

Северного Приазовья. Устанавливается принципиальное отличие античной технологии добычи железа от скифской. В то время, как металлурги лесостепной Скифии использовали болотные руды, древнегреческие ремесленники приспособились к добыче железа из трудновосстановимых магнетито-гематитовых руд.

Античное ремесленное производство не только удовлетворяло внутренний рынок в железных изделиях, но и очень рано приспособило свои производительные силы для выпуска продукции, предназначенной для сбыта в Скифию. Это были, в первую очередь орудия труда и вооружение.

**В. М. ЗУБАР**

## **Склепи з нішами-лежанками з некрополя Херсонеса**

Склепи з нішами-лежанками херсонеського некрополя в основному розкопані ще до Жовтневої революції. М. І. Ростовцев, аналізуючи невелику групу склепів з декоративним розписом, вказував на необхідність детального вивчення цього типу поховальних споруд<sup>1</sup>. Але досі вони ще ніким в достатній мірі не досліджувалися. Тому в цій статті дається характеристика згаданої групи склепів, визначається час їх появи в некрополі міста, а також робиться спроба з'ясувати походження цих могильних споруд<sup>2</sup>.

Склепів з лежанками в могильнику міста за роки розкопок відкрито 411 \*. Більшість їх сконцентрована вздовж західного берега Карантинної бухти та на ділянці некрополя, розташованій поблизу замиського храму. Значно менше склепів відкрито у західному некрополі та біля південних стін міста. Такий нерівномірний розподіл цих споруд пов'язаний з природними умовами Херсонеса: у межах Карантинної бухти та на плато коло замиського храму скеля близько підходить до поверхні, в районі західних та південних стін шар ґрунту був значно потужнішим, що давало змогу споруджувати тут ґрунтові могили, а не склепи. Необхідно враховувати й те, що некрополь міста вивчено ще далеко не повністю. Наші розкопки могильника в 1975 р. та дані геофізичної розвідки, проведеної співробітниками кафедр геофізики МДУ та Ленінградського гірничого інституту, показали, що значна частина склепів на східному схилі Пісочної балки не розкопана<sup>3</sup>. Є недосліджені споруди й на ділянці біля замиського храму.

Як правило, склепи вирубувалися по терасі скелі, і тому орієнтація вхідного отвору залежала від умов місцевості. Так, наприклад, тераси в районі Карантинної бухти тягнуться з півночі на південь. Відповідно й склепи своїми виходами орієнтовані тут на північний схід. У Пісочній балці, де тераси розташовані з північного заходу на південний схід, орієнтація склепів переважно західна.

З поверхні у склеп вів невеликий вхід — дромос, який вирубувався у скелі і мав вигляд неглибокого колодязя. Ніякої закономірності у його розмірах простежити не вдалося. Мабуть, це залежало від функціонального призначення дромоса (полегшити проникнення у поховальну ка-

<sup>1</sup> Ростовцев М. И. Античная декоративная живопись на Юге России. Спб., 1914, с. 484.

<sup>2</sup> В звітах про розкопки склепи з нішами-лежанками названі катакомбами. Ми, як і Ю. Кулаковський (*Кулаковский Ю.* Две керченские катакомбы с фресками.— МАР, 1896, вып. 19, с. 2), вважаємо, що цей термін неправильний, оскільки він має спеціальне значення і не може застосовуватися для позначення херсонеських поховальних споруд. (Докладніше про значення терміна «катакомба» див. у кн.: *Toynbee J. M. C.* Death and Burial in the Roman World. Thames and Hadson. New York, 1971, p. 234).

\* Мабуть, склепів з нішами-лежанками було значно більше, але нами враховані тільки ті, конструкція яких точно визначена у щоденниках та звітах.

<sup>3</sup> *Зубарь В. М., Рыжов С. Г.* Раскопки некрополя Херсонеса.— АО за 1975 г. М., 1976, с. 327—328; *Шевнин В. А.* Отчет о дополнительной зимней геофизической студенческой практике на территории Херсонесского историко-археологического музея г. Севастополя. М., 1975 г.— Архів ДХМ.

меру). Розміри входу, очевидно, були менші тоді, коли товща ґрунту над скелею, в якій вирубано склеп, була незначною. Якщо шар ґрунту мав більшу товщину, то й розміри дромоса збільшувались. У плані він найчастіше був або прямокутним, або трапецієподібним, і широкою частиною прилягав до вхідного отвору. Розміри прямокутного входу в середньому такі: довжина — 1,7 м, ширина — 0,6—1,15 м, глибина — 1,39 м; трапецієподібного відповідно: 1—2 м, 0,67—1,04 м, 0,97—2,3 м\*. Як правило, з одного боку було кілька східців, які полегшували спуск до вхідного отвору (1583, 1598, 2149)<sup>4</sup>. Іноді зверху дромоса залишалися заплечики для встановлення плити, що закривала вхід (2686) (рис. 1). На західному некрополі прямокутний або трапецієподібний вхід вирубувався не завжди. Тут отвір робився безпосередньо в обриві скельної тераси.

Вхідний отвір, що вів у поховальну камеру, найчастіше був квадратним (2110, 2113, 2137 та ін.)<sup>5</sup> або прямокутним, який нагадував двері (2138, 2154, 2163 та ін.). В окремих випадках внаслідок крихкості скелі вхідні отвори укріплювалися кам'яною рамою (1205, 2108, 2128, 2138) або перекладиною (2110)\*\*. У склепі, розкопаному нами в 1975 р., виявлено вапнякові косяки та перекладину (рис. 2).

Вхід у поховальну камеру закривався кам'яною або мармуровою плитою, шви якої промазувались розчином цем'янки (2696)<sup>6</sup>. Розміри плити залежали від величини вхідного отвору. В середньому вони такі: ширина — 0,7—0,9 м, товщина — 0,1—0,15 м (2503, 2514, 2544 та ін.). Інколи плита підтесувалась для того, щоб її можна було щільніше пригнати до вхідного отвору. В окремих випадках як заклад використовувалися більш ранні надмогильні плити (1572), або ж дромос заваливався рваним камінням (2682).

У Херсонесі є й такі склепи, де отвір закривався висувною плитою, яка вставлялась у пази, спеціально вирубані по боках входу (1589). Подекуди над входом вирізались антропоморфні зображення (2367) або робились написи (1208)\*\*\*.



Рис. 1. Хід-дромос склепа з заплічками.

\* У дореволюційних звітах розміри дромоса здебільшого не фіксувалися. Ці дані походять з матеріалів розкопок М. І. Репнікова та з інформації про випадкові знахідки, виявлені в радянський час (розкопки А. К. Тахтая, Л. Г. Колісникової, С. Г. Рижова).

<sup>4</sup> Тут і далі в тексті номери поховальних споруд вказано за звітами К. К. Косцюшко-Валюжинича. (Див.: ОАК за 1891—1897 гг. та ИАК, вып. 9, 16, 20, 25, 33, 42).

<sup>5</sup> М. І. Ростовцев вважав, що типовим для херсонеських склепів є вхідний отвір у вигляді вікна, а не дверей (*Ростовцев М. И.* Указ. соч., с. 439, прим. 2). Але слід відзначити, що у херсонеському некрополі існували обидва типи вхідних отворів.

\*\* Найбільш типовими є такі розміри вхідних отворів: квадратних — 0,62×0,62 (1468), 0,53×0,53 м (1476); прямокутних — 0,46×0,46 (1474); 0,88×0,55 (2684).

<sup>6</sup> В склепах могиляника Кеп також зафіксовано використання заклада у вигляді кам'яних плит. (Див.: *Сорокина Н. П.* Раскопки некрополя Кеп в 1962—1964 гг.—КСИА, 1967, № 109, с. 106).

\*\*\* Над входом у склеп № 1208 було зроблено напис АГИНА.

Переважна більшість поховальних камер у склепах з нішами-лежанками є трапецієподібними у плані — з більш довгою задньою і короткою передньою (з входним отвором) стінами (2132, 2136, 2137, 2138 та ін.). Відносно рідше трапляються прямокутні (1557, 2204, 2208 та ін.) або квадратні (1468, 1489, 2130 та ін.) камери (рис. 2; 3). К. К. Кос-



Рис. 2. План, розріз та фасировка стін склепу № 2 (розкопки 1975 р.).



Рис. 3. План та розріз склепу № 1603 (розкопки 1906 р.). Розчистка та обміри проведені у 1975 р.

цюшко-Валюжинич відзначав у звітах, що вони бувають також напівкруглі (2258), печероподібні (2089) чи бочковидні (1603). Більш детально розглянути конструкцію цих склепів тут немає можливості.

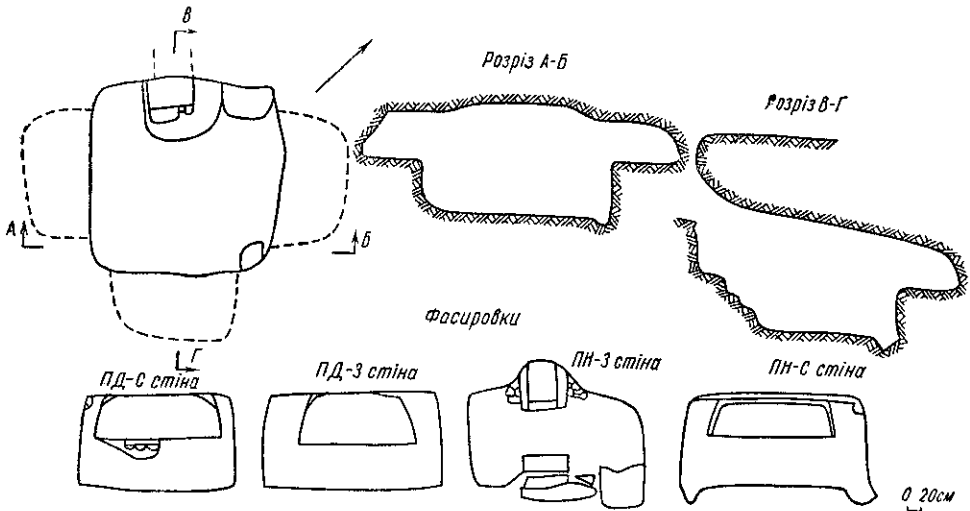
Розміри поховальних камер неоднакові: в середньому їх довжина — 1,7—4,4 м, ширина — 0,95 м — 4,7 м, висота 0,5—2 м. У великих склепах стеля камери укріплювалась підпорним стовпом (рис. 4), що вирубувався одночасно з її спорудженням (835, 902, 2220, 2791 та ін.). У деяких випадках стовпу надавалась форма колони з базою та капітеллю, які вирубувались з моноліту скелі (981, 1603, 2155 та ін.)<sup>7</sup>. Стеля здебільшого плоска.

<sup>7</sup> В середньовічний період стовп замінювався інколи мармуровою колоною з базою та капітеллю. В цьому випадку вона вже не підпирала стелю, а була декоративною прикрасою. (Див.: *Зубарь В. М., Рыжов С. Г.* Указ. соч., с. 327).

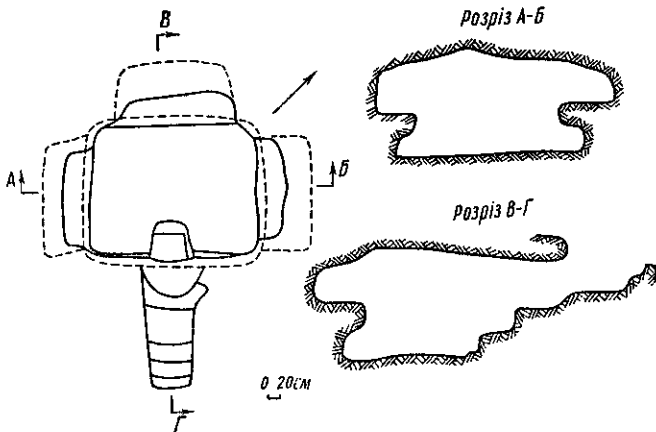
У бокових стінах поховальної камери вирубувалися ніші-лежанки, призначені для поховань (рис. 5). Дуже рідко лежанки робилися в передній стіні, поруч із входом (1599, 1601). Кількість їх різна: від однієї (2141, 2189) до десяти (1468, 1481). Найбільш типові склепи з трьома (1409, 1442, 1588) та шістьма (583, 1599, 2103 та ін.) лежанками, які вирубані у бокових та задніх стінках (рис. 2, 3). Рідше трапляються склепи з двома (1570, 2130, 2137), чотирма (1478, 1556, 2086), п'ятьма (1213, 1467, 2106) та сімома (1598, 1609, 2148) нішами-лежанками. У тих



Рис. 4. Склеп з підпірним стовпом (за О. С. Уваровим).

випадках, коли їх кількість не перевищувала трьох, вони вирубувалися в залежності від розмірів поховальної камери на висоті 0,7—1,10 м від підлоги. Коли лежанок було більше, вони споруджувались в два яруси: нижній ярус на рівні або трохи вище підлоги, а верхній — на висоті близько 1 м під стелею камери (рис. 4). У склепах з десятьма нішами-лежанками по чотири з них розміщувались у бічних стінах та дві у задній.

Розміри лежанок також залежали від величини поховальної камери і в якійсь мірі від поховального обряду (очевидно, враховувалася наявність домовини). Лежанки мали в середньому такі розміри: довжина — 1,5—2,2 м, ширина та висота, як правило, не перевищували метра. В розрізі переважна більшість ніш або прямокутна, або напівкругла із закругленою задньою стінкою. Іноді бокові стіни лежанки також були округлені (рис. 2).

В деяких склепах (на ділянці біля замського храму їх 23) ніші мають форму своєрідного ящика. Вони відокремлені від поховальної камери низьким бортиком (2114, 2171, 2510 та ін.). А. Л. Якобсон вважає, що такі ніші характерні для періоду раннього середньовіччя<sup>8</sup>. Не заперечуючи цього висновку, вкажемо, що в більшості згаданих склепів монетний матеріал досить різноманітний. В основному це монети пізньоантичного та ранньосередньовічного періодів. Однак поряд з ними трапляється і матеріал I—II ст. н. е. (1594, 2147, 2164). Очевидно, ці споруди будувались у римську епоху і продовжували використовуватися з не-

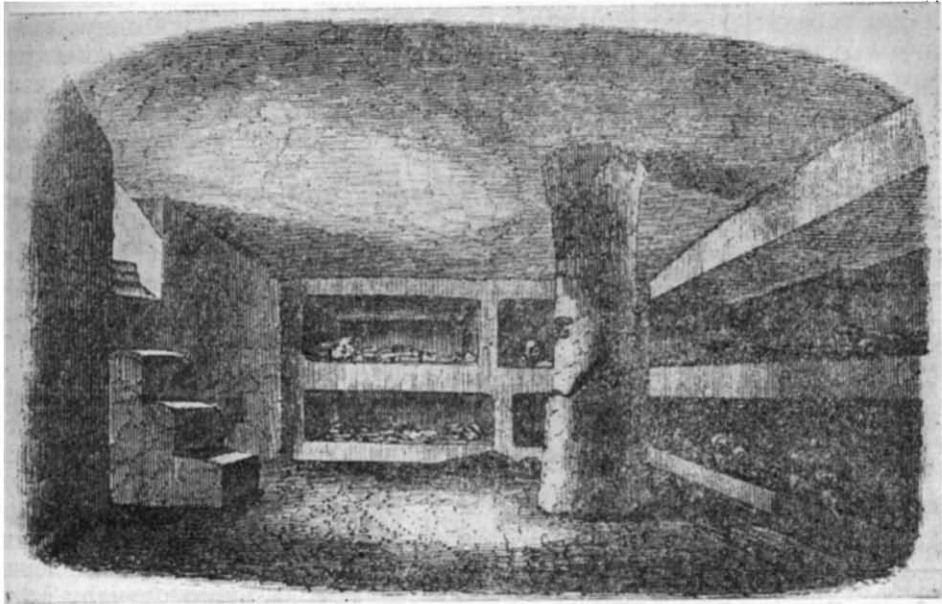
<sup>8</sup> Якобсон А. Л. Раннесредневековый Херсонес.— МИА, 1959, № 63, с. 253.

значними удосконаленнями у середні віки, як свідчить, зокрема, склеп № 2114, де нижній ряд лежанок був вирубаний через деякий час після спорудження камери<sup>9</sup>.

В даному випадку край ніші робився у вигляді загородки для того, щоб запобігти скочуванню кісток з лежанок при нових похованнях. З цією метою по краю ніші вкладався ряд каменів, що утворювали своєрідний бортик (432). До пізньоантичного або ранньосередньовічного



Рис. 5. Положення похованих у склепі № 903 (за М. І. Скубеговим.— Див. Архів ДХМ, спр. 36, арк. 203).

часу належать склепи з аркоподібними нішами (888, 2129). Виявлено також одну нішу, яку названо в звіті кімнатою (698). Виходячи з опису, вона за розмірами не відрізняється від звичайних лежанок, але більша її частина була відділена від камери скельною стінкою.

У деяких склепах ніші повністю замурувалися камінням або цеглою і штукатурилися. Тим самим вони цілком ізолювалися від поховальної камери (2114, 2270). Так, наприклад, у склепі, відкритому в північно-західній частині городища, задня лежанка була замурована цеглою на розчині цем'янки<sup>10</sup>. В цьому випадку наявне різне ставлення до поховального ритуалу язичників та християн. У язичеській релігії поховання розглядалися як сімейні, а християнські були суспільними<sup>11</sup>. Вони стали місцем відправлення культу, і тому ніші-лежанки в

них замурувалися<sup>12</sup>. Підтверджується це і тим, що в склепах з замурованими нішами знайдено християнський живопис.

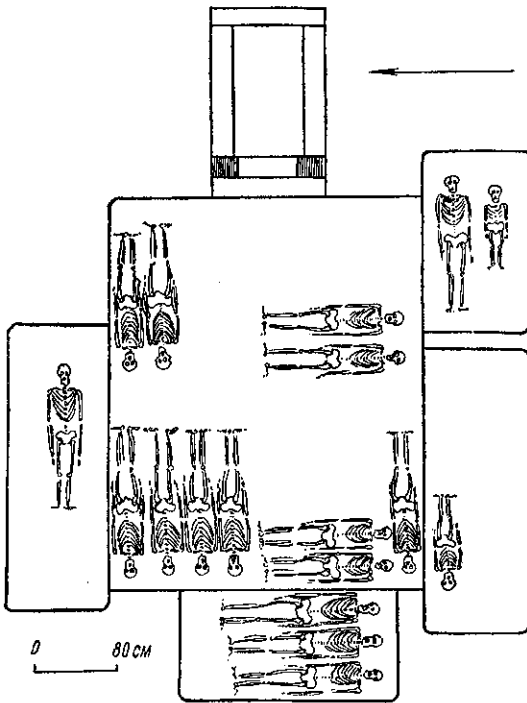
К. К. Косцюшко-Валюжинич вказував на те, що крім лежанок, у стінах камери є ніші для урн. Слідом за ним думку про те, що ці ніші призначалися для встановлення поховальних урн, висловлював дехто серед сучасних дослідників<sup>13</sup>. Однак ознайомлення із звітами та поховальними спорудами спростувало цей висновок.

Таких склепів у некрополі Херсонеса відкрито 18. За своєю конструкцією вони нічим по суті не відрізняються від інших склепів з нішами-лежанками. Єдина відмітна їхня риса — це наявність у кутках поховальної камери (2151, 2155, 2157 та ін.) або по боках невеликих ніш (1418, 2108, 2161 та ін.) — аркоподібних (2157, 2158) чи прямокутних (2108). Про розміри їх можна судити лише за матеріалами радянських дослідників, тому що в дореволюційних звітах ці дані не вказува-

<sup>9</sup> Ростовцев М. И. Указ. соч., с. 456.

<sup>10</sup> Розміри цегли такі: 0,34×0,16×0,04 м; товщина шару цем'янки між цеглинами — 0,05 м. (Див.: Ростовцев М. И. Указ. соч., с. 467).

<sup>11</sup> Фрикен А. Римские катакомбы и памятники первоначального христианского искусства, ч. 1. М., 1872, с. 83—84.

<sup>12</sup> Таке явище простежене і в склепах, розкопаних у Кітеї. (Див.: Гайдукевич В. Ф. Некрополи некоторых боспорских городов.— МИА, 1959, № 69, с. 228).

<sup>13</sup> Мещеряков В. Ф. Проникнення християнства в Херсонес Таврійський.— Вісн. Харків. ун-ту, № 118. Історія, вип. 9. Харків, 1975, с. 101.

лись. Очевидно, ніші, що вирубувалися в стінах склепу, не були однакові. Група невеликих ніш шириною 0,3—0,32 м, висотою 0,38—0,39 м і глибиною 0,88—0,3 призначалась для розміщення світильників, які освітлювали поховальну камеру. Сліди кіптяви та відбитки донець світильників зареєстровано в деяких склепах<sup>14</sup>.

Друга група відрізняється дещо більшими розмірами (0,44—0,35×0,22—0,27×0,44—0,53 м)<sup>15</sup>. Саме вони й були названі в звітах «нішами для встановлення урн». Проте в цих склепах не виявлено ніяких слідів кремації. Більше того, в п'яти нішах непограбованого склепа 2158 знайдено не урни, а поховальний інвентар (астрагали, світильники). Кілька таких ніш зафіксовано в склепах з християнським розписом, де померлі не могли бути поховані за обрядом кремації. Не зв'язані з цим обрядом подібні ніші відкриті й у боспорських склепах<sup>16</sup>. Отже, вони використовувалися не для урн, а для розміщення поховального інвентаря та світильників.

Крім ніш-лежанок, були й могили, які вирубувалися у підлозі поховальної камери (368, 981, 1094, 2292 та ін.). Як правило, вони споруджувалися біля стіни камери (1094) або біля входу і загалом не відрізнялися від звичайних могил, вирубаних у скелі. Розміри їх залежали від зросту небіжчика.

В одному склепі їх виявлено під задньою лежанкою, а також у підлозі під боковими нішами (982). Таке розташування давало можливість значно збільшити кількість похованих у склепі.

Стіни деяких поховальних камер були оштукатурені (1180, 1494, 2086, 2114, 2154 та ін.). Очевидно, спочатку поверхня скелі покривалася розчином червоної цем'янки, потім стіна ретельно вигладжувалася та білилася. У склад штукатурки входило вапно, пісок, деревне вугілля та солома<sup>17</sup>. В деяких склепах штукатурка покрита темно-червоною фарбою, десять споруд були розписані фресками.

Склепи з розписом, відкриті в Херсонесі, детально описані й досліджені М. І. Ростовцевим<sup>18</sup>. Тому ми спинимося на них дуже коротко. Їх можна розподілити на дві групи: склепи з язичеськими сюжетами розпису (один) та з християнським живописом (дев'ять). З точки зору вірувань херсонеситів, дуже цікавий розпис язичеського склепа № 511. Тут зображені фігури ваханки та сини ночі — Сон і Смерть, які несуть померлого у потойбічний світ<sup>19</sup>. Група християнських склепів розписана в дусі живопису сіро-палестинського Сходу<sup>20</sup>. Широко представлено рослинний орнамент, зображення птахів, пов'язані з християнською символікою. На стелі одного склепа була монограма Христа у круглому медальйоні<sup>21</sup>.

В склепах християнських фресками покриті не лише стіни і стеля, а й ніші. Подекуди останні були закриті каменем або цеглою, оштукатурені й розписані. Є розпис також і на стінах ніші-лежанки, закритої закладом<sup>22</sup>. Це ще раз підтверджує думку про те, що живопис у християнських склепах мав не лише декоративний характер, а був пов'язаний з релігійним культом.

Як зазначав М. І. Ростовцев, живопис — явище, нехарактерне для Херсонеса. Він був привнесений в місто ззовні в готовому вигляді і, оче-

<sup>14</sup> Ростовцев М. И. Указ. соч., с. 259.

<sup>15</sup> Там же, с. 465.

<sup>16</sup> Кулаковский Ю. Указ. соч., табл. 12; Сокольский Н. И. Земляной склеп на горе Митридат.— СА, 1959, № 3, с. 221.

<sup>17</sup> Ростовцев М. И. Указ. соч., с. 450, 465, 467.

<sup>18</sup> Там же, с. 439 і далі.

<sup>19</sup> Там же, с. 442—448.

<sup>20</sup> Там же, с. 503.

<sup>21</sup> Там же, с. 449—506.

<sup>22</sup> Там же, с. 456, рис. 86 а.

видно, пов'язувався з діяльністю перших християн, вихідців зі Сходу<sup>23</sup>. Дата розпису — IV—V ст. — добре узгоджується з даними археології та інших джерел про досить пізнє проникнення християнства до Херсонеса<sup>24</sup>.

Склепи з нішами-лежанками, вирубані в скелі, як тип поховальних споруд невідомі в Херсонесі елліністичного періоду, тому для нас дуже важливе питання про час їх появи і найбільш інтенсивного використання в некрополі міста. З цією метою звернемося до комплексів, добре датованих монетами. Справа в тому, що лише близько двох процентів склепів з нішами-лежанками були не пограбовані, тому для з'ясування порушеного питання найбільш показовим є монетний матеріал. При датуванні (там, де це можливо) нами враховувався також інвентар поховань. На підставі монет можна датувати 184 склепи, які були відкриті в некрополі міста за роки розкопок (близько 43% поховальних споруд цього типу). Дані про час їх появи і використання наведені у таблиці.

Дата	ст. до н. е.		ст. н. е.									
	II	I	I	II	III	IV	V	VI	VII	IX	X	XI
За ранніми датами	2	8	16	32	17	38	—	—	1	3	—	—
За пізніми датами	1	—	—	1	21	29	39	7	4	4	12	—
В межах століття	—	—	1	2	4	41	11	1	1	5	1	—

Як бачимо, найдавнішими тут є монети II ст. до н. е. (1474, 2173). Проте, у тих склепах, де вони знайдені, немає речових знахідок раннього періоду, і поряд з монетами II ст. до н. е. виявлено нумізматичний матеріал пізнішого часу<sup>25</sup>. Трохи більше монет I ст. до н. е. (672, 785, 2037, 2055, 2686, 207—1910), але разом з ними є й пізніші. На нашу думку, монетний матеріал II та I ст. до н. е. потрапив до склепів випадково і не дає підстав датувати поховальні споруди, в яких його було знайдено.

Як видно з наведеної таблиці, склепи з нішами-лежанками в херсонеському некрополі з'являються на рубежі нашої ери і з цього часу використовуються для поховання небіжчиків. Найбільш інтенсивно вони споруджувались в III—IV ст. На початку V ст. кількість поховань у склепах зменшується, але в окремих випадках померлих продовжують ховати в цих спорудах до X ст. Слід сказати, що на ділянці біля заміського храму їх почали масово споруджувати трохи пізніше, ніж в інших частинах могильника. Тут основна маса склепів належить до III—початку V ст. Очевидно, це явище слід пояснювати віддаленістю згаданої ділянки некрополя від міста.

Необхідно також спинитись на питанні походження склепів цього типу в Херсонесі. Вирішення його пов'язане з проблемою появи аналогічних поховальних споруд у некрополях інших грецьких міст Північно-

<sup>23</sup> Ростовцев М. И. Указ. соч., с. 503.

<sup>24</sup> Мещеряков В. Ф. Вказ. праця, с. 100; Колесникова Л. Г. Раннехристианская скульптура Херсонеса.— Херсонес Таврический. Ремесло и культура. К., 1974, с. 55—56.

<sup>25</sup> В склепі № 1474 поряд з боспорською монетою кінця III—початку II ст. до н. е. (Див.: Зограф А. Н. Античные монеты.— МИА, 1961, № 16, табл. 11, 20) знайдена монета III ст. н. е. В склепі № 2173 з монетою II ст. до н. е. (П. О. Бурачков. Общий каталог монет, принадлежащий эллиническим колониям, существовавшим в древности на северном берегу Черного моря, ч. 1. Одесса, 1884, XIV, 14) трапились також монети, датовані часом від першої половини II ст. до IX ст.

го Причорномор'я. В свій час М. І. Ростовцев вказував на відмінність у конструкції боспорських та херсонеських склепів і на цій підставі прийшов до висновку, що на Боспорі і в Херсонесі існували два різних типи поховальних споруд<sup>26</sup>. З цим припущенням ми погодитись не можемо. В даному випадку важливим є принцип поховання небіжчиків у камері, спорудженій в товщі ґрунту, а не локальні особливості конструкції самого склепу. Тільки такий підхід до проблеми, з нашої точки зору, може допомогти в з'ясуванні причин появи цих споруд у некрополях грецьких міст Північного Причорномор'я.

Склепи (підземні камери, в яких відбувалось поховання) з'являються в містах неодноразово. В Ольвії найраніші земляні склепи датуються IV ст. до н. е.<sup>\*</sup>, і з деякими змінами цей тип продовжує існувати в елліністичну і римську епохи<sup>27</sup>, причому їх процент серед поховальних споруд ольвійського некрополя поступово зростає. В Пантікапеї земляні й вирубані в скелі склепи починають використовуватися з III ст. до н. е. і продовжують функціонувати до періоду раннього середньовіччя<sup>28</sup>. У Херсонесі, як уже вказувалось, вони з'являються досить пізно — на рубежі нашої ери.

Як в Ольвії, так і в Пантікапеї склепи елліністичного часу досить різноманітні за конструкцією<sup>29</sup>, але з часом уніфікуються і в перших століттях варіантів їх конструкцій значно менше. Інша картина спостерігається в Херсонесі. Склепи, що з'явилися тут на рубежі нашої ери у цілком сформованому вигляді<sup>30</sup>, продовжують будуватися без особливих змін до кінця античної епохи.

Таким чином, склепи як тип поховальної споруди характерні для некрополів трьох основних центрів античної цивілізації Північного Причорномор'я. Однак в Ольвії, Пантікапеї та Херсонесі вони мають специфічні конструктивні особливості, які залежали від ряду причин<sup>31</sup>. Не абсолютизуючи ці локальні особливості, все ж спробуємо пояснити, чим вони були викликані. В Ольвії склепи викопувались у землі, на Боспорі — у шарі глини, який залягав нижче пористого вапняку<sup>32</sup>. Проте в деяких районах Боспорського царства виявлено також споруди, вирубані у скелі сарматського ярусу вапняку<sup>33</sup>. Отже, географічне середовище обумовило різний матеріал, який був у розпорядженні будівельників. Це, звичайно, не могло не відбитися на конструкції склепів у різних античних центрах, що особливо помітно при зіставленні конструкції вхідів — дромосів. В Ольвії, як правило, в поховальну камеру вів довгий дромос із східцями або пологий схил, викопаний у землі<sup>34</sup>. В Пантікапеї у зв'язку з тим, що шар глини залягав під прошарком вапняку, вхід до поховальної камери являв собою глибокий колодязь, в стіні якого на значній глибині робився вхідний отвір<sup>35</sup>. У Херсонесі, як ми

<sup>26</sup> Ростовцев М. И. Указ. соч., с. 484.

\* Ми не бачимо принципової різниці між склепами, викопаними в землі або вирубанними у скелі. Для нас у цьому випадку значно важливіша сама конструкція поховальної споруди, а не природні умови місцевості, де розташовувався некрополь.

<sup>27</sup> Парович-Пешикан М. Некрополь Ольвии эллинистического времени. К., 1974, с. 36—37.

<sup>28</sup> Цветаева Г. А. Грунтовой некрополь Пантикапея, его история, этнический и социальный состав.— МИА, 1951, № 19, с. 70; Кулаковский Ю. Указ. соч., с. 2 та ін.

<sup>29</sup> Парович-Пешикан М. Указ. соч., с. 36; Цветаева Г. А. Указ. соч., с. 70.

<sup>30</sup> Ростовцев М. И. Указ. соч., с. 484.

<sup>31</sup> Там же, с. 439, прим. 2.

<sup>32</sup> Кулаковский Ю. Указ. соч., с. 2.

<sup>33</sup> Дирин А. А. Мыс. «Зюк» и сделанные на нем археологические находки.— ЗООИД, 1896, т. 19, с. 128; Шкорпил В. В. О раскопках, произведенных в 1906 г. в г. Керчи и ее окрестностях.— ИАК, 1909, вып. 30, с. 78—80; № 81, 86, 87; Кубланов М. М. Исследование некрополя Илурата.— АО за 1971 г. М., 1973, с. 300; Грач Н. Л. Нимфейская экспедиция Гос. Эрмитажа.— АО за 1973 г. М., 1974, с. 264; Грач Н. Л. Раскопки некрополя Нимфея.— АО за 1974 г. М., 1975, с. 271.

<sup>34</sup> Парович-Пешикан М. Указ. соч., с. 36.

<sup>35</sup> Ростовцев М. И. Указ. соч., с. 483, табл. 51, 3 (склеп Амфестерія).



бачили, звичайним був невеликий дромос, споруджений з поверхні скелі.

Конструкція поховальної камери також, очевидно, залежала від характеру ґрунту. При будівництві необхідно було враховувати особливості ґрунту в тому чи іншому місці.

Ранні склепи Ольвії та Боспору, звичайно, не мають ніш-лежанок<sup>36</sup>, що з'являються тут лише в перших століттях нашої ери. Пояснювати це найімовірніше слід особливостями поховального обряду. На Боспорі до II ст. до н. е. характерною рисою було поховання небіжчиків в різних дерев'яних саркофагах, які ставилися на підлогу камери<sup>37</sup>. Тому лежанки тут були непотрібні. Залишки саркофагів зареєстровані в Ольвії<sup>38</sup>. У II ст., коли вони виходять з ужитку, в склепах з'явилися ніші, викопані в стінах поховальної камери<sup>39</sup>. Якщо ці висновки про залежність будови лежанок від поховального обряду вірні, то доведеться ствердити, що ольвійські та боспорські склепи зазнали певної еволюції, зумовленої звичаями і культурою обох центрів.

Таким чином, протягом кількох століть і на Боспорі, і в Ольвії відбувається уніфікація склепів. У римський час архітектура їх дає значно менше варіантів, ніж раніше. Тим часом у Херсонесі, як зазначалось вище, склепи з'являються у готовому вигляді і потім значно не змінюються. Справа в тому, що в Херсонесі до перших століть нової ери вони були невідомі. Цей тип поховальних споруд поширився тут уже повністю сформованим, тоді як в Ольвію та на Боспор склепи потрапили в ще незавершеному вигляді, і тут на місцевій основі йшло далі удосконалення їх конструкції<sup>40</sup>. Немає сумніву в тому, що розглянутий тип склепів був запозичений, оскільки він не характерний для ранніх некрополів грецьких міст Північного Причорномор'я.

Поява склепів у некрополях Ольвії, Пантікапея та Херсонеса, очевидно, в першу чергу пов'язана з посиленням майнового розшарування населення цих міст. Найбільш показовим щодо цього є Херсонес. Якщо на Боспорі та в Ольвії на ранніх етапах їх існування відомі відносно багаті поховання, то в Херсонесі елліністичного періоду вони поодинокі. І лише на рубежі нової ери в некрополі з'являються багаті поховання. Саме в цей період виникають поховальні споруди, на будівництво яких були потрібні значні кошти.

Найімовірніше, у Херсонес, як і в інші міста Північного Причорномор'я, практика будівництва склепів була привнесена із Східного Середземномор'я (Малої Азії, Сирії, Палестини), де з найдавнішого періоду існував звичай поховання померлих у камерних гробницях<sup>41</sup>. Близьку аналогію херсонеським склепам з нішами-лежанками дають кубікули римських катакомб<sup>42</sup>, в яких простежується вплив поховальної архі-

<sup>36</sup> Тільки в деяких склепах III—I ст. до н. е. некрополя Кеп простежені лежанки. (Див.: *Сорокина Н. П.* Указ. соч., с. 102).

<sup>37</sup> *Сокольский Н. И.* Деревообрабатывающее ремесло в античных государствах Северного Причерноморья. М., 1971, с. 113.

<sup>38</sup> *Парович-Пешикан М.* Указ. соч., с. 56—57.

<sup>39</sup> *Цветаева Г. А.* Указ. соч., с. 79; *Сокольский Н. И.* Земляной склеп на горе Митридат, с. 223.

<sup>40</sup> *Парович-Пешикан* вказує на те, що в Ольвію склепи поширились з Східного Середземномор'я. (Див.: *Парович-Пешикан М.* Указ. соч., с. 37).

<sup>41</sup> *Dragendorff H.* Thera. Untersuchungen, Vermessungen und Ausgrabungen in den Jahren 1895—1902. Zweiter Band. Theraeische Gräber. Berlin, Verlag von Georg Reimer, 1903, S. 93; *Peters J. P., Thiersh H.* Painted Tombs in the necropolis of Marissa. Palestine Exploration Fund. London, 1905, p. 81; *Herrmann P.* Das Graberfeld von Marion auf Cypern. Druck und Verlag von Georg Reimer. Berlin, 1888, S. 8—10; Abb. 2, 3, 4; *Kurtz D. C., Boardman J.* Greek burial customs. Thames and Handson. London, 1971, p. 320; *Toynbee J. M. C.* Op. cit., p. 219—234.

<sup>42</sup> *Slyger P.* Die romischen Katakomben. Archäologische Forschungen über den Ursprung und die Bedeutung der lathristlichen Grabstätten. Verlag für Kunstwissenschaft. Berlin, 1933, S. 36, Abb. 10 (старша частина катакомби (Каліста), S. 266, Abb. 98 (катакомба Нікомеда III—IV ст.), S. 294, Abb. 111 (катакомба Марка Марцеліна III—IV ст.), S. 307, Abb. 119 (катакомба Мисливців III—IV ст.).

текстури Сходу<sup>43</sup>. З східними провінціями Римської імперії пов'язують-ся також аналогічні типи поховальних споруд, відкриті в некрополі Том<sup>44</sup>.

Херсонес з рубежу нашої ери мав зв'язки з Малою Азією. Міста цього району стають основними торговельними партнерами Херсонеса<sup>45</sup>. У складі його населення були вихідці з малоазійських міст, про що свідчать не лише власні імена, але й епітафії з типово малоазійськими формулами<sup>46</sup>. Саме звідси й походить архітектура поховальних пам'яток, запозичених херсонесітами і широко використовуваних у некрополі міста. Можливо, поява склепів була обумовлена наявністю у складі населення міста значної групи вихідців з цього району.

В. М. ЗУБАРЬ

### Склепы с нишами-лежанками из некрополя Херсонеса

Резюме

Значительной группой погребальных сооружений, открытой в некрополе Херсонеса, являются склепы с нишами-лежанками. До настоящего времени этот тип памятников не получил должного освещения в специальной литературе. В настоящей статье характеризуется эта группа склепов, определяется время их появления в некрополе города, а также делается попытка выяснить вопрос об их происхождении.

На основе анализа рассматриваемых памятников, мы считаем, что в некрополе склепы появляются на рубеже нашей эры и наиболее интенсивно строятся в III—IV вв. Склеп как тип погребального сооружения в Северном Причерноморье заимствован из Восточного Средиземноморья, где камерные гробницы известны с очень раннего времени. Появление склепов в некрополях Ольвии, Боспора и Херсонеса было связано с ростом имущественной дифференциации населения этих центров, а также обусловлено тесными контактами городов Северного Причерноморья с Восточным Средиземноморьем и Малой Азией, откуда шел приток населения в греческие колонии юга нашей страны.

Е. В. МАКСИМОВ

### Взаємовідносини зарубинецьких та степових племен Подніпров'я

З'ясування особливостей у відносинах між зарубинецьким населенням Середнього Подніпров'я і населенням степової зони має важливе значення для розуміння деяких характерних рис самої зарубинецької культури, а також причин її розквіту і занепаду.

Проте постановка цього питання до недавнього часу була неможливою, бо не знаходила достатнього обґрунтування. Лише археологічні дослідження останнього десятиріччя, проведені на зарубинецьких поселеннях, виявили ґрунтовні матеріали для вирішення проблеми. Раніше ж її можна було розглядати тільки побіжно, у зв'язку з вивченням степових пам'яток пізньоскіфського і сарматського часів. Так зроблено, наприклад, у відомій праці Б. М. Гракова, присвяченій Кам'янському городищу на Нижньому Дніпрі. Автор відзначає наявність у верхній частині культурного шару цього городища, що датується IV—III ст. до н. е., нечисленних уламків чорнолощеного посуду, відмінних від міс-

<sup>43</sup> *Toynbee J. M. C. Op. cit., p. 237—270.*

<sup>44</sup> *Barbu V. Din necropolele Timisului Tipuri de morminte din epoca romana.— SCIV, t. 22, N 1. Bucuresti, 1971, s. 53—54.*

<sup>45</sup> *Кадеев В. И. Очерки истории экономики Херсонеса в I—IV вв. н. э. Харьков, 1970, с. 31 и др.*

<sup>46</sup> *Кадеев В. И. Херсонес Таврический в I в. до н. э.—III в. н. э.— Автореф. докт. дис. М., 1975, с. 35; Античная скульптура Херсонеса. Каталог. К., 1976, с. 120 и др.*