

Микола Жарких

Печерський синодик



Київ, 17 квітня – 11 серпня 2017 р.

До уваги читачів

Даний документ можна завантажити з мого персонального сайту, з HTML-версії роботи, за адресою

www.m-zharkikh.name/uk/History/Monographs/PecherSynodikon.html

В HTML-версію можуть вноситись невеликі виправлення та доповнення.

В HTML-версії доступні зображення великого розміру, які в даний документ вставлено у зменшеному розмірі.

Сокращенная русская версия:

www.M-Zharkikh.name/ru/History/Monographs/PecherSynodikon.html

Shortened english version:

www.M-Zharkikh.name/en/History/Monographs/PecherSynodikon.html

На титульному аркуші: рельєфний триптих Богородиці з пристоячими св. Антонієм і Феодосієм Печерськими, виконаний орієнтовно в 1460-х роках. Він прикрашав фаса Успенського собору Печерського монастиря в часи, коли писався Печерський сонодик. Нині рельєф розміщено на стінах великої дзвіниці Печерської лаври. Фото М. І. Жарких 2 серпня 2005 р.

Дана версія документа згенерована 31 серпня 2017 р.

Зміст

ВСТУП	11
ТЕКСТ	11
Розділи 1 – 8.....	12
9. Великі князі.....	17
10. Рід княгині Ульяни Юр'євої.....	25
Розділи 11 – 15.....	30
16. Рід князя Дмитра Одинцевича.....	31
Розділи 17 – 20.....	35
21. Рід князя Василя Острозького.....	36
23. Рід князя Івана Кобринського.....	39
24. Рід князів Корецьких.....	41
25. Рід князя Івана Трубецького.....	45
Розділи 26 – 37.....	49
38. Рід княгині Марії Трабської.....	53
Розділи 40 – 54.....	55
55. Рід князя Сенкушков Федоровича.....	58
56. Рід княгині Юр'євої.....	62
58. Рід княгині Василиси Бельської.....	66
60. Рід Петра Калініна Великого Новгород з Черничини вулиці (с. 24 – 25).....	67
61. Федора... (с. 25).....	68
62. РІД КНЯЗЯ СЕМЕНА ОЛЕКСАНДРОВИЧА КИЇВСЬКОГО	68
62. Рід князя Семена Олександровича Київського і княгині його Марії і сина його князя Василя Семеновича (с. 25).....	68
РОЗДІЛИ 63 – 80	75
63. Рід князів Масальських (с. 26).....	75
64. Пана Андрія Кальницького... (с. 26 – 27).....	76
65. Жихоря... (с. 27).....	76
66. Пан Роман Івашкович рід свій упис[ав] (с. 28).....	76
67. Рід пана Мишка Свирнича (с. 28).....	76
68. Пахомій Балагуров уписав 11 душ (с. 28).....	76
69. Матфея... (с. 28).....	76
70. Рід пана Никити Страшка (с. 28).....	76
71. Рід Іоакима Мозирського, Єзовичів (с. 28).....	77
72. Григорія... (с. 29).....	77
73. Сорока з Володимира уписав рід свій (с. 29).....	77
74. Лука з Володимира уписав рід свій (с. 29).....	77
75. Марію... (с. 29).....	77
76. От Устретеньєва дня – Івана... (с. 29).....	77
77. Рід Чаплича Кердеєвич (с. 29).....	77
78. Полубенські (с. 29 – 30).....	77
79. Рід Нечаїв 8 душ (с. 30).....	78
80. Данила Нечая полковника Брацлавського убитого в році 1651 (с. 30).....	78
РОЗДІЛИ 81 – 87	78
81. Рід пана Івашка Пишневича (с. 30).....	78
82. Князь великий Іван Васильович Московський вписав рід свій (с. 30 – 31).....	79
83. Рід князя Воротинського (с. 31).....	79
84. Рід пана Андрія Павловича (с. 31).....	80
85. Рід пана Мишка Затичича (с. 31).....	80
86. Рід князя Івана Андрійовича Шутишин Мезецький (с. 31).....	80
87. Єрмак Великого Новгород уписав [рід] свій (с. 31).....	80
88. РІД КНЯЗЯ ДМИТРА ПУТЯТИЧА	80
88. Рід князя Дмитра Івановича Путятича, воєводи Київського (с. 31 – 32).....	80

РОЗДІЛИ 89 – 100	85
89. ЄФРОСИНЮ... (с. 32)	85
90. ТРУБЕЦЬКОГО (с. 32).....	85
91. МІЗИНЕЦЬ УПИСАВ СЕСТРИЧНУ СВОЮ (с. 32).....	85
92. П'ЯТИН РІД (с. 32).....	86
93. РІД КНЯЗЯ ЮРІЯ ПІНСЬКОГО (с. 32).....	86
94. ІНОКА ГЕРМАНА... (с. 32).....	86
95. РІД ПАНА БИКА ОЛЕКСАНДРОВИЧА, СТАРОСТИ ВІННИЦЬКОГО (с. 32).....	86
96. КОСТЯНТИНА... (с. 32)	87
97. РІД ОЛЕКСАНДРА СУХОГО (с. 33).....	87
98. РІД МИХАЙЛІВ (с. 33)	87
99. СЕМЕН ПЕТРОВ РОД (с. 33)	87
100. РІД ПАНА ІВАНА ВЛАДИКИ (с. 33)	87
РОЗДІЛИ 101 – 120	87
101. КНЯ[ГІНЮ] І КНЯЗЯ КОРЕЦЬКИХ (с. 33)	87
102. ПАН БОРИС КУРСЬКИЙ (с. 33).....	88
103. БОРИСА... (с. 33).....	88
104. РІД ПАНА МАТФЕСВ ВІЛЬНЕВЦЕВ (с. 33).....	88
105. РІД ІВАНА КУПАЛЧИЧА, СМОЛЬНЯНИНА (с. 33)	88
106. РІД КНЯЗЯ ІВАНА ЖЕСЛАВСЬКОГО (с. 33).....	88
107. РІД ПАНА СЕМЕНА ПОЛОЗОВИЧА (с. 33)	88
108. ПАВЛА... (с. 34).....	89
109. РІД КНЯЗЯ ВАСИЛЯ МАМАЯ ЛЬВОВИЧА (с. 34)	89
110. ТАРАСІЯ... (с. 34).....	89
111. ЗЛАТОВЕРХОГО (с. 34 – 35).....	89
112. ІГНАТІЙ РІД СВІЙ УПИСАВ, СОЗОНОВ (с. 35).....	90
113. ІНОКА ІОНУ... (с. 35)	90
114. РІД КНЯГИНІ УЛЬЯНИ, КНЯЗЯ ІВАНА ЮРІЙОВИЧА ЛУГВЕНОВИЧА (с. 35)	90
115. РІД ПАНА СЕМЕНА ГРИГОРЬЕВИЧА (с. 35).....	91
116. ЄВФИМІЯ... (с. 35).....	91
117. З КОСТРОМИ АВЕРКІЙ 5 ДУШ ВПИСАВ (с. 35).....	91
118. ВОЛЧКОВ КАЛАВУРОВИЧ РОД З ПІНСЬКА УПИСАВ (с. 35).....	91
119. ПРЯЖОВСЬКИЙ [РІД] (с. 35).....	91
120. СИН ЯКИМОВ ФЕДКО ОТЦА СВОГО ЯКИМА І РІД СВІЙ [УПИСАВ] (с. 36).....	92
РОЗДІЛИ 121 – 140	92
121. ПАН НИКИТА ХОДУСОВИЧ З ПІНСЬКА РІД ВПИСАВ (с. 36).....	92
122. МИХАЙЛО СКУДЕШЕВ ОТЦА СВОГО ВПИСАВ (с. 36)	92
123. З МОЗИРЯ РІД ІВАНА КОБИЗЕВ (с. 36).....	92
124. ОЛЕКСАНДРА... (с. 36).....	92
125. КУЛТЯК [СВІЙ РІД ВПИСАВ] (с. 36).....	92
126. СИДОРОВ [РІД] (с. 36).....	92
127. РІД ПАНА ІВАНА ДАШКОВИЧА І ПАНІ ЙОГО (с. 36).....	92
128. РІД ОГОВИТОВ (с. 36).....	93
129. РІД ПАНІ НИМИЛИ ОБЕРНЕСВОЇ (с. 37).....	93
130. РІД СКИПОРІВ З БРЯНСЬКА (с. 37).....	93
131. РІД ТОЛСТИКОВ (с. 37).....	93
132. РІД ІОНИН З ПУСТИНКИ (с. 37).....	93
133. ПАН ГРИЦЬКО ШЕСТОВИЦЬКИЙ З ЧЕРНІГОВА РІД УПИСАВ (с. 37).....	93
134. РІД КНЯЗЯ ОЛЕКСАНДРА СЕНГУШКОВИЧА, А ВО ІНОЦЕХ ОЛЕКСІЯ (с. 37).....	93
135. МУРАЛЬ [РІД] (с. 37 – 38).....	94
136. ОТЕЦЬ І МАТИ ЛОЗИНА (с. 38).....	94
137. РІД ПАНА ФЕДОРА ЯНУШКОВИЧА, ПИСАРЯ ВЕЛИКОГО КНЯЗЯ (с. 38).....	94
138. ЄВДОКІЮ... (с. 38).....	94
139. РІД МАСАЛЬСЬКИХ (с. 38).....	94
140. РІД ГРИГОРІВ (с. 38).....	94
РОЗДІЛИ 141 – 160	95
141. З ПУТИВЛЯ МИНКОВИЧІ НЕКРАШ, БОГДАН ВПИСАЛИ РІД СВІЙ (с. 38).....	95
142. РІД ФІЛАРЕТА АРХІМАНДРИТА ПЕЧЕРСЬКОГО (с. 38 – 39).....	95

143. Рід Скипорів з Брянська (с. 39).....	95
144. З Новгорода Кіпріан старець вписав рід свій (с. 39).....	95
145. Слуги печерські від татар, Кунець і товариш його, побиті (с. 39).....	95
146. Рід пана Булгака Лисиченка (с. 39).....	95
147. Рід князя Івана Юрійовича з Москви (с. 39).....	96
148. А се сам князь Іван Юрійович (с. 39).....	96
149. Афанасія... (с. 39).....	96
150. З Путивля сотникова жена Хотімського Нел[а]ша вписала рід свій 11 душ, а за ті душі має з року в рік по каді меду (с. 39).....	96
150-а. Федора... (с. 39).....	97
151. З Путивля з Лопатина вписав Яків Климович отця і матір свою, а за ті душі має давати з року в рік по каді меду (с. 39).....	97
152. Рід князя Костянтина Крошинського, казначея Смоленського, мати його і син його (с. 39).....	97
153. Князя Івана Юрійовича Трубецького син (с. 40).....	97
154. З Москви ігумен Спаський із Заяузья, Ксенофонтій, вписав рід свій (с. 40).....	98
155. З Москви Михайло Василів син Дурного вписав рід свій (с. 40).....	98
156. З Москви Федір Василей Созонов вписав (с. 40).....	98
157. З Москви Григорія (!) Дмитрович Баба вписав рід свій (с. 40).....	98
158. Рід князя Васильович Семена Ромодановського (с. 40 – 41).....	98
159. Калантаїв [рід] (с. 41).....	99
160. Рід попа Шандиря (с. 41).....	99
РОЗДІЛИ 161 – 180	99
161. От Онуфрієва дня – Саву... (с. 41).....	99
162. З Москви уписали рід князя Семена Ряполовського, отець, і мати, і сам (с. 41).....	99
163. Пан Страшко [вписав] (с. 41).....	99
164. Князь Олександр Сендюшкович (с. 41).....	99
165. Рід пана Бикова (с. 41 – 42).....	100
166. Пана Завиши і пани його (с. 42).....	100
167. Рід пана Калениковича і пани його (с. 42).....	100
168. Пани Олена Ки[ч]кирева уписала в дім Пречистої вислугу пана свого селище Брилевщину Новосілки в Житомирському повіті, а за то уписала пана свого і себе і рід свій 5 [6] душ (с. 42).....	100
169. [Рід] пана Семена Олізаровича (с. 42).....	101
170. Ті душі, 50 їх, пан Звір Волчкович, намісник Слуцький, вписав рід свій (с. 42 – 43).....	101
171. А се рід Кляпин да Гльбів (с. 43).....	102
172. Григорія... (с. 43).....	102
173. Рід пана Романа Єлизаровича воєводи Київського (с. 43).....	103
174. Олешко [рід вписав?] (с. 43 – 44).....	103
175. Дунавич [рід вписав?] (с. 44 – 45).....	103
176. Рід архімандрита Жидичинського Іоасафа (с. 45 – 46).....	104
177. Рід пана Дмитра Бутовича (с. 46).....	104
178. Богдан крилошанин уписав родителі свої (с. 46).....	104
179. Якова... (с. 46).....	104
180. Рід пана Івашка Дідковича (с. 46 – 48).....	104
РОЗДІЛИ 181 – 200	105
181. Рід пана Олехнов Скарутин (с. 48).....	105
182. Рід пана Михайлів Гагинов (с. 48).....	105
183. Рід пана Семена Внуков (с. 49).....	106
184. Стефан рід свій вписав (с. 49 – 50).....	106
185. Рід Олексія Зубаря (с. 50).....	106
186. Рід Василя Дмитровича Єрмолина (с. 50).....	106
187. От Рождества Христова – Якова... (с. 50).....	107
188. Г[с]нь [р] КЄ [25]. Давид крилошанин 5 душ уписав (с. 51).....	107
189. Отець і матір пана Гурка Федоровича (с. 51).....	107
190. От 40 мученик – Порфірія... (с. 51).....	107
191. От Велика дні. Полату. Федора... (с. 51).....	108
192. Рід Новицького (с. 51).....	108
193. Рід пана Олехна Митьковича (с. 51).....	108
194. Анцифора... (с. 52).....	108
195. От Преображення Господа нашого Ісуса Христа – Євстафія... (с. 52).....	108
196. От Успенія Пречистої – Івана... (с. 52).....	109

197. Рід пана Яцька Рато[м]ського (с. 52).....	109
198. Пані Дідова [рід свій вписала] (с. 52).....	109
199. От Рождества Христова – Василя... (с. 52 – 53).....	109
200. От Велика дни – Євдокію... (с. 53).....	109
РОЗДІЛИ 201 – 220	109
201. От Успения – Дмитра... (с. 53).....	109
202. Рід ігумена Спаського з Дубна (с. 53).....	109
203. От Рождества Христова – Василису... (с. 53).....	110
204. З Вінниці Волосович рід вписав (с. 53).....	110
205. Сергія... (с. 54).....	110
206. От Великодня – Радіона... (с. 54).....	110
207. Рід попа Порецького (с. 54).....	110
208. Анни... (с. 54).....	110
209. Рід князя Матвія Микитинича (с. 54).....	110
210. Федора... (с. 54).....	111
211. З Калуги Матвій Петров рід вписав (с. 54).....	111
212. Інокіу схимницю Полнарію... (с. 54).....	111
213. Рід Костин Кондратовича з Нова городка Северського (с. 54).....	111
214. Олзара... (с. 54).....	111
215. Рід Садилов (с. 54).....	111
216. Рід князя Василя Масальського (с. 55).....	111
217. З Рильська рід Мо[й]зиков (с. 55).....	112
218. Захарію... (с. 55).....	112
219. Рід пані Семенової Патрикєвича з Волині (с. 55).....	112
220. Інока Варсонофія... (с. 55).....	112
РОЗДІЛИ 221 – 240	112
221. Князя Юрія... (с. 55).....	112
222. Упис пана Семена Попонки (с. 55).....	112
223. От Успения Пресвятої Богородиці – Фетінію... (с. 55 – 56).....	112
224. Рід князя Сатанов (с. 56).....	112
225. От Рождества Христова – Івана... (с. 56).....	113
226. Рід князя Василя Семеновича Можайського (с. 56).....	113
227. Рід Коптів писаря королева (с. 56).....	113
228. От Великодня – Герасим полату. Бориса... (с. 56).....	114
229. Рід Івана Ліпнина (с. 56).....	114
230. Анну... (с. 56).....	114
231. Місяця іоня ЄІ [15] почав уписувати Герасим – Кузьму... (с. 57).....	114
232. Рід Степана Савина (с. 57).....	114
233. От Успения Пресвятої Богородиці – Григорій Шестовицький 6 душ уписав (с. 57).....	114
234. Івашка Олексійовича Єлавицького (с. 57).....	115
235. Рід Олехна Митьковича (с. 57).....	115
236. От Рождества Христова – Карпа... (с. 57).....	115
237. Місяця ге[нвря] КИ [28] Мисайло почав уписувати – Стефана... (с. 58).....	115
238. От Великодня – Євдокію... (с. 58).....	115
239. Рід Йосифа старця (с. 58).....	115
240. Сергій вписав – священноієрея Григорія... (с. 58).....	115
РОЗДІЛИ 241 – 260	116
241. Рід Льва Тимковича (с. 58).....	116
242. Діонісій почав вписувати на Зшестя святого духа Іюня Θ [9] – Филипа... (с. 58).....	116
243. Семен Айгустов вписав отця та матір (с. 58).....	116
244. Василь Захаров із Стародуба рід свій вписав 3 [7] душ (с. 59).....	116
245. Рід пана Василя Жеребятича да Гришков Дидин (с. 59).....	116
246. Олексій міщанин мінський рід свій вписав (с. 59).....	116
247. Труфена... (с. 59).....	116
248. Ноября КД [24] Богдан полату взяв – Самойла... (с. 59).....	116
249. Рід Івана Доментієва (с. 59).....	117
250. Рід пана Богдана Гостського (с. 59).....	117
251. Рід пана Юхна Сеньковича з Волині (с. 59).....	117
252. Рід пана Джуси Олександра з Волині (с. 59).....	117

253. Рід уставника Іони (с. 59).....	117
254. ФЕДОРА... (с. 60).....	117
255. Рід Фоми попа ВОСКРЕСЕНСЬКОГО у МІНСЬКУ (с. 60).....	118
256. Із КАЛУГИ ІЄРЕЙ ІВАН РІД СВІЙ ВПИСАВ (с. 60).....	118
257. ФЕДОРА... (с. 60).....	118
258. ФЕОДОСЮ... (с. 60).....	118
259. Рід ПАНА МИХАЙЛА ПАВШИН (с. 60).....	118
260. Рід Йосифа МЯСОЄДОВА Із БРЯНСЬКА (с. 60).....	118
РОЗДІЛИ 261 – 280	118
261. Рід Горяїнов Гриднова (с. 60).....	118
262. ІГНАТІЯ... (с. 60).....	118
263. Рід ОЛЕХНОВ ВАСИЛЬОВИЧА РЕЗАНЦОВА ДЯКА КОРОЛЕВА (с. 60).....	118
264. НА ПАМ'ЯТЬ ЗА НЕДЕЛЮ ДЛЯ СВЯТОГО ДМИТРА МАЧАСЕ ПОЛАТА ДАНА – ПЕТРА... (с. 61).....	119
265. Андрій пономар із Стародуба 4 душі уписав (с. 61).....	119
266. ІВАНА... (с. 61).....	119
267. ОСТАП ПАЛАТНИК – СТЕПАНА... (с. 61).....	119
268. Рід Михайла Андрійовича ПЛЕЩЕСВА з Москви уставник уписав (с. 61).....	119
269. САСИНОВ І ОЛЕХНОВ РІД (с. 61).....	120
270. Рід Кузьмин вїта Туровського (с. 62).....	120
271. Рід Волинця (с. 62).....	120
272. По РОЖДЕСТВЕ ХРИСТОВЕ – ДОМНИКІЮ... (с. 62).....	120
273. Рід ПАНА ЮХНА ІВАНОВА СИНА ІВАНКЕВИЧА Із СЛУЦЬКА (с. 62).....	120
274. Рід ЛЕЦКА ЄСМАНОВИЧА Із СЛУЦЬКА (с. 62).....	120
275. СХИМНИКА ЙОСИФА... (с. 62).....	120
276. По ЛИЧБЕ ВЕЛИКОДЕННОЙ ОТ СУБОТИ ЛАЗАРЕВОЇ – ІВАНА... (с. 62).....	121
277. Рід ПАНА ВОРАНА (с. 62 – 63).....	121
278. Рід ПАНИ НАСТАСЬ ПОПОВКИНОЇ (с. 63).....	121
279. Рід ПАНА ЯЦКА РОМАНОВИЧА з Вінниці (с. 63).....	121
280. Рід ПАНА МИХАЙЛА ПОЛУКНЯЗЕВИЧА (с. 63).....	121
РОЗДІЛИ 281 – 300	121
281. ВОЙНА БОГОВИТИНОВИЧ ЖЕНУ СВОЮ УПИСАВ – ЄВДОКІЮ (с. 63).....	121
282. КОСТЯНТИН ЖАБА РІД СВІЙ УПИСАВ (с. 63).....	121
283. Рід ПАНА СЕМЕНА БАБІНСЬКОГО (с. 64).....	122
284. Рід ПАНА МИХАЙЛА ХАЛЕЦЬКОГО (с. 64).....	122
285. ІНОКА СХИМНИКА ГЕРОНТІЯ... (с. 64).....	122
286. Рід з НОВА ГОРОДКА СІВЕРСЬКОГО РАГОЗИН (с. 64).....	122
287. Рід ІГУМЕНА з НОВА ГОРОДКА СИМОНОВ ТРОЇЦЬКОГО (с. 64).....	122
288. Рід ПАНА БОГДАНА КОРСАКОВИЧА (с. 64).....	123
289. СВЯЩЕНИК САВЛУК з Острога Є [5] душ вписав (с. 65).....	123
290. ВИКУРА Є [5] душ вписав (с. 65).....	123
291. Рід ЯЦКА БОЯРИНА ЖЕСЛАВСЬКОГО (с. 65).....	123
292. Рід СЕМЕНА МАМИЧА (с. 65).....	123
293. Рід ПАНА БОГУША ПИСАРЯ ГОСПОДАРСЬКОГО (с. 65).....	123
294. ЗЕНОВІЮ... (с. 65).....	124
295. СЕМЕН СТАРЕЦЬ ВПИСАВ РІД СВІЙ (с. 66).....	124
296. ІОАНА... (Лук'яновича з Житомира) (с. 66).....	124
297. Рід ПАНА БОГОВИТИНОВА (с. 66).....	124
298. Рід ПАНА ІВАНА КОШКИ (с. 66).....	124
299. МИХАЙЛА... (с. 66).....	124
300. Рід ПАНА БОГУША ПИСАРЯ ГОСПОДАРСЬКОГО (с. 66).....	124
РОЗДІЛИ 301 – 320	125
301. ЛЕОНТІЯ... (с. 66 – 67).....	125
302. Рід священика АФАНАСІЯ СОСЛУЖИТЕЛЯ ВЕЛИКОГО НИКОЛИ з ДУБРОВИЦЬ (с. 67).....	125
303. КНЯНИНІ [sic!] І КНЯЗЯ ЮРІЯ ДУБРОВИЦЬКОГО... (с. 67).....	125
304. СТАРЦА НИКОЛЬСЬКОГО ТИХОНОВ СИН ДІДКО (с. 67).....	125
305. ФЕДІР з МОЗИРЯ РІД СВІЙ ВПИСАВ (с. 67).....	125
306. ІСКРА з КАНЕВА ЖЕНУ СВОЮ ВПИСАВ (с. 67).....	126
307. Рід священика ІСАКІЯ від ВЕЛИКОГО НИКОЛИ ПУСТИНСЬКОГО МОНАСТІРЯ (с. 67).....	126
308. Од ПАНА ГРИНКОВ О[В]РА[Ч]СКО[ГО] СТЕПАНА И ЖЕНЫ ЕГО АННЫ (с. 67).....	126

309. Од пана Матфея Юньковича (с. 67)	126
310. Княгиню Марію... (с. 67)	126
311. Рід ігумена Троїцького Симеона, а вписан за устав за харатеїний (с. 68)	126
312. Рід Богоявленського з Добрович (с. 68)	127
313. Рід боярина Пінського Дмитра Федьковича (с. 68)	127
314. Рід Щепин Івана чорноризця (с. 69)	128
315. Рід князя Федора Ярославича (с. 69)	128
316. Рід князя Інока Іони Соколинського (с. 70)	129
317. Рід Потапов Олестковича (с. 70)	129
318. Рід князя Костянтина Крошинського зі Смоленська (с. 70)	129
319. Олену... (с. 70)	130
320. Полатник пустинський Мисайло рід свій уписав (с. 71)	130
РОЗДІЛИ 321 – 340	130
321. Архімандрит прислав Марку наміснику листок велів S [6] душ вписати (с. 71)	130
322. Чудин Труфанович стародубець S [6] душ вписав (с. 71)	130
323. Рід Юхна Федоровича... (с. 72)	131
324. Юрія... (с. 72)	131
325. Пан Юрій Михайлович Попковича рід свій вписав (с. 72)	131
326. Князь Семен Озерецький дві души вписав (с. 72)	131
327. Наум Стрільник рід свій вписав (с. 72)	131
328. Леонтій отця свого вписав (с. 72)	131
329. Рід княгині Мосальської (с. 72)	131
330. Герасим почав (с. 72)	131
331. З Пінська Лещинський архімандрит Феодосій сі Г [3] души вписав (с. 72)	131
332. Никон почав ге[нваря] ЄІ [15] – Пелагею... (с. 73)	132
333. Михайло Гогуля отця свого вписав – Андрія (с. 73)	132
334. Інок Селвестр Айгустов рід свій вписав (с. 73)	132
335. Марко СІ [16] душ вписав привіз [із?] Заполья (с. 73 – 74)	133
336. Пан Павло Родич з Бельська рід свій вписав (с. 74)	133
337. Васіан ге[нваря] ЗІ [17] – Пелагею... (с. 74)	133
338. От Великодня – Пашка... (с. 75)	133
339. Княгині Анни... (с. 75)	133
340. Рід князів Крошенських (с. 75 – 76)	134
РОЗДІЛИ 341 – 372	134
341. От Успенія – Агафію... (с. 76)	134
342. Яким поч[ав] – Ксенію... (с. 76)	135
343. Рід Захарії Полтева зі Смоленська (с. 76)	135
344. Никон ге[нваря] А [1] – Федора... (с. 76)	135
345. Рід Бородін Амбросович (с. 76)	135
346. Рід князя Івана Вишньевського (с. 77)	135
347. Марка... (с. 77)	136
348. Рід пана Єска Матфеєвича (с. 77)	136
349. Рід пана Івана Рагачовського Дмитрієвича (с. 77)	136
350. Рід пана Івана Привередовського (с. 77)	136
351. Рід пана Івана Дмитровича М[ж]євського (с. 77)	136
352. [Рід] Минка з Острузка (с. 77)	137
353. Рід пана Івана Покотиловича (с. 77)	137
354. Микиту... (с. 77)	137
355. Рід пана Єрлида Окорського Сенка (с. 77)	137
356. Івашко Давидович 3 души уписав (с. 77 – 78)	137
357. Рід Василів Шестокова (с. 78)	137
358. Рід пана Данила Васильовича писаря князя Костянтина Івановича Острозького і його жони Марії по отцям і по матерям їх (с. 78)	137
359. Рід Чешенков (с. 78)	137
360. Івана (Ворона)... (с. 78)	138
361. Рід Єнков (с. 78)	138
362. Рід князя Ружинського (с. 78)	138
363. Рід Промченков Василів (с. 78)	138
364. Рід Лабосов (с. 78)	138
365. Рід пана Ласков Іванов (с. 78)	138

366. Рід пана Богдана Гоского (с. 78).....	138
367. Рід пана Івана Федоровича Кошесвича, архимандрита Жидичинського Іони (с. 78).....	138
368. Рід валах Олексійовича, зовомого Єрофея, писаря і підскарбья князя Костянтина Острозького (с. 78).....	139
369. Івашков рід Охремович (с. 79).....	139
370. Рід Промченков (с. 79).....	139
371. Рід пана Івана Котов (с. 79).....	139
372. Рід Стефана Петуховича (с. 79).....	139
373. ПОМ'ЯНИК КНЯЗЯ К. І. ОСТРОЗЬКОГО.....	139
РОЗДІЛИ 374 – 400	162
374. Рід пана Киселя Дорогиницького (с. 80).....	162
375. Рід пана Гаврила Холеневського (с. 80).....	162
376. Сі шість душ Золотуха вписав (с. 80).....	162
377. МАРЮ... (с. 80).....	162
378. Рід пономаря Андрія Стародубського (с. 80).....	162
379. Рід Івана Васильовича воєводи Стародубського (с. 80).....	162
380. Івана... (с. 80).....	163
381. Рід Данилов ключника князя Василя Ошемьчича (с. 80).....	163
382. Рід Сіми вістярника (с. 80).....	163
383. Рід пана Семена Івановича (с. 80).....	163
384. Рід пана Данила Семеновича (с. 81).....	163
385. Пом'яни Господи інока Філарета і отця його і матір його і весь рід його (с. 81).....	163
386. Никон пол[ат]у на Сошествіє святого духа мая КД [24] (с. 81).....	164
387. Рід інока Никона Дедковича (с. 81).....	164
388. Рід Івана Васильовича воєводи Стародубського (с. 81).....	164
389. Рід Микули Дворецького (с. 81).....	164
390. Рід Юр'ів з Волох (с. 81 – 82).....	164
391. Рід князів Соколинських з Волині (с. 82).....	165
392. Ієрея Данила... (с. 82).....	165
393. Рід Андрія Дмитровича Холоневського (с. 82).....	165
394. Рід Йосифа митрополита Київського і всея Русі (с. 82).....	165
395. Рід пана Стефана Каші і його жони Меланії (с. 82).....	166
396. Рід пана Івана Харитоновича (с. 83).....	166
397. Рід пана Сидора писаря князя Костянтина Крошинського (с. 83).....	166
398. Рід пана Васка Бокшича із Слуцька (с. 83).....	166
399. Рід Івашка Зубковича із Слуцька (с. 83).....	166
400. Рід князів Друцьких (с. 83).....	166
РОЗДІЛИ 401 – 415	167
401. Рід Євлашкович з Мінська (с. 83).....	167
402. Сі душі вписав Іван Шкетков за сермяги (с. 83 – 84).....	167
403. Герман почав (с. 84).....	167
404. Василису... (с. 84).....	167
405. Рід князя Михайла Васильовича Ромодановського (с. 84).....	167
406. Інока Семена... (с. 84).....	168
407. Рід пана Михайла Скипорова дворянина короля його милості (с. 84).....	168
408. Калентія... (с. 85).....	168
409. Сі S [6] душ пан Василь Гостський вписав (с. 85).....	168
410. Рід пана Івана Шпрайського (с. 85).....	169
411. Рід Покалевського Стефанида Денисівна з Овруча... (с. 85).....	169
412. Омеляна... (с. 85).....	169
413. Афанасія... (с. 85).....	170
414. Рід священника Богдана святого Николи служителя з Путивля (с. 86).....	170
415. Рід Івана Сидоровича мщанина київського (с. 86).....	170
ЕПІЛОГ	170
416. Сі душі писані у служебниці. Поминають їх на всяк день.....	170
417. Матвія... (с. 87 – 88).....	183
ОГЛЯД.....	183

РОЗДІЛИ 1 – 100	186
РОЗДІЛИ 101 – 200	192
РОЗДІЛИ 201 – 300	198
РОЗДІЛИ 301 – 417	204
ГЕОГРАФІЯ	213
ХРОНОЛОГІЯ	219
Граничні роки	219
Хронологічні вказівки в тексті	220
Інтерполяційні формули	223
Історичні особи і глибина пам'яті.....	226
Історичні особи і реконструкція хронології	229
Суперечності в датуванні.....	232
Приписки.....	233
СОЦІОЛОГІЯ	233
ВИЗНАЧЕННЯ АРИСТОКРАТІЇ	233
ТРУДЯЩІ МАСИ	234
МІЩАНСТВО	235
«ШЛЯХТА»	235
СЛУЖБОВЦІ	236
ПИСАРІ	237
ПАНИ	238
КНЯЗІ	243
БІЛЕ ДУХОВЕНСТВО	250
ЧЕНЦІ	251
МИТРОПОЛИТИ ТА ЄПІСКОПИ	254
ІМЕНОСЛОВ	255
НЕТИТУЛОВАНІ ІМЕНА	255
Нетитуловані чоловічі імена, відсортовані за абеткою	255
Нетитуловані жіночі імена, відсортовані за абеткою	262
Нетитуловані чоловічі імена, відсортовані за числом входжень.....	264
Нетитуловані жіночі імена, відсортовані за числом входжень.....	271
КНЯЗІВСЬКІ ІМЕНА	272
Імена князів, відсортовані за абеткою	273
Імена княгинь і князівен, відсортовані за абеткою	275
Імена князів, відсортовані за числом входжень.....	276
Імена княгинь і князівен, відсортовані за числом входжень.....	278
ЧЕРНЕЧІ ІМЕНА	279

Імена ченців, відсортовані за абеткою.....	279
Імена черниць, відсортовані за абеткою.....	284
Імена ченців, відсортовані за числом входжень.....	286
Імена черниць, відсортовані за числом входжень.....	290
ПОРІВНЯННЯ ІМЕНОСЛОВІВ.....	292
Найбільш поширені чоловічі імена.....	292
Найбільш поширені жіночі імена.....	293
Перетин чоловічих імена різних станів.....	293
Перетин жіночих імена різних станів.....	294
РІДКІСНІ ІМЕНА.....	295
Рідкісні чоловічі імена.....	295
Рідкісні жіночі імена.....	301
СКЛАД ІМЕНОСЛОВА.....	301
ВИСНОВКИ.....	303
СКОРОЧЕННЯ.....	304

Вступ

Печерський синодик (ПС) – найдавніший збережений синодик Києво-Печерського монастиря. Він писався в кінці 15 – на початку 16 ст. Він був надрукований в 1891 році С. Голубевим [[Древний помяник Киево-Печерской Лавры](#) (конца XV и начала XVI столетия) / *Голубев С.* – Чтения в историческом обществе Нестора летописца, 1891 г., т. 6, приложение; скорочено – *С. Г.*, сторінка], досліджувався Є. І. [де Вітте](#) [*de Vitte E.И. Комментарии к древнейшим помянникам* Киево-Печерской лавры и Киево-Златоверхо-Михайловского монастыря. – Чтения в историческом обществе Нестора-летописца, 1910 – 1914 гг., т. 21 – 24, приложение. – 144 с.; скорочено – *Є. В.*, сторінка] та Л. В. Войтовичем [Князівські династії східної Європи. – Льв. : 2000 р., [розділ 1.9](#); скорочено – *Л. В.*, номер запису].

Для коментарів будемо використовувати довідники Ю. Вольфа [*Wolff J. Kniazowie litewsko-ruscy od końca 14 w.* – Warszawa: 1895. – 698 s.; скорочено *Вольф*, сторінка] та А. Бонецького [*Boniecki A. Herbarz polski.* – Warszawa, 1899 – 1913, t. 1 – 16; скорочено – *Бонецький-2*, том, сторінка].

Задачею нашого дослідження буде систематизація фрагментів історичної інформації з синодика і з'ясування процесу його формування.

Текст

Розбивка синодика на розділи зроблена мною. Для неї використано розбивку на абзаци в публікації. Таких розділів я нарахував 417. Там, де в рукопису були заголовки – вони виписані як заголовки розділів. В інших випадках заголовком розділу слугувало перше ім'я +...; в заголовках наведено сторінки за публікацією Голубева; в цитатах із синодика приписка на полях внесені в текст курсивом у круглих дужках (*ось так*) – їх чимало.

Досвід читання синодика показав, що розділ – занадто велика одиниця тексту, і їх подекуди доцільно розбити на *блоки* – менші частини розділів, які можна виділити на підставі тих чи інших міркувань. Ці блоки в публікації ніяк не зазначені, але потрібні для дослідження.

Орфографію цитат подано спрощено, із наближенням до сучасної орфографії української або російської мови. Надрядкові знаки вносяться в текст без застережень; в деяких випадках я не міг їх розібрати, подаю в квадратних дужках, подекуди із знаками запитання. Числа, записані кирилицею, повторено арабськими цифрами.

Розділи 1 – 8

Передмова (с. 1 – 3)

Передмова містить деякі цікаві для нас речі, тому випишемо фрагменти:

Ми ж подбали укласти пом'яник цей пресвятої Богородиці і преподобних і богоносних отців наших Антонія і Феодосія Печерських і почали вписувати імена в цю книгу: преосвященних архієпископів, і благовірних великих князів, і благочестивих княгинь, і чесніших священноіноків, і благовірних іноків, і всіх православних християн,

котрі перед цим уписувались у перший пом'яник – відомо, що перший упис (в літо *СЦАІ* [6911 = 1403]; *от Рождества Христова АТЧӨ* [1399] [дві пізніших приписка на полях]) згорів під час полонення київського від безбожного царя Менглі-Гірея з поганими агарянами, тоді і цю божественну церкву спустошили, і всі святі книги та ікони попалили.

Ми ж через деякий час, вийшовши з їхнього поганства, знову почали імена писати, – ті, які пам'ятали, що вони спершу написані були (их же помняще, еже исперва написаны быша).

Ми ж [...] хоча й грубі, але скільки знали, стільки й написали (колико постигохом, толико и написахом) [...]

А цей устав написали по повелінню господина і отця нашого і пастиря архімандрита Печерського кир Феодосія (*Войниловича* [приписка іншою рукою на полі]), і во Христі братів і старців Печерського монастиря вписувати, монастирську братію, всякого, хто преставився в обителі.

І якщо хто цей устав зруйнує або таємно хто кого впише, за це буде такий відповідати перед Богом.

Після передмови іде загальний заголовок для всього переліку імен (с. 4):

Поминання і мольба до Бога і пресвятої Богородиці і преподобних отців Антонія і Феодосія, і всіх святих – за православних християн, за патріархів, і царів, за архієпископів і єпископів, за князів, і за всіх і за всяку душу християнську.

У передмові та в заголовку двічі викладено **план написання синодика** (принаймні його ретроспективної частини). Плану властиво священнолюбіє та чинолюбіє. Священнолюбіє полягає в тому, що патріархи повинні йти перед царями, а єпископи – перед князями. Чинолюбіє полягає в тому, що вищі чини суспільної ієрархії повинні стояти попереду нижчих. Для кліра це – патріархи – архієпископи – єпископи – ієромонахи – ченці; для мирян – царі – великі князі – інші особи.

Фактично в ПС явочним порядком виділено категорію «святих», котрої не було в плані, і проминено «царів» – нема ані візантійських імператорів, ані ординських ханів (котрих сучасні їм літописи все звать *царями* і ніколи – *ханами*).

Цікаво, що план не знає ніяких *митрополитів* – тільки *архієпископів* (в історіографії ми звично читаємо про київських *митрополитів*, хоча за життя вони титулувались *архієпископами-митрополитами*). Варто також відзначити, що згідно плану розділ княгинь мав іти окремо після розділу князів. Такий порядок витримано у московських синодиках (наприклад, у найдавнішому синодику московського Успенського собору [Древняя российская вивлиофика, 1788 г., т. 6, с. 420 – 481]), але не додержано в ПС – мабуть просто через те, що писар ретроспективної частини жодної княгині не знав.

План витримано тільки у розділах 1 – 5, котрі подають ієрархічно упорядковану послідовність духовних чинів. Але і цей план виконано не повністю – попри обіцянку поставити ієромонахів перед простими ченцями, писар цього не зміг зробити і дав загальний перелік (№ 5), котрий, на мою думку, містить в основному печерських ченців. З розділу 6, я думаю, починається поточна частина синодика, котра за визначенням не може мати ніякого упорядкування – розділи додаються по мірі надходження.

1. [Святі] Антоній, Феодосій... (с. 4)

Після названих засновників монастиря ідуть імена *Никона, Стефана, Федора, Василя, Николи, Онисифора, Ісакія, Марка, Афея* (!). З них Никон, Ісакій та Марк – майже безсумнівно печерські ченці, яким присвячені окремі повісті у Києво-Печерському патерику (слова 17, 36, 32). Там же ми знаходимо імена Николи (Святоші) та Арефи (можливо, нашого А[ре]фея). Згадка про Стефана – ігумена печерського, потім кловського, єпископа володимирського – маємо у [слові 4](#), Онисифора ми бачимо у [слові 15](#), Федора в парі з Василем – у [слові 33](#).

Таким чином, можна думати, що всі ці імена запозичені з Києво-Печерського патерику, в якому, однак, названо ще багато інших імен. Принцип відбору для мене не зрозумілий.

Після розділу залишено пробіл майже на сторінку – мабуть, в розрахунку на подальше поповнення, котре, однак не відбулося.

2. Вселенські патріархи: Ніл, Фотій, Іоан (с. 4)

Константинопольського патріарха на ім'я Ніл ми маємо тільки [одного](#) – він правив у 1379 – 1388 роках. У близькому часі бачимо патріархом [Філофея Кокіна](#) – правив у 1354 – 1355 та 1363 – 1376 роках. Складніше стоїть справа з Іоаном – патріархів такого імені було 14, з них останнім був [Іоан 14-й Калека](#) – правив у 1333 – 1347 роках.

Тому можна думати, що тут маємо перелік патріархів 14 ст., відсортований чомусь від пізнішого до ранішого. Між згаданими патріархами правили ще 3 інших патріархи, тому перелік – вибірковий. Походження його неясне, але можна припустити – давнє, з якогось запису попереднього часу.

3. Митрополити: Петра... (с. 4)

Отже, в переліку маємо митрополитів Петра (1308 – 1326), Пимена (1382 – 1389), Феогноста (1328 – 1354), Михаїла (мабуть, Митяя, 1379), Діонісія (1383 – 1385), Кіпріана (1390 – 1406), Фотія (1408 – 1431), Герасима (1433 – 1435), Олексія (1354 – 1377) (тут вишкрябано ім'я Ісідора, 1437 – 1441), Іону (1448 – 1461),

Григорія (1458 – 1472), Галактіона (?), Симеона (1481 – 1488), Іону (1492 – 1494), Макарія (1495 – 1497).

Можемо зробити висновок, що маємо тут суму двох переліків – давнього, від Петра до Іони (1308 – 1461), і нового, за 2 пол. 15 ст. Давній перелік, можливо, належить попередньому синодику, а новий укладено уже самим автором ПС. У переліку ми не бачимо наступного за Макарієм Йосифа Болгариновича (1498 – 1503), тому можна орієнтовно думати, що даний перелік перестав поповнюватись між 1497 і 1503 роками.

Оскільки в першому переліку ми не бачимо московського митрополита Феодосія (правив в 1461 – 1464, помер у 1475), можна зробити висновок, що поповнення першого переліку спинилось між 1461 та 1475 роками.

Цікавою особливістю переліку є наявність у ньому кандидата (Михаїла-Митяя), номінального митрополита (Діонісія), уніата (Ісідора). Така толерантність дозволяє припустити, що під іменем Галактіона ховається лихо прочитаний Спиридон (1475? – 1481?) – теж, по суті, номінальний митрополит. До того ж хронологічно цей Галактіон-Спиридон погоджується з наступними трьома іменами.

З приводу загадкового Галактіона свої міркування висловив Василь Ульяновський:

Чи можна пояснити ситуацію лише трансформацією Спиридона в Галактіона? Чи не слід думати, що упорядник поменника назвав перше чернецьке ім'я митрополита Спиридона? Чи не є це побіжним доказом, що Спиридон і після висвяти перебував у Києві та був «поточений» спочатку в келії Печерського монастиря, де його знали до висвяти як Галактіона і уважали ієрархом до самого зникнення / виїзду (що пов'язується й автором поменника із нападом Менглі-Гірея 1482 р.) [Київський митрополит Спиридон та його догматичний твір “Изложение о православней истинне нашей вере”. – Просемінарій. Медієвістика. Історія церкви, науки і культури, 1998 р., т. 2, с. 124 – 125].

Я, як атеїст із 60-річним стажем і колишній фізик-теоретик, мушу зауважити історикам церкви, що церковна практика **не знає** надання ченцю нового імені при висвяченні його на єпископа чи там митрополита. Чернець набуває нове ім'я при постриженні і під цим іменем проходить всі подальші ступені кар'єри (якщо в нього є кар'єра).

Не можна витягнути з цього запису в пом'янику також і вказівки на перебування Спиридона в Києві, а тим більше – на його зникнення з монастиря **внаслідок** нападу Менглі-Гірея. Передмова говорить тільки, що новий пом'яник почали писати в 1483 р. через те, що старий загинув під час нападу – і тільки. Ніякого Спиридона там нема.

На мою думку, Спиридон взагалі в Києві ніколи не був. Він перебував десь у Великому князівстві Литовському (невідомо, де саме); потім поїхав на висвячення до Константинополя і звідти повернувся. Куди? Щоб стати митрополитом у Великому князівстві Литовському, треба було представитись світській владі (великому князю та панам-раді) і здобути визнання з їхнього боку. Цього можна було досягти лише у столиці, тобто у Вільні. Отам-то Спиридона, як персону *non grata*, і заклали.

До Печерського монастиря дійшла тільки глуха усна чутка про нового митрополита. Перекручення його імені нагадало мені сцену з Віктора Гюґо:

Омодеї: Слухайте уважно... У його жінки є коханець... Котрого звать Родольфо... Ви чуєте? Род... Род... ольфо. (*Падає й помирає.*)

Орфео: Він сказав: Родеріго.

Габоардо: Ні, він сказав: Пандольфо. [*Гюго В. Анжело, тиран Падуанський*]

Викривлення маловідомого імені при усній передачі – звичайна річ. Тому я вважаю це викривлення додатковим свідченням на користь запису переліку митрополитів з пам'яті й усних пригадок.

Разом з тим зазначена толерантність не поширюється на митрополитів Романа (сер. 14 ст.) та Григорій Цамблака (1415 – 1419), не визнаних у Москві – їх у переліку немає. Логічно було би з цих самих міркувань відкинути й Герасима, якого теж на Москві не визнавали, але він присутній.

В цілому можна зробити висновок, що перший перелік митрополитів містить тільки тих, хто правив (збирався правити) на Москві. Джерело його невідоме; можливо, він укладався в Печерському монастирі.

Після розділу пробілі понад 2 сторінки – мабуть, для поповнення наступними іменами, яке прецінь не відбулося.

4. Архімандрити печерські – Іоана... (с. 4)

На жаль, для перевірки цього переліку ми маємо тільки безнадійно застарілі переліки П. Строева [*Строев П.М. Списки иерархов и настоятелей монастырей Российской церкви. – Спб. : тип.В.Балашёва, 1877 г., стб. 12*], підготований ще в 1837 році, та М. Маркевича [*Маркевич Н.А. История Малороссии. – М. : тип.О.И.Хрусталёва, 1843 г., т. 5. с. 186 – 187*]. В обох книгах немає **ніяких** вказівок на джерела переліків. Порівняльна таблиця виглядає так:

№	ПС (поч. 16 ст.)	Строев (1837 р.)	Маркевич (1843 р.)
4-1	Іоан		Іоан 2-й
4-2	Азарія		Азарія
4-3	Варсонофій		Варсонофій (1321)
4-4	Давид	Давид (1377)	Давид (1377)
4-5	Авраам		Авраамій (1396)
4-6			Никита (1399)
4-7	Никифор	Никифор (1434)	Никифор 1-й (1416)
4-8	Ігнатій		Ігнатій 1-й
4-9	Никола	Никола (16.06.1446, 1455 – 1462)	Никола (1446)
4-10	Макарій		Макарій
4-11	Іо[ан]	Іоан (1470)	Іоан 2-й (1470)
4-12	Іосаф		Іосаф 1-й
4-13	Феодосій	Феодосій (16.03.1486 [АЗР, т. 1, № 86])	Феодосій 4-й (Войнилович, 1482)
4-14	Філарет	Філарет (25.04.1494, 25.08.1501)	Філарет 1-й
4-15	<i>Феодосій</i>		
4-16	<i>Сильвестр</i>		Сильвестр 1-й

4-17	<i>Васіан</i>		Васіан 1-й (Шишка)
4-18			Васіан 2-й
4-19			Іоан 1-й
4-20			Сильвестр 2-й (Ієрусалимець)
4-21			Іоан 3-й
4-22			Григорій
4-23			Філарет 2-й (1500)
4-24		Іона (1509)	Іона 2-й (1509)

Записи 4-14 – 4-16 додані пізніше, іншим почерком. Феодосія (№ 15) Голубев вважав новим, раніше невідомим архімандритом [С. Г., с. 13 – 14].

Таким чином, при сучасному стані вивчення питання ми не можемо сказати нічого певного про цей перелік. Можна хіба що твердити, що він перестав поповнюватись десь на початку 16 ст. Хронологічна плутанина, яку ми бачили в переліках патріархів та митрополитів, змушує припустити, що й тут імена подані не в хронологічному порядку.

Після розділу пробіл на 2.5 сторінки, який залишився не заповненим, бо пізнішою рукою та іншим чорнилом дописано тільки три останніх імені.

5. Мисаїла... (с. 5 – 6)

Цей розділ займає в друці 1.5 сторінки і містить бл. 373 імен без будь-яких означень – хто вони такі.

(1) 193 виключно чоловічих імені, серед яких на 145-у місті стоїть: *схимника Йосифа*. Спокусливо думати, що це – ченці Печерського монастиря, але в дальшому тексті ПС писарі не лінувались писати *інока*, чого ми тут не бачимо.

(2) Євпраксію, Матрону, Євпраксію, Феодору.

(3) Ще 46 виключно чоловічих імен.

(4) Ще 130 імен, чоловіків і жінок впереміш, з переважанням чоловічих імен.

Після нього в рукописі йде порожнє місце на 1.5 сторінки.

Можна думати, що починаючи з блоку 5-2 йдуть поточні записи, в які подекуди вклинюються записи з попереднього часу.

6. Фетінію... (с. 6)

Розділ містить 8 імен, без будь-яких визначень.

7. Рід Чапликирдєсвич (с. 6)

(1) Михайла, Лазаря, Феодосію, Тимофія, Петра, Федору, Ніколу, Гліба, Марію, Матфея, Фетінію, Марію, Іоана, Іоана, Никифора.

(2) Князя Патрикія, княгиню Марію, князя Андрія, княгиню Анну.

(3) Никона, Мефодія, Михайла, Авдотью, Якова.

Є. Вітте побачила тут осіб з 2-ї половини 16 ст.:

Нам відомо, що Чапличі були споріднені з князями Корецькими; так, князь Богуш-Єфимій був оженений з Марією Чапличевою. Ім'я ж князя Патрикія дає нам право припускати, що тут ми зустрічаємо імена з роду Корецьких [Є. В., с. 3].

Чи справді так? Почнемо з того, що імен *Патрикій* та *Андрій* ми серед князів Корецьких не маємо [Вольф, 176]. Чоловічі імена важливіші за жіночі, тому ці

князі – не Корецькі. Це перший, але далеко не останній в ПС випадок, коли князівські імена – чи то поодинокі, чи то малими групами – втручаються в потік нетитулованих імен. Безспірно Чапличам належать тільки кілька перших імен з першого блоку.

Про княгиню Марію Василівну Корецьку з Чапличів є деякі відомості [*Вольф*, 174 – 175; *Бонецький-2*, [3, 270](#)]. Чоловік її помер в 1576 р., як його удова вона виступала в документах 1583, 1589, 1591 років. Але в ПС немає *княгині Марії Корецької*, є «просто Марія» (можливо, дружина Гліба). Ім'я настільки поширене, що ніяких припущень тут висувати не можна. Таким чином, міркування Є. Вітте прийняти не можна.

Волинський рід Чапличів відомий в документах від 1464 р., він належав до гербу Кердея [*Бонецький-2*, [3, 269](#) і далі]. До кінця 16 ст. ми маємо 27 його представників, а в ПС – 20 імен. Об'єднавши ці переліки, маємо 57 імен, із яких співпадають тільки 10 (по 2 Іоана у ПС та у Бонецького, і так само по 2 Марії, і по одному Петру). Якщо відкинути подвосення цих популярних імен, то на 50 унікальних імен вийде тільки 3 спільних (Іван, Петро, Марія).

Таким чином, ці два іменослови мають між собою дуже мало спільного, тим більше що в ПС ми маємо імена першого покоління представників роду (якщо це взагалі той самий рід).

Особи на ім'я / прізвище Кирдей / Кердей відомі у 14 – 15 ст. в Галичині та на Волині [*Бонецький-2*, 10, [41](#) – 46]. Чи вони між собою споріднені – не відомо. Перегляд іменослова волинських Кердей показав, що він має з ПС три спільних імені – Іван, Михайло, Петро, тобто ситуація не краща, ніж з іменословом Чапличів. З галицькими Кердеями перелік ПС має тільки одне спільне ім'я Микола. До того ж галицькі Кердеї були католиками, і навряд чи вписувались до православного синодика.

Таким чином, видобути з цього переліку якісь історичні дані поки що не вдається, можна тільки припускати, що запис був зроблений десь невдовзі після початку запису в ПС.

Далі в ПС є ще один запис роду Чапличів-Кердєєвичів ([розділ 77](#)).

8. Рід князя Михайла Івановича Деревенського (с. 6)

Перелік має на початку імена *князя Дмитра*, *князя Іоана*, далі йдуть нетитуловані чоловічі та жіночі імена. Вітте та Войтович припускали, що тут маємо імена діда та батька князя Михайла [Є. В., 73; Л.В., 1 – 2]. Цей князівський рід геть невідомий з ніяких інших джерел. Я думаю, що предки князя Михайла могли зватись якимось інакше, а *Деревенським* звався тільки він, і, не досягнувши якогось значного становища, лишився поза увагою письмових джерел.

9. Великі князі

Перелік великих князів у друці займає с. 6 – 7. У наступній таблиці в стовпчику «Войтович» знак (?) скорочено позначає сумнів Л. В. у висунутому припущенні; в стовпчику «Примітки» знак + означає мою згоду з думкою Л. В. Войтовича, знак ? – мою думку, що цей князь невідомий. Вживаються кольори тла комірок:

- Зелене тло – виділено осіб, ототожнення яких не викликає ніяких сумнівів.
- Жовте тло – виділено осіб, ототожнення яких можливе завдяки простим, вірогідним припущенням.

– Червоне тло – виділено осіб, ототожнення яких вимагає складних, маловірогідних припущень.

– Жовто-гаряче тло – виділено осіб, відомих тільки із ПКК.

– Синє тло – виділено дублікати інших записів (всі, крім першого).

– Фіолетове тло – виділено осіб, відомих тільки із письмових джерел, а котрі реально не існували.

№	Ім'я	Вітте (с. 114 – 115)	Войтович	Примітки
9-1	Князя великого Володимира, нареченого у святому хрещенні Василя	(† 1015 р.)	3 († 1015 р.)	+
9-2	Князя великого Ольгерда, нареченого у святому хрещенні Дмитрія	+	4. «Не підлягає сумніву, що Ольгерд Гедимінович († 1377 р.) був православним».	+
9-3	Князя великого Вітовта, нареченого у святому хрещенні Олександра [запис був вишкрябаний]	+	5 († 1430 р.)	+
9-4	Великого князя Семена	Тут і далі до 9-10 ідуть, мабуть, московські князі	6. Семен Явнутович (поч. 15 ст.)? Семен Омелькович († 1471 р.)?	?
9-5	Великого князя Данила		7. Московський князь Данило Олександрович († 1303 р.)	?
9-6	Великого князя Іоана		8. Великий князь московський Іван Данилович Калита († 1340 р.) або його син Іван Іванович Красний († 1359 р.)	?
9-7	Великого князя Дмитрія		9. Великий князь московський Дмитро Іванович Донської († 1389 р.)	?
9-8	Великого князя		10. Великий князь	?

	Василя		московський Василь Дмитрович († 1425 р.)	
9-9	Великого князя Василя		11. Великий князь московський Василь Васильович Темний († 1462 р.)	?
	Великого князя Василя		12. Великий князь московський Василь Іванович († 1533 р.)	Тут Л. В. помилився, в ПС записано тільки двох Василів підряд (9-8 та 9-9), не трьох
9-10	Великого князя Семена		13. князь Семен Гордий († 1352 р.)	?
9-11	Великого князя Федора	Федір Любартович Володимиро-Волинський	14. «Як великий князь Федір міг бути записаний хіба родич московських князів Федір Васильович († 1503 р.), який претендував на престол великих князів рязанських»	Л. В. мав на увазі Федора Васильовича Третнього , для чого я не бачу підстав
9-12	Великого князя Іоана	?	15. Великий князь московський Іван Васильович († 1505 р.)	?
9-13	Великого князя Семена	?	16. Знову записано Семена Гордого	?
9-14	Великого князя Олександра	Вітовт (?)	17. Великий князь тверський Олександр Іванович († 1425 р.) (?)	?
9-15	Великого князя Димитрія	Любарт (?)	18. Дмитро Юрійович Шемяка († 1453 р.) (?)	?
9-16	Великого князя Скиргайла, нареченого у святому хрещенні Іоана	+	19. Скиргайло Ольгердович	+
9-17	Великого князя Володимира Київського	+	20. Володимир Ольгердович	+
9-18	і сина його князя Олександра	+	20. Олександр (Олелько)	+

	Київського, нареченого во іноках Олексій		Володимирович († 1455 р.)	
9-19	і сина його князя Симеона Київського	+	20. Семен Олелькович († 1470 р.)	+
9-20	Князя Василя	Василь Семенович, син 9-19 († 1496 р.)	21. Василь Андрійович, який у першій половині XIV ст. тримав Путивльське князівство (?)	?
9-21	Князя Іоана	Іван Володимирович Бельський, син 9-17	22. Володимир-Іван Іванович з путивльської гілки Ольговичів, який правив у Києві (бл. 1300/1301 – ?) (?)	?
9-22	Князя Андрія	син 9-17	23. Брат Володимира-Івана Івановича та батько путивльського князя Василя Андрійовича, займав овруцький престол на початку XIV ст.	?
9-23	Князя Іоана	син 9-22 (?)	24. Напевно, записаний батько Володимира-Івана та Андрія путивльський князь Іван Іванович	?
9-24	Князя Гліба	син 9-22	25. Федір Іванович, княжив у Києві (до 1331 – 1362). Гліб – може бути одним з імен Федора Івановича	?
9-25	Князя Ольгимонта, нареченого у святому хрещенні Михаїла, а во іноках Євфимія		26. Князь Ольгимонт-Михайло Міндовгович Гольшанський займав київський престол у 1324 – до 1331 рр.	?
9-26	Князя Ольгимонтовича Іоана		27. Князь Іван Ольгимонтович княжив у Києві у 1396 — після 1401 рр.	+
9-27	і сина його князя		27. Його син Андрій (†	+

	Андрія		після 1422 р.) тримав В'язанське і, можливо, Київське князівство (? – до 1422 р.).	
9-28	Князя Семена Івановича		28. Князь Семен Іванович на прізвисько Лютий, син Івана Ольгимонтовича, загинув у 1433 р.	+
9-29	Князя Семена		29. Під іменем князя Семена ще раз записаний князь Семен Іванович Лютий	+
9-30	і сина його князя Юрія		29. Його син князь Юрій Семенович († 1457 р.) тримав Степанське і Дубровицьке князівства	+
9-31	і сина його князя Василя		29. Внук Семена князь Василь Юрійович помер до 1481 р.	+
9-32	Князя Іоана		30. Князь Іван, напевно, старший брат Василя Юрійовича – гольшанський і дубровицький князь Іван Юрійович († 1481 р.).	+
9-33	Князя Данила		31. Князь Данило Семенович Гольшанський († 1435 р.)	+
9-34	Князя Гліба		32. Князь Гліб Семенович Гольшанський († до 1455 р.).	+
9-35	Князя Андрія		33. Князь Андрій Семенович Гольшанський († після 1457 р.).	+
9-36	Князя Семена		34. Це, поза сумнівами, трабський князь Семен Семенович Гольшанський († 1455 р.)	+

9-37	Князя Димитрія		35. Князь Дмитро Городецький	?
9-38	Князя Давида		36. Його син Давид Дмитрович Городецький († до 1399 р.)	?
9-39	Князя Димитрія		37. Князя Дмитро (Митько) Давидович Городецький († після 1427 р.)	?
9-40	Князя Володимира		38. Князь Володимир Ольгердович	?
9-41	Князя Андрія		39. Наймолодший син Володимира Ольгердовича — могильовський князь Андрій Володимирович († після 1455 р.) (?)	?
9-42	Князя Василя		40. Зять Володимира Ольгердовича — кашинський князь Василь Михайлович († 1382 р.) (?)	?
9-43	Князя Іоана		41. Син Володимира Ольгердовича бельський князь Іван Володимирович († після 1446 р.).	?
9-44	Князя Михайла		42. Слуцький князь Михайло Олелькович, внук Володимира Ольгердовича († 1481 р.)	?
9-45	Князя Федора		43. Князь Федір Іванович Бельський, який помер після 1503 р.	?
9-46	Князя Романа		44. Це могло бути одне з імен могильовського князя Гліба Андрійовича († після 1455 р.). Ім'я Романа міг носити і незнаний з інших джерел син Івана Володимировича	?

9-47	Князя Семена		45. Наймолодший з Бельських – князь Семен Іванович († у 1520..1522 р.) (?)	?
9-48	Князя Василя		46. Син Семена Олельковича пінський князь Василь Семенович († 1496 р.)	?
9-49	Князя Іоана		47. Князь Іван Іванович Бельський († до 1476 р.)	?
9-50	Князя Семена		48. Слуцький князь Семен Михайлович († 1503 р.) (?)	?
9-51	Ко[не]ц. Акилу		48. Дописане чернече ім'я Акілой вказує на те, що Семен Михайлович перед смертю прийняв чернецтво	Невірно прочитаний запис

Л. В. Войтович провів велику роботу по ототожненню князів з цього переліку, якій не можна відмовити у дотепності. Але він був обмежений аксіомою, котру він неявно поклав у своїй роботі – що кожен князь з ПС має бути відомим з інших джерел. Оця необхідність прив'язуватись до інших джерел диктує не завжди щасливі припущення. Ще одне неявне обмеження – Л. В. не спускається у глибину віків далі початку 14 ст., шукає потрібні імена виключно серед князів 14 – 15 ст.

Л. В. ділить перелік на кілька блоків: московських князів (9-5 – 9-13), різних великих князів (9-14 – 9-15), київських князів (9-16 – 9-24), князів Гольшанських (9-25 – 9-36), Городецьких (9-37 – 9-39), рід Володимира Ольгердовича (9-40 – 9-50).

Перш ніж приступати до детального розгляду запропонованих ототожнень, підрахуємо частоту імен в переліку:

Ім'я	Число входжень
Іоана	9
Семена	8
Василя	7
Димитрія	5
Андрія	4
Олександра	3
Данила	2
Федора	2
Гліба	2

Михайла	2
Юрія	1
Давида	1
Романа	1

В іменослові зовсім немає нехристиянських князівських імен (Святополків, Мстиславів та ін.), що може мати дві причини: 1, або всі князі справді відносно пізні, коли нехристиянські імена вийшли з моди; 2, або князі записані під своїми християнськими іменами, які відомі нам досить мало. Велика повторюваність деяких імен при відсутності додаткових вказівок робить сумнівними (власне, безнадійними) спроби їх ототожнення.

9-2. Найдавніший, складений невдовзі після смерті Ольгерда запис зве його «зловірним, безбожним і нечестивим» [РогЛ, СимЛ, 6885 р.]. Думаю, що автору цього запису, як молодшому сучаснику Ольгерда, було видніше, православний він чи безбожний. Пізніше писали, що у православ'ї Ольгерд звався Олександром [НЛД. – ПСРЛ, 2004 г., т. 43, с. 117]. В іншому записі він названий Андрієм [Narbutt T. [Pomniejsze pisma historyczne](#). – Wilno: 1856, s. 83; про цей запис див. [Луцкевич О.В. Православное крещение Ягайло](#) и проект Литовско-Московского династического союза 1376-1377 гг. – «Інтэграцыйныя працэсы ў гісторыі краін Усходняй Еўропы», Мінск, 2008 г., с. 135].

Можна не сумніватись, що в Печерському монастирі поминали Ольгерда як правителя, а щоб надати цим (вимушеним) молитвам за не-християнина звичний вигляд, вигадали його «християнське ім'я». Але ця вигадка лишилась локальним надбанням Печерського монастиря і не набула поширення, тому іншим авторам довелось вигадувати це ім'я незалежно.

Співставлення цих пізніх фантазій переконує нас: ніякий Ольгерд ніякого християнства – ані католицького ніже православного – ніколи не приймав, і тому не міг мати християнського імені.

9-5. Князів на ім'я [Данило](#) не так уже й мало. Окрім вказаного Л. В., можна назвати і Данила Романовича Галицького († 1264 р.), і Данила Острозького († 1366..1376 рр.), ще інших великоруських князів.

І якщо ми почнемо розглядати останнє припущення, то побачимо в роді Острозьких і Юрія, і Андрія, і Михайла, і Дмитра, і Федора, і Олександра, і Василя, й Івана – словом, весь набір типових князівських імен, який ми маємо і в нашій таблиці.

Тому ми з таким самим успіхом можемо розглядати даний розділ чи його частину як записи про князів Острозьких. Я не збираюся наполягати на цьому припущенні, я хочу тільки показати, наскільки хибкі підстави для запропонованих ототожнень.

Синодик писався з метою поминання вписаних імен під час молитов. Згідно уявлень християн, для цього важливим було тільки власне ім'я померлого, інші «паспортні дані» не були потрібні. Думаю, що писар ПС сам не уявляв собі, що то за князі, котрих він вписував – *колико постигохом, толико и написахом*; тобто якби він знав про них більше, і написав би більше.

Вважалось, що бог сам розбере, про кого йдеться у молитві. Відповідно до такого уявлення дбали тільки про імена і зовсім не журились створенням

«історичного джерела», тими моментами, які нам тепер цікаві. Навіть титулування особи князем було відступом від чистого християнства (перед богом всі рівні, немає ні царів, ні князів, ані підданих), було даниною звичаям доби.

Тому намагання за будь-яку ціну ототожнити усі імена означає спробу видобути із тексту більше інформації, ніж він її реально містить. Такий підхід не може бути продуктивним.

9-14 + 9-15. Чому не подумати про Олександра Невського († 1263 р.) та його сина Дмитра († 1295 р.)?

9-20 – 9-24. Всі ці «путивльські князі» є плодом чистої фантазії.

9-26. Князь [Ольгимонт](#) відомий тільки через свого сина Івана [*Вольф*, 94 – 95]. Сумніватись в реальності його існування не випадає, а час його активності слід класти на 3-ю чверть 14 ст.

Що ж стосується «київського князя» часів Гедиміна, то його слід вважати плодом фантазії 16 ст. [*Русіна О.В.* Легенда про виправу Гедиміна на Русь в оцінці В.Б.Антоновича та в пізнішій історіографії. – «Академія пам'яті професора Володимира Антоновича», К., 1994 р., с. 98; також моя стаття про [«Баснословний початок Литви»](#) (2016 р.)]

Наступна група князів Гольшанських (9-27 – 9-36) – безсумнівна удача Л. Войтовича. З того, що останній вписаний до ПС представник роду помер в 1481 р., впливає ранній час формування переліку Гольшанських – близький до часу початку ПС.

Заради справедливості слід відзначити, що таке ототожнення осіб 9-25 – 9-35 було запропоновано ще Є. Вітте [*Є. В.*, 39], і тільки щодо запису 9-36 пропозиція Войтовича виглядає кращою за пропозицію Вітте (кн. Семен Юрійович † 1505 р.). Покращення полягає в тому, що у варіанті Войтовича ми не маємо осіб, померлих після 1481 року, що відповідає ранній даті запису цілого розділу до ПС.

9-51. А от з Акилою Л. В. не поталанило. В друці (с. 7) після літер *ко* іде надрядковий знак *ц* під титлом, тобто скорочення слова *конец*. Над словом *Акилоу* також поставлено два надрядкових знаки, неначе *А(м)килоу(и)* які начебто не потрібні тут. Я думаю, що цей Акила – печерський чернець, котрий помер невдовзі після того, як в ПС було закінчено розглядуваний розділ, і був вписаний на вільному місці в кінці.

В цілому із 50 імен тільки 12 (24 %) можуть вважатись ототожненими безспірно; відносно ще 5 (10 %) можна прийняти припущення Л. Войтовича. 31 ім'я (62 %) залишається невідомим. Хронологічний розмах переліку – від середини 14 ст. до 1481 р., десь 130 років.

10. Рід княгині Ульяни Юр'євої

Цей розділ в ПС надруковано на с. 7. До нього дали коментарі як Є. Вітте, так і Л. Войтович.

№	ПС	Вітте (с. 33 – 38)	Войтович	Примітки
10-0	Княгиня Ульяна Юрієва	Дружина кн. Юрія Семеновича Гольшанського,	Княжна Юліана Юріївна Гольшанська, яка	Згоден з Є. В.

		мабуть, дочка кн. Олелька Володимировича	померла у віці 16 років [дочка Ульяни, на яку вказувала Є.В.]	
10-1	Великого князя Володимира Київського		49 – Володимир Ольгердович	+
10-2	Князя Олександра		50 – його син Олександр (Олелько, † 1455 р.)	+
10-3	Князя Семена		51 – Семен Олелькович († 1470 р.)	+
	Пом'яни, Господи, убієнних			
10-4	князя Михайла Олександровича		52 – Михайло Олелькович († 1481 р.)	+
10-5	князя Іоана Юрійовича		53 – Іван Юрійович Гольшанський († 1481 р.)	+
10-6	Князя Іоана Ольгимонтовича	Гольшанський († після 1401 р.)	54 – як у Є. В.	+
10-7	Князя Семена	син його Семен Іванович († 1435 р.)	55 – як у Є. В.	+
10-8	князя Юрія сина його	Юрій Семенович († 1457 р., чоловік княгині Ульяни)	56 – як у Є. В.	+
10-9	Князя Василя	Василь Юрійович († до 1481 р.)	57 – як у Є. В.	+
10-10	<i>Князя Симеона</i>	Семен Юрійович († 1505 р.)	57 – як у Є. В.	Це і 2 наступних імені зішкрябані, приписані пізніше на полі
10-11	<i>княгиню Анастасію</i>	Анастасія Семенівна зі Збараських († бл. 1516 р.)	57 – як у Є. В.	+
10-12	<i>і сина їх князя Льва</i>	невідомий	57 – як у Є. В.	?
10-13	Князя Юрія	син Юрія	58 – як у Є. В.	+

		Семеновича (10-8) (?)		
10-14	Княгиню Феодосію	?	59 – дружина кн. Юрія (10-13) (?)	?
10-15	Княгиню Анастасію	подвоєння (10-11) (?); або дружина кн. Олелька (?); або дружина кн. Семена Михайловича Слуцького (?)	60 – подвоєння (10- 11)	Анастасія Василівна Московська, дружина кн. Олелька
10-16	Княгиню Авдотью	дочка кн. Олелька, згадана у 1496 р. (?)	61 – ?	Євдокія Олельківна, дружина молдавського господаря Стефана
10-17	Княгиню Агрипину	дружина Івана Ольгимонтовича (10- 6) (?)	62 – ?	?
10-18	Княгиню Василису іноку	княжна Василиса Андріївна Гольшанська (?)	63 – ?	Згоден з Є. В.
10-19	Улиту		63	?
10-20	Архімандрита Іосафа		64	?
10-21	Архімандрита Варлаама		65	?
10-22	Іону		66 іноку Феодору (!)	?
10-23	Федора. Кінець		66	?
10-24	Княгиню Марію		67 – Марія, дружина кн. Семена Семеновича Гольшанського (?)	?
10-25	Князя Федора		68 – Федір Іванович Бельський (?)	?
10-26	Княгиню Марію		69 – сестра Федора Бельського (?)	?
10-27	Князя Іоана		70 – Іван Семенович Кобринський (†)	?

			1490 р.) (?)	
10-28	Княгиню Анастасію		71 – сестра кн. Семена Романовича Кобринського (?)	?
10-29	Князя Василя		72 – чернече ім'я кн. Романа Семеновича Кобринського (?)	?
10-30	Княгиню Анну		73 – Анна Семенівна Кобринська († 1519 р.) (?)	?
10-31	Князя Іоана		74 – ?	?
10-32	Князя Юрія		75 – ?	?
10-33	Князя Олександра		76 – Олександр Семенович Гольшанський († після 1456 р.) (?)	?
10-34	Князя Гліба		77 – Гліб Семенович Гольшанський († до 1455 р.) (?)	?
10-35	Князя Григорія		78 – Григорій Іванович Лукомський († після 1506 р.) (?)	?
10-36	Княгиню Марію		79 – ?	?
10-37	Князя Семена		80 – ?	?
	Далі ще 79 нетитулованих імен і слово кінець			

Ми бачимо, що коментатори досить сильно розійшлися на першому ж питанні – що за Ульяна? Тут треба визнати слушність думки Є. Вітте, натомість важко зрозуміти Л. Войтовича: адже княжна – це не княгиня, і який може бути рід у 16-річній дівчині? Рід, на мою думку, можна було рахувати тільки від людини відомої. До того ж *Юрієва* – це дружина Юрія, а *Юрійвна* – дочка Юрія. Як бачимо, суфікс -н- має тут велику силу.

10-15 – мені неясно, чому дослідники відсахнулися від висловленого було припущення, що це Анастасія Василівна Московська, дружина кн. Олелька, яка виступає в документах від 1417 до 1459 років [Вольф, 327 – 328]. Додатково можна подивитись [запис 56-2](#), де ім'я Анастасії поставлено прямо після імені Олександра.

10-16 – з цією Авдотьею у Вітте вийшло непорозуміння. Документ 1496 року згадує *княжну* Авдотью, сестру кн. Семена Олельковича [*Бонецький-1*, s. 316], в той час як *княгиня* – це дружина князя (сама – не конче князівського роду).

Натомість можу запропонувати кращу кандидатуру – княжни Євдокію Олельківни, дружини молдавського господаря Стефана Великого.

У Бистрицькому літописі, доведеному до 1507 р., читаємо:

В літо 6971 юлія 5 прийняв Стефан воевода собі госпожу княгиню Євдокію від Києва, сестру Семена царя. [[Славянско-молдавские летописи 15 – 16 вв.](#) / Ф. Грекул. – М.: Наука, 1976 г., с. 26].

Стиль датування тут – березневий (це видно з наступного запису, датованого четвергом, 23 січня 6973 р., що відповідає 23 січня 1467 р.), тому дата – 5 липня 1463 р. У злегка перефразованому вигляді цей запис повторено у Путнянському 1-у літописі [там само, с. 63]; цей літопис додатково подає, що Євдокія померла в 6975 = 1467 році [с. 64]. Обидва записи повторені у Путнянському 2-у літописі [там само, с. 69, 70].

Далі у Молдавсько-польському літописі цей запис зіпсовано: липень (июль) перетворився на червень (июнь), замість Семена бачимо *Smirona* (але додано, що він – цар *київський*); ім'я Євдокії зникло [там само, с. 106], але наведено у записі про її смерть [с. 107].

Першоджерельне значення тут має найдавніший Бистрицький літопис, від якого залежать наступні. Писар, який надав остаточного вигляду Бистрицькому літопису, був молодшим сучасником Стефана, якому в літописі приділена основна увага. Велика кількість точних дат не полишає сумніву, що якісь записи велись одночасно з самими подіями. Таким чином, цей літопис є уповні компетентним джерелом, досить близьким у часі до потрібних нам подій, і ми можемо уповні покладатись на процитовані записи.

Далі ця Євдокія записана ще в позиціях 56-8 та 62-30.

10-17 – з княгинею Агрипиною також «невиразна справа». Вона названа дружиною Івана Ольгимонтовича у Введенському синодику (1654 р.) та у похідному від нього [Любецькому синодику](#) (1750-і роки). Ранні джерела, зокрема сам ПС, нічого про неї не знають, тому її треба вважати пізньою вигадкою.

10-18 – за біограмою цієї Василиси [*Вольф*, 4] виходить, що вона походила з роду Гольшанських, а у першому шлюбі була за кн. Іваном Володимировичем Бельським, тобто через неї був ще один зв'язок споріднення Гольшанських з родом кн. Володимира Ольгердовича. Померла незадовго до 1484 року, що загалом підтверджує відносно ранню дату запису усього розділу до ПС.

Після запису 10-18 логічно було би поставити слово *кінець*, бо він завершує, на мою думку, перелік, вписаний Ульяною.

Наступна група (10-19 – 10-23) – це продовження поточних записів до ПС. Імен двох архімандритів (10-20, 10-21) ми не бачимо в іменослові архімандритів Києво-Печерського монастиря. Припускати тут невідомих печерських архімандритів важко, бо малоімовірно, щоб дві особи такого помітного статусу померли один по одному в такому короткому часі, що між ними не було зроблено жодного запису до ПС. Мабуть, вони були архімандритами інших монастирів.

Третя частина розділу з князівськими іменами (10-24 – 10-37) не надається до інтерпретації. Я думаю, що це окремий блок князівських імен, не пов'язаний із записом княгині Ульяни.

Таким чином, імена, котрі в цьому розділі можна інтерпретувати, належать особами, що померли не пізніше 1484 року. Цілком логічно, що записи (10-10 – 10-12) приписані пізніше на полі – в них згадано осіб, що жили до 1516 року.

Розділи 11 – 15

11. Дворяни Печерського монастиря (с. 7 – 8)

(1) Розділ починається переліком 22 виключно чоловічих імен. Я думаю, що власне тільки вони й були дворянами.

(2) Після них іде: князя *Іоана*, і ще 93 імені – чоловіків та жінок впереміш.

(3) Далі йде блок князівських імен: князя Семена, княгиню Олену, князя Федора, князя Степана, княгиню Анну, князя Федора, *Федота*, князя Дмитра, князя Семена, князя Іоана, князя Дмитра, князя Федота, князя Василя, князя Іоана, княгиню Ульяну, княгиню Олену, княгиню Анастасію, княгиню Агафію, князя Василя, *Марем'яну*, *Вакулу*, князя Семена.

(4) Після них іде ще 33 нетитулованих особи, чоловіки та жінки впереміш.

Отже, розділ складається принаймні з 4 окремих частин. Маємо в цьому розділі 14 імен князів і 6 – княгинь, про яких не можна нічого сказати. Рідкісне ім'я *Федот* нічого нам не допомагає, бо князів такого імені, здається, не відомо.

12. Рід пана Івана Єльця (с. 8 – 9)

(1) 55 імен без титулів, чоловіки та жінки впереміш.

Щодо Івана Єльця [припускають](#), що він був батьком Федора та Яцка Єльців. Про них маємо деякі відомості з 1 чв. 16 ст. [*Бонецький-1*, s. 107]. На жаль, доповідь П. М. Кулаковського «Панський рід Єльців на Київщині (середина 15 – середина 17 ст.)», оголошена на конференції в 2011 р., досі, здається, не опублікована.

(2) Блок князівських імен: князя Дмитра, княгиню Анну, князя Михайла, князя Іоана, княгиню Феодосію, князя Іоакима, князя Макарія, княгиню Анастасію, княгиню Тетяну, княгиню Марію, княгиню Анну, князя Іоана.

Ім'я *Макарій* таке рідкісне, що мимоволі пригадується Введенський синодик (*інока Макарія Трубецького* – Перелік князя Костянтина, № 134). Ім'я *Іоаким* теж набуло поширення майже виключно серед духовних осіб ([Вікіпедія](#)), і його мабуть можна вважати чернечим. Але це нам нічого не допомагає.

(3) 216 імен без титулів, чоловіки та жінки впереміш. Звичайно, такі довгі переліки не були результатом одноразового запису, я думаю, вони нагромаджувались поступово із дрібніших переліків, але писар у тексті не робив ніяких позначень.

13. Рід Савастьянович, і Пешкович, і Наумович (с. 9)

Тут перелічено 8 імен чоловіків та жінок, і запис завершено словом *кінець*. Таку кількість імен для поминання можна вважати типовою для запису за один раз.

Що за рід Савастьянович і Наумович – я не дошукався, а от *Пешко* був маршалком князя Свитригайла в 1440 – 1445 рр. [*Бонецький-1*, s. 246]. В цей час Свитригайло був князем волинським, отже, можна припустити тут волинський рід середини або 3-ї чверті 15 ст.

14. Симеона... (с. 9)

91 ім'я без титулів, чоловіки та жінки впереміш.

15. Пан Василь Павлович, Анастасія пані його (с. 10)

Розділ містить тільки два імені – Василя та Анастасії. Далі, в розділі 18, вписано рід Мишка Павловича – мабуть, брата цього Василя?

16. Рід князя Дмитра Одинцевича

Цей розділ у виданні знаходиться на с. 10.

№	ПС	Є. Вітте (с. 46 – 47)	Примітки
16-0	Князь Дмитро	Дмитро Федорович († перед 1508 р.)	+
16-1	Князя Іоана		Іван Андрійович Мезецький 1-й
16-2	Князя Іоана	син Дмитра (10-0)	Іван Андрійович Мезецький 2-й
16-3	Князя Андрія	син Дмитра (10-0)	Андрій Всеволодович Мезецький
16-4	Князя Єрмолая	?	?
16-5	Князя Федора	батько Дмитра (16-0), згаданий 1432 р.	+
16-6	Князя Романа	Роман Кобринський (?) Роман Любецький (?)	Роман Андрійович Мезецький
16-7	Князя Дмитра		Дмитро Всеволодович Мезецький
16-8	Князя Лаврентія	?	?
16-9	Князя Іосифа	?	?
16-10	Князя Василя	син Дмитра (10-0)	?
16-11	Князя Орефу	син Дмитра (10-0)	Арефа-Всеволод Торуський
16-12	Княгиню Василису	теща Дмитра (10-0), дружина кн. Івана Бельського (?)	?
16-13	Княгиню Ксенію	дочка кн. Андрія Всеволодовича Мезецького, дружина Федора (16-5)	+
16-14	Княгиню Марію		Марія Андріївна з Мезецьких
16-15	Княгиню Анну	?	?
16-16	Авдотью		Авдотья Андріївна з

			Мезецьких
16-17	Княжну Феодосію	дочка Дмитра (10-0)	+
16-18	Княжну Домнику	?	дочка Дмитра (10-0)
16-19	Симона		?
16-20	Князя Романа		?
16-21	Юрія. Кінець		?

Характерна особливість розділу – жіночі імена поставлені після чоловічих. Є кілька нетитулованих імен, але приналежність їх до цього розділу зафіксована словом *кінець*.

10-0 – ініціатором запису був кн. Дмитро Федорович Одинцевич, відомий з 1499 р. Він помер перед 1508 р. [Вольф, 281 – 282]. З родословія Одинцевичів, яким починається Супрасльський список літопису 1519 р. [ПСРЛ, 1980 г., т. 35, с. 282], видно, що його дітей звали Василь, Іван, Арефа (Орехва), Григорій та Федька (дочка, мабуть, Феодосія).

Удова по Дмитру Юліана відома з документу 1509 р. [Вольф, 282], отже, померла пізніше, і її ми не бачимо в цьому розділі.

З документу 1510 р. видно, що сини Дмитра перебрались до Москви; їх ще в 1527 році величали «зрадниками» [Вольф, 282]. Тому припущення Вітте, що в цьому розділі записані сини Дмитра, слід відкинути, бо вони були живі ще на початку 16 ст.

16-5 – в цьому князі Федорі можна бачити батька князя Дмитра, хоча принцип упорядкування переліку стає геть незрозумілим. Він відомий зі згадок 1432, 1442 рр. [Вольф, 282].

16-12 – за родоводом, жінка кн. Дмитра була сестрою кн. Семена **Володимировича**; Вольф (281) вважав, що це – кн. Семен **Іванович** Володимира Ольгердовича, й оскільки дружиною цього Івана була уже відома нам Василиса Гольшанська (10-18), – у такий спосіб вона стала тещею Дмитра. Ясна річ, все це дуже натягнуто і не може бути прийнято.

16-13 – з родоводу бачимо, що дружину Федора (16-5) звали Ксенія. В 1499 році сини Федора почали процес, оскаржуючи заповіт своєї матері щодо поділу спадщини [Вольф, 281]. Отже, на той час княгиня вже померла, що загалом відповідає нашому уявленню про час створення поминального запису.

16-17 – з того, що княжна Феодосія записана в ПС, можна припустити, що вона померла молодою, незаміжньою дівчиною.

16-18 – у родословії міститься певна суперечність. Згадано, що у Дмитра було чотири сини і **дві** дочки, а слідом поіменно названо цих синів і далі: «а дочка была одна княжна Хвед[...]». Край аркуша тут зотлів, і неясно, чи могло у втраченій частині вміститись ще одне ім'я (щось на зразок «а друга (ім'я)»). Але можна припустити, що цю другу дочку звали Домникія і вона також померла в молодості, а тому і записана в ПС.

Іншу дочку Дмитра звали Анна, вона відома з документів 1510 – 1527 рр. [Вольф, 282]. Чоловік її звався Митя Іванович, тому вона не могла бути записана як княгиня Анна (16-15), та й жила вона в час, пізніший від запису ПС.

Про синів Дмитра Федоровича відомо, що вони емігрували до Москви ще до 1509 року, і пізніше в 1527 році їх величали «зрадниками» [Вольф, 282]. Отже, вони пережили свого батька, а тому він не міг вписати їх до синодика в кінці 15 ст. Це припущення Є. Вітте треба відкинути.

Отже, тлумачення більшості імен у Є. Вітте слід відкинути.

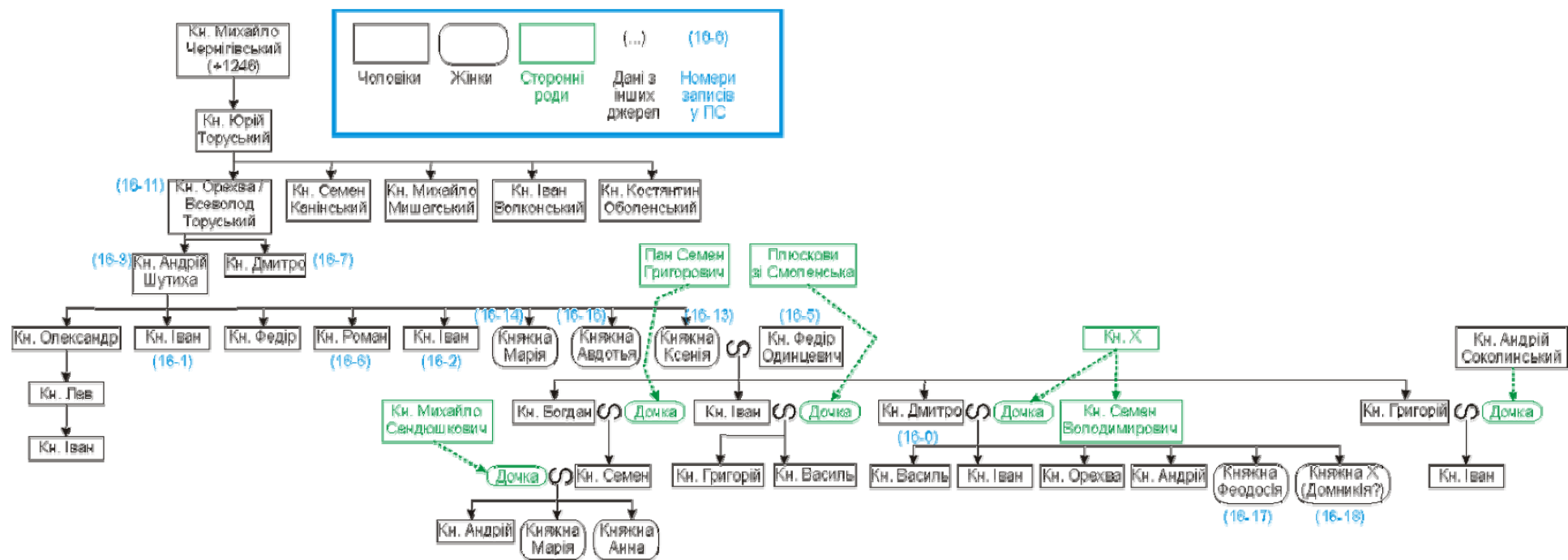

Генеалогія князів Одинцевичів (за Супрасльським рукописом)

Разом з тим, роздивляючись генеалогію 1519 р., можна запропонувати інше тлумачення цих імен, відображене на рисунку.

Погоджуючись з Є. Вітте у розумінні імен Дмитра Федоровича (16-0), Федора (16-5) як його батька та Ксенії (16-13) як його матері, я припускаю, що імена обох Іванів (16-1 та 16-2) і Романа (16-6) належали воям Дмитра – братам його матері, а імена Марії (16-14) та Авдотї (16-16) – сестрам його матері. Те, що при імені Авдотї немає титулу, не повинно нас дивувати – статус жінки визначався статусом її чоловіка, і якщо *княжна* Авдотья вийшла за особу нетитуловану, вона свій титул втратила.

Далі можна думати про діда Дмитра по матері – Андрія (16-3) та брата цього Андрія – Дмитра (16-7); дуже рідкісне ім'я [Арефа](#) (у просторіччі Орехва), мабуть, належало прадіду Дмитра (16-11) (я зараз не розглядаю достовірності перших трьох поколінь в генеалогії, а тільки співставляю два відносно пізніх джерела – ПС та родословіє).

Співпадіння ряду імен дозволяє розглядати запис в ПС як прототип більш пізньої і більш розвиненої генеалогії роду Одинцевичів і зрозуміти ідею, закладену в обидва документи.

Ця ідея, на мій погляд, полягала у підкріпленні князівського статусу Одинцевичів (котрі були самопроголошеними князями) вказівкою на спорідненість з князями Мезецькими, а в подальшому розвитку генеалогічної фантазії – зі святим князем Михайлом Чернігівським, підшиватись до родичів якого було безперечно гонорово. Ця ідея проявилась і в іменуванні одного із синів Дмитра рідкісним іменем Арефа, котре так само мало нагадувати про спорідненість із Мезецькими.

Точні роки життя відзначених осіб невідомі, орієнтовно їх можна віднести до 2 – 3 чв. 15 ст.

Розділи 17 – 20

17. Фетінію... (с. 10)

30 імен без титулів, чоловіки та жінки впереміш.

18. Рід пана Мишка Павловича (с. 10)

12 імен чоловіків, далі – 6 імен жінок; ще 2 імені чоловіків і ще 2 – жінок. Після цього йде характерний запис: *Слуг його* – 8 чоловічих і 1 жіноче ім'я. Розділ завершено словом *кінець*.

Можливо, цей Мишко Павлович був братом Василя Павловича, записаного вище (розділ 15).

19. Марію... (с. 10)

(1) 19 імен без титулів, чоловіки та жінки впереміш.

(2) Князя Дмитра, княгиню Анастасію, князя Романа, княгиню Олену, Іону, княгиню Марію.

(3) 22 імені без титулів, чоловіки та жінки впереміш.

(4) Князя Андрія, княгиню Євфимію.

(5) 21 ім'я без титулів, чоловіки та жінки впереміш.

З огляду на те, що розділ не має власного заголовку і в нього двічі вклинюються князі, можна думати, що це поточні записи, які треба ділити принаймні на 5 блоків.

20. Рід княгині Феодосії Буйницької (с. 10)

Князя Корнилія, князя Андрія, князя Юрія, княгиню Мавру, княгиню Анну, князя Степана, князя Семена, князя Іоана, князя Олександра, князя Іоана, князя Семена, князя Дмитра, князя Євстафія, князя Григорія, князя Андрія, князя Іоана, князя Харитона, князя Василя, князя Михайла, князя Андрія, князя Михайла, князя Василя, князя Іоана, княгиню Анну, княгиню Тетяну, княгиню Анастасію, княгиню Марію, княгиню Ірину, княгиню Агрипину, княгиню Ульяну, князя Іоана, князя Федора, князя Михайла, князя Іоана, князя Іоана, княгиню Тетяну, Авдотью, кінець.

Відомостей про цих князів вкрай мало. Княгиня Феодосія Буйницька була дружиною князя Льва Буйницького. Вона виступає в документах 1495 і 1505 років уже як удова [Вольф, 12]. Оскільки в переліку ми імені Льва не маємо, можна думати, що запис був зроблений ще за його життя, тобто між 1482 і 1495 роками. Рід князя Льва Буйницького вписано до ПС далі, в розділі 29.

Аж дивно бачити такий розгалужений рід, котрий лишив по собі так мало документальних згадок. Є. Вітте [с. 67] пояснювала це тим, що це – імена родини її батьків, князів Воротинських (хоча я не бачу, звідки видно таке її походження).

21. Рід князя Василя Острозького

Цей розділ опубліковано на с. 10 – 11.

№	ПС	Л. Войтович	Примітки
21-0	Князь Василь	Василь Федорович († 1446..1450 р.)	+
21-1	Князя Данила	81 – Данило Василькович Острозький і Холмський (1340 – 1366..1370 р.)	+
21-2	Князя Федора	82 – Федір Данилович († після 1437 р., син 21-1)	+
21-3	Князя Олександра	83 – син 21-1	?
21-4	Князя Іоана	83а – дублікат запису 21-7	?
21-5	Князя Олексія	84 – чернече ім'я Олександра (21-3)	?
21-6	Князя Андрія	85 – хрестильне ім'я Юрія Даниловича Холмського († бл. 1377 р.)	Андрій Федорович Острозький
21-7	Князя Іоана	86 – Іван Юрійович Острозький, який загинув у 1399 р.	?
21-8	Князя Семена	87 – рідний брат (21-7) († 1376 р.)	?
21-9	Князя Іоана	88 – Іван Олександрович Глинський – чоловік Анастасії Данилівни Острозької	?

21-10	Князя Олександра	89 – Олександр Четвертня (згад. 1388 р.), чоловік Феодори Федорівни Острозької	?
21-11	Князя Іоана	90 – Іван Семенович Путятя-Друцький († після 1440 р.), чоловік Анастасії Федорівни Острозької	?
21-12	Княгиню Анну	91 – старша сестра († бл. 1345 р.) Данила Васильковича (21-1)	?
21-13	Княгиню Василису, в іночеському чину	92 – Василиса – дружина Данила Васильковича	Думаю, випадково пропущено чернече ім'я Василиси – дружини Дашка Федоровича
21-14	Княгиню Агафію	93 – Агафія Чурилівна Бродовська – дружина Федора Даниловича Острозького	?
21-15	Княгиню Феодору	94 – дочка Федора Даниловича Острозького (?), дружина Олександра (21-10)	?
21-16	Іоана		?
21-17	Семена		?
21-18	Анну		?
21-19	Іоана		?
21-20	Гервасія		?
21-21	Азарію		?

У роботі Є. Вітте [Є.В., 49] цьому розділу приділено дуже мало уваги, власне, тільки сказано, що Василь, рід якого записано – це Василь-Костянтин Острозький († 1608 р.); з цього випливало би, що сам розділ вписано десь у 4-й чв. 16 ст., що повністю руйнує уявлення про ПС як про давню пам'ятку.

Мені здається, що тут має рацію Л. Войтович, пов'язуючи цей розділ із князем Василем Федоровичем Острозьким, відомим у 1428 – 1446 роках. Можна погодитись і з запропонованим ним ототожненням осіб 21-1 та 21-2 як діда та батька кн. Василя.

21-3. З князем Олександром, як і з інфантою, теж невиразна справа. Вольф [с. 343], пишучи про нього, посилався на Руліковського та Максимовича. Максимович написав просто: «Менший брат його [Федора Даниловича] Олексій також закінчив життя іноком Олександром» [Максимович М.А. Письма о князьях Острожских к графине А.Д.Блудовой. – Максимович М.А. Собрание сочинений, К.: 1876 г., т. 1, с. 171] – і ніякого джерела. Руліковський та Люба-Радзімінський вказали на Дерманський та Дубнівський синодики і на Печерський патерик [Rulikowski W., Radziwiński Z.L. *Kniazowie na Ostrogu Ostrogscy*. – Kraków: 1880, s. 16].

В синодику Дерманського монастиря бачимо князя Олексія, во іноках Олександра [Памятники, изданные Временной комиссией для разбора древних

актов. – К.: 1859 г., т. 4, с. 108], а в синодику церкви в Дубно – князя *Олександра, во іноках Олексія* [там же, с. 110]. Обидва синодики датуються 2-ю чвертю 17 ст., тобто є значно пізнішими за ПС.

А Печерський патерик? в ньому мало бути: «а меньший брат окончил жизнь иноком Александром, память его припадает 11 августа» [s. 16]. Що це за патерик – я здогадатись не можу. У відомих мені виданнях такої статті нема, друкований у 1635 р. патерик С. Косова був польським перекладом (а цитата дана російською мовою). Будь-що-будь це доповнення до тексту давнього Печерського патерика виникло в 17 ст. і також є пізнішим за ПС.

Таким чином, наш висновок простий: найдавніший синодик нічого не знає про чернецтво князя Олександра, ніже про чернецтво князя Олексія (21-5). Плутані на цьому місці згадки пізніших синодиків слід вважати нездалими фантазіями. Ми не маємо підстав сумніватись в існування **якогось** князя Олександра, але сказати про нього щось конкретне на підставі згадки в ПС теж не можна. Сама його приналежність до роду Острозьких прямо з тексту не впливає, а тим більше нема підстав вважати його сином князя Данила.

21-6. Думка Войтовича здається мені занадто натягнутою, до того ж Юрія Даниловича Холмського не всі визнають за сина Данила Острозького. Маємо кращого кандидата – князя Андрія Федоровича Острозького, відомого в 1431 – 1436 роках.

21-7. В переліку загиблих у битві на Ворсклі значиться [князь Іван Юрійович Більський](#), якого сам Л. Войтович в іншому місці [[розділ 4.4](#), № 9] вважав сином белзького князя Юрія Наримунтовича. Яким ярмісом він перетворився на *Острозького* – я зрозуміти не можу.

До речі, щоб не повертатись до списку загиблих на Ворсклі: там ми бачимо князів [Михайла і Дмитра Даниловичів](#), яких умовно можна вважати Острозькими – за браком ліпшого пояснення. В ПС цих імен, як бачимо, немає.

21-8. Також мені незрозуміло, з якого джерела Л. Войтович вивів цього «брата кн. Івана». Те саме можна повторити і щодо записів 21-9 – 21-12.

21-13. Недатований документ князя Данила і княгині Василиси на користь церкви св. Миколи в Острозі [*Перлиштейн А. Описание города Острога*. – ЧОИДР, 1847 г., год 3, № 4, отд. 4, с. 139 – 140; передрук частини: *Максимович М.А.* Письма о князьях Острожских к графине А.Д.Блудовой. – *Максимович М.А.* Собрание сочинений, К.: 1876 г., т. 1, [с. 168](#) – 169; заново з рукописів надруковано: *Rulikowski W., Radzimiński Z.L.* Kniaziowe na Ostrogu Ostrogscy. – Kraków: 1880, s. 15 – 16] дозволяє погодитись із думкою, що Василиса (21-13) – дружина кн. Данила. Тепер питання – якого саме Данила?

Грамота була вписана в євангеліє, котре зберігалось у згаданій церкві, і відома з обляти у луцькій гродській книзі 13 травня 1634 р., вписаної Іваном Виговським (тим самим, майбутнім гетьманом!) на прохання попа тієї церкви Івана Васильовича Криловського. Запис було зроблено в кінці книги і обведено рамкою. Облятування документу засвідчувало його правосильність, і ми можемо погодитись із Виговським, що документ не збуджує ніяких сумнівів.

Відсутність у наданні дати і свідків не повинна дивувати у приватному акті, котрий укладався між своїми – князем і попом однієї з його церков. Сам факт вписування дарчого акту в євангеліє або іншу церковну книгу також має аналогії в 14 – 15 ст. Тим не менше цього документу нема у жодному збірнику [*Розов В.*

Українські грамоти: 14 і 1 п.15 ст. – К.: ВУАН, 1928 р., т. 1; Українські грамоти 15 ст. / Русанівський В. М. – К.: Наукова думка, 1965 р.; Грамоти 14 ст. / Пещак М. М. – К.: Наукова думка, 1974 р.], хоча в них є немало очевидних фальсифікатів і документів, відомих виключно з пізніх копій.

Якщо вважати цього князя Данила за родоначальника Острозьких, одразу виникає утруднення: цей запис треба було б датувати серединою 14 ст., отже, вважати євангеліє, на якому він зроблений, пергаментним, а церкву св. Миколи – чи не найдавнішою в Острозі (вона була весь час дерев'яною і стояла на схід від костелу, збереженого до наших днів – див. [план-реконструкцію](#) Острога А. Першлтейна в додатку до названої статті).

Ці складності знімаються, якщо вважати видавцем документу князя Дашка Федоровича Острозького, онука попереднього. Дата пересувається на 1 чв. 15 ст., євангеліє могло бути й паперовим, можна думати, що довкола замку в Острозі вже з'явилося окольне місто, і в ньому збудовано церкву св. Миколи (в паркані, як сказано в обляті). Таким чином, я схильний вважати «нашу» Василису дружиною Дашка Федоровича.

Прецінь не можна повністю виключати і можливість написання акту в 1 третині 17 ст., коли загострилась боротьба за землі довкола Острога (облята була вписана як протестація у судовій справі, котра викладались в гродській книзі далі й наразі не відома; але видно, що були якісь претензії на землю, котрою традиційно володіла церква св. Миколи). Руліківський та Люба-Радзімінський досить категорично твердили, що запис є фальсифікатом [*Rulikowski W., Radziwiński Z.L. Kniaziowe na Ostrogu Ostrogscy.* – Kraków: 1880, s. 15], але мотивували цей погляд головним чином відсутністю дати та свідків.

21-14. А що ми знаємо про княгиню Агафію? Звичним рухом розкриваємо статтю Руліківського і читаємо: «Жена его Агафия тоже приняла иночество с именем Агриппины» [s. 37], з посиланням на випіску Л. Б. Романовського з Печерського патерика. З усього цього маємо користь хіба таку, що цей загадковий патерик виходить рукописом, а не друкованою книгою.

Отже, знову маємо пізню традицію, про яку нічого не знає ПС. Для іменування цієї Агафії дочкою Чурили Бродовського немає навіть таких ефемерних «підстав».

21-15. Про Олександра Четвертинського маємо тільки одну згадку в документі 1388 р. [*Вольф*, 35], де він названий серед тих, хто поручився за Олехна Дмитровича. Здається, цілком достатня підстава вважати його чоловіком Феодори Острозької, хіба ні?

Отже, висновок з аналізу цього розділу можна зробити такий: рід князя Василя Острозького в ПС налічував тільки двох його безпосередніх предків – батька (21-2) та діда (21-1). Інші князі, починаючи з 21-3, мабуть, не належали до цього роду і вписані в ПС як поточні записи.

В цьому переліку ми не бачимо Данила 2-го – брата Василя Федоровича Острозького. Данило (Дашко) востаннє згадується в 1420 р. як прибічник Свитригайла [*Вольф*, 344], але під час правління Свитригайла ми його вже не бачимо; отже, можна припускати, що він помер між 1420 і 1430 роками, а запис ПС зроблено на початку цього періоду.

23. Рід князя Івана Кобринського

22. Полтев рід (с. 11)

28 імен чоловіків і жінок впереміш, закінчено словом *кінець*.

Занько Павлович Полтев був у 1510 р. смоленським городничим [*Бонецький-1, с. 253*]. Цілком може бути, що це власне його рід. Можливо, що імена *Павла, Марію*, котрі стоять на початку, позначають батьків Занька.

23. Рід князя Івана Семеновича Кобринського (с. 11)

№	ПС	Вітте (с. 96 – 101)	Примітки
23-0	Іван Семенович Кобринський	син 23-3, згадувався в 1473 – 1487 рр.	+
23-1	Князя Федора	Федір Ольгердович	+
23-2	Романа князя	син 23-1, згадувався в 1387 – 1417 рр.	+
	Князя Федора	син 23-2, згаданий 1386 р.	Помилка Є. В., такого в тексті ПС немає
23-3	Князя Семена	син 23-2, згадувався в 1431, 1455 рр., † 1460 р.	+
23-4	Князя Андрія	Андрій Володимирович Ольгердович (?)	?
23-5	Князя Олександра	Олександр Сангушкович (?) або кн. Гольшанський (?)	?
23-6	Князя Іоана	Іван Володимирович Бельський (?)	?
23-7	Княгиню Афанасію	дружина Романа (23-2) (?)	?
23-8	Князя Семена	Семен Іванович Гольшанський (?)	?
23-9	Князя Михайла	Михайло Семенович Городенський, чоловік Василиси Гольшанської (?)	?
23-10	Князя Гліба	Гліб Андрієвич, син 23-4 (?)	?
23-11	Князя Андрія	Андрій Іванович Гольшанський (?)	?
23-12	Князя Федора	Федір Іванович Бельський (?)	?
23-13	Князя Юрія	Юрій Семенович Гольшанський (?)	?
23-14	Князя Андрія	Андрій Олександрович Сангушко (?)	?
23-15	Князя Дмитра	Ольгерд (?); Дмитро Федорович Бельський (?)	?
23-16	Князя Іоана	Іван Юрійович Гольшанський (?)	?
23-17	Князя Юрія	Юрій Юрійович Гольшанський (?)	?
23-18	Князя Іоана	Іван Васильович Острозький (?)	?
23-19	Князя Василя		?
23-20	Князя Юрія	Юрій Іванович Дубровицький (?)	?
23-21	Княжну Олену		?

23-22	Іоана		?
23-23	Авдотью	дочка кн. Андрія Володимировича (?)	?
23-24	Княгиню Василису	Василиса Андріївна Гольшанська	Див. 10-18
23-25	Княжну Анастасію		?
23-26	Княгиню Євпраксію	дочка Ольгерда (?)	?
23-27	Марію		?
23-28	Князя Гліба	кн. Острозький	?
23-29	Князя Данила	Данило Острозький	?
23-30	Князя Данила	дублікат 23-29	?
23-31	Князя Андрія		?
23-32	Князя Семена	Семен Юрійович Гольшанський (?)	?
23-33	Кондрата		?

23-0. Можна погодитись із Є. Вітте, що запис був зроблений кн. Іваном Семеновичем Кобринським, відомим з документів з 1469 р., помер бл. 1490 р. Жінку його звали Федора, вона в 1507 р. перейшла на католицтво з іменем Софії і померла бл. 1512 р. [Вольф, 163 – 164]. Отже, запис був зроблений за його життя, до 1490 р.

23-1. Можна погодитись, що тут згадано кн. Федора Ольгердовича, відомого у 1387 – 1394 рр., який помер перед 1404 р. [Вольф, 162].

23-2. Можна погодитись, що тут згадано кн. Романа Федоровича, відомого у 1387 – 1417 рр. [Вольф, 162].

23-3. Можна погодитись, що тут згадано кн. Семена Романовича, відомого з 1431 р., першого князя Кобринського. Він помер бл. 1460 р., мав жінку Юліану Семенівну з Гольшанських († бл. 1500 р.), сина Івана (23-0) та дочок Марію († бл. 1510 р.) й Анну († 1519 р.) [Вольф, 162 – 163].

Оце стільки роду князя Івана. З усіма іншими припущеннями, висунутими Є. Вітте, погодитись неможливо, і навіть немає предмету для полеміки. Для нас ясно одне: князівських місць в історії мало, а князів у ПС дуже багато, тому ми бачимо повторне використання одних і тих самих князів знову і знову. Але підстав для таких повторних згадок я не бачу ніяких.

24. Рід князів Корецьких

Цей розділ в друці розміщено на с. 11.

№	ПС	Вітте (с. 41 – 44)	Войтович	Примітки
24-1	Князя Гліба	Наримунт Гедимінович († 1348 р.)	95 – Наримунт Гедимінович	+
24-2	Князя	Патрикій	96 – Патрикій	+

	Патрикія	Наримунтович	Наримунтович († після 1408 р.)	
24-3	Князя Іосифа	?	97 – хрестильне або чернече ім'я Олександра Патрикєвича Корецького († після 1406 р.)	?
24-4	Князя Василя	Василь Олександрович Корецький, онук Патрикія (2 пол. 15 ст.)	98 – Василь Олександрович Корецький († після 1443 р.)	+
24-5	(Князя Федора)	Федір Іванович Корецький, згаданий у 1508, 1512 рр.	99 – хрестильне ім'я Богуша Васильовича Корецького († після 1483 р.)	Приписано на полі пізнішим почерком. Згоден з Є. В.
24-6	Князя Михайла	Михайло Наримунтович (?)	100 – інше ім'я Івана Васильовича Корецького († до 1502 р.)	?
24-7	Князя Олександра	Олександр Патрикєвич Корецький	101 – Олександр Іванович Корецький († 1519 р.)	?
24-8	Князя Льва	Лев Іванович Корецький	102 – Лев Іванович Корецький († 1519 р.)	?
24-9	Князя Іоана	Іван Олександрович Корецький	103 – Іван Іванович Корецький († 1517 р.)	?
24-10	Князя Євлашка	Еліокім Корецький (1465 р.) (?)	104 – Михайло Зброхович-Гулевич, чоловік княжни Анни Іванівни Корецької	?
24-11	Князя Федора	Федір Патрикєвич	105 – Федір Іванович Корецький († 1522 р.)	?
24-12	Князя Григорія	?		?
24-13	Князя Фому	?		?
24-14	Князя Іоана	Іван Богданович Корецький (?)		?
24-15	Князя Федора			?
24-16	Князя	?	106 – ?	?

	Николу			
24-17	Князя Василя	Василь Іванович Корецький († 1519 р.)	107 – Василь Іванович Корецький († 1519 р.)	?
24-18	Князя Василя		108 – ?	?
24-19	Князя Льва	Лев Коріатович (?)	109 – ?	?
24-20	Князя Семена	Семен Наримунтович Свіслоцький, згаданий в 1349 р.	110 – ?	?
24-21	Князя Іоана	Іван Юрійович Белзький (?)	111 – ?	?
24-22	Князя Андрія	Андрій Дмитрович Московський (?)	112 – ?	?
24-23	Княгиню Авдотью		113 – ?	?
24-24	Василя			?
24-25	Василя			?
24-26	Прокопія			?
24-27	Василя			?
24-28	Кузьму			?
24-29	Іоана			?
24-30	Іоана			?
24-31	Князя Семена	Семен Олександрович Корецький	114 – ?	?
24-32	Петра			?
24-33	Вокла			? Волка?
24-34	Іоана			?
24-35	Іоана			?
24-36	Зиновія			?
24-37	Федора			?
24-38	Дмитра			?
24-39	Лук'яна			?
24-40	Іоана			?
24-41	Єфрема			?
24-42	Омеляна			?
24-43	Княгиню	дружина Богуша		?

	Марію	Федоровича Корецького		
24-44	Княгиню Марію	дочка Федора Коріатовича (?)		?
24-45	Ульяну			?
24-46	Анастасію			?
24-47	Ульяну			?
24-48	Агафію			?
24-49	Агафію			?
24-50	Князя Ісакія	?		?
24-51	Авдотью			?
24-52	Феодосію			?
24-53	Княжну Матрону	?		?
24-54	Княжну Ульяну	?		?
24-55	Агафію			?
24-56	Княгиню Аграфену	дочка Олександра Патрикєвича		?
24-57	Княжну Тетяну	?		?
24-58	Княгиню Євпраксію	?		?
24-59	Аграфену			?
24-60	Лук'яна			?
24-61	Тетяну			?
24-62	Василису			?
24-63	Олену			?
24-64	Софію			?
24-65	Іоана			?
24-66	Олену			?
24-67	Зиновію			?
24-68	Фетінію			?
24-69	Анастасію			?
24-70	Княжну Василису	дружина Івана Васильовича Корецького, згадана в 1512 р.	княжна Василиса Глібівна Лизинос, дружина Івана Васильовича	?

			Корецького	
24-71	Княжну Федору	дружина Івана Івановича Корецького		?
24-72	Князя Іоана			?
24-73	Іоана			?
24-74	Василя			?
24-75	Данила			?
24-76	Іоана			?
24-77	Федора			?
24-78	Олену			?
24-79	Іоана			?
24-80	Омеляна			?
24-81	Аграфену			?
24-82	Василя			?

24-3 – як не спокусливо виглядає припущення Войтовича, ми все ж таки не маємо ніяких вказівок, що кн. Олександр мав ще інше ім'я.

24-5 – щодо цього Федора слід погодитись із думкою Є. Вітте, в той час як припущення Л. Войтовича виглядає натягнутим. На мою думку, приписування цього імені пізніше на полі має вирішальне значення для датування запису Корецьких. Князь Федір Іванович востаннє згаданий в 1512 р., а в 1522 р. вже згадується його удова [Вольф, 173]. Отже, приписка зроблена не раніше 1512 р., орієнтовно в 1510-20-х роках, а сам запис зроблено давніше.

Щодо наступних імен, то їх відношення до тих Корецьких, котрі відомі з документів, здається мені сумнівним. Будь-що-будь цих документальних, історичних князів значно менше, ніж записаних в цьому розділі.

24-10 – всупереч тому, що Л. Войтович вважає *Євлашка* нетитулованим родичем Корецьких, в ПС він чітко названий *князем*.

24-70, 24-71 – заміжні жінки титулувалися за чоловіками, тобто згідно припущень вони мали б бути *княгинями*; а вони записані *князівнами*, незаміжними дівчатами.

Компоновка цього розділу є досить складною. Незаперечні князі Корецькі займають тільки його початок (24-1 – 24-5); після цього йде блок князів 24-6 – 24-23, котрі, можливо, не були Корецькими. Далі маємо 7 блоків нетитулованих імен, розділених 6 блоками князів. Отже, всього можна припускати до 15 блоків.

25. Рід князя Івана Трубецького

Цей розділ в друці розміщено на с. 11 – 12.

№	ПС	Вітте (с. 124 – 125)	Примітки
25-0	Князь Іван Трубецькой		Іван Юрійович Трубецькой († після 1501 р.)
25-1	Князя Дмитра	Дмитро Ольгердович	+

25-2	Князя Михайла	Михайло Дмитрович, його син	+
25-3	Князя Іоана	Іван Юрійович, онук 25-2	Іван Семенович Трубецької († перед 1499 р.)
25-4	Князя Романа	Роман Семенович, онук 25-3	?
25-5	Княгиню Феодосію	?	?
25-6	Княгиню Марію	?	?
25-7	Княгиню Анастасію	?	?
25-8	Князя Фому	?	Фома Іванович Трубецької
25-9	Варсонофія		?
25-10	Іоана		?
25-11	Агафію		?
25-12	Іоана		?
25-13	Макарія		?
25-14	Вавілу		?
25-15	Бориса		?
25-16	Варвару		?
25-17	Онуфрія		?
25-18	Семена		?
25-19	Феофіла		?
25-20	Феодосію		?
25-21	Улиту		?
25-22	Агапію		?
25-23	Родіона		?
25-24	Пахомія		?
25-25	Іоана		?
25-26	Родіона		?
25-27	Євфимію		?
25-28	Феодосію		?
25-29	Авраамія		?
25-30	Василя		?
25-31	Артемія		?
25-32	Русана		?
25-33	Федора		?
25-34	Климентія		?

25-35	Ісайю		?
25-36	Феодосію		?
25-37	Олексія		?
25-38	Авдотью		?
25-39	Іоана		?
25-40	Севастьяна		?
25-41	Арсенія		?
25-42	Агафію		?
25-43	Семена		?
25-44	Іоакима		?
25-45	Тетяну		?
25-46	Григорія		?
25-47	Афанасія		?
25-48	Семена		?
25-49	Марію		?
25-50	Тимофія		?
25-51	Михайла		?
25-52	Марію		?
25-53	Василя		?
25-54	Феодосію		?
25-55	Євстафія		?
25-56	Фетінію		?
25-57	Стефана		?
25-58	Матвія		?
25-59	Григорія		?
25-60	Данила		?
25-61	Марію		?
25-62	Софона		?
25-63	Аграфену		?
25-64	Іоана		?
25-65	Євфимія		?
25-66	Крискента		?
25-67	Юліану		?
25-68	Софрона		?
25-69	Дмитра		?
25-70	Якова		?

25-71	Матрону		?
25-72	Устинію		?
25-73	Марію		?
25-74	Григорія		?
25-75	Василя		?
25-76	Симона		?
25-77	Григорія		?
25-78	Іюана		?
25-79	Григорія		?
25-80	Лазаря		?
25-81	Феодосія		?
25-82	Пахомія		?
25-83	Ірину		?
25-84	Ксенію		?
25-85	Гурія		?
25-86	Фетінію		?
25-87	Кузьму		?
25-88	Варвару		?
25-89	Меланію		?
25-90	Єрмолая		?
25-91	Олену		?
25-92	Зиновія		?
25-93	Євпраксію		?
25-94	Феклу		?
25-95	Євдокію		?
25-96	Ксенію		?
25-97	Марію		?
25-98	Євпраксію		?
25-99	Євсевія		?
25-100	Луку		?
25-101	Лук'яна		?
25-102	Анастасію		?
25-103	Дарію		?
25-104	Авксентія		?
25-105	Іллю		?
25-106	Марію		?

25-107	Євфимію		?
25-108	Лук'яна		?
25-109	Анцифора		?
25-110	Понарію		?
25-111	Арсенія		?
25-112	Симона		?

Сини князя Дмитра Ольгердовича († 1399 р.) відомі тільки з родословних. Але можна припускати, що на час запису в ПС ця родова легенда уже склалася, і погодитись із запропонованим поясненням записів 25-1 та 25-2.

Далі дивує присутність *онуків* Михайла і відсутність його *синів* – Семена та Юрія. Обидва вони мали синів на ім'я Іван, і ми маємо одного Івана, котрий зробив запис (25-0), і другого, вписаного для поминання (25-3).

Князь Іван Семенович відомий зі згадки 1490 р., помер перед 1499 р. [Вольф, 541]; князь Іван Юрійович відомий зі згадок 1487 – 1499 рр., в 1501 р. утік до Москви і вважався в Литві зрадником. Можна думати, що саме Івана Юрійовича записано в [розділі 90](#).

Тому можна уявляти собі справу так, що запис зробив Іван Юрійович після смерті Івана Семеновича, отже, в 1490-х роках.

25-4 – цей Роман ніяк не може бути Романом Семеновичем Трубецьким, бо батько його помер в 1533 р., а його сини – у 1602 і 1608 роках [Вольф, 546]. Отже, Роман Семенович жив у 2 – 3 чв. 16 ст.

24-8 – князь Фома – син Івана Юрійовича, записаний далі окремо ([розділ 153](#): *Князя Івана Юрійовича Трубецького син: князя Фому...*). Можливо, цей же Фома записаний у [позиції 62-54](#). Окремо записаний в ПС і сам Іван Юрійович (розділ 90: *Трубецького князя Іоана...*). Запис, слід здогадуватись, був зроблений родичами, які отримали вість про смерть князя Івана Юрійовича в Московії.

Велика кількість нетитулованих імен, про яких нічого сказати, ще знадобиться нам далі, для аналізу [іменослова](#).

Розділи 26 – 37

26. Рід Івана Балагурова (с. 12)

17 імен чоловіків і жінок впереміш, завершено словом *кінець*. У довідниках Бонецького такого роду немає, отже, не вміємо нічого про нього сказати.

Нижче [розділ 68](#), вписаний Пахомієм Балагуровим, починається іменами Івана та Акулини. Можливо, це батьки Пахомія, а Іван – той самий, що вписав даний розділ.

27. Рід Кіпріанов (с. 12)

16 імен чоловіків і жінок впереміш. І такого роду немає у довідниках Бонецького.

28. Рід князя Івана Козловського (с. 12)

Князя Іоана, княгиню Улиту, князя Іоана, княгиню Христину, князя Андрія, князя Василя, Николи (!), княгиню Софію, Макарія, кінець.

Як Ю. Вольф [с. 184], так і Є. Вітте [с. 101] помилково пов'язували цей рід із містом Козлов (нині – Мічурінськ) у Тамбовській області. Це місто було засноване в 1635 році.

З зібраних Вольфом документів видно, що ці князі володіли селом Козлово на Смоленщині (поселень з такою назвою є кілька, і я зараз не маю змоги заглиблюватись у це питання) і вважалось, що вони походять зі смоленського дому – чи то від князів Фоминських-Березуйських, чи то Вяземських. В 1494 році виник навіть процес між Литвою і Московією – чи вважати їх нащадками князів смоленських (і в такому випадку – підданими Литви), чи вяземських (і підданими Москви).

Ясна річ, що така суперечка могла виникнути тільки в ситуації, коли самі князі Козловські не мали уявлення про своє походження. Цей випадок має стати засторогою для тих істориків і генеалогів, котрі люблять писати: «Не може бути, щоби князі не знали і не пам'ятали свого походження». Як бачимо – цілком може бути! Характерно, що князівського титулу їм жодна сторона не заперечує, але походження їх ніхто не знав уже наприкінці 15 ст.

Тому до записів родовідних книг, найдавніші з яких зроблені ще на 50 років пізніше, в 1540-х роках, слід ставитись дуже обережно. До того ж найдавніші книги не подають генеалогії Козловських [Редкие источники по истории России, М., 1977 г., т. 2: Літописна редакція: Федір Юрійович, у нього син Костянтин Фоминський, від нього пішли Фоминські... (с. 26); далі – Костянтин Юрійович Фоминський, у нього син Федір (молодший), його син – Василь [Федорович] Березуйський, від нього Козловські (с. 41); в Рум'янцівській редакції: Федір Костянтинович Фоминський, від нього Козловські (с. 166)].

Найбільш розвинена генеалогія Козловських подана у Бархатній книзі (1689 р.), де першим князем Козловським названо Василя Федоровича, котрого давніші книги звали Березуйським [Родословная книга князей и дворян российских и выезжих. – М., 1787 г., ч. 2, с. 213]. Вона подана із важливим застереженням: «Род Козловских **по их росписи**», тобто писарі книги не мали для цього роду інших джерел. Л. Войтович, коментуючи цей розділ [№ 115 – 121], беззастережно довіряє цій книзі, і я не можу такого схвалити.

Розглядаючи цей розділ ПС, можна тільки припустити, що Іван Козловський, який зробив запис у синодик – це той самий князь, котрий відомий у Великому князівстві Литовському в 1494 – 1508 рр. В 1508 р. він виїхав разом із Глинськими до Москви, і далі за нього не чути [Вольф, 184]. Тому можна думати, що запис зроблено саме в цей час, можливо, в останні роки 15 ст.

29. Рід князя Льва Буйницького (с. 12)

Князя Іоана, князя Льва, Корнилія, князя Іоана, кінець.

Вище ([розділ 20](#)) ми розглядали рід княгині Феодосії Буйницької; можна думати, що князь Лев, який зробив запис свого роду – її чоловік (а він помер перед 1495 роком). Імені батька цього Льва ми не знаємо, а діда звали Юрій [Вольф, 12]. Отже, в записі ПС ми не маємо жодного потрібного нам імені, натомість маємо імена невідомих. Запропоновані пояснення [Є. В., 67; Л. В., 122 – 124] дуже натягнуті. Можна прийняти тільки те, що запис зроблено пере 1495 роком, і померлий князь Лев – це не той Лев, котрий зробив запис у ПС.

30. Авраамія... (с. 12)

9 імен чоловіків і жінок впереміш, завершено словом *кінець*. На мою думку, останнє означає, що розділ записано одним блоком.

31. Рід архімандрита Феодосія Печерського (с. 12 – 13)

(1) Войнила, Федора, Логина, Іоана, Іоана, Акинфа, Пахомія, Климентія, Федора, Федора, Юрія, Юрія, Якова, Феодосію, Анну, Агапію, Василису, Софію, Феодору.

Оце стільки, на мою думку, роду Феодосія – всього 19 імен. На полі проти імені Феодосія зроблена пізніша приписка: *Войниловича*. Я думаю, це для того, щоб відрізнити його від давнього великого Феодосія, засновника Печерського монастиря. Знаменно, що першим стоїть ім'я *Войнила* – тобто батька архімандрита.

Можна думати, що цей запис було упорядковано і внесено самим Феодосієм. Принцип упорядкування – спочатку чоловіки, потім жінки – відбиває практику церковних служб, коли чоловіки стояли окремо від жінок. Далі писар ПС продовжив поточні записи і так утворився наступний блок:

(2) Костянтина, Феодосія, Марію, Матрону, Андрія, Феодору. Всього 6 імен.

(3) Архімандрита Феодосія.

Слід думати, що архімандрит Феодосій помер невдовзі після того, як вписав свій рід до ПС, тому що між цими блоками вписано тільки 6 імен. За П. Строевим, Феодосій Войнилович згаданий в 1486 р., а далі в 1494 р. виступав уже наступний архімандрит Філарет, отже, цей запис зроблено не пізніше 1494 року.

Я навіть думаю, що перший писар ПС, який писав його від початку і до цього розділу (і далі), додав ім'я Феодосія до розділу архімандритів (позиція 4-13). Тому графічно це ім'я не відрізняється від попереднього блоку. Далі можна припустити, що й наступне ім'я Філарета (4-14) додано тим самим писарем.

Трохи дивно виглядає думка Є. Вітте, що самого Феодосія тут немає [Є. В., 4].

(4) Кіпріана, Макарія, Марфу, Тимофія, Марію, Феодосію, Мартина, Ігнатія, Зиновію, Матрону, Феодорита, Стефана, Ховру (!), Мисаїла, Устинію, Родіона, Марію, Василя, Фетінію, Григорія, Анну, Іоана, Феодосію, Прохора, Пафнутія, Ірину, Сергія, Герасима, Парасковію, мавру, Ігнатія, Василя, Стефана, Іоакима, Матрона, Ірину, Ларіона, Зиновію, Саву, Филипа, ульяну, Олексія, Єню (! Євгенію?), Герасима, Агафію, Феогноста, Івана (!), Григорія, Фетінію, Євфимія, Антонія, Феодосію, Конона, Антоніду, Йова, Феодосія, Марфу, Семена, Порфірія, Февронію, Ксенію, Іоакима, Софрона, Григорія, Якова, Іоана, Саву, Марію, Іоана, Аграфену, Логина, Антипу, Тимофія, Іоана, Софронія. Всього 75 імен.

(5) Князя Федора, княгиню Фетінію, князя Данила, княгиню Уляну, княжну Марію. Всього 5 імен.

(6) Захарію, Федота, Василя, Филипа, Євфимію, Єфросинію, Нестора, Пахомія, Йосифа, (*Олену, Йосифа*), Феодосію, Герасима, Анфіногена, Марію, Марем'яну, Олексія, Євпраксію, Іоана, Григорія, Феодосія, Мину, Федора. Всього 23 імені.

(7) Князя Андрія, князя Семена, князя Марка, княгиню Євфимію, княгиню Мамелфу, княгиню Марію. Всього 6 імен.

(8) Євфимію, Ірину, Сергія, Дорофея, Марію, Ксенію, Якова, Кузьму, Василя, Семена, Максима, Февронію, Феодосію, Захарію, Матвія, (*Андрія*), Григорія, Лазаря, Одарію, Марію, Семена, Уляну, Іоана, Євфимію, Феодосію, Тетяну, Єфросинію, Іоана, Андрія, Матвія, Євфимію, Никона. Всього 32 імені.

Ми бачимо, що в розділі двічі вклинюються блоки князівських імен, про які ми не вміємо нічого сказати.

32. Болгаринович... (с. 13)

126 імен чоловіків і жінок впереміш, без будь-яких визначень.

В історії нашої церкви відомий митрополит [Григорій Болгаринович](#) (1458 – 1473), а також [Йосип Болгаринович](#) (1492 р. – случький архімандрит, від 1494 р. – смоленський єпископ, від 1498 р. – митрополит-елект, в 1500 – 1501 рр. – правлячий митрополит). За роками життя він би міг зробити цей запис, тільки дивно, що немає ніякої вказівки на його духовний сан, котрий від в 1490-х роках незаперечно мав.

В цей же час відомий на Волині Івашко Болгаринович, котрий в 1484 р. виступав свідком за записі княгині Марії Федорової Федоровичевої [[Бонецький-2, 1, 378](#)]. Я схильний думати, що запис, котрий стоїть на початку розділу, зробив саме він.

33. Рід пані Кальницької (с. 13 – 14)

80 імен чоловіків і жінок впереміш, без будь-яких визначень.

Тут нам Бонецький нічого не допомагає, бо він знав тільки про Кальницьких з Кальниці-Малинова і тільки з кінця 16 ст. [[Бонецький-2, 9, 172](#)]. А ця [Кальниця-Малинів](#) знаходиться на Підляшші, і власники її були мабуть католиками (відомі з 1528 р.).

«Наш» Кальник (в Іллінецькому районі Вінницької області) виступає в джерелах не раніше кінця 16 ст., і то як власність польської шляхетської родини (отже, католиків) Янчинських [[Słownik geograficzny Królestwa Polskiego i innych krajów słowiańskich, 1882, t. 3, s. 704](#)]. Село [Кальниця](#) на Лемківщині теж відоме тільки від 1539 року, і одразу як власність поляка-католика Миколи Гербурта. Так само мало допомагають нам назви *Кальна* і *Кальне*.

Далі ([розділ 64](#)) записано пана Андрія Кальницького.

34. Рід пані Мечевої (с. 14)

17 імен чоловіків і жінок впереміш, без будь-яких визначень, закінчено словом *кінець*. Що це за рід – я здогадатись не можу.

35. Костянтина... (с. 14)

23 імені чоловіків і жінок впереміш, без будь-яких визначень. Передостаннім стоїть нечасте у нас ім'я *Фауста*.

В сучасній Росії ми маємо цілих 5 сіл з назвою [Фаустово](#), з яких найбільш відоме – у Московській області (на жаль, [його історія](#) починається з 1926 року). В сучасних Україні та Білорусії таких назв немає.

36. Рід князя Михайла Дмитровича Вяземського (с. 14)

Князя Іоана, князя Костянтина, княгиню Анну, князя Костянтина, князя Федора, князя Андрія, княжню Фетінію, княжню Федору. Кінець.

Коментар Є. Вітте [[с. 71](#)] цілком заснований на даних Ю. Вольфа [[с. 550 – 551](#)]. З цих даних нас цікавить князь Костянтин, згаданий в сер. 15 ст. як кандидат на одне з двох імен у ПС; його сином мабуть був кн. Дмитро Костянтинович Вяземський, згаданий в 1476 р., а онуком – наш Михайло Дмитрович.

Слід думати, що батько Михайла був ще живим на момент запису, тому ми його в цьому розділі не маємо. Припущення Є. Вітте, що це – князь Дмитро,

котрий починає наступний розділ, неприйнятне. Адже розділ 36 виразно завершено словом *кінець*, на яке треба звертати увагу.

Цей Михайло Дмитрович відомий у 1487 – 1493 роках, а в 1494 р., коли Вязьма перейшла до Москви, остання вимагала видачі їй матері Михайла – княгині Марії та його дітей Василя й Андрія, а також інших князів Вяземських. про самого Михайла, однак, мови немає, тому можна думати, що він помер наприкінці 1493 року (мирний договір з Литвою було укладено в Москві від 17 січня до 7 лютого 1494 р.).

Інших імен, вписаних до ПС, серед історичних князів Вяземських до кінця 15 ст. не зустрічається, хто вони – невідомо. Але важливо, що запис був зроблений не пізніше 1493 р., що дозволяє трохи звузити датування попередніх розділів.

37. Князя Дмитра... (с. 14)

(1) Князя Дмитра.

Після імені князя Дмитра ідуть виключно нетитуловані імена:

(2) 7 імен чоловіків, далі 4 імені жінок. Далі ще 49 імен чоловіків і жінок впереміш, серед яких – досить рідкісне ім'я *Уара*, а також *мученика Селівана*. Селіван – простонародна форма імені Силуан / Сильван (латинського походження). Відомий [Силуан Печерський](#) був схимником і преподобним, але не мучеником, тобто це не він.

38. Рід княгині Марії Трабської

38. Рід княгині Марії Семенової Трабської (с. 14)

(1) Князя Федора, князя Олександра, князя Іоана, князя Іоана, князя Василя, князя Володимира, княгиню Аграфену, княгиню Феодосію, княгиню Авдотью, княгиню Олену.

(2) Князя Филипа, князя Євпатія, князя Парфенія, княгиню Марію.

(3) Князя Дмитра, князя Семена, князя Харитона, княгиню Софію.

(4) Князя Семена, княгиню Марем'яну, княгиню Ірину, княгиню Марію.

(5) Князя Ольгимонта – во іноках Євфимія, князя Іоана (5-2), князя Семена (5-3), князя Іоана (5-4), князя Андрія (5-5), князя Іоана (5-6), князя Григорія (5-7), князя Іоана (5-8), князя Василя (5-9), князя Михайла (5-10), князя Андрія (5-11).

(6) Федора, Ульяну.

(7) Князя Михайла, князя Олександра, княгиню Фетінію, княгиню Софію.

(8) Єрмолая, Феодосію. Кінець.

В цьому розділі маємо два блоки нетитулованих імен – можливо вони належали зятям княжон Ульяни та Феодосії, котрі вийшли заміж за осіб нетитулованих. Блоки князівських імен виділено за принципом «спочатку чоловіки, потім жінки».

Княгиня Марія Трабська, котра зробила запис, відома в документах 1475 – 1496 рр., які звать її Мариною та Маріанною. Вона походила з роду князів Друцьких (дочка кн. Дмитра Семеновича Зубревицького та княгині Софії), була дружиною князя Семена Семеновича Гольшанського. слід знати, що чоловік її весь час звався Гольшанським, а Трабською звалась тільки вона (мабуть, як овдовіла) [*Вольф*, 58, 98, 541].

Маєток [Траби](#), від якого походить її титул, лежить в сучасній Гродненській області Білорусії, при кордоні з Литвою. Він лежить у 12 км на південь від містечка Гольшани, тому можна здогадуватись, що цей маєток був виділений для

неї з володінь Гольшанських. Також вона володіла Остром (в сучасній Чернігівській обл.) та іншими маєтками.

Князь Дмитро Зубревицький, батько Марії, помер перед 1470 р. [*Вольф*, 58], тому в блоці (38-3) ми можемо припускати, що *Дмитро* – батько Марії (відомий в 1425 – 1432 рр.), а *Семен* – її дід по батьку (відомий в 1401 – 1422 рр.). Князь Харитон залишається невідомим, а в княгині Софії можна бачити матір Марії, уже покійну на момент запису (вона згадана ще раз на початку наступного розділу, але у поминальній формі: *Софію Зубревицьку*). Оце стільки можна побачити в цьому розділі князів Друцьких.

Блок князів Гольшанських (38-5) легко розпізнається за характерним іменем *Ольгимонта*, якого ми вже бачили вище ([запис 9-25](#)). Тут ми знову бачимо його сина Івана (39-5-2, також 9-26 та [10-6](#)) та його онука Семена (39-5-3, також 9-28 та 10-7). Далі мав би йти покійний чоловік Марії – Семен Семенович Гольшанський, але другого Семена в цьому блоці якраз нема (хоча він, здається, записаний в [позиції 9-36](#)).

Натомість маємо в блоці аж двох Андріїв, один з яких міг бути князем Андрієм Семеновичем (відомий в 1455 – 1457 рр., див. 9-35), братом Семена Семеновича і дівером Марії. Другий Андрій (Іванович, згаданий в 1401 р., див. 9-27) був братом Семена Івановича, отже, дядьком Марії. Присуджувати їм якісь конкретні позиції в блоці (38-5) я не берусь.

Інших імен з цього блоку в родоводі Гольшанських я не бачу. Зокрема, відчувається гостра недостача *Іванів* – у блоці їх аж троє, не рахуючи Івана Ольгимонтовича, а в історичних записах їх нема взагалі. Дивно також, що тут не бачимо жодної княгині.

Інші 4 блоки князів, котрі маємо в цьому розділі, пояснити я не вмію. Зокрема, зовсім неясний блок (39-1), котрий стоїть на початку і мав би містити найближчих родичів. Також не видно в цьому розділі імені дочки Семена та Марії, котра була дружиною Мартина Гаштольда і померла перед 1480 роком [*Вольф*, 115]. Хіба би вона перейшла на католицизм?

Спроби Є. Вітте прокоментувати цей розділ звелись до пояснень роду Гольшанських [*С. В.*, 16, 32 – 33], причому починаючи від позиції 39-5-4 вони виглядають непереконливо.

39. Софію Зубревицьку (с. 14 – 15)

(1) Софію Зубревицьку, князя Дмитра – во іноках Дем'яна, княгиню Аграфену – во інокнях Олену, князя Федора, княгиню Анастасію, князя Іоана, князя Андрія, княгиню Акулину, князя Саву, княгиню Марію, княгиню Тетяну, князя Василя, княгиню Юліану, княгиню Юліану.

(2) Андрія, Іоана, Анастасію, Григорія.

(3) Князя Іоана, князя Самсона, князя Костянтина, Ульяну, княжну Марію, княгиню Марію.

(4) Євстафія, Акулину, Анастасію, Олександра, Катерину, Георгія, Андрія, Євфимію, Михайла, Никона, Феогноста, Улиту, Якова, Трифона, Олександра, Марію, Григорія, Олену, Федора, Євфимію, Матрону, Євфимію, Василя, Герасима, Севастьяна, Ксенію, Марію, Данила, Захарію, Ульяну, Іоана, Григорія, Марію, Мартина, **Кудина** (!), Лук'яна, Марію, Євфимію, Тетяну, Марію, Тихона, Панкратія, Ірину, Григорія, Кузьму, Якова, Данила, Тетяну, Давида, Бориса, Климентія, Варвару, Онуфрія, Василя, Макарія, Стефана, Ульяну, Семена, Марфу,

Прокопія, Олену, Іоана, Анну, Ксенію, Аграфену, Феофана, Марію, Федора, Якова, Бориса, Андрія, Порфірія, Антоніду, Леонтія, Сильвестра, Меланію, Ігнатія, Порфірія, Марію, Домну, Омеляна, Євфимія, Лук'яна, Олександра, Петра, Іоана, **Хотимію**, Парасковію, Никиту, Улиту, Афанасія, Ісакія, Єфрема, Сидора, Анастасію, інок Афанасія, Марію, Петра, Єфросинію, Леонтія, Варсонофія, Василиси (!), Агафію, Леонтія, Федора, Феодосію, Фому, Мануїла, Олену, Филипа, Єфросинію, Меланію, Олександра, Ксенію, Родіона, Євпраксію, Соломониду, Флора, Зиновію, Варвару, Стефана, Парфенія, Олену, Василя, Анну, Євдокима, Олену.

Софія Зубревицька, іменем якої починається блок (39-1) – це уже відома нам (38-3-4) дружина кн. Дмитра Семеновича Зубревицького-Друцького. Вона згадана в 1486 р. разом з дочкою – Маріанною Трабською [*Вольф*, 58]. Коли померла Софія – ми точно не знаємо, в 1489 р. Марія Трабська виступає в документі уже сама. Їх маєток [Зубревичі](#) нині належить до Оршанського району Вітебської області Білорусії, це приблизно 28 км на схід від Друцька.

З якого вона була роду – документи не повідомляють, у Є. Вітте [с. 116 – 118] бачимо на цьому місці цілком безпідставні фантазії про належність її та інших князів з блоку (39-1) до роду Ольгерда. Цілком можливо, що в цьому блоці ми маємо членів її роду, зокрема, на початку – її батьків, але це нам нічого не допомагає в історичній інтерпретації. Можна також припустити, що запис зробила її дочка, Марія Трабська, одночасно із записом розділу 38.

Блоки (39-2 – 39-4), на мою думку, є поточними записами, котрі до роду Зубревицьких не належать.

Розділи 40 – 54

40. Лапоть (с. 15)

Варлаама, Антоніду, Якова, Устинію. Кінець.

У довіднику Бонецького роду *Лапоть* немає.

41. Зиновія... (с. 15 – 16)

(1) 36 імен чоловіків і жінок впереміш.

(2) Князя Юрія Чернігівського.

(3) 144 імені чоловіків і жінок впереміш, серед них – рідкісні імена *Дабижива* (!) та *Філіста*. Завершено словом *кінець*.

Що це за князь Юрій Чернігівський – ніхто сказати не вміє. Немає такого князя і в [Любецькому переліку](#), де багато князів атестовано «чернігівськими». Оскільки він внесений у поточні записи ПС, то виходить, що він помер десь в останні роки 15 ст.

42. Капітоліну... (с. 16)

(1) Капітоліну, Євстратій, Мартирія, Павла, Меланію, Матрону, Марію, Леонтія, Федора, Іоакима, Стефана, Іоана, Стефана, Климентія, Юліану, Симона, Сильвестра, Анну, Василя, Євдокію, Семена, Олену, Анастасію, Іоана, Нестора, Лукерію, Зиновія, **інок Федора**, Марію, Андрія, Леонтія, Мартина, Іллю, Василя, Євстафія, Костянтина, Феодосію, Григорія, Марію, Григорія, Якова, Кузьму, Авдотью, Федору, Наталю, Іоакима, Домну, Герасима, Ксенію, Федора, Феогноста, Аникиту, Семена, Тарасія, Василя, Олександра, Мартина, Ігнатія, Марію, Іоана, Олексія, Конона, Василя, Василя, Вавілу, Марію, Германа, Соломониди (!), Стефана, Іоана, Григорія, Олену, Євдокію, Лукерію, Анну, Сидора, **Хотимію**,

Іоана, Софронія, Федора, Олексія, Василя, Євстафія, Улиту, Софію, Семена, Дмитра, Семена, Євфимію, Прокопія, Олександра, Христину, Іоана, Марію, Арсенія, Олексія, Феклу, Василя, Василису, Спиридона, Терентія, Акулину, Федора, павла, Євфимію, Іоана, Олену, Матрону, Афанасія, Василя, Агафію, **Галасея, Оносію (!)**, Агафію, Андрія, Феодосію, Семена, Іоана, Сави (!), Агафона, Іоана, Василя, Матрону, Герасима, Семена, Іоана, Юрія, Іоана, Васіана, Федора, Василя, Матрону, Василя, Кіпріана, Протасія, Авдотью, Тимофія, Акулину, Григорія, Петра, Стефана, Фому, Анну, Ксенію, Федора, Іоана, Фому, **Єлінарха**, Февронію, Максима, Карпа, Михайла, Семена, Якова, Григорія, Йосифа.

(2) Князя Семена, княгиню Соломониду, князя Григорія, княгиню **Єпіхарію (!)**, князя Филипа.

(3) Ксенію, Феодосію, Зосиму, Кузьму, Анну, Євдокію, Феодосію, Олександрю, Матвія, Агапію, Іоана, Ігнатія, Тимофія, Ірину, Гліба, Феодосію, Матрону, Федора, Анастасію, Кузьму, Прокопія, Анну, Феодосію, Варвару, Марію, Анастасію, Лаврентія, Якова, Тетяну, Ульяну, Ульяну, Никиту, Марію, Костянтина.

Півжирним я тут виділив цікаві рідкісні імена. Про князів нічого сказати не вмію.

43. [Рід] Бердебачин (с. 17)

154 імені чоловіків і жінок впереміш, серед них – рідкісні імена: *Анусію* (в 78 позиції), *Пігасію* (в 151 позиції).

У Бонецького точно такого прізвища немає, є князь (!) Павло Бірдибакович, який в 1514 р. отримав маєток біля Ейшишок [Бонецький-2, 1, 268]. Мабуть, цей Павло – з литовським татар, і мабуть католик. Чи має він відношення до «нашого» Бердибека – неясно.

44. Рід Григорія Пантелеєва (с. 17 – 19)

(1) 167 імен чоловіків і жінок впереміш, серед них привертають увагу записи: Іону (*Трубецького* – слово приписано внизу на полі, зроблено відмітку, до якого імені воно відноситься; в 24 позиції), *Вокола* (у 80 позиції).

Пантелеєв – син Пантелея (спрощено від Пантелеймона). Тому можна припустити, що ім'я *Пантелеймона*, котре стоїть першим у цьому розділі, відноситься до батька Григорія. У Бонецького такого роду немає.

(2) Князя Михайла, Іоана, князя Іоана.

(3) 67 імен чоловіків і жінок впереміш, серед них бачимо *Єлтуфія* (у 22-й позиції).

(4) Князя Бориса.

(5) 301 ім'я чоловіків і жінок впереміш, серед них бачимо *Григорія і жону його* (в 49 позиції), *Аносію* (в 90 позиції), *Понарію* (в 140 позиції), *Келсія* (в 144 позиції), *Єпіхарію* (у 209 позиції), *Кикелію* (у 251 позиції), *інока Леонтія* (у 297 позиції).

(6) Князя Василя.

(7) 31 ім'я чоловіків і жінок впереміш, серед них бачимо: *іноки Анни* (! в 4 позиції), *священноїнока Ігнатія* (в 5-й позиції), *інока Мелентія* (у 8 позиції), *Понарію* (в 26 позиції).

Анна – перший запис черниці в ПС, котрих надалі буде немало.

45. Рід пана Скипоря старости житомирського (с. 19)

21 ім'я чоловіків і жінок впереміш. В 1528 р. у переписі литовського війська зазначено, що *Скипоров* має служити одним конем [Бонецький-1, с. 314]. Може, він має якийсь стосунок до цього запису в ПС.

Далі в ПС записано рід Скипорів з Брянська (розділ 130).

46. Рід Бардич (с. 19)

9 імен чоловіків і жінок впереміш, завершено словом *кінець*. У Бонецького такого роду немає.

47. Филипа... (с. 19)

Филипа, Пелагею, Григорія, Семена, іноку Федору. Кінець.

48. Рід Черкаський (с. 19 – 20)

28 імен чоловіків і жінок впереміш, завершено словом *кінець*. В 1509 році у Вільні при дворі великого князя служив дворянин Івашко Черкас [Акты, относящиеся к истории западной России. – СПб: 1848 г., т. 2, № 51, с. 63]. Можливо, він мав якийсь стосунок до даного запису ПС. Окрім цього Івашка відомо кілька інших представників носіїв цього прізвища з пізнішого часу [Бонецький-2, 3, 358].

49. Марію... (с. 20)

42 імені чоловіків і жінок впереміш, відзначаємо іноку Марію (в 9 позиції).

50. Рід пана Івана Пилиповича Черкаського (с. 20)

36 імен чоловіків і жінок впереміш, відзначаємо Хотимію (в 4 позиції), інока Герасима (в 13 позиції), інока Захарію (в 20 позиції), інока Афанасія (в 27 позиції).

Про цього пана нічого сказати не вміємо, окрім того, що сказано про розділ 48.

51. Рід пана Кузьми Шапочкина (с. 20 – 21)

235 імен чоловіків і жінок впереміш, відзначаємо (номер позиції в дужках): Хотимію (25, 27), інока Якіма (35), інока Сильвестра (36), іноку Євдокію (37), інока Касіана (41), іноку Улиту (67), іноку Марію (68), священноінока Агея (80), священноінока Фотія (81).

Перемішування імен мирян і ченців засвідчує продовження поточних записів, як і в попередньому розділі. Що за пан Шапочкин – невідомо; у Вітебську в 1514 р. відомі бояри Гліб та Андрій Васильовичи Шапки [Бонецький-1, с. 343].

52. Федора іконника рід (с. 21)

64 імені чоловіків і жінок впереміш, відзначаємо іноку Федору (24), Понарію (58).

53. Рід пана Юрія Зиновійовича (с. 21 – 22)

Інока Іону, інока Захарію, Марію, Василя, інока Іону, інока Андрія, Михайла, Іоана, Прокопія, Федора, Льва, іноку Марем'яну, Анастасію, Пацка (!), Юрія, Іоана, Марину, Агафію, іноку Ульяну, Михайла, Агрипину, Андрія, інока Іллю, Іону, Стефана, Анну, Леонтія, Дмитра, Григорія, іноку Улиту, Феодосію, Юрія, Аксинію, Кудина (!), Олену, Катерину, Федору, інока Василя, інока Федора, Марію, Ульяну, Агафію, Анцифора, Поладію (!), Дмитра, Софію, Григорія, Марію, Стефана, інока Симеона, Михайла, Ульяну і їх батьків. Кінець.

Юрій Іванович Зиновійович – досить відомий литовський пан. Перша згадка про нього датується 16 березня 1486 року, коли він з жінкою та дітьми надав Києво-Печерському монастирю (в особі архімандрита Феодосія) село Киселевичі у Бобруйській волості [Акты, относящиеся к истории западной России. – СПб: 1848 г., т. 1, № 86, с. 105 – 106]. Далі пан Юрій згаданий в 1494 р. як намісник

брацлавський і посол до Москви. Потім він був намісником смоленським, могилівським. Востаннє згаданий в 1516 р. як королівський маршалок, в 1522 р. виступають уже його сини [*Бонецький-1, s. 417*].

Отже, запис пана Юрія можна датувати часом від 1486 до 1516 року, але він зроблений уже після смерті архімандрита Феодосія ([розділ 31-3](#)).

Чому Є. Вітте вирішила, що запис зроблено після смерті пана Юрія і де вона побачила у цьому розділі його ім'я [*Є. В., 144*] – я зрозуміти не можу. Я не бачу в цьому написі не тільки самого Юрія, але також його батька Івана та його діда Зиновія (хіба би припустити, що вони ховаються під іменами іноків Іони та Захарії).

Шляхтичів з прізвищем *Кудин* в довіднику Бонецького немає, але маємо в Україні села [Кудинівка](#), [Кудинів Ліс](#) (Черкаська обл.), [Кудинівці](#) (Тернопільська обл.), [Кудинка](#) (Хмельницька обл.).

Слово *кінець* тут, на мою думку, поставлено, щоби відділити запис *Михайла, Ульяну і їх батьків* від наступного *Бориса*. Не думаю, що він означає кінець роду пана Юрія.

54. Бориса... (с. 22 – 23)

342 імені чоловіків і жінок впереміш, відзначаємо *Єпіхарію* (7), *Поладію* (23, 71), *Бориса схимника* (41), *Агафію схимницю* (42), *Порасію* (54), *інока Єпіфанія* (57), *Кондея* (154), *Увара* (171), *інока Варвару* (! 199), *іноку Бориса* (! 200), *інока Афанасія* (201), *інока Анну* (! 202), *іноку Марфу* (203), *Кілікію* (221).

55. Рід князя Сенкушков Федоровича

Цей розділ ПС надруковано на с. 23.

№	ПС	Вітте (63 – 65)	Войтович	Примітки
55-0	Князя Федоровича Сангушка	Сангушко († бл. 1463 р.)	Дмитро Федорович († 1455 р.)	+

	Василису			
55-8	Княгиню Олену	дружина (55-6) (?)		?
55-9	Марію			?
55-10	Княгиню Агапію	дружина (55-1)		?
55-11	Князя Федора Ольгердовича	батько (55-1)		+
55-12	Княгиню його Ольгу			+
55-13	Княгиню Фетінію	мати (55-12) (?)		?
55-14	Князя Євстафія	батько (55-12) (?)		?
55-15	Князя Василя	син Михайла Сангушковича Ковельського (?)		?
55-16	Князя Михайла	син (55-1)		?
55-17	Княгиню Марію	Марія Корибутівна, мати С. Ф. Воротинського (55-74) (?)		?
55-18	Князя Іоана	Януш Михайлович Сангушко († бл. 1522 р.) (?)		?
55-19	Князя Льва	Лев Олександрович Сангушко († 1571 р.)		?
55-20	Князя Іоана	Іван Корибутович		?
55-21	Княгиню Василису	дочка Андрія Олександровича Сангушка, дружина кн. Андрія Семеновича Соколинського (?) або княгиня Бельська (?)		?
55-22	Княжну Євпраксію	дочка Ольгерда (?)		?
55-23	Андрія			?
55-24	Князя Федора	Федір Корибутович (?)		?
55-25	Михайла			?
55-26	Іоана			?

55-27	Якова			?
55-28	Федора			?
55-29	Ульяну			?
55-30	Прокопія			?
55-31	Василя			?
55-32	Князя Іоана	хтось із Ольгердовичів		?
55-33	Пелагею			?
55-34	Василя			?
55-35	Зиновію			?
55-36	Анну			?
55-37	Николу			?
55-38	Анастасію			?
55-39	Мартина			?
55-40	Федота			?
55-41	Іоана			?
55-42	Николу			?
55-43	Олексія			?
55-44	Федора			?
55-45	Євпраксію			?
55-46	Євстафія			?
55-47	Федора			?
55-48	Єлевферія			?
55-49	Домну			?
55-50	Марію			?
55-51	Досифея			?
55-52	Княгиню Марію Андрієву	дружина Андрія Олександровича Сангушка (сестра кн. К. І. Острозького) (?)		?
55-53	Матрону			?
55-54	Євстафія			?
55-55	Євфимію			?
55-56	Іоакима			?
55-57	Авдотью			?
55-58	Никиту			?
55-59	Василису			?
55-60	Євстафія			?

55-61	Акулину			?
55-62	Якова			?
55-63	Павла			?
55-64	Матвія			?
55-65	Наталю			?
55-66	Фетінію			?
55-67	Князя Федора	син (55-52) (?)		Федір Львович Воротинський
55-68	Княгиню Анну	дружина Михайло Олександровича Сангушка (?), або перша дружина Василя Михайловича Ковельського (?)		?
55-69	Князя Михайла	Михайло Олександрович Сангушко († 1502 р.) (?)		Михайло Федорович Воротинський
55-70	Анастасію			?
55-71	Оліфера			?
55-72	Домну			?
55-73	Ульяну			?
55-74	Князя Семена Федоровича Воротинського	син Федора Львовича Воротинського, перейшов до Москви в 1492 р., востаннє згаданий 1494 р.		+
55-75	Акилину			?
55-76	Ульяну			?
55-77	Василя			?
55-78	Іоана			?
55-79	Антонія			?
55-80	Ірину			?
55-81	Мартина			?
55-82	Федора			?
55-83	Філарета			?

Спробуємо розібратись перш за все, скільки тут маємо блоків записів. На мій погляд, можна виділити такі блоки:

- (1) Сангушки – записи 55-1 – 55-22
- (2) Поточні записи 55-23 – 55-66, серед яких трапляються окремі князі, ясна річ, не Сангушки.

(3) Князі 55-67 – 55-69 (далебі, не Сангушки).

(4) Поточні записи 55-70 – 55-83, серед яких – князь Воротинський.

Тепер з довідником Вольфа в руках пірнемо у генеалогію Сангушків.

Сангушки вважали себе нащадками князя Федора Ольгердовича, відомого з 1387 р. (помер перед 1400 р.) [Вольф, 388], і з ним ми маємо рідкісний випадок, коли можна не гадати, хто записаний в ПС (55-11).

Князь Сангушко Федорович відомий з документів 1433 – 1454 років. Він володів Ратном з сусідніми селами (Волинь). В 1463 році майном займається його княгиня [Вольф, 422 – 423], з чого можна зробити висновок, що Сангушко помер між 1454 і 1463 роками. Чи справді він ховається під іменем Іоакима – сказати з певністю не можна. Але можна не сумніватись, що в заголовку розділу (55-0) згадано саме його.

Сангушко мав 4 синів – Василя, Івана, Олександра і Михайла.

Про Василя Сангушковича маємо єдину згадку з 1443 р., коли він був державцею брацлавським [Вольф, 423]. Отже, думка, що в позиції 55-2 записано саме його, не викликає заперечень.

Про Івана Сангушковича маємо дві згадки з 1452 і 1470 років [Вольф, 423], тому з обережністю можна припустити, що запис 55-5 стосується саме його.

Далі ми не бачимо в ПС Олександра Сангушковича, відомого в документах 1446 – 1491 років. Він був одружений двічі, але імен його дружин ми не знаємо [Вольф, 423 – 424]. Його старший син Михайло відомий з документів 1481 – 1490 років, в 1501 і 1502 роках бачимо в документах його удову Анну [Вольф, 436 – 437]; молодший син Андрій відомий з документів 1494 – 1534 років [Вольф, 424 – 427]. Його дружиною була княжна Марія Іванівна Острозька, років її життя ми не знаємо [Вольф, 346], тому й не можемо судити, чи записи 55-17 або 55-52 могли стосуватись саме її.

Припущення, що запис 55-16 стосується Михайла Сангушковича, викликає у мене сумнів, бо він відомий з 1475 р. і був живий ще в 1511 р. [Вольф, 448]. На мою думку, даний розділ вписано до ПС значно раніше, ще за життя Михайла.

Наступне покоління – онуки князя Сангушка – діяли наприкінці 15 – в 1-й третині 16 ст., тобто значно пізніше дати запису в ПС. Припущення Є. Вітте, що в цьому розділі ми маємо імена Сангушків навіть з 2-ї половини 16 ст., неприйнятне. «Методика» вибирання з родоводів імен, записаних до ПС, без огляду на час життя іменованих осіб, до ніяких позитивних висновків привести не може.

Князь Семен Федорович Воротинський відомий у 1483 – 1493 рр., в 1492 р. перейшов з Литви до Москви, потомства не лишив. Коли він помер – точно не відомо; старший брат його звався Михайло, помер перед 1483 р.; батько його князь Федір Львович Воротинський відомий у 1401 – 1455 рр. [Вольф, 585 – 586]. Тому можна обережно припустити, що запис 55-67 стосується Федора Львовича, а 55-69 – Михайла Федоровича Воротинських.

Хто вніс до ПС цей запис – не зовсім ясно, бо всі представники роду Воротинських наприкінці 15 ст. опинились у Москві. Хіба би за це подбала котрась із 4 дочок князя Федора.

56. Рід княгині Юр'євої

56. Рід княгині Юр'євої упи[сал?] Толка[ч?] (с. 23)

Цей розділ дуже подібний до розглянутого вище [розділу 10](#), на який я даватиму посилання. Перелік виглядає так:

№	ПС	Вітте (с. 115 – 116)	Примітки
56-0	Княгиня Юр'єва	з Олельковичів, Гольшанська	10-0
56-1	Князя Олександра	Олелько Володимирович	10-2
56-2	Княгиню Анастасію	дружина Олелька	10-15
56-3	Князя Семена	син Олелька	10-3
56-4	Княгиню Марію	дружина Семена з Гаштольдів	+
56-5	Княгиню Васи[ли]су	з Гольшанських Бельська	10-18
56-6	Князя Семена	Семен Михайлович Слуцький	Семен Іванович Гольшанський, 10-7
56-7	Князя Михайла	Михайло Олелькович	10-4
56-8	Княгиню Євдотію	Євдокія Олельківна, дружина молдавського господаря Стефана Великого	10-16, 62-30
56-9	Князя Михайла	імовірно, Тверської	+
56-10	Княгиню Софію	дочка Семена Олександровича	+
56-11	Князя Іоана	Іван Ольгимонтович (?)	10-6
56-12	Княгиню Марію	дружина Семена Івановича Гольшанського (?)	+
56-13	Князя Іоана	Іван Юрійович Гольшанський (?)	10-5
56-14	Василя		Василь Юрійович Гольшанський, 10-9
56-15	Князя Юрія	Юрій Семенович Гольшанський	10-8
56-16	Леонтія		?
56-17	Іоана		?
56-18	Филипа		?
56-19	Мамелфу		?
56-20	Василису		?
56-21	<i>(Князя Семена Юрійовича)</i>		10-10
56-22	<i>(Княгиню Семенову Юрійовича Анастасію)</i>		10-11
56-23	<i>(і сина їх князя Льва)</i>		10-12
56-24	Авдотью		?

56-25	Агапію		?
56-26	Мокія		?
56-27	Зиновія		?
56-28	Аксинію		?
56-29	Авдотью		?
56-30	Анну		?
56-31	Акинфа		?
56-32	Улиту		?
56-33	Варвару		?
56-34	Федора		?
56-35	Анфима		?
56-36	Нектарія		?
56-37	Ірину		?
56-38	Малафія		?
56-39	Марію		?
56-40	Домну		?

Розділ складається з двох блоків – роду княгині Юр'євої (56-1 – 56-15, 56-21 – 56-23) і поточних записів нетитулованих імен (56-16 – 56-20, 56-24 – 56-40). З погляду логіки записи 56-21 – 56-23 належать до першого блоку, але у виданні ці записи на полі вклинюються в другий блок, то я так це і залишив.

Із 18 імен першого блоку 8 імен незаперечно співпадають з іменами 10-го розділу, а ще 7 можуть з ними співпадати. Отже, цей перелік на 83 % повторює перший блок розділу 10, хоча скомпонований він інакше. Тут княгині записані одразу після чоловіків.

Найбільш істотним для нас є запис 56-4: якщо це справді дружина Семена Олельковича, то для неї ми маємо певну дату смерті [весна 1501 р. – *Вольф*, 329], а тим самим і весь розділ датується часом не раніше 1501 р.

56-6 – князь Семен Михайлович Слуцький, про якого думала Є. Вітте, помер в 1505 р. [*Вольф*, 330]. Ця дата здається мені занадто пізньою для даного розділу, тому я волію тут бачити якогось іншого Семена, хоча б і Семена Івановича Гольшанського († 1435 р.).

56-8 – припущення Є. Вітте дотепне, і тепер ми маємо безспірне джерело (див. [пояснення до запису 10-16](#)).

56-9 – остання пряма згадка про князя Михайла Борисовича Тверського належить до 1494 р., в 1505 р. король роздавав маєтки, котрі тримав Михайло у Литві [*Вольф*, 547 – 548]. Отже, точної дати смерті Михайла Борисовича ми не маємо, тому можемо окреслити її більш конкретно – перед 1501 роком – якщо підтвердиться дата запису цього блоку.

56-10 – дочка Семена Олельковича, дружина кн. Михайла Борисовича Тверського померла 7.02.1483 р. [*Вольф*, 330].

56-12 – дружину кн. Семена Івановича Гольшанського справді звали Марія [*Вольф*, 97], можна погодитись із припущенням Є. Вітте. Але погоджуйтесь на це,

ми повинні пам'ятати: серед родичів Ульяни Гольшанської було дві пари Семен + Марія, і конкретний розподіл місць в ПС між цими особами залишається непевним (хоча і не має принципового значення).

56-14 – думаю, тут титул *князь* пропущено випадково.

Запис 56-21 – 56-23 повторюють такі самі записи в розділі 10, і так само додані на полі пізніше, не раніше 1516 року.

Як же стоїть справа із хронологією блоку? Запис до ПС зробив Толкач, мабуть, слуга княгині Ульяни, і мабуть після її смерті, тобто після 1484 р. В такому разі не ясно, чому в записі немає самої Ульяни.

З іншого боку, припустити, що запис було зроблено ще на її життя, за її дорученням – вимагає відмовитися від запропонованого пояснення записів 56-4 та 56-7, а тоді розпадається вся відносно струнка схема блоку. Я схильний думати, що запис було зроблено після 1501 р.

57. Рід пана Семена Сколкова (с. 24)

(1) Іоана, Ірину, Феодосію, Василя, Іоана, Артемія, Анну, Єфрема, Сильвестра, Олександра, Бориса, Феодосію, Євпраксію, Іоана.

Цей блок має надзвичайно важливе значення для розуміння способів наповнення ПС. В архіві Печерського монастиря зберігалась грамота Семена з Колків, написана 21 листопада 6906 (1398) року [Грамоти 14 ст. / Пещак М. М. – К.: Наукова думка, 1974 р., № 72]. Цією грамотою до пом'яника було внесено рід Семена (перелічено ті самі імена, що і в ПС), а Семен зобов'язувався давати щороку копу (60) грошей на день Введення (21 листопада).

Цей запис був забезпечений на Мойсиковичах у Лісниках. Назва *Мойсиковичі* більше ніде не зустрічається, тому я й думаю, що це якийсь мікротопонім, дворище, чи що. *Лісники*, на мою думку – село біля Києва, у 15 км на південь від Печерського монастиря. Прізвище *Сколков* існує й понині, але мені сумнівно, щоб воно існувало саме як прізвище уже в кінці 14 ст. Думаю, тут маємо читати *с Колков*; Колки – містечко на Волині біля Луцька, хоча є й інші села такої назви (в Україні в Рівненській та Хмельницькій областях, в Білорусії в Мінській обл.). Слід також знати, що у передмові С. Голубева [с. 11] через друкарську помилку дата грамоти зазначена як 1498 рік.

Отже, справу можна собі уявити так, що писар ПС, відшукавши вкладну грамоту Семена, переписав згадані в ній імена до свого синодика. Так – цілком природно – пояснюється поява старих записів у тексті, написаному (орієнтовно) на початку 16 ст.

Можна навіть припустити, що ім'я архімандрита Феодосія, за якого було зроблено запис Семена, було на підставі цієї грамоти додано до переліку архімандритів (як запис 4-15). Голубев мав рацію, побачивши в ньому невідомого архімандрита, але може бути, що цей архімандрит жив не в кінці 15, а в кінці 14 ст. Повторюся, на внутрішню хронологію імен всередині розділів не можна покладатись, бо такого упорядкування ніде не видно.

(2) Тимофія, Іоана, Семена, Василя, Михайла, Федота, Василя, Антонія, **Куріана (!)**, Захарію, Меланію, Ісидора, Іоана, Ірину, Анну, Авдотью, Никона, Карпа, Фетінію, Якова, Власія, Василису, Дементія, Меланію, Григорія, Никиту, Варвару, Бориса, Климентія, Ксенію, Варсонофія, Улиту, **Анусію (!)**, Ульяну, Ксенію, Іоакима, Патрикія, Михайла, Данила, Марію, Ольгу, Павла, Мойсея, Меланію, Олену, Федора, Євгенію, Діомида, Фалелея, Олексія, Ірину, Семена,

Григорія, Григорія, Іоана, Якова, Ксенію, Фому, Ксенію, Кирила, Ульяну, Семена, Іоана, Марію, Іоана, Христину, Саву, Олександрю, Григорія, Якова, Іоана, Євфимія, Мануїла, Лукерію, Ігнатія, Стефаниду, Васіана, Іллю, Зиновія, **Анусію** (!), Карпа, Конона, Стефана, Дмитра, Євдокію, Нестора, Ульяну, Стефана, Євстафія, Самуїла, Марію, Олену, Захарію, Сілівана, Мавру, Дорофея, Семена, Василя, Олександра, Агафію, Олексія, Федору, Мартина, Варвару, Іоана, Іоана, Мартина, Федору, Кирила, Мелентія, Варвару, Филимона, Єрмолу, Устинію, Стефана, Анастасію, **Голендуху** (!), Марію, Авдотью, Домну, Йосифа, Єрмолу, Феодосію, Євфимію, Ірину, Никифора, Якова, Анну, Федора, Федора, Кузьму, Пелагею, Семена, Агрипину, Андрія.

Цей блок містить поточні записи.

58. Рід княгині Василиси Бельської
58. Рід княгині Іванової Володимировича
княгині Василиси Бельської (с. 24)

№	ПС	Вітте (68 – 69)	Примітки
58-0	Княгиня Василиса	Василиса Андріївна з Гольшанських	+
58-1	Князя Андрія	Андрій Іванович Гольшанський	+
58-2	Княгиню Устинію	дружина кн. Андрія (?)	?
58-3	Князя Іоана	Іван Володимирович Бельський (?)	+
58-4	Князя Михайла	Михайло Іванович Гольшанський (?)	+
58-5	Князя Іоана	Іван Ольгимонтович Гольшанський (?)	+
58-6	Князя Іоана	Іван Юрійович Гольшанський (?)	+
58-7	Княгиню Марію	дочка кн. Юрія Дубровицького (?)	?
58-8	Княгиню Федору	дочка кн. Юрія Дубровицького, дружина кн. Богдана Соломирицького	?
58-9	Княгиню Ульяну	1, дочка Івана Ольгимонтовича, друга дружина Вітовта († 1449 р.); 2, дружина кн. Юрія Семеновича Гольшанського; 3, дочка кн. Семена Івановича Гольшанського, дружина кн. Семена Романовича Кобринського	?
58-10	Князя Василя	Василь Юрійович Гольшанський	+
58-11	Якова		?
58-12	Потапія		?
58-13	Пелагею		?
58-14	Анну		?

58-15	Фетінію		?
-------	---------	--	---

Маємо в розділі два блоки: рід княгині Василиси (58-1 – 58-10) і поточні записи (58-11 – 58-15).

Із Василисою завдяки виключно детальному означенню в заголовку – «виразна справа». Це безсумнівно та сама княгиня, котра вже була записана вище в позиціях [10-18](#) та [56-5](#).

Тому можна погодитись, що запис 58-1 позначає кн. Андрія Івановича Гольшанського, відомого з однієї згадки 1401 р. Дружину його звали Олександра, і вона померла в 1426 р. (здається, переживши чоловіка) [Вольф, 96]. Цієї Олександри ми тут не бачимо.

Як поділити трьох Іванів з ПС між трьома князями, запропонованими Є. Вітте – неясно, але це й не має принципового значення. Із застереженнями, як і у Є. В., можна з ними погодитись.

58-4 – Михайло Іванович Гольшанський відомий з 1422 р., загинув у 1433 р. [Вольф, 96]. І з цим можна обережно погодитись.

58-10 – маловідомому з документів Василю Юрійовичу Гольшанському поталанило у дослідників ПС. Ним заповнюють кожну згадку про «князя Василя», як [10-9](#) та [56-14](#).

Натомість не можна погодитись із визначенням записів 58-7 та 58-8 як таких, що позначають дочок кн. Юрія Дубровицького, який помер у 1536 р. Марія померла в 1586 р., її сестра Федора – перед 1576 р. [Вольф, 113 – 115].

А між тим в розглядуваному записі немає й самої княгині Василиси, він був споряджений нею ще за життя, отже, до 1484 р., тобто раніше за розділи 10 та 56. Як це могло статись, що такий ранній запис потрапив до ПС відносно пізно – ми бачили на прикладі блоку (57-1). Якщо прийняти всі зроблені припущення, блок (58-1) був сформований між 1481 і 1484 роками.

59. Рід пана Фурса Романовича (с. 24)

(1) Карпа, Романа, Іону, Олександра, Йосифа, Кирила, Юстина, Авдотью, Ксенію, Марію.

(2) Ігнатія, Акулину, Никиту, Анну, Олексія, Марію, Петра, Якова, Ірину.

Рід Фурса, на мою думку, займає перший блок, де йдуть спочатку імена чоловіків, а потім – жінок. В другому блоці бачимо натомість пари чоловік + жінка.

Фурс – простонародний варіант імені *Фірс*. В 1495 р. у Пінському князівстві згаданий Фурс *Іванович* [Бонецький-2, [4, 331](#)]. В Україні є село Фурси (біля Білої Церкви) та Фурсове (біля Новгород-Сіверського), але їх історія не досліджена, мабуть, вони пізнішого часу. Хіба орієнтовно можна припустити, що «наш» Фурс був засновником якогось із цих сіл, скоріше київського.

60. Рід Петра Калініна Великого Новгородського з Черничини вулиці (с. 24 – 25)

100 імен чоловіків і жінок впереміш, серед яких цікаве ім'я *Дія*. Оце перший розділ ПС, який виразно вказує на території Московії (до цього ми все бачили тільки територію Великого князівства Литовського).

Про Черничину вулицю ми можемо сказати небагато. В 1418 р. була збудована мурована церква всіх святих «на Черниці улици» [Новгородський 1-й літопис

молодшого ізводу, [6926 р.](#)] Вона знаходилась в Людиному кінці Новгороду. Сучасні довідники такої церкви не знають ([Вікіпедія](#), [Викигид](#)).

Після цього розділу в ПС іде пробіл майже на цілу сторінку. Можливо, наступний розділ почали писати трохи раніше, залишивши місце для 60-го розділу? Принаймні розглядаючи послідовність формування тексту, не слід ігнорувати такі пробіли, котрі мають знайти своє пояснення.

61. Федора... (с. 25)

49 імен чоловіків і жінок впереміш, серед яких відзначимо *Фауста* (у 26 позиції).

62. Рід князя Семена Олександровича Київського

62. Рід князя Семена Олександровича Київського і княгині його Марії і сина його князя Василя Семеновича (с. 25)

№	ПС	Вітте (112 – 114)	Войтович	Примітки
62-0	Князя Семена Олександровича Київського	Далі, 62-6		Також 9-19, 10-3, 56-3
62-0а	Княгині його Марії			Також 56-4
62-0б	Сина його князя Василя Семеновича			Помер у 1495 р.
62-1	Князя Олександра	Олелько Володимирович Ольгердович	129, як у Є. В.	також 9-18, 10-2, 56-1
62-2	Князя Андрія	Андрій Володимирович Ольгердович	130, як у Є. В.	+
62-3	Князя Іллю	?	131 хрестильне ім'я Івана Володимировича (?)	?
62-4	Князя Володимира	Володимир Ольгердович	132, як у Є. В., тільки з додатком <i>інока</i>	Також 9-17, 10-1
62-5	Інока князя Олександра	?	133 знову Олелько	?
62-6	Князя Семена	Семен Олелькович († 1470 р.)	134, як у Є. В.	+
62-7	Князя Михайла	Михайло Олелькович († 1481 р.)	135, як у Є. В.	Також 10-4, 56-7
62-8	Князя Іоана	Іван Володимирович Ольгердович Бельський	136 Іван Іванович Бельський († до 1476 р.)	Як у Є. В.; також 58-3

62-9	Князя Романа	Кобринський	137 син Івана Володи-мировича (?)	Роман Мушат († 1400 р.), молдавський господар
62-10	Князя Олександра	Глинський (?)	138 Олександр Семенович Гольшанський († після 1456 р.)	Олександр Добрий († 1432 р.), молдавський господар
62-11	Князя Михайла	Михайло Борисович Тверський (?)	139 Михайло Іванович Гольшанський († 1433 р.)	?
62-12	Князя Петра	?	140 хрестильне ім'я Івана Ольгимонтовича Гольшанського (?)	Петро 2-й († 1452 р.), молдавський господар
62-13	Князя Іллю	?	141 хрестильне ім'я Андрія Івановича Гольшанського (?)	Ілля 1-й († 1448 р.), молдавський господар
62-14	(Князя Семена)	Семен Михайлович Слуцький	142 Семен Іванович Гольшанський (?)	Як у Є. В.
62-15	Князя Владислава	?	143 король Ягайло	?
62-16	Князя Петра	?	144 – ?	Петро 3-й († 1467 р.), молдавський господар
62-17	Князя Стефана	Стефан Молдавський, чоловік Євдокії Олельківни (?)	145 – ?	Стефан 2-й († 1447 р.), молдавський господар
62-18	Князя Михайла	?	146 – ?	?
62-19	Княгиню Анну	дружина Михайла Олельковича	147 дружина Володимира Ольгердовича	?
62-20	Княгиню Олександру	дочка Семена Олельковича, дружина кн. Федора Ярославича († 1518 р.)	148 дочка Володимира Ольгердовича, дружина кашинського князя Василя Михайловича, померла в 1396 р.	?

62-21	Княгиню іноку Марину	?	149 дружина Андрія Володи-гмировича (?)	?
62-22	Княгиню іноку Анастасію	дружина Олександра Володи-мировича (?)	150, як у Є. В.	?
62-23	Княгиню велику Софію	з Гольшанських, дружина короля Ягайла (?)	151, як у Є. В.	Софія Семенівна, велика княгиня тверська (56-10)
62-24	Княгиню іноку Анастасію	?	152 подвоєння 62-22	?
62-25	Княгиню Софію	дочка Семена Олельковича, дружина Михайла Тверського	153 подвоєння 62-23	?
62-26	Княгиню Марію	?	154 Марія Андріївна з Гольшанських, дружина молдавського господаря Ілляша	Згоден з Л. В.
62-27	Княгиню Василицу	з Гольшанських, дружина Івана Бельського	155, як у Є. В.	Також 10-18, 58-0
62-28	Княгиню Анну	дочка Семена Романовича Кобринського, дружина Федора Бельського (?)	156	Дружина Олександра Доброго
62-29	Княгиню Воику (!)	дружина Стефана Молдавського	157	?
62-30	Княгиню Авдотью	дочка Семена Олельковича, дружина Стефана Молдавського	158, як у Є. В.	Також 10-16 , 56-8
62-31	Княгиню Марію	дружина Стефана Молдавського	159 дружина Семена Олельковича	Також 62-0а
62-32	Княгиню іноку Анну	?	160 дружина Михайла Олельковича (?)	?
62-33	Княжну Анастасію	? (помилково: Наталія)	161 (помилково: княгиню)	?

62-34	Княжну Марину	?	162 (помилково: княгиню)	?
62-35	Княгиню Євпраксію	дочка Ольгерда (?)	163	?
62-36	Княгиню Федору	онука Андрія Володи-мировича, дружина Івана Семеновича Кобринського (?)	164	?
62-37	Митрополита Григорія	Цамблак († 1419 р.)		Григорій Болгаринович († 1472 р.), також розділ 3
62-38	Архімандрита Николу	Печерського монастиря		Також 4-9
62-39	Інока Мисаїла			?
62-40	Інока Ігнатія			?
62-41	Інока Герасима			?
62-42	Інока Германа			?
62-43	Інока Іону			?
62-44	Архімандрита Іосафа	помилково: Іосиф		Також 4-12
62-45	Княгиню Анастасію		165 дочка кн. Івана Володи-мировича Бельського, дружина Івана Ходкевича	?
62-46	Агафію			?
62-47	Анастасію			?
62-48	Ірину			?
62-49	Василя			?
62-50	Ульяну			?
62-51	Стефаниду			?
62-52	Лук'яна			?
62-53	Фетінію			?
62-54	Князя Фому	з роду Трубецьких	166 хтось із Олельковичів	Фома Іванович Трубецький, також 25-8
62-55	Феодосію			?
62-56	Федора			?

62-57	Василя			?
62-58	Агафію			?
62-59	Симона			?
62-60	Іоана			?

Почнемо, як завжди, з визначення блоків у цьому розділі. На мою думку, тут є наступні блоки:

(1) – рід князя Семена Київського (62-1 – 62-36). Єдність цього блоку видно з упорядкування імен: спочатку чоловіки, потім заміжні жінки, потім – дівчата (княжни). Але такої кількості прямих предків у Семена не було, тому слід припускати, що тут записано ширше коло родичів.

(2) – духовні особи (62-37 – 62-44).

(3) – поточні записи, серед яких – два князівських імені (62-45, 62-54). Ці останні, безперечно, не належать до роду Семена.

Князь Семен був благодійником Печерського монастиря, ініціатором відбудови Успенського собору. Тому природно, що його пам'ять у монастирі шанували, і це, зокрема, виявилось у численних записах в ПС (розділи [9](#), [10](#), [56](#)). Перші три імені, позначені в заголовку, окреслені так докладно, що не потребують ніяких припущень.

62-0б – князь Василь Семенович відомий з 1488 р., помер 6 червня 1495 р. [*Вольф*, 330].

62-8 – князь Іван Іванович Бельський [*Вольф*, 4], якого пропонує Л. Войтович, на мою думку, є вкрай сумнівним. Єдиною підставою його існування є згадка у листі (1503 р.) королеви Олени до свого батька – великого князя московського Івана Васильовича:

Тые ж промеж вас государей замутили, и другой Семен Бельский Иуда с ними, который будучи здесь в Литве, братью свою князя Михаила и князя Ивана переел (!), а князя Федора на чужу сторону прогнал [Акты, собранные в библиотеках и архивах Российской империи Археографическою экспедициею императорской Академии наук, Спб., 1836 г., [т. 1,] № 138, с. 105; Skarbiec diplomatow papieżskich..., Wilno, 1862, t. 2, № 2151, s. 264].

На мою думку, тут йдеться про невдалу змову 1481 р. на Казимира, через яку було страчено князів Михайла Олельковича та Івана Гольшанського, а князь Федір Бельський утік до Москви (Олена, безперечно, про це знала, але висловила дипломатично). Як князь Семен Бельський «переїв» їх? Мабуть, допоміг у викритті змови? Свою репутацію «Іуди» він підтвердив у 1500 р., також перейшовши до Москви.

Вираз листа «братю свою» не можна розуміти дослівно, зрештою і Вольф не наважився припустити існування князя *Михайла* Івановича Бельського. Михайло Олелькович і Семен Бельський, за прийнятою генеалогічною схемою, були братами у других (мали дідом Володимира Ольгердовича), а Іван Юрійович Гольшанський, як думають (див. запис 10-0), був сином Ульяни Олельківни і також онуком Володимира Ольгердовича, тобто теж братом у других, тільки по лінії матері.

Тому ми мусимо відкинути здогад Войтовича і визнати (з обережністю) припущення Є. Вітте.

62-10 – князь Олександр Семенович Гольшанський відомий з одного документу 1473 (?) р., яким він записав маєток на костел у Вільні [Вольф, 98]. Отже, він був католиком або принаймні вів себе як католик. Отже, мусимо відхилити припущення Л. В.

62-11 – на роль князя Михайла висунуто двох кандидатів, зробити обґрунтований вибір між котрими неможливо.

62-14 – ім'я приписано на нижньому полі пізнішою рукою. Тому я віддаю перевагу припущенню Є. В., що це Семен Михайлович Слуцький, котрий помер в 1505 р. [Вольф, 330]. Якщо так, маємо орієнтовний час запису блоку (62-1) між 1501 р. (померла княгиня Марія Семенова) і 1505 р., а приписка зроблена в 1505 або якомусь наступному році.

62-15 – православних князів на ім'я *Владислав* ми не знаємо, хоча нічого неможливого в такому іменуванні нема. Але припустити, що так зручно заховався польський король Ягайло, котрий мав **католицьке** ім'я Владислав, – ніяк не можна.

62-19 – на роль княгині Анни маємо дві рівно можливі кандидатури, зробити обґрунтований вибір між котрими неможливо.

62-20 – княгиня Олександра з Олельковичів, яку пропонувала Є. В., відома з 1498 р., померла в 1518 р. [Вольф, 155 – 156]. Ця дата здається мен занадто пізньою.

А чи «виразна справа» з Олександрою Володимирівною, котру пропонує Л. Войтович? Звістки про шлюб [Василя Кашинського](#) немає у ранніх літописах, наближених до часу події (Рогозькому, Симеонівському, Софійському 1-у); вона є у пізніх літописах – Никонівському (1520 р.) та Тверському (1534 р.) під 6893 роком. Імені нареченої там немає. Про її смерть повідомив тільки Никонівський літопис (6905 р.), імені її й там немає.

Вольф [с. 337] назвав її Анастасією, помилково зазначив, що її чоловік помер в 1395 р. (він переплутав нашого Василя з його братом Борисом; це Борис помер у 1395 р.) і датував її смерть 1396 роком. Між тим запис про її смерть – останній у (вересневий) статті 6905 року, тому його слід скоріше відносити до 1397 р.

Отже, джерела не знають ніякої Олександри, ніже Анастасії Володимирівни. Не заперечуючи саму можливість зазначеного шлюбу (хоча він відомий з відносно пізніх джерел), ми не можемо прив'язати цю невідому княжну до записів ПС.

62-21 – дружину князя Андрія Володимировича звали Марія, вона відома у 1446 – 1459 рр., про чернецтво її нічого не відомо [Вольф, 337 – 338]. Спокусливе припущення Л. Войтовича не має підтвердження.

Під іменем Марини постриглась у черниці дружина Ольгерда – [Ульяна Олександрівна](#) з тверського дому (1392 р.). Князю Володимирі Ольгердовичу вона була мачухою, не рідною матір'ю. Окрім того, ми не бачимо, щоб інші записи цього розділу спускались у такі хронологічні глибини. Тому і таку можливість ми мусимо відхилити.

62-22 – Анастасія – це чернече ім'я княгині, що робить уповні безнадійною спробу її ототожнення. Коли я погоджувався, що записи 10-15 і 56-2 стосуються дружини кн. Олелька, я погоджувався на її мирське ім'я, не на чернече. Те саме можна сказати і про запис 62-24.

62-23 – ми знаємо, що *королева* вища за *велику княгиню*, і писарі ПС так само це знали. Справжньою великою княгинею (тверською) була дочка князя Семена Олельковича (уже згадана як 56-10). Думаю, що тут вона згадана ще раз.

Великою княгинею (московською) була також Софія Вітовтівна, але вона – дальня родичка князя Семена, отже, менш імовірна. У нас для неї є вільне місце 62-25, але немає підстав її туди приточити...

62-26 – Марія Андріївна з Гольшанських, яку пропонує Л. Войтович, відома у 1433 – 1459 рр. як дружина (удова) молдавського господаря Ілляша [Вольф, 96 – 97]. Це дотепне припущення можна з обережністю прийняти, тим більше що наступне ім'я стосується її сестри Василиси.

62-28 – княжна Анна Семенівна Кобринська, яку пропонувала на це місце Є. В., була у першому шлюбі за кн. Федором Бельським. Цей шлюб було розірвано в 1498..1502 роках, у другому шлюбі вона була за Вацлавом Костевичем. Померла вона в 1519 р. [Вольф, 166].

Запис її до ПС як покійної не можна було зробити раніше 1519 р., що мені здається занадто пізнім часом для даного розділу. До того ж вона в другому шлюбі уже не була княгинею, а поки була княгинею – не могла потрапити до синодика. Тому дане припущення сід відкинути.

Наявність у цьому блоці ПС двох жінок молдавських господарів з [роду Мушатів](#) – Марії з Гольшанських (62-26), дружини Іллі 1-го, та Євдокії Олельківни (62-30), дружини Стефана 3-го – примушує нас уважніше подивитись на імена чоловіків з цього роду. Там ми бачимо потрібні нам імена:

62-9 – цей Роман міг відповідати [Роману 1-у](#), який помер у 1400 р.

62-10 – цей Олександр міг відповідати [Олександру 1-у Доброму](#), сину Романа, який правив з 1400 р., помер в 1432 р.

62-12, 62-16 – оці два Петра могли відповідати [Петру 2-у](#), синові Олександра Доброго, який помер у 1452 р., та [Петру 3-у Арону](#), іншому сину Олександра, який помер у 1467 р.

62-13 – цей Ілля міг відповідати [Іллі 1-у](#), ще одному сину Олександра Доброго, чоловіку Марії Гольшанської. Ілля помер у 1448 р.

62-17 – цей Стефан міг відповідати [Стефану 2-у](#), сину Олександра Доброго, який помер у 1447 р. [Стефан 3-й Великий](#), який помер в 1504 р., можливо, був ще живим на час запису.

З огляду на цю серію імен можна припустити, що і обидва Михайли (62-11 та 62-18) і загадковий Владислав (62-15) також були невідомими нам представниками роду Мушатів. Можливо, хтось із них відповідав [Богдану 2-у](#), синові Олександра Доброго, хрестильне ім'я котрого невідоме (помер у 1451 р.).

Дружину Романа 1-го звали Анастасія; в Олександра Доброго було 4 дружини – Маргарита (угорського роду Банфі, її православне ім'я невідоме), Анна (ніби дочка Юрія Коріатовича), сестра Вітовта (православне ім'я невідоме), Марина. Про дружин Стефана 2-го, Петра 2-го та Петра 3-го ми нічого не знаємо. Дружину Богдана 2-го звали Марія; Марією звали також [дружину Стефана 3-го](#), з якою він оженився після смерті Євдокії Олельківни. Ця Марія померла у 1477 р.

Співставляючи ці імена з іменами княгинь у ПС, ми можемо віддати місце 62-28 Анні Олександрівій, розуміючи всю хиткість такого припущення.

62-29 – загадкова княгиня *Войка*, за припущенням Є. Вітте, мала б відповідати останній, 4-й дружині молдавського господаря Стефана – [Марії Войкиці](#). вона відома з 1473 р., померла в 1513 році. Дотепне припущення варте подальшого розгляду, але цей запис, на мою думку, зроблено раніше за її смерть. Хіба би припустити, що таке характерне ім'я мала (невідома з історії) дружина когось із синів Олександра Доброго.

62-36 – Федора, яку пропонувала на це місце Є. Вітте, була дочкою пана Івана Рогатинського і княжни Євдокії, дочки кн. Андрія Володимировича. В першому шлюбі (від 1473 р.) вона була дружиною князя Івана Семенович Кобринського; Іван помер бл. 1490 р., і десь у 1491 р. Федора вийшла заміж за Юрія Пацевича (помер у 1505 р.). В 1507 р. вона прийняла католицизм з іменем Софії і в 1508 р. вийшла заміж за Миколая Радзівіла. Померла вона в 1512 р. [*Вольф*, 163, 338]. Перехід у католицизм, я думаю, виключає можливість її внесення до ПС.

Таким чином, в цілому перший блок цього розділу містить представників роду князя Володимира Ольгердовича, пов'язаного із родами князів Гольшанських та молдавських господарів Мушатів. В останньому можна додати певну політичну ідею – князі Слущкі споріднені з правлячим домом Молдавії.

В другому блоці – імен духовних осіб – в імені митрополита Григорія я бачу не Цамблака (якого немає в жодному переліку митрополитів), а Григорія Болгариневича, який правив у 1458 – 1472 рр. Імена архімандритів також співпадають з іменами з переліку печерських архімандритів, тому можна думати, що цей блок належить до 3-ї чверті 15 ст. Він вписаний до ПС значно пізніше, мабуть на підставі якогось ранішого документу, як ми бачили в розділі 57.

Розділи 63 – 80

63. Рід князів Масальських (с. 26)

(1) Князя Іоана.

(2) Іоана, Іону, Феодосію, Діонісія, Андрія, Іосію, Михайла, (*Михайла*), (*Євдокію* – пізніша приписка), Анастасію, Тетяну, Стефана, Феофілакта, Антоніду, Калиника, Костянтина.

(3) Князя Данила.

(4) Іоана, Пахомія, Филипа, Наума, Василису, Григорія, Семена, Захарію, Кузьму, Анну, Дарію, Авдотью, Нестора, Никиту, **Понарію**, **Ілінарха**, Самсона, Гаврила, Симона, Агрипину, Акулину, **інока Іону**, **іноку Аксицію**, Парфенія, Льва, Євдоксію, **Якова іерея**, Акулину, Федора, Марію, Іоана, Соломониду, Олександра, Патрикія, **Маковія**, Варвару, Євфимію, Федора, Устинію, Ірину, Семена, Феодосію, Наума, Іоана, Данила, Марію, Доментія, Ананію, Феодосію, Трофима, Анну, Филимона, Аграфену, Костянтина, Єлезара, Василя, Євдокію, Симона, Тетяну, Пелагею, Калиника.

(5) Князя Данила.

(6) Дмитра, Іону, Фалалея, Парасковію, Михайла, Федору, Євстафія, Семена.

До заголовку відноситься тільки одне ім'я князя Івана. Тільки він – незаперечний князь Мосальський. Наступні блоки – це поточні записи, куди двічі вклинюються по одному князівському імені. Про належність цих імен не можна сказати нічого певного, в роду Мосальських їх не було [*Є. В.*, 61].

На роль князя Івана Є. Вітте пропонувала Івана Васильовича Мосальського [Є. В., 60 – 61]. Він відомий у 1528 – 1552 роках [Вольф, 234], тому не міг бути записаним в ранній частині ПС.

З числа раніших поколінь Мосальських маємо тільки двох Іванів: Івана Семеновича (згаданий в 1490 р., помер перед 1496 р. [Вольф, 233]) та Івана Федоровича (відомий в 1494 – 1508 рр. [Вольф, 231 – 232]). За хронологією нам більше підходить Іван Семенович.

64. Пана Андрія Кальницького... (с. 26 – 27)

362 імені чоловіків і жінок впереміш, серед яких відзначаємо *Маковія* (в позиціях 42, 151), *Віру* (64), *Жихоря* (206), *Батуру* (209), *Сосипатра* (217), *Кудина* (303), *інока Феодосія* (305), *Яцина* (338).

Перше ім'я в переліку – *Андрія* – я думаю, позначає самого пана Кальницького. Вище (в [розділі 33](#)) був записаний рід пані Кальницької, але перші імена цих розділі не мають нічого спільного.

65. Жихоря... (с. 27)

Жихоря, Іоана, Федора, Батуру.

До цих 4 імен з розділу 64 дано цікаву приписку: «Не відають їм імен, а коли ся довідають, тоді їх упишу». Сюжет для історичного оповідання!

Шляхетських родів *Жихорь* та *Батура* у Бонецького немає.

66. Пан Роман Івашкович рід свій упис[ав] (с. 28)

(1) 45 імен чоловіків і жінок впереміш, серед яких відзначаємо *схимонаха Никифора* (12).

(2) Князя Михайла, князя Семена.

(3) 32 імені чоловіків і жінок впереміш.

В 1482 р. відомий Роман Івашкович, намісник путивльський [*Бонецький-2*, [8](#), [76](#)]. Я думаю, що це якраз його рід починає цей розділ.

67. Рід пана Мишка Свирнича (с. 28)

5 імен – спочатку 3 чоловіки, далі 2 жінки.

За числом імен це типовий запис одного роду. Шляхетського роду Свирничів у Бонецького немає.

68. Пахомій Балагуров уписав 11 душ (с. 28)

10 імен, чоловік + жінка. Завершено словом *кінець*.

Одинадцятим писар, мабуть, залічив самого Пахомія. Починається розділ іменами Іоана та Акулини (батьків Пахомія?) – можливо, того самого Івана, котрий раніше записав [розділ 26](#).

69. Матфея... (с. 28)

30 імен чоловіків і жінок впереміш.

70. Рід пана Никити Страшка (с. 28)

91 ім'я чоловіків і жінок впереміш, серед яких відзначаємо *Ілінарха* (25), *Прокофія і батька його і матір його* (85), *Віру* (87), *Булгака* (91).

Роду Страшка чи Страшковичів у Бонецького немає. Нижче (в [розділі 163](#)) в ПС записаний сам Никита Страшко.

71. Рід Іоакима Мозирського, Єзовичів (с. 28)

9 імен, перші 2 пари чоловік + жінка, завершено словом *кінець*.

І такого роду у Бонецького немає.

72. Григорія... (с. 29)

40 імен чоловіків і жінок впереміш, серед яких відзначаємо *священноінока Каліста* (15), *іерея Семена* (20), *Давида схимника* (21), *Полінарію* (23), *інока Николу* (39).

73. Сорока з Володимира уписав рід свій (с. 29)

9 імен, перші 2 пари чоловік + жінка.

Королівський дворянин Федір Йосипович Сорока відомий в 1550 – 1551 роках [*Бонецький-1*, [s. 333](#)]. Можливо, він був якимось нащадком «нашого» Сороки.

74. Лука з Володимира уписав рід свій (с. 29)

Феодосію схимницю, Зиновія, Йосифа, Іоана, **Фому схимника**, **Агафію схимницю**, Авдотью, Євфимія, Григорія, Фетінію, Василису, Олену. Кінець.

Обидва розділи вписані, я думаю, жителями Володимира на Волині, не з великоруського Володимира.

75. Марію... (с. 29)

12 імен чоловіків і жінок впереміш.

76. От Устретеньєва дня – Івана... (с. 29)

49 імен чоловіків і жінок впереміш, серед яких відзначаємо *Євагрія* (13).

Стрітєння відзначається 2 лютого. Цей запис, на мою думку, означає передачу синодика іншому писарю.

77. Рід Чаплича Кердеєвич (с. 29)

Лук'яна, Тетяну, **Кандіана**, Павла, Мамелфу, Аверкія, Наума, Ірину, Мавру, Никифора, Трофима, Ульяну, Петра, Євстафія, Омеляна, Агафона, Федора, Агафію, Василя, Мефодія, Акулину, Васіана, Якова, Устинію, Терентія, Марію, Агафію, Ульяну.

Вище, у [розділі 7](#), як ми пам'ятаємо, уже був один запис цього роду. Якщо об'єднати перший блок 7-го розділу і весь 77-й розділ, ми отримаємо 43 імені, серед яких тільки 3 унікальних імені спільні: в кожному з переліків є одна Марія, один Никифор і один Петро. Слід думати, що розділи відбивають різні розгалуження цього роду.

Інтригує в цьому розділі ім'я Кандіан. Про братів Кадіана та Івашка є згадка 1475 р., що вони отримали гроші з луцького мита. [*Бонецький-2*, [3, 270](#)]. Можна думати, що Кадіан помер раніше за Івашка (на початку 16 ст.?) і саме цей останній зробив цей запис до ПС. Можна також думати, що Лук'ян і Тетяна – це їх батьки.

78. Полубенські (с. 29 – 30)

(1) Князя Федора.

(2) Феодосію, Митрофана, Семена, Федора, Михайла, Макарія, Ірину, Тетяну, Марка, Родіона, **Фатіана**, Василя, Євстафія, Матрону, Григорія, Тетяну, Захарія, Семена, Кузьму, Михайла, **Мартініана**, Іоана, Мартина, Якова, Федора, Филипа, Іоана, Гаврила, Семена, Павла, Григорія, **Юстина**, Йова, Ігнатія, Ірину, Анну,

Софію, Аксинію, Ульяну, Йосифа, Семена, Артемія, Матвія, Ульяну, Федору, Матрону, Кузьму, Анну, Катерину, Іоана, **інока Нифонта**, Авксентія, Анастасію, Віктора, Семена, Якова, Ігнатія, Іоана, **інока Іону**, **іноку Пігасію**, Якова, Олексія, **інока Іоана**, Фетінію, Ісайя, Євгенію, **Аносію**, Сидора, Феодосію, Устинію, Євфимія, Максима, Одарію, Матрону, Якова, Анну, Якова, Авдотью, **Созонта**, Мелентія, Авдотью, Саву, Фетінію, Анну, Омеляна, Аксинію, **інока Нектарія**, Якова, **інока Логина**, Тимофія, **Тарха**, Федора, Фому, Одарію.

(3) Князя Давида.

(4) Олексія, Григорія, Ісидора, Никона, Софію.

Про князя Федора Полубенського ми знаємо тільки зі згадки про його синів Івана та Льва, котрі в 1499 р. процесували за маєтки [*Вольф*, 370]. З того, що брати володіли цими маєтками спільно, можна вивести, що вони належали їх батьку, який діяв десь у 2 половині 15 ст. Оскільки князь Федір у судовому процесі не виступав, то можна припустити, що він на цей час уже помер. Але це – тільки одна можливість. Може, він і був ще живий, але не міг діяти (скажімо, лежав хворий), або виїхав (до тієї ж Москви).

Відсутність точної згадки про смерть князя Федора прикра для нас, тому що одиничний запис князівського імені до синодика (не в рамках запису цілого роду), скоріше за все, робився по свіжих слідах смерті особи.

79. Рід Нечаїв 8 душ (с. 30)

(1) Стефана, Марію, Давида, **інока Касіана**, Филимона, Тимофія.

(2) Стефана, Марію, Іоана, Андрія, Ігнатія, Андрія, Родіона, Йова, Якова, Павла, Феодосію, Сергія, Леонтія, Олексія, Дмитра, Ульяну, Катерину, Євстафія, Діюмида, Якова, Зиновія, **Долматія**, Марію, Євфимію, **Понарію**, Софонія, Якова, Андрія, Матрону, Федота, **інока Феодосія**, Ульяну, Іоана, Аграфену, Февронію, Іоана, Семена, **Тарха**, Флора, Трифона, Агрипину, Филимона, Іоана, Ульяну, Анну, Анну, Йосифа, Петра, Тетяну, Федота, Василя, Феклу, Йова.

Після 1-го блоку йде пізніша приписка (розділ 80). В першому блоці маємо тільки 6 імен, можливо, що Стефана і Марію, котрими починається 2-й блок, треба приєднати до 1-го блоку.

Василь Семенович Нечай відомий у 1523 р. як королівський дворянин [*Бонецький-1*, s. 203]. Можливо, що це він зробив запис, або принаймні сам належав до цього роду.

80. Данила Нечая полковника Брацлавського убитого в році 1651 (с. 30)

Пізніша приписка на полі – двічі рідкісна: 1, має пряму дату і згадку обставин смерті; 2, стосується козацького старшини (а їх Києво-Печерська лавра не жалувала!).

Для нас приписка важлива також тим, що засвідчує активне використання ПС в середині 17 ст. – ченці читали його і пам'ятали, що десь там записаний рід Нечая (думаю, немає нічого неможливого в тому, що Данило і його брати були нащадками «нашого» Нечая).

Розділи 81 – 87

81. Рід пана Івашка Пишневича (с. 30)

85 імен чоловіків і жінок впереміш, серед яких відзначаємо *інока Діонісія* (27), *інока Єрофея*, *іноки Марфи* (! 33 – 34), *Сисоя* (55).

Шляхтичів Пишневичів у Бонецького немає.

82. Князь великий Іван Васильович Московський вписав рід свій (с. 30 – 31)

(1) Великого князя Василя, велику княгиню його іноку Марфу, велику княгиню Марію, великого князя Іоана.

Прочитання цих імен ніякого труду не дає: згадано [Василя 2-го](#) (1415 – 1462 рр.), його дружину [Марію Ярославівну](#) (бл. 1418 – 1484 рр.), котра [постриглась у черниці](#) з іменем Марфи в 1478 р. Далі йдуть перша дружина Івана 3-го – [Марія Борисівна](#) Тверська (1442? – 1467 рр.) і старший син Івана 3-го – [Іван Іванович](#) (1458 – 1490 рр.).

Друга дружина Івана 3-го – [Софія Палеолог](#) – померла в 1503 р., і її ми тут не бачимо. Можна думати, що запис було внесено не пізніше 1502 р., і ця дата є досить твердою.

Також для нас важливо, що княгиня-інока записана під своїм чернечим іменем, не під мирським (в даному випадку ми знаємо обидва імені). Це дозволяє нам і в інших випадках вважати, що імена княгинь-черниць в ПС є чернечими, а отже, не можуть співпадати з мирськими іменами.

(2) 120 імен чоловіків і жінок впереміш, серед яких відзначаємо *Єлтуфія* (5), *єпископа Туровського і Пінського Євфимія* (14), 52, *Ареста* (! 68), *інока Євфимія*, *інока Луку* (95, 96), *іноку Акилину* (101).

Турівський єпископ Євфимій згаданий у 1415 р. як учасник собору, котрий проголосив Григорія Цамблака митрополитом [Софійський 1-й літопис старшого ізводу під 6923 р., також Акты западной России, Спб., 1846 г., т. 1, № 24, с. 33 – 35]. Мені неясно, чи це він, чи це інший єпископ, якого немає у Строева [*Строев П.М. Списки иерархов и настоятелей монастырей Российской церкви. – Спб. : тип. В. Балашёва, 1877 г., стб. 1045*]. Нижче (у [розділі 170](#)) записано ще раз єпископа Євфимія – того самого?

83. Рід князя Воротинського (с. 31)

(1) Князя Федора, княгиню Марію, князя Василя.

(2) Феодосію, Василя, Ісидора, Кондрата, **Євладія**, Мокія, Василя, Анну, Андрія, Іоана, Никифора, Феофана, Федора, Парасковію, Авдотью, Якова, Пелагею.

(3) Князя Данила, князя Федора.

(4) Іоана, Акулину, Марію, Давида, Лук'яна, Андрія, Анну, Лук'яна, Павла, Мамелфу, Іоана, Ульяну.

Першим в першому блоці дослідники [*Є. В., 70; Л. В., 168*] називають Федора Львовича Воротинського, котрий згадувався ще за часів Вітовта, а потім у 1442 – 1455 рр. [*Вольф, 585*].

Дружиною цього Федора була княжна Марія Корибутівна [документ 1505 р. – Акты западной России, Спб., 1846 г., т. 1, № 214, с. 364], котра в ПС записана на 2-у місці.

На роль князя Василя згадані дослідники пропонують маловідомого Василя Львовича, брата Федора. Такого князя не існувало! Вольф [с. 585] виводить його

існування із запису Любецького синодика, посилаючись на Милорадовича [Любеч Черниговской губернии Городничского уезда. – Чтения в обществе истории и древностей российских, 1871 г., кн. 2, с. 37]. Але там згаданий Василь Романович Новосильський, якого я вважаю чисто літературним князем.

Трохи краще стоїть справа з князем Василем Юрійовичем, згаданий в документі 1445 р. [Вольф, 585] – можливо, до ПС вписано саме його?

Князі з третього блоку, безсумнівно, не належать до Воротинських, тому спроби їх пояснити непереконаливі [Є. В., 70; Л. В., 171, 172]. Таких вклинь князівських імен у поточні записи ми бачили вже немало, і жодного разу не бачили, щоб вони мали стосунок до тих, хто стоїть в заголовку розділу.

84. Рід пана Андрія Павловича (с. 31)

8 імен чоловіків і жінок впереміш, серед яких немає імені Павла (імовірного батька Андрія).

Богдан Павлович відомий у 1496 – 1507 роках, Андрюшко Павлович – в 1502 р., Олексій Павлович – в 1546 – 1547 роках [Бонецький-1, s. 245]. Чи мають вони стосунок до нашого Андрія – неясно.

85. Рід пана Мишка Затичича (с. 31)

6 імен – 3 чоловіки, потім 3 жінки. Роду Затича у Бонецького немає.

86. Рід князя Івана Андрійовича Шутишин Мезецький (с. 31)

(1) Князя інока Іону.

(2) Семена, Ульяну, Іоанікія, Федору, Марфу, Дмитра, Марію, Бориса, Єпіфанія, Феодосію, Михайла, Юрія, Єлезара, Якова, Агафію, Меланію, Семена, Дорофея, Устинію.

Князь Іван Андрійович відомий у 1450 – 1490 рр., в 1494 р. згадана уже його удова [Вольф, 258]. Чи справді чернець Іона – це той самий Іван [Є. В., 105] – вирішити важко. Цей розділ ПС, як ми бачили, вписано після 1502 р., тому запис князя, який помер принаймні на 8 років раніше, важко назвати поточним; з другого боку, якщо цей запис ретроспективний (рід...), то де інші його представники?

87. Єрмак Великого Новгорода уписав [рід] свій (с. 31)

16 імен чоловіків, далі 5 імен жінок, далі ще 2 імені чоловіків (мабуть, не належні до Єрмака).

88. Рід князя Дмитра Путятича

88. Рід князя Дмитра Івановича Путятича, воєводи Київського (с. 31 – 32)

№	ПС	Вітте (83 – 87, в комірках подано номери)	Войтович	Примітки
88-0	Дмитро Іванович Путятич	(† 1505 р.)		
88-	(Князя	1 – кн. Дмитро Іванович	173 – Дмитро Семенович	Дмитро

1	Дмитра)	(88-0), пізніша приписка	Друцький (2 пол. 14 ст.) (?)	Іванович Красний († перед 1507 р.)
88-2	Князя Данила Друцького	2 – Данило Мстиславич, онук Данила Галицького	174 – друге ім'я Семена Михайловича, батька 88-1	?
88-3	Князя Михайла	3	175 – відомий тільки з родоводів батько Семена (88-2)	?
88-4	Князя Михайла	4 – син 88-3	176 – Михайло Дмитрович Підберезький († 1399 р.)	?
88-5	Князя Дмитра	5 – син 88-4, згаданий в 1372 р.		?
88-6	Князя Семена	6 – син 88-5, відомий в 1401 – 1422 рр.	177 – як у Є. В.	+
88-7	Князя Іоана	7 – Іван Дмитрович Кіндир, брат 88-6 († 1399 р.)	178 – брат 88-4 та 88-6 (але не Кіндир!)	?
88-8	Князя Олександра	8 – син 88-7, жив у 1 пол. 15 ст.	179 – Олександр Дмитрович Підберезький († 1399 р.)	?
88-9	Князя Гліба	9 – син 88-7, жив у 1 пол. 15 ст.	180 – кн. Гліб Друцький, учасник Куликовської битви. Брат Дмитра Семеновича?	?
88-10	Князя Іоана	10, 16 – син 88-6, відомий в 1422 – 1436 рр.	181 – Іван Семенович Баба († після 1422 р.) (?)	?
88-11	Князя Григорія	11, 16 – син 88-6, згаданий в 1422 р.	182 – Григорій Семенович, брат 88-10 († після 1422 р.)	+
88-12	Князя Іоана	12, 17 – син 88-6, Іван Семенович Путята, відомий в 1422 – 1440 рр.	183 – як у Є. В.	?
88-13	Князя Василя	13, 18 – син 88-6 Василь Семенович Красний, відомий в 1431 – 1448 рр.	184 – як у Є. В.	?
88-14	Князя Дмитра	14, 19 – син 88-6 Дмитро Семенович	185 – як у Є. В.	?

		Секира Зубревицький, відомий в 1427 – 1470 рр.		
88-15	Князя Василя	20 – син Дмитра Васильовича, невідомий	186 – Василь Іванович Путятич, старший брат 88-0 († до 1496 р.)	?
88-16	Князя Андрія	21 – син Дмитра Васильовича, загинув на Ворсклі в 1399 р.	187 – Андрій Костянтинівч Прихабський (думають, що помер до 1515 р., на підставі ПС можна сказати – до 1506 р.)	?
88-17	Князя Михайла	22 – брат Семена Дмитровича (88-6), князь Підберезький, загинув на Ворсклі в 1399 р.	188 – Михайло Іванович Путятич, молодший брат 88-0	?
88-18	Князя Федора	23 – син кн. Івана Баби, згаданий в 1446 р.	189 – Федір Іванович Бабич Молодший († після 1450 р.)	?
88-19	Князя Михайла	24 – Михайло Семенович Лобан, син Семена Дмитровича (88-6), згаданий в 1431 і 1435 рр. (?)	190 – друге ім'я Костянтина Івановича Бабича, брата 88-18 († до 1442 р.)	?
88-20	Князя Іоана	25 – брат Федора (88-18)	191 – Іван Іванович Бабич, старший брат 88-18 та 88-19 († після 1476 р.)	?
88-21	Князя Василя	26 – син Федора (88-18), Щербатий, помер бл. 1466 р.	192 – Василь Іванович Бабич († після 1485 р.)	?
88-22	Князя Іоана	27 – син Федора (88-18)	193 – Іван Федорович Озерецький († після 1509 р. – можливо, треба змінити?) (?)	?
88-23	Князя Федора	28 – син Федора (88-18), Конопля, помер перед 1475 р.	194 – Федір Федорович († до 1475 р.)	?
88-24	Княгиню Марію	1 – дочка кн. Дмитра Секири (88-14), дружина Семена Семеновича Трабського	195 – ?	?
88-	Княгиню	7 (помилково –	196 – ?	?

25	Фетінію	Остинья) ?		
88-26	Княгиню Марію	2 – дочка кн. Семена Кобринського, 1-а дружина Василя Красного (88-13)	197 – ?	?
88-27	Княгиню Анну	5 – дочка кн. Костянтина Івановича Прихабського, дружина кн. Дмитра Федоровича Воротинського	198 – ?	?
88-28	Княжну Соломониду	8 (помилково – княгиня) ?	199 – ?	?
88-29	Княжну Марію	4 (помилково названа княгинею) – дочка кн. Дмитра Федоровича Горського († 1516 р.); мабуть, пізніша приписка	200 (помилково названа княгинею) – ?	?
88-30	Княгиню Ульяну	6 – дружина кн. Дмитра Федоровича Одинцевича	201 – ?	?
88-31	Князя Дмитра	29 – Дмитро Іванович Красний, онук Василя Семеновича (88-13), помер перед 1507 р.	202 – Дмитро Путятич (88-0)	Згоден з Л. В.
88-32	Княгиню Марію. Кінець	3 – дружина кн. Федора Федоровича Коноплі (88-23)	203 – мабуть, дружина Дмитра Путятича	?

Хто примножує мудрість – примножує печаль, сказав Еклезіаст. Порівнюючи погляди двох коментаторів на цей розділ, ми бачимо, що тільки 4 записи (можливо) примножують мудрість, а 28 – незаперечно примножують нашу печаль, бо належать до розряду *xvantasia bezpidstaviensis*.

Перш за все, треба зазначити, що всі здогади «загинув на Ворсклі», «помер у 1399 р.» – неприйнятні. Я [розглядав](#) можливі ототожнення загиблих і не знайшов там незаперечних представників роду Друцьких. Може, вони там є, а може, і нема. Це додає нам печалі, але не додає мудрості.

Попри те, що запис зроблено одним заходом (про що свідчить слово *кінець*), він ділиться на 4 блоки:

- (1) – князь Дмитро (88-1) – пізніша приписка.
- (2) – основний блок (88-2 – 88-29), який починається важливою згадкою титулу *Друцький* (88-2); перелік ретельно упорядковано: князі – княгині – княжни;
- (3) – княгиня Ульяна (88-30);
- (4) – князь Дмитро (88-31), княгиня Марія (88-32).

Блоки (3) та (4), на мою думку, додані уже після упорядкування блоку (2), але перед тим, як розділ вписано до ПС.

Незаперечно, що блок (2) було підготовано князем Дмитром Івановичем Путятичем. Він відомий з 1455 р., від 1492 р. був київським воєводою, помер на початку 1505 р. [Вольф, 62]. Слідом за Л. Войтовичем можна припускати, що він мав намір внести цей перелік до ПС, але не встиг цього зробити – його спіткала смерть. Тому можна погодитись, що Дмитро (88-31) – це сам Дмитро Путятич.

Імена дружин та дочок князів Друцьких нам майже невідомі, тому не випадково Л. Войтович відмовлявся від їх ототожнення. Не знаємо ми й імені дружини Дмитра.

Для з'ясування обставин внесення розділу до ПС ми маємо унікальний документ – грамоту короля Олександра від 29 квітня 1506 р., якою король дозволяє князю Михайлу Глинському роздати частину майна померлого Дмитра Путятича на церкві й монастирі [Акты западной России, Спб., 1846 г., т. 1, № 224, с. 369 – 371].

Перш за все, з цієї грамоти ми бачимо, що князь Дмитро похований у Печерському монастирі. За життя він не зробив запису на помин батьків, і Глинський зробив запис Печерському монастирю на помин душ самого Дмитра і його батьків (для нас істотно, що немає згадки про дружину Дмитра чи про дальших родичів).

Глинський дав по 10 кіп грошів (по 600) для вписування в наступні синодики: митрополичий (в Новгородку Литовському), смоленський, полоцький, володимирський, луцький, туровський, перемишльський, холмський – тобто в усі синодики православних єпископських кафедр Литви і Польщі.

Оскільки грамота дає дозвіл на всі ці внески, ми фактично маємо план розподілу майна, який ще належало виконати (мабуть, у найближчі місяці). Отже, ми маємо тверду дату – середина 1506 року – для вписування цього розділу до ПС. Блок 2 має трохи ранішу дату – не пізніше кінця 1504 р. (ще за життя Дмитра Путятича).

Якщо це все було так, то приписаний на верхньому полі сторінки князь Дмитро (88-1) міг бути якимось родичем Дмитра Путятича, який помер пізніше, хоча б Дмитром Івановичем Красним (помер до 1507 р.) [Вольф, 59]. Але приписка могла бути зроблена і значно пізніше.

Генеалогія князів Друцьких до початку 15 ст. складається із суцільних пізніх вигадок. Наприклад, князь Гліб Друцький з'являється на Куликовому полі тільки на сторінках Вологодсько-Пермського літопису, тобто бл. 1538 р. Текст цього літопису заснований на оповіданні трохи ранішого Никонівського літопису (бл. 1520 р.), в якому прецінь ніякого Гліба **Друцького** нема, натомість є Гліб **Брянський** (так само чисто літературний князь).

Але ця навіть вигадана генеалогія [Вольф, 64] не знає ніякого Данила Друцького! Отже, маємо очевидний висновок: Дмитро Путятич уявляв собі генеалогію свого роду зовсім не так, як уявляли її пізніші дослідники на підставі документальних звісток.

Відкидаючи літературних і сумнівних князів і виділяючи тільки тих, хто помер перед 1506 роком, звертаємо перш за все увагу на ім'я князя Григорія Семеновича Друцького, згаданого в 1422 р. [Вольф, 59]. Ім'я *Григорій* серед князів – відносно

рідкісне, тому можна з певною обережністю припускати, що в позиції 88-11 записаний саме він.

Цей Григорій мав сина Василя, згаданого в 1450 і 1466 роках (в 1488 р. мастками розпоряджалась уже його удова). В ПС ми маємо трьох Василів – 88-13, 88-15, 88-21, серед яких, мабуть, знайшлося місце і йому. На ці місця в ПС можуть претендувати також Василь Красний (брат Григорія, 1431 – 1448 рр.), Василь Путятич (родоначальник князів Горських, помер перед 1496 р.) та Василь Бабич (згаданий в 1485 р.). Отже, маємо 4 кандидатів на 3 місця в ПС, і будь-який розподіл цих місць вимушено буде довільним.

Названі особи були стріями (братами батька) та братами у других Дмитра Путятича. В ПС ми маємо цілих п'ять *Іванів* – 88-7, 88-10, 88-12, 88-20, 88-22, а історичні звістки маємо про Івана Семеновича Путятю (1422 – 440 рр., батька Дмитра), Івана Семеновича Бабу (1422 – 1436 рр., брата Івана Путяті), Івана Івановича Бабича (1472 – 1476 рр.). Інші Івани з Друцьких були ще живі в 1506 р. Знову розподіл місць довільний.

Далі, для двох Федорів у ПС (88-18, 88-23) ми маємо згадки про Федора Бабича (1446 р.) та його сина Федора Коноплю (1466 р.) – розподіл місць довільний.

Князів на ім'я Михайло в ПС маємо чотирьох (88-3, 88-4, 88-17, 88-19), а історичну згадку маємо тільки про [Михайла Семеновича Болобана](#), убитого в 1435 р. під Вількомиром (це якщо прийняти припущення, що він – із князів Друцьких [Вольф, 57]. Але підстави для такого припущення – не більші, ніж для князів, загиблих на Ворсклі).

Можна погодитись із припущенням, що Семен (88-6) – це дід Дмитра Путятича, бо більше Семенів серед Друцьких ми не маємо.

Таким чином, із 32 імен ми можемо більш-менш переконливо пояснити тільки 4; решта 28 імен залишаються загадковими. Мудрості дуже мало, а печалі аж надто багато.

Розділи 89 – 100

89. Єфросинію... (с. 32)

6 імен чоловіків і жінок впереміш.

90. Трубецького (с. 32)

(1) Князя Іоана.

(2) Йосифа, **ієрея Федора**, **Аксинію схимницю**, **Василису схимницю**, Аграфену, **священноінока Тарасія**, Йосифа, Парасковію, Михайла, Мавру, Олександра, Фотіана, Марію, Улиту, Леонтія, **Матрону схимницю**, Кузьму, Анну, Андрія, Саву, Фетінію, Авксентія, Дарію.

Вище, розглядаючи [розділ 25](#), я висловив припущення, що він був вписаний князем Іваном Юрійовичем Трубецьким, про котрого відомо, що він ще перед 1501 р. утік до Москви [Вольф, 543]. Цей розділ ПС записано не раніше 1506 року, що узгоджується з попередньою датою. Тому можна вважати орієнтовним часом смерті князя Івана 1506 рік.

91. Мізинець уписав сестричну свою (с. 32)

(1) Федору.

Думаю, що це ім'я позначає племінницю (дочку сестри) Мізинця. Яцек Мезя (Мезинця) – намісник звягельський в 1494 – 1496 рр.; на початку 16 ст. відомі три брати Мізуничі (віленські бояри) [*Бонецький-1*, [с. 181](#), 184].

- (2) Прокопія.
- (3) Князя Григорія.
- (4) **Інока Іону, іноку Ульяну**, Єлезара, Фетінію.
- (5) Князя Федора, княгиню Агрипину, князя Іоана.
- (6) Йосифа, **інока Ананію**, Февронію, Євдокію, Агафію, Григорія, Євфимію, Іоана, Герасима, Феодосія, Олексія, Іллю, Устинію, Павла, Іону, Ісидора, Григорія, Давида, Андрія, Олену.
- (7) Князя інока Мисаїла.

92. П'ятин рід (с. 32)

- (1) Федора, **іноку Мамелфу, інока Діонісія**, Матрону, Кузьму.
Тільки цей блок містить власне П'ятин рід. У Бонецького я такого не знайшов.
- (2) Княгиню Тетяну.
- (3) Григорія, Прокопія, Василису, Костянтина, Акулину, Якова, **іноку Акулину**, Фому, Анну, Тимофія, Родіона, Лазаря, Луку, Михайла, Олену.

93. Рід князя Юрія Пінського (с. 32)

№	ПС	Вітте (119)	Примітки
93-0	Князь Юрій Пінський	згаданий в 1398 р.	+
93-1	Княгиню Євпраксію	мати або дружина Юрія (93-0)	?
93-2	Князя Юрія	подвоєння запису 93-0	?
93-3	Князя Іоана	син або брат 93-0	?
93-4	Князя Юрія	Юрій Семенович Пінський	+
93-5	Князя Іоана		?
93-6	Княгиню Агрипину. Кінець	дружина Юрія Семеновича (?)	?

З цими князями маємо не менший клопіт, ніж з Друцькими. Маємо згадки про двох князів на ім'я Юрій: одного в 1398 р., другого – Юрія Семеновича – в середині 15 ст. (він помер перед 1471 р., і рід князів Пінських вигас) [*Вольф*, 366 – 367]. Князів на ім'я Іван в цьому роді ми не знаємо, неясно також, хто би міг внести запис цього роду до ПС.

94. Інока Германа... (с. 32)

- (1) **Інока Германа, інока Єфросина, інока Ігнатія**.
- (2) Князя Романа.
- (3) Карпа, Єфросинію, Федора, Марфу, Леонтія, Авдотью, Микулу, Ісидора, Анастасію.

95. Рід пана Бика Олександровича, старости вінницького (с. 32)

- (1) Василя, Василя, Олександра, Аксинію, Софію, Ульяну.
- (2) Дмитра, Юрія, Федора, Юрія.

Думаю, рід пана Бика складає тільки перший блок: спочатку чоловіки, потім жінки.

Бик Олександрович – особа цілком історична. Він володів селом Брилево у Житомирському повіті і мав на нього привілей від короля Казимира 4-го; цей привілей у 1497 р. підтвердив великий князь Олександр. Бик був убитий татарами, донька його згадана в 1506 р. Васько Олександрович за Казимира 4-го був ключником гродненським [*Бонецький-1, s. 1*]. Можна думати, що Бик був молодшим братом цього Василя, а Олександр – це їх батько.

Що за село Брилево – я не дошукався. Є кілька сіл такої назви в сучасних Білорусії та Росії, але всі вони дуже далеко від Житомира. Найближче – село [Брилівка](#) у Ставищенському районі, але воно теж ближче до Києва, ніж до Житомира.

96. Костянтина... (с. 32)

Початок розділу 96 (і, можливо, кінець розділу 95) захоплені втратою тексту. Голубев (с. 32) припускав тут втрату принаймні одного аркуша, а може і кількох.

72 імені чоловіків і жінок впереміш, серед яких відзначаємо *Супона* (в позиції 27), *Аносію* (42).

97. Рід Олександра Сухого (с. 33)

Олександра, Костянтина.

Такого роду в довіднику Бонецького немає.

98. Рід Михайлів (с. 33)

22 імені чоловіків і жінок впереміш, серед яких відзначаємо *Кудина* (3), *інока Порфірія*, *інока Іони* (!) (5 – 6), *інока Агафона* (19).

99. Семен Петров род (с. 33)

8 імен чоловіків і жінок впереміш.

100. Рід пана Івана Владики (с. 33)

(1) Пелагею, (*Якова, Василя, Пелагею*). Останні три імені приписані на полі, але на думку Голубева, одночасно з текстом.

(2) (*Іоана, Марію*), Якова, Авдотью, Василя, **Філофея інока**. Перші два імені додано на полях пізніше.

Є. Вітте вважала цього Івана Владика за писаря великого князя Олександра [Є. В., 140]. Про Івашка Яцковича Владика під 1493 р. згадував і Вольф [с. 608], але в документі 1493 р., на який він послався стоїть тільки *Івашко Яцкович*, а *Владики* нема [Archiwum książat Lubartowiczów Sanguszków w Sławucie. – Lw. : 1887, t. 1, № 105, s. 100 – 101]. Питання потребує подальшого з'ясування.

Розділи 101 – 120

101. Кня[гину] і князя Корецьких (с. 33)

Княгиню іноку Антоніду, сина її князя Євфимія, князя Гліба, княгиню Анну.

Є. Вітте упевнено писала, що Антоніда – це чернече ім'я княгині Анни Михайлівни Корецької (з роду Жижемських), дружини кн. Федора Івановича Корецького (вона померла в 1532 р.). Євфимій, на її думку – це друге ім'я Богуша

Федоровича Корецького (відомого з 1528 р., помер у 1576 р.). Таким чином, ПС був складений не раніше 1576 р. [С. В., 2, 44].

Чи справді так? Богуш Корецький – особа відома, і жоден довідник не називає його *Євфимієм*, а тільки *Богушем* [Вольф, 174; *Бонецький-1*, s. 142; *Бонецький-2*, 11, 147; Яковенко Н.М. Українська шляхта з кін.14 до сер.17 ст. – К. : Наукова думка, 1993 р., іменний покажчик].

Син Богуша звався Йоахім відомий з 1590 р., помер в 1612 р. [ті самі довідники]. При певній толерантності можна вважати, що католицький Йоахім відповідає грецькому і православному Євфимію, так біда в тому, що цей Йоахім був католиком. Його діти мали імена: Самуїл, Кароль, Лавінія, Марцібела, Ізабела, котрі досить виразно показують релігійні уподобання батька.

Таким чином, пояснення Є. Вітте треба відхилити, а інших пояснень нема, бо з числа князів Корецьких, котрі померли до початку 16 ст., ми маємо ледве 4 – 5 осіб, імена яких зовсім не пасують до ПС.

102. Пан Борис Курський (с. 33)

Февронію, інок Єлисея, Фотія, Авдотью, Аввакума, Ульяну. Кінець.

Роду Курських у Бонецького немає. Чи прізвище вказує на сучасний Курськ – неясно. Можливо, воно пов'язано із назвами сіл [Курсики](#) (нині – Радивилівського району Рівненської області) або [Курчиця](#) (Новоград-Волинського району Житомирської обл.).

103. Бориса... (с. 33)

39 імен чоловіків і жінок впереміш, серед яких відзначаємо *схимницю Акулину* (в позиції 13), *іерея Власія* (19).

104. Рід пана Матфеев Вільневцев (с. 33)

7 імен чоловіків і жінок впереміш, серед яких відзначаємо *іноку Феодосію* (7). Прізвище, мабуть, вказує на Вільно.

105. Рід Івана Купалчича, смольнянина (с. 33)

6 імен, тільки одне жіноче. Такого роду в довіднику Бонецького немає.

106. Рід князя Івана Жеславського (с. 33)

(1) Княгиню Фетінію.

(2) Іллю, Євлада, Стефана, Дмитра, Іоана, Февронію, Ананію.

З князів Жеславських наприкінці 15 ст. відомий князь Іван Юрійович (у 1468 – 1499 рр.) [Вольф, 587 – 588], тому Є. Вітте думала, що княгиня Фетінія – його дружина, невідома з документів [С. В., 93 – 94]. Я такі безпідставні здогади скрізь відкидаю.

107. Рід пана Семена Полозовича (с. 33)

Василя, Єлтуфія, Федора, іноку Анну, Ірину, Єлезара, Дмитра, іноку Євпраксію, Агафію, Михайла. Кінець.

Семен Федорович Полозович – особа досить відома від 1494 р., помер перед 1532 р. [*Бонецький-1*, s. 252], в 1494 р. отримав у власність село Хабне (нині – [Поліське](#) Київської обл.). Служив намісником овруцьким, а потім – річицьким. Ще одна згадка про нього – в [розділі 278](#).

В імені Федора можна бачити Семенового батька, інші імена в документах не згадані.

108. Павла... (с. 34)

23 імені чоловіків і жінок впереміш, серед яких відзначаємо *інока Онуфрія* (9), *інока Олександра* (18), *схимника Костянтина* (22).

109. Рід князя Василя Мамає Львовича (с. 34)

(1) Князя Льва.

(2) **Іноку Агафію**, Федора, Андрія. Кінець.

Дослідники [С. В., 92 – 93; Л. В., 204] згодні в тому, що Лев – батько князя Василя. Він жив орієнтовно в 2 пол. 15 ст., прямих згадок про нього немає [Вольф, 80].

Мамаєм звали старшого брата Василя – Івана Львовича, а самого Василя звали *Слітим*. Василь відомий з 1482 р., в 1508 р. разом з братами емігрував до Москви, помер перед 1522 р. [Вольф, 80, 85 – 86]. Таким чином, з прізвищами маємо плутанину; можна думати, що запис зробив князь Василь ще до еміграції, тобто до 1508 р.

На роль черниці Агафії Є. Вітте пропонувала княжну Агафію Семенівну, котра була дружиною Івана Каленицького, а потім постриглась у черниці під іменем Гафтелини [Акты западной России, Спб., 1846 г., т. 1, № 178, с. 202]. Л. Войтович вважав [Л. В., 205], що це – чернече ім'я княжни Федьки Борисівни Глинської, одруженої з Олександром Дрождью, а Федір та Андрій – її діти.

З гіпотезою Вітте та біда, що ми знаємо чернече ім'я Агафії, і воно – не Агафія (випадків співпадіння мирського і чернечого імен я собі не пригадую). Про Дрождью і Федьку маємо звістки 1470 – 1475 рр. [Бонецький-2, 5, 33]. На біду, нам відомий (від 1497 р.) тільки один син Олександра на ім'я Андрій – в 1508 р. він емігрував до Москви разом із князями Глинськими. Про чернецтво Федьки нічого не відомо.

Таким чином, обидві гіпотези мусимо відхилити.

110. Тарасія... (с. 34)

146 імен чоловіків і жінок впереміш, серед яких відзначаємо *схимницю Катерину* (2), *інока Єрмолу* (3), *іноку Олену* (32), *іноку Марію* (61), *інока Іоана* (63), *схимника Варсонофія* (64), *Петра інока* (126), *Іону схимника* (127), *Агафію схимницю* (128), *священноінока Варсонофія* (131), *Єпіфанія дякона* (132), *Євпраксію іноку* (135), *Федору іноку* (136), *священноінока Андроніка* (137), *іноку Ульяну* (139), *іноку Фетінію* (140), *Устинію іноку* (142), *Анурія* (! 143 – не Андрія!).

111. Златоверхого (с. 34 – 35)

(1) Тита, Стефена (!), Євсевія, Ірину, **Матфея інока**, **Феодору іноку**, **священноінока Симона**, Никиту, Михайла, Семена, Софію, Матрону, Федора.

(2) Князя Василя, княгиню Марину.

(3) Прова, **священноінока Семена**, Ірину, Євфимію.

Назва *Златоверхого* майже без сумніву відноситься до київського Михайлівського монастиря, але що вона має означати тут – я не можу здогадатись. Можливо, перші імена позначають дворян цього монастиря (його слуг з числа мирян) – для Печерського монастиря ми їх бачили в [розділі 11](#).

112. Ігнатій рід свій уписав, Созонов (с. 35)

Гаврила, інока Созона, Феодосію іноку, Іоана, іноку Ксенію, іноку Феодосію, Василя. Кінець.

113. Інока Іону... (с. 35)

Інока Іону, Агафію, Стефана, Марію, Андрія, Якова, Григорія, Марфу, Романа, інока Пахомія, іноку Улиту, Євфимію, Іоана, Аграфену.

114. Рід княгині Ульяни,
князя Івана Юрійовича Лугвеновича (с. 35)

(1) Рід Ульяни складає перший блок цього розділу:

№	ПС	Вітте (107 – 108)	Войтович	Примітки
114-0	Княгиня Ульяна		дочка Івана Юрійовича, дружина кн. Михайла Іжеславського	= 114-5
114-0а	Князь Іван Юрійович Лугвенович	син Юрія Семеновича	206 – «князя її Юрія Лугвеновича», помер до 1447 р.	Згоден з Є. В.
114-1	Князя Ольгерда		207	
114-2	Князя Семена Лугвеня		208	Син Ольгерда
114-3	Князя Іоана	Іван Юрійович, 114-0а	209 – Іван Юрійович, батько Юліани (114-0)	= 114-0а
114-4	Князя Діонісія інока	?	210 – невідомий, брат Івана Юрійовича (?)	?
114-5	Княгиню Ульяну	дружина Івана Юрійовича (114-0а), = 114-0	211 «княгиню Юліану схимницю» – дружина Івана Юрійовича або його дочка (114-0)	Згоден з Є. В.

Ми бачимо, що Войтович двічі помилився у прочитанні цього блоку ПС – спочатку в заголовку, де він слово Ію під титулом прийняв за слово її (Ію – постійне написання імені *Іоан* в ПС); далі, слід знати, що в ПС імена розділяються крапками, а між титулом та іменем ставиться кома. В записі 114-5 ми маємо кому між словами *княгиню* та *Ульяну*, далі йде крапка, і після неї – *схимника-кома-Митрофана*.

Не можна погодитись із Л. Войтовичем у тому, що княгиня Ульяна (114-0) – це дочка Івана Юрійовича. Заміжня жінка скрізь в ПС (як і раніше, і як ще довго пізніше) титулується за титулом її чоловіка. Тому княгиня Ульяна (114-5, 114-0) – це дружина Івана Юрійовича Лугвеновича (114-0а, 114-3). Обидва вони записані як в заголовку розділу, так і в його поминальній частині.

Мстиславський князь Іван Юрійович відомий з 1458 р., помер бл. 1486 р. Його дружина Юліана (невідомого роду) відома з 1463 р., померла перед 1499 р. Вони

мали двох дочок – Юліану (за князем Михайлом Жеславським, померла бл. 1507 р.) та Анастасію (за кн. Семеном Слуцьким, померла бл. 1522 р.) [*Вольф*, 264 – 265].

Можна думати, що запис до ПС був зроблений кимось із дочок князя Івана. Як не дивно, але доводиться визнати, що в блоці є записи діда й прадіда Івана, а нема запису його батька (князь Юрій Семенович відомий з 1422 р., помер бл. 1457 р. [*Вольф*, 263 – 264]).

Отже, можна думати, що запис було зроблено не раніше 1499 р.

(2) **Схимника Митрофана, інока Тарасія**, Патрикія, Мисаїла, **схимницю Варвару, інока Стефана, інока Онуфрія, інока Сергія, інока Пантелея**, Никиту, **Арефу**, Марію, Никифора, **інока Федора**, Авдотью, Семена, Анну, Анну, Кіпріана, Авдотью, Антонія, Агафію, Олексія, Антонія, Тимофія, Павла, **інока Германа**, Кіпріана, Зиновія, Михайла, Власія, Авдотью, Семена, **інока Филипа, іноку Федору**, Анну, Іоана, Анну, Семена, Анастасію, Андрія, **Діонісія схимника, Єфросинію схимницю**, Мартина, Зиновію, **інока Симона**, Ірину, Іоана, Парасковію, Василису, **інока Макарія**, Ксенію, Феодосію, Леонтія, Михайла, Ісайю, **Ареву** (! Арефу), Марфу, Семена, Ірину, Данила, Іону, **інока Парфенія**, Іоана, Агафона, Тимофія, Євдокію, **іерея Авраамія**, Марію, Зиновію.

115. Рід пана Семена Григорьевича (с. 35)

38 імен чоловіків і жінок впереміш, серед яких відзначаємо *інока Никифора* (в 6-й позиції), *іерея Міхея* (27), *іноку Євфимію* (28), *іерея Євстафія* (32), завершено словом *кінець*.

Ім'я *Григорович* одразу викликає думку про власників села Григорівка на Київщині – Івана і Петра [[Грамота кн. Олелька для Івашка і Петра, 1451 р.](#) – у статті М. С. Грушевського «Кілька київських документів XV-XVI в.», ЗНТШ, 1896 р., т. 11]. В пізніших підтвердженнях цієї грамоти ім'я потрібного нам Семена не зустрічається.

Нещодавно до цього питання звернувся О. Ліцкевич [*Ліцкевич А. У. Атручэнне князя Скіргайлы ў Кіеве* (1395 год). – *Arche*, 2012, № 3, с. 27 – 34], намагаючись з'ясувати біографію Якова Григоровича – писаря митрополита Герасима. Але зібрані ним матеріали теж нам не допомагають.

116. Євфимія... (с. 35)

40 імен чоловіків і жінок впереміш.

117. З Костроми Аверкій 5 душ вписав (с. 35)

8 імен чоловіків і жінок впереміш. (Можливо, два блоки?)

118. Волчков Калавурович род з Пінська уписав (с. 35)

Федора, Марію.

Мабуть, ці імена позначають батьків Волчка. Представники роду Волчковичів добре відомі в 1523 – 1569 рр. [*Бонецький-1*, с. 379 – 380], але зв'язок їх з Пінськом не простежується. Пошуки роду Калавуровичів були безуспішними.

119. Пряжовський [рід] (с. 35)

9 імен, з них тільки 2 жіночих.

Можливо, рід пов'язаний із селом [Пряжів](#) (нині Житомирського району).

120. Син Якимов Федко отца свого Якима і рід свій [уписав] (с. 36)

Якима, Іону, Анастасію, Никиту.

Розділи 121 – 140

121. Пан Никита Ходусович з Пінська рід вписав (с. 36)

39 імен чоловіків і жінок впереміш, серед яких відзначаємо *іноку Ксенію* (23), *інока Пафнутія* (25), *інока Антонія* (28).

У Бонецького нічого подібного до роду Ходусович / Ходосович я не знайшов.

122. Михайло Скудешев отца свого вписал (с. 36)

(1) Федора.

(2) **Схимницю Федору**, Марію, Анну, Семена, Іоана, Іоана, Єрмолу, Тетяну, Ісайю, Матфея, Марфу, Семена, Ірину, Данила, Іларіона.

У Бонецького роду Скудешев немає.

123. З Мозиря рід Івана Кобизев (с. 36)

(1) 25 імен чоловіків і жінок впереміш, серед яких відзначаємо *схимницю Марію* (15), *Євстафія ієрея* (17).

(2) Князя Михайла.

(3) 16 імен чоловіків і жінок впереміш, серед яких відзначаємо *Тита схимника* (3), *іноку Феклу* (7), *схимника Кузьму* (11), *інока Максима* (12), завершено словом *кінець*.

Про рід Кобизевичів маємо деякі дані [*Антонович В.Б. [Пань Ходьки](#), воротили городского самоуправления в Киеве в 16 – 18 вв. – Киевская старина, 1882 г., № 2, с. 236*]. Там повідомляється, що Кобизевичі були татарського походження, належали до бояр Мозирського замку. На початку 16 ст. землю біля Мозиря успадкував Федір Кобизевич, а його брат Іван переселився до Києва, де придбав будинок на Боричевому Току. Все це – без посилань на джерела (слід здогадуватись, що дані запозичені з книг Київського центрального архіву).

Мабуть, тут ми маємо запис Івана Кобизевича.

124. Олександра... (с. 36)

24 імені чоловіків і жінок впереміш, серед яких відзначаємо *інока Никифора* (2).

125. Култяк [свій рід вписав] (с. 36)

19 імен чоловіків і жінок впереміш, серед яких відзначаємо *Марію схимницю* (10).

У Бонецького роду Култяк / Культак немає.

126. Сидоров [рід] (с. 36)

5 імен чоловіків і жінок впереміш, серед яких відзначаємо *схимницю Ульяну* (3).

127. Рід пана Івана Дашковича і пані його (с. 36)

Костянтина, **іноку Ульяну, інока Данила**, Марію, Остафія, Агафона, Дмитра, Іоана, Анну, Євпраксію, Григорія, Тетяну, Василя.

Іван Дашкович відомий з 1476 р., в 1480 р. був вітебським ключником. Припускають, що славний воїн Остафій Дашкович, відомий з 1500 р., був його сином [*Бонецький-2*, [4, 108](#) – 109; Є. В., 141]

128. Рід Оговитов (с. 36)

11 імен чоловіків і жінок впереміш.

129. Рід пані Нимили Обернеєвої (с. 37)

6 імен чоловіків і жінок впереміш, із них 3 приписані на полях пізнішою рукою. Роду Оберней у Бонецького немає.

130. Рід Скипорів з Брянська (с. 37)

48 імен чоловіків і жінок впереміш, серед яких відзначаємо *інока Фадея* (7), **Аносію** (15), *Матрону іноку* (18), *ісрея Кузьму* (21), *Федору схимницю* (35), *священноїнока Леонтія* (47).

Вище ([розділ 45](#)) уже був записаний рід житомирського старости Скипоря.

131. Рід Толстиків (с. 37)

24 імені чоловіків і жінок впереміш, серед яких відзначаємо *інока Семена* (1), *іноку Матрону* (2).

Такого роду у Бонецького немає.

132. Рід Іонин з Пустинки (с. 37)

16 імен чоловіків і жінок впереміш, серед яких відзначаємо *Феодосію схимницю* (2), *схимницю Феодосію* (12), *інока Пимена* (14).

Нині відомі села [Пустинка](#) (Любомльського району Волинської обл.) та [Пустинки](#) (Чернігівського району); також є село [Пустинки](#) у Мстиславському районі (Білорусія). Вибрати між ними складно, може, були й якісь інші села з такою назвою.

133. Пан Грицько Шестовицький з Чернігова рід уписав (с. 37)

Євфимію, **інока Саву**, Катерину.

[Шестовиця](#) – добре відоме село біля Чернігова, але роду Шестовицьких у Бонецького немає. Може бути, що цей Грицько був засновником села. «Історія міст і сіл» [Чернігівська обл. – К.: 1972 р., с. 713] відзначила першу згадку про село в 1523 р., а дана звістка стосується ранішого часу. Далі ([розділ 233](#)) буде ще один запис, зроблений цим же Григорієм Шестовицьким.

134. Рід князя Олександра Сенгушковича, а во іноцех Олексія (с. 37)

(1) Князя Мануїла, князя Семена.

(2) Петра, Семена, Стефана, Іоана, Кирила, Семена, Федора, Петра, Михайла, Семена, Іоана, Матфея, Іоана, Мартина, Іоана, Іоана, Василя, Іоана, Семена, Іоана, Михайла, Федора, Петра, Василя, Якова, Федора, Давида, Іллю, Тита, Семена, Іоана, Федора, Фому, Ісайю, Іоана.

(3) Княгиню Федору, Соломониду, Ірину. Кінець.

(4) Василя.

(5) (*Князя Романа*) (пізніша приписка на полі, без позначення місця, до якого його треба відносити).

Коментатори цього розділу не змогли дати переконливих пояснень імен першого блоку (котрі тільки і належать Сангушкам) [С. В., 65 – 66; Л. В., 213 – 214]. Додаткової оливи підливає [розділ 164](#), де записаний князь Олександр Сангушко – во іноках **Єлевферій**.

Князь Олександр Сангушкович відомий від 1440-х років, помер після 1491 р. [*Вольф*, 423 – 424]. Про його чернецтво документи мовчать. Хто би міг зробити такий запис – неясно.

Другий блок, що складається із 35 одних тільки чоловічих імен, викликає запитання, але ніяких припущень я висловити не можу. Блоки 3 та 5 з князівськими іменами, на мою думку, до Сангушків не належать.

135. Мураль [рід] (с. 37 – 38)

29 імен чоловіків і жінок впереміш, серед яких відзначаємо *схимницю Наталю* (2), *ієрея Олександра* (11), *священноїнока Семена* (12), *Захарію схимника* (13), *Логина схимника* (14), *Анастасію схимницю* (15), *Антонію схимницю* (16).

136. Отець і мати Лозина (с. 38)

(1) Бориса, Авдотью.

(2) Феодосію, Іоана, Дмитра, Іоана, Мефодія, Анастасію, Павла, Меланію, Леонтія, Акулину, Ігнатія, **інока Євфимія**, Наума, Феодосію, Андріана, Малафея, Євпраксію, Діонісія, Софію, Фому, Матфея, Дементія, Никифора.

137. Рід пана Федора Янушковича, писаря великого князя (с. 38)

Йосифа, Прокопія, Іоана, Якова, **Ірину схимницю**, **Марію схимницю**, Андрія. Кінець.

Цей Федір відомий з 1486 р. як литовський писар, помер у 1508 р. [*Бонецький-2*, [8, 231](#)]. Оскільки самого Федора в записі нема, слід думати, що він був зроблений ним особисто ще за життя, що є для нас важливим хронологічним орієнтиром.

Батько Федора – Янушко – був литовським писарем в 1455 – 1465 і 1482 – 1495 рр. Мабуть, це він записаний як Іоан.

138. Євдокію... (с. 38)

34 імені чоловіків і жінок впереміш, серед яких відзначаємо *Русана* (5), *інока Васіана* (9), *інока Іону* (23), *інока Йосифа* (27), *Феодосія інока* (34).

139. Рід Масальських (с. 38)

Василя, **Андрія схимника**, Анну, Єлизара, Марію, Никифора.

В записі нема князівських імен, тому слід думати, що це – якісь інші Масальські, не князі.

140. Рід Григоріїв (с. 38)

66 імен чоловіків і жінок впереміш, серед яких відзначаємо *Григорія схимника* (1), *Олену схимницю* (16), *інока Іону* (22), *інока Никона* (23), *інока Іоакима* (27), *ієрея Іоїла* (32), *священноїєрея Євлиферія* (sic 43), *схимника Іоакима* (44), *іноку Єфросинію* (45), *схимницю Марію* (47), *Вакулу* (48), *інока Пимена* (59).

Ясно, що рід Григорія займав тільки початок розділу, але не видно якоїсь очевидної границі наступного блоку.

Розділи 141 – 160

141. З Путивля Минковичі Некраш, Богдан вписали рід свій (с. 38)

Флора, Павла, Гаврила, Іоакима, Тарасія, Якова, Трифона.

Не часто трапляється, що немає жодного жіночого імені. Роду Минковичів у Бонецького немає. Назву [Минковичі](#) мають 4 села у сучасній Білорусії, що вказує напрямком руху населення.

142. Рід Філарета архімандрита Печерського (с. 38 – 39)

Священника Іоана, Ірину, священноїнока Антонія, Мартина, Тетяну, Марію, Федора, архімандрита Філарета, (*Акулину, ієрея Лук'яна* – пізніша приписка).

Філарет, мабуть, помер у 1494 р. – до 1500 р. значаться ще 7 архімандритів [Є. В., 4]. Вище, в переліку архімандритів, ми бачили двох Філаретів ([4-14](#), 4-23). При сучасному стані вивчення визначити, про якого Філарета йдеться, неможливо – можна тільки повторити ті припущення, які були висловлені [з нагоди Феодосія](#).

143. Рід Скипорів з Брянська (с. 39)

Василя, Агафію.

Вище (розділи [45](#), [130](#)) ми вже бачили записи цього роду. В розділі 130 ім'я Агафії бачимо на третьому місці, тут – на другому. Можна думати, що син Василя й Агафії вписав своїх батьків з нагоди смерті Василя.

144. З Новгорода Кіпріан старець вписав рід свій (с. 39)

18 імен чоловіків і жінок впереміш, серед яких відзначаємо *Федота інока* (3), *Аносію схимницю* (4), *Пахомія інока* (10).

145. Слуги печерські від татар, Кунець і товариші його, побиті (с. 39)

Кондрата, Єфрема, Андрія, Сергія, Никона, Ісидора, Ігнатія, Мефодія.

Є. Вітте припускала, що вони загинули в 1482 р. і записані невдовзі по тому [Є. В., 4]. Але на таку конкретну прив'язку до відомої історичної події бракує даних. Я думаю, що цей епізод був незначним і не відбився в інших джерелах. Також із запису не видно, де сталась ця подія. Не обов'язково думати, що вона трапилась в самому Києві. Це могло трапитись і далеко від Києва (на уходах, чи деінде). Витягнути з цього запису хронологічну вказівку неможливо.

146. Рід пана Булгака Лисиченка (с. 39)

Якова, Катерину, Максима, Григорія, Васи[ли]су, Євдокію, Агафію.

Вище (в [розділі 70](#)) ми вже відзначили одного *Булгака*. Тут ми бачимо іншого носія такого ж імені. Чи має цей *пан* стосунок до тих Булгаків, що відомі з рубежа 15 – 16 ст. [*Бонецький-2*, [2, 248](#)] – мені неясно.

147. Рід князя Івана Юрійовича з Москви (с. 39)

(1) Князя Юрія (147-1), княгиню Анну (147-2), князя Василя (147-3), князя Михайла (147-4).

(2) Варфоломія, Євдокію.

148. А се сам князь Іван Юрійович (с. 39)

Князя Іоана Юрійовича (148-1), княгиню його Євдокію (148-2), і сина його князя Василя (148-3), другого сина його князя Іоана (148-4). Кінець.

Розділи 147 і 148 безсумнівно пов'язані між собою. Є. Вітте слідом за З. Любою-Радзімінським припустила, що князь Юрій (147-1) – це Юрій Васильович Заславський [Є. В., 94] і потім сама дивувалась, чому сказано, що він – з Москви. Припущення очевидно помилкове.

А між тим ключ до розгадки лежав таки в Москві!

148-1 – [Іван Юрійович Патрикєєв](#) (1419 – 1499), один з чільних московських вельмож за Василя 2-го та Івана 3-го.

148-2 – Євдокія, дочка Володимира Григоровича Ховріна, дружина князя Івана.

148-3 – спокусливо бачити тут [Василя Івановича Косого](#) (1470 – 1531), сина Івана Юрійовича, постриженого у ченці під іменем Васіана. Тільки як це погодити з добре встановленим фактом, що Васіан діяв до 1531 року? Хіба би припустити тут якусь помилку?

148-4 – Іван Іванович Мудинда, маловідомий син Івана Юрійовича, згадуваний у 1495 – 1499 роках. В 1499 р. він разом з батьком і братом Василем був насильно пострижений у ченці, і звістки про нього зникають, мабуть, він помер невдовзі [Славянская энциклопедия. Киевская Русь. – М., 2001 г., [т. 2, с. 123](#)].

147-1 – [Юрій Патрикійович](#), відомий в Москві з 1418 р., помер бл. 1439 р.

147-2 – Анна, його дружина.

147-3 – Василь Юрійович Патрикєєв (помер в 1450 р.).

147-4 – мабуть, Михайло Іванович Колишко (помер у 1495 р.), син Івана Юрійовича Патрикєєва, онук князя Юрія.

Таким чином, у розділі 147 ми бачимо представників роду Патрикєєвих, котрі померли до 1495 р., а в розділі 148 – осіб, які померли пізніше. Можна припустити, що записи були внесені до ПС у зв'язку зі смертю князя Івана Івановича. З огляду на внутрішню хронологію ПС, можна думати, що це сталося перед 1508 роком.

Слід також відзначити, що принаймні два члени роду померли ченцями, але це не відбито в записах ПС.

149. Афанасія... (с. 39)

Афанасія, Стефана, Марію, Авксентія, Андрія, Домникію.

150. З Путивля сотникова жена Хотімського Нел[а]ша вписала рід свій 11 душ, а за ті душі має з року в рік по кадї меду (с. 39)

Луку, Ульяну, Йосифа, Агафію, Андрія, Василя, **Понарію**, Ксенію, Варвару, Ульяну, Карпа. Кінець.

Назва *Хотімського*, я думаю, стосується містечка [Хотінь](#) в сучасному Сумському районі. Воно лежить за 54 км на південний захід від Путивля.

150-а. Федора... (с. 39)

25 імен чоловіків і жінок впереміш, серед яких відзначаємо *Грека* (4), *інока Мартина* (11), *іноку Марію* (12), *схимницю Євгенію* (16).

151. З Путивля з Лопатина вписав Яків Климович отця і матір свою, а за ті душі має давати з року в рік по кадї меду (с. 39)

(1) Климентія, Феодосію.

(2) Марію, Євтихія, Юрія, Авдотью, Феклу.

Назва *Лопатин*, я думаю, стосується [села](#) в сучасному Бахмацькому районі. Воно лежить в 67 км на захід від Путивля.

Записи 150 та 151 фактично є регестами вкладних грамот, які писались у зв'язку із внесенням імен до ПС. Можна думати, що практика **написання** таких документів ще не була дуже поширеною (можливо, в Путивлі знайшовся грамотний чоловік для цього), але вони показують нам умови, на яких записувались імена. Серед таких домовленостей на той час переважали усні.

152. Рід князя Костянтина Крошинського, казначея Смоленського, мати його і син його (с. 39)

(1) Княгиню **іноку Єфросинію**, князя Феодосія.

(2) Власія, Аксинію, Олександра, Авдотью, **інока Іларіона**, Кузьму.

Князь Костянтин Федорович Крошинський відомий з 1482 р., коли він уже був смоленським скарбником, і був на цій посаді, здається, аж до смерті (невдовзі після 1513 р.) [*Вольф*, 187].

Запис зроблено ще за життя Костянтина, і мабуть з його ініціативи. Про його батька – князя Федора – нічого конкретного ми не знаємо, є натяк, що його дружиною була сестра князя К. І. Острозького. Детальний запис в ПС дає нам її ім'я.

Князь Феодосій з документів невідомий, мабуть, помер молодим.

Ще один запис князя Костянтина Крошинського вміщено нижче ([розділ 318](#)).

153. Князя Івана Юрійовича Трубецького син (с. 40)

(1) Князя Фому.

(2) Павла, Федора, Олександра, **інока Акакія**, Аграфену, Марфу, Авдотью.

(3) Павла, **ієрея Тимофія**, Іоакима, **іноку Феодосію**, **священноінока Луку**, Андрія, (*Ігнатія, Андрія* – приписка на полі), Сергія, **інока Каленика**, Федора, Якова, Євстафія, Марію, Іоана, Василя, Анну, Авдотью, **Пафнутія схимника**, Якова, Мартиніана, **Химу**, Агафію, Софію, Аксинію, Софронія, Іоана, Данила, Филипа.

Князь Фома Трубецькой уже був записаний в ПС раніше ([24-8](#), і можливо, [62-54](#)). З якої нагоди його вписано ще раз – невідомо.

Блок (2) я виділяю на тій підставі, що спочатку йдуть чоловічі імена, а потім жіночі.

154. З Москви ігумен Спаський із Заяузья,
Ксенофонтій, вписав рід свій (с. 40)

Інока Євфимія, іноку Марем'яну, іноку Аносію, Ксенофонта.

В записі йдеться про [Спас-Андроників монастир](#). Серед його ігуменів імені Ксенофонта немає [Строев П.М. Списки иерархов и настоятелей монастырей Российской церкви. – Спб. : тип.В.Балашёва, 1877 г., стб. 169], отже його слід доповнити.

155. З Москви Михайло Василів син Дурного
вписав рід свій (с. 40)

Інока Васіана, Євпраксію, іноку Соломониду, Єлевферія.

До складання родоводу цього роду наука поки що не дійшла, більше відомі носії цього прізвища у 18 – 19 ст. В «Бархатній книзі», складеній в кінці 17 ст., значиться кілька родів *Дурновы / Дурные* різного походження [Родословная книга князей и дворян российских и выезжих. – М., 1787 г., ч. 2, с. 307, 311, 386, 347].

156. З Москви Федір Василей Созонов вписал (с. 40)

Інока Іону, Кузьму, схимника Григорія, Ісидора, Іону, іноку Феодосію, схимника Созонта, Андрія, схимника Іону, Ксенію схимницю, Никиту, Андрія.

157. З Москви Григорія (!) Дмитрович Баба
вписав рід свій (с. 40)

Никифора, Ульяну.

158. Рід князя Васильович Семена Ромодановського
(с. 40 – 41)

(1) Князя **Досифея схимника**, княгиню Аграфену, княгиню **Марину схимницю**, княгиню Акулину, **інока князя Федора**, князя Михайла, князя Іоана, княгиню Євфимію.

(2) **Олексія схимника**, Василя, Марію, Мелентія, Лук'яна, **іноку Соломониду, Іону схимника**, Василя, Тетяну, Іоана, Пелагею, Саву, Авдотью, Сергія, **іноку Ульяну**, Олексія, Карпа, Іоана, Антонія, Тимофія, Марію, Фетінію, Соломониду, Федора, Лук'яна, Агафію, Марію, **іноку Улиту**, Анисима, Ігнатія, Матрону, Глікерію, Олександра, Матрону, Іеремію, Февронію, Климента, Ігнатія, Андрія, Феодосію, Іоакима, Авдотью, Іоана, Агафію, Якова, Агафію, Февронію, Дементія, Конона, Федора, Ольгу, Анну, Марію, Анисима.

(3) Князя Іоана, Анну, княгиню Ірину.

(4) Варсонофія, **схимницю Василису**, Анну, Федора, Бориса, Марфу, Євфимію, Фому, **інока Кирила**, Асаака (!), Ісакія, Тимофія, **Феодосію схимницю, Аграфену чорноризицю**, Афанасія, Парфенія, Григорія, Кондратія, Кузьму, Євгу (!), Гаврила, Матрону, Василису, Андріана, Федору, **Агафоника**, Василя, Іоана, Тихона, **Мартина схимника**, Соломониду, Йосифа, Євфимія, Антипу, Стефана, Матвія, Тимофія, Олену, Данила, Анастасію, Аграфену, Катерину, Якова, Марію, Василя, Марію, Феодосію, Павла, Онуфрія, **Ульяну схимницю**, Андрія, **Геронтія схимника**, Петра, Анастасію, **Феогоста інока**, Василя, Василя, Марію, Матвія, Феодосію, Федора, **Филипа інока, інока Тихона**, Марію, **інока Филипа**, Олександра, Федота, Григорія, Ірину, Іоана.

Князь Семен Васильович Ромодановський – представник другого покоління роду Ромодановських (першим був його батько – Василь Федорович, а його предки звались князями Стародубськими). Князь Семен відомий в московській службі з 1499 р., помер в ув'язненні у Вільні в 1538 р. [Є. В., 121 – я не міг дошукатись першоджерела]. Інші князівські імена не надаються до коментування.

159. Калантаїв [рід] (с. 41)

32 імені чоловіків і жінок впереміш.

Найраніші історичні звістки про представників роду Колантай / Коллантай / Колонтай походять з 1499 р. [Бонецький-2, [10, 336](#)]. Тому важко припустити, що хтось із них уже помер на початку 16 ст. і потрапив до ПС.

Також у Світловодському районі на Дніпрі є село [Калантаїв](#), назва якого, на мою думку, краще відповідає назві в ПС.

160. Рід попа Шандиря (с. 41)

19 імен чоловіків і жінок впереміш, серед яких відзначаємо *Наталю іноку* (9), *Васіана схимника* (10), *священноієрея Федора* (16), *Федору іноку* (17).

У Бонецького такого роду немає; прізвища від основи Шандир / Шандур мають певне поширення і в наш час. Також в Корсунь-Шевченківському районі є село [Шендерівка](#).

Розділи 161 – 180

161. От Онуфрієва дня – Саву... (с. 41)

От Онуфрієва дня – Саву, Якова, ієрея Кузьму, Іоана, Кузьму, Никиту, Тетяну. День св. Онуфрія відзначають 12 червня. Таким хронологічним позначкам буде присвячено [окремий розділ](#).

162. З Москви уписали рід князя Семена Ряполовського, отець, і мати, і сам (с. 41)

Князя Іоана, іноку схимницю княгиню Анастасію, князя Семена.

Проблема із розумінням цього запису полягає в тому, що в 2 пол. 15 ст. на Москві одночасно служили два Семена Івановича – [Семен Іванович «Хрипун» Ряполовський](#) (син Івана Андрійовича «Ногавиці» Ряполовського, помер в 1503 р.) та його небіж [Семен Іван «Молодий» Ряполовський](#) (син Івана Івановича – брата Семена Хрипуна; страчений в 1499 р.). Тому буває складно розібрати, про кого йдеться, коли в документах згадують просто «князя Семена Івановича». От і в даному випадку не можна вирішити, про яку гілку роду йдеться.

163. Пан Страшко [вписав] (с. 41)

Никиту.

Розділ складається тільки з одного імені. Вище ([розділ 70](#)) уже був записаний рід Никити Страшка. Цей запис, я думаю, зроблений кимось із його родичів (сином?) після смерті самого Никити.

164. Князь Олександр Сендюшкович (с. 41)

(1) Князя Олександра, а во іноках Єлевферія.

(2) Схимника Євстафія, Гаврила, Григорія, Никиту, Євлампія, Ірину, Михайла, Василя, схимницю Єфросинію, інока Олександра, схимницю

Аксинію, схимника Тимофія, Агафію, інока Олексія, Софію, Гаврила, Агафію, Анну, інока Леонтія, Євдокію, ієрея Назарія, іноку Агрипину, Василя, Марію, священноінока Йосифа, інока Васіана, Федора, Катерину, Ісака, Тетяну, Євдокію, Іоана, Федора, Єфрема, Марфу.

З цим князем Олександром ми маємо великий клопіт, бо вище ([розділ 134](#)) уже був записаний Олександр Сангушко, **в ченцях Олексій**, котрий був пов'язаний з відомим у 1440-х – 1491 рр. князем Олександром Сангушковичем. Наступний Олександр у роді Сангушків помер 1565 року [*Вольф*, 442 – 443], що безумовно занадто пізно для ПС. Залишається припустити, що тут знову записаний той самий Олександр Сангушкович, а його чернече ім'я записано помилково (чи в перший раз, чи в другий, чи в обох випадках – невідомо; може бути, що той, хто робив запис, пам'ятав тільки, що князь прийняв чернецтво, а його чернече ім'я забув, і довелось його вигадувати знову).

165. Рід пана Бикова (с. 41 – 42)

34 імені чоловіків і жінок впереміш, серед яких відзначаємо *схимницю Олену* (в позиції 15), *інока Єніфанія* (22), *інока Андрія* (26), *іноку Ксенію* (27).

Вище (в [розділі 95](#)) було записано рід пана Бика, а тут, можливо – ще його родичі. Рід Биковських (Тиша-Биковських) відомий з початку 16 ст. [*Бонецький-2*, [2, 275](#)], і перший його представник – Тиша (Тихон) Іванович Биковський, здається, був живий ще в 1545 р. Інший рід Биковських був католицьким.

166. Пана Завиши і пані його (с. 42)

Силуяна, Тетяну.

Про королівського дворянина Завишу відомо, що в 1491 р. він був свідком при наданні для монастиря в Кобрині. Його сини звалися Яновичами-Завишичами, діяли наприкінці 15 – на початку 16 ст. [*Бонецький-1*, [408](#)]. Може бути так, що християнське ім'я Завиши було таки Силуян, а Яном його звали спрощено і скорочено (ну, і полонізовано).

167. Рід пана Калениковича і пані його (с. 42)

Іоана, Анастасію, Михайла, Григорія, Стефана, Єлизара, Іоана, Феклу, Марфу, Василя, Марію, **схимницю Варвару**, Климентія, Аграфену, **Понарію**, Іоана, **Химу**, Пахомія, Григорія, Василя, Василису, Йосифа, Андрія, Федора, **іноку Анну**.

Принаймні два перших імені належать відомим з документів особам: Івашко Каленикович згадувався в документах від 1467 р., а удова його Анастасія Зеньківна володіла селом Чортоліси і жила ще в 1513 р. [*Бонецький-2*, [9, 148](#)]. Чортоліси – це сучасне містечко [Пулини](#) [Słownik geograficzny Królestwa Polskiego i innych krajów słowiańskich, 1888, [t. 9, s. 281](#)], а в цілому рід пов'язаний із Волиню.

Якщо ці міркування правильні, то запис зроблено після 1513 року.

168. Пані Олена Ки[ч]кирева уписала в дім Пречистої вислугу пана свого селище Брилевщину Новосілки в Житомирському повіті, а за то уписала пана свого і себе і рід свій S [6] душ (с. 42)

(1) **Інока Сильвестра, іноку Авдотью, Семена, Олену, іноку Наталю, Понарію.**

(2) **Іоку Домну**, Ігнатія, Матрону, Анастасію, Захарію, **інока Акиндина**, Антоніду, Пелагею, Христину, **інока Іону**, **інока Васіана**, Марію, Євфимію, Тимофія, Уляну, Павла, Матрону, **Кудина**, Мину, Матрону, Аникиту, Кузьму, Йосифа, Павла, Аграфену, **ієрея Василя**, Тетяну, Михайла, **іоку Наталю**, Семена, Єфросинію, Григорія, **іоку Марем'яну**, Іоана, Григорія, Євстафія, **інока Михайла**, Євдокима, **інока Фому**, Іоана, Євфимію, Кондрата, **інока Анисима**, Стефана, **Ієсея**, **Сопрона**, Родіона, Аксинію, Пелагею.

(3) Перфурія, Григорія, Леонтія, Федора, Павла, Мануїла, **Малофея**, Олександра, Василя, Діонісія, Лук'яна, Якова, Дмитра, Гаврила, Семена, Іоана.

(4) Уляну, Василя, Іоана, Марію.

(5) Княгиню Ірину.

(6) Афанасія, Климентія, Анастасію, Фетинію, Аксинію, Єфросинію, Василя, Анну, **Полінарію**, Парасковію.

Чогось подібного до роду Кичкир я у Бонецького не знайшов, щодо Брилівщини – можу припустити, що це хутір Брилів біля Овруча, котрий зник між 1923 і 1941 роками [[Адміністративно-територіальний устрій Житомирщини: 1795 – 2006 роки.](#) – Житомир, 2007 р., с. 210]. Він належав до Черепинської волості (Черепин – у 5 км на захід від Житомира). Сіл з назвою Новосілка в Україні багато, але в Житомирській області є тільки одне, в тому ж Овруцькому районі. Воно лежить у 13 км на південний схід від Овруча. Обережно можна вважати, що цей запис пов'язано з Овручем.

Блок (3) виділено на тій підставі, що він містить 16 чоловічих імен підряд, що не є частим випадком в ПС. Була якась особлива нагода для такого запису.

169. [Рід] пана Семена Олізаровича (с. 42)

(1) Семена, Василя, Романа, Йосифа, Василя, Аграфену, Агафію.

(2) **інока Мисаїла**, Семена, Никифора, Василя, **схимницю Анастасію**, Іону, **священноінока Матвія**, Андрія, **схимника Севастьяна**, Ісайю, Єлевферія, Тетяну, Діонісія, Захарію, (*Аганію* – пізніша дописка), Андрія.

Семен Олізарович відомий в 1495 – 1496 роках як намісник берестейський [*Бонецький-1*, [220](#)]. Коли він помер – точно невідомо, але після 1496 року не згадувався; тому можна припустити, що на момент запису цього розділу до ПС він уже був покійним і записаний першим у першому блоці. Він мав брата Василя, згаданого в 1495 р., можливо, що й він тут записаний (169-1-5).

Іншого брата Семена звали Федір, його ми тут не бачимо, так само як нема імені його батька – Єлезара. Імені дружини Семена (дочки кн. К. І. Острозького) ми також не знаємо.

Запис роду Семена, на мою думку, упорядкований за принципом – спочатку чоловіки, потім жінки; на цій підставі я відділяю другий блок, як не належний до цього роду.

170. Ті душі, 50 їх, пан Звір Волчкович, намісник Слуцький, вписав рід свій (с. 42 – 43)

(1) Андрія, Анну, Василя, Анастасію, Павла, **Дія**, Фетинію, Марію, Олександра, Данила, Прокопія.

(2) Князя Андрія, княгиню Євфимію, князя Льва.

(3) Єпископа Євфимія.

(4) (*Андрія, Фетінію, Марію* – пізніша приписка на полі).

Про рід Волчковичів маємо звістки тільки починаючи з 2 чв. 16 ст. [*Бонецький-1*, [380](#)], але потрібного нам *Звіра* серед них немає.

Окремо від них показаний Олізар Волчкович [*Бонецький-1*, [221](#)], також діяч 2 чв. 16 ст. Отже, рід цього *Звіра* залишається нам невідомим.

Єпископ Євфимій (170-3) – можливо, той самий єпископ Туровський і Пінський Євфимій, записаний уже раніше ([82-2-14](#)). Інша можливість – полоцький єпископ Євфимій Окушкович, згаданий в 1509 та 1511 рр. [Акты западной России, Спб., 1848 г., т. 2, № 67, 68, с. 84 – 85].

А де ж обіцяні в заголовку 50 душ? Тут можна зауважити якусь плутанину в записах. Думаю, писар мав намір вписати їх, але надійшли інші, нагальніші записи.

171. А се рід Кляпин да Глібів (с. 43)

(1) Князя Федора.

(2) Гаврила, Мелентія, **іноку Агапію**, Феодосію, Анастасію, Анну, Павла.

(3) Князя Михайла.

(4) Марію, Ульяну, **Голендуху**, Омеляна, Костянтина, Євфимію, Аксинію, Іоана, Ірину, Соломониду, Марію, Агапію. Кінець.

І в цьому розділі продовжується та сама плутанина – записи князів двічі вклинюються в загальний потік.

172. Григорія... (с. 43)

(1) Григорія, Федору, Фетінію, Марію, Анастасію, Романа, Филимона, Матрону, Федора, Никиту, Якіма, Федору, Іоана, Марію, Варвару, Марію, Фому, Агрипину, Марію, йова, Варвару, Олександра, Ульяну, Ірину, Катерину, **Станка** Авдотью, Павла, **ісрея Филимона**, Захарія, Гаврила, Олексія.

(2) Князя Іоана.

(3) Сергія, Аксинію, Домну, Гаврила, Софію, Іоана, Василя, Дем'яна, Андрія, **інока Фотія**, Михайла, Тетяну, Мартина, Матрону, Василя, Февронію, Марію, Єфросинію, **Єрмея схимника**, Никиту, Мамелфу.

(4) (*Князя Богдана Васильовича* – приписка на полі), князя Бориса.

От із цього розділу, я думаю, можна набрати ті 50 душ, які хотів записати *Звір* Волчкович.

А як же бути з князем Богданом Васильовичем? Вдалося знайти таких осіб:

1, князь [Богдан Васильович Гагарін](#), відомий у московській службі в 1566 – 1584 рр. [Русский биографический словарь А. А. Половцова, т. 4, с. 58]

2, князь Богдан Васильович Касаткин-Ростовський був воєводою в місті Михайлові в 1617 р. [Списки городовых воевод и других лиц воеводского управления Московского государства XVII столетия / Барсуков А. П. – М.: Кучково поле, 2010 г., [с. 163](#)].

Вони нам мало підходять за часом свого життя. Найбільш імовірно, що тут вписано князя Богдана Васильовича Друцького-Любецького, згаданого в 1488 р. Він помер не пізніше 1500 р. [*Вольф*, 202 – 203]. Князя Бориса серед його ближчих родичів нема.

173. Рід пана Романа Єлизаровича воєводи Київського (с. 43)

- (1) Єлезара, Йова, Олександра, Марію, Романа, Євфимія, Авраамія.
- (2) Князя Давида, князя Павла.
- (3) Павла, Марію, Андроніка, **інока Іоана**, Євпраксію, (*Семена, Діонісія – пізніша приписка в тексті*).

Воєвода Роман Єлизарович невідомий з інших джерел. С. Голубев думав, що він був на уряді після князя Дмитра Путятича [С. Г., 14]. Так само і Є. Вітте відводила йому місце між 1502 і 1507 роками, між кн. Путятичем та кн. Іваном Львовичем Глинським [Є. В., 143].

Але так не може бути. Путятич помер на початку 1505 р. [*Вольф*, 62], а уже у серпні 1505 року бачимо на уряді київського воєводи кн. І. Л. Глинського [*Вольф*, 80]. Місця для пана Романа між ними не залишається. Також і в пізніший час я не бачу в переліку [київських воєвод](#) хронологічних лаку, куди міг би втиснутись цей Роман. Думаю, що реально він воєводою не був, хіба якимось меншим урядником.

Тут в першому блоці (котрий власне і містить рід Романа) ми бачимо на першому місці Єлезара – батька Романа. Чи справді він мав спорідненість із Семеном Олізаровичем (розділ 169), як думала Є. Вітте – неясно.

174. Олешко [рід вписав?] (с. 43 – 44)

- (1) Олександра, Улиту, Ієремія, **інока Нектарія**, Антонія, Прокопія, Василя, Марію, Зиновія, Ананію, **інока Васіана**, Сергія, макарія, Киріана.
- (2) Князя Іоана.
- (3) Лаврентія, Ірину, Григорія, Филипа, Євфимію, Василя, Ігнатія, Марію, Іоакима, Василя, Іоана, Дорофея, Ульяну, Марію, Григорія, Кирила, Марфу, Пелагею, Анисима, Якова, Андрія, **інока Якима**, Єремея, Гаврила, Максима, **ієрея Панфілія**, Петра, Єфремія, іоана, Феодосію, Іоана, Амвросія, **Химу**, Мину, Семена, Олексія, Іоана, (*Богдан Максимович – приписка на полі*), Дмитра.
- (4) Княгиню Марію.
- (5) Якова (*Щепенко – приписка на полі*), Іллю, Митрофана, Стефана, Февронію, Іоана, Лук'яна, Зиновія, **інока Полікарпа**, Марію, Іларіона.

175. Дунавич [рід вписав?] (с. 44 – 45)

- (1) 34 імені чоловіків і жінок впереміш, серед яких відзначаємо *інока Іону* (7), *інока Якима* (13).
- (2) Князя Георгія.
- (3) 387 імен чоловіків і жінок впереміш, серед яких відзначаємо *інока Феодосія* (8), *інока Нефедія* (! 12), *інока Онукія* (13), *ієрея Якова* (16), *іноку Анастасію* (17), *інока Герасима* (23), **Віру** (27), *інока Іону* (40), *іноку Февронію* (48), *інока Феодосія* (64), *інока Макарія* (70), *схимника Іоана* (82), *інока Єлевферія* (91), **Арефи** (! 97), *інока схимника Оксентія* (101), *ієрея Ігнатія* (104), *ієрея Андрія* (105), **Иосихва** (! 111), *іноки (!) Ульяну* (119), *схимницю Ульяну* (120), *інока Досифея* (123), *інока Никиту* (124), **Нехведья** (! 134), *схимника Омеляна* (136), *інока Мисаїла* (137), *схимника Афанасія* (139), *схимника Захарію* (151), **Халелея** (! 157), **Фомы и жену его** (184 – а за цим жіночого імені нема), **Ходики** (189), *Аглаї* (193), **Федора и жену его Февронію** (234, 235), **Мамонту** (251), *інока Євфимія* (279), *інока Олексія*

(303), *іноку Ульяну* (316), **Лінарха** (337), *іноку Ксенію* (343), *іноку Акулину* (354), *ієрея Василя* (360).

Ім'я *Ходики* (173-3-189) може означати першого представника роду, який уславився в Києві наприкінці 16 і в 1 пол. 17 ст. [Антонович В.Б. [Пань Ходьки](#), воротили городского самоуправления в Киеве в 16 – 18 вв. – Киевская старина, 1882 г., № 2, с. 233 – 261].

Слід зауважити, що починаючи з цього розділу трапляються записи імен в родовому відмінку, замість знахідного (як вимагалось правилами поминання [С. Г., 4]).

176. Рід архімандрита Жидичинського Іоасафа (с. 45 – 46)

111 імен чоловіків і жінок впереміш, серед яких відзначаємо *архімандрита Іоасафа* (1), *Марію схимницю* (3), **Мамонта** (13), *схимника інока Мартина* (35), **Химу** (82), *інока Дем'яна* (100), *інока Арсенія* (102).

[Жидичинський монастир](#) знаходиться на річці Стир біля Луцька. До переліку його ігуменів чи взагалі його історії наука поки що не дійшла. Нижче (в [розділі 367](#)) записано рід іншого архімандрита цього монастиря – Іони.

177. Рід пана Дмитра Бутовича (с. 46)

(1) Акулину, Устина, Дмитра, Парасковії (!).

(2) Князя Іоана.

(3) Матрону, Фому, Авдотью, Федора, Анастасію, **інока Мартіана**, Матрону, Данила, Мойсея, Николу, Тетяну, Анну, ульяну, Пелагею, Феодосію, Федора, **інока Варсонофія**, Павла, **Трухона** (!), Стефана, Василя, Григорія, Іларіона, Софію, Федору.

(4) Князя Григорія.

(5) Бориса, **інока Іону**, **інока Іону** (! 2 рази підряд), **іноку Марію**, Давида, Максима, Карпа, Филипа.

(6) Князя Олександра.

(7) **Інока Нектарія**, Павла, Михайла, Іоана, Марію, Зиновію, Гаврила, Марію, **інока Каліста**, Федора, Авксентія, Євстафія, Федора, Василя, Парасковію, **інока Никиту**, Іоана, федора, Февронію, **Амоса**, Василя, Олексія, Євфимію, Варвару, Стефана, **інока схимника Васіана**.

Історичні відомості про рід Бутовичів починаються з 1574 р. [*Бонецький-2*, [2, 265](#) – 266], а тут ми маємо згадку значно ранішого часу.

178. Богдан крилошанин уписав родителі свої (с. 46) Ієрея Харлампія, схимницю Федору, Семена. Кінець.

179. Якова... (с. 46)

47 імен чоловіків і жінок впереміш, серед яких відзначаємо **Аносію** (4), *інока Серафіна* (! 22), *інока Васіана* (32).

180. Рід пана Івашка Дідковича (с. 46 – 48)

(1) 175 імен чоловіків і жінок впереміш, серед яких відзначаємо *інока Іоакима* (37), *ієрея Василя* (38), *інока Йосифа* (64), *схимника Іоана* (75), **Мамонта** (110), *іноку Наталю* (113), *іноку Наталю* (115), *іноку Євдокію* (116).

(2) Князя Дмитра.

(3) 39 імен чоловіків і жінок впереміш, серед яких відзначаємо **Хотія** (! 19), *іноку Агафію* (23), *іноку Ірину* (31), *інока Зиновія* (36).

(4) Князя Семена.

(5) 99 імен чоловіків і жінок впереміш, серед яких відзначаємо **Фарафонта** (7), *інока Макарія* (12), *іноку Пелагею* (14), *інока Германа* (16), *інока Ісакія* (22), *інока Глінарха* (24), *іноку Ірину* (41), *ієрея Сави* (! 48), *інока Симона* (55), *інока Никифора* (56), **Меркурія** (59), *інока Йосифа* (72), *іноку Василису* (80).

(6) Княгиню Марію, князя Іоана, княгиню Марію.

(7) 130 імен чоловіків і жінок впереміш, серед яких відзначаємо *іноку Ульяну* (5), *інока Євфимія* (26), *священноінока Макарія* (32), *Нестора чорноризця* (40), *Андрія чорноризця* (41), *чорноризицю Ульяну* (43), *чорноризицю Марію* (51), *чорноризця Іоана* (57), **Вокола** (59), *ієрея Іоана* (63), *священно священно (!) Нестора* (68), **Нерона** (77), *іноку Наталю* (83), **Віру** (90), *інока Павла* (97), *інока Євфимія* (99).

На Київщині був рід Дидковських (Dydkowscy) [*Бонецький-2*, 5, 129], але перша згадка про нього належить до 1635 р.

Київський зем'янин Данило Дедкович / Деткович відомий в 1497 – 1500 рр. [*Бонецький-1*, 44].

Кременецький зем'янин Олехно Іванович Дедко відомий з документу 1533 р. [там само].

З міркувань хронології нам би найбільше пасував батько Олехна – Іван Дедко / Дедкович, але це – тільки здогад.

Село [Дідківці](#) є в Чуднівському районі Житомирської обл., історія його не досліджена.

Привертає увагу група записів ченців як *чорноризців* – раніше в ПС це слово не вживалось. Можливо, це індивідуальна особливість якогось писаря.

Розділи 181 – 200

181. Рід пана Олехнов Скарутин (с. 48)

41 ім'я чоловіків і жінок впереміш, серед яких відзначаємо *інока Василя* (в 1-й позиції), *схимницю Марію* (2), *інока Каленика* (7), *священно (!) Наума* (8), *інока Ігнатія* (11), *інока Іону* (25).

Про цього Олехна Скоруту відомо, що він родом із с. [Молодятичі](#) (нині – Грубешівського повіту Люблінського воєводства, Польща), в 1501 р. він був любачівським війським, мав маєтки на Волині, помер у 1515 р. [*Бонецький-1*, 315]. Дивно, як це православний міг бути коронним урядником; а якщо він був католиком – то як потрапив до ПС? Проте слід думати, що запис зроблено за його життя, тобто до 1515 р.

182. Рід пана Михайлів Гагинов (с. 48)

(1) 32 імені чоловіків і жінок впереміш, серед яких відзначаємо *схимницю Христину* (6), *схимника Іоана* (8), *схимницю Єфронею* (11), *схимника Авксентія* (12), **Анфала** (22).

(2) Князя Дмитра, князя Іоана.

(3) Юрія.

(4) Князя Іоана, князя Михайла, князя Василя, князя Романа, княгиню Анастасію, княгиню Ульяну, княгиню Ірину, Олену, Анастасію.

(5) Якова, Іоана, Марію, Іоана, Олену, Ірину.

(6) Княгиню Анастасію, князя Іоана, князя Іоана, князя Іоана, Анастасію, Пелагею, Софію, Марію, Зиновію, Анну, Ульяну, Меланію.

(7) 16 імен чоловіків і жінок впереміш, серед яких відзначаємо *інока Іону* (8), *священно (!) Йова* (10), *інока Олексія* (11), *інока Никиту* (13), *інока Омеляна* (16).

(8) Князя Олексія, княгиню Феодосію.

(9) 13 імен чоловіків і жінок впереміш, серед яких відзначаємо *інока Якима* (10), *інока Нектарія* (13).

Думаю, що жіночі імена, котрі йдуть після групи князів, могли належати князівнам, котрі вийшли заміж за нетитулованих чоловіків (блоки 4, 6).

Михайло Гагин (Nahin) в 1504 р. був намісником мозирським, за участь у повстанні Глинського його маєтки були в 1508 р. передані Тишкевичу [*Бонецький-1*, 69]. Згадка про перебування Гагина на уряді мозирського намісника міститься в грамоті короля Сигізмунда з 13 грудня 1509 р. [*Любавський М.К.* Областное деление и местное управление Литовско-Русского государства ко времени издания 1-го Литовского статута. – М.: 1892 г., приложение № 17, с. 15].

Тому можна думати, що запис цього роду (який займає тільки частину першого блоку) був зроблений не пізніше 1508 р.

183. Рід пана Семена Внуков (с. 49)

207 імен чоловіків і жінок впереміш, серед яких відзначаємо *іноку Ульяну* (3), **Полінарію** (9), *інока Никифора* (15), *схимника Леонтія* (15), *схимника Ігнатія* (16), *священно (!) Михайла* (23), *іноку Аглаю* (54), *інока схимника Авксентія* (56), *схимника Стефана* (90), *схимницю Антоніду* (91), *священноїнока Анхима (! 113)*, *священноїєрея Єремея* (115), *ієрея Онуфрія* (118), *інока Іону* (125), *інока схимника Єлазара* (126), *іноку Феодосію* (127), *Григорія схимника* (166), *Олену схимницю* (167).

В середині 16 ст. нам відомі представник роду Унучко [*Бонецький-1*, 360], неясно, чи вони мають стосунок до цього запису.

184. Стефан рід свій вписав (с. 49 – 50)

148 імен чоловіків і жінок впереміш, серед яких відзначаємо *інока Онуфрія* (1), *інока Каліста* (2), **Гургя** (15), **Микулу** (16), *інока Пахомія* (19), *інока схимника Протасія* (22), *іноку Ірину* (30), **Акилилу** (! 32), *інока схимника Іоана* (45), **Віру** (68), **іноку Агафію** (71), *інока Іоана* (80), **Фауста** (84), *схимника Захарію* (125), *інока Васіана* (126), *інока Германа* (129), *схимника Семена* (143), *схимника Стефана* (144).

Рід Стефана займає, на мою думку, тільки початок розділу (9 імен чоловіків, за якими ідуть 3 імені жінок).

185. Рід Олексія Зубаря (с. 50)

14 імен чоловіків і жінок впереміш.

Такого роду у Бонецького немає.

186. Рід Василя Дмитровича Єрмоліна (с. 50)

26 імен чоловіків і жінок впереміш, серед яких відзначаємо **Івана** (! 2 – не *Іо*, як типово скорочено пишеться *Іоан* в ПС), *схимницю Анастасію* (3), *інока Васіана* (5), *інока Стефана* (9), *інока Нифонта* (13), *інока Пахомія* (14), *іноки Євпраксії* (! 15), *інока Васіана* (16), *священноінока Захарії* (! 26).

[Василь Дмитрович Єрмолін](#) – московський архітектор, відомий завдяки згадкам про його роботи у Єрмолінському літописі [ПСРЛ, т. 23]. Ці згадки відносяться до періоду від 1462 до 1471 років, пізніше ніяких відомостей про нього немає. Батько Василя – Дмитро – був купцем у Москві, постригся в ченці у Троїце-Сергіївській лаврі під іменем Діонісія.

В даному розділі ПС ми не бачимо ані Дмитра, ані інока Діонісія, ані Василя. Треба зробити висновок, що Василь, який зробив запис до ПС – це не архітектор Василь, а хіба його онук (або якийсь інший родич).

187. От Рождества Христова – Якова... (с. 50)

20 імен чоловіків і жінок впереміш, серед яких відзначаємо *священноінока Матфея* (3), *іноку Ксенію* (4), *схимницю Марію* (8), *інока схимника Севастьяна* (13), **Віру** (17), *інока Іону* (19).

188. Г[с]нь [р] КЄ [25]. Давид крилошанин 5 душ уписав (с. 51)

Священноінока Іону, священноінока Андрія, іноку Улиту, (*інока Васіана схимника* – приписка на полі), *Марію, Агрипину, Авдотью, Артемія, Алферія схимника, Василиси* (!), *Анну, Андрія, Матрону, Тетяну, схимниці Єфросинії* (!), *Івана* (!), **схимника Філарета**, *Іоана, Авдотью, Костянтина, (Івана Ртищева, Фетінію, Анну* – приписка на полі).

Напис *Г[с]нь [р] КЄ* я розумію як вказівку на 7025 рік від створення світу. Думаю, це позначає вересневий рік, від вересня 1516 до серпня 1517 р. Оскільки в цей час в Великому князівстві Литовському почала поширюватись європейська традиція рахувати новий рік від 1 січня, мабуть, цей запис зроблено з нагоди 1 січня 1517 р. (якщо не першого числа, то в найближчі дні), а попередній розділ треба датувати 25 грудня 1516 р.

Московський служилий рід [Ртищевих](#) набув слави у 17 ст., і розгалужений в багатьох великоруських губерніях. Згадка в ПС може стосуватись одного з ранніх представників цього роду. Ще одна приписка тих самих трьох імен міститься в [розділі 304](#).

189. Отець і матір пана Гурка Федоровича (с. 51)

Схимника Феогноста, (*Олександра* – приписка на полі), *Меланії, Акулини, Марії* (!), **Фрола**, *Карпа, Ульяну, Афанасія, Ігнатія, іноки схимниці Марем'яни* (!), *Фрола, Якова*.

Маємо історичні звістки про князя (!) Гурка Федоровича з 1 чв. 15 ст. [*Вольф*, 150; *Бонецький-2*, [8, 13](#)], але він, напевно, не має стосунку до цього розділу.

Маємо звістку про іншого Гурка – холмського стольника в 1485 р., але його батько звався Миколай [*Бонецький-2*, [8, 14](#)], тобто він нам теж мало підходить.

190. От 40 мученик – Порфірія... (с. 51)

27 імен чоловіків і жінок впереміш, серед яких відзначаємо *іноку схимницю Феодосію* (4), *іноку Олену* (17), *схимника Васіана* (20), *схимницю Василису* (23).

Пам'ять 40 мучеників севастійських припадає на 9 березня, [згідно наших міркувань](#) – 1517 р.

191. От Велика дні. Полату. Федора... (с. 51)

(1) Федора, Дмитра, Аграфену, Федора, Домну, Іоана.

(2) Княгиню Євдокію.

(3) Василя, Мамелфу, Акулину.

Великдень у 1517 р. припадав на 12 квітня.

192. Рід Новицького (с. 51)

(1) Нестора, Євдокію, Михайла, Марфу, Пелагею, Пелагею.

(2) Князя Василя.

(3) Анастасію, Іоана, Іоана, Агафію, Матрону, Стефана, Федора, **схимника Селівана**, Федора, Андрія, **Сисоя**, Стефана, Агафії, Никитія (!), Марію, Анастасії, Євпраксії (!), Панкратія, Андрія, Глікерію, Тарасія, Федора, Марію, Афанасія, Федора, Авдотї (!).

Остафій Васильович Новицький відомий від 1524 р. [*Бонецький-1*, [213](#)]. Тут ми маємо запис іншої гілки або іншого роду.

193. Рід пана Олехна Митьковича (с. 51)

Федора, Наталю, Георгія, Никандра, Федора, Федору, Агафію, Євстафія. Кінець.

Ми маємо відомості про рід Митковичів з 1 пол. 16 ст. [*Бонецький-1*, [185](#)], але серед них не видно Олехна. Маємо і рід Олехновичів [*Бонецький-1*, [218](#)], але серед них немає Митька / Митьковича.

194. Анцифора... (с. 52)

(1) Анцифора, Євфимії (!), Логина, Прокофія, Федора, Іоана, Меланію, Феодосію, Данила, Кузьму, Євстафія, Агафії (!).

(2) Княгиню Аграфену.

(3) Агафію, Григорія, Євфимію, Варвару, Дмитра, Лукерії (!), Іоана, **Амелфу схимницю**.

(4) Князя Іоана.

(5) **Іерея Іоана**, Євдокію, Улиту, акулину, Кондрата, Василя, **іноку схимницю Анну**, Федора, Григорія, Матвія, Ірину, Андроніка, Олексія, **інока Тимофія**, **іноку Олену**.

(6) Князя Іоана.

(7) Домникію, Іоана, Василису, Василя, Фетінію, фому, Глікерію, Марію, Василя, Іоана, Аксинію, Саву, Мелентія, Матвія, Анастасію, Стефана, Зиновію, Євдокію, Артемія, Марію, Микиту (!), Федора, Акулину, Трофима, Матрону, Федора, Ульяну, Феодосію, Козьми (!), **іноку схимницю Олександрю**, Аксинію, Юрія, міхайла, **Фрола**, Пелагею.

195. От Преображенія Господа нашого Ісуса Христа – Євстафія... (с. 52)

18 імен чоловіків і жінок впереміш.

Свято Преображення відзначається 6 серпня, [згідно наших міркувань](#) – 1517 року.

196. От Успенія Пречистої – Івана... (с. 52)

39 імен чоловіків і жінок впереміш, серед яких відзначаємо **Акили** (! 3), *інока Пахомія* (4), *іноку Василису* (6), *іноку Марем'яну* (7), *інока Йосифа* (12), *Андріана схимника* (15), *схимницю Фетімію* (! 17), *інока схимника Варсонофія* (22), *іноку схимницю Анну* (31).

Свято Успіння відзначається 15 серпня, згідно наших міркувань – 1517 р. Отже, можна досить упевнено говорити, що 18 імен з розділу 195 вписані після 6 серпня, але перед 15 серпня 1517 р.

197. Рід пана Яцька Рато[м]ського (с. 52)

Луку, Михайла, Іоана, Софію, Іоана, Семена, Варвару, Якова, Федора, Матвія, Федору, Матвія, Григорія, Ульяну, Тетяну.

Про Яцька Івановича Ратомського знаємо, що в 1505 р. він отримав маєток у Дорогичинському повіті, в 1516 – 1522 роках був намісником аїнським (! десь у корінній Литві, не дошукався точно), помер перед 1528 р. [*Бонецький-1*, 281]. Мабуть, це його рід, але інших відомих з історії імен ми тут не бачимо, хіба на 3-у місці вписано ім'я його батька.

198. Пані Дідова [рід свій вписала] (с. 52)

15 імен чоловіків і жінок впереміш, серед яких відзначаємо **Янка** (2), *схимника Зиновія* (8), *схимницю Марем'яну* (9), *інока схимника Генадія* (11), *інока схимника Нифонта* (12), *схимницю Євфимію* (15).

199. От Рождества Христова – Василя... (с. 52 – 53)

(1) 28 імен чоловіків і жінок впереміш, серед яких відзначаємо *іноку схимницю Матрону* (21).

(2) Княгиню Федору.

(3) 41 ім'я чоловіків і жінок впереміш.

Оце Різдво Христове, на мою думку, стосується 25 грудня 1517 р. Від першого подібного запису (розділ 187) минув повний рік.

200. От Велика дни – Євдокію... (с. 53)

39 імен чоловіків і жінок впереміш, серед яких відзначаємо *інока Сильвестра схимника* (7), *схимника Пантелеймона* (13), *священноїнока Мисаїла* (15), *схимницю Аграфену* (27), *інока Германа* (28), *інока схимника Єремія* (36).

На мою думку, це наступний (після розділу 191) Великдень – отже, 4 квітня 1518 р.

Розділи 201 – 220

201. От Успенія – Дмитра... (с. 53)

29 імен чоловіків і жінок впереміш, серед яких відзначаємо *іноку схимницю Олександру* (в 9-й позиції), *іноку схимницю Варвару* (17), *схимника інока Трофима* (26).

На мою думку, тут згадано наступне (після [розділу 196](#)) Успіння – тобто 15 серпня 1518 р.

202. Рід ігумена Спаського з Дубна (с. 53)

15 імен чоловіків і жінок впереміш.

Цей запис (здогадно – 1518 року) засвідчує існування Спаського монастиря в Дубно. «До 70-х рр. XVI ст. про монастир нам практично нічого не відомо» [*Сергій Горін Дубенські Вознесенський*, Спасо-Преображенський і Хрестовоздвиженський монастирі (до середини XVII СТ.) – Дрогобицький краєзнавчий збірник, 2011 р., т. 14-15, с. 141]. Тепер ми маємо безспірне раннє свідоцтво його існування.

203. От Рождества Христова – Василису... (с. 53)

28 імен чоловіків і жінок впереміш, серед яких відзначаємо *священноіерея Микули (! 5), Порасії (! 11), Устинії схимниці (! 15), священноіерея схимника Сфрема (27)*.

Це уже третя згадка про Різдво (після розділів 187 та 199) – на мою думку, означає 25 грудня 1518 р.

204. З Вінниці Волосович рід вписав (с. 53)

Іоана, Агафії (!), Федору, Ульяну. Кінець.

Такого роду у Бонецького немає.

205. Сергія... (с. 54)

24 імені чоловіків і жінок впереміш, серед яких відзначаємо *інока Євсевія (15), інока Іону (16), схимницю Олександрю (18)*.

206. От Великодня – Радіона... (с. 54)

17 імен чоловіків і жінок впереміш.

Цей Великдень, на мою думку, позначає 24 квітня 1519 р. Це вже третя згадка Великодня після розділів 191 та 200.

207. Рід попа Порецького (с. 54)

Іерея Діонісія, Івана, Ксенію. Кінець.

Можна припустити, що цей піп був із [Порицька](#) на Волині, хоча не можна виключити, що *Порецький* походить від *Поріччя* (таких сіл є [кілька](#)).

208. Анни... (с. 54)

Анни (!), Романа, Стефана.

209. Рід князя Матвія Микитинича (с. 54)

(1) Князя Федора, князя Дмитра, князя Федора, князя Івана, князя Микиту, княгиню Євдокію, *іноку княгиню Єфросинію*, княгиню Анастасію.

(2) Семена, Дмитра.

(3) Князя Йова, Феодосію, княжну Анастасію, княгиню Меланію, князя Василя, князя Михайла, князя Петра.

(4) *Ульяни схимниці (!)*, Якова, Семена, Олексія, Фотія, Филипа, Авдотью. Кінець.

Над розбором цього запису уже працювали дослідники [*Є. В.*, 108 – 112; *Л. В.*, 217 – 232], але переконливих результатів немає. Про самого князя Матвія маємо досить багато звісток з 1501 – 1539 років [*Вольф*, 116 – 118]. З них видно, що він був адміністратором маєтків королеви Олени, і припускають, що він прибув із Москви у її почті (проте збережений перелік членів почту його не містить).

Спроби пояснення запису в ПС і взагалі генеалогії цього роду розбиваються на одному й тому ж місці: невідомо, ким був князь Микита, його батько.

Слід знати, що в синодику Супрасльського монастиря також є запис «Рід князя Матвія Никитича»: князя Матвія, князя Петра, князя Михайла, князя Іоана, княгиню Фетінію, княгиню Вассу [Археографический сборник документов, относящихся к истории северо-западной Руси. – Вильно: 1870 г., т. 9, с. 457]. Оскільки тут згадано самого князя Матвія (та, мабуть, його першу дружину Фетінію), цей запис належить до пізнішого часу, не раніше 1539 р.

210. Федора... (с. 54)

6 імен чоловіків і жінок впереміш.

211. З Калуги Матвій Петров рід вписав (с. 54)

6 імен чоловіків і жінок впереміш, завершено словом *кінець*.

212. Іноку схимницю Полінарію... (с. 54)

14 імен чоловіків і жінок впереміш, серед яких відзначаємо *іноку схимницю Полінарію* (1), *ієрея Венедикта* (9).

213. Рід Костин Кондратовича з Нова городка Северского (с. 54)

10 імен чоловіків і жінок впереміш, серед яких відзначаємо *іноки Феодосії* (! 5).

В 4-й позиції бачимо ім'я *Кондрат* – мабуть, батька того Костя, що зробив запис. Зі звісток про рід Кондратовичів [*Бонецький-1*, 137 – 138] бачимо, що Кондрат (4 чв. 15 ст.) мав сина Михайла, але імен інших представників цього роду в ПС немає. Можливо, що «наші» Кондратовичі не пов'язані з історичним родом.

214. Олізара... (с. 54)

(1) Олізара.

(2) Княгиню Февронію.

(3) Марію, Мамелфу, Мамелфи (!), Дмитра, Ігнатія, Іллі (!), Іоана, Лазаря, Михайла.

215. Рід Садилов (с. 54)

Григорія, Діонісія, Агафію, Матвія, **священноієрея Артемія**.

Роду Садилов у Бонецького немає.

216. Рід князя Василя Масальського (с. 55)

(1) **Інока схимника князя Мисаїла**, князя Петра, князя Петра.

(2) Івана, Пелагею, Івана, Омеляна, **іноки Наталі** (!).

В імені Василя Масальського Є. Вітте бачила князя Василя Юрійовича, згаданого в 1470 р. [*Є. В.*, 61; *Вольф*, 231], а Л. Войтович – князя Василя Михайловича, відомого в 1500 – 1521 рр. [*Вольф*, 232] (це останнє припущення здається мені більш вірогідним).

Чи справді під іменем Мисаїла ховається князь Михайло Васильович, згаданий в 1495 р. [*Вольф*, 232], як припускали обидва дослідники – сказати з упевненістю не можна.

На роль Петра (216-1-2) одностайно пропонується Петро Михайлович Масальський, котрий помер в 1496 р. [*Вольф*, 232], з чим можна погодитись.

Хто був князь Петро (216-1-3) – неясно, висловлені припущення виглядають занадто натягнутими.

Можна думати, що запис був зроблений за життя кн. Василя Михайловича, отже, до 1521 р.

217. З Рильська рід Мо[й]зиков (с. 55)

Семена, Ірину, Анастасію, Семена, Антона, Степана, Олексія, **інока Герасима**. Кінець.

218. Захарію... (с. 55)

Захарію, Кузьму, Степана.

219. Рід пані Семенової Патрикеевича з Волині (с. 55)

Дмитра, **Анастасію іноку**. Кінець.

Такого роду у Бонецького я не знайшов.

220. Інока Варсонофія... (с. 55)

Інока Варсонофія, інока Феогноста, іноку Улиту.

На полі проти цього запису зроблена приписка: «Архімандрит вписав».

Розділи 221 – 240

221. Князя Юрія... (с. 55)

(1) Князя Юрія.

(2) Тетяни (!), Михайла, Григорія, Аксинію, Меланію, **схимницю Акулину, інока Кіпріана**, Агафію, Йосифа, **інока схимника Йосифа, іноку Ульяну, інока Семена**, Фетінію, Парасковію, Петра, Конона, Олексія, Михайла, Євфимію, Івана, Федору, Конона, Іоана, **інока Феофіла**, Євстафія, Анастасію, Агафію, Якова, Тита, Фетінію, Тетяну, Іоана, Никифора.

222. Упис пана Семена Попонки (с. 55)

(1) Князя Іоана, князя Василя, княгиню Євфросинію, княгиню Марфу.

(2) **Священноїнока Іону, священноїнока Ларіона, інока Семена, інока Феодосія**.

(3) Анастасію, Матрону, Тетяну, Пелагею, Оникія, Никиту, Марію, Климентія.

В довіднику Бонецького прізвища Попонки немає; здається, що його запис упорядковано за суспільними ролями: князі – духовні особи – інші.

223. От Успенія Пресвятої богородиці – Фетінію... (с. 55 – 56)

42 імені чоловіків і жінок впереміш, серед яких відзначаємо *інока Авксентія* (в 6-й позиції), *інока Павла* (10), *інока Варлаама* (12), **Прова** (15), *інока Дмитра* (18), *іноку Анастасію* (19), *священноїсрея Амоса* (39), **Понарію** (40).

Оскільки інтервал від попередньої подібної позначки (розділ 206) досить великий, [слід думати](#), що чергова згадка Успіння стосується 15 серпня 1520 р.

224. Рід князя Сатанов (с. 56)

(1) **Інока князя Семена, схимницю княгиню Аграфену**, князя Іоана, Семена, княгиню Анну, князя Семена.

(2) **Іноку Ульяну**, Анну, Тимофія, Тарасія, Федора, Родіона, **інока Герасима**, Феодосію, Петра, Семена, Софію, Власія, Олену, Лук'яна.

Що за князі Сатанови / Сатановські – ніхто не вміє сказати.

225. От Рождества Христова – Івана... (с. 56)

Іоана, Іллю, Захарія, **диякона Дмитра**, Фому, Матрону, Федору, Фетінію.

Цей розділ, упорядкований за принципом – спочатку чоловіки, потім жінки, може бути записом одного роду.

Різдво, [згідно наших міркувань](#), позначає дату 25 грудня 1520 р.

226. Рід князя Василя Семеновича Можайського (с. 56)

Князя Семена, князя Семена, княгиню Софію, княгиню Марію, Авдія.

Ім'я князя Семена помилково написано двічі. Писар написав червоним чорнилом заголовок і машинально продовжив писати червоним: *князя Семена*. Тут помітив свою помилку і почав знову, уже звичайним чорнилом: *князя Семена*.

Князь Василь Семенович, котрий зробив запис, відомий від 1506 р., помер перед 1519 р. Князь Семен – його батько, відомий від 1483 р., помер бл. 1505 р. Імена дружин цих князів невідомі [*Вольф*, 262 – 263].

Смерть князя Василя датована у Вольфа на підставі згадки Карамзіна [*Карамзин Н. М. История государства Российского. – Спб., 1819 г., т. 7, примечания, № 253, с. 61*]. Але Карамзін написав тільки, що в 1519 р. не було цього князя у розрядних книгах. Чи звідси випливає, що він був у розрядах 1518, 1517 і так далі – попередніх років?

В розрядній книзі 1475 – 1598 рр. сказано так: в 7021 [1513] році князь Василь Семенович Стародубський був воєводою передового полка в поході на Смоленськ; далі написано, що окремих загін воєвод князя Івана Ушатого та князя Семена Серебряного було надіслано у Стародуб до двох князів Василів, Стародубського та Шемячича [Разрядная книга 1475 – 1598 гг. – М.: Наука, 1966 г., с. 49, 50]. Більше в цій книзі Василь Стародубський не згадується.

Але як могло статись, що князя Василя призначають у похід на Смоленськ, і в той же час вважають, що він продовжує перебувати в Стародубі? Думаю, тут йде мова про двох різних князів: в похід на Смоленськ вирушив князь із роду Стародубських-на-Клязьмі (хоча такий князь в генеалогії не значиться), а «наш» Василь Можайч-Стародубський перебував у Стародубі.

Зрештою, ця загадка не має для нас істотного значення. Важливо, що єдина згадка про нашого князя Василя у розрядній книзі стосується 1513 року, а звістка Карамзіна не підтверджується (друкарська помилка в році?). Отже, рік смерті князя Василя Семеновича можна окреслити тільки після 1513 року.

227. Рід Коптів писаря королева (с. 56)

Василя, Анастасію, Ксенію, Никиту, **іерея Єліферія**, Олену, Тимофія, Кондрата, Павла, Фетінії (!), Данила, Давида, Семена, Агафію, Данила.

Копоть був писарем короля Казимира 4-го в 1447 – 1452 рр. Його ім'я було, мабуть, Іван. Він мав сина Василя і онука Михайла, також писаря (про нього є звістки 1506 – 1529 рр.). Маєтки він мав у Смоленському повіті [*Бонецький-1, 139*]. Тому можна думати, що перша пара імен – Василь та Анастасія – це батьки Михайла Коптя. Дружину Михайла звали Марія, такого імені в цьому розділі нема. Михайло мав сина Тимофія, про якого є тільки ретроспективна згадка з 1541 р. Можливо, що він помер ще за життя батька і записаний в цьому розділі.

Проти останніх імен на полі є хронологічна позначка: *Апріля ЄІ* [15], мабуть 1521 р.

228. От Великодня – Герасим полату. Бориса... (с. 56)

7 імен чоловіків і жінок впереміш, серед яких відзначаємо *схимника Герасима* (5).

Згідно наших міркувань, це Великдень 1521 р. – 31 березня. Тут *Герасим* – ім'я ченця-писаря, *полата* – технічний термін на позначення приміщення, де писався синодик. Оскільки з розділу 231 ми знову бачимо писарем Герасима, можна думати, що тут маємо запис про його тимчасовий відхід з посади.

229. Рід Івана Ліпнина (с. 56)

12 імен чоловіків і жінок впереміш, серед яких відзначаємо *іноку Єфросинію* (4), *іноки Варвари* (! 7). Розділ завершено словом *кінець*.

Можна думати, що це запис одного роду, якого немає у Бонецького.

230. Анну... (с. 56)

30 імен чоловіків і жінок впереміш, серед яких відзначаємо *схимника Йосифа* (5), **Понарію** (7), *схимника Дем'яна* (20), *схимницю Акулину* (25), *схимника Іону* (28), **Ходори** (! 30).

231. Місяця іюня ЄІ [15] почав уписувати Герасим – Кузьму... (с. 57)

21 ім'я чоловіків і жінок впереміш, серед яких відзначаємо *священноінока Тихона* (15).

Можна припустити, що дата позначає 15 червня 1521 р.

232. Рід Степана Савина (с. 57)

33 імені чоловіків і жінок впереміш, серед яких відзначаємо *схимника Григорія* (2), *схимницю Ульяну* (3), *схимницю Анастасію* (4), *інока Паїсія* (5), *інока Саву* (6), *іноку Аграфену* (20), *інока Арсенія* (31).

Проти цього розділу є приписка на полі (*Іюля 3 [7] Максима*). Згідно наших міркувань, дата позначає 7 липня 1521 р.

233. От Успения Пресвятої богородиці – Григорій Шестовицький 6 душ уписав (с. 57)

(1) **Інока Симеона, іноки Марини** (!), Васіана, Григорія, Михайла, Ульяни (!).

(2) **Інока Іону**, Аксинії (!), Тетяну, Олену, Тетяну, Афанасія, Марії (!), Федора, Тарасія, Акулину, Агрєпину, **інока Іону**, Феодосію, Данила, Аксинію, Анастасію, Тетяну, Іоана, Олександра.

(3) Князя Михайла.

(4) **Іноку Ульяну**, Олексія, Ірину, **інока** (ім'я вишкрябано), Євфимія, Аграфену, Саву, Іллі (!), Пелагею, Івана, Ігнатія, Марію.

(5) Рід Григоріїв Чешенків. Євстафія, Михайла, Анну, Федора, Григорія, (*Марію* – приписано на полі). Кінець.

Вище (в [розділі 133](#)) ми вже бачили один запис, зроблений Григорієм Шестовицьким. Тепер він вписав інші імена.

Блок (5) має свій заголовок, але він не виділений в тексті червоним, як то робилось звичайно (ще одна помилка писаря). Про Чешейка Гриньковича є звістки з 1515 та 1531 років [*Бонецький-1*, [37](#)]. Думаю, що це він зробив запис. Нижче ([розділ 359](#)), є ще один запис роду Чешенкових, де записано самого Григорія.

Дата, [згідно наших припущень](#), може позначати 15 серпня 1522 р.

234. Івашка Олексійовича Єлавицького (с. 57)

Це прізвище приписано на полі проти розділу 233. Ми маємо історичні відомості про волинські роди Єловичів (від 1488 р.) та Єловицьких (від 1545 р.) [*Бонецький-1*, 107; *Бонецький-2*, 9, 4 і далі]. З огляду на хронологію нам більше підходив би перший з них, але потрібних нам імен Івана та Олексія джерела не містять.

Запис цікавий тим, що містить повністю кваліфіковане ім'я – вперше в ПС. Це може означати усвідомлення значимості приналежності до певного роду, тобто початок формування шляхетського стану.

235. Рід Олехна Митьковича (с. 57)

12 імен чоловіків і жінок впереміш.

Маємо історичні відомості про рід Митковичів з 2 чв. 16 ст. Цей рід пов'язаний із корінною Литвою [*Бонецький-1*, 185]. Потрібного нам Олехна та інших імен з цього розділу ПС в цих відомостях немає.

236. От Рождества Христова – Карпа... (с. 57)

24 імені чоловіків і жінок впереміш, серед яких відзначаємо *іноку Улиту* (5), **Іполінарію** (20).

Згідно наших міркувань, дата позначає 25 грудня 1522 р.

237. Місяця ге[нваря] КИ [28] Мисайло почав уписувати – Стефана... (с. 58)

31 ім'я чоловіків і жінок впереміш, серед яких відзначаємо *інока Іону* (28).

Згідно наших міркувань, дата позначає 28 січня 1523 р. Мисайл – це вже друге ім'я писаря ПС, після Герасима, котре нам точно відоме.

238. От Великодня – Євдокію... (с. 58)

16 імен чоловіків і жінок впереміш, серед яких відзначаємо *священноіерея Фотіана* (10), *Андрія схимника* (11), *схимницю Марію* (14).

[Згідно наших міркувань](#), дата позначає 20 квітня 1522 р.

239. Рід Йосифа старця (с. 58)

Інока Йосифа, Петра, Марію, Федора, Марії (!).

Я припускаю, що цей Йосиф – чернець Печерського монастиря, і зробив заповіт – вписати його рід у синодик.

240. Сергій вписав – священноіерея Григорія... (с. 58)

(1) **Священноіерея Григорія, іерея Никифора, іерея Іоана, іерея Федора, іерея Саву**, Панкратія, Якова, Григорія, **Фетінію чорноризицю, іноку Стефаниду, іноку Анастасію**, Єфросинію, Анну, Пелагею, Матвія, Єрмолу, Софію, Якова, Авдотью.

(2) Князя Іоана.

(3) Іоана, Василя, Іоана, Порфірія, Семена, Євдокії, Агафії, **Понарії (!), інока Леонтія**, Варвари (!), Лук'яна, Андрія, Никифора, Ульяну.

Сергій – уже третій писар ПС.

Розділи 241 – 260

241. Рід Льва Тимковича (с. 58)

Тита, Анну, Феклу, **іноку схимницю Наталю**, Ірину.

Заголовок і перші три імені дописано на полі, так що може бути тут і два блоки. Роду Тимковичів у Бонецького немає.

242. Діонісій почав вписувати на Зішестя святого духа Іюня Θ [9] – Филипа... (с. 58)

12 імен чоловіків і жінок впереміш.

Дата, [згідно наших міркувань](#), позначає 9 червня 1522 р. Діонісій – четвертий писар ПС.

243. Семен Айгустов вписав отця та матір (с. 58)

(1) Андрія, Євфимії (?).

(2) Харлампія, Василя, **інока Закхея**, **іноки Федори (!)**, **інока Алімпія**, Олексія, **інока Ігнатія**, Василя, Василису, Йосифа.

Роду Айгустових / Августових у Бонецького немає. Далі, в [розділі 334](#), є запис ченця Сильвестра Айгустова – чи не цього Семена?

244. Василь Захаров із Стародуба рід свій вписав З [7] душ (с. 59)

(1) Захарія, Аксинії (!), Григорія, Василя, Захарія.

(2) Князя Володимира, княгині Марфи (!).

(3) Павла, **ієрея Сильвестра**, Федора, Єфросинії (!), Іоана.

Хоча Василь збирався вписати 7 імен, в першому блоці записано їх тільки 5 – думаю, якась помилка писаря, бо князі явно до цього блоку не належать.

245. Рід пана Василя Жеребятича да Грицков Дидин (с. 59)

44 імені чоловіків і жінок впереміш, серед яких відзначаємо *Варвари іноки* (! в 6-й позиції), *Павла ієрея* (17), **Єпіхарію** (24), *інока Варсонофія* (27), **Понарію** (33), **Понарію** (34), *інока Діонісія* (39).

Київський зем'янин Василь Жеребятич відомий зі згадки 1508 р., коли він отримав село Опачичину [*Бонецький-1*, 424]. Це село, я думаю, потім звалось [Опачичі](#) (нині – в зоні відселення Чорнобильської АЕС). Далі, в [розділі 278](#), записаний сам Василь, уже покійний.

При Грицька Дидина я не вмю нічого сказати.

246. Олексій міщанин мінський рід свій вписав (с. 59)

(*Олексія* – пізніша приписка на полі), Григорія, Карпа, Агафії, Олени, Григорія. Кінець.

247. Труфена... (с. 59)

16 імен чоловіків і жінок впереміш, серед яких відзначаємо *інока Мисаїла* (3), **Аносію** (4)

248. Ноября КД [24] Богдан полату взяв – Самойла... (с. 59)

(1) Самойла, Йосифа, Катерину, Конона, Власія, Якова, **схимника Онуфрія**.

(2) Князя Василя, княгиню Аграфену.

(3) Якова, Феодосію, **Євдокимію**, Олену.

Богдан – п'ятий писар ПС. Невже це його чернече ім'я? Дата, згідно зроблених припущень, позначає 24 листопада 1522 р.

249. Рід Івана Доментієва (с. 59)

16 імен чоловіків і жінок впереміш, серед яких відзначаємо *священноінока Протасія* (1), *інока Йосифа* (12).

250. Рід пана Богдана Гостського (с. 59)

Гаврила, Марії (!), Бориса, Олену.

Є. Вітте припускала, що запис зробив Василь Богданович Гойський (помер бл. 1537 р.), а Богдан, згаданий у заголовку – це литовський підचाший Богдан Сенькович Гойський, відомий в 1488 – 1495 рр. [Є. В., 141; *Бонецький-1*, 92].

Але типово записи «рід такого-то» робилися з ініціативи того, хто згаданий у заголовку, і я не бачу підстав робити тут виняток. Окрім того, в записі ми не бачимо імені Сенька – батька Богдана.

Тому якщо вважати Гаврила і Марію батьками нашого Богдана, то цей Гаврило хіба би міг сином Богдана Сеньковича, невідомим з документів. Нижче ([розділ 366](#)) є ще один запис роду Богдана Гостського.

251. Рід пана Юхна Сеньковича з Волині (с. 59)

Луку, Євдокію.

Маємо згадки з 1 чв. 16 ст. про Сеньків / Сеньковичів [*Бонецький-1*, 310], але потрібних нам імен там немає.

252. Рід пана Джуси Олександра з Волині (с. 59)

Олександра, Анастасії (!), Сергія, Пелагеї (!), Сергія, Агафію.

Розділ упорядкований за принципом чоловік + жінка. Волинський зем'янин Олександр Джуса (Дчуса) відомий зі згадки 1543 р. [*Бонецький-1*, 44]. Він міг би зробити цей запис, Олександр, згаданий у першій позиції, міг би бути кимось із його предків

253. Рід уставника Іони (с. 59)

37 імен чоловіків і жінок впереміш, серед яких відзначаємо *священноінока Родіона* (1), *священноінока Іону* (2), **Мамонта** (8), *схимника Давида* (11), **Василиска** (! 12), *священноіерея Федора* (19), *схимниці Федори* (! 20), *священноіерея Іоана* (22), *схимниці Марії* (! 23), *схимниці Єфросинії* (! 35). Запис завершено словом *кінець*.

Український тлумачний словник пояснює, що [уставник](#) – це особа, яка завідує порядком читання і співу у церкві; старший півчий на одному з крилосів. Тут, мабуть, ідеться про ченця Печерського монастиря.

254. Федора... (с. 60)

16 імен чоловіків і жінок впереміш, серед яких відзначаємо *іноки Марфи* (! 10), *іноки Дарії* (! 11), *інока Сергія* (12), *священноінока Іону* (14), *схимника Сильвестра* (15), *схимницю Федору* (16).

З цього розділу починаються систематичні порушення відмінку імен, що я відмічаю знаком (!).

255. Рід Фоми попа Воскресенського у Мінську (с. 60)

39 імен чоловіків і жінок впереміш, серед яких відзначаємо *священноієрея Потанія* (10), *схимника Іони* (! 12), *схимниці Ірини* (! 13), *схимниці Євфимії* (! 14), *інока Андрія* (22).

Вікіпедія знає в Мінську тільки одну [церкву Воскресіння](#), історія котрої починається з 1994 року...

256. Із Калуги ієрей Іван рід свій вписав (с. 60)

Священноієрея Трифона, Стефаниду, Марію. Кінець.

257. Федора... (с. 60)

20 імен чоловіків і жінок впереміш, серед яких відзначаємо *інока Васиана* (10), *архімандрита схимника Іоана* (13), *інока Никифора* (18). Розділ завершено словом *кінець*.

258. Феодосію... (с. 60)

Феодосію, Ірини, Пелагеї (!), Григорія.

259. Рід пана Михайла Павшин (с. 60)

(1) Павла, Василя.

(2) Князя Дем'яна.

(3) Василиси, Василиси, Марії (!), Семена, Сидора, Іллю, Артемія, Василя, Євгенії, **Полінарії** (!), Родіона, Іоана, Ігнатія, Аксинії (!).

Михайло Павша відомий з 1499 р., помер в 1522 чи 1523 рр., мав маєтки на Київщині, в 1522 р. був чорнобильським намісником [*Бонецький-1*, [245](#)]. Я думаю, що Павло, записаний першим – це його батько (Павша – простонародна форма імені Павло). Нижче ([розділ 316](#) в ПС записаний сам Михайло).

260. Рід Йосифа Мясоєдова із Брянська (с. 60)

20 імен чоловіків і жінок впереміш, серед яких відзначаємо *Ксенію схимницю* (2), *Агрипину схимницю* (4).

Розділи 261 – 280

261. Рід Горяїнов Гриднова (с. 60)

17 імен чоловіків і жінок впереміш.

У згадках, зібраних Бонецьким, слово *Горяїн* частіше виступає як власне ім'я і тільки один раз – як прізвище [*Бонецький-1*, [85](#)]. Однак може бути, що згадка про Горяїна Григоровича з 1516 р. має якийсь стосунок до цього запису.

262. Ігнатія... (с. 60)

Ігнатія, Варвари (!), Дмитра, Лазаря, **Ховри** (! Хавронії?).

263. Рід Олехнов Васильовича Резанцова дяка королева (с. 60)

Василя, Олени (!), Андрія, Аграфену. Кінець.

Такого роду у Бонецького немає.

264. На пам'ять за неделю для святого Дмитра Мачасе полата дана – Петра... (с. 61)

12 імен чоловіків і жінок впереміш, серед яких відзначаємо *інокі Ульяни* (! в 10-й позиції).

Мачаха – це вже шосте ім'я писаря ПС, навряд чи воно чернече. День св. Дмитра – 26 жовтня; дата, [мабуць](#), позначає 19 жовтня 1523 р.

265. Андрій пономар із Стародуба 4 душі уписав (с. 61)

Тимофія, Феодосію, Никити (!), Іоана.

266. Івана... (с. 61)

34 імені чоловіків і жінок впереміш, серед яких відзначаємо *священноїнока Мисаїла* (10), *інока Мантурія* (11), *іноку Марфу* (15), *схимницю Марію* (18), *схимника Костянтина* (19), *інокі Марем'яни* (! 26), *священноїсрея Олексія* (27), *інока схимника Васіана* (29), *іноку Анну* (34). Розділ завершено словами *кінець Москві*.

Проти першого імені розділу – *Іоана* – на полі приписано: *київський дяк*.

267. Остап палатник – Степана... (с. 61)

Степана, Авдотї, Никити (!), Романа, *схимника Герасима*.

Остап – сьоме ім'я писаря ПС.

268. Рід Михайла Андрійовича Плещеева з Москви уставник уписав (с. 61)

(1) **Інока Мисаїла** (1), **інока Кирила** (2), Іоана (3), Федора (4), **інока Антонія** (5), Тимофія (6), **інока Веніаміна** (7), Григорія (8), Федора (9), Іоана (10), **інокі Соломониди**, **інокі Марії**, **інокі Олександрі** (!), Марії.

(2) Іоана, Анастасії (!), Данила, Якова, Ірину, Анну, Оліфера, Левона, Василису, Матвія, **Хими**, Агафії (!), Мартина, Івана, Феодосію, Василя, інока Никифора, Олени (!), Парасковію, Семена (*Биковського* – приписка на полі), Аксинію, Ірину, Єремія, **інока Іону**, Івана, Фетінію, Одарію, Логина, Ульяну, Нестора, Ігнатія, Агафію, Василя, Ірину, Євгенії, Тетяни (!), Федора, Матрони (!).

Думаю, що рід Плещеева займає тільки перший блок, упорядкований за принципом – спочатку чоловіки, потім жінки. [Михайло Андрійович Плещеев](#) відомий з 1490 р., в часи правління великого князя Василя 3-го – досить помітна особа серед московських урядовців. Помер він після 1532 р.

Деякі імена з цього блоку містяться в родоводах Плещеевих. Так, у родовідній книзі 1581 р. записаний Михайло Борисович Плещеев та його сини: Андрій, Тимофій Юрло, Петро, Григорій Сухота, Іван Сухона, Вельямін, що був у Трійці у черцях, Федір Менший [Временник общества истории и древностей российских, 1851 г., т. 10, с. 260; те саме записано і в книзі 1610 р. – с. 98 – 99].

Із них чернець Тройце-Сергієвого монастиря Вельямін – це безсумнівний «наш» Веніамін (268-1-7), стрий М. А. Плещеева. Тому можна думати, що імена Тимофій (268-1-6) та Григорій (268-1-8) також позначають інших стріїв М. А. Плещеева. В ПС ми маємо двох Іоанів і двох Федорів, і серед стріїв М. А. Плещеева маємо також Іоана і Федора. Також М. А. Плещеев мав братів Іоана Суботу, котрого

вбили під Выборгом, та Федора Чешиху [Румянцевская редакция родословной книги, 1540-е гг. – Редкие источники по истории России, М., 1977 г., т. 2, с. 125].

Російське військо [облягало Выборг](#) у 1495 р., і дослідники думають, що саме тоді загинув Іван Сухона. Але запис у родоводі, зроблений у відносно близькому до події часу, дозволяє думати, що йдеться не про Івана Сухону, а про його небожа Івана Суботу.

Таким чином, можна думати, що в даному блоці записані представники двох поколінь роду Плещеевих. На жаль, це нам мало допомагає з хронологією.

269. Сасинов і Олехнов рід (с. 61)

16 імен чоловіків і жінок впереміш.

Маємо історичні звістки про шляхтича Сасина Федоровича – від початку 16 ст. до 1524 р. [*Бонецький-1*, [308](#)]. Цілком може бути, що Федір, згаданий на першому місці в цьому розділі ПС, якраз і був батьком Сасина.

Рід Олехновичів також відомий у 4 чв. 15 – 1 пол. 16 ст. [*Бонецький-1*, [218](#)], але там ми не бачимо імен з ПС.

270. Рід Кузьмин вїта Туровського (с. 62)

13 імен чоловіків і жінок впереміш.

Про те, що Турів управлявся за магдебурзьким правом (вїт – голова міської громади), довідники не повідомляють. Маємо досить раннє свідоцтво про таке право в Турові.

271. Рід Волинця (с. 62)

75 імен чоловіків і жінок впереміш, серед яких відзначаємо *священноіерея Хрисанфа* (1), *інока Сергія* (20), *інока Філофея* (24), *схимника Силуяна* (25), *священноіерея Сергія* (32), *інока Феогноста* (33), *священноіерея Тимофія* (34), *священноіерея Іоана* (35), *священноінока Йова* (53), *іноку Анастасію* (55), *іноку Феодосію* (71), *схимника Андріана* (73).

272. По Рождестве Христове – Домникію... (с. 62)

21 ім'я чоловіків і жінок впереміш, серед яких відзначаємо *схимника Іону* (9), *Іоана* (16; *Ульянович Сивцевич* – приписка на полі), *схимника Діонісія* (17).

Роду Сивцевичів у Бонецького немає. Дата, [на мою думку](#), позначає 25 грудня 1524 р.

273. Рід пана Юхна Іванова сина Іванкевича із Слуцька (с. 62)

Іоана, **Увара**, Пелагеї (!).

Роду Іванкевичів у Бонецького немає.

274. Рід Лецка Єсмановича із Слуцька (с. 62)

Іоана, Феодосії, Феодосії (!), Георгія, Євдокії (!), Якова, Григорія.

Про рід Єсмановичів маємо деякі звістки. На початку 16 ст., до 1532 р. діяв Івашко / Іван Єсманович [*Бонецький-1*, [108](#)], але не видно зв'язку його зі Слуцьком. Хоча в 1432 р. згаданий Грицько Єсманович, цього дуже мало, щоб думати, що саме він записаний до ПС.

275. Схимника Йосифа... (с. 62)

Схимника Йосифа, Афанасія, Семена, Михайла, Феодосію, Василя, Олени (!).

276. По личбе великоденной от суботи Лазаревої – Івана... (с. 62)

Івана, Зиновії (!), Семена, Івана, Аграфену, Петра, Іоана.

[Думаю](#), що дата позначає Лазареву суботу 1525 р. – 8 квітня.

277. Рід пана Ворана (с. 62 – 63)

48 імен чоловіків і жінок впереміш, серед яких відзначаємо *іноки Наталю* (! 10), **Полагію** (12), *ісрея Григорія* (13), **Неонілу** (14), *священноінока Ігнатія* (20), *інока схимника Онуфрія* (32), Григорія (36 *Кудинова Черкаського* – приписано на полі), *інока Філофея* (37), *інока Геронтія* (42).

Про рід Ворона / Воронич ми маємо деякі звістки з 1 чв. 16 ст. [*Бонецький-1, 385*], але історичні імена, здається, не мають відповідників у цьому розділі ПС (до того ж назва розділу приписана на полі, без точного означення, до якого місця вона відноситься).

Родів Кудинів чи Черкаський у Бонецького немає.

278. Рід пані Настасьї Поповкиної (с. 63)

42 імені чоловіків і жінок впереміш, серед яких відзначаємо *священноінока Філофея* (7), Василя (13 *Жеребятича* – приписано на полі), Олексія (29 *Морозов* – приписано на полі).

Родів Поповкиних та Морозових у Бонецького немає.

Київський зем'янин Васько Жеребятич вписав до ПС свій рід раніше ([розділ 245](#)), а тепер записано і його самого.

Проти останніх імен розділу на полі приписано: *пана... Полозовича старости Овруцького*. Слід зауважити, що серед цих останніх імен маємо *Єлтуха* та *Агафію*, котрі співпадають з іменами попереднього запису Семена Полозовича ([розділ 107](#)), – він-то і був овруцьким старостою (в 1510 – 1522 рр.).

279. Рід пана Яцка Романовича з Вінниці (с. 63)

Романа, Фетинії (!), Іоана, Антонія, Якова, Семена, Анну, Агафію.

Родів Романовичів у Бонецького немає.

280. Рід пана Михайла Полукнязевича (с. 63)

19 імен чоловіків і жінок впереміш.

Родів Полукнязевичів у Бонецького немає.

Розділи 281 – 300

281. Война Боговитинович жену свою уписав – Євдокію (с. 63)

Розділ складається з одного імені Євдокії.

Война був сином Богуша Боговитиновича, згадувався в 1536 – 1545 роках як власник Шумська (в сучасній Тернопільській області) [*Бонецький-1, 12*]. Тут ми маємо додаткову і трохи ранішу звістку про нього. Нижче (розділи [293](#), [297](#), [300](#)) маємо ще три записи цього роду.

282. Костянтин Жаба рід свій уписав (с. 63)

Костянтина, Матрони (!), Олену, **ісрея Антонія**, Матрону, Іоана, Агафію, **архімандрита Олексія**, Анни (!).

Про Костянтина Жабу ми не маємо прямих свідчень, але відомі його сини – смоленський боярин Семен (у 1510 – 1541 рр.), троцький підключник Василь (у 1518 – 1540 рр.) та Іван (1551 р.) [*Бонецький-1*, 422]. Можливо, запис зробив його четвертий син, теж Костянтин, який в документах не згадується.

Чи архімандрит Олексій очолював Печерський монастир? Таке може бути, оскільки при інших іменах архімандритів ми часто бачимо вказівку на відповідний монастир. Відсутність такої вказівки в даному випадку може свідчити, що Олексій був своїм, печерським архімандритом.

283. Рід пана Семена Бабинського (с. 64)

77 імен чоловіків і жінок впереміш, серед яких відзначаємо *Іоана схимника* (3), *ієрея Іоана* (18), *ієрея Данила* (22), *схимника Герасима* (31), *схимника Кузьми* (! 32), **Фірса** (33), *іноку Марію* (37), *іноки схимниці Марії* (! 48), *схимниці Євдокії* (! 52), *інока Мисаїла* (58), *інока Феодосія* (68).

Роду Бабинських у Бонецького немає.

284. Рід пана Михайла Халецького (с. 64)

Михайла, Матрони (!), Авдотью, Анастасію, Терентія, Анастасію, Феодосію. Кінець.

Михайло Михайлович Халецький відомий в 1522 – 1534 рр. як овруцький староста [*Бонецький-1*, 19]. Безперечно, тут записаний його рід, і на першому місці стоїть ім'я його батька – теж Михайла.

285. Інока схимника Геронтія... (с. 64)

17 імен чоловіків і жінок впереміш, серед яких відзначаємо *інока схимника Геронтія* (1), *інока Іону* (4).

286. Рід з Нова городка Сіверського Рагозин (с. 64)

Анастасію.

Ще один розділ, котрий складається тільки з одного імені. Є історичні звістки про рід Рагоза / Рагозич з середини 16 ст. [*Бонецький-1*, 281], але навряд чи він має стосунок до Новгород-Сіверського.

287. Рід ігумена з Нова городка Симонов Троїцького (с. 64)

51 ім'я чоловіків і жінок впереміш, серед яких відзначаємо *ієрея Симона* (6), *інокіні Єфросинії* (! 10), *інока Па[і]сія* (11), *іноку схимницю Марем'яну* (! 12), *інока Германа* (21), *іноку Понарію* (32), *іноку схимницю Єфросинію* (33), *інока схимника Арсенія* (36).

Троїцького монастиря у Новгороді-Сіверському не знає жоден довідник [*Строев П.М.* Списки иерархов и настоятелей монастырей Российской церкви. – СПб.: 1877 г.; *Зверинский В.В.* Материалы для историко-топографического исследования о православных монастырях в Российской империи. – СПб.: 1890 – 1897 гг., 3 тт.; *Денисов Л.И.* Православные монастыри Российской империи. – М.: 1908 г.]. Назва міста подана в такій самій формі, як і в попередньому розділі, і не повинно бути сумніву, що йдеться саме про Новгород-Сіверський.

Щоб заспокоїтись цілком, я все ж подивився, чи нема такого монастиря у Новгороді Великому. Виявилось – у самому місті нема, а біля міста є Клопський Троїцький монастир [*Строев*, стб. 69]. Не думаю, що це він тут згаданий.

288. Рід пана Богдана Корсаковича (с. 64)

18 імен чоловіків і жінок впереміш, серед яких відзначаємо *інока схимника Якима* (10), *схимниці Євпраксії* (! 11).

Рід Корсак / Корсакович відомий з кінця 15 ст. [*Бонецький-1*, 145], але історичні імена його членів майже не перетинаються з іменами в ПС (за винятком одного Андрія). Мабуть, в ПС ідеться про якийсь інший рід.

289. Священик Савлук з Острога Є [5] душ вписав (с. 65)

Іоана, Агафію, **ієрея Григорія, ієрея Андрія**, Марфи (!).

Роду Савлук у Бонецького немає; таке прізвище досить поширене в Україні й нині.

290. Викура Є [5] душ вписав (с. 65)

(1) Якова, Марфи (!), Нифонта, Анисима, Матвія.

(2) Федора, Леонтія, Семена, Наума, Іоана, Іоана, **схимниці Тетяни** (!), **священноїнока Германа**, Олексія.

Маємо згадку про мстиславського боярина Михайла Костянтиновича Вигуру з 1547 р. [*Бонецький-1*, 367], але він жив пізніше від цього запису в ПС. Ще пізніше, від 1572 р., у Києві відомо кілька носіїв цього прізвища (католиків?) [*Вигурівщина*. – Звід пам'яток історії та культури України, 1999 р., Київ, т. 1, ч. 1].

291. Рід Яцка боярина жеславського (с. 65)

15 імен чоловіків і жінок впереміш, серед яких відзначаємо *Февронію схимницю* (6), *Василя схимника* (7), *схимниці Аграфени* (! 9).

Маємо згадку про віленського боярина Миколая Юхновича Яцковича з 1551 р. [*Бонецький-1*, 101], але сумнівно, чи він має стосунок до «нашого» Яцка. *Жеслав* – стара форма назви **Заславль** (біля Мінська в Білорусії).

292. Рід Семена Мамича (с. 65)

10 імен чоловіків і жінок впереміш.

Роду Мамич в довіднику Бонецького немає.

293. Рід пана Богуша писаря господарського (с. 65)

Павла, Анастасію, Михайла. Кінець.

Богуш-Михайло Богушевич Боговитин від 1500 р. був писарем литовським, помер в 1529 р. [*Бонецький-1*, 11]. В документах він постійно іменувався мирським іменем Богуш, і тільки в тестаменті названо обидва імені. Можливо, в іменах Михайла і Павла ми маємо хрестильні імена його батька Богуша та діда – Боговитина.

Запис зроблено ще за життя Богуша, до 1529 р. Вище ([розділ 281](#)) ми вже бачили запис Войни Боговитина, брата Богуша. Далі ([розділи 297, 300](#)) маємо ще два записи цього роду.

294. Зеновію... (с. 65)

80 імен чоловіків і жінок впереміш, серед яких відзначаємо Андрія (4 *Зубко із Слуцька* – приписано на полі), *інока Остафія* (10), Євфимію (19 *мати Козинського* – приписано на полі), *священноієрея Анисима* (26), *інока Сергія* (60), *іноку Василису* (66), *священноінока Іони* (! 68), *священноієрея Євстафія* (70 *ігумена Видубицького* – приписано на полі).

Роду Зубко у Бонецького немає; таке прізвище досить поширене в сучасній Україні. Про рід Козинських маємо звістки з кінця 15 – 1 пол. 16 ст. [*Бонецький-1, 152*], вони володіли селом *Козин* (нині – Рожищенського району Волинської обл.); але про Євфимію там згадок немає.

Видубицького ігумена Євстафія в довіднику немає [*Строев П.М. Списки иерархов и настоятелей монастырей Российской церкви. – Спб.: 1877 г., стб. 23*]. Наш запис дозволяє трохи відсунути час відновлення монастиря до початку 16 ст.

295. Семен старець вписав рід свій (с. 66)

10 імен чоловіків і жінок впереміш.

296. Іоана... (*Лук'яновича з Житомира*) (с. 66)

Іоана (*Лук'яновича з Житомира* – приписано на полі), Сергія, Якова, Євдокію. Роду Лук'яновичів в довіднику Бонецького немає.

297. Рід пана Боговитинова (с. 66)

45 імен чоловіків і жінок впереміш, серед яких відзначаємо *Віру* (5), *інока схимника Льва* (8), *Фрола* (34).

Це вже третій запис роду Боговитинів (також розділи [281](#), [293](#), [300](#)), але ніяких історичних імен цей розділ нам не додає. Враховуючи, що перше ім'я – *Петро* – було вишкрябане, можна припустити помилку писаря: він хотів був записати цей рід, але потім щось йому завадило, і він вписав його далі як розділ 300.

298. Рід пана Івана Кошки (с. 66)

Івана, княгиню Анастасію, *іноку Полінарію*, Семена, Марію. Кінець.

Смоленський намісник Іван Іванович Кошка відомий у 1492 – 1509 роках [*Бонецький-1, 150*], це безспірно його запис. Ми не знаємо точно, коли він помер, і можна думати, що Іван, записаний на першому місці – це його батько. Але знаємо, що його зятем був князь Іван Вяземський [*Вольф, 551*]. Тепер ми можемо не сумніватись, що дочку Кошки звали Анастасія – досить рідкісний випадок!

299. Михайла... (с. 66)

9 імен, з них тільки одне жіноче; відзначаємо *інока Пахомія* (6).

300. Рід пана Богуша писаря господарського (с. 66)

(1) *Схимника Єліферія*.

(2) Князя Івана, князя Івана, князя Якова, князя Володимира, князя Михайла, князя Романа, князя Івана.

(3) Павла, Михайла, *схимниці Марфи* (!), Фекли.

(4) Княгині Федори, княгині Василиси, княгині Агрєпени, Марії, княжни Катерини (!).

(5) Ірини (!), Семена, Глікерію.

(6) Князя Івана.

(7) Феодосії (!), Георгія, Анни (!), Йосифа, Акилини, Варвари (!), Данила, Івана.

(8) Івана Боговитина, Ульяни, Анастасії, Анастасії (!), Михайла, Домни, Анни (!), Петра, Павла, Данила, Анни (!). Кінець.

В роду Боговитинів в ранній час нам відомі Іван Львович Боговитин (у 1518 – 1526 роках) та його брат у других Іван Богушевич Боговитин (від 1526 р., помер у 1551 р.) [*Бонецький-1*, [12](#)]. За хронологією в цьому розділі ПС міг бути записаний тільки Іван Львович. Але він був братом у других Богуша-писаря, не належав до роду цього останнього. Тому може бути, що тут записаний якийсь інший Іван, скажімо, померлий у молодих літах (і тому невідомий у джерелах) син Богуша.

Розділи 301 – 320

301. Леонтія... (с. 66 – 67)

32 імені чоловіків і жінок впереміш, серед яких відзначаємо *інока Семена схимника* (в 8-й позиції), *інока схимника Варлаама* (10), *священноієрея Семена* (21), *священноінока Марка* (23).

302. Рід священника Афанасія

сослужителя Великого Николи з Дубровиці (с. 67)

11 імен чоловіків і жінок впереміш, серед яких відзначаємо *ієрея Григорія* (1), *ієрея Афанасія* (2).

Великий Никола – я думаю, означає Пустинно-Миколаївський монастир в Дубровиці, згаданий у тестаменті князя Юрія Івановича Дубровицького [*Вольф*, 108].

303. Княгини [sic!] і князя Юрія Дубровицького... (с. 67)

(1) Княгиню Ульяну.

(2) Євдокію, Осія, Олену, Марію, Максима.

Князь Юрій Іванович Гольшанський-Дубровицький, власник Дубровиці (в сучасній Рівненській обл.), відомий з 1502 р. Він помер в кінці 1536 чи на початку 1537 р. Його перша дружина була донькою князя Ярославича, про неї є тільки одна пізніша згадка з 1358 р.; від 1522 р. кн. Юрій був ожениний з Марією Андріївною Сангушківною, котра померла бл. 1553 р. [*Вольф*, 108 – 109]. Слід думати, що Ульяна – його перша дружина.

304. Старца Никольського Тихонов син Дідко (с. 67)

18 імен чоловіків і жінок впереміш, серед яких відзначаємо *інока Никандра* (2), *інока схимника Мартирія* (7), **Нерона** (15).

Можна припустити, що це третій запис, пов'язаний із Дубровицею, з Никольським монастирем там.

До цього розділу віднесено 3 імені, приписані пізніше на полі: *Івана Ртищева*, *Фетінію*, *Анну*. Вище, в [розділі 188](#), ми вже бачили таку саму приписку з тими самими іменами.

305. Федір з Мозиря рід свій вписав (с. 67)

(1) Федора, Івана, Агафію, Федора.

(2) (*Рід Тиши Биковського* – приписка на полі) *Анну*, *Анну*, **Хатіяна** (!), *Діонісія*.

Тиша Биковський відомий з документів від поч. 16 ст. до 1533 р. [*Бонецький-1*, 18], але серед його родичів імен з ПС немає.

306. Іскра з Канева жену свою вписав (с. 67)

Анастасію, Анастасію.

Не ясно, чи це описка, чи справді записані дві різні Анастасії. Припускаю скоріше описку. Роду Іскр в довіднику Бонецького немає.

307. Рід священика Ісакія

від Великого Николи Пустинського монастиря (с. 67)

22 імені чоловіків і жінок впереміш, серед яких відзначаємо **Путяту** (16).

Мені неясно, чи тут ідеться про дубровицький, чи про київський монастир.

308. Од пана Гринков О[в]ра[ч]ско[го] Степана и жены его Анны (с. 67)

Феодосії (!).

309. Од пана Матфея Юньковича (с. 67)

(1) Матфея и жену его Марию.

(2) Саву, Стефана, Пелагею, Софронія, Матвія, Ірину, Анну, Никиту, Євдокію, Захарію, Євстафія, Іллю, Климентія, Матвія, Матрону.

Маємо документальні звістки 1533 – 1548 рр. про волинського зем'янина Василя Федоровича Юнкевича [*Бонецький-1*, 114]; можливо тут записаний його родич (брат?).

310. Княгиню Марію... (с. 67)

(1) Княгиню Марію (*Ровенская* – приписка на полі).

(2) Пелагеї, Федори (!), **інока Євфимія**, Ісидора, Парасковії (!), Марію, Єфрема, Стефана, Лук'яна, **інока Герасима**, Зиновія, Іоана, Никити (!), Анастасію, Іоана, Филипа, Феодосії (!), Василя, Анну, Тита, Костянтина, Георгія, Федора, Івана, Марію, Парасковію, Євдокію, Григорія, Євдокію, Якова, Стефана, Филипа, Марії, Улити (!), Селивона, Ірини (!).

Титул *Ровенська* мала тільки Марія, удова по князю Семену Васильовичу Збарзькому. вона відома у 1460 – 1516 рр., померла бл. 1517 р. [*Вольф*, 607 – 608]. Мені не ясно, чому запис про неї внесено через відсутній час після її смерті, і то одиничний, без роду. Чи не помилився писар, роблячи свою приписку?

311. Рід ігумена Троїцького Симеона, а вписан за устав за харатейний (с. 68)

(1) **Архієпископа Іони** (!), **інока Іоакима**, Євдокії (!), **священноінока Семена**, Павла, Марію, Василя, Олександра, Прокопія, Зиновія, Ульяни (!), Григорія, Єфросинію, Фому, Григорія, Василя, Іллю.

(2) (*Сергія міщанина київського* – приписка на полі), Аввакума, **Омелухи** (!), Пелагеї, Мойсея, Тетяни (!), Павла, Феодосії (!), Марфу, Тимофія, Леонтія, Іллю, Тетяни, **інока йосифа**, Максима, Марію.

(3) (*Йосифа Пот[ія]* – приписка на полі), Євдокію, Дорофея, Марії (!), Феодосія, Фоми (!), Кузьму, Івана, **Євги** (!), Селівана, Костянтина, Ісакія, **Єфрема інока**, **інока Олексія**, Євдокії, Євфросинії, Євфимії (!), Афанасія, Каленика,

Євстафія, Павла, Дарію, Омеляна, Марка, Матрону, Якова, Марію, Феодосію, Михайла, Филипа, Катерину.

(4) Княгиню Анастасію.

(5) (*Василь Якович боярин случький* – приписка на полі), Василя, Тимофія, Семена, Ксенію, Василя, Олену, Івана, Аграфену, Олексія, Сави, Агрипини (!), Івана, Родіона, Анну, Іллю, **Макавія**, Харитона, Степаниду, Афанасія, Анну, Григорія, Андрія, Агафію, Іоана, Захарію, Марію, Агафію, Улиту, Олександра.

(6) (*Некраш з Канева* – приписка на полі), Семена, Євфимія, Тетяну, Василя, Феодосії (!), Максима, Мартина, Марію, Уляну, Пархома.

У пошуках Троїцького монастиря, де був ігуменом Симеон, нам треба вибирати між Вільною та Слуцьком [*Строев П.М.* Списки иерархов и настоятелей монастырей Российской церкви. – Спб.: 1877 г., стб. 540, 543] – в обох містах з 15 ст. були Троїцькі монастирі, але ігумена Симеона інші джерела не знають в жодному.

Відомі три київських митрополити на ім'я Іона: [1-й](#) (Глезна, 1492 – 1494 рр.), [2-й](#) (1503 – 1507 рр.), [3-й](#) (Протасевич, 1568 – 1576 рр.), із яких Іона Глезна мав деякий зв'язок із Слуцьким Троїцьким монастирем, а Іона 2-й ближчий за часом свого правління до часу запису. Але в будь-якому випадку цей запис зроблено через невеликий час після смерті митрополита.

Далі розділ рясніє приписками на полях, і тільки блок 4 виділяється упевнено.

Перший з роду Потіїв – Потій Тишкович – відомий в 1529 – 1542 роках як лісничий (спочатку кам'янецький, думаю, Кам'янця-Литовського, потім підляський) [*Бонецький-1*, [249](#) – 250]. Син його писався Львом Потієвичем, тобто християнського імені Потія ми не знаємо. Якщо припустити, що йдеться саме про нього, то виходить, що приписка зроблена ближче до середини 16 ст., після 1542 р.

Осіб на ім'я *Некрас / Некраш* відомо в кінці 15 – 1 пол. 16 ст. кілька [*Бонецький-1*, [203](#)], але жоден з них не мав зв'язку із Каневом або взагалі Київщиною.

312. Рід Богоявленського з Добрович (с. 68)

Священноінока Васіана, Полагію, ієрея Данила, Ірини (!), Олексія, Анну, Ігнатія, **інока Йова Відблянина, інока Тихона**, Левона, Василису, Тетяну, **Полагію**, Якіма, Агафію, Аграфену, Феодосію.

Єдине село під назвою [Добровичі](#) є у Вілейському районі Мінської області, на північному заході Білорусії. Тепер можемо твердити про існування церкви Богоявління в цьому селі ще в 1520-х роках.

Ім'я Йова Відблянина вказує на Вітебськ. В цьому місті ми маємо згадки про [Троїцьку церкву](#) (від 1576 р.) та Троїцький Марків чоловічий монастир (мабуть, на її місці, від 1633 р.); також про [Свято-Духівський жіночий монастир](#) (від 1618 р.). Таким чином, згадка про «нашого» Йова є чи не першою згадкою про монастирське життя у Вітебську.

313. Рід боярина пінського Дмитра Федьковича (с. 68)

(1) Дмитра, Акулини (!), Єлезара.

(2) Тетяну.

Після імені Єлезара в рукописі залишено кілька порожніх рядків, обведених червоним чорнилом. С. Голубев припускав, що це місце призначалось для наступних представників роду, але лишилось незаповненим.

Роду Федьковичів у довіднику Бонецького немає.

314. Рід Щепин Івана чорноризця (с. 69)

Фетинії (!), Івана, Івана, **інока Стефана**, Федору, Уляни (!).

Роду Щепа / Щепин у довіднику Бонецького немає.

315. Рід князя Федора Ярославича (с. 69)

(1) Князя Федора, княгиню Олену.

(2) Анастасію, Діонісія, Анну, Федора, Авдотью, Софронія, Якова, Агафію, Уляну, Івана, Стефана, Андрія, Семена, Семена, Павла, Аграфену.

(3) **Іуду**, Дем'яна, Анну (*Обернеєвичів* – приписка на полі проти цих 3 імен).

(4) **Арефи**, Марії (!), Івана, Григорія, **схимника Макарія**, Агафію, Марфу, **Химу**, Мартіана, **схимника Якіма**, Михайла, **інока Германа**, Феодосію, Іоана, Василя, Авдотью, Іоана, Антона, Андрія, **схимниці Пелагеї** (!), Захарію, євстафія, Василя, Олену, Івана, Агафії (!), Іоана, **Никона чорноризця**, **Меланії чорноризиці** (!), **Єпімаха**, Феодосії (!), Никифора, Іоана, Василя, Прокопія, Аграфени, Олени (!), **диякона Федора**, Олену, Анну, Агафію, Василису, Олексія, Матрони (!), Василя, Анну, Анисима, Уляну, Глікерії (!).

(5) Федори (! *Мануїлова матка з Волох* – приписка на полі), Дементія, **інока схимника Каліста**, Василису, Григорія, Нестора, Василису, Федора, Івана, Олену.

(6) Іоана, Агафію (*родители Сергеевы* – приписка на полі).

(7) **Священноїнока Васіана**.

(8) Іоана (*со Мстиславля* – приписка на полі), Авдотью, Федора (*срѣшь* (!) – приписка на полі).

(9) Князя Стефана (*Домонтовича* – приписка на полі).

(10) **Інока Феодосія**, Стефана, Василя, Фетинію, Бориса, Федора, Григорія, Тимофія, Марфу, Фетинію, Олександра, **інока Григорія**, **іноки Євдокії** (!), Сисоя, **іноки Соломони** (!), Андрія, Анастасію, Тимофія, Остафія, Ірину, Артемія, Євсегнія, Марію, Євдокію, **священноіерея Олексія**, **Понарію**, Якова, **Євгу**, Никиту, Матвія, Дементія, Василису, Леонтія, **схимника Феодосія**, **інока Ісайю**, Андрія, **інока Венедикта**, **схимницю Євдокію**.

Князь Федір Іванович Ярославич відомий від 1499 р., помер у 1521 р., похований у Києво-Печерському монастирі [*Вольф*, 155 – 157]. Безперечно, в записі (315-1-1) йдеться саме про нього. Дружиною його була княжна Олександра Семенівна Олельківна, котра часто звалась також Оленою. вона померла в 1518 р. Вона володіла Пінськом. Запис до ПС, як бачимо, зроблений дещо пізніше смерті князя.

Роду Обернеєвичів у довіднику Бонецького немає, нема й населеного пункту з такою назвою.

Першого князя з роду Домонт / Домонтович звали Василь, він в 1552 р. володів Мошнами (в сучасній Черкаській обл.) [*Вольф*, 51 – 53]. Таким чином, «наш» князь Стефан, якщо він справді Домонтович, мав би бути з попереднього покоління цього роду.

316. Рід князя інока Іони Соколинського (с. 70)

(1) Князя **інока Іону**.

(2) **Схимника Симона**.

(3) Князя Олександра, княгиню Олену, князя Алімпія, князя Василя, Улити, княжни Євфимії, княжни Марії (!), князя Іоана.

(4) Агафію, Христину, Аксинію, Єрмолу.

(5) Князя Олександра.

(6) Аксинію, Федора, Єфросинію, **схимника Іону**, Бориса, **схимницю Фетінію**, Федора, Марію, Федора, Григорія, **інока Йосифа**, Іоана, Христину, Іоана, Ульянову, Пелагею, **інока Іоанікія**, Феклу, Нестора, Пелагею, Петра, Федора, Зиновія, Павла, Варвару, Логина, Фому, Пелагею, агафона, **священноінока схимника Селівана**, Анисима, Агафона, Михайла (*Павша* – приписано на полі), **інока Єфрема**, Марину, Конона, Дарію, Ігнатію, Федора, Фетінію, Іону, Олексія, Макарія, Ірину, **Хому**, Григорія, Семена, Фетінію, Мартіана, Фетинії (!), **Євгу**, Данила.

Є. Вітте розглядала запис князів Соколинських, але нічого переконливого не вказала [С. В., 87 – 88]. Розглядаючи біограми представників перших двох поколінь князів Соколинських (тільки вони підходять нам хронологічно), можна звернути увагу на князя Івана Семеновича, відомого з 1511 р., який помер перед 1524 р., зробивши запис майна на користь Печерського монастиря [Вольф, 462]. Хіба би припустити, що це він перед смертю прийняв чернецтво під іменем Іони.

Імена з блока (3) не знаходять добрих відповідників в роду Соколинських, і, можливо, не належать до цього роду.

Михайло Павша відомий з 1499 р., в 1522 р. був намісником чорнобильським. Помер перед 1524 р. [Бонецький-1, 245]. Дата його смерті досить добре узгоджується із хронологією ПС. Вище ([розділ 259](#)) ми бачили запис його роду.

317. Рід Потапов Олестковича (с. 70)

Потапія, Івана.

Два представника роду Олешковичів відомі в 1549 – 1550 рр. [Бонецький-1, 219], невідомо, чи мають вони стосунок до цього запису.

318. Рід князя Костянтина Крошинського зі Смоленська (с. 70)

Князя Романа (1), князя Іоана (2), княгиню **іноку Євпраксію** (3), князя Федора (4), Ульянову (5), князя Костянтина (6), княгиню Анну (7), князя Василя (8), Ульянову (9). Кінець.

Рід князів Крошинських починається з князя Романа, про якого немає конкретних звісток, але син його Іван звався Романовичем, відомий у 1446 – 1450 рр.; у Івана був син Федір (невідомий з документів), а у Федора – Костянтин, відомий у 1482 – 1513 р. [Вольф, 186 – 188]. Можна припустити, що вони записані в позиціях (1), (2), (4), (6) відповідно. З [розділу 152](#) ми бачили, що дружина Федора, мати Костянтина в чернецтві звалась Єфросинією; тому можна припустити, що Євпраксія – чернече ім'я дружини Івана, бабусі Костянтина.

Якщо припустити, що княгиня Анна (7) – це дружина Костянтина, то вона померла не раніше 1531 р. Можливо, це – хронологічний орієнтир для нас. В такому випадку можна думати, що запис було зроблено у зв'язку з її смертю.

Є. Вітте думала, що князь Василь (8) – це Василь Іванович Крошенський, небіж у других князя Костянтина, котрий помер між 1534 і 1539 роками [Є. В., 104; Вольф, 189]. Дата його смерті видається мені занадто пізньою.

Спроба Л. Войтовича тлумачити цей розділ частково співпадає із запропонованою, а частково неприйнятна [Л. В., 243 – 249].

319. Олену... (с. 70)

(1) Олену, Гаврила, Івана, Марфу.

(2) Василя (*Василь Володкович* – приписка на полі), Єпіфанія.

(3) Василя (*Костюшкович* – приписка на полі), Олександра, Григорія, **ієрея Андрія**, Анну, Артемія.

(4) Григорія (*Глушський* – приписка на полі), Андрія.

В 1496 – 1559 рр. відомі кілька представників роду Володковичів [*Бонецький-1*, [380 – 381](#)], але серед них не видно Василя.

Також кілька Костюшковичів відомо у 1507 – 1545 рр. [*Бонецький-1*, [149](#)], але й серед них не видно Василя.

Роду Глушських у довіднику Бонецького немає. Села [Велика Глуша](#) та [Мала Глуша](#) – нині в Любешівському районі Волинської обл., можливо, рід Глушських пов'язаний з цими селами.

320. Полатник пустинський Мисайло рід свій уписав (с. 71)

73 імені чоловіків і жінок впереміш, серед яких відзначаємо *схимника Мойсея* (1), **Євгу** (29), *інока Мартирія* (36), *ієрея Якова* (37), *схимниці Олени* (! 53), *інока Іларіона* (56), Федора (68 *Скіраса* – приписка на полі), *схимницю Олену* (71).

Знову, як і в [розділі 307](#), неясно, чи з дубровицького, чи з київського монастиря був полатник Мисайл.

Що значить ім'я *Скірас* – я здогадатись не можу

Розділи 321 – 340

321. Архіандрит прислав Марку наміснику листок велів S [6] душ вписати (с. 71)

(1) Іоана, Антоніду, Діонісія, Іоана, Никифора, Іоана.

(2) Михайла, Матрону, Зиновію, Федора, Іоана, Василя, Матрону, **схимницю Олену**, Анну, **схимницю Олександру**, Матвія, Тетяну, Луку, Василя, **священноієрея Ісакія**, Василису, Ульяну, Тимофія, Марію, Пелагею, Федора, Марію, Авдотью, **Понарію**, **священноієрея Євстафія**, Агафію.

322. Чудин Труфанович стародубець S [6] душ вписав (с. 71)

(1) Костянтина, Євпраксію, **інока схимника Венедикта**, **іноку схимницю Анну**, Артема, Ірину.

(2) Євдокію, Василису, **інока Андріана**, **іноку схимницю Анастасію**, Михайла, трифона, **священноінока схимника Діонісія**, **інока схимника Досифея**, Климентія, Ірину, **Маковія**, Тарасія, Семена, Акулу, Євфимію, Ірину, Євдокію, Марію, **інока Нифонта**, Конона, Марію, **інока схимника Дементія**, Євфимію, Агрипину, Софію, **Овдою** (!), Дмитра, меланію, Федора, Филипа,

Макарія, Марію, Феодосія, Григорія, Феодосію, Георгія, Матрону, Єлеазара, Марію, Євдокіма, Петра, Йова, Парфенія, Марію, Андрія, Анастасію, Тимофія, Семена.

Ні Чудинів, ні Трифоновичів у довіднику Бонецького немає (мабуть, і не дивно, бо Стародуб від початку 16 ст. перейшов під владу Москви).

323. Рід Юхна Федоровича... (с. 72)

19 імен чоловіків і жінок впереміш, серед яких відзначаємо Григорія (в 13-й позиції; *королев дворянин* – приписка на полі), **Симона новохрещеного** (16), Далмата (19 *Перько*).

Роду Перко у довіднику Бонецького немає, хоча у формі *Пірко* це прізвище відоме в сучасній Україні.

324. Юрія... (с. 72)

7 імен чоловіків і жінок впереміш.

325. Пан Юрій Михайлович Попковича рід свій вписав (с. 72)

15 імен чоловіків і жінок впереміш, серед яких відзначаємо *інока Варлаама* (2). Роду Попковичів у довіднику Бонецького немає.

326. Князь Семен Озерецький дві душі вписав (с. 72)

Ісака, Давида. Кінець.

Князь Семен Іванович Озерецький відомий з двох згадок 1522 і 1528 років [*Вольф*, 360], що дає нам орієнтовний час запису до ПС.

327. Наум Стрільник рід свій вписав (с. 72)

Семена, Марію, Пелагею, Євдокію, Агапію.

328. Леонтій отця свого вписав (с. 72)

Йосифа.

329. Рід княгині Мосальської (с. 72)

29 імен чоловіків і жінок впереміш, серед яких відзначаємо *іноку Феодосію* (1), *іноку Євдокію* (2), *іноку схимницю Єфросинію* (4), *іноку Наталю* (7 *Строчина* – приписка на полі), *інока Йосифа* (10).

Всупереч заголовку, в тексті не згадано жодного князівського імені. Це може означати, що ця княгиня походила з нетитулованого роду, і вписані власне його представники.

330. Герасим почав (с. 72)

Павла.

Можна думати, що це той самий Герасим, який згаданий як писар вище (розділи [228](#), [231](#)).

331. З Пінська Лещинський архімандрит Феодосій сії Г [3] душі вписав (с. 72)

(1) Антонія, Тетяну, **священноїнока Феодосія**.

(2) **Схимника Каліста, схимника Лаврентія, інока Варсонофія**, Анцифора, Акилину, **інока Андроніка**, Фекли (!), Тарасія, Йова, Івана, Євфросинію, Григорія, Пелагею.

(3) Созонта, Костянтина, Варвару, Варвару, Федора (*сі Є [5] душ за ручницю вписали* – приписка на полі).

(4) Полуекта, Филипа, Євдокію, Улиту.

Лещинський монастир біля Пінська відомий від 1517 р. [*Строев П.М. Списки иерархов и настоятелей монастырей Российской церкви. – Спб. : тип.В.Балашёва, 1877 г., стб. 545*], архімандрита Феодосія серед його настоятелів не було зазначено, слід додати.

Ручниця, як пояснював С. Голубев – це рушниця, ручна вогнепальна зброя [С. Г., 5].

332. Никон почав ге[нваря] ЄІ [15] – Пелагею... (с. 73)

17 імен чоловіків і жінок впереміш, серед яких відзначаємо *інока Єрмолая* (3), **Полінарії** (! 4), *схимниці Анастасії* (! 8).

Никон – восьме ім'я писаря ПС. Дата, [згідно моїх розрахунків](#), позначає 15 січня 1528 р.

333. Михайло Гоголя отця свого вписав – Андрія (с. 73)

(1) Андрія.

(2) Анну, Данила, Агрипини, Уляни (!), Стефана, Семена, Матвія, Михайла, Зиновія, Уляну, Павла, Івана, Захарії (!).

(3) Февронії (! *Василь Скопка тещу свою вписав* – приписано на полі), Андрія, Матвія, **іноки Євпраксії** (!), Григорія, **іноки Євдокії** (!), інока Васіана, Акулини (!), Михайла, Анни (!), Якова, Леонтія, Якова, Федора, Євфимію, Григорія, Анну, Пелагеї (!), Феодосію, Федору, Данила, Тетяну, Авдотью, Василя, **Малофєя**, Авдотью, Павла, Анни (!), Семена, Івана, Фоми (!), Федора, **іноку Євфросинію**, Софію, Діонісія, Григорія, Марію, **іноку Ірину**, **інока Каленика**, **інока Іоакима**, Михайла, Кирила, Феодосію, Семена, Феодосію, Івана, Агафію, Конона, Меланії (!), **Микулу**, Михайла, Анну, Авдотью, **іноку Марем'яну**, Михайла.

(4) Кузьму, Марію (*Кузьма Козакович вписав отця свого і матір* – приписано на полі), Якова, Григорія, Никиту, Павла, Євстафія, Парфенія, Івана, Парасковію, Сидора, Івана, Уляну, **інока Харлампія**, Льва, Євфимію, **Мамельхну**, Євфимію, Зиновію, Февронію, Анну, Василя, **Євгу**.

(5) **Схимницю Євдокію** (*Гоголева Ни[ко]нова бабка* – приписано на полі), Трифона, Павла, Ксенії (!), Ісакія, Анну, Фетінію, Анастасію, Нестора, Павла.

Родів Гоголя / Гоголь, Козакович, Скопка у довіднику Бонецького немає. Цікаво відзначити, що слово *козак* вживалось в кінці 15 ст. (або й раніше) як власне ім'я – сини такого чоловіка звались *Козаковичі*.

334. Інок Селівестр Айгустов рід свій вписав (с. 73)

11 імен чоловіків і жінок впереміш, серед яких відзначаємо *інока Сильвестра* (6), *схимника Діонісія* (7).

Вище, в [розділі 243](#), ми бачили запис Семена Айгустова. Чи це не він став ченцем Сильвестром?

335. Марко SI [16] душ вписав привіз [із?] Заполья (с. 73 – 74)

(1) Остафія, Дмитра, Федора, Агафію, Федора, Феодосію, Зиновію, Данила, Антонія, Захарію, Ігнатія, Матрону, Костянтина, Михайла, Тетяну, Ксенію.

(2) Глікерії (!), Мойсея, Матрону, Семена, Ульяну, Данила, **Ариста**, Зиновію, **інока Арсенія**, Кузьми (!), Василя, Аксинії, Агафії (!), Якова, Степаниду, Якова, Матрону, Анну, Семена, **іноку Ульяну**, **інока Никифора**, Василя, Якова, Омеляна, Семена, Климентія, Фому, Федора.

(3) Павла, **іноку Улиту** (*рід пана Бориса королівського дворянина смольнянина* – приписано на полі).

(4) **інока Мисайла**, Макарія, Марію, Діонісія, Меланію.

(5) Федора, Якова (*з Брянська Львовичі* – приписано на полі).

(6) Федора, Марію, Ігнатія, Агрипину, Демида, Леонтія, Ірину, Андрія, Родіона, Марину, Пелагею, Дмитра, Марію, Тетяну, Сергія, Захарію, Василя, Февронію, Агрипину, Пелагею, Саву, Степана, Захарію, Афанасія, Феодосію, **інока Серапіона**, Семена, Михайла, **священноієрея Івана**, Парасковію, Анну, Івана, **схимницю Олену**, Мартіана, Агафію, Тимофія, Василя, Давида, Христину.

336. Пан Павло Родич з Бельська рід свій вписав (с. 74)

27 імен чоловіків і жінок впереміш, серед яких відзначаємо *схимницю Сфросинію* (9), Івана (19 *Іван Дурасов* – приписано на полі), *інока Якіма* (26).

Родів Родичів, Дурасових у довіднику Бонецького немає.

337. Васіан ге[нваря] ЗІ [17] – Пелагею... (с. 74)

60 імен чоловіків і жінок впереміш, серед яких відзначаємо **Анусію** (5), *інока Васіана* (11), **Євгу** (14), **Андросія** (15), *ієрея Григорія* (23), **Ходори** (31), *схимника Єремея* (35), *інока Протасія* (37), *інока схимника Євфимія* (47), *схимницю Марфу* (48), *інока Арсенія* (50), *інока схимника Германа* (55).

Проти цього розділу на полях написано червоним чорнилом: *Рід Уколов, Рід пана Шамакова дворянина королівського*, але неясно, до яких місць тексту вони відносяться. Таких родів у довіднику Бонецького немає.

Васіан – це вже дев'яте ім'я писаря ПС. Дата, [згідно моїх розрахунків](#), позначає 17 січня 1528 р.

338. От Великодня – Пашка... (с. 75)

36 імен чоловіків і жінок впереміш, серед яких відзначаємо *схимника Семена* (3), **Трухона** (6), **Микули** (! 8), *ієрея Афанасія* (23), *інока Павла* (31).

На полі тут є приписка: *Митя Надяїн онук Супоинський рід свій уписав*. Дата, [згідно моїх розрахунків](#), позначає 12 квітня 1528 р.

339. Княгині Анни... (с. 75)

(1) Княгині Анни, князя Федора.

(2) Петра, **ієрея Єремія**, Лаврентія, **іноци Парасковії схимниці** (!), Якова, Івана, Варвари (!), **інока Трохама** (sic!), Акулини (!), Григорія, Ірини (!), Фому, Наталю, **схимника Івону** (sic!), Василя, Христини, Василя, **іноци Полінарії**, Никитія, Каленика, Михайла, Ігната, **Фрола**, Тимофія, Февронії, Анастасії, Фетинії

(!), Степана, Агафії, Євфимії, Уляни (!), Івана, **схимниці Євпраксії (!)**, Федора, Льва, Прокопія, Стефана, Федора, Євсевія, Ірини (!).

(3) Кузьму (*Заморенко* – приписано на полі)

Про Матвія Заморенка ми маємо звістки з 1522 – 1540 рр. [*Бонецький-1*, 396], він записаний до ПС далі ([розділ 417](#)). Кузьму слід вважати іншим представником цього роду (братом Матвія?).

340. Рід князів Крошенських (с. 75 – 76)

(1) Князя Івана (1), княгиню Євпраксію (2), князя Федора (3), княгиню Аксинію – **іноку Євфросинію** (4), князя Феодосія (5), князя Филипа – **інока Філарета** (6), князя Костянтина (7), князя Дмитра (8), князя Івана (9), князя Дмитра (10), князя Івана (11).

(2) Івана, Уляну, Никити, Василиси (!), **інока Феодосія**.

(3) Стефана, Марії (*родители пана Матфея Заморенка* – приписано на полі).

(4) Марії, Христини (!), Андрія, Андрія, Пелагею, Анастасію, Федора, Анни (!), Петра.

(5) Артемія (*Гоголевича* – приписано на полі).

(6) Марію, Дорофея (*родители Дорофея Заморенкова* – приписано на полі).

(7) Якова, Павла, Василя, Анни, Анни (!), Федора, Олени (!), Акулину, **схимника Варсонофія**, Григорія, Никитія, Івана, Івана.

Л. Войтович чомусь побачив у блоці (1) тільки перших два імені [*Л. В.*, 251 – 252]. Трохи більше уваги приділила цьому блоку Є. Вітте [*Є. В.*, 104 – 105]. Спробуємо подивитись на цей блок з використанням раніших записів ([розділи 152, 318](#)).

(340-1-1) Іван – мабуть, Іван Романович (318-2).

(340-1-2) Євпраксія – мабуть черниця Євпраксія (318-3); за моїм припущенням, дружина Івана, тут також записана одразу після нього, що трохи підкріплює це припущення. Але пропущена вказівка, що це – чернече ім'я (думаю, помилка писаря).

(340-1-3) Федір – мабуть, (318-4), батько кн. Костянтина.

(340-1-4) Аксинія / Євфросинія – (152-1-1) чітко вказана як дружина Федора і мати Костянтина.

(340-1-5) Феодосій – (152-1-2) чітко вказаний як син князя Костянтина.

(340-1-7) Костянтин – майже безсумнівно той, що вже вказаний як (318-6).

Після цього йдуть два Дмитра (такого імені в роду Крошинських ми взагалі не бачимо) та два Івана, одного з яких можна з натяжкою прийняти за Івана Филиповича Крошенського (відомого у 1488 – 1525 рр., помер бл. 1527 р.) [*Вольф*, 188 – 189].

В цілому цей блок, в якому з 11 імен вдається відносно надійно ототожнити 6, можна вважати ще досить ясним порівняно з іншими записами князівських родів.

Розділи 341 – 372

341. От Успения – Агафію... (с. 76)

9 імен чоловіків і жінок впереміш, серед яких відзначаємо *священноінока Івоню* (3), *схимниці Євдокії* (! 4), *священника інока Антонія* (5).

Дата, [згідно моїх розрахунків](#), позначає 15 серпня 1528 р.

342. Яким поч[ав] – Ксенію... (с. 76)

19 імен чоловіків і жінок впереміш, серед яких відзначаємо *іноку Варвару* (6), *іноку Марем'яну* (10), *священно схимника Євстратія* (13).

Яким – це вже десяте ім'я писаря ПС.

343. Рід Захарії Полтева зі Смоленська (с. 76)

37 імен чоловіків і жінок впереміш, серед яких відзначаємо *інока Сергія* (1), *інока Саву* (13), *інока Єфрема* (25), *Іоана* (28 *Волинець вписав за сермягу* – приписано на полі).

Занько Павлович Полтев згаданий у 1510 р. як смоленський городничий [*Бонецький-1*, 253]. Я думаю, що на початку розділу записано саме його рід.

344. Никон ге[нваря] А [1] – Федора... (с. 76)

43 імені чоловіків і жінок впереміш, серед яких відзначаємо *інока Феофана* (9), *Льва схимника* (16), *схимницю Агафію* (18).

Я думаю, що Никона як писаря ПС ми вже бачили вище (у [розділі 332](#)). Дата, [згідно моїх розрахунків](#), позначає 1 січня 1529 р.

345. Рід Бородін Амбросович (с. 76)

65 імен чоловіків і жінок впереміш, серед яких відзначаємо *інока Євсегнія* (12), *іноку Марем'яну* (13), *Никиту* (18 *Чаплич* – приписано на полі), *іноку Агрипину* (33), *іноку Фетінію* (34), *іноку Наталю* (48).

Про Чапличів маємо згадки з 1 пол. 16 ст. [*Бонецький-1*, 31], але Никити серед них немає. Роду Бородіних у цьому довіднику немає.

346. Рід князя Івана Вишньовського (с. 77)

№	ПС	Вітте (27 – 29)	Войтович	Примітки
346-0	Князь Іван	Іван Михайлович Вишневецький		згоден з Є. В.
346-1	Князя Михайла	Михайло Васильович, батько кн. Івана (346-0), відомий у 1475 – 1514 рр.	253 Михайло Іванович Несвізький, помер після 1478 р.	згоден з Є. В.
346-2	Княгиню Агафію	мабуть, дружина Михайла (346-1)	254 як у Є. В.	?
346-3	Князя Василя	Василь Васильович Збараський, батько Михайла (346-1), згаданий в 1463 р.	255 як у Є. В.	згоден з Є. В.
346-4	Княжну Марію	помилково: княгиня, дружина кн. Василя (346-3), мати кн. Михайла (346-1)	256 сестра Василя Васильовича (346-3)	?
346-5	Князя Михайла	Михайло Іванович Несвізький, брат у других Василя (346-3)	257 Михайло Васильович Вишневецький († 1517	?

			р.)	
346-6	Княжну Марію	сестра Михайла Васильовича (346-1), в 1493 р. – дружина Івашка Яковича Владики	258 сестра Михайла [неясно, якого]	?
346-7	Князя Єрофея	?	259 княже ім'я Федора Васильовича Порицького, згаданого в 1514 р.	?
346-8	Авдотью. Кінець.	можливо, перша дружина Михайла (346-1)		?

Князь Іван Михайлович Вишневецький, котрий зробив запис до ПС, відомий від 1511 р., помер бл. 1542 р. [Вольф, 563 – 564]. Для нас важливо, що в записі немає його брата Федора, котрий помер бл. 1533 р. [Вольф, 554], і можна думати, що запис був зроблений раніше.

З ототожнень, запропонованих коментаторами, можна погодитись тільки з тим, що Михайло і Василь позначають батька і діда князя Івана. Авдотья (346-8), якби була дружиною кн. Михайла (неважливо, якого) – звалася б княгинею, чого ми не бачимо. *Княжна* Марія (346-6), якби вона існувала і була на момент запису більше 30 років жінкою Владики, не могла бути вписана зі своїм дівочим титулом, і так далі.

347. Марка... (с. 77)

Марка, Євфимію, Февронію, Агафію, Євдокію, Зиновію, Ірину, Василя, Сильвестра, Луки (!), Фому.

348. Рід пана Єска Матфеєвича (с. 77)

Анну, Агафію, Мамелфу, схимника **Йосифа** (4).

Такого роду в довіднику Бонецького немає.

349. Рід пана Івана Рагачовського Дмитрієвича (с. 77)

Дмитра, Фетінію, Андрія, Тетяну.

Такого роду в довіднику Бонецького немає, назва, я думаю, вказує на місто Рогачов у Білорусії, хоча села з такою назвою є на Волині та біля Житомира.

350. Рід пана Івана Привередовського (с. 77)

Олександра, Василису, Василя, Івана.

Роду Привередовських в довіднику Бонецького немає; у Млинівському районі Рівненської обл. є село [Перевередів](#), котре вперше згадується в описі Луцького замку 1545 р. як власність Грицька Привередовського. Думаю, цей запис в ПС дозволяє дещо поглибити історію цього села – до 1520-х років.

351. Рід пана Івана Дмитровича М[ж]евського (с. 77)

Дмитра, Анну, Івана.

Такого роду в довіднику Бонецького немає.

352. [Рід] Минка з Острузка (с. 77)

Афанасія, Варвару, Андрія, Анастасію, Анастасію, Михайла, Уляну.

353. Рід пана Івана Покотиловича (с. 77)

Арефу, Марфу, Георгія, Агафію, Міхея, Федора, Анну, Івана, Анну, Григорія. Кінець.

Зем'янин Іван Покотило згаданий в 1544 р. [*Бонецький-1*, 251]. Можна думати, що це він зробив запис свого роду.

354. Микиту... (с. 77)

Микиту, Марію, Катерину, Якова, Василя, Агафію, Агрипину.

355. Рід пана Єрлида Окорського Сенка (с. 77)

(1) Онисифора, Меланію, Івана, Євдокію, Василя, Марію, Симона, Анну.

(2) Івана (*Остаф'євича* – приписано на полі), Якова, Февронію, **ісрея Павла**.

Ні Єрлідів (Єрличів?), ні Окорських в довіднику Бонецького немає. В Локачинському районі Волинської області є села [Великий Окорськ](#) та [Малий Окорськ](#); можна думати, що даний запис ПС пов'язаний із Волинню.

356. Івашко Давидович 3 душі уписав (с. 77 – 78)

(1) Марію, **схимницю Акулину**, Онуфрія.

(2) Авдотью, Семена, Соломониду, Кирила, Меланію, Якова, Стефана, Івана, Григорія, Івана, Фетінію, Нестора.

357. Рід Василів Шестокова (с. 78)

Інока Васіана, Марію, Максима.

Такого роду в довіднику Бонецького немає.

358. Рід пана Данила Васильовича писаря князя Костянтина Івановича Острозького і його жони Марії по отцям і по матерям їх (с. 78)

Преосвященного єпископа Варсонофія, Володимира – у святому хрещенні Василя, **схимника Феогноста**, Федора, Воніфатія, Анисима, **Семена інока**, Анну, Меланію, Антоніду, Марину, Катерину.

Про Данила Васильовича я ніяких відомостей не знайшов. Думаю, що вказівка на князя Острозького зроблена ще за життя останнього, тобто до 1530 р.

[Єпископ Варсонофій](#) правив у Смоленську з 1509 р., в 1514 р. ув'язнений російською владою. Можливо, що запис стосувався саме його.

Формулу «Володимира – у святому хрещенні Василя» ми бачили вище ([розділ 9-1](#)) стосовно князя Володимира Святославича. Можливо, тут помилково пропущено його князівський титул.

Після цього розділу зроблено пропуск на половину сторінки. Можливо, тут планувалось зробити ще якийсь запис, пов'язаний з князем Острозьким (пом'яник, записаний нижче, в [розділі 373](#) ?).

359. Рід Чешенков (с. 78)

Григорія, Потапія.

Запис роду Григорія Чешенкова ми вже бачили вище ([розділ 233-5](#)), тут, я думаю, записано самого Григорія після його смерті.

360. Івана (*Ворона*)... (с. 78)

Івана (*Ворона* – приписано на полі), Олену, Івана, Івана.

Маємо звістки одразу про двох осіб на ім'я Іван Ворона. Перший згаданий в 1511 р. – мав справу з кн. Заславським; в 1518 р. уже виступають його сини. Другий – віленський боярин в 1538 р. [*Бонецький-1*, [385](#)]. Можна думати, що тут згадано першого з них.

361. Рід Єнков (с. 78)

Федора, Григорія, Агафію.

362. Рід князя Ружинського (с. 78)

Воніфатія, **схимницю Февронію**, Феодосію, Авдотью, Івана, Івана, Марію, Павла, Меланію, **Нелюбу, Лихача**, Наума.

Вище (розділи [139](#), [329](#)) ми вже бачили заголовки князівських родів, за якими немає жодного князівського імені. Повтори говорять нам, що такі записи не можна вважати помилками писарів. Єдине, що спадає мені на думку – що ці записи були наслідками якихось вкладів відповідних родин на користь Печерського монастиря, котрі не були пов'язані із поминанням конкретних осіб; синодик виступав тут просто як пам'ятна книга таких благодіянь.

363. Рід Промченков Василів (с. 78)

Ігнатія, Євфимію, Йосифа, **схимницю Ксенію**.

Такого роду в довіднику Бонецького немає. Ще один запис цього роду дано нижче ([розділ 370](#)).

364. Рід Лабосов (с. 78)

Михайла, Гаврила, Василису.

Такого роду в довіднику Бонецького немає.

365. Рід пана Ласков Іванов (с. 78)

Івана, Тетяну.

Такого роду в довіднику Бонецького немає. У Володимир-Волинському районі є село [Ласків](#) – можливо, воно якимось пов'язане із цим записом.

366. Рід пана Богдана Гоского (с. 78)

Івана, Олександра.

Вище ([розділ 250](#)) ми вже бачили один запис Богдана Гостського, з іншими іменами.

367. Рід пана Івана Федоровича Кощеевича, архімандрита Жидичинського Іони (с. 78)

(1) Костянтина, **схимника Феогноста, інока Луки (!)**, Стефана, **священноархімандрита Іону**, Олександра, Георгія, Федора, Лаврентія, Меланію, Анастасію.

(2) Меланію (*Гурка Федорович* – приписано на полі), Марію, Марію, Федора, Анастасію, Іоана, Анна (!).

(3) Івана Шпрайського, Михайла, Євфимію, Іоана, Софонія.

Вище ([розділ 176](#)) ми вже бачили запис жидичинського архімандрита Іоасафа, а тут маємо друге ім'я архімандрита (я так розумію, що Іваном Федоровичем Кошеєвичем він звався до постриження).

Родів Кошеєвичів і Шпрайських у в довіднику Бонецького немає.

Блок (3) в рукописі перекреслено, після нього йде пробіл на 1/3 сторінки.

368. Рід валах Олексійовича, зовомого Єрофея, писаря і підскарбія князя Костянтина Острозького (с. 78)

Іоана, Олексія, Євсегнія, Бориса – **інока Варсонофія**, Григорія, Пахомія, Гаврила, Марію, Зиновію.

Після цього розділу в рукописі знову залишено пробіл на півсторінки. Як і про запис писаря Данила ([розділ 358](#)), можна думати, що цей запис зроблено ще за життя князя Костянтина Івановича Острозького, до 1530 р.

369. Івашков рід Охремович (с. 79)

Никифора, Христину.

Такого роду в довіднику Бонецького немає.

370. Рід Промченков (с. 79)

Івана, Марію, Никиту, Єфрема, Михайла, Агафію, Артемія.

Один запис цього роду ми вже бачили вище ([розділ 363](#)).

371. Рід пана Івана Котов (с. 79)

Іоана, Єфросинії (!), **схимника Фірса**, Феклу, Андрія, Олену, Юрія, Петра, Льва, Марію, Федора, Анастасію, Івана, Льва, Ульяну, Ульяну, Мануїла, Варвару.

Ми маємо звістки про рід Котовичів з кінця 15 ст.; найбільш відомий його представник – Лев Іванович Котович (згадувався в 1524 – 1541 рр.); в 1546 – 1547 роках виступають уже діти Льва [*Бонецький-1*, [150](#)]. Може бути, що першим в розділі записано Івана – батька Льва, котрий як Ян / Івашко Котович згадувався в 1495 – 1499 рр.

372. Рід Стефана Петуховича (с. 79)

Йова, Марію, **схимницю Агрипину**, Федора, Парасковію, Петра, Тетяну, **схимника Досифея**, Агрипину, Івана, Лукерію, **інока Антонія**.

В 1507 р. згаданий полоцький хорунжий Олександр Петух [*Бонецький-1*, [248](#)], і могло би бути, що в 1520-х роках уже діяли його діти – Петуховичі. На жаль, не бачимо в записі потрібного нам Олександра, тому цей зв'язок залишається чисто гіпотетичним.

373. Пом'яник князя К. І. Острозького

Цей розділ ПС має повну назву «Пом'яник князя Костянтина Івановича Острозького, воеводи троцького», його надруковано на с. 79.

Ми порівнюємо ранній список в ПС з пізнішими списками (орієнтовно 2 чв. 17 ст.) – з Дерманського Троїцького монастиря (ДермС) [Памятники, изданные Временной комиссией для разбора древних актов. – К.: 1859 г., т. 4, отд. 1, с. 107 – 109] та з церкви у Дубно (ДубС) [Памятники, изданные Временной комиссией для разбора древних актов. – К.: 1859 г., т. 4, отд. 1, с. 109 – 117].

Також пізній (1654 р.) список пом'яника Острозьких міститься у Введенському синодику [Лаврський альманах, 2007 р., т. 18]. Цей синодик містить дуже багато запозичень з ПС, і про нього я сподіваюсь поговорити окремо.

№	ПС	ДермС	ДубС	Є. Вітте (49 – 54)	Л. Войтович
373-0	Костянтин Іванович Острозький, воєвода троцький	+	+		
373-1	Преосвя- щенного архі- єпископа митро-полита Йосифа	+	+		
373-2	Преосвя- щенного архі- єпископа митро-полита Іону	+	+		
373-3	Священного єпископа Васіана	–	–		
		Освящен-ного єпископа Кирила	+		
		Освящен-ного єпископа Ісайю	–		
		Князя Костянтина	–		
		єпископа Василя	+		
			Священного єпископа Арсенія		
			Священного єпископа Васіана		

		єпископа Василя	–		
			Священного єпископа Іону		
373- 4	Священно- інока Іону	+	+		
373- 5	Священно- інока архі- мандрита Ісайя (!)	Архі-мандрита Ісайю	Священного інока архі- мандрита Ісайю		
373- 6	Священно- інока архі- мандрита Іону	Архі-мандрита Іону	Священного інока архі- мандрита Іону		
373- 7	Священно- інока архі- мандрита Мисаїла	Архі-мандрита Мисаїла	Священного інока архі- мандрита Мисаїла		
		Матрону			
			священного інока Іону		
373- 8	Велику королеву Олену	+	+	Дружина короля Олекса- андра († 1513 р.)	260 – дружина Романа Мстиславича (кін. 12 – поч. 13 ст.)
			Священного єпископа Пафнутія		
			Священного інока архі- мандрита Іону		
			Князя Костянтина		
373- 9	Князя Георгія	+	див. нижче		261 – князь Юрій Львович († 1308 р.)
		Княгиню	див. нижче		

		Варвару			
		Князя Агафія			
		Ірину			
		Агафію			
		Іерея Фалелея			
		Агафію			
		Вавіли (!)			
		Василя			
		Пелагею			
		Сидора			
		Георгія			
373-10	Князя Дмитра	+	-		262 – хрестильне ім'я кн. Романа Даниловича (?)
373-11	Князя Тимофія	+	-		263 – хрестильне ім'я Василька Романовича (?)
373-12	Князя Данила	+	+	+	264 – Данило Василькович (21-1)
373-13	Князя Іоана	-	-		265 – брат Данила Васильковича, невідомий (?)
373-14	Князя Федора	+	Князя Федора – во іноках Феодосія	+	266 – Федір Данилович (21-2)
373-15	Князя Семена – во іноках Феодосія	-	-		267 – Семен Юрійович (21-7)
373-16	Князя Олексія – во іноках Олександра	+	Князя Олександра – во іноках Олексія	+	268 – Олександр Данилович (21-3)
373-	Князя Андрія	+	+	+	269 – Юрій-

17					Андрій Данилович (21- 6)
373- 18	Князя Василя	+	+	+	270 – Василь Федорович (21- 0) († бл. 1446 р.)
373- 19	Князя Данила	+	+	+	271 – Дашко Федорович († бл. 1420 р.)
373- 20	Князя Іоана	+	+	+	272 – Іван Олекс-андрович Глинський (21- 9)
373- 21	Князя Георгія	+	+	+	273 – подвоєння запису (373-17)
373- 22	Князя Іоана	+	+		274 – Іван Семенович Путята- Друцький (21- 11)
373- 23	Князя Семена	+	+		275 – Семен Юрійович (21-8) († 1376 р.)
		Мартина			
373- 24	Князя Іоана	+	+		276 – Іван Юрійович (21-7) († 1399 р.)
		Князя Іоана	+		
		Єрофея			
		Священно- ієрея Панкратія			
		Семена			
373- 25	Князя Федора	+	Князя Федора Фоки (!)		277 – подвоєння запису (373-14)
			Князя Георгія (373- 9)		
			Княгиню		

			Барвару		
			І чад їх благовірний князь Гуровський і княгиню		
373- 26	Князя Семена	+			278 – Семен Дмитрович Друцький (?) († після 1422 р.)
373- 27	Князя Федора	–			279 – Федір Іванович Глинський (?) († сер. 15 ст.)
		Кудіна			
373- 28	Князя Филипа	+			280 – хрестильне ім'я Бориса Івановича Глинського (?) († після 1451 р.)
373- 29	Князя Василя	+			281 – подвоєння запису (373-18)
373- 30	Князя Романа	+			282 – Роман Федорович Кобринський (?) († після 1416 р.)
373- 31	Андрія	+			помилка писаря
373- 32	Семена	+			помилка писаря
373- 33	Іоана	+			помилка писаря
373- 34	Князя Семена	+			283 – Семен Іванович Глинський († після 1448 р.)
373- 35	Князя Георгія	+			284 – Юрій Васильович Острозький († бл. 1500 р.)

373-36	Князя Семена	+			285 – Семен Борисович Звягельський (?) († 1446 р.)
373-37	Князя Михайла	+			286 – Михайло Олелькович Слуцький (?) († 1481 р.)
373-38	Князя Семена	–			287- Семен Михайлович Слуцький (?) († 1503 р.)
373-39	Князя Михайла	–			288 – Михайло Іванович Острозький (?) († 1501 р.)
373-40	Князя Іоана	+			289 – Іван Васильович Острозький (?) († після 1465 р.)
373-41	Князя Георгія	+			290 – хрестильне ім'я Романа Михайловича Острозького (?) († 1519 р.)
373-42	Князя Василя	–			291 – Василь Васильович Збаразький (?) († 1474 р.)
373-43	Князя Федора	–			292 – Федір васильович Порицький (?) († після 1514 р.)
373-44	Князя Федора	–			293 – Федір Федорович Полу-бенський (?) († кін. 15 ст.)
373-45	Князя Георгія	–			294 – син Юрія Васильовича Острозького,

					загинув у 1519 р.
373-46	Князя Льва	+			295 – син Юрія Васильовича Острозького, загинув у 1519 р.
		Князя Іоана	+		296 – син Юрія Васильовича Острозького, загинув у 1519 р.
		Князя Сергія	+		297 – син Юрія Васильовича Острозького, загинув у 1519 р.
		Князя Йосифа	+		298 – син Юрія Васильовича Острозького, загинув у 1519 р.
		Князя Родіона	+		299 – син Юрія Васильовича Острозького, загинув у 1519 р.
		Марини (!)			
		Марії (!)			
		Петра (373-49)			
		Єремія (373-50)			
		Данила (373-51)			
		Князя Льва			300 – Лев Федорович Курцевич Буремль-ський (?) († після 1528 р.)
373-	Князя	+	+		301 – син Юрія

47	Олександра				Васильовича Острозького, загинув у 1519 р.
			Князя Льва		
373- 48	Князя Дмитра	+	+		302 – Дмитро Іванович Путятич (?) († 1505 р.)
		Князя Костянтина			
			Князя Георгія		
			Князя Тимофія (373-11?)		
			Князя Міхея		
			Князя Іоана		
			Князя Семена		
			Князя Филипа (373- 28?)		
			Князя Василя		
			Князя Романа (373- 30?)		
			Князя Дмитра		
			Князя Семена		
			Князя Михайла		
			Князя Семена		
			Князя Михайла		
			Князя Іоана		
			Князя		

			Георгія		
			Князя Василя		
			Князя Федора		
			Князя Георгія		
			Князя Льва (373-46?)		
			Князя Ігнатія		
			Князя Андрія		
			Князя Семена		
			Князя Федора		
			Князя Дмитра		
			Князя Єліферія		
			Князя Гліба		
			Князя Патрикія		
			Князя Йосифа		
			Іоана		
			Князя Феодосія – во іноках Михайла		
			Князя Василя		
			Князя Андрія		
			Князя Давида		
			Князя Іоана		
			Порфірія		
			Князя Прокопія		
			Князя Федора		

			Князя Олексія		
			Князя Василя		
			Князя Іоана		
			Князя Олександра		
			Князя Іоана		
			Князя Василя		
			Князя Іоана		
			Князя Михайла		
			Князя Іоана		
			Князя Зиновія		
			Князя Михайла		
			Князя Іоана		
			Князя Андрія		
			Князя Филипа		
			Князя Іоана		
			Князя Якова		
			Князя Романа		
			Князя Іоана		
			Князя Георгія		
			Князя Олександра		
			Князя Михайла		
			Князя Андрія		
			Князя Родіона		
			Князя Федора		
			Князя		

			Дмитра		
			Митрофана		
			Марію		
			Князя Панте- леймона		
			Князя Михайла		
			Князя Семена		
			Князя Георгія		
			Князя Олександра		
			Князя Іоана		
			Князя Семена		
			Князя Михайла		
			Князя Олексія		
			Князя Георгія		
			Князя Василя		
			Князя Федора		
			Князя Гліба		
			Князя Федора		
			Князя Семена		
			Князя Василя		
			Князя Єліферія		
			Князя Семена		
			Князя Льва Герман		
			Пана Андрія		

			Пана Семена		
			Пана Іоана		
			Пана Петра		
			Пана Єремію		
			Князя Василя		
			Князя Георгія		
			Князя Іоана		
			Князя Федора		
			Князя Семена		
			Князя Георгія		
			Князя Льва		
			Князя Георгія		
373- 49	Петра	–			
373- 50	Ієремія (!)	–			
373- 51	Данила	–			
		Стефана			
		Гаврила			
		Князя Іллю			
		Марію			
		Марину			
		Ієрея Стефана			
		Князя Іоана			
		Князя Олександра			
		Агрипини (!)			
		Княгині Єфросинії (!)			
		Князя Олександра –			

		которий юж остатній княжа Острозьке й Заславське року АХОГ [1673] преставися			
373- 52	Священно- інока Никифора				
373- 53	Фрола				
373- 54	Николу				
373- 55	Іоана				
373- 56	Іллю				
373- 57	Филипа				
373- 58	Онисифора				
373- 59	Воніфатія				
373- 60	Анисима				
373- 61	Федора				
373- 62	Петра				
373- 63	Никифора				
373- 64	Лук'яна				
		Пом'яни, господи, право-славних княгинь			
373-	Іноку	Во інокнях			303 – чернече

65	княгиню Єлизавету	княгиню Єлизавету			ім'я Анни Васильківни (21-12)
373-66	Княгиню Василицу	+	+	+	304 – (21-13)
			Княгиню Єлизавету (373-65)		
373-67	Княгиню Агафію – во іноках Агрипину	Княгиню Агафію – во інокінях	Княгиню Агафію – во іноках Агрипину	+	305 – (21-14)
373-68	Княгиню Федору	+	+		306 – (21-15)
373-69	Княгиню Тетяну	–	–	+	307 – Тетяна Семенівна з Гольшан-ських Острозька († 1522 р.)
373-70	Схимницю Марфу	+	+		308 – дружина Дашка Федоровича Острозького (?)
373-71	Княгиню Анну	+			309 – Ганна Іванівна з Ямонтівичів Острозька (?)
		Княгиню Тетяну (373-69)	+		
			Княгиню Анну (373-71)		
			Княгиню Федору		
			Княгиню Аксинію		
			Княгиню Василицу		
373-	Княгиню	+	–	+	310 – Анастасія

72	Анастасію				Федорівна з Острозьких Путята (?)
373-73	Княжну Федору	+	-		311 княгиню Федору – дружина Михайла Івановича Острозького (?)
373-74	Княжну Марію	+	-		312 княгиню Марію – Марія Іванівна з Острозьких Сангушко (?) († після 1506 р.)
373-75	Княгиню Ульяну	-	+		313 – дружина Юрія Даниловича Холмського (?)
373-76	Княгиню Анастасію	-	+		314 – Анастасія Романівна з Кобринських Острозька, дружина Дашка Федоровича Острозького (?) (10-28)
373-77	Княгиню Ульяну	Княжну Ульяну	Княгиню Ульяну	+	315 – дружина Михайла Даниловича Острозького (?)
373-78	Княгиню Мавру	Княжну Мавру	Княгиню Мавру		316 – дружина Дмитра Даниловича Острозького (?)
			Княгиню Авдотью		
			Княгиню Марію		
			Княгиню Ульяну		

			Княгиню Федору		
			Княгиню Феодосію		
			Княгиню Євдосію		
			Княгиню Марію		
			Пана Василя		
			Пана Данила		
			Во іноках княгиню Єлизавету		
373-79	Княгиню Анастасію	+	+		317 – Анастасія Данилівна з Острозьких Глинська (?) (21-15, 373-68)
			Княгиню Анастасію		
373-80	Княжну Марію	+	+		318 княгиню Марію – дружина Івана Васильовича Острозького (?)
		Княжну Марину			
373-81	Княжну Софію		+		319 княгиню Софію – дружина Юрія Васильовича Острозького (?)
373-82	Княжну Єфросинію		+		320 княгиню Єфросинію – чернече ім'я Агрипини-Катерини Василівни з Острозьких (?)
			Княжну		

			Марію		
			Княгиню Анну		
			Княгиню Феодосію		
			Княгиню Олену		
			Княгиню Анну		
			Княгиню Марію		
			Княгиню Феодосію		
			Княгиню Фетінію		
			Княгиню Марію		
			Княгиню Афанасію		
			Княгиню Анастасію		
			Княгиню Анну		
			Княгиню Василису		
			Княгиню Євдокію		
			Княгиню Анастасію		
			Княгиню Ольгу		
			Княгиню Федору		
			Княгиню іноку Феодосію		
			Княгиню Марію		
			Княгиню		

			Федору		
			Княгиню Аграфену		
			Княгиню Устьяну		
			Княгиню Авдотью		
			Княгиню Анастасію		
			Княгиню Аграфену		
			Княгиню Євпраксію		
			Княгиню Ульяну		
			Княгиню Марію		
			Княгиню Марфу		
			Княжну Марію		
			Марію		
			Княгиню Софію		
			Княгиню Анастасію		
			Княгиню Євпраксію		
			Княгиню Ульяну		
			Княгиню Марію		
			Княжну Єфросинію		
373- 83	Марію				
373- 84	Тарасія				

373-85	Никиту				
373-86	Федора				
373-87	Григорія				
373-88	Марію. Кінець				
373-89	Василя (Девочка – приписано на полі)				
		Іоакима			
		Іоана			
		Ісайю			
		Анастасію			
		Ірину			
		Ірину			
		Авдотью			
		Євксенію			
		Марію			
		Іуду			
		Княгиню Олену			
		Іеромонаха Феодосія			
		Георгія			
		Аграфени (!)			
		Марію			
		Марію			
		Марію			
		Анастасію			
		Артемія			
		Агафію			
		Іеромонаха Мисаїла			
		Аграфени (!)			

		Марію			
		Князя Дмитра			
		Агафію			
		Іоакима			
		Ієрея Романа			
		Матрону			
		Йова			
		Схимницю Софію			

До нього дали коментарі як Є. Вітте, так і Л. Войтович. Є. Вітте не дала детальних пояснень, хто є хто в цьому розділі, і я обмежився постановою знаку «+» проти згаданих нею імен. Натомість Л. Войтович доклав дуже великих зусиль для пояснення князівських імен (щоправда, не скрізь щасливих пояснень).

Перше, що слід сказати про цей пом'яник (далі скорочено ПО) – що він був окремою пам'яткою, включеною до складу ПС як цілісність. Таку думку висловила свого часу Є. Вітте [Є. В., 15, 50], і її слід підтримати. Ми бачимо, що в переробленому вигляді цей пом'яник вписувався в синодики інших церков та монастирів (на жаль, з часу опублікування роботи Є. Вітте так і не з'явилися нові публікації цього тексту).

Тому ПО має власну хронологію, і треба розрізняти час його складення, глибину його історичної пам'яті та час його запису до ПС.

Пом'яник надписаний іменем князя [Костянтина Івановича Острозького](#), *воеводи троцького*. Троцьким воеводою він був у 1522 – 1530 роках, і цим часом слід датувати укладення пом'яника.

Також я думаю, що до ПС пом'яник був вписаний ще за життя князя Костянтина. Його самого у переліку осіб для поминання немає, хоча він вписаний в Дерманський і Дубнівський синодики. Але в цих синодиках його ім'я записано на різних місцях, тобто вносилося незалежно.

В ПС ми маємо, на мій погляд, наступні блоки:

- (1) – духовні особи (373-1 – 373-7);
- (2) – особи королівського стану (373-8);
- (3) – князі (373-9 – 373-48);
- (4) – нетитуловані особи (373-49 – 373-64);
- (5) – княгині і княжни 1 (373-65 – 373-74);
- (6) – княгині і княжни 2 (373-75 – 373-82);
- (7) – нетитуловані особи (373-83 – 373-88);
- (8) – поточний запис (373-89).

Отже, ПО упорядковано приблизно за тим самим планом, що й ПС в цілому: духовні особи → світські особи (від вищого суспільного стану до нижчих) → жінки після чоловіків. Безперечно, блоки (1 – 6) були укладені за єдиним планом.

Цікавою є думка Л. Войтовича, що для укладання переліку князів було використано кілька джерел. На жаль, ніяких об'єктивних даних для поділу блоку (3) на дрібніші частини ми не маємо. Трохи краща ситуація з жінками, де перелік

після *княжни* Марії (373-74) знову повертається до *княгині* Ульяни (373-75). На цій підставі я виділяю блоки (5) та (6).

Розглянемо записаних до ПО осіб і спробуємо їх розшифрувати.

(373-1) Митрополит Йосиф – думаю, [Йосиф 2-й Солтан](#) (1508 – 1521 рр.) як найближчий у часі до орієнтовного часу складання ПО. Але це ім'я могло стосуватись і [Йосифа 1-го Болгариновича](#) (1498 – 1501 рр.).

(373-2) Митрополит Іона – з тих самих міркувань на першому місці ставлю [Іону 2-го](#) (1503 – 1507 рр.), але може бути й [Іона 1-й Глезна](#) (1488 – 1949 рр.). В переліку митрополитів ми ніде не маємо ситуації, щоб *Іона* йшов безпосередньо за *Йосифом*, тому порушення хронології тут очевидне (що не повинно нас дивувати, бо суворой хронологічної послідовності ми ніде в ПС не бачили).

(373-3) Єпископа Васіана – може означати волинського єпископа Васіана (1487 – 1497 рр.) або його наступника Васіана (1509 – 1513 рр.) [*Строев П.М.* Списки иерархов и настоятелей монастырей Российской церкви. – Спб.: 1877 г., стб. 1038; Бонецький приймав їх за одну особу – *Бонецький-1*, 3]. На інших кафедрах Великого князівства Литовського в близькому часі таких імен не бачимо.

(373-8) Королева Олена – дочка московського великого князя Івана 3-го, дружина польського короля і литовського великого князя Олександра (від 1495 р.). Померла в 1513 р. Так розуміла цей запис Є. Вітте і так його й треба розуміти. Натомість Л. Войтович написав так:

Ця позиція, на наш погляд, є ключовою при розшифруванні цієї частини пом'яника. Під великою королевою Оленою пропонували бачити, навіть, матір імператора Костянтина (306-337 рр.), при якому християнство стало офіційною релігією Римської імперії, чи княгиню Ольгу, яка пробувала запровадити християнство у Київській Русі.

Цього, звичайно, прийняти не можна. При всій помпезності даного фрагменту – це перш за все пом'яник, куди записували членів родини. Ніяка фантазмагорія туди не могла потрапити. Перед лицем Господа амбіції та гординя втрачали сенс. Отже представниця королівського роду мусила бути у числі прямих предків родини Острозьких. Титул «велика королева» дозволяє припускати, що мова може йти про імператорську родину. Зрештою всі Гедиміновичі були у певних родинних стосунках з королями з династії Ягеллонів. Корятовичі були родиною з угорськими королями. Тому особливої потреби підкреслювати свої родинні зв'язки з королевою такій відомій родині як Острозькі не було потреби.

Але з усіх князівських родин Рюриковичів і Гедиміновичів, які існували на момент складання запису до пом'яника, лише прямі нащадки галицько-волинського князя Романа Мстиславича могли гордитися наявністю серед своїх предків представника імператорської родини.

Ми вже аргументували нашу підтримку версії, згідно якої друга дружина Романа Мстиславича була дочкою імператора Ісаака II Ангела та угорської королеви Маргарити-Марії, дочки Бели III. Саме тому що княгиню можна порівняти хіба що з св.Ольгою, стосовно становища, яка вона займала, її визнавали як володарку не лише полководці покійного мужа і волинське боярство, але угорські королі і польські князі, які теж претендували на Галицьку спадщину. Ім'я дружини Романа встановлено як Анна на тій підставі, що внук Мстислав спорудив на її могилі капличку-ротонду в честь святих

Іоакима та Анни. Останнє зовсім не суперечить ототожненню королеви Олени з дружиною Романа. Як відомо, вдова Романа закінчила свої дні у монастирі. Отже, Анна – це, скоріше, її чернече ім'я.

Ось до яких неймовірних елюкубрацій доводиться вдаватись, щоб не побачити очевидного пояснення...

Слід знати, що *королева Олена* записана до синодика Супрасльського монастиря [Субботник или помяник Супрасльського монастиря. – Археографический сборник документов, относящихся к истории Северо-Западной Руси, Вильна, 1878 г., т. 9, с. 456], але інших частин ПО в ньому немає, запис зроблено незалежно. Отже, Олену як першу (і останню!) православну королеву шанували не одні тільки князі Острозькі.

Справа інтерпретації князівських імен цілком безнадійна. Оскільки ініціатором створення ПО був князь Острозький, природно було б бачити на початку переліку групу імен представників роду Острозьких (і, можливо, Заславських, що походили від Острозьких). На момент складання ПО померли такі представники роду Острозьких [Вольф, 359]:

Михайло Іванович (1486 – 1501), Іван Васильович (1463 – 1466), Юрій Васильович (1461 – 1463), Василь Федорович (1428 – 1446), Андрій Федорович (1436), Данило Федорович (1412 – 1420), Федір Данилович (1385 – 1403), Данило (1366).

Заславських [Вольф, 597 – 598]: Іван Юрійович (1496 – 1514), Михайло Іванович (1520 – 1528, † бл. 1530).

Всі ці імена є в ПО, але зовсім не концентруються на початку 3-го блоку. Натомість бачимо близько до початку блоку імена князів Дмитра, Тимофія (не знаємо іншого Тимофія, окрім Довмонта Псковського!), Семена, Олексія, котрих геть нема є роді Острозьких.

Можна погодитись із припущенням Л. Войтовича, що для складання ПО було використано попередній запис князя Василя Острозького (розділ 21), але він увійшов до складу ПО не як цілість, а в перекомпонованому вигляді, тобто ми не можемо мати певності, що те чи інше ім'я в ПО справді перейшло з давнішого переліку, чи позначає якогось іншого князя. До того ж інтерпретація розділу 21 також рясніє непевностями.

Тому всі запропоновані Л. Войтовичем ототожнення князів слід вважати слабо обгрунтованими.

Трохи краще, як не дивно, стоїть справа із княгинями.

Я думаю, що на роль княгині Агафії (373-67) краще пасує дружина Василя Федоровича, відома у 1428 – 1461 рр. [Вольф, 344 – 345], а щодо княгині Тетяни (373-69) можна погодитись із Л. Войтовичем, що йдеться про першу дружину князя К. І. Острозького, котра померла у 1522 р.

Таким чином, аналіз імен в ПО нітрохи не допомагає звузити окреслений вище час його виникнення – між 1522 і 1530 роками. Метою його укладання була консолідація православної верхівки Великого князівства Литовського, і родинні зв'язки вписаних осіб з Острозькими не відігравали, на мою думку, істотної ролі. Той факт, що з такою ініціативою виступив князь Костянтин Острозький, зумовлено його високим службовим становищем (найвищим серед його православних сучасників), а не тим, що він був усім князям родич.

Цікаво зазначити, що в ПС ми маємо записи одразу двох писарів князя Острозького – Данила Васильовича ([розділ 358](#)) та Єрофея Олексійовича ([розділ 368](#)). Хтось із них, слід думати, був і укладачем цього пом'яника.

Пом'яник Острозьких у складі Дерманського синодика зазнав значних змін і доповнень, джерела яких ще треба з'ясувати. Основним таким джерелом був, безперечно, старий пом'яник Острозьких (в ДермС збереглися деякі кращі читання, ніж ПС, наприклад, можна думати, що пара князь Семен + князь Михайло (373-38, 373-39) в ПС є випадковим подвоєнням (гаплографією) пари 373-36, 373-37, якої немає в ДермС). Так само і Дубнівський синодик зберіг деякі кращі читання, ніж ПС (373-14 – Федора, во іноках Феодосія) і в деяких своїх доповненнях до ПС містить записи, тотожні з ДермС (найкраще це видно на прикладі 4 князів після 373-46).

Але звідки взялась велика кількість доповнень у ДермС і особливо у ДубС – ще треба з'ясувати. Більш детальне вивчення цих пам'яток є справою майбутнього.

Розділи 374 – 400

374. Рід пана Киселя Дорогиницького (с. 80)

Никиту, Анастасію схимницю, Олексія.

В історичних документах представник роду Киселів уперше згадується в 1545 р. – це володимирський зем'янин Тихно Кисіль [*Бонецький-1*, [124](#)]. Іменування «нашого» Киселя Дорогиницьким однозначно вказує на село [Дорогиничі](#) (у сучасному Локачинському районі, неподалік Володимира-Волинського). Територіальний зв'язок робить майже безспірним припущення, що тут ми маємо представників попередніх поколінь цього волинського роду.

375. Рід пана Гаврила Холоневського (с. 80)

Костянтина, Євфимію, Василя, Захарію, Наталю, Луку, Федору, Марію, Єфрема, Ульяну.

Відомі з документів 1452 – 1540 рр. представники волинського роду Холоневських мали імена Петро, Дмитро, Богдан, Федір [*Бонецький-1*, [25](#)]. Цьому роду належали як [Холонів](#) (у Горохівському районі), так і [Холоневичі](#) (у Ківерцівському районі). В ПС ми маємо імена якоїсь іншої гілки цього роду. Далі (в [розділі 393](#)) зроблено ще запис роду Андрія Дмитровича Холоневського, де можна бачити Петра та Дмитра.

376. Сії шість душ Золотуха вписав (с. 80)

Єрофея, Марфу, Прова, Афанасія, Фалелея, Максима. Кінець.

377. Марію... (с. 80)

Марію, Іллю, Івана, Іродіона, Фетінію, Анну, Христину.

378. Рід пономаря Андрія Стародубського (с. 80)

Схимника Василя, схимника Іоана, Володимира, Єрмолу, Никиту, Івана, Акулу, Василя, Івана, Матрону, інока Іону, Соломониду, Василя, Микиту, Митрофана, Дмитра.

379. Рід Івана Васильовича воєводи стародубського (с. 80)

Василя, **іноку схимницю Марію**, Івана, Костянтина, Акулину. Кінець.

Є. Вітте помилково, на мою думку, побачила тут ім'я брянського боярина Івана Васильовича, котрий жив за великого князя Сигізмунда, отже, в 1432 – 1440 рр. [Є. В., 140; Любавский М.К. Областное деление и местное управление Литовско-Русского государства ко времени издания 1-го Литовского статута. – М.: 1892 г., с. 604].

Ніяких стародубських воєвод у Великому князівстві Литовському не існувало. Цей термін, безумовно, позначає московського воєводу (від часу переходу Стародуба під владу Москви, від 1503 р.). На жаль, у найдавнішій розрядній книзі перший стародубський воєвода згадується тільки в 1560 р. [Разрядная книга 1475 – 1598 гг. – М.: Наука, 1966 г., с. 178]. Це не значить, що раніше таких воєвод не існувало – просто давніша практика ведення розрядної книги не передбачала запису городових воєвод (тільки воєвод польових військ). Думаю, що ім'я цього воєводи можна буде виявити в московських урядових документах.

Нижче ([розділ 388](#)) рід цього воєводи записано ще раз.

380. Івана... (с. 80)

Івана, Григорія, Аксинію.

381. Рід Данилов ключника князя Василя Ошемячича (с. 80)

(1) Григорія, **схимницю Фетінію**, Федора, **Ірину схимницю**, Михайла, Катерину, Марію.

(2) Федора (*Селянчинича* – приписано на полі), **Стахія, Савина**.

(3) Данила (*Тютчева* – приписано на полі), Бориса, Агафію, Ігнатія, Варвару.

Про князя [Василя Шемячича](#) ми знаємо, що в 1500 р. він перейшов під владу Москви, помер в 1529 р. Якщо припустити, що Данило міг зватись ключником лише за життя свого пана, то виходить, що запис зроблено перед 1529 р.

Рід Тютчевих відомий з 2 чв. 15 ст., генеалогія його не досліджена, тому про Данилу нічого сказати я не вмю.

382. Рід Сіми вістярника (с. 80)

53 імені чоловіків і жінок впереміш, серед яких відзначаємо **Долга** (в 1-й позиції), **Сіму** (3), *священноіерея Федора* (16), **Микилу** (! 21).

Титул *вістярника* у Молдавському князівстві позначав [казначєя](#). Маємо пряме свідчення про чиновника з Молдавського князівства, не так часто в ПС.

383. Рід пана Семена Івановича (с. 80)

Івана, Акулину, Євстафія, Климентія, Федора, Семена, Агафію, Сисоя, Григорія.

384. Рід пана Данила Семеновича (с. 81)

(1) Бориса, Іосія, Семена, Ульяну, Дмитра, Ананію, Григорія.

(2) Василя (*Кудинов* – приписано на полі), Федора, Ульяну, Мефодія.

385. Пом'яни Господи інок Філарета і отця його і матір його і весь рід його (с. 81)

63 імені чоловіків і жінок впереміш, серед яких відзначаємо *іноку Анастасію* (1), *іноку Февронію* (28), *інока Романа* (29), *ієрея Ігнатія* (43), *ієрея Феофілакта* (44), *ієрея Амоса* (52), *ієрея Анисима* (53).

386. Никон пол[ат]у на Сошествіє святого духа мая КД [24] (с. 81)

25 імен чоловіків і жінок впереміш, серед яких відзначаємо *священноієрея Григорія* (10), *іноку Марем'яну* (16).

Зішестя святого духа за всю 1-у половину 16 ст. припадало на 24 травня тільки два рази – в 1507 та 1518 роках, тобто [явно помилкова](#). Можливо, має якесь значення те, що заголовок розділу написано як приписка на полі, а не в основному тексті.

Никон, який знову почав писати синодик, уже згадувався вище в розділах [332](#) та [344](#), причому після розділу [344](#) в ПС немає запису про «передачу палати» іншому писарю.

387. Рід інока Никона Дедковича (с. 81)

Іноку Феодосію, інока Никона, Григорія, Катерину.

Вище, в [розділі 180](#), ми вже бачили запис роду Івашка Дідковича; можливо цей Никон якимось із ним був споріднений.

388. Рід Івана Васильовича воєводи стародубського (с. 81)

Анастасію, **іноку Ульяну, іноку Ксенію**, Марфу, Анну, Івана, Никиту, Анну, Андрія, Афанасія.

Вище ([розділ 379](#)) рід цього воєводи уже був записаний. Чому знадобився другий запис, і то невдовзі після першого – я пояснити не вмію.

389. Рід Микули Дворецького (с. 81)

(1) 10 імен чоловіків і жінок впереміш, серед яких відзначаємо *інока Никандра* (1), *інока Діонісія* (2), *іноку Домникію* (3), *іноку Фетінію* (7). Завершено словом *кінець*.

(2) 11 імен чоловіків і жінок впереміш.

Перед цим розділом на полі зроблено приписку: *сії душі вписав полатник Никольський как з Новогородка приїхав*. Чи це був чернець Пустинно-Микільського монастиря, чи Микільського больничного монастиря при Печерському монастирі (в останньому випадку це було би одне з ранніх свідчень існування такого больничного монастиря)??

390. Рід Юр'їв з Волох (с. 81 – 82)

(1) Георгія, Івана, Олену.

(2) Княгиню Анастасію.

(3) **Інока Севастьяна**, Олексія, Михайла, Анастасію, Агафію, Євдокії (!), Никиту, Давида, **Меміона**, Матрону, Михайла, Парасковію, Семена, Феодосію, Анастасію, **інока Мисаїла**, Єрмолу, Максима, **священноінока Семена**, Івана.

(4) (*Сеვენча священник рід свій вписав* – приписано на полі) **Схимницю Анну, інока Тихона**, Євфимію, Михайла, Анну Афанасія.

(5) **Іоку схимницю Фетінію** (*Гурієва дочка з Торуси* – приписано на полі), Протасія, Аграфену, Олену, **інока схимника Авдія**, Федора, Домникія, Фетінію, Данила, **схимницю Марфу**.

(6) Андрія, Анну, Олену, Парасковію, Олексія, Ірину, Марію, Харитона, Ігнатія, Івана, Феодосію.

Шостий блок імен відділено від п'ятого на тій підставі, що в ньому перші літери імен пропущені. С. Голубев думав, що писар мав намір вписати їх пізніше червоним чорнилом, але чомусь цього не зробив.

Проти цього блоку є приписка на полі: *Із Стародуба Проня Котев отця і матір уписав*, але не показано, до яких саме імен вона відноситься.

Волохи ту позначають, на мою думку, Молдавію, а Таруса – містечко в Калузькій області в Росії.

391. Рід князів Соколинських з Волині (с. 82)

(1) Князя Михайла, княгиню Ульяну.

(2) Марію, Василя, Семена.

Розглядаючи перший блок, Є. Вітте зауважила, що із розгалуженого роду князів Соколинських (котрі всі походили від князів Друцьких) немає жодної гілки, пов'язаної із Волинню. На роль князя Михайла вона пропонувала Михайла Васильовича Соколинського з полоцької гілки роду. Він вперше згаданий в 1530 р. і помер бл. 1559 р. [Є. В., 88; *Вольф*, 479]. На мою думку, ця особа не підходить нам ані хронологічно, ані територіально.

Л. Войтович пропонував на це місце Михайла Семеновича Соколинського [Л. В., 321], але такого князя в довіднику Вольфа немає.

Моє припущення полягає в тому, що тут згадано князя Михайла Михайловича Сокольського, сина князя Михайла Олександровича Чорторійського [*Вольф*, 489]. Прямих документальних згадок про нього ми не маємо, а знаємо з судової справи 1528 р., котру вели його сини Василь, Солтан та Юрій. Село [Сокіл](#), від якого вони отримали прізвище, нині знаходиться в Рожищенському районі Волинської обл. Князь Василь Михайлович Сокольський помер у 1528 р., але його в ПС ми не маємо, тому можна думати, що запис зроблено перед 1528 р.

392. Ієрея Данила... (с. 82)

Ієрея Данила, Іоана, Григорія, Феодосії, Ірини, Марії (!).

Мабуть, запис якогось одного роду, упорядкований за принципом – спочатку чоловіки, потім жінки.

393. Рід Андрія Дмитровича Холоневського (с. 82)

Петра, Дмитра, Неоніли (!), Якова, Софронія, Марію, Фетінію, Пантелеймона, Ксенію, **схимника Зиновія**.

Вище (в [розділі 375](#)) ми бачили запис роду Гаврила Холоневського. В історичних документах є згадки про петра Холоневського (1452 р.) та Дмитра (з 1507 р.), мабуть, сина Петра [*Бонецький-1*, [25](#)]. Можемо не мати сумнівів, що Андрій був сином Дмитра, але про нього немає документальних згадок.

394. Рід Йосифа

митрополита Київського і всея Русі (с. 82)

41 ім'я чоловіків і жінок впереміш, серед яких відзначаємо *інока Феодосія* (1), *інока Тарасія* (2), *інока Іону* (3), *іноку Варвару* (4), *іноку Олександру* (5), *іноку Єфросинію* (6), *священноїнока Євфимія* (7), *інока Іларіона* (8), **Фефедія** (11), **Віру** (36).

Є. Вітте схилилась до думки, що тут маємо запис митрополита Йосифа 3-го (1522 – 1534), і запис зроблено за його життя – його імені нема [Є. В., 6]. З цим можна погодитись.

395. Рід пана Стефана Каші і його жони Меланії (с. 82)

20 імен чоловіків і жінок впереміш.

Такого роду в довіднику Бонецького немає.

396. Рід пана Івана Харитоновича (с. 83)

(1) 15 імен чоловіків і жінок впереміш, серед яких відзначаємо *схимника Андрія* (1), *схимниці Марії* (! 5).

(2) **Іноку Анастасію**, Іллю, Федора (*ці душі [із] Стародуба* – приписано на полі).

(3) 38 імен чоловіків і жінок впереміш, серед яких відзначаємо *інока Фоку* (20), *інока Геронтія* (32), *іноку Федору* (36), *інока Андроніка* (38).

Королівський дворянин Іван Сенькович Харитонович відомий у 1541 – 1546 рр. [*Бонецький-1*, 20]. Можна думати, що на початку розділу записано саме його рід.

397. Рід пана Сидора

писаря князя Костянтина Крошинського (с. 83)

25 імен чоловіків і жінок впереміш, серед яких відзначаємо *іноку Фетинію* (7), *ієрея Пантелеймона* (23).

Князь Костянтин Крошенський помер в 1513 р., а удова його Анна – не раніше 1531 р. [*Вольф*, 188]. Можна думати, що Сидір продовжував служити княгині як спадкоємиці і тому продовжував зватися писарем князя Костянтина.

398. Рід пана Васка Бокшича із Слуцька (с. 83)

Бориса, Ірину, Василя, Михайла.

Роду Бокшичів у довіднику Бонецького немає.

399. Рід Івашка Зубковича із Слуцька (с. 83)

Матрону, Демида.

Новогрудський боярин Іван Зубкович згаданий в 1537 р. [*Бонецький-1*, 420]. Можна думати, що це саме його рід.

400. Рід князів Друцьких (с. 83)

(1) Князя Андрія Прихабського, князя Володимира Івановича, княгиню Олександру, княгиню Марію, пані Анна, пані Агрипина (!).

(2) Тимофія, Марію, Родіона, Федори (!), Мефодія, Сави (!), Федора, Февронії (!), Івана, Олександра, Ульяни (!), Йова, Андрія, Софронія, Ісака, Климентія, Марії, Єфросинії (!), Стефана, Тетяна (!), Аграфену, Євдокії (!).

Князь Андрій Костянтинович Прихабський відомий з 1505 р., помер перед 1515 р. Імені його дружини ми не знаємо. У Андрія була сестра Анна – в 1511 р. дружина князя Дмитра Воротинського [*Вольф*, 396 – 397; Є. В., 79]. Про цього

Дмитра Воротинського більше нічого не відомо; може бути, що Анна вийшла заміж удруге за нетитулованого пана, і записана тут як *пані Анна*.

Складніша справа з князем Володимиром Івановичем. Є. Вітте вказує на князя Володимира Івановича Горського, зятя Андрія Приخابського. Цей Володимир нерідко згадувався в документах, починаючи з 1515 р., помер в 1545 чи 1546 рр. [*Вольф*, 137; *Є. В.*, 3]. На мою думку, запис був зроблений раніше, і як пояснити це ім'я – я не знаю.

Слід відзначити, що тут вперше в ПС ми бачимо титул *пані* при імені вписаної особи.

На цій сторінці рукопису ПС на полі є запис: *Филимон почав*. Це вже одинадцятий писар ПС.

Розділи 401 – 415

401. Рід Євлашкович з Мінська (с. 83)

Євлампія, Анни, **Любові**, Євфимії (!), Климентія, Стефана, Лук'яна, Петра.

Рід Євлашковичів відомий у 1478 – 1520 рр. [*Бонецький-1*, 108]. Перший його представник – Євлашко Федорович (1478 р.), мабуть, записаний тут як Євлампій. Інші представники роду мали імена Зенько, Волчко, Василь.

402. Сії душі вписав Іван Шкетков за сермяги (с. 83 – 84)

76 імен чоловіків і жінок впереміш, серед яких відзначаємо *іноку Фетінію* (в 11-й позиції), *іноки Євпраксії* (! 12), **Сопон** (! 14), **Увара** (25), *священноієрея Тита* (26), *священноієрея Василя* (27), *схимника Іону* (32), **Амелфи** (! 45).

Роду Шкеткових у Бонецького немає. Заголовок, ясна річ, стосується лише кількох перших імен в розділі.

403. Герман почав (с. 84)

(1) **пані Улита** (!), Дмитра, Стефана, Анни.

(2) **ієрея Якова**, Прокопія, Полінарію (*ці душі Г [3] вписані за сукно і за Псалтир дві душі* – приписка на полі).

(3) Євфимію, **Арефу** [вписані за Псалтир].

(4) Ірину, Івана, **Ганю**, Митрофана, Феклу, Ірину.

(5) Агафію, **схимника Іону**, Федору, Ісидора, Андрія (*пономар* – приписка згори). Кінець. (*Ці уписав Андрій пономар Стародуба* – приписка на полі.)

404. Василису... (с. 84)

27 імен чоловіків і жінок впереміш, серед яких відзначаємо *священноінока Феодорита* (4), *священноінока Антонія* (5), *іноку Єфросинію* (6), Лук'яна (12 – *іконник* – приписка на полі), **Прокла** (15), **Віри** (! 23), *іноки Марем'яни* (! 26).

405. Рід князя Михайла Васильовича Ромодановського (с. 84)

(1) **Інока князя Мисаїла**, **інока князя Васіана**, княгиню Євфимію.

(2) Семена, Авдотї, Зиновії (!), Христину, Семена, Ірину, Леонтія, Феодосію, **Назара**, Тетяни (!), Дорофея, Фекли (!), Матфей (!), Марію, Феодосію, Івана, Петра, Василису, Івана, Авдотья (!), Федору, Власія, Анна (!), Семена, Якова, Пелагеї (!), Михайла, Євдокії (!), Калентій (!), Зиновій (!), Олтуфія, Марії (!).

Хто такі ці князі Ромодановські – з упевненістю сказати важко. У першого [князя Ромодановського](#) – Василя 1-го Федоровича – були зокрема сини Василь 2-й, Семен ([розділ 158](#)) та Михайло 1-й. У Василя 2-го був син Михайло Васильович 2-й (Козлок).

Л. Войтович припустив, що Мисаїл – це Михайло 1-й, а Васіан – Василь 2-й Васильович [*Л. В.*, 323, 324]. З одного боку, ми не маємо ніяких вказівок, що ці князі прийняли чернецтво; з другого боку, Ромодановських не було так багато, щоб серед них можна було знайти кращих кандидатів. Приймаючи ці припущення, можна думати, що запис зробив князь Михайло 2-й Васильович, який [згадувався](#) в 1500, 1522 рр. На жаль, про всіх цих князів ми майже нічого не знаємо.

406. Інока Семена... (с. 84)

Інока Семена, Марфи (!), Ульяну, Анни (!).

407. Рід пана Михайла Скипорова дворянина короля його милості (с. 84)

Семена, Ульяни (!), Федора, Василя, Івана, Феодосії, Василя, Івана, Христофора, Павла. Кінець.

Вище (розділи [45](#), [130](#), [143](#)) ми бачили записи роду Скипоря, але не можна визначити, у якому спорідненні з ними був цей Михайло.

На полі проти цього запису зроблена приписка: *как архимандрит Антоний приехал*. Архімандрит Антоній 23 квітня 1524 р. отримав королівську грамоту із затвердженням на посаді [Акты западной России, Спб., 1848 г., т. 2, № 126, с. 155]. Але вже 17 червня 1525 р. король видав подібну грамоту для архімандрита Ігнатія, який очолював Печерський монастир до Антонія і тепер – після нього [там само, № 135, с. 161 – 162]. Але Антоній невдовзі, 20 липня 1528 р., виклопотав собі королівську грамоту на доживотне управління Печерським монастирем [там само, № 154, с. 189]. Слід думати, що приписка стосується саме цього «другого пришестья» Антонія, котре можна датувати 2 пол. 1528 р. або трохи пізнішим часом.

408. Калентія... (с. 85)

Калентія, Зиновію, Євтихія, Марію, **інока Семена**, Марфи (!), Юліанію, Анну, Андрія, **Полінарію**.

На полі цієї сторінки є приписка: *Андрій пономар із Стародуба II [8] душ вписав* – не означено точно, до якого розділ це відноситься.

409. Сії S [6] душ пан Василь Гостський вписав (с. 85)

(1) **Архімандрита Іону**, Павла, **Станіслава**, Григорія, Іоана, Ульяну.

(2) Семена (*Белчич* – приписано над іменем), Василя, Глікерію.

Вище (в розділах [250](#), [366](#)) ми вже мали записи Богдана Гостського, а тут, напевно, маємо запис, зроблений його сином Василем (відомий від 1527 р., помер бл. 1537 р.) [*Бонецький-1*, [92](#)]. Він мав братів Івана (згаданий в 1506 р.), Олександра (згаданий в 1509 р., помер 1510 р.) та сестру Юліану (згадану в 1527 р.). Можливо, останні два імені стосуються брата і сестри Василя.

Слідом за розділом 366, вписаним Богданом Гостським, іде запис жидичинського архімандрита Іони (розділ 367). Можливо, він ще раз згаданий в

цьому розділі (і можна припускати якийсь зв'язок між родом Гостських і цим архімандритом).

Роду Белчичів у довіднику Бонецького немає.

410. Рід пана Івана Шпрайського (с. 85)

(1) Михайла, Євфимію, Іоана, Софонія.

(2) Василя, Ксенію, Іоана, Агафію, Харитона.

(3) Афанасія (*Биковський* – приписано на полі), Євстафія, Феодосію, Іоана, **схимниці Юстинії (!)**, **схимника Геронтія**, Григорія, Стефана, **ієрея Прокопія**, **інока Фадея**, Іоана.

(4) Пелагею (*Левон душу вписав* – приписано на полі).

(5) Матвія, **ієрея Григорія**, Авдотью, Власія, Йова, Уляну, **Ареста**, Марію, Василису, **ієрея Леонтія**, **ієрея Ігнатія**, **ієрея Семена**, Анастасії, Тетяни, Агафії (!), Семена, Макарія, Єфросинію, Филипа, **Омеляна з Берестовиці**.

(6) (*Рід пана Семена Маринича з Мінська* – приписано на полі) **Схимника Іону**, Івана, Феодосію.

(7) Василя, **священносхимника Олександра**, Агафію, Олену, Леонтія, Кузьму, Михайла, Агафію, Григорія, Акулину, Євдокію, Федора, Анастасію, Йосифа, Юрія, Уляну, Тимофія, Євдокії (!), Саву.

Вище ([розділ 367-3](#)) ми вже бачили запис Івана Шпрайського – перекреслений, мабуть, тому, що Івана помилково вписали в число померлих. Тут Іван згаданий як ініціатор запису, ще живий.

Рід Биковських уже згадувався вище (розділи [268-2](#), [305-2](#), можливо, [165](#)). Афанасій Михайлович Биковський згадувався в документах на поч. 16 ст. та в 1510 р. [*Бонецький-1*, [18](#)], тут ми маємо відносно точно датовану звістку про його смерть.

Берестовиця, з якої походив Омелян – я думаю, означає сучасну [Велику Берестовицю](#) у Гродненській області в Білорусії.

Роду Мариничів у довіднику Бонецького немає.

411. Рід Покалевської Стефанида Денисівна з Овруча... (с. 85)

(1) Іоана, Акулину.

(2) Хвоми, Євги (! *уписав син Дмитрі[в?] В [2] душі* – приписано на полі).

(3) Дмитра, Діонісія.

Роду Покалевських у довіднику Бонецького немає. Але прізвище майже безсумнівно пов'язане із селом [Покалів](#) у 15 км від Овруча.

412. Омеляна... (с. 85)

(1) Омеляна, Феодосії (! *Андрій Михалевич* – приписано на полі).

(2) Андрія, Анни (! *Борис Осмакович уписав батька і матір* – приписано на полі).

(3) Федори (!), Якима.

На цій сторінці є ще дві приписки на полях: *Супрун душу уписав Олександра, Данило Якимович зі Мстиславля уписав дві душі*.

Родів Михалевичів та Осмаковичів у довіднику Бонецького немає.

413. Афанасія... (с. 85)

- (1) Афанасія, іноку схимницю Євдокію, Стефана.
 (2) Захарія, Євдокії (з *Чернігова Афанасій Василів син Счербинич уписав В [2] душі* – приписано на полі).
 (3) Антонія, Олени (!), Аксинію, Катерину, Григорія, Андрія.
 Роду Щербиничів у довіднику Бонецького немає.

414. Рід священика Богдана
святого Николи служителя з Путивля (с. 86)

Інока Іону, Марфу, інока схимника Назарію, інока схимника Мисаїла, Ігнатія.

415. Рід Івана Сидоровича міщанина київського (с. 86)

Пом'яни Господи Івана, Степана з Остра, Якова.

Епілог

На 415-у розділі закінчується поточна частина ПС. Після цього розділу йде великий пробіл – аж на 38.5 сторінок.

416. Сії душі писані у служебниці.
Поминають їх на всяк день

№	ПС	Попередні записи ПС	Примітки
416-1	Архієпископа Йосифа	373-1, 394	
416-2	Макарія		
416-3	Пимена		Нема у виписках (є два іноки такого імені)
416-4	Іону		
416-5	Василя		
416-6	Іоана		
416-7	Николу		
416-8	Єпископа Іону		Хіба луцький єп. Іона Борзобагатий-Красенський (+1585 р.)?
416-9	Стефана		
416-	Князя Семена		71 раз

10			
416-11	Євдокію		
416-12	Ігнатія		
416-13	Іоана		
416-14	Євменія		Нема у виписках
416-15	Нектарія		56-36?
416-16	Єпископа Луку схимника		Здається, не бувало таких?
416-17	Матрону		
416-18	Іоана		
416-19	Касіана		Нема у виписках (є інок такого імені)
416-20	Макарія		
416-21	Князя Іоана		117 разів
416-22	Василя		
416-23	Князя Михайла		57 разів
416-24	Арсенія		
416-25	Якова		
416-26	Григорія		
416-27	Євдокію		
416-28	Фому		
416-29	Григорія		

416-30	Князя великого Іоана	82-1-4	
416-31	Єпископа Євфимія		82-2-14, 170-3-1
416-32	Іону		
416-33	Іоана		
416-34	Княгиню Марину		62-21, 111-2-2, 158-1-3
416-35	Князя Василя		75 разів
416-36	Євпраксію		
416-37	Князя Іоана		117 разів
416-38	Симона		
416-39	Олени (!)		
416-40	Никиту		
416-41	Семена		
416-42	Михайла		
416-43	Дмитра		
416-44	Князя Іоана		117 разів
416-45	Княгиню Марію		42 рази
416-46	Князя Іоана		117 разів
416-47	Феодосія		
416-48	Марію		
416-	Конона		

49			
416-50	Агафію		
416-51	Федора		
416-52	Николу		
416-53	Арсенія		
416-54	Князя Григорія		9 разів
416-55	Князя Гліба		8 разів
416-56	Родіона		
416-57	Семена		
416-58	Анастасію		
416-59	Семена		
416-60	Василя		
416-61	Авдотью		
416-62	Інока Семена		11 разів
416-63	Павла		
416-64	Іоасафа		
416-65	Іоана		
416-66	Михайла		
416-67	Князя Семена		71 раз
416-68	Інока Феодосія		10 разів

416-69	Князя Дмитра		36 разів
416-70	Князя Семена		71 раз
416-71	Княгиню Феодосію		8 разів
416-72	Князя Олексія		7 разів
416-73	Матвія		
416-74	Іоана		
416-75	Архімандрита Сильвестра		Такого немає
416-76	Євтихія		2 рази
416-77	Схимника Сергія		Такого немає
416-78	Схимницю Феодосію		132-12, 190-4
416-79	Князя Олександра		33 рази
416-80	Схимницю Єфросинію		164-2-9, 287-33, 329-4, 336-9
416-81	Костянтина		
416-82	Княгиню Євдокію		4 рази
416-83	Князя Василя		75 разів
416-84	Іоана		
416-85	Іоана		
416-86	Ферапонта		Нема у виписках
416-87	Єфрема		
416-	Схимницю Єфросинію		4 рази, як вище

88			
416-89	Федора		
416-90	Марію		
416-91	Євтихія		2 рази
416-92	Іоана		
416-93	Марію		
416-94	Софію		
416-95	Священноінока Ігнатія		44-7-5, 277-20
416-96	Аграфену		
416-97	Семена		
416-98	Іоана		
416-99	Стефана		
416-100	Федора		
416-101	Священноінока Матвія	169-2-7	
416-102	Священноієрея Антонія		Немає священноієрея, є ієрей Антоній 282-4
416-103	Бориса		
416-104	Якова		
416-105	Семена		
416-106	Княгиню Анастасію		27 разів
416-107	Інока схимника Ісакія	180-5-22	

416-108	Павла		
416-109	Семена		
416-110	Тита		
416-111	Анну		
416-112	Феклу		
416-113	Луку		
416-114	Євдокію		
416-115	Василя		
416-116	Василя		
416-117	Ісрея Потапія	255-10	
416-118	Княгиню Февронію	214-2-1	
416-119	Павла		
416-120	Марію		
416-121	Іюана		
416-122	Князя Федора		56 разів
416-123	Князя Михайла		57 разів
416-124	Андрія		
416-125	Олексія		
416-126	Ірину		
416-	Княгиню Анну		23 рази

127			
416-128	Іоана		
416-129	Логина		
416-130	Марію		
416-131	Григорія		
416-132	Федора		
416-133	Княгиню Марію		42 рази
416-134	Андрія		
416-135	Ірини (!)		
416-136	Інока схимника Якіма		288-10 (інока схимника), 315-4-10 (схимника), 51-35, 174-3-22, 175-13, 182-9-10, 336-26 (інока)
416-137	Інока схимника Ісакія		180-5-22, як вище (416-107)
416-138	Хрисанфа		
416-139	Іоана		
416-140	Анисима		
416-141	Князя Івана		30 разів (рахуючи окремо від <i>Іоана</i>)
416-142	Семена		
416-143	Феодосію		
416-144	Інока Серапіона	335-6-26	
416-145	Інока Лаврентія		331-2-2 (схимника, не інока)

416-146	Євфимію		
416-147	Павла		
416-148	Павла		
416-149	Князя Дем'яна	259-2-1	
416-150	Василиси (!)		
416-151	Василиси (!)		
416-152	Марію		
416-153	Семена		
416-154	Інока Сергія		5 разів
416-155	Івана		
416-156	Іоана		
416-157	Князя Тимофія	373-11	
416-158	Єпископа Васіана	373-3	
416-159	Петра		
416-160	Князя Романа		16 разів
416-161	Анастасію		
416-162	Княгиню Ульяну		14 разів
416-163	Інока Якима		5 разів (як вище, 416-136)
416-164	Княгиню Марфу		82-1-2, 222-1-4
416-	Князя Филипа		38-2-1, 42-2-5, 340-1-6,

165			373-28
416-166	Князя Якова	300-2-3	
416-167	Михайла		
416-168	Княгиню Анастасію		27 разів
416-169	Василя		
416-170	Ігнатія		
416-171	Княгиню Олену		9 разів
416-172	Іуду	315-3-1	
416-173	Дем'яна		
416-174	Анну		
416-175	Агафію		
416-176	Агафію		
416-177	Священноінока Діонісія		81-27, 92-1-3, 245-39, 389-1-2 (просто <i>інока</i>)
416-178	Федора		
416-179	Никиту		
416-180	Бориса		
416-181	Василя		
416-182	Феодосія		
416-183	Князя Олександра		33 рази
416-184	Петра		

416-185	Григорія		
416-186	Анну		
416-187	Анастасію		
416-188	Потапія		
416-189	Іоана		
416-190	Йосифа (<i>Тризна</i> – приписано згори)		
416-191	Петра		
416-192	Григорія		
416-193	Василя		
416-194	Артемія (<i>Судешов</i> – приписано на полі)		
416-195	Ларіона		
416-196	Петра		
416-197	Іоана		
416-198	Логина інока	78-2-89	
416-199	Княжну Марію (<i>дочка князя Костянтина Острозького</i> – приписано на полі)		
416-200	Григорія (<i>Дем'яновича</i> – приписано на полі)		
416-201	Івана		
416-202	Григорія		
416-203	Фетинії (! <i>Зверевая</i> – приписано на полі)		

416-204	Федора		
416-205	Семена		
416-206	Тарасія		
416-207	Марії (!)		
416-208	Онуфрія		
416-209	Анну		
416-210	Ульяни (!)		
416-211	Матвія		
416-212	Якова		
416-213	Фоми (!)		
416-214	Сидора		
416-215	Захарію		
416-216	Іноку Марем'яну		
416-217	Макарія		
416-218	Марію		
416-219	Федора		
416-220	Княгиню Анастасію (<i>княгиня Івановая Вишне[ве]цького</i> – приписано на полі)		
416-221	Князя Федора		
416-222	Княгиню Анну		

416-223	Федора		
416-224	Князя Костянтина (<i>Крошинський</i> – приписано на полі)	318-6, 340-7	
416-225	Улиту		
416-226	Андрія		
416-227	Ульяну		
416-228	Василя (<i>ці душі стариця Олелиная</i> вписала за имене <i>Койлово</i> – приписано на полі) [приписка стосується Андрія, Ульяни і Василя]		
416-229	Іноку Марем'яну		168-2-33, 196-7, 333-3-55, 342-10, 345-13, 386-16 (інока); 198-9 (схимниця); 287-12 (інока схимниця)
416-230	Федора		
416-231	Феодосію		
416-232	Євдокію		
416-233	Анастасію. Кінець		

Сам заголовок розділу вказує, що це якась скорочена версія синодика. Ідея мого аналізу полягала в тому, що це – виписки з основного масиву ПС, і тому ті записи даного розділу, котрі вдається співставити із записами попередніх розділів, мусять іти в порядку, заданому попередніми розділами.

Переглядаючи третій стовпчик таблиці, можна побачити, що цей принцип, хоча і не без відхилень, підтримується.

Розділ складається з двох великих блоків:

(1) записи 416-1 – 416-189 зроблено за одним заходом і вони власне складають оцей ретроспективний скорочений синодик імен, котрі треба поминати кожного дня.

(2) записи 416-190 – 416-233, на мою думку, є просто черговими записами до ПС, які робилися по мірі надходження. Виділяю я цей розділ на підставі першої приписки на полі до основного тексту.

Вище ми бачили, що останні розділи ПС просто рясніють такими приписками, котрих практично не було на початку ПС. Ця сама історія повторюється і тут: про імена з першого блоку писар нічого не знав, а особи з другого блоку йому часто відомі, і він зазначав додаткову інформацію про них на полях.

(416-199) – княжна Марія чітко названа дочкою князя Костянтина Острозького. У Костянтина Івановича Острозького відома тільки одна дочка Софія, яка померла молодою. У Костянтина Костянтиновича Острозького відомі дочки Єлизавета та Катерина [*Вольф*, 359]. Думаю, що ця Марія є невідомою з документів дочкою К. І. Острозького, котра померла маленькою; отже, запис зроблено або в останні роки життя К. І. Острозького, або невдовзі після його смерті (ну, скажімо, між 1525 і 1535 роками).

(416-220) – Анастасія, дружина князя Івана Вишневецького, померла в 1538 р. [*Бонецький-1*, 369; *Вольф*, 563]. Це важлива вказівка на хронологію ПС, яка підтверджує мою думку, що розглядувані поточні записи були додані в ПС після завершення його основної частини. Це також дає нам орієнтовне уявлення про час складання ретроспективного блоку (416-1).

417. Матвія... (с. 87 – 88)

Матвія (*Заморенов* – приписано на полі), **священносхимника Євстратія**, княгиню Тетяну, Григорія (*Козинський* – приписано на полі), Василя (*Девочка* – приписано на полі), **інока Леонтія**, Марію (*сія душа вписана за кунни Торло[...]* – приписано на полі), Афанасія, Михайла (*Гоголя* – приписано на полі), Семена (*Костюковича* – приписано на полі), Григорія, Марію, Федора, княгиню Анну, Єлевферія, **священноінока Євфимія**, Глікерію, **іноку Аграфену**, **інока Іларіона**, Катерину (*Сенка Бабинського сестра* – приписано на полі), Діонісій (! *Волох* – приписано на полі), Матрону, Григорія (*писар* – приписано на полі), Афанасія (*Биковський* – приписано на полі), **Болакир**, Гаврила, **Козол**, Селівана.

Королівський дворянин Матфій Заморенков відомий з 1522 р., в 1539 – 1540 рр. тримав Чорнобильський замок. Пізніше згадок про нього немає – жив у 1540 р. – [*Бонецький-1*, 396]. Можна припустити, що він помер в тому році або невдовзі, і ця дата для початку даного розділу погоджується з наведеною вище датою 1538 р.

Григорій Козинський був відомий за великого князя Казимира 4-го, від початку 16 ст. маємо звістки про його синів [*Бонецький-1*, 152]. Вище (в [розділі 294](#)) ми бачили Євфимію Козинську.

Запис Василя Девочки ми вже бачили вище ([373-89](#)).

З роду Гоголів ми бачили вище ([333-5-1](#)) схимницю Євдокію.

Також ми бачили вище ([319-3-1](#)) ім'я Василя Костюшковича – можливо, якогось родича Семена Костюковича.

Рід пана Семена Бабинського також записаний вище ([розділ 283](#)), тепер додана ще сестра Семена – Катерина.

Афанасій Биковський також був записаний в ПС раніше ([410-3-1](#)).

Велика кількість імен, записаних у попередніх розділах ПС і повторених тут, наводить на думку, що тут ми маємо якесь оновлення старих записів, тобто в ПС в цей час додавались переважно ті імена, про яких родичі нагадували знову.

В цілому ми можемо сказати, що ці два розділи – 416 та 417 – складають епілог ПС, складений в 1530 – на початку 1540-х років.

Огляд

В оглядовій таблиці розміщено назви розділів, кількісні показники, географічні назви, пов'язані з записаними іменами, а також початкову і кінцеву дати, пов'язані з записаними іменами (дати їх життя та / або згадок в документах).

Всього в основній частині ПС (розділи 1 – 415) записано, за моїми підрахунками, 14 316 імен, в тому числі 769 князів та 998 духовних осіб (слід знати, що князі-ченці зараховувались як до групи князів, так і до групи духовних осіб).

Окрім того, в кінцевих розділах (416 – 417) записано ще 261 ім'я, 46 князів, 32 духовних особи – я не включав їх до загального підрахунку, тому що там багато імен явно запозичені з основної частини ПС.

В середньому в розділі записано 34.5 імені; в блоці – 19.7 імені. Як розділи, так і блоки в середньому виглядають «переповненими» – записи окремих родів не перевищували 10 осіб, а досить часто складались лише з 2 імен (батька та матері), подекуди блок і навіть розділ містив тільки одне ім'я. Тобто реально блоків (груп імен, вписаних однією особою за одним заходом) у ПС повинно було би бути вдвічі чи втричі більше нарахованого, але для виділення переважної частини блоків ПС не містить реальних вказівок.

[Розділи 1 – 100](#)

[Розділи 201 – 300](#)

[Розділи 101 – 200](#)

[Розділи 301 – 417](#)

Загальні тенденції розвитку ПС можна представити у вигляді наступних діаграм:

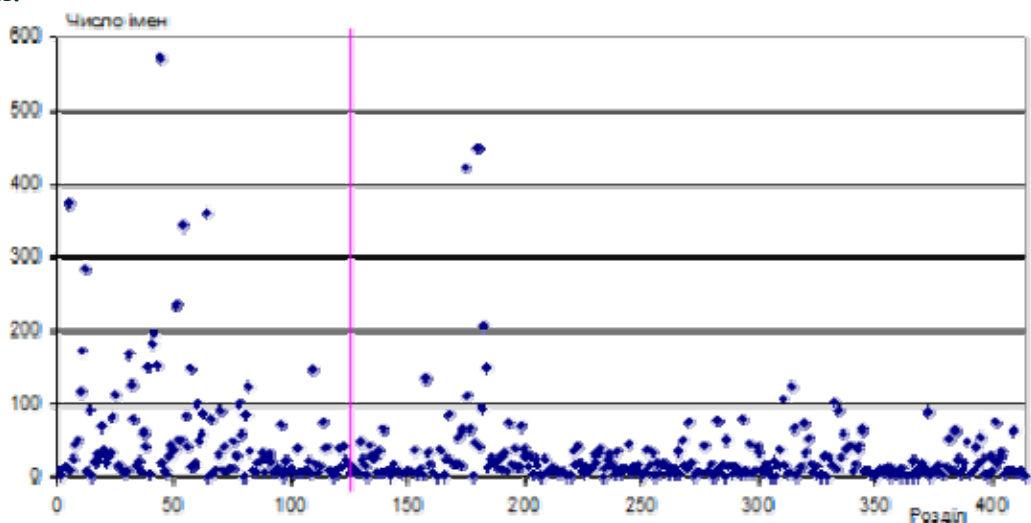

Розподіл числа імен в ПС

Вертикальна фіолетова лінія – медіана розподілу: 50% імен записано в розділах 1 – 135 (ліворуч), а 50% – в розділах 136 – 415 (праворуч)

Загальна тенденція – зменшення числа імен в розділі по мірі руху від початку до кінця ПС (медіана лежить ліворуч від середнього, 207-го розділу).

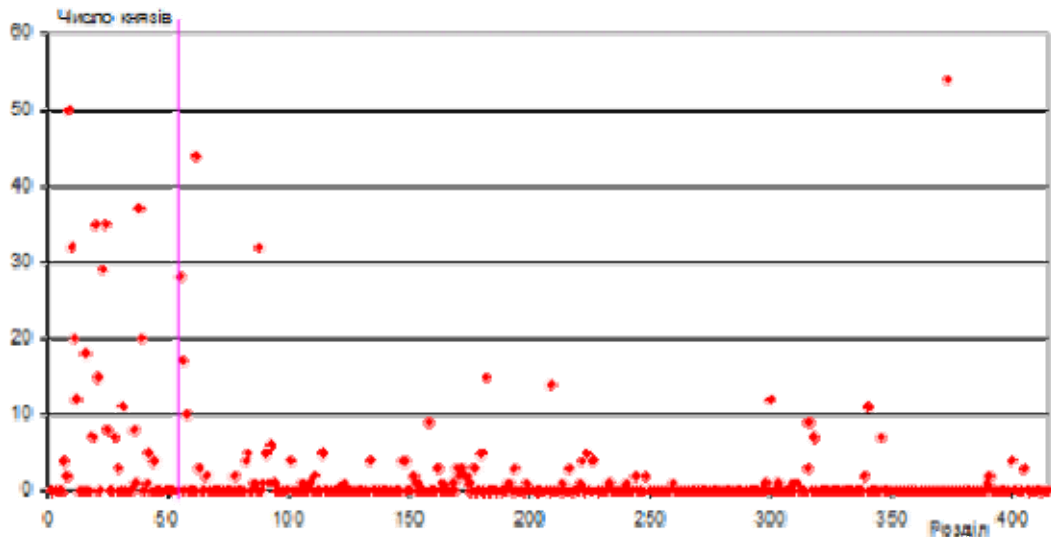

Розподіл числа князів в ПС

Медіана розподілу лежить в районі 55-го розділу

Загальна тенденція – концентрація князівських імен в початковій частині ПС і відносно зменшення їх числа по мірі руху до кінця (медіана лежить ліворуч від медіани числа імен).

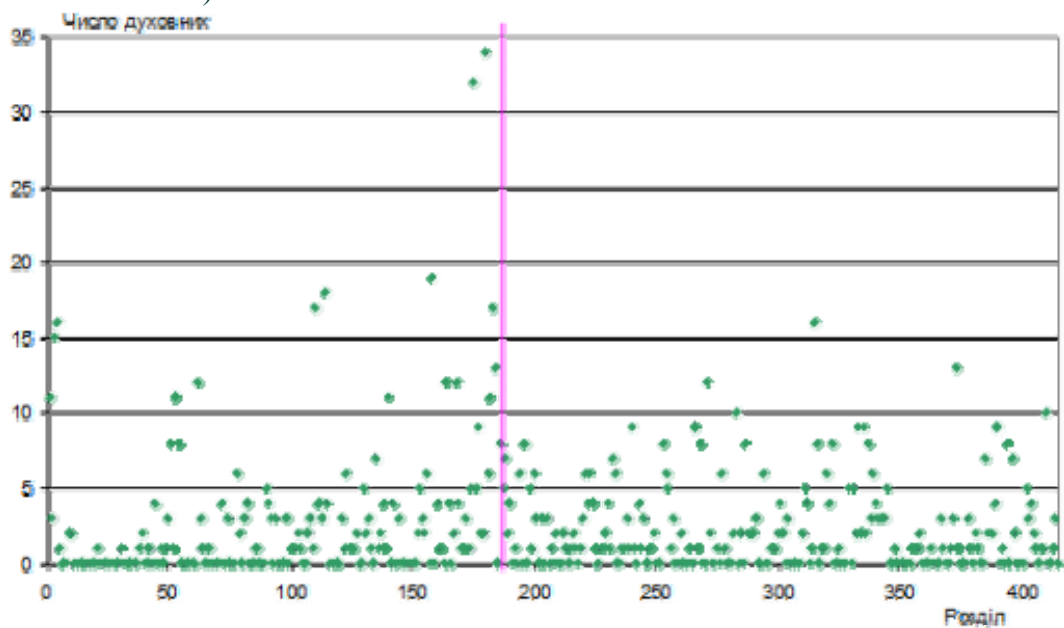

Розподіл числа духовних осіб в ПС

Медіана розподілу лежить в районі 185-го розділу

Загальна тенденція – збільшення відносного числа духовних осіб по мірі руху від початку до кінця ПС (медіана лежить праворуч від медіани числа імен).

Розділи 1 – 100

Микола Жарких

№ розділу	Назва	Блоків	Число імен	Князів	Духовних	Територія	Початок періоду	Кінець періоду
1	Святі	1	11	0	11	КПМ	2 пол. 11 ст.	1 пол. 12 ст.
2	Патріархи	1	3	0	3	Константинополь	1333 р.	1388 р.
3	Митрополити	2	15	0	15	Владимир, Москва, Смоленськ	1308 р.	1497 р.
4	Архімандрити печерські	2	16	0	16	КПМ	15 ст.?	1501 р.
5	Мисаїла...	4	373	0	1	КПМ?	?	?
6	Фетінію...	1	8	0	0	?	?	?
7	Рід Чапликирдеєвич	3	24	4	0	Волинь?	2 пол. 15 ст.?	2 пол. 15 ст.?
8	Рід князя Михайла Івановича Деревенського	2	45	2	0	?	?	?
9	Великі князі	7	51	50	2	Київ, Вільно	Кін. 10 ст.	1481 р.
10	Рід княгині Ульяни Юр'євої	4	116	32	2	Київ, Слуцьк	Кін. 14 ст.	1481 р.
11	Дворяни Печерського монастиря	4	171	20	0	КПМ	?	?
12	Рід пана Івана Єльця	3	283	12	0	Київщина	?	?
13	Рід Савастьянович	1	8	0	0	Волинь?	сер. 15	3 чв. 15 ст.?

							ст.?	
14	Симеона...	1	91	0	0	?	?	?
15	Пан Василь Павлович	1	2	0	0	?	?	?
16	Рід князя Дмитра Одинцевича	1	21	18	0	Прихаби (Вітебська обл.), Друцьк	2 чв. 15 ст.?	3 чв. 15 ст.?
17	Фетінію...	1	30	0	0	?	?	?
18	Рід пана Мишка Павловича	1	22	0	0	?	?	?
19	Марію...	5	70	7	0	?	?	?
20	Рід княгині Феодосії Буйницької	1	36	35	0	Буйничі (Могилівський район і обл.)	?	перед 1495 р.
21	Рід князя Василя Острозького	3	21	15	1	Острог	сер. 14 ст.	1404 р. (1420-і рр.?)
22	Полтев рід	1	28	0	0	Смоленськ		перед 1510 р.
23	Рід князя Івана Семеновича Кобринського	2	33	29	0	Кобрин	4 чв. 14 ст.	перед 1490 р.
24	Рід князів Корецьких	15	82	35	0	Корець	2 чв. 14 ст.	сер. 15 ст.
25	Рід князя Івана Трубецького	2	112	8	0	Трубчевськ	3 чв. 14 ст.	перед 1499 р.
26	Рід Івана Балагурова	1	17	0	0	?	?	?
27	Рід Кіпріанов	1	16	0	0	?	?	?
28	Рід князя Івана Козловського	1	9	7	0	Смоленщина	?	бл. 1494 р.

29	Рід князя Льва Буйницького	1	4	3	0	Буйничі (Могилівський район і обл.)	?	перед 1495 р.
30	Авраамія...	1	9	0	0	?	?	?
31	Рід архімандрита Феодосія Печерського	8	167	11	1	КПМ	?	перед 1494 р.
32	Болгаринович...	1	126	0	0	?	?	?
33	Рід пані Кальницької	1	80	0	0	?	?	?
34	Рід пані Мечевої	1	17	0	0	?	?	?
35	Костянтина...	1	23	0	0	?	?	?
36	Рід князя Михайла Дмитровича Вяземського	1	8	8	0	Вязьма	?	не пізніше 1493 р.
37	Князя Дмитра...	3	61	1	0	?	?	?
38	Рід княгині Марії Семенової Трабської	8	41	37	1	Траби (Гродненська обл.), Остер?	4 чв. 14 ст.	кін. 15 ст.
39	Софію Зубревицьку...	4	151	20	2	Зубревичі (Вітебська обл.)	?	?
40	[Рід] Лапоть	1	4	0	0	?	?	?
41	Зиновія...	3	181	1	0	Чернігів	?	?
42	Капітоліну...	3	195	5	1	?	?	?
43	[Рід] Бердебячин	1	154	0	0	?	?	?
44	Рід Григорія Пантелеева	7	571	4	4	?	?	?
45	Рід пана Скипоря старости житомирського	1	21	0	0	Житомир	?	?

46	Рід Бардич	1	9	0	0	?	?	?
47	Филипа...	1	5	0	1	?	?	?
48	Рід Черкаський	1	28	0	0	Черкаси?	?	?
49	Марію...	1	42	0	1	?	?	?
50	Рід пана Івана Пилиповича Черкаського	1	36	0	3	Черкаси?	?	?
51	Рід пана Кузьми Шапочкіна	1	235	0	8	?	?	?
52	Федора іконника рід	1	52	0	1	?	?	?
53	Рід пана Юрія Зиновійовича	1	51	0	11	?	?	між 1486 і 1516 рр.
54	Бориса...	1	342	0	8	?	?	?
55	Рід князя Сенкушков Федоровича	4	83	28	0	Волинь (Ратно) Воротинськ	4 чв. 14 ст.	не раніше 1493 р.
56	Рід княгині Юр'євої упи[сал] Толка[ч]	1	40	17	0	Київ, Слуцьк	поч. 15 ст.	1501 р.
57	Рід пана Семена Сколкова	2	149	0	0	Лісники	4 чв. 14 ст.?	1398 р.
58	Рід княгині Іванової Володимировича княгині Васи́лиси Бельської	2	15	10	0	Більськ	кін. 14 ст.	1481..1484 рр.
59	Рід пана Фурса Романовича	2	19	0	0	?	?	?
60	Рід Петра Калініна Великого Новгорода з Черничини вулиці	1	100	0	0	Новгород	?	?

61	Федора...	1	49	0	0	?	?	?
62	Рід князя Семена Олександровича Київського	3	60	44	12	Київ, Слуцьк	кін. 14 ст.	1501 р.
63	Рід князів Масальських	6	88	3	3	Мосальськ	1490	перед 1496 р.
64	Пана Андрія Кальницького...	1	362	0	1	?	?	?
65	[Рід Жихоря]	0	0	0	0	?	?	?
66	Пан Роман Івашкович рід свій упис[ав]	3	79	2	1	Путивль?	?	після 1482 р.
67	Рід пана Мишка Свирнича	1	5	0	0	?	?	?
68	Пахомій Балагуров уписав 11 душ	1	10	0	0	?	?	?
69	Матфея...	1	30	0	0	?	?	?
70	Рід пана Никити Страшка	1	91	0	0	?	?	?
71	Рід Іоакима Мозирського, Єзовичів	1	9	0	0	Мозир		
72	Григорія...	1	40	0	4	?	?	?
73	Сорока з Володимира уписав рід свій	1	9	0	0	Володимир	?	?
74	Лука з Володимира уписав рід свій	1	12	0	3	Володимир	?	?
75	Марію...	1	12	0	0	?	?	?
76	Івана...	1	49	0	0	?	?	?
77	Рід Чаплича Кердеєвич	1	28	0	0	Луцьк	1475 р.	поч. 16 ст.?

78	Полубенські	4	101	2	6	?	2 пол. 15 ст.	1499 р.?
79	Рід Нечаїв 8 душ	2	59	0	2	?	?	?
80	Данила Нечая полковника Брацлавського убитого в році 1651	1	1	0	0	Брацлав	?	1651 р.
81	Рід пана Івашка Пишневича	1	85	0	3	?	?	?
82	Князь великий Іван Васильович Московський вписав рід свій	2	124	4	4	Москва	1425 р.	перед 1503 р.
83	Рід князя Воротинського	4	34	5	0	Воротинськ	поч. 15 ст.	1455 р.
84	Рід пана Андрія Павловича	1	8	0	0	?	?	?
85	Рід пана Мишка Затичича	1	6	0	0	?	?	?
86	Рід князя Івана Андрійовича Шутишин Мезецький	2	20	1	1	Мезецьк	1450 р.	1490..1494 рр.
87	Єрмак Великого Новгород уписав [рід] свій	2	23	0	0	Новгород	?	?
88	Рід князя Дмитра Івановича Путятича, воєводи Київського	4	32	32	0	Друцьк, Київ	15 ст.	1506 р.
89	Єфросинію...	1	6	0	0	?	?	?
90	Трубецького	2	24	1	5	Трубчевськ	1487 р.	після 1501 р.
91	Мізинець уписав сестричну свою	7	31	5	4	?	?	?

92	П'ятин рід	3	21	1	3	?	?	?
93	Рід князя Юрія Пінського	1	6	6	0	Пінськ	1398 р.	1471 р.
94	Інока Германа...	3	13	1	3	?	?	?
95	Рід пана Бика Олександровича, старости вінницького	2	10	0	0	Вінниця	2 пол. 15 ст.	після 1497 р.
96	Костянтина...	1	72	0	0	?	?	?
97	Рід Олександра Сухого	1	2	0	0	?	?	?
98	Рід Михайлів	1	22	0	3	?	?	?
99	Семен Петров род	1	8	0	0	?	?	?
100	Рід пана Івана Владики	2	10	0	1	?	?	?

Розділи 101 – 200

Микола Жарких

№ розділу	Назва	Блоків	Число імен	Князів	Духовних	Територія	Початок періоду	Кінець періоду
101	Кня[гиню] і князя Корецьких	1	4	4	1	Корець	?	?
102	Пан Борис Курський	1	6	0	1	Курськ? Курсики? Курчиця?	?	?
103	Бориса...	1	39	0	2	?	?	?
104	Рід пана Матфеев Вільневцев	1	7	0	1	Вільно?	?	?
105	Рід Івана Купалчича, смоляннина	1	6	0	0	Смоленськ	?	?

106	Рід князя Івана Жеславського	2	8	1	0	Заславль (Мінська обл.)	?	?
107	Рід пана Семена Полозовича	1	10	0	2	Хабне (Київщина)	після 1494 р.	перед 1532 р.
108	Павла...	1	23	0	3	?	?	?
109	Рід князя Василя Мамаєв Львовича	2	4	1	1	?	2 пол. 15 ст.	перед 1508 р.?
110	Тарасія...	1	146	0	17	?	?	?
111	Златоверхого	3	19	2	4	Київ?	?	?
112	Ігнатій рід свій уписав, Созонов	1	7	0	4	?	?	?
113	Інока Іону...	1	14	0	3	?	?	?
114	Рід княгині Ульяни [Іванової]	2	75	5	18	Мстиславль	1341 р.	1499 р.
115	Рід пана Семена Григорьевича	1	38	0	4	?	?	?
116	Євфимія...	1	40	0	0	?	?	?
117	З Костроми Аверкій 5 душ вписав	1	8	0	0	Кострома	?	?
118	Волчков Калавурович род з Пінська уписав	1	2	0	0	Пінськ	?	?
119	Пряжовський [рід]	1	9	0	0	Пряжів?	?	?
120	Син Якимов Федко отца свого Якіма і рід свій [уписав]	1	4	0	0	?	?	?
121	Пан Никита Ходусович з Пінська рід вписав	1	39	0	3	Пінськ	?	?
122	Михайло Скудешев отца свого вписал	2	15	0	1	?	?	?

123	З Мозиря рід Івана Кобизев	3	42	1	6	Мозир	?	?
124	Олександра...	1	24	0	1	?	?	?
125	Култяк [свій рід вписав]	1	19	0	1	?	?	?
126	Сидоров [рід]	1	5	0	1	?	?	?
127	Рід пана Івана Дашковича і пані його	1	13	0	2	Вітебськ?	1476 р.	1480 р.
128	Рід Оговитов	1	11	0	0	?	?	?
129	Рід пані Нимили Обернесвої	1	6	0	0	?	?	?
130	Рід Скипорів з Брянська	1	48	0	5	Брянськ	?	?
131	Рід Толстиків	1	24	0	2	?	?	?
132	Рід Іонин з Пустинки	1	16	0	3	?	?	?
133	Пан Грицько Шестовицький з Чернігова рід уписав	1	3	0	1	Шестовиця, Чернігів	?	?
134	Рід князя Олександра Сенгушковича, а во іноцех Олексія	5	42	4	0	Волинь	1440-і рр.	1491 р.
135	Мураль [рід]	1	29	0	7	?	?	?
136	Отець і мати Лозина	2	25	0	1	?	?	?
137	Рід пана Федора Янушковича, писаря великого князя	1	7	0	2	Волинь	1455 р.	перед 1508 р.
138	Євдокію...	1	34	0	4	?	?	?
139	Рід Масальських	1	6	0	1	?	?	?
140	Рід Григоріїв	1	66	0	11	?	?	?
141	З Путивля Минковичі Некраш, Богдан вписали рід свій	1	7	0	0	Путивль	?	?

142	Рід Філарета архімандрита Печерського	1	10	0	4	КПМ	?	?
143	Рід Скипорів з Брянська	1	2	0	0	Брянськ	?	?
144	З Новгороду Кіпріан старець вписав рід свій	1	18	0	3	Новгород	?	?
145	Слуги печерські від татар, Кунець і товариші його, побиті	1	8	0	0	КПМ	?	?
146	Рід пана Булгака Лисиченка	1	8	0	0	?	?	?
147	Рід князя Івана Юрійовича з Москви	2	6	4	0	Москва	1418 р.	1495 р.
148	А се сам князь Іван Юрійович	1	4	4	0	Москва	1461 р.	не раніше 1499 р.
149	Афанасія...	1	6	0	0	?	?	?
150	З Путивля сотникова жена Хотімського Нел[а]ша вписала рід свій 11 душ, а за ті душі має з року в рік по кадї меду	1	11	0	0	Путивль, Хотінь	?	?
150-а	Федора...	1	25	0	3	?	?	?
151	З Путивля з Лопатина вписав Яків Климович отця і матір свою, а за ті душі має давати з року в рік по кадї меду	2	7	0	0	Путивль, Лопатин	?	?
152	Рід князя Костянтина Крошинського, казначея Смоленського, мати його і син його	2	8	2	2	Смоленськ	4 чв. 15 ст.	перед 1513 р.
153	Князя Івана Юрійовича Трубецького	3	37	1	5	?	?	?

	син							
154	З Москви ігумен Спаський із Заяузья, Ксенофонтій, вписав рід свій	1	4	0	3	Москва	?	?
155	З Москви Михайло Василів син Дурного вписав рід свій	1	4	0	2	Москва	?	?
156	З Москви Федір Василей Созонов вписал	1	12	0	6	Москва	?	?
157	З Москви Григорія Дмитрович Баба вписав рід свій	1	2	0	0	Москва	?	?
158	Рід князя Васильович Семена Ромодановського	4	134	9	19	Москва	?	?
159	Калантаїв [рід]	1	32	0	0	?	?	?
160	Рід попа Шандиря	1	19	0	4	?	?	?
161	Саву...	1	7	0	1	?	?	?
162	З Москви уписали рід князя Семена Ряполовського	1	3	3	1	Москва	2 пол. 15 ст.	1499 р.? 1503 р.?
163	Пан Страшко [вписав]	1	1	0	0	?	?	?
164	Князь Олександр Сендюшкович	2	37	1	12	Волинь	?	?
165	Рід пана Бикова	1	34	0	4	?	?	?
166	Пана Завиши і пані його	1	2	0	0	Кобрин	кін. 15 ст.	кін. 15 ст.
167	Рід пана Калениковича і пані його	1	25	0	2	Волинь	3 третина 15 ст.	після 1513 р.
168	Пані Олена Ки[ч]кирева уписала	6	86	1	12	Овруч, Житомир	?	?

169	[Рід] пана Семена Олізаровича	1	23	0	4	Берестя	1495 р.	1496 р.
170	Пан Звір Волчкович, намісник Слуцький, вписав рід свій	4	18	3	1	Слуцьк	?	?
171	А се рід Кляпин да Глібів	4	21	2	1	?	?	?
172	Григорія...	4	55	3	3	Волинь	4 чв. 15 ст.	бл. 1500 р.
173	Рід пана Романа Єлизаровича	3	16	2	1	Київ	?	?
174	Олешко	5	66	2	5	?	?	?
175	Дунавич	3	422	1	32	?	?	?
176	Рід архімандрита Жидичинського Іоасафа	1	111	0	5	Жидичин	?	?
177	Рід пана Дмитра Бутовича	7	66	3	9	?	?	?
178	Богдан крилошанин уписав родителі свої	1	3	0	2	?	?	?
179	Якова...	1	47	0	2	?	?	?
180	Рід пана Івашка Дідковича	7	448	5	34	?	?	?
181	Рід пана Олехнов Скарутин	1	41	0	6	Холмщина	1501 р.	перед 1515 р.
182	Рід пана Михайлів Гагинов	9	93	15	11	Мозир	1504 р.	перед 1508 р.
183	Рід пана Семена Внуков	1	207	0	17	?	?	?
184	Стефан рід свій вписав	1	148	0	13	?	?	?
185	Рід Олексія Зубаря	1	14	0	0	?	?	?

186	Рід Василя Дмитровича Єрмоліна	1	26	0	8	Москва?	?	?
187	Якова...	1	20	0	5	?	?	25.12.1516 р.
188	Давид крилошанин 5 душ уписав	1	23	0	7	?	?	1.01.1517 р.
189	Отець і матір пана Гурка Федоровича	1	12	0	2	?	?	?
190	Порфірія...	1	27	0	4	?	?	9.03.1517 р.
191	Федора...	3	10	1	0	?	?	12.04.1517 р.
192	Рід Новицького	3	33	1	1	?	?	?
193	Рід пана Олехна Митьковича	1	8	0	0	?	?	?
194	Анцифора...	7	73	3	6	?	?	?
195	Євстафія...	1	18	0	0	?	?	6.08.1517 р.
196	Івана...	1	39	0	8	?	?	15.08.1517 р.
197	Рід пана Яцька Рато[м]ського	1	15	0	0	Дорогичин?	1505 р.	перед 1528 р.
198	Пані Дідова	1	15	0	5	?	?	?
199	Василя...	3	70	1	1	?	?	25.12.1517 р.
200	Євдокію...	1	39	0	6	?	?	4.04.1518 р.

Розділи 201 – 300

Микола Жарких

№	Назва	Блоків	Число	Князів	Духовних	Територія	Початок	Кінець періоду
---	-------	--------	-------	--------	----------	-----------	---------	----------------

розділу			імен				періоду	
201	Дмитра...	1	29	0	3	?	?	15.08.1518 р.
202	Рід ігумена Спаського з Дубна	1	15	0	0	Дубно	?	?
203	Василису...	1	28	0	3	?	?	25.12.1518 р.
204	З Вінниці Волосович рід вписав	1	4	0	0	Вінниця	?	?
205	Сергія...	1	24	0	3	?	?	?
206	Радіона...	1	17	0	0	?	?	24.04.1519 р.
207	Рід попа Порецького	1	3	0	1	Порицьк?	?	?
208	Анни...	1	3	0	0	?	?	?
209	Рід князя Матвія Микитинича	4	24	14	2	?	?	?
210	Федора...	1	6	0	0	?	?	?
211	З Калуги Матвій Петров рід вписав	1	6	0	0	Калуга	?	?
212	Інокю схимницю Полінарію...	1	14	0	2	?	?	?
213	Рід Костин Кондратовича з Нова городка Северского	1	10	0	1	Новгород- Сіверський	?	?
214	Олізара...	3	11	1	0	?	?	?
215	Рід Садилов	1	5	0	1	?	?	?
216	Рід князя Василя Масальського	2	8	3	2	?	?	перед 1521 р.
217	З Рильська рід Мо[й]зиков	1	8	0	1	Рильськ	?	?
218	Захарію...	1	3	0	0	?	?	?

219	Рід пані Семенової Патрикесевича з Волині	1	2	0	1	Волинь	?	?
220	Інока Варсонофія...	1	3	0	3	?	?	?
221	Князя Юрія...	2	34	1	6	?	?	?
222	Упис пана Семена Попонки	3	16	4	4	?	?	?
223	Фетінію...	1	42	0	6	?	?	15.08.1520 р.
224	Рід князя Сатанов	2	20	5	4	?	?	?
225	Івана...	1	8	0	1	?	?	25.12.1520 р.
226	Рід князя Василя Семеновича Можайського	1	5	4	0	Стародуб	1483 р.	після 1513 р.
227	Рід Коптів писаря королева	1	15	0	1	Смоленськ	4 чв. 15 ст.	перед 1529 р., 15.04.1521 р.?
228	Бориса...	1	7	0	1	?	?	31.03.1521 р.
229	Рід Івана Ліпнина	1	12	0	2	?	?	?
230	Анну...	1	30	0	4	?	?	?
231	Кузьму...	1	21	0	1	?	?	15.06.1521 р.
232	Рід Степана Савина	1	33	0	7	?	?	7.07.1521 р.
233	Григорій Шестовицький 6 душ уписав	5	39	1	6	Шестовиця	1515 р.	15.08.1521 р.; перед 1531 р.
234	Івашка Олексійовича Єлавицького	1	1	0	0	Волинь	?	?
235	Рід Олехна Митьковича	1	12	0	0	?	?	?
236	Карпа...	1	24	0	1	?	?	25.12.1521 р.

237	Стефана...	1	31	0	1	?	?	28.01.1522 р.
238	Євдокію...	1	16	0	3	?	?	5.04.1522 р.
239	Рід Йосифа старця	1	5	0	1	?	?	?
240	Священноіерея Григорія...	3	34	1	9	?	?	?
241	Рід Льва Тимковича	1	5	0	1	?	?	?
242	Филипа...	1	12	0	0	?	?	9.06.1522 р.
243	Семен Айгустов вписав отця та матір	2	12	0	4	?	?	?
244	Василь Захаров із Стародуба рід свій вписав 7 душ	3	12	2	1	Стародуб	?	?
245	Рід пана Василя Жеребятича	1	44	0	3	Опачичі, Київщина	1508 р.	1508 р.
246	Олексій міщанин мінський рід свій вписав	1	6	0	0	Мінськ	?	?
247	Труфена...	1	16	0	1	?	?	?
248	Самойла...	3	13	2	1	?	?	24.11.1522 р.
249	Рід Івана Доментієва	1	16	0	2	?	?	?
250	Рід пана Богдана Гостського	1	4	0	0	Гоща	?	?
251	Рід пана Юхна Сеньковича з Волині	1	2	0	0	Волинь	?	?
252	Рід пана Джуси Олександра з Волині	1	6	0	0	Волинь	?	?
253	Рід уставника Іони	1	37	0	8	КПМ?	?	?

254	Федора...	1	16	0	6	?	?	?
255	Рід Фоми попа Воскресенського у Мінську	1	32	0	5	Мінськ	?	?
256	Із Калуги ієрей Іван рід свій вписав	1	3	0	1	Калуга	?	?
257	Федора...	1	20	0	3	?	?	?
258	Феодосію...	1	4	0	0	?	?	?
259	Рід пана Михайла Павшин	3	17	1	0	Київщина	1499 р.	1523 р.
260	Рід Йосифа Мясоєдова із Брянська	1	20	0	2	Брянськ	?	?
261	Рід Горяїнов Гриднова	1	17	0	0	?	?	?
262	Ігнатія...	1	5	0	0	?	?	?
263	Рід Олехнов Васильовича Резанцова дяка королева	1	4	0	0	?	?	?
264	Петра...	1	12	0	1	?	?	19.10.1523 р.
265	Андрій пономар із Стародуба 4 душі уписав	1	4	0	0	Стародуб	?	?
266	Івана...	1	34	0	9	Київ, Москва	?	?
267	Степана...	1	5	0	1	?	?	?
268	Рід Михайла Андрійовича Плещеева з Москви уставник уписав	2	52	0	8	Москва	1490 р.	перед 1532 р.
269	Сасинов і Олехнов рід	1	16	0	0	?	поч. 16 ст.	1524 р.
270	Рід Кузьмин вїта Туровського	1	13	0	0	Турів	?	?

271	Рід Волинця	1	75	0	12	?	?	?
272	Домникію...	1	21	0	2	?	?	25.12.1524 р.
273	Рід пана Юхна Іванова сина Іванкевича із Слуцька	1	3	0	0	Слуцьк	?	?
274	Рід Лецька Єсмановича із Слуцька	1	7	0	0	Слуцьк	?	?
275	Схимника Йосифа...	1	7	0	1	?	?	?
276	Івана...	1	7	0	0	?	?	8.04.1525 р.
277	Рід пана Ворана	1	42	0	6	Черкаси	?	?
278	Рід пані Настасї Поповкиної	1	42	0	1	Київщина	1508 р.	?
279	Рід пана Яцька Романовича з Вінниці	1	8	0	0	Вінниця	?	?
280	Рід пана Михайла Полукнязевича	1	19	0	0	?	?	?
281	Война Боговитинович жену свою уписав	1	1	0	0	Шумськ	?	?
282	Костянтин Жаба рід свій уписав	1	9	0	2	?	?	?
283	Рід пана Семена Бабинського	1	77	0	10	?	?	?
284	Рід пана Михайла Халецького	1	7	0	0	Овруч	1522 р.	перед 1534 р.
285	Інока схимника Геронтія...	1	17	0	2	?	?	?
286	Рід з Нова городка Сіверського Рагозин	1	1	0	0	Новгород-Сіверський	?	?
287	Рід ігумена з Нова городка	1	51	0	8	Новгород-	?	?

	Симонов Троїцького					Сіверський		
288	Рід пана Богдана Корсаковича	1	17	0	2	?	?	?
289	Священик Савлук з Острога 5 душ вписав	1	5	0	2	Острого	?	?
290	Викура 5 душ вписав	2	14	0	2	?	?	?
291	Рід Яцка боярина жеславського	1	15	0	3	Заславль	?	?
292	Рід Семена Мамича	1	10	0	0	?	?	?
293	Рід пана Богуша писаря господарського	1	3	0	0	Вільно?	1500 р.	перед 1529 р.
294	Зеновію...	1	80	0	6	Слуцьк, Київ, Козин (Волинь)	?	?
295	Семен старець вписав рід свій	1	10	0	0	?	?	?
296	Івана...	1	4	0	0	Житомир	?	?
297	Рід пана Боговитинова	1	45	0	1	Волинь	?	?
298	Рід пана Івана Кошки	1	5	1	1	Смоленськ	1492 р.	1509 р.
299	Михайла...	1	9	0	1	?	?	?
300	Рід пана Богуша писаря господарського	8	40	12	2	Волинь	1518 р.?	1526 р.?

Розділи 301 – 417

Микола Жарких

№ розділу	Назва	Блоків	Число імен	Князів	Духовних	Територія	Початок періоду	Кінець періоду
-----------	-------	--------	------------	--------	----------	-----------	-----------------	----------------

301	Леонтія...	1	32	0	4	?	?	?
302	Рід священника Афанасія з Дубровиці	1	11	0	2	Дубровиця	?	?
303	Княгини [sic!] і князя Юрія Дубровицького	2	6	1	0	Дубровиця	1502 р.	перед 1536 р.
304	Старца Никольського Тихонов син Дідко	1	18	0	3	Дубровиця?	?	?
305	Федір з Мозиря рід свій вписав	2	8	0	0	Мозир	поч. 16 ст.	перед 1533 р.
306	Іскра з Канева жену свою вписав	1	1	0	0	Канів	?	?
307	Рід священника Ісакія від Великого Николи Пустинського монастиря	1	22	0	0	?	?	?
308	Од пана Гринков О[в]ра[ч]ско[го]	1	1	0	0	Овруч	?	?
309	Од пана Матфея Юньковича	2	17	0	0	Волинь?	?	?
310	Княгиню Марію	2	37	1	2	Рівне	1460 р.?	1517 р.?
311	Рід ігумена Троїцького Симеона	6	106	1	5	Вільно?, Київ, Слуцьк, Канів	1488 р.?	1507 р.?
312	Рід Богоявленського з Добрович	1	17	0	4	Добровичі, Вітебськ	?	?
313	Рід боярина пінського Дмитра Федьковича	2	4	0	0	Пінськ	?	?
314	Рід Щепин Івана чорноризця	1	6	0	1	?	?	?
315	Рід князя Федора Ярославича	10	125	3	16	Пінськ, Мстиславль,	1499 р.	1521 р.

						Волощина		
316	Рід князя інока Іони Соколинського	6	67	9	8	Сокольня (біля Друцька), Чорнобиль	1511 р.	1524 р.
317	Рід Потапов Олестковича	1	2	0	0	?	?	?
318	Рід князя Костянтина Крошинського зі Смоленська	1	9	7	1	Смоленськ	2 чв. 15 ст.	1531 р.?
319	Олену...	4	14	0	1	Волинь?	?	?
320	Полатник пустинський Мисайло рід свій вписав	1	73	0	6	Київ?	?	?
321	Івана...	2	32	0	4	?	?	?
322	Чудин Труфанович стародубець 6 душ вписав	2	54	0	8	Стародуб	?	?
323	Рід Юхна Федоровича...	1	19	0	0	?	?	?
324	Юрія...	1	7	0	0	?	?	?
325	Пан Юрій Михайлович Попковича рід свій вписав	1	15	0	1	?	?	?
326	Князь Семен Озерецький дві душі вписав	1	2	0	0	Друцьк	1522 р.	1528 р.
327	Наум Стрільник рід свій вписав	1	5	0	0	?	?	?
328	Леонтій отця свого вписав	1	1	0	0	?	?	?
329	Рід княгині Мосальської	1	29	0	5	?	?	?
330	Павла...	1	1	0	0	?	?	?
331	З Пінська Лещинський	4	26	0	5	Пінськ	?	?

	архімандрит Феодосій сії 3 душі вписав							
332	Пелагею...	1	17	0	2	?	?	?
333	Михайло Гогуля отця свого вписав	5	103	0	9			
334	Інок Селівестр Айгустов рід свій вписав	1	11	0	2	?	?	?
335	Марко 16 душ вписав привіз [із?] Заполья	6	92	0	9	Смоленськ, Брянськ	?	?
336	Пан Павло Родич з Бельська рід свій вписав	1	27	0	2	Більськ	?	?
337	Пелагею...	1	60	0	8	?	?	?
338	Пашка...	1	36	0	3	?	?	?
339	Княгині Анни...	3	43	2	6	?	?	?
340	Рід князів Крошенських	7	43	11	4	Смоленськ	1446 р.	1513 р.
341	Агафію...	1	9	0	3	?	?	?
342	Ксенію...	1	19	0	3	?	?	?
343	Рід Захарії Полтева зі Смоленська	1	37	0	3	Смоленськ	1510 р.	1510 р.
344	Федора...	1	43	0	3	?	?	?
345	Рід Бородін Амбросович	1	65	0	5	?	?	?
346	Рід князя Івана Вишневського	1	8	7	0	Вишнівець	1463 р.	після 1514 р., перед 1533 р.

347	Марка...	1	11	0	0	?	?	?
348	Рід пана Єска Матфеевича	1	4	0	1	?	?	?
349	Рід пана Івана Рагачовського Дмитрієвича	1	4	0	0	Рогачов	?	?
350	Рід пана Івана Привередовського	1	4	0	0	Перевередів	?	?
351	Рід пана Івана Дмитровича М[ж]євського	1	3	0	0	?	?	?
352	[Рід] Минка з Острузка	1	7	0	0	?	?	?
353	Рід пана Івана Покотилевича	1	10	0	0	?	1544 р.	1544 р.
354	Микиту...	1	7	0	0	?	?	?
355	Рід пана Єрлида Окорського Сенка	2	12	0	1	Окорськ (Волинь)	?	?
356	Івашко Давидович 3 душі уписав	2	15	0	1	?	?	?
357	Рід Василів Шестокова	1	3	0	1	?	?	?
358	Рід пана Данила Васильовича писаря князя Костянтина Івановича Острозького	1	12	0	2	Острог	?	перед 1530 р.
359	Рід Чешенков	1	2	0	0	?	1515 р.?	1531 р.?
360	Івана...	1	4	0	0	?	1511 р.	1511 р.
361	Рід Єнков	1	3	0	0	?	?	?
362	Рід князя Ружинського	1	12	0	0	Ружин (Волинь)	?	?
363	Рід Промченков Василів	1	4	0	1	?	?	?
364	Рід Лабосов	1	3	0	0	?	?	?

365	Рід пана Ласков Іванов	1	2	0	0	Ласків?	?	?
366	Рід пана Богдана Гоского	1	2	0	0	Гоща	?	?
367	Рід пана Івана Федоровича Кощесвича	3	23	0	3	Жидичин	?	?
368	Рід валах Олексійовича, зовомого Єрофея, писаря і підскарбія князя Костянтина Острозького	1	9	0	1	Острог	?	перед 1530 р.
369	Івашков рід Охремович	1	2	0	0	?	?	?
370	Рід Промченков	1	7	0	0	?	?	?
371	Рід пана Івана Котов	1	18	0	1	Волинь?	кін. 15 ст.	?
372	Рід Стефана Петуховича	1	12	0	3	?	?	?
373	Пом'яник князя Костянтина Івановича Острозького	8	89	54	13	Острог	кін. 14 ст.	перед 1530 р.
374	Рід пана Киселя Дорогиницького	1	3	0	1	Дорогиничі	?	?
375	Рід пана Гаврила Холеневського	1	10	0	0	Холонів	?	?
376	Сії 6 душ Золотуха вписав	1	6	0	0	?	?	?
377	Марію...	1	7	0	0	?	?	?
378	Рід пономаря Андрія Стародубського	1	16	0	3	Стародуб	?	?
379	Рід Івана Васильовича воєводи стародубського	1	5	0	1	Стародуб	?	?
380	Івана...	1	3	0	0	?	?	?
381	Рід Данилов ключника князя	3	15	0	2	?	1497 р.	1529 р.

	Василя Ошемячича							
382	Рід Сіми вістярника	1	53	0	1	Молдавія	?	?
383	Рід пана Семена Івановича	1	9	0	0	?	?	?
384	Рід пана Данила Семеновича	2	11	0	0	?	?	?
385	Пом'яни Господи інока Філарета...	1	63	0	7	?	?	?
386	Федора...	1	25	0	2	?	?	1507 р. 1518 р.?
387	Рід інока Никона Дедковича	1	4	0	2	?	?	?
388	Рід Івана Васильовича воєводи стародубського	1	10	0	2	Стародуб	?	?
389	Рід Микули Дворецького	2	21	0	4	?	?	?
390	Рід Юр'їв з Волох	6	50	1	9	Молдавія, Таруса, Стародуб	?	?
391	Рід князів Соколинських з Волині	2	5	2	0	Сокіл (Рожищенський район, Волинь)	4 чв. 15 ст.	перед 1528 р.
392	Іерея Данила...	1	6	0	1	?	?	?
393	Рід Андрія Дмитровича Холоневського	1	10	0	0	Холонів	1452 р.	1507 р.
394	Рід Йосифа митрополита Київського і всея Русі	1	41	0	8	?	1522 р.	1534 р.
395	Рід пана Стефана Каші і його жони Меланії	1	20	0	0	?	?	?

396	Рід пана Івана Харитоновича	3	56	0	7	Стародуб	1541 р.	1546 р.
397	Рід пана Сидора писаря князя Костянтина Крошинського	1	25	0	2	Смоленськ?	?	перед 1531 р.?
398	Рід пана Васка Бокшича із Слуцька	1	4	0	0	Слуцьк	?	?
399	Рід Івашка Зубковича із Слуцька	1	2	0	0	Слуцьк	1537 р.	1537 р.
400	Рід князів Друцьких	2	28	4	0	Друцьк, Прихаби	1505 р.	1546 р.?
401	Рід Євлашкович з Мінська	1	8	0	0	Мінськ	1478 р.	?
402	Сії душі вписав Іван Шкетков за сермяги	1	76	0	5	?	?	?
403	Пані Улита...	5	20	0	3	Стародуб	?	?
404	Василису...	1	27	0	4	?	?	?
405	Рід князя Михайла Васильовича Ромодановського	2	35	3	2	Москва	1500 р.	1522 р.
406	Інока Семена...	1	4	0	1	?	?	?
407	Рід пана Михайла Скипорова	1	10	0	0	?	?	після 20 липня 1528 р.
408	Калентія...	1	10	0	1	?	?	?
409	Сії 6 душ пан Василь Гостський вписав	2	9	0	1	Гоща	1527 р.	1537 р.
410	Рід пана Івана Шпрайського	7	63	0	10	Берестовиця (Гродненська обл.), Мінськ	?	?

411	Рід Покалевськoe Стефанида Денисівна з Овруча	3	6	0	0	Овруч	?	?
412	Омеляна...	3	6	0	0	Мстиславль	?	?
413	Афанасія...	3	11	0	1	Чернігів	?	?
414	Рід священика Богдана святого Николи служителя з Путивля	1	5	0	3	Путивль	?	?
415	Рід Івана Сидоровича міщанина київського	1	3	0	0	Київ, Остер	?	?
	Всього	728	14316	769	998			
416	Сії душі писані у служебниці	2	233	44	28	Смоленськ, Острог, Вишнівець	?	1538 р.
417	Матвія...	1	28	2	4	Молдавія, Чорнобиль	?	після 1540 р.

Географія

Географічні назви, пов'язані з ПС, походять з двох джерел. Перше – це назви безпосередньо з тексту ПС, друге – назви, тісно пов'язані з іменами історичних осіб, яких вдалося розпізнати в ПС (ці випадки пояснені в коментарях). Всього в ПС вдалося простежити 235 входжень різних географічних назв, з них 82 унікальних. В наступній таблиці назви відсортовані за абеткою:

Назва	Число згадок
Берестовиця (Гродненська обл. Білорусії)	1
Берестя	1
Більськ	2
Брацлав	1
Брянськ	4
Буйничі (Могилівський район і обл., Білорусія)	2
Вишнівець	2
Вільно	4
Вінниця	3
Вітебськ	2
Владимир (на Клязьмі, РФ)	1
Волинь	17
Володимир (Волинської обл.)	2
Воротинськ (Бабинінський район Калузької обл. РФ)	2
Вязьма	1
Гоща	3
Добровичі (Вілейський район Мінської обл. Білорусії)	1
Дорогиничі (Локачинський район Волинської обл.)	1
Дорогичин	1
Друцьк	4
Дубно	1
Дубровиця	3
Жидичин	2
Житомир	3
Заславль (Мінська обл.)	2
Зубревичі (Вітебська обл.)	1
Калуга	2
Канів	2
Київ	12

Київщина	4
Кобрин	2
Козин (Рожищенський район Волинської обл.)	1
Константинополь	1
Корець	2
Кострома	1
Києво-Печерський монастир	8
Ласків (Володимир-Волинський район Волинської обл.)	1
Лісники (Києво-Святошинський район Київської обл.)	1
Лопатин (Бахмацький район Чернігівської обл.)	1
Луцьк	1
Мезецьк (Мещовськ Калузької обл. РФ)	1
Мінськ	4
Мозир	4
Молдавія	4
Мосальськ (Калузька обл. РФ)	1
Москва	14
Мстиславль	3
Новгород	3
Новгород-Сіверський	3
Овруч	4
Окорськ (Локачинський район Волинської обл.)	1
Опачичі (Чорнобильський район Київської обл.)	1
Остер	2
Острог	6
Перевередів (Млинівський район Рівненської обл.)	1
Пінськ	6
Покалів (Овруцький район Житомирської обл.)	1
Порицьк (Іваничівський район Волинської обл.)	1
Прихаби (Білиницький район Могилівської обл. Білорусії)	2
Пряжів (Житомирський район і обл.)	1
Путивль	5
Рильськ	1
Рівне	1

Рогачов	1
Ружин (Турійський район Волинської обл.)	1
Слуцьк	10
Смоленськ	13
Сокіл (Рожищенський район Волинської обл.)	1
Сокольна (біля Друцька)	1
Стародуб	10
Таруса (Калузька обл. РФ)	1
Траби (Ів'ївський район Гродненської обл. Білорусії)	1
Трубчевськ	2
Турів	1
Хабне (нині Поліське Київської обл.)	1
Холмщина	1
Холонів (Горохівський район Волинської обл.)	2
Хотінь (Сумський район і обл.)	1
Черкаси	3
Чернігів	3
Чорнобиль	2
Шестовиця (Чернігівський район і обл.)	2
Шумськ	1

Немалу користь дає та сама таблиця, відсортована за числом входжень від частіших до рідкісних назв:

Назва	Число згадок
Волинь	17
Москва	14
Смоленськ	13
Київ	12
Слуцьк	10
Стародуб	10
КПМ	8
Острог	6
Пінськ	6
Путивль	5
Брянськ	4

Вільно	4
Друцьк	4
Київщина	4
Мінськ	4
Мозир	4
Молдавія	4
Овруч	4
Вінниця	3
Гоща	3
Дубровиця	3
Житомир	3
Мстиславль	3
Новгород	3
Новгород-Сіверський	3
Черкаси	3
Чернігів	3
Більськ	2
Буйничі (Могилівський район і обл., Білорусія)	2
Вишнівець	2
Вітебськ	2
Володимир (Волинської обл.)	2
Воротинськ (Бабинінський район Калузької обл. РФ)	2
Жидичин	2
Заславль (Мінська обл.)	2
Калуга	2
Канів	2
Кобрин	2
Корець	2
Остер	2
Прихаби (Білиницький район Могилівської обл. Білорусії)	2
Трубчевськ	2
Холонів (Горохівський район Волинської обл.)	2
Чорнобиль	2
Шестовиця (Чернігівський район і обл.)	2

Берестовиця (Гродненська обл. Білорусії)	1
Берестя	1
Брацлав	1
Владимир (на Клязьмі, РФ)	1
Вязьма	1
Добровичі (Вілейський район Мінської обл.)	1
Дорогиничі (Локачинський район Волинської обл.)	1
Дорогичин	1
Дубно	1
Зубревичі (Вітебська обл.)	1
Козин (Рожищенський район Волинської обл.)	1
Константинополь	1
Кострома	1
Ласків (Володимир-Волинський район Волинської обл.)	1
Лісники (Києво-Святошинський район Київської обл.)	1
Лопатин (Бахмацький район Чернігівської обл.)	1
Луцьк	1
Мезецьк (Мещовськ Калузької обл. РФ)	1
Мосальськ (Калузька обл. РФ)	1
Окорськ (Локачинський район Волинської обл.)	1
Опачичі (Чорнобильський район Київської обл.)	1
Перевередів (Млинівський район Рівненської обл.)	1
Порицьк (Іванічівський район Волинської обл.)	1
Пряжів (Житомирський район і обл.)	1
Рильськ	1
Рівне	1
Рогачов	1
Ружин (Турійський район Волинської обл.)	1
Сокіл (Рожищенський район Волинської обл.)	1
Сокольня (біля Друцька)	1
Таруса (Калузька обл. РФ)	1
Траби (Ів'ївський район Гродненської обл. Білорусії)	1
Турів	1
Хабне (нині Поліське Київської обл.)	1

Холмщина	1
Хотінь (Сумський район і обл.)	1
Шумськ	1
82	235

Якщо згрупувати ці назви по крупніших регіонах, картина вийде така:

Країна	Число назв	Число згадок
Литва	1	4
Білорусія	16	41
Смоленщина	3	17
Підляшшя	3	4
Волинь	21	51
Київщина	13	46
Східне Поділля	2	4
Всього Велике князівство Литовське	59	167
Московія	4	19
Сіверщина	11	34
Верхня Ока	5	7
Всього Велике князівство Московське	20	60
Інші	3	6

Дані цієї таблиці можна унаочнити наступними діаграмами:

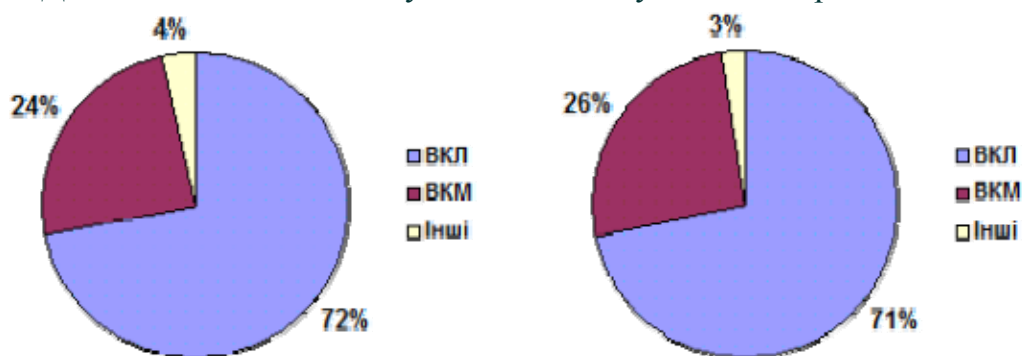

Розподіл числа географічних назв Розподіл числа згадок географічних назв

Обидві діаграми говорять одне – понад дві третини, мало не $\frac{3}{4}$ географічних назв стосуються Великого князівства Литовського. Сіверщина в часи початку ПС належала до Великого князівства Литовського, а в 1500 р. перейшла під владу Москви. Але традиційний тісний зв'язок цієї території з Києвом, як показують наші підрахунки залишився.

Натомість ми геть не бачимо зв'язків з Києвом руських територій, підвладних Польщі (виняток становить тільки одна особа, яку можна – із застереженням! – пов'язувати із Холмщиною). Ні Західне Поділля, ні Галичина, ані Белзьке воєводство геть не представлені у ПС. Пояснення може полягати в тому, що

православними на цих землях були тільки «хлопи й попи», а всі вищі прошарки суспільства були чисто католицькими.



Картосхема географічних назв Печерського синодика

На картосхемі ми очікувано бачимо велике скупчення назв на Волині (від Володимира до Корця), далі на незаселений простір відділяє її від слабо заселеної Київщини (поселення концентруються в її північній частині). На південь від Києвопоселень немає, за винятком Канева та Черкас, де були замки.

Хронологія

Спробуємо тепер подивитись на хронологічні вказівки ПС, визначити глибину його історичної пам'яті та час написання окремих розділів.

Для цього ми маємо не так мало даних, треба тільки правильно ними скористатись. Хронологічні вказівки, як і географічні, складаються зі згадок в тексті ПС та з хронологічних даних про осіб, яких можна вважати безспірно ідентифікованими.

Граничні роки

Для встановлення року, коли розпочалось писання ПС, ми маємо досить чітку вказівку у передмові: старий синодик згорів під час татарського нападу на Київ, котрий стався 1 вересня 1482 р.

Далі автор писав про себе, що він **через деякий час** звільнився з полону і розпочав роботу над новим синодиком. Оцей час можна оцінити на кілька місяців, котрі були потрібні, щоб полоненого відпровадили до Криму і звідти його викупили.

Таким чином, початок роботи над ПС слід класти на 1483 рік, у якому була написана передмова, історична (ретроспектива) частина (розділи 1 – 5) і розпочато поточні записи.

Кінцевим роком заповнення ПС слід вважати 1530 рік. 16 жовтня 1530 р. помер князь Костянтин Іванович Острозький і був похований у Печерському монастирі. Можна припускати, що його ім'я внесли до поминальної книги, але це був уже не ПС – імені князя в ПС ми не бачимо (не можна погодитись з Л. Войтовичем, котрий вважав «Пом'яник К. І. Острозького» ([розділ 373](#)) записом для поминання самого померлого князя Костянтина).

Також в ПС ми не маємо поминальних записів таких відомих осіб, як князь Федір Михайлович Вишневецький († 1533 р.), князь Андрій Олександрович Сангушко († 1534 р.), Остафій Дашкович († 1535 р.), князь Юрій Іванович Дубровицький († 1536 р.), князь Ілля Костянтинович Острозький († 1539 р.), князь Іван Михайлович Вишневецький († 1542 р.), князь Семен Богданович Одинцевич († 1542 р.), князь Юрій Семенович Олелькович († 1542 р.). Я вибрав з довідника Ю. Вольфа тільки таких князів, для яких певно відомі роки смерті, котрі померли у найближче десятиліття після 1530 р. і родичі яких уже були раніше записані до ПС.

Відсутність цих значимих імен – це не просто мовчання (котре, як і кожен аргумент «від умовчання», є дуже слабким доказом). Відсутність цілої серії очікуваних імен – це прояв певної системи, найпростіше пояснення котрої полягає в тому, що ПС перестав поповнюватись у 1530 році.

З цим узгоджуються дати 1538 і 1540 рр., які ми бачили в епілозі ПС (розділах 416 і 417). В ці розділи нові імена потрапляли лише випадково, а основна маса нових імен вписувалась до нового синодика, котрий, треба думати, було розпочато десь в 1531 р.

Хронологічні вказівки в тексті

Випишемо тепер всі хронологічні позначки з тексту ПС і спробуємо прив'язати їх до конкретних років. В стовпчику «Дата» значення в квадратних дужках (ось так: [1502 р.]) реконструйовані на підставі інтерполяції (про яку будемо говорити нижче). Півжирним виділено твердо встановлені дати.

Розділ	Запис	Дата	Примітки
Передмова	Пом'яник згорів під час полонення київського від безбожного царя Менглі-Гірея	1 вересня 1482 р.	
Передмова	Ми ж через деякий час, вийшовши з їхнього поганства, знову почали імена писати	1483 р.	
76	От Устретенъева дня	2 лютого [1502 р.]	2 лютого
161	От Онуфрієва дня	12 червня [1509 р.]	12 червня

187	От Рождества Христова	25 грудня 1516 р.	25 грудня
188	Г[с]нь [р] КЄ [25].	1 січня 1517 р.	7025 вересневий рік
190	От 40 мученик	9 березня 1517 р.	9 березня
191	От Велика дні	12 квітня 1517 р.	
195	От Преображенія Господа нашого Ісуса Христа	6 серпня 1517 р.	6 серпня
196	От Успенія Пречистої	15 серпня 1517 р.	15 серпня
199	От Рождества Христова	25 грудня 1517 р.	25 грудня
200	От Велика дни	4 квітня 1518 р.	
201	От Успенія	15 серпня 1518 р.	15 серпня
203	От Рождества Христова	25 грудня 1518 р.	25 грудня
206	От Великодня	24 квітня 1519 р.	До наступної позначки вписано багато розділів, припускаємо інтервал понад 1 рік
223	От Успенія Пресвятої богородиці	15 серпня 1520 р.	15 серпня
225	От Рождества Христова	25 грудня 1520 р.	25 грудня
227	<i>Апріля ЄІ [15]</i>	15 квітня 1521 р.?	
228	От Великодня	31 березня 1521 р.	
231	Місяця іюня ЄІ [15]	15 червня 1521 р.	
233	От Успенія Пресвятої богородиці	15 серпня 1521 р.	15 серпня
236	От Рождества Христова	25 грудня 1521 р.	25 грудня

237	Місяця ге[нваря] КИ [28]	28 січня 1522 р.	
238	От Великодня	20 квітня 1522 р.	
242	Діонісій почав вписувати на Зішестя святого духа Июня Θ [9]	9 червня 1522 р.	
247	Ноября КД [24]	24 листопада 1522 р.	
264	На пам'ять за неделю для святого Дмитра	19 жовтня 1523 р.	Св. Дмитра – 26 жовтня; до наступної позначки вписано багато розділів, припускаємо інтервал понад 1 рік
272	По Рождестве Христове	25 грудня 1524 р.	25 грудня
276	По личбе великоденной от суботи Лазаревої	8 квітня 1525 р.	
332	Никон почав ге[нваря] ЄІ [15]	15 січня [1528 р.]	
337	Васіан ге[нваря] ЗІ [17]	17 січня [1528 р.]	
338	От Великодня	[12 квітня 1528 р.]	
341	От Успения	15 серпня [1528 р.]	
344	Никон ге[нваря] А [1]	1 січня [1529 р.]	
386	Никон пол[ат]у на Сошествіє святого духа мая КД [24]	[17 травня 1529 р.]	24 травня 1507 р.? 24 травня 1518 р.?
407	как архимандрит Антоний приехал	1528 р. [1530 р.]	Мабуть, 2 пол. 1528 р.

Із таблиці можна побачити, що поточна частина ПС (розділи 6 – 415) за кількістю хронологічних позначок досить виразно ділиться на три частини: в розділах 6 – 186 їх дуже мало, в розділах 187 – 276 – багато, по декілька позначок на рік, і в розділах 277 – 415 їх також досить мало.

Перша тверда дата стосується початку 7025-го (1517) року – розділ 188. Ця вказівка чомусь не привернула уваги дослідників. На її підставі згадку про Різдво Христове в попередньому, 187-у розділі можна датувати 25 грудня 1516 р., і далі, орієнтуючись на потворні згадки Різдва, проставити наступні роки до 1524-го.

Значний інтервал від Великодня 1519 р. (206) до наступної згадки Успіння (223), на мою думку, захоплював більше ніж рік, і Успіння (223) слід відносити до 1520-го, а не 1519-го року.

Так само бачимо значний інтервал між згадкою св. Дмитра (264 – 19 жовтня 1523 р.) і наступною згадкою Різдва (272). Тут я також припускаю, що це Різдво стосувалось уже наступного, 1524 р.

Тверда дата в розділі 242 – Зішестя св. духа 9 червня – вказує на 1522 рік, що узгоджується зі зробленими мною хронологічними припущеннями. Ця дата також не привернула уваги дослідників.

Натомість привернула увагу дата в розділі 386 – Зішестя св. духа 24 травня. С. Голубев розв’язав її як 24 травня 1526 р. [С. Г., 9], але це – помилка обчислення. Є. Вітте звернула увагу на помилку і запропонувала дати 1507, 1518, 1591, 1602 рр. [Є. В., 6], що підтверджується і [моїм календарем](#).

Є. Вітте не висловила рішуче на користь якоїсь із цих дат, але всі попередні хронологічні вказівки вона відносила до 1495 – 1502 років [Є. В., 4 – 5], тобто можна думати, що запис в розділі 386 вона відносила до 1507 р.

Але цього ніяк не може бути. Перед цим розділом іде розділ 373 з пом’яником князя Костянтина Острозького. Розбираючи його, я зазначив, що він не міг виникнути раніше за 1522 р., у якому, по-перше, К. Острозький став троцьким воєводою, по-друге, померла його дружина Тетяна (373-69).

Таким чином, розділ 386 був вписаний до ПС після 1522 р., і для розв’язання дати не підходять ані 1507, ані 1518 роки. На підставі інтерполяційної формули рік цього розділу можна визначити як 1529-й, коли день св. духа припадав на 17 травня, а на 24 травня – на тиждень пізніше – припадав початок Петрівського поста. Думаю, що писар помилився в розрахунку; оскільки простіше помилитись у числі дня, ніж у назві свята, я припускаю тут 17 травня 1529 р.

Але будь-що-будь цей запис містить помилку, котру можна якось пояснювати, але вона не додає нам конкретної інформації.

Інтерполяційні формули

В наведеній вище таблиці хронологічних позначок циклічно повторюються три основних свята – Різдво, Великдень та Успіння. На цій підставі ми можемо визначити, скільки імен вписувалось до ПС упродовж року і приблизно визначити темпи його наповнення.

(Ми пам’ятаємо, що Великдень коливається від року до року в межах 40 днів, тому інтервал «від Великодня до Великодня» не зовсім співпадає з роком. Але коливання в обліковому періоді в межах 11 %, як скоро упевнимось, не є істотним).

Інтервал	Розділи (включаючи початковий і не включаючи)	Число вписаних імен	Орієнтовні роки	Орієнтовне число років	Число вписаних імен / рік
----------	---	---------------------	-----------------	------------------------	---------------------------

	кінцевий)				
Від Різдва до Різдва	187 – 198	293	1516 – 1517	1	293
Від Різдва до Різдва	199 – 202	153	1517 – 1518	1	153
Від Різдва до Різдва	203 – 224	291	1518 – 1520	2	145
Від Різдва до Різдва	225 – 235	183	1520 – 1521	1	183
Від Різдва до Різдва	236 – 272	665	1521 – 1524	3	222
Від Великодня до Великодня	191 – 199	281	1517 – 1518	1	281
Від Великодня до Великодня	200 – 205	139	1518 – 1519	1	139
Від Великодня до Великодня	206 – 227	263	1519 – 1521	2	132
Від Успіння до Успіння	196 – 200	178	1517 – 1518	1	172
Від Успіння до Успіння	201 – 222	273	1518 – 1520	2	137
Від Успіння до Успіння	223 – 232	193	1520 – 1521	1	193

Таким чином, ми маємо 16 річних відліків для числа вписаних імен (там, де позначено інтервали в 2 і 3 роки, я примусово ділю число імен на це число років). Я розумію, що зазначені в таблиці інтервали перекриваються, і тому ці відліки не є повністю незалежними з точки зору математичної статистики. Але у нас нема іншого виходу, як ними скористатись.

На підставі цих відліків ми можемо визначити середнє значення $X = 186$ імен на рік і середньоквадратичне відхилення $\sigma = 51$ (ім'я на рік). Більшість наших відліків (13 із 16) лежать у межах від $X - \sigma$ (135) до $X + 2\sigma$ (288). Тому мінливість показника «число імен на рік» слід визнати досить високою.

Далі, в цілому за 48 років (1483 – 1530) записано близько 14 000 імен, що рас нам середній темп 292 імені / рік. Він значно перевищує темп для розглянутого

вище інтервала 1517 – 1524 рр., тому доцільно визначити середній темп окремо для кожної з трьох частин ПС:

Розділи (від першого до останнього включно)	Число вписаних імен	Орієнтовні роки (від першого до останнього включно)	Орієнтовне число років	Число вписаних імен / рік
6 – 187	9313	1483 – 1516	34	274
188 – 272	1565	1517 – 1524	8	197
273 – 415	3020	1525 – 1530	6	503

Середній темп для першої частини можна визначити як $X + 1.74\sigma$, а для третьої як $X + 6.21\sigma$. Відповідно до [правила 3 \$\sigma\$](#) ми можемо вважати розбіжність середніх значень для 1-ї та 2-ї частин випадковою (різниця не перевищує 3σ), але в 3-й частині темп наповнення ПС істотно зростає.

Керуючись середніми значеннями із попередньої таблиці, ми можемо встановити такі приблизні формули для обчислення дати того чи іншого запису:

$$R = 1482 + Y / 274 \quad (1 \text{ частина})$$

$$R = 1524 + Y / 503 \quad (3 \text{ частина})$$

де R означає рік, а Y – накопичене число імен від початку частини. З наведеної вище оглядової таблиці можна побачити, що, наприклад, на початку 9-го розділу накопичена сума складає 77 імен (8 + 24 + 45 для розділів 6, 7, 8 відповідно).

На підставі цих інтерполяційних формул можна обчислити наступну хронологію розділів ПС:

Рік	Розділи ПС	Рік	Розділи ПС	Рік	Розділи ПС	Рік	Розділи ПС
1483	1 – 11	1495	51 – 53	1507	126 – 139	1519	203 – 216
1484	11 – 12	1496	54	1508	140 – 158	1520	217 – 225
1485	12 – 16	1497	54 – 57	1509	158 – 167	1521	226 – 236
1486	17 – 24	1498	57 – 61	1510	168 – 174	1522	237 – 253
1487	24 – 31	1499	62 – 64	1511	175	1523	254 – 266
1488	31 – 33	1500	64 – 66	1512	175 – 176	1524	267 – 272
1489	33 – 39	1501	67 – 75	1513	177 – 180	1525	273 – 297
1490	39 – 42	1502	76 – 81	1514	180	1526	298 – 315
1491	42 – 44	1503	82 – 89	1515	181 – 183	1527	315 – 335
1492	44	1504	90 – 105	1516	183 – 187	1528	335 – 343
1493	44	1505	106 – 114	1517	188 – 199	1529	344 – 390
1494	44 – 51	1506	115 – 125	1518	199 – 203	1530	391 – 415

В цій таблиці зроблено дві поправки проти даних інтерполяційних формул – з огляду на хронологічні позначки в тексті.

1, 76-й розділ з огляду на вказівку «2 лютого» приєднано до 1502-го року, тоді як за інтерполяційною формулою він мав би належати до 1501 р.

2, початок 1529-го року покладено на розділ 344, помічений 1-м січня (за інтерполяційною формулою він мав би припадати на 358-й розділ).

Історичні особи і глибина пам'яті

Починаємо цей розділ, як завжди, з діаграми співіснування тих осіб, яких вдалося ідентифікувати. Всього виявити хронологічні вказівки для 89 розділів:

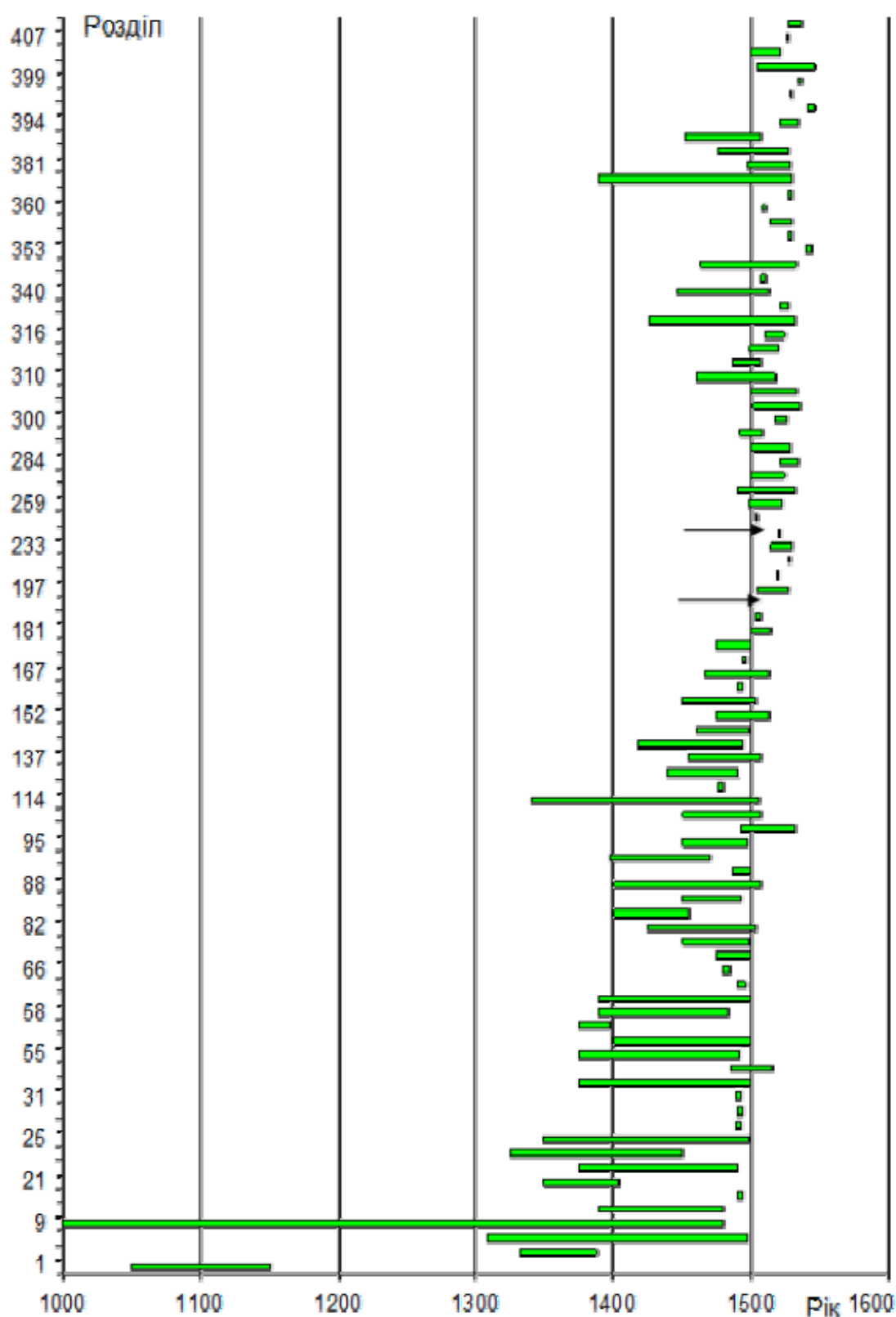

*Загальна діаграма співіснування осіб, згаданих в ПС
Тверді дати позначено стрілками*

Тут ми бачимо, що найбільшу глибину історичної пам'яті – від кінця 10 ст. – досягнуто в 9-у розділі за рахунок **однієї особи** – князя Володимира Святославича, хрестителя Русі. Ніяких наступних князів аж до Ольгерда синодик не знає, тому можна сміливо твердити, що ніяких письмових джерел з історії Київської Русі в Печерському монастирі на той час (1483 р.) не було.

Наступна група осіб, котра різко виділяється на загальному тлі – це ченці Печерського монастиря (розділ 1), запозичені, як я уже писав, з Печерського патерика.

Якщо ми виключимо з діаграми ці два розділи, котрі різко виділяються, отримаємо наступну діаграму в крупнішому часовому масштабі:

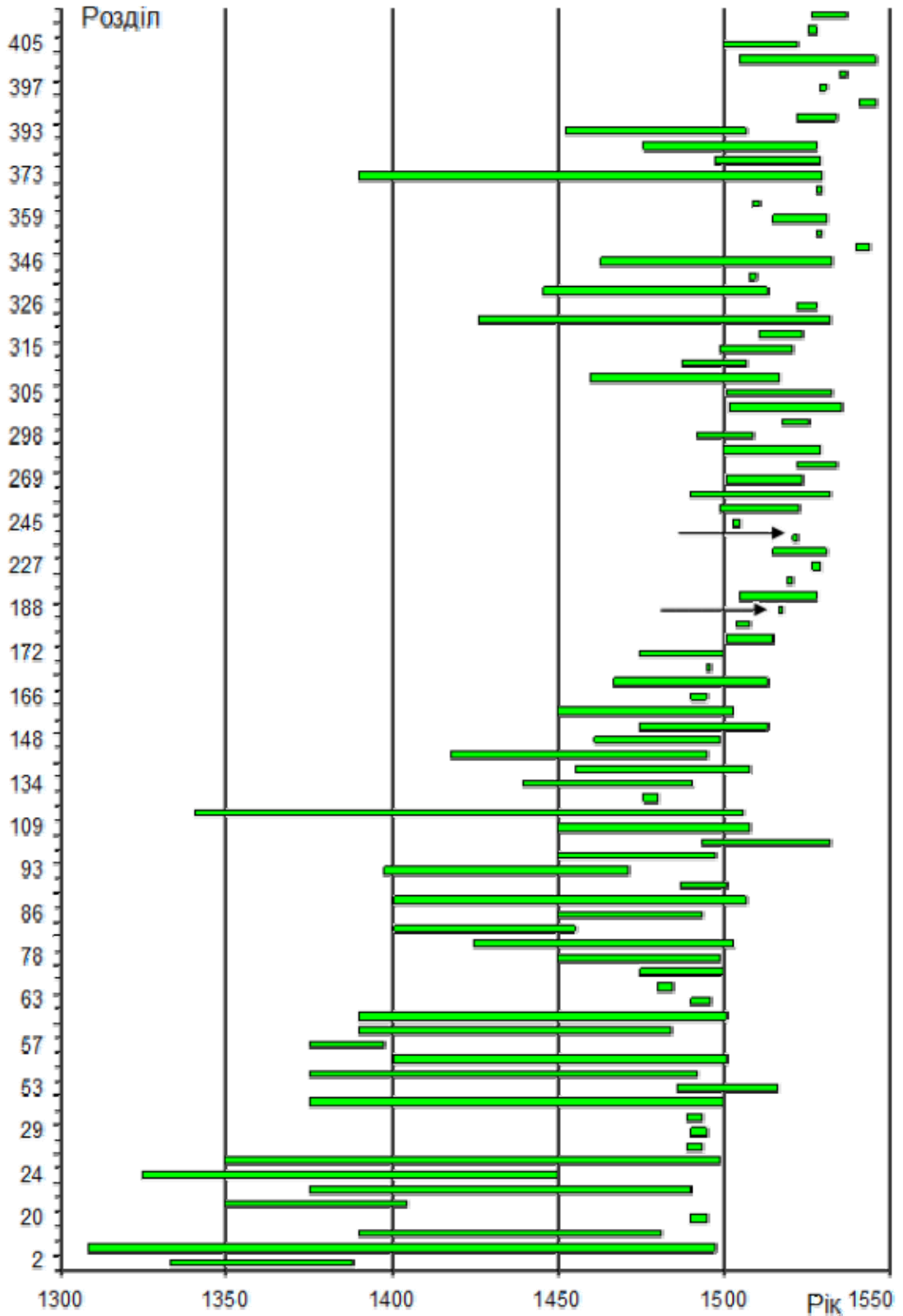

*Діаграма співіснування осіб 14 – 16 ст., згаданих в ПС
Тверді дати позначено стрілками*

Ми бачимо, що із 87 розділів, показаних на цій діаграмі, тільки 15 розділів (17 %) згадують осіб, що діяли в 14 ст. За часом запису цих розділів до ПС останнім є «Пом'яник Острозького» (розділ 373), записаний, згідно нашої хронологічної таблиці, в 1529 році. Цей пом'яник, як я уже відзначав, має свою власну внутрішню хронологію.

Решта 14 розділів, котрі заглиблюються в 14 ст., зосереджені в початковій частині ПС (до розділу 114, записаного, орієнтовно, в 1505 р.).

Пізніші розділи, як і слід було очікувати, поступово пересуваються на діячів 15 ст., потім – на кінець 15 ст. і нарешті – на початок 16 ст.

Розподіл розділів за глибиною пам'яті наступний:

Глибина пам'яті, років	Число розділів
1 – 25	44
26 – 50	14
51 – 75	13
76 і більше	16

Середня глибина історичної пам'яті – 41 рік, але її середньоквадратичне відхилення – 42 роки (за рахунок кількох розділів з глибиною понад 125 років).

В умовах, коли у вибірці присутні кілька значень, що різко виділяються на загальному тлі (це наш випадок), замість середнього значення можна користуватись медіаною розподілу, котра якраз дорівнює 25 рокам (половина всіх розділів має глибину до 25 років, а друга половина – понад 25 років).

Отже, найпоширеніша глибина пам'яті не перевищує одного покоління, і зрідка досягає 3 поколінь, що можна вважати типовим для усної пам'яті.

Розділи, котрі показують більшу глибину пам'яті, змушують припускати використання якихось письмових джерел.

Історичні особи і реконструкція хронології

Зведено тепер в одну таблицю хронологічні спостереження, зроблені нами під час читання ПС, і співставимо їх з обчисленими вище інтерполяційними датами.

У стовпчику «Узгодженість» проставляємо такі оцінки:

- Повна – співпадіння років або різниця на 1 рік;
- Дуже добра – інтерполяційна дата пізніша за кінцеву на 2 – 10 років;
- Добра – інтерполяційна дата пізніша за кінцеву (більше ніж на 10 років);
- Погана – інтерполяційна дата значимо раніша за кінцеву.

Розділ	Кінцева дата на підставі змісту	Інтерполяційна дата запису розділу	Узгодженість
9	1481 р.	1483 р.	Дуже добра
10	1481 р.	1483 р.	Дуже добра
20	перед 1495 р.	1486 р.	Добра
21	між 1404 і 1420 рр.	1486 р.	Добра
22	перед 1510 р.	1486 р.	Добра

23	перед 1490 р.	1486 р.	Дуже добра
24	сер. 15 ст.	1487 р.	Добра
25	перед 1499 р.	1487 р.	Добра
28	бл. 1494 р.	1487 р.	Дуже добра
29	перед 1495 р.	1487 р.	Дуже добра
31	перед 1494 р.	1488 р.	Дуже добра
36	не пізніше 1493 р.	1489 р.	Дуже добра
38	кін. 15 ст.	1489 р.	Дуже добра
53	між 1486 і 1516 рр.	1495 р.	Добра
55	не раніше 1493 р.	1497 р.	Дуже добра
56	1501 р.	1497 р.	Дуже добра
57	1398 р.	1497 р.	Добра
58	між 1481 і 1484 рр.	1498 р.	Добра
62	1501 р.	1499 р.	Погана
63	перед 1496 р.	1499 р.	Дуже добра
66	після 1482 р.	1500 р.	Добра
78	перед 1499 р.	1502 р.	Дуже добра
82	перед 1503 р.	1503 р.	Повна
83	1455 р.	1503 р.	Добра
86	між 1490 і 1494 рр.	1503 р.	Добра
88	1505 р.	1503 р.	Погана
90	після 1501 р.	1504 р.	Дуже добра
93	1471 р.	1504 р.	Добра
95	після 1497 р.	1504 р.	Дуже добра
107	між 1494 і 1532 р.	1505 р.	Добра
109	перед 1508 р.	1505 р.	Дуже добра
114	1506 р.	1505 р.	Дуже добра
127	1480 р.	1507 р.	Добра
134	1491 р.	1507 р.	Добра
137	перед 1508 р.	1507 р.	Повна
147	1495 р.	1508 р.	Добра
148	не раніше 1499 р.	1508 р.	Дуже добра
152	перед 1513 р.	1508 р.	Дуже добра
162	1499 або 1503 р.	1509 р.	Дуже добра

166	кін. 15 ст.	1509 р.	Добра
167	після 1513 р.	1510 р.	Погана
169	1496 р.	1510 р.	Добра
172	бл. 1500 р.	1510 р.	Добра
181	перед 1515 р.	1515 р.	Повна
197	перед 1528 р.	1517 р.	Добра
216	перед 1521 р.	1519 р.	Дуже добра
233	перед 1531 р.	1521 р.	Дуже добра
245	1508 р.	1522 р.	Добра
259	1523 р.	1523 р.	Повна
268	перед 1532 р.	1524 р.	Дуже добра
269	1524 р.	1524 р.	Повна
284	перед 1534 р.	1525 р.	Дуже добра
293	перед 1529 р.	1525 р.	Дуже добра
298	1509 р.	1526 р.	Добра
300	1526 р.	1526 р.	Повна
303	перед 1536 р.	1526 р.	Дуже добра
305	перед 1533 р.	1526 р.	Дуже добра
310	1517 р.	1526 р.	Дуже добра
311	1507 р.	1526 р.	Добра
315	1521 р.	1527 р.	Дуже добра
316	1524 р.	1527 р.	Дуже добра
318	1531 р.	1527 р.	Погана
326	між 1522 і 1528 р.	1527 р.	Дуже добра
340	1513 р.	1528 р.	Добра
343	1510 р.	1528 р.	Добра
346	між 1514 і 1533 р.	1529 р.	Дуже добра
353	перед 1544 р.	1529 р.	Добра
358	перед 1530 р.	1529 р.	Повна
359	після 1531 р.	1529 р.	Погана
360	1511 р.	1529 р.	Добра
368	перед 1530 р.	1529 р.	Повна
373	перед 1530 р.	1529 р.	Повна
381	1529 р.	1529 р.	Повна

391	перед 1528 р.	1530 р.	Дуже добра
393	1507 р.	1530 р.	Добра
394	між 1522 і 1534 р.	1530 р.	Дуже добра
396	перед 1546 р.	1530 р.	Добра
397	перед 1531 р.	1530 р.	Повна
399	перед 1537 р.	1530 р.	Дуже добра
400	1546 р.	1530 р.	Погана
405	1522 р.	1530 р.	Дуже добра
407	після 20 липня 1528 р.	1530 р.	Дуже добра
409	між 1527 і 1537 р.	1530 р.	Дуже добра

Всього із 83 записів повна узгодженість дат має місце в 11 випадках (13 %), дуже добра – в 37 випадках (46 %), добра – в 29 випадках (35 %), погана – в 6 випадках (7 %).

Отже, в цілому запропоновані нами інтерполяційні дати «дуже добре» узгоджуються із датами життя згаданих осіб.

Суперечності в датуванні

Розглянемо детальніше ті факти, котрі не вкладаються у запропоновану хронологію.

1. В розділі 386 запис про Сошествіє св. духа не піддається інтерпретації, треба припускати помилку писаря у визначенні числа дня.

2. В розділі 62 міститься поминальний запис княгині Марії (62-31); якщо вважати її дружиною кн. Семена Олельковича, то вона померла в 1501 р., тоді як наша розрахункова дата запису – 1499 р.

3. В розділі 88 поминається князь Дмитро Путятич, котрий помер на початку 1505 р., а розрахункова дата – 1503 р.

4. Анастасія Каленикова (167-2) згадана в документах як ще жива в 1513 р., а розрахункова дата – 1510 р. В цих трьох випадках розбіжності не такі великі, і можна думати, зумовлені річними коливаннями числа вписаних імен (інтерполяція згладжує ці коливання).

5. Княгиня Анна (318-7) померла не раніше 1531 р., а розрахункова дата – 1527 р. Чи справді це **та сама Анна Крошинська**, яку ми знаємо з документів?

6. Про Чешейка Гриньковича є звістки 1515 і 1531 рр., отже, він помер не раніше 1531 р. Чи справді це **та сама особа**, що й записаний в ПС Григорій Чешенков (359-1)?

7. Князь Володимир Іванович (400-1-2) помер у 1545 чи 1546 роках – якщо це **справді той князь** Володимир Іванович Горський, котрий відомий нам з документів. Можна припускати помилку писаря, як в оповіданні Чехова «[Канітель](#)».

Найбільш серйозними мені видаються пункти 5 та 7, але їх, на мою думку, не досить, щоб відмовитись від запропонованої мною хронології, котра спирається на десятки фактів.

Таким чином, погляд Є. Вітте, що від ПС збереглися уривки, котрі охоплюють період від 1480 до 1591 рр. і до того ж не впорядковані хронологічно [Є. В., 7], можна вважати повністю спростованим.

Приписки

Ті приписки на полях, які вдалося датувати на підставі їх змісту, не виходять за рамки хронології ПС (приписка кн. Семена Юрійовича Гольшанського з родиною (10-12 – 10-14, 56-21 – 56-23), бл. 1516 р.; кн. Федора Івановича Корецького (24-5), бл. 1512 р.; кн. Дмитра Івановича Красного (88-1), бл. 1507 р.).

Остання приписка, до того ж явно датована, стосується Данила Нечая, загиблого в 1651 році (розділ 80). З цього можна зробити висновок, що ПС на той час активно використовувався (хоча й не поповнювався), читався, і ченці пригадали, що в глибині ПС захований запис роду Нечаїв, до якого приєднали й Данила.

Пізніших приписок виявити не вдалося.

Соціологія

Що ми можемо сказати про соціальну структуру того суспільства, зріз якого дає нам Печерський синодик? Мені здається, не так уже й мало.

Визначення аристократії

Історія України завжди була, є і назавжди залишиться *історією українського народу*. Українці ніколи не мали власної аристократії, і це настільки виразна риса нашої історії, що й у майбутньому виникнення аристократії я вважаю малоімовірним.

Спробую пояснити. Аристократією у стислому розумінні (strict definition) слід називати групу родів, наближених до двора правителя, котрі спадково забезпечують своїм дітям оцю близькість і як наслідок – привілей займати вищі посади в державі. Отже, передумовою існування такої аристократії є незалежна держава і спадковість правителів.

Оскільки в історії України періоди існування незалежної держави були дуже короткими (про сучасність історики не говорять!), спроби спадкової передачі влади ніколи не були успішними, і аристократія просто не встигала сформуватись (для чого потрібно принаймні два покоління: син високопоставленого батька уже може вважатись аристократом).

Аристократією у широкому розумінні (loose definition) можна називати групу родів, яка традиційно займає вищі шаблі суспільної ієрархії в певному регіоні, і передає це становище у спадок своїм дітям.

Така аристократія формувалась в Україні кілька разів (волинська шляхта 16 – 17 ст., козацька старшина Гетьманщини 17 – 18 ст., козацька старшина Слобожанщини тих же часів, регіональні дворянські еліти 19 ст.), але вона щоразу «випаровувалась», втрачаючи найчільніших представників на користь панівних націй і залишаючи на місці людей *podlejszego gatunku*.

Так, із князів Острозьких вийшов непоганий краківський каштелян (найвищий чин в Речі Посполитій), з князів Вишневецьких – король, із князів Чорторийський – добрий приятель імператора Олександра 1-го (близькість до монарха!), з князів Сангушків – діяч на користь відродження Польщі ([Роман Даміан Сангушко](#), 1832–1917). Аристократія? – Авжеж, аристократія Речі Посполитої!

З числа козацької старшини Гетьманщини вийшли графи й фельдмаршали І. В. Гудович (1741 – 1820) та І. Ф. Паскевич (1782 – 1856; цей дослужився навіть до князя). Аристократія? – Авжеж, аристократія Російської імперії!

Дехто з таких «українських» аристократів навіть любив галушки й сало, але кожен з них скоріше сам на себе доніс би у поліцію, аніж допустив, щоб його вважали українцем.

Отже, в історії України можна шукати аристократію-loose, котра відрізняється від аристократії-strict приблизно так, як «милостивий государь» відрізняється від «государя імператора».

Але найчастіше ми бачимо, що визначні українські діячі виходять прямо від сохи (Т. Шевченко), ковадла (І. Франко) або каламаря (Леся Українка; її батько був дрібним чиновником повітового рівня, і ніхто з його дітей і такого стану не добився).

Трудящі маси

Тому цілком природно, що наш огляд соціальної структури починаємо від найчисленнішої і найважливішої з груп – від трудящих мас.

Із 14 316 імен, котрі я нарахував у ПС, 12 549 імен, або 88%, належать особам без титулів і без жодних визначень. Дари їх для Печерського монастиря відповідають їх бідності: бачимо імена, вписані за сермягу (розділи [377](#), [402](#)), тобто за простий грубий одяг.

Ми не можемо сказати про них нічого конкретного: вони народжувались, жили і помирали... Але тим самим вони забезпечували продовження посідання Києва і навколишніх земель сповідниками православної віри; вони були тим фундаментом, основою (субстратом), на якому трималась еліта того часу і з якого при черговому повороті історичних подій виділилось козацтво і поклало початок формуванню сучасної української нації.

Хоч я і не вірю в бога, але переписуючи їх імена, я відчував, що віддаю у такий спосіб шану нашим предкам, від яких походить наш народ.

Виписки свої я робив двома способами: частину розділів я переписав повністю (там налічується 5136 імен), а з решти розділів виписав тільки імена з якимись означеннями та рідкісні імена (таких набралось 725). Для статистичних підрахунків надаються тільки розділи, переписані цілком (це досить представницька вибірка, 36 % загалу).

З 4004 нетитулованих імен у вибірці 2505 чоловіків (62.6 %) і 1499 жінок (37.4 %). Така диспропорція означає, що іменам чоловіків приділялось більше уваги під час вписування до синодика, ніж іменам жінок. Маємо записи «Григорія і жену його» (44-5-49), «Фомы и жену его» (175-3-184) – де ім'я жінки пропущено.

Чи можна на підставі синодика щось сказати про демографічний потенціал суспільства – я не знаю, це могло би бути предметом подальших студій.

Географія записів досить широка, з тих місць, котрі наведені на нашій карті, досить значна кількість представлена нетитулованими іменами. З них назви сіл в значній кількості представлені тільки на воліні, а на решті території переважають назви міст. З цього, я думаю, ще не можна робити висновок, що більшість населення жила в містах – думаю, в синодик потрапляла назва найближчого міста.

Так, два записи, позначені «з Путивля» (150, 151), містять, згідно зроблених припущень, вказівки на села, віддалені на 54 і 67 км від самого Путивля, що приблизно окреслює район впливу міста (досить значний).

Тому, я думаю, переважна більшість нетитулованих імен належала жителям сіл. Можна також припускати, що немало в цій групі і жителів Києва.

Міщанство

Звичне для нас слово «міщанство», як і аристократія, може мати два визначення. Міщанство-loose – це всі, хто живе в містах, без огляду на їх юридичний статус. Такими міщанами є і князі, й єпископи. Міщанство-strict – це ті, хто підлягає магдебурзькому праву (отже, такими міщанами не є жителі передмість, юридик, певних національних груп і т. д.).

Виділення міщанства як окремої соціальної групи зумовлено запровадженням магдебурзького права і відповідним відмежуванням прав міщан від інших людей.

Згадки терміну *міщанин* в ПС вкрай нечисленні і переважно містяться поза основним потоком імен, – у назвах розділів та у приписках на полях. Так, маємо згадки про мінського міщанина Олексія ([розділ 246](#)), київських міщан Сергія ([311-2-1](#)) та Івана Сидоровича ([415](#)) – і тільки. Показово, що ці згадки належать до часу (згідно моєї інтерполяції) від 1522 до 1530 рр., у попередні роки немає й таких.

До цього треба додати туровського вїта Кузьму ([270](#)) – єдиний на весь ПС випадок згадки «магдебурзького» титула. Звичайно, виникає запитання – де ж київські вїти та інші посадовці міського самоуправління? Їх у ПС ми не бачимо, можливо, ця титулатура, як і назва *міщанин*, тільки почала проникати у свідомість, і тому так слабо відбилась в іменах синодика.

Ознакою жителя міста могла би бути вказівка на ремісничу професію, але таких вказівок в усьому ПС ми не маємо зовсім. Виняток становить згадка аж двох *іконників* – Федора ([52](#), орієнтовно 1495 р.) та Лук'яна ([404-12](#), орієнтовно 1530 р.). При цих іменах немає географічних визначень, і можна думати, що обидва позначають київських майстрів, мабуть, добре відомих в Печерському монастирі. Значний інтервал часу між записами дозволяє припустити, що Лук'ян був сином Федора і успадкував від батька його професію.

З урахуванням загальної бідності джерельних свідчень про мистецьке життя наявність одразу двох імен іконописців становить неабияку цінність.

Ще один запис ([розділ 327](#)) зробив Наум Стрільник. Що може означати слово *стрільник* окрім майстра по виготовленню стріл? Можливо, маємо тут вказівку ще на одного ремісника (київського?).

«Шляхта»

Слово *шляхта* як соціальний термін в цей час у нас ще не вживалось, і в ПС ми його не бачимо. Я вживаю його замість багатослівного «землевласники, зобов'язані до служби».

В ПС зрідка трапляється термін *боярин*: Яцко, боярин жеславський ([розділ 291](#)), Василь Якович, боярин случький ([311](#)), Дмитро Федькович, боярин пінський ([313](#)) – і тільки. Характерно, що цей термін обов'язково супроводжується назвою міста, де чоловік був боярином.

В розглядуваний час вживався також термін *зем'янин*, але в тексті ПС ми його не маємо (всі особи, котрі в документах фігурують як зем'яни, в ПС іменуються *панами*, про них далі).

Тому на підставі автентичної термінології виявити прошарок землевласників, котрі стояли вище за звичайних селян, але не дотягували до *панів*, не так просто.

На першому місці тут слід поставити Семена з Колків ([розділ 57](#)), запис якого, як ми бачили, був продубльований (орієнтовно в 1497 р.) зі вкладної грамоти 1398 р. Це особа доволі заможна, володіє дворичем у Лісниках біля Києва, і може давати на монастир по копі грошів (60 грошів) щорічно. [Празький гріш](#) наприкінці 14 ст. важив близько 3 грамів, тобто сума оплати виносилась на 180 грамів – досить помітну величину. Найцікавіше, що внески було обіцяно саме в грошовій формі. Але ж срібла в Лісниках не добувають, і щоб добути гроші, треба щось продати.

Наступні записи такого роду належать орієнтовно до 1508 р. ([розділи 150, 151](#)) – в них родини з Путивля обіцяють давати на монастир по кадї меду на рік. Мед, на відміну від срібла – продукт власного господарства, котре володіло бортями або й пасікою. Чи такої ознаки матеріального добробуту досить для зарахування людей у вищий соціальний стан – на матеріалі ПС вирішити не можна.

В [розділі 331](#) (орієнтовно, 1527 р.) маємо помітку: «сі 5 душ за ручницю вписали». Ручниця, згадана тут (ручна вогнепальна зброя), навряд чи була предметом селянського побуту. Тут скоріше можна припускати людину, причетну до воєнної служби.

Далі в [розділі 403-2](#) читаємо: «сіі душі 3 уписано за сукно і за Псалтирю 2 душі». Сукно – це не сермяга, це, скоріше за все, досить дорога й якісна привозна тканина, котру треба було купувати. Рукописна книга (Псалтир) також, можна думати, була річчю досить коштовною, доступною тільки заможним людям. Більше того – ця згадка вказує нам, що родина, котра дарувала цю книгу, була грамотною, читала книгу, котру ми й досі читаємо.

В [розділі 417](#) бачимо приписку: «сія душа вписана за куни», тобто за гроші (можливо, що й хутрові). Це також може вказувати, що майновий стан дарувальника був вищим за масу населення.

Службовці

Досить численна група осіб у ПС окреслена термінами їх службового становища. Тут маємо слуг великого князя литовського, великого князя московського і приватних осіб. На даному матеріалі ми не можемо вирішити, чи розрізнялась у цей час державна і приватна служба, чи (я думаю, скоріше) служба великому князю була службою особі, а не абстрактному поняттю держави.

Маємо згадки про **воєвод**: пана Романа Єлизаровича воєводи Київського ([розділ 173](#)); князь Костянтин Іванович Острозький згаданий з титулом «воєвода троцький» ([373-0](#)); двічі (379, 388) вписано рід Івана Васильовича, воєводи стародубського (цей останній служив Москві).

Також ми знаємо, що князь Дмитро Путятич ([розділ 88](#)) був київським воєводою, але ця його служба в ПС не відзначена.

Маємо згадки про **старост**: пана Скипоря, старосту житомирського (45); пана Бика Олександровича, старосту вінницького (95); пана Семена Полозовича, старосту овруцького (278).

Один раз згаданий **намісник** случький – пан Звір Волчкович (170).

Окрім того, ми знаємо з інших джерел, що уряди намісників займали згадані в ПС особи: пан Юрій Зиновійович (53), пан Роман Івашкович (66), Яцек Мезя (91),

пан Семен Олізарович (169), пан Михайло Гагин (182), пан Яцько Ратомський (197), пана Михайло Павша (259), пан Іван Кошка (298) – всього 8 чоловік. Більшість із них, як бачимо, атестована *панами*, що свідчить про перевагу цього терміну над великою різноманітністю назв службових посад.

(Про *намісника* в Печерського монастирі будемо говорити далі.)

З числа дрібніших урядовців маємо згадки про **королівських дворян**: пана Бориса зі Смоленська (335), пана Шамакова (337), пана Михайла Скипорова (407). І тут бачимо, що титул *пан* має перевагу перед назвою посади. Слід також звернути увагу, що всі згадки королівських дворян зосереджені в кінці ПС, за моїми міркуваннями, в 1527 – 1530 роках. Можна думати, що ця посада була запроваджена тільки за короля Сигізмунда 1-го.

Один раз (розділ 150) у непрямий спосіб згадано путивльського **сотника**. Цей запис належить орієнтовно до 1508 р., тобто до часу, коли Путивль уже належав Москві.

Особливу групу утворюють посади, пов'язані з фінансовим господарством. Маємо згадки про **казначея** смоленського князя Костянтина Крошинського (152), молдаванина Єрофея – писаря і **підскарб'я** князя Костянтина Острозького (368). Маємо згадку про **вістярника** Сіму (382) – цей термін в Молдавському князівстві також означав казначея.

З числа дрібних слуг можемо назвати Данила – **ключника** князя Василя Шемячича. (За «Руською Правдою» ключник вважався холопом свого пана.) До цієї ж категорії слуг низького соціального рангу, мабуть, треба віднести дворян Печерського монастиря (розділ 11), слуг печерських (145). Можливо, такі самі монастирські дворяни згадані в розділі 111 під недописаною назвою «Златоверхого».

Безперечно, згаданими в ПС назвами, що стосуються служби, далеко не вичерпується набір таких назв у кінці 15 – на початку 16 ст. Наші спостереження мають бути лише матеріалом (з однієї письмової пам'ятки) для студій над цим предметом. Попередньо можна тільки відзначити тенденцію звати всіх слуг високого соціального рангу *панами*.

Писарі

Ще один особливий рід служби пов'язаний із пером і каламарем. Тут перш за все треба згадати писарів, котрі писали сам Печерський синодик:

Розділ	Ім'я
228	Герасим (1)
231	Герасим (1)
237	Мисаїл (2)
240	Сергій (3)
242	Діонісій (4)
248	Богдан (5)
264	Мачаха (6)
267	Остап (7)
330	Герасим (1)

332	Никон (8)
337	Васіан (9)
342	Яким (10)
344	Никон (8)
388	Никон (8)
400	Филимон (11)
403	Герман (12)

Ми бачимо тут цілих 12 імен, мабуть, переважно ченців Печерського монастиря (хоча імена Богдана й Мачахи викликають сумнів – чи вони чернечі). Враховуючи бідність наших звісток про імена писарів 16 ст., така кількість не може не вражати.

Особливо треба звернути увагу, що всі ці згадки зосереджені в розділах, які написані, за моїми міркуваннями, в 1521 – 1530 рр. (упродовж всього 10 років). Це не значить, що весь попередній текст був написаний одним писарем – я думаю, що вони мінялися й раніше, але не було звичаю записувати імена. [Вище](#) я розглядав значну серію хронологічних позначок у тексті ПС – принаймні частина з них могла бути зумовлена передачею синодика іншому писарю, тільки імена писарів при цьому не зазначались.

Зібрані тут імена свідчать про значне поширення грамотності в Печерському монастирі, і можна навіть думати – чи не було тут якоїсь школи для навчання грамоті?

Друга група писарів, згаданих в ПС – це світські особи, слуги великого князя та приватних осіб. Маємо згадки про **писаря великого князя** пана Федора Янушковича (137), **королівського писаря** Коптя (227), **королівського дяка** Олехна Васильовича Резанцова (263), **господарського писаря** пана Богуша (Боговитина) (293, 300), двох писарів князя К. І. Острозького – Данила Васильовича (358) та Єрофея (368), пана Сидора – писаря князя Костянтина Крошинського (397), нарешті, писаря Григорія (417) – без уточнення.

Всього 8 чоловік, серед яких бачимо й *панів*, що свідчило про високу соціальну роль звання писаря. І знову хронологія підказує нам, що ці згадки починаються (орієнтовно) з 1507 року. Це може свідчити про зростання відносної ролі писаних документів та, відповідно, писарів у житті Великого князівства Литовського.

Якщо вже зайшла у нас мова про грамотність, слід ще раз згадати записи до ПС за харатейний (пергаментний) Устав (311) та за Псалтир (403-3), що засвідчує грамотність і книжність не тільки отримувачів подарунків – печерських ченців, але й самих дарителів.

Всі 20 писарів і двоє дарителів книг жили у Великому князівстві Литовському. Ми не маємо в ПС жодної звістки про грамотність у Великому князівстві Московському.

Пани

Згадки про панів у ПС досить численні, і з довідковою метою я зібрав їх в наступну таблицю:

Розділ	Запис в ПС	Історичні дані
12	Рід пана Івана Єльця	батько Федора та Яцка Єльців (1 чв. 16 ст.)
15	Пан Василь Павлович, Анастасія пані його	?
18	Рід пана Мишка Павловича	?
33	Рід пані Кальницької	?
34	Рід пані Мечевої	?
45	Рід пана Скипоря старости житомирського	1528 р.?
51	Рід пана Кузьми Шапочкина	?
53	Рід пана Зиновія Юрійовича	1486 – 1516 рр., маршалок королівський
59	Рід пана Фурса Романовича	?
64	Пана Андрія Кальницького	?
66	Пан Роман Івашкович	1482 р., намісник путивльський
67	Рід пана Мишка Свирнича	?
70	Рід пана Никити Страшка	?
81	Рід пана Івашка Пишневича	?
84	Рід пана Андрія Павловича	1502 р., Андрюшко Павлович?
85	Рід пана Мишка Затичича	?
95	Рід пана Бика Олександровича, старости вінницького	1497 р.
100	Рід пана Івана Владики	?
102	Пан Борис Курський	?
104	Рід пана Матфеєв Вільневцев	?
107	Рід пана Семена Полозовича	1494 – 1532 рр., намісник овруцький, річицький
115	Рід пана Семена Григорьевича	?
121	Пан Никита Ходусович з Пінська	?
127	Рід пана Івана Дашковича і пані його	1476 – 1480 рр., ключник вітебський
129	Рід пані Нимили Обернеєвої	?
133	Пан Грицько Шестовицький з Чернігова	?
137	Рід пана Федора Янушковича,	1486 – 1508 рр., писар

	писаря великого князя	ЛИТОВСЬКИЙ
146	Рід пана Булгака Лисиченка	?
163	Пан Страшко	?
165	Рід пана Бикова	?
166	Пана Завиши і пані його	1491 р., королівський дворянин
167	Рід пана Калениковича і пані його	1476 р., Івашко Каленикович
168	Пані Олена Кичкирева уписала в дім Пречистої вислугу пана свого селище Брилевщину Новосілки	?
169	[Рід] пана Семена Олізаровича	1495 – 1496 рр., намісник берестейський
170	Ті душі, 50 їх, пан Звір Волчкович, намісник Слуцький, вписав рід свій	?
173	Рід пана Романа Єлизаровича воеводи Київського	?
177	Рід пана Дмитра Бутовича	?
180	Рід пана Івашка Дідковича	поч. 16 ст., Іван Дедко?, зем'янин?
181	Рід пана Олехнов Скарутин	1501 – 1515 рр., війський любачівський
182	Рід пана Михайлів Гагинов	1504 – 1508 рр., намісник мозирський
183	Рід пана Семена Внуков	?
189	Отець і матір пана Гурка Федоровича	?
193	Рід пана Олехна Митьковича	?
197	Рід пана Яцька Ратомського	1505 – 1528 рр., намісник аїнський
198	Пані Дідова	?
219	Рід пані Семенової Патрикесвича з Волині	?
222	Упис пана Семена Попонки	?
245	Рід пана Василя Жеребятича	1508 р., київський зем'янин
250	Рід пана Богдана Гостського	?
251	Рід пана Юхна Сеньковича з Волині	?
252	Рід пана Джуси Олександра з Волині	1542 р., волинський зем'янин

259	Рід пана Михайла Павшин	1499 – 1522 рр., намісник чорнобильський
273	Рід пана Юхна Іванова сина Іванкевича із Слуцька	поч. 16 ст.?
277	Рід пана Ворана	?
278	Рід пані Настасї Поповкиної	?
279	Рід пана Яцка Романовича з Вінниці	?
280	Рід пана Михайла Полукнязевича	?
283	Рід пана Семена Бабинського	?
284	Рід пана Михайла Халецького	1522 – 1534 рр., староста овруцький
288	Рід пана Богдана Корсаковича	?
293	Рід пана Богуша писаря господарського	1500 – 1529 рр., Богуш-Михайло Богушевич Боговитин, писар литовський
297	Рід пана Боговитинова	1500 – 1529 рр., Богуш-Михайло Богушевич Боговитин
298	Рід пана Івана Кошки	1492 – 1509 рр., намісник смоленський
300	Рід пана Богуша писаря господарського	1500 – 1529 рр., Богуш-Михайло Богушевич Боговитин
308	Од пана Гринков Овруцького Степана и жены его Анны	?
309	Од пана Матфея Юньковича	родич волинського зем'янина Василя Федоровича Юнкевича (відомого у 1533 – 1548 рр.)?
325	Пан Юрій Михайлович Попковича рід свій вписав	?
335	(рід пана Бориса королевського дворянина смольнянина – приписано на полі)	?
336	Пан Павло Родич з Бельська рід свій вписав	?
337	(Рід пана Шамакова дворянина королевського)	?
340	(пана Матфея Заморенка)	1522 – 1540 рр.
348	Рід пана Єска Матфєевича	?
349	Рід пана Івана Рагачовського	?

	Дмитрієвича	
350	Рід пана Івана Привередовського	?
351	Рід пана Івана Дмитровича Мжевського	?
353	Рід пана Івана Покотиловича	1544 р., зем'янин
358	Рід пана Данила Васильовича писаря князя Костянтина Івановича Острозького	?
365	Рід пана Ласков Іванов	?
367	Рід пана Івана Федоровича Кощеєвича, архімандрита Жидичинського Іони	?
371	Рід пана Івана Котов	1495 – 1499 рр., Ян / Івашко Котович?
374	Рід пана Киселя Дорогиницького	зем'янин (?)
375	Рід пана Гаврила Холеневського	Представник волинського роду Холоневських?
383	Рід пана Семена Івановича	?
384	Рід пана Данила Семеновича	?
395	Рід пана Стефана Каші і його жони Меланії	?
396	Рід пана Івана Харитоновича	1541 – 1546 рр., Іван Сенькович Харитонович, королівський дворянин
397	Рід пана Сидора писаря князя Костянтина Крошинського	?
398	Рід пана Васка Бокшича із Слуцька	?
400-1	пані Анна, пані Агрипина	з князів Друцьких?
403	пані Улита	?
407	Рід пана Михайла Скипорова дворянина короля його милості	?
409	Сії S [6] душ пан Василь Гостський вписав	1527 – 1537 рр., Василь Богданович Гостський
410-1	Рід пана Івана Шпрайського	?
410-6	Рід пана Семена Маринича з Мінська	?

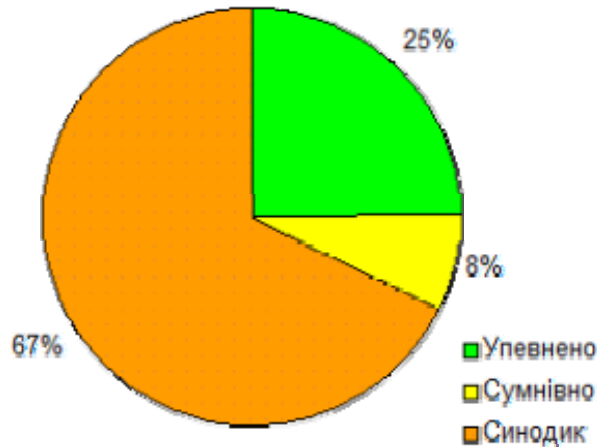

Розподіл панів за класами інформативності

Ми бачимо, що немала кількість *панів* відома нам не тільки з ПС, але і з інших історичних документів – можна вважати, що таких приблизно 1/3 від загального числа 93 записів. Хронологія цих записів відображає загальний рух ПС – від імен 4 чв. 15 ст. до імен, відомих у 1 третині 16 ст. чи навіть трохи пізніше.

2/3 записів належать панам, котрі не лишили слідів в документах, сучасних Печерському синодику. Частина прізвищ ми зустрічаємо в пізніші часи, і відносно точно датовані записи ПС можна вважати ранніми свідченнями про ці роди.

Треба підкреслити, що всі згадки про *панів* (так само, як і розглянуті вище записи про писарів та службовців) походять із заголовків розділів та приписок на полях, не з основного потоку імен для поминання. Тільки наприкінці ПС ми бачимо, що титул *пані* три рази внесено у цей потік (400-1, 403). Отже, титул *пан / пані*, на відміну від *князя / княгині*, в цей час ще не розглядався як неодмінний додаток до власного імені. Можна припускати, що значна кількість людей, котра титулувалась за життя *панамі*, внесена до ПС без цього титула, і ми не можемо їх розпізнати.

Ми бачимо, що з числа історичних родин шість названо в документах *зем'янами*. В ПС цей термін не зустрічається, можна думати, що *пан* як термін ширшого значення його поглинув.

Пани мали змогу надавати монастирю свої маєтки. В розділі 168 (орієнтовно 1510 р.) читаємо, що пані Олена Кичкирева надала Печерському монастирю селище Брилевщина. Ще один запис такого роду міститься в епілозі (416-228): «ці душі стариця Олелиная вписала за имение Койлово». Ця стариця (черниця?) не названа панією, але безспірно належала до цієї групи, бо могла розпоряджатись нерухомою власністю, цілим маєтком.

Князі

Князів, згаданих у ПС, я переписав усіх. Їх виявилось 769, із них Л. Войтович перелічив і дав спроби пояснень лише 325 імен (42 %), і то значну частину його пояснень мені довелося відхилити як непереконливі.

Князі згадані в 51 окремому розділі, а понад те ще в 61 блоці, котрі вклинюються в інші розділи. Оскільки в цих вклиненнях ніде немає вказівок на роди, тлумачення цих імен здається справою безнадійною.

Тих князів, про яких можна щось сказати, я звів у наступні дві таблиці

Упевнено інтерпретовані князівські імена

Ім'я	Розділ ПС
Володимир Святославич († 1015 р.)	9-1, 358-2
Ольгерд († 1377 р.)	9-2, 114-1
Вітовт († 1430 р.)	9-3
Скиргайло († 1394 р.)	9-16
Володимир Ольгердович	9-17, 10-1, 62-4
Олександр (Олелько) Володимирович († 1455 р.)	9-18, 10-2, 56-1, 62-1
Семен Олелькович († 1470 р.)	9-19, 10-3, 56-3, 62-0, 62-6
Ольгимонт Гольшанський	9-25, 38-5-1
Іван Ольгимонтович Гольшанський († 1401 р.)	9-26, 10-6, 38-5-2, 56-11?, 58-5?
Андрій Іванович Гольшанський	9-27, 58-1
Семен Іванович Гольшанський († 1433 р.)	9-28, 10-7, 38-5-3, 56-6?
Юрій Семенович Гольшанський († 1457 р.)	9-30, 10-8, 56-15?
Василь Юрійович Гольшанський († перед 1481 р.)	9-31, 10-9, 56-14?, 58-10?
Іван Юрійович Гольшанський († 1481 р.)	9-32?, 10-5, 56-13?, 58-6?
Княгиня Ульяна Олельківна, дружина Юрія Семеновича Гольшанського	10-0, 56-0
Михайло Олелькович († 1481 р.)	10-4, 56-7?, 62-7
Семен Юрійович Гольшанський († 1505 р.)	10-10, 56-21
Анастасія Семенівна зі Збаразьких, дружина Семена Юрійовича Гольшанського	10-11, 56-22
Анастасія Василівна Московська, дружина кн. Олелька	10-15, 56-2
Євдокія Олельківна, дружина молдавського господаря Стефана	10-16, 56-8, 62-30, 62-30
Дмитро Федорович Одинцевич († перед 1508 р.)	16-0
Федір Одинцевич	16-5
Ксенія Андріївна з Мезецьких, дружина Федора Одинцевича	16-13
Феодосія Дмитрівна Одинцевич	16-17
Феодосія Буйницька	20-0
Василь Федорович Острозький († 1446..1450 р.)	21-0

Данило Острозький († 1366..1370 р.)	21-1
Федір Данилович Острозький († 1404 р.)	21-2, 373-14
Іван Семенович Кобринський	23-0
Федір Ольгердович	23-1
Роман Федорович Ольгердович	23-2
Семен Федорович Ольгердович	23-3
Наримунт-Гліб Гедимінович († 1348 р.)	24-1
Патрикій Наримунтович († після 1408 р.)	24-2
Василь Олександрович Корецький († після 1443 р.)	24-4
Федір Іванович Корецький	24-5
Дмитро Ольгердович	25-1
Фома Іванович Трубецькой	25-8, 62-54, 153-1-1
Лев Буйницький	29-0
Михайло Дмитрович Вяземський	36-0
Марія Трабська	38-0
Софія Зубревицька	38-3-4?, 39-1-1
Сангушко Федорович	55-0
Василь Дмитрович Сангушко († перед 1475 р.)	55-2
Федір Ольгердович	55-11
Ольга, дружина Федора Ольгердовича	55-12
Семен Федорович Воротинський	55-74
Марія Гаштольдівна, дружина Семена Олельковича	56-4, 62-0а, 62-31
Михайло Борисович Тверської	56-9
Софія Семенівна з Олельковичів, дружина Михайла Борисовича Тверського	56-10, 62-23?
Марія, дружина Семена Івановича Гольшанського	56-12
Василиса Андріївна з Гольшанських, дружина Івана Володимировича Бельського († перед 1484 р.)	10-18?, 56-5?, 58-0, 62-27
Василь Семенович Олелькович († 1495 р.)	62-0б
Андрій Володимирович Ольгердович	62-2
Федір Полубенський	78-1-1
Іван 3-й Васильович Московський	82-1-1, 416-30
Марія Ярославна, дружина Василя 2-го	82-1-2
Марія Борисівна, дружина Івана 3-го	82-1-3
Іван Іванович Московський	82-1-4

Федір Львович Воротинський	83-1-1
Марія Корибутівна, дружина Федора Львовича Воротинського	83-1-2
Дмитро Іванович Путятич († 1505 р.)	88-0, 88-31?
Семен Дмитрович Друцький	88-6
Григорій Семенович Друцький	88-11
Іван Юрійович Жеславський	106-1-0
Василь Львович Глинський	109-1-0
Лев Глинський	109-1-1
Ульяна, дружина Івана Юрійовича Лугвеновича	114-0, 114-5
Іван Юрійович Лугвенович	114-0а, 114-3
Семен-Лугвень Ольгердович	114-2
Олександр Сангушкович	134-0, 164-1-1
Юрій Патрикійович († бл. 1439 р.)	147-1
Анна, дружина Юрія Патрикійовича	147-2
Василь Юрійович Патрикеев († 1450 р.)	147-3
Іван Юрійович Патрикеев († 1499 р.)	148-1
Євдокія, дружина Івана Юрійовича Патрикеева	148-2
Іван Іванович Мудинда-Патрикеев	148-4
Костянтин Федорович Крошинський († 1513 р.)	152-0, 318-6, 340-1-7, 397-0, 416-224
Аксинія, дружина Федора Івановича Крошинського	152-1-1, 340-1-4
Семен Васильович Ромодановський	158-0
Матвій Микитинич	209-1-0
Петро Михайлович Масальський († 1496 р.)	216-1-2
Василь Семенович Можайський († перед 1519 р.)	226-0
Семен Можайський († бл. 1505 р.)	226-1
Юрій Іванович Гольшанський-Дубровицький	303-1-0а
Марія Ровенська	310-1-1
Федір Іванович Ярославич († 1521 р.)	315-1-1
Олександра Семенівна Олельківна, дружина Федора Івановича Ярославича	315-1-2
Роман Крошинський	318-1
Іван Романович Крошинський	318-2, 340-1-1
Федір Іванович Крошинський	318-4, 340-1-2

Феодосій Костянтинович Крошинський	340-1-5
Іван Михайлович Вишневецький († бл. 1542 р.)	346-0
Михайло Васильович Вишневецький	346-1
Василь Васильович Збараський	346-3
Костянтин Іванович Острозький	358-0, 368-0, 373-0
Велика королева Олена († 1513 р.)	373-8
Тетяна, дружина Костянтина Івановича Острозького	373-69
Михайло Михайлович Сокольський	391-1-1
Андрій Костянтинович Прихабський († перед 1515 р.)	400-1-1
Анастасія, дружина князя Івана Михайловича Вишневецького	416-220

Всього маємо 101 відносно упевнено розібране ім'я.

Сумнівно інтерпретовані князівські імена

Ім'я	Розділ ПС
Данило Семенович Гольшанський († 1435 р.)	9-33
Гліб Семенович Гольшанський († до 1455 р.)	9-34
Андрій Семенович Гольшанський († після 1457 р.)	9-35
Семен Семенович Гольшанський († 1455 р.)	9-36
Юрій Юрійович Гольшанський	10-13
Іван Андрійович Мезецький 1-й	16-1
Іван Андрійович Мезецький 2-й	16-2
Андрій Всеволодович Мезецький	16-3
Роман Андрійович Мезецький	16-6
Дмитро Всеволодович Мезецький	16-7
Арефа-Всеволод Торуський	16-11
Марія Андріївна з Мезецьких	16-14
Авдотья Андріївна з Мезецьких	16-16
Домника Дмитрівна Одинцевич	16-18
Андрій Федорович Острозький	21-6
Василиса, дружина Дашка Федоровича Острозького	21-13
Іван Юрійович Трубецької († після 1501 р.)	25-0, 90-1-1, 153-0
Іван Семенович Трубецької († перед 1499 р.)	25-3
Дмитро Семенович Зубревицький	38-3-1
Семен Друцький	38-3-2

Іван Дмитрович Сангушко	55-5
Федір Львович Воротинський	55-67
Михайло Федорович Воротинський	55-69
Іван Володимирович Бельський	58-3, 62-8
Михайло Іванович Гольшанський	58-4
Роман Мушат († 1400 р.)	62-9
Олександр Добрий († 1432 р.)	62-10
Петро 2-й († 1452 р.)	62-12
Ілля 1-й († 1448 р.)	62-13
Семен Михайлович Слуцький	62-14
Петро 3-й († 1467 р.)	62-16
Стефан 2-й († 1447 р.)	62-17
Марія Андріївна з Гольшанських, дружина молдавського господаря Ілляша	62-26
Анна, дружина Олександра Доброго	62-28
Іван Семенович Мосальський	63-1-1
Василь Юрійович Воротинський	83-1-3
Дмитро Іванович Красний († перед 1507 р.)	88-1
Юрій Пінський	93-0, 93-2
Юрій Семенович Пінський	93-4
Михайло Іванович Колишко-Патрикеев († 1495 р.)	147-4
Богдан Васильович Друцький-Любецький	172-4-1
Василь Михайлович Мосальський	216-1-0
Іван Филипович Крошенський	340-1-11
Агафія, дружина Василя Федоровича Острозького	373-67
Михайло Васильович Ромодановський	405-1-1
Василь Васильович Ромодановський	405-1-2

Всього маємо 46 імен, для пояснення яких треба робити припущення (котрі я визнав відносно вірогідними). 622 князівських імені залишились не поясненими.

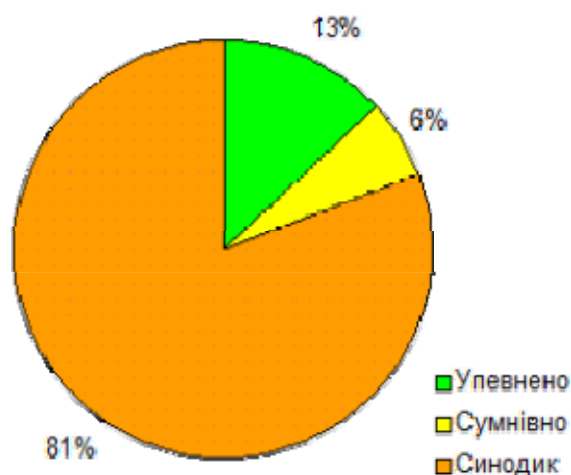

Розподіл князів за класами інформативності

Ми бачимо, що частина невідомих імен серед князів значно більша, ніж серед панів. Це цілком природно пояснюється тим, що титул *князь* вважався писарями ПС за неодмінний додаток до імені, і ми можемо вірити, що кожна людина, котра титулувалась за життя князем, записана до ПС із цим титулом. В той же час титул *пан* не вважався за неодмінний атрибут імені, і згадувався тільки в заголовках та приписках. Тому значна (може, й більша) частина панів не виділена в тексті ПС.

Із загального числа імен чоловікам належать 569 (70 %), жінкам – 230 (30 %), тобто диспропорція в бік чоловіків тут ще більша, ніж для нетитулованих імен.

Серед жінок – 201 *княгиня* і 29 *князівен* (3.8 % від загального числа). Слід знати, що в усьому ПС немає жодного «автономного» запису князівни, – їх записували тільки у складі їх родин. Серед імен князівен немає жодної *Юліанії* чи *Ульяни*! Виникає запитання – звідки узялась князівна [Юліанія Гольшанська](#), котру вважають за святу? Про це я хочу поговорити в окремій статті, щоб не відхилятися дуже далеко від ПС.

Переважання князів невідомого походження і відсутність (здебільшого) вказівок на батьків та інші родинні зв'язки приводить до того, що ми не можемо видобути з ПС щось корисне для генеалогії навіть князівських родів, не кажучи про інші. Випадки, коли наявні в ПС дані дозволяють упевнено встановити генеалогічну позицію записаної особи, налічуються буквально одиницями.

Подивимось тепер, які князівські **роди** представлені в ПС. З Великого князівства Литовського – це добре відомі роди Вишневецьких, Глинських, Гольшанських, Друцьких (із розгалуженнями), Корецьких, Одинцевичів, Олельковичів (Володимира Ольгердовича), Острозьких, Сангушків і менше відомі роди Буйницьких, Жеславських, Кобринських, Крошинських, Пінських, Полубенських, Сокольських, Ярославичів.

З московсько-литовського пограниччя – роди Воротинських, Вяземських, Мезецьких, Можайських, Мосальських, Торуських, Трубецьких.

З Великого князівства Московського – правлячий рід Даниловичів московських, Патрикеевих, Ромодановських, Ряполовських. Згадано одного тверського князя.

Тобто переважна частина князівських родів пов'язана із Великим князівством Литовським. Але ніяк не можна сказати, щоб у ПС були представлені всі православні князівські родини Великого князівства Литовського. Назвемо тільки найбільш відомі й розгалужені родини: Горських, Жижемських, Заславських,

Козек, Курцевичів, Лукомських, Любецьких, Огінських, Озерецьких, Пронських, Соколинських, Соломирицьких, Толочинських, Четвертинських, Чорторийських.

Ми не можемо знати, з яких міркувань ці православні князі не звертали уваги на Печерський монастир (хоча можна припустити, що з числа записаних до ПС князів немало правителів Києва або тих, що служили в Києві). Можна думати, що печерські ченці нікого не вписували до ПС за власною ініціативою, а тільки за ініціативою самих князів. Тому синодик не мав загальнодержавного характеру, а був провінційним.

Такий погляд знаходить своє підтвердження у складі правителів, вписаних до ПС. З числа правителів Великого князівства Литовського ми бачимо язичника Ольгерда, католика Вітовта та православну велику княгиню Олену. Решта правителів були католики, котрі не цікавились православною святинєю. З числа правителів Москви ми бачимо рід великого князя Івана 3-го, котрий подбав про запис до ПС, але не бачимо ані самого Івана, ані його дружини Софії Палеолог (думаю, тому, що про них ніхто не подбав, а самі ченці за власним бажанням цього не зробили). Така сама ситуація з молдавськими господарями: вони записані (згідно моїх міркувань) як родичі Олельковичів, але славного Стефана Великого ми в ПС не бачимо (його родичі не подбали його вписати).

Із числа князівських родів тільки Гольшанських можна вважати аристократією-strict – вони весь час займали посади при великих князях. Решта родин – це типова аристократія-loose, регіональна аристократія, серед якою можна окреслити білоруську та волинську групи.

Провінціалізм цієї «аристократії» підкреслюється тим, що в ПС ми бачимо князів Сатанових (224-1) та князя Юрія Чернігівського (41-2-1), про яких геть нічого не відомо. Але серед своїх вони вважались князями!

Безперечно, серед 600 з гаком князівських імен, які ми не можемо прив'язати до жодного роду, таких невідомих, чисто місцевих князів було немало. Ці князівські роди вигасли або здеградували упродовж часу писання ПС, і ми [вже бачили вище](#), що переважна частина князівських імен записана на початку ПС, а потім їх все стає менше і менше. У такий спосіб відбувалось просіювання місцевих самопроголошених князівських родин, із яких лише невелика частина закріпити свій князівський статус визнанням з боку уряду і фіксацією в письмових документах.

Біле духовенство

Імен, титули яких позначають біле духовенство, в ПС налічується 99 (це становить 10 % від загального числа імен духовенства):

Титул	Число імен
Диякона	3
Іерея	64
Священика	1
Священно [іерея? інока?]	3
Священноіерея	28

Це – померлі особи, яких треба було поминати. Окрім того, в заголовках ми маємо три згадки про *попів* (на мою думку, *іерей* було урочистим позначенням

священника, а *nin* – простонародним, побутовим). Так само побутовим сприймався мабуть і титул *священик* (серед поминальних імен він вжитий тільки 1 раз, а в заголовках розділів – 5 разів).

Серед представників білого духовенства рішучу перевагу мають священники. Яка була різниця між просто *ієреєм* і *священноієреєм* – я дошукатись не міг, сучасний православний народ нічого про це не знає і вважає другий титул просто більш пишним варіантом першого, без особливого значення. Разом з тим ми не бачимо в ПС ніякого *протопопа*. Може, *священноієрей* якраз і означав пізнішого *протопопа*?

Двічі в ПС згадані *крилошани* (Богдан – розділ 178, Давид – розділ 188). О. Лотоцький пояснював, що крилошанин – це священник, котрий допомагав єпископу в управлінні єпархією і стояв вище звичайного попа [Лотоцький О. Соборні крилоси на Україні та Білій Русі в 15 – 16 в. – Записки наукового товариства ім.Шевченка, 1896 р., т. 9, с. 1 – 34]. Київська єпархія завжди була митрополичою, тобто митрополит одночасно був і єпископом, але митрополити у цей час постійно перебували в Новгородку-Литовському. Тому можна думати, що якусь частину справ церковного управління територій, ближчих до Києва, брав на себе крилос Софійського митрополичого собору. Існування цього крилосу засвідчується записами ПС.

Нижчі розряди білого духовенства представлені в ПС дуже скупо. Три рази згадано *дияконів*, і ще три рази – *пономаря*. Всі три згадки стосуються однієї особи – пономаря Андрія зі Стародуба (розділи 265, 378, 403-5, орієнтовно 1523 – 1530 роки). Він мав якийсь особливий зв'язок з Печерським монастирем і його синодиком, можливо, записував жителів Стародуба на їх прохання. Це можна заключити з того, що його власний рід записаний в розділі 378, отже, два інших його записи – це не його родичі. В позиції 403-5-5, в кінці останнього його запису, вписано його власне ім'я. Чи він приїхав до Києва, щоб зробити цей запис, і тут помер, чи підготував запис незадовго до смерті, а привіз його до Києва вже інший чоловік – можна тільки здогадуватись...

В ПС немає жодного імені жінки попа. Безсумнівно, такі імена вписувались, але без спеціального титула, і розпізнати їх в масі жіночих імен неможливо. Також і в заголовках розділів немає ніяких вказівок на шлюбний стан духовенства, як ми бачили вище (наприклад, пана і пані його).

Ченці

Імен, титули яких позначають ченців (включаючи вище духовенство – єпископів та митрополитів), в ПС налічується 863 (це становить 90 % від загального числа імен духовенства):

Титул	Число імен
Архієпископ (+ митрополит)	4
Архімандрит	25
Єпископ	3
Інок (чол.)	333
Інок схимник (чол.)	32
Інока (жін.)	167

Інока схимниця (жін.)	20
Священноіерей схимник	1
Священноінок	52
Священносхимник	1
Схимник (чол.)	102
Схимниця (жін.)	102
Схимонах	1
Чорноризець (чол.)	4
Чорноризиця (жін.)	4

Це – померлі особи, яких треба було поминати. Окрім того, в заголовках ми маємо 6 згадок про *архімандритів* та 5 – про *ігуменів* (цей останній титул в потоці поминальних імен не вживається).

Ченці позначаються переважно титулами *інок* (*інока*) та *схимник* (*схимниця*), рідше їх комбінацією. Інші варіанти титулів рідкісні. Чернець-священик позначається титулом *священноінок*.

Всього чоловічих чернечих імен маємо 573 (66 %), жіночих – 290 (34 %), тобто співвідношення чоловіків і жінок приблизно таке саме, яке ми бачили для нетитулованих імен.

Така досить значна кількість черниць викликає запитання – а де ж були їх жіночі монастирі? Перша конкретна згадка про [Флорівський жіночий монастир](#) в Києві, наприклад, належить до 1566 року, тобто значно пізнішого часу. Слід також зауважити, що перший запис черниці (44-7-4) належить, за моїм розрахунком, до 1494 року. Раніше записів черниць в ПС немає – чи то не було звичаю їх вписувати, чи то монастирське життя почало поширюватись з цього часу?

Заголовки розділів дають нам деякі відомості про устрій монастирів. Згадуються намісник (321), уставник (253, 268), полатник (320, 389). Писарі ПС, про яких ми згадували вище, згадують про себе: такий-то *полату узяв* (191, 228, 248). Чи оце *полату узяв* означає, що він став *полатником* – з тексту ПС прямо вивести не можна.

Про соціальний склад ченців ПС повідомляє не так багато, оскільки в переважному числі випадків ми не можемо вказати ступінь спорідненості особи, котра робила запис (для якої ми маємо якесь визначення соціального стану) та ченців, записаних нею для поминання. Виняток тут становить тільки чернець Веніамін з роду Плещеевих (268-1-7), відомий як чернець із родовідних книг.

Більше ми знаємо про ченців з осіб князівського стану. Таких маємо 25: 14 князів-ченців і 11 княгинь-черниць. З ними маємо той клопіт, що це чернецтво в жодному випадку не підтверджується ніякими іншими джерелами, натомість маємо цілком виразні випадки плутанини:

1, князь Олександр Сангушкович в розділі 134 названий ченцем Олексієм, а в розділі 164 – ченцем Єлевферієм. Князів Сангушків ми маємо не так то й багато, а Олександр серед них – тільки один, і нема сумніву, що в обох записах йдеться саме про нього.

2, в пом'янику князя К. І. Острозького чернече ім'я князя Федора (373-14) відірвалось від нього і приєднано до наступного князя Семена (373-15). Зауважимо, що цієї помилки немає в Дубнівському синодику.

3, натомість «князь Олексій – во іноках Олександр» (ПС, 373-16) в Дубнівському синодику перетворився на «князя Олександра – во іноках Олексія». Помилка очевидна, але де написано правильно – невідомо.

4, нарешті, [з літописів ми знаємо](#), що дружина князя Ольгерда – Ульяна Олександрівна з тверського дому – постриглась у черниці під іменем Марини і похована у Києво-Печерській лаврі. Але виразного запису в ПС, який не допускав би сумнівів, що поминалась саме вона – ми якраз і не маємо. Запис «княгині іноки Марини» (62-21) я не наважуюсь вважати поминанням саме її, тому що розділ в цілому не спускається в 14 ст., до того ж Ульяна була мачухою князя Володимира Ольгердовича і, стисло кажучи, не належала до числа предків князя Семена Омельковича, рід якого записаний в розділі 62.

Можна сказати, що князі-ченці з Печерського синодика і князі-ченці з інших джерел ніяк не перетинаються між собою, належать до якихось «паралельних світів». Тому я й не шкодую, що не використав дані синодиків у своєму [дослідженні про постриження правителів](#).

В цілому оці побіжні спостереження над соціальним складом ченців дозволяють твердити, що чернецтво було помітним інструментом скріплення (інтеграції, як кажуть вчені) між різними соціальними прошарками одного етносу.

Про які монастирі повідомляє нам ПС?

На першому місці, безперечно, стоїть сам **Печерський монастир**, до якого, можна думати, належала значна кількість записаних в ПС ченців. Але явних вказівок тільки дві – це роди печерських архімандритів Феодосія (розділ 31) та Філарета (142).

Безперечно, за безмалі півстоліття писання синодика в монастирі змінилось більше архімандритів, але явних вказівок на це ми в ПС не маємо. Схоже, із правила – записувати тільки тих, кого родичі подавали до запису – не було зроблено винятків навіть для керівників монастиря.

В розділі 111 ми маємо назву «Златоверхого», котра, на мою думку, в якийсь неокреслений спосіб вказує на **Михайлівський Золотоверхий монастир** в Києві.

В розділі 294 маємо згадку про Євстафія – ігумена **Видубицького монастиря**, котра є важливим свідченням його функціонування на початку 16 ст.

Так само важливими ранніми свідченнями є згадки про **Спаський монастир** у Дубно (202) та про **Жидичинський монастир** (176, 367). Розділ 154 подає нам невідоме в довідниках ім'я Ксенофонта – ігумена **Спаського Андроникова монастиря** в Москві, розділ 331- ім'я Феодосія, архімандрита **Лещинського монастиря** у Пінську. Оце стільки монастирів ми можемо ототожнити упевнено.

Ряд згадок про **монастир Великого Николи** стосується монастиря в Дубровиці (302, 304). Чи розділи 307, 320 також стосується його, чи одноіменного монастиря в Києві – вирішити однозначно не можна.

Невідомий з інших джерел **Троїцький монастир у Новгороді-Сіверському** згадано в розділі 287. Традиційно вважається, що в Новгороді-Сіверському був [Спасо-Преображенський монастир](#), відомий з 1551 р. звітка ПС важлива тим, що стосується ранішого часу. Можливо, що монастир змінив свою посвяту.

Ще один Троїцький монастир згадано в розділі 311. Повторю, що не маємо підстав вирішити, чи йдеться про монастир такої назви у Вільно, чи у Слуцьку, чи може деінде.

Слабкий натяк на монастир маємо в записі *інока Йова Відблянина* (312-8); я думаю, цей Йов був ченцем у Вітебську (не просто родом з Вітебська).

Митрополити та єпископи

Пристаючи до розгляду керівників православної церкви – єпископів та митрополитів – нагадаю, що на початку ПС зроблено ретроспективний запис імен митрополитів (розділ 3), котрий закінчується, за моїми спостереженнями, іменем Макарія († 1497 р.).

Всього за час писання ПС змінилось 6 митрополитів, з яких у 3-у розділі згадано тільки перших трьох. Спеціальних ретроспективних переліків єпископів у ПС немає взагалі. Які ж імена згадані у поточній частині ПС?

Розділ	ПС	Примітки
62-37	Митрополита Григорія	Григорій Болгаринівч († 1472 р.)
82-2-14	єпископа Туровського і Пінського Євфимія	турівський єпископ Євфимій (1415 р.)?
170-3-1	Єпископа Євфимія	полоцький єпископ Євфимій Окушкович (1509, 1511 рр.)?
358-1	Преосвященного єпископа Варсонофія	смоленський єпископ Варсонофій (1509 – 1514 рр.)
311-1-1	Архієпископа Іони	Іона 2-й (1503 – 1507 рр.)
373-1, 416-1	Преосвященного архієпископа митрополита Йосифа	Йосиф 2-й Солтан (1508 – 1521 рр.)
373-2	Преосвященного архієпископа митрополита Іону	Іона 2-й (1503 – 1507 рр.)
373-3	Священного єпископа Васіана	волинський єпископ Васіан (1487 – 1513 рр.)
394	Рід Йосифа митрополита Київського і всея Русі	Йосиф 3-й (1522 – 1534 рр.)

Перше, що треба відзначити для цієї таблиці – що всі запропоновані ототожнення імен є сумнівними, тільки можливими, а не безспірними. Із шести митрополитів які померли упродовж ведення ПС, ми бачимо в синодику лише два імені; якщо припустити, що на 4 єпископських кафедрах (Полоцьк, Смоленськ, Турів, Володимир) за цей час також змінилось по 6 єпископів, можна думати, що померло 24 єпископи, а з них ми бачимо ледве 3 – 4 імені. Нарешті, немало за цей час змінилось і патріархів у Константинополі, але з них ми не бачимо нікого.

Все це знаходить одне просте пояснення в порядку ведення синодика. Ніхто з перелічених осіб не пожертвував на помин своєї душі навіть сермяги, а тому печерські ченці їх і не вписали. Вписувались тільки ті імена, про кого хтось подбав; за власною ініціативою ченці нікого не вписували.

Отже, в Печерському монастирі не дивились на синодик як на роботу загальнонаціональну, котра мала б об'єднати усе православне суспільство Великого князівства Литовського. Замість цього ми виразно бачимо в ПС **провінціалізм**. Його автори не цікавились тим, що відбувається десь далеко від Києва – за винятком тих випадків, коли ці «далекі» самі про себе нагадували і просили записати ті чи інші імена.

Іменослов

Які імена були популярними, а які – навпаки, рідкісними в часи ведення Печерського синодика? Чи є якась станова різниця в наборах імен?

Нетитуловані імена

Розглянемо спочатку нашу систематичну вибірку нетитулованих імен, котра налічує 4004 імені і становить приблизно 1/3 всіх нетитулованих імен в ПС. Нагадаю, що ця вибірка сформована шляхом переписування всіх імен у цілих розділах.

В наступних таблицях подано нормативні імена (так, як вони граматично правильно пишуться у святцях) та варіанти написання імен в ПС. При відборі варіантів не враховувались фонетичні та правописні особливості (наприклад, початкова літера А – О – Омега).

Нетитуловані чоловічі імена, відсортовані за абеткою

Нормативне ім'я	Варіанти в ПС	Число осіб
Аввакум	Аввакума	2
Авдій	Авдія	1
Аверкій	Аверкія	1
Авксентій	Авксентія	5
Авраам	Авраамія	2
Агафон	Агафона	6
Агафоник	Агафоника	1
Азарія	Азарію	1
Акила	Акилу, Акулу	3
Акинф	Акинфа	2
Амвросій	Амвросія	1
Амос	Амоса	1
Ананія	Ананію	4
Андріан	Андріана	2
Андрій	Андрія	68
Андронік	Андроника, Андроніка	2
Аникита	Аникиту	2
Анисим	Анисима	8

Антипа	Антипу	2
Антон	Антона	2
Антоній	Антонія	11
Анфим	Анфима	1
Арефа	Арефи, Арефу	5
Арсеній	Арсенія	3
Артемій	Артема, Артемія	11
Афанасій	Афанасія	19
Афіноген	Анфіногена	1
Богдан	Богдан	1
Борис	Бориса	15
Вавіла	Вавілу	2
Варлаам	Варлаама	2
Варсонофій	Варсонофія	4
Варфоломій	Варфоломія	1
Василь	Василь, Василя	138
Васіан	Васіана	4
Віктор	Віктора	1
Власій	Власія	7
Войнило	Войнила	1
Володимир	Володимира	2
Воніфатій	Воніфатія	3
Вукол	Вокла	1
Гавриїл	Гаврила	17
Георгій	Георгія, Юрія	23
Герасим	Герасима	7
Гервасій	Гервасія	1
Герман	Германа	1
Гліб	Гліба	2
Григорій	Григорія	98
Гурій	Гурія	1
Давид	Давида	10
Далмат	Долматія	1
Данило	Данила	27

Дем'ян	Дем'яна	2
Дементій	Дементія	5
Дій	Дія	1
Діомид	Демида, Діюмида	4
Діонісій	Діонісія	12
Дмитро	Дмитра	34
Доментій	Доментія	1
Домникій	Домникія	1
Дорофей	Дорофея	7
Досифей	Досифея	1
Євдоким	Євдокима	3
Євладій	Євлада, Євладія	2
Євлампій	Євлампія	2
Євсевій	Євсевія	3
Євсигній	Євсегнія	2
Євстафій	Євстафія, Єлтуфія, Олтуфія, Остафія, Стахія	31
Євстратій	Євстратій	1
Євтихій	Євтихія	2
Євфимій	Євфимія	11
Єлезар	Єлезара, Єлизара, Олізара	10
Єлевферій	Єлевферія, Оліфера	5
Єлисей	Галасея	1
Єлінарх	Єлінарха	1
Єпімах	Єпімаха	1
Єпіфаній	Єпіфанія	2
Єрмолай	Єрмолая, Єрмолу	9
Єфрем	Єфрема, Єфремія	9
Захарія	Захарії, Захарію, Захарія	23
Зиновій	Зиновій, Зиновія	15
Зосима	Зосиму	1
Ігнатій	Ігната, Ігнатія	31
Ієремія	Єремея, Єремія	2
Ієрофей	Єрофея	1
Ієсей	Ієсея	1

Іларіон	Іларіона, Ларіона	4
Ілінарх	Ілінарха	1
Ілля	Іллі, Іллю	17
Іоаким	Якима, Іоакима	15
Іоан	Івана, Іоана	267
Іоаникій	Іоаникія	1
Іосаф	Іосафа	2
Іона	Іону	12
Іосія	Іосію, Іосія, Осія	3
Іродіон	Іродіона, Родіона	14
Ісаак	Асаака, Ісака, Ісакія	8
Ісайя	Ісайю, Ісайя	6
Ісидор	Ісидора, Сидора	14
Іуда	Іуду	1
Йов	Йова	11
Йосиф	Йосифа	25
Калиник	Каленика, Калентій, Калентія, Калиника	6
Кандіан	Кандіана	1
Карп	Карпа	10
Кирил	Кирила	7
Киріан	Киріана, Куріана	2
Кіпріан	Кіпріана	4
Климент	Климента, Климентія	16
Козьма	Козьми, Кузьми, Кузьму	26
Кондрат	Кондрата, Кондратія	7
Конон	Конона	10
Корнилій	Корнилія	1
Костянтин	Костянтина	19
Крискент	Крискента	1
Ксенофонт	Ксенофонта	1
Кудин	Кудина	3
Лаврентій	Лаврентія	4
Лазар	Лазаря	6
Лев	Льва	7

Леонтій	Левона, Леонтія	22
Лихач	Лихача	1
Логин	Логина	5
Лук'ян	Лук'яна	19
Лука	Луки, Луку	8
Макавей	Макавія, Маковія	3
Макарій	Макарія	10
Максим	Максима	12
Малахій	Малафея, Малафія, Малофея	4
Мануїл	Мануїла	4
Марк	Марка	3
Мартин	Мартина	15
Мартирій	Мартирія	1
Мартініан	Мартіана, Мартініана	5
Матфей	Матвія, Матфей, Матфея	29
Мелентій	Мелентія	5
Меміон	Меміона	1
Мефодій	Мефодія	6
Мина	Мину	3
Мисаїл	Мисаїла	2
Митрофан	Митрофана	4
Михайло	Михайла	68
Міхей	Міхея	1
Мойсей	Мойсея	4
Мокій	Мокія	2
Назарій	Назара	1
Наум	Наума	6
Некраш	Некраш	1
Нектарій	Нектарія	1
Нестор	Нестора	10
Никандр	Никандра	1
Никита	Микиту, Никити, Никитія, Никиту	36
Никифор	Никифора	15
Николай	Микулу, Николи, Николу	9

Никон	Никона	6
Нифонт	Нифонта	1
Олександр	Олександра	33
Олексій	Олексія	36
Омелян	Омеляна	11
Оникій	Оникія	1
Онисифор	Анцифора, Онисифора	6
Онуфрій	Онуфрія	4
Орест	Ареста, Ариста	2
Павло	Павла	46
Панкратій	Панкратія	3
Пантелеймон	Пантелеймона	1
Парфеній	Парфенія, Пархома	6
Патрикій	Патрикія	3
Пафнутій	Пафнутія	1
Пахомій	Пахомія	7
Пацко	Пацка	1
Петро	Петра	29
Полієвкт	Полуекта	1
Порфірій	Перфурія, Порфірія	5
Потапій	Потапія	3
Пров	Прова	2
Прокопій	Прокопія, Прокофія	16
Протасій	Протасія	2
Прохор	Прохора	1
Роман	Романа	8
Русан	Русана	1
Сава	Сави, Савина, Саву	16
Самсон	Самсона	1
Самуїл	Самойла, Самуїла	2
Севастьян	Севастьяна	2
Сергій	Сергія	13
Силуан	Селивона, Селівана, Силуяна, Сілівана	4
Сильвестр	Сильвестра	4

Симеон	Семена	96
Симон	Симона	8
Сисой	Сисоя	3
Созонт	Созонта	2
Софроній	Софронія, Сопрона, Софона, Софонія, Софрона	14
Спиридон	Спиридона	1
Станіслав	Станіслава	1
Станко	Станка	1
Стефан	Степана, Стефана, Стефена	53
Тарасій	Тарасія	8
Тарх	Тарха	2
Терентій	Терентія	3
Тимофій	Тимофія	30
Тит	Тита	5
Тихон	Тихона	2
Трифон	Трифона, Трофима, Трухона	9
Уара	Увара	1
Фалалей	Фалалея, Фалелея	3
Феогност	Феогноста	3
Феодор	Федора	131
Феодорит	Феодорита	1
Феодосій	Федота, Феодосія	14
Феофан	Феофана	2
Феофіл	Феофіла	1
Феофілакт	Феофілакта	1
Филимон	Филимона	5
Филип	Филипа	18
Філарет	Філарета	2
Флор	Флора, Фрола	8
Фома	Фоми, Фому, Хвоми, Хому	22
Фотіан	Фатіана, Фотіана, Хатіяна	3
Фотій	Фотія	2
Харитон	Харитона	3
Харлампій	Харлампія	1

Христофор	Христофора	1
Юстин	Устина, Юстина	3
Яків	Якова	80

Всього 225 різних імен, 2446 іменованих осіб.

Нетитуловані жіночі імена, відсортовані за абеткою

Нормативне ім'я	Варіанти в ПС	Число осіб
Агафія	Агапію, Агафії, Агафію	86
Аграфена	Аграфени, Аграфену	24
Агрипина	Агрепину, Агрипина, Агрипини, Агрипину	15
Акулина	Акилини, Акилину, Акулини, Акулину	29
Анастасія	Анастасії, Анастасію, Настасію	67
Анісія	Аносію, Анусію, Оносію	4
Анна	Анна, Анни, Анну, Ганю	105
Антоніда	Антониду, Антоніду	7
Аполінарія	Полінарії, Полінарію, Понарії, Понарію	14
Варвара	Варвари, Варвару	26
Василиса	Василиси, Василису	32
Глікерія	Глікерії, Глікерію	7
Голендуха	Голендуху	2
Дарія	Дарію, Одарію	9
Домнікія	Домни, Домнікію, Домну	11
Євгенія	Євгенії, Євгенію, Євги, Євгу	10
Євдокимія	Євдокимію	1
Євдокія	Авдотьї, Авдотью, Авдотья, Євдокії, Євдокію, Євдоксію, Євдотію, Овдою	97
Євпраксія	Євпраксії, Євпраксію	12
Євфимія	Євфимії, Євфимію, Хими, Химу	50
Євфросинія	Євфросинії, Євфросинію, Єфросинії, Єфросинію	17
Зиновія	Зиновії, Зиновію	19
Ігнатія	Ігнатію	1
Ірина	Ірини, Ірину	59
Капітоліна	Капітоліну	1
Катерина	Катерину	16

Ксенія	Аксинії, Аксинію, Ксенії, Ксенію	48
Лукерія	Лукерії, Лукерію	5
Любов	Любові	1
Мавра	Мавру	4
Мамелфа	Мамелфи, Мамелфу, Мамельхну	9
Марем'яна	Марем'яну	1
Марина	Марину	4
Марія	Марії, Марію	170
Марфа	Марфи, Марфу	26
Матрона	Матрона, Матрони, Матрону	48
Меланія	Меланії, Меланію	22
Наталя	Наталю	5
Нелюба	Нелюбу	1
Неоніла	Неоніли	1
Олександра	Олександрю	2
Олена	Олени, Олену	49
Ольга	Ольгу	2
Омелуха	Омелухи	1
Палладія	Поладію	1
Парасковія	Парасковії, Парасковію	18
Пелагея	Пелагеї, Пелагею, Полагію	39
Соломонида	Соломониди, Соломониду	9
Софія	Софію	20
Стефанида	Степаниду, Стефаниду	5
Тетяна	Тетяна, Тетяни, Тетяну	48
Улита	Улита, Улити, Улиту	15
Февронія	Февронії, Февронію	19
Фекла	Фекли, Феклу	12
Феодора	Федори, Федору, Феодору	29
Феодосія	Феодосії, Феодосію	82
Фетинія	Фетинії, Фетинію, Хотимію	43
Хавронія	Ховри, Ховру	2
Христина	Христини, Христину	11
Юліанія	Юліанію, Юліану	3

Юліанна	Юліану, Уляни, Уляну	75
Юстина	Устинію	9

Всього 62 різних імені, 1558 іменованих осіб. Видно, що варіантів написання жіночих імен в ПС значно більше, ніж варіантів чоловічих імен.

Нетитуловані чоловічі імена, відсортовані за числом входжень

Нормативне ім'я	Число осіб
Іоан	267
Василь	138
Феодор	131
Григорій	98
Симеон	96
Яків	80
Андрій	68
Михайло	68
Стефан	53
Павло	46
Никита	36
Олексій	36
Дмитро	34
Олександр	33
Євстафій	31
Ігнатій	31
Тимофій	30
Матфей	29
Петро	29
Данило	27
Козьма	26
Йосиф	25
Георгій	23
Захарія	23
Леонтій	22
Фома	22
Афанасій	19

Костянтин	19
Лук'ян	19
Филип	18
Гавриїл	17
Ілля	17
Климент	16
Прокопій	16
Сава	16
Борис	15
Зиновій	15
Іоаким	15
Мартин	15
Никифор	15
Іродіон	14
Ісидор	14
Феодосій	14
Сергій	13
Софроній	13
Діонісій	12
Іона	12
Максим	12
Антоній	11
Артемій	11
Євфимій	11
Йов	11
Омелян	11
Давид	10
Єлеазар	10
Карп	10
Конон	10
Макарій	10
Нестор	10
Єрмолай	9
Єфрем	9

Николай	9
Трифон	9
Анисим	8
Исаак	8
Лука	8
Роман	8
Симон	8
Тарасій	8
Флор	8
Власій	7
Герасим	7
Дорофей	7
Кирил	7
Кондрат	7
Лев	7
Пахомій	7
Агафон	6
Ісайя	6
Калиник	6
Лазар	6
Мефодій	6
Наум	6
Никон	6
Онисифор	6
Парфеній	6
Авксентій	5
Арефа	5
Дементій	5
Єлевферій	5
Логин	5
Мартініан	5
Мелентій	5
Порфірій	5
Тит	5

Филимон	5
Ананія	4
Варсонофій	4
Васіан	4
Діомид	4
Іларіон	4
Кіпріан	4
Лаврентій	4
Малахій	4
Мануїл	4
Митрофан	4
Мойсей	4
Онуфрій	4
Силуан	4
Сильвестр	4
Акила	3
Арсеній	3
Воніфатій	3
Євдоким	3
Євсевій	3
Іосія	3
Кудин	3
Макавей	3
Марк	3
Мина	3
Панкратій	3
Патрикій	3
Потапій	3
Сисой	3
Герентій	3
Фалалей	3
Феогност	3
Фотіан	3
Харитон	3

Юстин	3
Аввакум	2
Авраам	2
Акинф	2
Андріан	2
Андронік	2
Аникита	2
Анісія	2
Антипа	2
Антон	2
Вавіла	2
Варлаам	2
Володимир	2
Гліб	2
Дем'ян	2
Євладій	2
Євлампій	2
Євсигній	2
Євтихій	2
Єпіфаній	2
Ієремія	2
Іоасаф	2
Киріан	2
Мисаїл	2
Мокій	2
Орест	2
Пров	2
Протасій	2
Самуїл	2
Севастьян	2
Созонт	2
Тарх	2
Тихон	2
Феофан	2

Філарет	2
Фотій	2
Авдій	1
Аверкій	1
Агафоник	1
Азарія	1
Амвросій	1
Амос	1
Анфим	1
Афіноген	1
Богдан	1
Варфоломій	1
Віктор	1
Войнило	1
Вукол	1
Гервасій	1
Герман	1
Гурій	1
Далмат	1
Дій	1
Доментій	1
Домникій	1
Досифей	1
Євстратій	1
Єлисей	1
Єлінарх	1
Єпімах	1
Зосима	1
Ієрофей	1
Ієсей	1
Ілінарх	1
Іоаникій	1
Іуда	1
Кандіан	1

Корнилій	1
Крискент	1
Ксенофонт	1
Лихач	1
Мартирій	1
Меміон	1
Міхей	1
Назарій	1
Некраш	1
Нектарій	1
Никандр	1
Нифонт	1
Оникій	1
Пантелеймон	1
Пафнутій	1
Пацко	1
Полієвкт	1
Прохор	1
Русан	1
Самсон	1
Софронія	1
Спиридон	1
Станіслав	1
Станко	1
Уара	1
Феодорит	1
Феофіл	1
Феофілакт	1
Харлампій	1
Христофор	1

Жирна горизонтальна лінія в таблиці позначає **медіану**: 17 найбільш вживаних імен (7.6 %) зібрали понад 50 % входжень, а решта 50 % припадає на 209 менше вживаних імен.

Нетитуловані жіночі імена, відсортовані за числом входжень

Нормативне ім'я	Число осіб
Марія	170
Анна	105
Євдокія	96
Агафія	86
Феодосія	82
Юліанна	75
Анастасія	67
Ірина	59
Євфимія	50
<hr/>	
Олена	49
Ксенія	48
Матрона	48
Тетяна	48
Фетінія	43
Пелагея	39
Василиса	32
Акулина	29
Феодора	29
Варвара	26
Марфа	26
Аграфена	24
Меланія	22
Софія	20
Зиновія	19
Февронія	19
Парасковія	18
Євфросинія	17
Катерина	16
Агрипина	15
Улита	15
Аполінарія	14
Євпраксія	12

Фекла	12
Домникія	11
Христина	11
Євгенія	10
Дарія	9
Мамелфа	9
Соломонида	9
Юстина	9
Антоніда	7
Глікерія	7
Лукерія	5
Наталя	5
Стефанида	5
Мавра	4
Марина	4
Юліанія	3
Анісія	2
Голендуха	2
Олександра	2
Ольга	2
Хавронія	2
Євдокимія	1
Ігнатія	1
Капітоліна	1
Любов	1
Марем'яна	1
Нелюба	1
Неоніла	1
Омелуха	1
Палладія	1

Жирна горизонтальна лінія в таблиці позначає **медіану**: 9 найбільш вживаних імен (14.5 %) зібрали понад 50 % входжень, а решта 50 % припадає на 53 менше вживані імені.

Князівські імена

Розглянемо тепер **всі** 766 князівських імен, зазначених в ПС.

Імена князів, відсортовані за абеткою

Нормативне ім'я	Число осіб
Алімпій	1
Ананія	1
Андрій	28
Арефа	1
Богдан	1
Борис	2
Василь	47
Васіан	1
Вітовт	1
Владислав	1
Володимир	9
Георгій	20
Гліб	8
Григорій	8
Давид	3
Данило	12
Дем'ян	1
Діонісій	1
Дмитро	27
Досифей	1
Євдокія	1
Євлампій	1
Євпатій	1
Євстафій	2
Єрмолай	1
Іерофей	1
Ілля	2
Іоаким	2
Іоан	109
Іона	2
Ісаак	1
Йов	1

Йосиф	2
Корнилій	1
Костянтин	5
Лаврентій	1
Лев	8
Макарій	1
Мануїл	1
Марк	1
Мисаїл	3
Михайло	38
Никита	1
Николай	1
Олександр	21
Олексій	3
Ольгерд	2
Ольгимонт	2
Павло	1
Парфеній	1
Патрикій	2
Петро	5
Роман	13
Сава	1
Самсон	1
Симеон	52
Скиргайло	1
Стефан	4
Тимофій	1
Феодор	40
Феодосій	3
Филип	4
Фома	4
Харитон	2
Яків	1

Всього 65 різних імен, 525 іменованих осіб.

Імена княгинь і князівен, відсортовані за абеткою

Нормативне ім'я	Число осіб
Агафія	5
Аграфена	8
Агрипина	4
Акулина	2
Анастасія	28
Анна	21
Антоніда	1
Афанасія	1
Василиса	11
Войкица	1
Домникія	1
Євдокія	7
Євпраксія	7
Євфимія	6
Євфросинія	4
Єлизавета	1
Єпіхарія	1
Ірина	5
Катерина	1
Ксенія	2
Мавра	2
Мамелфа	1
Марем'яна	1
Марина	4
Марія	43
Марфа	3
Матрона	1
Меланія	1
Олександра	2
Олена	8
Ольга	1
Соломонида	2

Фома	4
Давид	3
Мисаїл	3
Олексій	3
Феодосій	3
Борис	2
Євстафій	2
Ілля	2
Іоаким	2
Іона	2
Йосиф	2
Ольгерд	2
Ольгимонт	2
Патрикій	2
Харитон	2
Алімпій	1
Ананія	1
Арефа	1
Богдан	1
Васіан	1
Вітовт	1
Владислав	1
Дем'ян	1
Діонісій	1
Досифей	1
Євдокія	1
Євлампій	1
Євпатій	1
Єрмолай	1
Іерофей	1
Ісаак	1
Йов	1
Корнилій	1
Лаврентій	1

Макарій	1
Мануїл	1
Марк	1
Никита	1
Николай	1
Павло	1
Парфеній	1
Сава	1
Самсон	1
Скиргайло	1
Тимофій	1
Яків	1

Жирна горизонтальна лінія в таблиці позначає **медіану**: 5 найбільш вживаних імен (7.7 %) зібрали понад 50 % входжень, а решта 50 % припадає на 60 менше вживаних імен.

Імена княгинь і князівен, відсортовані за числом входжень

Нормативне ім'я	Число осіб
Марія	43
Анастасія	28
Анна	21
Юліанна	12
Василиса	11
Феодора	10
<hr/>	
Аграфена	8
Олена	8
Софія	8
Євдокія	7
Євпраксія	7
Тетяна	7
Євфимія	6
Феодосія	6
Фетінія	6
Агафія	5

Ірина	5
Агрипина	4
Євфросинія	4
Марина	4
Марфа	3
Акулина	2
Ксенія	2
Мавра	2
Олександра	2
Соломонида	2
Юліанія	2
Антоніда	1
Афанасія	1
Войкица	1
Домникія	1
Єлизавета	1
Єпіхарія	1
Катерина	1
Мамелфа	1
Марем'яна	1
Матрона	1
Меланія	1
Ольга	1
Улита	1
Февронія	1
Христина	1
Юстина	1

Жирна горизонтальна лінія в таблиці позначає **медіану**: 6 найбільш вживаних імен (14 %) зібрали понад 50 % входжень, а решта 50 % припадає на 37 менше вживаних імен.

Чернечі імена

Розглянемо тепер **всі** 863 чернечих імені, зазначених в ПС.

Імена ченців, відсортовані за абеткою

Нормативне ім'я	Число осіб
-----------------	------------

Авдій	1
Авксентій	4
Авраам	1
Агафон	1
Агей	1
Азарія	1
Акакій	1
Акиндин	1
Алімпій	1
Алферій	1
Ананія	1
Андріан	3
Андрій	8
Андронік	3
Анисим	1
Антоній	6
Анфім	1
Арсеній	5
Афанасій	4
Борис	3
Варлаам	3
Варсонофій	10
Василь	4
Васіан	23
Венедикт	2
Веніамін	1
Генадій	1
Герасим	9
Герман	10
Геронтій	5
Григорій	6
Давид	3
Данило	1
Дем'ян	2

Дементій	1
Діонісій	9
Дмитро	2
Досифей	4
Євсевій	1
Євстафій	2
Євстратій	1
Євфимій	12
Євфросин	1
Єлеазар	1
Єлевферій	2
Єлисей	1
Єпіфаній	2
Єрмолай	2
Єфрем	4
Закхей	1
Захарія	6
Зиновій	3
Ігнатій	8
Ієремія	6
Ієрофей	1
Іларіон	4
Ілінарх	1
Ілля	1
Іоаким	12
Іоан	16
Іоаникій	1
Іоасаф	1
Іона	51
Іродіон	1
Ісаак	1
Ісайя	2
Йов	2
Йосиф	16

Калиник	3
Каліст	5
Касіан	2
Кирил	2
Кіпріан	1
Козьма	2
Костянтин	2
Лаврентій	1
Лев	2
Леонтій	5
Логин	2
Лука	3
Макарій	6
Максим	1
Марк	1
Мартин	3
Мартирій	3
Мартініан	1
Матфей	3
Мелентій	1
Мефодій	1
Мисаїл	15
Митрофан	1
Михайло	1
Мойсей	1
Нектарій	4
Нестор	2
Никандр	2
Никита	3
Никифор	9
Николай	2
Никон	3
Нифонт	4
Олександр	4

Олексій	7
Омелян	2
Оникій	1
Онуфрій	5
Павло	3
Паїсій	2
Пантелеймон	2
Парфеній	1
Пафнутій	2
Пахомій	6
Петро	1
Пимен	2
Полікарп	1
Порфірій	1
Протасій	3
Роман	1
Сава	3
Севастьян	3
Серапіон	1
Серафім	1
Сергій	5
Силуан	3
Сильвестр	6
Симеон	17
Симон	4
Созонт	2
Стефан	5
Тарасій	3
Тимофій	2
Тит	1
Тихон	4
Трифон	2
Фадей	2
Феогност	6

Феодор	4
Феодорит	1
Феодосій	15
Феофан	1
Феофіл	1
Филип	4
Філарет	2
Філофей	4
Фірс	1
Фока	1
Фома	2
Фотій	2
Харлампій	1

Всього 150 різних імен, 558 іменованих осіб.

Імена черниць, відсортовані за абеткою

Нормативне ім'я	Число осіб
Агафія	9
Аглая	1
Аграфена	6
Агрипина	4
Акулина	7
Анастасія	17
Анісія	2
Анна	10
Антоніда	2
Антонія	1
Аполінарія	3
Варвара	8
Василиса	7
Дарія	1
Домникія	2
Євгенія	1
Євдокія	11
Євпраксія	8

Євфимія	3
Євфросинія	15
Єлизавета	1
Єфромєя	1
Ірина	7
Катерина	1
Ксенія	13
Мамелфа	2
Марем'яна	13
Марина	3
Марія	20
Марфа	9
Матрона	4
Меланія	1
Назарія	1
Наталя	12
Олександра	6
Олена	10
Парасковія	1
Пелагея	2
Пігасія	1
Соломонида	4
Стефанида	1
Тетяна	1
Улита	8
Февронія	4
Фекла	1
Феодора	13
Феодосія	14
Фетінія	10
Христина	1
Юліанна	20
Юстина	2

Всього 51 різне ім'я, 305 іменованих осіб.

Імена ченців, відсортовані за числом входжень

Нормативне ім'я	Число осіб
Іона	51
Васіан	23
Симеон	17
Іоан	16
Йосиф	16
Мисаїл	15
Феодосій	15
Євфимій	12
Іоаким	12
Варсонофій	10
Герман	10
Герасим	9
Діонісій	9
Никифор	9
Андрій	8
Ігнатій	8
Олексій	7
Антоній	6
Григорій	6
Захарія	6
Ієремія	6
Макарій	6
<hr/>	
Пахомій	6
Сильвестр	6
Феогност	6
Арсеній	5
Геронтій	5
Каліст	5
Леонтій	5
Онуфрій	5
Сергій	5
Стефан	5

Авксентій	4
Афанасій	4
Василь	4
Досифей	4
Єфрем	4
Іларіон	4
Нектарій	4
Нифонт	4
Олександр	4
Симон	4
Тихон	4
Феодор	4
Филип	4
Філофей	4
Андріан	3
Андронік	3
Борис	3
Варлаам	3
Давид	3
Зиновій	3
Калиник	3
Лука	3
Мартин	3
Мартирій	3
Матфей	3
Никита	3
Никон	3
Павло	3
Протасій	3
Сава	3
Севастьян	3
Силуан	3
Тарасій	3
Венедикт	2

Дем'ян	2
Дмитро	2
Євстафій	2
Єлевферій	2
Єпіфаній	2
Єрмолай	2
Ісайя	2
Йов	2
Касіан	2
Кирил	2
Козьма	2
Костянтин	2
Лев	2
Логин	2
Нестор	2
Никандр	2
Николай	2
Омелян	2
Паїсій	2
Пантелеймон	2
Пафнутій	2
Пимен	2
Созонт	2
Тимофій	2
Трифон	2
Фадей	2
Філарет	2
Фома	2
Фотій	2
Авдій	1
Авраам	1
Агафон	1
Агей	1
Азарія	1

Акакій	1
Акиндин	1
Алімпій	1
Алферій	1
Ананія	1
Анисим	1
Анфім	1
Веніамін	1
Генадій	1
Данило	1
Дементій	1
Євсевій	1
Євстратій	1
Євфросин	1
Єлеазар	1
Єлисей	1
Закхей	1
Іерофей	1
Ілінарх	1
Ілля	1
Іоаникій	1
Іоасаф	1
Іродіон	1
Ісаак	1
Кіпріан	1
Лаврентій	1
Максим	1
Марк	1
Мартініан	1
Мелентій	1
Мефодій	1
Митрофан	1
Михайло	1
Мойсей	1

Оникій	1
Парфеній	1
Петро	1
Полікарп	1
Порфірій	1
Роман	1
Серапіон	1
Серафім	1
Тит	1
Феодорит	1
Феофан	1
Феофіл	1
Фірс	1
Фока	1
Харлампій	1

Жирна горизонтальна лінія в таблиці позначає **медіану**: 23 найбільш вживаних імен (15.2 %) зібрали понад 50 % входжень, а решта 50 % припадає на 128 менше вживаних імен.

Імена черниць, відсортовані за числом входжень

Нормативне ім'я	Число осіб
Марія	20
Юліанна	20
Анастасія	17
Євфросинія	15
Феодосія	14
Ксенія	13
Марем'яна	13
Феодора	13
Наталя	12
Євдокія	11
<hr/>	
Анна	10
Олена	10
Фетінія	10

Агафія	9
Марфа	9
Варвара	8
Євпраксія	8
Улита	8
Акулина	7
Василиса	7
Ірина	7
Аграфена	6
Олександра	6
Агрипина	4
Матрона	4
Соломонида	4
Февронія	4
Аполінарія	3
Євфимія	3
Марина	3
Анісія	2
Антоніда	2
Домникія	2
Мамелфа	2
Пелагея	2
Юстина	2
Аглая	1
Антонія	1
Дарія	1
Євгенія	1
Єлизавета	1
Єфромєя	1
Катерина	1
Меланія	1
Назарія	1
Парасковія	1
Пігасія	1

Стефанида	1
Тетяна	1
Фекла	1
Христина	1

Жирна горизонтальна лінія в таблиці позначає **медіану**: 10 найбільш вживаних імен (19.6 %) зібрали понад 50 % входжень, а решта 50 % припадає на 41 менше вживане ім'я.

Порівняння іменословів

Чи є різниця у популярності імен залежно від соціального стану носіїв імен? Скористаємось результатами попередніх 3 розділів:

Найбільш поширені чоловічі імена

Нормативне ім'я	Нетитулована особа	Князь	Чернець
Андрій	+		+
Антоній			+
Варсонофій			+
Василь	+	+	
Васіан			+
Герасим			+
Герман			+
Григорій	+		+
Діонісій			+
Дмитро	+		
Євстафій	+		
Євфимій			+
Захарія			+
Ігнатій	+		+
Ієремія			+
Іоаким			+
Іоан	+	+	+
Іона			+
Йосиф			+
Макарій			+
Мисаїл			+
Михайло	+	+	

Никита	+		
Никифор			+
Олександр	+		
Олексій	+		+
Павло	+		
Симеон	+	+	+
Стефан	+		
Феодор	+	+	
Феодосій			+
Яків	+		

Всього 32 поширених імені.

Найбільш поширені жіночі імена

Нормативне ім'я	Нетитулована особа	Княгиня / князівна	Черниця
Агафія	+		
Анастасія	+	+	+
Анна	+	+	
Василиса		+	
Євдокія	+		+
Євфимія	+		
Євфросинія			+
Ірина	+		
Ксенія			+
Марем'яна			+
Марія	+	+	+
Наталя			+
Феодора		+	+
Феодосія	+		+
Юліанна	+	+	+

Всього 15 поширених імен.

Перетин чоловічих імена різних станів

Клас	Імена	Число імен
нетитуловане	Дмитро, Євстафій, Никита, Олександр, Павло,	7

	Стефан, Яків	
нетитуловане або князівське	Василь, Михайло, Феодор	3
князівське		0
князівське або чернече		0
чернече	Антоній, Варсонофій, Васіан, Герасим, Герман, Діонісій, Євфимій, Захарія, Ієремія, Іоаким, Іона, Йосиф, Макарій, Мисаїл, Никифор, Феодосій	16
чернече або нетитуловане	Андрій, Григорій, Ігнатій, Олексій	4
нейтральне	Іоан, Симеон	2

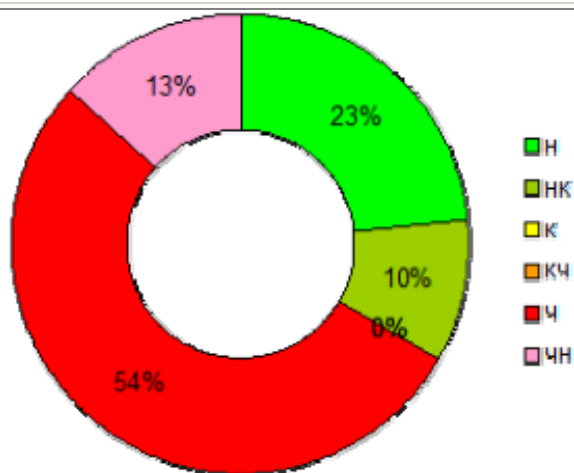

Перетин чоловічих імен різних станів

Перетин жіночих імена різних станів

Клас	Імена	Число імен
нетитуловане	Агафія, Євфимія, Ірина	3
нетитуловане або князівське	Анна	1
князівське	Василиса	1
князівське або чернече	Євдокія, Феодора	2
чернече	Євфросинія, Ксенія, Марем'яна, Наталя	4
чернече або нетитуловане	Феодосія	1
нейтральне	Анастасія, Марія, Юліанна	3

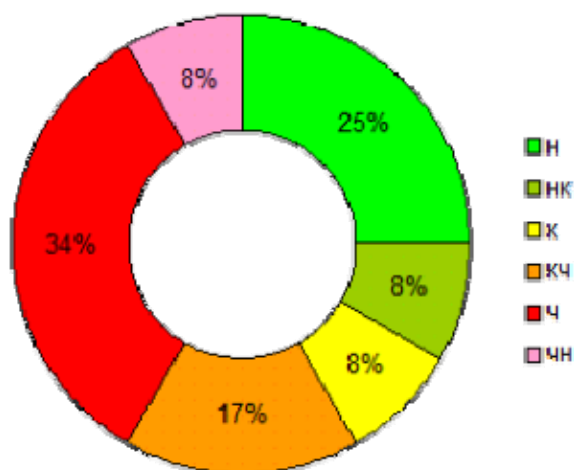

Перетин жіночих імен різних станів

З таблиць і діаграм перетину масивів імен можна зробити досить упевнений висновок щодо поширених чоловічих імен. Вони діляться на два класи – чернечі імена та інші. Клас чернечих імен має невеликий перетин з класом імен нетитулованих осіб, що не заважає виділенню значної групи імен як переважно чернечих.

В ПС ми зовсім не бачимо виключно-князівських імен. Із 5 поширених князівських імен два (Іоан, Симеон) є нейтральними, поширеними серед осіб усіх станів; решта – три імені – поширені як серед князів, так і серед нетитулованих осіб. До того ж відсоток поширених князівських імен – 7.7 % від загального числа князівських імен – співпадає з відсотком поширених імен нетитулованих осіб (7.6 %). Отже, іменослов князів в ПС не виділяється на тлі іменослову нетитулованих осіб; іменослов князів можна розглядати як вибірку із цього останнього іменослову.

Можна упевнено сказати, що спільність іменослову князів та нетитулованих осіб сприяла консолідації суспільства на базі спільної для «верхів» та «низів» православної віри.

Щодо жіночих імен ми не можемо зробити такого чіткого висновку. Видно, що різноманітність жіночих імен значно менша, ніж чоловічих (в ПС ми маємо 407 нормативних чоловічих імен і тільки 171 жіноче). Ми бачимо, що серед поширених жіночих імен відносно більше нейтральних, поширених в усіх соціальних групах; є також поширені імена, спільні для кожних двох груп.

Рідкісні імена

Рідкісні імена – це протилежність поширеним іменам, які ми розглядали вище. Рідкісним я називаю ім'я, котре зустрічається в ПС від 1 до 5 разів. Переглядаючи ПС, я спеціально звертав увагу на такі імена, і вони представлені у наступних таблицях відносно повно.

Півжирним в таблиці виділено імена, котрих немає у християнських святцях.

Рідкісні чоловічі імена

Нормативне ім'я	Число осіб
Аввакум	2

Авдій	2
Аверкій	1
Авраам	4
Агафоник	1
Агей	1
Азарія	2
Акакій	1
Акила	4
Акиндин	1
Акинф	2
Алімпій	2
Алферій	1
Амвросій	1
Амос	3
Андріан	5
Андронік	5
Андросій	1
Аникита	2
Антипа	2
Антон	2
Анфал	1
Анфим	1
Анфім	1
Афіноген	1
Батура	1
Богдан	2
Булгак	1
Бавіла	2
Варлаам	5
Варфоломій	1
Василиск	1
Венедикт	3
Веніамін	1
Віктор	1

Вітовт	1
Владислав	1
Войнило	1
Воніфатій	3
Вукол	5
Генадій	1
Гервасій	1
Геронтій	5
Грек	1
Гурій	1
Дабижив	1
Далмат	2
Дем'ян	5
Дій	2
Діомид	4
Долг	1
Доментій	1
Домникій	1
Досифей	5
Євагрій	1
Євдоким	3
Євладій	2
Євлампій	3
Євпатій	1
Євсевій	4
Євсигній	3
Євстратій	2
Євтихій	2
Євфросин	1
Єлисей	2
Єлінарх	1
Єпімах	1
Єпіфаній	5
Жихорь	1

Закхей	1
Зосима	1
Іакінф	1
Іерофей	3
Ієсей	1
Ілінарх	4
Іоаникій	2
Іоасаф	4
Іоїл	1
Іосія	3
Іуда	1
Каліст	5
Кандіан	1
Касіан	2
Келсій	1
Киріан	2
Кіпріан	5
Кондей	1
Корнилій	2
Крискент	1
Ксенофонт	1
Кудин	5
Лихач	1
Макавей	5
Малахій	4
Мамонт	3
Мануїл	5
Марк	5
Мартирій	4
Меміон	1
Меркурій	1
Микила	1
Мина	3
Митрофан	5

Міхей	2
Мойсей	5
Мокій	2
Назарій	2
Некраш	1
Нектарій	5
Нерон	2
Никандр	3
Нифонт	5
Ольгерд	2
Ольгимонт	2
Оникій	2
Орест	3
Паїсій	2
Панкратій	3
Пантелеймон	4
Панфілій	1
Патрикій	5
Пафнутій	3
Пацко	1
Пимен	2
Полієвкт	1
Полікарп	1
Потапій	4
Пров	3
Прокл	1
Протасій	5
Прохор	1
Путята	1
Русан	2
Самсон	2
Самуїл	2
Севастьян	5
Серапіон	1

Серафім	1
Сима	1
Сисой	4
Скиргайло	1
Созонт	4
Сосипатр	1
Софронія	2
Спиридон	1
Станіслав	1
Станко	1
Тарх	2
Герентій	3
Уар	4
Фадей	2
Фалалей	4
Фарафонт	1
Фауст	3
Феодорит	2
Феофан	3
Феофіл	2
Феофілакт	2
Філарет	4
Філіст	1
Філофей	4
Фірс	2
Фока	1
Фотіан	4
Фотій	5
Харитон	5
Харлампій	3
Ходика	1
Хрисанф	1
Христофор	1
Юстин	3

Всього 171 ім'я, з них 142 (83 %) християнських і 29 (17 %) нехристиянських.

Рідкісні жіночі імена

Нормативне ім'я	Число осіб
Аглая	2
Антонія	1
Афанасія	1
Войкица	1
Голендуха	2
Євдокимія	1
Єлизавета	1
Єпіхарія	4
Єфромея	1
Ігнатія	1
Капітоліна	1
Кикелія	2
Лукерія	5
Любов	1
Мамонта	1
Назарія	1
Нелюба	1
Неоніла	2
Ольга	3
Омелуха	1
Палладія	3
Пігасія	2
Хавронія	2
Юліанія	5

Всього 25 імен, з них 17 (68 %) християнських і 8 (32 %) нехристиянських.

Склад іменослова

Отже, я нарахував у ПС всього 578 унікальних нормативних імен – 406 чоловічих (70 %) та 172 жіночих (30 %). Нагадаю, що чоловіків у ПС нараховано 61 %, жінок – 39 %. Можна сказати, що різноманітність чоловічих імен вища за різноманітність жіночих.

Переважає більшість нормативних імен – це імена із **християнського православного іменослова**, що знаменує велике поширення християнства в усіх соціальних групах і повне витіснення язичницьких імен з ужитку.

Серед християнських імен є своя екзотика, наприклад, *Нерон* (180-7-77, 304-15), *Фауст* (35-22, 61-26, 184-84), *Кикелія* (44-5-251) та *Кілікія* (54-221). Останнє

ім'я вважається простонародним варіантом імені Кикелія (латинська *Cecilia*), але в Малій Азії є провінція Кілікія, то чому б не бути й такому особовому імені (як Лідія – провінція в Малій Азії та жіноче ім'я).

Певна частина імен є **простонародними трансформаціями** нормативних грецьких імен, важких для нашого вуха. Тут ми не будемо говорити про загальновідомі приклади (Іоан – Іван, Євдокія – Авдотья), котрі перетворились на нашому ґрунті на незалежні імена. Але такі жіночі імена, як *Поладія* (53-44; мабуть, від *Палладія*), *Порасія* (54-54, 203-11; мабуть, від *Парасковія*), *Понарія* (всього 17 разів; мабуть, від *Аполінарія*) – лишилися особливими формами в ПС, не увійшли в ширший обіг. Можливо, сюди треба віднести ім'я *Анфал* (182-1-22; мабуть, від *Амфілохій?*).

До цих імен мабуть слід додати *Голендуху* (57-2-117, 171-4-3; мабуть, від *Олена?*) та *Омелуху* (311-2-3; мабуть, від *Амелія?*). Ці імена – безумовно вуличні, чи походить вони від нормативних християнських імен – мені сказати важко, може, фахівці знайдуть інші пояснення.

Невелика кількість імен виразно походить з **католицького (польського) іменослова**: *Владислав* (62-15), *Станіслав* (409-1-3), можливо, *Віктор* (78-2-54). Проникнення цих імен до нашого іменослову лише почалося.

Серед імен явно нехристиянського походження чітко окреслюється група **литовських князівських імен**: *Вітовт* (9-3), *Лінгвен* (114-2), *Ольгерд* (9-2, 114-1), *Ольгимонт* (9-25, 38-5-1), *Скиргайло* (9-16). Ці імена належать представникам вищої знаті 2 пол. 14 – 1 тр. 15 ст.; ані в народний побут, ані в пізніші покоління знаті такі імена не проникли.

Не менш чітко окреслюється група імен **руських святих**: *Борис* (20 осіб), *Володимир* (11 осіб), *Гліб* (10 осіб), *Ольга* (3 особи). Вони безперечно походить з тих самих святців, що й маса грецьких імен.

Маємо **слов'янські імена християнських чеснот**: *Віра* (9 осіб), *Любов* (401-3). Але немає жодної *Надії*, а досить поширене ім'я *Софія* не перекладалось з грецької мови.

Дуже виразною є **відсутність слов'янських князівських імен**: в ПС немає жодного Всеволода чи Ігоря, Святослава чи Ярослава. Думаю, що це результат занепаду і зникнення князівських родин «Рюрикового роду», для котрих ці імена була авторитетними. У великоруських землях, де традиція «Рюрикового роду» не уривалась, ці імена жили довше, хоча поширення їх невпинно скорочувалось.

До групи **слов'янських народних імен** належать *Батура* (64-209), *Богдан* (до 5 осіб), *Булгак* (70-91, 146-0), *Войнило* (31-1-1), *Жихорь* (64-206), *Кондей* (54-154), *Кудин* (5 осіб + Кудинови), *Лихач* (362-11), *Некраш* (141-0, 311-6-1), *Путята* (307-16), *Русан* (25-32, 138-5), *Тарх* (78-2-91, 79-2-38), *Ходика* (175-3-189). Із жіночих імен сюди можна віднести ім'я *Нелюба* (362-10). Всі ці імена продовжують жити і в наш час в якості прізвищ, а в ПС вони зафіксовані як особові імена.

Вважається, що ім'я *Булгак* – тюркського походження. Але я не бачу в ПС ніяких інших імен виразно тюркського походження. Тому може бути, що зафіксоване в ПС ім'я має інше походження.

Безперечно, іменослов ПС заслуговує більше детального вивчення фахівцями з ономастики. Ще С. Голубев, публікуючи пам'ятку, висловлював таке побажання, але за перші 128 років від часу публікації філологи якось не мали нагоди цим зайнятись.

Висновки

Які ж висновки можна зробити з нашої досить тривалої прогулянки по сторінках Печерського синодика (ПС)?

1. ПС, не будучи історичним джерелом у стислому значенні слова (в ньому немає повідомлень про історичні події), становить значний інтерес для соціальної та побутової історії кінця 15 – початку 16 ст.

2. ПС цілком написаний в Києві, у Печерському монастирі. Він складається з невеликої ретроспективної (історичної) частини (передмова, розділи 1 – 5), основної частини, котра містить поточні записи (розділи 6 – 415) та невеликого епілогу (розділи 415 – 416).

3. Письмові джерела, використані при укладанні ПС, нечисленні. Це перш за все «Пом'яник князя Костянтина Острозького», укладений окремо та вписаний в ПС з деякими помилками як розділ 373. Також використано грамоту Семена з Колків 1398 р. (розділ 57). Можливо, як окремий документ існував запис роду князя Дмитра Путятича (розділ 88).

4. Основна частина ПС писалась послідовно, рік за роком, у 1483 – 1530 роках. Епілог писався в 1530-х – на початку 1540-х років. Завдяки хронологічним позначенням в тексті можна орієнтовно встановити час написання кожного розділу.

5. Географія записів ПС охоплює майже всю територію тогочасного Великого князівства Литовського (72 % згадок), серед яких найбільший внесок дали Київщина та Волинь. Близько 26 % згадок стосуються території Великого князівства Московського. Перехід частини земель (Сіверщина, Смоленщина, землі верхньої Оки) під владу Москви на початку 16 ст. не відбився на традиційних зв'язках цих земель з Печерським монастирем.

6. Із 14 316 імен, котрі я нарахував у ПС, 12 549 імен, або 88%, належать особам без титулів і без жодних визначень. Переважна частина цих імен належить представникам трудящих мас – основи суспільства. Чоловіків серед них – 63 %, жінок – 37 %.

7. Нечисленні згадки про професію чи соціальний стан осіб дозволяють виділити міщан, землевласників (шляхту, котра ще не склалась в окремий стан), службовців та панів. В тексті згадано імена 12 писарів, котрі писали синодик, що значно збагачує наші знання про писемність розглядуваного часу.

8. В ПС записано 769 князів, княгинь та князівен, із них лише 19 % можна з деякою імовірністю пов'язувати з особами, відомими з інших джерел. 81 % (622 князівських імені) відомі нам виключно з ПС і не можуть бути поясненими. Слід думати, що переважна частина цих осіб походить місцевих самопроголошених князівських родин, із яких лише невелика частина закріпити свій князівський статус визнанням з боку уряду і фіксацією в письмових документах.

9. Глибина історичної пам'яті записаних в ПС родів, яку ми можемо простежити переважно за князівськими родами, невелика і становить 25 років. Лише в кількох випадках згадано осіб середини 14 ст., і пам'ять досягає 150 років. Ніяких згадок про князів 1 половини 14 ст. чи давнішого часу в ПС немає.

10. Відсутність (здебільшого) вказівок на батьків та інші родинні зв'язки приводить до того, що ми не можемо видобути з ПС щось корисне для генеалогії навіть князівських родів, не кажучи про інші. Випадки, коли наявні в ПС дані

дозволяють упевнено встановити генеалогічну позицію записаної особи, налічуються буквально одиницями.

11. Слід відзначити, що число записів князів зменшується від початку синодика до його кінця, в той час як число духовних осіб – зростає.

12. В ПС згадано близько 1 тисячі імен духовних осіб, з них 10 % належать білому духовенству. Серед останнього найчастіше згадуються священники, згадки представників нижчого духовенства вкрай рідкісні.

13. 90 % духовних осіб – це ченці та черниці. Чоловіків серед них – 64 %, жінок – 36 %, що практично співпадає зі статевим розподілом нетитулованих імен. Як не дивно, ПС не містить скільки-небудь повних про архимандритів Печерського монастиря, так само випадковими виглядають поминальні записи єпископів та митрополитів (згадок патріархів немає зовсім, окрім 3 випадкових імен патріархів 14 ст. в ретроспективній частині).

14. Розглядаючи склад записаних до ПС представників соціальних верхів, можна зробити висновок, що цих осіб вписували тільки в тому разі, коли про це подбали родичі. За власною ініціативою печерські ченці, здається, нікого не вписували, і тому синодик має провінційний, не загально-державний характер.

15. Печерський синодик є найбільша раннім синодиком з усіх нині відомих у східній Європі. Він не залежний від раніших письмових джерел і виступає одним з нечисленних ранніх рукописів, створених у Києві.

Скорочення

Бонецький-1 – *Boniecki A.* [Poczet rodów](#) w w.ks.Litewskim w 15 i 16 ww. – Warszawa: 1887. – 15, 425, 49 s.

Бонецький-2 – *Boniecki A.* Herbarz Polski. – Warszawa : 1899 – 1913, tt. 1 – 16 (повний опис на сайті [Знання про Україну](#)).

Вольф – *Wolff J.* Kniazowie litewsko-ruscy od końca 14 w. – Warszawa: 1895. – 698 s.

Є. В. – *de Vumte E.I.* [Комментарии к древнейшим помянникам](#) Киево-Печерской лавры и Киево-Златоверхо-Михайловского монастыря. – Чтения в историческом обществе Нестора-летописца, 1910 – 1914 гг., т. 21 – 24, приложение. – 144 с.

КПМ – Києво-Печерський монастир.

Л. В. – *Войтович Л. В.* Князівські династії східної Європи. – Льв. : 2000 р., [розділ 1.9](#) (Києво-Печерський пом'яник. Спроба ідентифікації князівських імен)

ПО – Пом'яник князів Острозьких (частина ПС, [розділ 373](#)).

ПС – Печерський синодик ([Древний помяник Киево-Печерской Лавры](#) (конца XV и начала XVI столетия) / *Голубев С.* – Чтения в историческом обществе Нестора летописца, 1891 г., т. 6, приложение).

С. Г. – *Голубев С. Т.* [Древний помяник Киево-Печерской Лавры](#) (конца XV и начала XVI столетия) – Чтения в историческом обществе Нестора летописца, 1891 г., т. 6, приложение (предисловие, с. 1 – 14).