



Родом
зі СТРУСОВА

Розповіді про Цегельських



Тома-Віктор
Цегельський
(1831 - 1862)



Теодора
Богачевська
(1838 - 1894)



о. Теодор
Цегельський
(1861 - 1939)



Марія
Мандичевська
(1865 - 1917)



о. Порфiрiй
Мандичевський
(1824 - 1879)



Магдаліна
Рогаль-
Левицька



Ярослава
Розлуцька
(1890 - 1975)



о. Євген
Цегельський
(1885 - 1977)



Лев
Цегельський
(1887 - 1973)



Марія
Белявська
(1887 - 1974)



Роман
Цегельський
(1888 - 1974)



Анна
Гарматій
(1897 - 1984)



Володимир
Цегельський
(1891 - 1918)



о. Микола
Декайло
(1891 - 1972)



Анна
Цегельська
(1892 - 1982)



Осипа
Ратич
(1897 - 1989)



о. Микола
Цегельський
(1896 - 1951)



Стефанія
Цегельська
(1898 - 1969)



о. Степан
Ратич
(1890 - 1968)

Діаі ç³ Ñòóñî àà

Розповіді про Цегельських



2002
Львів – Бетлем

Родом зі Струсова. Розповіді про Цегельських. –
За редакцією Л.Купчик – Львів-Бетлегеґ, 2002, – 306с.

Пропонований читачеві збірник є ще одним свідченням, що сучасне цивілізоване суспільство щораз глибше усвідомлює потребу історичної пам'яті про свої національні, родинні й генетичні витоки. Щораз більше людей приходить до розуміння істини: як шануємо минуле, таке заслужимо майбутнє.

У цьому збірнику зібрано історичні розвідки, мемуарні екскурси, цікаві давні джерела та аналітичні підсумки про життя одного з давніх і розгалужених родів - священничого роду Цегельських, точніше, його Струсівської гілки, започаткованої о. Теодором, який був довголітнім парохом с.Струсова на Тереховляниці.

Ознайомлення з драматичними, часто несподіваними, долями й життєвими перепетіями, в які потрапляли члени цього роду, та споглядання широкої географії їхньої розсіяності по світі, дозволяє краще осягнути всю різносторонність історії України XIX - XX століть. Адже в історії Галичини важливу роль у її поступі відігравали саме священники, священничі родини та широко розгалужені роди, які тісно перепліталися між собою і спільно творили національно-культурний прогрес. У переважній своїй більшості галицькі священники були просвітителями і духовними вчителями українського народу, а члени священничих сімей жертовно трудилися задля блага рідного народу. Яскраві підтвердження того знаходимо у цьому збірнику.

Історія роду Струсівських Цегельських є цікавою, зворушливою і повчальною, а осмислення незгасного сліду, залишеного кращими представниками цього роду, здатне облегшити і вибір власних найправильніших орієнтирів.



Струсів, 1934 рік

Присвячується світлій пам'яті самовідданого душпастиря і ревного слуги свого народу о. Теодора Цегельського, довголітнього пароха Струсова на Тернопільщині, родоначальника Струсівських Цегельських.

*У родоводу є глибини,
І є свої закони саду:
Хто вирве корінь свій – загине,
Хоч би яку займав посаду.*

В. Вихрущ.

ПЕРЕДМОВА

Стоїмо на межі не лише століть, а й тисячоліть. Тож не дивно, що на такому знаменному для людства рубежі особливо тяжіємо до певних аналізів і підсумків.

Хто ми і які ми є? Які дороги пройшли? З чим приходимо до 2000-ліття Різдва Христового? Безліч таких запитань неодмінно змушують нас звернути увагу на свої витоки, згадати, з якого коріння походимо.

Питання, міркування, роздуми... – це чи не найкраще, найважливіше надбання нашого суспільства, бо чим глибше людство усвідомить потребу історичної пам'яті, тим більше надії створити, заслужити собі краще майбутнє. Щораз більше людей приходить до розуміння істини: як шануємо минуле, таке заслужимо майбутнє.

В наш час появляється багато історичних розвідок, мемуарних екскурсів у минуле і аналітичних підсумків пройдених нашим народом етапів. Це золотий ключик до нашого відродження, це запорука успішного подальшого розвитку задля підняття на вищий щабель цивілізованості.

У спогляданні та аналізуванні історії Галичини не можна не зауважити, яку визначну роль у її поступі відігравали священники, священничі родини та широко розгалужені роди, які тісно перепліталися між собою і спільно творили національно-культурний прогрес.

Яку б сферу діяльності і розвитку суспільства ми не розглядали, всюди бачимо попереду синів і внуків священників. Провідні священники і письменники (Маркіян Шашкевич, Михайло Вербицький, Богдан Лепкий, Богдан-Ігор Антонич, Наталія Кобринська, ...), світочі науки (Омелян Партицький, Іван Крип'якевич, Мирон Кордуба, Мирон Зарицький, ...), видатні митці (Соломія Крушельницька, Модест Менцинський, Іван Труш, ...), ідеологічно-військові провідники і герої національно-визвольних змагань (Євген Коновалець, Ольга Басараб, Степан Бандера, Ярослав Стецько, Роман Шухевич, Дарія Гнатківська, Катерина Зарицька...) – всі вони походили із священничих родів, були дітьми або внуками священників.

У переважній своїй більшості галицькі священники були просвітителами і духовними вчителями українського народу, оберігали його від ополячення в умовах панування чужинецької держави, за що часто переслідувались і утискались державною владою. І, здебільшого, всі члени священничих сімей активно труди-

лись задля блага рідного народу. Культ освіти і жертвовної праці для освітнього, духовного і здорового розвою української нації був органічною, природною рисою, і навіть потребою, для більшості вихідців із священничих родів. Сповідуючи такі духовно-національні ідеали, вони не піддавались тяготінню до накопичення матеріальних цінностей, стояли понад дрібною суетою повсякденних споживацьких інтересів, які, на жаль, так опанували теперішнє суспільство.

Барвінські, Білинські, Зарицькі, Зофійовські, Левинські, Левицькі, Озаркевичі, Охримовичі, Шухевичі, Яновичі, ... і багато інших. – Хто в Галичині не знає цих прізвищ! Скільки вже написано, і скільки ще можна і треба сказати про вклад цих священничих родів у національно-культурний і освітньо-прогресивний поступ українців Галичини та всієї України.

У цьому ряді давніх і достойних родів гідне місце посідає рід Цегельських. Цей рід, що веде свій родовід з XVII століття, акумулював у собі всі щонайкращі риси і традиції давніх священничих родів. А в наш час саме цей рід першим почав процес свого духовного відродження, ґрунтовно і скрупульозно впорядковуючи інформацію про свою історію та заохочуючи до цієї справи інші роди. Почали цю працю Цегельські в діаспорі, коли в Україні ще небезпечно було оприлюднювати, які ідеали й традиції вони плекали.

В Америці протягом майже десяти літ д-р Юрій Цегельський, син відомого політичного і громадського діяча Льонгіна Цегельського, подвижницьки збирав і систематизував відомості як про давніх предків, так і про сучасників, в тому числі і тих, хто був репресований радянською владою і згадка про кого часом теж могла викликати репресії. Зате як тільки Україна здобула свободу, у світ вийшла велика, надзвичайно інформативна книга Юрія Цегельського “Зага роду Цегельських і розповідь про Камінку Струмилову” (1992, видавництво “Смолоскип”, USA).

А у 1994 році цей рід здійснив нечувану раніше річ – провів у Львові Всесвітній з’їзд роду Цегельських. Цей з’їзд тривав три дні і мав дуже насичену програму, яка здійснювалася у Львові і в Кам’янці Бузькій (колишній Камінці Струмиловій) і яка досить широко була висвітлена засобами інформації.

Але це, фактично, був з’їзд однієї гілки цього потужного роду, гілки, яку прийнято звати Камінецькими Цегельськими. А є ще не менш вагома гілка Цегельських родом зі Струсова, яких називають Струсівськими Цегельськими. І хоч члени цієї гілки роду теж брали участь у згаданому з’їзді і згадуються вони у праці Юрія Цегельського, та все ж не було можливості достатньо охопити її членів та відомості про них – надто багаточисельна ця гілка Цегельських, надто насичена їхня історія та й за місцем життя і діяльності охоплює інші терени. Тому вже на з’їзді Цегельських Камінецьких і під час презентації книги про їх рід зазначалося, що про Струсівських Цегельських мусить бути розповідь окрема і з’їзд окремий, на Тернопільщині.

І ось ми пропонуємо розповідь про рід Цегельських, започаткований о. Теодором, який був довголітнім парохом с.Струсова на Тербовлянщині.

Звичайно, неможливо повністю описати життя і діяльність всіх членів цього роду, це зайняло б не один том, та й час зробив своє – багато подій вже не можна достовірно встановити, та основні життєві шляхи і загальні тенденції й традиції роду Струсівських Цегельських можемо досить добре окреслити. І це буде яскравою сторінкою загальної історії Галичини.

Знайомлячись з історією цього роду, можемо пірнути у типове священиче середовище, пізнати сутність прадавніх традицій, зрозуміти ментальність священичих родин, яка може служити добрим зразком і нинішньому поколінню.

Долі членів роду Цегельських переважно є типовими, вони віддзеркалюють багато історичних, часом маловідомих, подій, які мали місце на Тернопільщині, зокрема, часту зміну влади, при якій кожний “визволитель” ніс економічну, соціальну та духовну руйнацію. І саме священичі роди, в тому числі і Струсівські Цегельські, протистояли цій руйнації.

На прикладі Струсівських Цегельських бачимо і демографічні втрати, яких зазнавала наша нація – фізичне знищення членів родини, або усунення їх з репродуктивного процесу внаслідок перебування в німецьких концтаборах чи довготривалого відбування кари в совєцьких Гулагах... Як би міг розростись і розквітнути цей рід, якби не об’єктивні драматичні обставини нашої історії! Досить лише навести деякі дані про те, як відбилися воєнні й післявоєнні події на долі цього роду: Шестеро представників родини Цегельських і з ними посвоячених брали участь у бойових діях, троє з них загинули на фронті. П’ятнадцять осіб було арештовано, з них четверо загинули в тюрмах, у тому числі – о.Микола, син о.Теодора Цегельського. Було вивезено в Сибір двадцять членів їх родин, у тому числі семеро неповнолітніх дітей, деяким з яких було лише 1-2 роки. Серед арештованих і вивезених членів цієї родини було вісім священиків. Внаслідок переслідувань з боку радянської влади більш як тридцять членів цих родин змушені були емігрувати за кордон.

Спостерігаючи долі Струсівських Цегельських та близьких до них людей, можемо глибше уявити волелюбність українців та події Визвольних змагань в 1918-1919 роках, героїчну боротьбу 1944-1953 років та політику окупантів супроти місцевих українців. Їхні долі є також свідченням значного впливу цінного генофонду України далеко за її межі...

Оскільки цей рід є священичим і спорідненим із багатьма іншими священичими родами Галичини, то документально-достовірна розповідь про їх життя становить цінне джерело інформації для історії Української Католицької Церкви, яка ще так мало зібрана і опрацьована, але вже визнана у всьому світі як явище унікальне і величне. Адже ні одна Церква в світі не перенесла такого наполегливого і цілеспрямованого нищення тоталітарною системою, як УГКЦ, і не створила такої стійкої і сформованої катакомбної Церкви, що, вирвавшись з підпілля, потрясла світ своєю чисельністю та силою віри. А долі священиків з цього роду – правдиві ілюстрації до того, що довелося зазнавати українським католицьким священикам та які можливості виживання і загибелі були реальними в час перебування Галичини в складі Радянського Союзу.

Та навіть, абстрагуючись від історичних роздумів, ознайомлення з історією роду Струсівських Цегельських є цікавим, зворушливим і повчальним. Знання і осмислення прожитого ними здатні улегшити нащадкам вибір правильного шляху у майбутнє.

Від редактора

РОДОВЕ КОРІННЯ

/Предки Цегельських/

Отець Теодор Цегельський, котрий започаткував гілку роду Цегельських зі Струсова, якій присвячується ця книга, був правнуком о. Івана Цегельського (1739-1809) так само, як іншим правнуком його був о. Михайло Цегельський, котрий започаткував рід Камінецьких Цегельських. Отже, предки у цих родів є спільними.

Розповіді про членів роду Цегельських, які походять від о. Михайла Цегельського із Камінки Струмилової присвячена, як уже було сказано, книга Юрія Цегельського «Зага роду Цегельських і розповідь про Камінку Струмилову», яка 1992 року вийшла в Америці. В ній автор подає деякі відомості і про гілку Цегельських зі Струсова. Та рід цей так широко розрісся, життя й діяльність його представників такі різнопланові та значимі, долі їхні настільки складні, драматичні й героїчні, що сьогодні пропонуємо окрему книгу, присвячену нащадкам о. Теодора Цегельського – довголітнього пароха Струсова.

Юрій Цегельський у своїй праці детально і обширно описує, як досліджувалось коріння цього роду. Він розповідає, як протягом десятиліть і навіть століть члени цього давнього роду зберігали, збирали відомості про всіх членів родів, їхнє життя й діяльність, що допомагало дбайливо плекати духовні й національні традиції. Священики о. Михайло Цегельський, довголітній парох Камінки Струмилової, і о. Теодор Цегельський, довголітній парох Струсова, будучи українськими просвітителами і подвижниками духовного, культурного й освітнього розвитку української нації, вважали своїм обов'язком скрупульозно фіксувати історію галицьких родів як складову частину української історії. Зрештою, вони не лише фіксували, а й творили славні сторінки нашої історії, що засвідчить і ця книга.

Великим ентузіастом дослідження родових взаємозв'язків як Цегельських, так і споріднених з ними родів був отець-доктор Ігнатій Цегельський, син о. Михайла. Потім його справу продовжив його син о. Артемій Цегельський. Вони зібрали й об'єднували інформацію, що виходила від о. Михайла Цегельського (Камінецького) і о. Теодора Цегельського (Струсівського), Сабіни Роведер з Цегельських, Павлини Цегельської з дому Моттих, о. Євгена Цегельського, сина о. Теодора, о. Міхала Ренькаса (який походив з Камінки і через о. Володимира Лиска був посвоячений з Цегельськими) та інших, а також результати архівно-документальних досліджень.

В родинних архівах Цегельських зберігається лист написаний 15 січня 1951 року о. Євгеном Цегельським (сином о. Теодора) Юрію Цегельському (внуку о. Михайла) про пошуки родинних коренів і зв'язків. Для підтвердження написаного нами тут в цій збірнику про всі ці дослідження, подаємо повний текст цього письма, зберігаючи стиль і правопис автора.

“ Бетлегем, 15 січня 1951

Дорогий!

Оскільки я собі пригадую мій Тато мав досить докладний родовід родини Цегельських і всіх посвоячених!

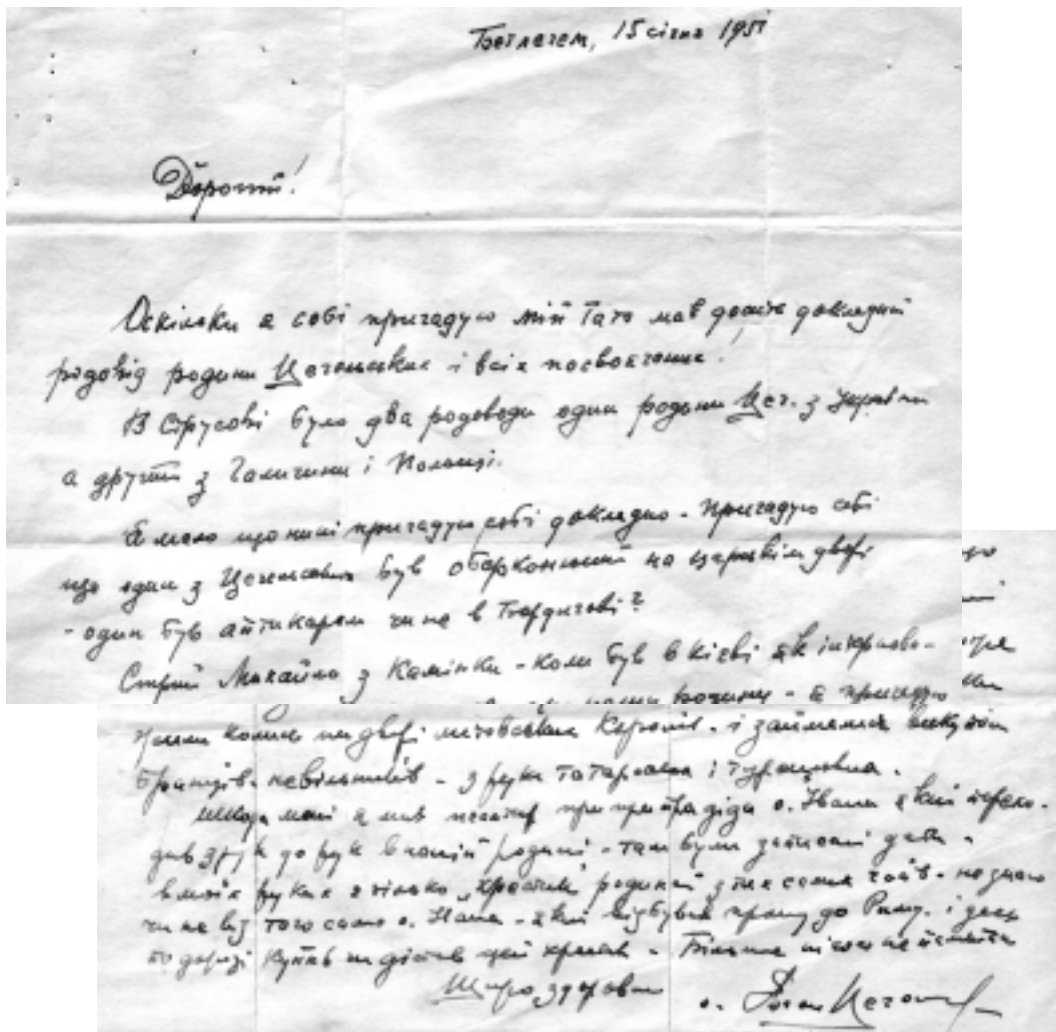

В Струсіві було два родоводи, один родини Цегельських з України, а другий з Галичини і Польщі.

Я мало що нині пригадую собі докладно. Пригадую, що один з Цегельських був оберконюший на царськiм дворi, один був аптекарем чи не в Бердичевi?

Стрий Михайло з Камiнки, коли був в Києвi як iнтернований розпитував там в Земствi про нашу родину, я пригадую собі як оповiдав Гнат Цег.(ельський) тiльки не знаю хто там був знайшов когось з нашої родини але тiльки жiночу лiнiю, одна з Цегельських була вiддана здається за якогось урядника зi Земства Шредер? Був там в них на прийняттi, говорила та Цег.(ельська) нераз, по росiйськи, пiдчас обiду дiвчина яка услугувала гарно говорила по укр.(аiнськи) i панi її вiдповiдала. На запитання чому говорить з ним по росiйськи сказала, що iнтелiгентнi люди ту уживають тiльки росiйськoї мови. (Цей епiзод пригадую собі)

Пригадую собі що пiдчас японськo-росiйськoї вiйни—хтось з Цегельських писав до Галичини – мабуть до мого тата, що хоче втiчи до Галичини- той лист мав мати Твiй Тато i зайнятися тим- але не памятаю- хто то був i що з ним сталося.

Пригадую собі, що нам дітям Тато оповідав таке: був якийсь Іван Цег. (ельський) професор університету в Харкові-мав трох синів-які мусли вивтікати перед арештованнями-один з них дістався до Галичини-(наша лінія) другий в Познаньщину це мабуть батько Генрика (лінія Гіполіта) третій в Варшавське Воеводство. Десь перед I війною прийшла була клеписдра¹ бл.п. Владислава Цег.(ельського) професора гімназії. Хто то був ми не знали, але там видно знали про нас! Я бачив в бібліотеці гімназійній в Тернополі – “Випіси поезії і прози” автор Влад.(ислав) Цег.(ельський).

Пригадую собі також такий епізод: бл.п. Стрий Михайло з Камінки був в 1902 р. на виставі рільничій у Львові – був там павільон Цег.(ельського) Гіпол(іта) з Позн(аня). – Стрий Михайло десь бачився з Іполітом в молодім віці то хотів його побачити-та сталося таке, що пан Гіполіт мав сказати до Стрия- не знам ксендза-на то Стрий мав сказати одно слово “свиня”. Чи той Гіполіт був оженений з Валент.(иною) з Мотту- чи це графи я не знаю!

Одно знаю від Твого Тата: Михайло Бобжинський оженений з донькою Гіполіта- він був Куратор (шкільна рада) потім проф.(есор) універз.(итету) – здаєся катедра історії – а потім він був Намісником Галичини- маю вражіння, що по надан. з Росії чи споріднений з род.(иною) граф.(ів) Бобж.(инських) не знаю, бо ніхто його графом оскільки пригадую собі не титуловав- за моїх універзитетських часів він був проф.(есором) на універз.(итеті). Твій Тато оповідав мені, що мав якусь справу свого часу в Намісництві і був на авдієнції в Бобж.(инського) – підчас авдієнції мав йому Бобж.(инський) сказати, що він оженений з Цег(ельською) з Познаня – підчас розмови сказав, в архівах намісництва знайшов цікаві записки за наші родини- незнаю чи Твій Тато, коли там заглядав а може і мав які записки. В нас була така вістка (традиція), що наші предки жили колись на дворі литовських королів – і займалися викупом бранців-невільників – з рук татарських і турецьких.

Шкода мені я мав псалтир пра пра пра діда о. Івана який переходив з рук до рук в нашій родині- там були записані дати- в моїх руках є тільки “хрестик” родинний з тих самих часів- не знаю чи не від того самого о. Івана- який відбував прощу до Риму і десь по дорозі купив чи дістав цей хрестик- Більше нічого не памятаю.

Щиро здоровлю

о. Євген Цегель(ський)

Отець Ігнатій почав дослідження ще на початку століття, будучи студентом інженерії, а потім теології. Він спирався на родинні перекази, що невпинно і дбайливо передавалися з роду в рід, тобто від покоління до покоління. Але найбільша заслуга о. Ігнатія в тому, що він відвідав різні місцевості (і то не лише на території Західної України), де наполегливо досліджував різні доступні архівні матеріали, головню, по метрикальних архівах. При цьому він дослідив і багато цікавого та важливого із історії самих архівів, яка була непростю в часи воєн, змін влад і формацій, переділів земель тощо. У своїх дослідженнях о. Ігнатій Цегельський навів контакти і співпрацював із Цегельськими, які вийшли із Полтавської та Познанської гілок. Всі вони дійшли до спільних своїх витоків із часів козаччини та гайдамаччини.

¹ клеписдра – листівка - оголошення про смерть і похорони покійника.

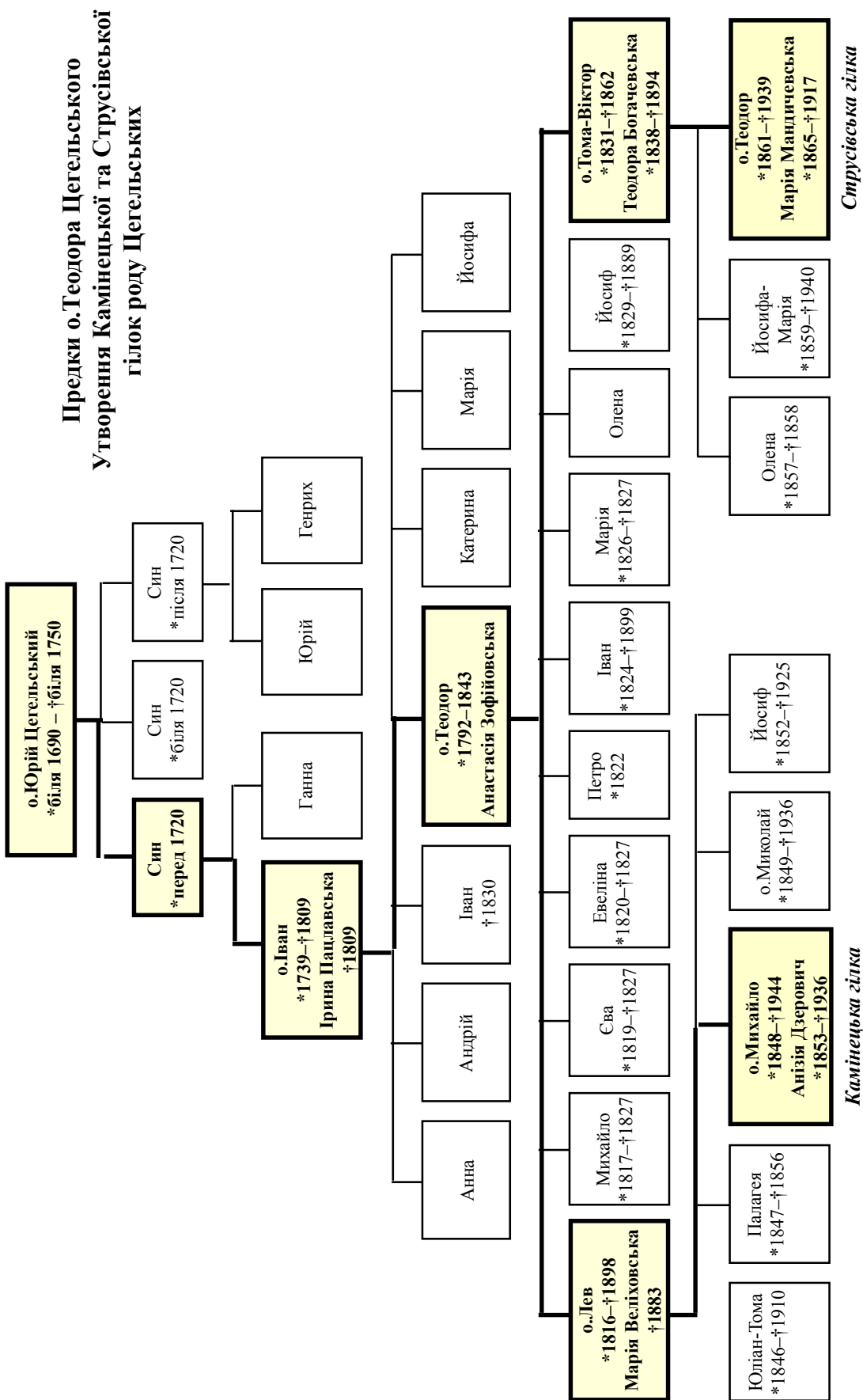

Про це цікаву і часом прямо унікальну інформацію подає у згаданій праці Юрій Цегельський. Не будемо переповідати це, а лише подамо основні відомості про спільних для цих родових гілок предків.

Першим предком, про кого вдалося здобути інформацію був о. Юрій Цегельський, який народився в Острові на Ярославщині наприкінці 1600-х років. Він був парохом і дідичем Острова. Мав титул крилошанина Перемиської дієцезії. Помер в Острові приблизно перед 1750 роком. Скільки всього мав дітей – невідомо, але є окремі відомості про трьох його синів, народжених в Острові.

Старший з них якраз і був батьком згаданого о. Івана. Ім'я його не збереглося, але відомо, що він переїхав до Полтави, і саме там у 1739 році народився його син Іван. Інший його син започаткував гілку, яка спольщилася, стала іменуватися Цегельськими і яку продовжив Генрік, який мешкав в Лавках коло Гнєзна на Познанщині. В результаті кропіткої праці по дослідженню родоводу Цегельських маємо досить точну інформацію про о. Івана Цегельського, що був парохом в Острові, Ярославського деканату, Перемиської дієцезії.

Згідно з родинними переказами, він замолоду бував на Запорізьких землях і, можливо, мав відношення до Гайдамаччини. Правдоподібно, він на Запоріжжі вчився в якихось школах, однак невідомо коли, а також є відомості, що він навчався у Могилянській Академії. На Запоріжжі він, взагалі, не міг бути довше з огляду на поділ Польщі і касацію Запорізької Січі.

Важко точніше сказати, де він навчався і в якому часі переїхав у Галичину та заїхав до Острова, коло Ярослава. Але очевидно, що Іван з Острова таки здобув освіту, бо добре знав латину, а крім цього ще й мав музичну підготовку, зокрема, грав на клавикорді. А відносно шкіл на Запорізьких Землях, то знаємо, що там були чи не найліпші на ті часи школи з усіх на цілій Україні. Про ті школи особливо дбав кошовий отаман Калнишевський.

Прибувши до Острова в Ярославськiм повіті, Іван опинився на плебанії в отця Пацлавського, що тоді був парохом Острова. Причини до цього могли бути різні, а одною із них, правдоподібно, була та, що він успадкував там якийсь значніший маєток. Згідно з австрійським ґрунтовим переписом, після того, як Австрія анексувала Галичину, це був «домініяльний» маєток. Відповідний конскрипційний акт про це знаходився ще до війни 1939 року в архівах Львівського Воєводства, в якому були всі архівні матеріали колишнього Ц.К. Галицького Намісництва. З тих матеріалів, власне, є знаний власноручний підпис о. Івана Цегельського з Острова. Дата там є 10 липня 1778 року. Був це так званий Йосифінський Катастер, який був першим переписом ґрунтів по розборах Польщі. Зasadничо не був це великий маєток, але все ще зачислявся як «домініяльний».

В Острові Іван одружився з донькою о. Пацлавського – Іриною, а потім і сам став священиком. З грамоти про висвячення о. Івана Цегельського можна довідатися, що він пройшов у свого тестя «домашній» вишкіл і лише короткий час був на якійсь науці при Перемиському єпископстві. Це не дивно, коли брати до уваги його попередню освіченість. З цієї ж грамоти знаємо рік його висвячення – 1777 рік. І незабаром він був назначений до Острова, де був парохом до самої смерті.

Отець Іван Цегельський відзначався широким світоглядом, активним сприянням поступу і прогресу, що зумовило йому значний авторитет і шану наступних поколінь, про що розповідає автор книги «Зага роду Цегельських і розповідь про Камінку Струмилову». Він, зокрема пише:

«А був о. Іван Цегельський маєтним чоловіком і визначним патріотом, хоча б тому, що в 1803 році оснував власним коштом фундацію, зробивши на неї значний маєтковий запис в такій цілі, щоби фундація вдержувала школу в Острові, при чому було виразно застережено, що навчання в тій школі має бути «in lingua Ruthena», що значить «в мові руській». Одна копія відносного документу була здепонована до актів греко-католицької дієцезії в Перемишлі.

Школа мала бути публичною з правом навчання для всіх. Треба тут зазначити, що це були ще панцизняні часи, і в більшості по відношенні до дітей панцизняних батьків управлявано дискримінацію.

З одного боку школа підлягала краювому шкільному управлінню у Львові, яке опісля було знане як К.и.К. Landesschulrat, а з другого боку була ще залежною від греко-католицького єпископства в Перемишлі, яке мало надзір над фундацією. Так справа малася аж до вибуху другої світової війни.

Отець Іван Цегельський уродився в Полтаві 1739 року, а помер 1809 року і є похований в Острові, коло Ярослава, де нагробний камінь можна ще було бачити перед другою світовою війною»¹.

У о. Івана було семеро дітей – три сини і чотири дочки. Найбільше і найточнішої інформації маємо про його сина о. Теодора Цегельського, який якраз і є дідом о. Михайла (Камінецького) і о. Теодора (Струсівського).

Про інших дітей о. Івана є лише скупі відомості. Найстарша дочка Анна була заміжня за малярем Симеоном Козловським і померла, правдоподібно, в Петербурзі приблизно 1830 року. Про старших від Теодора синів Андрія і Івана майже нічого не відомо, вони виїхали до Полтави, були аптекарями. Дві дочки Катерина і Марія померли у дитячому віці, а наймолодша дочка Йосифа була одружена з Михайлом Палковським.

Син о. Івана – отець Теодор Цегельський – народився в Острові 23 березня (або липня) 1792 року. Він студіював у Відні і був рукоположений на священика у 1813 році. Трохи душпастирював у Острові, а в 1815 році переїхав у Львівську дієцезію до с.Бужка коло Золочева, а потім у 1821 році – до Висоцька коло Бродів, де й помер 26 березня 1843 року. Там дотепер є його могила. Був одружений з Анастасією Зофійовською, яка померла десять років перед ним.

Родинні перекази передають, що о. Теодор перебрав всю духовну спадщину свого батька о. Івана Цегельського, який приніс із Запоріжжя свіжі спогади про події його епохи і багато розповідав про гайдамаків, часто співав пісню про Максима-Козака. Цю традицію продовжував о. Теодор, за що його люди називали «козаком». Зрештою, пісня про Максима Залізняка залюбки виконувалася у родинах Цегельських і передавалася з покоління в покоління. Любив її співати і д-р Льонгін Цегельський, про що згадує його син, автор «Заги», який сам дотепер, маючи понад дев'яност літ, часто її наспівував².

Також варто підкреслити, що о. Іван Цегельський мав вже тоді вироблений світогляд окремішності українського народу, про що переконливо свідчить його фундаційний запис, і його нащадки відзначалися свідомою відмежованістю, як щодо поляків, так і росіян, особливо виразно виявляли своє антимосковство.

¹ Юрій Цегельський. «Зага роду Цегельських і розповідь про Камінку Струмилову»// Смолоскип, Торонто-Балтимор, 1992. С.151.

² Др. Юрій Цегельський помер 31.05.2001 року.

Отець Теодор Цегельський був його спадкоємцем як юридичним, так і духовним, перейняв і розвивав його світогляд свідомого і активного патріота-українця. Наскільки речно ставився до свого духовного спадку може свідчити оповідь про його переїзд з Острова до Висоцька, яка колоритно описана у книзі Юрія Цегельського. Наголошується на тому, що о. Теодор перевіз з Острова до Висоцька клавикорд свого батька, що було вельми нелегкою справою, зважаючи на велику відстань і тодішній стан комунікацій. Та переборов труднощі й пригоди, бо клавикорд був для нього великою цінністю і культурною потребою.

Отець Теодор Цегельський мав дуже добрий голос і гарно співав. Вмів він розказувати різні історії, зокрема про гайдамаків і Запоріжжя, та був знаменитим промовцем. Тому з різних нагод його запрошували з «ораціями» на святкові урочистості, весілля і похорони. Запрошували його і місцева громада, і довколишні дідачі. Промовляв він часто й по-польськи, бо в тих часах наше духовенство в більшості вживало тої мови, а як в програмі не було його промови, то така імпреза не вважалася гідна більшої уваги.

Треба взяти до уваги ще те, що в тодішніх часах, які були багато спокійнішими від пізніших, мало було розривок і сенсацій, то такі «ораційні» виступи о. Теодора Цегельського вважалися неабиякою подією. Він у своїх промовах часто вживав козацької чи гайдамацької тематики, що в тодішніх часах у поєднанні з поезіями польських поетів з України, які також вживали українську тематику, таки робило, свідомо чи несвідомо, велику українську народницьку пропаганду.

Отця Теодора Цегельського не тільки називали Козаком, але він під тим псевдонімом дописував до тодішніх львівських часописів, які появлялися там в польській мові, бо «руських» ще не було. Також о. Теодор Цегельський часто їздив з різними промовами та проповідями до Львова, а навіть і до Перемишля, що в тодішніх часах вважалося за далеку подорож. Коштів йому ніхто не звертав. Такі виступи трактувалися як патріотичний обов'язок. А що таких обов'язків знаходив собі багато і виконував їх дуже жертовно, то крім того, що о. Теодор із Острова успадкував деякі фінансові ресурси по своєму батькові о. Іванові, для нащадків його лишилося мало що. Властиво, вони досить бідували. Правда, єдиний його син Лев завдяки своїй дружині Марії з дому Веліховській міг розпоряджатися її спадщиною, тому він мався настільки краще, що міг допомагати своїм кривним.

Нині це, може, й не буде зрозумілим, але в тодішніх часах вершиною «руського» патріотизму було заспівати пісню «Де згода в сімействі», а вже зовсім революційною була пісня «Мир вам, браття, всім приносим». Тож, як заспівав о. Теодор Цегельський, а співав він про Дорошенка й Сагайдачного, чи також про Хмеля й Нечая, або про Максима козака Залізняка, то зразу повіяло іншим духом, духом українського патріотизму.

Говорячи про о. Теодора Цегельського із Острова, а пізніше Висоцька, варто йменувати його старшим, щоб відрізнити від його внука о. Теодора Цегельського, який започаткував Струсівську гілку роду.

Отже, тепер, із перспективи часу, можна із впевненістю сказати, що постать о. Теодора Цегельського (старшого) вписалася виразними буквами на сторінках новітньої української політичної історії. А його традиції знайшли гідне продовження у його дітях, внуках і правнуках.

В о. Теодора і Анастасії Цегельських було десятеро дітей: Лев, 1816р.н., Михайл, 1817р.н., Єва, 1819р.н., Евеліна, 1820р.н., Петро, 1822р.н., Іван, 1824р.н., Мар-

ія, 1826р.н., Олена, рік народження неznаний, Йосиф, 1829р.н. і Тома-Віктор, 1831р.н. Та більшості з них не судилося продовжити гілки свого роду. У 1827 році епідемія холери забрала життя аж чотирьох дітей цієї сім'ї – Михайла, Єву, Евеліну і Марію, що було великою трагедією для родини.

Син Іван переїхав до Полтави, де заснував велику кравецьку робітню. Покинув родинне гніздо і син Петро, який відзначався як великими здібностями, так і великою непосидючістю. Спочатку він був воїном Руського Стрілецького Легіону при австрійській армії, потім жив у Полтаві і провадив братову кравецьку майстерню, після того працював лісничим десь коло Одеси, а потім – в Асканії. Останні відомості про нього були з Петербургу, де й коли помер – невідомо.

Син Йосиф вчителював у Заболотцях, Висоцьку і в Голосковичах, де й помер у 1888 році. Він був одружений з Михайлиною Рущинською, але дітей у них не було. Так що священичу традицію цього роду продовжили, фактично, лише два сини – найстарший син о. Лев Цегельський, який був батьком о. Михайла, що започаткував Камінецьку гілку роду, і наймолодший – о. Тома-Віктор, який був батьком о. Теодора, родоначальника Струсівської гілки, про яку і розповідь ця книга. Зате започатковані цими священиками роди виявили надзвичайно високий інтелектуальний потенціал та активну й самовіддану діяльність, чим внесли вагомий вклад у розвиток української культури, науки, духовності. Історія цих родів – це важлива складова частина загальної історії України.

Колиска Роду – Струсів

Починаючи розповідь про рід Струсівських Цегельських, слід дещо зупинитися на самому Струсові, який у прямому розумінні був колискою для нащадків о. Теодора Цегельського, а, можливо, мав і якийсь особливий вплив на духовний світ, а тим самим і на подальші долі членів цього роду.

Струсів знаходиться у Тернопільській області, на правому березі ріки Серет, біля автомагістралі Тернопіль – Івано-Франківськ, за 28 кілометрів від обласного центру і за 14 км від Теревовлі. Це колишнє містечко із 1940-го по 1959-ий рік було центром Струсівського району, а відтоді й дотепер – селище Теревовлянського району. Воно має дуже давню історію, яка сягає сивої давнини та пов'язана із давніми духовними джерелами.

Не випадково відомості про Струсів знайшли місце і в «Енциклопедії Українознавства» під редакцією д-ра В.Кубійовича. Там на 3075-ій сторінці (том 8) читаємо:

Струсів (IV – 6), кол. м-ко на зах. Поділлі над р. Серетом, нині с. Теревовельського р-ну Тернопільської обл. Пам'ятки архітектури: кол. палац графа Голуховського в стилі ампір (18 в.) і печерна церква з вітарем, витесаним у камені, та з коморою, в стінах якої були викуті келії для монахів; поверх тієї церкви у 18 в. поставили нову монастирську церкву св. Миколая, у 1880-их перетворену на латинський костьол св. Станислава.

Скупі рядки Енциклопедії не розповідають про надзвичайну красу цього краю та прадавність його. А це справді райський куточок, де гористі, з лісистими схи-

лами, краєвиди чергуються із трав'янистими степами й долинами та золотими полями. Їх мережать численні потічки й потоки, що весело дзюрчать, збігаючись до матері-ріки Серету, яка крутою петлею огортає обширну територію. Тут і там видніються профілі червоного девонського каменю, піскових й вапнякових пластів та білого черепашника, якими споконвіків багата ця земля. Кар'єри девонського каменю періоду палеоліту є, взагалі, унікальною й величною пам'яткою природи, яка на Україні існує лише тут, на Теробовлянщині, а також є ще в Англії в місцевості Девон.

Як віддавна жили люди у цьому чудовому краю, довідалися на межі ХІХ-ХХ століть саме у Струсові, коли почали будувати римо-католицький костел. Під час копання траншей для його фундаменту натрапили на надзвичайну знахідку: на значній глибині відкрилась величезна майстерня крем'яних знарядь праці із періоду палеоліту. Величезна кількість серпів, ножів, різних скребок, мотик, накопчиків стріл і ратищ, а також заготовлені кремені-валуни, з яких їх робили, свідчили про давність та розвиненість життя у цих краях.

Про глибинні витoki духовного життя людей цього краю можемо довідатися із цікавої розвідки невтомного краєзнавця, дочки цього краю Ольги Сліпої. У цій праці (з якою пощастило познайомитися в рукописі, не знаємо, де її опубліковано) автор аналізує попередню назву Струсова – Підбогородчан – і слушно твердить, що основою цього топоніму мусить бути назва храму Пресвятої Богородиці, сліди якого, на жаль, втрачені. Але, оскільки село називалося Підбогородчан, то церква мала б стояти десь на горі. Та де б вона не стояла, сам факт, що населений пункт було названо в честь храму, в честь Богородиці, свідчить про преорітетність цих духовних цінностей для давніх поселенців того краю. Факти подальшої історії підтверджують силу духовного начала на тих теренах. Так наприкінці ХVІ ст. у скелі білого черепашника було видовбано ченцями-василіянами Печерну церкву св.Миколая. В другій половині ХVІІ століття над нею було побудовано кам'яну Василянську церкву, яка збереглася й досі. Крім неї, у центрі Струсова близько 1660 року було побудовано дерев'яну церкву св.Миколая, на місці якої згодом під керівництвом отця-крилошанина Теодора Цегельського споруджено кам'яну церкву.

І, мабуть, Божа Благодать спочивала над цією місциною, на цю думку наштовхує непересічний економічний та культурний розвиток цього краю.

Вражає багатство, різноманітність та досконалість народних промислів, які процвітали там: гончарство й лезоплетіння, коноплярство й кушнірство, ткацтво й сукнарство, шевство й кравецтво, теслярство й столярство, мулярство й бляхарство, ковальство й колодійство – здається, не було нічого, чого б не вміли зробити, та ще й високомистецьки, жителі цього містечка. Тож не дивно, що містечко мало магдебурзьке право та добре розвинені ремісничі цехи.

У 1610 році власник містечка – галицький староста Микола Струсь одержав привілей короля Сигізмунда ІІІ на проведення двох ярмарків на рік і кожного вівторка базарів, що сприяло розвитку торгівлі та ремесел.

Це непересічне містечко багате своїми топонімами: Струсів, Підбогородчан, Леванда, Кут, Скала, Вуличка, За брамою, Дубовецька і т.д.

У першій половині ХVІ ст. містечко змінило назву із Підбогородич на Струсів за прізвищем нових власників. Було побудовано замок над урочищем Чортова Дебра, що суттєво забезпечувало обороноздатність Струсова і навколишніх сіл. Згодом містечко було захищене від нападів ворогів оборонним муром із західно-

го боку, між двома раменами річкової петлі. Таким чином замкнулося надійне річково-сухопутне кільце. Рештки цього муру подекуди збереглися до наших днів.

Струсів, взагалі, багатий на пам'ятки давнини, найважливішими з яких є: печерна церквця XVI ст. із підземними тунелями від неї, які, на жаль, завалені і не досліджені, руїни замку XVI ст., палац XVIII ст., церква і костел XVIII століття.

Збереглася і будівля давнього заїжджого двору з корчмою (так звана “верхня школа”), які були біля в'їздної брами у городище. Тут знаходили притулок подорожні, тут збиралося з них мито. В середині XIX ст. ця історична споруда була перетворена у першу на Струсівщині школу, яка діяла ще ціле століття і в якій навчалось багато майбутніх видатних людей.

Про події новітньої історії нагадують: хрест на честь Українських Січових Стрільців на сільському цвинтарі, встановлений у 1990 році; пам'ятний знак на місці розстрілу німецькими окупантами 2 травня 1944 року українських націоналістів; братська могила невідомих радянських воїнів, які загинули тут у боях з німецькими військами навесні 1944 року; могила на честь воїнів УПА, насипана у 1994 році.

Та найкращим свідченням величі краю стали постаті видатних особистостей, породжених тут. Щедра на таланти струсівська земля дала Україні багатьох визначних людей.

Тут жили невтомні патріоти-просвітяни Гірняки, дяк Йосип і його дружина Софія дали світу плеяду видатних українських діячів. Це: вчений-хімік професор Юліян Гірняк (1881-?); сотник УГА, педагог і громадський діяч, доктор філософії Никифор Гірняк (1885-1962); великий актор і режисер Йосип Гірняк (1895-1989); економіст і хорунжий УСС Володимир Гірняк; священник і просвітянин о.Юстин Гірняк; гімназійний учитель Омелян і ветеринарний лікар Євген Гірняки. На їхньому будинку №5 на вулиці Гірняків встановлено меморіальну таблицю.

У сусідньому будинку №7 (теж із охоронною таблицею) жили активні просвітяни Йосип Ситник (1849-1927) і його дружина Тетяна (1852-1940). Тут народилася їхня дочка – талановита письменниця і перекладач Ольга Сліпа (1894-1976). Її чоловік лікар Родіон Сліпий (1887-1948) був учасником визвольних змагань 1918-1920 рр. у лавах УСС та УГА, згодом окружним лікарем у Струсові, де здобув визнання як чудовий спеціаліст і великий гуманіст, потім був мобілізований як лікар до дивізії «Галичина». Його кузеном був видатний духовний провідник УГКЦ Йосиф Сліпий, в довоєнний час майбутній Патріарх часто бував у їхньому домі.

У 1939-1941 роках у Сліпих мешкала педагог і етнограф, мати-ігуменя Северина Парилле, тут вона знайшла притулок після закриття більшовиками гімназії сестер-василіянок, яку очолювала, тут дожила віку і померла, у Струсові й похована.

Дочка Родіона і Ольги – Ольга Сліпа, яка досі мешкає у Струсові, була активною учасницею підпільної боротьби ОУН-УПА, репресована більшовиками, тепер є активною громадською діячкою, невтомним краєзнавцем-дослідником. Вона збрала сотні матеріалів з давнього й сучасного життя рідного краю, є подвижником створення краєзнавчого музею у Струсові. Це – людина енциклопедичних знань і дієвої патріотичної позиції.

У Струсові народилася вчений-літературознавець, кандидат філологічних наук Марія Фуртак-Деркач (1896-1972), яка завідувала відділом рукописів

Львівської наукової бібліотеки ім.В.Стефаніка, була співробітником Інституту літератури ім.Т.Шевченка АН УРСР та Інституту суспільних наук у Львові.

У Струсові жили й творили талановиті різьбярі по каменю Карло Діаман, Йосип Конрад, Йосип Зелінський. Родом зі Струсова є і скульптор Йосиф Земський, який потім жив і творив у Польщі.

Зі Струсовом пов'язані імена чудових українських поетів Адріана Іванчука (1903-1951) і Степана Будного (1933-1958), які тут народилися, тут і померли. Струсів'янином є і мемуарист Йосип Іванчук.

Струсів є батьківщиною видатного душпастиря і педагога, надзвичайного професора Львівської Богословської академії о.др.Миколи Конрада (1876-1941). При відступі радянських військ у червні 1941 року він, разом із своїм дяком Володимиром Приймою, був по-звірячому закатований відступаючими енкаведистами. У червні 2001 року Папським Декретом о.М.Конрада разом із Володимиром Приймою проголошено блаженними мучениками.

У сузір'ї таких яскравих постатей Струсова достойне місце займає його довголітній парох о.Теодор Цегельський та його діти, яким доля звеліла розійтись по світу, та всі вони понесли у своїх серцях часточку рідного й любого Струсова.

Використана література:

Ігор Герета. Тереховля /Шлях через віки/. Львів. "Каменярь". 1997. стор.119-121

Леон Городиський, Ігор Зінчишин. Мандрівка по Тереховлі і Тереховлянщині. Львів. "Каменярь". 1998. Стор. 216-243.

РОЗДІЛ 1

**О.ТЕОДОР ЦЕГЕЛЬСЬКИЙ –
РОДОНАЧАЛЬНИК СТРУСІВСЬКОЇ ГІЛКИ
РОДУ ЦЕГЕЛЬСЬКИХ (1861-1939)**



Радник Митрополичої Консисторії,
пралат-крилошанин,
багаторічний Парох Струсова
о.Теодор Цегельський

Отець Теодор Цегельський народився 22 лютого 1861 року в Закомар'ю у сім'ї, яка належала до давнього священничого роду, що вів свій родовід від середини XVIII століття. Він був сином о.Томи-Віктора, внуком о.Теодора з Висоцька та правнуком о.Івана з Острова. Його батько о.Тома-Віктор народився в 1831 році у Висоцьку коло Бродів, в 1852 році поїхав до Відня на студії теології. У 1856 році Тома-Віктор був у Львові рукоположений на священника і став завідателем парохій Закомар'є і Ляцьке та помер у Ляцькому 26 липня 1862 року. Отець Тома-Віктор був одружений з Теодорою Богачевською, 1838 року народження, дочкою о.Сильвестра Богачевського, пароха в Ожидові, і Марії з дому Зофійовської. Ця Марія, згідно записів у родоводах, приходилася тіткою дружині о.Миколая Цегельського з Подусова, яка з дому теж була Зофійовська і на ім'я теж Марія. Тобто, в роді Цегельських було дві особи з такими іменами. Шлюб вісімнадцятирічної Теодори Богачевської з Томою-Віктором відбувся 7 вересня 1856 року в Ожидові. До речі,

внуком одного з братів Теодори є відомий Костянтин Богачевський, інформацію про якого подає Енциклопедія, видана НТШ в діаспорі. Він був митрополитом у Філадельфії. У о.Томи-Віктора і Теодори було троє дітей: Олена (1857 року народження), Осипа-Марія (1859 року народження) і Теодор (1861 року народження). Олена померла однорічною дитиною, а Осипа-Марія, хоч була неабиякою красунею, ніколи не виходила заміж і жила у свого молодшого брата Теодора в Струсові. Нелегкою була доля родини о.Томи-Віктора. Сам отець помер 25 липня 1862 року на 32 році життя. Залишив незабезпеченими 24-літню вдову і двоє малих дітей. Тут варто згадати про тодішні обставини життя священничих родин. Молоді «попадянки» звичайно чекали на наречених, щоби вийти заміж «відповідно», як тоді казалося, тобто, за людину свого середовища. Це, фактично, і була



о. Лев Цегельський,
парох Висоцька і Голоскович
Рисунок вуглем, худ. Іван Труш.



Син о. Льва о. Михайло Цегельський
(6.11.1848 – †1944)
шамбелан Його Святости, почесний
радник Митрополічної Консисторії,
декан, парох Камінки Струмилової

вся їхня кар'єра. Вони, правда, здобували непогану освіту, грали на різних інструментах, знали іноземні мови, освоювали багато ручних і художніх робіт, як гаптування, мереживо, вишивання, але не діставали фаху, яким би могли заробляти. Зрештою, це було виховання більшості панночок того часу. Найбільшу увагу приділялося вихованню добрих манер та моральної поведінки. Вийшовши заміж за теолога, який висвячувався на священника, вони ставали «їмостями», могли гідно репрезентувати дім, добре провадити домашню господарку і виховувати дітей. Часто місце праці священника в далеких закутинах нашого краю унеможливило розкрити в повній мірі здібності чи навіть таланти їхніх дружин.

Коли ж помирав чоловік-священник, а діти ще не досягли віку, в якому могли заробляти чи виходити заміж, така «їмость» і її сім'я потрапляли у дуже скрутне становище. Тоді не було ніяких соціальних забезпечень чи страхувань для вдів і сиріт по священнику, принаймні у середовищі галицького духовенства такого не знали і не практикували. Був старинний звичай, що вдова по парохіві залишалась в цій же парохії, але переходила мешкати в якесь інше помешкання. А від нового пароха чи завідателя діставала якусь частку від парохіальних доходів. Проте це нічим не було регламентовано і виглядало дуже скромним. Також не було прийнято, щоб їмость-вдова вдруге виходила заміж.

Коли помер о. Тома-Віктор, то його молода вдова опинилась у дуже важкій ситуації. Вона мала двох зовсім малих дітей і ніякого забезпечення та фаху. Оскільки її чоловік на час смерті не був ще парохом, а лише завідателем, то вона не набула права одержувати частку від парохіальних доходів. Як «їмость» вона не могла найнятися на якусь службу, бо ніхто не відважився б узяти на якусь неprestижну службу колишню їмость. Звичайно приходилося надіятися на ласку родини, і тут добру роль відігравало те, що переважно священничі



Дружина о.Теодора
Марія Цегельська
з дому Мандичевська

Фото 1917 року.



о.Теодор Цегельський.

*Фото з табло до 100-річчя
Бережанської гімназії
(1889р.)*

родини були великими, розгалуженими, ревно плекали гарні родинні традиції на ґрунті християнських засад любові, доброти і жертвності.

Втративши так рано батька, Теодор виховувався під опікою свого стрийка о.Льва Цегельського з Висоцька, а потім – о.Михайла Цегельського з Камінки Струмилової, який доводився Теодорові стрієчним братом, але був на тринадцять років старшим.

Стрийко Лев постарався, щоб влаштувати Теодора на навчання в Бережанах, де він зумів із відзнакою закінчити гімназію у 1880 році. Після гімназії поступив на теологічні студії у Львові.

У тому часі о.Михайло Цегельський розгорнув на своїй парохії у Камінці Струмилової кипучу душпастирську і культурно-громадську діяльність, і теолог Теодор весь свій вільний час посвячував асистуванню йому та активній допомозі. Коли потім сам став священиком, був уже вправним просвітителем та громадським діячем. А що зазнав сирітського життя, то був дуже чуйним до людського горя і намагався всім допомагати. Це стало однією з визначальних його рис.

У 1883 році Теодор одружився із Марією-Магдалиною, донькою о.Порфирія Мандичевського та Магдалини з дому Рогаль-Левицької. Марія Цегельська, дружина о.Теодора, народилася 14 квітня 1865 року у Зарваниці, а померла в Струсові 6 вересня 1917 року.

Отець Теодор був рукоположений на священика в 1884 році. Деякий час він був сотрудником у Камінці Струмилової, а потім – у Струсові, спочатку сотрудником, потім завідателем і накінець – парохом, аж до самої смерті 28 червня 1939 року. Оскільки більшу частину життя прожив у Струсові і там народилися всі його діти, то й став Струсів для них і їхніх нащадків їхньою милою Закутиною і всі нащадки о.Теодора стали йменуватися у Галичині Струсівськими Цегельсь-



Батьки Марії-Магдалени, дружини о. Теодора
 о. Порфірій Мандичевський Магдалина Рогаль-Левицька
 парох Зарваниці дружина о. Порфірія
 *1824р. †1879 Мандичевського

Заходами пароха Зарваниці о. Порфірія Мандичевського у 1867 році відбулася урочиста коронація Ікони Зарваницької Матері Божої, а за стараннями кардинала Івана Сімеоді, Папа Пій ІХ надав Іконі відпустового значення

кими, подібно як були широко відомі їхні родичі Цегельські Камінецькі, нащадки о. Михайла Цегельського, довголітнього пароха Камінки Струмилової.

Отець Теодор Цегельський був відомим і авторитетним суспільно-громадським діячем не лише в самому Струсові, але і в цілому Теробовельському повіті та й поза ним. О. Теодор – невисокого росту, але поставний, носив бороду. Завжди діловий і активний, став одним з визначних діячів свого часу, був головою або членом майже всіх українських інституцій як у Струсові, так і в Теробовлі. Зокрема, о. Теодор був засновником і першим секретарем «Хлопської ради» (1890 рік), почесним членом Головного Товариства «Просвіта» у Львові та заступником голови Надзірної Народної Ради.

У Струсові о. Теодор вибудував нову й гарну церкву. Як священник, він відзначений крилошанським хрестом, був шамбеляном та совітником (як тоді йменувалося) Митрополичої Консисторії.

Особливо варто підкреслити значення цього священника як катехита. Ця ділянка його праці не обмежувалась самим навчанням релігії в школі. Тут отець-катехит щедро прищеплював дітям високі принципи Божої Істини, одночасно зумів силою свого духовного впливу та переконливого слова відповідно стримувати натиск колонізаційного процесу на юні душі українських школярів у польській школі. Поступово розвиваючи в дітях любов до знань, він схиляв батьків краших учнів продовжувати навчання дітей в гімназії, а згодом і вище. В такий спосіб піклувався про творення української національної еліти. Відома істина, що майже кожна дитина має якийсь талант, більше чи менше обдарування, але ж скільки тих нерозкритих, нерозвинених талантів було страчено,

затоптано окупаційними умовами життя нашого народу впродовж довгих століть. Це добре розумів о.Теодор і ревно працював над виправленням цієї ситуації та досяг у цьому неабияких успіхів, що, як виявилось з плином часу, вміють оцінити вдячні нащадки.

Підтвердженням цього були, наприклад, урочистості, якими 28 червня 1999 року земляки відзначили 60-ту річницю від смерті свого видатного й незабутнього пароха. Вшановуючи пам'ять цього великого патріота як справжнього Божого Сіяча, особливу увагу приділялося благодатним наслідкам його діяльності. Так відома й шанована на Тернопільщині Ольга Сліпа у своєму слові поіменно перечеисляла велику кількість достойних і діяльних людей, родом з парохії отця Теодора – милої Струсівської закусни, які залишили добрий слід в українській історії, та підкреслювала немало заслугу в цьому колишнього отця-катехита.

«Ось так, як невеликий камінчик, покотившись з гори, породжує цілу лавину, так скромний, не голосний, але палаючий завзяттям довголітній парох-катехит, який був одночасно педагогом-просвітителем і економістом, організатором і господарником, розвинув у нас той високий рівень духовності і культури, що був у нас до 1939 року. Завдяки цьому в нас було багато учасників визвольних змагань як Першої, так і Другої світових воєн», – сказала п.Ольга. Така оцінка, підтверджена реаліями минулих десятиліть, не може вже викликати сумнівів.

У спогадах сучасників о.Теодора Цегельського зустрічаємо згадки про те, що він часто друкував свої проповіді та дописував на актуальні теми до тогочасних часописів. Та, на жаль, його публікації ще не віднайдені і не досліджені. Крім допису о.Теодора до «Ниви», у родинному архіві є лише невеличка збірка «Молитви з відпустами», яку він зібрав і видав ще у 1892 році. Та не втрачаємо надії, що знайдеться ще вдумливий дослідник, який заповнить цю прогалину, бо думки і міркування такого діяльного і бездоганного українського душпастиря варті уваги і можуть стати добрим орієнтиром і для нащадків.

Не раз отцю Теодору приходилося обстоювати інтереси українців і Української Церкви як, зокрема, в справі, описаній в книзі «Зага роду Цегельських та розповідь про Камінку Струмилову» др.Юрієм Цегельським. Вважаємо доречним зацітувати цей опис:

«О.Теодор Цегельський мав добрі відносини з струсівськими графами Голуховськими, але то не мало впливу на те, що він із ними і то правдоподібно на вимогу самої консисторії, мав судову справу, яка тягнулася роками.



Мурована Церква Перенесення Мощів св.Миколая в Струсові.

Фото К.Цегельського, 1999 рік

Справа була в тому, що в Струсові колись був василіянський монастир, а при монастирі була церква. Цісар Йосиф II цей монастир скасував і його не стало тому, що будинки були дерев'яні, але лишилася руїна по мурованій церкві. Монастирські ґрунти в якийсь спосіб стали власністю Голуховських, однак постала справа «канонічної» ваги в тому, що уніятська церква як така, що згодом була урядово переназвана на греко-католицьку, мала за собою право на саму церковну будову, а зокрема на престольне місце, яке числилося освяченим. В ту справу вмішалися львівські римо-католицькі єпископи й хотіли скористати з того, що попередні парохі Струсова справу посідання чи право завживання того місця занедбали, хоч би тому, що там бодай раз в рік у празничний день не ходили відправляти якоїсь Богослужби. Вони намагалися ввійти там на місце греко-католиків, що включалося в польські пляни, щоби через римо-католицькі костели й каплиці польонізувати Поділля. Струсівська руїна, яку зрештою можна було відремонтувати, їм до цього добре надавалася. Титул власності тої руїни не був ясным відносно цього, хто там яке мав би мати право й так постала справа затяжного судового процесу, в якому іменем греко-католицької церкви виступав парох Струсова о.Теодор Цегельський. Самі графи Голуховські до цієї справи виразного становища не займали, а це тимбільше, що кількакратні селянські страйки в тамтих сторонах їм добре далися взнаки, тому ліпше їм було бути «нейтральними»...

Ці справи не були одинокими. Таких по цілій Галичині було багато більше. Перебирання поляками й римо-католиками уніятських чи греко-католицьких церков і інших об'єктів чи маєтностей, а також і православних, на протязі цілої історії взаємн траплялось часто від давен-давна аж до нинішніх часів. Наприклад, поляки забрали в Кракові церкву св.Норберта, єпископський собор в Перемислі, низку православних церков, на Холмщині та Волині – кількість таких випадків величезна. Вкінці о.Теодор Цегельський таки закри-



Вид на Струсів і річку Серет.

Фото Я Цегельського, 1939 рік

пив за своєю парохією право на відправи богослужб на тій руїні, тим більше, що там ще й був цвинтар, де ходилося з надгробними відправами.

Про ту руїну говорили, що там було підземелля, з якого виходив підземний тунель, який провадив до Тербовельського замку. Дехто з аматорів пробував відкрити цей тунель, але кажуть, що він від сторони замку і зі сторони церковної руїни був засипаний землею та з того відкривання зрештою й так нічого не вийшло»¹.

Так писав Юрій Цегельський у 1992 році, вболіваючи, що попів віків присипає пам'ятки давнього й славного минулого. У популярній львівській газеті «Поступ» від 30 вересня 1999 року появляється велика, докладна й цікава стаття «Історія одного замку», в якій описується історія села Микулинці як давньоукраїнського поселення, першу згадку про яке маємо в «Повчанні дітям Володимира Мономаха» від 1096 року. Подавши ґрунтовну історичну довідку про багатовікову історію цього краю, редакція повідомила і про «мало вивчений і майже невідомий підземний хід від замку в Микулинцях до с.Струсів і аж до замку в Тербовлі» та про перші кроки теперішнього новітнього зацікавлення цією пам'яткою сивої давнини, що дає підстави сподіватись на подальші наукові дослідження. А ми прагнемо поглибше дослідити життя й діяльність людей цього краю, серед яких одним з найвидатніших був о.Теодор Цегельський.

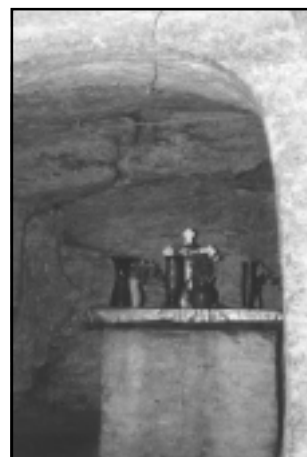

Печерська Церква св. Миколая XVIст., видовбана в скалі. Згодом над нею була збудована Васильянська Церква.

*Фото К.Цегельського
Струсів, 1999 рік*



Васильянська Церква XVIIст. Вигляд за радянських часів. На цій будові була табличка «Пам'ятка архітектури. Охороняється державою»

Струсів, 1979р.



Васильянська Церква, сьогодні діюча.

*Фото К.Цегельського
Струсів, 1999р.*

¹ Юрій Михайло Цегельський. «Зага роду Цегельських і розповідь про Камінку Струмилову», «Смолоскип» (США), 1992, стор.293-294.

У родинному архіві роду Цегельських зберігається дуже цікава реліквія, яка суттєво доповнює образ цього непересічного священика. Це – виготовлена рукою о.Теодора тверда картонна табличка, на якій акуратно виписаний «Порядок денний». Вказана дата засвідчує, що написана вона у 1906 році, а по способі кріплення бачимо, що висіла вона в отця на стіні. Коли вчитуємось у цей порядок денний та у настанови, які отець сам собі написав під ним, то можемо уявити, яким вимогливим був до себе о.Теодор, як скрупульозно ставився до взятих на себе зобов'язань. Хотілось би, щоб наші сучасники задумалися, чи могли б ми так поступати.

НА ЛІТО З 1.05 ДО 30.09	НА ЗИМУ З 1.10 ДО 1.05
6.00 - 6.45 Вставання, рання молитва	7.00 - 7.45 Вставання, рання молитва
6.45 - 8.00 Служба Божа, сповідь вірних, молитва подяки /благодарності/	7.45 - 9.00 Служба Божа, сповідь вірних, молитва подяки /благодарності/
8.00 - 9.30 Час вільний: сніданок, урядові записи, ведення метрик	9.00 - 10.30 Час вільний: сніданок, урядові записи, ведення метрик
9.30 - 10.30 Правило церковне	10.30 - 11.30 Молитва, Правило церковне
10.30 - 11.45 Час вільний: прохід, купіль	11.30 - 11.45 Відвідування Святих Тайн
11.45 - 12.00 Відвідання Святих Тайн	12.00 - 15.00 Вільний час: обід, читання часописів, книжок, кореспонденція
12.00 - 15.00 Вільний час: обід, читання часописів і книжок	15.00 - 16.00 Школа, читання книжок, часописів, богословія, підготовка до проповіді
15.00 - 17.00 Школа, приготування до катехизації, проповіді, читання богословія	16.00 - 18.00 Час вільний: домашні і приватні справи
17.00 - 18.30 Час вільний: прохід, кореспонденція	18.30 - 19.00 Читання, Св.Письма, Життя Святих, Наслідування Св.Томи Кемп.
18.30 - 19.00 Читання Св.Письма, Життя Святих, Наслідування Св.Томи	19.00 - 21.00 Час вільний: візити, відвідувачі, вечеря
19.00 - 21.00 Час вільний: візити, відвідувачі, вечеря	21.00 Вспільна вечірня молитва
21.00 Вспільна вечірня молитва	21.30 Сон
21.30 Сон	
<p>Щодня ввечері - обрахунок совісті! Священик - це Ангел земський! Тому має бути: 1.Ангелом в церкві. 2. Вдома. 3.Поза домом. В річах конечних - єдність, в сумнівних - свобода, а в усім - любов! Суди себе самого, якщо не хочеш бути судженим!</p>	
<p>ПОСТАНОВИ:</p> <ol style="list-style-type: none"> 1. Ніколи не говори зле без потреби! 2. Завжди говори правду! 3. Молитви відмовляй безперервно! 4. Не виявляй свого гніву на зовні! 5. 20.10.1906р. Взятися до відновлення наук Богословії і Св. Письма! 	

Постійна турбота не лише про духовність своїх парафіян, а й про їхній матеріальний добробут була характерною рисою отця Теодора. Він першим у 1904 році заснував у Струсові ощадно-кредитну кооперативу «Власна поміч», а згодом в цілому Тернопільському повіті заклав 22 кооперативи. Струсівська ощадно-кредитна кооператива обслуговувала навколишні громади, даючи позики на закупівлю поля, господарського знаряддя, а в час неврожаю позичала добірне зерно на посів. Коли у 1922 році саранча знищила посіви, о. Теодор закупив насіння кукурудзи, щоб люди могли засіяти знищені ділянки і пережити весну.

До результатів його суспільно-громадської діяльності також можна віднести збудований у Струсові «Народний Дім», засновану Касу Задаткову, що згодом прийняла назву «Україн-Банк».

Отець Теодор, як і більшість передових священиків того часу, особливу увагу приділяв непинній безкомпромісній боротьбі з пияцтвом, котре завдавало чимало шкоди нашому народові. Ця його діяльність мала добрі наслідки, під її впливом позникали у навколишніх селах корчми.

Одним словом, цей невтомний душпастир був душею всього життя як своєї парафії, так і ширшого суспільно-громадського життя Тербовлянщини.

Давно вже нема на цьому світі о. Теодора Цегельського, а пам'ять про нього живе. Це добре засвідчують, наприклад, спогади пані Олени Бордун, яка мешкає у Львові. Олена Бордун (1915 року народження) є дочкою Остапа Сіяка та Івanni із Зофійовських. Будучи ерудованою, активною і спостережливою особистістю та проживши довге, насичене подіями життя, вона є уособленням тих, кого звуть «ходячими енциклопедіями». Особливо багатими є її знання щодо історії давніх галицьких родів, з більшістю яких переплелася і її родове коріння.

Посвячена вона і з о. Теодором Цегельським. Пам'ятає його приблизно з п'ятирічного віку, кликала його «дзядзьом Теодором». До речі, народившись у Відні підчас еміграції, де перебував і о. Теодор (1914-1915 роки), вона була ним охрещена, про що мала церковну метрику, видану в Барбареум, якою гордилася і яку потім забрало КГБ. З великим пієтетом і зворушенням згадує вона свого достойного родича.

Насамперед вона підкреслює надзвичайну його працьовитість, називає о. Теодора муравлиною. Регулярно в означені дні він після Служби Божої йшов на свою парохію. То була дуже велика парохія – Струсів і прилучені села Варваринці, Заздрість, Різдвяни. Отець знав всіх людей і його всі знали, у всіх справах просили його ради й думки.

З приємністю згадуючи, як на плебанії завжди сходилися студенти і питомці, Олена Бордун підкреслює, що особливо цим відзначався дім о. Теодора, до якого дуже горнулася молодь. На його плебанії все збиралося дуже велике товариство, точилися цікаві розмови... Багато з почутого в ті часи запам'яталося на все життя. Так, зокрема, запам'яталася розповідь «дзядзя Теодора» про такий випадок:

«Пішов він у справах заснування так званих «райфаземків» – ощадних кас по селах, які сам заініціював. Ідучи селом Заздрість, де знав кожну хату, він почув голосну суперечку в хаті Дичковських-Сліпих. Господаря Сліпого отець дуже шанував. Той поважний, інтелігентний чоловік був старшим братом при церкві і головою каси. Глибокою культурою відзначались і всі члени тієї родини. Суперечка у хаті цих тактовних, культурних людей вельми здивувала отця. Зразу поспішив туди. Виявляється, то сперечаються



Йосиф Сліпий — студентські роки

господар і його син Йосиф, причому саме син підвищує голос, не погоджуючись із думкою батька. Він якраз тоді здав матуру і заявив батькові, що піде студіювати медицину. Основний аргумент – його туберкульоз. Він мусять вміти лікуватись, тому хоче їхати на медицину до Відня, де вже був стрієчний брат Родіон Сліпий. Батько ж каже, що син вродився дуже кволим і він собі офірував, що як Бог допоможе йому вижити, то він стане священиком. Отже, ніякої медицини, треба їти студіювати теологію. Син – не хоче, він вже дістав потрібну інформацію і поїде до Відня на медицину. Суперечка...

Отець Теодор відклав свої справи і сів у них. Пробув там, поки не смеркло, тоді Йосиф відпровадив його додому до Струсова. І через два дні поїхав поступати на теологію...

Отже, о.Теодор Цегельський вмів так говорити, що переконав, примирив і тата, і сина. А що у Йосифа Сліпого був туберкульоз, отець достеменно знав. Та, як ми тепер знаємо, Господь дав йому особливе призначення – стати світочем Української Греко-Католицької Церкви, і о.Теодор зробив свій внесок, щоб збулося те Боже призначення.

О.Теодор Цегельський постійно був вельми зайнятий, все перебував поза домом. Про це може свідчити і такий курйозний випадок, який роповіла та ж п.Олена. Одного разу, вертаючись пізно додому, побачив біля свого ганку хлопчика і питає, чому він так пізно є надворі, а не йде до свого дому. «Та я ж є вдома», – відповідає його наймолодший син Микольцьо, який, скучивши за батьком, дотемна чекав на нього надворі. Так мало мав часу бачитись зі своїми дітьми! Проте користувався у них таким авторитетом, що подібного важко знайти!

Згадуючи вдачу о.Теодора, Олена Бордун наголошує на надзвичайній стриманості його, скільки бачила його в різних ситуаціях, він ніколи не спалахнув. Отець Сліпий міг часом спалахнути, а о.Теодор – ніколи. Ніколи не виказував свого невдоволення. Якщо щось не так зробили діти, він розмовляв з ними «в чотири ока», для цього запрошував до своєї кімнати. «О, пішов до Тата на сповідь», – казали інші. При цьому, як згадують інші нащадки отця, він, щоб бути справедливим і виваженим та не надто строго карати, завжди такі розмови назначав на ранок наступного дня. Як і про що там говорилось, ніхто не знав, лише бачили, як винуватець виходив з опущеною головою, тихий, присоромлений...

Улюбленцем о.Теодора був його найстарший син Євген. Той, коли підріс, мав право спати в тій кімнаті, що й дідо (так кликали о.Теодора), мав право з ним разом снідати... Решта все велике товариство снідали пізніше. Обід і вечеря були спільними, до них закликалось спеціальним дзвіночком. За столом збирався великий гамірний гурт – шестеро дітей, все якісь гості, сироти, які були на утриманні отця. Всіх їх називав жартівливо «галягайстра».

Після вечері все була спільна молитва. Влітку допізна на подвір'ї приходства лунали чудові українські пісні.



Святкування 50-літнього ювілею священства о.Теодора (1884-1934 рр.)
Ювілянт в центрі в терновому вінку і з фіолетовим ковпаком у руках



Родинний з'їзд з нагоди ювілею священства о.Теодора

Стоять справа наліво: о.Микола Цегельський – син о.Теодора, Ярослав Цегельський – внук, Роман Цегельський – внук, Ярослав Богачевський, о.Вітушинський, о.Микола Декайло – зять, о.Євген Цегельський – син, невідомий гість, посол Великанович, професор Лев Цегельський – син, Роман Цегельський – син, о.Адріян Зофійовський – племінник, Наталя Вітушинська, Оксана Сіяк; сидять справа наліво: о.Ярослав Мандичевський – брат дружини, Іванна Мандичевська, Анна Цегельська (Гарматій) – невістка, Марія Цегельська (Белявська) – невістка, Анна Декайло (Цегельська) – дочка, Йосипа Цегельська – сестра, о.Теодор Цегельський, Стефанія Ратич (Цегельська) з дочкою Христою, Ярослава Цегельська (Розлуцька) – невістка з дочкою Марією, Іванна Сіяк, Осипа Цегельська (Ратич) – невістка з дочкою Лідією, Ірина Цегельська – внучка, Роман Ратич – внук; сидять на траві справа наліво: Дометій Цегельський – внук, Богдана Ратич – внучка, Марія Цегельська – внучка, Любов Богачевська, Ася Цегельська – внучка, Олена Декайло – внучка, Оксана Цегельська – внучка, Марія Ратич – внучка, Одарка Декайло – внучка, Юрій Цегельський – внук, Маркіян Цегельський – внук (всього 42 особи)

Травень, 1934 рік.

Фото Я. Цегельського

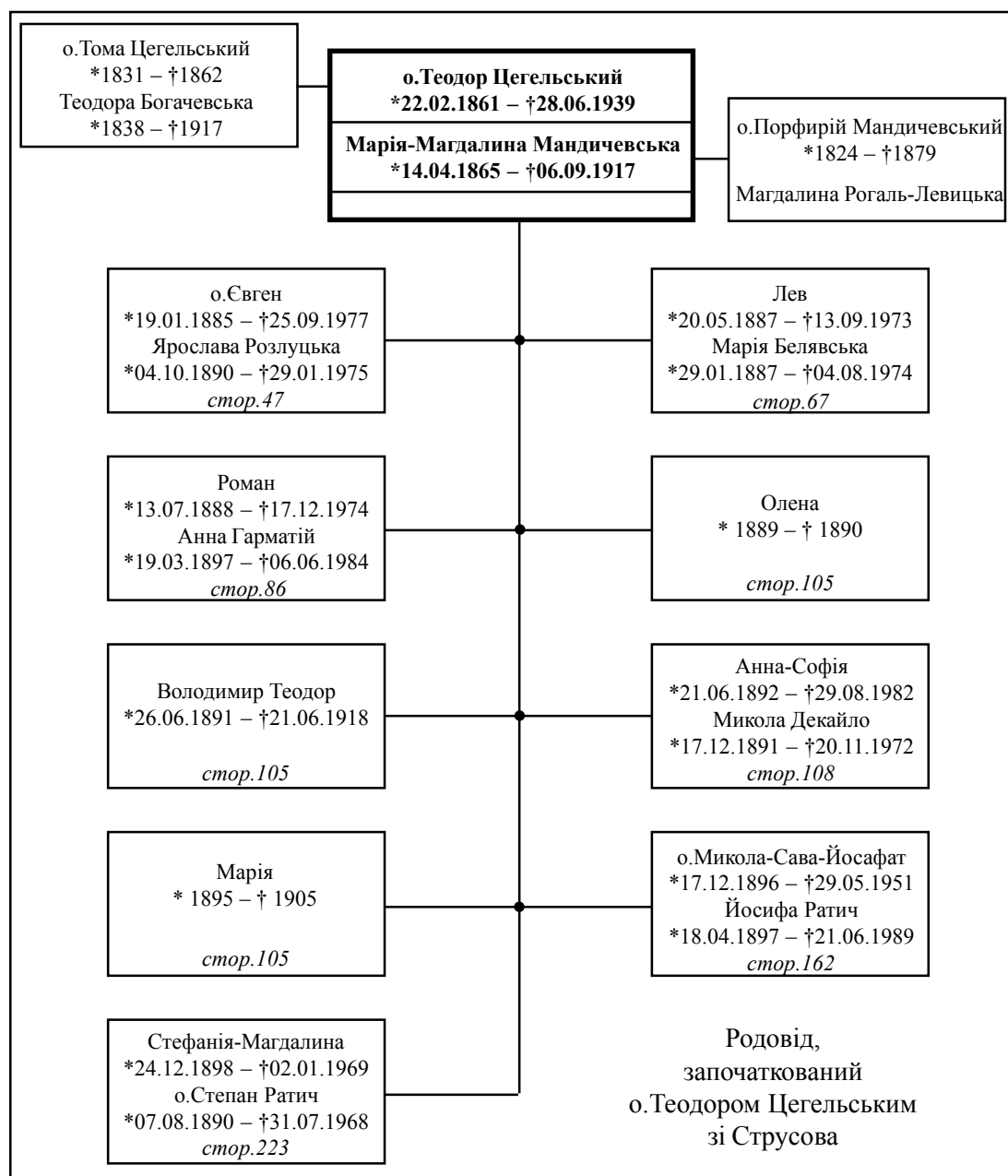

Діти і внуки, їх родини любили дзядзя o. Теодора. Вони були частими гостями в його домі, а їх веселий гамір і спів заповняв звиклі до тиші кімнати і подвір'я приходства. Вони тут з'їздилися літом на вакації, весною в травні на празник, що припадав на «теплого» Миколая 22 травня, на день святкування перенесення мощей святого Миколая Великого Чудотворця, що вважався опікуном родини Цегельських. Але обов'язково всі з родини з'їжджалися і в люту зиму, щоб разом тут, усією великою родиною відсвяткувати день іменин та день народження дорогого всім батька і діда o. Теодора 21 лютого, кожного року, не зважаючи на сніговії, заметілі, чи скрипучі морози, що дуже часто панували в ці дні. В родинному архіві ще й досі зберігається привітання дзядзьови Теодору, яке уклав у 1932 році зять o. Степан Ратич, що був жонатий на дочці o. Теодора – Стефанії. Деклямувала його на урочистому святі в присутності усієї родини їх восьмирічна дочка Богдана. Ось слова цього привітання:

*До Струсова, до Струсова
Збирайтесь разом усі нині.
Двадцять першого лютого
День Дзядзя в нашій родині!*

*Спішуться з Янова Генки,
З Тернополя Левки, Ромки,
За ними і ми, Степани,
А з Сороки Миколи.*

*Самі свої рідні, діти:
Сини, дочки, зяті, внуки,
Сестра, тета, всі невістки
В день Дзядзя зібралися ми.*

*На дворі холодний лютий,
А тут гарний теплий май;
Там біліє сніг тріскучий,
А тут зеленіє дітей гай!*

*Як би травичка і квіти,
Прикрашають його діти,
Співучих пташок голосами
Дзвенять під Дзядзя – дубом крилами.*

*Чує в гаю дуб кріслатий,
Як щебечуть соловейки,
Що говорять, розмовляють
Трава й квіти зелененькі.*

*Й наш дуб – Дзядзьо бородатий,
Сизий голуб – сивенький
Знає добре, що бажають
Діточок – пташат серденька:*

*Многих літ, здоров'я, сили,
Щоб веселі в щастю жили,
На пожиток Україні,
Славу Бога і Родині.*

*У тім гаю, серед маю,
В ріднім крузі, в любім раю,
За нас Бога Ти благаєш
Від нещаст'я охороняєш.*

*Знає Тебе Небес Неня,
Слухає свята Тереня,
За те любим Дзядзя дуже!
Многих літ, многих літ*

Дай Боже!

У домі отця мешкала його рідна сестра, Цьоця Юзя, старша панна. Вона рахувала його святим і вважала, що вона живе для того, щоби його пильнувати, щоб йому було добре.

Тут треба додати, що крім власних дев'ятьох дітей, о.Теодор виховував ще шестеро сиріт – дітей Олени, сестри його дружини, і о.Івана Зофійовського, котрий помер молодим у 1898 році, внучкою якого є і згадувана Олена Бордун.

Немала заслуга о.Теодора, що всі сироти о.Івана вирости достойними людьми. Син Адріян Зофійовський став священиком, був каноніком, користувався великим авторитетом у церковних колах, в час переслідування на-

Йосифа Цегельська
*1859 – †1940

сестра о.Теодора, яка після смерті його дружини Марії з 1917 по 1938 рік все своє життя посвятила опіці за братом.





Після першої Святої Сповіді і Урочистого Святого Причастія дітей Струсова.
О.Теодор з палицею в центрі.

Струсів, 1938 рік, фото Я.Цегельського



Похорон о.Теодора.

Перший ряд згори зліва направо: о.Збир, о.др.Ігнатій Цегельський, Лев Цегельський, о.Євген Цегельський, його син Роман, о.Микола Декайло, о.Євген Дмитрук, о.Адріян Зофійовський, Роман Цегельський, невідомий. Другий ряд: о.Степан Ратич, Роман Ратич, Ася Цегельська, Артемій Цегельський, Оксана Цегельська, Марія Ратич, Олена Декайло, Богдана Ратич, Оксана Сіяк, Неоніла Дмитрук. Третій ряд: Анна Цегельська, Осипа Цегельська, Стефанія Ратич, Анда Декайло, Ярослава Цегельська, сестра покійного Йосифа Цегельська, невідома, Володимира Зарицька. Четвертий ряд: о.Микола Цегельський, Одарка Декайло, Маркіян Цегельський, Дометій Цегельський, Марія Цегельська – дочка Романа, Марія Цегельська – дочка о.Євгена, Ярослав Цегельський.

Фото Я.Цегельського

шої Церкви був репресований. Син Осип, щасливо переживши воєнні перепетії та полон в Росії, емігрував до Америки. Дочки вийшли заміж: Наталія за Романа Шипайла, Іванна за Остапа Сіяка, Марія за о.Йосифа Яримовича, Володимира за проф.Мирона Зарицького.

«Дзядзьо Теодор на нас всіх мав великий вплив, – згадує п.Олена. – Тим своїм тактом, ніяких зривів, – і одночасно довкола сів повагу до себе і довір'я. То не так просто,.. то треба мати щось особливе в душі, щоб мати такий вплив на всіх. Він, приміром, коли там приїздили різні священники, які мали не раз якісь непорозуміння, вмів все полагодити так, що вони потім від'їжджали всі усмінені, потискали собі руки.»

Коротко о.Теодора Цегельського можна охарактеризувати так: **«аристократ по духу, народник по поведінці!»** Такий висновок робить людина, яка добре пам'ятає цього непересічного священника, і всі відомості про його життя і діяльність підтверджують цей висновок.

Отець Теодор Цегельський упокоївся 28 червня 1939 року у Струсові. Його похорон очолював у супроводі чисельного духовенства тодішній ректор Львівської Богословської Академії отець-доктор Йосиф Сліпий, згодом видатний Ісповідник віри, Архієпископ і Кардинал. У газеті «Мета» було вміщено лаконічну, але теплу й інформативну статтю про покійного, у якій він характеризувався як видатний священник і громадянин (подаємо в кінці розділу).

Минуло шістдесят років, як відійшов до Господа цей достойний душпастир, а світла пам'ять про нього та його добрі діла не меркне й донині. Переконливим підтвердженням цього були урочистості у Струсові, які 27 червня 1999 року відбулися в честь його пам'яті: Служба Божа, відкриття й освячення пам'ятної меморіальної дошки на будинку, де жив отець, публікації в часописах про ці події та про особистість о.Теодора Цегельського.

Пам'ятна меморіальна таблиця на будинку, де жив о.Теодор, встановлена урочисто в Струсові 27 червня 1999 року вірними парафіянами, що зберегли добру пам'ять про свого пароха

Фото К.Цегельського



о.Микола ДЕКАЙЛО.

СВЯЩЕНИК-ГРОМАДЯНИН життя й діяльність бл. п. о. Т. Цегельського

Бл. п. о. Теодор Цегельський родився 21 лютого 1861 р. в Закомарю, золочі-вського повіту, як син о. Томи й Теодори з Богачевських. Батько скоро помер і полишив двоє сиріт – Теодора і старшу сестричку, Йосифу. Мати перенеслася до Золочева, опісля до Львова, де удержувалася з того, що держала дітей на станції. Теодор ходив до перших кляс гімназії у Львові. 1874 р. перенеслася мати до Бережан і Покійний перейшов до V кляси польської гімназії.

Був малого росту і як прийшов до кляси, то казали йому, що він заблукав, бо йому місце в першій клясі. Велике було здивування всіх, коли професор казав йому зайняти перше місце, бо був відзначаючим учеником. Та з польською мовою мав труднощі. Бузька назвав – «бенцько» (по аналогії: «буде» – «бендзе») і таке прізвище прилипло до малого школярика. Зате в рахунках був найсильніший. Учив інших студентів і з того удержувався. Гімназію скінчив у Бережанах 1878 р. з відзначенням.

Богословські студії скінчив у Львові в роках 1878-1882. Одружився з Марією Мандичевською, донькою о. Порфірія. Висвятився весною 1884 р.

Цілий свій вік як священник працював на однім місці, у Струсові, від 1884-1939 р., 55 літ, з виїмкою трьох воєнних літ, 1914-1917. Парохом Струсова зістав 1890 р. по бл. п. о. Миколі Ляторавським.

З приходом до Струсова вніс нового духа. У Струсові існувала від 8.ІІ.1880 «Читальня Людова», котра гуртувала Українців греко-католиків і латинників та Поляків. Мовою протоколів – була мова польська. Перший протокол зборів, на яких вибрано о. Теодора головою – був списаний по-українськи. Було це в році 1886. «Народною читальнею» – на окремих статутах остала ця читальня аж до світової війни. При читальні зорганізовано позичкову касу.

В 1892.р. заложили у Струсові «Міщанську Касу Ощадности», також спільну, для Українців і Поляків. Покійний був там касієром, побудував там дім, – але вже 1904.р. виступив з каси ощадности враз з бл.п. Ситником Йосифом, латинником,



Довголітній парох Струсова о. Теодор – Радник Митрополичої Консисторії, пралат-крилошанин, декан.

28 червня 1939 року о 10 год. 30 хв. перестало битися його серце, що понад усе любило Бога, Україну і всіх людей.

Фото Я.Цегельського

Читальня «Просвіта», де прощалися з покійним о. Теодором. Зліва направо: другий – о.ректор Й.Сліпий, о.Сандерецький, крайній справа о.Артемій Цегельський

Фото Я.Цегельського



одначе свідомим Українцем і бл.п. Гірняком Йосифом. Ті три – це піонери нової, вже чисто української каси «Власна Поміч». В короткім часі стає ця нова каса одною з найбільших кооператив у краю. Рівночасно закладає Покійний в кожному селі струсівської парохії і в околиці каси «Поміч», а то в Налужу, Острівці, Дарахові, Різдвянах, Гумниськах. Ці каси були під опікою Покійного, що їх з рамени РСУК провірював.

В часі 1899/1900 в Теревовлі основуєть касу «Поміч» – нинішній Україн-Банк. Як член основник Покійний був у перших літах членом Надзірної Ради.

В 1901.р. основуєть в Теревовлі Філію «Просвіти». Першим її головою був Покійний. При всіх повітових імпрезах виступає з патріотичними промовами. У цих промовах переконував, що дорогою просвіти, господарською розбудовою та самовистарчальністю український нарід здобуде крашу долю. Такими були промови на посвяченню читальні «Просвіти» й бурси в Теревовлі.

В 1902.р. Покійний належить до страйкового комітету на теревовельський повіт. Про страйк 1902. пише Покійний у хроніці так:

«На ланах плачено дуже низько – 12-ий сніп у часі жнив, 15 сотиків денно – дівчині. Тому селяни вічно нарікали на таку кривду. І з тої причини взялися до страйків, що було дозволено в Австрії. Організацію того переводила партія народовців. Москвофіли не брали участи, підлабузнювалися власникам великих посіlostей. Академіки розїжджалися по селах і страйк той підтримували. Селяни зажадали від інтелігенції з міст і священників, щоби обстали за покривдженими. Тому треба було закладати комітети, які легальною дорогою мали полагоджувати

Домовину о.Теодора виносять з Храму, будівництво якого розпочинав покійний.

Фото Я.Цегельського





Похорони о.Теодора про-
водив ректор Богословсь-
кої Академії, мітрат, про-
фесор, доктор о. Йосиф
Сліпий.

Дияконував Артемій Це-
гельський.

Фото Я.Цегельського

спори між селянами та власниками. Правительство арештувало академіків під закидом, що вони силою, чи підступом відтягають селян від робіт. У теребовельщині повстав комітет на Струсівщину. В селі Слобідці Струсівській в год. 12 вночі зібралися делегати з Дарахова, Хмелівки, Різдян, Бернадівки і при цілковитій темноті радили над способом, як перевести страйкову організацію. На цю нараду прибули теж о.Волянський, парох Острівця, та о.Теодор Цегельський. Головою Комітету вибрано о.Т.Цегельського. Рішено домагатися 8-го снопа в часі жнив і вищої денної платні. Комітетові помагав адвокатський депондент з Теребовлі Січинський». («Хроніка», ст.85-86)

В 1912.р. розпочав будову величавої церкви у Струсові. Війна знищила руштування і приготовані матеріяли. Церкву почав будувати з добровільних датків, щоб не наразити парохії на можливі відступства від обряду вразі примусової конкуренції.

У 1914.р. перед Москалями виїздить до Відня. Своєї утечі жалував до кінця свого життя. Працював як сотрудинок при церкві св.Варвари у Відні. Тут зеднав собі признання від своїх і чужих. Опікувався раненими, їздив як місіонар до таборів праці.

1915. року вернувся до краю і завідував Бібркою, де як голова «Сільського Господаря» проявляв живу діяльність у цілому повіті.

1917. року по уступленні Москалів, вернувся до Струсова. Тут померла дружина. Всю свою працю спрямовує на будову церкви. Війна знищила каплицю,



У похороні о.Теодора
приймали участь біль-
ше тридцяти свяще-
ників

*Фото
Я.Цегельського*

Похорон о.Теодора. Труну несуть: зліва – син о.Микола, справа – о.Стефан Ратич, його син Роман і о.Андріян Зофійовський, правіше – о.Ігнатій Цегельський.

Фото Я.Цегельського



яка була в домі каси «Власна Поміч». Богослуження правилися з конечности в ранніх годинах у костелі 12 літ. 1923. року приготовано частину церкви і на велику радість усіх, зимою в день Непорочного Зачаття відправлено першу Службу Божу. В 1928. р. покрито дахом решту церкви і поблагословлено її. 1935. р.посвятив церкву Преосв. Кир Никита.

В політичному житті Покійний від початків належав до нац.-дем. партії. Завжди брав чинну участь у всіх партійних нарадах, вічах, виборах до сойму й парламенту. На вічах мав економічні реферати про двигнення нашого народу з господарського занепаду, бо завсігди твердо вірив, що тільки дорогою господарської самовистарчальности у ширшому значінні наш народ осягне волю.

Покійний спрямовував здібну молодь до шкіл. Зі Струсова, Різдвян і Заздрости вийшли оці інтелігенти: о. Мітрат Д-р Й. Сліпий, Ректор Богословської Академії, о. д-р М. Конрад, проф. Б. А., о. д-р. Ю. Гірняк, декан і парох Ямниці, о. дек. І. Іванчук, парох Товстого, о. М. Сірий, парох у Канаді, о. М. Іванчук, парох Іванчин, о. С. Іванчук, парох Кізлова, о. М. Дичковський, катехит у Перегінську, о. М. Герасимович, парох Лешнева, о. Ст. Цісик у Жидятичах, д-р Ю. Гірняк, проф. мат. і хемії, д-р Никифор Гірняк, б. Командант коша УСС, д-р Л. Цесельський, д-р Р. Сліпий, лікар, д-р Е. Гірняк, ветер. лікар, інж. В. Рижевський, інж. Т. Рижевський, дир. С. Герасимович, м-р Е. Дичковський, Й. Гірняк, артист театру у Харкові, учителі середн. шкіл: м-р А. Іванчук, нар. учителі: М. Вільгоцька, М. Коберницька, О. Іванчук, Ю. Іванчук, Й. Іванчук, І. Рижевський,

Похорон о.Теодора.
Що крок –
читається Євангелія.
Зліва: о.Кароль і диякон
Артемій Цегельський.
Похорон веде о. ректор
мітр. Йосиф Сліпий

Фото Я.Цегельського



І. Слободяник, І. Гардецький, банковець Ф. Ситник, крім цього багато промисловців, урядовців, купців і т. д., разом 61 осіб. З самого Струсова вийшло 20 інтелігентів.

По війні основує кооперативу «Єдність», в якій працює як директор безплатно аж до останку. 1923. р. переводить фузію «Єдності» з касою «Власна Поміч». Для каси «Власна Поміч» і Читальні «Просвіти» побудував Покійний просторий дім. Подбав, що парохія купила гарний з чотирьома кімнатами дім, де є приміщення для сотрудника й дяка.

Покійний на протязі свого життя оголосив друком багато своїх проповідей. Дописував на актуальні теми до «Ниви», містив дописи в «Меті», «Ділі», журнали «Життя і Знання» та інших часописах.

1938. р. на посвяченні хрестів на копули Покійний дякував о. дек. Ст. Мохнацькому і кондеканальним, а подяку свою зачінчив плачем – що вже не дочекає кінчити головної копули і внутрішнього прикрашування церкви.

Вже умирав, а все ще говорив, що всі наші гроші повинні ми льокувати в розбудову нашого рідного промислу.

Від 55 літ Покійний завсігди мав такий порядок праці: раненько кожного дня Богослуження, відтак полагоджування парохіяльних справ, молитви, ведення книг і діловодства кооперативи, читальні «Просвіти», кружка «Рідної Школи», читання, розважання. Завсігди був зразком правдивого громадянина, що ніколи не упадав на дусі, не жалувався, і хоч в останніх часах уже не ставало сил до праці, то не уставав, а ще й інших заохочував до праці, піддержував на дусі.

Дня 28 VI. ц. р. в год. 10.30 перестало бити серце о. Теодора Цегельського, яке над усе любило Бога, батьківщину і всіх людей. Це був муж глибокої віри, особливий почитатель св. Тереси, в якої вимолював багато ласк для рідні і всіх, що його просили за молитву.

Похоронами провадив о. Мітрат Д-р Й. Сліпий. Проповідь при виносі з дому мав о. Й. Побережний. В церкві дуже гарно говорив о. Ю. Барановський. При виносі з церкви в імені Ексц. Митрополита і свому попрощав о. Мітрат Й. Сліпий. На цвинтарі зворушливо говорив о. Е. Король, від повітових установ д-р А. Заплітний, від РСУК о. кан. Ст. Мохнацький.

В похороні брала участь теребовельська оркестра під проводом дир. І. Козака. По дорозі на кладовище коло дому «Просвіти», який був святочно прибраний, дуже гарно попрощав Покійного від місцевих установ п. Л. Пошелюжний. Вся парохія і весь теребовельський повіт відправадили неструженого й незабутнього Працівника на місце вічного спочинку.

Газета «Мета», 1939, Ч.28.



Пам'ятник на гробі покійних о. Теодора Цегельського і його дружини Марії із Мандичевських на цвинтарі в Струсові.

Ольга СЛІПА, **Оксана ЦЕГЕЛЬСЬКА**

ОРАЧ ДУХОВНОЇ НИВИ

Минуло 60 років від дня смерті великого патріота, греко-католицького пароха Струсова та найближчих сіл отця-крилошанина Теодора Цегельського.

Він, як справжній Божий сіяч, протягом п'ятдесяти п'яти років своєї душпастирської праці вирощував у душах пастви із засіяних ним зерен Божої істини щедрі паростки добра, любові, порядності, патріотизму, жертвенності та героїзму. Відрадно те, що вшановували пам'ять душпастиря греко-католицька та православна конфесії.

Після Святих Літургій в обох церквах Струсова – центральній, збудованій у перших десятиліттях ХХ століття під керівництвом о. Теодора Цегельського тодішнім поколінням парафіян – наших предків, і у василіянській монастирській церкві «під лісом», яка сьогодні встає з руїн завдяки невтомній праці отця-ігумена Івана Майковича.

Дві процесії зустрілися на подвір'ї центральної церкви. Увійшовши до святині під проводом отців-парохів, провели спільну панахиду за свого колишнього духовного наставника.

Мабуть, не було серед учасників свята людини, котра б щиро не раділа тому спільному святкуванню струсівчан, дітей матері-України, які поєдналися у спільній молитві. Треба щиро дякувати Господу за цю чудову подію, вияв любові, гармонії, духовної єдності між нами. Слід віддати належне ініціативі і духовній зрілості громади православної конфесії, котра під керівництвом голови «Просвіти» п. Барана зорганізувала відзначення цього ювілею і ввела у програму свята, крім виступів отців-парохів о. Михайла та о. Григорія, ще й голови струсівської «Просвіти» п. І. Барана, голови теребовлянської «Просвіти» п. М. Михайлюка, онука отця Цегельського п. Дометія Цегельського, також хорових колективів – основну подію відкриття пам'ятної дошки на будинку, де більше як піввіку працював для нашого духовного та національного відродження отець-крилошанин Теодор Цегельський. Дошку пам'яті греко-католицькому священникові зорганізувала православна громада – сьогоднішній господар центральної церкви. Нехай Всевишній опікується нами і надалі, щоби в злагоді та мирі ми могли дочекатися того часу, коли знову, як до 1939 року, ми були «одним стадом з одним пастирем».

Виступаючи на святі відзначали різні ділянки праці о. Теодора, де він проявив себе прекрасним духовним наставником, кваліфікованим економістом, чудовим батьком, який після передчасної смерті дружини Марії виховав, дав освіту, вивів у люди, крім власних шести дітей, ще й шестеро дітей-сиріт з родини. Сам був незмінним головою «Просвіти» у Струсові, ініціатором і керівником усіх добрих справ, у тому числі як катехит Струсівської школи.

Про останню ділянку його праці, мабуть, треба сказати трохи ширше. Ця праця не обмежувалася лише відбуванням годин науки релігії у школі. Отець-катехит, щедро прищеплюючи дітям високі принципи Божої істини, одночасно зумів силою свого духовного впливу та слова стримувати натиск полонізаційного

процесу на юні душі українських школярів у польській школі. Поступово розвиваючи у них любов до знань, він радив батькам кращих учнів посилати своїх дітей для продовження навчання у гімназії, а згодом і далі. Відома істина, що кожна дитина має якийсь талант. Але ж скільки тих нерозкритих, нерозвинутих талантів було закопано жажливими окупаційними умовами життя нашого народу впродовж минулих століть.

Юний душпастир, патріот, педагог о.Теодор Цегельський прийшов до нас парохом у 1884 році. Він став тим порадиником молодих малограмотних батьків, запалювачем добра і прагнення до знань. Після низки років наполегливої праці зі Струсова та навколишніх сіл виходило щораз більше студентів, майбутніх видатних людей нашої струсівської закутини.

Серед них були десятки священиків: отці Іванчуки (Іван, Микола, Семен), Борис Ратич, Микола Збир, Ярослав Мандичевський, Цегельські Євген і Микола, Євген Король, Йосиф Сліпий, Микола Конрад, Микола Декайло, інші. Окрім того, були десятки вчителів, лікарів, економістів, фармацевтів, інженерів.

Подібно, як невеликий камінчик, покотившись згори, породжує цілу лавину, так скромний, неголосний, але палаючий завзяттям довголітній парох, просвітянин, економіст, педагог, господар, патріот отець Теодор Цегельський розвинув у нас той високий рівень духовності і культури. Завдяки йому у нас було дуже багато учасників визвольних змагань під час Першої та Другої світових воєн.

Особливо треба відзначити, що о.Теодор не був лише місцевим діячем. З різних питань у сфері духовній, педагогічній, економічній він був бажаним учасником, порадиником, консультантом у Теревовлі, Тернополі, Львові, Знайомий з молодих років, майже ровесник митрополита Андрея Шептицького, він підтримував навіть цілою родиною дружні контакти з великим митрополитом і завжди поділяв його напрямки діяльності, нові ідеї.

Цікаво відзначити, як саме переплелися долі й взаємини великих духовних діячів різних поколінь Струсова і навколишніх сіл. Митрополит Шептицький був у Струсові у гостях в отця Теодора напередодні подорожі до Святої землі і трохи згодом вони мали й молитовне спілкування.

У Струсівській школі отець Теодор був першим духовним наставником мученика за Христову віру о.Миколи Конрада і кардинала, патріарха Йосифа Сліпого. У Тернопільській гімназії отець-доктор Микола Конрад був другим духовним наставником патріарха Йосифа Сліпого. Третім духовним наставником нашого видатного земляка у Львівській духовній семінарії і далі був митрополит Андрей Шептицький.

Отець-доктор Микола Конрад у важкі тридцять роки був прийнятий колишнім учнем, а тоді ректором Львівської духовної семінарії Йосифом Сліпим на викладацьку роботу.

Своїм наступником на митрополичому престолі Митрополит Шептицький назначив ректора Львівської духовної академії отця-доктора Йосифа Сліпого.

Всього чотири прізвища, а скільки великої праці для нашого духовно-національного відродження було зроблено цими велетами духу.

Одним з них був скромний орач нашої Струсівської ниви-цілини отець-крилошанин Теодор Цегельський.

«Воля», Теревовля, №27, 3 липня 1999 року.

РОЗДІЛ 2

О. ЄВГЕН ЦЕГЕЛЬСЬКИЙ
ТА ЙОГО РОДИНА

О.Євген Цегельський, син о.Теодора
*1885 – †1977
парох Янова, крилошанин,
Радник Митрополичої Консисторії,
Ординаріятський комісар, місто-
декан Теревовлянського деканату.

Первістком отця Теодора і Марії Цегельських був син Євген, який народився 19 січня 1885 року в Струсові. Будучи найстаршим, він все був найближчим до батька, з юних літ не мислив себе поза священничим станом і гідно продовжував священничі традиції свого роду.

Закінчивши гімназію у Тернополі, поступив на теологію у Львові. Відзначався гарним голосом і слухом, на старших курсах диригував семінаристським хором, чудово грав на цитрі.

10 червня 1909 року він одружився із Ярославою Розлуцькою, донькою о.Володимира і Марії, з дому Барановської. Ярослава народилася 4 жовтня 1890 року у с.Глібові біля Скалату, де її батько був парохом.

9 вересня цього ж 1909 року о.Євген був висвячений на священника митрополитом Андреем Шептицьким у Львові. Після короточасної праці сотрудником у с.Острівці він був назначений катехитом гімназії у Теревовлю.

Гімназія в Теревовлі ще з австрійських часів була «краєвою», утравквістичною¹. Навчальна програма її не відрізнялась від програми державних гімназій, різниця між державними і краєвими гімназіями полягала у різному фінансуванні, одні утримувались державою, а другі – з місцевого, «краєвого», бюджету, що, треба думати, давало їм певну свободу у доборі педагогічних кадрів та збереженні місцевого національного духу. Коли Польща окупувала західноукраїнські землі, такий поділ перестав існувати і всі гімназії стали державними. Тоді почалась тотальна полонізація в них, головно, в так званих утравквістичних. Отець Євген всіляко намагався протистояти процесу полонізації і незабаром був звільнений з катехитири «за нелояльність до Польщі».

Працюючи в Теревовлі, о.Євген розвинув активну і різнобічну суспільно-громадську діяльність, був у проводі більшості українських організацій і товариств, а створення деяких сам й ініціював. Пробув у Теревовлі від 1910 до 1922 року.

¹ Державна школа з двома мовами навчання.

Після втрати права працювати катехитом в гімназії його назначили на парохію в Янів коло Теробовлі, де він працював до 1944 року. Ставши парохом і позбувшись залежності від шкільних властей (Львівської кураторії), він ще активніше розвиває свою громадську діяльність.

Янів на той час був містечком значно спольщеним. Завдяки приходу о.Євгена там ожило українське культурне життя.

З приходом до Янова перед ним відкрилося велике, ще не зоране поле діяльності. Справа в тому, що як у Янові, так і в прилеглих селах, таких як Деренівка, Кобиволоки та інших, майже впродовж ста років були парохами так звані «старорусини», або як їх тоді називали «москвофіли», які зовсім не брали участі в громадському житті своїх парафіян.

Отцеві Євгенові після подолання багатьох перешкод, не раз штучно створюваних польською владою, та по довгих стараннях вдалося разом з парафіянами збудувати дім, в якому була відкрита читальня «Просвіти», створений хор, яким спочатку керував сам отець. Дім був біля церкви, так що після відправ молодь і



Церква Святого Михаїла в Янові.
Змурована в 1725 році і відновлена в 1922 році.

Фото Я.Цегельського

старші збиралися в читальні, відбувалися репетиції хору, читання книжок і преси, оскільки була заснована і невелика бібліотека. В читальні відбувалися аматорські вистави і концерти, на які збиралося все село.

Отець Євген організував також Кооперативу, приміщення для якої відступив один парафіянин. Тут варто відзначити, що для створення Кооперативи на початок її функціонування о.Євген вложив своїх тисячу золотих, які забезпечили її добрий розвиток. Треба мати на увазі, що назагал греко-католицькі парохіяни Янова були бідними людьми. Бажаючи їм допомогти, о.Євген добився в Митрополічному Ординаріаті дозволу на парцеляцію церковного ґрунту і допоміг усім біднякам набути поле на парцеляції, а виплату відповідних сум розложив на вигідні для селян рати. Таким чином було вдало розпродане все поле серед селян, які



Ярослава Цегельська
з дому Розлуцька
*1890 – †1975



о.Євген Цегельський –
найстарший син о.Теодора

значно покращили своє матеріальне становище. Крім Кооперативи, о.Євген заснував в Янові ще й товариство «Сільський господар».

Не зважаючи на несприятливі умови для праці, о.Євгену Цегельському вдалося спрямувати все громадське життя Янова на шлях загальнонаціонального відродження. У цьому йому допомагали свідоміші парафіяни, хоч на початку його діяльності їх було дуже мало. Можна з певністю твердити, що з приходом цього священника відбулася культурно-просвітницька та економічна революція в житті української громади Янова.

Українська громада Янова неначе пробудилася з віковичного сну і активно включилася в загально-громадську працю національно свідомої Теревовельщини. І в цьому незаперечна заслуга невтомної праці молодого о. Євгена Цегельського, яку він успішно продовжував до приходу в Галичину радянської влади у вересні 1939 року. До його заслуг належало і заснування студентської бурси, якою він дуже опікувався. Активною була його участь в українській політичній партії УНДО¹. Отець належав до повітової ексекютиви її, а при виборах до польського сейму в Варшаві на листі тої партії завжди кандидував як один із посольських заступників. Можна

Колишній приходський дім в Янові де проживала родина о.Євгена Цегельського 22 роки. Тут народилися його дочка Марія (стоїть біля сходів).

Фото О.Кальби, 1991 рік.



твердити, що він не лише продовжив самовіддану громадсько-політичну діяльність свого батька, а й підняв її на вищий щабель. Зрештою, цьому сприяло те, що він знаходився близько Теробовлі, перебував у центрі всіх подій, а авторитет мав вже незаперечний. Так тривало до початку Другої світової війни.

Як сумлінний та авторитетний священник, о. Євген Цегельський був назначений містодеканом Теробовлянського деканату (деканом був о. Стефан Мохнацький), радником Митрополичої Консистоїї. Згодом отримав титул крилошанина.

Воєнні події змусили о. Євгена переїхати у с. Бартатів коло Львова, після короткого душпастирювання в якому він виїхав з родиною на захід, щоб уникнути репресій, неминучість яких щодо визначних українських діячів вже виявив період «перших більшовиків».

Приїхавши в 1944 році до Австрії, замешкав у місцевості Кірхдорф ам Інн недалеко Зальцбургу. Там знайшов підтримку місцевого священника, який надавав йому можливість відправляти Богослужіння у своїй церкві. У 1948-1949 роках душпастирював серед скитальців у Людвігсбургу в Німеччині.

У серпні 1949 року о. Євген з родиною через так звану «Католицьку Акцію» переїхали до Америки. Митрополит Костянтин Богачевський, який був тоді Архiepіскопом і екзархом Америки, доручив о. Євгенові Цегельському завідувати парохією в Бетлегемі у Пенсильванії,

Діти отця згадують, що місцева українська громада спочатку не хотіла отця-емігранта. Хотіли, щоб це був закорінений американець. Мабуть, боялись, що приїжджий священник не зможе добре повести справи у чужій країні. Та скоро їхнє ставлення змінилося, переконалися, що він добре оволодів англійською мовою і добре орієнтується в американському житті. А що був знаменитим проповідником, то скоро здобув собі і авторитет, і визнання. Був парохом Бетлегему до 1957 року.

Дружина отця – Ярослава Цегельська, була головою Союзу Українок в Бетлегемі, провадила там, а згодом у Клівленді, активну громадську працю.

У 1957 році о. Євген поважно захворів. Давалась визнаки хвороба серця, одного разу навіть зімлів у церкві. Діти отця переконали його піти на пенсію. Опустив свою парохію і переїхав у м. Клівленд в штаті Огайо до сина Романа. Там проживає багаточисельна українська громада.

¹ УНДО – Українське народно-демократичне об'єднання.



О. Євген
та його вірна дружина
Ярослава Цегельська
з дому Розлуцька

*Клівленд, США
червень, 1969 рік*



«Золоте весілля» Ярослави та о.Євгена Цегельських (в центрі).

З батьками – дочка Марія та син Роман

Клівленд, США, 10 червня 1959 року.

Мешкаючи у Клівленді, мав можливість регулярно відправляти Службу Божу у місцевій церкві Св. Йосафата в Пармі, парохом якої був молодий о. Улицький, який дуже добре ставився до отця-емерита, а той неофіційно допомагав отцеві-парохові. Особливо добре придалось його гарне знання англійської мови, бо міг сповідати молоде англословне покоління. Мав там щирих приятелів: о. Тимківа, доктора Комарянського, правника Остапа Гука та інших, але по натурі о.Євген був доматором, не любив робити візити і більшість свого часу проводив у молитвах. Крім обов'язкових відмовлянь часослову, які здійснював за старим, строгішим приписом, отець все виконував ще й додаткові намірення, вервиці. «Мужем молитви» справедливо охарактеризував його священник о. Ярослав Сірко, котрий здійснював похоронний обряд цього достойного отця.

Хоч був доматором і маломовним за натурою та незважаючи на поважний вік, він до останніх днів уважно слідкував за всіма подіями. як у церковному, так і у політичному житті, багато читав, зберіг добру пам'ять. Особливу увагу при-

З права на ліво:
о.Євген
з дружиною
Ярославою,
їх син Роман
з дружиною
Стефанією
та дочка Марія

*Клівеленд,
лютий, 1973 р.*





о.Євген Цегельський, маючи 90 років, відправляє Службу Божу в українській церкві Св. Йосафата в Пармі, штат Огайо, США

січень 1975 року



На службі Божій о.Євгену прислужує його внук Орест Кальба

липень 1970 року

діляв кореспонденції, листувався з численною родиною в Америці і в Україні, тішачи всіх своєю доброзичливістю, добрим словом та й гарним своїм почерком. Переписувався також із багатьма священиками та знайомими. Листувався о.Євген і з Блаженнішим Йосифом Сліпим у Римі, адже знали з юності, були земляками та близькими по духу душпастирями.

Отець Євген Цегельський, найстарший син о. Теодора, помер 25 вересня 1977 року у Бетлегемі, де гостював у свого молодшого сина Юрія. Там відкрилась у нього кровоточива виразка. Отця прооперували і, здавалось, що вже повертає до здоров'я, та, видно, вичерпався призначений йому Богом термін, і він був покликаний до Господа. Гідно прожив 92 роки земного життя.

Поховали о.Євгена у Клівленді біля дружини Ярослави, яка померла два роки вчасніше, 29 січня 1975 року. Це був величавий священичий похорон з участю багатьох священиків та численної громади. Участь у похороні взяв і владика Лостен, який якраз тоді був із візитацією в тих краях. Багато присутніх хотіли виступити із теплим словом про покійного, але не робили того, бо о.Євген ще за життя застеріг, щоб ніхто не промовляв про нього, щоб ніхто його привселюдно не хвалив. Як був надзвичайно скромним за життя, таким лишився і по смерті! Та в серцях людей назавжди лишилась світла пам'ять про нього як про зразкового священика і зразкову людину.

Минають літа, а в родині часто згадують свого тата і дідуся. Зворушливо, наприклад, читаються у листах на Україну спогади невістки Наті, дружини Юрія:

«Про Татка тяжко писати – був надзвичайно скромною людиною. Справедливий, суворий, вимагаючий – і рівночасно лагідний, з добрим серцем. Усе, що робив, було роблене спокійно, безупинно працював над собою, наприклад, у старшому віці чудово опанував англійську мову. А початки в Америці були дуже важкі. Я особисто була дуже «залюблена» в Таткові, все

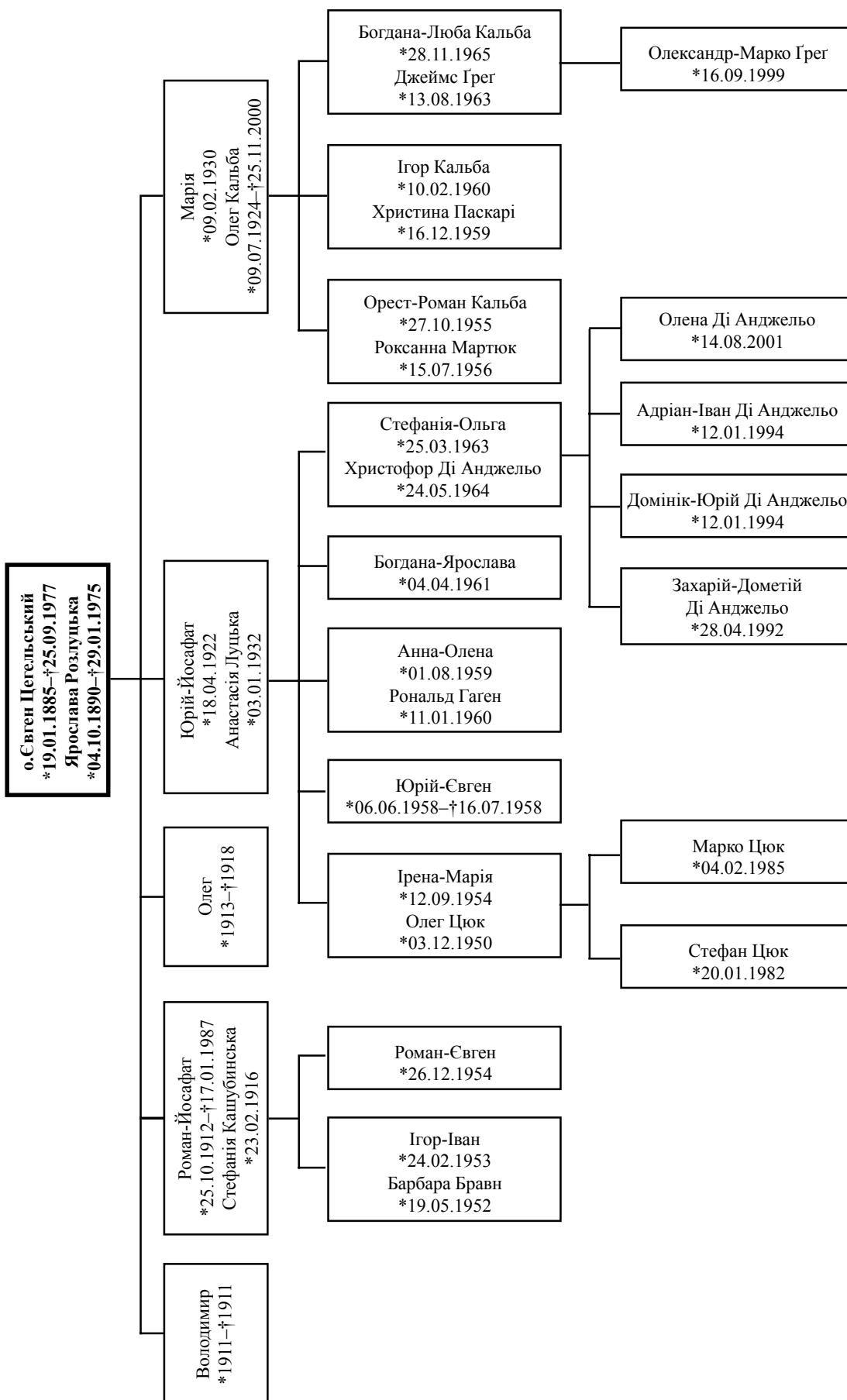

Слава Ісусу Христу !
Ч.3996/77



Ватикан, дня 22 жовтня 1977

Високоповажані Панство !

Прохаю прийняти щирі співчуття з приводу смерті Вашого батька бл.п. отця криволапника Евгена Цегельського, а водночас і запевнення молитов, щоб Господь прийняв Його в "селеніє" праведних" і вінчав нетлінним вінцем у щасливій вічності за Його праведне життя і повку посвяти працю для нашої Церкви і народу, а Вас, щоб потіших у великому смутку і кріпив у несенні важкого хреста. В цьому наміренні відправляю Службу Божу в соборі Св.Софії в Римі.

Вічна Йому пам'ять !

П.С.

Спасибі за жертву
50 дол.на Службу Божу.

Патріарх і Кардинал

*Матрїон Отчї нїжнїше
перелїсїлї Мїнї мїтїнї вєсїлїє
за Стрїжївєвї Стїлї Бєлїкї (фїлї) Пєдєрї!*

Високоповажані Панство
Роман і Стефа ЦЕГЕЛЬСЬКІ
Юрій і Натя ЦЕГЕЛЬСЬКІ
Марія і Олег КАЛЬБА
Клівленд, ЗСА



Могила Ярослави і
о.Євгена Цегельських
на цвинтарі в Клівленді.
На фото син Юрій
з дружиною.

пригадувала його слова до мене в день нашого весілля: «Дитинко, тепер ти наша». І так воно було. В родинних непорозуміннях все для мене було виrozumіння і виправдання, а для Юрка – напominання і поучення: вона молода, вона сирота, ти маєш знати краще... Так доля хотіла, що останні місяці життя Татко провів у нас. Щодня служила я йому до Служби Божої, і все з лагідною усмішкою казав: «Натю, з тебе добрий вітварний хлопець».

В о.Євгена і Ярослави Цегельських було п'ятеро дітей – чотири сини й одна дочка. Найстарший син Володимир народився у Струсові 1911 року і цього ж року помер.

Роман-Йосафат



Роман Цегельський

Другим був Роман-Йосафат, який народився в Тереховлі 25 жовтня 1912 року. Вчився у польській гімназії в Тереховлі, з якої був виключений за кілька місяців перед матуральним іспитом за приналежність до Тайного Пласту. Старанням батька і впливових осіб прийнято його назад до гімназії і він успішно склав матуральний іспит в 1930 році. Відразу поїхав до Кракова студіювати правничі науки в Краківському університеті і закінчив їх з дипломом магістра права. Також закінчив економічні студії в тому ж університеті у 1934 році, мав запропоновану працю у якійсь польській інституції в глибині Польщі. Але директор українського Ревізійного Союзу п. Капуста переконав його, що не варто працювати на

поляків коли українські інституції так потребують високоосвічених спеціалістів. І Роман пішов працювати ревізором при Ревізійному Союзі Українських Кооператив у Львові (РСУК), хоч платня там була значно менша. Працюючи ревізором, мусів здавати у Варшаві відповідний іспит, якого вимагала державна влада і без якого не мав би права підписувати офіційні акти річних ревізій. Після здачі цього іспиту польські центральні кооперативні установи запропонували йому працю в їхньому Ревізійному Союзі з двічі вищою платнею ніж та, яку мав у РСУК. Польська фахова інтелігенція не хотіла працювати в польській кооперації, бо ця праця була утяжлива і вимагала багато невігод та посвяти. Цієї пропозиції Роман не прийняв, він уважав своїм обов'язком працювати для українського народу і робив це надзвичайно добросовісно.

У передвоєнні роки він інспектував прикордонні райони, його терен праці був над Збручем вздовж кордону між Польщею і Советським Союзом. Праця ревізора не обмежувалася контролем книжок і господарки, але часто треба було навчати членів управ кооператив наукових основ господарювання, збирати їх разом з кількох кооператив і давати їм лекції про кооперативні закони, книговедення, товарознавство, калькуляції та обслугову членів. Була це відповідальна і нелег-

ка праця – безупину їздити по селах, спати часто на невідповідних постелях і харчуватися не все відповідними харчами.

Для своїх роз'їздів мав спеціальний дозвіл перебувати в тих районах. Тоді строго контролювали перебування людей у прикордонній зоні. Так дружина Романа Стефа Цегельська згадувала, як її родина мусила добитися у старостві спеціального дозволу, щоб поїхати до станції Заліщики на весілля свого вуйка у Винятинець та як строго перевіряли їх по дорозі. А Роман постійно роз'їжджав в тій зоні, що після приходу більшовиків зразу викликало увагу нової влади до його особи. Та помилково почали викликати до НКВД його стрийка, теж Романа Цегельського, котрий працював директором Кооперативного Союзу в Тернополі. Допитували, чого там їздив, чи не шпигун він і не хотіли вірити, що він там не був. Довідавшись про це, Роман сам пішов туди, щоб пояснити, що це він там бував у службових справах. Два рази його там переслуховував якийсь слідчий-українець і делікатно натякнув йому, що в його інтересах краще буде кудись зникнути.

Роман відразу поїхав до Львова та розповів про це своєму директорові п. Капусті. Той сказав негайно звідти виїздити. Роман переїхав до Кракова. Це, видно, ще був час, коли кордони не діяли. Стрийкові Романові дали спокій, принаймні в той час, бо в майбутньому йому добряче буде докучати радянська влада. А в той час він далі працював, але вже бухгалтером, бо на директора прислали якогось комуніста.

Деякий час Роман, як високоосвічений фахівець, що вільно володів німецькою мовою, працював у австрійській «Придунайській організаційно-контрольній установі», яка контролювала розподіл і працю експропрійованих у жидів склепів і т.п., виконував ревізорські обов'язки у Любліні і Варшаві.

Коли німці зайняли Галичину, знову повернувся у Львів до своєї праці у Ревізійному Союзі. Та коли німці відступали, він вже не ризикував чекати на радянську владу. Опинившись у Німеччині, деякий час працював там бухгалтером, а готуючись до еміграції в Америку, працював перекладачем при канадській переселенчій комісії, адже знав на той час українську, польську, німецьку, французьку і російську мови.

Від 1949 року Роман оселився в Америці. Спочатку разом з братом збирали тютюн. Швидко вивчивши англійську мову, пішов до коледжу, де за три роки вечірнього навчання пройшов повний чотирирічний курс коледжу, вивчив американські економічні закони. Отримавши ще один, американський, диплом дістав працю бухгалтера у великій фірмі в м. Істон (штат Пенсильванія), недалеко Бетлегему, де жили його батьки.

1 вересня 1951 року Роман одружився з Стефанією Кашубинською, 1916 року народження, донькою о. Івана Кашубинського і Ольги, з дому Смулки. Знав її ще зі Львова, а тут виявилось, що й матері Романа і Стефи були товаришками по інституту в Перемишлі.

Працюючи в Істоні, Роман проявив себе здібним та ініціативним працівником. Згодом ця фірма продала свій патент відомій клівлендській фірмі і згорнула виробництво. Здавалося, що доведеться шукати нове місце праці. Однак, адміністрація клівлендської фірми, приїхавши перебирати документацію, була просто вражена, на якому високопрофесійному рівні вів її Роман Цегельський і негайно запропонувала йому працю і вищу посаду. Не дуже хотів їхати на нове місце, далеко від батьків, та дирекція фірми намовляла, зобов'язалась знайти помеш-

кання, своїм коштом перевезти родину і все майно, а співробітники твердили, що такий добрий шанс рідко кому трапляється. Та найбільше його переконала оглядова поїздка до Клівленда, під час якої побачив, що там є чисельна українська громада, діють українські інституції. Перепровадився і там, у фірмі «Лемсон енд Сессіонс», працював головним книговодом двадцять три роки до виходу на пенсію. Одночасно брав участь у культурно-громадському житті української громади, зокрема, зніціював і зорганізував створення української кредитівки, активно працював в Управі Пласт-Приюту та в релігійно-церковних організаціях.

У Романа і Стефанії Цегельських є двоє синів. Старший Ігор-Іван народився 24 лютого 1953 року в Істоні. За фахом він лікар-хірург. Одружений з Варварою Бравн, яка народилася у Нью-Йорку 19 травня 1952 року. Вони брали шлюб у церкві Св. Юра в Нью-Йорку. Варвара працює книговодом-бухгалтером. Молодший син Роман-Євген народився в Клівленді 26 грудня 1954 року і є біологом. Закінчив університет і працює за фахом. Обоє є здібними, закінчили американські школи з визначаючими успіхами. Також здобули українську освіту в «Рідній школі». Були членами Пласту. Не раз, може й важко було хлопцям напружено вчитися по суботах у той час, як їх американські однолітки відпочивали, та це типова доля українських дітей в еміграції, якою вони засвідчили перед світом здібність, працьовитість та патріотизм українців. І тому повсюди користуються повагою.

Вийшовши на пенсію, Роман Цегельський переїхав на Флориду в Сент-Пітерсбург. Там теж включився в громадську і церковно-релігійну працю. Став мужем довір'я при українській католицькій церкві Богоявлення Господнього, членом управи Братства Святого Імені, в якому з посвятою працював, щоб здобути фонди для розбудови і прикрашання церкви. Церква тоді була місійною станицею, але з приїздом більшої кількості українських громадян було поширено церковну залу, докуплено сусідню посілість, упорядковано і прикрашено церкву. Тоді Митрополит Стефан створив парафію, яка сьогодні гарно розвивається і обслуговує досить чисельну парафіяльну громаду. Довгі роки Роман був головою контрольної комісії Українсько-Американського Товариства в Ст.Петербургу, яке координує працю громади, влаштовує національні імпрези і репрезентує українську громаду. Був також активним членом Товариства емеритів.

17 січня 1987 року після важкої хвороби Роман Цегельський помер. Величю й шанобливо як українська, так і американська громадськість прощались із цим вірним сином України та достойним громадянином Америки. Потім його тіло було перевезено до Клівленда і поховано на цвинтарі св. Апостолів Петра і Павла, де спочивають і його батьки.



Роман Цегельський
з дружиною Стефанією
(з дому Кашубинська)

1 вересня 1951 року.



Вінчання Ігора і Барбари
Цегельських
24 червня 1983 року

Гідно компенсувала цю втрату для всієї родини та української громади його вдова Стефанія Цегельська, про котру хочеться розповісти докладніше. Народившись у сім'ї свідомого українського священика-патріота о. Івана Кашубинського – пароха с. Угринів на Сокальщині, вона успадкувала характерні для всієї її родини риси дієвого патріотизму та активної громадянської позиції.

Стефанія разом зі своєю сестрою Іриною Кашубинською були і є визнаними суспільно-громадськими діячами, як початково в Україні, так і в Америці. Зокрема, вони були великими подвижницями Союзу Українок Америки, жертвними меценатами багатьох добрих справ в Україні. Не можна не захоплюватися подвижництвом цих сестер, які репрезентують кращі риси українського жіноцтва, хоч життєві дороги їх були досить тернисті. Були на них і різні утиски з боку польської влади, і воєнне лихоліття, і вимушене скитання по чужих краях, і хвороба та передчасна смерть батька, і важка праця задля виживання на еміграції.

Зокрема, не була доля ласкавою й ніжною для Стефанії. Насамперед не судилося збутися її найбільшій мрії – стати лікарем. Кількаразово пробувала поступити на медицину і хоч добре здавала іспити, її не приймали. Очевидно, добре вже знала польська влада цю українську родину та її активну патріотичну позицію. Та Стефа ніколи не падала духом, все знаходила для себе шанс і все успішно його використовувала. Так було з оволодінням фаху моднярства, яке було популярне і поплатне перед війною і в якому виявила неабиякий талант. Так було і при набутті швейної майстерності, що давало мож-



Роман Цегельський з дружиною Стефою, сином Ігорем, невісткою Барбарою, сином Романом і сестрою Стефи Іриною Кашубинською.

Серпень 1983 року

ливість вижити у воєнні роки і перші роки еміграції. Всюди її виручали вроджена кмітливість і спритність у всьому, що робила. Характерним для неї було постійне устремління до нових знань. Швидко опанувала в Америці тогочасну лічильну техніку, отримала відповідний диплом і двадцять літ працювала компютер-оператором у великому універсальному магазині. І при такій напруженій праці вона, не покладаючи рук, працювала на ниві добровільної жертвовної праці задля української справи і при цьому ревно дбала про українське виховання дітей в умовах американської держави, як своїх, так і всіх в діаспорі. Ще з днів перебування в таборах Німеччини, де відродився забронений поляками український «Пласт» і протягом довгих десятиріч вона активно працювала поруч із чоловіком у «Пласт-Прияті», а також у товаристві «Рідна Школа». Була постійним членом 33 відділу Союзу Українок. Будучи глибоко релігійною та продовжуючи традиції священничих родин, своєї та чоловікової, Стефанія Цегельська все була активною і у житті Української Церкви – належала до Апостольства Молитви, працювала у сестрицтві при церкві.

Не зважаючи на поважні роки, продовжувала таку діяльність до самої смерті, при цьому майже щорічно відвідувала Україну, де підтримувала, а то й ініціювала багато благодійних проектів. Наприклад, вона разом із сестрою Іриною здійснили своїм коштом видання книги «Документи до історії Української Греко-Католицької Церкви у Польщі у 1947-1960 роках», яка вийшла у 1996 році в львівському видавництві «Каменярь». Ця унікальна праця знайшла добрий відгук серед науковців України та інших країн. Зокрема, редактор журналу «Патріярхат» (орган Українського Патріархального Світового Об'єднання та Українського Патріархального Товариства), який виходить в Америці, п. Микола Галів стверджує, що ця книга є цінним першоджерелом для історії Української Церкви і тому: «Належить по-



Стефа і Роман Цегельські

Вересень 1985 року.



Стефанія Цегельська
з синами Романом та Ігором

січень 1992 року

дяка і признання ініціаторам і видавцям цієї унікальної праці, за яку будуть також вдячні майбутні історики й дослідники історії Української Католицької Церкви у Польщі після Другої світової війни». А скільком сиротинцям надали свою допомогу сестри Ірина Кашубинська і Стефанія Цегельська? Скільки культурних проєктів підтримали? Завдяки їм діють українські музеї у Нью-Йорку, Коломиї і Клівленді, численні виставки народного мистецтва в різних куточках України та США.

8 квітня 2002 року після важкої хвороби перестало битися її втомлене серце на 87 році життя. Похоронена Стефанія біля свого чоловіка Романа в Клівленді.

Третім з черги сином о.Євгена був Олег, який народився в Тербовлі 1913 року і помер у 1918 році.

Юрій-Йосафат



Юрій Цегельський

Четвертим сином о. Євгена Цегельського є Юрій-Йосафат, що народився 18 квітня 1922 року на Україні, в місті Тербовлі Тернопільської області. На той час Тернопільська область, як і вся Західна Україна, знаходилася під окупацією Польщі, а у вересні 1939 року ці землі згідно домовленості Сталіна і Гітлера відійшли до Радянського Союзу.

Навчався Юрій в українській гімназії у м. Тернополі, де професором був його стрий, тобто брат батька, др. Лев Цегельський. Саме від нього Юрій перейняв велике замилювання до годинникарства та неабиякі знання і вміння в цій галузі, що визначили у майбутньому його фах.

У 1944 році обставини, зумовлені страхіттями Другої Світової війни, змусили Юрія разом з батьками і сестрою Марією в час, коли радянські війська знову стали наблизитися до Галичини, покинути рідні сторони та евакуюватися на захід. Їм нелегко було покидати рідний край, але були свідомі того, що їх очікує. Тому сіли на підводу (фіру, як тоді говорили), взяли із собою лише найнеобхідніше і поїхали у невідомість. По дорозі зустрічали багато таких же скитальців, в тому числі і рідних, близьких та знайомих, яких недоля вигнала з рідних місць.

Заїхали вони спочатку до Команчі коло Радошиць. Там вдалося кілька днів перепочити. Та невдовзі з'явилася німецька комендатура і оголосила примусовий виїзд всіх біженців. Під наглядом німецької жандармерії їх заладували на відкриті товарні вагони і через Словаччину та Мадярщину повезли до Австрії, яка тоді була захоплена німцями. Там їх розмістили в таборі «Петрасгоф» недалеко від Відня. Це був справжній «Вавилон», маса людей різних національностей, включно з жидами. Тут розприділяли людей на примусові роботи, групами відправляли їх

на підприємства воєнної індустрії, в шахти копалень. Щасливими були ті, хто потрапляв на сільськогосподарські ферми.

Батьки Юрія разом із його сестрою Марією, завдяки просьбі католицького єпископа були звільнені від примусових робіт. Їх відпустили до Відня, там їм пощастило заїхати до далеких родичів мами – Сер'єчковських. Юрій з допомогою наших українських військовиків утік з табору і теж добрався до Відня. Там жив, як кажуть, «зайцем», тобто без приписаного зголошення до влади, без реєстрації і відповідних документів, що у воєнний час було небезпечно. Через якийсь час випадково зустрів у їдальні теологів з Львівської Духовної Семінарії, які порадили йому зголоситися до римо-католицького Ординаріату і просити о поміч.

Тут треба сказати, що Юрій, ще перед наближенням до Львова фронту радянських військ, був прийнятий єпископом і ректором Йосифом Сліпим до Львівської Духовної Семінарії, про що мав документи. Отож, як оповідає Юрій, він послушав доброї поради семінаристів і звернувся до Ординаріату. Там його приписали на службу до монастиря Лазаристів. До його функцій входило служити військовому капелану в костелі, а згодом його стали використовувати як статиста-священника при парадних похоронах, яких у той час було дуже багато. Також треба додати, що йому, як семінаристові, надали статус піддиякона.

Немало різних пригод зазнав Юрій у ці напружені часи. З весною 1945 року «доблесна» радянська армія підійшла і під мури старого Відня. Аліанти в цей час також бомбили місто, розбили монастир і семінарію, де Юрій вже відвідував виклади. Знову прийшлося втікати, і опинився він разом з родиною в Долішній Австрії, недалеко Зальцбурга.

І тільки в 1949 році їм вдається переїхати до Америки, де вони замешкали у місті Бетлегемі, штат Пенсильванія. Там Юрій Цегельський живе донині.

У Бетлегемі він почав фахово працювати майстром-годинником. Згодом закладає своє власне ювелірно-годинникове підприємство, яке успішно розвивається. У своєму фаху він здобув загальне визнання, як першорядний експерт, рівного якому нема в усій Пенсильванії.

З роками, вирішивши вийти на пенсію, Юрій продав свій бізнес, а його новий власник і понині просить його консультацій і професійної опіки. Раз на тиждень Юрій заходить до колишньої своєї фірми, надаючи допомогу в складних випадках. Окрім того, він здійснює технічний нагляд над особливо цінними годинниками із приватних колекцій.

Можна подивляти таке щасливе і рідкісне поєднання покликання, фаху і захоплення. Юнацьке замилювання стало життєвим «хобі», переросло у талант, який підняв його на вершину кваліфікації та майстерності. Але тут треба зазначити, що таке чудове поєднання фаху із замилюванням, яке бачимо у Юрія, є притаманним для багатьох представників роду Струсівських Цегельських. Можливо, хтось із їх достойних предків вимолює їм такий Божий Дар.

22 листопада 1952 року Юрій одружився з Натєю Луцькою (народилася 3 січня 1932 року) – дочкою Володимира Вадюк-Луцького, дідача хутора Яблонів біля села Янчин (тепер Іванівка) Перемишлянського району Львівської області, та Олени з дому Томович. Треба сказати, що Натя запізналася з Цегельськими ще тоді, коли вони перебували в Австрії в Зальцбургу. Наті тоді було 13 років, а Марії, дочці Цегельських, – 15 років. Вони разом ходили до гімназії. Марійка жила в бурсі, а родина Луцьких перебувала у таборі для переселенців (Displaced Persons



Син о.Євгена – Юрій Цегельський
з дружиною Натєю з Луцьких

22 листопада 1952 року

Самр.) у Лексенфельді. Це була дільниця Зальцбурга, де була школа і гімназія з правом прилюдності. Марійка і Натя вже в цей час належали до Пласту, займалися спортом, танцювали, співали в хорі, брали участь у постановках різних п'єс, що ставилися українською громадою, яка тут перебувала тимчасово, через обставини воєнного лихоліття. Варто відзначити, що у цьому таборі в той час згуртувалося багато родин української інтелігенції, вчених, заслужених спеціалістів, що мали всі підстави втікати від неминучих переслідувань радянської влади, яка знову поверталася на Україну і жахливим терором нищила все українське.

Переживаючи спільно юні роки у таких важких випробуваннях, у постійних нестатках і небезпеках, але у великій приязні, всі вихованці гімназії щиро заприязнилися і ці почуття зберегли на все життя. Хоч були на чужині, але мали щастя слухати лекції видатних українських професорів-вихователів, що мало великий вплив на формування їхнього світогляду.

Одним із добрих приятелів української молоді на вигнанні був і залишився донині, теперішній Голова Української Греко-Католицької Церкви – Патріарх і Кардинал Любомир Гузар.

Ділилися в ті часи усім – не лише куснем хліба чи вбранням, але і мріями, ідеалами та планами на майбутнє... Роз'їхалися потім юні друзі по цілому світу та забрали із собою спомини, приязнь, щирю правдиву дружбу. Найкращим доказом того є з'їзди Зальцбургської гімназії, які по п'ятдесяти роках від її заснування відбуваються що 2-3 роки в Північній Америці на «Союзівці». З'їжджаються на них колишні гімназисти зблизька і здалека, з Південної Америки, Канади, Швейцарії і, навіть, Австралії. В останньому з'їзді, що відбувся у вересні 2001 року, не дивлячись на свою зайнятість, прийняв участь величаво зустрінутий усіма, наш Патріарх і Кардинал Любомир Гузар.

Під кінець сорокових років вже мало хто залишався у Зальцбургу. Родина Луцьких: тато Наті Володимир з другою жінкою Мирославою з Городиських, (перша дружина померла в 1939 році), двома малими донями – шестирічною Христиною і п'ятирічною Мартою та з Натєю, якій було 17 років, користаючи із католицької акції, у березні 1949 року переїхали в Америку, до найстаршої дочки Ірини, що проживала в Пенсильванії у містечку Нортгемптон.

Так вже сталося, що якраз о. Євген Цегельський був призначений на парохію в Бетлегем, близько Нортгемптону. Тут знову зустрілися дві приятельки – Марійка Цегельська і Натя Луцька. В той час Натя мала великі обов'язки, батько її не міг дістати праці, бо тоді в Америці було велике безробіття і 55-літньому чоловікові

вже було важко знайти роботу. Відповідно, не мали помешкання чи просто придулку. Натя була змушена піти до праці, яка трапилася. Стала шити чоловічі сорочки, хоч до того часу і не бачила машинки для шиття. Згодом одержала роботу на великій фабриці черевиків. Це дало їй змогу утримувати себе і всю родину.

З Божою допомогою вдалося дістати майже даровану ділянку землі, бо всього за 200 доларів, і то на сплату. На ній побудували хату. Натя разом з татом самі копали яму під пивницю, канали для водопроводу і каналізації, а саму хату будував Натин тато своїми руками та з допомогою сусідів. І, видно, будували не зле, коли ця хата, побільшена і покращена, стоїть до сьогодні.

Згодом батько Наті все-таки дістав працю на тій же фабриці черевиків. Марійка і Натя тужили за своїм товариством, захотіли поїхати вдвійку до Нью-Йорку, що і вдалося здійснити навесні 1950 року. У Нью-Йорку вони працювали разом, спочатку на фабриці сигарет, потім у швейні одягу для ляльок. І хоча часи були важкі, разом, між своїми, пережити їх було легше.

Тим часом Юрко (а може його родина?) вирішив одружитися з Натєю і, таким чином, дві щирі товаришки – Марійка та Натя – стали родичками і приятельками на все життя.

Велика родина Юрка і Наті вимагала багато праці і посвяти. Натя допомагала чоловікові й в той же час включилася у громадсько-суспільну працю, малої, але діяльної української громади Бетлегему. Особливо віддавалася праці в Союзі Українок, навчала в школі українознавства, завзято працювала на кожній ділянці роботи, з великим замилюванням ставилася до суспільної опіки і помочі потребуючим, яких розуміла, як ніхто.

На жаль, плани та мрії про подальшу науку вже не могли здійснитись, тому, як і багато ровесниць, Натя вибрала кар'єру діяльної жінки, матері та дружини.

Великим своїм досягненням вважає Ната свої відважні подорожі на Україну, які здійснювала ще в глибокі радянські часи. В період радянського панування їздила на Україну разом зі своїми дітьми Лялею, Данусею та Ренею, з внуками Стефаном і Марком, бо понад усе хотіла, щоб вони побачили землю своїх предків, щоб запізналися з Батьківщиною та родиною. Такі подорожі вони планують і на майбутнє.

У Юрія і Наті Цегельських – п'ятеро дітей. Всі вони народилися у Бетлегемі.



Юрій і Ната
Цегельські з дочками
Іреною, Анною,
Богданою та
Стефанією (на руках)

1963 рік



Дочка Юрія Цегельського
Ірена (Реня) з чоловіком
Олегом Цюком

15 травня 1976 року

Найстарша доня Ірена-Марія народилася 12 вересня 1954 року. Закінчила студії архітектури у Філадельфії. На студіях познайомилася з Олегом Цюком і вийшла за нього заміж. Олег – син Ярослава і Ольги з дому Марчук – народився 3 грудня 1950 року, працює будівельним інженером. У них двоє синів: Степан, що народився 20 січня 1982 року, та Марко, народжений 4 лютого 1985 року. Степан і Марко добре вчать, належать до Пласту, активні в спорті, а суботи їхні призначені «Рідній школі» у Філадельфії, де вони мають змогу вивчати українську мову і літературу, історію та географію України, щоб не забути своїх коренів. У 2000 році Степан закінчив середню освіту з відзначенням, а «Рідну школу» завершив матурою, одержавши атестат зрілості. Тепер він студіює математичні науки в «University of Toronto» у м. Торонто в Канаді.

Ірена, яку здрібніло звать мама Реня, була змушена перервати свою кар'єру і залишитися вдома, щоб доглядати і виховувати синів. Але це не перешкодило їй працювати на громадській ниві, по-перше, в «Світлиці», яку відвідували її сини в «Рідній школі», по-друге, бути активною

членкинею Союзу Українок і не тільки в своєму відділенні, але і в Окружній Управі у Філадельфії, де протягом чотирьох років вона була виховною референткою.

Чоловік Рені – Олег мав поважні наміри, щодо праці на Україні, та, на жаль, його задумам не вдалося здійснитися. У 1993 році побував зі стареньким батьком і сином Степаном на Україні, яку полюбив, а також відвідав усю родину, що живе на Україні. Реня була на Україні з сином Марком та бабусею Натою.

Другим у Юрія і Наті був син Юрій-Євген, який народився 6 червня 1958 року і прожив лише сорок днів.

Їхньою третьою дитиною є Анна-Олена, що народилася 1 серпня 1959 року. За фахом вона медичний технолог. Їй довелося перенести важку операцію перещеплення нирки, яку віддала їй мама Ната. Аня, як її звать здрібніло, в 1989 році вийшла заміж за Рональда Гагена. Вона має проблеми зі здоров'ям, але, незважаючи на це, живе самостійно і частково працює за своїм фахом.

Четвертою дитиною у Юрія і Наті є дочка Богдана-Ярослава. Вона народилася 4 квітня 1961 року, закінчила студії з добрим успіхом “magna cum laude”. Працювала учителем-психологом з розумово недорозвиненими дітьми, а тепер, закінчивши магістерію, викладає у школі. Дануся любить подорожувати, окрім України, вона відвідала ряд країн Європи.

П'ята і наймолодша дочка – Стефанія-Ольга, яку здрібніло і з любов'ю звать Лялею. Вона народилася 25 березня 1963 року, закінчила з відзнакою “summa cum laude” Ля Саль, університет у Філадельфії, працює книговодом у різних фірмах. 5 листопада 1988 року Ляля вийшла заміж за Христофора (Криса) Ді Анджельо (народився 24 травня 1964 року), сином Кеті і Джана, італійського



Пластуни: сеньйор Олег Цюк, юнак Марко, курінний Стефан і новак Захарчик

8 січня 2000 року



Олег Цюк (в центрі) з синами Марком і Стефаном та дружиною Реньою

Новий 2000 рік

походження. У Лялі і Крися є троє синів: Захарій-Дометей, народжений 28 квітня 1992 року, Домінік-Юрій і Адріян-Іван народилися 12 січня 1994 року та дочка Олена-Наталін (народилася 14 серпня 2001 року).

Батько Крис і мама Ляля працюють не тільки «на хліб насущний», але і над вихованням своїх синів: посилають їх до українських шкіл («Світличка» та «Рідна Школа»), дбають, щоб займалися спортом, вчилися українських танців. Захар вступив до Пласту, як і його кузени Степан і Марко, Домінік і Аді поступили туди роком пізніше. Батьки посилають їх у пластові табори, хоча вони знаходяться в іншому штаті – Нью-Йорк, і їхати туди треба авто шість-сім годин. Скоро підросте маленька Оленка і її також очікують «Світличка» та «Рідна Школа». Такі традиції



Стефанія (Ляля), її чоловік Крис, племінник Стефан Цюк і сини Захар, Домінік, Аді.

Різдво 1999-2000 р.р.



Стефанія (Ляля) з синами Захарієм-Дометеем, Домініком-Юрієм, Андріяном-Іваном

1998 рік



Юрій Цегельський на 77 уродини з дружиною Наталою,
дочками Лялею, Данусею, Реньою і Аньою (Внизу внук Захарчик)

Квітень 1999 року

в діаспорі. Не дивлячись на це, що там на чужині росте вже четверте покоління Цегельських, але із роду в рід передається золоте правило «чужого научайся і свого не цурайся».

Гарним свідченням цього може бути «Прощальне Слово», що його виголосив правнук о. Євгена, внук Юрія – Степан Цюк, голова 12-ої кляси на святкуванні десятиліття Української Рідної Школи 13 травня Ювілейного 2000 року. Він, зокрема, сказав:

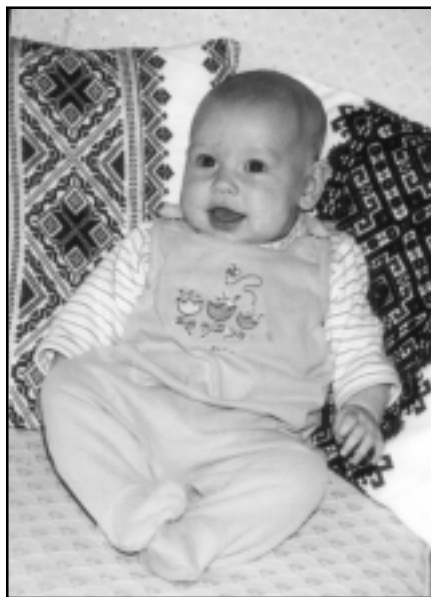

Олена-Наталін Ді Анджельо
27 листопада 2001 року

«Ми ходимо до цієї школи понад дванадцять років. Ми пам'ятаємо, коли ніхто не хотів ходити до Української Школи. Бачили, що наші товариші бавилися на дворі, коли ми сиділи в класі. Але наші родичі нас примушували. Вони нам розказували різні історії про свої переживання в Українській школі, а ми ніколи не думали, що доживемо часу, коли також закінчимо школу.»

Але все міняється в житті. Спочатку ми любили ходити до Української Школи, бо була нагода товаришувати. Через роки ми зжилися і це товариство перейшло границі школи. Ми часто стрічалися під час тижня. Наше товариство включає молодечі організації, такі як Пласт і СУМ, танцювальні групи, як Волошки і Черемош, і спортивні клуби такі, як Тризуб. Ми не маємо сильних зв'язків з



Юрій і Натя Цегельські

Різдво, 1996 рік

американцями – єднає нас любов до українського народу. Українське життя стало нам важним. Ми зацікавилися українською історією, традиціями, звичаями, загальною культурою. Ми хотіли знати, хто ми є, з якого ми роду.

Тепер, ми згадуємо минулі часи, ми вдячні нашим родичам, що дали нам нагоду ходити до Української Школи, що були терпеливі і посвячували багато часу для нашого українського виховання. Українознавство збільшило наш світогляд. Українська Школа стала нашою родиною.

Нам є важно поширити знання про Україну між американцями. Ми є активні члени в різних організаціях поза Нашою Українською Школою. Ми сподіваємося, що всі наші організації і НУРШ будуть даліше розвиватися та іти вперед.

Тепер ми розмовляємо з нашими родичами, ми слухаємо і розуміємо їхні погляди

і в той сам час складаємо наші власні переживання, нашу історію.

В кінці, дякуємо Вам усім за Вашу поміч. Дякуємо адміністрації, що улекшила нам роботу і заохотила нас до праці. А найбільше дякуємо родичам, що все вірили в нас і не тратили надії, що ми закінчимо українознавство. Сьогодні ми тут завдяки Вашим старанням і Вашій посвяті.»

Газета «Мрія», НУРШ, число 6 від 13.05.2000 року. Філадельфія, США

Оці прості лаконічні слова ще молодого хлопця переконливо говорять про роль і значення в діаспорі політичної еміграції після Другої Світової війни. Змушені з політичних причин покинути Україну, числені українські емігранти, особливо українська інтелігенція, в тому числі, представники відомих на Україні родин Цегельських, Луцьких, Кальбів, Кашубинських та інших, здійснили великий подвиг і подвижництво у збереженні, розвитку і розквіті українських коренів у світовому співтоваристві. Зберігши українську свідомість серед нащадків нашої еміграції, яка вже народилася поза межами України, вони зробили новий крок у справі утвердження факту існування у світі великого й інтелектуально багатого українського народу, що, у свою чергу, сприяє інтересу світу до відродженої Української Держави.

Нашадки українських родів, котрі зберегли своє українство впродовж кількох поколінь в умовах чужих держав, і надалі спроможні популяризувати українознавство та підносити авторитет України у країнах, в яких вони проживають.

Марія



Марія Кальба, дочка о.Євгена Цегельського

Наймолодша дочка о.Євгена – Марія, народилася 9 лютого 1930 року в Янові коло Тербовлі. Про диточі роки Марії у воєнний період згадувалося раніше. Приїхавши в США, у Бетлехемі вона вийшла заміж за інженера Олега Кальбу, 1924 року народження, сина Романа й Магдалини з дому Андрійович. Їхній шлюб відбувся 21 листопада 1953 року.

Олег Кальба жив з родичами у Станіславові (тепер Івано-Франківськ), де закінчив середню освіту матурою. Став членом Дивізії «Галичина». Після закінчення Другої Світової війни студював економіку у Мюнхені. В 1950 році виїхав до Америки і замешкав разом з батьками у місті Амстердам в штаті Нью-Йорк.

Одружившись з Марійкою, замешкали в Детройті, штату Мічиган, де Олег працював у автовиробництві фірми Крайслер аж до виходу на пенсію. Був активним членом ветеранів Дивізії, а Марійка – активною членкою Союзу Українок Америки. Кілька разів відвідували вони родину в Україні, підтримуючи постійний контакт з ними, щедро допомагаючи посилками і грошима.

25 листопада 2000 року Олег Кальба відійшов у вічність, маючи 76 років. Похоронні відправи відбувалися 28 і 29 листопада, в них взяло участь дуже багато людей. Почесну варту при покійному тримали його побратими-дивізійники, від імені яких прощальне слово виголосив Голова Дейтройтської Станиці Братства.

У Марії і Олега двоє синів і дочка.



Зліва направо зверху вниз перший ряд: Іван Федішин, Натя Цегельська, Марія Кальба (мати Олега), Зоня Федішин (з дому Кальба), Роман Кальба (батько Олега); другий ряд: Володимир і Ася Гривнаки, Юрій Цегельський, його батьки – Ярослава і о.Євген, їх дочка Марія Кальба; третій ряд: Марта Федішин-Квітковська, Ольо Гривняк – син Асі, Орест Кальба – син Марії, Реня – дочка Юрія Цегельського, Олег Кальба – чоловік Марії.

Клівленд, США, 1958 рік.

Старший син Орест-Роман, народжений в Детройті 27 жовтня 1955 року, студіював в університеті торгівлю і ведення підприємництва, має власне підприємство, яке спеціалізується на сейфах і касах та успішно розвивається. 27 квітня 1996 року Орест одружився з Роксаною Мартюк, народженою 15 липня 1956 року. Вона закінчила фармацію і працює за фахом.

Другий син Ігор-Євген, народжений 10 лютого 1960 року, студіював в університеті торгівлю і працює в підприємстві брата Ореста. 25 жовтня 1986 він одружився з Христиною Паскарі, народженою 16 грудня 1959 року, яка працює перукарем.

Третьою дитиною Марії та Олега Кальби є дочка Богдана-Любов, яка народилася 28 листопада 1965 року. Вона студіювала фармацевтику, яку успішно закінчила, і працює за фахом. По-знайомилася з фармацевтом Джеймсом Грегсом, що народився 13 серпня 1963 року. Вони одружилися 2 вересня 1990 року, а 16 вересня 1999 року в них народився син, котрого назвали Олександр-Марко Кальба-Грегс.

Незважаючи на всі труднощі того періоду в житті емігрантів, всі троє дітей Марії і Олега успішно закінчили українську народну школу,



Дочка о.Євгена Марія
з чоловіком Олегом Кальбою

Детройт, США



Зліва направо: Олесь і Марія Кальба, Юрій Цегельський, Джім і Дануся Греги,
Орест і Роксана, Христина і Оцьо Кальби

Червень 1995 року



Діти Марії і Олега Кальби Орест, Богдана та Ігор

Листопад 1988 року



Син Марії і Олега Кальбів
Орест з дружиною Роксаною

27 квітня 1996 року



Орест і Роксана біля свого будинку.

Варен, Детройт, 1996 рік.

Шлюб Богдани
Кальби і Джеймса
Грега. Молоді з
батьками.

2 вересня 1990 р.



як рівно ж «Рідну школу» і одержали атестати зрілості. Олег, Ігор і Богдана належали до українського пласту. Богдана навчалася народних танців і виступала на різних імпрезах. Закарбувалося в її пам'яті, як вона в народному строї вітала з приїздом в Америку українську десидентку Надію Світличну, а також у свій час кіноартиста українського походження Палагнюка. Незабутніми в серці Данусі є враження з поїздки в юнацькі роки на Україну, коли ще там панувала радянська влада. Багато чого з болем і гіркотою вона згадує і сьогодні.

Дануся, студіюючи фармацію у Вейнському університеті, одночасно закінчила факультет української мови і літератури. Належала до українського студентського клубу.

Отже, о.Євген і його дружина Ярослава залишили по собі п'ятеро дітей, десятеро внуків і шестеро (на день, коли пишуться ці рядки) правнуків.



Дануся з чоловіком Джімом Грегом
Святий Вечір 1999 року



Дануся з сином Олександром
Великдень 2000 року



Марія Кальба

Не дожили до цього щасливого дня о.Євген з дружиною та їхній син Роман, але решта їх родини – дочка Марія, син Юрій, невістки Стефа і Ната, зять Олег – відразу налагодили регулярне листування, цікавлячись долею і життям кожного члена їхньої великої родини. Вони стали частими гостями на Україні, а їх очі заповнювались сльозами радості від того, що Господь Бог дозволив їм хоч на схилі літ ступити ногами на рідну землю, обняти і пригорнути до себе всіх рідних. Вони відвідали, і не один раз, кожного з родини, при цьому цікавилися їхнім побутом, їх матеріальним становищем. А що в цьому роді вже генетично закладено



Церква Пресвятої Троїці (1754р.) в Зарваниці, яку відвідала Марія Кальба, де її прадідо о.Парфирій Мандичевський був парохом.

Фото О.Кальби, 1993 рік

Завершуючи розповідь про о.Євгена Цегельського і його сім'ю, необхідно підкреслити, що хоча вони були змушені через війну та окупацію України покинути рідні сторони і доля закинула їх у далекі краї, в їхніх серцях завжди залишались велика любов і безмірна туга за Україною, за всіма рідними, які залишилися на батьківщині і мусили пережити багато поневірянь.

І хоч їхнє життя, як скитальців в чужих краях було нелегким, доки вони важкою працею здобули собі кращу долю, думкою і серцем вони завжди були на своїй Україні, серед своїх рідних. Сорок п'ять довгих літ обставини не дозволяли контактуватися з ними, але як тільки настали зміни, що дозволили поновити контакт з родиною на Україні, вони це зробили негайно.

традиції взаємопомочі та підтримки в біді і потребі, тож в перші роки незалежності України, в час тяжкої економічної кризи, яка надовго опанувала всю країну, вони почали жертвовно допомагати матеріально, не забуваючи нікого з рідних. На Україну без упину стали йти посилки за посилками з одягом, харчами, йшла і значна грошова допомога.

Допомагали нащадки цього славного роду не лише своїм рідним і близьким, але й відродженій Церкві на Україні, культурним, мистецьким і освітнім закладам, сиротинцям і домам перестарілих. При цьому сфера їх благодійної діяльності вийшла далеко поза родинні терени, поширилась по всій Україні.

Не викликає сумніву, що їх душевним бажанням, їх мрією було б жити і працювати на Україні задля її добра і слави, але похилий вік, діти і внуки, які широко розрослись і пустили там коріння, що цупко тримають їх на чужині, в діаспорі. Та духом вони завжди із своєю Батьківщиною!

Іван ФУР

Пам'яті м'гра Р. Цегельського

В Ст.Пітерсбурзі, Фльорида, 17-го січня 1987 року помер м'гр права Роман Йосафат Цегельський, визначний і заслужений громадянин-кооператор. Покійний Роман народився 25-го жовтня 1912 року в священничій родині о.крилошанина Євгена і Ярослави з дому Розлуцьких в місті Теробовлі. Вчився у польській гімназії в Теробовлі, з якої був викинений кілька місяців перед матуральним іспитом за приналежність до Тайного Пласту. Старанням батька і впливових осіб прийнято його назад до гімназії і він успішно склав матуральний іспит.

Студіював правничі науки у Краківському університеті і закінчив їх дипломом магістра права. Закінчив також економічні студії в тому університеті і як правник-економіст включився у працю і розбудову української кооперації.

Завдяки тим ідейним, працьовитим і відданим фахівцям українська кооперація власними силами розбудувала всі ділянки господарського життя українського народу, стала сіллю в очах польського уряду, який часто в тій праці перешкоджав.

Покійний Роман працював ревізором в Ревізійнім Союзі Українських кооператив у Львові. Його терен праці був над Збручем, границі поміж Польщею і Советським Союзом. Праця ревізора не обмежувалася до контролі книжок, господарки, але часто треба було вчити членів управ кооператив тої господарки, збирати їх разом з кількох кооператив і давати їм лекції про кооперативні закони, книговедення, товарознавство, калькуляції і обслуги членів. Була це відповідальна і нелегка праця їздити по селах, спати часто на невідгидних постелях і харчуватися не все відповідними харчами.

Згідно з польськими кооперативними законами в кожній кооперативі мала бути проведена обов'язкова ревізія господарки кожного року. Таку ревізію проводили ревізорки РСУК-у, але вони мусіли мати відповідні державні іспити. Роман Цегельський такий іспит успішно склав перед державною комісією у Варшаві.

Після іспиту польські центральні кооперативні установи запропонували йому працю в їхньому Ревізійному Союзі з двічі вищою платнею ніж та, яку мав у РСУК. Польська фахова інтелігенція не хотіла працювати в польській кооперації, бо ця праця була утяжлива і вимагала багато невигод та посв'яти.

Пропозиції Роман не прийняв, він уважав своїм обов'язком працювати для українського народу. Був патріотом, любив свій нарід, а християнський ідеалізм був засадою у його житті і праці.

У своїй прямолінійности був незмінний. Працювати для окупанта за матеріальні вигоди було б йому осоружно і ті вигоди його не манили. В Клівленді і Пармі ми бачили Романа активним в нашій Помісній Українській Католицькій Церкві, в наших товариствах, організаціях і громаді. Довгі роки працював у церковному комітеті св.Йосафата в Пармі, довгі роки працював членом Управи Пласт-Прияту. Завдяки його старанням при співпраці з іншими, придбав гарну і простору (понад 130 акрову) пластову оселю «Писаний Камінь», яку розбудував і приготував до вжитку молоді. За працю в Пласт-Прияті був нагороджений Крайовою старшиною Пласту Грамотою Вдячності.

Член-засновник товариства «Самопоміч» в Клівленді. В його домі відбувалася перша конференція з федеральним представником для підготовки заснування кредитової кооперативи «Самопоміч», яка сьогодні дуже успішно працює для української громади великого Клівленду і належить до одних з найкращих українських кредитівок в Америці.

Сл. п. Роман був працьовитим, чесним і глибоко релігійним, скромним, чуйним на людське горе і щиро жертвенний на церковні і громадські цілі. Вже з Фльориди підтримував матеріально будову св.Йосафата в Пармі і став співфундатором для того собору «рипіді».

В 1939 році, коли західноукраїнські землі зайняла советська армія, його переслухувало НКВД за перебування перед війною у прикордонній полосі над Збручем (обслуговував кооперативи). За порадою інших виїхав до Кракова. В 1941 році повернувся до Львова, але не надовго, бо вже в 1944 році виїхав на захід. В Австрії працював в кооперації, а після війни був перекладачем мови при канадській переселенчій комісії. Знав шість мов – українську, англійську, французьку, німецьку, польську і російську.

В 1949 році переїхав до Америки, де доповнив свої студії в Бизнес коледжі в Бетлегемі ще одним дипломом. Працював головним книговодом у фірмі «Лемсон енд Сессіонс» у Клівленді. Після виходу на емеритурі переїхав до Ст.Петербургу у Фльориді, де включився в громадську і церковно-релігійну працю. Став мужем довір'я при УКЦеркві Богоявлення Господнього, членом управи Братства Святого Імени, в якому з посвятою працював, щоб здобути фонди для розбудови і прикрашення церкви. Церква тоді була місійною станицею, але з приїздом більше громадян, поширено церковну залю, докуплено сусідню посілість, упорядковано і прикрашено церкву, і тоді Митрополит Стефан створив парафію, яка сьогодні гарно розвивається і обслуговує досить чисельну парафіяльну громаду. Довгі роки був головою контрольної комісії Українсько-Американського Товариства в Ст.Петербургу, яке координує працю громади, влаштовує національні імпрези і репрезентує українську громаду. Був також активним членом емеритів.

Роман хворів тяжкою недугою, зносив її терпеливо, не нарікав, молився щиро, прославляючи Матір Божу Неустанної помочі, яку глибоко почитав. Знеможений недугою, прийняв Найсвятіші Тайни з рук о.декана Ярослава Федика. Помер в суботу, 17-го січня ц.р., 18-го і 19-го січня відправлено заупокійні Служби Божі в церкві Богоявлення Господнього у Фльориді, а ввечорі Парастас і панахиду у похоронному заведенні при чисельній участі родини, приятелів, українців і американців, які шанували покійного за безкорисливу його працю в управі Вінстон Парк Кондомініом. В пам'ять покійного Романа американський прапор був спущений до половини машту.

Бл.п. Романа прощали у вічність о.Я.Федик, о.крилошанин Володимир Кармазин, голова церковного Комітету і Українсько-Американського Товариства Іван Когут, від приятелів Осипа Михайленко і Василь Хадай. Син Ігор подякував присутнім за участь в жалобних відправах.

Тіло покійного перевезено до Клівленду до похоронного заведення Колодій-Лазута. Похорон відбувся із собору св.Йосафата в Пармі на цвинтарі св.Апостолів Петра і Павла, де спочивають батьки покійного. Святу Літургію в соборі і панахиду в похоронному заведенні відправляв о.шамбелян Михайло Ревтюк, парох собору, і він прощав колишнього парохіянина. Від Пластової станиці Клівленду прощав д-р Василь Малиновський, а від СУА 33-ій Відділ – голова Іванна Шкарупа. Від родини говорив тітчин брат Ярослав Ратич і син д-р Ігор.

Покійний Роман залишив у смутку дружину Стефу з Кашубинських, двох синів: Ігора з дружиною Варкою і Романа, брата Юрія, сестру Марію Кальбу з родинами, сестру дружини Ірину, та ближчу і дальшу родину тут і в Україні.

«Свобода», 3 квітня 1987 р.

РОЗДІЛ 3

ЛЕВ ЦЕГЕЛЬСЬКИЙ ТА ЙОГО РОДИНА

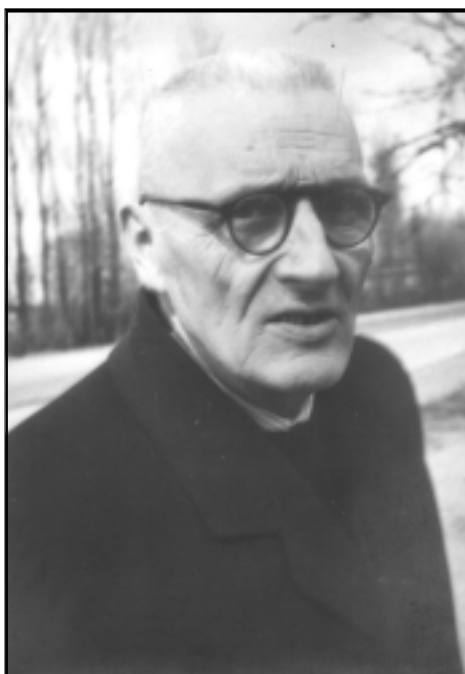

Син о. Теодора – професор,
доктор філологічних наук
Лев Цегельський
*1887р.–†1973р.

Другим сином о. Теодора Цегельського був Лев, який народився 5 липня 1887 року в Струсові. Відбувши там же початкове навчання, він вступив до тернопільської гімназії і закінчив її іспитом зрілості у 1907 році. Потім студіював україністику у Львівському університеті під керівництвом відомих професорів Кирила Студинського й Олександра Колеси. У 1911 році Лев Цегельський переїхав до Відня, там закінчив студії на філософському факультеті Віденського університету і в 1912 році здобув науковий ступінь доктора філософії, написавши дисертацію «Студії над Ассеманським кодексом і повний індекс слів». Він був спеціалістом із старинної класичної філології, а також з української, польської і німецької філологій.

Повернувшись у 1912 році до Тернополя, дістав посаду вчителя української мови й літератури в хлоп'ячій гімназії ім. Франца Йосифа, викладав також греку й латину.

У 1912 році Лев одружився з Марією Белявською. Вона була його ровесницею, працювала учителькою в домі графа Голуховського, котрий мав маєток у Струсові і був колятором¹ церкви. Він мешкав по сусідству із домом о. Теодора Цегельського, якого шанував і підтримував з отцем добросусідські відносини.

Марія Белявська була полькою, освіченою і інтелігентною, довгими роками вона була вчителькою і вихователькою Марії Голуховської, дочки графа. Родина графа на зиму завжди виїздила до Італії (бо дружина графа була італійкою і мала там родинні маєтки), куди їздила з ними і Марія Белявська. На все життя вона зберегла добрі відносини із родиною графа та своєю вихованкою, яка потім вий-

¹ Без згоди колятора єпископ не мав права призначати пароха.



Сини о.Теодора Лев і Євген
Струсів



Дружина Льва Цегельського
Марія з Белявських, їх
син Ярослав і дочка Ірена

шла заміж за графа Дунін-Борковського, котрий якийсь час був польським воєводою у Львові, пізніше в Познані, а на кінець – дипломатом в Італії.

У родинній пам'яті збереглись деякі перекази щодо їхнього одруження. Переказували, що Лев, симпатизуючи Марії, проте не мав наміру одружуватися з нею і навіть мав якусь симпатію у Відні. Однак його батько о. Теодор дуже поважно ставився до таких справ. Він вважав, що стосунки сина з Марією накладають на нього певні зобов'язання і повів серйозну розмову з сином. І чи то аргументи його були такими переконливими, чи то авторитет батька був таким незаперечним, але Лев попросив руки Марії. І мовби в нагороду за послух батька, мав на все життя добру і віддану супутницю життя.

Лев Цегельський і Марія Белявська були вінчані в Струсові 26 жовтня 1912 року. Марія, полька і римо-католичка, вийшовши заміж за Льва, все життя провадила дім по-українськи. Так, згадувана вже Олена Бордун дотепер пам'ятає, як Марія, оповідаючи про якісь громадські імпрези в Тернополі, все говорила: «ми, українці».., «нас, українців...»

У 1919 році, коли Українська Галицька Армія відступила під натиском польських військ ген. Галлера на схід поза лінію Збруча, а з тою армією й частина уряду диктатора Євгена Петрушевича, то з ними пішов також д-р Лев Цегельський. Якийсь час потім він працював при Секретаріаті шкільних справ Директорії. Але уряд Директорії під проводом Симона Петлюри під натиском більшовиків мусів виїхати із Києва, і в шкільних справах панував суцільний хаос.

У період складних політичних перипетій Лев у 1920 році повернувся до Тернополя, де зразу польський староста наказав його заарештувати. Однак довго його не держали, бо не мали за що, тим більше, що він не був військовим. Формально йому робили закид, що він «само-

Лев
Цегельський
з дочкою
Іреною і
дружиною
Марією

*Вроцлав,
1970 рік*



вільно» покинув своє місце професора в гімназії і кудись виїхав. Але, як на тодішні часи, це не було серйозним закидом, щоб за нього карати, тим більше, що й багато поляків покинули свої місця праці і десь поділися. Отже, д-р Лев Цегельський надалі залишився на посаді гімназійного професора, до чого мав справжній дар від Бога. Це якнайкраще засвідчує спогад іншого визнаного педагога о. Іриня Назарка, який подано в кінці цього розділу.

Отець Назарко, монах Чину Святого Василія Великого, сам був видатним катехитом-педагогом, який працював у львівських гімназіях і про якого дотепер захоплено згадують багато наших сучасників, які були його учнями. Довідавшись про смерть Лева Цегельського, він написав зворушливий спогад про нього як про свого улюбленого учителя. Цей спогад, вагомість якого підсилюється тими багатьма літами, які минули від так вдячно згадуваного часу діяння цього небуденного педагога, чудово засвідчує корисність і благодатний вплив на нащадків його самовідданої талановитої праці. А разом з тим він може бути зразком для багатьох наступних поколінь педагогів (і не тільки), якими критеріями міряється зроблене добро і як згадка про справжні благородні діяння живе у пам'яті народній. Такою є пам'ять про видатного педагога професора Лева Цегельського.

У 1930 році в результаті сумнозвісної пацифікації польські власті зліквідували українську гімназію в Тернополі, арештували значну кількість учнів та звільнили із служби майже всіх учителів з тим, що декотрим відібрали право навчання навіть і по приватних школах. Льва було вислано на примусову й передчасну емеритурю з місячною платнею 140 золотих. Цієї суми далеко не вистарчало на утримання дому й родини, тому він мусів оглядатись за іншими засобами прожитку. Тут йому добре придалися його різносторонні здібності та замилювання.

Лев ще з молодих літ мав велике зацікавлення до годинникарства та автомобілів. Як аматор годинникарства він ще в часи свого професорства здобув визнання як годинникаря кращого, ніж численні професійні годинникарі в Тернополі. Потім ті вміння він передав своєму синові Ярославу та племіннику Юрію (сину о.Євгена Цегельського).

До талантів Льва Цегельського варто зачислити і гру на скрипці – він дуже гарно й залюбки грав на скрипці. Разом з тим доктор Цегельський був визнаним у Тернополі автомеханіком, що на той час, взагалі, було рідкістю, оскільки й самих авт, чи, як тоді казали, самоходів у Галичині було небагато. Однак, хоч він був аматор і самоук, в Тернополі вважалось, що якщо вже він не міг направити мотору, то ніхто цього не зміг би зробити. Тут доречно буде зачитувати, як про це згадує др. Юрій Цегельський у своїй книзі «Зага роду Цегельських»:

«Як пишеться ця розповідь, то з перспективи минулих часів тепер та справа видається дуже неймовірною, але треба взяти до уваги, що з вибухом другої світової війни в Польщі було зареєстровано ледве яких 350 тисяч всяких автомашин, отже, скільки могло припадати на Тернопіль? Зрештою більшість із тих тернопільських самоходів і так були українською власністю, бо українська кооперація, а зокрема промислова, щораз то більше послуговувалася автомобільним транспортом. Перед у цьому вів Маслосоюз. Це очевидно також було і в Тернополі, де український кооперативний промисел розростався скорими темпами, то ж і до тої «моторизації» у значній мірі причетним був д-р Лев Цегельський, професор, філолог, годинникар, шофер і автомеханік»¹.

Тож, лишившись без праці, Лев легко скінчив шоферський курс і став працювати шофером у Подільським Союзі Кооператив, а потім ще заложив автомобільно-шоферську школу. Можливо, педагогічна жилка спонукала навчати інших своєї майстерності? Та незабаром він занедужав на серце, і внаслідок того мусів звільнитись з тієї праці.

Тоді Лев почав працювати годинникарем, спершу у власному годинникарсько-ювелірному закладі в Тернополі, а відтак, заснувавши й годинникарську школу. Видно, не міг жити без школи!

Коли Польща впала і до Тернополя прийшли більшовики, то він з 1939 року став інспектором шкіл, але з приходом німців знову взявся за годинникарство.

У 1944 році, під час евакуації Тернополя, він переїхав з родиною спершу до Радошиць на Лемківщині, потім вони їдуть далі на захід і потрапляють до табору скитальців у Штрасгоф коло Відня, а після закінчення війни Лев Цегельський з дружиною Марією та дочкою Іриною переїхав до Польщі, до м. Вроцлава, де проживав один з його колишніх учнів-поляків у годинникарській справі. Там він проживав з 1945 року ще 28 років. Працював годинникарем і в 1963 р. вийшов на емеритуру з пенсією 700 золотих місячно.

І хоч не зле йому велось, але все тужив за рідною землею. Це засвідчує і його брат Роман, котрий 5 жовтня 1973 року так писав у листі до братової Осипи:

«З нагоди рокових Свят прислав був нам брат Левко «послання-спомин», в якому з найменшими деталями описував святкування Воскресіння Христового і Різдва в ніколи незабутньому нашому Струсові у батьківській хаті. Спомини ці були навіяні безмежною тугою за рідною землею, за давно минулими, безжурними та радісними дитячими, хлоп'ячими, молодечими літами у рідній батьківській струсівській хаті.

Усі ми тут дуже а дуже пережили несподівану смерть брата Льва, швагра, стрийка, вуйка, дідуся і прадідуся, а я найбільше, бо ж від малечку

¹ Д-р Юрій Цегельський, «Зага роду Цегельських і розповідь про Камінку Струмилову», 1992, «Смолоскип», США. Стор.310.

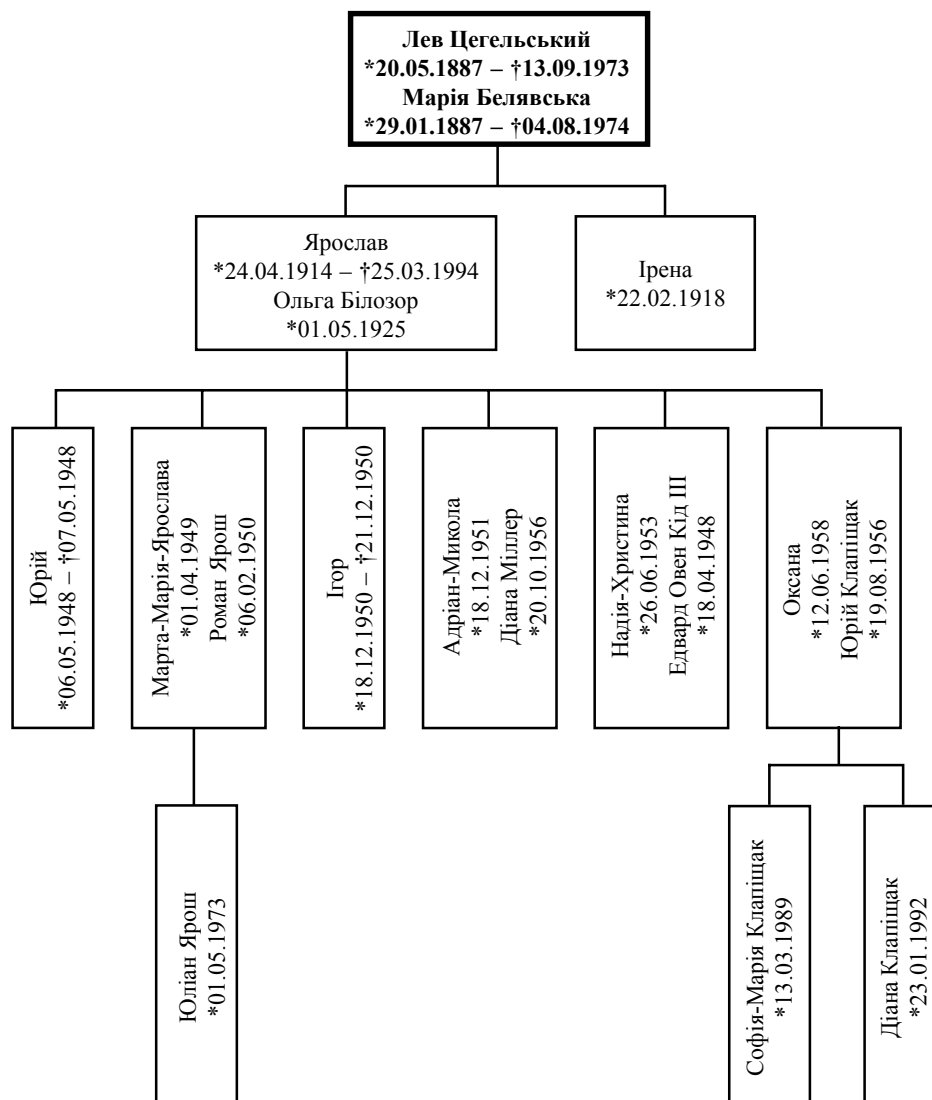

ми оба виростили разом, раділи усіма radoцями, боліли та переживали у найтяжчих хвиликах нашого життя з 1915 по 1945 рік.»

Волею Божою не судилося мoйому братові Левкові більше побачити рідної Матері-Землі – а довелося навіки спочити на чужині!..

Помер д-р Лев Цегельський 18 вересня 1973 р. у Вроцлаві, де і похований. Дружина його померла 5 серпня 1974 року.

Д-р Лев, різнобічно обдарований, насамперед був небуденним педагогом, втішався великою повагою своїх численних учнів, а своїми викладами вмів збудити в них зацікавлення питаннями української літератури. Він залишився у їх вдячній пам'яті як людина і як неперевершений виховник, що ми бачимо на прикладі згадуваного спомину о. Іриня Назарка.

Д-р Лев Цегельський і його дружина Марія мали двоє дітей – сина Ярослава, 1914 року народження, і дочку Ірину, 1918 року народження. Обоє вони наро-



Син Льва Цегельського – Ярослав
Тернопіль, 30 жовтня 1928 року



Ярослав Цегельський і його
дружина Ольга з дому Білозор
Бетлегем, 1988 рік

дилися у Тернополі і там закінчили школи. А далі доля погнала їх у далекі світи, як і багатьох українців з їхнього покоління.

Ярослав

Ярослав Цегельський, син Льва, народився у Тернополі 24 квітня 1914 року. Закінчив гімназію в Тернополі, в політехнічному інституті у Львові студював електротехніку, але у 1944 році покинув науку і восени вступив до Дивізії «Галичина». Був приділений до адміністративного відділу бухгалтером. Перейшов відворотний марш зі Словаччини, через Windisch Gratz до Баварії, потрапив до американського полону і перебув 18 місяців у таборі полонених у Фельдбаху в Альпах Баварії. Звідти йому вдалося звільнитися завдяки старанням вже згадуваної раніше графині Марії Борковської, яка була його хресною мамою. Після звільнення поселився у Мюнхені, де працював фотографом.

Ярослав успадкував по батькові любов до всякого роду техніки та виявляв неабиякі здібності до рисунку, малярства і фотографії.

У час його молодості було дуже поширене захоплення аматорським конструюванням радіоапаратів, бо промислова індустрія їх була щойно в зародку і така апаратура була дорогою, значно дорожчою, ніж аматорські роботи. Тому різні німецькі фірми (як Шрак чи Філіпс) впроваджували у продаж різноманітні складові частини таких апаратів, включно з точними схемами аматорського конструювання. Справа радіотехніки стала предметом зацікавлення Ярослава і в ній він став добрим експертом.

У 1947 році Ярослав одружився із Ольгою Білозор, донькою д-ра Володимира Білозора та Марії з дому Фединсь-

кої. Після одруження Ярослав, знаний як «Яро», і Ольга замешкали в таборі для біженців (переміщених осіб) у Діллінгені над Дунаєм в Баварії. Там народилися в них син Юрій і донька Марта.

У грудні 1949 року вони емігрували до США. Ярослав зразу ж дістав працю електротехніка, ремонтував радіо і телеприймачі, але не покидав і фотографії. У травні 1950 року переїхав з родиною до Бетлегему у Пенсильванії, де був на парафії його стрийко о.Євген Цегельський. Там він працював електротехніком.

«Славкова артистична душа, – згадує його дружина, – не давала йому спокою. Він взявся поважно до фотографії, фільмування, згодом VIDEO. А опісля приступив до малярства. Невдовзі здобув собі славу у цілому місті Бетлегемі та околицях, став широко відомий як митець Яро. Брав участь у різних мистецьких виставках, мав декілька і своїх персональних».

Ярослав був дуже талановитою і цікавою людиною, чутливою та веселою вдачі і надзвичайної працьовитості. Різноманітними і цікавими були його захоплення. Наприклад, велике захоплення у всіх викликав його любовно зроблений витвір – мініатюрна залізнична сітка, де 26 локомотивів галасливо їздили поміж горами, попід мостами та через тунелі до фантастичних містечок! А ще було замилювання до городництва, він плекав чудові квіти. Дуже любив музику, грав на гітарі і співав, вправно підбирав музику до своїх фільмів, які все були мистецькими. Був доброзичливий, приємний, усі його любили та залюбки слухали його дотепів. Люблячий батько, багато часу віддавав своїм дітям, їздив разом з ними на лежачках.

Та страшна й підступна недуга спіткала його. Хвороба (рак мозку) за рік з'їла цю життєрадісну людину. 25 березня 1994 року відійшов у вічність, лише трохи не доживши до свого 80-ліття, та залишив по собі великий спадок своїх творів і, що найважливіше, живу і світлу пам'ять про себе у громаді.

Могила Льва та Марії
Цегельських у
Вроцлаві (Польща).
Сюди, згідно заповіту,
Ольга Цегельська пере-
несла тлінні останки
свого чоловіка Яросла-
ва. На фото: Ірена Це-
гельська (зліва), сестра
Ярослава, Маркіян Це-
гельський, та дружина
Ярослава – Ольга.

1994 рік





«Весна на Закарпатті»

*Картина Ярослава
Цегельського*



«Шибене озеро»

*Картина Ярослава
Цегельського*



Макет залізниці,
змонтований
Ярославом у
своєму будинку

Бетлегем, США

Поховали Ярослава згідно його бажання у Вроцлаві (Польща) у могилі його батьків Лева й Марії. Поєднався з ними після 50-літньої розлуки. Достойний син достойних батьків і талановитий син України!

Ольга Білосор-Цегельська, дружина Ярослава, народилася 1 травня 1925 року у Львові в родині лікаря Володимира Білосора, колишнього сотника Української Галицької Армії, і Марії з Фединських, колишньої медсестри в тій армії.. Батько її був відомий як командир лікарні у Вінниці та легендарний лікар в Коломиї і Львові, член Головної Військової управи Дивізії «Галичина».

Середню освіту Ольга здобувала у Коломиї та Львові, потім студювала музику і спів на вокальному відділі Музичної школи ім. Лисенка у Львові. Її ліричне сопрано захоплювало слухачів, вона часто їздила на гастролі разом із своїм учителем співу Дометієм Йохою-Березенцем. Зрештою, Ольга ще змалечку співала на шкільній сцені, славетна Соломія Крушельницька, слухаючи її спів, пророчила їй славне майбутнє.

Та буремні історичні події завадили зробити визначну музичну кар'єру. У 1944 році змушена була із батьком, поважно заангажованим в українській політиці, виїхати до Криниці на терені Польщі. Правда, і там виступала в ролі Наталки Полтавки з театром Йосифа Гірняка та Драй-Хмари. У серпні довелось посуватися далі на захід, при цьому виступала зі солоспівами в Баварії. Перебуваючи у Мюнхені, продовжувала студії у Schtoatlische Opern Schule, вигідно виказувала свій талант, виступаючи в багатьох концертах. Після закінчення консерваторії мала дебютувати у Мюнхенській опері партією Агати у «Freischutz». Та доля повела її іншою стежкою. У 1947 році вийшла заміж за Ярослава, незабаром стала матір'ю і лише час від часу принагідно співала на концертах. Мистецьку кар'єру добровільно змінила на «кар'єру» вірної дружини і турботливої матері.

Емігрувавши у 1949 році до Сполучених Штатів Америки, Ольга давала уроки гри на фортепіано, виступала на різних імпрезах у Бетлегемі, була засновником Українського хору імені 1000-ліття України-Русі, в якому співала.

Будучи глибоко релігійною людиною і палкою українською патріоткою, яку історичні обставини змусили жити далеко від рідної землі, Ольга не лише вболіває за щастя України, але і в міру можливостей допомагає українській справі, в

Дружина Ярослава
Ольга з дому Білосор і
дочка Юрія Цегельського
Ірена Цюк

Бетлегем, 1988 рік





Дочка Ярослава та Ольги Цегельських
Марта-Марія з чоловіком Романом Ярошем



Внук Ярослава Цегельського – лейтенант
Летунської Академії США Юліян Ярош

першу чергу Українській Церкві, бо розуміє, що саме Церква найкраще може подбати про добро свого народу. З цією ціллю, в пам'ять свого чоловіка Ярослава, вона всі щедрі пожертви в дні похорону від його родини і друзів відіслала в Україну, призначивши на розбудову катедрального храму у Тернополі 1060.00 ам. доларів і на виховання українських священників у Львівській Духовній Семінарії 400.00 доларів. За те отримала подячного листа Владика Михайла Сабриги, Єпарха Тернопільського, даного 8 липня 1994 року і щирю подяку від Ректорату Львівської Духовної Семінарії Святого Духа Києво-Галицької Митрополії УГКЦ, в якій 23 серпня 1994 року Кир Юліян Вороновський писав: «Ваша жертва для нашої Семінарії – вияв Вашої любові і щирості, нехай буде сторицею винагороджена Богом. Нехай Триєдиний Бог у Тройці Пресвятій обдарує Вас Своїми ласками, даючи силу й охоту поступати і надалі в святості і любові до Нього». Приєднуємось і ми до Його Побажань!

У Ярослава і Ольги Цегельських народилось шестеро дітей, але двоє синочків, Юрій і Ігор, відразу померли.

Найстаршою із живих є Марта-Марія-Ярослава, яка народилася 1 квітня 1949 року у Німеччині в м. Діллінгені, а виросла у Бетлегемі в США. З відзнакою закінчила середню освіту, потім здобула диплом медичної сестри, працювала у відділах операційному, серцевої хірургії, травматології, та інтенсивної опіки. Вийшла заміж за Романа Яроша, народженого 2 червня 1950 року в Філадельфії (Пенсильванія, США), сина Романа Яроша і Ірени з Фе-



Син Ярослава і Ольги
Адріян-Микола Цегельський

динських. Він закінчив університет Temple і має ступінь бакалавра в літературі, є фінансовим радником.

Марта з чоловіком проживають у м. Квінзбері (Нью-Йорк, США). У них є один син Юліян-Роман Ярош, народжений 5 січня 1973 року у Овербруку (Пенсильванія, США). Закінчивши середню освіту з найвищим відзначенням, поступив до Академії Повітряних Сил у Колорадо, яку закінчив у 1995 році. Далі продовжував студії аерокосмічної інженерії та менеджменту в Нью-Мексіко і в Дайтоні, Огайо. Закінчив свої студії у березні 2000 року, отримавши ступінь магістра і ранг капітана Повітряних Сил США. Зараз працює інженером аеротехніки у лабораторії космічних ракет при Академії Повітряних Сил США у Колорадо

до Спрінг.

Син Ярослава і Ольги Цегельських – Адріян-Микола народився 18 грудня 1951 року у Бетлегемі. Після закінчення середньої школи в Бетлегемі відслужив три роки в американській армії, з них один рік у Південній Кореї, картографом у технічній частині. Замолоду він займався музикою, грав з групою на гітарі й займався електронним звуковлаштуванням. Зараз є будівничим, працює на комерційних будовах як спеціаліст-електронік. Залюбки працює на Українській Оселі ім. О. Ольжича. У 1996 році одружився з Даєн Мюллер, німецького походження, яка працює мікробіологічним техніком у Лігай Велли шпиталі. Мешкають у Денієнсвиллі в Пенсильванії.

Дочка Надія-Христина народилася 26 червня 1953 року в Бетлегемі (Пенсильванія, США). Після закінчення середньої школи «Ліберті» (Liberty) у Бетлегемі поступила до Бізнес-Академії, де здобула диплом із загального діловодства. Працювала у різних фірмах, а з 1985 року – у знаній американській



Дочка Ярослава і
Ольги Цегельських
Надія-Христина з
чоловіком Оввеном



Дочка Ярослава і Ольги Цегельських
Оксана-Ірина з чоловіком Юрієм Клапіщак
та дочками Софією і Діаною

фірмі шоколаду й солодоців (Марс енд Марс) у Геккетстовн, штату Нью-Джерсі. У 1985 році вона вийшла заміж за Оввена Едварда Кидда III, головного начальника Кредитового відділу «Фіrst Нешонал» банку в Реддінг, в Пенсильванії. Він є сином шотландця Оввена Едварда II і Маріянни Охнич. Надя має велике замилювання до музики (фортепіано і спів), спорту (лещата і гольф), плекання квітів і вишивання. Є активною членкою Союзу Українок Америки.

Наймолодша дочка Ярослава і Ольги Цегельських – Оксана-Ірина народжена 12 червня 1958 року у м. Бетлегемі. Вивчала художню справу, спеціалізувалася по кераміці в нью-йоркській школі малярки (Parsons School of Art),



Дві мініатюри художниці Оксани Клапіщак

Нью-Йорк, 1987 рік

потім у Парижі. Її техніка – полімерглиняні мініатюри величиною поштової карточки – фрагменти міста. Одержавши диплом, викладає мистецтво в школах, у тому числі в Українській Академії св. Юрія у Нью-Йорку та в літніх таборах молоді.

Неодноразово її роботи виставлялися на виставках в Нью-Йорку, Чикаго, Бостоні, в Нью-Джерсі і Пенсильванії. Зразки її праць були поміщені у японському журналі. Не раз займала перші місця та отримала багато нагород.

У 1988 році пожежа в її помешканні у Нью-Йорку забрала усі її праці, окрім п'яти, які були на цей час виставлені у галереї.

18 червня 1988 року Оксана вийшла заміж за Юрія Клапішака, народженого 29 серпня 1954 року, сина Володимира та Наталії, з дому Ховзун, її батько є майстром пам'ятника на могилі Івана Франка. Юрій працює для Української станції радіопередач у Fort Lee та директором по національній торгівлі.

Незабаром Оксана стала матір'ю і мусила на 10 років покинути свою творчість. Та з 1998 року повернулася до своєї мрії.

Оксана та Юрій живуть в Лонг Валлі (Long Valley), штату Нью-Джерсі. У них є дві донечки: Софія-Мирослава, народжена 13 березня 1989р., та Діана-Володимира, народжена 23 січня 1992р. Обі донечки ходять до суботньої школи Українознавства, є пластунками, їздять на літні пластові табори.

Ірина

Другою дитиною Льва і Марії Цегельських була дочка Ірина. Вона народилася 12 травня 1918 року в місті Тернополі. Навчалася в тернопільській державній гімназії та одночасно студіювала музику. Вона успішно закінчила повний курс гри на фортепіано і теорії музики у професора Крихової, яка була відома на той час, як дуже висококваліфікований спеціаліст. Ірина мала визнання, як добра піаністка.

У час Другої світової війни вона разом з батьками покинула Тернопіль перед наступом радянських військ. Вони деякий час перебувають в Радошицях коло Команча в Польщі, де зустрічаються з Маркіяном Цегельським, сином о. Миколая. Від того часу їхні долі сплітаються. Разом вони терпіли всі негаразди воєнного часу. З Радошиць всіх втікачів німці вивозять до Німеччини в табір Штрасгофен біля Відня. Через деякий час їх призначають на роботу до фабрики Польмана в Карльштайні, де вони пропрацювали до червня 1945 року. Їх змушували чистити міські канали, а зимою різати дрова в лісі. А при наближенні фронту їм прийшлося будувати протитанкові загорода.



Дочка Льва Цегельського Ірина

Вроцлав, 2000 рік.

З приходом радянських військ Іруся разом з батьками і стрієчним братом Маркіяном дістаються до Вроцлава, де залишаються жити. Спочатку вона працює в склепі, який відкрила її мама, а коли було зліквідовано приватну торгівлю, Ірина переходить працювати касиркою до державної установи кооперативного типу. Тут вона працює незмінно до виходу на пенсію в 1987 році. В повоєнні роки їй прийшлося пережити немало труднощів і зазнати досить нестатків, але завжди вона була надзвичайно доброю, як для своїх батьків, так і до родини стрієчного брата Маркіяна. Її мама завжди за неї дуже переживала, все боялася, щоб нічого з нею не трапилося, неустанно оберігала її від будь-яких несподіванок і небезпек. Це, очевидно, було зумовлено тим, що вона на той час втратила зв'язок з старшим сином Ярославом, що емігрував до Америки, і вся її материнська увага і опіка перейшла на єдину тепер дочку Ірусю. Така надмірна опіка, може, і була причиною того, що Іруся не вийшла заміж. Жила біля батьків і для батьків, після їх смерті лишилась самотньою і ще більше зблизилась з родиною брата Маркіяна. Є дуже люблена ним, його дружиною і дітьми. Щоденно буває в них, завжди разом обідають. Іруся дуже любить звірят, особливо птахів, котів і псів. Виходячи з дому, завжди має при собі повно різного корму для них. Дивно, але коли вона йде по дорозі, її зустрічають коти, пси, злітаються голуби, горобці і навіть ворони. Вона до них промовляє, сварить, коли б'ються, і частує, чим має. Оточуючі подивляють, як звірина і птаство знають її, як розуміють. Взагалі, в родині Струсівських Цегельських завжди у всіх було особливо дбайливе відношення до домашніх тварин та до звірят назагал. Особливо відзначалися цим діти о. Теодора – Анна, Стефа і Роман – та внуки: Марія, дочка Романа; Ірина, дочка Левка; Ліда, дочка о.Миколи; Богдана і Ганна, дочки Стефанії.

о. Ір. Назарко, ЧСВВ

НАШ УЛЮБЛЕНИЙ ПРОФЕСОР ПАМ'ЯТІ ПРОФ. Д-РА ЛЕВА ЦЕГЕЛЬСЬКОГО

Найновіші часописи принесли сумну вістку, що в Польщі помер д-р Лев Цегельський – професор української гімназії в Тернополі – («Свобода», 13 жовтня 1973).

В тернопільській гімназії у 1920-их роках ще за директора відомого географа і педагога Юліяна Левицького, ми мали насправду добрих професорів, як: проф. Мирон Зарицький – пізніше ректор університету (за большевиків), Ілярій Брикович, Василь Безкоровайний – відомий музик і композитор, Михайло Губчак – пізніше останній директор, за якого гімназію розв'язано, Б. Срібний – науковець, Т. Водяний, І. Галущинський, а в першу чергу незрівняний катехит о. д-р М. Конрад – замучений большевиками в с. Страдче, коло Львова. Мабуть перше місце між світськими т.зв. улюбленими професорами займав недавно померлий (13 жовтня 1973 року) д-р Лев Цегельський – родом з поблизького Струсова.

Д-р Лев Цегельський, поруч о. д-ра Конрада, був безперечно найкращим педагогом між тернопільськими професорами. Він викладав історію української літератури від найдавнішої до новішої; від третьої до восьмої класи гімназії. Але як він викладав! Ніхто не ворохнувся, в класі чути було, як муха бриніла. Ніколи не мав підручника. (Тоді появилася друком нова історія українського письменства проф. Михайла Возняка на місце вже перестарілої історії літератури Омеляна Огоновського). Професор ходив спокійним кроком поміж ряди лавок і говорив плавно, без заїкувань, гарною українською мовою 30-35 хвилин. Нічого не вільно було записувати. Відтак казав одному учневі повторити нову лекцію. Тоді ще учневі можна було забути і тоді іншим учням можна було дещо записати. На наступну лекцію, він перепитував це, що викладав попередньої години і горе тому, хто не знав би!

Професор ніколи не мав ніякого записника, як ми тоді казали – нотеса й не записував так званих двійок, а знав кожного учня за імям і прізвищем, знав його здібності й поведінку, а навіть його домашнє життя. Як після викладу, залишалося ще кілька хвилин до дзвінка, то професор оповідав нам знамениті дотепи, передусім із життя славних письменників. Нераз ми клалися на лавки з реготу, а він ні вусом не моргнув (а мав маленькі вусики).

Д-р Лев Цегельський звертав пильну увагу на шкільні й домашні «задачі» – письменні випрацювання. В читанці Антона Крушельницького для IV класи був поетичний нарис Михайла Коцюбинського «Ниви в червні». Ми розбирали й аналізували його понад два тижні. Професор звертав нашу увагу на гарні фрази Коцюбинського, на влучні порівняння, метафори, фігури й наказував нам добре вбити собі це в тямку. Я догадувався, що це

буде темою наступної шкільної задачі. Маючи тоді добру пам'ять, я вивчив усі кращі фрази, порівняння і метафори Коцюбинського напам'ять. По кількох днях професор приніс шкільні зошити, написав на таблиці: «Ниви в червні» й казав нам писати. Можна було писати в першій, другій чи третій особі однини або множини, в часі теперішньому, або минулому, треба було густо переплітати фразами Коцюбинського, але й треба було додати щось свого. На наступну лекцію професор приніс справлені задачі й запитав: «Як думаєте, хто найліпше написав задачу?». Одні казали, що відомий «форцуг» В.Котецький, жакливий «куйон», який від 1-8 кляси все мав « Дуже добре». Інші казали, що Л.Сковронський – дуже спосібний, але мало прикладався до науки і т.д. Тоді професор сказав: «Ні! Найкраще задачу написав Назарко!» – й почав читати мою задачу. Коли професор скінчив, друзі «забили мені браво» долонями! Після лекції професор чекав на мене під дверима. Коли я вийшов з кляси, він приязно сказав: «Хлопче, маєш гарний, ясний і ядерний стиль. Бачу, що ти вже багато читав з української літератури. Треба тільки далі над собою попрацювати, а будуть з тебе люди. Отже перше: треба далі багато читати». Я осмілюся перервати й запитав: «А що я повинен тепер читати?» – «Перше прочитай «Кобзаря» Шевченка п'ять, а то й шість разів, але з поясненнями Лепкого, чи Сімовича. Відтак – говорив професор – прочитай, по змозі всі твори Коцюбинського, повісті І.Франка «Захар Беркут», «Пережесні стежки», «Борислав сміється» і т.д., Лепкого й інших авторів. Але завжди читай бодай два рази й читай з олівцем у руках виписуючи нові слова, гарні фрази, порівняння і т.д. Вкінці пробуй сам писати щось оригінальне: поезії, оповідання і нариси». Я сердешно подякував за поради, а професор подав мені руку й пішов до канцелярії. Я був у «сьомому небі».

Минуло кілька місяців, може й пів року. Після моєї чергової задачі, знову з дуже доброю оцінкою, проф. Лев Цегельський сказав мені йти за ним до професорської канцелярії, задержав мене перед її дверима, де було повно професорів, а сам увійшов до середини. По хвилині вийшов з якоюсь книжкою і подаючи її мені сказав: «Цю книжку ти маєш основно перестудіювати бодай п'ять разів, бо такої доброї праці не мають ні Поляки, ні, мабуть, і Німці». Я подякував і глянув на заголовок. Була це «Українська стилістика й поетика» Домбровського.

З початком нового шкільного року, коли я був уже в шостій клясі, професор Лев Цегельський переходячи попри мене коридором, немов нехотючи запитав: «А чи ти вже написав щось свого? Чи пробував свого пера? Чи воно ще дуже скрипить?» – «Ой скрипить, скрипить! – відповів я. – Я щось нашкробав, але воно вийшло дуже незугарне». – «Як будемо мати час, то мені прочитаєш» – сказав весело професор і скорим кроком пішов до кляси, бо вже дзвонили на лекцію.

Але до читання не дійшло. За це вислід був такий, що я відважився вислати кілька віршів і поезій у прозі до католицького студентського журналу «Поступ» у Львові. І так зачалось...

Після шостої кляси я вступив до Чину св. Василія Великого і повних вісім років не бачив свого лютого Тернополя, своєї дорогої гімназії, ні свого улюбленого професора. Тільки з часописів я знав, що польська окупаційна влада нашу гімназію розв'язала, а професорів післала на пенсію.

Аж у перших днях грудня 1930 року, як нововисвячений священик я приїхав до Тернополя на свою першу Службу Божу. Напередодні моєї примочії йшов я до «тернопільського святця» – о. Т.Бородайкевича і на вулиці стрінув свого дорогого професора. Він пізнав мене і вже здалека простягав до мене руки. Ми привіталися дуже сердешно. Професор висказав свою радість, склав мені сердешні побажання і невимовно жалів, що не зможе прийняти участі в моїй першій Службі Божій, бо ще сьогодні мусить виїхати до якогось свого родича, який важко захворів. На кінець професор сказав: «Ви вибрали добрий фах, бо як священик серед нашого релігійного народу завжди будете мати працю. Ніколи не будете безробітний так, як я тепер, і ніхто не пішли вас на передвчасну пенсію так, як мене ще в повні сил». Ми ще сердешніше попрощалися, немов передчуваючи, що прощаємось в останнє...

Наш дорогий професор Лев Цегельський мав одну велику хибу. Він усіх заохочував до письменницької праці, а сам помимо колосального знання і гарного стилю, крім докторської дисертації, мабуть нічого більше не написав. А велика шкода!

З вдячності за все добро, я в найближчих днях відслужу Безкровну Жертву Служби Божої за спокій душі раба Божого Лева, а всіх друзів, передусім учнів тернопільської гімназії сердешно прошу злучитися духовно з нами у своїх молитвах за душу нашого незрівняного й улюбленого Професора.

Вічна Йому Память!

Пилип ГАЙДА

**ЛЕВ ЦЕГЕЛЬСЬКИЙ
(1885-1973)**

Народився 1885 р. в Струсові Тербовельського повіту, в родині місцевого пароха о. Теодора. Відбувши початкове навчання в Струсові, перейшов до тернопільської гімназії і закінчив її іспитом зрілості 1907 р. Студював україністику на Львівському університеті під керівництвом професорів Кирила Студинського й Олександра Колесси. 1911 р. переїхав до Відня й на тамошньому університеті досягнув 1912 року науковий ступінь доктора філософії, написавши дисертацію п. з. «Студії над Ассеманським кодексом і повний індекс слів». Вернувшись до Тернополя, дістав посаду вчителя української мови й літератури в хлоп'ячій гімназії ім. Франца Йосифа, а по війні продовжував учительську працю в тій самій гімназії. У висліді сумнозвісної паціфікації 1930 р. його вислано на примусову й передчасну емеритуру з місячною платнею 140 золотих. Цієї суми далеко не вистачало на втримання дому й родини, тому й мусів оглядатись за іншими засобами прожитку. Він закінчив на скору руку шоферський курс і став працювати шофером у Подільським Союзі Кооператив. При цій важкій праці занедужав на серце, і в наслідок того його звільнено з праці. Тоді Цегельський відбув годинникарський курс і працював годинникарем, спершу у власному закладі в Тернополі, відтак у Чехії і вкінці в артілі у Вроцлаві, де проживав після 1945 р. 18 років. 1963 р. відійшов на емеритуру з пенсією 700 золотих місячно. Помер 18 вересня 1973 р. у Вроцлаві.

Д-р Цегельський – небуденний педагог, втішався великою повагою своїх численних учнів, а своїми викладами вмів збудити в них зацікавлення питаннями української літератури. Він залишився у їх вдячній пам'яті як людина і як неперевершений виховник.

«Шляхами золотого Поділля».

Регіональне об'єднання «Тернопільщина».

Філядельфія, Па., 1983, с.585.

РОЗДІЛ 4

РОМАН ЦЕГЕЛЬСЬКИЙ ТА ЙОГО РОДИНА

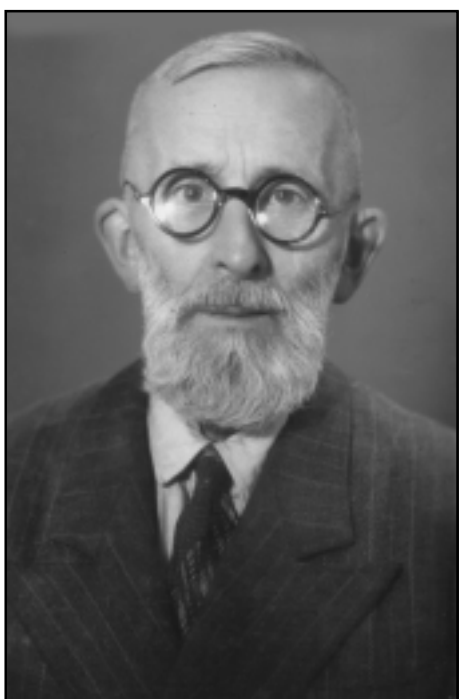

Син о.Теодора –
Роман Цегельський.

Третій з черги син о. Теодора Цегельського – це Роман, який народився у Струсові 5 липня 1888 року.

У рідній місцевості він закінчив початкову народну школу і в 1900 році здав вступний іспит до тернопільської гімназії Франца Йосифа, де навчався протягом 1900-1908 років і здав іспит зрілості 1908 року. У тому ж році записався на правничі студії у Львівському університеті. Одночасно поступив на практику у щадничо-кредитовій кооперативі «Власна Поміч» у Струсові. Там виявив добрі здібності і сумлінне ставлення до праці, і після чотиримісячної практики Управа призначила його помічником книговода, а від січня 1911 року – книговодом. На цій посаді успішно працював до 1914 року.

З початком Першої світової війни його мобілізували до австрійського війська, і в березні 1915 року Романа було вислано на російський фронт у Карпатах. Настали вельми драматичні часи як для нього, так і для його родичів.

Вже 27 квітня того 1915 року кадет Адам Абдерман пише до батьків Романа, які в той час перебували у Відні, поштову картку такого змісту:

«Як товариш сина отця-пароха з прикрістю повідомляю, що старший син Роман впав в бою опівдні 25 квітня 1915 року. Володимир¹ лежить у шпиталю хорий на холеру. Втрати маємо величезні...»

Відкритка писана німецькою мовою. А вслід за нею приходиться друга, написана українською мовою, від іншого товариша – М.Третьяка:

«Всечесніший Отче Добродію!

Лежить кілька карток від Всеч.Отця на столі, адресовані до Ромка, я їх перечитав, бо доручити йому не можна. Довкруги свист куль, громи ар-

¹ син о.Теодора, брат Романа

мат, сотки людей знаходять смерть. Хто вибрався на війну, правдоподібно, пішов на смерть. Кожний сподівається смерті або рани.

Роман йшов з надією, однак Всевишній зарадив по волі Своїй. Ромко лежить на Острій (гора) з перестріленою головою. Впав 25 квітня. Сумна вістка, для Всеч. Отця дуже болюча, але не менше і нам жаль співтовариша недолі. Чотири дні страшно різні, без користі. Маса йдуть в невігідну машину. Остаю з глибоким поважанням.

М.Третьак.»

Можна собі уявити, якою страшною й болючою була звістка про смерть сина для батьків, котрі, втікаючи від москалів, також опинилися в нелегких обставинах тимчасової еміграції у Відні. Та скоро приходить третя листівка, писана німецькою мовою, на цей раз від самого Романа:

«Львів, 29/4 (16) 1915

Любі Родичі!

Повідомляю, що я легко поранений, потрапив в полон. Я здоров і як з офіцером (кадетом) зі мною обходяться добре. Завтра, 30 квітня нас відправляють в Сибір. Володимир хворий, ще з 12 квітня перебуває в польовім госпіталі, де буде оставатися надалі. В днях 25-26 квітня був я в тяжких боях. Останній лист від дорогих Родичів отримав я з Відня 23 квітня з датою 19.04.1915.

Цілую Роман

Поздоровляю цілу родину та знайомих.»

На цій поштівці стоять дві печатки –російської та німецької цензури. Також з неї можна довідатись про місце перебування родичів під час еміграції у Відні –це вулиця Вольцайле, 25, 3 поверх, двері 34.

Як ця листівка була там, у Відні, оплакана сльозами радості та водночас і горя, можна тільки догадуватись, бо всім були добре відомі слова Т.Шевченка: «одна Сибір неісходима, а тюрм, а люду... не злічить».

І хоч як делікатно й обережно писав про своє становище Роман, щоб не лякати батьків, можна собі уявити, які важкі випробування випали на його долю, якою немилосердною була Перша світова війна, та й поранення в голову немало завдало страждань.

Тепер вже мало знаємо про перебування Романа на російському засланні, та є в родинному архіві ще дві листівки, писані до нього, і то не ким-будь, а самим Митрополитом Андреем Шептицьким, котрий завжди був у близьких і приятних



Офіцер-кадет австрійської армії
Роман Цегельський

20 грудня 1914 року

стосунках з родиною отця Теодора Цегельського, а в той час теж перебував на засланні в Курську. Ці поштівки заадресовані так: «Австрійському воєнополоненому офіцеру Роману Цегельському. г. Суздаль Єкатеринобургської губернії». Зміст першої листівки такий:

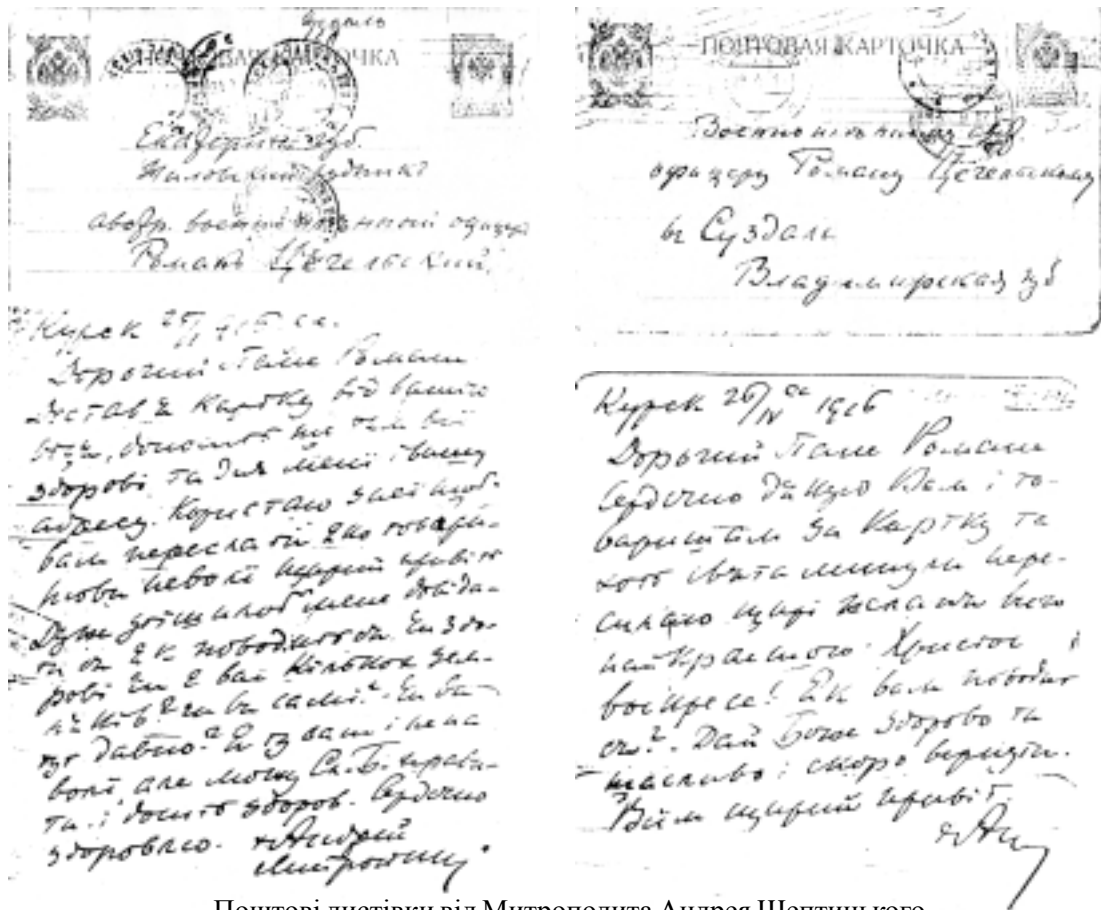

Поштові листівки від Митрополита Андрея Шептицького

З родинного архіву

«Курск 25 січня 1916.

Дорогий Пане Романе!

Дістав я картку від вашого Отця. Доносить, що там всі здорові, та дав мені вашу адресу. Користаю з неї, щоби Вам переслати яко товаришеві неволі щирий привіт. Дуже утішило б мене довідатись, як поводитьься. Чи здорові? Чи є вас кількох земляків? Чи Ви самі? Я ж сам і не на волі, але можу Службу Божу правити і досить здоров.

Сердечно здоровлю. + Андрей Митрополит»

На ній помітка Романа: «Дістав 19.3.1916.» На листівці другій (з поміткою «Дістав 15/5 1916») читаємо:

«Курск 26.4.1916

Дорогий Пане Романе!

Сердечно дякую вам і товаришам за картку та хоть свята минули, пересилаю щирі желання всього найкращого: Христос Воскресе! Як вам поводитьься? Дай Боже здорово та щасливо і скоро вернути. Всім щирий привіт + Андр.»

Ці короткі (відповідно до обставин), але щирі і теплі слова, мабуть, додали сил і облегли терпіння Романові та його товаришам, яким прийшлося пережити немало прикрих хвилин в умовах полону. Роман Цегельський був звільнений у травні 1918 року, відбувши в полоні три роки.

У час визвольної боротьби українського народу опинився на Правобережжі, і довгий час хворів там тифом. Видужавши, повернувся на фронт, але вже на українсько-польський, як офіцер Української Галицької Армії. Там був знову поранений і попав цим разом у польський полон. Перебувши деякий час у таборі для полонених у Тухолі, був звільнений як інвалід під кінець 1920 року і повернувся до рідного Струсова.

У середині січня 1921 року Роман знову приступив до праці книговода в кредитивній кооперативі «Власна Поміч» у Струсові. Одночасно завершив заочні студії у Львівському університеті і навесні 1921 року одержав диплом про закінчення правничого відділу.

Цього ж року Роман одружився з Анною Гарматій, народженою 19 березня 1897 року в селі Криворівня на Гуцульщині, донькою директора школи Луки й вчительки Павлини з дому Кордуба. Анну в родині всі називали Дзюбою.

Вінчання їх відбулося 19 листопада 1921 року в селі Могильниці, де проживала й працювала родина Гарматіїв.

Родина Гарматіїв, з якої походила Анна, теж має давню й цікаву історію та відіграла немалу роль в українському поступі. Тому мусимо дещо про них розповісти.

Коли в 1769 році було придушено повстання гайдамаків, до села Лучки прибував крізь снігові замети втікач-повстанець Перець, його тут прихистили, і тут він одружився з Ганнусею, дочкою вдови Гарматійки. Так він залишився у селі як ще один кріпак Микулинецького пана, започаткувавши великий і славний згодом рід Гарматіїв. Рід цей скрупульозно зберігав у родинній пам'яті всі відомості про свій родовід та таланти його членів, особливо ревними берегинями родинних зв'язків і традицій було жіноцтво цього роду, серед яких виділялась Тетяна, Ситник по-чоловікові, (1852-1940), яка була видатним діячем «Просвіти». А її молодший брат Лука – активний просвітитель, етнограф і педагог – був батьком Дзюби.

Їхній батько, тобто дід Анни, Василь Гарматій (1810-1900) із с. Лучки Тербовлянського району був активним селянським діячем Галичини. Він був послом до віденського парламенту (1848), пізніше – піонер радикального руху і член Головної Управи Української Радикальної Партії. Його син Лука (1866-1925) був також діячем Української Радикальної Партії. Василь Гарматій, будучи послом, вперше в Австрійському парламенті в час «Весни народів» (1848) підіймав питання, які хвилювали галицьких українців: національна і соціально-економічна незалежність та питання, пов'язані з надзвичайно тяжким становищем українських селян. Він виступав в обороні прав українців, як нації, чим заявив перед світом про її існування.

Василь Гарматій був одружений з Ганною Дичковською. Її стрична сестра Анастасія вийшла заміж за Івана Сліпого і стала матір'ю Блаженнішого Патріарха Кардинала Йосипа Сліпого.

Батько Анни – Лука Гарматій був прекрасним педагогом, фольклористом та етнографом. Як просвітянин та громадський діяч, залишив добру пам'ять не тільки на Тернопільщині і на Гуцульщині, де він учителював, але є широковідомий на Україні.

Лука Гарматій був директором школи в селі Голови, а його дружина Павлина, мати Анни, в цій школі учителювала. Близьким приятелем Гарматіїв був видатний фольклорист та етнограф Володимир Гнатюк. До Гарматіїв в с. Голови часто приїжджали такі видатні українські діячі, як Іван Франко, Михайло Коцюбинський, Михайло Павлик, Федір Вовк, Володимир Шухевич, Михайло Грушевський, Іван Крип'якевич та багато інших. Під їх впливом Лука Гарматій починає займатися збиранням гуцульського фольклору та етнографічних матеріалів. Як великого знавця Гуцульського краю, неповторної перлини України, Гарматія не зміг обминути своєю увагою Михайло Коцюбинський, який багато його матеріалів використовує при написанні одного з найкращих своїх творів «Тіні забутих предків» – цього шедевру української класики.

Безперечно, при зустрічах так видатних діячів України в домі Луки точилися жваві дискусії, ба, навіть суперечки щодо оцінки історичного минулого, про розвиток культури і мистецтва, зокрема, висловлювалися мрії і сподівання, накреслювалися шляхи і дії, що приведуть Україну до її незалежності, дозволять здобути для неї кращу долю. І це все не могло не вплинути на формування світогляду молодій тоді ще дівчині Анни, на її характер, виховувало гарячу любов до знедоленого краю, гартувало волю і патріотизм, що потім добре послужило при вихованні її дочок – Оксани, Асі і Марії.

Анна (Дзюба) успішно закінчила гімназію у Львові, вчительську семінарію в Коломиї та в Празі і вчителювала, але після одруження вже не працювала. Проте бере активну участь у громадському житті українців Тернополя, співає в хорі «Боян», радо працює в «Союзі українок». Друга світова війна в 1939 році перервала цю громадську діяльність.

А щодо ранньої кар'єри та праці Романа Цегельського, то на них відбилосся те, що у травні 1923 року наступила ліквідація кредитової кооперативи «Власна Поміч» у Струсові з причини девальвації польської марки. При заміні її на нову валюту (180 тис. марок за одного злотого) кооператива не змогла встоятися.

До 1 листопада 1924 року Роман був книговодом новозакладеної споживчої кооперативи «Єдність» у Струсові, а також закінчив кооперативний курс, що його організував РСУК у Львові. При кінці 1924 року Роман Цегельський став головним книговодом і членом дирекції Подільського Союзу Кооператив у Тернополі і залишився там аж до вибуху Другої світової війни. Рівночасно в 1927 р. Ревізійний Союз Українських Кооператив у Львові іменував його делегатом-ревізором з правом проводити законні ревізії по кооперативах першого ступеня.



Наречена Романа Цегельського
Анна (Дзюба) Гарматій

1917 рік



Роман Цегельський
та його дружина
Анна (Дзюба)
Гарматій

1928 рік

Тут варто ще дещо зупинитися на українському кооперативному русі, у якому так подвижно працювали два представники роду Струсівських Цегельських – два Романи Цегельські (Роман, син о. Теодора, і Роман, син о. Євгена, внук о. Теодора) – та сказати про роль Подільського Союзу Кооператив у Тернополі.

Після Першої Світової війни, коли кооперативні крамниці появилися майже в усіх селах Тернопільського повіту, прийшлося подумати про центральну установу, яка об'єднала б їхню працю. Тоді у порозумінні з Ревізійним Союзом Кооператив у Львові 19 грудня 1923 року відбулися збори усіх кооператив Тернопільського і сусідніх повітів, на яких вирішено зорганізувати Подільський Союз Кооператив. У його проводі були: д-р Степан Чумак, Володимир Сатурський, д-р Роман Цегельський, д-р Олекса Олійник, Ілярій Брикович, Володимир Брикович, Микола Кузьмин, Петро Зварич, Іван Кузів, Остап Сіак та інші.

У перших місяцях 1924 року ПСК містився в Домі Народної Торгівлі, там був і склад товарів, які закупаувалися в Народній Торгівлі у Львові та в деяких гуртівників у Тернополі. Восени 1924 року ПСК перейшов до двох домів філії «Просвіти» на вул. Міцкевича, ч.9 і ч.11, де навесні 1925 року було побудовано на подвір'ї ще окремий магазин, в якому пересвітлювали і пакували у спеціальні скрині яйця, котрі експортувались до більших міст Польщі та за кордон – до Німеччини, Англії, Франції, Італії та Іспанії.

З кожним роком ПСК розширював свою діяльність. Відкривалися щораз нові склади на залізничних станціях Тернопільського повіту і поза ним, збільшувався експорт яєць, успішно було налагоджено закуп і збут зерна, яке було в Тернопільщині головним продуктом багатьох сільських господарств, поширено торгівлю шкірою, галантерейними та мануфактурними товарами. ПСК придбав приміщення у Гданську, де працювали фахівці експорту яєць. Попри торговельну діяльність ПСК вів широку просвітницьку працю, головно серед жіноцтва, яке відіграло поважну роль у домашньому господарстві, продаючи продукти сільського господарства і закупаючи товари для вжитку родини. Також проводилися курси для крамарів, книговодів і контрольних комісій та здійснювались інші заходи для поширення й покращення торгівлі в повіті та на всьому Поділлі.

У 1937 році, згідно з тогочасною статистикою, Подільський Союз Кооператив об'єднавав 10.560 членів, тобто 67,95 % українських господарств.

Під час горезвісної «пацифікації» (1930-1936 р.р.) дуже потерпіли майже всі кооперативи Тернопільщини: було знищено товари, муку, крупи, цукор, сіль, їх обливали нафтою, розбивали товар у пляшках чи окремих опакуваннях. Шкоди були величезні. 14-15 квітня 1931 року у Брюсселі відбулося засідання Ради Міжнародного Союзу Кооператив, на якому обговорювалися наслідки цієї злочинної акції поляків щодо українців, про це довідалась вся Європа. Та незважаючи на перешкоди, кооперативне життя з кожним роком поживалось і кращало. Персонал, що працював у кооперативному русі, ставав щораз краще вишколеним і підготовленим. Одним з найвизначніших працівників в цій економічній ділянці українського життя в час її найбільшого розвитку й емансипації від монопольної переваги чужинців був Роман Цегельський.

З вибухом Другої світової війни і приходом до Тернополя більшовиків Роману прийшлося приготувати ліквідаційний баланс і передати його Облспоживспілці, яка перебрала все рухоме й нерухоме майно ПСК вартістю понад один мільйон золотих. До кінця 1940 року він працював в Облспоживспілці керівником обліку області і одночасно проводив перевірку Райспоживспілок.

В час німецької окупації був головним книговодом і членом дирекції новоствореного Окружного Союзу Кооператив у Тернополі. Та пригноблення селян великими «контингентами», примусовим забиранням збіжжя і інших продуктів, а також нестача товарів широкого вжитку не дали знов розвинутиись кооперативному життю.

На початку 1944 року Подільський Союз був змушений евакуюватися з Тернополя, бо місто опинилося в облозі радянських військ. Роман Цегельський разом з родиною евакуювався на захід; спочатку зупинився в селі Радошиці Сяніцького повіту, а далі переїхав до Австрії. З приходом туди більшовиків мусів разом з родиною працювати на фабриці в Трайскірхен, а в жовтні 1945 року, як тільки з'явилася можливість, повернувся до рідного Тернополя. Емігрувати рішуче не хотів, хоч знав, що Тернопіль дуже зруйнований, і щодо радянської влади ілюзій не мав.

По приїзді до Тернополя Роман зголосився до праці на пивзаводі і був там старшим книговодом до кінця 1946 року. Згодом виконував функції книгодав-ревізора в Обласному млинарному тресті (1947-56рр.), а від початку 1957р. до кінця 1967 року був на посаді книговода в Облхарчпромі. У 1968 році вийшов на пенсію у віці 80 років. Отже, в час радянської влади цей діяльний чоловік із неабиякими організаційними здібностями був, фактично, позбавлений можливості у повній мірі використовувати їх. Задля хліба насущного сумлінно працював, де вдавалося, але, як згадують рідні та знайомі, постійно натикався на різні претензії та прикрощі з боку органів влади.

Роман Цегельський був надзвичайно чутливою і добродушною людиною. До всіх відносився лагідно, з розумінням, цікавився кожним з родини, близьких і знайомих, старався завжди в біді розрадити і потішити. А бід і прикрощів в той час було у кожного немало! Ніколи не забував привітати кожного з іменинами чи святами. З цією метою вів широку кореспонденцію, писав сотні ширих сердечних листів, мав гарний чіткий почерк і добрий стиль. Любив прогулянки за місто, збирав на них дітей, як своїх, так і з ширшої родини. Він втішався і захоплювався рідною природою, якою Бог обдарував Україну.



Золоте весілля Романа і Анни Цегельських

Тернопіль, 1971 рік.

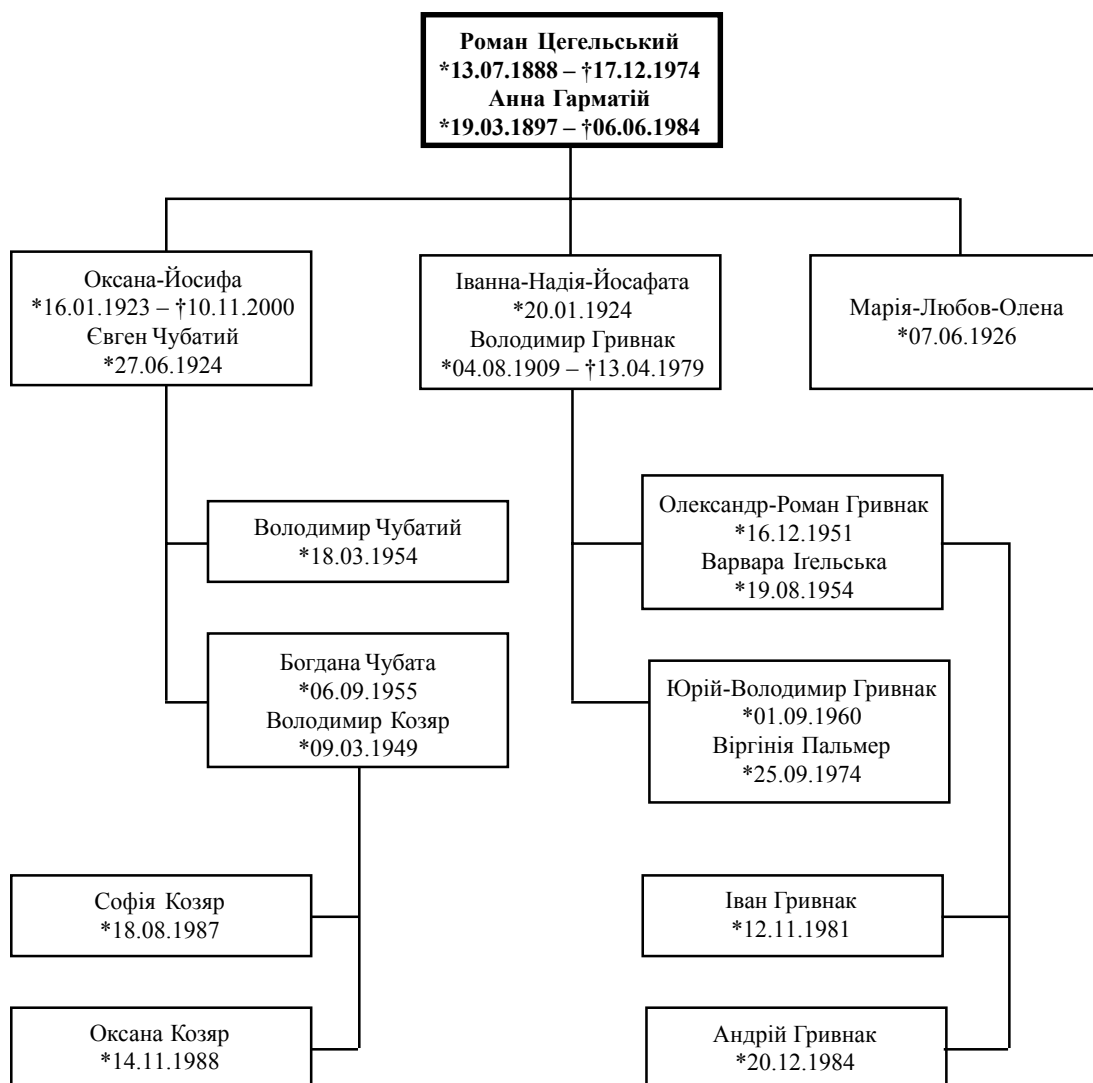

Все вважав своїм обов'язком хоч на коротко провідувати рідних, що мешкали у Тернополі, особливо братову Йосифу, яка повернулась із Сибіру вдовою. Коли не міг зайти, то гукав під вікном: «Юзю, як живеш, як здоров'я, що нового коло тебе?» За це все був люблений і шанований як у родині, так і співпрацівниками та знайомими.

Роман відзначався надзвичайною пам'яттю, багато читав і міг при нагоді навіть назвати сторінку у творі когось з класиків, кого цитував.

А життєвий шлях цій лагідній і делікатній людині випав такий нелегкий, так багато прийшлося пережити: два фронти, два поранення, два полони, арешт дочки Оксани, вимушена еміграція з Тернополя до Відня і повернення до жакливо зруйнованого більшовиками рідного міста, яке любив до безтями. Його серце завжди було переповнене болем за тяжкі долі рідних і близьких, хоч і свого горя не бракувало. Тяжко терпів від несправедливості та кривд, яких зазнавали рідний край і рідний народ в умовах радянської влади, не раз гірко ридав на самоті, страждаючи від свого безсилля щось змінити. Але ніколи він не втрачав людського обличчя, ніколи нікого не скривдив, дотримувався всіх християнських засад, зберігаючи традиції свого роду. Його розуміли, йому співчували дружина, діти, а вся родина любила його, як рідного батька.

Помер Роман Цегельський у Тернополі 17 грудня 1974 року на 86-ому році життя. Похоронений на тернопільському цвинтарі.

Покійний любив годувати птахів, а зустрічним на дорозі дітям часто давав цукерки, які для цього старався мати при собі. Коли в час похорону винесли з хати домовину з покійним Романом, велика зграя птахів з шумом пролетіла над нею, а сусідські діти стояли і плакали. Так прощалися з цією доброю людиною!

Через десять років, у червні 1984 року, біля нього поховали і його вірну дружину Анну (Дзюбу). Скитання і злидні під час війни, арешт улюбленої дочки Оксани, післявоєнні негаразди і тяжке життя підірвали здоров'я цієї достойної жінки, вона хворіла тяжкою формою цукриці, але ніщо не змогло зламати її сили волі і духа. Завжди була зичливою, привітною і гостинною, завжди співчувала і співпереживала людському горю, старалась допомогти у біді. Доживши поважного віку, померла на 87-му році життя, похована біля чоловіка Романа на Тернопільському цвинтарі.



Діти Романа і Дзюби
Іванна (Ася), Марія та Оксана

1928 рік

Оксана



Дочка Романа Цегельського Оксана

У Романа і Анни було три доньки – Оксана, Іванна і Марія.

Найстарша дочка Оксана народилася 16 січня 1923 року в родинному містечку Струсові. В грудні 1924 року вона разом з родичами переїхала в Тернопіль, де батько отримав посаду книговода в Подільському Союзі Кооперативів.

З 1929 року Оксана навчалася в початковій школі ім. А. Міцкевича, а в 1932 році склала вступні іспити до 1-ої класи української гімназії «Рідна Школа» в Тернополі.

Оксана відзначалася гарним голосом, добрим слухом, любила співати, вивчати і декламувати вірші. Тому під час навчання в гімназії завжди брала активну участь у різних гуртках та імпрезах. Співала в гімназійному хорі, грала в оркестрі, відвідувала спортивний та драматичний гуртки. Виступала з декламаціями з нагоди різних свят, особливо роковин Т. Шевченка, І. Франка, Л. Українки,

М. Шашкевича. Помітною була її участь у драматичному гуртку. В «Лісовій Пісні» Л. Українки вона грала роль польової русалки, в комедії Коцебу «Закат» – роль служниці. Приймала участь в екскурсіях до Львова, Підлисся, Почаєва, Крутилова, Черча та інших визначних місць Галичини. В жовтні 1937 року Оксана в складі делегації гімназії «Рідна Школа» під керівництвом проф. М. Левицької прийняла участь у Фестивалі мистецтв у Варшаві.

З 1939 року, після приходу більшовиків, навчалася в музичній школі по класу фортепіано і солоспіву у професора В. Чайковського. Навесні 1940 року, будучи неповнолітньою (мала лише 17 років), за фальшивим наклепом одного з товаришів була заарештована НКВД та після закінчення слідства у вересні, була звільнена з ув'язнення. З січня 1941 року перевелася на навчання в педшколу до Бережан, одночасно продовжуючи навчання в музичній школі. Та нова хвиля війни перервала її навчання.

За часів німецької окупації їй вдалося закінчити в 1942 році матуральні курси при державній гімназії, скласти іспити та одержати атестат зрілості. Після цього працювала секретаркою в цій же гімназії, а згодом практикує в аптеці магістра Д. Кузьмовича. Закінчивши практику, отримала відповідне посвідчення у Кракові.

Поєднуючи навчання та працю, продовжувала брати активну участь в театральних виставах, як статистка, а у виставі «Назар Стодоля» Т. Шевченка грала роль Стехи, в поемі «Великий Лях» – третю душу. Співала у відомому тернопільському

хорі «Боян». У концертах виступала з сольними номерами. Співала Оксана від душі, щиро та зворушливо, а слова її пісень глибоко западали в серце кожного, хто її слухав, та надовго залишалися в їх пам'яті!

Коли до Тернополя знову став наближатися фронт і багато хто зі Струсівської родини, маючи підстави вважати, що будуть переслідувані, стали покидати Тернопільщину, тим більше, що Тернопіль оточували радянські війська і перед боями німці розпочали евакуацію населення міста. Можна було з певністю очікувати тяжких і довгих боїв за Тернопіль, що згодом так і сталося. Серед тих, хто покидав Галичину були Роман і Дзюба Цегельські з дочками Оксаною, Асею та Марією.

Тут, оскільки ми порушили тему евакуації та еміграції перед наступом радянських військ, варто було б перелічити всіх тих з цієї численної родини, хто зазнав поневірянь і скитань, шукаючи кращої долі у світі, хоча всі добре знали, що за словами Т. Шевченка «нема на світі України, немає другого Дніпра!»

Серед тих, хто був змушений з різних обставин покинути рідні домівки були, крім родини Романа, його брат Лев з дружиною Марією, сином Ярославом та дочкою Іреною, брат о.Євген з дружиною Ярославою, синами Романом і Юрієм та дочкою Марією, син брата о. Миколая – Маркіян.

Спочатку вони всі опинилися в Радощиці на Лемківщині. Звідтіля німецьке командування усіх біженців на відкритих платформах евакуювало до Австрії в перехідний лагерь Штрасгоф. По різному склалася доля родин кожного з братів. Родина Романа вкінці опинилася на фільварку в Лінденгофі, де батько Оксани Роман доглядав 45 нетелів, сестра Марійка обходила бичків і коней, а мати готовила їжу із зароблених продуктів, сама Оксана допомагала господині в господарстві.

Чим ближче наближався фронт, тим частіше стали налітати літаки, щоденно бомбардуючи різні об'єкти, як військові, так і не військові. Наростала тривога і неспокій перед невідомим завтра. Часто ходили до костелу в сусідньому містечку просити Бога про щасливу долю.

4 квітня 1945 року прийшли радянські війська. Майже два тижні Оксана з Марійкою ховалися під підлогою в стодолі від воєнних, що шукали розваг. В ці часи багато австрійських дівчат зазнало важких знущань від солдат, дехто з них



Оксана – дочка Романа Цегельського
Ірена – дочка Лева Цегельського
Марія – дочка о.Євгена Цегельського

Радощиці, Лемківщина, 1944 рік.



Євген Чубатий
студент української гімназії
«Рідна школа» в Тернополі

28 травня 1943 року



Оксана Цегельська
студентка української гімназії
«Рідна школа» в Тернополі

13 квітня 1939 року

поніс навіть мученицьку смерть. Оксану і Марійку це нещастя оминуло, Бог допоміг пережити це страхіття та згодом виїхати звідтіля і дібратися до пересильного лагєру. Та по дорозі їм відібрали коней і вони залишилися в містечку Трайскірхен в однієї австрійської сім'ї. Щоб не загинути з голоду, обмінювали вишивки та все, що мали на продукти, а батько Роман ходив поміж солдат, випрошуючи «менашку» каші. Мати Оксани від переживань і голоду важко захворіла, але при Божій допомозі залишилась жива.

При кінці вересня 1945 року Оксану разом з батьками і сестрою Марійкою радянські військовики відправили до фільтраційного табору, що знаходився в Альпах у місті Нойнкірхен. Звідти багато біженців заарештовували і відправляли відразу на заслання, а решту, після перевірки, повертали додому. Через деякий час їх на відкритих вантажних машинах привезли до Зимної Води біля Львова.

У Львові Оксана з родиною зупинилася у тети Дзюні – дружини професора математики Мирона Зарицького. Оскільки Оксана була хрещена тільки з води, тут вона з рук свого вуйка, генерального вікарія Митрополичої Курії о. каноніка Адріяна Зофійовського прийняла миропомазання. Хресними батьками були вуйко Мирон Зарицький та дочка тети Янки Сіак – Олена Бордун.

В кінці жовтня переїхали до Тернополя, де їх прийняла до себе батькова сестра Степанія Ратич, чоловік якої – парох міста Тернополя о. Степан Ратич – в той час вже був заарештований, а вона сама знаходилася в дуже скрутному становищі.

З листопада 1945 року Оксані вдалося влаштуватися на роботу в лабораторію пивзаводу. В 1949 році вона почала заочне навчання у Львівському технікумі харчової промисловості, після закінчення якого одержала диплом техника-технолога пивоварної промисловості.

В 1952 р. Оксана вийшла заміж за студента Львівського медичного інституту Євгена Чубатого, батько якого о. Володимир Чубатий був засуджений і загинув у 1949 р. в концентраційному таборі у Воркуті.



Євген Чубатий та Оксана з Цегельських з дітьми Володимиром і Богданою

Євген народився у Великих Гаях 27 червня 1924 року. Його мати Марта з дому Сеньківська також походила із священничої родини. В 1936-1942 роках навчався в Тернопільській українській гімназії, де склав іспит зрілості. Походячи із священничого роду, також хотів стати священником, тож після матури став питомцем Львівської Богословської Академії. З приходом радянської влади Академія була зліквідована. Євген шукає інший науковий заклад, де він зміг би лікувати якщо не людські душі, то хоч би їхні тіла, тому поступив і успішно закінчив медичний інститут.

У 1954 році Оксана народила сина Володимира і була змушена залишити працю. У 1955 році народилася друга дитина – дочка Богдана.

Ситуація покращилася, коли Євген після закінчення медінституту отримав працю головного лікаря сільської лікарні в Баворові, куди вони переїхали з дітьми. Коли діти трохи підросли, Оксана в 1963 році закінчила курси лаборантів при обласній лікарні в Тернополі і дістала змогу працювати в Баворівській лікарні.

Син Оксани Володимир закінчив Львівський Політехнічний інститут, працював у Тернополі інженером автотранспорту. Нежонатий. Зараз має працю в обласній адміністрації. Дочка Богдана закінчила медінститут і працює санітарним лікарем у Тернополі. Вийшла заміж за інженера Володимира Козяра, сина священника. Мають дві дочки – Софію і Оксану.

Вийшовши в 1988 році на пенсію, Оксана з чоловіком і сім'єю своєї дочки Богдани переїхали в село Гаї Великі біля Тернополя, де зайнялася домашньою сільською господаркою та догляданням і вихованням внуків. Незабаром Оксана важко захворіла і 10 листопада 2000 року померла на 78-му році життя. Її похоронили на цвинтарі біля церкви у Гаях. Незадовго до смерті вона встигла написати гарні спогади про Струсів і свої дитячі роки, які подаємо нижче.

Важко було її чоловіку Євгену змиритися з втратою люблячої і любленої дружини, болюче пережив її смерть, але потяг до суспільно-корисної праці допоміг знайти нові сили до життя, і він продовжує займатися патріотично-виховною

працею, пише статті в газетах, їздить по селах, виступає з лекціями та доповідями на різних зібраннях, розповідає правду про переслідування Української Католицької Церкви та українського народу, про святе та подвижницьке життя Митрополита Андрея Шептицького, Патріарха Йосипа Сліпого, їх сподвижників та мучеників за віру.

СПОГАДИ ОКСАНИ ПРО СТРУСІВ І ЇЇ ДИТЯЧІ РОКИ

Найдорощий спогад мого дитинства пов'язаний із Струсівом, що над Серетом, де я народилася. Хоча більшу частину мого життя я прожила поза ним, в тому числі, в Тернополі, де пройшла моя молодість.

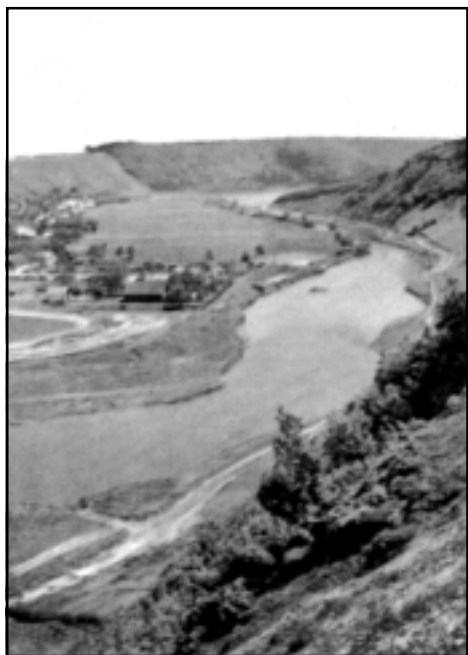

Вид на річку Серет

Ще сьогодні бачу старе приходство, покрите гонтами з великою відкритою верандою і чудовим квітником. Тут цвіли чудові лілії, півонії червоні та білі, резеда, левконії, гвоздики і матіола, яка вечорами зачаровувала своїм ароматом. На розі городця була гарна альтанка, де ми просиджували свободні години, а навпроти росла велика береза. Із цієї альтанки, в суботу, ми оглядали струсівських євреїв з бородами та їх жінок в перуках і коронкових шалях, коли вони йшли на прогулянку до панського парку в каштанові алеї.

Ціле господарство було обсажене бузком і акаціями. Їх запахами ми насолоджувалися не раз. Біля будинку, вниз до дороги, був чудовий город, який задовольняв найвибагливіші смаки. Тета Андзя¹ спроваджувала насіння з Познаня і ранньою весною висаджувала розсаду каляфійорів, капусти різних

сортів, калярепи, помідорів. Літом ми ласували зеленим горошком, морквою, редьківкою і зеленою цибулькою. Повз стежку росли порічки, малини, агрус і трускавки. Нижче яринового городу була велика алея вишень, а також чорної порічки. На другій половині подвір'я стояла возівня, стайня для коней і корів, курник і шпихлір. За шпихліром була пасіка.

Від раннього ранку до пізнього вечора тета Андзя поралася по господарству, щоби все було зроблено досконало. Хоча до роботи була і прислуга, але вона особисто дбала, щоби всюди був лад і порядок.

Вуйко Микола² (о. Декайло) після Служби Божої також займався господаркою, бо треба було виїхати в поле, доглянути бджіл, не забуваючи в першу чергу виконати церковні обов'язки.

Дзядзьо Теодор раненько відправляв Службу Божу і, коли вертався з церкви, то я, Оленка, Одарка та інші внуки, які на той час були тут, чекали, щоби першими привітати дідуся і поцілувати його в руку. Він гладив нас по голівках і питав кожну: «А ти чия?» Розуміється, що внуків було багато, я з Тернополя приїздила з сестрами Асею та Марійкою, від тети Стефи приїздив Роман з

¹ дочка о. Теодора

² чоловік Анди, сотруди́к о. Теодора

Марійкою, часом була і Даня, бував Славко стрийка Левка, Ромко і Юрко стрийка Геня і друзі.

Сестра дядзя, бабця Юзя, щоранку також ходила до церкви і приготувляла букети квітів, що їх ставила коло образів. Вона приглядала за порядком в церкві, щоб вся робота була зроблена на час, випрані та випрасовані стихарі, обруси, рушники. Їй в тому допомагала пані Цісакова.

Ранком до сніданку, а також до обіду, підвечірку і вечері ми накривали на стіл, а опісля збирали зі столу. Кожна мала свої обов'язки і визначене чергування. До обіду і вечері дзвонив дзвоник, і всі мусили бути на час. Після молитви всі займали визначене їм місце за столом, спокійно слухаючи, як дядзьо розповідав різні цікаві історії, а часом і веселі жарти.

Тета Андзя часто давала мені збивати масло із сепараторної сметани, яке ми споживали до першого і другого сніданку та на підвечірок. Найбільше тоді смакував мені свіжий мед з молоком, булкою, або рогаликом. За роботу, яку ми виконували, одержували в нагороду морозиво, содову воду, і альбертики, які купували в місті. Пам'ятаю, як тета Андзя післала мене до кооперативи по дріжджі за 5 грошів, я купила та по дорозі додому майже все з'їла, але одно деко лишила на профору.

Найбільшим святом для нас, дітей, був день, коли приїжджав тато та привозив нам солодощі, нові м'ячі та інші забавки. Теті Андзі – чоколяди, добру каву, а для дядзя – тютюн.

Іменини тети Андзі і Тата були поруч – 6 і 7 серпня. На цей день ми готували вірші, квіти, подарунки. Головне, що в ці дні ми ласували морозенням, яке крутив в пивниці Ромко, син тети Стефи і Степана Ратича. Тіточна сестра дядзя Ольга Богачевська, готувала з нами гарну маленьку виставу, наприклад, про бджілку і метелика, спеціально для цього шила нам гарні строї. Власне, вона навчила нас вправ на тексти стрілецьких пісень, і ми з дівчатками, мешканками Струсова, виступали з тими вправами на фестинах, які звичайно проходили у графському парку. Для таких виступів ми одягалися в народні строї і мали вишиті рушники для вправ.

Тета Ольга Богачевська була делегаткою від філії Союзу Українок і їздила по селах району, організовувала гуртки для неписьменних, курси шиття, куховарські курси, курси гігієни жінки і годування дітей.

Літом, коли мій тато мав відпустку і приїздив до Струсова, ми ходили з ним під гору до старого костелу, брали з джерельця, яке там було, чисту воду. Вона була холодна і дуже смачна. Також ходили в ліс по гриби, на суніці і на річку купатися. Річка текла повз город вуйка др. Родіона Сліпого і тети Ольги, тіточної сестри моєї мами, а також тети Стефи Гірнякової. Ми дружили з їхніми дітьми Орисею і Ольгою Сліпою, а також Олею, Любою, Юрком та Ігорем Гірняками, які приїздили зі Львова і Тернополя на літні і зимові вакації. На Різдвяні свята ми ходили до них в гості, колядували, а на Великдень разом виводили гагілки: «Кривого танцю йдемо і кінця му не найдемо», «А вже весна воскресла, воскресла», «Коструба» та багато інших хороводів і забав. Тета Ольга Сліпа вивчала англійську мову і нас знайомила з англійськими журналами «Лайф» та діточими казочками. В 1939 році вона переклала на українську мову повість Шарлоти Бронти «Джейн Ейр», яка вийшла під назвою «Ідеалістка» у видавництві «Діло».



Роман Ратич (внук о.Теодора), Лев та Роман Цегельські з песиком Дуцьом.
Налуже, серпень 1939 року



Олена Декайло,
Іванна, Ірена, Оксана Цегельські
та син о.Ігнатія, теолог Артемій
Цегельський
Налуже, 1939 рік



Збираючись у Гірняків, ми часто співали там стрілецьких пісень під фортеп'яний акомпанемент найстаршої Олі.

В 1936 р. вуйко Микола (о. Декайло) дістав парафію у сусідньому селі Налуже, і наше дальше перебування на вакаціях перейшло туди. Тут пройшли найкращі і найщасливіші дні нашої юності. Вліті на вакації до Налужа приїздило багато молодих людей, збиралися студенти із сусідніх сіл, і ми разом проводили час.

В Налужу на приходстві в садку була гарна площа, де ми грали у відбиванку, в сонячні дні ходили на річку купатися, а вечорами сідали на великій веранді і під акомпанемент гітари Славка Цегельського (сина Льва) співали до пізньої ночі. Цими піснями заслуховувалося і любувалося все село. В нашому репертуарі були такі чудові пісні, як: «Ставок заснув, змовк спів пташини», «Маєва нічка леготом дише», «Прощаюсь, ангеле, з тобою», «Як тиха ніч пов'є долину», танго «Прийде ще час, коли зустрінємось з тобою», «Село заснуло при долині», «Ти і твої чорні очі, так чарують все мене» та багато інших народних і стрілецьких пісень. Згодом, ці пісні можна було почути і у виконанні сільської молоді не тільки Налужа.

В неділю після обіду грали у «флірт», або в гру, що називалася «розмова квітів», та в інші товариські забави. В дощеві дні читали книжки. В мій час молодь захоплювалася творами Ірини Вільде «Мете-

Юрій (син о.Євгена),
Ірена (дочка Льва),
Роман Ратич (син Стефанії), Оксана,
Марійка та їх батько Роман

Налуже, 1942 рік



Стоять зліва направо: Славко Гарматій, Роман Цегельський, Роман Ратич, Костик Г., Костик І., о.Дмитрук, Оксана Цегельська, Одарка і Оленка Декайло, Ірена та Іванка Цегельські, Юрко Цегельський; сидять: Костик, Неоніла Дмитрук з сином Зеновієм, Мандичевська, о.Теодор Цегельський, його сестра Йосипа, Анда Декайло, Стефанія Ратич; на землі сидять: Марійка Цегельська та Христинка Ратич.

Налуже, 1937 рік.



Празник на Успення Пресвятої Богородиці

Стоять зліва направо: Славко Гарматій, Одарка Декайло, Андрій Блюй, Марія Цегельська, Ю.Трембач, Оксана Цегельська, Ю.Заєць, Ірена Цегельська, Оленка Декайло, Іванка Цегельська, Т.Ракочий; сидять: о.Панасюк з дружиною Ромою, Роман Цегельський

Налуже, 1939 рік.

лики на шпильках», «Восьма б'є», «Повнолітні діти», а також Ольги Кобилянської «Царівна», «Через кладку» і др.

В 1937 р., якраз на імянини тети Андзи, приїхав на ровері наш дальший родич із Городка коло Львова – Артемії Цегельський, син о. Ігнатія, студент Львівської Богословської Академії. Тоді сотрудником нашого дядзя у Струсові був його шватер о. Євген Дмитрук. Ми з ним подружили, і він завжди приїздив до Налужа, ми разом ходили на річку, вечорами на проходи, співаючи пісні до пізньої ночі. Артемії чудово грав на скрипці і навіть брав участь у Теревовлі в концерті до 100-річчя «Русалки Дністрової», а також підготував академію у Струсові.

На літні вакації я часто їздила до Янова, де парохом був наш Стрийко о. Євген Цегельський. Стрийко і тета Славця завжди мене дуже радо зустрічали. Тут я також пережила багато щасливих днів в товаристві своїх стрієчних братів Романа і Юрка та сестри Марійки. Багато часу проводили ми на річці і в лісі. Тут я познайомилася з частими гостями стрійків, такими, як доктор М. Терлецький, магістер М. Левицька, професор Степан Гжицький, який приїздив з Відня до своїх батьків, що жили у своїм домику над річкою, з родиною аптекаря Гошоватюка.

З Янова ми їздили на прощу до Зарваниці, де, до речі, довголітнім парохом був прадід по бабці Марії – отець Порфірій Мандичевський, а було це давно, бабця Марія вродилася в Зарваниці 14 квітня 1865 р.

В липні, на свято Петра і Павла, ми їздили на празник до Деренівки, де проводили приємні хвилини в родині о. Глинського і о. Мохнацького. З Янова брничкою їздили в Сорочу коло Хоросткова, де відвідували стрійка о. Миколу, тут нас завжди щиро вітали і особливо раділи нами діти Маркіян, Дометій, Ліда і Мартуся. Тут в родинній атмосфері ми були дуже щасливі, бо відчували велику родинну любов, яка залишилася в моєму серці до сьогодні.

Однак наші щасливі дні тривали недовго. Після смерті дядзя о. Теодора в травні 1939 р., що було для нас першим тяжким ударом, ми провели останні родинні вакації, бо вже наприкінці вакацій, в серпні після Успення Пресвятої Богородиці була проголошена загальна мобілізація, а 1 вересня нападом Німеччини на Польщу розпочалася Друга світова війна, що різко повернула нашу долю. З нею пропали наші надії і сподівання. Війна і події, які запанували, одним розчерком пера перекреслили всі наші діточі та юнацькі мрії. Настав крутий поворот в нашому житті. Розпочалися для нас важкі і сумні дні і роки ...

Читаючи ці спогади, насувається на серце велика туга за втраченою молодістю, а на очах з'являються сльози. Та на думку приходять слова письменниці Ірини Вільде, яка писала: «Згадувати минуле треба, сміючись»...

Іванна

Друга дочка Романа – Іванна-Надія-Йосафата-Теодора, народжена в Струсові 20 січня 1924 року. В родині її кликали Асею. Після закінчення початкової школи навчалася в Українській гімназії в Тернополі з 1937 до 1942 року. Потім доля повела її іншими шляхами. Після евакуації разом з родиною до Австрії вже не повернулася до рідних країв. Емігрувала до Німеччини, де вийшла заміж за Володимира Гривнака, який народився 4 серпня 1909 року в Дубрівці коло Сяноку і був сином Олександра й Анни з дому Роман. Він закінчив студії в Кракові, отримавши диплом інженера-економіста.

Іванна та Володимир після поневіряння по світах замешкали в Америці, де Володимир помер 13 квітня 1979 року.

У них двоє синів: Олександр-Роман, народжений 16 грудня 1951 року, і Юрій-Володимир, народжений 1 вересня 1960 року. Обоє вони здобули фах фармацевтів і працюють у Детройті.

Олександр-Роман одружений з Варварою Ігельською, народженою 19 серпня 1954 року, вони мають двох синів: Івана, народженого 12 листопада 1981 року, і Андрія, народженого 20 грудня 1984 року.

Юрій 19 травня 2001 року одружився з Вірджінією Пальмер, народженою 25 серпня 1974 року.

Про родину Асі Гривнак найкраще довідуємося із її власних спогадів, якими вона щиро ділиться з родичами в Україні:

Іванна та Володимир
Гривнаки з сином Олесем

США, 1959 рік



Іванна (Ася) Цегельська – студентка Української гімназії в Тернополі

Листопад, 1942 року





Олександр

Юрій

Сини Іванни і Володимира Гривнаків

СПОГАД ІВАННИ ГРИВНАК-ЦЕГЕЛЬСЬКОЇ

Я народилася 20 січня 1924 року у Струсові. Хрестив мене наш Дідусь о. Теодор Цегельський як Іванну-Надію, а при миропомазанні додав ще Йосафата-Теодора. Це все записане у моїй метриці. Всі мене знали як Асю.

Ще в Німеччині я зустріла свого судженого інж. Володимира Гривнака із Сянока. Ми побрались у нашій церкві в 1946 році в Німеччині. В 1950 році ми виїхали до Аргентини, де проживав Влодка брат Юліян Гривнак, який жив у Буенос-Айрес вже 20 років.

Були ми шість років в Аргентині, але тому, що не було праці і була велика біда, не було умов до життя, та й підсоння дуже горяче, ми записалися на «польську квоту», щоб виїхати до Америки, і безрезультатно чекали на неї шість років.

Але Господь нам допомагав. У 1951 році нам вродився синок Александер, якого звемо Олесем. Ми довідались, що в Америці проживає наш стрийко о. Євген Цегельський з родиною, нав'язали зв'язок зі стрийком і мали велику радість, бо стрийко Геньо вистарався нам дозвіл на переїзд до Америки. Тут в Америці вже було багато наших краян. Довідалась, що живуть тут мої товаришки і товариші. Нав'язала з ними контакти, і др. Павло Джуль з дружиною Іреною (Бліхар з дому) і Ніля Івахів зложились та позичили нам гроші на переїзд. Їм багато чим завдячуємо і ніколи цього не забудемо. А доня покійного стрийка Геня – Марійка, з чоловіком Олесем Кальбою і маленьким синочком Орестом, прийняли нас дуже щиро і сердечно. Приїхали ми до Америки взимку, перед Різдвяними Святами. Нам аж не вірилося, що

Господь та родина помогли нам так багато, ми їм всім будемо вдячні до кінця нашого життя.

Праці не було, бо Влодко вже був в літах, але по кількох місяцях ми дістали трикімнатне мале мешкання, коло Влодкових знайомих ще з Кракова. І так ми почали життя тут в Америці. Родина і знайомі помагали нам стати на ноги, я працювала 29 років у шпитальній лабораторії як лаборантка в патології, бо Влодко, на жаль, не зміг дістати праці, але відпрацював сім років у приватнім підприємстві. А пізніше захворів поважною хворобою і визнали його не здатним до праці.

В 1960 році народився нам другий син Юрій-Володимир. Це була наша радість, бо Олесеві було вже дев'ять і пів року, він нам у всьому помагав, а спеціально любив свого братчика. Богу дякувати, діти росли добре, вчилися у нашій школі при церкві, закінчили середню школу і поступили на фармацію, спочатку Олесь, а потім і Юрко.

Олесь, як дістався на працю до шпиталю, то на перші зароблені гроші взяв Юрка і свого товариша-американця та поїхали з прогулькою запізнати нашу славу Родину на Україні. Ще застали при життю мою найдорожчу Маму Дзюбу, бо Татко відійшов у вічність 1974 року. На жаль, і родичі Влодка вже не жили. Так у Тернополі з нашою родиною святкував Юрко своє 16-ліття. Це залишиться надовго у його пам'яті – спомини і враження пізнання Родини, великої і славної на Україні.

Олесь і Юрко працюють в шпиталях. Юрко працює у відділі немовляток, які народились передчасно, він любить свій фах. Юрко ще не жонатий, а Олесь оженився тому 20 років з Варцею з дому Ібельською, і мають вони двох синів – Івана і Андрія. Живуть далеко від мене, на півдні, в Техасі, у місті Сан-Антоніо. А Юрко живе в Детройті, це від мене 35 хвилин їзди автoм. Олесі все вліті приїжджають до нас на вакації, і то вже ми разом радіємо...

Наші сини і внуки – великі спортсменці. Юркові розваги – це хокей на льоді, гольф і бейсбол. Змалку дістав багато нагород і трофеїв.

Шкода і жаль мені великий, що мій Влодко не діждався побачити своїх внуків, напевно, був би щасливим дідусем, бо діти його дуже любили. А я вже давно на пенсії. Влодко відійшов у вічність 1979 року на 69 році життя і залишив нас самих.



Іван Гривнак,
син Олеся і Варки –
студент університету

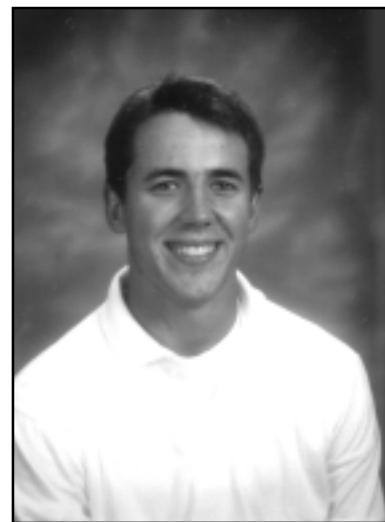

Андрій Гривнак,
син Олеся і Варки

2001 рік

Мушу сказати, що чужина – це не своя земля, mimo всіх вигод, за які ми тяжко платимо, ми ніколи не були щасливі, тільки як були ми вдома з нашими Найдорожчими Родичами, великою Родиною. Ці щасливі молоді роки, безжурні, на своїй славній Україні, будуть з нами аж до кінця нашого життя.

...Мушу сказати, що моя сестра Марійка має дуже добре серце, і я горджуся нею... Але і не дивуюсь, бо ціла наша Родина все собі помагала і далі продовжує по змозі чимсь допомогти.

Ніколи не забуду наших Найдорожчих Дзядзя Теодора в Струсові, ходячу доброту Бабцю Юзю, Тету Андзю, Вуйка Миколу, Стрийків Геня і Славці, Стрийка Миколу і Тету Юзю Цегельських, та й Вуйків Ратичів – Стефана і Стефу. Це була велика Родина наша. Пригадую собі ще з часів молодих, що мої товаришки все з мене сміялися, казали, що «у тебе, Асю, пів Тернополя – то твоя родина». Так то було колись, молоді часи, повні надій, бадьорості, сподівань і оптимізму. А це все проминуло, як сон. Часом мені не віриться, що такі часи колись були.

Мене доля розлучила в часі війни з моїми Найдорожчими Батьками, сестрами і цілою родиною, і я осталась в чужому світі сама. Не було з ким поділитись словом, не знаючи, де моя родина перебувала, що з Батьками сталося. Часи були для мене дуже жорстокі, та я якось держалась все надії, що віднайду своїх, і так сталося, що дістала я листа від Тата, просив чи я би не могла стягнути всіх до себе, де я була і працювала в шпиталі. Та, на жаль, війна вже кінчалася, і ті, до кого звернулася по допомогу, на жаль, не могли мені допомогти, бо родичі були в Австрії, а я в Німеччині. Але я не трапила надії, написала до Червоного Хреста, щоб мені допомогли, але, на жаль, дістала я вістку, що не можуть мені допомогти, бо сестер і родичів забрали назад на «Родіну». Можете собі уявити, як я це все пережила.

Та все кажу, що Господь не дав мені загинути, стрінула я свого судженого, який так, як я, був без родини, яка залишилась вдома і була переселена до Львова. В Мюнхені ми взяли шлюб 3 листопада 1946 року і так зачали ми



Олесь,
Віргінія та
Юрій Гривнаки

2001 рік

Іванна (Ася)
з чоловіком
Володимиром
Гривнаком
на еміграції
в США



сімейне життя. Мандрували через Швейцарію, Італію, Африку, Бразилію, Парагвай, аж опинилися в Аргентині, в Буенос-Айрес, де жив Влодка брат Юлько, який туди нас стягнув. Ми прожили там тільки шість років в жахливих обставинах!..

...ще я хотіла сказати, що Наша Родина є зв'язана ниткою любові і пошановання один до одного, де б ми не були, за нікого не забуваємо.

Марія



Марія
дочка Романа Цегельського

Наймоладша дочка Романа і Анни Цегельських – Марія-Любов-Олена – народилася 7 червня 1926 року в Тернополі, де проживає й нині.

Закінчивши 6 класів початкової школи, Марійка вчилася в українській гімназії «Рідна школа», яку в листопаді 1939 року було зліквідовано радянською владою і навчання відбувалося вже в середній школі №1. З приходом німців в 1941 році відновили українську гімназію і вона продовжувала навчання протягом 1941-1944 років у гімназії.

З наближенням фронту до Тернополя Марійка із родичами евакуювалася на Лемківщину. Тут вона продовжила навчання в приватній гімназії пані Соневицької в Криниці. В цей час родина проживала в селі Радошиці Сяноцького воєводства, біля кордону з Чехословаччиною. Звідси німецька військова влада усіх емігрантів, а було їх немало, насильно вивезла в концтабір Штрасгоф в Австрію. Після кількомісячного перебуван-

ня в таборі, емігрантів перевозять в розподільний табір у Відні, звідки усіх направляють до праці – на фабрики, заводи або сільськогосподарські роботи до так званих «бауєрів». Треба сказати, що Марійці пощастило. Її разом із сім'єю взяв до себе управитель фільварку в селі Лінденгоф, що належав до монахів-цістерцієнців з Гайлігенкрайцу. Тут вона працювала біля корів, коней та на польових роботах. Її батько Роман також працював біля корів, чистив стайні. Мама зранку на домашніх роботах, після обіду – в полі. Сестра Оксана допомагала господині при хатніх роботах.

Майже щонеділі вони усією сім'єю ходили в сусіднє містечко до римо-католицького костелу на Службу Божу, а що всі вони були співучими, то швидко вивчили відправи і разом із усіма хором співали на Богослужіннях. Як потім згадувала Марія, прийшовши до костелу на українське Різдво, їх зустрів священик і попросив, щоб вони після Літургії заспівали українські колядки. Розуміється, вони з радістю і від душі колядували, чим викликали захоплення усіх прихожан.

4 квітня 1945 року вранці почули під вікном лайку російською мовою і зрозуміли, що то прийшли «визволителі». Настав час повертатися додому, бо дорога на захід була перекрита фронтом.

Щоб не померти з голоду, Марія із сестрою Оксаною працювали в нічних змінах на заводі «Семперітгумміверк». Так триває до осені. Сім'я голодує. Вони змушені просити військових посприяти їх швидшому поверненню на Україну. Вони ще не

знали, що їх рідний Тернопіль весь в руїнах, а запах не похованих трупів удушливо панував над містом. І знов їх везуть, але вже в радянський розподільчий табір в Вінернойштат, де після детальної «фільтраційної перевірки» відкритою тягаровою автомашиною з мішком сухарів доставили до Львова. Тут на деякий час вони затрималися в тітчиній сестри Романа – Володимири Зарицької, з дому Зофійовської, а згодом вирушили до Тернополя.

У 1946 році, закінчивши бухгалтерські курси, Марія влаштувалася працювати на посаду книговода в школі № 1. Тут вона пропрацювала дев'ять років, одночасно закінчила вечірню школу (9 і 10 класи) та успішно склала іспити на атестат зрілості.

З 1954 року навчалася на фармацевтичному факультеті Львівського державного медичного інституту. Після закінчення інституту повернулася до рідного Тернополя, де отримала посаду старшого інспектора-провізора Тернопільського обласного аптекоуправління. Протягом усього часу їй приходилося постійно проводити фармацевтичні обстеження всіх аптек і аптечних пунктів у містах і селах усіх районів області. А щоби дістатися у віддалені села при бездоріжжі, треба було не раз пішки, в негоду, через болота чи снігові заметілі, по коліна в снігах, проходити не один десяток кілометрів. До її обов'язків входили також перевірки лікувально-профілактичних установ на дотримання правил зберігання медикаментів, особливо отруйних речовин і наркотичних засобів, доцільність їх назначення, правильність оформлення документів на їх відпуск.

Марія на роботі вела всю організаційно-методичну роботу, розробляла програми впровадження прогресивних методів праці фармацевтів і провізорів, та контролю за їх втіленням. Постійно брала активну участь у проведенні періодичних курсів підвищення кваліфікації і фахового рівня фармацевтів, на яких сама читала лекції. Такою невтомною повсякденною працею вона сприяла підвищенню рівня фармацевтичного обслуговування, не дивлячись на складні умови радянської дійсності. Тягар праці, який вона несла на своїх плечах 37 років, не змогли компенсувати ні присвоєння їй звання провізора вищої кваліфікації, ні звання «відмінника охорони здоров'я» – це лише виділило її заслужено з-посеред інших.

З проголошенням незалежності України Марія чітко налагодила роботу і контроль за діяльністю фармацевтичних закладів в нових умовах праці. Лише на 70-



Марія – дочка Романа Цегельського
Домет – син о.Миколи Цегельського

Сорока, 1942 рік

му році життя – в 1996 році – виходить на заслужений відпочинок.

Марія вміє і любить співати. Там, куди вона прийшла в гості, незабаром лунає українська пісня. Знає вона їх, як і її сестра Оксана, безліч. Тому не дивно, що все своє життя вона брала активну участь в художній самодіяльності. Завжди співала в хорі фармацевтів, в різних ансамблях, тріо та дуетах. Брала участь у багатьох концертах, фестивалях, конкурсах та оглядах. Співала не раз на «Співочому полі» Тернополя. Постійно завойовувала призи та нагороди. Це давало їй постійну насагу до творчої нелегкої праці, дозволяло забути злобу і труднощі складного і важкого життя.

На закінчення розповіді про Марію Цегельську треба сказати, що вона була і є любленою всіма в родині, бо завжди дуже добра, лагідна і усміхнена. З усіма завжди в згоді, має надзвичайно добре серце, чуйне до чужої біди і завжди приходить з допомогою. В родині завжди було немало родичів, що постійно хворіли, а то і дуже важко, були і інфаркти, і виразки, та різні складні операції. За радянських часів дістати добрі ліки було дуже важко, а, особливо, закордонних ліків неможливо було дістати. Тому всі зверталися до Марійки і вона нікому не відмовила, діставала необхідні ліки, та часто сама за них оплачувала, сама приносила потребуючим, не чекаючи на подяку. Тим вона завжди нагадувала доброту свого діда отця Теодора та свого батька Романа, від котрих унаслідувала добре серце.

За тяжкою добросовісною працею, допомагаючи рідним і близьким, вона і не отямилась, як пройшла молодість. Не побачила тих, котрі радо б розділили з нею спільне життя. Залишилася сама. Та не забувають її вдячні рідні та близькі!



Зліва направо: Марія Кравчук (дочка Стефанії Ратич), Дометій (син о.Миколи Цегельського), Марія (дочка Романа Цегельського).

Роман ЦЕГЕЛЬСЬКИЙ

МОЯ АВТОБІОГРАФІЯ

Автор – Роман Цегельський – один з визначніших працівників в економічній ділянці нашого життя в час її найбільшого розвитку й емансипації від монопольної переваги чужинців. Він подає короткий перелік установ, в яких працював і які функції в них виконував. Помер 1974 року в Тернополі. – *Редакція.*

Я народився 5 липня 1888 року в родині о.крил. Теодора, довголітнього пароха Струсова (1884-1939). В рідній місцевості я закінчив народню школу і у 1900 році здав вступний іспит до тернопільської гімназії Франца Йосифа. Середньошкільну освіту я завершив іспитом зрілості 1908 року і того ж року вписався на правничі студії у Львівському університеті. Рівночасно вступив на практику у щадничо-кредитовій кооперативі «Власна Поміч» у Струсові. По закінченні чотиримісячної практики її управа призначила мене помічником книговода, а від січня 1911 року – книговодом. На цій посаді працював до 1914 року, бо з вибухом Першої світової війни мене покликано до австрійського війська, а в березні наступного року вислано на російський фронт у Карпатах. Ранений в квітні 1915 року, я попав у російський полон і, перебувши там різні прикрі хвилини, як інвалід був звільнений у травні 1918 року.

У час визвольної боротьби українського народу я опинився на Правобережжі і хворів там довгий час тифом. Видужавши, повернувся на фронт, був знову ранений і попав цим разом у польський полон. Перебувши деякий час у таборі полонених у Тухолі, я був звільнений як інвалід під кінець 1920 року і тоді повернувся до Струсова.

На весні 1921 року я одержав з Львівського університету документ про закінчення заочних студій на правничому відділі; цього ж року я одружився з Анною Гарматій, донькою Луки й Павлини, вчителів у Могильниці.

У половині січня 1921 року я вступив знову на працю книговода до кредитової кооперативи «Власна Поміч» у Струсові і працював у ній аж до її ліквідації в травні 1923 року, що наступила з причини девальвації польської марки. При заміні на нову валюту (180 тис. марок за одного злого) кооператива не могла встоятися.

До 1 листопада 1924 року я був книговодом новозакладеної споживчої кооперативи «Єдність» у Струсові і тоді теж закінчив кооперативний курс, що його організував РСУК у Львові.

При кінці 1924 року я став головним книговодом і членом дирекції Подільського Союзу Кооператив у Тернополі і залишився там аж до вибуху Другої світової війни. Рівночасно в 1927 році Ревізійний Союз Українських Кооператив у Львові іменував мене делегатом-ревизором з правом проводити законні ревізії по кооперативах першого ступеня.

З вибухом Другої світової війни і приходом до Тернополя большевиків я приготував ліквідаційний блянс і передав його Облспоживспілці, яка пере-

брала все рухоме й нерухоме майно ПСК вартістю понад одного мільйона золотих. До кінця 1940 року я працював в Облспоживспілці керівником по обліку області і рівночасно проводив провірку Райспоживспілок.

За німецької окупації я був головним книговодом і членом дирекції новоствореного Окружного Союзу Кооператив у Тернополі. В 1944 році я евакуювався wraz з родиною на захід; спочатку зупинився в селі Радошиці Сяніцького повіту, а далі переїхав до Австрії. З приходом сюди большевиків мусів разом з родиною працювати в фабриці в Трайскірхен, а в жовтні 1945 року повернувся до Тернополя.

По приїзді до Тернополя я зголосився до праці на пивзаводі і був там старшим книговодом до кінця 1946 року. Згодом я виконував функції книговода-ревізора в Обласному млинарному тресті (1947-56 роки), а від початку 1957 і до кінця 1967 року був на посаді книговода в Облхарчпромі. У наступному році я перейшов на пенсію.

«Шляхами Золотого Поділля»,
Регіональний Історично-Мемуарний Збірник, том 3,
«Тернопільщина і Скалатщина»,
НТШ, 1983, Філядельфія, Па., ЗСА, стор.634-636/

РОЗДІЛ 5

ПАГІНЦІ, ЩО НЕ РОЗКВІТЛИ

У традиційно багатодітних галицьких родин досить часто траплялася і дитяча смертність, що мала об'єктивні і суб'єктивні причини. Не обминули такі хрести і рід Струсівських Цегельських. Згідно з родинними переказами у о. Теодора Цегельського і його дружини Марії-Магдалини з Мандичевських було дев'ятеро дітей. Це підтверджує у своїй монографії «Зага роду Цегельських і розповідь про Камінку Струмилову» і Юрій Цегельський. Він стверджує, що згідно з родовим записом, який був укладений в 1960 році, у цій родині народилося десять дітей. Друга з черги дитина – син Олег – помер невдовзі по народженні у 1886 році. Наступні редакції родовідних табелів, включно із спорядженими в 1966 році, якими користувався сам Юрій Цегельських, його не подають.

Також не судилося жити п'ятій з черги дитині – першій донечці Олені, яка народилася в 1889 році і померла в 1890 році.

Наступний після неї син Володимир-Теодор, хоч і дожив до повноліття, та коротке мав життя, не встиг одружитися і залишити по собі нащадків.

Володимир-Теодор народився 26 червня 1891 року. Закінчив Українську гімназію в Тернополі.

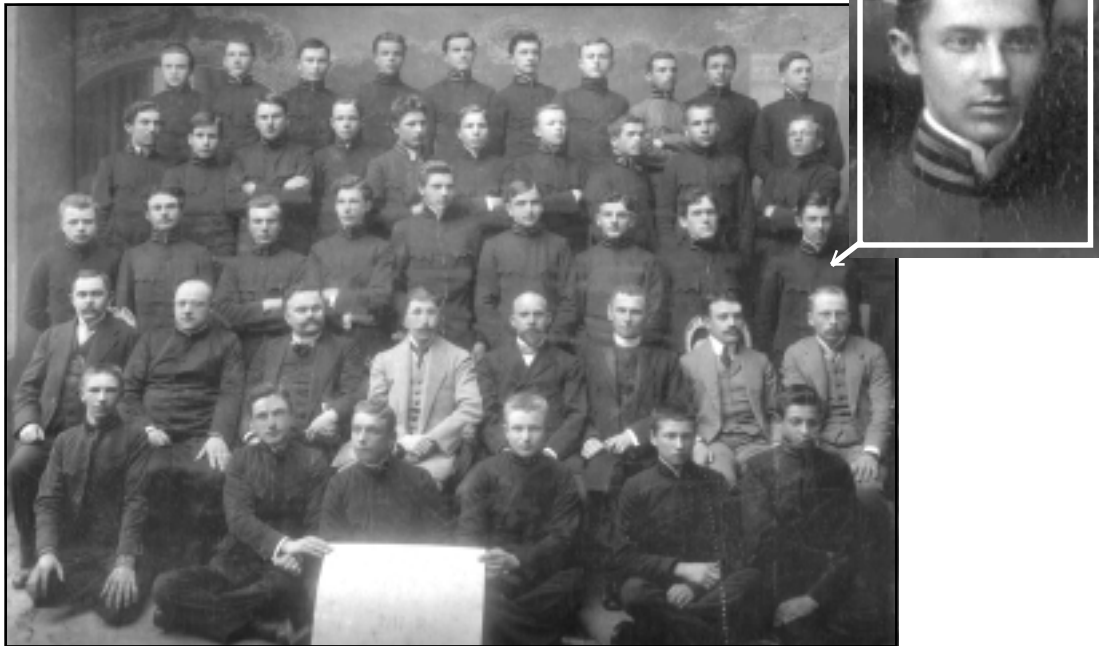

Учні 6^Б класу Української гімназії в Тернополі
1911-1912 навчальний рік

У третьому ряді перший з правої сторони – Володимир Цегельський.



Син о.Теодора – Володимир Цегельський
офіцер австрійської армії
Загинув на італійському фронті у 1918 році

Під час Першої Світової війни він служив при австрійській армії в корпусі, яким командував генерал-майор Станіслав Шептицький, рідний брат Митрополита Андрея Шептицького. Цей корпус складався переважно зі східно-галицьких полків, в яких переважали гуцули і бойки, які як жителі гір найбільше надавалися до воєнних дій в горах Альпах. Однак не всі вояки цього корпусу були гуцулами чи бойками, були представники й інших етносів українців, і серед них – Володимир Цегельський, якого називали «подоляком». Він у ранзі обер-лейтенанта разом із своїм відділом ніс службу при охороні корпусного штабу. 21 червня 1918 року він загинув під час нальоту італійських літаків на приміщення штабу. Кілька днів не дожив до своїх 27 літ! Про його смерть родина була повідомлена через так

званий «фельдпост», але ніколи не довідалися, де його могила.

Наступною дитиною була Анна-Софія, якій Бог дарував довге 90-літнє життя, але наступна після неї дочка Марія прожила дуже коротко.

Марія народилася 20 червня 1895 року і померла 15 березня 1905 року, правдоподібно, від скарлатини.

Отже, не всім дітям о.Теодора судилося жити й помножувати свій рід. Бог забирає їхні душі до себе, маючи для них інше, нам невідоме, призначення. Але були й інші, земні, перешкоди для природнього розростання і розквітання цього славного роду. Немало таких жорстоких впливів побачимо, розглядаючи долі членів наступних гілок роду Струсівських Цегельських.

РОЗДІЛ 6

АННА-СОФІЯ ЦЕГЕЛЬСЬКА-ДЕКАЙЛО
ТА ЇЇ РОДИНА
(1892-1982)

Анна – дочка о.Теодора Цегельського
Струсів, 1917 рік

Шостою дитиною о. Теодора і Марії Цегельських була дочка Анна-Софія. Вдома її всі називали Андою, або здрібніло Андзью. Вона народилася в Струсові 21 червня 1892 року. Час розгубив відомості про її дитячі роки, знаємо лише, що закінчила Учительський Семінар у Бучачі.

24 листопада 1918 року вона вийшла заміж за о.Миколу Декайла, сина Василя і Михайлини Стець із Ладичина, де Микола народився 17 грудня 1891 року. Так Анна Цегельська стала дружиною священика (їмостю, як тоді казали), тобто продовжила традицію священичого роду. До речі, в родинній пам'яті надовго збереглися спогади про їхнє весілля, яке відбувалося у Струсові і відзначалося не лише урочистістю, а й присутністю багатьох відомих і славних людей. Зокрема, на ньому були полковник усусусів Дмитро Вітовський і офіцер УГА професор Никифор Гірняк.

Отець Микола Декайло навчався в Тернопільській українській гімназії в 1903-1911 роках, закінчив теологічний факультет Львівського університету і в 1892 році був висвячений на священика. Спочатку він був сотрудником у свого тестя в Струсові, а згодом парохом в Налужу коло Теробовлі, що було недалеко Струсова, так що, коли до о. Теодора з'їжджалася родина на його іменини, а було це 21 лютого, або на празник, що припадав на «теплого Миколи» 22 травня, то молодші члени родини з великою радістю і піснями на устах пішки ходили ночувати до Налужа, де гостинна тета Андзя їх радо приймала.



Анна Цегельська

Бібрка, 1916 рік

Отець Микола був надзвичайно освіченою і начитаною людиною, знав вісім мов. Був спокійної вдачі, завжди врівноважений, щирий порадник і вчитель. У душпастирстві був ревний, побожний, любив своїх парафіян і всі свої сили, знання і серце віддавав невтомній праці на парафії. Дописував до релігійних газет та журналів. Статті в нього були змістовними, глибоко обдуманими і цікавими.

Його дружина Анда була головою Союзу Українок. При читальні вела гуртки самоосвіти, в яких брали участь обоє з мужем. Анда була надзвичайно чуйною і милосердною, що зрештою, було притаманною рисою Струсівських Цегельських. Їмось Андзя допомагала бідним, чим могла. Вона знала особисто всіх потребуючих, завжди цікавилася їх потребами і бідами, а що з чоловіком розуміли чужу біду, то часто роздавала кому було необхідно муку, хліб, крупу, сир, яйця тощо. До речі, вона була прекрасною господинею, вміло і успішно вела велике домашнє господарство, в

якому було все необхідне не тільки для сім'ї, але і для гостей, котрих тут ніколи не бракувало. Не раз розказувала гостям, що в неї сметана така густа, що ложка ламається. Вона була стовідсотковою «їмосцею» в найкращім розумінні того слова. Завжди цікавилася хворими, вміла давати необхідні й корисні поради, як лікувати, а при потребі, коли мала, давала і ліки! Була готова кожному дати добрі поради щодо городу, кухні, вишивки чи догляду дітей.

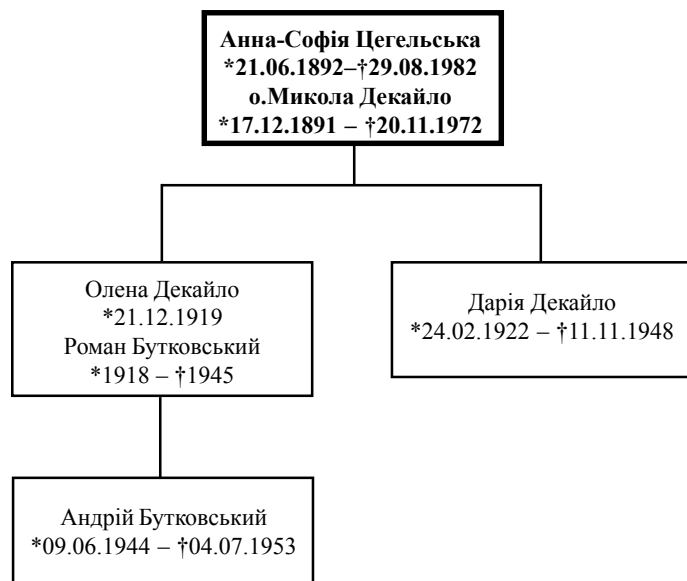

Найкращими роками у своєму житті Анда завжди вважала воєнні роки 1914-1917, коли вона перебувала на еміграції у Відні і працювала там у канцелярії о. Пелюха. Тоді вона багато посвячувалася відвідуванню в шпиталях поранених українських вояків, помагала їм розшукувати рідних, писала на їх просьби листи в Україну. Почувалася потрібною і помічною, і це приносило велике моральне вдоволення. Це ще одне

свідчення, наскільки притаманною для членів роду Цегельських була жертовність і прагнення допомагати ближнім, ці риси ставали їхньою життєвою потребою, задоволення якої давало відчуття щастя.

В Анди і Миколая вродилися дві дочки. Та долі їм випали невеселі.

Старша Олена народилася 21 грудня 1919 року в Струсові. В 1933-1939 роках отримала освіту в Тернопільській гімназії «Рідна Школа». В 1939-1941 роках навчалася у Львівському університеті.

28 серпня 1943 року Олена вийшла заміж за Романа Бутковського, теолога, який закінчив Духовну Семінарію у Львові. 9 червня 1944 року в них народився син Андрій. Та їхнє сімейне щастя було коротким. З приходом радянських військ Романа покликали в армію, і невдовзі, їдучи на фронт, він загинув під час бомбардування німцями однієї із залізничних станцій на сході Польщі. Так через історично-воєнні перипетії не судилося цьому теологові стати священиком, а його двадцятип'ятилітня дружина Олена залишилась вдовою із малим синочком.

Молодшою дочкою була Одарка, яка народилася 24 лютого 1922 року, середню освіту отримала в Тернопільській гімназії «Рідна Школа». Друга Світова війна застала її у Львові студенткою університету. Під час першого бомбардування німцями Львова Одарці довелося перенести сильний стрес, який зумовив нервовий шок, в результаті якого її паралізувало. Хвороба прогресувала і не піддавалася лікуванню.

А доля посилала нові удари на цю родину. Після встановлення в Галичині радянської влади розпочалась кампанія насильницької ліквідації Української Греко-Католицької Церкви, що проводилася під маскою «добровільного» переходу священників під юрисдикцію Російської Православної Церкви. Священники, котрі відмовлялися від так званого переходу «на православ'я», здебільшого, були арештовані.



Внучка о. Теодора Цегельського
Олена Декайло

3 травня 1958 року



Внучка о. Теодора Цегельського
Одарка Декайло
(*1922 - †1948)



Олена Декайло з чоловіком
Романом Бутковськимю

Налужжє, 1943 рік



Олена Бутковська
з дому Декайло
із сином Андрієм

Теребовля, 1952 рік

Трудно було прийняти рішення о. Декайлу. Як лишити незабезпечену дружину з паралізованою дочкою Одаркою та Оленку без мужа, з маленькою дитиною? В той час парафіяни, не дуже розуміючи ситуацію, радили о. Миколі: «Ви для спокою підпишіть, а ми будем мати свого священика, і все буде, як було».

Та не так сталося. Отець Микола, важко переживаючи за долю парафії і своєї родини, «підписує православіє». Але невдовзі його все-таки заарештовують і засуджують на 25 років каторжних робіт та вивозять в концентраційний лагер.

В цей час хвороба дочки Одарки ще більше посилюється, і вона 11 листопада 1948 року помирає.

Не складається життя і в Оленки. З труднощами вона влаштовується на роботу книговодом спочатку в торгівлі, згодом – в школі інтернаті, а відтак – в аптеці. 4 липня 1953 року її дев'ятирічний син Андрійко втопився при нез'ясованих до кінця обставинах. Розповідали, що товариші, з якими він бавився біля озера, змушували його купатися, хоча він кричав, що не вміє плавати... Ця страшна трагедія сильно потрясла Оленку, і вона починає важко хворіти.

Сьогодні сама Оленка розповідає багато цікавого про себе. Дещо із її розповідей хочемо передати, бо вони добре ілюструють і обставини, в яких довелося жити, і те, які постаті та події лишили найглибший слід у її пам'яті. Зокрема, вона згадує, що Дідо Теодор виховував, окрім своїх дітей, ще шестеро дітей двоюрідної сестри, яка була вдовою о. Зофійовського. Потім одна із сиріт – Володимира – вийшла заміж за відомого математика Мирона Зарицького, а її донька-одиначка Катруся Зарицька, 1914 року народження, стала славнозвісною українською патріоткою, провідним членом ОУН, яка майже з 15-літнього віку включилася в політичну боротьбу і провела у тюрмах (польських, німецьких і большевицьких) понад 30 років.

Оленці теж прийшлося бути задіяною у бурхливій діяльності своєї героїчної родички. Це було в той час, коли в 1941 році Катрусі вдалося визволитися з більшовицької тюрми і знову пірнути у вир боротьби.

Ще перед війною, будучи після польської тюрми чотири місяці на волі, Катруся вийшла заміж за відомого патріота-націоналіста Михайла Сороку, з

яким познайомилася у тюремній каплиці. Та їхнє щастя було дуже коротким, її знову арештували, на той раз більшовики, вона сиділа в тюрмі, що її у Львові називають «Бригідки». Там, у тюрмі, вона народила сина Богдана, якого хотіла передати своїм батькам. Оголосила голодування, з голоду опухла і молока в її знеможених грудях небуло, кормила дитину майже кров'ю. Згодом, завдяки старанням батьків, їй все-таки вдається передати їм Богдана. Перед самим вибухом німецько-більшовицької війни 1941 року її відправили етапом на схід. Використавши воєнну завірюху, Катрусі вдалося втекти і вона повернулася на Україну, де знову взялася до праці задля національно-визвольної боротьби...

Як розповідає Оленка, вони разом з Катрусєю заготовляли все необхідне для поранених вояків УПА (Української повстанської армії). Оленка виконувала функції завідуючої пунктом збору цієї допомоги. В Теробовлі у визначеному місці далеко від людського ока, в одному з дерев, де було велике дупло, організували конспіративний пункт збору допомоги. Туди учасники збору зносили гроші.

«Не раз мені з Катрусєю і Юлею, – розказує Оленка, – приходилося з трудом витягати всі гроші, якими було набите все дупло. Ми ледве встигали за день їх покласти, зв'язати і передати Петру Пялі, який мішками носив ці гроші в ліс партизанам для того, щоб вони мали змогу закупити необхідні медикаменти, вату, перев'язуючі матеріали, одяг та інші необхідні речі.

Юля і Петро Пяля відсиділи в тюрмі по 10 років, але своїх товаришів не видали. Після повернення з тюрми вони одружилися. А мене за часів радянської влади весь час переслідували, постійно викликали на допити, які не раз тривали по 5-6 годин, і хоч не мали ніяких доказів проти мене, це доводило мене до шоку і спричинилося до поважного захворювання нервової системи.

Зараз кожний по тих всіх переживаннях має свої недолегливості, але мені здається, що мої – найгірші, почуваю себе дуже самотньою, переслідує мене нав'язлива думка, що вмру голодовою смертю. Мені вже минуло 80 років, але не можу забути того, що мені прийшлося пережити за моє «спецпоходження». Багато хто з нас побував у тюрмах, зазнав неволі в далекому Сибірі, а мене мучили безконечною тяганиною і переслідуванням на рідній землі.

Навіть після довгого лікування в психлікарні, два дні після приїзду додому, до мене з'явилися два «ангели-хоронителі» і знову взяли мене на допити. Я розплакалась, просила, щоб мене залишили вже в спокою. Та закінчилось все тим, що через два тижні я знову опинилася в психлікарні, а це було, можливо, гірше за тюрму. Тут хвороба у кожного проявляється по-різному, і бути серед них дуже важко. Один з тих, що мене переслідували, сказав, що мене як дочку уніятського священика вони не можуть залишити в спокою. А сьогодні я не можу собі з нічим дати раду. В хаті страшний балаган, не можу навести порядок, не можу нічого знайти, не можу привести до ладу своє життя. До того, сусід-наркоман не дає спокою. Він гірший за алкоголіка. Мав ключ до моєї хати. Кругом себе бачу здорових, веселих людей, тільки я одна не така, як всі... Не можу собі навіть приготувати їжу. Не знаю, нащо я все це пишу, але відчуваю потребу з кимсь поділитись. А почуваю себе дуже погано, з кожним днем все гірше і гірше... Вночі, у снах, – на вічних



О.Микола Декайло

фото з тюрми

допитах. Хоч всі кажуть: забудь те все, а воно мене не покидає. Зазнала я тих переслідувань так багато, що тепер вони мені не дають жити.

Моя молодша сестра Одарка була дуже здібна, на відмінно закінчила гімназію і ми обоє в 1940 році поступили у Львівський університет на біологічний факультет. Одарка в цей час, будучи студенткою, постійно була переслідувана властями, багато їй прийшлося пережити, вона багато бачила і перенесла катувань. Повернулась додому інвалідом і на 26 році життя померла від міастенії...»

Це тільки тепер, десять років після проголошення незалежності України, можна почути від Оленки розповідь про ці страшні, але, без сумніву, правдиві історії. І хоч помалу приходили інші часи, інше життя, та кожного року з настанням весни і осені Олені ставало погано, і вона була змушена лягати кожного разу місяців на два в психлікарню, хоч ефект від лікування був не значним і не міг кардинально полегшити її важкий стан, який, мабуть, залишиться вже на все життя.

Після смерті Сталіна о. Микола Декайло повертається із заслання і стає священником у селі Залісся Чортківського району, а потім, будучи важкохворим, мешкав у Теревовлі. 20 листопада 1972 року він після довгої і тяжкої хвороби помирає на 81-ому році життя.

Тяжко переживши смерть дочки, внука і на кінець мужа, Анда зовсім втрачає здоров'я, хвороба не дозволяє вже підніматися з ліжка. Та вона не втрачає інтересу до життя, не нарікає на свою долю, активно цікавиться життям родини і подіями на Україні та в світі. Багато читає, слухає радіопередачі, завжди є в курсі усіх подій. Хоч фізично квола, постійно терплячи сильні болі голови, душею і серцем залишається сильною і активною. Вона різко засуджує дії радянської вла-



Андзя Декайло з чоловіком о.Миколою і дочкою Оленкою (в центрі), справа – Осипа з Ратичів (дружина о. Миколи Цегельського), а зліва її невістка (дружина Маркіяна) Казимира.

*Фото М.Цегельського,
Тернопіль.*

Анна-Софія Цегельська-
Декайло важко хвора
на 90 році життя
Теребовля, 1981 рік



ди на Україні, осуджує комуністичний устрій в державі, є пристрасною патріоткою і прихильницею незалежності України, твердо вірить в її велике майбутнє.

Родина, яку вона так гаряче любила, не покидає її, а часто відвідує її хвору, розраджує і помагає, чим може.

Гарним свідченням цієї родинної прив'язаності і любові може служити вірш племінниці Богдани Ратич, дочки рідної сестри Анди – Стефи, написаний і зачитаний найдорожчій теті Андзі з нагоди 90-річного її ювілею:

*В Теребовлі, в Теребовлі
Збираються разом всі нині
Двадцять першого червня –
Великий ювілей в родині!*

*І як це дивно буває,
Що 21-е співпадає.
В цей день колись родина вся
Святкувала іменини Дідуся!*

*З'їздилися з Тернополя Левки, Романи,
З Янова спішили Генки,
З Сороки мчали Миколи,
А також завжди були Степани.*

*Тоді на дворі сніг лежав скрипучий
І лютий лютував. Була зима.
А вдома спів дітей лунав могучий.
Вдома – царила весна.*

*І весь той рай, усю погоду
Творила усмішка ясна
Улюбленої Андзі – Тети,
Яка творила чудеса.*

*Завжди гостинна, привітна, щира,
Кого лиш тільки не гостила?
Романа, Юрка, Славка, Ірку,
Оксану, Асю і Маріку,
Романа й Даню, а чужих?
Не в силі всіх перечислить.*

*Завжди у русі, завжди в роботі,
Коли же час на відпочинок мала?
Остання завжди спати йшла і першою вставала.
Мов тая вічна машина – втомилася не знала.*

*Чужих гостила, бідних приймала,
Двох постійних приятелів мала:
Це Юзько Рог і Мариня Паробек,
Що приходили щоденно, мов в рідний домок!*

*Минувся Струсів, минули часи,
Минулися безжурні дитячі роки.
Настало літо, коли все дозріває
І виплеканий урожай збирають.*

*А урожай зібрали ви на славу!
Зійшли і вирости ці зерна доброти й самопосягати
В любов безмежну
І самовідданість дочки для Мама.*

*Тому й втомилася Ваші ноги,
Бо пройшли великий шмат дороги,
Тому втомилася Ваші руки,
Бо зазнали праці й муки.*

*Але серце не втомилось,
В гірких злиднях не зломилось,
Для Олені, для дитини
Воно б'ється щохвилини.*

*Воно б'ється для родини,
Яка Тету дуже любить.
Воно б'ється для знайомих,
Які Тету не забудуть.*

*І коли в цей день величний
Не всі можуть привітати,
Особисто побажати,
Низько-низько поклонитись,*

*Щирий поцілуй зложити,
То душею всі ми разом,
За одним столом сідаєм,
Многих-многих літ бажаєм.*

*До сторіччя дочекати
Й урочисто святкувати
У здоров'ї і у силі
Жийте в щастю*

На славу і радість родині!

(Львів, дня 21 червня 1982 р.)

До речі, варто згадати, що сама Тета Андзя знала безліч пісень, казок, якими бавила дітей та племінників, котрі ще сьогодні, вже дорослими, згадують незабутні та прекрасні її оповідання. Ось один із таких віршів, який не стерся в пам'яї нащадків:

*Дощу краплина впала
На травку в ранній час
І промінням засіяла, немов алмаз.
Дощу краплина впала
В сухий пісок
І щезла, вмить пропала,
Немов імлі димок.
Так всі діла, всі страсти,
Раз – димок, а раз – алмаз,
Блищить при добрій власті,
При злій їх блиск пропав!*

За словами Тети Андзі, цей вірш, може, і ніде не надрукований, склав академік Василь Щурат, що був родом із недалеких Кобилюков.

Анда – Анна Цегельська-Декайло, проживши 91 рік, померла 29 серпня 1982 року. Її поховали в Теревовлі біля чоловіка о. Миколая.

Її дочка Олена, пропрацювавши 38 років, в 1983 році вийшла на пенсію. Живе сама в Теревовлі.

Ось така історія цієї гілочки роду Струсівських Цегельських, що не мала щастя розростися, та затримала в собі всі кращі риси, характерні для Роду: доброту і любов, скромність і покірність, відданість Богові і рідній Україні.



Анна Декайло

Н. Бойчук

ЇЇ САМОТНЄ НАДВЕЧІР'Я

«Вона була вдовою. Як Господь побачив її, змилосердившись над нею, промовив: не плач!» – читаємо у Біблії. Вона вже давно не плаче. Бо виплакані її сльози. Вона прожила надто довге, як на її поляд, життя, постійно перемагаючи і біль і самотність Внучка і донька священика, дружина богослова, теребовлянка Олена Декайло завжди старалася жити за Божими заповідями, час від часу замислюючись, чому люблячий Бог допустив в її життя ті муки і страждання, тяжку втрату і безкінечну самоіність. І треба ж було прожити довгих 82 роки, щоб зрозуміти, то, власне, горе і негаразди уподібнюють людину з Ісусом Христом, наближаючи нас до Бога, бо «хто несе хреста і не йде за Ісусом, той не може бути Його учнем...».

Героїня моєї сьогоднішньої розповіді – уродженка Струсова Олена Бутковська, з дому Декайло. І хоч за вікном вже хурделить зима і небо вкрите важкими хмарами, у затишній квартирі пані Олені – тепло. На столі парує малиновий чай. Метушиться старенька, хоче встигнути так багато розповісти про свої таке довге і самотнє життя, помережане смутком. Її очі світяться лагідністю і добротою, аж ніяк не втомою і байдужістю. Подумалось, чому серед нас, молодих, так багато вгмлених від життя, цинічно байдужих людей. І коли ж ми встигли гак втомитися, коли збайдужіли, не дійшовши і до половини життєвого шляху? Доживаємо день до вечора, дозволяємо собі не радіти кожній прожитій хвилині. А моя сгаренька співбесідниця щодень дякує Богу за все...

– Кожному Бог дає свою долю, несхожу на інших, – повела свою розмову пані Олена.

Народилася вона у далекому 1919 році у Струсові, в сім'ї священика Миколи Декайла. Там закінчила народну школу. Дід по магеринській лінії о. Теодор Цегельський, який виховав своїх семеро дітей і шестеро чужих, ще до війни почав будувати у Струсові церкву. Дуже хотів встигнути закінчити будівництво ще за життя, все говорив, що повинні допомагати йому у цій справі і діти, і внуки. Один із внуків якось випрошував у нього грошей на навчання. Не дав о. Теодор. «Я церкву будую...», – відповів. «Будуйте, будуйте, більшовикам на стодолу», – спересердя кинув внук. На жаль, так і сталося. Хоча церкву о. Теодор для сільчан побудував і пам'ять про себе таки залишив. Адже він був і серед організаторів струсівської «Просвіти», і каси «Взаємопоміч». Виховав 18 внуків. У 60-у річницю від дня його смерті гідно вшановували струсівчани пам'ять про о. Теодора Цегельського.

Батько пані Оленки, родом з Ладичина, Микола Декайло, також з ласки Божої став священиком. Закінчив гімназію, потім вчився у Львові у духовній семінарії на одному курсі разом з Йосипом Сліпим. Після навчання попав на службу до о. Теодора. Женився на його доньці Анні.

Дуже хотів, щоб і його доньки, Оленка і Дарина, здобули вищу освіту. Тож дівчатка після закінчення гімназії поїхали вчитися до Львова на біологічний факультет університету. Там і застала війна. Не до науки було, зазбиралися сестри додому. Пам'ятає Оленка ту довгу дорогу у рідне село, особливо усміхнені обличчя львівських панянок, які закидали квітами німецьких солдатів. А ще – безліч трупів галичан, повбиваних у тюрмах більшовиками, шістнадцять дитячих язичків, приколених до дошки, священника Ковалика, живцем прибитого до стіни... Як страшно і моторошно на все те було дивитися?! Тільки згодом почала усвідомлювати, чому так тішились львівські панянки зміні влади. Запам'яталися Оленці і дідові слова: «Ні більшовики, ні німаки не несуть добра людям». А тоді все перемішалось і розібратися було досить важко.



Оленка Декайло

Нарешті дісталися до рідної домівки. За якийсь час Оленка вже працювала у місцевому споживчому товаристві рахівником. А в 1943 році зустріла свою долю – Романа Бутковського, сина священника і богослова за освітою. Він працював товарознавцем. Всього п'ять місяців тішились один одним. Страшні то були часи. Одні чекали більшовиків, інші тікали з німцями на захід. Вона знову повернулася додому. Говорили знайомі: «Куди йдеш? Що, лишаєшся більшовикам на ковбасу?». Та вона поспішала, її чекали хвора сестра, мама, батько, які не захотіли покидати рідної домівки, хоча і знали наперед, що родину священників більшовики не помилують. Пам'ятає пані Оленка і останню зустріч з Романом. Він заспокоював її, говорив, що все буде добре. Невдовзі і він поїхав світ за очі, та й пропав. Через деякий час сумну звістку приніс лист від знайомого. В тому листі чорним по білому було написано: її чоловік Роман трагічно загинув, випав з поїзда... Не хотіла вірити жінка в ту безглузду смерть свого судженого. Тільки тоді, коли передали його обручку і плащ, плакала безутішно. Та мусила жити ради ненародженого сина, якого носила під серцем.

1944 рік... Невеличка лікарня у селі Ілавче. Ось-ось народжувати їй. А за вікном – туди-сюди снують «совецькі солдати», шукаючи бандерівців. Один з них ввірвався в лікарню з криком: «Де тут бандери?» Не витримала Оленка, перемагаючи біль і пильно дивлячись тому солдатові в очі, промовила крізь зуби: «Я бандерівка, стріляйте в мене і мою ще ненароджену дитину...». Минулося, тільки сивина ще з тих пір чомусь все частіше почала заплітатися в коси.

Народження сина Андрійка дещо пригасило її безутішне жіноче горе. Тішився внуком і дідусь, згодом записав його на своє прізвище, вважаючи, що так буде краще. У 1944 році сім'я священника Миколи Декайла переїхала у Теревовлю. Тут Оленчин батько дістав парохію і служив вірою та правдою парохіянам до 1950 року. Страшне горе знову увірвалося в дружну сім'ю – заарештували батька. Пам'ятає Оленка той страшний обшук у хаті, ті зневажливі слова, пронизливі погляди енкаведистів. Вони підірвали її здоров'я... Скільки разів викликали її на допит, хотіли багато чого взнати і



Оленка Декайло

за батька, і за чоловіка, і за всю родину. Нічого не говорила, і нічого не підписувала, і не співпрацювала з ними, хоча скільки разів заставляли. Ті переживання знову мережили коси сивиною...

Ріс Андрійко веселим, допитливим хлопчиком, дружив з донькою начальника НКВД. Чи ж не іронія долі? Дівчинці не дозволяли гратися з ним, внуком священика, а вона знову і знову приходила до Андрійка. Що ж, діти є діти, вони не відповідають за своїх батьків. Так і залишилася в сімейному альбомі фотографія – внук засудженого енкаведистами священика і донька начальника НКВД. Усміхнені, щасливі, веселі діти. Навчався у школі Оленчин син, посилав листи до дідуся

у далекі табори: «Мій найдорожчий тату, цілую Твої руки...» Писав Андрійко це дороге слово «тату», бо рідного батька не знав... А ті листи, пожовклі від часу, до цих пір перечитує пані Олена.

Один Бог знає, як жилося Олені з малою дитиною і хворою мамою на руках. У 1948 році померла сестра. А в 1953-ому страшне і непоправне горе знову підкосило ще молодую жінку, до землі зігнуло її тендітні плечі. Вона втратила єдиного сина, свою єдину надію і радість у цьому житті. Вона не хотіла вірити, що річка Гнізна назавжди забрала його життя. Вона й до цього часу не вірить у випадковість цієї безглуздої смерті. З тих пір і самотня...

57 літ, як загинув чоловік, 48 літ, як втратила сина, 30 років, як немає батька, 20 літ, як поховала маму. Скільки років самотності! Бували хвилини відчаю, коли хотілося із життям розпрощатися, коли така розпука огортала душу і серце, що неможливо описати словами. Молитва до Бога рятувала. А ще книги, вишиття, робота. Працювала спочатку касиром у школі-інтернаті, довгі роки вела бухгалтерію в аптеці. Сумлінною була, чесною. Тихенько доживає віку і зараз. Останнім часом важко самій справлятися з побутом. Час від часу соціальні працівники навідуються. Їй, зрештою, нічого не треба, пенсію дають вчасно, просто деколи нестерпно хочеться з кимось поговорити, пригорнутись до рідного плеча. Запрошують 82-річну Олену і на безплатні обіди, організовані Червоним Хрестом. Та часто ті смачні обіди мають гіркувато-солоний присмак. Від сліз. Від самотності і безвихідності.

Глибока осінь...Глибока старість. Ліки, безсоння, думки... О, вони, як той бджолиний рій, гудять, не дають заснути довгими зимовими ночами, збираючи до купи уривки зі сторінок її життєвої книги. А пані Олена, як та одинока сосна, що росте на вершині скелі і не гнеться під ударами життєвої бурі, самотньо протистоїть вітру. Тож дай нам, Господи, молодим і обігритим родинним теплом, навчитися у того старого дерева, що і в самотності є гідність, у зламаних гілках – краса і у викривленому стовбурі – сила. Дай нам. Боже, розуміння того, що силу і міць, власне, і дають нам ті життєві випробування.

Газета «Воля» № 49 від 1 грудня 2001 року, м.Теребовля

РОЗДІЛ 7

О.МИКОЛА ЦЕГЕЛЬСЬКИЙ І ЙОГО РОДИНА

Свого хреста я не покину,
Тягар його нікому не віддам,
І на свою Голгофу – до загину
Його повинен нести сам.

Своїм хрестом в дорозі сповідаюсь,
Тягар його – моя свята потреба,
Його сльозою, Духом причащаюсь,
Мій хрест мені дано із неба.

В. Бринь



О.Микола Цегельський
*17.12.1896 – †29.05.1951

Наймолодшим із синів о. Теодора та Марії з Мандичевських був о. Микола Цегельський і саме йому, який був містодеканом Гримайлівського деканату Львівської Архиепархії, випала доля не лише достойно продовжити священничу традицію роду, а й мужньо обстоювати рідну Церкву та стати мучеником за віру.

Він народився 17 грудня 1896 року в с.Струсові на Тернопільщині. Був восьмою дитиною у цій священничій сім'ї. Наступного по народженні дня був охрещений і миропомазаний сотрудником о. Василем Левицьким, отримав імена Микола – Сава – Йосафат. Хресними родичами його були: Йосиф Гірняк і сестра о. Теодора – Йосифа Цегельська. Запис про це є в метричній книзі греко-католицької церкви Перенесення Мощів Святого Отця Миколая в Струсові (том 2, сторінка 149).

Походячи із давнього священничого роду, з якого вийшло багато достойних священників, він без вагань вибрав проторований дідами і прадідами шлях душпасирської праці. Здавалось, типово і безхмарно складеться його доля.

Восени 1904 року малий Микольцо, як здрибніло вдома називали Миколу Цегельського, поступив вчитися до чотирирічної школи при Українській учительській семінарії в Тернополі, де директором був професор Міхаловський, а

Ч. 402.

Арх. Епархія: Львівська грк
 Філіалом: Мерецька грк
 Парохія: Струсів грк.

Свідочецьо Уродил: Цегельскі



стверджуєся від грк. Уряду парохіального в
 Струсіві, що в Книгах метричних грк. Церкві в Струсіві
 під візантій Мерецькою Іллиці св. О. Николая Т. II сир 1896
 календаря відбувся: Р. Ф. Мисел Вісімсот Февдесетя
 Шестого [1896] дн 17 Зрудки уродився в Струсіві 470
 Николой - Мосадрам (2^е ім.) Цегельскій, син законно
 візантій родити, грк. вірну. Родиті єго: о. Теодор Це-
 гельскій син о. Томи Цегельского і Теодори з Богатівки
 парох в Струсіві. а мати Марія Мандицевока дочка
 о Морфіра Мандицевокого парох Зарванци і Марії-Мазда-
 леки з сльвцких. Кресні родиті Мосифо Цирскі грк. і Мос-
 дра Цегельске грк. Кресні і акропомазав о Василі сльвцких
 сотрудник дн 18/12 1896 Р. -

Струсів 20 Мадамста 1921.

Гр. К. Урод парохіальний

о. Теодор Цегельскій

Гр. К. парох Струсів.





Учні п'ятого класу Української гімназії.
Микола Цегельський – третій зліва у верхньому ряді.

Тернопіль, 1914 рік

класоводом Яків Миколаєвич. Там він закінчив перший і другий рік початкової школи. Деякий час (мабуть, через поганий стан здоров'я) навчається приватно вдома. Згодом поступає до народної школи у Струсові, де його катехитом був о. Іван Ратич, який в цей час був сотрудником його батька о. Теодора Цегельського. Закінчивши початкову школу в 1908 році, поступив в Ц. К. Гімназію Франца Йосифа в Тернополі, легко і блискуче вчився та успішно закінчив її матурою 15 червня 1918 року.

За результатами зданого іспиту зрілості був одноголосно визнаний зрілим до вступу на студії в університеті. Директором гімназії в той час був професор Юліян Левицький, а його класним керівником – професор Брикович. Більшість випускників гімназії звичайно багато роздумують, куди піти вчитися, яку вибрати професію, не раз вагаються, чи є в них покликання до майбутнього фаху. В Миколи Цегельського таких проблем і сумнівів не було. Батько, дід, прадід, прапрадід, – усі, як далеко сягала родинна пам'ять, були священиками. Достойний приклад батька, що все своє життя присвятив Церкві, духовній праці,



Микола (перший зліва)
з товаришами-гімназистами

Тернопіль, 1914 рік

Ч. 10.

Ц. к. Гімназії Франца Йосифа в Тернополі

Сьвідцтво зрілости.

Цегельський Микола

уроджений днп 17 грудня 1896



в Галичині ври чрво-натал, успішно студії гімна-
зійські в шк. р. 1908/9-1917/18 в ц. к. гімназії в Тернополі
і в ц. к. гімназії Франца Йосифа в Тернополі

і здавши іспит зрілости на основі міністерського розпорядку в дня 29. лютого 1908,

Ч. 10.051 (Дн. р. м. Ч. 18) по раз першій.

На основі сего іспиту узнано его одноголосно

— зрілим —

до студій на Університеті.

Тернопіль, днп 15 червня 1918.

Юлія Левчук

Президентка іспитної комісії.



Юлія Левчук

Директор гімназії.

Ударицький

Головар класу.

Восьмий клас
Української гімназії.
Микола Цегельський
сидить першим зліва

Тернопіль, 1917 рік



постійно дбаючи про релігійне виховання народу, заповнили серце і душу юного Миколи Цегельського, не залишали в нього жодних сумнівів щодо вибору професії, він відчував глибоке священниче покликання, як і його найстарший брат Євген, то ж зібрав необхідні документи і поїхав до Львова.

Отож 15 жовтня 1918 року вступив на теологічний факультет Львівського університету. Це були важкі воєнні роки, заняття на першому навчальному році не відбувались, а іспити за програмою першого року навчання Микола склав перед спеціальною комісією Митрополичого Ординаріату вже влітку 1920 року.

Як свідчать «Лекційний Індекс» з Університету і «Посвідка викладів» слухача богослов'я Цегельського Миколи, які зберігаються в родинному архіві, він слухав лекції професорів, що до сьогоднішнього дня вважаються світилами богословських наук. Так, теологію моральну викладав професор о. доктор Йосафат Маркевич; педагогіку, катехитику і практичні вправи в навчанні католицької релігії – професор о. Юліан Дзерович; всесвітню історію Церкви, історію української Церкви – професор о. Лужницький; психологію і суспільне питання – професор, отець-доктор Гавриїл Костельник; церковнослов'янську мову – професор, о. доктор Спіридїон Кархут; патрологію, науки Апостольських Отців про Церкву – професор, доктор о. Тит Галушинський; обряди, Літургію та літургічні вправи – професор о. Дометій, Володимир Садовський; церковне право та східне право – професор, доктор о. Дионісій Дорожинський; про Святі Тайни, Гомілетику та Гомілетичку – о. доктор Левицький; аскетичку – професор, о. доктор Платон Мартинюк. Багато підручників, що були написані цими професорами і сьогодні вважаються одними з кращих, як наприклад, «Педагогіка» професора о. Юліана Дзеровича, чи «Історія Церкви» професора о. Лужницького.



Микола – студент
теологічного факультету
Львівського університету

Львів, 1918 рік



Курс II Стор. 1000000

року навчання 1917

Назва професора	Спис викладів	Кількість годин	Повідомлення факультету і сторони професора	Виста іспитів
Д-р Іван Кравець	Теологія єврейська	6	Микола Цегельський	Відмінно
Д-р Іван Кравець	Ассистент Історія Церкви	3	Микола Цегельський	Відмінно
Д-р Іван Кравець	Історія Церкви історія Церкви	2	Микола Цегельський	Відмінно
Д-р Іван Кравець	Логіка	2	Микола Цегельський	Відмінно
Д-р Іван Кравець	Натюрліхт	2	Микола Цегельський	Відмінно
Д-р Іван Кравець	Канонічне право	1	Микола Цегельський	Відмінно
Д-р Іван Кравець	Спеціальне право	2	Микола Цегельський	Відмінно

Посвідка викладів студента богослов'я Миколи Цегельського

Курс II Стор. 1000000

року навчання 1917

Назва професора	Спис викладів	Кількість годин	Повідомлення факультету і сторони професора	Виста іспитів
Д-р Іван Кравець	Перше свято	1	Микола Цегельський	Відмінно
Д-р Іван Кравець	Друге свято	1	Микола Цегельський	Відмінно
Д-р Іван Кравець	Третє свято	1	Микола Цегельський	Відмінно
Д-р Іван Кравець	Четверте свято	1	Микола Цегельський	Відмінно
Д-р Іван Кравець	П'яте свято	2	Микола Цегельський	Відмінно

Як свідчить «Посвідка викладів слухача богослов'я», Микола був надзвичайно пильним і уважним студентом, іспити він склав з такими оцінками: десять іспитів з оцінкою «відзначаючо», один – «дуже добре», і лише одна оцінка з літургічних вправ поставлена «добре», тому що Микола не був надто співучим. Так що, без сумніву, він одержав ґрунтовні знання, які йому добре служили у майбутній духовній праці.

Будучи ще студентом гімназії, а також навчаючись на теології, Микола у вільний час, особливо під час літніх ваканцій, допомагав батькові у церкві, знайомився з роботою в парафіяльній канцелярії, з веденням церковних книг і метрик. Так-що, будучи ще абсолювентом Духовної Семінарії, він вже практично добре знав обов'язки священника. До того ж досвід самовідданої бага-

Індекс лекцій
студента теологічного
факультету Львівсько-
го університету
Миколи Цегельського



толітньої праці батька на священничій ниві служив йому благодатним прикладом у його підготовці до священничого сану.

Поряд з тим Микола брав активну участь у громадській, суспільно-корисній праці. Він сприяв розвитку і успішній діяльності кооперативи в Струсові, що була організована за ініціативою його батька о. Теодора. В той час кооперативи діяли за народним принципом: «Свій до свого по своє». Микола вивчав попит на сільськогосподарський інвентар, товари і продукти, які не могли виробляти самі селяни Струсова і прилеглих до нього сіл. Він їздив до Тернополя і там у Союзі кооперативів замовляв товари та особисто доставляв їх на своїх плечах. Так обвішавшись з голови до ніг вилами, лопатами, косами, сапами, граблями та сокирами, молодий теолог сідав на поїзд, їхав до станції Микулинці-Струсів, а звідти не раз, коли не було жодної фірманки, ніс пішки чотири кілометри до кооперати-

Заняття в лісі під час
Українсько-Польської
війни у 1918-1919
роках.
Микола Цегельський
стоїть другим зліва.



ви. Так доводилося працювати українським кооператорам того часу, так працювали інтелігенти для свого народу.

Часто, коли мав час до відходу поїзда, він, так навантажений всякими товарами, заходив на вулицю Руську 11, у Тернополі, де на приходстві жила його молодша сестра Стефанія заміжня за о. Степаном Ратичем – сотрудником при церкві Різдва Христового. Так і запам’ятався її родині молодий вуйко Микола Цегельський. А сам Микола знайшов тут своє щастя. У о. Степана проживала його рідна сестра Осипа. Микола вже знав Осипу з весілля своєї сестри Стефанії і о. Степана. Тут у Тернополі він зацікавив її ближче. Йому подобалася її лагідна добра вдача, глибока релігійність, працьовитість, родинність. Осипа при цьому була дуже гарною і порядною дівчиною. Микола побачив в ній чудову кандидатуру на дружину, відповідну для майбутнього священика, освідчився, – і вони незабаром одружуються.



Осипа Ратич



о.Микола Цегельський

Вінчалися Микола Цегельський і Осипа Ратич у Тернополі, в церкві Різдва Христового, 28 серпня 1924 року. Вінчав їх парох Тернополя о. Володимир Громницький. Свідками були о. Степан Ратич та старший брат Миколи о. Євген Цегельський, парох Янова коло Теробовлі. Весілля було скромним. Чи були вони в той час закоханими? Осипа пізніше все говорила: «Казали мені, що пора виходити заміж, і я вийшла». Але, видно, Бог керував їхнім рішенням, бо їхнє подружжя, як показало прожите ними життя, було надзвичайно зразковим і вірним, наповненим щирою і глибокою любов’ю та взаємоповагою. Та жорстокі, злі сили розірвали його, поглибивши тим мучеництво о. Миколи Цегельського.

Дня 28 березня 1925 року Микола Цегельський одержав піддияконські, наступного дня – дияконські свячення, а 6 квітня 1925 року в церкві Святого Духа у Львові з рук Митрополита Андрея Шептицького він прийняв священичі свячення. Під час свячення, як це належить, хор семінаристів багатократно співав «Акційоз» (що значить: достойний), і, як засвідчила його душпастирська праця і мученицька смерть, він дійсно був достойний того сану.



Один з образків, які роздавав о.Микола після своєї першої Служби Божої в струсівській церкві Святого Миколая 21 квітня 1925 року.

11 квітня 1925 року неопрезвітер о. Микола дістав призначення за підписом Митрополита Андрея Шептицького на приватного сотрудника до села Висипівці Озерянського деканату. 21 квітня 1925 року о. Микола відправив в асисті свого батька о. Теодора свою першу Службу Божу в церкві Святого Миколая у Струсові. Знаменним є це, що на образочках, які роздавав молодий священник о.Микола на спомин своєї першої Літургії, була зображена страждальна голова розп'я-



Священики Озерянського деканату.
Микола Цегельський (третій зліва у верхньому ряді) – завідатель парафії с.Висипівці.

1926 рік.

того на хресті Ісуса Христа. Чому вибрав собі молодий отець якраз такий образ Христа, ніхто в той час не застановлявся, а тепер це сприймається, як дуже символічний знак.

Першого травня 1925 року Озернянський декан о. Моляка з с.Осташівця урочисто ввів о.Миколу в сотрудицтво на парафії села Висипівці. Тут була церква Св. Преподобної Параскеви. Церква змурована 1868 р. Село нараховувало 430 душ. До Висиповець належало село Серединці, яке мало 150 душ і село Кокутківці – 180 душ, тут була дерев'яна церква Святого Івана Хрестителя. 21 січня 1926 р. Митрополит Андрей надав о. Миколі, як сотрудику, право управи парафією, а з 1 вересня 1926 р. призначив його завідателем парафії. Відтоді о. Микола поринув у самовіддану працю – і як ревний душпастир, і як активний громадський діяч. У 1926 році о. Микола закінчив відбудову мурованої церкви св. Параскеви.

31 жовтня 1927 року о. Микола за власним бажанням був звільнений з адміністратора парафії Висипівці і призначений сотрудином на парафію в селі Сорока Гримайлівського деканату, де був впроваджений на посаду отцем-деканом Іванчуком 5 листопада 1927 року. В цю далеку закутину Галичини, з якої чітко виднілися Медобори і недалеко якої по річці Збруч проходив кордон з Радянським Союзом (що виявилось фатальним для його долі), о. Микола привіз свою молоду дружину і двох синочків, дворічного і двомісячного.

У цьому селі була невелика, мурована в 1879 році, церква Св.Дмитрія. Село нараховувало приблизно 120 домів з населенням 1200 душ. З них біля 200 поляків. Пошта, телефон, телеграф, лікар знаходились у місті Хоросткові, віддаленому на 7 кілометрів від села, а до залізниці треба було їхати дев'ять з половиною кілометрів.

Приходство було останньою забудівлею у селі. Перед будинком – невелике подвір'я, а зліва були розміщені господарські будівлі: стайня, стодола, тощо. Неподалік на північ бігла пряма доріжка на сільський цвинтар, де серед дерев виднілися дерев'яні та кам'яні хрести. Зліва стояла школа, а нижче школи – церква. З приходства до церкви треба було йти через сад, в якому була одна моги-



Церква Святого Дмитрія в Сорочі, розбудована о.Миколаєм.

1938 рік



Старинна дерев'яна дзвінниця в Сорочі.



Будинок громадського уряду с.Сорока, побудований за ініціативою о.Миколая.



Вид на село Сорока

Фото Маркіяна Цегельського, 1944 рік

ла з камінним пам'ятником, в якій був похований колишній парох села о. Сембратович. Наліво від приходства був город, нижче – криниця з доброю холодною водою, біля криниці – великий горіх, а далі, за дорогою, – село, першою хатою в якому була кузня. Із неї, з ранку до вечора, доносився дзвінкий стук ковальського молота.

Тут, у цьому селі пройшла основна трудова діяльність отця на духовній і національній ниві.

Якщо говорити про зовнішність отця Миколая, то він був середнього росту, очі мав карі, лице подовгасте, волосся темне, брюнет. Був правильної статури. З правої сторони лица мав дві родимі мишки, одна – велика подовгаста, друга – нижче, мала, округла. Дехто говорив, що такі родимі знаки на лиці віщують якусь трагедію в житті, але родина, як віруючі люди, не надавали тому жодного значення. Отець був енергійний і працьовитий, старанний і обов'язковий, серйозний і відповідальний. Характер мав спокійний, видержаний. До всіх ставився з повагою і зрозумінням. Мав добре серце, радо, чим міг, допомагав потребуючим. Сам був скромним і невибагливим щодо своїх потреб. Ніколи не любив хвалитися, не дозволяв, щоб його вихваляли. Не мав звички нарікати і сваритися. Одягався скромно, але завжди по-священничому. Все мусила бути кольоратка і довгий, нижче колін сюртук. А якщо йшов до церкви чи до школи, а також у духовних справах, завжди одягав реверенду, як би гаряче не було надворі.

Якщо в сім'ї чи серед парафіян виникали якісь непорозуміння, або навіть суперечки, отець Микола спокійно говорив: «треба терпіти і змовчати, образу серця прощати, за зло добром платити, бо хто витерпить до кінця, той буде спасений»... А коли це стосувалося його дітей, то, усміхнувшись, додавав: «Терпи, козаче, отаманом будеш». Не завжди тим, що сперечалися, були до вподоби такі умови примирення, але приходилось годитися. В методах покарання дітей ніколи не вдавався до бійки, скоріше, задавав прочитати або переписати кілька сторінок з шкільного підручника, чи забороняв на якийсь час виходити надвір гратися, і це була найсуворіша кара.

У селі отець Микола був своєрідним мировим суддею. До нього приходили односельчани, що посварилися між собою вдома чи з сусідами, за межу, за криницю, за сніп збіжжя, а часто навіть за це, що сусідська курка зайшла на його город.

Завжди вмів помирити людей, після чого просив їх піти до церкви помолитися і з обох сторін щось пожертвувати на відбудову храму. Треба сказати, що такі суперечки в селі були дуже небезпечними і часом приводили до катастрофічних наслідків. Суперечки сусідів, якщо їх не було вчасно призупинено, доходили до бійок і судових процесів. А там міські адвокати, порозумівшись між собою, розтягували хід процесу на довгі роки, викачуючи з обох сторін щораз більше грошей. Селяни не могли зрозуміти цього, а власні амбіції і образи не раз заставляли продавати поле, щоб тільки виграти процес, який іноді не варт був навіть гроша, а через нього руйнувалось набуте важкою працею дідів і батьків добро, страждала вся сім'я. Отцю Миколі вдавалось не раз з першого разу помирити ворогуючі сторони. Тому часто зверталися до нього за допомогою, і він це радо робив, хоч не раз це коштувало здоров'я і йому самому.

Відомо, що о. Микола відчував особливе почитання до Матері Божої Неустанної Помочі, святого отця Миколая, святого Йосафата, Святої Терези від Дитятка Ісуса. Завжди при всіх життєвих труднощах, клопотах і бідах звертався до них своїми гарячими молитвами. В його кишені завжди була вервечка. На шії носив мощі святого Йосафата. Звідки в нього були ті мощі, зараз важко дізнатись. Після смерті отця його дружина віддала їх одному із підпільних священиків УГКЦ,

Вставав о. Микола рано, влітку о пів на п'яту, а зимою – половина сьомої. Йшов до церкви. Літом відправляв Службу Божу о п'ятій, а зимою – о сьомій годині ранку. Де б він не був, уважав своїм обов'язком щодня відправити Літургію. Якщо кудись їхав на кілька днів, то звертався до пароха цієї місцевості з проханням дозволити йому там відслужити Літургію. За своє коротке священиче життя він відправив більше восьми тисяч Служб Божих. У родинному архіві зберігається спеціальна облікова книга, в якій о. Микола щоденно записував день і місце відправлення Служби Божої, при цьому вказував, читана чи співана, в якому намірі, хто жертводавець, величина пожертви, скільки висповідав і запричащав, чи мав проповідь, чи служив акафіст, молебень, парастас, а також усі треби, такі як: хрещення, миропомазання, шлюб, вивід, елеєпомазання, похорон, освячення, тощо.

Село було невелике, отож отцю скоро вдалося поглибити віру парафіян та переконати в необхідності придержуватися усіх духовних засад і правил. Праці



Приходство в Сорочі.
Отець Микола з дітьми
Лідією, Дометієм
і Маркіяном

1933 рік



Початкова школа в Сороці.

*Фото Ярослава Цегельського,
1935 рік.*



Читальня «Просвіти» і кооператива в с. Сороках

1942 рік



Могила полеглим борцям за волю України
біля читальні «Просвіта в Сороках

Фото Маркіяна Цегельського, 1944 рік.

на духовній ниві в нього було доволі, та він тішився своїми успіхами і мав з того велике душевне задоволення.

У неділі і свята, рано о восьмій годині правилася Утреня, а коли по уставу передбачалося, то і Всенощне з Литією, а опісля – урочиста Літургія з проповіддю. Якщо отець одержував зі Львова Послання Митрополита Андрея, то відразу, в найближчу неділю, він зачитував їх, замість проповідей. Після обіду, о годині четвертій правилася Вечірня, акафіст або молебень, а опісля відбувалася катехизація.

Особливо серйозно отець готувався до проповідей. Читав багато відповідної духовної літератури. Мав релігійну бібліотеку. Постійно, з року в рік, виписував усі газети і журнали нашої Церкви. Такі, як: журнал «Нива», газета «Мета», «Єпархіяльні Відомості», «Місіонер», газету «Христос наша сила». Кожний рік здавав їх переплітати і всі річники старанно зберігав. Одним з кращих посібників вважав багатомник проповідей отця Шпіраго і часто ним користувався.

До кожної недільної проповіді готувався протягом цілого тижня, щодня після обіду, лягати вдень не любив. Вмів у проповідях приводити багато яскравих прикладів із Святого Письма, з історії, літератури, а також з практичного життя. Він укладав свою проповідь, записував її, перед виголошенням декілька разів перечитував, але завжди виступав без писаного тексту. Його проповідь була переконуючою, зворушливою, кожен, хто слухав його проповідей, потім переосмислював і

аналізував усе почуте. Його проповіді залишали в пам'яті незгасний слід, чим впливали на життя кожного, хто їх слухав. Парохи інших церков деканату визнавали отця Миколу як особливо доброго проповідника, тому часто запрошували його з проповіддю на празники, або інші церковні урочистості. Розказували, що коли сховався з проповідальниці, то люди тиснулися до нього, обіймаючи його ноги і цілуючи по руках за таку проповідь. Після таких проповідей з нього потоком стікав піт, дрижали і злипалися уста, повертав додому знеможений і знесилений. Та скоро знову відновлювались сили, і він ще з більшою енергією брався до праці.

При церкві о. Микола Цегельський відразу заснував Братство Апостольства Молитви, в якому згуртував біля 170 парафіян, Братство Найсвятійших Тайн налічувало 62 вірних, Братство Тверезості – 60 чоловік, також вісімдесят молодих людей залучив до Католицької Акції. Майже кожної неділі після Вечірні отець проводив зустрічі з одним із вищевказаних братств. Для кожного була своя програма діяльності, своя розмова, свій розподіл обов'язків.

У селі була початкова школа, в якій отець Микола навчав релігії 150 дітей. Щороку «на Боже Тіло» (день Пресвятої Євхаристії) діти другого класу урочисто приступали до першої Святої Сповіді і Святого Причастя. Це було свято усього села. Діти в народних строях, а дівчата ще й з віночками на голові, парами зі школи йшли до церкви. Після Служби Божої був обхід з процесією навколо церкви, а діти довгим рядком розкидали із кошичків пелюстки різнобарвних квітів перед священником, що ніс Святі Тайни. Із дзвіниці весь час звучав радісно передзвін.

Велике навантаження випадало на плечі отця Миколи у різдвяний час, це грудень, січень та половина лютого. Треба було зорганізувати колядників. Старші господарі йшли колядувати на відбудову церкви, хлопці – на читальню «Просвіти», жінки, діти – на різні благодійні цілі. Багато праці вимагала підготовка «Вертепу», їх звичайно готували кілька, і вони в Сорочі проходили на особливо високому художньому, ідейному та релігійному рівні. Отцю вдалось підготувати кількох здібних організаторів таких «Вертепів», підібрати для них відповідні сценарії, порадити, як виготовити необхідні строї. Особливу увагу зверталось на віншування, з якими виступали колядники та вертепники. На Новий Рік йшли по селі сівачі, переважно діти, але також і старші. Сівачів теж треба було навчити змістовному віншуванню. На Йордан ходили дівчата щедрувати. Було б образою, якщо б колядники, вертепники, сівачі чи щедрувальники обминули якусь хату. Ці звичаї скоро переросли в традицію, вони несли радість, підносили дух, та хоч на час дозволяли забути щоденні турботи, робили людей добрішими. Одночасно через зібрані пожертви вирішувалися фінансові проблеми церковних та культурних заходів, що їх отець Микола разом із громадським активом планував здійснити в біжучому році. Дозволяли також допомогти потребуючим вдовам і сиротам.

Попри ці всі заходи, чудово вбирали саму церкву у святкові чудові вишиванки, і в кожен день свят урочисто й піднесено проводились всі відправи за повною програмою, передбаченою церковним уставом.

По-своєму урочистими були Йорданські свята з традиційним Водосвяченням. Як у надвечір'я свята, так і на сам Йордан, все село процесією на чолі із священником йшли до річки, що називалася Рудка, тут за день наперед був вирубаний з льоду великий Хрест, який стояв над ополонкою, довкола гарно прикрашений смерекою та синьо-жовтими прапорцями, і тут відбувалося освячення води.

Вертаючись з освячення, довгим шнурочком йшли люди, несучи гарні, наче вишивані, глечики з йорданською водою.

Після Йорданських свят, протягом двох-трьох тижнів, отець Микола заходив у кожну хату села з йорданською водою, освячував усі приміщення домівок, роздавав на пам'ять кожному в хаті по образочку, розмовляв з кожним, розпитував про їх здоров'я, цікавився матеріальним становищем родини, давав поради, бажав з настанням нового року всього кращого. А сам у своєму нотатнику записував бідні родини, що потребують допомоги. Закінчивши такий обхід села, отець складав список людей, яким треба було допомогти, підготовляв муку, різну крупу, сир, мед, та інші продукти, замовляв підводу і людей та просив все це розвезти потребуючим. Особливо піклувався лемками, яких переселили в село під час Другої світової війни. Усіх їх відвідав, поцікавився їхніми потребами, допоміг їм продуктами, та зерном до нового урожаю.

Якщо в таких родинях треба було охрестити дитину, дати шлюб, чи поховати когось, то отець Микола не брав від них ніякої пожертви. А часом ще сам допомагав відповідно до обставин, що склалися в цій сім'ї.

Враховуючи, що в ті часи в селі лікарської опіки не було, отець Микола завжди мав вдома необхідні для першої допомоги ліки і ставав у пригоді потребуючим, даючи також медичні поради для хворих до приїзду з міста лікаря. Для цього мав вдома необхідну медичну літературу.

Важким періодом у праці отця Миколи був час Великого посту. В ці дні йшов до церкви о сьомій рано, а приходив не раз опісля обіду. Особливо в дні, коли відправлялися Літургії Наперед Освячених Дарів, сорокоусти, на які кожна сім'я здавала довгі списки усіх померлих з родини. Він старанно вичитував ім'я кожного з померлих. Чим ближче до свят, тим більше було людей до Сповіді і Причастя. Отець знав усіх людей села, і для нього було великою радістю і задоволенням, коли мав свідомість того, що всі його парафіяни, до одного, приступили до Сповіді і Причастя. Щорічно в цей час в поміч для сповіді парафіян запрошував священників із сусідніх сіл.

У селі був звичай, що на сорокоусти селяни приносили хліб. Тому після відправи збиралося немало бідних, яким не вистарчало до нового урожаю хліба. Були родини зовсім безземельні, що взимку не мали жодних заробітків. Таким роздавали цей хліб. Селяни знали доброту отця і тому, якщо він про щось просив, то йому також не відмовляли, а то й самі приходили допомогти в господарстві. Таких отець записував, щоб потім віддячитись.

Особливо радісно й урочисто проходили Великодні Свята. О четвертій рано розпочиналось Надгробне, а потім – обхід з процесією навколо церкви, Воскресна Утренья. Під час Утренья священник багатократно звертався до вірних з радісним привітом «Христос Воскрес», а переповнена церква хором піднесено відповідала «Воістину Воскрес». Відтак була урочиста Служба Божа, на якій отець зачитував привітання Митрополита Андрея і складав свої особисті побажання парафіянам. Під час читання Євангелії та коли хор співав «Ангел вопіяше», дзвонили усі дзвони і стріляли, як тоді казали із «мозьдзірів». До речі, стріляли з них і дзвонили в усі дзвони протягом усіх трьох днів свят. Після Служби Божої на подвір'ю навколо церкви великим колом, одна біля одної, ставали господині з усього села святити паски. Під звуки дзвонів та урочистого співу «Христос Воскрес» отець Микола підходив до кожної господині з кропилем, освячував паску і все їство, що

було в гарно прикрашених кошиках та вітав із святом Великодня. Після всіх відправ, до пізнього вечора, вся молодь села і діти бавились на подвір'ї коло церкви. Вони виводили масу різних гаївок і хороводів, влаштовували ігри та забави. Навколо стояли старші люди, придивлялись і тішились як святами, так і своїми дітьми. Приходив також і отець Микола. Він мав у кишенях монети і сів їх поміж дітей, що бавились. Була тут і дружина отця – їмость Осипа, вона виносила спечені нею паски, нарізала кромки і ділилась свяченим із всіма дітьми.

На другий і третій день свят отець Микола йшов з парафіянами на цвинтар, де відправляв панахиди на гробах померлих односельчан. В одну з неділь травня ходив із процесією до пам'ятника Свободи, що був встановлений посеред села в пам'ять подій 1848 року, коли було скасовано панщину.

На Зелені Свята поминали тих, що загинули за волю України. В обох випадках, на таких урочистостях з'являлась польська поліція, яка завжди мала претензії до патріотичних проповідей отця.

Кожен рік в кінці червня отець Микола з процесією обходив всі поля селян, благословив і освячував посіви, і всі разом молилися за добрий врожай.

В кінці червня 1933 року в селі відбулась знаменна подія. На канонічну візитацію прибув Владика Кир Іван Бучко. В той час, ще дехто з парафіян пригадував собі, як село Сороку в 1903 році із архієрейською візитацією відвідував сам Митрополит Андрей Шептицький, і говорили про це з великою гордістю. Приїзд Владики Івана також зворушив усе село, підняв на дусі, заохотив до активного релігійного і національно свідомого життя. Єпископа при в'їзді до села зустрічали усі мешканці на чолі з отцями деканату, процесією та бандерією на конях в чудових козацьких строях. Хати всіх господарств були побілені, гарно прибрані національними прапорами, квітами та стрічками. Церква і подвір'я біля церкви під час усіх відправ були переповнені вірними. Владика замешкав у домі пароха, і всі дні його перебування подвір'я приходства було переповнене людьми, які не хотіли розходитись, а терпеливо чекали, щоб побачити його зблизька і привітати особисто. За наслідками візитації єпископом парох і парафія одержали високу оцінку, а саме перебування і виступи владики причинилися до позитивних змін у селі і надовго запам'яталися усім його мешканцям.

10 травня 1934 року Митрополит Андрей Шептицький на підставі Конституційного Статуту Католицької Акції Української Молоді в Галицькій Церковній Провінції іменував отця Миколая Цегельського Церковним Асистентом – Гримайлівського Деканального Союзу КАУМ з Архієрейським благословенням для сповнення того обов'язку.

В 1934 році о. Микола почав розбудову церкви, бо не поміщала вже всіх парафіян села. На церковному полі він заложив цегельню, де заохочені отцем селяни на добровільних засадах почали випалювати цеглу. На кожній цеглині були відбиті три букви «КБЦ», що означало: «Комітет будови церкви», дотепні селяни тлумачили це по іншому: «Колись буде церква». Та насправді, не колись, а через кілька років була розбудована не тільки церква, але замінено повністю дах, збудовано на церкві нову велику баню. Отцю Миколі вдалось також заохотити селян з цієї цегли побудувати читальню «Просвіти», в якій розмістилась і Кооператива. Побудували також громадський дім для сільської адміністрації.



Після посвячення розбудованої церкви Святого Дмитрія в Сорочі.
В центрі сидять о.Іван Проскурницький з с.Пловинець, о.декан Іван Іванчук,
парох о.Микола Цегельський, за ними – будівничий інженер п.Фалендиш.

Фото Ярослава Цегельського, 1936 рік

Багато селян придбало цеглу для побудови власних домівок, а їх пожертви за придбану цеглу прискорили відбудову храму. Розбудову церкви і обох громадських будинків вів будівничий архітектор Фалендиш. Основні будівельні роботи були закінчені в 1936 році. Церква і читальня були освячені, що стало урочистою і пам'ятною для села подією.

І в церкву, і в читальню отець придбав відповідну літературу та заснував там бібліотеки. Тепер щонеділі після вечірні парафіяни, особливо молодь і діти, випозичали в бібліотеках книжки та радо їх читали. Вечорами, у вільні від церковних обов'язків дні, отець Микола брав паличку, капелюха і йшов до читальні. В читальні була кімната для зібрань, була сцена і зал для глядачів. Так були створені всі умови для культурно-просвітницької діяльності і національно-патріотичного виховання в селі. Тут, у читальні, отець постійно зустрічався з господарями, обговорював господарські справи, проблеми розвитку Кооперативи, організації селянської Самопомочі.

Здається, не було ні однієї сторони життя парафіян с.Сорока, до якої був би байдужим їхній парох о. Микола Цегельський. Буквально, їхнє життя було його життям, їхні інтереси – його інтересами. Він переконав селян у необхідності очистити від нечистот і мулу річку, ставок та всі криниці, тримати в чистоті рови і сільські дороги, знищуючи кругом них бур'яни.

Отець разом із статечними господарями заснував товариство «Сільський господар», касу «Взаємодопомоги», створив молодіжне товариство «Луг», до якого записувалась уся свідома молодь. У читальні діяли драматичний і хоровий гуртки, які ставили багато концертів і народних вистав, відзначали важливі дати культурного і історичного життя українського народу, дні народження Тараса Шевченка, Маркіяна Шашкевича, Лесі Українки, Івана Франка та інших. З часом сорочанські гуртківці стали їздити з виставами і концертами в сусідні села і брати участь у спортивних змаганнях між сусідськими селами. Одночасно село Сорочки

почали відвідувати не тільки аматорські групи, але і відомі на той час мандрівні українські театри. Отець радо приймав мандрівних артистів, а також лекторів і літераторів, що приїздили в село з виступами, давав їм нічліг та харч.

Щорічно восени, після збору врожаю, в селі проводились фестини, до яких в читальні готовились заздалегідь, обдумуючи кожну деталь організації змістовних забав та ігрищ. На таких фестинах завжди грав сільський духовий оркестр, були танці, виступи з художніми та спортивними вправами товариства «Луг», молодіжних та дитячих колективів, організовувались цікаві добродійні лотереї, дохід з яких йшов на суспільно-корисні заходи.

Так активно й різнобічно працюючи, отець Микола пильно приглядався до молоді, шукав здібних, талановитих, заохочував їх до праці над собою, до продовження навчання в гімназії та вищих школах. А таких в селі було немало. Особливо в родинях Козорізів, Музичків, Лошніїв, Потурняків, Теодозових. Отець запрошу-

вав їх до себе, проводив з ними бесіди, вислуховував їхні прагнення й наміри, давав добрі поради. Можна сказати, що певна його заслуга була в тому, що Павло Лошній і Степан Потурняк закінчили Духовну семінарію і стали священиками.

Члени родини Теодозових були народними умільцями, вони виготовляли мистецькі народні інструменти, шкатулки, рамки до образів та інші вироби з дерева, які вдало прикрашали інкрустацією, різьбою, вибиванням узорів кораликами, оздоблювали металом. Парох сприяв розвиткові їхнього таланту, допомагав їм вибрати напрям роботи, робив різні замовлення, а то й просто закупляв їх вироби, щоб матеріально їм допомогти і таким чином заохотити до творчої мистецької праці. За порадою отця вони виготовили чудовий кивот, в якому вдало поєдналися їх мистецькі жанри: різьба по дереві, інкрустація, вибивання узорів кораликами та прикрашання металом. Кивот вийшов великим і не поміщався на престолі сорочанської церкви, його взяв виходець із села



Кивот виготовлений народним умільцем Іваном Теодозовим

Сорока отець Козоріз до своєї церкви в с.Купчинцях.

Проте такий стрімкий ріст національної свідомості та патріотизму в селі не був до вподоби польській владі. Саме тому влітку 1935 року в с.Сорока було здійснено велику провокацію. З провокаційною метою був обмазаний лайном портрет маршала Польщі, який висів у приміщенні сільської адміністрації. За це село було піддане жорстокій пацифікації, були введені військо і жандармерія, проводились повальні обшуки, арешти свідоміших селян та молоді, над ними поліція всіляко знущалася, змушуючи язиками очистити вимазаний портрет. Побої затриманих і допити з тортурами тривали кілька днів. А в неділю під час Богослужіння відділ війська і жандармерії зухвало, з оркестром, вмарширував до церкви, вимагаючи, щоб отець посвятити цей очищений портрет маршалка. Отець миттєво зорієнтувався, як вийти зі становища, щоб не загострювати конфлікту і разом з тим не виконувати небажаного наказу. Оскільки це було під час Утрени, отець використав момент, коли хор відспівав Велике Славословіє «Слава во Вишніх Богу», яке звучало дуже величаво і яке співала уся церква, він сказав комендантові, що це відбулася церемонія посвя-

чення і вона вже закінчена. Комендант вдоволено віддав наказ винести портрет з церкви, військо відмарширувало і забралось із села. Лихо минуло, на селі відновився відносний спокій.



Пам'ятка з реколекцій під проводом о.Боского (ЧСВВ) в м.Тернополі
Зліва направо і зверху вниз:

1-й ряд: І.Мінко, Пасіка, Пясецький, Сенківський, Кудельський, Подолянчук, Хамчук, І.Пінковський, Н.Зубаль, Ліщинський, М.Кулинич, М.Лончина, М.Кордуба, **Микола Цегельський**, Г.Яструбецький;

2-й ряд: **Володимир Ратич**, Стасюк, Глуховодський, М.Кузьма, Качала, М.Манишовський, Дерлиця, **Євген Цегельський**, **Микола Декайло**, Є.Кароль, С.Іванчук, Гоучинський, Сидорів, Курилас, Козоріс;

3-й ряд: Слободян, Г.Алиськевич, Більке, Новосад, Мігоцький, Кочій, Й.Грицай, Бачинський, Боский, В.Громницький, О.Малицький, Кравчук, Якимович, Захарків, Процик;

4-й ряд: В.Демчишин, В.Лясовський, П.Швидкий.

1-5 липня, 1935 року.

З 1 по 5 липня 1935 року отець Микола їде в Тернопіль і бере участь у духовних реколекціях, що їх проводили О.О. Редемптористи чину Св. Ізбавителя під проводом о. ігумена Боского.

Повернувшись після місії, о. Микола переконується, що польська влада не залишила його в спокою. Через якийсь час директор місцевої школи подав на отця до суду за «сфальшування» власного і своїх дітей прізвища. А власне, що замість «Цегельські», отець писав у документах «Цегельський». І хоч у метриці, виданій його батьком о. Теодором в 1921 році у Струсові, було чітко написано «Цегельський», розпочався довгий судовий процес і тяжба, треба було часто, не дивлячись на погоду, сільськими бездоріжжями їздити 16 кілометрів до суду, що знаходився в Гримайлові, шукати допомоги у адвокатів. Тільки війна, що розпочалася в 1939 році, перервала цю, хоч безглузду, але сутужну тяганину. В такий спосіб намагалися перешкодити отцю Миколаю в його ревній праці на селі. Та цього не сталося, отець продовжував свою невтомну працю, як на релігійній, так

ч. 2/38/Срл.

АНДРЕЙ



ШЕПТИЦЬКИЙ

Божою Милістю і Святого Апостольського Римського Престола Благословенням
Галицький Митрополит, Львівський Архієпископ, Камінецький Єпископ

ВОЗЛЕБЛЕНОМУ НАМ В ХРИСТІ ГОСПОДІ

О. МИКОЛІ ЦЕГЕЛЬСЬКОМУ

Експонованому оструджикові в Сорочі

Мир о Господі й Архієрейське Благословення.

Силою цієї грамоти іменуємо Вас Містодеканом
Гримадівського Деканату на протяг трьох літ з ві-
званням о Господі, щоб Ви цей такий важний уряд сповняли точно і совісно, не
кермуючись ніякими особистими оглядами, та вкладаємо на Вас обов'язок відбутися
в цьому часі правом приписані соборчики і канонічні візитації.

Дано при Нашому Архикатедральному Храмі Св. Вм. Георгія

У Львові, дня І. лютого Р. Б. 1938.

т. Андрей
Шептицький



На пам'ять після святої місії

значно зростає, та отець Микола точно і добросовісно сповняє цей важливий уряд, виконує всі свої обов'язки, разом з деканом або за його дорученням організує і бере участь в усіх приписаних правилом соборчиках, проводить канонічні візитації. Так, у липні 1938 року проводить в селі восьмиденну духовну місію, на яку запрошує ігумена чину О.О.Василіян о. Йосифа Лучинського й ієромонаха того ж чину о. Мефодія Борсу. У зв'язку з проведенням духовної місії в церкві протягом усього тижня щоденно, вранці та ввечері, проводились урочистості й різні релігійні заходи, в яких брало участь ціле село. Під час місії приступили до Сповіді і Причастя усі парафіяни. Завершуючи цю місію, на пам'ять про неї був встановлений великий дерев'яний хрест біля церкви, який перед встановленням три рази обнесли довкруги церкви. Місія мала великий духовний вплив на жителів села.

Не дивлячись на велику зайнятість духовними та громадськими справами, отець Микола любив працювати фізично. Фізичною працею він відновлював свої духовні сили, знімав нервові та психічне напруження, що постійно зростало від перевантаження.

Отець Микола любив працю в саду. Сам доглядав за овочевими деревами, а згодом, крім старого саду, заложив молодий, майже двогектарний новий сад, що простягався від приходства до сільського цвинтаря. Придбав для цього і висадив добірні сорти овочевих дерев. Любив займатися їх щепленням. На зиму дбайливо обвивав їх соломою, щоб зайці не погризли. Любив збирати яблука, грушки, рвати вишні, черешні. Любив роздавати овочі сільським дітям та бідним, не марнуючи ні одного яблучка. Одночасно заохочував селян закладати свої сади.

З року в рік, весною, літом та на початку осені, в будні (не зимові) дні отець Микола, прийшовши з церкви, скоро снідав і йшов на пасіку. Пасіка була його хобі. Він не любив і не їв меду, але пасіку мав велику, до 80 вуликів, провадив її із замилюванням і знанням справи, для того випишував спеціальні видання для пасічників, особливо «Український пасічник». Вів усі необхідні записи по кожному вулику, а кожен з них мав присвоєний номер. Часто в отця збиралися пасічники з усього села, щоб обмінятися досвідом. Працював на пасіці завжди сам, запрошував до помочі інших пасічників тільки в день, коли брав мед. Коли його молодшому сину Дометію виповнилось 12 років, він став привчати його до бджільництва. Хлопчині це подобалося, він скоро засвоїв працю на пасіці і радо помагав батькові.

і на патріотичній ниві. Правда, це значно підірвало його здоров'я, розвинулася важка хвороба – виразка дванадцятипалої кишки, яка причиняла багато терпінь священникові та не зменшила його моральної несхитності.

Першого лютого 1938 року Митрополит Андрей Шептицький іменує отця Миколу містодеканом Гримайлівського деканату. Обсяг робіт і відповідальність

Попри це все, о. Микола ніколи не занедбував і своїх сімейних обов'язків. Він любив і старався добре виховати своїх дітей, а мав їх четверо. Відмалку привчав їх любити Бога і працю, постійно схиляючи їх до науки, перевіряв їхні знання. Літніми вечорами, після вечері, брав ключі і вів усіх дітей на спільну вечірню молитву до церкви. Дружина і діти завжди були присутні на всіх відправах у церкві. Зимовими вечорами він збирав дітей коло себе і розказував їм казочки, поки були маленькі, а коли підросли, то релігійні й історичні оповідання. Діти любили його слухати. Також випишував для них усі дитячі журнали, такі як: «Дзвіночок», «Світ дитини», «Наш приятель», привчив читати книжки, вдома була цікава дитяча бібліотека української літератури. При тім всім, отець знаходив час і для себе, щодня пів години відчитував часослов. У його спальній кімнаті перед образом розп'яття завжди горіла оливна лампадка, за якою сам слідкував, щоб ніколи не згасла. Тут, перед розп'яттям, також клякали всією сім'єю для щоденної молитви.

Ведучи таке насичене обов'язками та заняттями життя на своїй парафії, о. Микола Цегельський завжди пам'ятав про свого батька о. Теодора, який від 1917 року був вдівцем. На день народження батька, 21 лютого, та в травні на теплому Миколи, коли був празник, о. Микола, звичайно, з усією сім'єю їздив до Струсова. Бував у Струсові і коли його батько почував себе хворим.

Також підтримував тісні, сердечні стосунки із всією своєю великою ріднею, був дуже родинним. Постійно відвідував сестру Анду в Налужу, сестру Стефу і жінчиного брата о. Степана, братів Романа і Левка, що жили в Тернополі, брата Євгена в Янові та інших членів цієї великої родини. Отець Микола разом з усією сім'єю брав участь у великому родинному з'їзді 1934 року в Струсові, коли його батько о. Теодор відзначав 50-літній ювілей священства. Другий такий з'їзд родини відбувся при сумних обставинах – на похороні о. Теодора 28 червня 1939 року.



В саду на приходстві
В центрі – о.Микола з дружиною Осипою,
зліва – її сестра Ольга Ратич, внизу – Марія
Ратич, дочка Стефанії Цегельської, діти о.Ми-
коли Дометій, Лідія і Маркіян

с.Сороки, 1933 рік



Отець Микола на пасіці з сином Дометієм

1939 рік



Похорони о.Теодора Цегельського в Струсові.

Зліва направо по парах:

о.Євген з дружиною Ярославою, за ними – їх син Роман;

о.Микола з дружиною Осипою;

о.Степан Ратич з дружиною Стефанією і сином Романом;

Ірена – дочка Льва і Роман – син о. Теодора.

*Фото Я.Цегельського,
28 червня 1939 року.*

Щорічно влітку в с.Сороку з'їздилося на вакації багато рідних, особливо молоді. Вони любили й цінили привітність і гостинність о. Миколи і його дружини Осипи, тому радо тут відпочивали. Всі були співучі, тому вечорами з приходства по всьому селу неслись чудові мелодії українських пісень. Вони не лінувались і в будні дні, вставали ранесенько, щоб йти до церкви і своїми гарними голосами співати під час Літургії. В такі дні на приходстві було гамірно і весело. Отець Микола з дружиною запрошували до себе і тих рідних, що з особливих обставин потрапляли в матеріальну скруту, наприклад, не мали праці, або через смерть чоловіка вдова і її діти не мали отримання. Таких вони надовго затримували у себе, допомагаючи, чим могли.

Звичайний і усталений плин життя нагло і несподівано обірвався, коли першого вересня 1939 року Німеччина напала на Польщу, що, фактично, було початком Другої світової війни. Багато людей, що були призвані в армію, з фронту не повернулися. А в неділю 17 вересня 1939 року, коли в церкві відправлялась недільна служба, в село на конях в'їхали радянські війська. Вони піднімали кулак правої руки на знак вітання. Люди сприйняли це з великим острахом і не виходили з церкви, поки не переїхало усе військо. Отець Микола, відправляючи богослужіння, уділив усім присутнім відпущення гріхів і дав їм своє благословення. Отець і вірні добре розуміли ситуацію, що склалася, та можливі її наслідки. Після обіду

того дня коло громадського будинку зібралися ті, що симпатизували комуністам та радянській владі, їх було не багато, решта прийшли зі страху. Були вже і представники радянської влади, які приїхали провести мітинг. Як розуміли своїх «товаришів» західні комуністи, можна було судити по тому, що прийшли вони із синьо-жовтим прапором. Директор школи, який навіть на уроках української мови говорив по-польськи, тут виступив із вітальною промовою на українській мові.

На другий день зібралися, підбурені комуністами, безземельні селяни, з вилами в руках, щоб розкуркулювати багатих. Вони пішли до польського поселенця Банаха і розібрали все, що можна було в них взяти, навіть дитячі нічні горшки. Потім стали коло воріт о. Миколи, довго радились, але йти грабувати не наважились. Майже тиждень на приходстві палилося в печі, в якій завжди пекли хліб, та в ці дні тут спалювали усю патріотичну літературу, підручники з історії, підшивки газет і журналів за всі роки. Дружина отця Миколая сушила сухарі, складала їх, із сльозами на очах, у мішок, приготувляла білизну та теплий одяг, очікували найгіршого. Так тішилися возз'єднанню із радянською Україною, розуміли, що потрапили до Радянського Союзу, про який мали досить реалістичне уявлення.

Радянська влада відразу наложила на отця, як і на інших галицьких священиків, великий податок, змушувала дати велику позику в обмін на облігації, забрала церковне поле, яке, до речі, отець сам не управляв, а винаймав бідним селянам. Заборонили викладання релігії в школі. В домі отця примусово поселили двох приїжджих учителів, один з них був жидом на ім'я Майзельман, другий – поляк Буратинський.

В селі, як не дивно, арештували в першу чергу тих, що вважали себе комуністами, а також прислужників польської влади та національно свідомих селян. Почали вивозити в Сибір їхні родини. Праця отця Миколи в парафії різко ускладнилась. А важче за все було очікувати, що чекає усіх завтра. Здоров'я отця значно погіршилося, стали появлятися часті болі в животі, печія.

22 червня 1941 року з новою силою розгорілася війна, спричинена цього разу нападом Німеччини на Радянський Союз. Повна небезпек воєнна хвиля прокотилася по Україні. Із великим страхом прийшлося пережити фронт і відхід радянських військ. У день їх відступу на приходстві появилися радянські воєнні чини, вони шукали священика. Отець Микола сховався в корчах на пасіці. До них вийшов учитель Майзельман, що жив на приходстві і переконав їх, що отця немає, що він виїхав. Вони, зовсім не скриваючи своїх намірів, сказали йому, що мають завдання його вбити. Так отцю Миколі, дякуючи Богу та цьому вчителеві, вдалося цього разу уникнути явної смерті.

Селяни, які натерпілися жаху радянської окупації, радо вітали німців, та недовго тішилися. Всі надіялись на самостійну Українську державу. Але німці в короткім часі відмінили проголошення незалежності України, здійснене українськими націоналістами та почали встановлювати свої окупаційні порядки. Накладення великого контингенту обов'язкового здавання зерна та м'яса на потреби німецької армії, погордливе й недобррозичливе ставлення до місцевого населення, насильне вивезення молоді на роботу до Німеччини – все це скоро позбавило селян будь-яких симпатій до них. У перші дні приходу німців в селі утворилась своя сільська охорона, вона арештувала тих, що співпрацювали з радянською владою та комсомольців, їх помістили в пивниці громадського будинку та стали знущатися над ними. До отця Миколи прибігли з плачем матері та дружини затриманих, що їхніх дітей та чоловіків убивають і стали просити в отця поря-

тунку. Отець зразу ж одягнувся і не дивлячись на пізню пору, пішов та переконав не робити самосуду над односельчанами. На просьбу отця їх випустили.

Два комсомольці довший час ховалися на горищі священикової стодоли, боячись помсти односельчан або німців. Згодом отець, щоб захистити їх, порадив виїхати до Німеччини на роботу. Вони послухались, а після війни щасливо повернулися. Проте потім, коли другий раз прийшли в Галичину більшовики і в 1946 році арештували отця Миколу, один з них на суді свідчив, що отець сприяв насильному вивозу людей на каторжні роботи в Німеччину.

Незабаром після приходу німців до села донеслась звістка, що вони повсюдно знищують жидів, а в сусідньому містечку Хоросткові зігнали усіх їх до синагоги і там спалили. В інших місцевостях спочатку ізолювали їх в «гетто», а потім розстрілювали. Довідавшись про це, учитель Майзельман попросив у о. Цегельського сховища, отець не відмовив, виділив для нього окрему кімнату, куди ніхто не заходив. У зв'язку з цим одного дня виникла дуже курйозна ситуація. В полудневі години на подвір'я приходства заїхала військова машина і кілька німців на мотоциклах. Було добре відомо, що коли німці знаходили в когось жида, що ховався, то на місці розстрілювали і тих, що укривалися і тих, хто їх укривав. Тому не дивно, що всі завмерли від страху. З автомашини вийшов генерал і, нікого нічого не питаючи, попрямував до гостинної кімнати, що була якраз поруч з кімнатою, в якій ховався учитель Майзельман. За ним прямували німці з фотоапаратами. Через кілька хвилин отець, опанувавши себе, попрямував за ними. Добре володіючи німецькою мовою, повів бесіду із непрошеними гостями. Вияснилося, що під час Першої світової війни на подвір'ї цього приходства знаходився штаб німецької армії, і тут був важко поранений офіцер, який тепер вже був у чині генерала. В цій кімнаті він лежав і лікувався, а тепер приїхав, щоб зробити собі тут знімку на пам'ятку. Зробивши це і коротко поговоривши, німці покинули приходство і поїхали. Учитель, зрозумівши якому ризику піддає усю сім'ю отця, хотів залишити їхній дім, але отець його не відпустив. Аж пізньої осені він таки переконав отця, що йому вкрай необхідно на один день вибратися в Копичинці, що за 15 кілометрів від села. Там була його сестра, про долю якої він нічого не знав і хотів з нею сконтактуватися. Він збирався вночі туди добратися й на другу ніч повернутися назад. Та не так склалося, як гадалося. Коли вчитель прибув туди, його помітили сусідські діти і доповіли про це поліцаям. Більше про нього нічого не було відомо. Мабуть, був вбитий німцями. Отець пізніше не міг собі пробачити, що не настояв на-своєму і дозволив йому відлучитися.

До села прийшла сумна звістка, що арештовані в 1939-1941 роках хлопці із села, які сиділи в Чортківській тюрмі, на початку війни були розстріляні. Частина – в тюрмі, частина – під час етапування з Чорткова до Умані. Серед них: Йосиф Ботузький, Василь Гаврилюк, Матвій Диць, Ілля Диць, Антін Заверуха, Микола Музичка, Михайло Потурняк та багато інших. Односельці для вшанування пам'яті про них насипали в селі високу символічну могилу та встановили на ній хрест. Влітку 1942 року відбулося урочисте посвячення могили та поминання усіх, що загинули за Україну в радянських тюрмах у 39-41 роках. Під час урочистостей з палкою патріотичною промовою виступив отець Микола Цегельський. Закінчив її словами:

*За правду вішали, стріляли,
За правду в тюрмах вас некли...*

*Благословенна будь, моя Україно,
Ти вічна правда і любов,
Як тисяч сонць засяєш на руїнах,
Бо ти – свята. З тобою Бог!*

Ці слова отцю Миколі пригадали потім на суді в січні 1947 року.

В час німецької окупації Український центральний комітет (УЦК) назначив о. Миколу Цегельського «мужем довір'я». Виконувати ці обов'язки в той час було нелегко. Потрібно було звертатися до німців у справах зменшення непомірно високих контингентів обов'язкової здачі селянами зерна і м'яса, захищати права насильно відправлених на роботу до Німеччини селян, тощо. Німці не сприймали жодних протестів чи скарг, не хотіли розуміти тих, що приходили захистити покривджених. Та все-таки в деякій мірі рахувалися з об'єктивною, добре обгрунтованою думкою священника, тому деколи вдавалося суттєво допомогти своїм парафіянам. Селяни бачили, що священник завжди стоїть у їхній обороні, в той час відчували на собі погордливе й несправедливе ставлення німців, які не хотіли трактувати українців як націю, що має свої права на незалежність. Зрештою, поведінка німців шкодила і їм самим, втративши підтримку всіх поневолених ними націй, вони почали програвати війну.

Знову фронт котився до наших теренів. Життя стало ще більше напруженим, небезпечним, а здоров'я отця ще більше погіршилось. У лісах навколо с.Сороки появились, як українські повстанці, так і радянські партизани, які вели сутички як між собою, так і з німцями, завдаючи їм щораз більшої шкоди. Ночами представники лісових загонів заходили в село по допомогу.

Влітку 1944 року радянські війська зайняли село та всю Галичину. Доросле населення масово було мобілізоване до армії і відправлене на фронт. Багато селян пішло в Українську Повстанську армію, а що село було під лісом, повстанці постійно перебували у селі, заходили до отця, як за порадою, так і за допомогою. Приходилось уділяти їм Святих Тайн, особливо пораненим. Ціле село допомагало повстанцям, як могло. Врешті радянські війська переважаючою силою знищили повстанські загони, спалили село, арештували всіх, кого підозрювали в симпатіях до повстанців, а їх родини вивезли в Сибір. Проте сутички між окремими підрозділами повстанців і радянськими військами тривали аж до 1950 року.

Коли у весняні дні 1945 року людство втішалось настанням довгоочікуваного миру, наступив сумний період наступу радянської репресивної системи на Українську Греко-Католицьку Церкву, про що вже згадувалося вище. Не приховуючи наміру зліквідувати цю Церкву, що була дієвим оберегом української нації, радянська влада розпочала тотальні репресії. Було заарештовано усіх єпископів та багатьох визначних священників Львівської Архиепархії.

Тоді почалися переслідування деканів і священників по всій Галичині з вимогою перейти під юрисдикцію Російської Православної Церкви, тим самим припинивши існування Католицької Церкви. Врешті весною 1946 року у Львові під тиском влади і з участю московської патріархії був насильно проведений так званий собор 1946 року, який, фактично був лжесобором, бо було зібрано групу за-



о.Микола Цегельський

Фото 1942 року



Пам'ятний знак жертвам політичних репресій встановлений в 2000 році біля колишньої Замарстинівської тюрми у Львові.

Фото В. Чабана, 2000 рік

ляканих священників які без участі католицьких єпископів проголосували за ліквідацію «Унії», підписали свій перехід у підпорядкування московської патріархії, яка в той час була повністю послужна радянській владі. Хто ж не підкорився цьому рішенню, не зрадив своєї присяги, своєї віри, – стали жертвами неймовірних цькувань і жорстокого терору. Не оминула ця гірка чаша отця-містодекана Миколу Цегельського. Не міг іти на будь-який компроміс такий ревний і жертівний священник, яким був він! Отець Микола на деканальному соборчику, де зібралися усі священники Гримайлівського деканату, оголосив свою категоричну відмову покинути лонно Української Греко-Католицької Церкви і прийняти юрисдикцію чужої, Російської Православної Церкви та закликав усіх священників діяти так само. Сказав, що навіть перед страхом смерті не зломить раз

даної присяги.

Розпочався неймовірний тиск на священника. Його безконечно викликали до районних і обласних органів влади, вимагали змінити своє рішення, неприкрито погрожували розправою, та отець не годився. А хвороба отця прогресувала з кожним днем, болі посилювалися, не давали спокою навіть уночі.

Молодший син отця, Дометій який у той час переховувався у Львові, настоював, щоб отець терміново також приїхав до нього. Прагнув лікувати і заодно переховувати батька. У вересні 1946 року о. Микола приїхав до Львова. Син пішов з батьком до медінституту де після рентгену і цілого ряду обстежень та аналізів знайома лікарка, від якої не приховували, ким є пацієнт, сказала, що наступає майже повна непрохідність шлунку внаслідок сильно збільшеної виразки дванадцятипалої кишки і необхідно терміново лягати в лікарню. Знаючи і розуміючи всі обставини, мала всі підстави, щоб отця надовго покласти в лікарню, зробити операцію, що не лише покращило б здоров'я пацієнта, а й було шансом уникнути арешту отця. Лікарка щиро хотіла допомогти та отець не погодився, лише придбав ліки і взяв довідку, що він є важко хворий і йому необхідна операція внутрішніх органів. І як син не просив батька залишитись у Львові, не повертатися додому, о. Микола категорично відмовився. Казав: «Я ж – пастир, залишив своє стадо в небезпеці і мушу повернутися до нього».



Родини Цегельських і Ратичів біля колишньої Замарстинівської тюрми у Львові

Фото В. Чабана, 1999 рік.

26 жовтня 1946 року отця Миколу заарештовують. Не допомогла лікарська довідка, як це буває у цивілізованих суспільствах. Прощаючись з дружиною та усіма, хто був вдома, просив їх молитися, не втрачати віри в Бога та триматися в єдності й взаємній любові. Він узяв свій улюблений дерев'яний хрестик, якого йому колись давно привіз з Єрусалиму його батько о. Теодор, поцілував його і хотів поблагословити ним присутніх, та конвойний вирвав його з рук отця, зламав і кинув на землю. Отця посадили на підводу і під посиленою охороною, мов якогось небезпечного злочинця, повезли до тюрми. Проїжджаючи селом, отець рукою благословляв село і селян, що вийшли на дорогу попрощатися із своїм довголітнім парохом.

Спочатку отця Цегельського тримали в Копичинцях, потім – у чортківській тюрмі, відомій нелюдськими умовами перебування у ній. Тюрма була дуже переповнена в'язнями, які перебували там у немислимо антисанітарних умовах. Розпочалося слідство. Слідчий викликав на допити по кільканадцять разів на добу, і вдень, і вночі, іноді що кільканадцять хвилин, не даючи прийти до себе. Це були психологічні та фізичні муки, які доповнювалися важкими болями в шлунку при відсутності медичної допомоги.

Дружина отця оббивала пороги начальників, просячи звільнити з тюрми важкохворого чоловіка, але на її мольби ніхто не звертав уваги. Один із начальників сказав дружині отця, що якби в селі зібрали підписи під проханням про звільнення їхнього пароха, то можуть його звільнити. Вірна дружина негайно поїхала до села. Під проханням підписалося все доросле населення, біля семисот чоловік. Дружина з надією повезла це прохання, але начальник сховав його в стіл, лише засміявшись. Ці підписи засвідчили, яким авторитетом користується цей священник у людей і, мабуть, ще більше переконали караючі органи, що для їхніх чорних задумів конче треба знищити його вплив на людей і позбавити їх духовного пастиря.

Закінчуючи слідство, знову викликали дружину Осипу і запропонували їй побачення з чоловіком, щоб вона переконала його перейти до Російської Православної Церкви. Дружина радо погодилася на побачення, де зрозуміла, що отець того зробити не зможе і буде чесно нести свій хрест до кінця.

І ось 25 січня 1947 року відбувся суд, який вироком Воєнного трибуналу військ Міністерства внутрішніх справ Тернопільської області за статтями 54-1а, 54-11 Карного кодексу УРСР засудив о. Миколу на 10 років позбавлення волі у виправно-трудовах таборах суворого режиму з позбавленням прав та конфіскацією усього майна. Суд виніс також рішення про виселення сім'ї засудженого у віддалені райони Радянського Союзу. Після перегляду касаційної скарги 17 березня 1947 року Воєнний трибунал залишив міру покарання в силі.

У вирокі говорилося, що Микола Цегельський «зрадив батьківщину», бо під час німецької окупації був священником і Українським Комітетом був призначений «мужем довіри», ніби-то брав участь у зборі податків з населення на користь німців та у відправленні населення до Німеччини. Два останні звинувачення не відповідали дійсності, а три перші не містили в собі жодного складу злочину. Після засуду отця Миколу відправили в концентраційний табір у с.Ляцьке біля Золочева, потім у

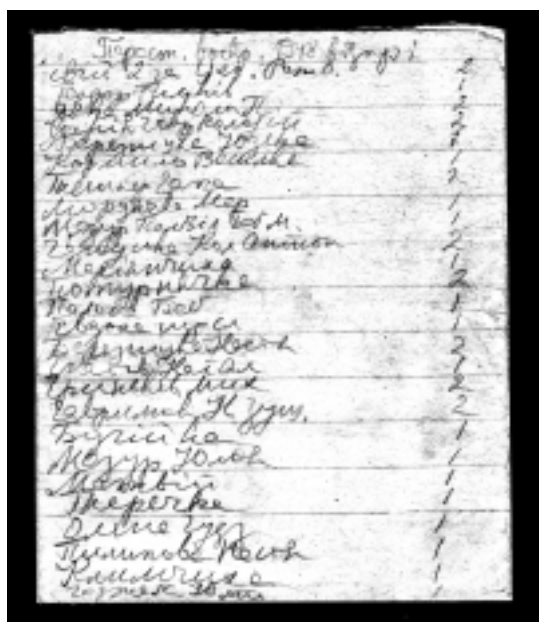

Записки о.Миколи про відправлені ним Служби Божі в таборах та пересильних пунктах. Всього було відправлено 480 літургій.

Підкамін'є коло Бродів. Згодом перевезли його до Львова в Замарстинівську тюрму, а вже звідти – на пересильний пункт, що знаходиться на вул. Полтв'яній, де збирали в'язнів для етапування у виправно-трудовах табори строгого режиму.

Під час перебування в цих таборах, дружина вже мала можливість передавати харчі та ліки, що дозволило отцеві трохи підкріпити організм і підлікуватися після так виснажливого слідства.

Не зважаючи на табірний режим, о. Микола знайшов спосіб, щоб відправляти богослужіння. Для цього дружина передала йому разом із сухарями частинки для Причастя, родзинки замість вина та пошитий із марлі епитрахиль. Таким чином, перебуваючи в пересильних таборах від лютого 1947 по 10 серпня 1948 року, о. Микола відправив 480 Літургій, в тому числі 100 Служб за душі в чистилищі.

Таку обітницю взяв собі отець і виконав її попри важкі обставини, в яких перебував. Всі відправлені Богослужіння він старанно записував на невеличких листочках і при нагоді передавав їх дружині. Донині вони зберігаються в родинному архіві. Бачимо по цих записах, що, відправляючи потайки Служби Божі, отець молився за парафію і парафіян, за родину, дружину, дітей і знайомих, в наміренню в'язнів, а також за померлих в'язнів, парафіян, окремих членів з родини, близьких, тощо. Останню Літургію він відслужив 10 серпня 1948 року за щасливе перенесення такої недобровільної подорожі у далекі табори. Всі літургічно-тюремні приналежності він передав дружині, і вони також зберігаються.



Станція Потьма Мордовської Автономної Республіки Російської Федерації

Із пересильного пункту, що був на вулиці Полтв'яній в середині серпня 1948 року всі в'язні пішки, під посиленним конвоєм із собаками, були етаповані на залізничний вокзал, де їх завантажили в товарні вагони.

Довго прийшлося дружині і дітям очікувати на звісточку від батька. Отець Микола Цегельський опинився в особливому «виправно-трудоному» таборі строгого режиму N-3 «Дубравний» Міністерства внутрішніх справ, що знаходився в селищі Явас Зубово-Полянського району Мордовської Автономної Республіки Радянського Союзу. З цього табору можна було тільки раз на місяць написати листівку, наприклад, такого змісту: «Посилку одержав, я здоров. Микола». Правда, в'язні час від часу знаходили способи, не відомо через кого, вкинути на пошту довшого листа. Таких два листи від отця Миколи, за весь час його перебування в Дубравнім, вдалось одержати і його дружині. У цих листах отець Микола старався не писати всієї правди про справжні обставини свого перебування в таборах, ,



Селище Явас, табір строгого режиму №3 Дубравний (ЛК 385/16)
Тут відбував тюремне ув'язнення о.Микола Цегельський



Місце захоронення виправно-трудового табору селища Явас,
де захоронений о.Микола 29 травня 1951 року

потішав дружину, як міг, висловлював свої побоювання за дітей, щоб вони не оступилися на так тернистій життєвій дорозі. Писав, що коли б сам поступився чесністю, вже давно міг би бути вдома, та воліє йти праведним шляхом. Просив молитися і вірити в поміч Матері Божої, яка не опустить нас у біді.

Відомий український історик Ярослав Дашкевич, чия мати Олена Степанів була ув'язнена там же, в жіночих таборах, так писав про мордовські табори:

«Табори були так звані спеціальні, широковідомі Мордовські ... Була не людина, а номер: вибитий вапном номер на одязі ззаду на спині, на спідниці, спереду на грудях, та на шапці ...

Я бачив Мордовські табори ... зразу після звільнення з Карагандинських таборів. Сумніше місце уявити важко: постійно хмари комарів, постійно смердючі забагнені ліси довкола (зі стежки зійти не можна, звернути в бік, бо багно засмокче) – і на цьому фоні освітлена зона вночі з вишками і собаками.»...

В останній час свого перебування у таборі о. Микола дуже переживав за долю своїх дітей і дружини, він відчував, що вони знаходяться в біді. І справді, як довідався згодом з листів від родини, троє його дітей були примусово переселені «навічно» в Забайкальську область, а його дружина поїхала за ними, не чекаючи свого вивозу.

Стан здоров'я отця з кожним днем значно погіршувався, як пізніше розказували спів'язні по цьому таборі, він мав жахливі, безперервні болі, від яких ходив зігнутих, мав постійну блювоту, не міг нічого їсти. Вкінці, коли вже цілком був знесилений, і тіло стало терпнути, йому зробили операцію. Та вже було запізно, вже не можна було його врятувати. Так у страшних муках 29 травня 1951 року о. Микола Цегельський помер. Шестеро священників-в'язнів несли його на руках до воріт табору, далше їх не пустили. Похоронили його на тюремному кладовищі. Місце і номер могили невідомі.

Священик Малиновський, що був разом з отцем Миколою у цьому таборі, після свого звільнення і повернення на Україну передав рідним волосся з його бороди, зубні протези, окуляри, особистий посуд та інші речі, які міг мати в'язень мордовських таборів. Збирався багато розповісти про останні хвилини життя покійного та що покійний просив переказати дружині та дітям. Але їх не було в

Слава Ісусу Христу !

Ватикан, дня 11 квітня 1963.

Дорогий Отче Парох і Сповідник !

Ваш лист справив мені велику приємність. Я не раз вже розпитувався про Вас і ніколи не міг довідатись нічого конкретного. Дуже мені було прикро, що ще за можливих часів не можна було знайти відповідного пароха для Струсова. Ваш брат Микола помер в Мордовії, в тім лагері я був і чув тільки незвичайно будуючі оповідання про його святе життя і смерть. Дуже гарно держався і держиться о.канонік Степан Ратич Романа я пригадую собі дуже добре і співчуваю з їх недолею.

Дорогий Отче Сповіднику, я пам'ятаю Вас дуже добре ще зі Струсова та й молю Бога, щоби ми могли ще зустрітись за добрих часів.

Щасливих Свят ! Христос Воскрес !

Благословення Господне на Вас !

Не знаю, хто знає у Вас...

 Всесв. і Впр. Отець Сповідник
 о. Євген ЦЕГЕЛЬСЬКИЙ
 К л і в л с и д
 З.Д.А.

Слава Р.
 +
Стефан
Ратич

Лист кардинала Йосифа Сліпого до о.Євгена Цегельського,
 в якому згадується про долю його брата о.Миколи.

Україні, а коли діти і дружина повернулися із заслання з далекого Забайкалля, о.Малиновський після важкого інсульту втратив мову і невдовзі помер.

Пізніше, після свого виходу на волю, Патріарх, Кардинал Йосиф Сліпий так писав у листі до брата о. Миколая – отця Євгена Цегельського: «Ваш брат Микола помер в Мордовії, в тім лагері я був і чув тільки незвичайно будуючі оповідання про його святе життя і смерть»...

І лише 7 липня 1991 року родина отримала від Тернопільської Прокуратури повідомлення, що у відповідності із статтею 1 Закону Української Радянської Республіки від 17 квітня 1991 року «Про реабілітацію жертв політичних репресій на Україні» дії Цегельського Миколая Теодоровича не являються злочином і він був засуджений безпідставно, у зв'язку з чим реабілітований посмертно.

Щойно тепер, через п'ятдесят років, 14 лютого 2001 року діти покійного отримали свідоцтво про смерть отця Миколи, що сталася 29 травня 1951 року. У цьому свідоцтві написано, що причина смерті не була встановлена.



18 квітня 1996 року Папа Іван Павло II сказав «...Вся католицька спільнота зі зворушенням згадує жертви стількох лихоліть. Мученики та ісповідники віри Церкви в Україні дають нам подиву гідний приклад вірності, ціною власного життя. І ми, упривілейовані свідки їхньої жертви, свідомі того, що вони спричинилися до підтримування гідності світу, який, як здавалося, потопав у варварстві.»

23 квітня 2001 року в Конгрегації у справах Святих розглядалася справа визнання мучеництва Слуг Божих – владики Миколая Чарнецького та його 25 товаришів, замучених більшовиками з ненависті до християнської віри та за вірність Католицькій Церкві. 24 квітня 2001 року перед Святішим Отцем Іваном Павлом II був зачитаний Декрет Комісії Кардиналів та Єпископів Конгрегації в справах Святих, і силою свого уряду Його Святість Іван Павло II визнав героїчність мученичого свідчення Слуг Божих Миколая Чарнецького і його 25 співтоваришів. Серед них є і отець Микола Це-

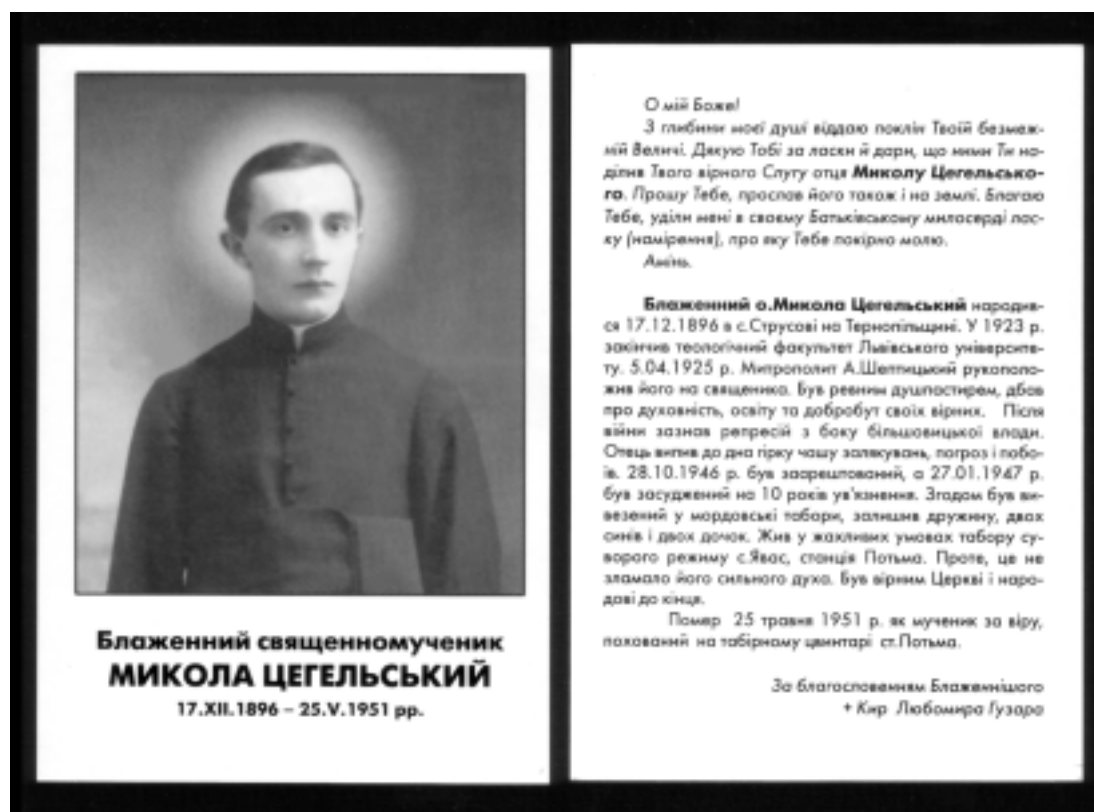

Пам'ятний образок, випущений з нагоди беатифікації о.Миколи Цегельського Папою Римським Іваном Павлом II у Львові 27 червня 2001 року

Прокуратура України
 ПРОКУРАТУРА
 Тернопільської області
 282000, м. Тернопіль,
 вул. Листопадава, 4



Гр. Цегельському Дементію Миколайовичу
 290040 м. Львів
 вул. Городецька, 295/II

« 16 » _____ II _____ 199 2 _____ р. № 13/365-91

ДОВІДКА ПРО РЕАБІЛІТАЦІЮ

Гр. ЦЕГЕЛЬСЬКИЙ Микола Теодорович
 Рік і місце народження 1896 р., с. Стусів Тербовлянського р-ну Терноп. обл.
 Місце проживання до арешту с. Сорока Гусятинського р-ну Терноп. обл.
 Місце роботи та посада до арешту священник церкви с. Сорока
 Коли та яким органом засуджено (репресовано) 25 січня 1947 року ВТ військ
 МВС Тернопільської області
 Кваліфікація скоєного та міра покарання з урахуванням змін, які вносились у вирок (несудове
 рішення) ст.ст. 54-І"а", 54-ІІ КК УРСР засуджений до 10 років
 ув'язнення в ВТ з конфіскацією майна
 Арештований (а) 28 жовтня 1946 р. Звільнений (а) 25 травня 1951 р. помер
 Утримувався (лась) в місцях позбавлення волі 4 р. 6 міс. 7 днів.
 Знаходився (лась) на засланні _____ років, _____ місяців, _____ днів.
 На підставі ст. 1 Закону України «Про реабілітацію жертв політичних репресій на Україні» від 17 квіт-
 ня 1991 року
 гр. Цегельського Микола Теодорович посмертно _____ реабілітовано.

Старший помічник прокурора
 Тернопільської області
 старший радник юстиції

 В. П. ГОРИНЕВСЬКИЙ

Довідка про посмертну реабілітацію о. Миколи Цегельського

гельський, священник села Сорока Гримайлівського деканату. Папа підписав цей Декрет про героїчність мучеництва наших ісповідників віри. Таким чином, відкрився шлях для того, щоб їх проголосити Блаженними Вселенської Церкви.

У ході Папського візиту в Україну 27 червня 2001 року було проголошено беатифікацію цих Блаженних Слуг Божих.

19 грудня 2001 року, в день святого отця Миколая, в селі Сороці відбулася велика урочистість: Посвячення і встановлення образу Блаженного Священомученика о. Миколая Цегельського в каплиці та відкриття і посвячення пам'ятної таблиці на храмі св. Дмитрія, в якому Блаженний був парохом двадцять років (1926 – 1946 р.р.) і розбудував його. Організував свято парох сіл Клювенець, Сороки та Карашинець отець Ярослав Палій. Не дивлячись на сніжні заметілі зібралось багато односельчан та прихожан з навколишніх сіл. Приїхали також зі Львова та Тернополя син, дві дочки, внук та правнук Блаженного о. Миколая. Літургію відслужили сім священників, співав хор дяківської школи з Чорткова. Було виголошено багато вдячних і зворушливих промов. Було прийнято рішення, щороку в період між 25 травня та 27 червня проводити реколекції та відзначати свято Блаженного Священомученика. Також парох та громада парафіян села мають



Світлина після посвячення пам'ятної таблички Блаженному Священномученику о.Миколі Цегельському, встановленої на церкві св.Дмитрія в с.Сорока.

Біля церкви:

Братство, Всечесні отці, родичі Блаженного священномученика о.Миколи – діти Марта, Ліда, Дометій і правнук Юрій

*Фото К.Цегельського
19 грудня 2001 року*

намір в будинку де мешкав о. Микола відкрити кімнату – музей. В цьому будинку для гостей був влаштований прийом на якому виступила учениця 10 класу уродженка села і виголосила вірш, який сама уклала:



Цурква св.Дмитрія, яка зараз є православною. Зліва від Храму – капличка, де відправляють богослужіння грекокатолики.

Сорока, 19 грудня 2001 року.

*У католицьких церквах
Дзвони вигравають,
Бо вже віру повернули,
Бога прославляють!*

*Не сварімся, люди добрі,
Всі ми християни,
Однієї мами діти,
Всі ми Сорочани!*

*На відправу почергову,
Ви нас не пустили,
Зарваницьку Матір Божу
Під дощем лишили!*

*Не треба сваритись
І ворогувати,
Як нам віру повернули,
Треба шанувати!*

*За католицькою віру
Били, катували,
А ви – православну
Так вільно прийняли!*

*Та згадайте ж люди,
Як нас мордували,
Не одному українцю
Життя відібрали!*

*Життя відібрали,
Церковці закрили,
Невинних людей
В Сибір вивозили!*

*Питалися кати Отця:
Скільки маєш поля?
З якої родини?
Щоб вивезти у Сибір
Шукали причини!*

*І взяли священика Миколая
З Сороцької церкви,
Не дали Йому навіть
В ріднім селі вмерти.*

*Ішов він снігами
Тайгу розчищати,
І молився, щоб зуміли ми
Віру зберігати!*

*Знали ми всі Сорочани
Отця добрі справи,
Та продали ми Його
На страшні розправи.*

*На науку до нього,
Всі ми приходили,
Добре знали, хто Він був,
З якої родини,*

*А послідувати Його,
Ми, вже не схотіли!*

*А тепер чекаймо
На краці часи,
А Ти Боже Милосердний,
Той гріх нам прости!*

Ікона Блаженного священикомученика о.Миколи встановлена в капличці біля церкви св.Дмитрія.

Зліва направо:
Дометій, Лідія, Юрій (внук Дометія), Марта, Костянтин (син Дометія) і парох с.Сороки о.Ярослав Палій.

*Сорока,
19 грудня 2001 року.*



Щоб краще уявити внутрішній світ цієї людини та обставини, у яких добігло кінця земне життя цього священика-мученика, пропонуємо витяги із листів о.Миколи Цегельського до його дружини Осипи, які вдалося принагідно передати із особливого табору номер 3 «Дубравний» МВД в Мордовській АРСР:

+ Сл. І. Хр

25 листопада 1949

Моя Наймиліша Дружино!

На Успення минуло 25-ліття нашого подружжя. Мило згадую наше спільне родинне життя і в снах щоденно з Тобою і діточками, тому я є щасливий. Дай Боже, щоб на Свят Вечір ми вже усі в родинному кружку особисто склали собі побажання і щоб вони сповнились.

На Успення Ти мені у сні весело-любенько довго гляділа в очі, не забуду ніколи того миленького личка і очей, так вірно і любо було... А здоров'я моє, однакове, як вдома, раз краще – раз гірше... Та знову, як щороку прийшло

побільшення kwasів, як виказав аналіз, і прийшли болі що раз то більші, аж до розпирання грудей і кольок по лівій стороні серця, так що ходити важко було. Каже доктор, що це із зарослої рани на 12-типалій кишці. Тому усякі напруження мені шкодять, і треба все держатись дієти, а то з нестравності є болі жолудка, побільшуються kwasи і це все спричиняє тоді прикрі болі виразки. Зуби вставлені вже давно поламались (о. Микола мав повністю нижню і верхню протези – Ред.), а я навчився їсти щоками-яснами краще, як протезами. Треба уже жити в дієті і без напружень... Скляроза менше докучає, часом терпнуть руки, відчуваю погрубіння чиколонків... то з рук мимохіть випадає, що держу., а решта не дивота, бо старість підходить (мав в цей час лише 53-й рік! – Ред.)... Того року усі вислані посилки одер-



Поштові відкритки, які мав право о.Микола посилати родині. Текст на всіх відкритках однаковий. Ця була написана отцем за місяць до смерті, а одержана його дружиною через місяць після неї.



О.Микола Цегельський в Мордовському таборі
Портрет олівцем невідомого художника.

5 березня 1949 рік.

жав... За то Тебе кожен раз виціловую від стіп до голови, тут мені завидують, що такої запопадливої жінки ще не зустрічали, щоб так дбала за чоловіка, ось тому мають мене за щасливого,.. пишуть до мене часто листи про своє здоров'я, поведження, про Родину. Що з Адзьом (отець-вікарій Адріян Зофійовський), чи пише Геньо Маріки (др. Євген Кравчук), як здоров'я Стефана (о.Степана Ратича), Козут (священик з Тернополья) є зі мною... Писав би ще, та місце кінчиться, тому стискаю Мою Найлюбішу в обіймах і гаряче виціловую, а діточок батьківськими поцілунками засипаю журливі їх чоленька. Не журіться, я держусь міцно завдяки Вам, бо так, як Іван П., я вже міг би бути ще в травні вдома, але з того не була б рада Ти, краще правильно, чесно, щоб совість була спокійною. Бажаю на всі дні

Ваших ім'янин і в Свят Вечір, щоб сповнились Ваші побажання, а благословення Боже і неустанна поміч Матері Божої хай ніколи нас всіх не опускає. Про те молю і благаю з жертвами, як все за всіх пам'ятаю і згадую, і не забуваю про тих, що просять, стало згадував (треба розуміти: в молитвах і Службах Божих – Ред.). Усю рідню цілую, знайомих здоровлю, особливо сорочан (парафіян села Сороки, де був парохом – Ред.). Олі (Ратич – Ред.) дуже дякую, що пів платні своєї відступає і так багато нами піклується, Стефці, (сестра о. Миколи, дружина о. Степана Ратича – Ред.), що має свою гризоту, а шле мені посилки, Андзі (сестра о. Миколая, дружина о. Миколая Декайла – Ред.) за посилки і гроші.

Ще раз Тебе цьомаю, Твій назавжди Микола і Тато.

Лист другий від 12 лютого 1950 р.:

М.Н.Н. Сьогодні одержав письмо Твоє з 21 січня, як також попередні з 18.10., 12.11. і 8.12. 1949 р. ... усім за все дуже дякую, за те, що вчинили мені чи моїй родині, здоровлю, міцно цілую і щодня пам'ятаю і не забуваю за них... Біда лише з моїм жолудком, а то шість тижнів, грудень і половину

січня, мав болі і малі і більші, протяжні, брак апетиту, нудь, недобре, в грудні з десять разів була рвота, що мучила мене, та виходив тільки квас, якого, видно, маю забагато. Тоді жив лише на білих сухарах, каші манній і гречаній із запасів... Тоді було найкраще лежати і якнайменше напружень. Тому писав я о ліки, які заживаю лиш тоді, коли болі, хоч тут лікарі дуже лікують мене, та не мають тих ліків. Може, який лікар напише рецепту, щоб Ви легше їх дістали. Мало я мав тоді сухарів... Багато підтримав мене сухарями мій земляк Малиновський А. (священик) з Васильковець, який якраз тоді одержав кілька посилок... Останньо важу 57 кіля... А погані мав я сніги коло 4 січня, все мені снилися мої діти ще малими, невеселі, гризоти з ними, то води повені великі, діти в небезпеці, то повні вагони дітей, а я їх впишаю, щоб не повипадали під колеса, а Ти в чорному одязу, в гризотах... Ой, чи не скриваєте Ви усі перед мною, бо серце моє неспокійне ще від Успення. А як Когут дістав лист зі січня, страх мене напав великий. А найбільше, щоб діти не втратили невинності, дівоцтва, ще й Стефця нічого не згадує за них в картці від 16 січня. (В ці дні, якраз, троє дітей о. Миколая етапували ешелонами на вічне поселення в Забайкалля – Ред.)... хоч все у всім здаюся на Божу волю, певний в опіці Матері Б.Н.П. (Божої Неустанної Помочі – Ред.)... Здавалось, «совершился», а Ти – справжнішня самота біля хреста. Та кріпись, заживем ще щасливо, бо коли Господь нас злучив в супружже, ніяка сила нас не розлучить ніколи, любов понад усе переможе і діждеться своєї цілі. Чому не пишеш про своє здоров'я? Частіше пиши, якщо можеш, так малесенько про себе пишеш. Не гризися, все буде добре, а я держуся кріпко і дам собі раду... Стефці і Гані дуже вдячний, що, хоч мають так багато турбот зі своєю найближчою родиною, та ще й мною так піклуються, щоб я в нічому не був в потребі. Андзі, Олі, Іванам і всім за щедру допомогу дякую. Бог винагородить їм. Прошу о родзинки, якщо можливо (з родзинок священики в тюрмі робили виноградне вино для відправлення Літургії – Ред.)

...Як маютьесь Степан, Марійка, Мусьо, Адзьо, Оля і всі з родини? Іванам вдячний, що Вас запомагають, співчуваю за Муся, та хай будуть певні, що він усе переживе-перебуде (Клим Ратич, син о.Івана, в той час був у тюрмі, засуджений на 10 років ув'язнення – Ред.)... Після мого числення, Пасха того року буде 9 квітня, чи так? З нею бажаю сповнення усіх бажань і мрій, Твоїх та усіх сердець, що так щиренько б'ються для мене. Я одного благаю: разом нам жити, а то серце мов напів розбите, блукає, блукає-тужить, поки не діждеться злуки, і хай того року діждеться. Обнімаю міцно свою Найдорожчу, Наймилішу Самоту і цілу виціловую, а діточок гарячими батьківськими поцілунками в їх чоленька. Та благаю жити чесно, заховуватися в невинності, не дайте стратити дівоцтва, бо це для дівчат скарб понад усе в світі, а стративши, із свічкою не найдеш, а відомо, що хто сам тим дорожить, заховується в чистоті. Треба вміти і хотіти усюди гідно-серйозно себе повести, усе поважно-рішучо не тільки в поведінці, але вже в словах оберігатися, держатися подальше всякої скверні. За те молюсь найбільше і Вас усіх прошу: моліться за них і своїх найдорожчих діточок. Стефцю, Ганю цілую і дуже а дуже дякую, що так багато мають страждань, пов'язаних із Степаном і Марійкою, ще і мною так піклуються, щоб мені нічого не бракувало і щоб усе мав на час, як часті обильні і смачні посилки, обширні

письма, але чому не згадали за моїх дітей 16 січня, що з ними, чи здорові, чи на місці. Чи не виїхали туди, де Марійка? Олі, Андзі, Романам, Іванам, Влодкам, усій родині передайте мої Великодні побажання і поцілунки. Та ще раз міцно обнімаю свою люблячу Самоту, але Ти не сама, бо живу я – Твій Туга-

Микола, назавжди Твій.

Осипа – дружина священика

У житті о. Миколи Цегельського настільки важливе місце посідала його дружина Осипа і так достойна це була жінка, що мусимо приділити їй окрему увагу.

Осипа Ратич народилася в селі Дрищеві коло Бережан 18 квітня 1924 року в учительській сім'ї Пилипа і Марії з дому Шиманська. Її дитинство пройшло в Лісниках за 3,5 км від Бережан, там батько займав посаду управителя сільської школи. У Пилипа і Марії було одинадцятьох дітей. Осипа (як і її чоловік о. Микола) була восьмою дитиною в багатодітній, глибоко релігійній і інтелігентній сім'ї. Вона закінчила учительську семінарію, стала вчителем. Перша світова війна зруйнувала нормальний ритм життя цієї сім'ї. З проголошенням незалежної України у 1918 році Осипі разом з батьками й сестрами Анною і Ольгою випало жити в Києві. Про своє перебування у Києві



Осипа Цегельська (Ратич)

і працю задля утвердження молоді української держави Осипа не розповідала, оскільки це було небезпечним за часів як польської, так і радянської окупації. Лише одного разу мимохідь згадала дітям, що в Києві вона з сестрами вишивала тризуби на державних прапорах України, а також прапори для українського війська. Перед навалюю більшовиків вони повернулися назад до Галичини.

У серпні 1924 року вийшла заміж за о. Миколу Цегельського і пов'язала свою долю із нелегким священичим шляхом у важкі для України і Української Церкви часи. Завдяки своїй молодості вони легко перебороли усі труднощі, пов'язані із початком священичої діяльності чоловіка, що зумовлювалися переїздами та освоєнням двох необжитих приходств. Немало часу і такту потрібно було, щоб ввійти в довіру і жити з незнайомими людьми, які мали свій, віками усталений спосіб життя і спілкування, свої традиції й звичаї. Та скоро вони поборили всякі перепони для добрих стосунків з людьми, зуміли полюбити їх і завоювати довір'я й авторитет, призвичаїлися до незвичних для себе обставин і зажили мирним, переповненим працею життям.

Отець Микола повністю віддався праці в церкві, народній справі та господарству, його дружина посвятилася вихованню чотирьох дітей, підтриманню належного порядку в домі, кухні, та в городі, працю в якому дуже любила. З дитинства любила вишивати, вмiла смачно варити і пекти різні солодоші, вмiла гарно малювати та співати. Знала багато українських народних і класичних пісень та романсів, які звичайно співала тільки своїм дітям, коли готувала їх до сну. Життя вимагало повністю віддатися сімейним обов'язкам, турботі про дітей та мужа, допомозі односельчанам, про себе, фактично, забула. Жила життям своїх близьких, і в тім було її щастя і любов.

Правда, вона не любила, коли вечорами її чоловік довго затримувався в читальні. Тоді виглядала його біля вікна і не йшла спати доти, доки він не прийшов. Непокоїлася, щоб з ним, не дай Бог, щось не скоїлося, бо конфлікти, що виникали в селі на тлі міжнаціональних чи політичних відносин, часто були дуже небезпечними. Оскільки діяльність отця Миколи завжди відзначалася активною й твердою позицією, що не раз викликало на нього вогонь противників та недоброзичливців, тому й переживанням його дружини не було кінця.

Зрештою, характер Осипи був таким, що переживала вона за долю кожного знайомого, щиро переймалась, якщо в когось що-небудь було не гаразд. Радила, допомагала, як могла. Кожен день її проходив у нескінчених турботах і праці. Вона була такою, якою повинна бути зразкова дружина священика. Не лише дбала, як належить, про дім, дітей, мужа, а й жила життям селян, знала їхні біди і потреби, та завжди була готова прийти на поміч. До неї часто приходили за порадою і ніколи не відходили з порожніми руками.

З радістю приймала усіх гостей, які часто любили відвідувати їхній дім, завжди вмiла їх щиро прийняти, а, як треба, то і переночувати. До дітей, яких дуже любила, відносились вимогливо, завжди дбала, щоб вони були охайно вдягнені, вмiли себе повести і добре вчилися. Може, не завжди мали вибагливий новий одяг, але кожного ранку коло їх ліжка був чистий, зашитий одяг. В домі, в кожній кімнаті, були чистота і порядок, неухильно привчала дітей його підтримувати.



Сніданок в саду.
Осипа з чоловіком і
сином Маркіяном

Город був взірцевим: рівні, гарно обходжені грядки, очищені від трави стежечки. Посеред городу навхрест пробігали вузькі грядочки різноманітних квітів. Не бракувало тут айстр, пахучих резед і матіоли, попід парканами височіли різнокольорові мальви. На приходстві знайшла собі притулок сирота Марія Гресяк, що радо допомагала Осипі по господарству.

У будинку приходства була постійна вогкість, діти часто хворіли, лікувала їх сама, як і багатьох хворих в селі. Сама Осипа також не мала міцного здоров'я, не раз потребувала лікарської допомоги, але через щоденні турботи скоро забувала про свої недомагання і з головою поринала в свої обов'язки, які визначала собі сама.

Коли Галичину окупували більшовики, скінчилося, хоч повне турбот, але мирне життя. Осипа відразу відчувала небезпеку, яка нависла над її родиною, але мужньо долала всі труднощі та скривала всі переживання, аж доки не заарештували о. Миколу. Арешт чоловіка став для неї

справжньою трагедією. Але, долаючи страшний розпач, збрала усі свої сили і подалася під тюрму. А тут довелося зазнати масу гірких поневірянь, прийшлося зносити приниження та образи, вислуховувати неправдиві звинувачення на адресу свого чоловіка, погрози, глузування. Не відразу дозволили йому передачі. А він – важко хворий, у нього сильно загострилася виразка дванадцятипалої кишки. Знала, що йому конче потрібна строга дієта, боліла його болями. Днями і ночами побивалася під тюрмою то в Копичинцях, то в Чорткові, то в Тернополі. У кожній тюрмі – свої порядки, свої вимоги і ніде – ні співчуття, ні справедливості, а для неї – велика гризота і щемкий біль.

Осипа оббивала пороги начальників, просила, благала їх прийняти передачу, відпустити на волю невинного, при тому важко хворого чоловіка. Та на всі просьби їй відповідали тільки насмішками та кепкуванням.

Одного разу котрийсь із начальників визвав її до кабінету і сказав: «Якщо ваші односельчани підпишуться під клопотанням, щоб їх батюшку звільнити, то ми його звільнимо». Обнадієна і стурбована Осипа вернулася в село і розповіла це парафіянам. Буквально за два дні вони збрали біля сімсот підписів. Підписалося все доросле населення села. Зрадівши, Осипа заспішила до району в надії на скоре звільнення чоловіка. Та цей начальник, оглянувши списані картки паперу, поклав їх до шухляди і, сміючись, сказав: «Я знав, що його випускати на волю не можна».

Через деякий час інший начальник викликав Осипу і сказав: «Якщо принесе двадцять тисяч карбованців, ваш чоловік буде на волі». І знову засмучена жінка поїхала додому і просила селян допомогти. Люди казали: «Не мусите нас просити, ми зберемо стільки, скільки треба буде, тільки, щоб вернувся додому». І збрали. Осипа на radoщах знову поїхала в район до того начальника, відала йому гроші, а він похитав головою, дивуючись, що за такий короткий час вона змогла стільки зібрати і повертаючи гроші сказав: «Вашого мужа будуть судити Воєнним Трибуналом, як ворога народу, я не можу вам допомогти».

За кілька днів перед судом о. Миколая Осипу визвали в район і сказали: «Ми дамо вам побачення з вашим чоловіком, але переконайте його, щоб для добра сім'ї прийняв юрисдикцію Московського Патріархату. Якщо він погодиться, поїдете з ним додому». Осипа охоче погодилася на побачення, де розповіла чоловікові про цю розмову з начальством і додала, щоб він поступав згідно із своєю совістю. Отець Микола відповів: «Я не можу цього зробити і я знаю, що, якби навіть я так зміг поступити, то ти перша не була би з тим згідна».

Через декілька днів відбувся формальний суд, який о. Миколу як «ізмінника родіни» засудив на десять років покарання в таборах суворого режиму з конфіскацією майна. Для Осипи розпочалася нова смуга паломництва за чоловіком. То він у тюрмі в Тернополі, то його перевезли в концентраційний табір в Ляцькім



Осипа з чоловіком і дітьми:
Лідою, Мартою і Дометейом.

*Фото М.Цегельського
Зима 1943 року.*

коло Золочева. На короткий час появилася можливість передавати хворому чоловіку дієтичну поживну страву. Разом з тим передала пошитий із марлі єпитрахиль та все необхідне для відправлення Літургій. Отець Микола відправляє їх щодня, тож треба було ухитритися передавати частинки із просфори та родзинки, з яких він там робив вино. В повернених посудинах після передачі треба було уважно шукати записок, в яких були і нотатки про вже відправлені Служби Божі.

Через деякий час – черговий етап переживань і нових клопотів, його перевозять в Підкамін'я біля Бродів. Осипа приїхала до Львова і звідси, разом з такими, як і вона, постійно возила чоловікові харчі. Старалася якось упросити начальство, щоб його затримали тут якнайдовше. І це вдалося, але ненадовго. Вона відчувала, що скоро о. Миколі призначать постійне місце для відбування покарання і вона вже не зможе його рятувати ліками, підтримувати особливою дієтою та домашньою кухнею. Вона ж добре знала, що і як треба приготувати, щоб йому не шкодило, щоб не було тих страшних болів, які він постійно мав, коли був у тюрмі в Чорткові під час слідства, а в передачах йому відмовляли.

Вкінці о. Миколу перевезли до Львова, спочатку у Замарстинівську тюрму, а згодом на пересильний пункт, що розміщався на вул.Полтв'янній. Туди ж Осипа щоденно появлялася біля віконця, де приймають передачі, щодня бігала за продуктами та ліками. А часи були важкі. Важко було і за гроші, і за харчі, і за ліки – за всім треба було набігатися, переплатити... А діти – в праці, праця важка, зарплата мізерна. Вони також виснажені, недоїдали, переживали, боялися, ховалися, щоб їх не вивезли у Сибір.

Сама Осипа, схудла, висохла, як трісочка, голодувала, ночами не спала. Журилася всіма, тільки не думала про себе. Зрідка під'їжджала трамваєм, а переважно – пішки, бо їй здавалося, що так скоріше, надійніше, адже трамваї ходять нерегулярно, переповнені, важко всісти, повно кишенькових злодіїв, які можуть забрати останню копійку. Нервові напруження щоденно зростало, зростало і передчуття поганого, ще більш непередбаченого майбутнього. Вона вже втратила все: затишок спокійного життя, майже все скромне добро, що було вдома, але за цим вона не шкодувала, бо втратила найдорожче – свого дорогого і коханого чоловіка і, що найгірше, втратила надію, що їй хтось зможе його повернути, що вони ще колись зможуть бути разом. Це було найтрагічнішим, і тому ніхто не міг ні зарадити, ні потішити. Вона знала стан його здоров'я, знала, що його життя у великій небезпеці, що тюрма для нього – це смертний вирок.

А тут ще треба було допомагати іншим. Дочка її заарештованого брата, о.Степана Ратича – Марія теж потрапила у велику біду. Заарештували її чоловіка Євгена Кравчука. Марія залишилася з двома маленькими дітьми, а тут треба і в тюрму з передачами, і в місто, щоб щось продати на прожиття та за харчами. А діточки зв'язали руки, і годі щось порадити. Осипа, сама будучи у безвихідному становищі, заспішила їй на допомогу. Вони чергувалися в хаті, пильнуючи дітей, по черзі бігали з передачами та полагоджували свої такі невеселі справи. Та й вночі вдвох легше було доглянути маленьких діточок.

Горе Осипи все поглиблювалося. Її чоловіка відправили в далекий етап. Останнє побачення. Так хотілося багато висказати і, в той же час, так важко, щонебудь путне сказати... Прощалися. Сльози самі лилися, в горлі клубок не давав говорити. Побажали собі скорої зустрічі, хоч мало вірили у можливість такого щастя. Осипі було важко усвідомити, що вже завтра вона не понесе йому переда-

чу, що те, що до сьогодні було суттю її страждальницького життя, вже завтра обірветься. Що буде далі з ним, що робити буде вона?.. Годі було прогнати страшні думки, вони виникали невпинно і цілковито замучували її і так зболіле серце... Виходу зі ситуації не було видно!.. Не одну годину вона з дітьми стояла на вулиці Полтв'яній, щоб побачити, як поведуть арештованих на товарну станцію. Вкінці дочекалися. Вели його, найдорожчого, такого вже кволого, зболілого і замученого, а з ним сотні, сотні таких, як він. Вони ледь ступали один за одним, під конвоєм із собаками, а їх похід сам за себе говорив: їх ведуть на каторгу. Дійшли до товарної станції, де ладували їх у вагони, гавкали собаки, кричали конвоїри... Ще би хоч раз, в останній раз, передати гарячу домашню страву, таку, як він завжди їв, таку, як він любив, яка йому не шкодила, не викликала тих страшних болів, що згинали все тіло вдвоє. Вона пішла до конвоїра, просила, благала, а у відповідь – страшна лайка і погрози автоматом. Змушена була відступити. Ніч, холод, зимний дощ із вітром пробирав наскрізь... Та Осипа не йшла від станції. Діти просили: «Мамо, годі мерзнути, захворієш». Не відзивалася, мовчала... Пролетіли довгі і, в той же час, такі короткі для неї години. Вкінці подали паровоз. Ще біготня, ще крики і гавкіт. Через деякий час довгий, здається, нескінченний хвіст товарних вагонів із загратованими маленькими віконцями зникали з-перед заплаканих очей застиглої від холоду і жаху Осипи Цегельської. Все! Скінчилося!..

Минали дні, тижні, місяць, – а звістки від її чоловіка немає. А тут нова біда, нове горе. Марію з маленькими двома діточками після засудження чоловіка на двадцять п'ять років, вивозять на Далекий Схід. Осипа не уявляла, як зможе Марія дати собі раду сама з дітьми в чужому краю, серед снігів та лісів. Вона просилася, щоб і її взяли разом з нею, та дарма – начальство було неблаганне.

Правду кажуть в народі, що біда одна не ходить. Це весь час відчувала на собі Осипа. Коли вона перебувала в своїй сестри Гані у Тернополі, вивезли її трьох дітей. Тепер вони очікували транспортування на спец. пересильному пункті по вулиці Полтв'яній у Львові, де так ще недавно перебував їхній батько о. Микола. Осипа знову приїхала до Львова, оббивала пороги усіх інстанцій, просила, щоб і її взяли разом з дітьми. Одна дочка ще була малолітня (15 років), друга – важкохвора по щойно перенесеній операції... Та даремно. Сказали: вас нема у списку. Знову розпач, материнський біль стискає серце. Осипа не могла їсти, цілими днями плакала. А хтось мав задоволення від збиткувань над нещасною знедоленою жінкою!..

Наприкінці грудня 1949 року її дітей вивезли у Забайкалля, а Осипа поїхала до свого брата о. Івана Ратича, пароха в Ставчанах. Тут теж була біда: отець хворий, без однієї ноги. Його сина Клима заарештували, залишилася невістка з двома маленькими донечками. Осипа і тут старалася допомогти. Однієї ночі наїхали підводи, появилися солдати з автоматами. Отця Івана з родиною вивезли в Сибір. Осипа знову із сльозами просила взяти і її. Не хотіли, бо «не законно».

Нарешті прийшла поштова листівка від о.Миколая. В ній було кілька слів: заїхав «щасливо», «здоров», цілую, Микола – і адреса від якої мороз пробігав по шкірі: Мордовська АРСР, ст. Потьма, п. Явас¹, поштова скринька ЛК 385\16. Вже було загальновідомо, що це – один із найстрашніших карних таборів, що були в Радянському Союзі.

¹ Цю адресу в'язні з гірким гумором розшифровували так: «Мордюю в п'їтьмі я вас».

Невдовзі прийшов лист і від дітей. Вони поселені «навечно» в селищі Балей, недалеко від сумнозвісного місця заслання декабристів ще за царських часів – Шилки і Нерчинська Читинської області. Чи може хтось уявити собі стан цієї жінки і матері?

Осипа зібралася та й поїхала більш ніж за сім тисяч кілометрів до своїх дітей. Хвилева радість із сльозами від зустрічі з дітьми, від того, що хоч далеко від України, далеко від чоловіка і хоч на заслання, та знову зустрілася з дітьми, знову можуть бути разом і чекати повернення з тюрми о. Миколи. В той час сестра Осипи – Ганя з Тернополя, сестра о. Миколая – Анда з Теребовлі висилали хар-



Художник Дмитро Винничок. Дім Цегельських.
Тут на деякий час поселили родину Цегельських

Акварель. Балей, 1953 рік

чові посилки о. Миколі в Мордовію відповідно до його дієти, а також, по-можливості, гроші, щоб він міг там придбати дещо потрібне, наскільки буде це можливим у його обставинах.

Саме сюди, у Забайкалля, в червні 1951 року прийшла найстрашніша для Осипи і дітей звістка, що її чоловік і їх батько о. Микола Цегельський не витримав важкої хвороби та нелюдського табірної режиму, помер у мордовській тюрмі 29 травня 1951 на 54-ому році життя. Першим написав про це тюремний товариш о. Миколи отець Малиновський рідній сестрі Осипи – Гані в Тернопіль, а вона вже переслала цю сумну звістку в Балей.

Велика розпука огорнула Осипу. Вона забилася в куточок кімнати і цілими днями й ночами оплакувала цю незворотну втрату. Відмовлялася від їжі, не хотіла ні з ким розмовляти – так важко було їй погодитися із смертю свого найдорожчого і незабутнього чоловіка. Від цих днів і до самої смерті вона одягала лише чорний одяг на знак своєї не минаючої глибокої жалоби по ньому.

Спецпоселенці в гостях
у родини Цегельських.
Сидять справа на ліво:
о.др. Степан Сампара, Осипа з
внуком Костиком, о. Володимир
Дідич, Іван Гаврилюк;
стоять справа на ліво:
Марта і Ліда Цегельські, Геня
Шустик, Геня і Марія Гаврилюк;
позаду:
Василь Поцюрко, Василь Гаври-
люк, Дометій Цегельський з
дружиною Софією.

Балей, квітень 1957 року.



Минуло багато часу, поки вдалося повернути Осипу до більш-менш можливого способу життя. Її постійно відвідували і старалися розрадити священники, що також відбували тут заслання. Це були о. канонік Степан Рудь, о. доктор Степан Сампара, о. Роман Білик, о. Володимир Харина, ієромонах-студит Тимофій Процюк, а ієромонах Іван Юськів бував майже щодня, відправляв на її просьбу поминальні та інші Служби Божі.



Осипа Цегельська
після повернення в Україну.

Коли в сина Дометія народилася дочка, Осипа відразу ожила й повністю поринула в усї турботи, пов'язані з появою першої внучки, яку дуже полюбила. Згодом вони разом спали на одній вузькій твердій лавці. Оскільки всі її діти і невістка були змушені йти до праці, Осипа взяла на себе всі домашні обов'язки. Дочекавшись звільнення дітей, що прийшло після смерті Сталіна, Осипа разом з дітьми, невісткою і двома внуками повернулася на Україну. Син з дружиною і дітьми залишаються жити в тещі у Львові, а Осипа разом з двома дочками поїхала в Тернопіль до своєї сестри Гані, яку в родині всі звали теплою тіткою.

Немало прийшлося пережити Осипі і після повороту на Україну. Вона поховала трьох братів і двох сестер. Пережила важкі обставини в сім'ї, пов'язані з тим, що дітей не хотіли прописати на проживання у Львові та Тернополі, вони не могли знайти працю, а коли знайшли – то вона не забезпечувала навіть скромного існування. Труднощі й гризота постійно вимагали шукати виходу і допомоги у рідних й близьких. Правда, довідавшись про повернення зі заслання сім'ї



Мама Осипа з дітьми
Маркіяном, Дометієм,
Лідією і Мартою.

Тернопіль, 1974 рік.

З уродинами Осипу
вітають дочка Ліда,
внучки Марта і Аня –
дочки Маркіяна і
правнук Андрій –
внук Дометія
(син Костянтина).



Сестри Анна і Осипа

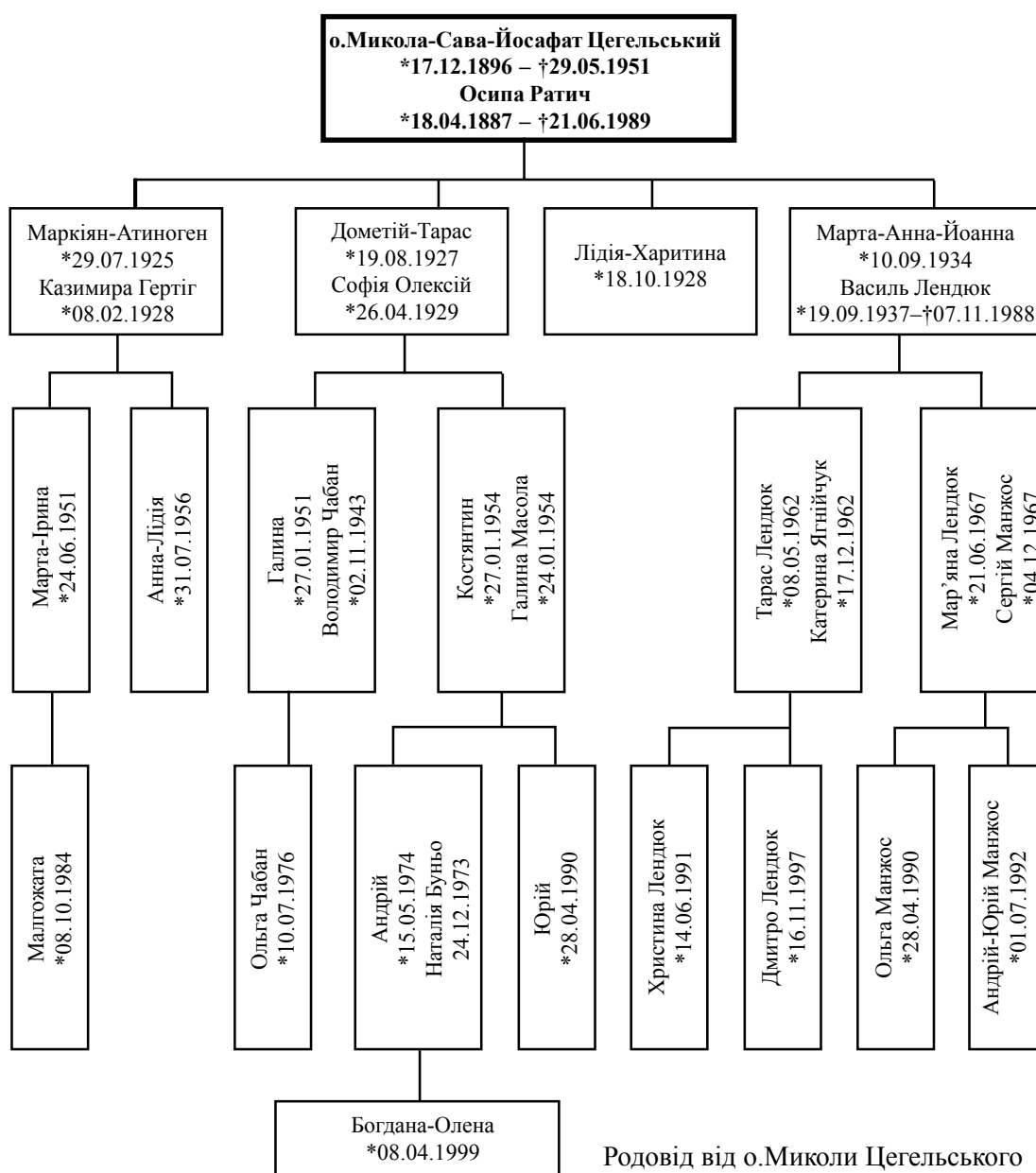

Родовід від о.Миколи Цегельського

о.Миколи, відразу відгукнулись родичі, що після війни опинились у США, особливо, брат о.Євген Цегельський, його сини Роман і Юрій, дочка Марія Кальба, а також братова Осипи – Гандзя Ратич (з дому Дмитерко) і її син Олег Ратич. Вони старалися всіма способами допомогти, вислали посилки. Та в цей час всяке листування, а тим більше приїзд кого-небудь із діаспори був дуже не бажаним, а навіть небезпечним. Родина на Україні була змушена приховувати, що має родину за кордоном, а тим більше, що підтримує з ними зв'язок.

Осипі прийшлося пережити ще й важку хворобу і три операції старшого сина, так, що вкінці сама важко захворіла – перенесла інфаркт.

Та попри все, були в неї і приємні хвилини. Вона тішилася великою любов'ю близьких. Її любили всі і часто відвідували. По черзі вона була у своїх дітей в Тернополі та у Львові. Майже щороку приїжджав старший син, що живе в Польщі. Допомігав, чим міг, запрошував її до себе і вона радо там гостювала. За порадою старшого сина там, у Вроцлаві, зробила успішну операцію на око.



Осипа з правнучкою Олею –
внучкою Дометією
(дочкою Галі Чабан)

1978 рік

цвинтарі поруч з батьками Пилипом і Марією Ратичами, сестрами Ольгою і Ганеєю, братом о. Степаном Ратичем і його дружиною Степанією.

У отця Миколи та Осипи Цегельських було, як уже згадувалося, четверо дітей – два сини і дві дочки.

З роками все частіше стала підупадати. Вже не могла виходити на вулицю, більше сиділа на ліжку. Часто запрошувала до себе когось з підпільних греко-католицьких священників і просила їх в її кімнаті відправити Службу Божу. Багато разів сповідалася «на смерть», та Бог довго залишав її у колі родини.

До 90 років життя вишивала, варила їсти, пекла, як було з чого, любила читати газети, та найбільше любила молитися. Часто можна було застати її з молитвеником. Багато молитв вона переписувала від сестри Гані. В час, коли Українська Греко-Католицька Церква була катакомбною, тобто діяла в підпіллі, молитви звичайно писалися від руки та передавалися з рук в руки. Осипа завжди мріяла про незалежну Україну, але дожити до тієї хвилини їй не судилося.

Над ранком 21 червня 1989 року на дев'яносто третьому році життя вона відійшла у вічність в присутності своїх дітей. На похорон з'їхалася вся родина. Її поховали на Тернопільському



Тут поховані:

Пилип і Марія Ратичі та їх діти: Ольга, Ганя, о.Степан з дружиною Стефанією і Осипа. Біля могти – Домет, Маркіян і Лідія.

Тернопільський цвинтар.

Маркіян

Первістком о. Миколи та Осипи був син Маркіян-Атиноген, який народився 29 липня 1925 р. у м. Тернополі.

Свої дитячі роки він провів у селі Сорока, де був парохом його батько. Тут він закінчив початкову школу. Далі навчався приватно вдома і здавав іспити екстерном у польській загальній семирічній школі в Хоросткові, потім закінчив два класи гімназії в Копичинцях. У 1939 році поступає до Тернопільської української гімназії «Рідна Школа», яку успішно закінчує матурою в 1943 році.

Вже змалку Маркіян проявляє вольові якості, стає працьовитим, серйозним і обов'язковим. У вільні від науки хвилини вчиться гри на мандоліні, освоює вишивання, любить займатися фотографією, що стає його хобі на все подальше життя.

Після закінчення гімназії він поступає до Львівської Духовної Семінарії. Але на перешкоді стає війна. Коли на початку 1944 року до Львова став наближатися фронт і розпочався наступ радянських військ на Львів, тоді Маркіян разом із стрієчним братом Славком Цегельським, сином Льва, подалися до Радошиць коло Команчі, де були батьки Славка і його сестра Ірина, що прибули туди вже раніше з Тернополя. Звідси німці вивезли їх до Німеччини в табір Штрасгофен біля Відня. Потім, після шести тижнів, їх привозять на фабрику Польмана в Карльштайні (an der Taub bei Weidhofen), де до червня 1945 року вони працюють на виготовленні годинникових механізмів для бомб, взимку вивозять у ліс на заготівлю дерева, згодом вони працюють на очищенні міської каналізації, а з наближенням фронту будують протитанкові загорожі.

Після закінчення війни, влітку 1945 року, коли радянські війська окупували ту частину Німеччини (тепер Австрія), Маркіян разом із родиною Льва Цегельського вирушили до Глівіц, а далі – до Вроцлава.

Тут, у Вроцлаві, Маркіян, завдяки допомозі стрийків, повертається до навчання. Ще раз здає, так звану тоді, «малу матуру» і поступає на підготовчий курс для вступу до Політехніки, там здає іспити з відзначенням і поза конкурсом є зачислений в 1947 році на електричний факультет, який в 1952 році успішно закінчує та одержує диплом магістра, інженера електроенергетики.

Свою фахову працю він розпочинає з 24 липня 1952 року в Енергетичних закладах Долішньошлеського округу, звідки першого серпня був переведений до Вроцлавської Політехніки на посаду асистента. В 1961 році Вчена Рада електричного факультету Політехніки присвоює йому науковий ступінь доктора технічних наук, а в 1969 році – науковий ступінь доктора габілітованого.

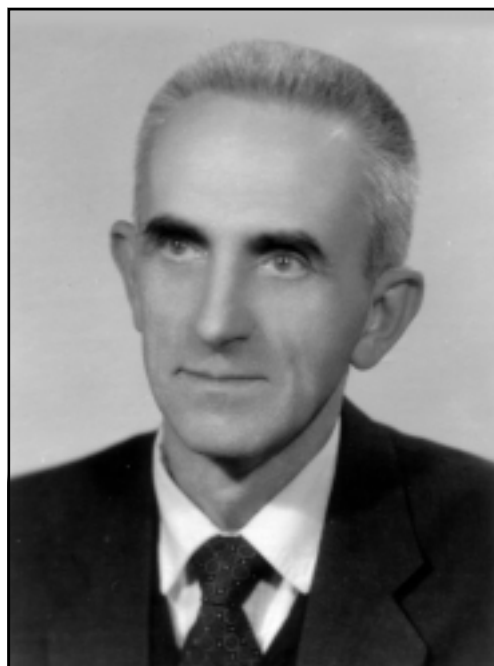

Маркіян Цегельський.

Вроцлав, 1985 рік.



Маркіян
Цегельський

←
VIII клас Української
державної гімназії в
Тернополі.

1942-1943 рік.



Аматорський гурток в
читальні сорочанської
«Просвіти» який орга-
нізував і яким керував
Маркіян Цегельський
(третій з права).

Серпень 1943 року.

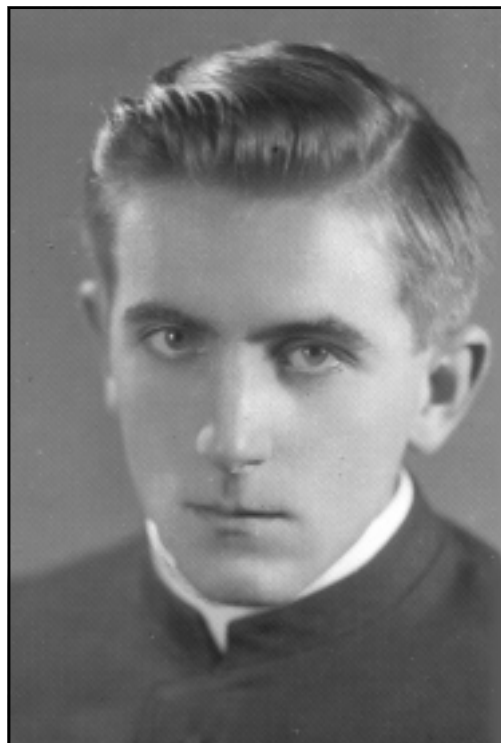

Маркіян – студент
Львівської духовної
семінарії.

Львів, 1944 рік.

Вчена Рада Вроцлавської політехніки присвоює Маркіяну ступінь доктора технічних наук.

Вроцлав, 1961 рік.



У 1975 році Маркіян Цегельський став продеканом електричного факультету, в 1982 році одержав титул професора надзвичайного. З 1984 року обіймає посаду декана того ж факультету, з 1991 р. займає становище професора звичайного. Одночасно працює в Інституті автоматизації енергетичних систем, як завідувачий наукового закладу мереж і систем електроенергетики, виконує функції керівника наукової секції електроенергетичних систем Польської Академії Наук.

У своєму науковому доробку він має біля 140 наукових праць, в тому числі більше сімдесяти опублікованих. Його наукова діяльність концентрується на проблемах статистичних методів вимірювання параметрів роботи електроенергетичних систем, пошуку методів кількісної і якісної оцінки стабільності показників роботи локальних систем і оптимізації їх коливань. Значним досягненням його наукової праці є верифікація¹ даних вимірювання потужності в енергетичних системах, проведені дослідження стабільності роботи сполучених систем і аналіз одержаних результатів. На їх основі розроблені програми, що були впроваджені в практику. За це Маркіян одержав високі державні нагороди.

Маркіян Цегельський є автором наукової праці «Електроенергетичні системи і мережі» (обсягом 573 сторінки), яка була опублікована Польським науковим видавництвом у 1979 році, співавтором книжки, присвяченої якості електричної енергії, що була видана в 1988 році, опрацював і написав вісімдесятисторінковий розділ у «Пораднику інженера електрика», за який він отримав звання висококваліфікованого науковця електроенергетичних систем. Особливу цінність становлять його статті з дидактики, які часто публікувалися в пресі. Маркіян є промотором біля 15 докторських праць, з яких три відзначені ПАН², рецензентом понад 20 докторських й понад 100 габілітаційних праць та професорських титулів, наукових підручників, багатьох наукових статей, що публікуються в наукових журналах Польщі. Йому доводилось писати рецензії на докторські і габілітаційні праці найкращих професорів країни. Він проводить активну наукову працю у вищих закладах Польської Академії Наук, пов'язаних з електроенергетикою. Очолює ряд груп і є членом двох комітетів з цих проблем Академії Наук та Міністерства наук.

¹ верифікація – перевірка, встановлення достовірності;

² ПАН – Польська академія наук



Лекція Маркіяна Цегельського в Приазовському державному технічному університеті.

Маріуполь, 1998 рік.



Вручення диплому Почесного доктора наук Приазовського технічного університету.



Поздоровлення Голови Вченої Ради, ректора університету, академіка І.Жежеленка.

Він має ряд міжнародних і польських високих нагород і відзначень, є почесним членом Товариства електротехніків Польщі, почесним членом Товариства теоретичної і практичної електротехніки, внесений до «Золотої Книги науковців Польщі на переломі тисячоліть».

30 жовтня 1997 року Маркіяну присвоєно почесне звання «*Doctora honoris causa*» Приазовським державним технічним університетом України (м. Маріуполь). Відзначений «Золотим Хрестом Заслуги» Польщі, золотою відзнакою воєводства і міста Вроцлава, є заслуженим енергетиком і почесним членом «Спілки енергетиків Польщі».

Варто окремо зупинитися на відзначенні його в Україні високим званням, яке отримав від Приазовського університету. Це було наслідком його великої і довготривалої співпраці з цим, другим по значенню, технічним університетом України. Пізніше в листі до родини, згадуючи про присвоєння йому звання «почесного доктора» в Україні, Маркіян пише: «...Мушу, передусім, ще раз підкреслити, що це є подарунок нашого Батька, і він є для мене чимось, чого ніколи не міг очікувати, ніколи не міг і не відважився про це думати. І якраз від України!...» Тому не дивно, що виступаючи з доповіддю 13 травня 1998 року на урочистому засіданні в Приазовському державному університеті в Маріуполі, він закінчив словами: «Цей виступ присвячую світлій пам'яті мого покійного Батька, що загинув у тюрмі.»

І це тоді, коли нагород і почесностей вже до цього зазнав немало. Він – завідуючий кафедрою «Системи електроенергетичні», голова загальнодержавного Семінару «Енергетичні Системи», голова секції «Си-

Тризовський державний технічний
університет



ДИПЛОМ

ПОЧЕСНОГО ДОКТОРА НАУК

ПРИАЗОВСЬКОГО ДЕРЖАВНОГО ТЕХНІЧНОГО УНІВЕРСИТЕТУ
ПРИСУДЖУЄТЬСЯ

МАРКІАНУ ЦЕГЕЛЬСЬКОМУ

за великий вклад у розвиток електроністики, підвищення наукових
здіянь між Україною і Польщею, між Вроцлавським технічним
університетом і Приазовським державним технічним університетом

Рішення Вченої ради ПДТУ,
протокол № 1 від 23 лютого 1997 р.



Голова Вченої ради
ректор університету
в.п.п. /
Вчений секретар
в.п.п. /
І.В. Жовтисевич
Н.І.Ворожко

The Marquis Who's Who
Publications Board

Certifies that

Marian Cegielski

is a subject of biographical record in

Who's Who in the World
Nineteenth Edition
2002

*inclusion in which is limited to those individuals who have
demonstrated outstanding achievement in their own fields of
endeavor and who have, thereby, contributed significantly to
the betterment of contemporary society.*



Randy Nygel
Publisher

Маркіан Цегельський, за визначні досягнення в галузі його діяльності,
що зробили вагомий вклад в покращення сучасного суспільства, у 2002
році вписаний в 19-е видання книги "Хто є хто в світі?"

стеми електроенергетичні» комітету Електротехніки ПАН, член президії Комітету Електротехніки ПАН, Член президіального Комітету Проблем енергетики ПАН, член державної центральної комісії до справ наукових стипендій і наукових звань професорів-академіків, член Державного Комітету Наукових Досліджень, член Наукової Ради Інституту Електротехніки у Варшаві, член Наукової Ради Інституту Автоматики в Енергетиці, почесний член Електриків Польщі і, як кажуть його колеги, – «перший електроенергетик Польщі». Про його працю і наукові досягнення можна було б писати ще багато, та обмежимося його ж словами: «працю шаную, стараюся бути собою, вірю в Бога, щастя шукаю навіть у малій внучці, але, що правда, то так, як і наша Мама, мучу себе уявними нещастями.» Насправді ж, бід, переживань, терпінь та гризот зазнав він дуже багато, так що не треба було уявних.

Одним із найбільших його переживань був спричинений війною розрив зв'язків із батьками і близькою ріднею. Розлучившись з ними в 1943 році, він зміг нав'язати родинні контакти лише через 15 років, та, на жаль, батька, якого він так любив, вже не було серед живих.

Сам Маркіян теж багато хворів, переніс декілька важких операцій. Був час, коли стан його здоров'я був настільки критичний, що, здавалося, врятувати його буде дуже важко. Та велика сила волі, віра в Бога, самодисципліна, строгий режим дієти, праці і відпочинку, дали йому змогу повернутися до нормального життя. Проте без лікаря і ліків він вже не може обходитися.

У значній мірі рятували його любов до людей, особливо до родини та до праці, а також захоплення туризмом. У своїх листах до рідних він часто підкреслював, що із всіх благ найбільше шанує правдиву любов, бо вона є вічна. А вищим мірилом любові вважає любов без міри. В його розумінню, любов є найкращими ліками, від любові залежить якість нашого життя і наша майбутність, – так пише він у своїх листах до рідних. За його словами, треба все робити з любов'ю, навіть карати дитину, що провинилася, треба з любов'ю.



Маркіян з дружиною на аудієнції
в Папи Римського Івана-Павла II.

Ватикан.

Перенісши одну із найважчих операцій, він придбав маленьке авто і об'їздив на ньому разом з дружиною і дітьми всю Польщу. Майже щороку Маркіян бував на Україні. Коли досягнув наукового визнання, мав можливість подорожувати по різних країнах світу, часто бував у Німеччині, брав участь у різних міжнародних наукових конференціях. Два рази відвідав родину в Америці. Їздив декілька разів в Італію, де був на аудієнції у Святішого Отця Папи Римського Івана-Павла II. Відвідав Францію, Англію, Швейцарію, Норвегію, Швецію, Голландію, Бельгію, Угорщину, Болгарію,

Туреччину, Грецію, Єгипет, Ізраїль, Чехію, Австрію, Югославію та інші країни. І де б він не був, звідусіль не забував написати мамі та рідним на Україну листа з теплими поздоровленнями.

Подорожував майже завжди із своєю дружиною. Влітку радо виїжджав на природу, найбільше любив відпочивати в лісі, в горах, над річкою чи озером. Маючи до авта причеп, брав із собою дружину, дітей, намет, необхідні припаси і їхав туди, де без шуму і гамору вони могли відпочивати на самоті, навіть цілий місяць, що давало йому не тільки відпочинок і здоров'я, але і заряд до праці на весь наступний рік.

Велику роль у його високій працездатності, а також і в успішному лікуванні відіграла його дружина Казя. Без її піклування і виrozumілості, без створених нею необхідних умов праці, Маркіян, мабуть, не зміг би здобути тих вершин, які досягнув у науковій творчій праці. Сама Казя була книговодом і більшу частину свого трудового життя пропрацювала на тій посаді у Вроцлавському політехнічному інституті. І в праці, і вдома вона є дуже обов'язковою і відповідальною жінкою, і коли скаже «ні», то вже більш нема про що говорити.

Всі обов'язки і клопоти домашнього господарства вона взяла на себе. Встає рано-раненько, якщо це необхідно, хоча не завжди вчасно вдається заснути через перевтому. Щодня готує їжу на шість осіб. Сама купує, приготує, варить, гріє, підогріває, подає, миє. Від ранку до ночі на ногах, про себе не дбаючи. Часто має сильні болі в грудях, так що не обходиться без нітрогліцерину. Має багато недомагань, але дуже важко намовити її піти до лікаря. Їсть, переважно, пісне: суха булка, картопля, кефір.

Казимира Ґертіґ, по мамі Попович, народилася у Львові 8 лютого 1928 року. Після Другої Світової війни вона разом з матір'ю і сестрами переселяються в Польщу до Вроцлава, де зустрічає Маркіяна, і вони побираються 28 липня 1950 року.

На початку свого сімейного життя вони зазнають немало матеріальних труднощів. Їм допомагає придбати помешкання стрієчний брат Юрій Цегельський, син о.Євгена, що жив на еміграції в Бетлегемі (США), та колишній директор школи в с.Сорока п. Домінік Сівак, що переселився у Польщу в 1946 році.

Згодом, коли Маркіян здобув своєю працею відповідне становище в науці, він сам постійно допомагає своїй близькій родині, що живе на Україні.



Казимира Ґертіґ



Казимира і Маркіян Цегельські.

Вроцлав, липень 1950 року.



Марта Цегельська з дочкою Малгосею



Анна Цегельська.
Перше причастя.

Фото М. Цегельського.

У Маркіяна і Казі народилися дві дочки: Марта-Ірина 24 червня 1951 року і Анна-Лідія 31 липня 1956 року. Марта і Аня (так її здрібніло називають вдома) закінчили Вроцлавський політехнічний інститут. Марта працює в Академії Наук (Вроцлав). Аня працює в Агенції Комерсіаль Юньон, має власне бюро по програмуванню, а також провадить курси по вивченню комп'ютерної техніки, є дуже працювитою, встає раненько, приходиться пізно, але завжди пам'ятає про дім і домашні справи, старається знайти час, щоб допомогти вдома мамі. Останнім часом важко хворіє, у зв'язку з чим була змушена залишити працю і зліквідувати приватну ініціативу.

Марта і Аня незаміжні. Марта з допомогою батьків і сестри здобула невеличке окреме помешкання та всиновила кількالكітню неповносправну дівчинку, що народилася 8 жовтня 1984 року від невідомих батьків. Їй дали ім'я Малгожата, здрібніло називаючи Малгосею. Вона стала не лише любимою донею Мартусі, але й коханою внучкою дідуся та бабусі. Її забезпечили надзвичайне піклування і опіку.

Закінчуючи розповідь про Маркіяна і його сім'ю, хочеться підкреслити його велику любов до своєї мами і постійну турботу про неї. Він часто запрошував її до себе і гостив місяцями, а коли вона захворіла на очі, привіз її до Вроцлава і там забезпечив проведення операції та повний курс лікування. Майже щорічно відвідував її в Тернополі, допомагаючи матеріально. Так само щедро і щиро відноситься до свого брата, сестер і їх сімей, постійно їм допомагаючи.

Багато добрих рис свого характеру він успадкував від батьків. Тому в своїх листах до рідних завжди з великою любов'ю і вдячністю згадує про них, пишучи: «...дякуймо тим, котрі вчинили нас такими, якими ми сталися. Передовсім нашим Родичам. Вони не тільки нас зро-



Різдво у Маркіяна.
Маркіян, Казя, дочки Марта та Аня, внучка Мадгося.
В гостях – Ірена (дочка Льва Цегельського).

дили і виховали, але також навчили нас молитви і любові до Батьківщини і тих звичайних відносин до других. Вони завжди були з нами і в хвилях перемог і в ситуаціях дуже важких. Я тільки раз бачив сльози в очах мого Батька, було це підчас першої Святої Вечері в неповному сімейному крузі (не було молодшого брата Дометія). Для мене був це останній Свят Вечір з Батьками (1944 рік)».



Казя і
Маркіян.
*Вроцлав,
1999 рік*

Дометій



Дометій Цегельський.

Дометій-Тарас був другою дитиною о. Миколи і Осипи. Він народився на Спасі в п'ятницю 19 серпня 1927 року у селі Висипівці коло Цеброва Зборівського району Тернопільської області. Після закінчення початкової школи в селі Сорока, де батько на той час був парохом, вчився вдома приватно, здавав іспити екстерном в Хоростківській школі.

У дитинстві він мав три замилювання. Любив служити до Служби Божої в церкві, вирощував шовкопрядів на листях морви і одержував шовкові кокони та майже з семи років помагав батькові на пасіці. Праця на пасіці приносила йому велике задоволення і гордість, що має змогу працювати разом з батьком.

У 1939 році Дометій поступив до тернопільської гімназії «Рідна Школа». Проживав тоді в о. Степана Ратича та тітки Степанії, рідної сестри батька. Але на-

вчання в гімназії були несподівано перервані у зв'язку з початком Другої Світової війни і приходом на Західну Україну радянських військ. Більше як через місяць навчання поновили, але гімназію перетворили на звичайну середню школу. Через два роки на Радянський Союз напала Німеччина і з вересня 1941 року розпочалося навчання вже знову в українській гімназії, де Дометій навчався з п'ятого по сьомий клас. Ці юні роки залишили в його пам'яті найкращі спогади, хоч і проходили вони у важкі воєнні часи.

Ситуація на фронті змінилася, і після багатьох перемог німці все частіше почали відступати. Фронт наблизився до Західної України. Дометій восени 1943 року залишив навчання, попрощався з родичами і вступив до Української Дивізії «Галичина».

Молодь того часу вважала, що ситуація вимагає від них військової підготовки яку краще здобути у німців, навіть, якщо вони програють. Дометій проходив вишкіл спочатку в «Гайделагрі», а згодом – в «Нойгамері». Паралельно з навчанням прислуговував до Літургій, що відправлялися для українських вояків військовими капеланами о.доктором Василем Лабою, о.доктором Ізидором Нагаєвським та о.Михайлом Левенцем.

Після закінчення військового навчання Дометія направили в частину радіозв'язку 29-го полку дивізії «Галичина». На початку червня 1944 року Українську дивізію відправили на фронт під Броди в район села Ясенова. Ще 16 липня Дометій мав змогу служити до Літургії капелану о.Левенцю, а вже в ніч з 17 на 18

липня розпочалися запеклі бої. Там загинув його двоюрідний брат Володар (син Василя Ратича) – військовий звітодавець і кінореporter.

Дометію довелося пережити всі страхиття трагічних боїв у Бродівському котлі, жорстокі довготривалі артилерійські обстріли, нищівні нальоти авіації на гору Білий Камінь, де вони потрапили в оточення. Йому тоді ще не було й 17 років. Кажуть, що в цих боях загинуло біля семи тисяч українських стрільців.

У ночі з 21 на 22 липня з важкими боями дві тисячі стрільців під керівництвом поручника Ортинського вирвалися з кільця під Білим Каменем через Почапи на Княже. Особливо важким для Дометія був запеклий бій при переході залізничної колії. Звідси бійці окремими групами через Підкамінь, Ходорів, Конюхи, Стрий, Дрогобич пробивалися до Карпат. По дорозі через зболілі та опухлі ноги Дометій відстав від своєї частини. Йому не вдалося її наздогнати і пробитися далі на Захід. Радянські війська перекрили всі можливі шляхи відступу і після декількох невдалих спроб він вирішив повернутися. На цьому війна для нього закінчилася, та життя не стало легким.

Повертаючись з Карпат, Дометій зайшов до пароха міста Стрия о.Ліщинського, де зустрів дружину о.Артемія Цегельського з дітьми. Відвідав пораненого Артемія, що переховувався в цей час у с.Конюхах. Там зустрівся з теологом Духовної семінарії Голодом і разом з ним вирішив добиратися до Львова.

У Львові він розшукав рідну сестру мами тету Ганю – «теплу тітку» – як називали її за доброту, та інших родичів і, завдяки їм, мав змогу якийсь час протриматися в незнайомому місті. Восени 1944 року розпочалися заняття в школах, і з 30 вересня він став учнем десятого класу 3-ої залізничної середньої школи. Цього дня у школі Дометій зустрівся з дев'ятикласницею Софією Олексій, яка через п'ять років стала його дружиною.

На Різдвяні свята 1945 року відвідав батьків у Сороці та отримав необхідну для життя допомогу. На основі збережених під час війни цивільних документів, так званої «Кенкарти» і метрики він отримав радянські документи та прописався у Львові. Але довго залишатися на одному місці не вдавалося. Часто приходилося змінювати помешкання і закинути школу.

З відомих причин Дометій старався уникнути призову до війська. Поступив на підготовчі курси у Львівський політехнічний інститут, де дістав відстрочку від служби в армії. Але у квітні 1945 року його разом із ще двома товаришами просто з занять примусово забрали до армії. На другий день Дометію вдалося непомітно залишити частину і сховатися у знайомих. Все ж 9 травня його затримали, і він потрапив на військову «гауптвахту» (тимчасова військова тюрма), де відсидів 5



Софія Олексій

Львів, 1949 рік.

місяців, не зважаючи на амністію, проголошену у зв'язку із закінченням війни. Тільки в жовтні його звільнили за клопотанням завідуючого підготовчими курсами Львівського політехнічного інституту Степана Кміцикевича, чоловіка Ольги – внучки о.Михайла Цегельського з Камінки Струмилової.

Дометій здав екстерном шкільні іспити та одержав атестат зрілості. В січні 1946 року поступив на економічний відділ лісогосподарського факультету Львівського лісотехнічного інституту. На жаль, довго вчитися не довелося. В жовтні 1946 року арешт батька позбавив його всіх засобів для існування. З великими труднощами йому вдалося знайти працю в газетній експедиції на залізниці, де він знову отримав відстрочку від армії. Туди ж влаштувалася його сестра Ліда. Але там стало відомо про походження Дометія і він зрозумів: дні його на волі пораховані. Розповівши про це своїй товаришці, з якою він зустрічався вже п'ять років, вони вирішили негайно одружитися. В ніч з 27 на 28 серпня 1949 року церковний шлюб їм дав таємно його вуйко о.Володимир Ратич у своєму помешканні. Цікавим було співпадіння: саме 28 серпня двадцять п'ять років тому брали шлюб батьки Дометія – о. Микола і Осипа.

Минали дні, але арешту не було. Дометій і Софія, щоб узаконити свій шлюб, 4 вересня 1949 року розписалися у ЗАГСі. Весілля жодного не справляли. Пройшло ще три місяці в страху і напруженні. Та в ніч з 5 на 6 грудня до помешкання батьків Софії, де вони в цей час проживали, ввійшли одинадцять солдат з автоматами, зробили обшук і забрали Дометія, заявивши, що він примусово висилається. Софія просилася їхати разом з ним та їй категорично відмовили. В цю ж ніч були забрані на виселення його сестри Ліда і Марта.

Після місячного арешту на пересильному пункті по вул. Полтв'яній Дометія з сестрами у закритих товарних вагонах разом із сотнями інших етапували до Читинської області. Поїзд їхав туди рівно місяць. Місцем призначення був комбінат «Балей-Золото» коло станції Пріскова. Відразу по приїзді кожен поселенець (під розписку) був повідомлений про це, що він тут поселяється навічно, не має права покинути місця поселення і щомісяця зобов'язаний з'являтися в спецкомендатурі. Після цього поселенці направлялися на роботу в шахту.

Дометій був призначений на гірничі відкриті роботи по очищенню і бутуванню камінням так званих «вибухових пічок». Робота була важкою, небезпечною і дуже шкідливою для здоров'я. Через півтора місяця праці в такій пічці він отруївся залишковими після вибухів газами, дістав захворювання печінки і з сильною жовтухою потрапив до лікарні. Пролежавши там місяць, був звільнений від праці на шахтах. З того часу виконував різні роботи: у комунальному господарстві селища, займався водопостачанням та вивозом нечистот, в автогосподарстві та в клубі гірників. Часто залишався і без роботи.

Наприкінці квітня 1950 року до нього добровільно приїхала його дружина Софія. Це був відважний і, можна сказати, героїчний вчинок молодої двадцятирічної жінки, що задля чоловіка покинула батьківський дім і приїхала за сім тисяч кілометрів у далеке Забайкалля, в «запретную зону». Поселилася в дерев'яному бараці колишнього тюремного табору, де не було ні газу, ні води, ні, навіть, туалетів. Зате було дев'ять місяців суворої морозної зими, дерев'яний твердий тапчан з блошицями, яких ще нікому не вдалося тут знищити. Приїзд дружини значно полегшив становище Дометія і його сестер. Софія, як вільна, змогла знайти працю за спеціальністю у місті Балей. З часом вони, навіть, змогли одержати окрему

Воду балеїцям привозили підводами, згодом – автоцистерною. Крайня в черзі за водою – Софія. Вдалині будинок де в 1955 році проживали Цегельські.



квартиру, яка, правда, не дуже відрізнялася від бараків. Згодом сюди приїхала мама Дометія Осипа.

Можна було би багато писати про фізичні, моральні і душевні страждання поселенців, про це тут ще буде написано, та годі уявити собі всю повноту цих страждань. На жаль, ми завжди більше зосереджуємося і деталізуємо наші страждання та нещастя, забуваючи, що в цей же час ми змогли здобути чи досягнути і щось життєстверджуюче.

Треба сказати, що в цьому таборі спецпоселенців було біля двох тисяч виселенців. Крім свідомих селян із Львівської, Тернопільської, Івано-Франківської та Чернівецької областей, сюди привезли багато інтелігенції, в тому числі: священиків, вчителів, лікарів, артистів. Велику групу становили студенти львівського університету і політехніки. Така велика кількість творчої інтелігенції зобов'язана була зайнятися чимось корисним для всіх поселенців. Була велика загроза пияцтва, особливо для тих, хто працював на шахтах. А це були переважно молоді здорові хлопці, яким зайнятися вечорами було нічим. Тут також було багато жінок, чоловіки котрих відбували свій термін у тюрмі. Немало було і молодих дівчат. Стояло болюче питання: чим зацікавити молодь і як підтримати старше покоління, щоб врятувати від зневіри та безнадії, аби не шукали вони розради в горілці чи розпусті.

Взагалі в Балеї був низький рівень культури та освіти. Місцеве населення (їх називали гуранами) багато пиячили. Перебуваючи в запоях, не раз тижнями не виходили на роботу. Так звана «бражка» (саморобний, сильнодіючий напій) був основним і необмеженим атрибутом застілля в кожній хаті. Не можна було погодитися, щоб це лихо охопило і наших поселенців. Серед вивезеної сюди інтелігенції з'явилася група молодих людей, у яких зріла ідея зібрати народні таланти і всіх бажаючих та створити свою художню самодіяльність, творчо зайняти молодь у вільний час репетиціями, зацікавити співом і народними танцями, а художніми виступами підняти на душі всіх переселенців.

Цю ідею виносили і зреалізували: артист театру ім. Заньковецької зі Львова, чудовий ліричний тенор, покійний Петро Бойчук; його товариш з того ж театру Мар'ян Кобат; відомий постановник народних та гуцульських танців Маркіян Чуперчук; художник Дмитро Винничок; музикант Таланчук; а, також, і Дометій.



Хор Балеїських спецпоселенців із Західної України
під керівництвом о.Івана Гринчишина

Вони звернулися до о. Івана Гринчишина, котрий, крім теології, мав закінчену консерваторію за спеціальністю диригентури, до того ж мав гарний голос, співав баритоном. Він, правда, спочатку не годився, але згодом, після того, як цю ідею схвалили інші священники, прийняв пропозицію очолити хор.

Керівництво комбінату «Балей-золото» охоче підтримало цю ініціативу, бо, хоч у гірників і був свій клуб, та рівень роботи в ньому був дуже низьким. Згодом комбінат виділив у таборі приміщення – дерев'яний барак напів у землі. Назвали його «червоним кутком», там і розпочалися репетиції. Вони проходили щовечора по кілька годин. По просьбі організаторів самодіяльності спецпоселенців, Дометій став старостою колективу. Не легко було організувати молодь. Засмучені несправедливим насильницьким виселенням, своїм соціальним становищем, після виснажливої праці у шахті (а праця була у три зміни), важко погоджувалися йти на репетицію. Дометій щоденно обходив бараки і кожного особисто запрошував та переконував. А коли відбувся перший концерт у «червоному кутку», ситуація змінилася. Всі стали відноситися більш серйозно до цієї справи. Після майже року невтомної праці було створено: мішаний хор а-капела (тобто, без музикального супроводу), який налічував біля 40 співаків; жіночий хор у складі 22 жінок та чоловічий хор із 18 осіб. Всі три склади хору виступали під керівництвом о.Івана Гринчишина. Також діяв танцювальний ансамбль з 24 дівчат та хлопців, керівником і постановником якого був Маркіян Чуперчук. Організували духовий оркестр під керівництвом Таланчука, драматичний гурток, режисером і постановником якого був Петро Бойчук. Юнацький драмгурток провадив Дмитро Винничок. Декорації і художнє оформлення забезпечував він же. Треба особливо підкреслити, що організаторам було нелегко підбирати пісні, танці, окремі виступи чи постановки. Скласти програму, щоб вона була прийнята, дозволена начальством і щоб ніхто після виступу не мав неприємностей – це було чи не найважчим у всій цій праці, якщо, взагалі, громадська праця буває легкою і вдячною. Коли виступи поселенців побачили керівники комбінату, вони запросили їх поставити концерт у робітничому клубі гірників у місті Балей. Концерт пройшов з великим успіхом.

Директор комбінату розпорядився пошити для всіх учасників хору парадні гірничі костюми, що було виконано в скорому часі. Хористи написали до своїх



Хор спецпоселенців в українських вишиванках

У другому ряді сьомий справа артист театру ім.Заньковецької у Львові соліст Петро Бойчук, другий зліва – соліст Сидорик. Посередині першого ряду – керівник хору, диригент о.Іван Гринчишин.

рідних на Україну просьби вислати їм вишивані сорочки, блузки, а танцюристи ансамблю – українські народні строї. Тепер перше відділення концерту, що складалося, звичайно, з радянських та російських пісень, хор виконував у гірничих костюмах, а друге – з українських пісень і їх виконували в українських вишиванках. В обох відділах концертів пісні перепліталися чудовими гуцульськими танцями в українських народних та гуцульських строях.

Художній колектив осягнув такої майстерності, що керівництво комбінату включило його в обласний огляд художньої самодіяльності, який відбувся на весні 1951 року в м.Читі. Там колектив мав небувалий успіх, через що перше місце нікому не присвоїли. Після цього огляду колектив дістав дозвіл їздити з концертами по інших поселеннях і лісових дільницях, де жили і працювали українські й молдавські спецпоселенці. Такі виступи успішно відбулися в селищах Бочкарйово, Унда, Фатімовськ, Саранная, Чиста, Буториха, де були розташовані табори в'язнів. Правда, такі поїздки супроводжувалися комендантом спецкомендатури, але це сприймалося нормально, відповідно до статусу виконавців концерту. Важко передати словами, як зі сльозами радості та горячими оплесками зустрічали кожен номер концерту цього неймовірно відважного і чудового колективу. Який глибокий слід надовго залишався після цих виступів у серцях наших поселенців!.. Особливо бурхливі овації викликали українські пісні «Коли розлучаються двоє» та «Де ти бродиш, моя доле» у виконанні дуету о. Івана Гринчишина і Петра Бойчука, а також солоспів Петра Бойчука «Дивлюсь я на небо». Всі виконавці відчували, як оживали глядачі, які окрилені і морально скріплені вони виходили із залів.

Можна стверджувати, що цей колектив, будучи на поселенні, робив величезну духовну і патріотичну справу, не зважаючи на важкі й складні обставини того часу. Щоб не бути голослівним, варто зацитувати в перекладі на українську мову уривки з «Методичного листа Читинського обласного дому народної творчості» під заголовком «Творчі підсумки обласного огляду художньої самодіяльності робітників і службовців Читинської області», автор Скородум, червень 1951 року:

«...Обласною комісією особливо відзначено хоровий колектив Балеїського робочого клубу (хормейстер т.Гринчишин). Хор багаточисельний, з великою кількістю чоловічих голосів, володіє хорошою співочою культурою. Репертуар різносторонній, у ньому представлені радянські, російські і українські народні пісні і, накінець, класичні твори для хору а-капела. Виступ на огляді хору а-капела (багатоголосого співу без музикального супроводу) велика заслуга колективу. На жаль, це явище було на огляді самотнім.

На всіх нас, хто слухав виступ цього хорового колективу, справили небувале враження культура співу, чистота і обробка виконання, скромність і строгість виконання, висока дисципліна. Не може бути сумніву в колосальній культурній ролі такого співочого колективу. Законно радіючи досягненням цього колективу, ми повинні переймати і розповсюджувати їх досвід, тим більше, що їх успіхи народжені не якимись особливими умовами, що сприяли їм, а неухабною напористою працею, любов'ю до мистецтва, бажанням нести його в маси...»

Мабуть, ніхто, навіть із симпатиків наших поселенців, не зміг би краще оцінити їх заслуги. Хоч все це і не має прямого відношення до теми нашого збірника, але це в повній мірі відноситься до кожного поселенця, що мав дотичність до праці цього колективу. Справедливо було би назвати імена кожного, хто брав участь у самодіяльності поселенців в таких важких умовах, та тут лише зазначимо, що Дометій Цегельський на громадських засадах (як і решта учасників) був старостою цього колективу, забезпечував збір учасників на репетиції і концерти, брав участь у постановках.



Софія з дітьми
Галею та Костянтином

Дружина Дометія – Софія – в Балею працювала бухгалтером. На поселенні в них народилося двоє дітей – дочка Олена (Галина) і син Костянтин.

У квітні 1957 року Дометій був звільнений від спецпоселення, і вони повернулися у Львів. Замешкали у батьків Софії. Спочатку були проблеми з пропискою у Львові і працевлаштуванням. Не маючи праці та засобів на існування, Софія днями та ночами в'язала светри, а в неділю продавала їх на базарі. Дометій був у пошуках праці. До осені вдалося вирішити цю проблему. Першою влаштувалася Софія продавцем у комісійний магазин. Про це постарався о. Ігнатій Цегельський через свою дочку Дарію Коваль, яка була завідувачою одного з магазинів.

Згодом Дометій влаштувався працювати на пошті, правда, з дуже низькою платнею. Та попри все, він у 1958 році поступив на вечірнє відділення економічного факультету фінансово-економічного інституту. Цьому знову ж посприяли о. Ігнатій та знайомства його дочки. Щодня, після роботи, з 19 до 23 години Дометій відвідував заняття. В травні 1963 року він здав в Києві державні іспити і одержав диплом економіста. Це допомогло йому знайти



Домет і Софія з дітьми після повернення до Львова.

роботу за спеціальністю на заводі «Кінескоп», де пропрацював 30 років, аж до виходу на пенсію в 1994 році. Згодом і Софія влаштувалася на цей завод економістом транспортного цеху і пропрацювавши 22 роки, вийшла на пенсію, маючи 38 років загального трудового стажу.

Дометію, після п'яти років праці, вдалося створити на заводі лабораторію економічного аналізу, яка займалася новими системами планування і господарського розрахунку, втіленням принципів економічної та соціальної реформ. Однак бажаних результатів досягнути не вдалося, бо вище керівництво не допускало впровадження корінних змін. Особливо важко було подолати існуючу систему «зрівнялівки» та адміністративного розподілу. Відсутність особистої матеріальної зацікавленості робітників позбавляло виробництво економічної ефективності його розвитку. У зв'язку з цим багатолітня праця ставала даремною. На перешкоді стояла закостеніла політика та ідеологія комунізму які вели до краху. На початку 90-х років наступили довгождані докорінні зміни – розпався Радянський Союз, Україна проголосила свою незалежність, перестала існувати комуністична система.

З новою силою запрацювала економічна лабораторія, впроваджуючи нові, на цей раз ринкові, економічні реформи. Лабораторія підготувала перший на цьому Виробничому Об'єднанні наказ українською мовою, переклала всю економічну документацію, планування, облік і звітність з російської на українську мову. Впроваджувала нові положення про господарський розрахунок і економічну діяльність у ринкових умовах. Проте відчувалися нові труднощі та незрозумілі перешкоди на шляху втілення цих заходів. Дометія підвело здоров'я, він довго хворів на виразку дванадцятипалої кишки, переніс важку операцію і в 66 років вийшов на пенсію.

Дометій не залишається без діла. Якраз у цей час в його житловому мікрорайоні організувалася греко-католицька громада. Після довгих клопотань вона отримала зруйновану культову споруду під храм і Дометій по просьбі пароха о.Мелетія Ільчишина, на громадських засадах, взяв на себе обов'язки старости. Оформляв документацію про передачу землі і приміщень релігійній громаді та одержав офіційний дозвіл на відбудову храму Христового Воскресіння, замовив документацію по конструкторському і архітектурному проектуванню і організував роботи з відбудови і реконструкції зруйнованого храму. Добився фінансової



Руїни, на яких має постати Храм

Львів, 1993 рік

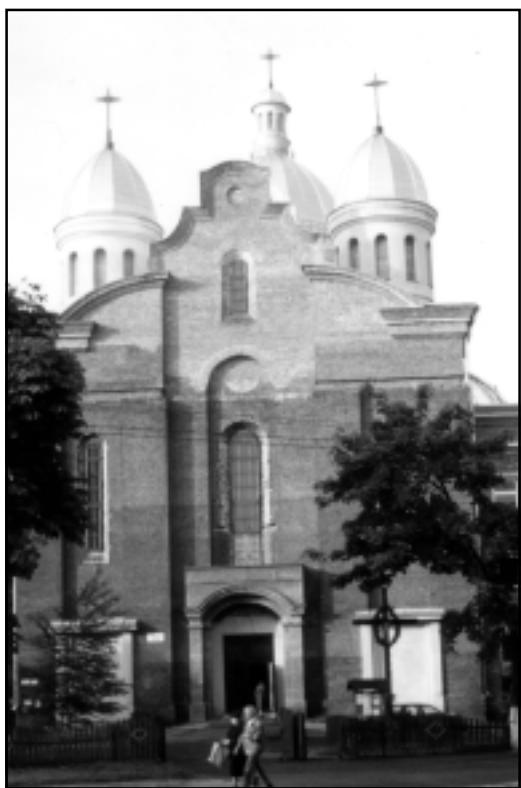

Відудова Храму
Христового Воскресіння

Львів, 2000р.

допомоги від міжнародної організації «Церква в потребі» і організував в умовах відбудови нормальну діяльність храму.

Від імені парафії, організовує співпрацю з Добродійним Фондом святого Володимира з метою соціально-харитативної допомоги потребуючим парафіянам у зв'язку з економічною кризою та створення в допоміжних приміщеннях храму Христового Воскресіння релігійного та культурно-освітнього «Центру родини». На жаль, на сьомий рік його праці в храмі, він з обширним інфарктом потрапив в лікарню. Через деякий час повернувся до своєї діяльності, але через втрачене здоров'я з меншими силами й можливостями. Згодом переніс другий інфаркт.

Софія після виходу на пенсію залюбки працює на городі, який і забезпечує свіжими яриною, овочами та ягодами родинний стіл.

Як вже зазначалося, у Дометія та Софії є двоє дітей. Старша дочка – Галина, народилася 27 січня 1951 року в містечку Балей Читинської області. Після повернення із Забайкалля, навчалася у Львівській середній школі імені Маркіяна Шашкевича. З дитинства любила музику, відвідувала музичну студію при Будинку Вчителя, де вчилася грати на фортепіано, а також співала в шкільному хорі, яким керував Роман Кокотайло, відомий на той час майстер хорового співу. У 1968 році поступила до Львівського державного університету імені Івана Франка на факультет іноземних мов і, закінчивши його в 1973 році, розпочала свою трудову діяльність вчителем англійської мови у Яворівському районі Львівської області. Згодом працювала у ряді середніх шкіл міста Львова та у львівському фізико-математичному ліцеї.

У 1975 році Галина Цегельська вийшла заміж за Володимира Чабана,

Дометій і Софія
на пенсії

Львів, 1999 рік



який народився 2 листопада 1943 року в селі Долина біля Сянока. Його батьки Любомира та Іван Чабани були вчителями. Оскільки після війни землі над Сяном відійшли до Польщі, родина Чабанів у 1946 році була переселена на Україну і осіла в передмісті Львова. Закінчивши у 1965 році Львівську Політехніку, Володимир працює спеціалістом в галузі обчислювальної техніки.

10 липня 1976 році у Галини та Володимира народилася дочка Оля. З ранніх літ дівчинка не була байдужою до музики. З п'яти років відвідувала музичну студію. Грає на фортепіано, бандурі, гітарі, співає у вокальному ансамблі, молодіжному церковному хорі "Надія" храму Христового Воскресіння.

Після успішного закінчення школи, поступила до Львівського університету і, закінчивши його з відзнакою, здобула педагогічну освіту за спеціальністю французька мова та література. Перші три роки працювала в своїй рідній школі, а згодом працює у Львівському університеті. Є товариською і має організаторські здібності.

Весільний танець
Галини і Володимира
Чабанів

Львів, 1975 рік





Внучка ДOMETIЯ Oльга Чабан
на Великдень 2000 року

Фото В. Чабана



Галина і Костянтин Цегельські

Львів, 6 листопада 1973 року

Другою дитиною ДOMETIЯ і Софії є Костянтин, який народився в місті Балеї Читинської області в Росії 27 січня 1954 року. В дитинстві важко і майже безнадійно хворів двостороннім гнійним запаленням легенів, яке перейшло в хронічний стан. Тільки після повернення батьків до Львова вдалося його вилікувати. Навчався в середній школі, Львівському державному університеті на фізичному факультет за спеціальністю радіофізика і електроніка. Закінчивши його, працював на Львівському ВО «Електрон» інженером-конструктором телевізійної техніки. Згодом працює на приватних підприємствах спеціалістом по обслуговуванню та ремонту комп'ютерної техніки.

6 листопада 1973 року Костянтин одружується з Галиною Масолою, дочкою Павла і Серафими. Вона народилася у Львові 24 січня 1954 року і була його шкільною товаришкою. Галина навчалася у Львівському державному університеті за спеціальністю «українська мова і література» і незмінно працює вчителем початкових класів у середній школі.

У Костянтина і Галини Цегельських є два сини. Перший – Андрій, що народився у Львові 15 травня 1974 р. Після закінчення середньої школи, поступив у Львівський державний університет на економічний факультет за спеціальністю «економічна кібернетика». Ще до закінчення університету почав працювати в Центрі підтримки малого і середнього бізнесу. Паралельно з навчанням у середній школі він закінчив музичну школу, по класу фортепіано, деякий час співав у дитячому хорі «Дударик», згодом – в університетському ансамблі «Черемош». Хоч в дитинстві дуже любив співати, тепер особливу увагу приділяє комп'ютерній техніці та вивченню англійської мови, яким надає першочергового значення.

24 жовтня 1998 року він одружується з Наталією Буньо, дочкою Івана та Марії. Вона народилася в Зимній Воді біля Львова 24 грудня 1973 року, закінчила Тернопільський фінансово-економічний інститут за спеціальністю «економіка підприємства». 8 квітня 1999

Галя і Костянтин
з сином
Андрійком
Львів, 1981 рік



Внуки Дометія
Андрій та Оля
дають Різдвяний
концерт
*Січень,
1990 року
Фото В. Чабана*



У родинному
колі
внуки
Оля та Андрій,
зять Володимир,
Дометій з внуком
Юрчиком, дру-
жина Софія,
дочка Галя
і невістка Галя.





Андрій та Наталя Цегельські
в день вінчання

Львів, 24 жовтня 1998 року



Правнучка Дометія Дануся

*Фото Маркіяна Цегельського
Львів, 2001 рік*

року у них народилася донечка, котрій при хрещенню дали два імені Богдана-Олена, а кличуть її Дануся. В травні 2000 року Андрій виїхав у Торонто (Канада) для подальшого професійного вдосконалення.

Другий син Костянтина і Галини народився у Львові 28 квітня 1990 року і при хрещенні дістав ім'я Юрій. Навчається в середній школі, а в неділі і свята є постійним прислужником при Богослужіннях в храмі Христового Воскресіння. До своїх обов'язків у храмі відноситься з любов'ю і дуже серйозно. Любить малювати і працювати з комп'ютером. Він є п'ятим Цегельським, хто носить ім'я Юрій, яке мав і перший прапрапредок, що зберігся в пам'яті цього роду та був парохом села Острів Перемиської дієцезії на початку 1700 років.

Юрій, син Костянтина, на день, коли готувався цей збірник, є самотнім представником чоловічого роду, що носить прізвище Цегельських і міг би стати священиком. У даний час серед роду Цегельських немає серед живих ні одного священика, хоч цей рід із прапрадідів був священичим. Невідомо, чи Господь Бог дасть священиче покликання Юрію. Може, прадід – священикомученик о. Микола випросить у Бога йому цієї ласки, що дай Боже!

В родині Дометія є традиція, що кожної неділі після Служби Божої в його хаті збираються всі діти і внуки, а їх є одинадцять, якщо вони не є в роз'їздах. Тепер, коли всі сідають за стіл, засвічують свічку біля образу Блаженного Священикомученика Миколая, їх батька, діда і прадіда, дякують йому за опіку і допомогу та просять вибачення за свої провини. За обідом обмінюються родинними новинами і вирішують родинні проблеми. Збираються тут і на Різдво, і на Великдень, та на кожне родинне свято.

Завершуючи розповідь про сім'ю Дометія Цегельського, хочеться додати, що, коли розпався Радянський Союз і в молодій Українській Державі (як і у всіх країнах колишнього Союзу) виникла велика економ-

Різдво
в Дометія і Софії.
В гостях:
дочка Галя,
зять Володимир
та внуки
Оля і Юрчик



Внук Дометія
Юрій
прислужує
о.Мелетію
в храмі
Христового
Воскресіння.
Львів, 2000 рік



Брат Маркіян
в товаристві
внуків Дометія
Олі та Юрія
Львів, 2001 рік





Золоте весілля Дометія і Софії
Софія, сестра Лідія, внук Юрій, невістка Галя, Наталя і внук Андрій, Дометій.

Серпень 1999 року

ічна криза з високим рівнем інфляції, матеріальний стан родини Дометія, як і багатьох інших родин, став критичним. Та тут прийшла на допомогу родина, в першу чергу, брат Дометія – Маркіян, а також родина, що живе в діаспорі: Роман, Юрій і Марія – діти о.Євгена Цегельського; Олег, син маминого брата Василя Ратича; Ярослав, син маминого брата о. Івана Ратича, та сестра Дометієвого товариша Костянтина Садовського – Аза Іванчук. Разом з тим родина о.Євгена в діаспорі збирала і пожертвувала на відбудову храму Христового Воскресіння дві тисячі доларів. Всім їм щира подяка та Божа благодать!



Правнучка Дометія –
Дануся

*Фото А.Цегельського
Січень, 2002 року.*



Лідія Цегельська

Ліда

Третя дитина о. Миколи і Осипи Цегельських народилася 18 жовтня 1928 року в селі Сорока. Так вже було прийнято у цій релігійній священичій родині, що діти діставали ім'я, котре собі принесли датою свого народження. Так старший син, що народився 29 липня, одержав ім'я Атиноген, правда, окрім того, мав ще ім'я Маркіян, молодший син, що народився 19 серпня увечері, дістав ім'я Дометій, а на друге – Тарас. Тож нічого дивного, що третю дитину, першу донечку, назвали Харитиною, додавши їй ще друге ім'я Лідія. Вдома називали її просто Лідією або Лідзею.

Невдовзі, а саме 15 грудня, коли Лідзі було несповна два місяці, померла бабуся Марія, мати Осипи. Не дивлячись, що надворі лютувала зима, батьки загорнули Лідію, як могли, і саньми поїхали на похорон. По дорозі зауважили, що дитина не подає ознак життя, і притьмом повернулися додому. В хаті вдалося врятувати її від смерті.

Прокляття, і притьмом повернулися додому. В хаті вдалося врятувати її від смерті.

Про своє життя Ліда так пише у своїх споминах:

«Я народилася дуже кволою і маленькою. Однак Всевишній дозволив мені вижити... Підростаючи, дуже любила малювати, особливо любила слухати, разом з братами і сестрою, батькові розповіді про життя святих, про події із Старого та Нового Завіту. Його розповіді завжди кінчались якоюсь повчальною казкою, або історичною легендою. Це були найприємніші хвилини довгих сільських вечорів, як восени, так і взимку.

В науці робила добрі успіхи... За німців навчалася в третій гімназійній класі в Рогатині, а згодом там же перейшла на третій курс Учительської семінарії. Вже після Другої Світової війни, у 1946 році здала екстерном усі предмети за десять класів середньої школи, одержала атестат зрілості і поступила на лісогосподарський факультет Львівського політехнічного інституту.

Поступити до інституту тоді було дуже важко, був великий конкурс, тому що учасники війни мали право поступати без конкурсу, а їх того року, у зв'язку із закінченням війни і демобілізацією з армії, було дуже багато.

Та 28 жовтня 1946 року заарештували нашого батька, брат привіз до Львова ще малолітню нашу сестричку і записав її до школи у 5-ий клас. Наша мама залишилася вдома, щоб возити батькові передачі до тюрми, і я постановила, що мушу їм бути за маму. Продовжуючи навчання, поступила на роботу як надомниця-вишивальниця, щоб мати змогу щось заробляти на прожиття.

У той час ми мали у Львові одну невелику кімнату по вул.Церковній 23. Тоді брат також привіз до Львова маминого брата о.Володимира Ратича, що не витримав переслідувань, що їх в той час зазнавали греко-католицькі священики, а він, як і наш батько, був ще й тернопільським деканом, тож немало зазнав переслідувань і не на жарт розхорувався. Він потребував невідкладного лікування і деякий час жив, а, насправді, переховувався у нас. У шафі мав споруджений престіл, при якому відправляв богослужіння. З часом наше помешкання попадає під пильне око органів і ми, попереджені господинею, були змушені усі залишити це помешкання.



Лідзя

*Фото з документів,
1946 рік*

Братові вдалося екстерном здати іспити, одержати атестат та поступити до Лісотехнічного інституту. Але «пильне око» не дає ні спокійно вчитись, ні жити. Прийшлося залишити інститут та переходити з помешкання на помешкання. Та жити з чогось треба. Через рік брат став до праці на залізниці в експедицію і взяв мене до себе. Це була важка робота, пов'язана з доставкою газет до всіх залізничних підрозділів, що були розкинуті по обох сторонах залізничної колії довкола львівського вокзалу, а було їх більше сотні. Весь час треба було ходити пішки по залізничних коліях у будь-яку погоду, а ходила я в брезентових мештиках, як літом, так і зимою. Щоб скоріше рознести, треба було брати на плечі та нести в руках по 10-12 кілограмів газет. За несвоєчасну їх доставку тоді грожала тюрма. Хоті-

лося також скоріше прийти додому, щоб встигнути ще щось вишити, бо роботу вишивальниці-надомниці я не могла кинути через мізерність зарплати, яку платили за доставку газет.

Через важкі пачки газет, які я носила, в животі утворилася кіста, і мене у важкому стані швидка допомога доставила в лікарню, де мені зразу вночі зробили операцію. Операція була зроблена погано, залишили всередині бинт, і я скоро дістала запалення, після чого перенесла ще дві операції. Як наслідок, виникли ускладнення, спайки кишок. Я постійно температурила і втратила багато сил. 6 грудня 1949 року, вночі, до помешкання де ми жили приїхала вантажна машина. До хати зайшло з десяток солдатів і мене в такому важкому стані разом із сестрою примусово забрали на Далекий Схід. Спочатку сестру, як малолітню, хотіли відвезти до інтернату, та ми обоє не погодилися. Пізніше привели під конвоєм нашого брата, якого вже встигли забрати з іншого помешкання.

Те, що привели брата, то для нас була ласка Божя, бо він зміг взяти нас під свою чоловічу опіку і, в першу чергу, допоміг нам зібратися та винести до машини наші скромні речі.

У пересильному таборі по вулиці Полтв'яній, куди нас привезли, раніше сидів наш батько. Тут мені стало набагато гірше, піднялась висока температура, і мене поклали в табірну лікарню, між інфекційних хворих. Лікарня була для в'язнів, і я знаходилась весь час під конвоєм. Мене поклали

«валетом» у ногах жінки, яка перехворіла скарлатиною. У палаті лежали також хворі на тиф. Хворі діставали свій пай, мені його чомусь не виділяли. Майже місяць мене годували лише антибіотиками й водою – і все. Але бідна молдаванка, з якою я лежала на одному ліжку, пошкодувала мене і, сама недоїдаючи, ділилася зі мною своїм пайком їжі. Коли я відмовлялася, вона кричала на мене: «Їж, а то здохнеш», і я доїдала ту «похльобку», що вона залишала для мене. Через три тижні такого лікування мене викликали і сказали, що транспорт з моїми рідними буде відправлятися та спитали, чи я буду продовжувати лікуватися, чи поїду з ними. Я, не дивлячись на високу температуру і погане самопочуття, відповіла, що поїду.

Цілий місяць ми їхали до місця призначення в Читинську область на шахти «Балей-золото». Коли ми приїхали, брат заставив мене добиватися через лікарів звільнення від важких робіт і направлення на легші роботи у зв'язку із перенесеними операціями та вимагати продовження лікування. Я послухала його, і це мене врятувало від праці на шахті взагалі. Через кілька місяців до брата добровільно приїхала його дружина Вона, як вільна, змогла поступити на роботу в Міськкомунгосп, куди з часом взяла мене на роботу. Робота мені подобалась, і невдовзі я коло братової освоїла бухгалтерський фах. В додаток я заробляла в'язанням светрів, бо заробіток і тут, і там був невеличкий, на прожиття не вистарчало. Брала я також пай землі, де-сять соток, на якій ми садили картоплю.

Коли, вже після смерті Сталіна, стало відомо, що нас скоро відпустять на волю і ми поїдемо додому, мене призначили головним бухгалтером міськгоспу, підпорядкувавши мені бухгалтерський облік ще чотирьох підприємств. У квітні 1957 року, довідавшись, що я вже вільна і можу їхати додому, начальник дуже не хотів мене звільнити, а благав залишитись і тільки в останній день перед нашим від'їздом оформив передачу справ і дав звільнення.

Перед звільненням з поселення я мала сон. Приснився мені наш покійний батько, що стояв на горі, держав квіти і кликав мене. Коли я підійшла, він дав мені три китички підсніжників, кажучи: то вам з мамою, а фіалки покладіть до Божого гробу. 18 квітня 1957 року я із сестрою і мамою повернулися на Україну, до Тернополя. Це був якраз день народження нашої мами, а на наступний день була Великодня п'ятниця і тета Ганя веде нас до підпільної церкви в одному із приватних домів, де ми кладемо фіалки біля виставленого тут Божого гробу.

Багато пройшло часу, поки ми добилися дозволу на прописку у місті Тернополі. Спочатку прийшлося працювати «різноробочою» на складі. Після оформлення прописки мене перевели у плановий відділ. Згодом я поступила на заочне відділення Львівського харчового технікуму по спеціальності плановика, який успішно закінчила.

На роботі мені часто приходилося вислуховувати від різних начальників докори, що я була репресована і вони мене таку держать, хоча на мою думку, я із завданнями незле справлялася.

Весь цей час відчувала і відчуваю Божу опіку над нами, завдяки чому маємо дах над головою і можемо жити. Навіть операції, які я перенесла, спасли мене від гіршого. Брат не покидав нас, коли ми були на засланні і ми

завжди були разом. Його чоловіча опіка хоронила нас від напасти, що чигала за кожним кроком.

Батько вчив нас любити природу. Тепер часто в сні бачу рідне село, нашу невеличку річку – Рудку та зелену поляну перед нею. З дев'яти років я почала писати вірші, багато з них пропало із-за різних обставин, деякі залишилися в пам'яті, і я тепер потрохи їх записую:

« О, пам'яте моя,
ти поруч завжди, доки я.
Глибокий слід, кривавий слід
Із тих дитячих, юних літ.
Ніщо не зітре тих слідів,
Як і сліз наших матерів»...

Не раз задавала я собі питання: хто я? – Ота мала піщинка, яка волею Господа була закинена разом із сестрою і братом далеко від рідної землі, в далеке Забайкалля на золоті копальні, без батька і матері, які б мали мати над нами опіку... Нас троє юних дітей священика, переслідуваного і арештованого за віру, за вірність своїй Церкві, були позбавлені всього, що мали.

Та залишилась нам велика ласка і щастя, вимолені у Бога нашим батьком, що потрапили ми на заслання, де також були наші священики і взяли нас під свою духовну опіку, охоронили нас від багатьох непродуманих вчинків і напасти. Ми були з Богом і з добрими, своїми людьми, що не дало нам, знедоленим, збитися з вірного шляху. Всю дорогу – там, на засланні і тут, на батьківщині, – з нами завжди була наша Греко-Католицька Церква, яка, не дивлячись на це, що жила підпільним життям, була нашою силою і підтримкою. Головне було – вижити і залишитися собою.

Волею Господньою, завдяки молитвам нашого батька ми змогли повернутися на рідну землю!..

Найдовше прийшлося мені, аж до пенсії, працювати старшим диспетчером на автобазі. Працювала я там щоденно з сьомої години ранку до десятої вечора, а як була потреба, то і у вихідні дні та ще й брала роботу додому, щоб за ніч її зробити. А якщо ні, то мені казали: «ти нам така не потрібна, дивися, дочка попа в нас заховалася, треба тебе добре перевірити, твоє минуле, так що, як не можеш – звільнимо»... І я працювала за двох, а може і за трьох, старалася, щоб дотягнути якимось до пенсії і просила Бога, щоб часом десь не помилитися, бо помилки ніхто би мені не пробачив. Звісно: «ворог народу». Тож віддавала я всі свої сили, щоб зберегти свою працю. Тим раділа і молилася: «О, Маріє, Мати Божжа – молися за нас», «О, святий отче Миколаю – опікуйся нами». Так з надією та Їх



Лідія Цегельська

Жовтень, 1978 рік

опікою і поміччю ми жили дружньою родиною в любові один до одного, допомагаючи собі взаємно вижити...»

Таке перевантаження на роботі та постійне нервово напруження не могло не вплинути на стан здоров'я Ліди, відізналися її старі болячки, недоліковані рани від погано зроблених операцій і вона стала занепадати щораз то більше. В ці дні, коли вдома помирала її мати, Ліда у важкому стані лежала в лікарні, перенесла ще дві операції, та, на жаль, шви розходилися і не зросталися, а рани не гоїлися. Вона опинилася на межі життя й смерті. Хірурги розводили руками і нічого не могли зарадити. Вмираюча мати і всі рідні молилися, просили батька заступитися за неї перед Богом.

21 червня 1989 року померла її мама Осипа і Ліда була на її похороні. Ліда повернулася до здоров'я.

Сьогодні Ліда вже давно на пенсії, відвідує рідних і близьких, ніколи нікого не забуде привітати з днем іменин чи уродин, з новим роком чи зі святами. Любить завжди з чимось прийти, кожному щось принести, як святий о. Миколай та як і її світлої пам'яті батько о. Микола. Вона, як і її покійна мама, любить і вміє смачно випікати. Спече і все роздасть. Якщо здоров'я не дозволяє прийти, то хоч по телефону поздоровить, розпитає, поговорить, якщо буде через кого, то щось обов'язково передасть, бо все своє життя вона посвятила їм, своїм близьким і рідним!

У своїх спогадах вона не згадала, що вміє бути вдячна, любить порадити, допомогти, що дуже любить домашню птицю, звірят, особливо котів, і голубів, що властиве багатьом із цієї родини.

В гостях у Лідзі
Брати Дометій та Юрій –
син Євгена Цегельського,
сестра Марта.
На килимі – портрети
мами Осипи
та батька о.Миколи.

Тернопіль, 2000 рік.



Марта



Марта Цегельська

Четвертою дитиною о.Миколи і Осипи була дочка Марта-Ганна-Іванна, яка народилася 10 вересня 1934 року. Нелегке випало їй дитинство, суворою до неї була доля. Вона, як наймолодша, була в часи лихоліть вдома з батьками і стала свідком всіх трагедій, що їх зазнали батьки, що не могло не позначитися на всьому її подальшому житті. Про все це найкраще розповідає сама Марта:

« Скоро мине 60 років, як я виїхала з рідного села і від того часу більше не була там. Можливо, що спогади і страх, які zostалися донині в моїй пам'яті, не вабили мене туди.

Незабутній жовтень 25 дня 1945 року... Там, під хатою, де я народилася, де проходили мої дитячі роки, десятирічною дівчинкою стояла я з матір'ю на розстріл, якщо під час обшуку на приходстві будуть знайдені українські партизани. Але, на щастя, партизани були по-

переджені, і ранесенько о 5-тій годині повстанці вийшли із села, забравши всіх своїх поранених і хворих, що розміщалися по хатах. Була мряка і падав дощ, здавалося, що їхня кров текла доріжкою згори від лісу до села разом з дощовою водою. Бо відступаючи із села по дорозі до лісу, вони держали бій і оборонялися.

О десятій годині налетіли літаки, обстрілюючи село, кидали запальні бомби. Ціле село палало, горіло все: хати, скирти соломи, стайні, стодоли. Солдати ходили від одного господарства до другого з факелами і підпалювали все, що ще не загорілося від бомб, які падали з літаків...

Сьогодні з руїн звелось нове село, непереможене, вільне, про яке могли тільки мріяти ті, кому не довелося дожити до наших днів...

Я пам'ятаю ще один осінній день – 28 жовтня 1946 року, коли до нашої хати прийшло вісім військовиків, наказали себе нагодувати, а до тата сказали: «Кушай і одєвайся потеплеє, бо будєт тебе очень холодно». Після того, як вони добре наїлися, перевернули в хаті все догори ногами – робили обшук так, що сіль перемішали з цукром, відтак почали описувати все майно. Щоб я на це все не дивилась, мама відправила мене в школу. Невдовзі прийшли товаришки і розказують, що тата забирають і вже посадили його на віз. Кажуть, щоб я пішла попрощатися з ним. Учителька мене відпустила. Я прийшла додому, побачила те все... Татові щораз казали злазити з воза, кликали до хати щось в'яснювати, щось питали... А в кімнаті, де перед тим цих воєнних годували, я застала молодого солдата, що бігав по кімнаті і

підсміхався та запахав за пазуху в шинелю синю суконку тітки Олі, а внизу гойдався довгий рукав маминої вишневої суконки. От таким мені і запам'ятався радянський солдат, та таким і залишився цей образ у моїй пам'яті на все життя...

Коли тата забрали, мені було 12 років. Я мало що можу розказати, як розвивалися події, пов'язані з татовим арештом. Мама розповідала, що татові пропонували щось підписати і співпрацювати з ними. Навіть перед судом над татом викликали маму, щоб поговорила з ним і якщо він підпише, то відпустять додому і повернуть все, що було сконфісковане. Але нічого з того не вийшло, батько не погодився. Засудили його на 10 років тюремного ув'язнення в умовах суворого режиму.

Я також пригадую собі, що перед етапуванням тата в концентраційний табір, коли він перебував уже на пересильному пункті, мамі дозволили побачення. Крім неї, могла бути ще одна дитина, мама чомусь взяла мене. Тоді тато розповідав мамі, що його сильно малтретували, принижували не тільки його людську гідність, але і віру нашу, що було для нього найгірше. Викликали на допити, як вдень, так і вночі, безліч разів. Не раз, що-десять, що-п'ятнадцять хвилин...

У той час я не могла собі навіть подумати, що всі ці слова батька для мене останні, що я вже більше його не почую... В травні 2001 року минуло 50 років від дня, коли він загинув у Мордовських таборах... В одній камері з ним сидів, серед інших, і отець-декан Малиновський. Після свого повернення він розповідав, що шість священників-в'язнів несли покійного нашого батька на руках до воріт табору, далі їм іти не дозволили...

Після арешту тата брат забрав мене до Львова. Брат Дометій і сестра Ліда, що також приїхала до нас, знайшли працю на залізниці в газетній експедиції. Робота була важкою і малооплачуваною. Сестра розносила пакки з газетами. З важким вантажем приходилось їй переходити через залізничні колії, перелазити попід вагони.

Перед новим роком я пішла до школи в п'ятий клас. Дуже любила і хотіла малювати, але доля моя склалася зовсім інакше, ніж були мої бажання. Виникло багато труднощів через арешт батька. Навіть хліба не вистарчало на сніданок. У мене почав падати зір, крутилася голова, я завжди хотіла їсти. Хліб давали за картковою системою. Картку на хліб одержала в шостому класі – 300 грам на день. Хоч він був мокрий і з остяками, я його з'їдала по дорозі з магазину до дому. В черзі за хлібом не раз треба було вистояти половину дня, а то і більше. І все ж я почала ходити в художню школу при ізокомбінаті і навіть мала там деякі успіхи. Особливо вдався мені мій автопортрет, нарисований при дзеркалі, і в мене виникла мрія стати портретисткою, навіть почала працювати над портретом Тараса Шевченка...

Але знову прийшов ще один, вже зимовий ранок – День «Сталінської конституції» 5 грудня 1949 року. О шостій годині до помешкання, де я з сестрою проживала, завітали «визволителі» з червоними зірками на шапках, зачитали постанову про наше примусове виселення «в отдалённые районы Союза» і порекомендували швидко збиратися, не довше, як пів години. З собою брати те, що зможемо в руках нести. Сестра щось збирала, складала, а я викидала. Мені здавалося, що нас вивезуть на сніг і ми там замерзнемо,

і тому нам вже нічого не буде потрібно. Мами з нами на той час не було, а сестра була після двох операцій дуже квола. Побачивши, що ми зовсім безпорадні, привели нашого брата, якого вже встигли забрати вночі, щоб він допоміг нам зібратися. Він жив неподалік церкви св. Юра. Кілька місяців перед тим він одружився, але дружину його з нами не брали, бо її в списках на виселення не було, тож розлучили «іменем закону».



Марта

Відтак завезли нас на так званий «спецпересильний пункт», що був у Львові по вулиці Полтв'яній на Замарстинові, де ми під конвоєм прождали цілий місяць на ешелон для подальшого нашого етапування. Там мене дуже вразило, як якийсь чоловік ніс на плечах у вереті зовсім паралізовану стару жінку, здається, свою тещу. І це було все, що мусів і міг взяти з собою.

На Полтв'яній сестрі стало дуже погано Її піднялася температура до сорока градусів, і адміністрація пересильного табору була змушена помістити її в лікарню. Положили її на вузьке ліжко разом з жінкою, що хворіла скарлатиною і також мала високу гарячку. До сестри нас не пускали., а їй не давали їжі. Сестрі казали, що їй пайок ми отримуємо, а нам, що «она там отримує». Так що їй прийшлося жити з милостині інших хворих, які були в лікарні. Нас розмістили в бараках по кількості чоловіків, жінок та дітей разом. Ми лежали покотом на голих нарах і поверталися лише по команді вправо і вліво. Та сестрі в лікарні на ліжку разом з важкохворою сусідкою було не легше: після двох операцій та ще з незагоєними швами.

28 грудня нас під конвоєм позаганяли у товарні вагони, знову ж таки на нари по 75-80 чоловік в кожний вагон і повезли. Їхали ми більше місяця, подовгу вистоюючи на різних залізничних станціях. По дорозі їсти хотіли всі, запасів не вистарчило, а в багатьох їх не було зовсім. Кормили нас якоюсь баландою та кип'ятком, давали хліб. Найбільше хотілося пити, та коли ми просили про це конвоїрів, то вони казали – «топіте параши», яка в цей час в дійсності замерзла.

Ніхто з нас не знав, куди ми їдемо. Їхали ми вже біля місяця, то ж рахували, що проїхали більше 6-8 тисяч кілометрів. І, як потім з'ясувалося, приїхали на Забайкалля, неподалік відомого всім Нерчинська, куди ще цар вивозив декабристів. Попали ми в «запретну зону», де «золото роют в горах».

29 січня, вже 1950 року, прибули ми на станцію Приіскову Читинської області. Вивантажили нас опівночі на сніг, а надворі було 58 градусів морозу. Я була в осінньому плащі з мами, а було мені 15 років. Звідси везли нас ще 60 кілометрів в посьолок Балей. Кругом снігу було мало, а земля від сильного морозу потріскала і нагадувала велику мапу. Місто мало 5 прямих вулиць, що називались: 1-а Горняцка, 2-а, 3-а, 4-а і 5-а Горняцка, що була найкоротшою. Всі ці вулиці вели від центру посьолка до шахт комбінату «Балей-золото».

Нас, після «обробки в бані», поселили у великому бараці, що був наполовину в землі. Знаходився він біля великої огорожі з дощок, а рядом з нею – колючі дроти. На кожному куті огорожі у високому голубнику стояв «кон-

Репресований
художник
Дмитро Винничок
«Зона». Акварель.
Тут розмістили
спецпоселенців.



Балей, 1951 рік.

вой» з крісом у білому кожусі. Як ведмідь, він повертався кругом, мов на підшипнику. Його чомусь називали «попка». Згори він бачив усе, як на долоні. В бараку розмістили нас разом кільканадцять сімей. Вночі кишило від плюскв і бліх, що не давали хоч на мить заснути. Згодом появилися і воші.

Від морозу все навколо скрипіло, а поруч були високі гори, так званий Саянський хребет. Неподалік від посьолка була копальня Тасеєво, де в'язні-смертники добували «уранову дроб» для воєнних цілей. Згодом туди брали працювати і наших спецпоселенців. Там можна було заробити, але хто там робив, дуже скоро помирали. Моя товаришка, що там влаштувалася на роботу, померла на 35-ому році життя.

На фабриці промивали уранову руду водою, яка потім потічком протікала вздовж нашого посьолка попри наше житло. Ми здогадувалися, що цю воду небезпечно пити, але вживали її до прання, миття підлоги та підливали літом городину, бо з часом розкопали собі грядки під город, де вирощували, в першу чергу, картоплю з лушпини. До пиття уживали привозну воду із так званої водокачки. Відро води коштувало 20 копійок. Про радіацію тоді ще ніхто нічого не знав, як і про її наслідки, що очікували нас в майбутньому...

Жити було важко. До брата добровільно приїхала його дружина Софія. Приїхала також наша мама. В брата народилося двоє дітей, так що наша сім'я складалася із семи чоловік при трьох працюючих. Пригадую, молоко продавали заморожене, грудками, але там воно здавалося нам дуже добрим і смачним. У Балею було педагогічне училище і курси медсестер, та дітей спецпереселенців туди не приймали, казали, що нас треба спершу ще перевиховати. В школі вчитись було нелегко. Про нас говорили, що ми «врагі народа», занижували оцінки. Мене боліли кості, була якась анемія і астенія, відчувався брак вітамінів в організмі. Важко було говорити на російській мові.

У той час ми знали одне: ми – сім'я, «сочувствующая буржуазним націоналістам», і що за це ми поселяємося тут навечно. Але час міняє все – помер Сталін, і Берія виявився не вічним. Ми дістали змогу залишити цей «рай», скінчилася наша «вічність», і ми вже, як смертники, радо повернулися на батьківщину. Через вісім років каторги нас звільнили, навіть вибачилися, що нас вивезли безпідставно, видавши довідку про реабілітацію... Та



Весілля
Марти
Цегельської
і Василя
Лендюка
в селі Ставки
на Тернопільщині.

28 квітня
1961 року

після повернення я стала себе почувати дуже погано. В мене порушився обмін речовин, часто прийшлося лежати в лікарнях, розвинувся ревматизм, появились ускладнення на печінку, не мала сили, дальше боліли кості. І так почуваю себе погано і хорую донині...»

Та життя є життям, і жити треба. Після повернення Марта живе з сестрою і мамою в Тернополі. Закінчує курси медсестер і стає до праці за фахом у дитячому садочку. 29 квітня 1961 року Марта виходить заміж за Василя Лендюка, що народився 19 вересня 1937 року у сім'ї Михайла і Стефанії з дому Магеровської.

У Марти і Василя народилося двоє дітей. Син Тарас 8 травня 1962 року і дочка Мар'яна 21 червня 1967 року, обоє народилися в Тернополі.

Тарас закінчив Тернопільський фінансово-економічний інститут і став там до праці на посаду інженера-програміста. Згодом, після проголошення України незалежною державою, цей інститут став інститутом комп'ютерних інформацій-



Марта і
Василь
Лендюки
з дітьми
Тарасом і
Мар'яною

них технологій Тернопільської Академії народного господарства, де Тарас працює на кафедрі інформаційно-обчислювальних систем і управління.

Одружився з Катериною Ягнійчук, що народилася 17 грудня 1962 року. Мають двоє дітей, народжених у Тернополі: дочку Христину, 1961 року народження, та сина Дмитра, 1997 року народження. Тарас пробував себе у малюванні, займається фотографією, пише вірші. Є дбайливим батьком і чоловіком. Його дружина Катерина працює сестрою-масажисткою у лікувальному закладі.

Дочка Марти і Василя – Мар'яна – закінчила Тербовлянський культурно-освітній технікум і Тернопільський фінансово-економічний інститут. Працювала рахівником на заводі «Ватра» в Тернополі. Вийшла заміж за Сергія Манжоса, що народився в Тернополі 4 грудня 1967 року. Сергій теж закінчив Тернопільський фінансово-економічний інститут, але займається спортивними танцями, до чого має замишування з дитинства. Він президент федерації, суддя змагань міжнародного класу. і тренер спортивного танцю. Мар'яна – головний бухгалтер в культурно-освітньому центрі «Мальви».

У Мар'яни і Сергія двоє дітей. Дочка Ольга-Олена народилася 28 квітня 1990 року, син Андрій-Юрій – 1 липня 1992 року.

Чоловік Марти, Василь, залишив сім'ю, коли найменша дочка була в другому класі. Хворіючи печінковою недугою, він помер, маючи п'ятдесят один рік. Марта вийшла на пенсію, відпрацювавши 40 років у дитячому садочку медсестрою. Господарює на власному городі, посвячується внукам, яких дуже любить.



Весілля Тараса Лендюка
і Катерини Ягнійчук

Тернопіль, 29 липня 1990 року



Весілля Мар'яни Лендюк
і Сергія Манжоса

Тернопіль, 5 листопада 1989 року



Родина Марти Лендюк

Стоять: Тарас з сином Дмитриком, його дружина Катерина, Мар'яна з чоловіком Сергійом; сидять: Христинка – дочка Тараса, Марта і діти Мар'яни – Андрій та Оля.

Тернопіль, вересень 1998 року

Таким є насліддя о. Миколи Цегельського, якому випало стати мучеником за віру, що було урочисто проголошено 27 червня 2001 року Святішим Отцем Папою Іваном Павлом II під час його візиту до Львова. Немало, як бачимо, страждань і мучеництва випало і на долю його родини, та Господь порятував їх із тих великих бід. І як особливу Божу ласку можна трактувати те, що дітям о. Миколи вдалося не лише дожити, але й всім разом зібратися на врочисту відправу Святішого Отця та почути проголошення свого дорогого батька Блаженним священомучеником.



Діти о.Миколи під портретом батька-в'язня, батька священомученика. З правої сторони портрет діда о.Теодора Цегельського. Хрест, що над дверима, лежав на гробі Ісуса Христа і був привезений о.Теодором з Єрусалима в подарунок своєму сину о.Миколі.

*Фото Володимира Чабана,
27 червня 2001 року*

Лідія ЦЕГЕЛЬСЬКА

ВІРШІ

присвячені батькові та матері

На день ім'янин Батька

Сьогодні день, Татусю, Твій,
Думок у мене – просто рій...
Сьогодні – свято Миколая,
І серце моє завмирає...
Хотіла б днесь Тобі бажати.
Та думка лине ген за ґрати!
Де ж, Батьку, Ти? Чом я Тебе не бачу?
Стою, журюся й нишком плачу.

Чому не так, як то колись мала дитина,
Прийшла я й сіла на коліна
Та віршики Тобі казала.
Твоя рука мене до себе пригортала,
І я горнулася близенько
Та чула-чула, б'ється як Твоє серденько,
Воно так радісно тремтіло,
Воно так ніжно, дрібно стукотіло...

А нині – я Тебе не бачу,
Бажати хочу – стою й плачу...
О, хто посмів оклеветати
І мого Багька в мене взяти?
О, чиї витівки погані,
Що Батько мій на смерті грані?
Чия рука піднялась підписати,
Щоб кинути Тебе за ґрати?

Чия нелюдська рука
Брехливі дані подала,
І нині я, Твоя дитина,
Пред Богом впаду на коліна.
Я витримки Тобі бажаю
У тім пекельнім земнім «раю».
Жорстокий світ, брехливі люди –
О, скільки в них зміїної облуди!

За що терпиш, мій милий Тату?
За що дістав таку відплату?
О, святий Отче Миколаю!
До тебе руки я знімаю,
Тобі молитву я заношу,
Для Батька я рятунку прошу.
О. Мати Божа й наша Мати,
Подай нам нині благодаті,
У скрутний час допоможи,
О, вирви, вирви із біди...

О, Всемогучий Отче наш,
Тебе благаю в трудний час,
Тебе єдиного я прошу:
Не дай нам збитись із шляху!
Тебе благає думка моя.
Але на все хай буде воля Твоя!

19.12.1946 р.

По дорозі на заслання

Темно, тихо у вагоні,
Лиш колеса в шпали б'ють,
Мов за щастям у погоні –
Паровози, знай, гудуть!

Тихо..., змовкли всі слова,
Вже здалеку, мов «курли»...
Тужно-тужно доліта
«Відлітаєм, назавжди».

грудень 1949 р.

Краю мавок і русалок,
Житній краю жовтих піль,
Неба синього світанок, –
Туго моя і мій біль!

Я там у полі, за селом,
Я з думами осталась там-ки,
Я там! Усім своїм єством, –
Я ж там, де батькові останки...

Не заснув ніхто в вагоні.
Все колеса стукотять;
І від щастя у безодню, –
Все летять, летять, летять!

Грудень 1949 р.

Плачуть верби на Україні,
За своїми, за дітьми.
Сум несеться по долині –
І сплива, сплива слізьми.

Занесло снігами поле,
Замело кістки людей!
Ох, зрадлива наша доле –
Де ти, де ти, наш Мойсей?

Щоб нас вирвати з неволі,
В рідну землю повести,
Щоб від злої тої долі
До своєї йти мети!

Плачуть верби на Україні,
І за днями – дні пливуть,
А хто скаже правду нині,
Як в Сибірі тут живуть?!

Правду дітям треба знати,
Щоб ті внукам повіли,
Щоб сказала сину мати,
За що кістьми тут лягли!

м.Балей, серпень 1951 р.

РОЗПАЧ

Снігами занесло надії,
І листопад вкрива крилом,
Замерзли мої юні мрії –
Жура по серцю стука молотком!

А потяг часу лине і стукоче,
По рейках мого життя,
Усе забрати зі собою хоче –
Минуле відвезти у небуття!

1956р.

БАЖАННЯ

О Батьку! Як же хочеться тепер –
(Та ти – замучений – помер)
Поцілувати хоч ту долівку –
Де мою гладив Ти голівку!

Де Ти стояв, де стопи слід...
О, чорним став без Тебе світ!
О, хоч би грудочку землі ми мали –
Із того місця, де тіло Твоє закопали,
Де кості Твої відпочили,
Із того місця, де Тебе вложили.

Завіяв вітер, занесло снігами –
Ніхто не станув біля ями,
Ніхто не кинув грудочку землі, –
Щоб легше там лежалось Тобі!
Ніхто не прийде затужити,
Ні квітів в ніг Твоїх зложити,
І не запалить тонку свічку –
Ти канув в непроглядну нічку.
Де ж, Батьку, Ти? Де заховали?
Із ким Тебе там разом поховали?

Чужа земля, чужії люди...
Чи то довіку вже так буде?..
Ти там лежиш в чужій землі –
Ми тут вклоняємось Тобі!

27 травня 1991 р.

ДО 50-ЛІТТЯ СМЕРТІ БАТЬКА

З Тобою сонечко зайшло,
Сіяло мало так воно,
І світ увесь похолоднів –
Не було більше теплих днів.

Вся Твоя ласка і тепло
У пам'ять вічну залягло,
І Твоя Батьківська рука
Вмираючи, нас всіх благословля!

О Батьку, любий, дорогий,
Згадаю муки – Ти ж святий!
Страждав за віру, до загину
І світ цей праведним покинув.

Не вмер, у вічність перейшов –
(Помимо наших молитов),
Пішов, покинув грішний світ,
Вже много, много, много літ!

Зійшла на Тебе благодать,
І Божая свята печать
Лягла на усточки Твої,
Давним-давно уже німі.

Минає місяць, місяць май,
Тут Твоє свято і Твій рай,
Тут Твої муки і хрести –
Які прийшлось Тобі перенести!
27 травня 1991 р.

МАТЕРІ

Славлять героїв, славлять бійців,
Славлять Вітчизни вірних синів –
Я ж славлю Матір, що серед зла
Виховати діти свої змогла!

Жінку – Матір, що серед бід і тривог
Вивела в люди внуків й діток,
Що замінила дочкам і сину –
Батька у важку хвилину!

Не збилась із шляху і не знемогла.
А на все життя зберегла
І все те прекрасне, що в душі Ти мала,
Нам Ти, Мамо, назавжди дала!

Біда жорстока серце ранила,
Та Ти, Матусю, рук не зложила,
Зціпивши зуби з лютого болю,
Покірно прийняла Ти свою долю!

Матусі любій, жінці – герою,
Нині співаю я пісню свою...
Поклін низенький, Матусю, Тобі
Нині складають діточки Твої!

Вогник в домі не засяє,
І немає в нім тепла.
Вся надія погасає –
Якщо матінки – нема!

Там і усмішка, і радість всюди,
Якщо в домі мати є –
І дитя сміятись буде,
Як лиш в дім вона зайде!

Берегиня, наша Мати,
Берегиня, в праці вся –
Щастя всім нам вміла дати,
В світ широкий повести!

Труд не легкий в березині,
І велика є мета –
Тож возславим її нині.
Хай дає їй Бог здоров'я на многії літа!

18 квітня 1977 р. в день 80-річчя Матері

Прийшла Батькова посмертна картка!

О, Батьку любий, де ж та провина,
Що така гірка доля Твоя?
Що в краю чужому, Твоя там могила
В чужій землиці, без нас і хреста?

Мордовський вітер корчі колише,
Мороз стинає пагони всі –
А Твоє серце до мене кличе,
Чому залишила мене ти в самоті?

О, Батьку, Батьку, прости нам – благаю,
Що ми не взяли з собою Тебе,
Що так залишили в чужому краю,
Прости недотепу, дочку Твою!

Чую я гули отих проводів,
Що так від морозів постійно дзвенять,
Чую я крики отих конвоїрів,
Що на Тебе так злісно кричать!

А Ти – весь у болях, а Ти – у знеможі,
Ти хворий і кволий, мовчки ідеш –
Їх сміх саркастичний на Твоїй дорозі –
Зляться-лютують, чому не впадеш?

Ти стійко і мужньо зносив всі знущання,
Сміялися дружньо, що Ти жертва остання –
І хоч жертв тих лягло – цілі покоси,
Та їм усе мало, а їм ще не досить!

Прости нам, Батьку, прости, –
Що там зостався в чужині,
Де на могилах – не хрести,
А лиш стовпи та на них номери!

17 лютого 2001 року.

Лідія КУПЧИК**«Лучче правильно, чесно,
щоб совість була спокійною...»**

/До 100-ліття з дня народження о. Миколи Цегельського/

«...Ваш брат Микола помер в Мордовії, в тім лагері я був і чув тільки незвичайно будуючі оповідання про його святе життя і смерть», – так писав у 1963 році Патріарх Йосиф Сліпий з Ватикану до о.Євгена Цегельського у Клівленд.

Кому великий Світоч Духу дав таку високу оцінку? Йдеться про о. Миколу Цегельського, 100 літ від дня народження якого виповнюється у ці грудневі дні.

Отець Микола Цегельський народився 17 грудня 1896 року у м.Струсові на Тернопільщині. Був сином о. Теодора із давнього священничого роду та Марії із священничої родини Мандичевських.

Легко й блискуче вчився у Тереховлянській та Тернопільській гімназіях і, закінчивши їх, вступив на теологічний факультет Львівського університету. 5 квітня 1925 року Микола Цегельський був рукоположений Митрополитом Андреем на священника.

Працюючи спочатку в с.Висипівці Озірнянського деканату, а потім у с.Сороці Гримайлівського деканату, отець-парох виявляв непересічну працьовитість і невтомність, невпинно дбав як про духовність, так і про освіченість та добробут своїх парафіян. Отець побудував у Сороці церкву св.Димитрія, був ініціатором створення товариства «Просвіта» та будівництва «Читальні», організував українську «Кооперативу» тощо.

Священічі треби для бідних відправляв безоплатно. За це люди платили своєму пастиреві щирою любов'ю, що особливо виявилось пізніше, коли настали чорні часи для Української Церкви та її діячів.

У довоєнний час о.Цегельський мужньо протистояв намаганням польської влади ополячувати українців, за що мав немало неприємностей і навіть був притягнутий до суду. В 1933-1934 рр. отець і його парафіяни перетерпіли жорстоку польську пацифікацію, внаслідок якої не один позбувся майна, життя чи здоров'я.

Церковна влада цінувала о. Миколу Цегельського як зразкового душпастиря, наділяла все новими обов'язками. З 1 червня 1938 року його іменовано місто-деканом Гримайлівського деканату.

Щасливим було і родинне життя отця, мав чудову родину: щиру й люблячу дружину-помічницю, двох синів і двох дочок. Всі гарні й здібні, працьовиті й доброзичливі до людей.

З утвердженням після війни советської влади у Сороці почались масові репресії та вивози. Готувався до цього і о.Цегельський: дружина сушила сухарі, отець спалював націоналістичну літературу і довоєнні часописи, яких мав дуже багато.- Та до священників у влади був особливий підхід. Було задумано ліквідувати Українську Католицьку Церкву, котра була підвалиною українського духу й патріотизму. Почався неймовірний тиск репресивних органів на священників і їхні родини.

Досліджуючи тепер період нищення УГКЦ радянською владою, відкриваємо щораз більше імен високодостойних отців-деканів, які загинули як мученики, але не зрадили своєї віри. Це – о. Петро Мекелита, о. Йосиф Осташевський, о. Яків Долгий та інші. Серед них – о. Микола Цегельський. Йому довелося сповна випити отруйну чашу намовлянь і обіцянок, залякувань і шантажу, побоїв і принижень. Від переживань і нервових потрясінь різко загострилась хронічна виразка.

28 жовтня 1946 року о. Микола Цегельський був заарештований. Тримали його в Копичинцях і в Чорткові, потім – у Тернополі. Яким було слідство, можемо лише здогадуватись, бо ні побачень, ні листування не дозволяли. Лиш один раз якось вдалося отцеві передати дружині записку, в якій повідомив, що за злочин

інкримінують йому те, що в час німецької окупації Український Центральний Комітет іменував о. Миколу Цегельського «мужем довір'я».

І ось 25 січня 1947 року Військовий трибунал МВС Тернопільської області виніс вирок: 10 років ув'язнення у «виправно-трудовах» таборах з конфіскацією майна.

Парафіяни боляче переживали арешт свого пароха, намагались рятувати його, для цього вони зібрали 700 підписів під проханням звільнити невинного. Але це лише викликало лють, що так званий «зрадник Батьківщини» має таку підтримку у людей.

Після суду о. Микола Цегельський перебував у таборах в с.Ляцькому біля Золочева і Підкамені біля Бродів та на львівському пересильному пункті на вул.Полтв'яній. Там вже приймали передачі, і дружина зуміла передати отцеві пошитий із марлі епітрахиль, вино у пляшечці з-під ліків та сухарі для частичок. І о.Цегельський щодня підправляв Служби Божі та акуратно записував, в яку інтенцію вони відправлені. Ці записи, передані дружині перед етапом до Мордовії, донині зберігаються у родинному архіві. Якесь особливо трепетне відчуття викликають ці лаконічні рядки, зроблені півстоліття тому ув'язненим священиком. Він – хворий, у жахливих обставинах, широко відкрив своє серце для Бога і людей. Серед тих майже шестисот Служб, відправлених за парафіян (поіменно), за родичів, за прощення гріхів і за померлих, бачимо немало заупокійних відправ за священиків, котрі гинули в ув'язненні, зокрема, за отця-декана Петра Мекелиту, який помер у львівській пересильній тюрмі. Останньою у цьому списку є відправлена 10 серпня 1948 року Служба Божа «о щасливу дорогу». І о. Микола Цегельський вирушив разом з усім переповненим ешеленом у далеку Мордовію.

Про перебування о. Миколи у карному таборі суворого режиму № 385/16 (ст. Потьма Мордовської АССР) можемо судити з його листів, написаних звідти. А ще о.Малиновський, який відбував з ним ув'язнення, повернувшись, розповів рідним о.Цегельського, що той дуже терпів від сильних болів усередині, які часами не давали і випростатись. Але в листах отця ми не знаходили ні слова нарікань чи каяття через обраний шлях. Натомість отець підкреслює, що вже міг би бути на волі, якби підписав православ'я, але... «лучче правильно, чесно, щоб совість була спокійною».

Взагалі, не можна читати без зворушення листи цієї воістину святої Людини! В них акумульовано силу духу і ніжність, великий стоїцизм і безмежну любов до дружини і дітей.

«Моя Наймиліша Дружино! На Успеня минулося 25 ліття нашого подружжя. Мило згадую наше спільне родинне жите і в снах щоднини з Тобою і діточками і тому єсьм щасливий. На Успеня Ти мені у сні весело-любенько довго гляділа в очі, не забуду ніколи того миленького личка і очей, так вірно і любо було», – пише о.Цегельський дружині. «Цілую діточки горячим батьківським цілунком в їх чоленька та благаю жити чесно, заховатись в невинності, держатись оддалік усякої скверни. За се молюсь найбільше».

А 12 лютого 1950 року о. Микола писав: «Погані мав я сни коло 4 січня, все мені снились мої діти ще малими, невеселі, гризоти з ними, та повені великі, діти в небезпеці, то повні вагони дітей і я їх впихаю, щоб не повипадали під колеса...»

Яким чутливим виявилось батьківське серце! Адже в цей час його син і дві доньки їхали у товарних вагонах у Читинську область. Так советська влада подбала про дітей нескореного священика. А його дружина добровільно поїхала за дітьми на виселення. Священнича родина важко працювала на підприємствах «Балей-золота», а о. Микола Цегельський 25 травня 1951 року помер у мордовському таборі. У 1992 році реабілітований.

Тож у 100-літній ювілей цього незламного українського священика гідно пом'янім його пам'ять та просім у Господа таких чеснот для себе!

Часопис «За вільну Україну», від 26 грудня 1996 року.

РОЗДІЛ 8

СТЕФАНІЯ-МАГДАЛИНА ЦЕГЕЛЬСЬКА-РАТИЧ



Дочка о. Теодора Цегельського
 Стефанія-Магдалина
 (*1898 – †1969)

Останньою, наймолодшою дочкою о. Теодора Цегельського зі Струсова є Стефанія-Магдалина. Вона народилася у Струсові 24 грудня 1898 р. Хоча була невеликого зросту, відзначалася надзвичайною енергійністю і працьовитістю. Закінчила Учительський Семінар, але не довелося їй зробити вчительську кар'єру. У 1918 році вона вийшла заміж за Степана Ратича. Весілля відбулося 24 листопада в Струсові. Одночасно вінчалася і її сестра Анда з Миколою Декайлом. На весіллі гостив генерал Січових Стрільців Дмитро Вітовський. 30 березня 1919 року Степан Ратич був висвячений у Станіславові на священника і молоде подружжя переїхало в Тернопіль, де о. Степан був призначений сотрудником в церкві Різдва Христового по вул. Руській 11. Парохом тернопільської парафії в той час був почесний крилошанин Митрополичої Капітули, радник Митрополичої Консисторії отець Володимир Громницький.

Ставши «імостою», Стефанія народила о. Степану четверо дітей і поринула в щоденні сімейні турботи. Жертвовно посвячувалася своїй родині, сумлінно займалася домашнім господарством, створюючи родинний затишок та сприятливі умови для кипучої різнобічної діяльності свого чоловіка.

Не маючи особливих достатків, жили скромно, часто перебуваючи в доволі таки скрутних матеріальних обставинах, але завжди були готові допомагати всім, хто того потребував. Окрім своїх дітей, у них постійно знаходилися, як тоді казали, «на станції» діти їхніх братів і сестер, коли навчалися в тернопільській українській гімназії «Рідна Школа». Тут знаходили не тільки притулок і утримання, але й опіку та добре виховання, за що були їм завжди щиро вдячні діти о. Володимира Ратича – Олесь, Геньо, Теодор, Орест; діти Цегельського і Осипи з дому Ратич – Маркіян і Дометій; діти о. Миколи Декайла і Анни з дому Цегельської –

Одарка і Оленка; син о.Євгена Цегельського – Юрій; діти Павла Ратича, брата о. Степана, – Борис і Зеновія. З гостинності Стефанії та о. Степана користали не тільки діти рідних, але і багато інших. Так, що в одному шкільному році їх тут нараховувалось не раз до 5-6 гімназистів.

Хлопці звичайно займали окрему кімнату в якій завжди мали бути чистота і порядок. Серед них на кожен день визначалися чергові, в обов'язки котрих входило: наносити по необхідності води з артезіанського колодязя, який був за хатою, заготовити в пивниці дров для опалення печей, після їжі залишитись, щоб повитирати посуд, тощо. Таким чином, у «бурсі на Руській» завжди була дисципліна, послух, вироблялася відповідальність кожного за свої вчинки. Авторитет і повага до строгого господаря – вуйка о. Степана Ратича були завжди непорушні і незаперечні.

Все ж це не зменшувало тягару обов'язків його дружини Стефанії. Вона, навівши зранку загальний порядок в домі і зробивши усім сніданок, брала торби і вирушала на ринок, щоб заpastися усім необхідним для обіду та вечері. Не раз треба було комусь із домашніх допомагати теті Стефі принести закуплені харчі. До речі, прислуги в цьому домі ніколи не було. Повернувшись із закупів, їмость бралася за варення обіду. Треба визнати, що в цьому домі кулінарія була на найвищому рівні. Їмость мала особливий талант до кулінарії, готувала страви не тільки ретельно, а й якомсь любовно, була великою майстринею у випіканні (якщо тільки було з чого) тістечок, тортів та всякого іншого десерту.

Варто згадати і про її велику любов до вишивання, хоча важко собі уявити, як знаходила на це час. Завжди могла влаштувати багату виставку своїх вишиваних творів, що відзначалися красою узорів і вдало підібраних кольорів. Деколи важко було відрізнити ліву сторону вишивки від правої, настільки майстерною й чистою (без вузликів) була її робота.

До обіду звичайно сідало до 15-16 осіб, бо крім домашніх і студентів, що були на станції, часто приходили: дяк Степан Перла, що сприймався як домашній, неповносправний послушник з церкви на Руській Владзьо Бручковський, постійний відвідувач цього дому пан Кузьмінчук – пічник, який мав п'ятнадцятеро дітей, так що звичайно після обіду їмость збирала, що залишилось, у торбинку для його малих дітей.

Взагалі, треба відзначити, що парафіяльний дім на Руській майже постійно був повний відвідувачів, бо родина Ратичів користувалася в Тернополі неабиякою симпатією і любов'ю. Сюди приходили не тільки відвідати, але просити допомоги порадами, бо знали, що завжди знайдуть тут не лише розраду, але й дієву підтримку в своїх щоденних проблемах і турботах.

Частими гостями тут бували рідні і близькі, зокрема брати Стефанії – Роман Цегельський з дружиною Дзюбою і дітьми Оксаною, Асею та Марією, Лев Цегельський з дружиною Манею і дітьми Славком та Іреною, близький родич Євстахій Сіак з дружиною Янкою, дітьми Оксаною, Оленкою і Одаркою та багато інтелігентних родин і парафіян Тернополя, які глибоко поважали тих надзвичайно добрих і щирих людей.

Все ж, не дивлячись на таку велику зайнятість родинними обов'язками та домашнім господарством, Стефанія брала активну участь у церковно-громадській діяльності. Вона працювала в братстві Марійської дружини, вела гурток «Слуг» в якому збиралися дівчата-служниці, що працювали в заможних родинах. Стефа-

нія вчила їх грамоти та української художньої вишивки, згодом із цими дівчатами вишивала фелони та скатертини для церкви.

Та не довго тривало це, хоч не легке, але відносно спокійне їхнє життя. Воно пробігло скоро і непомітно, коли спалахнула Друга Світова війна із своїми бідами, негараздами та турботами. Вона вщент зруйнувала все набуте, порозкидала по світу близьких та рідних, знищила навіть мрії та надії на краще майбутнє. Короткотривала окупація Тернополя більшовиками в 1939-1941 роках, що завдала немало страху і переживань, замінилася німецькою окупацією 1941-1944 років. Небувала за своїми масштабами, жорстокістю і несправедливістю війна привела до нечувано важких боїв за Тернопіль між німцями і москалями. Місто було щільно оточене, битви за нього тривали біля трьох місяців, під час яких місто переходило із рук в руки.

Два тижні під час оточення родина Ратичів та їх знайомі – разом 22 особи, перебували в підвалі будинку біля церкви. Випадково німці довідалися про це і, давши їм лише 15 хвилин на збирання, повезли їх до Золочева, звідки самі вже добиралися до Львова.

Так, залишивши все своє добро, вони, як і більшість тернопільців, покинули місто. Відразу після закінчення бойових дій повернулися із Львова до Тернополя у повністю зруйноване місто. Це мусів зробити із почуття обов'язку о. Степан як парох Тернополя.

З приходом більшовиків ситуація в місті стала дуже напруженою. При кінці жовтня 1945 року арештували о.Степана Ратича, а їмость Стефанію разом із малолітньою дочкою Христиною 2 березня 1950 року вивозять на спецпоселення в Томську область (Тегульдєтський район, Куяновський «стройучасток»), де галицькі виселенці були змушені важко працювати. Стефанія працювала на будові залізничної колії (вузькоколійки) та на лісоповалі.

Згодом Стефанію разом із Христиною перевозять у В'яземськ Хабаровського краю, куди була вивезена зі Львова і її дочка Марія, в заміжжі Кравчук, разом з маленькими дітьми. До них після звільнення з тюрми приїхав і о. Степан. Лише в 1960 році їх усіх було звільнено. Вони повертаються до рідного Тернополя та



Стефанія
з чоловіком
о.Степаном
Ратичем
після повернення
зі заслання
червень 1961 рік

незабаром через підпільну душпастирську діяльність о. Степана їм було заборонено проживати в Тернополі. Переїхали жити до своєї дочки Богдани у Львів.

Тут Стефанії довелося піклуватися важко хворим на серце чоловіком здоров'я якого було вкрай знищене тюрмою, засланням, важкою працею та довголітніми переслідуваннями.

Після смерті о. Степана в серпні 1968 р. вона повернулася до Тернополя. Сюди ж перевезла і прах чоловіка. Замешкала у своєї дочки Марії Кравчук. Важко переживаючи втрату дорогої людини, без якої не уявляла собі подальшого життя, вона теж починає згасати, з дня на день підупадає, хворіє і 2 січня 1969 р. помирає на 71-му році життя. За два дні до Різдвяних Свят її хоронять на тернопільському цвинтарі поруч з чоловіком о. Степаном Ратичем.

Протягом свого життя Стефанія перенесла все, що могла принести війна, неволя, що могла пережити вірна дружина і любляча мати в часи страшного лихоліття для нашої Батьківщини.

О. Степан Ратич



О. Степан Ратич

Чоловік Стефанії – о. Степан Ратич – не був пересічним священиком. Це була глибоковіруюча людина, строгих правил, надзвичайно вимоглива, в першу чергу до себе. Добросовісний і працьовитий парох нерядового міста, яким був Тернопіль, прекрасний катехит, духівник і вихователь молоді, чудовий проповідник.

Народився 7 серпня 1890 р. у селі Вербиці, що біля Ходорова, в родині учителя Пилипа Ратича та Марії з Шиманських, у яких було 11 дітей. Дитинство його проходило в Лісниках на Бережанщині, де батько був управителем школи. Тут необхідно відзначити, що родина Ратичів була духовним провідником Лісників та навколишніх сіл. Як згадують їх сучасники в історично-мемуарному збірнику «Бережанська земля» (Нью-Йорк, 1970), у домі Ратичів завжди сходилися

гімназисти, щоб співати, а диригував Степан Ратич – жартівник, знавець безлічі приповідок, співанок, скрипаль і мандолініст. Ратичі у Лісниках проводили значну культурно-освітню роботу: організували читальню «Просвіти» в гарному будинку з театральною залою та кімнатою для репетицій хору. Степан з братом Василем (згодом старшина Українських Січових Стрільців та гімназійний учитель в Рогатині) керували театральними аматорськими гуртками і поставили чимало вистав. Сьогодні не можна недооцінювати значення впливу на національну свідомість тодішніх селян тої культурно-виховної та суспільно-корисної громадської праці, яка проводилась родиною Ратичів і особисто Степаном.

Після закінчення початкової школи Степан навчається в українській гімназії у Бережанах. Теологію студіював у Львові, успішно її закінчив та

поступив на ординатуру в Станіславові. В 1918 році одружився з дочкою пароха Струсова о. Теодора Цегельського – Стефанією. У 1919 році в Станіславові був висвячений на священика.

З 1919 по 1945 рік о. Степан працює сотрудником і катехитом, а після смерті о. Громницького в 1938 році стає парохом міста Тернополя. Не зважаючи на велике завантаження працею, як сотрудника і катехита та постійну потребу долати матеріальні труднощі, о. Степан багато уваги приділяє дітям і молоді, зокрема, знаходить можливість організувати із своїми дітьми та студентами, що були на станції, родинний струнний оркестр.

О. Степан був великим книголюбом та шанувальником української літератури. Ідучи по місту, він не міг не зайти до книгарні, де часто залишав останні гроші. Завдяки цьому він за роки своєї праці надбав велику бібліотеку, де можна було знайти твори майже всіх українських письменників, не говорячи вже про релігійну і духовну літературу. Це давало можливість дітям о. Степана та станціонуючим там студентам вільно читати українські твори, до чого він особисто і наполегливо заохочував. Як згадає син сестри о. Степана Осипи – Дометій, саме там він зміг прочитати твори таких видатних письменників, як Богдан Лепкий (особливо його трилогію «Мазепа»), Юрій Шкрумеляк, Антін Лотоцький, Юліян Опільський, Володимир Лопушанський, Микола Хвильовий, Олександр Олесь, історик Михайло Грушевський та інші, які невдовзі були заборонені. На жаль, через лихоліття Другої Світової війни не збереглася ця бібліотека, якій о. Степан присвячував так багато уваги, відмовляючись не раз від необхідного для прожиття, щоб купити дорогу для нього книжку. А ціну книги він знав! Впродовж усього його життя не згасала виплекана змолоду любов до літератури та мистецтва. Навіть перебуваючи у тюремних умовах, він знаходив можливість писати поезії, щоб хоч якось скрасити нелегкі будні. Вони, на жаль, не збереглися, окрім однієї молитви, до якої о. Степан уклав окрему мелодію. Ця молитва-пісня звучить до сьогодні:

*Ісусе, рятуй нас,
Не дай загинати,
Боже Ти наш, Отче
І Пречиста Мати.
Віками страждає
народ у неволі,
Господи, прости нам,
потіш у недолі.
Дай силу терпіти
Такий надмір терпінь,
За віру, за нарід,
За рідних всіх.
Амінь.*

Отець Степан був строгим і вимогливим, в той же час користувався повсюдно заслуженим авторитетом і великою пошаною. Основний свій час він посвячував організаційній, духовній і релігійно-виховній праці на парафії, до якої належали: Середня церква Різдва Христового, що по вул. Руській, (на подвір'ї церкви був невеликий одноповерховий будиночок, де розміщалася парафіяльна канцелярія і жив сам



Церква Різдва Христового (побудована 1600 і відновлена 1925 році),
де служив о.Степан з 1919 по 1946 рік

Фото 1938 року

о. Степан з родиною, маючи у своєму розпорядженні три кімнати, в одній з них були на станції студенти, про що вже йшлося вище), церква Воздвиження Чесного Хреста (її ще називали «Надставною» тому, що поруч є велике озеро, колись – став) та дочірні церкви у Великих Гаях і в Янівці. Багато уваги о.Степан приділяв їх розбудові та утриманню у завжди привітному стані. Він умів співпрацювати і будувати добрі товариські відносини з отцями-сотрудниками Іваном Пасікою (з яким був особливо близьким приятелем), Миколою Когутом, Мар'яном Кашубою, катехитами о. Андрієм Стасюком, о.Тимотеєм Сембаєм та іншими, а їх за час праці о. Степана в Тернополі служило немало.

Як парох він відзначався надзвичайно сумлінним ставленням до всіх душпастирських обов'язків, не зважав коли і при якій погоді треба було висповідати вмираючого, відправити похорон, охрестити дитину, дати шлюб чи посвятити хату, не говорячи вже про такі речі, як підготовка і виголошення проповіді. До цього відносився з особливою серйозністю і відповідальністю, мав талант до проповідування і люди любили його слухати. Проповідь надовго залишалася в пам'яті кожного і всі мали над чим потім роздумувати, що, без сумніву, змусувало не одного прихожанина



Церква Воздвиження Чесного Хреста
(«Надставна»), побудована в 1540 році

змінити своє життя.

Поряд з працею в церквах і на парафії о. Степан значну частину свого життя віддає праці з молоддю, особливо в українській гімназії «Рідна Школа», де був катехитом у 1933-1939 роках. Про результати його праці в гімназії переконливо свідчать відгуки самих гімназистів тих часів, так Павло Джуль у «Ювілейній Книзі» до 100-ліття української гімназії в Тернополі говорить: «...з найбільшою пошаною ми згадували катехита о. Степана Ратича...» (стор.239). Особливо багато про конкретну працю о. Степана в гімназії пише в тій же книзі Осип Кравченко, він згадує, що в гімназії надзвичайну вагу надавали вихованню молоді на активних та свідомих громадян, привчаючи їх до громадського життя. Тим цілям, поряд з релігійним навчанням, служила Марійська Дружина, основним завданням якої було поглиблення релігійного і морального виховання молоді. Членами



дружини були всі учні та учениці гімназії, а її діяльність велась у класних гуртках, окремо для хлопців і дівчат. У травні кожен клас влаштовував у себе вітвар з живими квітами і лампадкою. Декорували такий вітвар і в коридорі гімназії. Марійська Дружина мала євхаристійну і протиалкогольну секції, а також вела добротинну діяльність, організувала поміч у навчанні і матеріальну допомогу для оплати за навчання, мешкання, харчування, лікування, чи купівлю книжок, а, іноді, і для придбання одежі й взуття потребуючим.

Влаштовувались також Марійські свята, Євхаристійні свята, Свято матері та Андрея. Учні приготували реферати, які виголошувались у неділі і свята. Темати цих рефератів були: вшанування Пречистої Диви Марії, або такі, як «Християнка в суспільстві», «Святий Йосафат», «Християнство в часах переслідування» (хто міг подумати, що незабаром такі переслідування можуть повторитися?), «Початок Християнства в нашому народі», «Католицька церква в добу революцій», «Роль жінки-християнки в житті народів» та інші.

У 1937 році Марійська Дружина гімназії брала участь у з'їзді Марійських Дружин українських гімназій Галичини, де відбулася їх зустріч з Митрополитом Андреем Шептицьким. Колишня гімназистка п. Ольга Сліпа пише про це так:

«Хочу підкреслити високий рівень духовності, який панував у гімназії. Ми були всі членами «Марійської Дружини», керівником якої був наш сл.п. катехит о. Степан Ратич. Завдяки його наполегливій праці та зусиллям усього учительського колективу в школі майже не було будь-яких особливих негативних явищ... Ми любили правду, Україну, рідну природу, душею сприймали Божі заповіді любові Бога та ближніх. Досі стоїть перед очима щонедільний похід (колоною-парами) учнів усієї школи до парафіяльної церкви на вул. Руській, парохом якої був наш катехит о. Степан Ратич, на святочне богослужіння. Чудово співав наш рідношкільний хор. Ми були патріотами нашої школи, нашої церкви. Нам було якось радісно на душі, що нас є так багато; інколи оглянувшись на повороті вулиці Качали й побачивши в один бік далекий початок, у другий – далекий кінець колони, можна було сповнитися гордістю за нашу численну українську молодь, нашу єдність у нашій церкві, нашу дисциплінованість. Так у будень і свято міцніла наша національна свідомість, ми прагнули добра і краси, гидували ненавистю і злом, хоч воно, те зло, в ті 30-ті роки вже здалека насувалось на нас...»¹

А колишній гімназист п. Богдан Габлевич в матеріалі «До історії гімназії» в тій же «Ювілейній Книзі» згадує, що о. Степан Ратич зазнавав утиску вже за часів польської влади. Так об'єктом поліцейського розслідування в 1934 році стало звинувачення його в тому, що він відмовився відспівати «многоліття» під час шкільної відправи в церкві з нагоди іменин польського президента, що було потрактовано, як непошана до президента. І це не дивно, бо о. Степан завжди був не до вподоби кожній окупаційній владі, очевидно, тому, як пише в тій же книзі уже згадуваний раніше Осип Кравченко, що в гімназії «навчання релігії і взагалі духовна опіка були в руках зразкового священика, патріота і аматора музики о. Степана Ратича»². Він був серйозний із суворим поглядом і, в той же час, був великим патріотом молоді, а на учительських радах часто виступав в обороні учнів.

Гімназист Остап Хоміцький у згаданій «Ювілейній книзі» пише, що «заради справедливості треба нагадати, що велика заслуга в організації хору й гімназійного оркестру належала поряд з директором, молодому вчителю музики Юрію Криху та нашому незабутньому вихователю отцю Степану Ратичу»³.

До цих слів, висказаних від щирого серця самими учнями гімназії, треба додати, що вся ця праця в гімназії невтомного катехита була його ініціативою, його жертвою для молоді, для їх релігійного і патріотичного виховання, не зважаючи на величезну зайнятість у парафії, на сімейні обов'язки і матеріальні потреби так чисельної сім'ї, яку мав о. Степан. Тому не дивно, що гімназист п. Петро Тимочко стверджує, що особливого теплового слова заслуговує зовні холодний, строгий і вимогливий катехит о. Степан Ратич. Він вважає, що його вплив на духовне та моральне становлення гімназистів важко переоцінити, бо кожен відчу-

¹ Ювілейна книга Української гімназії в Тернополі 1808-1998

// Тернопіль-Львів// 1998// стор.269-270

² Там же, стор.290

³ Там же, стор.432



Оркестр Марійської Дружини гімназії «Рідна Школа» в Тернополі,
організований о. Степаном Ратичом

В першому ряді сидять зліва: внучки о. Теодора Цегельського Одарка Декайло, Оксана Цегельська, Оленка Декайло; посередині: проф. музики Крих, о. Степан Ратич з дочкою Марією (перший ряд четверга зліва).

Фото 1934 року



На спільну молитву перед навчанням члени Марійської Дружини
Української гімназії «Рідна Школа» шикувалися в стрій літерою «М»

Фото 1937 року



Після реколекцій і Великодньої Сповіді гімназисти «Рідної Школи»
біля Церкви Різдва Христового

Фото 1942 року.

вав, що пустощі і вольності на його уроках були немислимими, та й недоречними, «зате його лекції було цікаво слухати, багато цікавих біблійних явищ тлумачив дохідливо, враховуючи наукові досягнення та відкриття»¹

Та не довго світові події дозволили о. Степану ревно працювати на релігійній і національній ниві в Тернополі. Розгорілася Друга Світова війна з усіма її страхіттями та наслідками. Горі і біда неблаганно охоплювало майже кожну українську родину.

У зв'язку з наближенням фронту, важкими боями і оточенням міста Тернополя радянськими військами, що віщувало знищення міста, о. Степан, як уже згадувалося, був змушений разом з родиною евакуюватися до Львова, де він з 20 квітня по 19 серпня 1944 року завідує церквою св. П'ятниць.

Та як тільки стихли бої на Тернопільщині, о. Степан Ратич повертається до зруйнованого та зайнятого радянськими військами Тернополя, де продовжує душпастирську працю. Та це вже настав час, коли, як відомо, по всій «визволеній» Україні, розпочалися переслідування і арешти, чого не unikнув і о. Степан.

Його виною було те, що коли в Західній Україні розпочалась акція насильницької ліквідації Української Греко-Католицької Церкви із захопленням храмів і підпорядкуванням їх Московському Патріархату, о. Степан категорично відмовився визнати юрисдикцію Москви. Він, ревний і самовідданий священник-патріот, ні на хвилину не міг припустити, що можна зрадити своїй присязі та піти на компроміс із безбожною й репресивною системою, яка заповзлялася знищити Українську Греко-Католицьку Церкву, котра споконвіку була душею галицького люду, його оберегом від намагань держав-окупантів асимілювати український народ. Отець Ратич розділив долю багатьох галицьких священників, які відмовилися підко-

¹ Ювілейна книга Української гімназії в Тернополі 1808-1998
// Тернопіль-Львів// 1998// стор.294

ритися злочинній вимозі радянської влади і визнати юрисдикцію Московського Патріархату, який спільно з державною владою та її репресивним апаратом взявся за повне знищення Української Церкви.

Отець Степан був заарештований 22 жовтня 1945 року. Спочатку він сидів у слідчій тюрмі в м. Чорткові. Після засудження на 8 років ув'язнення, його перевезли до Львова в Замарстинівську тюрму, а потім – на пересильний пункт, звідки етапом доставили у «лагер» (саме так увійшла в життя галичан назва концентраційних таборів) у м. Ясиновату. Патріарх Йосип Сліпий, котрий зустрічався в лагері з о. Степаном, згадував у своїх листах, що він «як священник держався і держиться дуже гарно».

Також отець-пралат Л.Куницький у своїх спогадах говорить про о. Степана, з яким деякий час перебував у в'язниці: «І згадався о. Ратич, парох Тернополя, неабиякий майстер. Зі звичайного недопеченого хліба і із саджі він виліплював майстерні календарі, які прикрашав гарними узорами із різнокольорової соломки, на ті вироби особливо ласий був лікар-тюремник Шейхман...»¹ А ще виліплював із хліба чудові малесенькі вервички, які деколи вдавалося передати для рідних.

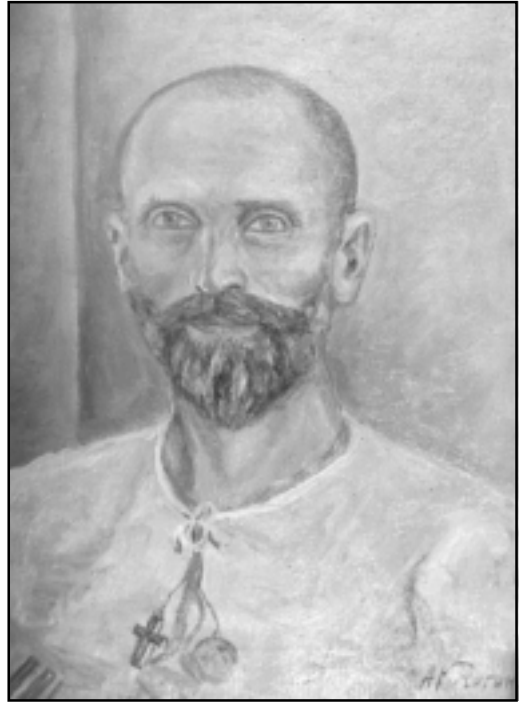

О.Степан Ратич в тюремному таборі м. Ясиновата



Стефанія Ратич з чоловіком на засланні в Хабаровському краї на ст.В'яземськ

Тільки після смерті Й.Сталіна в 1953 році о. Ратича звільнили з-під арешту, але залишили в Сибіру на засланні. Згодом його етапують у В'яземськ Хабаровського краю, де вже з 1952 року знаходилася на спецпоселенні його дружина.

¹ Іриней Ратич// «Мое коріння»// Львів// 1998// стор.11



О.Степан Ратич на засланні переписує праці Митрополита Йосифа Сліпого

Хабаровський край

Перебуваючи у В'яземську о. Степан не поривав своїх зв'язків з Греко-Католицькою Церквою, митрополитом Й.Сліпим і священниками, які в той час знаходились у підпіллі. Він переписує і розмножує написані на засланні митрополитом Й.Сліпим його Послання та Історію Української Церкви.

Коли в червні 1960 року о. Степану дозволяють разом з родиною повернутись на Батьківщину, але без права проживання у м. Тернополі, він прописався у свого сина Романа в Бережанах, а сам жив у Львові у своєї дочки Богдани. Звідси налагодив і підтримував постійні й активні контакти із владиками і священниками Української Греко-Католицької Церкви, що знаходилися у підпіллі і виконували свої душпастирські обов'язки, дотримуючись суворої конспірації. Отець Степан активно включився в таку ж працю, часто бував у Тернополі і Бережанах, розширюючи контакти з підпільним духовенством, та й сам надавав духовну допомогу вірним, хоч це в той час дуже переслідувалося радянською владою.

Однак стан здоров'я, підірваного багатолітніми переслідуваннями, тюрмами та засланням, не дозволяв йому працювати, як хотілося. Швидко розвинулася серцева недостатність і о. Степан Ратич помер у Львові 31 липня 1968 року. Похоронні відправи у Львові в помешканні дочки Богдани провів в асисті багатьох підпільних священників Владика Величковський, який до війни був ігуменом монахів-редектористів у Тернополі. На похоронні відправи зібралося багато рідних, близьких та численні колишні тернопільські гімназисти, які на той час жили і працювали у Львові. Тіло о. Степана перевезли до Тернополя і поховали на цвинтарі біля його родичів. Не зважаючи на складні обставини того часу, які загрожували переслідуваннями, його проводжала в останню путь багаточисельна громада вірних парафіян-тернопільців та священників-підпільників. Панахиду і чин поховання на цвинтарі здійснив легендарний своєю хоробрістю о. Смаль.



Родина Стефанії і о.Степана після повернення з Сибіру
Зліва на право:
Марія, Роман, Богдана, Христина

1960 рік

Вже минуло більш як 30 років з дня смерті о. Степана, але й досі не заростає стежка до його могили. Всі, хто знали його, – вдячні парафіяни та колишні його учні, буваючи на цвинтарі, обов'язково відвідують його могилу, кладуть квіти, світять свічки, замовляють панахиди. Бувають тут і гості із діаспори – колишні тернопільчани, які не раз із трудом знаходять його могилу та не оминають нагоди помолитися над тлінними останками світлої пам'яті о. Степана, пам'ятають цього невтомного і нескореного пастиря й ісповідника віри та незламного патріота, що назавжди залишив глибокий слід у їх душах і серцях!

Ратичі

Нелегкими були і долі братів та сестер о. Степана. Два його брати Іван і Володимир теж були священиками. Найстарший брат – о. Іван (1884 року народження), одружений з Ольгою Розлуцькою і мав п'ятеро дітей. Працював спочатку катехитом у Струсові, де парохом був о. Теодор Цегельський, згодом сам став парохом і протягом свого життя завідував такими парафіями, як Березовиця Велика, Ценів, Черче і вже перед Другою Світовою війною в Ставчанах біля Львова. Під час російської окупації Галичини в час Першої Світової війни його арештувала царська влада та вивезла в Сибір. Там перехворів тифом, кинулася гангрена і йому ампутували ногу. За часів радянської влади, в 1950 роках, він був засланий разом з дружиною Ольгою, невісткою Мирославою та двома малими внучками в Амурську область, а згодом – у Красноярський край. Після повернення із заслання на Україну, мешкав з родиною в Калуші Івано-Франківської області. Важко хворів і в 1973 році помер. Похований в Калуші. Сина о. Івана – Климентія Ратича у 1944 році схопили на вулиці радянські репресивні органи і засудили його на 10 років ув'язнення та 5 років заслання.

Другий брат о. Степана – о. Володимир Ратич (1892 року народження) був одружений з Марією Тарнавською, мав шестеро дітей. До 1946 року завідував парафіями в селах Грабівці, Ступки, Романівка, Чернилів та ін.. Був деканом Тернопільського деканату. У 1946 році не погодився прийняти юрисдикцію московського патріархату, перебрався до Львова і деякий час переховувався. Згодом став до світської праці, жив у матеріальній скруті та підпільно виконував обов'язки греко-католицького священика. Після важкої хвороби 6 січня 1968 року о. Володимир Ратич помер. Похований у Львові на Личаківському цвинтарі.

Третій брат о. Степана – Василь Ратич – гімназійний учитель. Під час Першої Світової війни був у Січових Стрільцях. Одружився з Гандзею Дмитерко, героїчною дівчиною-січовичкою в рядах УССів. Мали чотирьох синів. Під час Другої Світової війни їхні сини Олег і Володар служили в Першій Українській Дивізії «Галичина». Рятуючись від переслідувань радянської влади, усією сім'єю емігрували до США.



О. Володимир Ратич
20.10.1892 – 7.01.1968



Родина управителя школи в Лісниках Пилипа Ратича

Зліва направо стоять: син Василь, Пилип Ратич, дочка Ольга, сини Павло, Володимир, Іван; сидять: син Степан, дружина Пилипа Марія, невістка Ольга з дому Розлуцька – дружина Івана; на землі: дочки Осипа, Ганна, внук Клим – син Івана.

Приблизно 1910 рік

Четвертий брат о. Степана – Павло Ратич (1886 року народження) за австрійських часів був судовим урядником. Одружився з Софією Іванчук, мав двох синів і дочку. Важко хворів і скоро – на 34 році життя – помер, залишивши вдову з трьома сиротами у скрутному матеріальному стані. Його син Микола, учитель, в 1939 році був арештований радянською владою, відбував незаслужене покарання в Магнітогорську, звідки не повернувся. Другий син Павла – Борис Ратич – був священником. Одружений з Володимирою Куницькою і мав трьох синів. Дружина Павла Софія і її дочка Зеновія емігрували до Канади.

Три сестри о. Степана Ратича – Осипа, Ганна і Ольга – були вчительками. Осипа вийшла заміж за брата його дружини о. Миколая Цегельського, що загинув у радянській тюрмі. Анна і Ольга були надзвичайно працьовитими на освітянській ниві, виховали на християнських засадах не одне покоління сільської, національно свідомої молоді. Були незаміжні.

Ми окремо зупинилися на братах і сестрах о. Степана не випадково. Їхні зв'язки з Цегельськими були дуже тісними. Близькими були і їх долі. Ратичі і Цегельські завжди разом ділили і радість, і смуток. Одні одним допомагали, ставали в пригоді, виручали в біді. Вони насправді були собі рідними, оскільки їх родинні зв'язки тісно переплелися і можуть служити яскравим зразком фізичної й духовної спорідненості давніх славних галицьких родів.

Найстарший син о. Теодора – Євген, закінчивши теологію, познайомився з дочкою о. Володимира Розлуцького – Ярославою і вирішив женитися. На весілля запросив за дружбу свого товариша з теології Івана – сина директора школи із Лісник Пилипа Ратича. Весілля відбулося в селі Глібові коло Скалата, де був

Посвоячення родин о.Теодора Цегельського і Пилипа Ратича

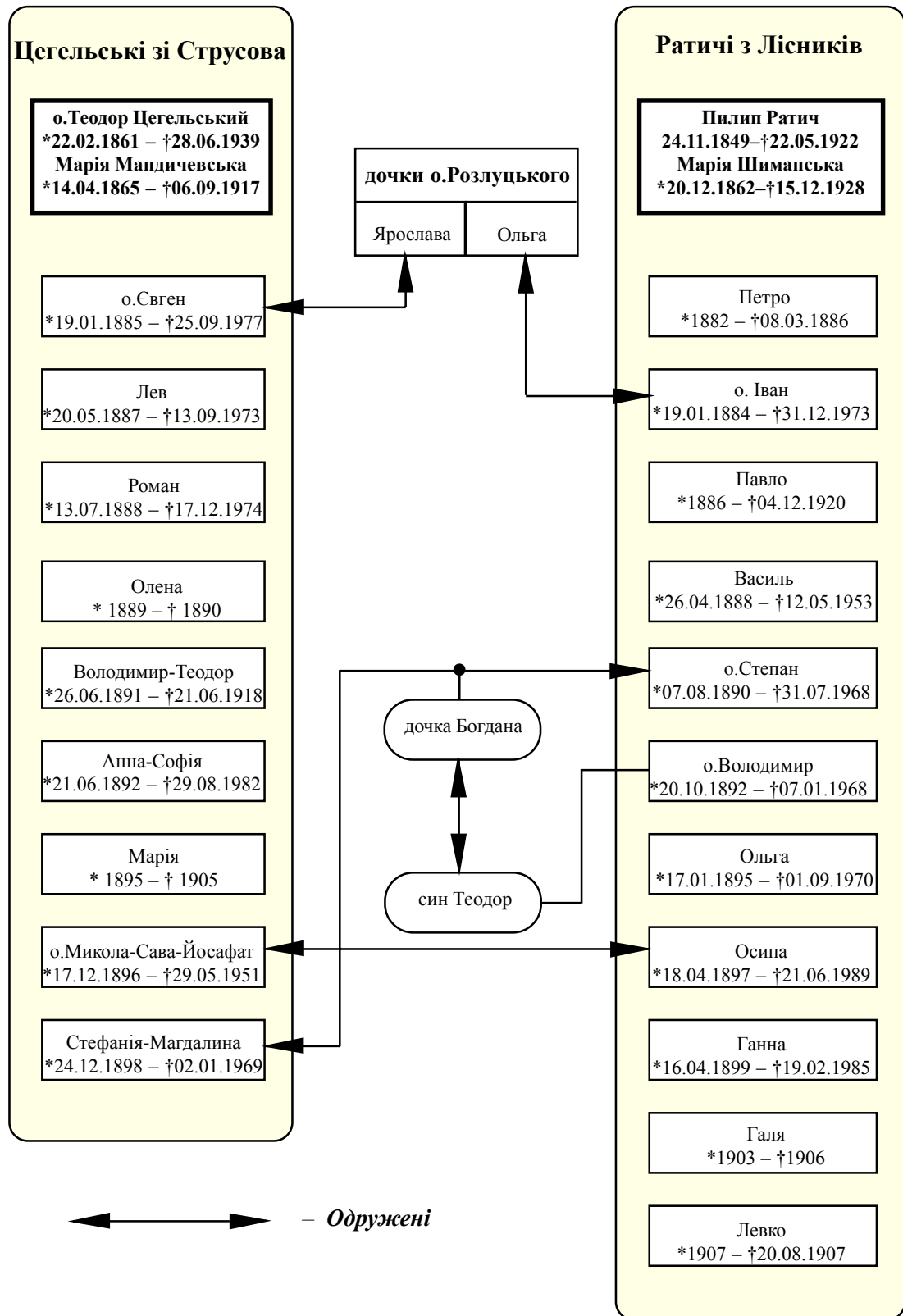

парохом батько Ярослави. Ярослава мала молодшу сестру Ольгу, яка була за дружку. Так познайомився Ратич Іван з Ольгою Розлуцькою, а вже 23 лютого 1908 року вони повінчалися. На весіллі молодший брат Івана Ратича – Степан, що також навчався на теології ближче познайомився з родиною о.Теодора Цегельського, підтримував з нею контакти. Він вибрав собі в дружини молодшу дочку о.Теодора Стефанію. В Тернополі разом з ними мешкала молодша сестра Степана – Осипа. В них часто в різних справах бував молодший брат дружини о.Степана – Микола Цегельський, котрий теж навчався на теології. Він познайомився з Осипою, яка в цей час закінчувала учительський інститут. 28 серпня 1924 вони одружуються. Такого сплетіння двох родин, щоб були чотири рази посвоячені зараз важко зустріти, але в ті далекі часи для священничих родин це було характерним явищем і не дивно, що воно повторилося пізніше. Один із синів о.Володимира Ратича – Теодор в 1954 році одружився з дочкою о.Степана і Стефанії Ратич з дому Цегельської – Богданою.

Тут ми хотіли особливо звернути увагу, що таке зближення двох родів в часи двох світових воєн і тяжких переслідувань, що їх зазнали ці родини зіграло важливу роль і було вирішальним у тому, що вони змогли пережити масу важких випробувань долі і, взаємно себе підтримуючи, рятуватись і вижити.



Родини Цегельських і Ратичів вітають повернення о.Степана з ув'язнення
Стоять зліва на право: Казимира – дружина Маркіяна Цегельського, Теодор Ратич, Лідія Цегельська, Дометій Цегельський, його дочка Галя і дружина Софія, дочка Маркіяна Марта, Богдана Ратич, Маркіян Цегельський; сидять: Осипа Цегельська, Стефанія, її чоловік о.Степан Ратич з внучкою Дарією Кравчук, Марія – дружина о.Володимира Ратича; внизу діти: Марія – Теодора Ратича, Костянтин – Дометія Цегельського, Аня – Маркіяна Цегельського і Андрій – Теодора Ратича.

Тернопіль, 1960 рік.

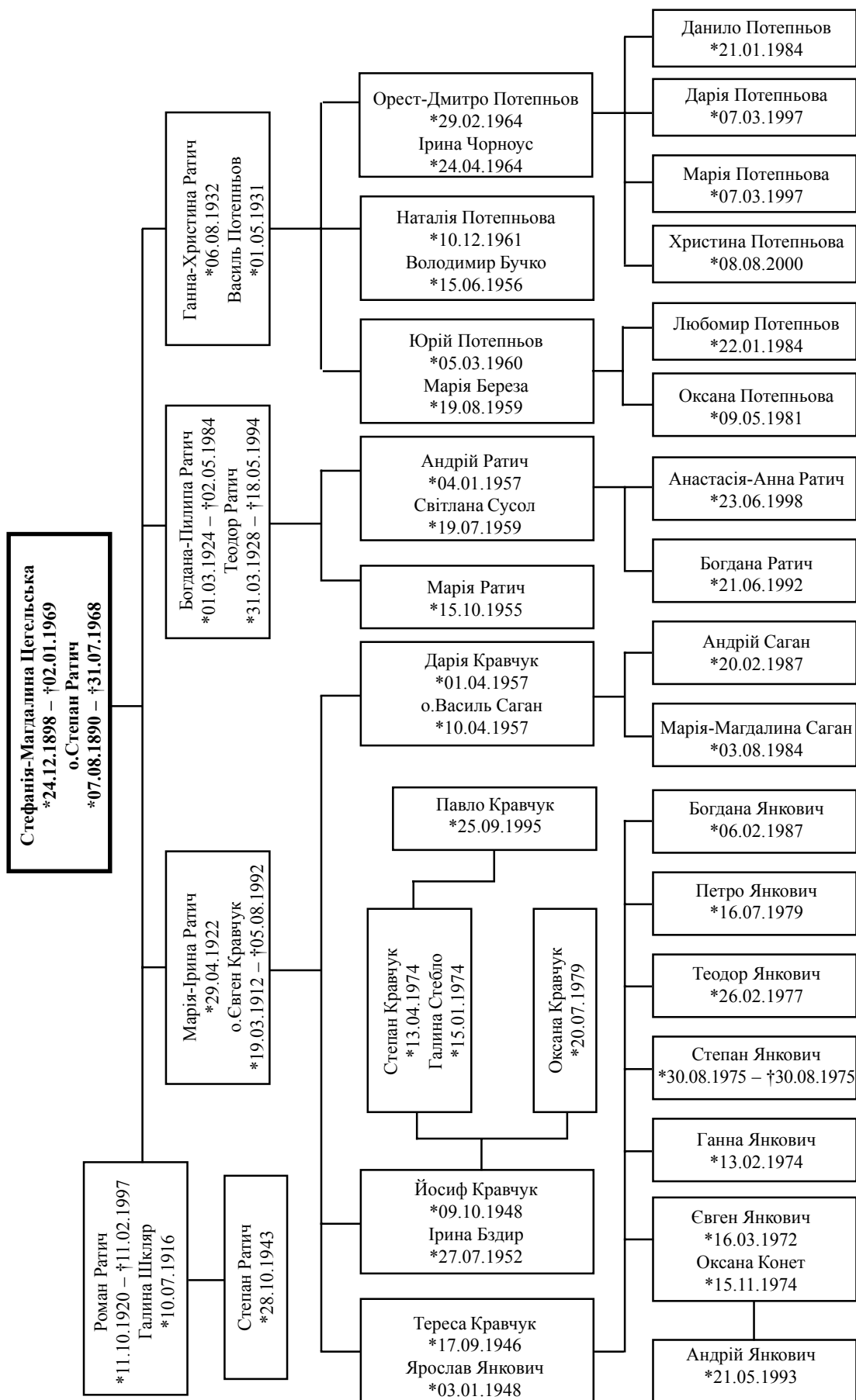

Роман



Син Стефанії Роман Ратич

Як уже згадувалося, Стефанія і о. Степан Ратич мали четверо дітей. Найстаршим був син Роман, який народився в Тернополі 11 жовтня 1920 року. Закінчивши гімназію в Тернополі поступив у Львівський університет, де студіював математику та економіку. Там, у Львові, 9 березня 1942 році одружився з Галиною (народилася 10 липня 1916 року), дочкою Івана Шкляра та Юлії Вончак з села Буківського коло Сянока. Галина має замилювання до малювання, є доброю і працьовитою господинею. Роман після приходу радянських військ відразу був мобілізований до армії, потрапив на фронт і став учасником бойових дій. Після війни повернувся до Тернополя і деякий час, за сприянням свого вуйка Романа Цегельського, працював разом з ним економістом. Пізніше разом з дружиною переїхав до Бережан, де працював бухгалтером міського комунального господарства аж до виходу на пенсію. Важко хворів і 11 лютого 1997 року помер. Похований на бережанському цвинтарі. У Романа і Галини Ратичів 28 жовтня 1943 року народився син, якого назвали Степаном.



Дружина Романа Галина Шкляр



Роман Ратич з дружиною Галиною і сином Степаном

Марія-Ірина



Дочка Стефанії – Ірина

Другою дитиною у Стефанії і о. Степана Ратичів була Марія-Ірина, яка народилася в Тернополі 29 квітня 1922 року. Після закінчення початкової школи вона навчалася в українській тернопільській гімназії «Рідна Школа» і отримала матуральне свідоцтво в 1939 році, працювала в різних установах. Марія – струнка і дуже гарна панна, тому й не дивно, що багато кавалерів добивалися її руки, особливо колишні гімназисти, які знали Марію зі шкільних років як добре виховану і порядну дівчину. Переживши страхіття Другої Світової війни вона, 14 жовтня 1945 року, вийшла заміж за ректора Малої Духовної семінарії у Львові, доктора теології і філософії, професора історії Української Церкви Євгена Кравчука, сина о. Йосипа Кравчука, пароха Бірок Великих Тернопільського деканату. Відразу після весілля Марія переїхала до

Львова, а через два тижні заарештували її батька о. Степана Ратича.

Марія була свідомою того, що в тих обставинах, які склалися з приходом радянської влади, її не очікує тихе, спокійне життя, але не могла собі й уявити, які нещастя, скільки горя і бід їй прийдеться пережити.

Переїхавши до чоловіка у Львів, замешкала з ним в маленькому однокімнатному помешканні без кухні. У зв'язку з насильницькою ліквідацією Української Греко-Католицької Церкви була розпущена Духовна Семінарія у Львові, і професорсько-викладацький склад (хто уник ув'язнення) залишилися без роботи. Євген Кравчук влаштувався працювати науковим працівником у львівський музей українського мистецтва. Здавалося, що лихо обминуло їх. Там, у тому невеличкому помешканні на вул. Задвір'янській 60, народилася 17 вересня 1946 року донечка Тереня, а 9 жовтня 1948 року – син Йосип. Хоч було їм тісно і скрутно, тішилися діточками, як могли дбали про них. Аж раптом, вночі 6 листопада 1948 року, до них нагрянули з неочікуваним обшуком і заарештували Євгена. Марія залишилася сама з двома крихітними дітьми і не могла навіть вийти по молоко, бо не було з ким їх залишити. Та рідні-близькі не залишили її в біді і допомагали, як могли, хоч в той час самі переживали подібні біди.

Однією з тих, хто прийшов з допомогою в цей трудний час, була її тітка Осипа, сестра її батька о. Степана, що була заміжня за о. Миколаєм Цегельським, який був братом її мами Стефанії. Отець Миколай вже два роки, як був арештований і засуджений на 10 років. У цей час він перебував на пересильному пункті у Львові, де очікував на етапування в табори. Тітка Осипа допомагала Марії піклуватися маленькими дітьми, та обом їм треба було бігати до тюрми, щоб хоч щось передати своїм чоловікам. А зробити передачу було не так-то легко. Під тюрмою



Марія на засланні
в Хабаровському краї

1956 рік

щоденно з раннього ранку до пізнього вечора стояли величезні черги горем прибитих людей – матерів, дружин, сестер, навколо – крик, плач, розпач. Одному заборонені на певний час передачі, іншого не можуть знайти в тюрмі... Багато людей ходило від тюрми до тюрми з передачами, щоб в такий спосіб знайти, де знаходяться їх рідні, бо вже давно пропали безвісти, а серце підказувало їм, що вони десь тут, в одній із львівських тюрем. Що прийшлося пережити тоді горем прибитим жінкам-українкам, сьогоднішнім їх нащадкам годі й уявити.

А далі ще більші нещастя падають на Марію. Її чоловіка Євгена Кравчука, як «ворога народу, націоналіста і шпигуна», засудили до вищої міри покарання – розстрілу з конфіскацією всього майна... Проте вирок не був виконаний. Після відповідної касації його замінили на 25 років тюремного ув'язнення у таборах посиленого режиму з позбавленням усіх громадянських прав (якщо в цей час хтось з українців їх взагалі мав) та на вічне поселення у віддалених районах Радянського Союзу. Тому це рішення не принесло Марії потіхи, Євген не мав такого здоров'я, щоб витримати такий суворий вирок. Скільки сліз пролила Марія, а з нею її найближчі, хотіли б розрадити – та важко було знайти слова, щоб це зробити.

Влітку 1949 року в домі Марії знову появились солдати. Її з двома маленькими дітьми вивезли на заслання. Терені – ще не повних три роки, а маленькому Осипкові нема й року. Він плаче на руках, а Тереня тримає маму за полу і не хоче нікуди відпустити. А тут треба пакуватися, зібрати необхідні речі, якісь харчі, але як?.. Тітка Осипа плаче, просить: візьміть мене з нею, що вона там, у Сибірських лісах з цим мацьопством вдіє? Але її ніхто не слухав, мовляв, «нет указаній, не положено, запрещено...». На пересильний пункт приїхала її мама з Тернополя, приходила сестра Богдана, що вчилася в цей час у Львові, просять, молять, щоб взяли і їх, бо Марія з малими пропаде. Даремно, нелюдам цього, напевно, й треба – терпінь людських, їх не ублагати... І Марія з діточками поїхали у невідомість!

Їх завезли етапом у товарних вагонах аж в далекий Хабаровський край на станцію В'яземськ. Тут був цегельний завод. Основна робота – вручну вантажити цеглу на товарні вагони. Не маючи навиків до такої важкої фізичної праці, заробити на отримання двох малят та себе – неможливо. Та Марія відчайдушно, понад сили, працює. Краяни, товариші по нещастю, що приїхали з нею, щиро співчуваючи її невимовно важкій ситуації, допомагають як можуть, хоч самі в біді. А тут долітає з Тернополя звістка, що її маму Стефанію Ратич і молодшу сестру Христину теж виселили з України і повезли кудись у Сибір. Довго чекає нової звістки. Вкінці приходять лист із Томської області, саме там їх скинули в тайзі, де було лише три палатки. Там – важка праця на будівництві дерев'яних будинків. Мама Стефанія і неповнолітня Христина до таких робіт не надавалися, а ще сер-

це рвалося до Марії, яка далеко пропадала з двома малятами. Так хотілося бути в цій біді разом, щоб спільно рятуватися, взаємно допомагати собі вижити в цих нелюдських умовах, які радянська влада так «щедро дарувала» галичанам.

Тривала довга, здавалося, безконечна переписка через спецкомендатури обох місць поселень з проською злучення розірваної родини. Нарешті прийшов догожданий дозвіл і, після багатьох поневірянь, маму Стефанію з дочкою Христіною привезли до Марії. Радість велика, та зі сльозами на очах – було що розказувати, було що слухати. Та, правду кажучи, стало їм якщо не краще, то набагато спокійніше й легше жити.

Коли в 1953 році помирає Сталін, випустили з тюрми о. Степана Ратича та під конвоєм привезли у В'яземськ до сім'ї, а в 1956 році з тюрми вийшов Євген Кравчук і також приєднався до родини. Завітала радість у зболені серця, спільно дякували Богові, що вижили і зустрілися. Знову появився смисл життя, який то миготів, то погасав, як кволий вогник каганця, знову хочеться жити, трудитись. Першого квітня 1957 року Марія народила третю дитину – дочку Дарію. Так на виселенні, у далекій чужій землі появився новий нащадок давнього галицького роду.

4 листопада цього ж 1957 року в помешканні Ратичів-Кравчуків – знову був обшук, знов арештували Євгена Кравчука та засудили на 10 років тюремного ув'язнення в таборах посиленого режиму. Знову доводиться Марії переживати нове горе, і знову, тримаючи при грудях маленьку донечку! І лише в 1959 році родина Ратичів-Кравчуків отримала звільнення із заслання. У 1960 році вони повертаються на Україну і залишаються жити в Тернополі. Діти пішли до школи і вчилися добре. Особливо успіхами в науці відзначався Йосип, а згодом і його син, внук Марії, Степанчик, названий в честь дзядзя – о. Степана. Вони обоє стали лікарями. Тереса вийшла заміж і народила шестеро дітей. Дарійка працює в бібліотеці, вийшла заміж за священника УАПЦ, народила дочку Марію-Магдалину і сина Андрія.

В 1967 році повернувся з тюрми Євген Кравчук, чоловік Марії. Він має дуже підірване здоров'я, важко хворіє, та для радянської влади видається і далі небезпечним. Йому не дозволяють жити з дружиною і дітьми в Тернополі і він знайшов працю в Золочеві. Марії приходилося розриватися між дітьми, що вчилися в Тернополі і чоловіком, що мусів жити у Золочеві. Та Бог нагородив їх великою радістю: у 1968 році підпільний греко-католицький владика Велич-



Марія з чоловіком
о.Євгеном Кравчуком

1968 рік



В гостях у Євгена та Марії Кравчуків.

Сидять: о.Євген Кравчук, Марія, їх син Йосиф, брат Марії Роман Ратич, Лідія Цегельська; стоять: внук Степан, дружина Йосифа Ірина і Дометій Цегельський.

1992 рік

ковський таємно висвятив її мужа Євгена на священника. Отець Євген самовіддано служив Богові і людям, гідно продовжуючи справу своїх батька о.Йосифа і тестя о. Степана Ратича та традиції достойних попередників – отців Ратичів, Цегельських та інших, якими так уславилася Галичина.

Великою радістю для цієї багатостраждальної родини було здобуття Україною на початку 90-тих років віками омріяної Незалежності, звільнення від ярма Радянського Союзу, впливу якого довелося досвідчити на своїх понівечених долях. Та 5 серпня 1992 року після довгої і важкої хвороби помер о.Євген Кравчук. Його з величавими священничими почесностями похоронили на Тернопільському цвинтарі неподалік могили о. Степана і Стефанії Ратич.

Марія всі свої думки та чуття посвячує своїм рідним, яких, дякуючи Богові, має немало: троє дітей, десять онуків та троє правнуків. Та не могло її любляче серце unikнути наслідків усіх винесених страждань. Вона важко хворіє на серцево-судинну недостатність, страждає від високого артеріального тиску, та ніколи не нарікає, навчилася протягом усього свого життя з християнським терпінням переносити одне горе за іншим і не втратити рівноваги духа, сили і наснаги до життя. Хто може заперечити, що це – справжній героїзм української жінки? Це дійсно – Мати-Героїня !

Найстарша донька Тереса народилася 17 вересня 1946 року. Після повернення родини із заслання працює на овочевій базі в Тернополі. Вийшла заміж за Ярослава Янковича, 1948 року народження, який працював водієм на автомашинах швидкої медичної допомоги. Коли у 1986 році трапилася аварія на Чорнобильській атомній станції, йому довелося виїжджати туди з медичною

допомогою. Там він зазнав значного опромінення радіацією, що позначилося не лише на його здоров'ї, а й на здоров'ї наймолодшої донечки Богдани, яка народилася вже після повернення Ярослава з Чорнобиля. Взагалі, в Тереси і Ярослава – шестеро дітей: Євген, народжений 16 березня 1972 року і одружений із Оксаною Конет; Ганна, народжена 13 лютого 1974 року; Степан, народжений 30 серпня 1975 року, який зразу ж помер; Теодор, народжений 26 лютого 1977 року, одружений з Оксаною Потепньювою; Петро, народжений 16 липня 1979 року, і наймолодша Богдана, яка народилася 6 лютого 1987 року.

Другою дитиною Марії і о.Євгена є син Йосиф, який народився 9 жовтня 1948 року. Закінчив Львівський медичний інститут. Працює лікарем у м. Хоростків Тернопільської області. Одружився з Іриною Бздир (1952 року народження), яка працює лікарем-педіатром в тій же лікарні. Вони мають двоє дітей: Степана і Оксану. Старший син Степан народився 13 квітня 1974 року, закінчив школу із золотою медаллю та Тернопільський медичний інститут. Одружився із товаришкою по інституту



Тереса з чоловіком
Ярославом Янковичем



Родина Марії Кравчук в день її 75-ліття.

Стоять зліва: Теодор – син Тереси, Оксана – дочка Йосифа Кравчука, Йосиф, його дружина Ірина, Петро і Євген – сини Тереси, Ярослав Янкович – чоловік Тереси, його дочка Ганна, Тереса Янкович і Дарія Саган – дочки Марії Кравчук, о.Василь Саган – чоловік Дарії; сидять: Андрій – син Дарії, Богдана – дочка Тереси, Марія Кравчук, Марія – дочка Дарії Саган, Павло – син Степана Кравчука (внук Йосифа) і його мати Галина.

Тернопіль, 29 квітня 1997 року

Галиною Стебло (1974 року народження). Обоє – лікарі. Мають синопка Павла, народженого 25 вересня 1995 року. Наприкінці 90-их років вони виїхали на заробітки до США. Дочка Оксана, що народилася 20 липня 1979 року, вчиться в Тернопільському медичному інституті.

Наймолодшою дитиною Марії і о.Євгена є донька Дарія, що народилася 1 квітня 1957 року. Вона закінчила Тербовлянське культурно-освітнє училище і працювала бібліотекарем в Тернопільській бібліотеці. Згодом виходить заміж за теолога Василя Сагана, 1957 р.н., який висвячується на православного священника і стає парохом с. Сасів Золочівського району на Львівщині та деканом золочівським УАПЦ. У них двоє дітей: дочка Марія-Магдалина, народжена 3 серпня 1984 року, і син Андрій, народжений 20 лютого 1987 року.

Богдана



Богдана Ратич

Третьою дитиною Стефанії і о. Степана Ратичів була донька Богдана, яка народилася в м. Тернополі 1 березня 1924 року. Після закінчення початкової школи навчалася в тернопільській гімназії «Рідна Школа». Під час німецької окупації працювала в банку. З наближенням фронту виїхала разом з родичами до Львова і там уже залишилася на постійно. Після війни з 1944 по 1950 рік студіювала технологію неорганічних речовин на хімічному факультеті у Львівському політехнічному інституті. В 1951–1961 роках завідувала лабораторією Львівської ювелірної фабрики, а з 1961 року працювала в Інституті геології та геохімії горючих копалин Академії наук інженером-хіміком аж до виходу на пенсію у 1979 році.

Мешкаючи у Львові, уникла вивозу в Сибір, який спіткав родину після арешту о. Степана. Цікаво склалося її родинне життя. В 1954 році

вона вийшла заміж за свого стрієчного брата Теодора – сина батькового брата о. Володимира Ратича, про якого вже згадувалося раніше. Теодор Ратич народився 31 березня 1928 року у селі Грабівці коло Тернополя. Він закінчив Львівський сільськогосподарський інститут та Львівську політехніку за спеціальністю інженер-механік. Працював у галузі механізації сільського господарства, згодом був головним інженером Львівського заводу автотракторних запасних частин, заступником начальника цеху, інженером техніки безпеки на заводі «Електрон».

Ось, як згадує Теодор в своїх рукописних споминах про їхнє родинне життя з Богданою :

«...Після вивезення родини стрійка Степана... його дочка Даня... стала мешкати у нас на вул. Задвір'янській. Вона не була включена в списки для вивозу і тому залишилася. У 1954 році вона стала моєю дружиною, доставши для цього, як стрієчна сестра, спеціальну диспензу з Риму. Ми вінчалися в польському кафедральному соборі у Львові. Вона була хвора на серцеву



Богдана і Теодор Ратичі

недугу (ревмокардит, комбінований митральний порок серця з перевагою стенозу з серцево-судинною недостатністю)... З Данею я прожив майже 30 років найщасливішого життя. Чуйна, добра, щира, лагідна, сердечна, повністю віддана сім'ї, родині, видержана, вона вмiла зносити мої примхи, які були викликані надмірною працею і відсутністю розвантаження... Була добра не тільки для домашніх, але також до своїх колег по роботі і сусідів. Всі від неї чекали добрих порад в печенні солодоців, вишиванні, в'язанні терданів, які вона прекрасно сама виготовляла. Я все говорив їй, що буду її любити не тільки як дружину, а й як сестру, і до смерті носитиму на руках за таку відданість родині. Але при кінці її життя я не міг це робити, бо переніс два важких інфаркти міокарда.... Ще повернусь до своєї дружини Богдани. Тепер таку віддану для сім'ї дружину рідко стрінути. На її плечах лежало майже повне забезпечення харчами дому. Вона своїми ніжними руками перенесла за життя тонни продуктів, щоб накормити родину з дітьми. Завжди в неділю чи в свято було все щось особливо приготоване. Смачно варила і пекла, дуже любила гостей, а також гостити рідних. Постійно піддержувала контакт з усією родиною. Чи то на іменини, чи на свята старалась бути в колі рідних і близьких своїх друзів, яких вона щиро любила. Зі щирим серцем прийняла своїх родичів після їх повернення в 60-х роках із заслання і опікувалася ними...»

Богдана і Теодор мали двоє дітей.

Старша донька Марія народилася у Львові 15 жовтня 1955 року. В родині її здрібніло називають Міпа. Вона добре вчилася, успішно закінчила німецьку філологію Львівського університету, після чого пише наукову працю, захистила її і

отримала звання кандидата філологічних наук. На початку своєї трудової діяльності навчала дітей у спеціальній школі з німецькою мовою навчання, а згодом працює на кафедрі іноземних мов у Львівському університеті, де викладає студентам німецьку мову. Має слабке здоров'я, часто хворіє, та має добре серце, є глибоко віруючою, старанною і дбайливою. Багато добрих прикмет унаслідувала від своєї матері, котру дуже любила.



Марія – дочка Богдани Ратич

Чудовою ілюстрацією душевної краси як матері, так і доні, може служити зворушливий спогад Марії Ратич про свою Маму Богдану, який вона назвала

Незламна духом

*Такої певної, святої,
Такої рідної як Ти,
Такої щирої, простої
Вже більше, мабуть, не знайти.*

*Таку не часто скинеш оком,
Такою тільки що марить,
А раз зустрінеш ненароком,
Навіки долю озорить.*

П. Грабовський.

1 березня р.Б. 1924 Всевишній поблагословив подружжя о. Степана і Стефанії (з Цегельських) Ратичів третьою дитиною. На знак безмежної вдячності Господу за новий дар з небес донечку охрестили Богданою. Тішилась ціла родина. Дівчинка була гарною і дуже милою, тому всі її любили. Зростала у сім'ї надзвичайно побожній, шляхетній, де змалку прищеплювалась дітям любов до Бога і ближніх. Татко і Мамця були для дітей взірцем скромності, порядності, чесності, принциповості, працьовитості і сумлінності у виконанні своїх станових обов'язків. У родині панувала атмосфера взаємоповаги, виrozumіlostі, чуйності, доброзичливості і розумної вимогливості.

Швидко минуло п'ять щасливих безжурних дитячих років. На долю маленької Данусі випало перше серйозне випробування: важка невиліковна на той час недуга – менінгіт. Лікарі вважали дитину приреченою. Не втрачав надії лише дідусь о. Теодор. Стоячи на колінах, він день і ніч безнастанно благав Небесного Лікаря: «Боже, якщо це не противиться Твоїй волі, врятуй цю дитину. Мати Божя, допоможи нам!». І сталося велике чудо: Дануся не тільки скоро одужала, а й залишилася розумово абсолютно повноцінною дитиною. Дідуньо Теодор часто любив повторювати: «Це моя дитина, бо я вимолвив її у Бога».

До школи пішла дуже рано – не маючи ще шести років. Була непересічно здібною. Їй однаково легко давалися як точні науки, так і гуманітарні. Досконало володіла польською, німецькою, англійською, російською мовами.

Мала чудовий голос, грала у струнному оркестрі «Рідної школи» на мандоліні, закінчила курс гри на фортепіано, прекрасно декламувала і сама складала вірші, залюбки виступала у драматичному гуртку.

Здобула вищу освіту. Закінчила хіміко-технологічний факультет Львівської політехніки. Працювала спочатку на ювелірній фабриці, а потім (аж до пенсії) в Інституті геології і геохімії горючих копалин Академії наук України.

Надзвичайно скромна, відверта, безкорисна, доброзичлива, завжди усміхнена, була окрасою будь-якої громади. За чуйне, щире серце її шанували і любили рідні, приятелі і просто знайомі. Одного разу, будучи ще зовсім молодою, йшла, милуючись, вулицями старовинного Львова. Раптом її зупинила цілком незнайома жінка, питаючи:

«Панночко, а чи не потребуєте помешкання?» – «Та ні, дякую», – відповіла. – «Але чому Ви мене про це запитали?» – «Бо у Вас таке добре і лагідне лице», – пролунало у відповідь.

Все її життя проминуло у турботах про інших. Безмежно любила свій край – рідний Тернопіль і Струсів, своїх батьків, брата, сестер, чоловіка, дітей. Була справжньою берегинєю свого родинного гніздечка: вірним, надійним, відданим другом і радником свого чоловіка Теодора, з яким прожила разом 30 щасливих років, люблячою, доброю і розумною матір'ю для своїх дітей – Марії та Андрія, душею усієї ближчої і дальшої родини.

Двері її дому ніколи не були зачинені. Тут завжди було затишно й світло. Затишно – від дитячих усмішок і голосів, від добра і злагоди, від віри, надії і любові, які раз і назавжди поселилися у цьому домі. Будь-хто – рідний чи чужий – міг прийти до Богдани за допомогою, порадою чи підтримкою. Була дуже гостинна. Нікому не відмовляла, для кожного знаходила час. Наче сонячний промінчик, горнула усіх до себе, зігріваючи теплом. На лавочці біля хати не вистарчало місця для усіх бажаних навчитися шити, вишивати, в'язати. Її роботи – це витвори справжнього мистецтва. А як смачно варила і пекла! Як естетично вміла оформити страви і подати до столу!

Невтомна трудівниця. За весь свій вік Вона не змарнувала жодної хвилини. Навіть тоді, коли відчувала, що дні її життя пораховані, не сиділа, склавши руки. Весь час у русі, долаючи фізичну втому і сердечний біль.

Хвороба, перенесена в дитинстві, не минула безслідно. Більше 50 років Богдана страждала від вади серця. Але ніхто і ніколи не бачив її роздратованою, насупленою, чимось невдоволеною, не чув стогону чи нарікання. У 1960 році критична ситуація повторилась. Діагноз лікарів прозвучав як вирок: або операція, наслідки якої передбачити важко, або не більше двох тижнів життя. І знову полинула молитва – прохання до Бога. У хаті залишалося двоє маленьких дітей: донечці – 5 років, синові – 3. «Боже, змило-



Богдана



Теодор і Богдана Ратичі з дітьми Марією і Андрієм

сердись над моїми діточками, не дозволяй їм стати сиротами». Всупереч лікарям відмовляється від операції і повністю здається на волю Божу. З ласки Божої прожила після цього ще 24 роки, мужньо і по-геройськи несучи хрест своїх обов'язків.

Мама була дуже сильною і вольовою натурою. Постійне уповання на Бога, любов до життя, вміння тримати себе в руках, наполегливість у долатті різних труднощів і перешкод та велика терпеливість допомогли Їй перевершити усі прогнози і сподівання медиків та прожити шість десятиліть.

У Великодній час, 2 травня 1984 року, під звуки воскресних пісень відійшла до Бога по вічну нагороду. На одну квіточку обідніла Земля і однією зірочкою збагатилося небо.

Не прагнучи жодних почесностей і слави, залишилась жити у людській пам'яті, у численних серцях тих, хто Її знав. Вона продовжує жити у написаних Нею віршах, у чудових витончених мережках, барвистих вишивках, герданах і в'язаних виробах. Вона живе у своїх дітях і внуках.

Андрій, син Богдани і Теодора, народився 4 січня 1957 року. Після середньої школи, успішно закінчує Львівський політехнічний інститут, отримавши спеціальність інженера-радіофізика. Після навчання працює в лабораторії інституту. Там познайомився із Світланою Сусол і одружився з нею. Світлана і Андрій мають двох донечок: Богдану-Марію, що народилася 21 червня 1992 р., і Анастасію-Ганну, що народилася 23 червня 1998 року.

Як уже згадувалось, Богдана Ратич мала невиліковну хворобу серця, від якої передчасно, на 60-му році життя, померла 2 травня 1984 року. Після смерті дружини Теодор важко захворів і 18 травня 1994 року помер на 66-му році життя. Обоє поховані у Львові на Сихівському цвинтарі.

Андрій Ратич
з дружиною
Світланою
та дочкою
Богданою-Марією



Христина

Четвертою, наймолодшою, дитиною Стефанії і о. Степана Ратичів була донька Ганна-Христина, що народилася 6 серпня 1932 року в Тернополі. Після закінчення початкової школи вона навчалася в тернопільській гімназії «Рідна Школа».

З приходом радянської влади вчилася в середній школі, яку закінчує, одержавши атестат зрілості. У 1949 році поступила в Львівський Політехнічний інститут, але через важкі матеріальні обставини повернулася до Тернополя і жила з матір'ю. Працювала. З призначенням у церкву Різдва Христового нового, уже православного, священника московського патріархату, вони з мамою були змушені звільнити церковний будинок і перейшли мешкати до одних добродіїв, що жили по вул. Медовій 16, які їх ласкаво прийняли.

Далі, як уже було згадано вище, арештували батька – о. Степана і Христину разом з мамою вивезли в Сибір, (Томську область), а згодом у Хабаровський край. Про ці події так згадує сама Христина:

«2 березня 1950 року, о 2-ій годині 30 хвилин ночі, роздався стукіт у двері, увійшло багато воєнних, вони прочитали нам рішення органів влади про примусове виселення нас і розпочали проводити ревізію. О 10-тій годині ранку приїхала машина, ми погрузили свої скромні клунки і поїхали на вокзал. Звідси поїздом о 13-тій годині під великим конвоєм нас відправили в м. Бере-



Анна-Христина (Туся) Ратич –
наймолодша дочка Стефанії

жани в тюрму. Тут ми просиділи шість тижнів. Разом з нами в камері знаходилось шістдесят чоловік. Вікно виходило на коридор. В половині квітня, серед ночі, нас погрузили у вагони, видали сухий пайок і повезли в Сибір. І лише за Уралом нам стали приносити у вагони гарячу кашу з олією.

Поїзд зупинився у тупіку станції Асіно Томської області. Тут чекали ми ще три тижні, через повноводдя. А тоді завезли нас у тайгу, де була тільки витоптана стежина і стояло три палатки. В них ми прожили до першого снігу. За цей час ми будували дома з дерев'яних зрубів, в яких нас згодом поселили.

Опісля того, як нас перевезли до сестри Марії на станцію В'яземськ Хабаровського краю, я стала працювати нянею в дитячих яслах. Через рік мені вдалося поступити до музучилища, яке закінчила й одержала диплом з відзначенням.

У 1958 році мене звільняють із спецпоселення, але без права проживання у м. Тернополі. Втішившись звільненням, я їду на Україну до сестри Богдани, що проживала у Львові, та поступаю на перший курс Львівської консерваторії. Однак вчитися довго не прийшлося. Мені відмовили в прописці (в проживанні) і у м. Львові. Всі клопотання про прописку не увінчалися успіхом. І хоч я мала лише тринадцять років, коли арештували мого батька, мені разом з батьком в прописці відмовили за такими мотивами: 1. Не маю права на прописку згідно окремої постанови, 2. В мене вже є середня освіта, що, так як для мене, достатньо, ... і на цій підставі мене виключають з консерваторії»...

Ще в Хабаровську, навчаючись у музичному училищі, Христина познайомилася з акордеоністом Василем Потепньовим, білорусом, що також був вивезений з батьками в Хабаровський край, і вони одружуються. Спочатку, через відмову в прописці змушені працювати на Сколівщині, а згодом оселяються в Тернополі, де до виходу на пенсію вони навчають дітей музики і співу.

Христина і Василь мають троє дітей: Юрія, що народився 5 березня 1960 року, Наталію – народилася 10 грудня 1961 року і Дмитра-Ореста, народженого 29 лютого 1964 року.

Син Юрій – автомеханік, одружився з Марією Березою (народилася 19 серпня 1959 року). У них двоє дітей: Оксана (народилася 9 травня 1981 року) і Любомир (народився 22 січня 1984 року).

Донька Наталя одружилася з Володимиром Бучком (народився 15 червня 1956 року у Хабаровському краю, куди також були вивезені його батьки). Наталя закінчила культосвітнє училище, бібліотечний відділ.

Син Орест-Дмитро закінчив Одеську консерваторію, оженився з Іриною Черноус, що народилася 24 квітня 1964 року і також закінчила цю консерваторію. В них четверо дітей: Данило (народився 21 січня 1984 року), Марія і Дарія (народилися 7 березня 1997 року) та Христина, що народилася 8 серпня 2000 року.

Орест та Ірина працюють регентами церковних хорів.

Такими є основні відомості про шосту гілку роду Цегельських зі Струсова – родину Стефанії-Магдалини Ратич, наймолодшої доньки о. Теодора Цегельського.

Завершуючи розповідь про цей рід, такий чисельний і так щедро наділений як талантами, так і стражданнями, хочемо ще раз згадати добрим словом світлі



Родина Христини і Василя Потепньових

Позаду зліва направо: Юрій – син, Володимир Бучко – зять, чоловік Наталі, Орест – син; посередині: Марія – невістка, дружина Юрія, їх дочка Оксана, Христина і Василь, їх дочка Наталя, невістка Ірина, дружина Ореста; попереду: Данило – син Ореста, Любомир – син Юрія.

постаті тих, хто одружившись із жінками роду Цегельських, стали не лише повноправними членами цього давнього роду, а й видатними духовними світочами, які мали немеркнучий вплив як на весь свій рід, так і на широкий загал українського народу. Це, передовсім, – о. Степан Ратич і о. Євген Кравчук.

Ми вже згадували деякі відгуки про них, висловлені різними людьми. Тепер пропонуємо вашій увазі і безпосередні слова о. Степана Ратича. Вслухайтесь у ширі його слова, які він у далекому 1946 році слав із тюрми до своїх найрідніших... Чи думав тоді цей праведний страдалець, що через пів століття, у новому вже тисячолітті, ми читатимемо його задушевні слова? А може, саме таким був задум Всевишнього, коли надихав змученого в'язня писати із тюрми цього листа?..

ЛИСТ ІЗ ТЮРМИ

Святвечір 6 січня 1946 року, Чортків

Чогось наші в'язні нині споважніли, мало що говорять, ніби посумніли. Неділянські свята! Помолились Богу! Подали сніданок, не манить нікого. Такий день довгенький, як хвилина слідства.

Коли ж зійде зірка, зірка Віфлеємська? Бо то нині у нас – Святий Вечір буде. Тому тяжкі думи і тяженько в грудях. Попри вікна, двері, часовії ходять. Там мороз тріскучий, мало нас тривожить. На нашу камеру сумерк налягає. Подали каганчик – не хоче світитись. Що блисне, протакне, силуєсь загаситись. Як пастирі вбогі, на своїх клуночках сидять наші в'язні, молитви шепочуть. І тихенько стало, як у Вертепі Божім, де Христос родився в пеленах убогих. Вже й зірка вечірня на небі сіяє, всім вістку голосить: Христос ся рождає! На дошках долівки, рушниках, скатерті, у лампаді з хліба олій світить в жертву. А яке це світло чарівно-чудесне, така мала іскра, а світить так ясно. Ми всі його бачим, не бачать дижурні, вона їм здається – то зірки вечірні. А їх так багато! В очах наших в'язнів зіроньками світять гіркі сльози ясні. Та їх є ще більше в очах ріднесеньких, в яскинях, пустинях, в криївках густеньких. По цілому світу і по всіх усядах, де лиш б'ється серце в українських грудях. Ніхто з нас не плакав, самі сльози лились, ніхто не втирав їх, як нишком котились. Бо як виглядало б – боевик і плаче. Нас мучать, катують – сміємся, не плачем!

Чогось наш каганчик не хоче світитись, знов блиснув, притах, вже згас, щоби не дивитись.

Де такий художник чи поет знайдеться, щоб представив дійсність, не так, як здається?

На дошках долівки, рушниках, скатерті лежить і просфора – наш Ісус маленький. Не в царській палаті, а в підвал тюремний прийшов Бог предвічний, Месія – Спаситель. Щоб небо з землею на віки злучити, нам радість принести, надію скріпити.

Витай нам Ісусе, несем Тобі в дарі всі наші терпіння, всі муки і кари: за віру, за нарід, за наші родини, за долю і щастя й Волю України!

Вся Вселенна нині веселиться Різдом. І ми теж, хоч в'язні, торжествуємо з Христом! Де Христос родився, там Йосиф, Марія – Пресвята Родина, Опіка, Надія!

Разом з нами нині кругом засідає вся наша родина, що десь там страждає. Вона духом з нами, молиться, думає, ділячи просфору – цілує, бажає сили у терпінню, волі із неволі – а всьому народу щасливої долі – так старенький декан о. Воробкевич, ділячи просфору, бажає сердечно й кожному зокрема своїми руками, як руками рідних, ділить просфорами. І до загальних бажань свої добавляє, потішить, розрадить, а то й звеличає. Бо де ж правду діти – всі ми, що там жили, себе шанували, як брати любились. В горю потішали, піддержували духом, як хто прийшов з слідства й опускав вже вуха. Ми підходили до о. декана, в руки цілували й о. капелана, бо св. Вечеру уладив так гарно, щоби і для нас Святвечір не пройшов так марно!

Метушню почули часові-дижурні, впали на камеру і стали, як дурні. Лиш лампадку взяли, з хліба хрест святенський, а нас не рухали, пішли немирненькі. А св. Вечера вже була готова – її нам прислала пані деканова. Був з ушками борщик, пиріжки з капусти, голубці і кутя, пампушки і хрусти, кип'яток гарячий, калачик біленький – всі ми їли, тим й були ситенькі. Наш о. капелян за нас всіх складає щирю вдячність, кому випадає. Слава во вишних Богу і Синові Його, Матері Пречистій, Духові Святому.

І Вам Отче-декан, пані декановій і всім нашим рідним вінишуєм спокоем.

Крізь віконце місяць до нас заглядає, там мороз скрипучий на сон вже збираєсь. Вже й мишки виходять, до нас заглядають, вони зголодніли, то й нас присипляють. Не чуєш вже коляд. Попри вікна, двері лиш часові ходять. На ясному небі падуть метеори – то з очей рідненьких ллютьсь перли – сльози.

Цілую головки діточок миленьких, сестру нашу Ганю, Дорогих, Рідненьких. Твої, моя Стефцю, рученьки дрібненькі. Спи моє Серце, сни – сни щасливенькі! Вже вечірня зірка на небі згасає – її ясне сонце з овиду зганяє.

А мороз різдвяний, не слабне – кріпшає!

Христос ся раждає – Славіте-витаєм!

о. Степан Ратич

Цікавим є вірш, у якому о. Степан описав свій прихід у тюремну камеру. А оскільки цей опис давав ще й відомість, хто там перебував, то, коли вдалося передати його на волю, це мало велике інформативне значення.

Зараз такий лист можна вважати достовірним історичним свідченням, що добре може прислужитися історикам, які досліджують історію репресій щодо українського народу та Української Церкви. Тому наводимо і його:

*Відчинились двері, число три, камери,
Сюди мене вхнули, аж здригнулись мури.
Слава Богу, слава і навіки слава,
Бо хресна дорога – це наш шлях до слави.
Чи мене приймете, злочинця нового,
Що не зрадив віри, ні народу свого?
Приймемо, приймемо, просимо сидати,
Будем разом у тюрмі волю здобувати.
Волю здобувати – тюремним терпінням,
«З нами Бог!» – молитись всі ми розумієм.
Тут інженер Сацький, Киба, Синак, Дацький,
Гуцал, Шевчук, Гасай, Заяць, Крук і Пірус,
Тут старенький декан отець Воробкевич
І отець Процишин – пастирі вірненькі!..*

Говорячи про особу о. Степана Ратича не лише як про гідну постать у родах Цегельських-Ратичів, а й видатну особистість, взагалі, якому належитьсь достойне місце в українській історії, вважаємо доречним подати і деякі публікації про нього.

Остап ХОМЦЬКИЙ

ЙОГО СЛІД У МОЇЙ ДУШІ

Отець Степан Ратич

Міцний життєвий фундамент і заряд патріотизму одержали ми, вихованці гімназії та ліцею, від нашого професорського колективу. Чи не на найвищому щаблі шанобливості серед плеяди учителів – світла постать духовного наставника, катехита о. Степана Ратича. Людина добросердна, чутлива, надзвичайно скромна, але з багатим внутрішнім світом, він був справжнім пастирем молоді. Як ніхто інший, глибоко знав душу кожного зі своїх учнів, їхні нахили й уподобання, теплим словом умів допомогти в будь-якій ситуації, і при коректній вимогливості, як вчитель Закону Божого, не міг повестись так, щоб зранити юнацьку душу, образити необережним словом, а завжди направляв на потрібну стежину там, де ми помилялись.

З о. С.Ратичем мені доводилось зустрічатись частіше як з патроном Марійської дружини, головою якої, за його рекомендацією, мене обрали. Без нав'язливості, без менторства, якимось по-дружньому, він ставив переді мною завдання, які виконувались легко й беззастережно, своєчасно. Отець С.Ратич завойовував серця молоді своєю громадською активністю, рідкісним демократизмом – учив нас теорії музики, гри на музичних інструментах (до речі, під його керівництвом я навчився грати на скрипці), керував оркестром, у спілкуванні звертався до нас словом «товаришу». На батьківську теплоту ми відповідали йому щирою любов'ю, відданістю й пошаною. Глибоко в наших серцях він прищеплював справжній патріотизм, гуманізм, викристалізовував етичні засади.

Запалений ним у гімназії вогонь патріотизму наснажував учнів на добрі справи. Це знаходило конкретне втілення в різних заходах, організованих до ювілеїв видатних подій в історії нашого народу. Традиційними були Шевченківські академії, дні Листопадового зриву та ін., до чого нас залучав о. Ратич. Якимось він поручив мені реферат на вечір, присвячений 21-й річниці битви під Крутами. Вдячний, я з відповідальністю поставився до цього завдання: о. Ратич схвалив доповідь, і я виголосив її на загальногімназійному святі в лютому 1939 р. Місія, що випала на мою долю, глибоко мене схвилювала. Адже мені було доручено воскресити в пам'яті колег невмирущий подвиг учнів київських гімназій і студентів університету ім. св. Володимира, наших ровесників у боротьбі за самостійність Української Народної Республіки, безстрашних фермопільців, які, за словами Є.Маланюка, становлять «тип новітнього українця, (...) що намагається надати проявам українськості ціни справжнього, вже національного стилю» (газета «Волинь», 1943 р.). Крутянський подвиг надихнув багатьох із нас до безстрашного чину в рядах дивізії «Галичина» та в УПА самовіддано боротися за Україну.

Вечір здобув широкий розголос серед колег-українців, що вчилися в державних (польських) гімназіях. Один із них попросив позичити йому мою доповідь, яка «пішла по руках» і, звичайно, до мене вже не повернулась. Минуло майже 60 років від нашої Крутянської академії, а спогад про неї, нерозривний з пам'яттю про мого керівника, яскраво зберігається в моїй душі.

Прикро, що о. С.Ратич не дожив до воскресіння незалежної України, до чого усім єством, гарячим серцем готував нас, молодих.

«ЮВІЛЕЙНА КНИГА УКРАЇНСЬКОЇ ГІМНАЗІЇ В ТЕРНОПОЛІ 1898-1998», стор. 249

Автор вищенаведеного спогаду, колишній гімназист, завідувач кафедрою іноземних мов Львівської академії ветеринарної медицини ім. проф. С. Гжицького доцент Остап Хоміцький світлій пам'яті незабутнього катехита о. Степана Ратича присвятив також і свій поетичний спогад:

*Він був як Батько, як учитель,
Слуга Господній, Патріот
України і свого народу,
Що прагнув Свободи висот.
Як отець добрий, Він уважно
Таланти в учнях знаходив,
Плекав, ростив, мов квіти ніжні,
Мистецтва співу сам учив.
В дитячі руки інструменти
Музичні сам вкладав,
З знанням теорії сольфеджа,
Різних акордів, кварт, октав...
В душі носив два заповіти:
Бог, Україна – над усе.
Для них творив, терпів, боровся,
За них віддав життя усе.
Він вчив любити Україну
У праці, без фанфар, в ділах.
А як потрібно – без зупину,
Як юнь Крутянська – у боях.
Благословенне його слово
У наших душах проросло
Та у час слушний вихованців
Когорту у бій повело.
Геройськи бились з окупантом
В дивізії «Галичина»,
Славу стрілецьку множили
В безсмертних куренях УПА.
І наші душі врятував Він
Від алкоголю, тютюну
Через Марійську дружину
Вивів на путь Він нас ясну!
Слава Вам, Отче, за щедроти
Душевні, що Ви нам дали.
В серцях у наших, вдячних учнів,
Вони нетлінні збереглись...*

Остап ХОМІЦЬКИЙ
Львів, 23 квітня 1993 р.

Євген Кравчук

Світла постать блаженної пам'яті отця доктора Євгена Кравчука – зятя Стефанії і о. Степана Ратича, чоловіка Марії – заслуговує на те, щоб тут окремо зупинитися на його подвижницькому і страждальному житті.

Отець-доктор Євген Кравчук народився 19 березня 1912 року в сім'ї отця-крилошанина Йосифа Кравчука, який був парохом Бірок Великих Тернопільського деканату. Початкову освіту здобув у Бірках В., потім навчався в тернопільській гімназії. Але через донос товариша, що ніби-то Євген розповсюджував листівки, його виключили з гімназії. Щоб уникнути подальших неприємностей і можливих переслідувань, о. Йосиф везе сина Євгена до Кракова, де з допомогою знайомого римо-католицького священика влаштовує його в польську гімназію. Успішно закінчивши її, Євген поїхав до Праги (Чехословаччина), де поступив на філософський факультет університету.

Закінчивши університет, захистив докторську працю, отримав учений ступінь доктора філософських наук. Після цього повернувся у Львів і навчався у Львівській Богословській Академії, яку закінчив в 1937 році.

Перед захопленням Червоною армією Галичини у вересні 1939 року Євген виїхав до Німеччини в Берлін, де студював журналістику.

Голова сучасного Тернопільського обласного товариства «Просвіта» п. Богдан Головин у своїй книжці «Мученики та ісповідники Української Церкви ХХ століття» в статті «Доктор теології» так описує подальшу долю о.Євгена Кравчука:

«... В 1943 році повертається до Львова. У духовній академії, яка відновила свою діяльність з початку німецької окупації Львова, читав лекції з історії української Церкви. Проте після відновлення советської влади у Галичині літом 1944, духовна академія вдруге була ліквідована (перший раз восени 1939 року), студентів теології розігнано, а увесь професорсько-викладацький склад позбавлено роботи. Звільнений і Кравчук Євген, влаштувався на роботу науковим працівником в Львівському музеї українського мистецтва.

6 листопада 1948 року о четвертій годині над ранком до помешкання увійшло троє чекістів. Вони показали ордер на право проведення обшуку у помешканні та на арешт Євгена Кравчука. Обшук був довгий і прискіпливий. Кожний лист, назви газетних і журнальних статей, книг і брошур перечитувались, зверталась увага на автора, рік і місце видання. Переглядалися усі наявні в помешканні світлини, хто на них сфотографований. Кожна річ в помешканні була в руках перевіряючих. Шукали за «зброєю», вибуховими матеріалами. Проте нічого не знайшли, лише забрали диплом про присвоєння Кравчуку Євгену вченого ступеня доктора філософських наук, окрему релігійну літературу, молитовники. Євгена Кравчука спеціальною автомашиною, «чорним вороном», відвезли у тюрму МДБ на вулиці Лонцького. Почалися чорні дні. З метою зломити морально і фізично допити проводились слідчими лише у нічний час з невеликими перервами. Слідчі вели себе брутально, вживаючи у своїй мові лайливі нецензурні слова, ображаючи людську гідність вченого. До нього застосовували побої, кидали в карцер. Слідчі вимагали, щоб він говорив про себе те, що їм було потрібно до справи. І

Євген Кравчук, щоб не стати покаліченим, знівеченим, наговорив про себе те, ким ніколи не був, що ніколи не робив. Так, перебуваючи в Німеччині, був завербований розвідкою і приїхав у Львів, щоб займатись шпигунством на користь іноземних держав Заходу, постачати їм відомості про економіку країни, дислокацію військових з'єднань, оснащення бойовою технікою, передавати відомості про стан катакомбної УГКЦ, роботу священників-підпільників з мирянами, про свій зв'язок з розвідувальними центрами імперіалістичних країн Заходу, посередництво між УПА, ОУН та їх керівництвом в закордонних державах. Слідчі самі говорили й все докладно описували, а він все лише стверджував під час слідства і підписував протоколи допиту. А коли слідчі «зібрали» на їх думку багато компрометуючих «фактів діяльності», тоді це передали в суд. Справу розглядав військовий трибунал Прикарпатського військового округу. Пародія на суд тривала всього декілька хвилин. Вирок військового трибуналу був суровий. Він засудив Євгена Кравчука, як «ворога народу», «ярого буржуазного націоналіста», «шпигуна іноземних імперіалістичних розвідок» до найвищої міри покарання – розстрілу з конфіскацією майна, що йому належить.

Вирок не був виконаний. Він був замінений на 25-річне ув'язнення в таборах посиленого режиму, а після відбуття покарання позбавлення громадянських прав та вічне поселення у віддалених районах країни.

Його дружину Марію з двома маленькими дітьми в 1949 році вивезено у Хабаровський край на станцію В'яземська. Тут вона трудилась вантажницею цегли у вагони. Його дружина дочка греко-католицького священника, пароха міста Тернополя о. Степана Ратича.

Кравчук Євген покарання відбував у Магадані, працював на добуванні слюди. В цьому концентраційному таборі томився до 1956 року. В цьому році в концтаборі переглядалися справи усіх в'язнів. Суд визнав його безпідставно засудженим і звільнив із-під охорони в таборі. А коли вийшов на волю, виїхав у Хабаровський край на станцію В'яземську до своєї дружини та дітей, яких туди депортовано ще у 1949 році. Тут разом з його дружиною і дітьми мешкав його тесть о. Степан Ратич з дружиною і молодшою дочкою Христинною. На станції В'яземській влаштувався працювати ковалем.

Недовго довелось йому прожити на волі. 4 листопада 1957 року на помешкання вночі зроблено набіг кадебістів. Причиною було те, що Митрополит Йосип Сліпий передавав чернетки свого нарису майбутньої історії Української Греко-Католицької Церкви дружині Євгена Кравчука на станцію В'яземська Марії Кравчук. Вона їх ретельно переписувала і пересилала своїй тітці Ратич Ганні у Тернопіль. Звідси ця праця мала пересилатися за кордон. Кадебістам удалось натрапити на слід пересилки цієї праці. На її помешканні під час обшуку знайшли чернетки, написані Митрополитом Йосипом Сліпим і переписані аркуші. Кадебісти арештували не Кравчук Марію, а її сучужка Євгена.

Советський суд вдруге невинного Євгена Кравчука засудив на 10 років тюремного ув'язнення в таборах посиленого режиму. З Хабаровського краю його направили в концтабір у Мордовії. Тут працював він ковалем.

Сім'я Євгена Кравчука в 1959 році одержала звільнення із поселення і можливість повернутись у Тернопіль. Прибувши у Тернопіль, найняли при-

ватне помешкання. Дружина влаштувалась бухгалтером на базі. Через декілька років вони отримали помешкання із двох невеличких кімнат.

У 1967 році Євген після повного відбуття покарання був звільнений з-під охорони. Він повертається у Тернопіль до своєї дружини і дітей. В Тернополі йому не поталанило прописатись до своєї родини, бо міліція категорично йому в цьому відмовила, як такому, що двічі відбував «покарання» по політичних параграфах кримінального кодексу. Він був вимушений виїхати у сусідню область й прописався у місті Золочеві на Львівщині. Тут Євген поступив на роботу на фабрику безалкогольних напоїв простим робітником.

В Золочеві через рік був таємно висвячений єпископом-підпільником Василем Величковським. З того часу займається душпастирською роботою. До часу легалізації УГКЦ таємно хрестив дітей, відправляв Богослужіння, вінчав, хоронив померлих, навчав дітей молитов і підготовляв їх до першого Причастя, посвячував новобудови та надавав інші послуги мирянам.

У 1982 році звільнився з роботи у зв'язку з виходом на пенсію. Раніше, тобто після досягнення 60 років життя, не міг, бо не одержав би ніякої пенсії (перебування в ув'язненні не зараховується в стаж роботи). Довелось працювати ще 10 років понад встановлений пенсійний вік. В концентраційних таборах стратив здоров'я, хворів на інфаркт, нервові виснаження. Пенсійна комісія встановила йому пенсію лише 25 карбованців щомісячно. З минулого року живе на квартирі своєї дружини в Тернополі».

Автору, мабуть, не було відомо, що отець-доктор Євген Кравчук, працюючи в Золочеві на заводі безалкогольних напоїв звичайним робітником, збивав там дерев'яну тару, а вечорами підпільно виконував обов'язки ректора підпільної духовної семінарії і як професор готував нових священиків Української Греко-Католицької Церкви.

У 1989 році він нелегально переїхав у Тернопіль до своєї дружини, оскільки стан його здоров'я з кожним днем погіршувався і вимагав постійної опіки близьких. В 1991 році Україна стає незалежною державою. А 5 серпня 1992 року після довгої і важкої недуги о.-др. Євген Кравчук відходить в інший світ. Тернопільська єпархія влаштувала йому величавий похорон. Похований він на тернопільському старому цвинтарі, поряд з батьками його дружини о. Степана і Стефанії Ратичів.

Реабілітація о.др. Євгену Кравчуку прийшла вже після його смерті.

ЗАМІСТЬ ЕПІЛОГУ

Минуло вже багато, багато літ, немає серед живих не тільки дітей, зятів і невісток отця Теодора, померло вже і не мало його внуків, та пам'ять про них жива, хотіло б ся передати її і їх нащадкам. Гортаючи пожовклі листки родинних архівів, в руки попали спомини зятя о. Теодора Цегельського – о. Степана Ратича. Уривками з цих споминів, хочемо закінчити наш збірник:

«Як то приємно слухати, коли малі діти, чи внуки бажують своїм батькам, чи дідусям і заявляють їм свою щирю, дитячу любов. Це ж бо найкраща, бо божественна і вічна чеснота. Нею сам Бог наділив наших пра – прародичів, грядущі покоління, наші подружжя, наших дітей, цей плід взаємної любові, цю родинну любов передають з покоління в покоління, з роду в рід.

У наших батьків було одинадцять дітей, сім братів і чотири сестри. Троє, малими ангеликами відійшли у вічність, а прочі всі, трудами люблячих нас Родичів, одержали середнє і вище образование: три сестри і один брат доступили учительського звання, три брати теж учительсько – душпастирського звання ...Та найбільший скарб, який ми одержали в спадщині по наших родичах, це любов: любов Бога, любов ближнього (без різниці віри, нації) і любов родинну, а з цим любов народу, бо родина, це первісна клітина народу і всього людства, а любов це цемент єдності родин, народу і всього людства, бо – «в єдності сила народу»...

Ми дорожили і дорожимо цим скарбом, яким вивінували нас незабутні наші Родичі, Ми за це їх любили і шанували, були їм вдячні і з вдячністю загадуємо їх завжди, виконуючи їх заповіт взаємної, родинної любові.

З приємністю доводиться мені ствердити, що і всі наші родинні зв'язки споріднення, зійшлися з родинами примірної родинної любові і співжиття»

А в своїх спогадах після повернення із тюрми і заслання о.Степан пише:

«Бо чи це не чудо, що вся наша рідня будучи приречена на «унічтоженіє» (знищення), а це слова моїх посіпак, в значній мірі до тепер осталися при житті і по страхітливих переживаннях, час від часу сходиться в родинному крузі, радіє собою, потішає себе і подивляє чудні діла Божого провидіння.

Або чи не чудо це, що нині в нашому родинному крузі витаємо найстаршого сестрінка Маркіяна (старшого сина о. Миколи Цегельського), котрий тому приблизно 17 літ, як студент 1 р. теології, залишив нас і опинився поза межами нашого туземного «раю», ідучи назустріч незвідної судьби скитальця-емігранта. А нині він являється між нами як дипломований доктор, інженер, з милою дружиною Казею і донечками Мартусею і Анусею. Це справді чудне діло Божого провидіння. Та я питаю, що властиво було спонуюю нашого дорогого сестрінка Маркіяна, щоби вже вдруге витати між нами в нашій незavidнім «раю». Думаю, що не помилюся, коли скажу, що тою спонуюю була і є туга за рідною землею, за ріднею і вже неподільна

синівська любов до рідної мами, яка все була, є і буде осередком родинної любові, притягаючою силою для всієї родини.

Польський теній-поет Міцкевич на початку своєї безсмертної епопеї “Пан Тадеуш” каже: “*Litwo, Ojczyzno moja, ty jestes jak zdrowje, ile cie cenic trzeba, ten tylko ci powie, kto cie stracic*”. Ці слова вповні даються примінути і до нашої рідної мами. Як маленька дитина почуває себе найщасливішою і безпечною при грудях мами, в її обіймах, так і дорослі діти, свідомі заслуженої любові, ніким незаступної ролі, яку відіграє в родинному житті, мама, чуються щасливі, коли за її життя можуть з нею перебувати, виявляти її свою вдячність, любов і пошану, а це для мами є неоціненною заплатаю, за материнські труди, терпіння, недоспані ночі, журби і жертовну материнську любов, бо в дитини головка болить, а в мами серце – каже народна мудрість.

Основою родинного життя є родинна любов, не самолюбна, егоїстична, а любов жертовна, терпелива, виrozumіла, любов, в якій всі радіють родинною радістю, боліють в терпінні, сумують в нещастю, взаємно себе потішають, розраджують, піддержують на душі, в біді і нужді спомагають.

Приміром такої жертовної любові, якої найближчим представником є сідобородий стрий Роман (син о. Теодора Цегельського), його многострадальна сестра Стефа (дочка о. Теодора, дружина о. Степана Ратича), найстарший сестрінок наш Маркіян, його брат Домет і сестри Ліда і Марта (діти о. Миколи Цегельського).

Про цю родинну любов і зв'язок Струсівських Цегельських багато сказали би осиротілі свого часу діти Зофійовських, які знайшли захист і опіку в домі Струсівського патріарха Цегельських, дідуся о. каноніка Теодора і бабусі Марії з Мандичевських.

Не вадить згадати і про любов найстаршого із синів Дідуся Геня (о. Евгена Цегельського) і його дітей, (знаходяться в еміграції в США) які стали великою поміччю в час важкого лихоліття для своїх братів і сестер, або любов заточенця Левка (сина о. Теодора Цегельського), що пише так тужні, повні родинної любові листи. То його в великій мірі заслугою, опікою і поміччю є, що наш сестрінок Маркіян (син о. Миколи Цегельського) осягнув своє визначне звання, становисько. Наш сідобородий стрий Роман, який веде безперервні родинні зв'язки перепискою, відвідує свою рідню, наділяє все якось даруночком, бодай цукерком. А Андзя (дочка о. Теодора, дружина о. Миколи Декайла) з Оленкою (її дочкою) своєю гостинністю стала замість Струсова родинною Меккою. Про многострадальну Стефу (дочка о. Теодора), не маю слів, щоби висказати її родинну любов і жертовність в часах нашого народного лихоліття, в часі мого заключення (в тюрмі) разом з моєю сестрою Ганею (Ратич) ратували моє життя з нараженням свого.

Слідами родинної любові наша сестрінка Лідзя (дочка о. Миколи Цегельського), яка мимо великих терпінь і прикростей, яких зазнавала з різних причин, з любові до рідні, жертувала все для своєї мами, брата і сестри.

... Я нарочно, підношу маркантні вияви родинної любові, щоби передати її грядущим поколінням для плекання традиційної нашої родинної чесноти любові, винесеної з родинної хати і перенесеної в своє родинне гніздечко, в своє подружнє співжиття і передаючи їх своїм дітям...

... бо де любов –
«де згода в сімействі
там мир і тишина,
щасливі там люди
блаженна сторона!»

...Нехай процвітає ця родинна любов Струсівської галузі і передається до наслідування грядучими нашим поколінням на Божу славу, честь родини Цегельських і з ними споріднених...

...Бо що ж більше можна додати?. Хиба ще побажати, щоби все таки діждати тої хвилини, яка йде і яка прийде, щоби на вольній волі, разом зі своїми вірними, єдиним серцем і єдиними устами молитися в своїй парохії, в своїй Церкві на многі літа!

28 липня 1963 року»



Леся КРИП'ЯКЕВИЧ.

Відбудувуймо рідну хату

Рік родини, проголошений Організацією Об'єднаних Націй, супроводився цілим рядом визначних акцій у світі, пов'язаних з поважними дослідженнями різних сторін життя родини і її проблем.

Вселенська Церква благословила родину особливим зверненням Папи, займаючи при цьому тверду позицію щодо дискутованої регуляції народжень, нерозривності шлюбу і пошанування та збереження життя від днів зачаття.

Руйнація родини у сучасному світі як клітини християнської духовності, як Малої Церкви, з властивим їй національним і етнічним теплом родинного вогнища, родинним переданням і традицією, спричинила руйнування засад державності, міждержавні конфлікти.

Перші кроки української державності відкрили для нас глибоку трагедію вщерть зруйнованої традиції української родини. Руйнація відбулася не тільки фізичним методом. Комуна висміяла християнство в родині, сфальсифікувала історію, знищила поняття родинної честі, зробила небезпечним дослідження генеалогії і мемуаристики, потоптала шляхетські і національно-аристократичні корені, порозкидала родини по далеких чужинах, плекаючи тип етнічної химери-руйнівника. Ця примара і досі сидить в кожному з нас, і поки ми не відчуємо гострої необхідності вичавити її з себе, вона точитиме нас чужою ментальністю зайди-кочівника, глибоко невластивою українцеві.

Таким підступним способом була практично зруйнована невелика верства національної і родової аристократії, без ідеалізму якої існує сьогодні пряма загроза меркантилізації суспільства.

Чудесним збігом обставин минулий Рік родини збігся і з появою в Україні монументального видання родинної мемуаристики «Заги роду Цегельських і розповіді про Кам'янку Струмилову» відомого громадського і пластового діяча Юрія Цегельського з Флориди (США). Цей рідкісний вид літератури, окрім своїх цікавих читачьких вартостей, стає джерелом досліджень життя інтелігентських родин широкого регіону, зокрема священничих родів. Матеріали до «Заги» збиралися близько 20 років родинною з діаспори і в Україні, ще в період, коли родина була розділена «залізною завісою». «Зага» вийшла у світ за кошти родини. Поява «Заги»,

захоплені рецензії істориків, прихильні листи і відгуки, поширення її в Україні заохотили організацію «Українська молодь — Христові» у Львові разом з родинним комітетом скликати і зорганізувати «Світовий з'їзд родини Цегельських», який і відбувся з великим успіхом 25-28 серпня 1994 р. у Львові і Кам'янці Струмилової. На з'їзд було запрошено представників родини з діаспори і України. Центральною постаттю з'їзду був автор «Заги роду Цегельських» Юрій Цегельський, який, незважаючи на поважний вік, прибув повний енергії. Він має блискучу історичну пам'ять, є живим свідком історії, є патріархом родини, сином члена уряду ЗУНР Льонгіна Цегельського. Прибув, перелетівши океан і Європу.

Родинний комітет поставив мету – відродити духовне і культурне середовище Кам'янки Струмилової, в якій прадід отець Михайло Цегельський був 70 років парохом, засновником «Просвіти» і всіх громадських організацій і церковних братств, збудував собор Різдва Пресвятої Богородиці, Народний дім, хатучитальню, був ініціатором і учасником перепоховання тлінних останків отця Маркіяна Шашкевича. У плани родинного комітету входило: створення історико-краєзнавчого музею в Кам'янці Струмилової з меморіальною кімнатою родини Цегельських, побудова пам'ятника о. М. Шашкевичу та примирення двох ворогуючих церковних громад шляхом освячення каменя під нову церкву, впорядкування родинного архіву, створення родинної фундації, впорядкування могил. Праця родинного комітету, радість від великого родинного збору дали родині глибокі радісні відчуття, викликали потребу близькості і тісного контакту, почуття гордості за славетних членів родини і бажання трудитися для майбутнього України, за яке віддали своє життя багато членів роду різних поколінь.

Достойно привітали Світовий родинний з'їзд представники влади міста, благословив родину своїм пастирським словом Патріарх Мирослав Іван кардинал Любачівський. Щире послання з'їздові і безцінний архів Кам'яниччини для майбутнього музею прислав професор Іларіон Калиневич та багато родин і приятелів. Особливим листом, сповненим надії на відродження родів для майбутнього України, звернувся архімандрит отець Любомир Гузар.

З'їзд відбувся піднесено й урочисто. Викликав великий інтерес преси, радіо і телебачення, дав поштовх іншим ініціативам родини.

Вже через два тижні львівська «Просвіта» організувала конференцію «Генеалогія славних галицьких родів». У праці цієї конференції бере участь підприємство «Некрополіс», яке збирає фонд інформації про видатних людей Галичини (фонд налічує вже 4000 імен). Конференція мала ряд дуже цікавих доповідей про дослідження родів Барвінських, Шухевичів, Кордубів, Крушельницьких та інших. Виникла думка про підготовку і видрукування монографій про окремі родини. Врешті, у Харкові з ініціативи Національної асоціації митців у дні св. Покрови проводилася наукова конференція «Рід, родина, нація». Конференція відбулася на високому науковому рівні, охоплюючи широке коло вчених, психологів, статистиків, священиків, лікарів, філософів, антропологів. Вона торкалася минулого і перспектив нації. Хто ми? Куди йдемо? Якими шляхами? Чи легко бути українцем? Як відродити основи родинного устою?

Визріває думка закласти Федерацію родин України, метою якої буде збереження пам'яті історії старих українських родів та на їх кращих традиціях плекання молоді української еліти.

Газета «За вільну Україну» від 15 лютого 1995 року.



За активну діяльність щодо зміцнення родини і сім'ї та проведення Світового родинного з'їзду родина Цегельських нагороджена грамотою від Вселенського Архієрея Івана Павла II, який високо поцінував внесок української династії у піднесення престижу сім'ї!

Костянтин ЦЕГЕЛЬСЬКИЙ

З'ЇЗД РОДУ ЦЕГЕЛЬСЬКИХ

I РОЗПОВІДЬ ПРО КАМ'ЯНКУ-БУЗЬКУ

На Львівщині відбулася неординарна подія – Світовий з'їзд родини Цегельських – з'їзд славетного роду борців за нашу державу, за греко-католицьку віру, за духовне та культурне відродження українського народу. Впродовж віків за свою сподвижницьку діяльність рід Цегельських зазнавав жорстоких переслідувань, арештів та заслань. Важка доля розкидала родину по цілому світу, але збереглася у нащадків любов до рідної землі, живуть родинні традиції і пам'ять – пам'ять про славетних своїх предків.

На з'їзд із Сполучених Штатів приїхав старійшина роду, автор книги «Зага роду Цегельських і розповідь про Камінку Струмилову», доктор Юрій Цегельський (син відомого державного діяча ЗУНР доктора Льонгина Цегельського).

Три дні роботи з'їзду з насиченою програмою підготував і провів оргкомітет під керівництвом Лесі Крип'якевич-Цегельської – відомого художника, голови Управи організації «Українська молодь Христові». В оргкомітеті працювали Ярема Кравець, Люба Кміцікевич, Юрій Коваль, Лідія Купчик, Любомир Лиско, Андрій Цегельський та інші.

Проведення з'їзду, підняті й обговорені на ньому проблеми є достойним вкладом родини Цегельських, організаторів з'їзду, духовенства, релігійних та громадських організацій і всіх співвітчизників, що взяли участь та підтримали цей почин, в програму Міжнародного року родини, в сучасну історію рідного краю.

З'їзд розпочався в п'ятницю, 26 серпня, з молитви в храмі Святого Юра, яку провів з родиною Цегельських та їх гостями парох храму о.Зеновій Павлиш. Після молитви її учасники відвідали Святоюрську крипту, де спочивають тлінні останки архієпископа, митрополита кардинала Сильвестра Сембратовича, архієпископа митрополита Андрея Шептицького та Верховного архієпископа кардинала Йосифа Сліпого. Біля митрополичих палат з'їзд одержав благословіння Глави Української Греко-Католицької Церкви Мирослава Івана кардинала Любачівського.

Пізніше багаточисельна родина відвідала Янівський та Личаківський цвинтарі у Львові, де поклала вінки до могил своїх родичів. Вінок також було покладено біля меморіальної дошки на будівлі колишньої тюрми НКВД закатованому священику з родини Цегельських о.Романові Лиску.

Пополудні в церкві Святого Преображення відбулася деканальна конференція на тему “Роль священичих родин у духовному житті Галичини”, яку відкрив отець-декан Ярослав Чухній. На конференції доповідали о.Любомир Горчинський, доцент Львівського Університету, член Спілки письменників Ярема Кравець, науковий співробітник Інституту Історії Церкви Лідія Купчик, доцент Львівсько-



Слава Ісусу Христу!

Львів, 26 серпня 1994

визв Р94/434

**СВІТОВОМУ З'ЇЗДОВІ РОДУ ЦЕГЕЛЬСЬКИХ
КАМ'ЯНЕЦЬКОЇ ГІЛКИ**

Достойна Родино!

Сердечно вітаю нащадків славного Роду Цегельських із Святоюрської гори з Митрополичого Собору, в якому одержали священство з рук Митрополита Андрея і Патріарха Йосифа багато священників Вашого роду.

У своєму посланні до родин Святіший Отець закликає світ до миру, який закарбований у первісному Божому задумі, в основі природи людської істоти.

Ваш рід пройшов через багато випробувань і зумів зберегти світло прабатьківського передання і традицію нашої Церкви.

Нехай же молоде покоління Вашого роду закладе здоровий фундамент незалежності молодій Українській Державі і збереже святість малої Церкви-Родини у нашій відродженій Українській Греко-Католицькій Церкві.

Благословення Господнє на Вас!



Миролюб
+ *Кардинал Любачівський*
+ Мирослав Іван Кардинал Любачівський
Голова Української Греко-Католицької Церкви



Зустріч учасників З'їзду родини Цегельських з Блаженнішим Мирославом Іваном кардиналом Любачівським біля Митрополичих палат Собору св.Юра у Львові.

*Фото Володимира Саквука
«За вільну Україну», Ч.159 (776) від 30.08.1994 року*

го медінституту Андрій Цегельський, доктор Юрій Цегельський зі США, член Спілки художників Леся Крип'якевич. В доповідях говорилося про проблеми жонатого духовенства, вплив священничих родин, їхніх традицій на духовний і культурний розвиток нації. Слухачі познайомилися з родинними здобутками Цегельських в галузі науки, культури та мистецтва.

На другий день у Львівському музеї історії релігії згідно з програмою з'їзду відбулася презентація книги доктора Юрія Цегельського “Зага роду Цегельських і розповідь про Камінку Струмилову”, на якій були присутні діячі науки, культури, журналісти. Презентацію відкрив директор Клубу греко-католицької інтелігенції Іван Гречко, виступили працівник музею історії релігії Олена Лозій та доцент університету Ярема Кравець. Говорилося про історичну та суспільну цінність твору, оригінальність жанру. В книзі зібрано унікальні відомості про багато поколінь славетного роду, починаючи від часів Богдана Хмельницького до сьогодні, висвітлених в контексті тогочасних історичних, політичних, економічних та культурних подій. Книга добре проілюстрована фотографіями, містить багато генеалогічних таблиць. Автор книги д-р Юрій Цегельський розповів присутнім про передумови її написання, джерела одержання інформації, їх достовірність. Дочка автора Ольга говорила про їхній побут і виховання в кращих традиціях роду далеко від рідної землі, про титанічну працю батька над презентованою книгою впродовж 15 років. На закінчення всі бажаючі змогли одержати автограф автора на книзі, яку можна було тут придбати. Під акомпанемент відомого органіста п.Півнова перед присутніми виступили лауреат міжнародних конкурсів флейтист

Андрій Карп'як, потомок роду Цегельських, та всесвітньовідомий скрипаль, соліст Варшавської філармонії Петро Цегельський, син о. Артемія Цегельського.

Після презентації відбулося відкриття виставки «Історія роду в документах та світлинах», де зібрані унікальні архівні документи, родині фотографії та реліквії. По завершенню офіційної частини родина запросила гостей на традиційну каву.

У неділю родина та гості з'їзду прибули до Кам'янки Бузької, звідки бере свій початок одна з гілок славного роду Цегельських. Впродовж сімох десятиліть парохом в Камінці Струмиловій був один з найяскравіших представників роду, декан Струмило-Камінецького деканату, в свій час Генеральний Вікарій Всієї України, отець-шамбелян Михайло Цегельський. Він завжди був у центрі духовного, громадського, культурного, господарницького життя Камінки Струмилової. Його зусиллями в Камінці збудовані велика кам'яна церква, Народний дім, заснована бурса для здібної молоді. Він організував і очолив Камінецьку філію товариства «Просвіта». Отець-шамбелян Михайло Цегельський виховав своїм прикладом, високою мораллю, незламною вірою, незгасною любов'ю до рідної вітчизни не одне покоління камінчан.

У центрі Кам'янки-Бузької приїжджих зустрічали з хлібом і сіллю представники районної та міської влади, духовенство, широка громадськість міста, лунали теплі слова привітання, дарували квіти. Організували колону і разом рушили до церкви Різдва Пречистої Діви Марії, єдиної в місті діючої церкви, збудованої стараннями о. Михайла Цегельського. Попереду молодь з хоругвами і державними прапорами, по боках... – муніципальна дружина. Міжконфесійна суперечка в місті безнадійно триває. В колоні – віруючі Української греко-католицької громади, в церкві та навколо неї – Української православної громади Київського патріархату. Між ними – ненависть. Одна в них земля, одна ненька-Україна, одна-єдина спільна історія, розмовляють однією мовою, моляться до одного Бога і... ненавидять, смертельно ненавидять один одного. У Камінці Струмиловій такого не бувало, в Кам'янці-Бузькій – є!..

5 квітня цього року в 50-ті роковини смерті світлої пам'яті о. шамбеляна Михайла Цегельського перед його родиною вже були закриті двері для молитви в церкві, побудованій їх родичем. Цього разу, щоб не загострювати протистояння і не псувати родинного свята в день Успення Пресвятої Богородиці, було вирішено відправити богослужіння просто неба біля огорожі рідної церкви.

Після відправи велелюдна процесія, співаючи церковні пісні, рушила до старовинної дерев'яної церкви Св. отця Миколая Чудотворця, біля якої поховано

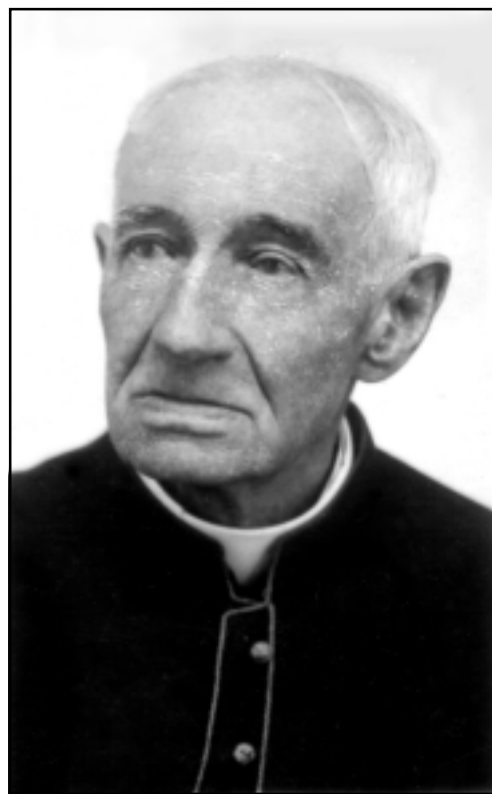

Отець-шамбелян
Михайло Цегельський
парох Кам'янки Струмилової

СТУДІОН

Обитель Монахів Студитського Уставу

"S T U D I O N" MONASTERO UCRAINO DI S. TEODORO
Via dei Laghi 25 (km.9) - 00047 Marino - Tel. (06) 9495875

Зимна Вода, 26 серпня 1994

До
Хвельного З'їзду
священничого роду Цегельських
Львів - Кам'янка Бузька
на руки
пані Лесі Цегельської-Крип'якевич

Слава Ісусу Христу!

Високоповажана Пані Лесю!

Сердечно дякую за ласкаве запрошення на родинний З'їзд. Для мене це була велика честь. На жаль, через обов'язки вдома не можу взяти участі в торжественних святкуваннях.

Не хотів би я однак, бути далеко від усіх Вас духом. З'їзд відбувається в міжнародному році родини, коли розглядається та основна клітина людської спільноти з різних точок зріння. Тема передбаченої на сьогодні деканальної конференції буде, здається, також і темою З'їзду, хоч не збракне рефлексій про інші, не тільки релігійні, моменти: громадське, культурне, мистецьке, економічне, навіть політичне життя і змагання. Моїм великим бажанням було б, щоб оті родинні рефлексії не зупинились на перегляді заслуг минулого, хоч такі напевно великі і гідні належної оцінки. Священнича родина, навіть в роді Цегельських, не є тільки споглядом минулого. Яку роль має така родина відіграти в майбутньому нашої Церкви і народу? Це не легке питання. З одної сторони, за нами століття досвіду, хоч би Вашого роду; з другої сторони, обставини життя і діяння священничої родини дуже інші від минувшини. Священнича родина повинна існувати не тільки задля збереження традиції жонатого духовенства. Жонате священство мусьє бути дійсною вартістю для Церкви і народу, оп'ярданом екзистенціальними доказами.

Не бажав би я такими роздумуваннями псути радісний настрій родинного з'їзду, хоч без них такий важний з'їзд, так мені здається, не здійснить своєї цілі бути помостом між минущиною і майбутністю. Але та родинна радість також дуже важна. Нехай милостивий Господь благословить усіх членів Вашого роду, усопших - нагородом вічного щастя з Ним, живучих - кріпкою постановкою нести вперед скорби небути предками, щоб ними могли втіватися і з них творчо користати ще ненароджені.

З Вами об'єднаний в молитвах,

+ Любомир
+Любомир /Гузер/
архимандрит

о.шамбеляна Михайла Цегельського і його дружину. На могилі відправили панахиду, родина поклала вінок.

Після обіду учасники з'їзду зібралися в Народному Домі, тобто в теперішньому Будинку офіцерів. Воістину – «народ і армія єдині». Місцеві громадські організації не мають жодних приміщень. Львів'янам знайома така ситуація. Та як зрозуміти цю ситуацію внуку о.Михайла д-ру Юрію Цегельському, який добре пам'ятає, що в цій будівлі був український Народний Дім при польській владі, і чому його нема тепер при українській? То було в Камінці Струмиловій, а це – в Кам'янці-Бузькій.

Урочиста Академія відбулася в переповненому залі бувшого Народного Дому. З доповіддю про участь о.шамбеляна Михайла Цегельського в перезахороненні праху о.Маркіяна Шашкевича у Львові виступив внук о.Михайла доцент університету Ярема Кравець. Про роль родини Цегельських в духовному та культурному житті сучасної Кам'янки-Бузької розповіли вчителька Ольга Хома та голова Кам'яно-Бузької «Просвіти» п.Притула. Спогадами про Камінку Струмилову ділився з присутніми д-р Юрій Цегельський. Він висловив впевненість, що міжконфесійні чвари закінчатся в близькому часі, адже всі камінчани, як і родина Цегельських, знаходяться під захистом чудотворної Камінецької Ікони Матері Божої. Тому мусять запанувати в Кам'янці-Бузькій мир, злагода і спокій. На завершення Академії камінчани заспівали гостям «Многая літа».

Остання дія родинного з'їзду відбувалася в залі місцевого Палацу Культури, де аматорський театр «Мета» Львівської організації «Українська молодь – Христові» під керівництвом Соломії Лялевич показав виставу «Ми повернулись», в якій йдеться про важку, трагічну долю священників Греко-Католицької Церкви та їх родин в часи жорстокого більшовицького терору. Після вистави був концерт художніх колективів міста, а на завершення виступив джазовий ансамбль «Медікус» зі Львова за участю правнука о.Михайла, доцента медінституту Андрія Цегельського.

Вже стемніло, коли камінчани заповнили центральну вулицю, щоб провести учасників з'їзду. На прощання співали народні пісні. Висловлювалися побажання, що подібні зустрічі стануть традиційними. Закінчився з'їзд, його оцінку ще мають зробити науковці, а робота по дослідженню історії роду Цегельських продовжується.

29 серпня 1994 року.

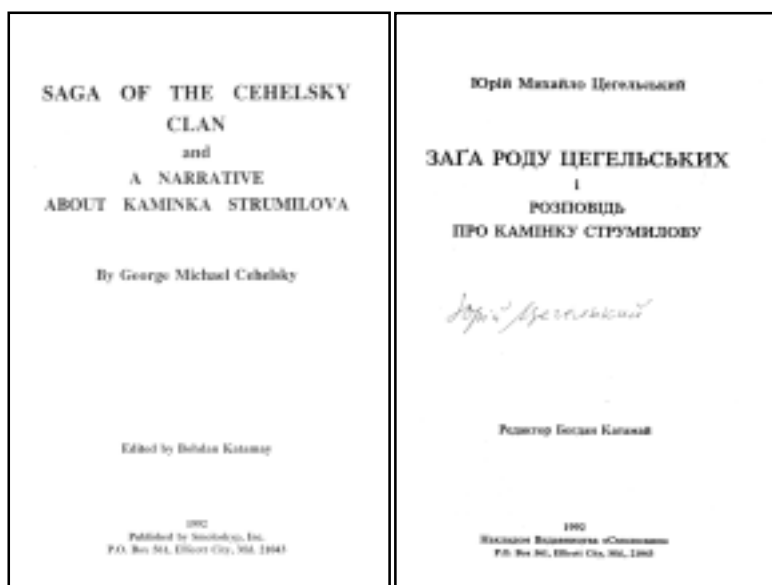

Титульні сторінки книги доктора Юрія Цегельського
«Зага роду Цегельських і розповідь про Камінку Струмилову»
з автографом автора.

Вітаючи славних нащадків

Завершився світовий з'їзд роду Цегельських. Сьогодні-завтра його представники розійдуться по домівках, від'їдуть у далекі і близькі світи, зберігаючи у серцях тепло і ласку рідної прадідівської землі.

Родину Цегельських привітав глава Української Греко-Католицької Церкви Мирослав Іван кардинал Любачівський. Він зокрема сказав:

«Сердечно вітаю нащадків славного роду Цегельських із Святоюрської гори з митрополичого собору, в якому одержали священство з рук Митрополита Андрея і Патріарха Йосифа багато священників Вашого роду.

Ваш рід пройшов через багато випробувань і зумів зберегти світло прабатьківського передання і традицію нашої Церкви. Нехай же молоде покоління Вашого роду закладе здоровий фундамент незалежності молодій Українській державі і збереже святість малої Церкви-Родини у нашій відродженій Українській Греко-Католицькій Церкві».

*Часопис «За вільну Україну»,
Ч.159 (776) від 30.08.1994 року*

Посмертна згадка

ЮРІЙ ЦЕГЕЛЬСЬКИЙ



З болем і глибоким сумом сприйняли в Україні звістку про відхід з цього світу одного з патріархів галицької інтелігенції в Америці д-ра Юрія Цегельського, який помер у Пенсильванії 31 травня ц.р., на 95-му році життя.

Син відомого українського політика та громадського діяча, міністра закордонних справ уряду ЗУНР, активного українського дипломата і публіциста Лонгіна Цегельського, Юрій Цегельський народився 6 вересня 1906 року та гідно продовжував кращі традиції дієвого українського патріотизму.

Народившись у Львові, юні літа провів, переважно, у Камінці Струмиловій (нині Кам'янка-Бузька) в домі свого діда о.шамбеляна Михайла Цегельського. На все життя зберіг щиру любов до Каміначчини, що яскраво засвідчила його велика літературно-історична праця «Зага роду Цегельських і розповідь про Камінку Струмилову», яка вийшла в Америці у 1992 році. Це – широке й ґрунтовно висвітлене історичне полотно життя не лише Каміначчини та її видатних людей, а й ширшого українського горизонту.

У напружені роки Першої Світової війни Юрій Цегельський вчився в українській школі у Відні, зорганізованій при евакуйованій зі Львова Учительській семінарії. З поверненням до Львова у 1917 році навчався у Першій державній академічній гімназії, яку закінчив матурою у 1925 році.

Навчаючись у Львові, тримав тісний контакт з милою його серцю Камінкою. Товаришував з Юрієм Петрушевичем, Романом Шухевичем, Юрієм Старосольським, Юліяном Редьком, Орестом Яцівим та ін. Всі вони з юності плекали палку любов до України і були активними в громадському житті, були завзятими пластунами, самовіддано працювали в Студентській секції товариства «Просвіта», налагодивши працю української бібліотеки в Камінці, відзначаючи національні свята, влаштовуючи аматорські театральні вистави. Піднімали український дух камінчан та гартували свій високий дух, який зберегли на все життя.

Після закінчення гімназії Юрій Цегельський вступив до Академії ветеринарної медицини у Львові, яку закінчив у 1933 році. Працював на різних посадах у міністерстві рільництва Польщі.

У 1938 році одружився з Веронікою Дроздовською, яка була вчителькою за фахом та співачкою за покликанням, на час одруження вона вже виступала професійно, здебільшого, на радіо. У них – дві доньки: Анізія та Ольга, які виховані в глибокопатріотичному українському дусі та гідно продовжують рідні традиції. Зокрема, у їхньому домі панує високий культ о.Маркіяна Шашкевича та Івана Франка.

Немало перепетій довелося перейти родині Цегельських у буремні воєнні та післявоєнні роки, врешті в 1949 році вони виїхали до Америки та замешкали у Філядельфії.

Не багато знаємо про професійну діяльність др.Юрія Цегельського в Америці, та добре знаємо, яку широку громадську працю він вів серед української громади. Саме він заклав у Філядельфії Відділ Товариства Українських Ветеринарних Лікарів та був його головою. Працював у Кредитовій Кооперативі, був секретарем 368-го Відділу Українського Народного Союзу, тощо. Та найбільше серця віддавав українському Пласту, з яким був пов'язаний відмолоду і до схилу літ. Він першим відродив український Пласт у таборі біженців в Ляндеку (Австрія), у Філядельфії вісім років був головою Станичної Пластової Ради, чотири роки – заступником головного булавного Пластового Сеньйорату, а відтак – і головним булавним.

Юрій Цегельський був знавцем українських театрів і, як на рідній землі, так і в Америці, написав ряд статей на театральну тематику. Немало дописував на історичні й інші теми.

Створивши свою, вже згадану, об'ємну працю «Зага роду Цегельських і розповідь про Камінку Струмилову», яка може служити інформативним джерелом для багатьох розвідок стосовно життя Галичини ХІХ – ХХ століть, Юрій Цегельський власним коштом переслав в Україну великий наклад цих імпозантних книг, які за його розпорядженням дарувалися численним бібліотекам та науковим інституціям. Також він всіляко заохочував інших до подібної праці задля увіковічнення подій та постатей української історії, морально й матеріально підтримував численні творчі проекти. Наприклад, немало причинився до видання спогадів видатного душпастиря о.Володимира Лиска, декана Золочівського, які вийшли друком у Львові в 1999 році.

Він постійно жив Україною, в якій востаннє побував у 1994 році на світовому з'їзді роду Цегельських. Маючи 88 років, був найстаршим представником цього роду, визнаним його патріархом. Зрештою, в значній мірі, завдяки йому цей з'їзд і відбувся. Цікавими були його виступи й промови в часі з'їзду, інтерв'ю в пресі і на радіо. Назавжди в пам'яті членів роду та численних гостей з'їзду, слухачів і читачів залишиться світлий образ Юрія Цегельського, енергійного, діяльного й оптимістично настроєного, широкого патріота України. Майже до останніх своїх днів підтримував контакти з Україною.

Сумуємо разом з родиною, друзями та усією прогресивною громадськістю, що покинув він нас і цей світ, де так багато доброго зробив, де був так потрібний.

Світла пам'ять про др-ра Юрія Цегельського вічно житиме у наших серцях та в пам'яті вдячних нащадків!

Ярема КРАВЕЦЬ,
Лідія КУПЧИК,
Леся КРИП'ЯКЕВИЧ.

РОДИННИЙ КАЛЕНДАР

Січень

День	Рік	Подія
2	1969	Померла Стефанія Ратич – дочка о. Теодора Цегельського
3	1932	Народилася Натя Луцька – дружина Юрія Цегельського
3	1948	Народився Ярослав Янкович – чоловік Терези з Кравчуків
4	1957	Народився Андрій – син Богдани Ратич
11	1960	Народився Рональд Гаген – чоловік Анни з Цегельських
12	1994	Народився Домінік-Юрій і Адріан-Іван – сини Стефанії Ді Анд- жельо (Цегельської)
15	1974	Народилася Галина Стебло – дружина Степана Кравчука
16	1923	Народилася Оксана-Йосифа – дочка Романа Цегельського
17	1987	Помер Роман Цегельський – син о. Євгена
19	1885	Народився Євген – син о. Теодора Цегельського
20	1924	Народилася Іванна-Надія-Йосафата-Теодора – дочка Романа Цегельського
20	1982	Народився Степан – син Ірени Цюк (Цегельської)
21	1984	Народився Данило – син Дмитра Потепньова
22	1984	Народився Любомир – син Юрія Потепньова
23	1992	Народилася Діана – дочка Оксани Клапіщак (Цегельської)
24	1954	Народилася Галина Масола – дружина Костянтина Цегельського
27	1947	Засуджений на 10 років ув'язнення о. Микола Цегельський
27	1951	Народилася Галина – дочка Дометія Цегельського
27	1954	Народився Костянтин – син Дометія Цегельського
29	1887	Народилася Марія Белявська – дружина Льва Цегельського
29	1975	Померла Ярослава Цегельська (Розлуцька) – дружина о. Євгена



Зима в Сорочі

Фото М.Цегельського

Лютий

День	Рік	Подія
4	1985	Народився Марко – син Ірени Цюк (Цегельської)
6	1950	Народився Роман Ярош – чоловік Марти з Цегельських
6	1987	Народилася Богдана – дочка Терези Янкович (Кравчук)
8	1928	Народилася Казимира Гертіг – дружина Маркіяна Цегельського
9	1930	Народилася Марія – дочка о.Євгена Цегельського
10	1960	Народився Ігор – син Марії Кальби (Цегельської)
11	1997	Помер Роман Ратич – син Стефанії з Цегельських
13	1974	Народилася Ганна – дочка Терези Янкович (Кравчук)
20	1987	Народився Андрій – син Дарії Саган (Кравчук)
22	1861	Народився о.Теодор Цегельський, парох Струсова – син о.Томи і Теодори з Богачевських
22	1918	Народилася Ірена – дочка Льва Цегельського
23	1916	Народилася Стефанія-Іванна Кашубинська – дружина Романа Цегельського
24	1922	Народилася Дарія – дочка Анни Декайло з Цегельських
24	1953	Народився Ігор-Іван – син Романа Цегельського
26	1977	Народився Теодор – син Терези Янкович (Кравчук)
29	1964	Народився Дмитро-Орест – син Ганни (Тусі) Потепньої (Ратич)



Діти Маркіяна Цегельського

Березень

День	Рік	Подія
1	1924	Народилася Богдана-Пилипа – дочка Стефанії Ратич (Цегельської)
2	1950	Вивезені на спецпоселення Стефанія Ратич (Цегельська) з дочкою Христиною в Томську область
5	1960	Народився Юрій – син Ганни (Тусі) Потепньової (Ратич)
7	1997	Народилися Марія і Дарія – дочки Дмитра Потепньова
9	1942	Одруження Романа Ратича з Галиною Шкляр
9	1949	Народився Володимир Козяр – чоловік Богдани з Чубатих
13	1989	Народилася Софія-Марія – дочка Оксани Клапішак (Цегельської)
16	1972	Народився Євген – син Терези Янкович (Кравчук)
18	1954	Народився Володимир – син Оксани Чубатої з Цегельських
19	1897	Народилася Анна Гарматій – дружина Романа Цегельського
19	1912	Народився о.Євген Кравчук – чоловік Марії з Ратичів
25	1963	Народилася Стефанія-Ольга – дочка Юрія Цегельського
25	1994	Помер Ярослав Цегельський – син Льва
30	1919	Висвячений на священника о.Степан Ратич – чоловік Стефанії з Цегельських
31	1928	Народився Теодор Ратич – чоловік Богдани Ратич



Внуки Марти
Лендюк-Цегельської

Квітень

День	Рік	Подія
1	1949	Народилася Марта-Марія-Ярослава – дочка Ярослава Цегельського
1	1957	Народилася Дарія _ дочка Марії Кравчук
4	1961	Народилася Богдана-Ярослава – дочка Юрія Цегельського
5	1925	Висвячений на священника о.Микола Цегельський
8	1999	Народилася Богдана-Олена – дочка Андрія Цегельського
10	1957	Народився о.Василь Саган – чоловік Дарії з Кравчуків
13	1974	Народився Степан – син Йосипа Кравчука
13	1979	Помер Володимир Гривнак – чоловік Іванни Цегельської
14	1865	Народилася Марія-Магдалина – дочка о.Порфирія Мандичевського, дружина о.Теодора Цегельського
18	1897	Народилася Осипа Ратич – дружина о.Миколи Цегельського
18	1922	Народився Юрій-Йосафат – син о.Євгена Цегельського
18	1948	Народився Едвард Овен Кід III – чоловік Надії з Цегельських
24	1914	Народився Ярослав – син Льва Цегельського
24	1964	Народилася Ірина Черноус – дружина Дмитра Потепньова
26	1929	Народилася Софія Олексій – дружина Дометія Цегельського
27	1996	Весілля Ореста Кальби з Роксаною Мартюк
28	1961	Весілля Марти Цегельської і Василя Лендюка
28	1990	Народився Юрій – син Костянтина Цегельського
28	1990	Народилася Ольга – дочка Мар'яни Манжос (Лендюк)
28	1992	Народився Захарій-Дометій – син Стефанії Ді Анджельо (Цегельської)
29	1922	Народилася Марія-Ірина Кравчук – дочка Стефанії Ратич (Цегельської)

Софія Цегельська з дочкою Галиною.

Балей, 1951 рік



Травень

День	Рік	Подія
1	1925	Народилася Ольга Білотор – дружина Ярослава Цегельського
1	1931	Народився Василь Потепньов – чоловік Ганни (Тусі) з Ратичів
1	1973	Народився Юліан – син Марти Ярош (Цегельської)
2	1984	Померла Богдана Ратич – дочка Стефанії з Цегельських
6	1948	Народився Юрій – син Ярослава Цегельського
7	1948	Помер Юрій – син Ярослава Цегельського
8	1962	Народився Тарас – син Марти Лендюк (Цегельської)
9	1981	Народилася Оксана – дочка Юрія Потепньова
15	1974	Народився Андрій – син Костянтина Цегельського
18	1994	Помер Теодор Ратич – чоловік Богдани Ратич
19	1952	Народилася Барбара Бравн – дружина Ігора Цегельського
19	2001	Вінчання Юрія Гривнака і Вірґінії Пальмер
20	1887	Народився Лев – син о. Теодора Цегельського
24	1964	Народився Христофор Ді Анджельо – чоловік Стефанії з Цегельських
29	1951	Помер в тюрмі о. Микола Цегельський – син о. Теодора



БЛАЖЕННІ МУЧЕНИКИ
УКРАЇНСЬКОЇ ГРЕКО-КАТОЛИЦЬКОЇ ЦЕРКВИ
XX-го СТОЛІТТЯ
 Блаженними проголосив Папа Іван Павло II
 27 червня 2001 р. у Львові

На іконі в другому ряді перший зліва – о. Микола Цегельський

Червень

День	Рік	Подія
6	1958	Народився Юрій-Євген – син Юрія Цегельського
6	1984	Померла Анна Цегельська (Гарматій) – дружина Романа
7	1926	Народилася Марія-Любов-Олена – дочка Романа Цегельського
9	1944	Народився Андрій – син Олени Бутковської (Декайло)
12	1958	Народилася Оксана – дочка Ярослава Цегельського
14	1991	Народилася Христина – дочка Тараса Лендюка
15	1956	Народився Володимир Бучко – чоловік Наталії з Потепньових
21	1892	Народилася Анна-Софія – дочка о.Теодора Цегельського
21	1918	Помер Володимир Цегельський – син о.Теодора
21	1967	Народилася Мар'яна – дочка Марти Лендюк (Цегельської)
21	1989	Померла Осипа Цегельська (Ратич) – дружина о.Миколи
21	1992	Народилася Богдана – дочка Андрія Ратича
23	1998	Народилася Анастасія-Анна – дочка Андрія Ратича
24	1951	Народилася Марта-Ірина – дочка Маркіяна Цегельського
26	1891	Народився Володимир – син о.Теодора
26	1953	Народилася Надія-Христина – дочка Ярослава Цегельського
27	1924	Народився Євген Чубатий – чоловік Оксани з Цегельських
27	2001	Беатифікація Папою Іваном-Павлом II Блаженного священномученика отця Миколи Цегельського
28	1939	Помер о.Теодор Цегельський, парох Струсова



Олег Кальба і
Юрій Цегельський:
відпочинок – найкращий
з внуками

Липень

День	Рік	Подія
1	1992	Народився Андрій-Юрій – син Мар’яни Манжос (Лендюк)
4	1953	Помер Андрій Бутковський – син Олени Декайло
9	1924	Народився Олег Кальба – чоловік Марії з Цегельських
10	1916	Народилася Галина Шкляр – дружина Романа Ратича
10	1976	Народилася Ольга – дочка Галини Чабан (Цегельської)
13	1888	Народився Роман – син о.Теодора Цегельського
15	1956	Народилася Роксана Мартюк – дружина Ореста Кальби
16	1958	Помер Юрій-Євген – син Юрія Цегельського
16	1979	Народився Петро – син Терези Янкович (Кравчук)
19	1959	Народилася Світлана Сусол – дружина Андрія Ратича
20	1979	Народилася Оксана – дочка Йосипа Кравчука
27	1952	Народилася Ірина Бздир – дружина Йосипа Кравчука
28	1950	Шлюб Маркіяна Цегельського з Каземирою Ґертіґ
29	1925	Народився Маркіян – син о.Миколи Цегельського
31	1956	Народилася Анна-Лідія – дочка Маркіяна Цегельського
31	1968	Помер о.Степан Ратич – чоловік Стефанії з Цегельських

Син Юрій і внучка Богдана
Костянина Цегельського

Серпень

День	Рік	Подія
1	1959	Народилася Анна-Олена – дочка Юрія Цегельського
3	1984	Народилася Марія-Мадаліна – дочка Дарії Саган (Кравчук)
4	1909	Народився Володимир Гривнак – чоловік Іванни Цегельської
4	1974	Померла Марія Цегельська (Белявська) – дружина Льва
5	1992	Помер о.Євген Кравчук – чоловік Марії з Ратичів
6	1932	Народилася Ганна-Христина – дочка Стефанії Ратич (Цегельської)
7	1890	Народився о.Степан Ратич – чоловік Стефанії з Цегельських
8	2000	Народилася Христина – дочка Дмитра Потепньова
13	1963	Народився Джеймс Грег – чоловік Богдани з Кальбів
14	2001	Народилася Олена Ді Анджельо – дочка Стефанії і внучка Юрія Цегельського
19	1927	Народився Дометій-Тарас – син о.Миколи Цегельського
19	1954	Народилася Варвара Ігельська – дружина Олександра Гривнака
19	1956	Народився Юрій Клапішак – чоловік Оксани, дочки Ярослава Цегельського
19	1959	Народилася Марія Береза – дружина Юрія Потепньова
28	1924	Вінчання о.Миколи Цегельського з Осипою Ратич
28	1942	Вінчання Олени Декайло з Романом Бутковським
28	1949	Вінчання Дометія Цегельського з Софією Олексій
29	1982	Померла Анна Декайло – дочка о.Теодора Цегельського
30	1975	Народився і помер Степан – син Терези Янкович (Кравчук)
30	1975	Вінчання Галини Цегельської з Володимиром Чабаном

Лесику два рочки.
Олександр-Марко Грег –
внук Марії Кальби з Цегельських



Вересень

День	Рік	Подія
1	1960	Народився Юрій Володимир – син Іванни Гривнак (Цегельської)
2	1990	Шлюб Богдани Кальби з Джеймсом Грегсом
4	1951	Вінчання Романа Цегельського і Стефанії Кашубинської
6	1917	Померла Марія-Магдалина Цегельська з Мандичевських – дружина о. Теодора
6	1955	Народилася Богдана – дочка Оксани Чубатої з Цегельських
10	1934	Народилася Марта-Анна-Йоанна – дочка о. Миколая Цегельського
12	1954	Народилася Ірена-Марія – дочка Юрія Цегельського
13	1973	Помер Лев Цегельський – син о. Теодора
16	1999	Народився Олександр-Марко – син Богдани Грег (Кальби)
17	1946	Народилася Тереза – дочка Марії Кравчук
19	1937	Народився Василь Лендюк – чоловік Марти з Цегельських
25	1977	Помер о. Євген Цегельський – син о. Теодора
25	1974	Народилася Вірґінія Палмер – дружина Юрія Гривнака



Дружній шарж на професора
Маркіяна Цегельського

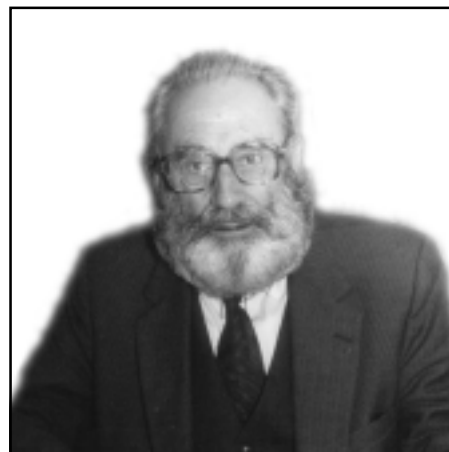

Дометій Цегельський
Львів, 2001 рік

Жовтень

День	Рік	Подія
4	1890	Народилася Ярослава Розлуцька – дружина о.Євгена Цегельського
8	1984	Народилася Малгожата – дочка Марти Цегельської
9	1948	Народився Йосип – син Марії Кравчук
11	1920	Народився Роман – син Стефанії Ратич (Цегельської)
14	1945	Вінчання Марії Ратич з о.Євгеном Кравчуком
15	1955	Народилася Марія – дочка Богдани Ратич
18	1928	Народилася Лідія-Харитина – дочка о.Миколая Цегельського
20	1956	Народилася Діана Міллер – дружина Адріана Цегельського
22	1945	Арешт о.Степана Ратича – чоловіка Стефанії з Цегельських
24	1998	Вінчання Андрія Цегельського з Наталею Буньо
25	1912	Народився Роман-Йосафат – син о.Євгена Цегельського
25	1986	Вінчання Ігоря Кальби з Христиною Паскарі
26	1912	Вінчання Льва Цегельського з Марією Белявською
27	1955	Народився Орест-Роман – син Марії Кальби (Цегельської)
28	1943	Народився Степан – син Романа Ратича
28	1946	Арешт о.Миколи Цегельського
28	1952	Вінчання Оксани Цегельської з Євгеном Чубатим



Андрій Цегельський (внук Дометія)
Марко Цюк (внук Юрія Цегельського)

Львів, 1995 рік

Листопад

День	Рік	Подія
2	1943	Народився Володимир Чабан – чоловік Галини з Цегельських
4	1957	Другий арешт о.Євгена Кравчука
5	1989	Весілля Мар'яни Лендюк і Сергія Манжоса
6	1948	Перший арешт о.Євгена Кравчука
6	1973	Вінчання Костянтина Цегельського з Галиною Масолою
7	1988	Помер Василь Лендюк – чоловік Марти з Цегельських
10	2000	Померла Оксана Чубата з Цегельських
11	1948	Померла Дарія Декайло – дочка Анни з Цегельських
12	1981	Народився Іван – син Олександра Гривнака
15	1974	Народилася Оксана Конет – дружина Євгена Янковича
16	1997	Народився Дмитро – син Тараса Лендюка
20	1972	Помер о.Микола Декайло – чоловік Анни Цегельської
21	1953	Вінчання Марії Цегельської і Олега Кальби
22	1952	Вінчання Юрія Цегельського з Натою Луцькою
25	2000	Помер Олег Кальба – чоловік Марії з Цегельських
28	1965	Народилася Богдана-Люба – дочка Марії Кальби (Цегельської)

Казимира і Маркіян

Грудень

День	Рік	Подія
3	1950	Народився Олег Цюк – чоловік Ірени з Цегельських
4	1967	Народився Сергій Манжос – чоловік Мар'яни з Лендюків
10	1961	Народилася Наталія – дочка Ганни (Тусі) Потепнєвої (Ратич)
16	1951	Народився Олександр-Роман – син Іванни Гривнак (Цегельської)
16	1959	Народилася Христина Паскарі – дружина Ігора Кальби
17	1891	Народився Микола Декайло – чоловік Анни Цегельської
17	1896	Народився Микола – син о.Теодора Цегельського
17	1962	Народилася Катерина Ягнійчук – дружина Тараса Лендюка
17	1974	Помер Роман Цегельський – син о.Теодора
18	1950	Народився Ігор – син Ярослава Цегельського
18	1951	Народився Адріан-Микола – син Ярослава Цегельського
20	1984	Народився Андрій – син Олександра Гривнака
21	1919	Народилася Олена – дочка Анни Декайло з Цегельських
21	1950	Помер Ігор – син Ярослава Цегельського
24	1898	Народилася Стефанія-Магдалина – дочка о.Теодора Цегельського
24	1918	Вінчання Стефанії Цегельської з Степаном Ратичом
24	1973	Народилася Наталія Буньо – дружина Андрія Цегельського
26	1954	Народився Роман-Євген – син Романа Цегельського



Брати Ді Анджельо
біля різдв'яної ялинки

Індекс імен в тексті

А

Абдерман Адам, *кадет* 87

Антонич Богдан-Ігор, *поет* 5

Б

Бандера Степан, *керівник ОУН* 5

Басараб Ольга, *педагог* 5

Безкоровайний Василь, *композитор* 83

Білик о.Роман 175

Білозор Володимир, *лікар* 74, 77

– Марія з дому Фединська 74, 77

Бобжинський Михайло, *політик* 10

Богачевська Марія, з дому Зофійовська 19

– Ольга 101

Богачевський Костянтин, *митрополит* 44

– о.Сильвестр 19

Бойчук Петро, *артист* 191, 192, 193

Бордун Олена, з дому Сіак 27, 28, 31, 70, 98

Бородайкевич Т., *священик* 85

Борса о.Мефодій, *ієромонах* 150

Боский, *отець-ігумен* 148

Ботузький Йосиф 154

Будний Степан, *поет* 18

Буньо Іван 198

– Марія, з дому Шаркевич 198

Буратинський, *учитель* 153

Бутковський Андрій 119, 120, 127

– Роман 119, 127

Бучко Володимир 252

– Кир Іван, *владика* 145

– Наталя, дочка Василя Потепньова 252

Брикович Ілярій, *професор* 83, 92, 131

– Володимир 92

Бручковський Володимир, *послушник* 224

В

Вербицький Михайло, *композитор* 5

Винничок Дмитро, *художник* 191, 192

Вітовський Дмитро, *генерал* 117, 223

Вовк Федір 91

Водяний Т., *професор* 83

Возняк Михайло, *професор* 83

Войтила Іван Павло ІІ, *папа* 162, 184, 214

Воробкевич, *священик* 255

Вороновський Кир Юліян 78

Г

Габлевич Богдан 230

Гаврилюк Василь 154

Гаген Рональд 58

Галів Микола, *редактор журналу* 53

Д

- Дашкевич** Ярослав, *історик* 160
Декайло Анна, дочка о.Теодора Цегельського 82, 100, 108, 117-125, 167, 262
 – Василь 117
 – о.Микола 40, 100, 102, 108, 117, 118, 120, 122, 126, 223
 – Михайлина, з дому Стець 117
 – Одарка 100, 119, 122, 224
 – Олена, дочка о.Миколи 100, 119, 126, 224, 262
Дзерович о.Юліан, *професор* 133
Джувль Ірена, з дому Бліхар 106
 – Павло, *доктор* 106, 229
Диць Ілля 154
 – Матвій 154
Ді Анджельо Адріян, син Христофора 59
 – Домінік-Юрій, син Христофора 59
 – Захарій-Дометей, син Христофора 59
 – Олена-Наталін, дочка Христофора 59
 – Стефанія, дочка Юрія Цегельського, 58
 – Христофор 58
Діаман Карло, *різьбяр по каменю* 18
Дмитрук о.Євген 104
Долгий о. Яків 221
Дорожинський о.Дионізій, *професор* 133
Дунін-Борковський, *граф* 70
Драй-Хмара, *режисер* 77

З

- Заверуха** Антін 154
Зарицька Володимира, з дому Зофійовська 33, 98, 111, 120
 – Катерина 5
Зарицький Мирон, *професор* 5, 33, 83, 98, 120
Збир о.Микола 40
Зварич Петро 92
Зелінський Йосип, *різьбяр по каменю* 18
Земський Йосиф, *скульптор* 18
Зофійовська Анастасія 13
Зофійовський о.Адріян 31, 98, 167
 – о.Іван 31
 – Осип 33

І

- Іванчук**, *священик* 139
 – Адріан, *поет* 18
 – Аза, з дому Садовська 202
 – Йосип, *мемуарист* 18
Івахів Ніля 106
Ільчишин о.Мелетій 195, 252

К

- Калнишевський**, *кошовий отаман* 12
Карп'як Андрій, *флейтист* 270
Кархут о.Спірідіон, *професор* 133
Кальба Ігор-Євген, син Олега 63
 – Магдалина з дому Андрійович 62
 – Марія, дочка о.Євгена Цегельського 54, 55, 62-66, 97, 106, 177, 202
 – Олег 62, 66, 106
 – Орест-Роман, син Олега 63, 106
 – Роксана з дому Мартюк 63
 – Роман 62
 – Христина, з дому Паскарі 63
Кальба-Грегс Богдана, дочка Олега 63
 – Олександр-Марко, син Джеймса 63
Кашуба о.Мар'ян 228
Кашубинська Ірина 52
 – Ольга, з дому Смулка 50
Кашубинський о. Іван 50, 52
Клапіншак Володимир 81
 – Діана, дочка Юрія 81
 – Наталія, з дому Ховзун 81
 – Оксана, дочка Ярослава Цегельського 80
 – Софія-Мирослава, дочка Юрія 81
 – Юрій 81
Кміцікевич Люба 268
 – Степан, *професор* 190
Коваль Дарія, дочка о.Ігнатія Цегельського 194
 – Юрій 268
Кобат Мар'ян, *артист* 191
Кобринська Наталія 5
Когут Іван, *голова УАТ* 68
 – о.Микола 167, 228
Козловська Анна з Цегельських 13
Козловський Симеон 13
Козоріс, *священик* 147
Козяр Богдана, дочка Володимира Чуба-того 99
 – Володимир 99
 – Оксана, дочка Володимира 99
 – Софія, дочка Володимира 99
Кокотайло Роман, *диригент* 197
Колеса Олександр, *професор* 69, 86
Комарянський, *доктор* 45
Конрад Йосип, *різьбяр по каменю* 18
 – о.Микола 18, 40, 83
Коновалець Євген 5
Кордуба Мирон, *професор* 5
Король о.Євген 40
Костельник о.Гавриїл, *професор* 133

- Коцюбинський** Михайло, *письменник* 91
- Кравець** Ярема 268, 270
- Кравчук** Галина, з дому Стебло 246
– о.Євген 167, 241, 244, 253, 258-260
– Ірина, з дому Бздир 245
– Йосип, син о.Євгена 241, 243, 245
– о.Йосип 241, 244
– Марія, дочка о.Степана Ратичя 101, 172, 225, 231, 241-246, 252, 260
– Оксана, дочка Йосифа 246
– Павло, син Степана 246
– Степан, син Йосифа 243, 245
- Крип'якевич** Іван 5, 91
– Леся, дочка о.Артемія Цегельського 268
- Крих** Юрій, *професор* 230
- Крушельницька** Соломія, *соліст* 5, 77
- Кузів** Іван 92
- Кузьмінчук**, *пічник* 224
- Кузьмин** Микола 92
- Кузьмович** Д., *магістр* 96
- Куницький** Л., *священик* 233
- Купчик** Лідія, *письменниця* 268
- Л**
- Лаба** о.Василь, *доктор* 188
- Левенець** о.Михайло 188
- Левицька** М., *професор* 96, 104
- Левицький** о.Василь 129
– Юліян, *професор* 83, 131
- Лендюк** Василь 212, 213
– Дмитро, син Тараса 213
– Катерина, з дому Ягнійчук 213
– Марта, дочка о.Миколи Цегельського 104, 190, 208-214, 262
– Михайло 212
– Стефанія, з дому Магеровська 212
– Тарас, син Василя 212
– Христина, дочка Тараса 213
- Лепкий** Богдан, *письменник* 5
- Лиско** о.Володимир 8, 276
– Любомир, син о.Володимира 268
- Ліщинський**, *священик* 189
- Лужницький**, *священик* 133
- Лозій** Олена 270
- Лошній** о.Павло 147
- Луцька** Марта, дочка Володимира 56
– Мирослава, з дому Городиська 56
– Олена з дому Томович 55
– Христина, дочка Володимира 56
- Луцький** Володимир 55, 56
- Лучинський** о.Йосиф 150
- Любачівський** Мирослав-Іван, *патріарх* 266
- Ляторавський** о.Микола 34
- М**
- Майзельман**, *учитель* 153, 154
- Майкович** Іван, *отець-ігумен* 39
- Малиновський**, *священик* 160, 168, 174
– Василь, *доктор* 68
- Мандичевська** Марія-Магдалини з дому Рогаль-Левицька 21, 34
- Мандичевський** о.Порфірій 21, 34, 104
– о.Ярослав 40
- Манжос** Андрій, син Сергія 213
– Мар'яна, дочка Василя Лендюка 212, 213
– Ольга, дочка Сергія 213
– Сергій 213
- Маркевич** о.Йосафат, *доктор* 133
- Мартинюк** о.Платон, *професор* 133
- Масола** Павло 198
– Серафима з дому Музика 198
- Мекелита** о. Петро 221
- Менцинський** Модест 5
- Михайленко** Осипа 68
- Міхаловський**, *професор* 129
- Моляка**, *священик* 139
- Мохнацький** о.Стефан 38, 44, 104
- Музичка** Микола 154
- Н**
- Нагаєвський** о.Ізидор, *доктор* 188
- Назарко** о.Іриней 71
- О**
- Оввен Едвард II** 80
- Оввен Едвард Кидд III** 80
- Олійник** Олекса, *доктор* 92
- Осташевський** о.Йосиф 221
- Охнич** Маріянна 80
- П**
- Павлик** Михайло 91
- Павлиш** о.Зеновій 268
- Палій** о.Ярослав 163
- Палковська** Йосифа з Цегельських 13
- Палковський** Михайло 13
- Пасіка** о.Іван 228
- Парилле** Северина, *мати-ігуменя* 17
- Партицький** Омелян 5
- Пацлавська** Ірина 12
- Петлюра** Симон, *отаман* 70
- Петрушевич** Євген, *політик* 70

- Петрушевич** Юрій 275
- Півнов**, *органіст* 270
- Побережний** о.Йосиф 38
- Потепньов** Василь 252
- Данило, син Дмитра 252
 - Дмитро, син Василя 252
 - Любомир, син Юрія 252
 - Орест, син Василя 252
 - Юрій, син Василя 252
- Потепньова** Дарія, дочка Дмитра 252
- Ірина, з дому Черноус 252
 - Марія, дочка Дмитра 252
 - Марія, з дому Береза 252
 - Христина, дочка Дмитра 252
 - Христина, дочка о.Степана Ратича 242, 251-253
- Потурняк** Михайло 154
- о.Степан 147
- Прийма** Володимир, *дяк* 18
- Процишин**, *священик* 255
- Процюк** Тимофій, *ієромонах-студит* 175
- Пяла** Петро 121
- Р**
- Ратич** Анастасія, дочка Андрія 250
- Анна, дочка Пилипа 169
 - Андрій, син Теодора 249, 250
 - Богдана, дочка Андрія 250
 - Богдана, дочка о.Степана 30, 82, 123, 238, 246-251
 - Борис, син Павла 40, 224, 236
 - Василь, син Пилипа 226, 235
 - Володар, син Василя 189, 235
 - о.Володимир, син Пилипа 190, 204, 235
 - Володимира, з дому Куницька 236
 - Галина, з дому Шкляр 240
 - Гандзя, з дому Дмитерко 177, 235
 - Ганна, дочка Пилипа 82, 189,
 - Євген, син о.Володимира 223
 - Зеновія, дочка Павла 224, 236
 - о.Іван, син Пилипа 131, 173, 235, 236, 260, 262
 - Климентій, син о.Івана 168, 235
 - Марія, з дому Тарнавська 235
 - Марія, дочка Теодора 247, 249
 - Марія, з дому Шиманська 169, 226
 - Микола, син Павла 236
 - Мирослава, невістка о.Івана 235
 - Олег, син Василя 177, 202, 235
 - Олег, син о.Володимира 223
 - Ольга, дочка Пилипа 167, 169, 236
 - Ольга, з дому Розлуцька 235, 238
 - Орест, син о.Володимира 223
 - Павло, син Пилипа 236
 - Пилип, *учитель* 169, 226
 - Роман, син о.Степана 100, 234, 240
 - Світлана, з дому Сусол 250
 - Софія, з дому Іванчук 236
 - о.Степан, син Пилипа 30, 98, 101, 108, 136, 151, 161, 223-235, 238, 240, 253-257, 260, 261
 - Степан, син Романа 240
 - Стефанія, дочка о.Теодора Цегельського 30, 82, 98, 101, 108, 136, 151, 167, 223-226, 227, 238, 243, 262
 - Теодор, син о.Володимира 223, 246, 249, 250
 - Ярослав, син о.Івана 68, 202
- Ревтюк** о.Михайло 68
- Редько** Юліян 275
- Ренькас** о. Міхал 8
- Роведер** Сабіна 8
- Розлуцька** Марія, з Барановських 41
- Розлуцький** о.Володимир 41, 236
- Рудь** о.Степан 175
- С**
- Сабрига** Михайло, *владика* 78
- Саган** Андрій, син о.Василя 243
- Дарія, дочка о.Євгена Кравчука 243, 246
 - Андрій, син о.Василя 246
 - о.Василь 246
 - Марія, дочка о.Василя 243, 246
- Садовський** Володимир 133
- Сампара** о.Степан, *доктор* 175
- Сатурський** Володимир 92
- Сембай** о.Тимотей 228
- Сембратович**, *священик* 140
- Ситник** Йосиф 17, 34
- Тетяна з дому Гарматій 17, 90
- Сівак** Домінік, *директор школи* 185
- Сірко** о.Ярослав 45
- Євстахій 224
 - Іванна з Зофійовських 27, 33
 - Одарка 224
 - Олена 224
 - Оксана 224
 - Остап 27, 33, 92
 - Яна 224
- Сліпа** Анастасія 90
- Ольга 16, 17, 23, 101, 230,

- Сліпий** Іван 90
 – Йосип, *патріарх* 17, 28, 33, 38, 40, 46, 90, 100, 161, 221, 233, 234, 260,
 – Родіон, *лікар* 17, 28, 101
Смаль, священик 234
Сорока Богдан, *художник* 121
 – Катруся, з дому Зарицька 120
 – Михайло 120
Срібний Б., *науковець* 83
Старосольський Юрій 275
Стасюк о. Андрій 228
Степанів Олена, *педагог* 160
Стецько Ярослав, *керівник ОУН* 5
Струсь Микола, *галицький староста* 16
Студинський Кирило, *професор* 69, 86
- Т**
Таланчук, *музикант* 191, 192
Теодозіві, *народні умільці* 147
Терлецький М., *доктор* 104
Тимків, *священик* 45
Третяк М. 87
Труш Іван, *художник* 5
- Ф**
Фалендиш, *архітектор* 145
Федик о. Ярослав 68
Франко Іван, *письменник* 91
Фуртак Марія, *літературознавець* 17
- Х**
Хадай Василь 68
Харина о. Володимир 175
Хоміцький Остап, *доцент* 230, 258
- Ц**
Цегельська Анізія, дочка Юрія 275
 – Анна, дочка Маркіяна 186
 – Анна, з дому Гарматій 90, 91, 95, 107, 113, 224
 – Анна-Олена, дочка Юрія 58
 – Богдана, дочка Андрія 200
 – Богдана-Ярослава, дочка Юрія 58
 – Варвара, з дому Бравн 51
 – Веронікою, з дому Дроздовська 275
 – Галина з дому Масолою 198
 – Даєн, з дому Мюллер 79
 – Ірена, дочка Лева 72, 81-82, 97, 179, 224,
 – Йосифа, сестра о. Теодора 101, 108, 129
 – Казимира, з дому Гертіг 185
 – Лідія, дочка о. Миколи 82, 104, 190, 203-207, 209, 262
 – Малгожата, внучка Маркіяна 186
 – Марія-Магдалина з Мандичевських 21, 115, 262,
 – Марія, дочка Романа 82, 97, 100, 108, 110-112, 224
 – Марія, дочка о. Теодора 116
 – Марія, з дому Белявська 69, 72, 97, 224
 – Марія з дому Веліховська 14
 – Марта, дочка Маркіяна 186
 – Марта, дочка Ярослава 75
 – Михайлина з Русинських 15
 – Надія, дочка Ярослава 79
 – Ната з Луцьких 46, 55, 66
 – Наталія, з дому Буньо 198
 – Олена, дочка о. Теодора 115
 – Ольга, дочка Юрія 275
 – Ольга, з дому Білозор 74, 77
 – Осипа, дочка Пилипа Ратича 95, 108, 136, 151, 158, 169-186, 191 236, 238, 241
 – Павлина (з дому Моттих) 8
 – Софія, з дому Олексій 189, 190, 194, 211
 – Стефанія з Кашубинських 50, 52, 66
 – Теодора з Богачевських 19
 – Ярослава, з дому Розлуцька 41, 44, 97, 108, 236
- Цегельський** Адріян, син Ярослава 79
 – Андрій, син о. Артемія 268, 270, 273
 – Андрій, син Костянтина 198
 – о. Артемії, син о. Ігнатія 8, 104, 189
 – Владислав, *професор* 10
 – Володимир, син о. Євгена 49
 – Володимир, син о. Теодора 115
 – Гіполіт 10
 – Дометій, син о. Миколи 39, 104, 150, 156, 175, 188-202, 209, 223, 227, 262
 – о. Євген, син о. Теодора 8, 28, 40, 41-49, 75, 97, 106, 108, 133, 136, 151, 161, 236, 262
 – Іван, *професор* 10
 – о. Іван прадід о. Теодора 8, 12, 13,
 – о. Ігнатій, 8, 10, 194
 – Ігор-Іван, син Романа 51, 68
 – Костянтин, син Дометія 194, 198
 – о. Лев з Висоцька 12, 21
 – Лев, син о. Теодора 14, 69, 83, 97, 151, 224, 262
 – Льонгин, син о. Михайла 6, 13
 – Маркіян, син о. Миколи 81, 97, 104, 179-187, 202, 223, 262
 – о. Микола, син о. Теодора 7, 40, 104, 108, 129-185, 221-222, 238

- о. Михайло, син о. Льва 8, 21, 271
- Олег, син о. Євгена 54
- Олег, син о. Теодора 115
- Петро, син о. Артемія 271
- Роман, син о. Євгена 44, 49, 67, 92, 97, 101, 177, 202
- Роман, син о. Теодора 82, 87-95, 113-114, 151, 224, 262
- Роман-Євген, син Романа 51
- о. Теодор син о. Івана 13, 14
- о. Теодор, син о. Томи 8, 13, 16, 19-40, 70 100, 106, 108, 115, 120, 126, 151, 248, 262
- о. Тома-Віктор 15, 19, 20
- Юрій, син о. Євгена 46, 54-61, 66, 71, 97, 101, 177, 185, 202, 224
- Юрій, син Костянтина 200
- Юрій, син Льонгіна 6, 8, 25, 115, 265, 268, 270, 273, 275
- о. Юрій з Острова 12
- Юрій, син Ярослава 75
- Юрій-Євген, син Юрія 58
- Ярослав, син Льва 71. 74-80, 97, 101, 102, 179, 224
- Цюк** Ірена, дочка Юрія Цегельського 58, 59
- Марко, син Олега 58
- Олег 58
- Ольга з дому Марчук 58
- Стефан, син Олега 58, 60
- Ярослав 58
- Ч**
- Чабан** Галина, дочка Дометія Цегельського 194, 196
- Володимир, син Івана 196
- Іван 197
- Любомира 197
- Ольга, дочка Володимира 197
- Чайковський В., професор** 96
- Чарнецький** Миколай, *владика* 162
- Чубатий** о. Володимир 98
- Володимир, син Євгена 99
- Євген, син о. Володимира 98, 99
- Марта з дому Сеньківська 99
- Оксана, дочка Романа Цегельського 95, 96-104, 110, 224
- Чуперчук** Маркіян 191, 192
- Чумак** Степан, *доктор* 92
- Чухній** о. Ярослав 268
- Ш**
- Шашкевич** о. Маркіян, *поет* 5
- Шейхман**, *лікар* 233
- Шептицький** Андрей, *митрополит* 40, 41, 88, 100, 136, 139, 145, 150, 230
- Станіслав, *генерал-майор* 116
- Шипайло** Наталія з Зофійовських 33
- Роман 33
- Шкарупа** Іванна 68
- Шкляр** Іван 240
- Юлія, з дому Вончак 240
- Шпіраго**, *священик* 142
- Шухевич** Володимир, *етнограф* 91
- Роман, *генерал* 5, 275
- Щ**
- Щурат** Василь, *академік* 125
- Ю**
- Юськів** Іван, *ієромонах* 175
- Я**
- Яримович** о. Йосиф 33
- Марія з Зофійовських 33
- Ярош** Ірена з Фединських 78
- Марта, дочка Ярослава Цегельського 78
- Роман, батько 78
- Роман, син Романа 78
- Юліян, син Романа 79
- Янкович** Богдана, дочка Ярослава 245
- Ганна, дочка Ярослава 245
- Євген, син Ярослава 245
- Оксана, з дому Конет 245
- Оксана, дочка Юрія Потепньова 245, 252
- Петро, син Ярослава 245
- Степан, син Ярослава 245
- Теодор, син Ярослава 245
- Тереза, дочка о. Євгена Кравчука 241, 244
- Ярослав 244
- Яців** Орест 275

Індекс імен в генеологічних таблицях

- Белявська** Марія 73
Білозор Ольга 73
Бутковський Андрій 119
 – Роман 119
Бучко Володимир 239
 – Наталія, дочка Василя Потепньова 239
Гаген Рональд 47
Гарматій Анна 94
Гривнак Андрій 94
 – Варвара, з дому Ігельська 94
 – Вірґінія, з дому Пальмер 94
 – Володимир 94
 – Іван 94
 – Іванна з Цегельських 94
 – Олександр 94
 – Юрій 94
Грег Джеймс 47
 – Олександр-Марко 47
Декайло Анна, дочка о.Теодора
 Цегельського 30, 119, 237
 – о.Микола 30, 119
 – Одарка 119
 – Олена 119
Ді Анджельо Адріан-Іван 47
 – Домінік-Юрій 47
 – Захарій-Дометій 47
 – Олена 47
 – Христофор 47
Едвард Овен Кід III 73
Кальба Богдана, дочка Олега 47
 – Ігор, син Олега 47
 – Марія з Цегельських 47
 – Олег 47
 – Орест, син Олега 47
 – Роксанна, з дому Мартюк 47
 – Христина, з дому Паскарі 47
Клапшак Діана 73
 – Софія-Марія 73
 – Юрій 73
Козяр Богдана, з Чубатих 94
 – Володимир 94
 – Оксана 94
 – Софія 94
Кравчук Галина, з дому Стебло 239
 – о.Євген 239
 – Йосип, син о.Євгена 239
 – Ірина, з дому Бздир 239
 – Марія, дочка о.Степана Ратича 239
 – Оксана, дочка Йосифа 239
 – Павло, син Степана 239
 – Степан, син Йосифа 239
Лендюк Василь 177
 – Дмитро, син Тараса 177
 – Катерина, з дому Ягнійчук 177
 – Марта, дочка о.Миколи Цегельського 177
 – Тарас 177
 – Христина, дочка Тараса 177
Мандичевська Магдалина з дому
 Рогаль-Левицька 30
Мандичевський о.Порфирій 30
Манжос Андрій, син Сергія 177
 – Мар'яна, дочка Василя Лендюка 177
 – Ольга, дочка Сергія 177
 – Сергій 177
Міллер Діана 73
Потепньов Василь 239
 – Данило, син Ореста 239
 – Любомир, син Юрія 239
 – Орест, син Василя 239
 – Юрій, син Василя 239
Потепньова Дарія, дочка Ореста 239
 – Ірина, з дому Черноус 239
 – Марія, дочка Ореста 239
 – Марія, з дому Береза 239
 – Христина, дочка о.Степана Ратича 239
 – Христина, дочка Ореста 239
Ратич Андрій, син Теодора 239
 – Анастасія, дочка Андрія 239
 – Богдана, дочка Андрія 239
 – Богдана, дочка о.Степана 237
 – Богдана, дочка о.Степана 239
 – Василь, син Пилипа 237
 – о.Володимир, син Пилипа 237
 – Галина, з дому Шкляр 239
 – Галина, дочка Пилипа 237
 – Ганна, дочка Пилипа 237
 – о. Іван, син Пилипа 237
 – Лев, син Пилипа 237
 – Марія, дочка Теодора 239
 – Марія, з дому Шиманська 237
 – Ольга, дочка Пилипа 237
 – Ольга, з дому Розлуцька 237
 – Павло, син Пилипа 237
 – Петро, син Пилипа 237
 – Пилип 237

- Роман, син о.Степана 239
- Світлана, з дому Сусол 239
- о.Степан, син Пилипа 30, 237, 239
- Степан, син Романа 239
- Стефанія, дочка о.Теодора Цегельського 30, 237, 239
- Теодор, син о.Володимира 237, 239
- Саган** Андрій, син о.Василя 239
- о.Василь 239
- Дарія, дочка о.Євгена Кравчука 239
- Марія, дочка о.Василя 239
- Цегельська** Анастасія з дому Зофійовська 11
- Анастасія, з дому Луцька 47
- Анізія, з дому Дзерович 11
- Анна, дочка Маркіяна 177
- Анна з дому Гарматій 30
- Богдана, дочка Юрія 47
- Богдана, дочка Андрія 177
- Барбара, з дому Бравн 47
- Галина, з дому Масола 177
- Йосифа, дочка о.Томи 11
- Ірена, дочка Льва 73
- Ірина з дому Пацлавська 11
- Казимира, з дому Гертг 177
- Лідія 177
- Марія, дочка Романа 94
- Марія, дочка о.Теодора 30, 237
- Марія з Белявських 30
- Марія, з дому Веліховська 11
- Марія-Магдалина з Мандичевських 11, 30, 237
- Марта, дочка Маркіяна 177
- Малгожата, внучка Маркіяна 177
- Надія, дочка Ярослава 73
- Наталія, з дому Буньо 177
- Оксана, дочка Ярослава 73
- Олена, дочка о.Теодора 30, 237
- Осипа, дочка Пилипа Ратича 30, 177, 237
- Софія, з дому Олексій 177
- Стефанія з Кашубинських 47
- Теодора з Богачевських 11, 30
- Ярослава, з дому Розлуцька 30, 47, 237
- Анна-Олена, дочка Юрія 47
- Стефанія, дочка Юрія 47
- Цегельський** Адріан, син Ярослава 73
- Андрій, син Костянтина 177
- Володимир, син о.Євгена 47
- Володимир, син о.Теодора 30, 237
- Дометій, син о.Миколи 177
- о.Євген, син о.Теодора 30, 47, 237
- о.Іван 11
- Ігор, син Романа 47
- Ігор, син Ярослава 73
- Костянтин, син Дометія 177
- о.Лев, син о.Теодора з Острова 11
- Лев, син о.Теодора 30, 73, 237
- Маркіян, син о.Миколи 177
- о.Микола, син о.Теодора 30, 177, 237
- о.Михайло, син о.Льва 11
- Олег, син о.Євгена 47
- Роман, син Романа 47
- Роман, син о.Євгена 47
- Роман, син о.Теодора 30, 94, 237
- о.Теодор, син о.Івана 11
- о.Теодор, син о.Томи 11, 30, 237
- о.Тома-Віктор, син о.Теодора 11, 30
- Юрій, син о.Євгена 47
- Юрій, син Костянтина 177
- Юрій, син Ярослава 73
- Юрій-Євген, син Юрія 47
- о.Юрій (XVII ст.) 11
- Ярослав, син Лева 73
- Цюк** Ірена, дочка Юрія Цегельського 47
- Марко, син Олега 47
- Олег 47
- Стефан, син Олега 47
- Чабан** Галина, дочка Дометія Цегельського 177
- Володимир 177
- Ольга, дочка Володимира 177
- Чубата** Оксана з Цегельських 94
- Євген, син о.Володимира 94
- Володимир, син Євгена 94
- Янкович** Андрій, син Євгена 239
- Богдана, дочка Ярослава 239
- Ганна, дочка Ярослава 239
- Євген, син Ярослава 239
- Оксана, дочка Юрія Потепньова 239
- Оксана, з дому Конет 239
- Петро, син Ярослава 239
- Степан, син Ярослава 239
- Тереса, дочка о.Євгена Кравчука 239
- Теодор, син Ярослава 239
- Ярослав 239
- Ярош** Марта, з Цегельських 73
- Роман 73

Індекс імен на світлинах

- А**
Алиськевич Г., *священик* 148
- Б**
Бачинський, *священик* 148
Більке, *священик* 148
Богачевська Любов 28
Богачевський Ярослав 28
Бойчук Петро, *артист* 193
Боский, *священик* 148
Блюй Андрій 102
Бутковський Роман 120
Бучко Володимир 253
– Наталя, дочка Василя Потепньова 253
- В**
Великанович, *посол* 28
Вітушинська Наталія 28
Вітушинський, *священик* 28
Войтила Іван-Павло II, *папа* 184
- Г**
Гаврилюк Василь 175
– Євгенія 175
– Іван 175
– Марія 175
Гарматій Ярослав 102
Глуховодський, *священик* 148
Гоучинський, *священик* 148
Гривнак Андрій, син Олександра 107
– Віргінія, з дому Палмер 108
– Володимир 62, 105, 109
– Іван, син Олександра 107
– Іванна, дочка Романа Цегельського 28, 32, 62, 94, 102, 103, 105, 109
– Олександр, син Володимира 62, 105, 107, 108
– Юрій, син Володимира 107, 108
Гринчишин о.Іван 192, 193
Грицай Й., *священик* 148
Громницький В., *священик* 148
- Г**
Грег Джеймс 63, 65
– Олександр, син Джеймса 65, 284
- Д**
Декайло Анна, дочка о.Теодора Цегельського 28, 32, 102, 117, 119, 122, 123, 125
– о.Микола 28, 32, 122, 148
– Одарка 28, 32, 102, 119, 231
– Олена, дочка о.Миколи 28, 32, 102, 103, 119, 120, 121, 122, 127, 128, 231
Демчишин В., *священик* 148
Дерлиця, *священик* 148
Ді Анджельо Андріян, син Христофора 59
– Домінік, син Христофора 59
– Захарій, син Христофора 59, 60
– Олена-Наталін, дочка Христофора 61
– Христофор 59
Дідич о.Володимир 175
Дмитрук Зеновій 102
– о.Євген 32, 102
– Неоніла 32, 102
- Е**
Едвард Оввен Кід III 79
- Ж**
Жежеленко І., *академік* 182
- З**
Засць Ю. 102
Зарицька Володимира 32
Захарків, *священик* 148
Збир, *священик* 32
Зофійовський о.Адріян 28, 32, 37
Зубаль Н., *священик* 148
- І**
Іванчук о.Іван 146
Іванчук С., *священик* 148
Ільчишин о.Мелетій 201
- К**
Кальба Ігор 64
– Магдалина-Марія, з дому Андрійович 62
– Марія дочка о.Євгена Цегельського 28, 32, 43, 45, 62, 63, 66, 67, 97
– Олег 62, 63, 282
– Орест 47, 62, 63, 64, 65
– Роксана, з дому Мартюк 63, 65
– Роман 62
– Христина, з дому Паскарі 63
Кальба-Грег Богдана 64, 65
Кароль Є., *священик* 37, 148
Качала, *священик* 148
Клапіщак Діана, дочка Юрія 80
– Оксана, дочка Ярослава Цегельського 80
– Софія, дочка Юрія 80
– Юрій 80

- Козоріс**, священик 148
Козяр Богдана з дому Чубата 99
Кордуба М., священик 148
Кочій, священик 148
Кравчук, священик 148
 – Галина, з дому Стебло 245
 – о.Євген 242, 244
 – Ірина, з дому Бздір 244, 245
 – Йосиф, син о.Євгена 244, 245
 – Марія, дочка о.Стефана Ратича 28, 32, 112, 151, 234, 242, 244, 245
 – Оксана, дочка Йосифа 245
 – Степан, син Йосифа 244
 – Павло, син Степана 245
Крих, професор музики 231
Кудельський, священик 148
Кузьма М., священик 148
Кулинич М., священик 148
Курилас, священик 148
- Л**
Лендюк Василь 212
 – Дмитро, син Тараса 214
 – Катерина, з дому Ягнійчук 213, 214
 – Марта, дочка о.Миколи Цегельського 164, 165, 171, 175, 176, 207, 208, 210, 212, 214, 279,
 – Тарас, син Василя 212, 213, 214
 – Христина, дочка Тараса 214
Ліщинський, священик 148
Лончина М., священик 148
Любачівський Мирослав-Іван, патріарх 270
Лясівський В., священик 148
- М**
Малицький О., священик 148
Мандичевська Іванна 28
 – Магдалина з дому Рогаль-Левицька 22
Мандичевський о.Порфірій 22
 – о.Ярослав 28
Манжос Андрій, син Сергія 214
 – Мар'яна, дочка Василя Лендюка 212, 213, 214
 – Ольга, дочка Сергія 214
 – Сергій 213, 214
Манишовський М., священик 148
Мігоцький, священик 148
Мінко І., священик 148
- Н**
Новосад, священик 148
- П**
Палій о.Ярослав 165
Панасюк, священик 102
 – Романа 102
Пасіка, священик 148
Пінковський І., священик 148
Подолянчук, священик 148
Поцюрко Василь 175
Потепньов Василь 253
 – Данило, син Ореста 253
 – Любомир, син Юрія 253
 – Орест, син Василя 253
 – Юрій, син Василя 253
Потепньова Ірина, з дому Черноус 253
 – Марія, з дому Береза 253
 – Христина, дочка о.Степана Ратича 28, 102, 234, 251, 253
Проскурницький о.Іван 146
Процик, священик 148
Пясецький, священик 148
- Р**
Ракочий Т. 102
Ратич Андрій, син Теодора 238, 250, 251
 – Анна 176
 – Богдана, дочка о.Степана 28, 32, 234, 238, 246, 247, 249, 250
 – Богдана, дочка Андрія, 251
 – Василь, син Пилипа 236
 – о.Володимир 148, 235, 236
 – Галина, з дому Шкляр 240
 – Ганна, дочка Пилипа 236
 – о.Іван, син Пилипа 236
 – Климентій, син о.Івана 236
 – Марія, дочка Теодора 238, 249, 250
 – Марія, з дому Тарнавська 238
 – Марія, з дому Шиманська 236
 – Ольга, дочка Пилипа 151, 236
 – Ольга з дому Розлуцька 236
 – Павло, син Пилипа 236
 – Пилип 236
 – Роман, син о.Степана 28, 32, 37, 102, 103, 152, 234, 240, 244
 – Світлана, з дому Сусол 251
 – о.Степан, син Пилипа 32, 37, 152, 225, 227, 231, 233, 234, 236, 238
 – Степан, син Романа 240
 – Стефанія, дочка о.Теодора Цегельського 28, 32, 102, 152, 223, 225, 233, 234, 238
 – Теодор, син о.Володимира 238, 247, 250

С

- Саган Андрій**, син о.Василя 245
 – о.Василь 245
 – Дарія, дочка о.Євгена Кравчука 238, 245
 – Марія, дочка о.Василя 245
Сандерецький, *священик* 35
Сенківський, *священик* 148
Сампара о.Степан 175
Сіяк Іванна 28
 – Оксана 28, 32
Сліпий Йосиф, *патріарх* 29, 35, 36, 37
Сидорів, *священик* 148
Сидорик, *соліст* 193
Слободян, *священик* 148
Стасюк, *священик* 148

Т

Трембач Ю. 102

Ф

- Фалендиш**, *будівничий інженер* 146
Федишин Іван 62
 – Зоня, з дому Кальба 62
Федишин-Квітковська Марта 62

Х

Хамчук, *священик* 148

Ц

- Цегельська Анна**, з дому Гарматій 28, 32, 91, 92, 94
 – Анна, дочка Маркіяна 176, 186, 187, 238
 – Барбара, з дому Бравн 53
 – Богдана, дочка Юрія 57, 60
 – Богдана, дочка Андрія 200, 202, 283
 – Галина, з дому Масола 198, 199, 202
 – Ірена, дочка Лева 28, 70, 71, 75, 97, 102, 103, 152, 187
 – Йосифа, сестра о.Теодора 28, 31, 32, 103
 – Казимира, з дому Гертіг 122, 185, 187, 238, 287
 – Лідія, дочка о.Миколи 28, 141, 151, 164, 165, 171, 175, 176, 178, 202, 203, 204, 206, 207, 238, 244
 – Надія, дочка Ярослава 79
 – Мадгожата, внучка Маркіяна 186, 187
 – Марія з Белявських 71
 – Марія, дочка Романа 28, 32, 94, 102, 103, 110, 111, 112
 – Марія, з дому Белявська 28, 70
 – Марія, з дому Мандичевська 21
 – Марта, дочка Маркіяна 176, 186, 187, 238

- Ната, з дому Луцька 57, 60, 62
 – Наталія, з дому Буньо 200, 202
 – Ольга, з дому Білосор 74, 75, 77
 – Осипа, дочка Пилипа Ратича 32, 122, 136, 151, 152, 169, 170, 171, 175, 176, 178, 237, 238
 – Софія, з дому Олексій 175, 188, 191, 194, 195, 197, 199, 201, 202, 238, 280
 – Стефа, з дому Кашубинська 45, 51, 53
 – Ярослава, з дому Розлуцька 28, 32, 43, 44, 45, 62, 152

Цегельська-Гаген Анна, дочка Юрія 57, 60

Цегельська-Грег Богдана 63

Цегельська-Ді Анджельо Стефанія, дочка Юрія 57, 59, 60

Цегельський Адріян, син Ярослава 79

- Андрій, син Костянтина 176, 199, 200, 202, 286
 – о.Артемій 32, 35, 36, 37, 103
 – Володимир, син о.Теодора 115, 116
 – Дометій, син о.Миколи 28, 111, 112, 201
 – Дометій, син о.Миколи 28, 32, 111, 112, 141, 151, 164, 165, 171, 175, 176, 178, 188, 195, 197, 199, 201, 202, 207, 238, 244, 285
 – о.Євген, син о.Теодора 28, 32, 41, 42, 44, 45, 47, 62, 70, 148, 152
 – о.Ігнатій 32, 37
 – Ігор, син Романа 53
 – Костянтин, син Дометія 165, 175, 194, 198, 199, 238
 – Лев, син о.Теодора 28, 32, 69, 70, 71, 103
 – о.Лев, *парох Висоцька* 20
 – о.Микола, син о.Теодора 28, 32, 37, 129, 131, 133, 135, 136, 138, 141, 146, 148, 151, 152, 155, 162, 167, 170, 171, 281
 – о.Михайло, син о.Льва 20, 270
 – Роман, син Романа 53
 – Роман, син о.Євгена 28, 32, 45, 48, 51, 53, 152
 – Роман, син о.Теодора 28, 32, 87, 89, 92, 94, 102, 103, 152
 – о.Теодор 19, 21, 28, 32, 102
 – Маркіян 28, 32, 75, 141, 151, 170, 176, 178, 180, 181, 182, 184, 185, 187, 201, 238, 278, 285, 287
 – Юрій, син о.Євгена 28, 48, 55, 57, 60, 62, 63, 102, 207, 282

- Юрій, син Костянтина 164, 165, 199, 201, 202, 283
- Ярослав, син Льва 28, 32, 70, 74
- Цюк** Ірена, з дому Цегельська 57, 58, 60, 62, 77
- Марко, син Олега 59, 286
- Олег 58, 59
- Стефан, син Олега 59

Ч

- Чабан** Володимир 197, 199, 201
- Галина, дочка Дометія Цегельського 194, 197, 199, 201, 280
- Ольга, дочка Володимира 178, 198, 199, 201
- Чубата** Оксана, дочка Романа Цегельського 28, 32, 94, 97, 98, 99, 102, 103
- Чубатий** Володимир, син Євгена 99
- Євген 98, 99

Ш

- Швидкий** П., *священик* 148
- Шустик** Євгенія 175

Я

- Якимович**, *священик* 148
- Янкович** Богдана, дочка Ярослава 245
- Ганна, дочка Ярослава 245
- Євген, син Ярослава 245
- Оксана, дочка Василя Потепньова 253
- Петро, син Ярослава 245
- Теодор, син Ярослава 245
- Тереса, дочка о.Євгена Кравчука 245
- Ярослав 245
- Ярош** Марта, дочка Ярослава Цегельського 78
- Роман 78
- Юліян, син Романа 79
- Яструбецький** Г., *священик* 148

ЗМІСТ

ПЕРЕДМОВА	5
Родове коріння /Предки Цегельських/	8
Колиска Роду – Струсів	15
 РОЗДІЛ 1	
О.ТЕОДОР ЦЕГЕЛЬСЬКИЙ — РОДОНАЧАЛЬНИК СТРУСІВСЬКОЇ ГІЛКИ РОДУ ЦЕГЕЛЬСЬКИХ	19
Священик-громадянин. Життя й діяльність бл. п. о. Т.Цегельського, <i>о.Микола ДЕКАЙЛО</i>	34
Орач духовної ниви, <i>Ольга СЛІПА, Оксана ЦЕГЕЛЬСЬКА</i>	39
 РОЗДІЛ 2	
О.ЄВГЕН ЦЕГЕЛЬСЬКИЙ ТА ЙОГО РОДИНА	41
Роман-Йосафат	49
Юрій-Йосафат	54
Марія	62
Пам’яті мґра Р. Цегельського, <i>Іван ФУР</i>	67
 РОЗДІЛ 3	
ЛЕВ ЦЕГЕЛЬСЬКИЙ ТА ЙОГО РОДИНА	69
Ярослав	74
Ірина	81
Наш улюблений професор. Пам’яті проф. д-ра Лева Цегельського, <i>о.Ір. Назарко, ЧСВВ</i>	83
Лев Цегельський (1885-1973), <i>Пилип ГАЙДА</i>	86
 РОЗДІЛ 4	
РОМАН ЦЕГЕЛЬСЬКИЙ ТА ЙОГО РОДИНА	87
Оксана	96
Іванна	105
Марія	110
Моя автобіографія, <i>Роман ЦЕГЕЛЬСЬКИЙ</i>	113
 РОЗДІЛ 5	
ПАГІНЦІ, ЩО НЕ РОЗКВІТЛИ	115
 РОЗДІЛ 6	
АННА-СОФІЯ ЦЕГЕЛЬСЬКА-ДЕКАЙЛО ТА ЇЇ РОДИНА	117
Її самотнє надвечір’я, <i>Н.БОЙЧУК</i>	126

РОЗДІЛ 7

О.МИКОЛА ЦЕГЕЛЬСЬКИЙ ТА ЙОГО РОДИНА	129
Осипа – дружина священика	169
Маркіян	179
Дометій	188
Ліда	203
Марта	208
Вірші, присвячені батькові та матері, <i>Лідія ЦЕГЕЛЬСЬКА</i>	215
«Лучче правильно, чесно, щоб совість була спокійною...», <i>Лідія КУПЧИК</i>	221

РОЗДІЛ 8

СТЕФАНІЯ-МАГДАЛИНА ЦЕГЕЛЬСЬКА-РАТИЧ	223
О.Степан Ратич	226
Ратичі	235
Роман	240
Марія-Ірина	241
Богдана	246
Незламна духом, <i>Марія РАТИЧ</i>	248
Христина	251
Лист із тюрми, <i>о. Степан РАТИЧ</i>	254
Його слід у моїй душі.	
Отець Степан Ратич, <i>Остан ХОМІЦЬКИЙ</i>	256
Євген Кравчук	258
ЗАМІСТЬ ЕПІЛОГУ	261
РОДИННИЙ З'ЇЗД	265
Відбудувуймо рідну хату, <i>Леся КРИП'ЯКЕВИЧ</i>	265
З'їзд роду Цегельських і розповідь про Кам'янку-Бузьку, <i>Костянтин ЦЕГЕЛЬСЬКИЙ</i>	268
Вітаючи славних нащадків	274
ЮРІЙ ЦЕГЕЛЬСЬКИЙ , <i>Посмертна згадка</i>	275
РОДИННИЙ КАЛЕНДАР	277
Індекс імен в тексті	289
Індекс імен в генеологічних таблицях	295
Індекс імен на світлинах	297

Лідія Купчик

Купчик Лідія у 1967 році закінчила Львівський політехнічний інститут, отримавши кваліфікацію інженера-електрика, працювала інженером у проектних інститутах “Сільенергопроект” та “Діпромiст”. Паралельно навчалася на вечірньому відділенні Львівського держуніверситету ім.І.Франка, отримала в 1976 році кваліфікацію філолога, викладача української мови і літератури. Згодом працювала вихователем-методистом у дитячій дошкільній установі №131 м.Львова.

З початком українського відродження бере активну участь у відновленні Союзу Українок, часто публікує статті, присвячені постатям видатних українських жінок та діяльності СУ. У 1995 році, прагнучи розширити громадянський рух українського жіноцтва, залучати до громадської праці все ширші верстви українок, включається у заснування Всеукраїнської Ліги Українських Жінок, на цю пору є заступником Голови Львівської обласної організації ВЛУЖ, незмінним редактором різноманітних видань Ліги.

Будучи правнучкою видатного галицького душпастиря о.Михайла Цегельського, внучкою отця-декана Володимира Лиска і племінницею блаженного священномученика Романа Лиска, найбільшої ваги надає плеканню та поширенню серед українського народу християнських засад, багато сил докладає до дослідження та висвітлення новітньої історії Української Церкви. Протягом останніх десяти літ працює інтерв'юером Інституту Історії Церкви. Є автором численних статей про видатних українських священників. У 1999 році видала книгу “Без зерна неправди” /Спомини отця-декана Володимира Лиска/, у 2001 році побачила світ її книга “Третій удар” /Долі галицьких отців-деканів/.

У Лідії Купчик - троє синів: Ростислав, Любомир і Володимир.



Родина Цегельських висловлює щиру, сердечну подяку письменниці пані Лідії Купчик, за її наполегливу і кропітку працю по збору інформації, інтерв'ю у членів родини, вивченню родинних архівних матеріалів, написання розділів.

Щира подяка її синам Любомиру та Володимиру за допомогу в оформленні матеріалів.

Зичимо Вам Божої благодаті, здоров'я, наснаги і енергії для подальшої творчої праці і добрих справ!

Низький уклін Вам Вельмишановні Добродії

Родина Цегельських

Родом зі Струсова. Розповіді про Цегельських.
– За редакцією **Л. Купчик** – Львів-Бетлегем, 2002,
– 306с.

У цьому збірнику вміщено історичні розвідки, мемуарні екскурси, цікаві давні джерела та аналітичні підсумки про життя одного з давніх і розгалужених родів - священничого роду Цегельських, точніше, його Струсівської гілки, започаткованої о. Теодором, довголітнім парохом с.Струсова на Теробовлянщині.

Упорядник і редактор – **Лідія Купчик**
Комп'ютерна верстка та художнє оформлення – **Костянтин Цегельський**

Жертводавці

Видання цього збірника здійснене завдяки щедрим пожертвам і жертовній праці над ним:

Кальби Марі, дочки о.Євгена Цегельського;

Цегельського Юрія, сина о.Євгена;

бл.п.Цегельської Стефанії, з дому Кашубиньської;

Цегельської Ольги, з дому Білозор;

Цегельської Лідії, дочки о.Миколи;

Цегельського Дометія, сина о.Миколи;

Цегельського Костянтина, сина Дометія.



Тома-Віктор
Цегельський
(1831 - 1862)

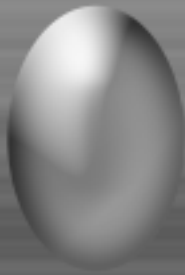

Теодора
Богачевська
(1838 - 1894)



о.Теодор
Цегельський
(1861 - 1939)



Марія
Мандичевська
(1865 - 1917)



о.Порфірій
Мандичевський
(1824 - 1879)



Магдаліна
Рогаль-
Левницька



Ярослава
Розлуцька
(1890 - 1975)



о.Євген
Цегельський
(1885 - 1977)



Лев
Цегельський
(1887 - 1973)



Марія
Белявська
(1887 - 1974)



Роман
Цегельський
(1888 - 1974)



Анна
Гарматій
(1897 - 1984)



Володимир
Цегельський
(1891 - 1918)



о.Микола
Декайло
(1891 - 1972)



Анна
Цегельська
(1892 - 1982)



Осипа
Ратич
(1897 - 1989)



о.Микола
Цегельський
(1896 - 1951)



Стефанія
Цегельська
(1898 - 1969)



о.Степан
Ратич
(1890 - 1968)

