

Євген Заяць  
(Чернігів)

## ДОСЛІДЖЕННЯ ТА ІНТЕРПРЕТАЦІЯ ЗМІЄВИХ ВАЛІВ В ІСТОРІЇ УКРАЇНИ

В історії України, Змієві вали посідають значне місце. Вони мають велику протяжність по території Лісостепу загальною довжиною 969,5 км. За даними М. Кучери вони збереглися лише на 1/4 своєї первинної відстані. Не дивлячись на багаторічні вивчення Змієвих валів, дослідникам і до сьогодні не вдається прийти до єдиного висновку щодо часу їх побудови та функціонального призначення.

Основна частина цих пам'яток зосереджена на території Київської області, де вони простягаються паралельно Києву з північного заходу на південний схід, утворюючи напівкільце.

Перші згадки про Змієві вали зустрічаються у Повісті минулих літ. Так, під 1093 р. згадується: *“Наші тоді стали межі двома валами, і поставили стяги свої, і вийшли стрільці із-за валу. А половці, прийшовши до валу, поставили стяги свої...”*. В цьому ж повідомленні можна простежити місцезнаходження валу, що складав частину оборони Київських земель в кінці XI ст.: *“...і перейшли Стугну-ріку, а вона тоді вельми наводнилася була. ...минувши Треполь, пройшли вони вал.”*. Змієві вали згадуються під 1149 р., коли відбулася битва об'єднаних сил київського князя Ізяслава Мстиславовича проти Ростово-Суздальського князя Юрія Долгорукого: *“Юрій же стояв три дні коло Стрякова. А [на] четвертий день, по [вранішній] зорі, він пішов од Стрякова мимо города, приготувавшись до бою, і став межі двома валами. Став же він полками своїми по ту сторону Трубежа за звіринцем, коло зарості.”*, *“Коли ж Юрій, і Святослав Ольгович, і Святослав Всеволодович побачили, що полки ідуть, то вони також, приготувавши полки свої до бою, пішли супроти них і, пройшовши вал, там стали.”* [8, с. 224]. Ці ж події зустрічаємо на сторінках Іпатіївського літопису під 1151 р.: *“І Юрій, це почувши, рушив через бір до [города] Чернева, а звідти пішов за вал і став коло [річки] Бзяниці...”*, *“...приготувавши до бою полки свої, пішли мимо Василева через [ріку] Стугну і, прийшовши до валу, але не проходячи валу, тут і стали полками своїми на ніч.”*, *“У день же четверга, перед [сходом] сонця, і Вячеслав, і Ізяслав, і Ростислав пройшли [через] вал на чисте поле і рушили битися [туди], де ото стояв Юрій.”* [8, с. 247]. Варто зазначити, що на сторінках літописів, вали згадуються при військових подіях. Наприклад, дружини русичів ставали між ними на ночівлю, або коли укріплення дозволяли досягати тактичної переваги над ворогом.

Вивчення Змієвих валів розпочалось ще в першій половині XIX ст. з їх первинного огляду та картографування. Перша коротка інформація про Змієві вали по р. Рось була опублікована в 1844 р. дійсним членом Одеського товариства історії та старожитностей Тетбу-де-Маріні, який особисто ці вали не оглядав [7, с. 5].

У 1848 р І. Фундуклей видав працю “Огляд могил, валів та городищ Київської губернії” де досить детально описав Змієві вали Київської губернії, їх розміри,



Рис. 1 Реконструкція валу за М. Кучерою, зруб-на конструкція (а – з заборолами; б – без заборол)

на території Правобережжя, де збереглась найбільша їх кількість. В. Антоновичем було досліджено вали у межиріччі річок Стугни та Ірпеня, та їх залишки на захід від Києва вздовж Дніпра. Він провів їх картографування і 1895 р. опублікував мапу “Археологічна карта Київської губернії” [1, с. 355–370].

Наступний етап у вивченні цих пам’яток пов’язаний з іменем А. Бугая, який у другій половині XX ст., першим провів радіовуглецевий аналіз залишків внутрішніх конструкцій валів, де отримав проби з 14 розрізів. Результати досліджень А. Бугая були об’єднані в картосхеми розташування валів із зазначенням результатів аналізів під назвою “Підсумкова карта Змієвих валів”. Досліднику вдалось виділити на картах основні напрямки проходження Змієвих валів: Корсунь-Шевченківський – Житомир, Обухів – Радомишль та міжріччя річок Сули та Трубіж [3, с. 28–29].

Ще до проведення радіовуглецевого аналізу дерев’яних конструкцій, А. Бугай, вважав початком їх будівництва ранній залізний вік, та подальшу їх реконструкцію чи добудову впродовж декількох століть. На його думку, вали захищали окремі державні утворення, які об’єдналися у військово-політичний союз з метою захисту від кочових племен [4, с. 112–120].

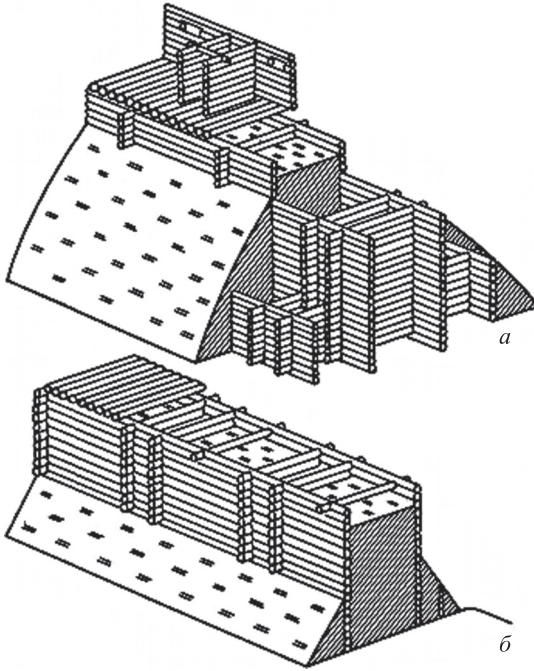
Перші масштабні археологічні дослідження цих пам’яток провів М. Кучера. Він виділяє Змієві вали в окрему категорію оборонних споруд, дослідив їх конструктивні особливості та датував вали за матеріалами археологічних розкопок, що призвело до розбіжностей в їх хронології. М. Кучера виділив два типи внутрішніх конструкцій валів та розрахував необхідну кількість людської праці і імовірний час на побудову відрізка валу [7, с. 60–61, 68, 83–131].

протяжність та зробив декілька замальовок зовнішнього вигляду.

У 1869 р. М. Максимович у своєму листі графу А. Уварову подає опис залишків валів неподалік м. Переяслава. Дослідження М. Максимовича, як і дослідження І. Фундукля, носять описовий характер із інформацією про місце розташування валів. Проте, М. Максимович спирався на літописні згадки та листи Брунона Магдебурзького про подорож на територію половців [2, с. 125].

Вивченням Змієвих валів на території Лівобережної України в кінці XIX – на початку XX ст. займався В. Ляскоронський, який провів дослідження давньоруських городищ по течії річок Ромни та Сули. Дослідник детально замалював плани городищ та системи їх укріплень, виділивши і городища до системи оборони яких входили Змієві вали [7, с. 6; 9, с. 456–457].

З кінця XIX ст. розпочинається активне вивчення цих пам’яток

М. Кучера в ході археологічних розкопок дослідив внутрішню конструкцію валів та виділив два основні типи їх конструкцій, зрубна та перекладна. Вали зі зрубною конструкцією мали ширину внутрішнього зрубу близько 3,8–4,0 м та були частково заглиблені в поверхню. Ширина такого валу в нижній частині складала 6,5–7,0 м, рову з зовнішнього боку 8,0 м, глибина 2,4 м, висота валу сягала 4,0 м. Зруб засипався землею як з внутрішньої так із зовнішніх сторін і виконував укріплюючу функцію, схил валу зі сторони рову був більш крутим.



Рис. 2 Реконструкція валу за М. Кучерою, перекладна (однорядова) конструкція

Серед валів зрубної конструкції виділяють зруби з заборолами та без них. Заборолі будувались впритул до основного зрубу приблизно на половину висоти центрального зрубу, які виконували функцію утримання ґрунту на схилі валу при його висоті більше 4,0 м (Рис. 1). Перекладна конструкція являла собою багатоярусну конструкцію з колод, що були накладені на колоди-лаги, ряди колод звужувались до вершини для економії будівельного матеріалу. Нерідко в засипці валу зустрічаються обрізки колод які скидали в неї для укріплення конструкції та розчистки робочої зони. Розміри валу та зовнішнього рову при перекладній конструкції не сильно відрізнялись від зрубної. Вірогідно, перекладна конструкція використовувалась при наявності великої кількості будівельного матеріалу (Рис. 2). На вершині земляного насипу знаходився гострокол або зрубна дерев'яна стіна висотою близько 2,5–3,0 м [7, с. 83–183].

Проблема інтерпретації та час виникнення Змієвих валів залишається актуальною і сьогодні. Не дивлячись на основні праці А. Бугая та М. Кучери, вона залишається до кінця невирішеною.

Наприклад, І. Фундуклей спираючись на знахідки римських монет поблизу м. Василькова, зробив висновок про можливість побудови валів римським імператором Трояном, який на початку II ст. завоював Дакію і відокремив нові території валом з метою захисту від місцевих племен [13, с. 30].

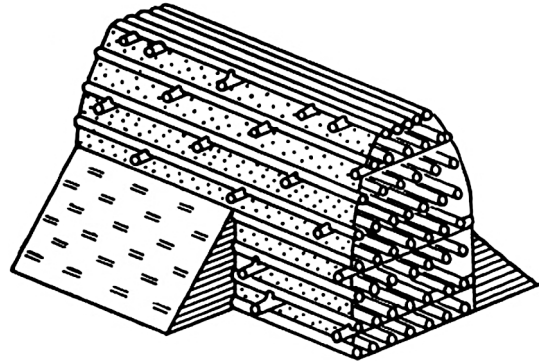
М. Максимович посилаючись на листи німецького єпископа Бруно, який відправився в землі печенігів для проповідування християнства, до Генріха II, в своїх листах повідомляв, що князь Володимир Святославич відгородив свої землі від печенігів гостроколом, коли супроводжував його до кордонів своїх земель впродовж двох днів. Тобто, у кінці X ст. вали вже існували і виконували оборонну роль для захисту Київської Русі від кочівників, але чи побудував їх Володимир Святославич, або ж удосконалив вже існуючі конструкції [2, с. 125–127].

В. Ляскоронський на початку XX ст. при дослідженні курганів та городищ по течії річок Псел та Ворскла, інтерпретував Змієві вали як укріплення, що входили до оборонних ліній городищ скіфського часу [10, с. 158–211]. П. Раппопорт теж вважав, Змієві вали пам'ятками більш ранніми, і тими що були зведені ще до Київської Русі [12, с. 39]

Найменш дослідженими Змієві вали залишаються на території Північного Лівобережжя (Сумська та Чернігівська області).



Під час дослідження у Подесенні Ю. Виноградський у 1928–1929 рр. виявив залишки Змієвих валів між водозборами річок Убеді та Снову в районі верхів'я р. Бреч. За його словами, загальна протяжність валу склала 6,0 км [6, с. 14]. Також він описує Змієвий вал в околицях м. Мени, який бере початок біля с. Блистова і йде у східному напрямку до с. Макошине, прикриваючи собою ряд давньоруських городищ: Макошине, Мена, Феськівка, Дягова, Блистова (Чернігівська область). Висота валу сягала до 4 аршин, а ширина 7–12 аршин [5, арк. 6].

О. Попко, у результаті розвідок, описав давній вал який був виявлений Ю. Виноградським на південь від м. Мени та більш детально описав його місцезнаходження. Починаючись від с. Блистова, вал іде в напрямку с. Борківка, далі повертає на схід до с. Осьмаки та пересікає р. Мену ідучи в напрямку с. Ліски. Від с. Ліски повертає на північний-схід в сторону с. Феськівка, а звідти до с. Куковичі, де і закінчується біля берегу р. Десна. Від с. Блистова до північної околиці с. Ліски, вал проходить вздовж дороги на відстані 150–200 м. Загальна довжина валу становить близько 30 км [11, с. 11] (Рис. 3).

В 70-х роках ХХ ст. І. Лисий описав місцезнаходження Змієвих валів на території Сумської області. Перший вал починався з південного краю с. Соснівка і мав довжину близько 7,0 км, мав напрямок з північного заходу на південний схід, повертаючи на південь з південно-західного боку хутору Ставки.

Другий вал брав початок на північній околиці хутору Ставки та простягався з заходу на схід в напрямку с. Красне не доходячи до нього близько трьох кілометрів, та мав загальну довжину 10 км. Третій вал мав протяжність з півночі на південь, та починався південніше с. Хижки, мав довжину 9,0 км [7, с. 57].

Змієві вали в історії та археології України являють собою могутні пам'ятки створені людиною. Вони обросли численними легендами та переказами. Дехто порівнює їх навіть із “Великою Китайською стіною” тощо.

Але важливо зазначити, що їх основна функція полягала у обороні значних відрізків території від навал кочовиків. Цю функціональність вони виконували впродовж декількох століть, починаючи від раннього залізного віку і закінчуючи Київською Руссю.

Особливо цікавим є наявність таких ліній оборони у Подесенні, які згадуються лише Ю. Виноградським та О. Попком. Подальші розвідково-археологічні роботи та сучасні методи дослідження мають пролити світло на час та причини виникнення цих пам'яток.

1. Антонович В. Б. Змієвы валы в пределах Киевской земли // Киевская старина. – 1884. – № 8. – 370 с.
2. Бочарова Н. П. Обь участии статистических комитетовъ въ разработкѣ отечественной археологiи // Труды Первого Археологического съезда в Москве. – М., 1871. – Т. 1. – 318 с.
3. Бугай А. С. Валы открывають свои секреты // Знання – сила. – 1972. – № 7. – С. 28–29.
4. Бугай А. С. Один із стародавніх оборонних рубежів на території Київщини // Український історичний журнал. – 1971. – № 7. – С. 112–120.
5. Виноградский Ю. С. Вал в околицях м. Мени та знахідки біля нього. 1932. // Чернігівський історичний музей ім. В. В. Тарновського. – Інв. № Ал. 2059/11. – 6 арк.

6. Виноградський Ю. С. Передісторичні станції Нижнього Посем'я та суміжного з ним Надесення (коротке звітлення) // Науковий архів ІА АН УРСР. – ВУАК № 509. – 14 с.
7. Кучера М. П. Змієві вали Среднего Поднепровья. – К., 1987. – 208 с.
8. Літопис Руський. – К.: Дніпро, 1989. – 591 с.
9. Ляскоронский В. Г. Городища, курганы и длинные (змієвіє) вали, находящієся въ бассейне р. Сулы // Труды Одинадцатого Археологического съезда в Киеве. – М., 1901. – Т. 1. – С. 456–457.
10. Ляскоронский В. Г. Городища, курганы и длинные (змієвіє) вали по теченію рр. Псла и Ворсклі // Труды Тринадцатого Археологического съезда в Екатеринославе. – М., 1907. – Т. 1. – 158–210.
11. Попко А. А. Древний вал на р. Десна в Черниговской области // Науковий архів ІА НАН УРСР. – Ф. 12. – № 604. – 11 с.
12. Раппопорт П. А. Древнерусские крепости. – М., 1965. – 89 с.
13. Фундуклей И. И. Обзорение могил, валов и городищ Киевской губернии – К., 1848. – 158 с.