

ВИДАВНИЦТВО
РАНОК



Інтернет-
підтримка



Корисний
Відпочинок

Літні вправи

Я йду в **3** клас
На кожний день



Привіт, друже!

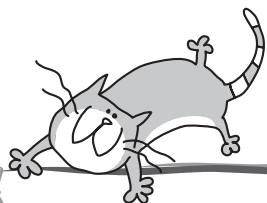

Канікули почалися! А це означає, що в тебе море вільного часу. Занурюйся із задоволенням!

Бажаєш гарно відпочити?







✧ Чергуй улюблені заняття!

✧ Сплануй свої дії!

✧ Насищуй кожен день приємними подіями!

Улітку не треба ходити до школи, виконувати завдання. Ти самостійно вирішуєш, як використати вільний час. Канікул багато не буває! Використовуй вільний час із користю. Не забувай жодної улюбленої справи. Літо — час для розвитку творчих здібностей, проведення цікавих експериментів. Ти знаєш, що отримувати нові знання та здобувати досвід можна на прогулянці й під час подорожей, перегляду кінофільмів, а також у спілкуванні та грі з однолітками.

Пропоную тобі декілька ідей для літнього відпочинку:

- ✧ навчись улітку плавати або грати в бадмінтон
- ✧ більше часу приділяй рухливим іграм на свіжому повітрі
- ✧ їж улюблені й корисні страви з овочів і фруктів
- ✧ доглядай за тваринами та рослинами
- ✧ фіксуй спостереження за природою кожного дня та позначай відповідними смайлами (сонячна погода — , хмарна погода — , дощова — )
- ✧ фіксуй свій настрій кожного дня (радісний — , звичайний — , похмурий — )
- ✧ у кінці кожного місяця визнач кількість сонячних і радісних днів
- ✧ записуй свої враження від особливих подій літа
- ✧ шукай інформацію про те, що тобі незрозуміле, про що хочеш дізнатися

У середині зошита є сторінки з відповідями на складні завдання. Якщо у тебе виникнуть труднощі при виконанні будь-якого завдання, відклади його, потім повернись. Якщо й після цього не зможеш виконати, відшукай відповідь на спеціальних сторінках.

Сподіваюсь, це літо буде багате на приємні враження.

МІЙ ПЛАН НА ЛІТНІ КАНІКУЛИ

Улітку я із задоволенням буду...



Я із радістю буду...



Разом з друзями я влаштую...



Я обов'язково буду доглядати...

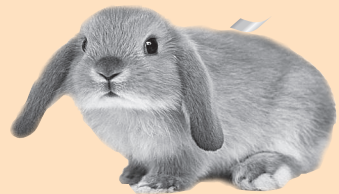

Я мрію про...



- Прочитай вірш Володимира Коломійця. Упиши пропущені букви.

ЛІС І ЛИС

и чи і?



Л__сом гуляє розчулений л__с,
 Нюхає квітку, зітхає...
 Л__с надивився на сонячний л__с,
 Мріє і вірші складає.
 В л__са блокнот —
 Із лискучих листків,
 Бура кора — палітурки,
 Л__с йому звуки чудні наскрипів
 З дятлом у парі «Тук-туки!»
 Ходить, бурмоче...
 Присів на пеньок,
 Пише, розчулений л__сом...
 Добре йому від хороших думок.
 Л__сові ж хороше з л__сом.

- З'ясуй, скільки грибочків у кожному кошику.

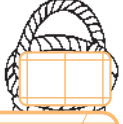
$14 - 7 + 6 - 5 + 70 - 1 + 3 =$

$40 + 7 - 1 - 6 - 40 + 6 =$

$40 + 6 - 12 + 3 - 17 + 11 =$

У кошиках 80 маслюків, 6 лисичок, 31 опеньок.



- Прочитай загадки. Запиши відгадки.

Крапля друга — як сльоза,
Вдарив грім, гримить
гроза.

Стало вітряно, імлисто,
Мить одна — і з неба вже
Біле падає намисто...
А можливо, то — драже?
Гляньте, розтає все чисто,
Не драже це й не намисто,
Не горох, не виноград,
Здогадалися? Це...



Літун-шелестун,
Замітайло-клопотун,
Усе листя полистав,
Усю хвою розчесав,
В усіх димах бруднився,
В усіх річках обмився.



Молоко на річку впало,
Нічого не видно стало.
Розчинилось молоко —
Стало видно далеко.



Тамара Коломієць

- Розділи циферблат годинника на три рівні частини. Запиши математичні дії.

<input type="text"/>	+	<input type="text"/>	=	<input type="text"/>	}	<input type="text"/>
<input type="text"/>	+	<input type="text"/>	=	<input type="text"/>		
<input type="text"/>	+	<input type="text"/>	=	<input type="text"/>	}	<input type="text"/>
<input type="text"/>	+	<input type="text"/>	=	<input type="text"/>		
<input type="text"/>	+	<input type="text"/>	=	<input type="text"/>	}	<input type="text"/>
<input type="text"/>	+	<input type="text"/>	=	<input type="text"/>		
<input type="text"/>	+	<input type="text"/>	+	<input type="text"/>	=	<input type="text"/>

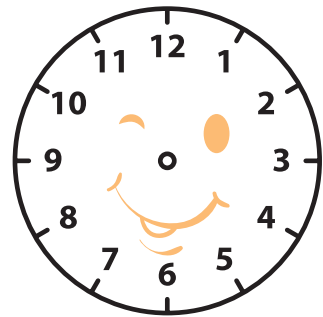

- Прочитай оповідання. Здогадайся, про кого йдеться. Упиши назву птаха в текст оповідання.

СМІЛИВА _____

Коли повертається з вирію _____, вже і ліс, і гаї стоять зелені. «Ку-ку, ку-ку!»

— Чуєте, _____ кує? — радіють люди.

Щодня більшають на деревах листочки, просягають зелені рученята молоді пагінці. І тут раптом виповзає на листячко страшна гусінь.

— Бр-р-р-р... — тремтить з остраху синиця.

— Йой!... — задкує мухоловка.

— Тюй-тюй-тйю!... — репетує повзик.

А гусінь вже їсть собі ніжне листячко.

— Треба _____ покликати! — гукає хтось.

— Тільки вона цієї гусені не боїться...

Прилетіла _____ і всю гусінь вищицала. От добре, що в лісі живе така пташка.

Юрій Старостенко

- З'ясуй, де який птах.

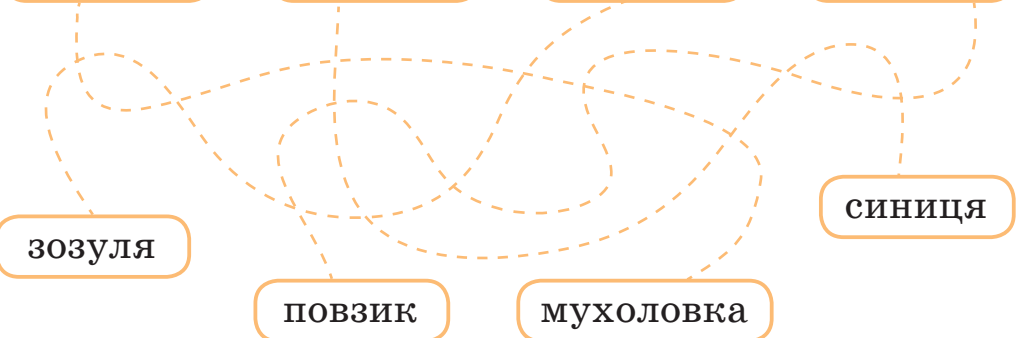

- Розв'яжи вирази та дізнайся довжину найдовшого в світі удава.

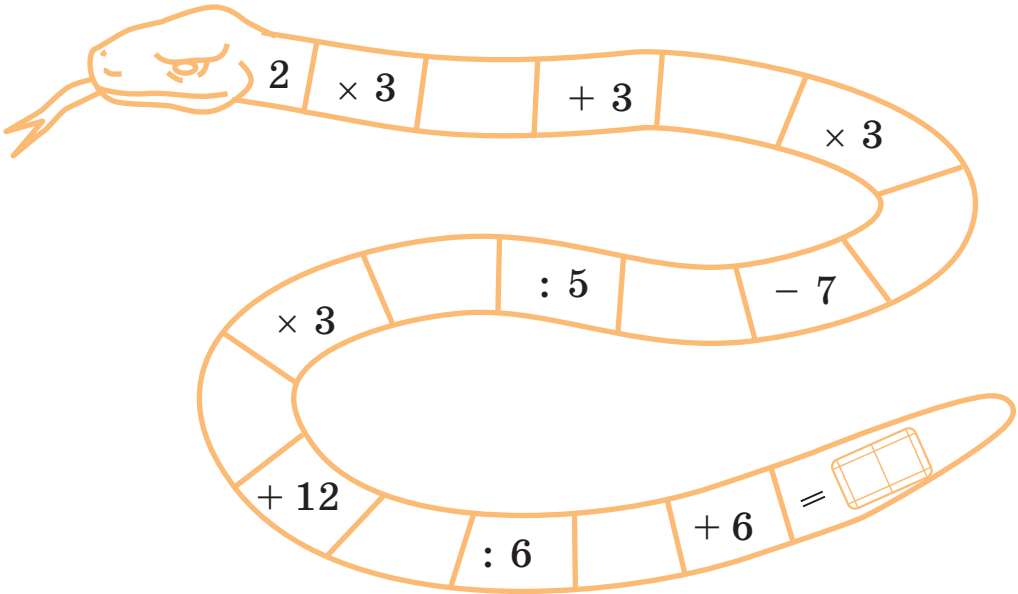

- З'ясуй, зі скількох кубиків складена фігура.

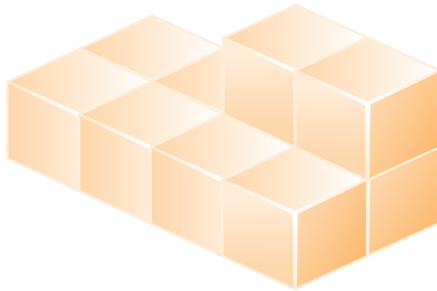

3  кубиків.

- Перестав букви в словах і слова в реченні. Прочитай прислів'я-пораду сміливого козака. Запиши.

ХЕЧШО
АЛЧАІК СЇТ
ЕН ДИИС АН ЕПІЧ



Handwriting practice lines consisting of four horizontal lines and four vertical lines forming a grid.



- Поміркуй і запиши, скільки ударів відбиває годинник з 1-ї години дня до 12-ї години ночі, якщо відбиває кожну годину.

Допоможи Попелюшці порахувати та запиши, якими парами краще згрупувати числа, щоб легше було лічити.

$$\begin{array}{l} \boxed{12} + \boxed{1} = \boxed{13} \\ \boxed{} + \boxed{} = \boxed{} \\ \boxed{} + \boxed{} = \boxed{} \\ \boxed{} + \boxed{} = \boxed{} \\ \boxed{} + \boxed{} = \boxed{} \\ \boxed{} + \boxed{} = \boxed{} \end{array}$$

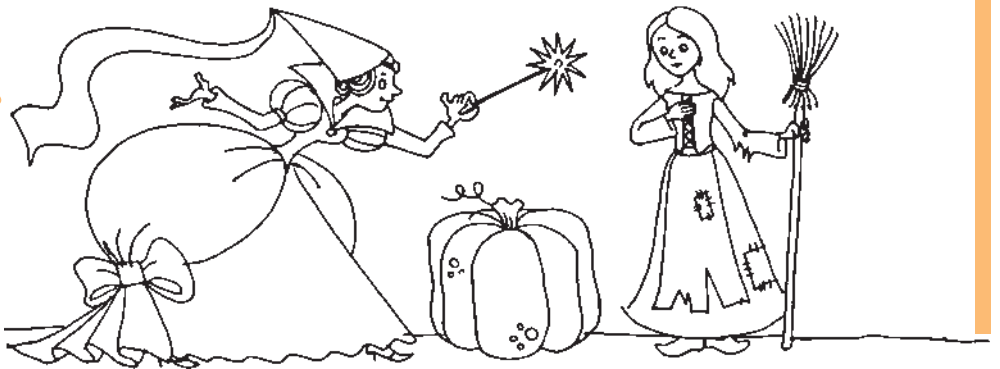
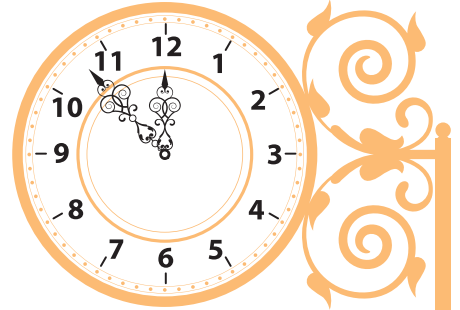

- Домалюй стрілки годинника, щоб вони показували точну годину.

21 год 45 хв

12 год 15 хв

9 год 45 хв

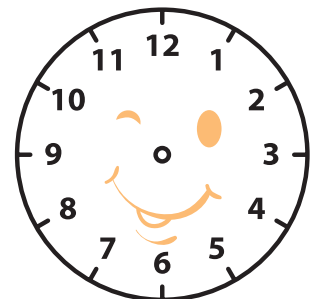
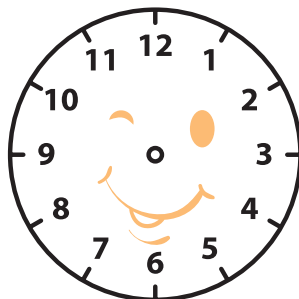
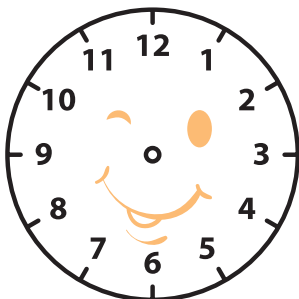

- Прочитай англійську народну пісеньку.

ЗАГАДКА

Елізабет, Лізі,
Бетсі та Бесс
У ліс подалися,
Де повно чудес.
В гнізді на березі,
Йдучи навпростець,
Знайшли вони п'ять
Золотистих яєць.
Усім по яечку
Дісталось, а втім,
Чотири лишилось
В гніздечку отім.
Запиши відгадку.



- З'єднай відповідні слова української й англійської мов.

Понеділок	Ніч	Friday	Thursday
Ранок	Середа	Night	Tuesday
Неділя	Sunday	Evening	Morning
Четвер	Вівторок	Wednesday	Monday
П'ятниця	Вечір		



● Пройди лабіринти.

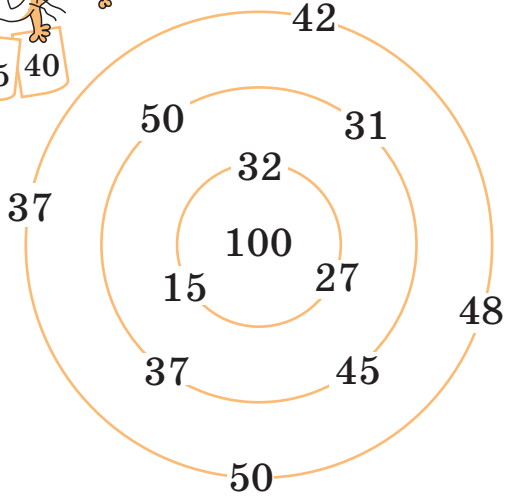
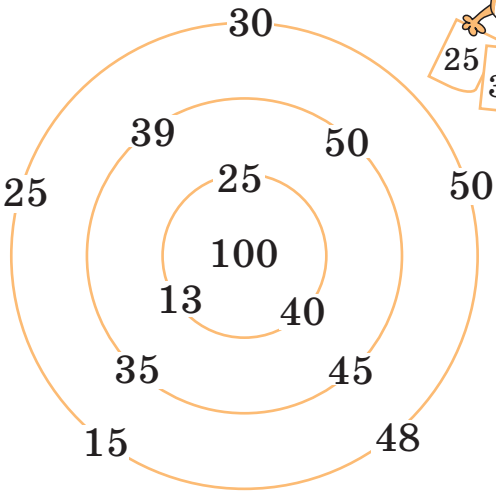
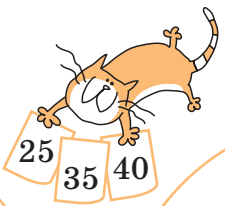

+ + = 100
 + + = 100

● «Упіймай» повітряні кульки та збери з букв прислів'я і запиши його. Поясни значення прислів'я.

Four sets of horizontal lines for writing, each set consisting of a top line, a dashed middle line, and a bottom line.



- Прочитай загадки. Упиши відгадки в клітинки кросворда. Прочитай слово в кольоровому стовпчику.

1) Скочив скочень на жердину,
Випнув груди, вигнув спину,—
Та лиш тоді заспівав,
Як сам собі поплескав.

2) Ходить по городу,
Великого роду,
Ноги, як лопати,
А сліду не знати.

3) Надметься, потужиться,
Почне горлати.

4) Голодна реве,
А нагодована жує,
Дітям усім молоко дає.

5) Не говорить, не співає
А коли хто йде,
То господаря сповіщає.

6) Жовтенькі клубочки
Ходять біля мами-квочки.

7) У нашої бабусі
Сидить звір у кожусі,
Біля пічки гріється.

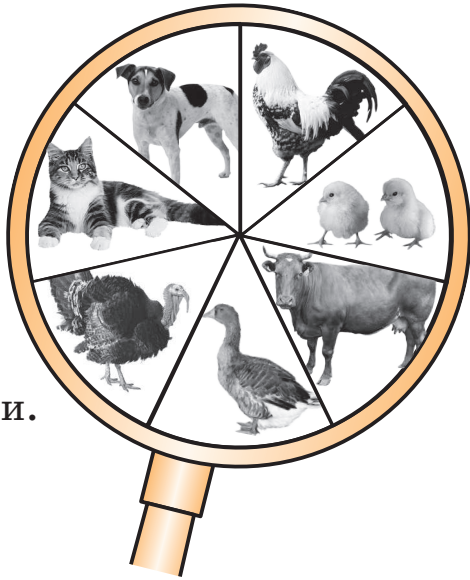
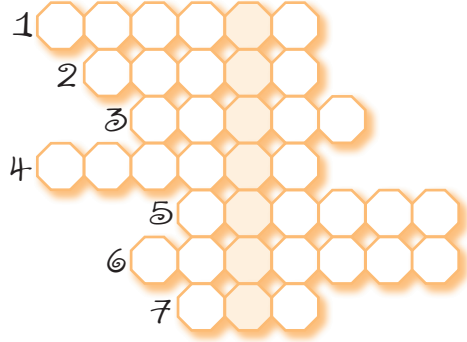

- Упиши в клітинки назви зображених предметів. Слова повинні римуватися.

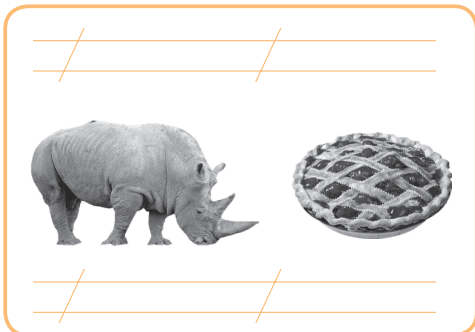

- Прочитай жартівливий вірш Тамари Коломієць.

КАРАМЕЛЬ

В зоопарку шум і гам,
Новина сьогодні там —
Привезли карамель
Із далеких земель.
Що воно за дивина?
Оцього ніхто не зна.

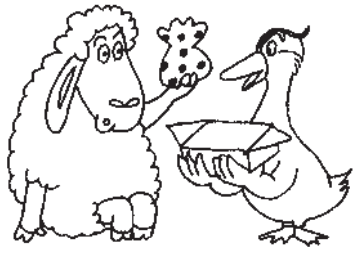
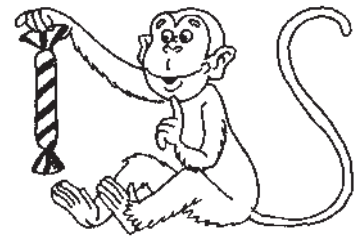

Каже мавпа Чика:
— Це тварина дика. —
Каже качка Каха:
— Ні, це свійська птаха! —
Мека п'ятеро овець:
— Карамель — це баранець!

10

Налякалась мишка:
— Що, коли це кішка? —
Бородою цап трясє:
— Це дурниця, та й усе! —
Тут ведмідь почав урчати:



— Карамелі щоб не знати!
Зовсім це не дивина,
Не заморська дичина,
А цукерки!

- Постав правильні математичні знаки в ланцюжках.



- Прочитай вірш. Упиши назву тварини.

Збоку від усіх доріг
Брів безлюддям носоріг.
До ріки він простував,
Тілом гілля розсував.
Вслід за ним слухняно й грізно
Сунулась звірина різна.
Цей добряга-_____
Воду їм знайти поміг.

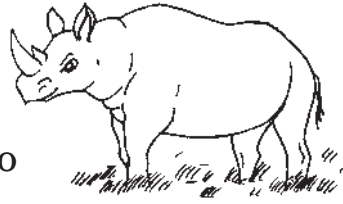

Едуард Звоницький

- Упізнай тварину за описом.

Цей птах тріскотить, скаче з гілки на гілку, здій-
має галас, коли кого-небудь побачить, смикає
хвостом. Видно його завжди здалеку. Коли ле-
тить — махає білими із чорним крилами, а коли
сидить — біле черевце світиться.



Ідеться про _____

- Знайди в кожному рядку «зайве» слово.

гілка

яблуко

квітка

пташка

виноград

щука

лящ

окунь

торт

рак

змія

павук

ящірка

горіх

равлик



- Прочитай і вивчи скоромовку.

ЛЕСЯ, ЛИС І ЛОСЬ

Наполохать
довелося
Лесі в лісі
лиса й лося.

Лось — у ліс,
з лісу — лис.
Леся — з лісу,
Лис — у ліс.

- Розплутай чарівний клубочок, рухаючись за напрямком стрілочок, і запиши прислів'я.

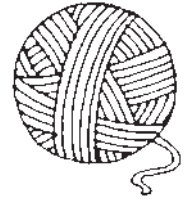
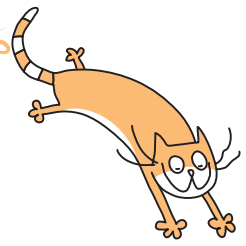
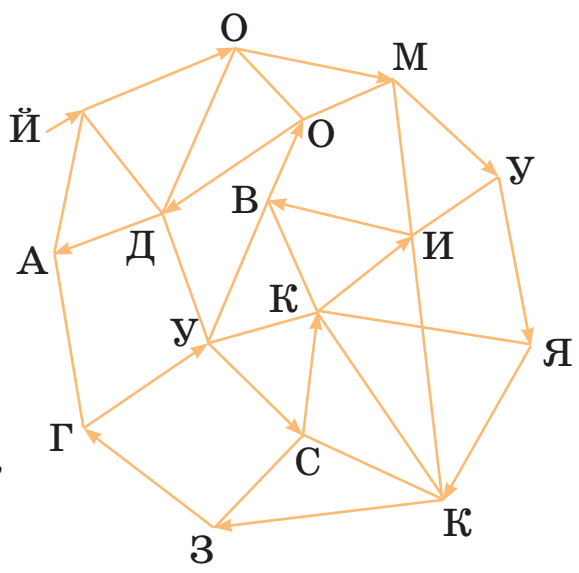

- Ці геометричні фігури закодовані римськими цифрами. Напиши в кружечках відповідні арабські цифри.

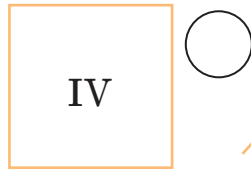
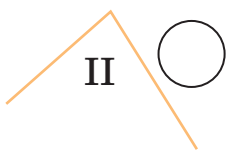
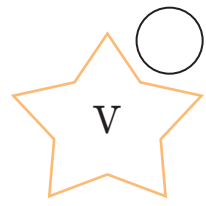
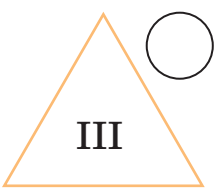

- Розв'яжи задачі за допомогою схеми.

У торбинці було декілька цукерок. Карлсон з'їв половину всіх цукерок і ще дві цукерки. А Малюк з'їв четверту частину всіх цукерок і ще одну. Більше цукерок у торбинці не залишилося. Скільки цукерок дісталоя Малюку, а скільки — Карлсону? Скільки цукерок було в торбинці?

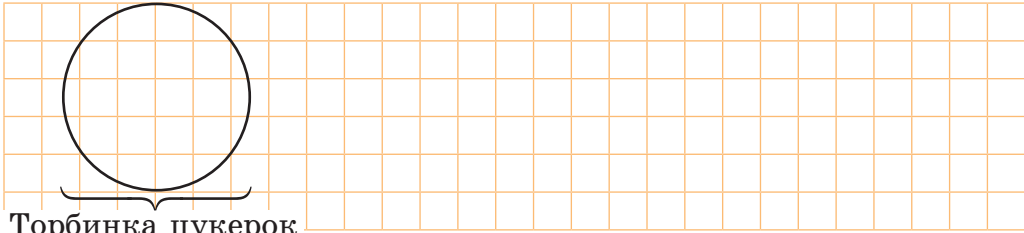

Карлсон з'їв половину всіх млинців і ще 2 млинці. А Малюк лише четверту частину усіх млинців. Після цього млинців не залишилося. Скільки млинців було спочатку? Скільки млинців дісталоя Малюку, а скільки — Карлсону?

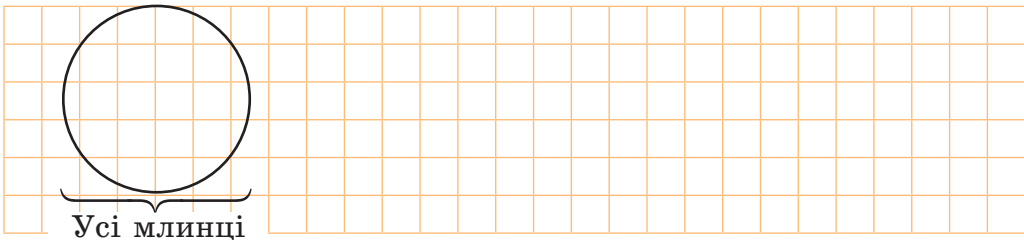

Малюк і Карлсон розділили між собою 20 цукерок так, що у Карлсона стало на 18 цукерок більше, ніж у Малюка. Скільки цукерок дісталоя Малюку, а скільки — Карлсону?

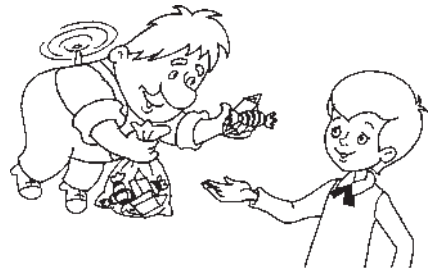
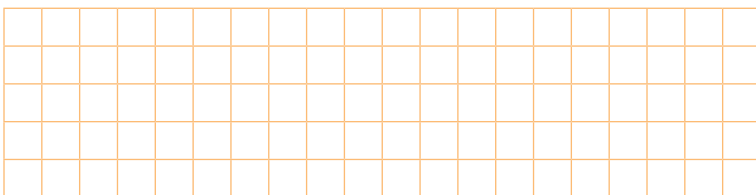

- Прочитай вірш. Запиши, як називається ліс, у якому ростуть сосни, берези та дуби. Розфарбуй малюнок.

ЦЕЙ ЛІС ЖИВИЙ

Цей ліс живий. У нього добрі очі.
 Шумлять вітри у нього в голові.
 Старезні пні, кошлаті поторочі,
 Літопис тиші пишуть у траві.
 Дубовий Нестор дивиться крізь пальці
 На білі вальси радісних беріз.
 І сонний гриб в смарагдовій куфайці
 Дощу напився і за день підріс.
 Багряне сонце сутінню лісною
 У провіт хмар показує кіно,
 І десь на пні під сивою сосною
 Ведмеді забивають доміно.
 Малі озерця блискають незлісно,
 Колише хмара втомлені громи.
 Поїдемо поговорити з лісом,
 А вже тоді я можу і з людьми.

Ліна Костенко

Такий ліс називається _____



- Розшифруй, запиши та прочитай прислів'я, скориставшись шифром. Поясни значення прислів'я.

2D	3A	3C	1B	1E	2B	2B	1E	3E

2D	1E	1C	1A	3D

2E	1E	1B	1E	3B

2B	3A

Шифр

2B	2C	1D	1E	2E	2B	3D	2A

	A	B	C	D	E
1	К	Д	Ч	П	О
2	Ш	Н	А	Б	В
3	Е	Ю	З	И	Ї



Handwriting practice lines with slanted columns for writing the decoded words.

- Суми в кожному горизонтальному та вертикальному рядках мають дорівнювати 10.

3	+		+	
+		+		+
	+		+	
+		+		+
	+		+	

	+		+	
+		+		+
	+	3	+	
+		+		+
	+		+	



Уживай улітку більше овочів і фруктів. Прикрась йогурт або десерт суниццями. Зі шматочків ягід можна зробити метеликів за зразком.



- Прочитай і вивчи скоромовки. Упиши пропущені букви.

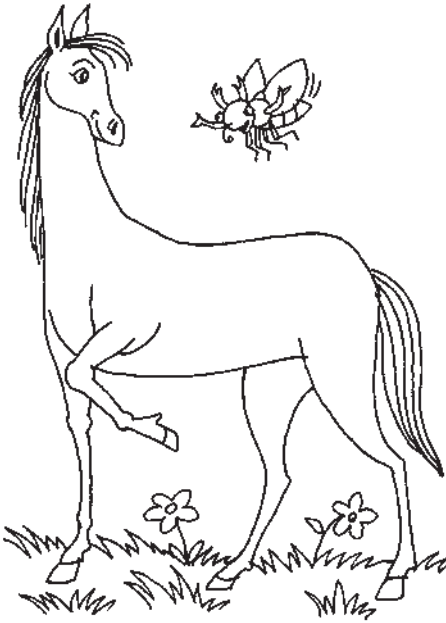

Жу__ на поле вилітає,
Жа__ ку й жере __ця вітає.

Леті__ горо__ чик,
Сів на стов__ чик,
Прибі__ хло__ чик,
Утік горо__ чик.

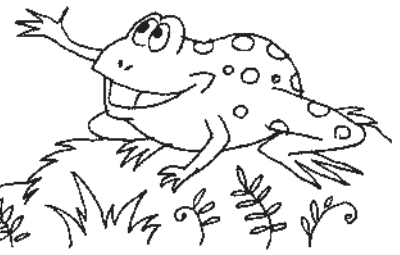

- З'ясуй, які букви загубилися. Упиши їх.



__одувала __ава
__авенят на __анку,
з __отувала __ава
__арну запіканку.



- Прочитай вислів, скориставшись схемою. Запиши.

	Д	М	І	Л
Б	О	С	И	О
Р	І	Л	Р	О
Е	Д	О	Т	В

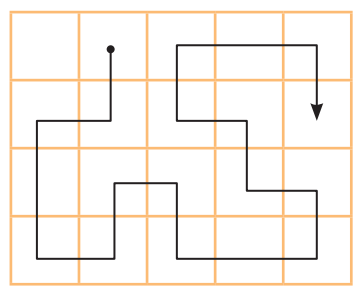

Four sets of handwriting lines (top solid, middle dashed, bottom solid) for practicing writing the words from the previous task.



- Прочитай загадку. Запиши відповідь.

Тут квітів — розмаїття,
Духмяно пахнуть трави.
Над ними у блакиті
Дзвенить невтомний жайвір.
Бджола тут мед збирає,
Комах тут безліч, друзі!
Ну, хто тепер не знає,
Що це бува на

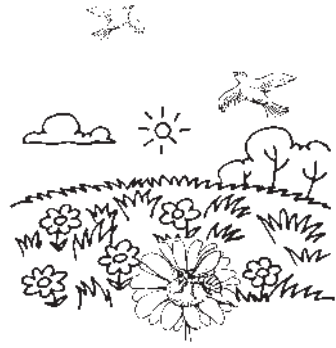

- Об'єднай квіточки в букети по п'ять таким чином, щоб сума чисел складала 100. Розфарбуй квіточки кожного букета різними кольорами.

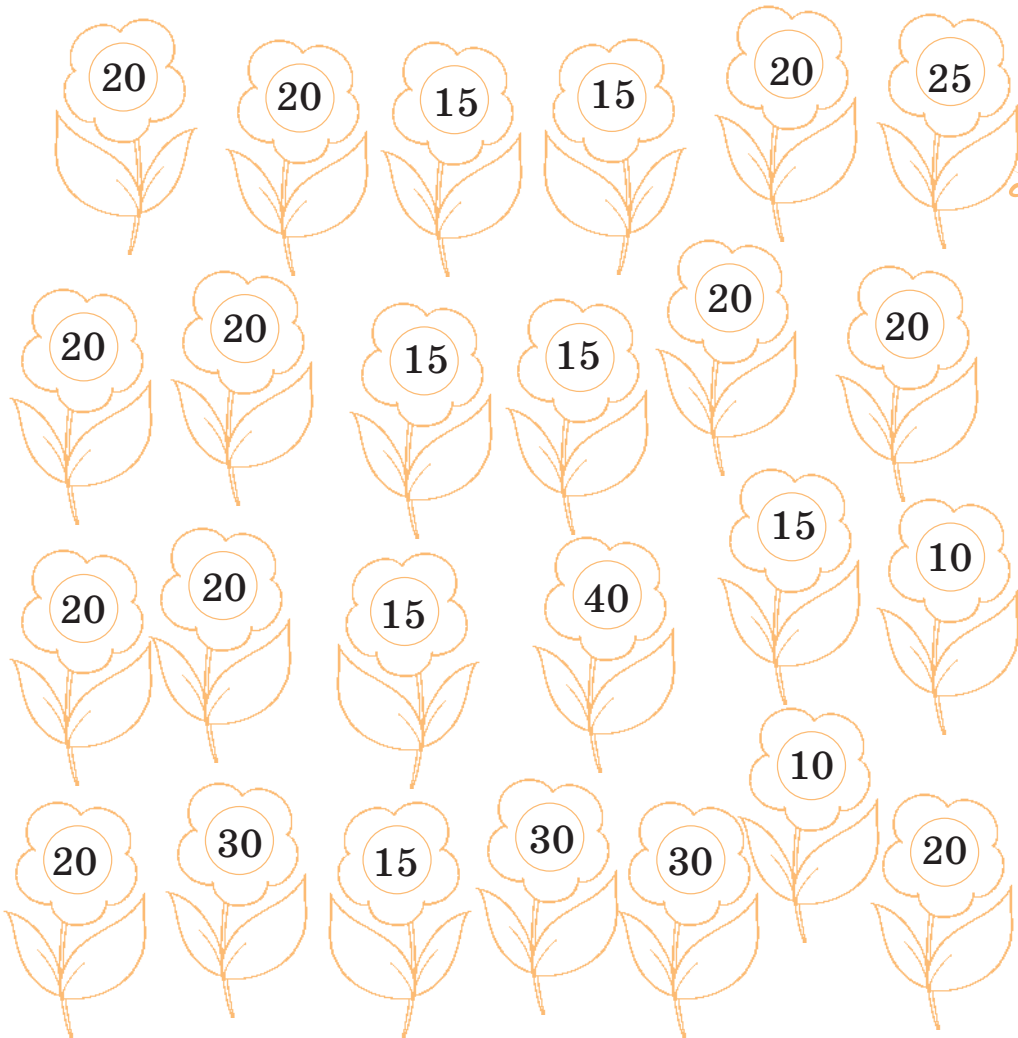

- Прочитай твір Василя Сухомлинського.

ДУБ-ОХОРОНЕЦЬ

















На узліссі стоїть самотній дуб. Міцний, кременезний. Старий, мов дід-охоронець. Мабуть, і виріс він на узліссі, щоб бачити, як ростуть його побратими в лісі.

Та ось налетіла гроза. Вдарила вогняна стріла в стовбур дуба. Затремтіли гілки. Загорілось верховіття. Лив дощ, а дуб горів — аж палахкотів. Обгоріла його вершина. Засумував ліс — хто ж тепер буде нашим охоронцем?

Але дуб не загинув. Через рік зазеленіли молоді пагони, де обгоріли гілки. Вкрився старий дуб кучерявим листям. А вершина була суха. Летіли з теплого краю лелеки. Бачать — сухе верховіття. Сіли на нього й змостили там гніздо. Зрадів старий дуб: тепер він не самотній.

Коли заходить сонце, лелека стоїть у гнізді на одній нозі й дивиться кудись далеко-далеко. Туди, де сховалось сонечко. Це він видивляється, чи не буде часом грози. Спокійно стоїть лелека. І дуб зітхає спокійно. Зашумить зеленим листом і засинає.

- Кожний листочок — це число. Знайди, чому дорівнює кожний листочок.

 +  = 	 = <input type="text"/>
 +  = 	 = <input type="text"/>
 :  = 	 = <input type="text"/>
 ×  = 	 = <input type="text"/>

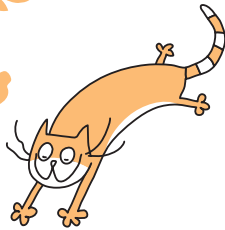

- Прочитай вірш. Обведи слова, що означають назви предметів. На малюнку познач стрілочками рух води в природі.

ДОЩ ІЗ КРАПЛІ ПОЧИНАЄТЬСЯ

Все — із доброго чи злого —
Починається з малого.

Листя виросте з листочка,
З нитки витчеться сорочка.
З пагінця чи з бруньки — гілка,
З гілки — дудочка-сопілка.
Хліб— з маленької зернини.
Дощ — із чистої краплини.
Пагорбок стає горою,
А роса стає водою.
Навіть річечка-ріка
Починається з струмка.
День турботою почнеться,
Кожен за своє береться.
Проганяй мерщій дрімоту
І рукам давай роботу.
І роби невтомно, вміло
Хоч мале, та добре діло.

Микола Сингаївський



- Упізнай тварину за описом.

Ця пташка просто красуня!
А розміром зі шпака або трохи більша. Селиться високо на деревах, підійти до неї близько, щоб розглянути, вдається не завжди. Спів у неї гарний — дзвінке, коротке посвистування. Але якщо побачить небезпеку, то кричить як кішка, якій на хвіст наступили.



Ідеться про _____



● Розв'яжи задачу.

Пірат Крюк знайшов скриню. У скрині 5 шухляд. У кожній шухляді — 3 коробки, у кожній коробці — по 10 золотих монет. Скриня, шухляди і коробки замкнені (усі мають по одному замку). Яку найменшу кількість замків треба відкрити, щоб узяти 50 монет?

Яку найменшу кількість замків треба відкрити, щоб узяти 70 монет?

Яку найменшу кількість замків треба відкрити, щоб узяти 100 монет?

Скільки всього монет у скрині?

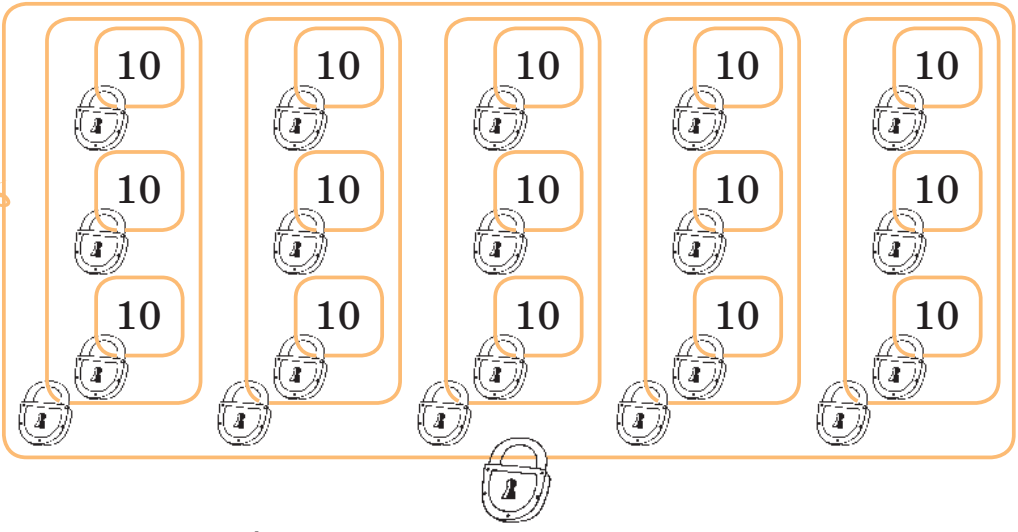

● Пройди лабіринт.

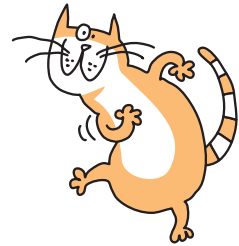
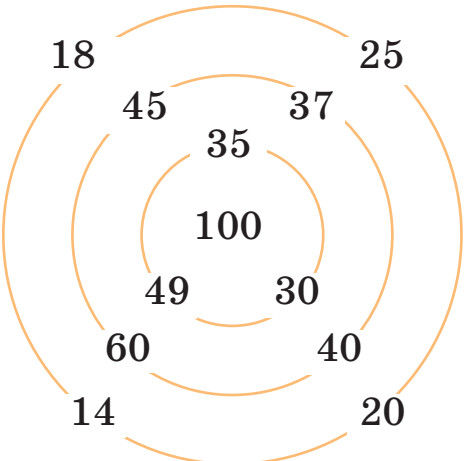

+ + = 100



- Прочитай загадки. Напиши відгадки.

Із найперших своїх днів
Найбіліший із грибів.
За властивостями цінний,
Лікар від хвороб відмінний.

Ці грибочки невеличкі,
Із близнючок в них сестрички.
По лісах мандрують пішки,
Руді носять босоніжки.

- З'ясуй, де який гриб.



лисички

підберезовик

сироїжки

Чи знаєш ти, що...

Здавна люди передбачають погоду за прикметами. Тварини відчувають зміну погоди. Комахи перед негодою ховаються в траві. Їхні крильця намокають від вологого повітря та важчають. Ластівки літають низько над землею у пошуках комах, чекай дощу.

Якщо риба вистрибує з води, хлюпається — буде дощ. Відчуваючи зміну тиску повітря, комахи літають нижче над водою, а риба вистрибує і ловить їх.



- Прочитай оповідання.

ВЕРБА НАД СТАВКОМ

Оксанка гуляла біля ставка. Знайшла вербовий прутик та й увіткнула в сиру землю. А сама пішла додому. Потім Оксанчині батьки виїхали до міста. Там Оксанка й училась в школі. Минуло десять років. Приїхала Оксанка в рідне село. Вона була вже висока дівчина з чорною косою. Ось прийшла якось до ставка. Побачила високу гіллясту вербу, що схилилася над водою. Здивувалася Оксанка й питає:

— Вербо, де ти взялася?

А верба й каже:

— Ти мене посадила маленьким прутиком.

— Яка ж ти велика стала,— тішиться Оксанка. Я тебе й не впізнала.

— А я тебе впізнала,— тихо мовила Верба.

Василь Сухомлинський

- Розфарбуй малюнок відповідно до позначок.

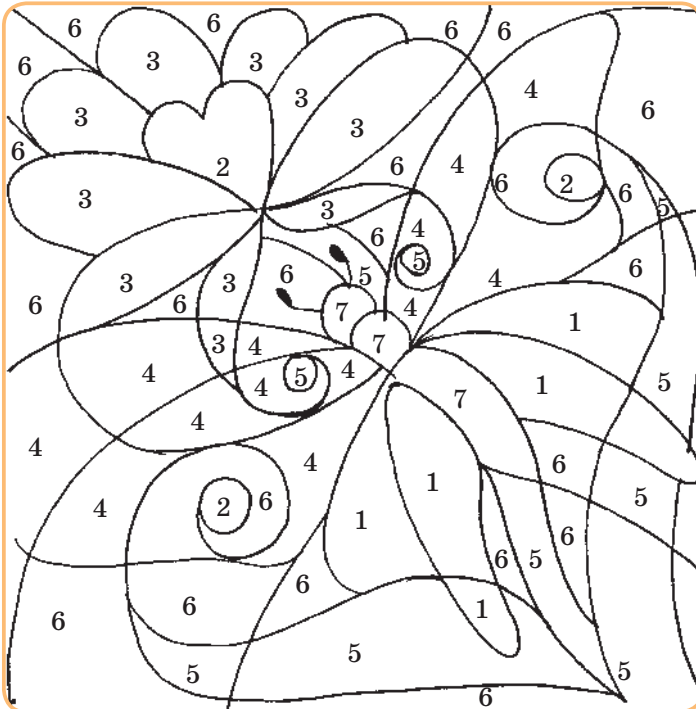

- 1 — жовтогарячий;
- 2 — червоний;
- 3 — жовтий;
- 4 — синій;
- 5 — зелений;
- 6 — блакитний;
- 7 — чорний.

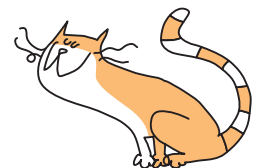

- Прочитай вірш.

ГРОЗА

Мовчки насунули хмари
І залягли округи,
І потьмарились одразу
Луки, поля і луги.

Тріпалось листя, мов з ляку;
Гнулись додолу квітки;
Ледве плескалася річка;
Мов повмирили пташки.

Тиша страшна і німая...
Ясно-блискуча стріла
Небом зчорнілим пробігла,
Хмару вогнем обвила.

Мить ще єдина — й одразу
Вдарило громом страшним,
Наче хиталося небо
Й світ захитався із ним...

...Довго здавалось, що небо
Землю втопить завзялось,
Поки аж хмара поблідла,
Високо сонце знялось.

Зазеленіли, засяли
Луки, поля і луги;
Радісно хвиля моторна
Плеще в свої береги.

І голосніш, веселіше
Защобетали пташки,
І запашніше запахли,
Сяючи пишно, квітки.

І до блакитного неба
Вся усміхнулась земля —
Ріки і гори з лісами,
Луки, степи і поля.

Борис Грінченко

- Полічи та запиши, скільки протягом місяця було дощових днів, а скільки сонячних.

дощових днів

--	--

сонячних днів

--	--

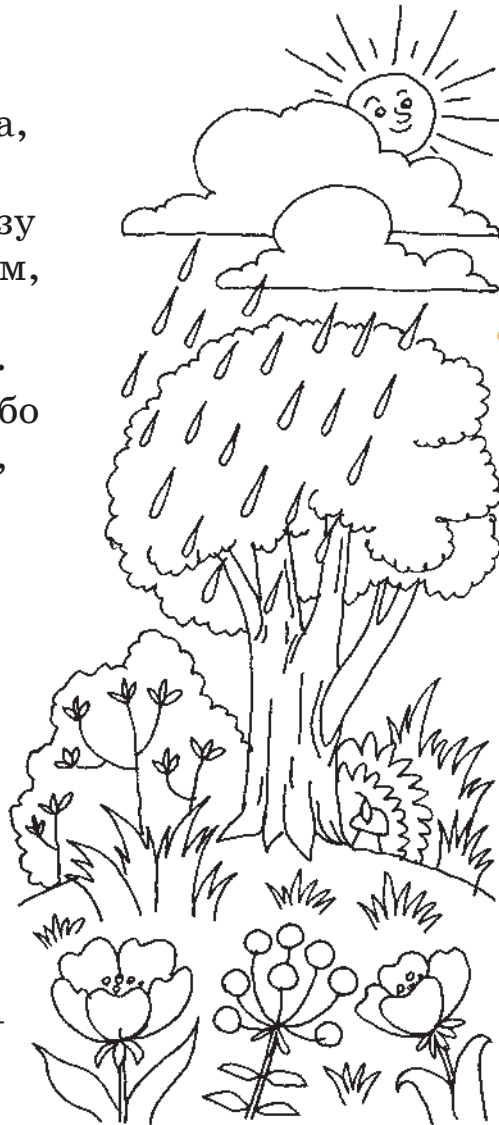

МОЇ СПОСТЕРЕЖЕННЯ ПРОТЯГОМ МІСЯЦЯ

ЧЕРВЕНЬ року



Я дізнався/лася...

Я познайомився/лася...

Я бачив/ла...

Я дослідив/ла...

Пам'ятна подія...

Я відвідав/ла...

НАРОДНІ ПРИКМЕТИ ПРО ПОГОДУ В ЧЕРВНІ

- ☼ Ранковий туман у червні — на погожу днину.
- ☼ Глухий грім — на тихий дощ, голосний — на зливу.
- ☼ Улітку західний вітер завжди несе негоду, східний — спеку й засуху.
- ☼ Похолодало під час дощу — погода поліпшиться.
- ☼ Якщо вітер довго віяв з одного боку, але раптово змінив напрям — скоро задощить.



- Прочитай загадки. Запиши відгадки в клітинки кросворда. Прочитай слово в кольоровому стовпчику.

① Під землею риє нірки,
А над ними робить гірки.

② Сірий, зубастий,
По полю блукає,
Ягнят шукає.

③ Лиш торкнись
до колючок —
Він згортається в клубок.
Не вгадаєте ніяк?
Підказать вам? Це...

④ Вік свій ходить з клумаками,
Та ще й сідають на нього з мішками.

⑤ В темнім лісі проживає,
Довгий хвіст пухнастий має,
Її на місці не сидиться,
Звати як її?

⑥ Що за звір, що на носі
Має він великий ріг.

⑦ Дуже довга в нього шия
І плямиста, як у змія.
Нею він через паркан
Заглядає, ніби кран.

- Розв'яжи задачу.

Їжачку до своєї домівки треба здолати 80 м. Він спочатку пробіг 26 м, а потім на 9 м більше та зупинився перепочити. Скільки метрів йому залишилося подолати?

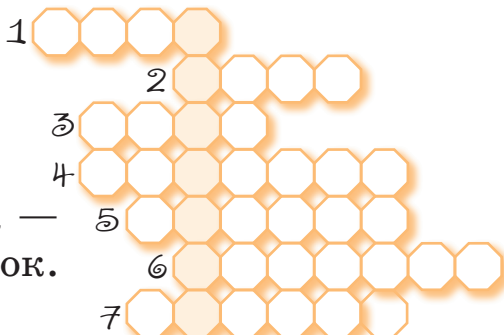

- Упиши в маленькі трикутники числа від 1 до 10 таким чином, щоб у чотирьох великих трикутниках сума всіх чотирьох чисел дорівнювала 25.

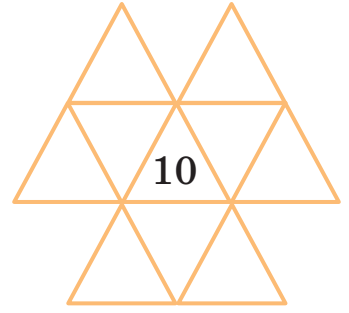



- Знайди в клітинках кожного рядка назву предмета-символу Японії.

а	с	у	ш	і	о	к	і	т	а
к	у	р	а	с	а	к	у	р	а
д	а	п	а	н	д	а	п	а	н
н	о	к	і	м	о	н	о	к	о



- Рухайся у напрямку стрілочки та збери букви в кружечках. Якщо правильно виконаєш завдання, то прочитаєш прислів'я-напуття мудрої Черепахи. Запиши його.

	Ж	О	И	Т	Т
Я	П	М	Р	К	О
Ж	Л	И	А	Т	И
Н	Е	С	П	О	Л
Е	З	Р	Й	Т	
П	Е	І	Е	Є	И

Handwriting practice lines consisting of four horizontal lines (top, dashed middle, dashed middle, bottom) and a diagonal line crossing from the top right to the bottom left.



- Розв'яжи вирази та дізнайся довжину удава.

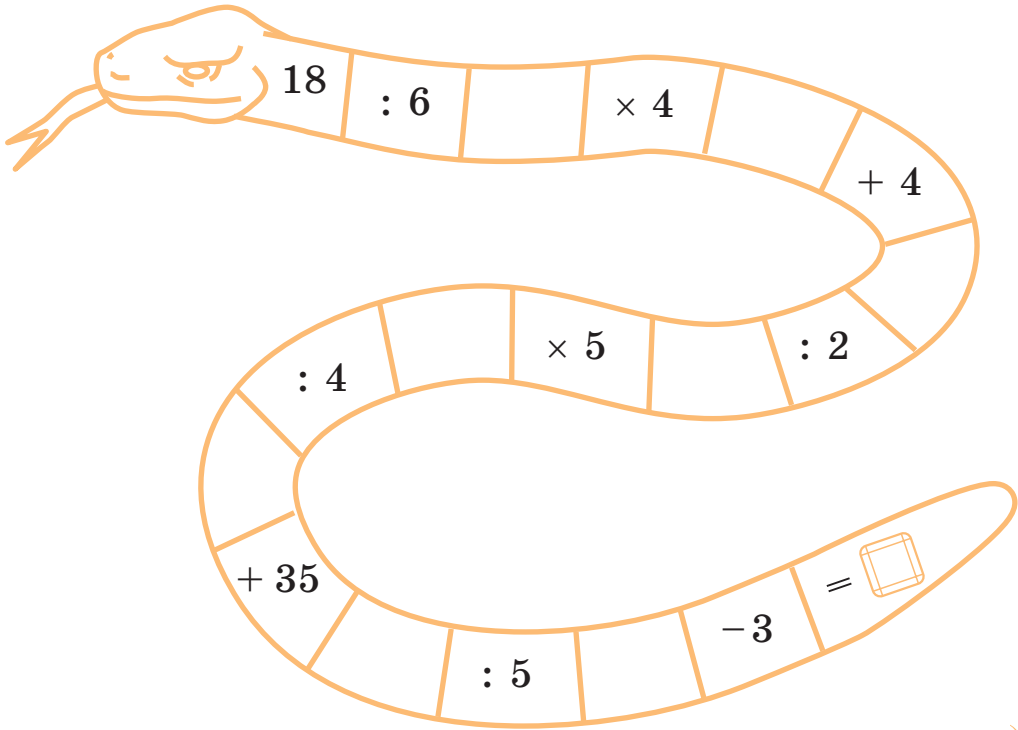

- На кожному камені цієї піраміди написана буква. Із часом букви стерлися. Віднови букви та прочитай прислів'я, яке було актуальне в усі часи.

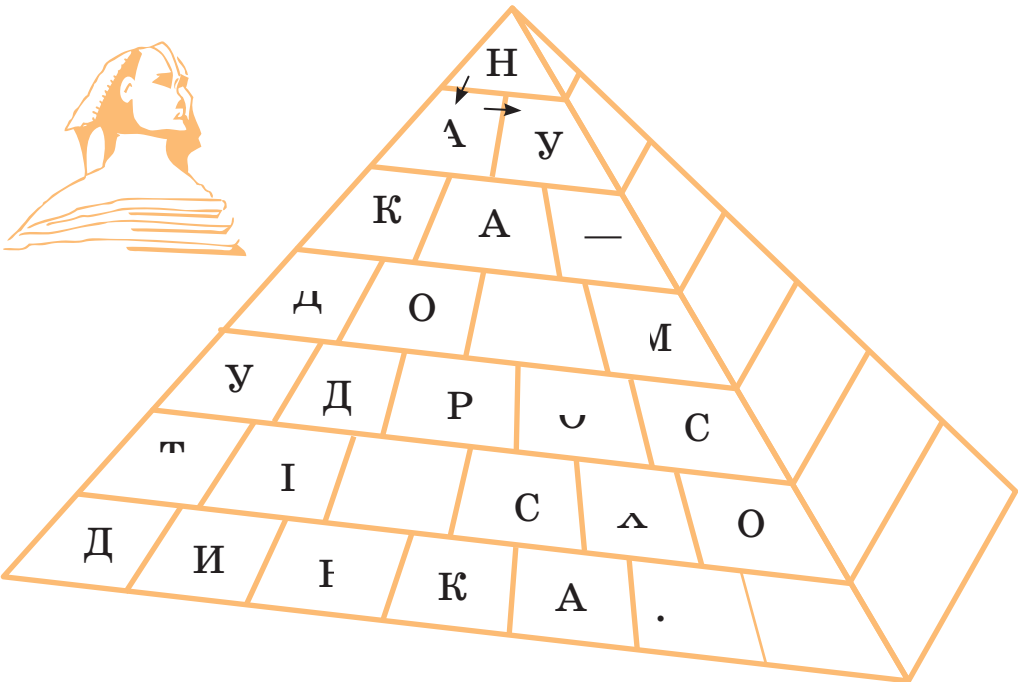

- Прочитай жартівливий вірш.

ЛЕВ У ПЕРУКАРНІ

В лева — грива.
 В лева — чуб.
 Вже постригтися
 Йому б...
 В перукарню
 Лев забіг.
 Перукар
 Злиняв, як сніг.
 Крізь віконце
 Пурхнув з хати.
 Залишився лев патлатий.

Павло Марцинковський



- Прочитай загадки. Запиши відгадки.

Ой за лісом, за пралісом
 Золота діжа сходить.

Сіро-білий волохатий
 Обгорнув дерева й хати.
 У долині тихо ліг,
 Доїдає сніг.

Без крил летить,
 Без ніг біжить,
 І напува, і меле, й миє,
 Надійним домом
 Служить риbam.
 Зимою часто кам'яніє,
 І від вогню зникає димом.

Навесні веселить,
 Влітку холодить,
 Восени годує,
 Взимку гріє.



- Прочитай жартівливий вірш Ігоря Січовика. Що переплутано? Підкресли назви предметів у кожному реченні. Поруч запиши слово, яке відповідає змісту.

СМІХОТА

Кішка вивела курчат,
 Квочка миє кошенят.
 Песик їсть пахуче сіно,
 Гавка коник на людину.
 Щука під кущем живе,
 Заєць річкою пливе.
 Дощик грає на сопілці,
 Хлопчик миє шубку білці.
 Груша йде до магазину,
 Таня впала у корзину.
 По дорозі цап повзе,
 Капустину жук гризе.
 Вуж літає угорі,
 Шпак ночує у норі.
 Доки я хвоста чесав,
 То кіт вірша дописав.

Handwriting practice lines for the poem, each line starting with a slash (/) for underlining.



- Упиши математичні знаки (+, -, :, ×) між квіточками таким чином, щоб рівність була істинною.

$3 \square 3 \square 3 \square 3 \square 3 = 6$

- Упиши пропущені математичні знаки.

14 \square 37 \square 26 \square 25 = 0

25 \square 26 \square 14 \square 37 = 0



- Прочитай вірш про гори. З'єднай зображення тварин і рослин гірської місцевості з відповідними назвами.

ГОРИ

Осріблені місяцем гори блищать,
Їм кедрі і сосни казки шелестять,
І дивні пісні їм співають вітри,
Що нишком підслухали в моря з гори.

Осяяні місяцем, гори блищать,
Осріблені місяцем, сосни шумлять,
А море і сердиться, й лає вітри,
Що нишком його підслухають з гори.

Олександр Олесь



ялівець

гриф

чайка

скельна ящірка

кримська сосна

- Упиши пропущені букви.

Едел__вейса цвіт красивий
Ніжит__сонце золоте.
Той, хто сил__ний і сміливий,
Серед скел__його знайде.



- Збери розкидані букви, упиши їх у грибочки та дізнайся, куди зараз ми з тобою помандруємо.

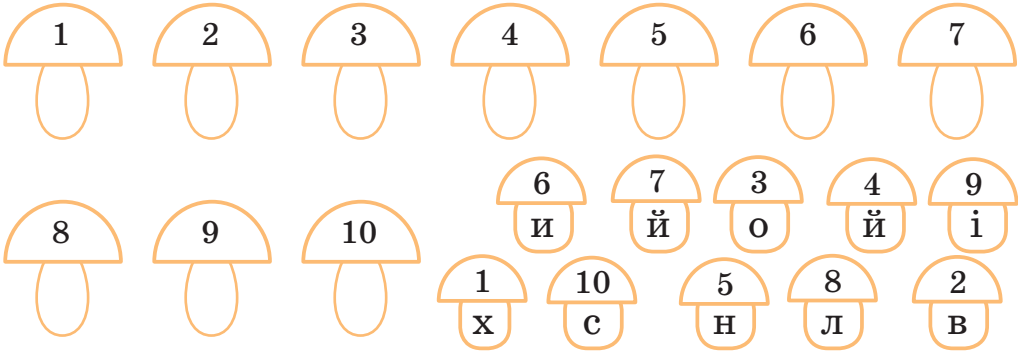

- Розв'яжи приклади на ялинках і впиши в клітинки на стовбурах.

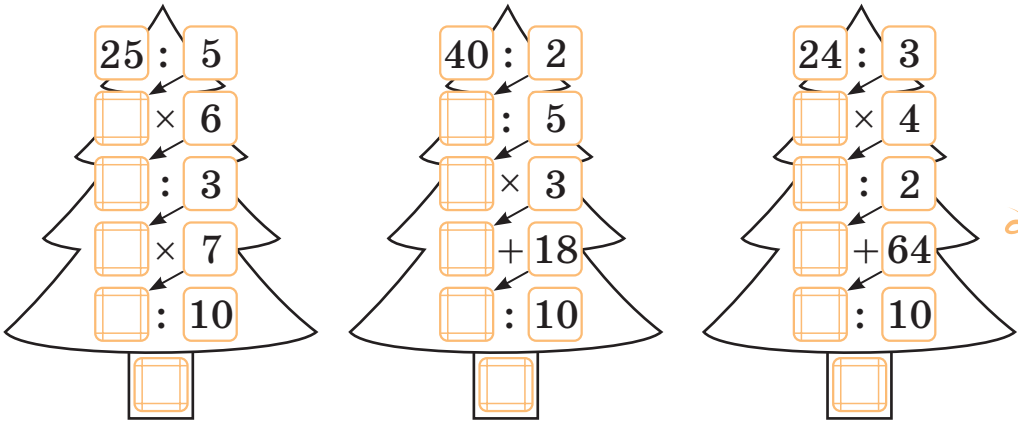

- Допоможи їжачкові пройти лабіринт і дістатися ялинок.

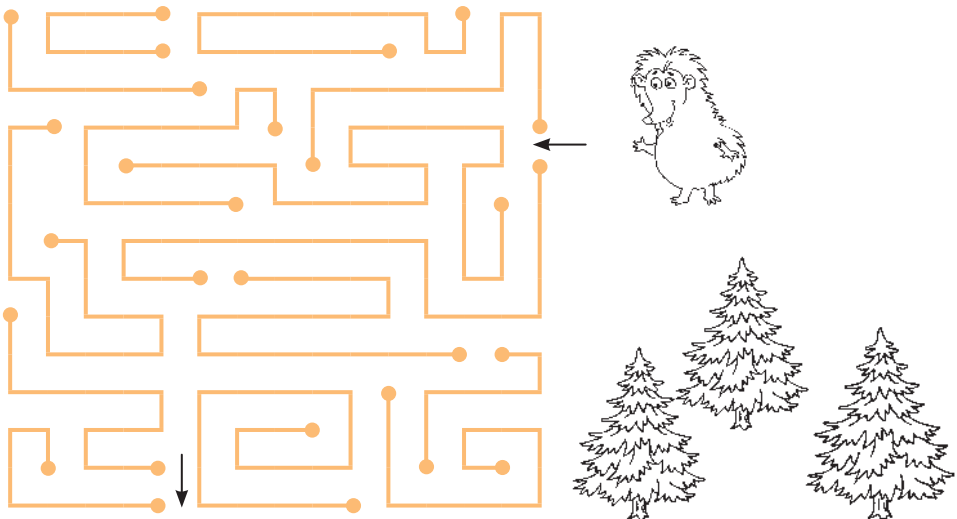



- Прочитай загадки. Запиши відповіді в клітинки кросворда. Прочитай слово в кольоровому стовпчику.

- Уночі гуляє,
А вдень спочиває,
Має круглі очі,
Бачить серед ночі.
- У садочку понад тинном
Я зробив йому хатину,
Він навколо обдивився,
Сподобалось, оселився.
- Шило-вило мотовило
Під небеса злетіло.
Влітку співає,
На зиму нас покидає.
- В мене є великий хист,
Я співаю, як артист.
Спів мій радісний усюди
Люблять слухати всі люди.
- Найчорніший з усіх птахів,
Чистить ріллю від черв'яків.
- Майстер цей з'явився рано,
На даху помудрував
І без цегли, і без крана
Дім собі побудував.

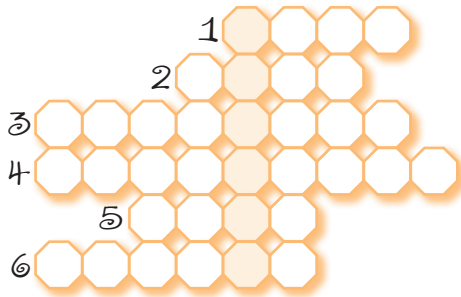

- Розв'яжи задачу.
Горобець висиджує пташенят 14 днів, кулик — на 6 днів довше, а лелека — стільки, скільки кулик і горобець разом. Скільки днів висиджує пташенят лелека?

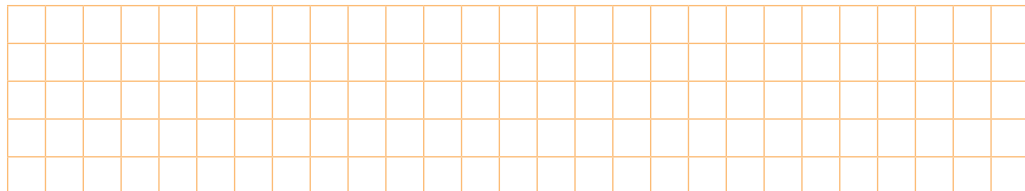

- Вивчи вірш англійською мовою.

DING DONG BELL

Ding dong bell
Pussy's in the well.
Who put her in?
Little Johnny Green.
Who pulled her out?
Little Tommy Stout.
What a naughty boy was that
To try to drown poor pussy cat,
Who never did him any harm
Ant killed the mice in his father's barn.



- Розшифруй вислів-напуття козака. Рухайся в напрямку стрілочки, побувавши в кожній клітинці лише один раз.

С	М	И	В	О
Е	І	Л	О	Г
Р	Е	Н	Й	К
Е	Б	Я	Л	У

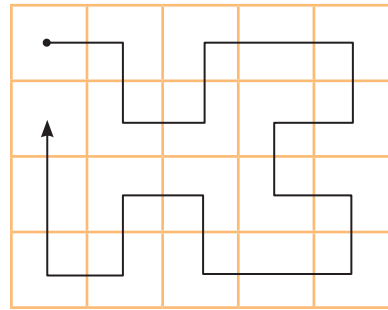

- Розв'яжи задачу.

Дві білочки поділили між собою 30 горіхів таким чином, що в першої білочки стало в 5 разів більше горіхів, ніж у другої. Скільки горіхів дісталася першій білочці, а скільки другій?

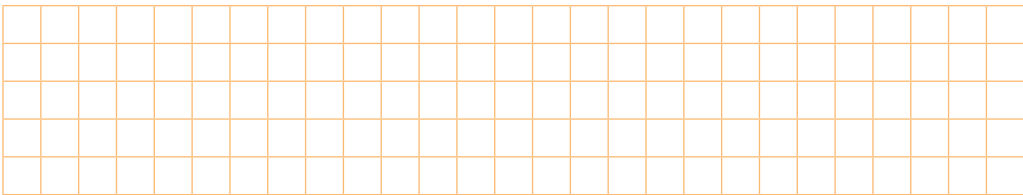

- Прочитай загадки. Запиши відгадки.

Відома звіку рідина,
Усяк її вживає,
Буває хмаркою вона,
Пушинкою буває,
Бува, як скло,
Крихка, тверда —
Звичайна, підкажіть, ...

Зоря-зоряниця,
Молода дівиця,
Гуляти ходила,
Сльозу зронила,
Місяць побачив —
Не підняв,
Сонце побачило —
Підняло.

- Розгадай шаради.

З «к» дерева захищає
І на них вона завжди,
З «г» з-за хмари виглядає,
Шапку сніжну не скидає.
З «н» ховає від біди.
З «и» живе у синім морі,
З «і» полює у коморі.

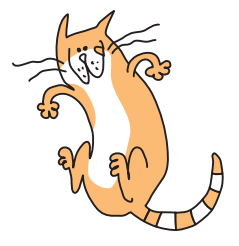

- Розв'язи римовану задачу.



30 риb впіймав я вперше,
Гриць впіймав їх
на 6 менше.
Ну а хто з вас відгадав,
Скільки рибок Гриць
впіймав?



- Розв'яжи математичні рівняння. З'ясуй, якому числу відповідає кожне зображення.

$$\text{мшк} + \text{мшк} = \text{листя} + \text{зірка}$$

$$\text{мшк} + \text{листя} = \text{зірка}$$

$$\text{листя} + \text{зірка} + \text{мшк} = \text{листя} + \text{мшк}$$

$$\text{зірка} + \text{мшк} = \text{листя} + \text{листя}$$

$$\text{мшк} = \square$$

$$\text{листя} = \square$$

$$\text{зірка} = \square$$

$$\text{зірка} = \square$$

- Прочитай загадки. Упиши відгадки в клітинки кросворда. Прочитай слово в кольоровому стовпчику.

1 Стрімко вибігли на гору
Дві подружки білокорі.
Дощик їм полоще кіски.
Звуть подружок цих ...

2 Весною зеленіла,
Улітку загоріла,
Восени наділа
червоні коралі.

3 Ніхто її не лякає,
А вся тремтить.

4 Влітку й узимку
Вбрання одне,
Та кличуть дітки
Завжди мене,
Щоб я на свято
До них прийшла,
Подарунки принесла.

5 Не вогонь, а обпікає.

6 На дереві гойдається,
Жупан колючий має,
На літо одягається,
А восени скидає.

7 У вінку зеленолистім,
У червоному намисті
Видивляється у воду
На свою хорошу вроду.

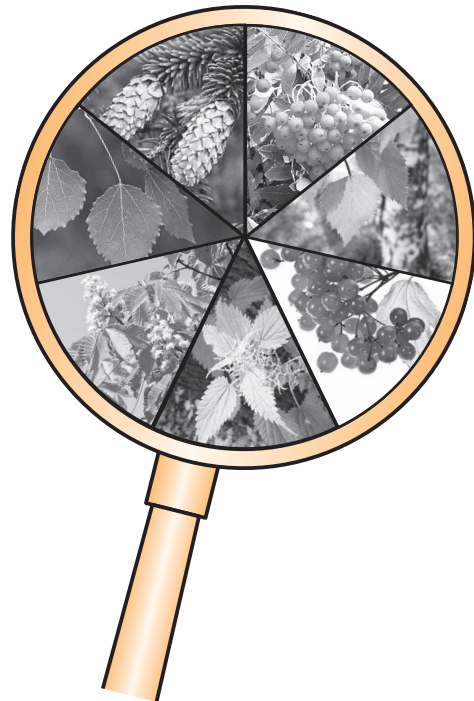
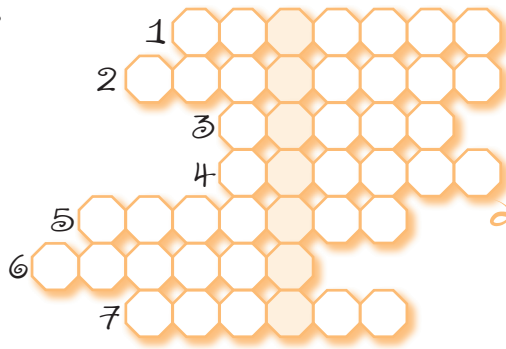

- Прочитай жартівливий вірш.

ПІСЕНЬКА ПРО ГРУШІ



Росла на груші грушка,
Як всі грушки, проста.
Та хто б, скажіть, подумав? —
Упала на кота!

Кіт — ну нявчать на грушу!
Прийшов у сад дідусь...
Та хто б, скажіть подумав? —
І діда грушка — лусь!

Тоді приходять бабця
Їх, бідних, лікувать.
Та хто б, скажіть, подумав? —
І бабцю грушка — гать!

Аж тут прибігли діти
Під грушку й залюбки,—
Ну, хто б, скажіть, подумав? —
Поїли всі грушки!

Лідія Повх

- Роздай дітям 27 груш таким чином, щоб кожному дісталася однакова їх кількість.

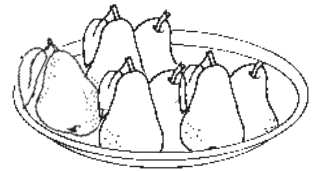
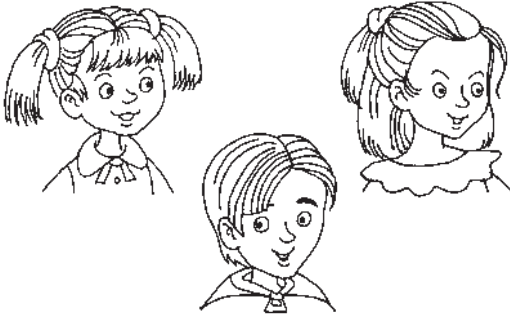

- Якщо груш було 27, то кожному по груш.
- Якщо груш було 18, то кожному по груш.
- Якщо груш було 33, то кожному по груш.



- Здійсни подорож до Японії. Розшифруй назви міст Японії.



О К О І Т

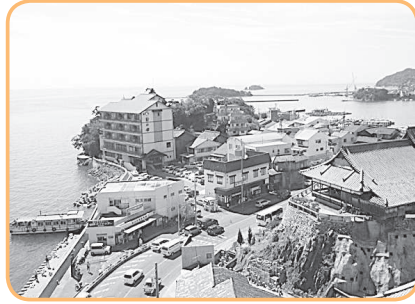

У К Ф Я У М А



- Заповни клітинки sudoku.

	5	9	1	2	6	3	4	8
3	1	4			5	2	6	7
	6	8	4	3	7		9	
1		2	6		8	9		5
6	8		3	5	9	1	2	4
4	9	5	7	1			3	6
5	7		8	9	3	4	1	2
9	2	1		7	4	6	8	
	4	3	2	6		7	5	

6			2	4	3	8		5
	2	7		6		3		9
5	4	3	9		8	2	1	
	6	8	3		7			1
9	3		8	1	5	7	6	2
1		5	4			9	8	
3		9		5	4		2	7
	5	2	6	8		1	3	
4		6	7		2		9	8



Чи знаєш ти, що...



Гра «Судоку» набула популярності в Японії. Назва означає «одна цифра». На ігровому полі слід заповнити клітинки цифрами від 1 до 9 таким чином, щоб у кожному рядку, стовпчику й квадраті жодна цифра не повторювалася.

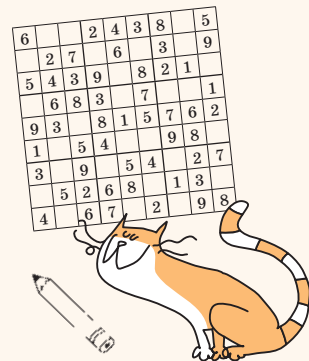

На тебе чекає подорож.



Погода

Мій настрій

● Прочитай загадки. Запиши відгадки.

Летить коник, басує,
Полям-полям пустує.
Ніхто його не впіймає
І ніхто не загнуждає.

Мене частенько
просять, ждуть,
А тільки покажусь —
Ховатися почнуть.

Краплі з неба,
Дахів, стріх,
Дощ холодний,
Перший сніг,
Почорнів без листя сад.
Що за місяць?

Гостя наступна прийшла —
Фарби з собою несла.
В неї роботи чимало —
Золотом ліс фарбувала,
Сонечко вниз опустила,
І павутинки пустила.



Фокус



Таємний лист

Умочи пензлик у склянку з молоком і напиши листа. Дочекайся, щоб лист висох. Прочитати такий лист можна, якщо підігріти листок ліхтариком зі звороту.



- Відгадай нотні ребуси. Запиши слова.



- Прочитай жартівливий вірш Грицька Бойка.

ЯК НЕВДАХА ВИСТУПАВ

От я вчора виступав!
 Ви б почули, як співав!
 Хоч немає слуху,
 Я горлав щодуху!
 До-ре-мі-фа-соль-ля-сі!
 Голос мій почули всі.
 А скінчив — що сталося!
 З місць усі зірвались,
 Сцену ледь не рознесли,
 А мене вхопили —
 Аж на вулицю несли
 І вже там ... набили!



- Запиши назви своїх улюблених пісень.

Blank musical staff for writing song titles.



- Прочитай жартівливий вірш Володимира Коломійця.

КРОКОДИЛІВ УРОК



— Приготуйте, діти, пера,
 Як я звусь, пишть тепера.
 Грачок пером водив:
 «Кра-кодил».
 А гусачок змінив:
 «Кря-кодил»,
 У жабенятка перший склад:
 «Ква-кодил».
 В поросятка інший лад:
 «Хрю-кодил».

- Запиши назви зображених тварин.

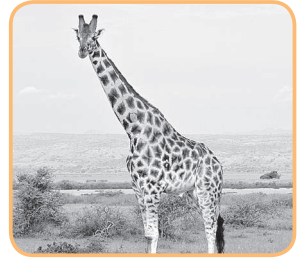
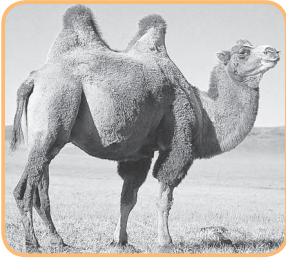

_____ / _____ / _____

_____ / _____ / _____

_____ / _____ / _____

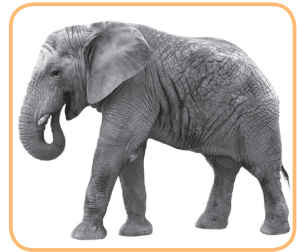
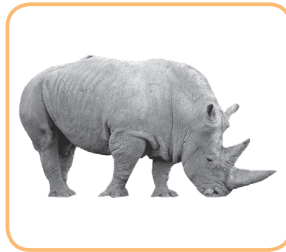

_____ / _____ / _____

_____ / _____ / _____

_____ / _____ / _____

Запиши, де мешкають ці тварини.

_____ / _____ / _____ / _____ / _____



ПЕРЕВІР СЕБЕ

3 червня, с. 3

Град; вітер; туман.

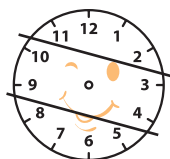

6 червня, с. 6

$12 + 1 = 13$; $11 + 2 = 13$;
 $10 + 3 = 13$; $9 + 4 = 13$;
 $8 + 5 = 13$; $7 + 6 = 13$;
годинник відіб'є 78 ударів.

9 червня, с. 9

1 П і в е н ь
2 г у с а к
3 і н д и к
4 к о р о в а
5 с о б а к а
6 к у р ч а т а
7 к і т

15 червня, с. 15

3	+	3	+	4
+		+		+
3	+	4	+	3
+		+		+
4	+	3	+	3

3	+	4	+	3
+		+		+
4	+	3	+	3
+		+		+
3	+	3	+	4

17 червня, с. 17

1 ж у к
2 к о м а р
3 м е т е л и к
4 м у р а х а
5 м у х а
6 б д ж о л а

5 червня, с. 5

Довжина найдовшого
удава 10 метрів.
Хочеш їсти калачі,
не сиди на печі.

7 червня, с. 7

У ліс пішла одна дівчинка.

8 червня, с. 8

$15 + 45 + 40 = 100$
 $48 + 37 + 15 = 100$

12 червня, с. 12

Йому як з гуски вода.

13 червня, с. 13

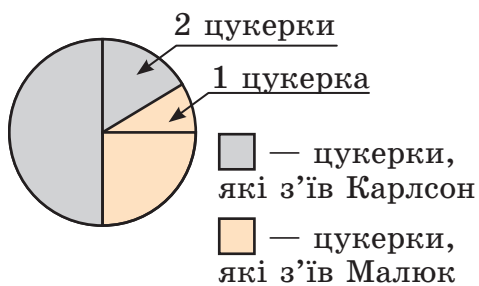

$2 + 1 = 3$ цукерки;
 $3 \cdot 4 = 12$ цукерок;
 $12 - 4 = 8$ цукерок з'їв
Карлсон; 4 цукерки з'їв
Малюк.

18 червня, с. 18

Добре діло твори сміло.

21 червня, с. 21

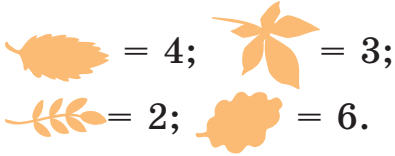

25 червня, с. 25

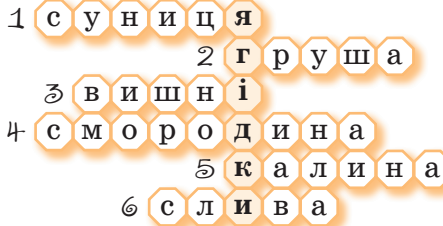

2 липня, с. 32

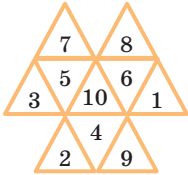

Життя прожити —
не поле перейти.

9 липня, с. 39

Перша білочка — 25 горіхів.
Друга білочка — 5 горіхів.

10 липня, с. 40

Кора — гора — пора.
Кит — кіт.

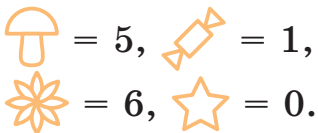

11 липня, с. 41



22 червня, с. 22

- 1) $27 : 3 = 9$ (сходинок)
 - 2) $9 \times 9 = 81$ (сходинка)
- У 9 разів.

1 липня, с. 31

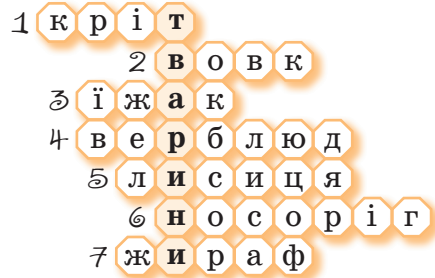

3 липня, с. 33

Довжина удава 6 метрів.

7 липня, с. 37

Хвойний ліс.

8 липня, с. 38



ПЕРЕВІР СЕБЕ

13 липня, с. 43

7	5	9	1	2	6	3	4	8
3	1	4	9	8	5	2	6	7
2	6	8	4	3	7	5	9	1
1	3	2	6	4	8	9	7	5
6	8	7	3	5	9	1	2	4
4	9	5	7	1	2	8	3	6
5	7	6	8	9	3	4	1	2
9	2	1	5	7	4	6	8	3
8	4	3	2	6	1	7	5	9

6	9	1	2	4	3	8	7	5
8	2	7	5	6	1	3	4	9
5	4	3	9	7	8	2	1	6
2	6	8	3	9	7	4	5	1
9	3	4	8	1	5	7	6	2
1	7	5	4	2	6	9	8	3
3	8	9	1	5	4	6	2	7
7	5	2	6	8	9	1	3	4
4	1	6	7	3	2	5	9	8

15 липня, с. 45

Сіно, цибуля, лялька, квасоля, доміно, парасолька, фабрика, дорога, добро.

19 липня, с. 49

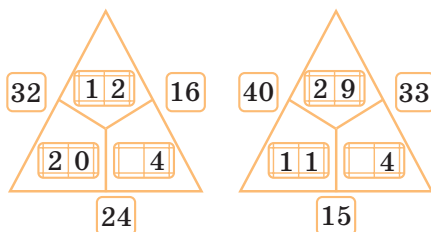

21 липня, с. 51

1 к о л о б о к
 2 р у с а л о н ь к а
 3 к у р о ч к а р я б а
 і
 4 м а л е н ь к и й м у к
 5 к о з а д е р е з а

23 липня, с. 53

Вісім метеликів.

у	м	а	в	п	а	д	а
л	е	т	и	г	р	н	а
п	и	л	е	м	у	р	е
а	п	а	н	т	е	р	а
д	и	ш	а	к	а	л	т
н	е	п	а	п	у	г	а
л	и	у	д	а	в	н	и

24 липня, с. 54

У кожній бочці — 9 л рому.
 АВ — ВD — DN

25 липня, с. 55

Мадагаскар

26 липня, с. 56

Оріон, Лебідь, Ліра.

8 серпня, с. 69

1 в о л о ш к а
2 б а р в і н о к
3 к о н в а л і ї
4 р о м а ш к а
5 п р о л і с о к

15 серпня, с. 76

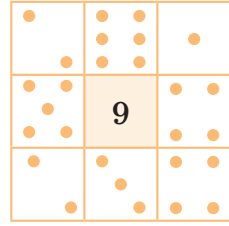

16 серпня, с. 77

Ігор — 6 грибів.
Оля — 4 гриби.

17 серпня, с. 78

Гроші між собою поділи-
ли дід, батько і син.

20 серпня, с. 81

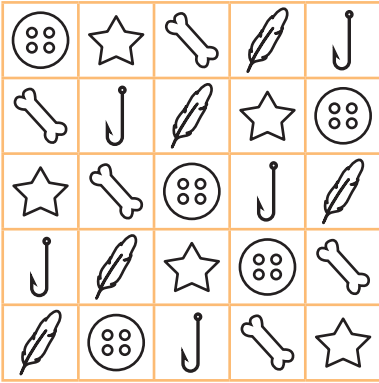

22 серпня, с. 83

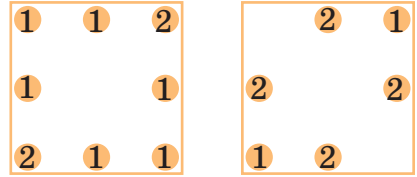

У замку 11 поверхів.
Дракон — 9 поверх.
Принцеса — 8 поверх.
Чарівник — 7 поверх.

23 серпня, с. 84

Добре роби — добро
й буде.

24 серпня, с. 85

🍄 = 1; 🍏 = 5; 🍐 = 4;
🍩 = 6; 🍌 = 0; 🍷 = 9.

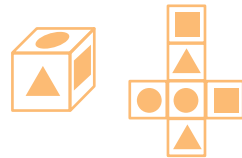

26 серпня, с. 87

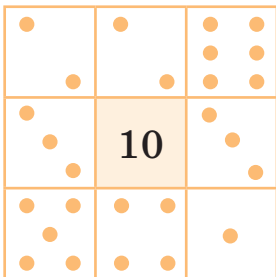

27 серпня, с. 88

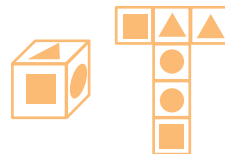

- Прочитай вірш. Намалюй за бажанням ілюстрацію до нього.

ГАРНИЙ СИН

От би відкрити зоопарк у квартирі
 Мамі тоді помагатимуть звірі.
 Вчена плямиста жирафа
 Витре пилюку на шафах.
 А кенгуру, ледь зажевріє ранок,
 Прийде з базару, зготує сніданок.
 Всіх нагодую, посуд помие,
 Гудзик мені до сорочки пришиє.
 Не треба до пральні білизну здавати —
 Мамі білизну елот буде прати.
 Знаю: охочі елоти
 До отакої роботи.
 Вивчу папугу я — слово тверде, —
 Щоб замість мами цілісінський день
 Мені зауваги робила,
 Бо в мамі немає вже сили.
 Мамі зі мною роботи багато...
 Ех! Кенгуру я не буду чекати,
 Не буду просити жирафу —
 Сам витру пилюку на шафах.
 Бо відсьогодні у нашій квартирі
 Я помагатиму мамі — не звірі.

Галина Шарова

- Випиши з вірша слова, що римуються.

Blank writing lines for the exercise, consisting of four sets of horizontal lines with a dashed midline, and four vertical lines separating the sets.



- Розв'яжи вирази на ялинках і впиши результати в клітинки на стовбурах.

8×5
 $\square : 2$
 $\square \times 3$
 $\square : 30$

$18 : 2$
 $\square + 21$
 $\square \times 3$
 $\square : 10$

$36 : 2$
 $\square + 42$
 $\square : 3$
 $\square : 5$

$21 : 3$
 $\square + 14$
 $\square : 7$
 $\square + 25$
 $\square : 7$
 $\square - 3$

$14 : 2$
 $\square + 32$
 $\square : 3$
 $\square + 17$
 $\square : 5$

$35 : 5$
 $\square \times 3$
 $\square + 29$
 $\square : 10$

- Допоможи лисичкам пройти лабіринт.

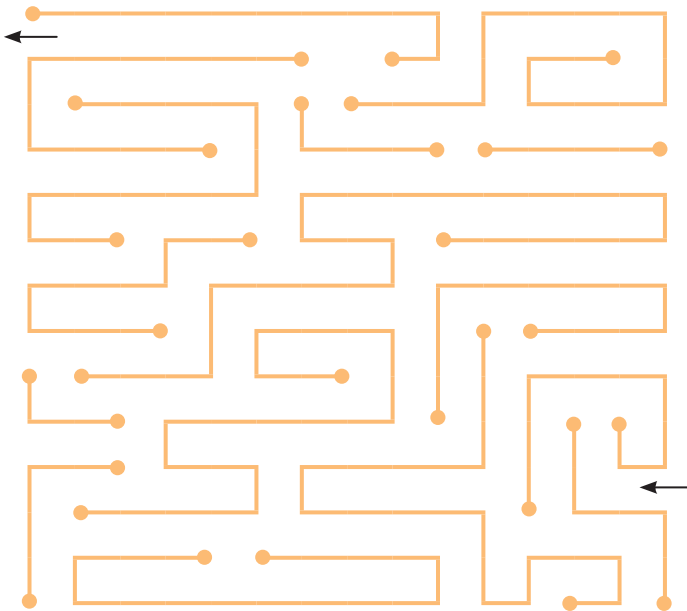

- Прочитай жартівливий вірш Олега Орача.

ЩО ТАКЕ ВРОДА?

Хтось вважає, що у жаби
Аніякої приваби,
Що з такою «вродою»
Хоч з моста та в воду їй.
Жабка гляне так і сяк
У дзеркальну воду —
Не надивиться ніяк
На чудову вроду,
Дивиться-дивується —
Все не начудується.

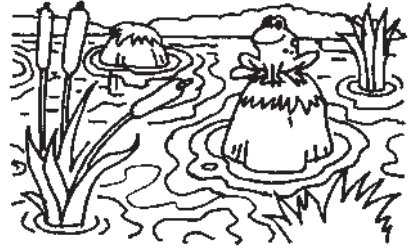

- Домалюй пейзаж, що відобразився в річці.

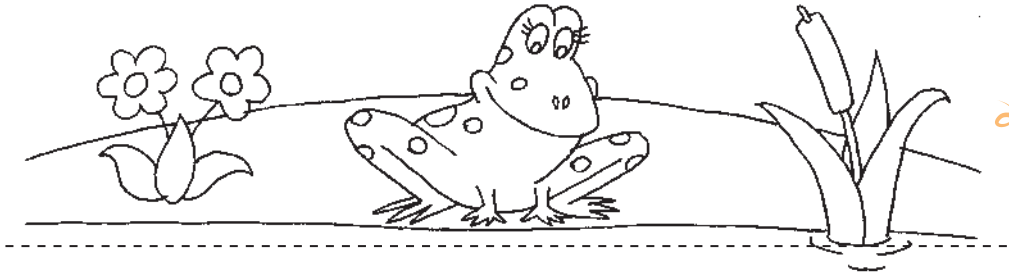

- Заповни ділянки трикутників за зразком.

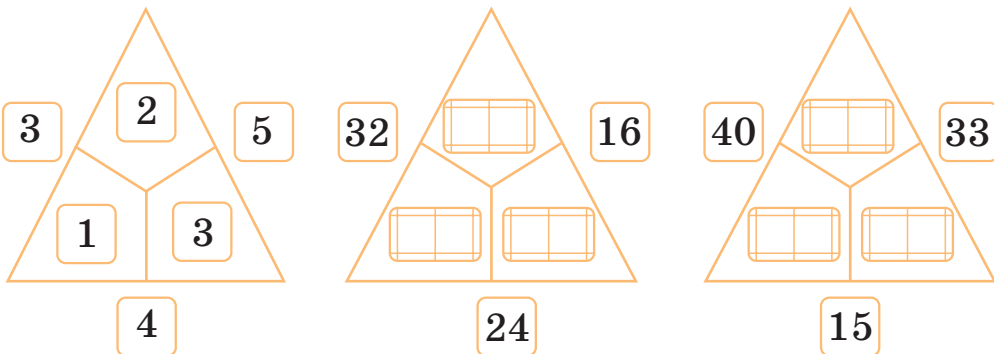

- Прочитай оповідання.

ПУСТУНИ НА ПАРОПЛАВІ ЯШКА І МАШКА

Наш пароплав ішов теплими південними морями. Якось ми зупинилися біля берегів Африки. До нас на човні підплив негр. Він продав морякам двох мавпочок.

Руденькі мавпочки були завбільшки як кішки. Їх узяли на мотузочки й потягли на пароплав. Звірята впиралися, вищали, мотали головами, дригали лапками, мотали хвостами — не хотіли залишати негра. Тоді сивий боцман схопив їх руками і забрав на палубу.

Пароплав рушив у дальшу путь. Мавпочки швидко звикли до нового місця. Незабаром вони стали улюбленцями команди. Моряки назвали їх Яшкою і Машкою.

Яшка любив чіплятися хвостом за перекладилини і, звисаючи головою вниз, розгойдувався, ніби справжній фізкультурник.

Машка раз у раз під час сніданку плигала на стіл, хапала грудку цукру й миттю зникала.

Микола Трублаїні

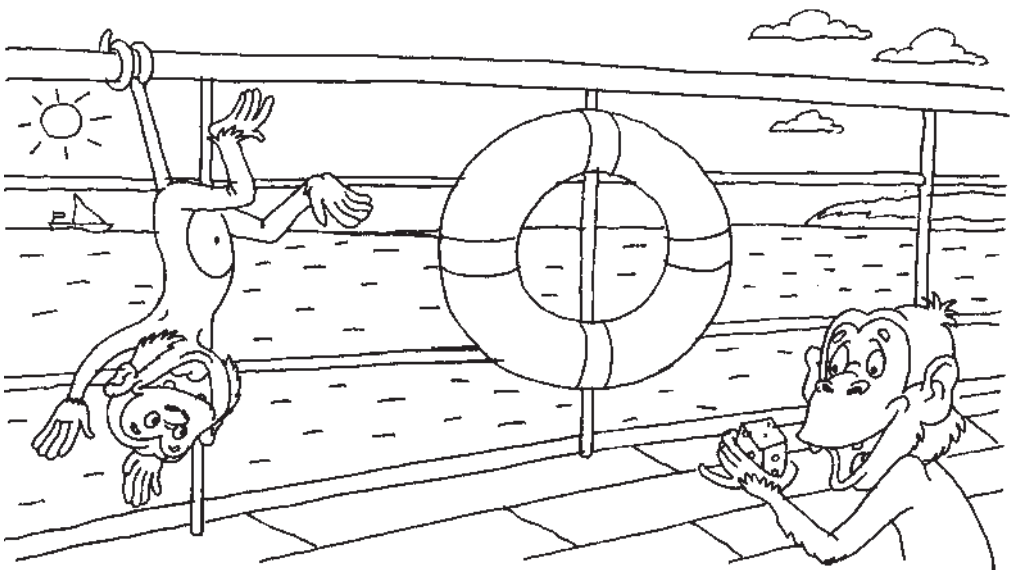

- Упиши в клітинки кросворда імена казкових героїв. Розшифруй слово в кольоровому стовпчику.

1



2

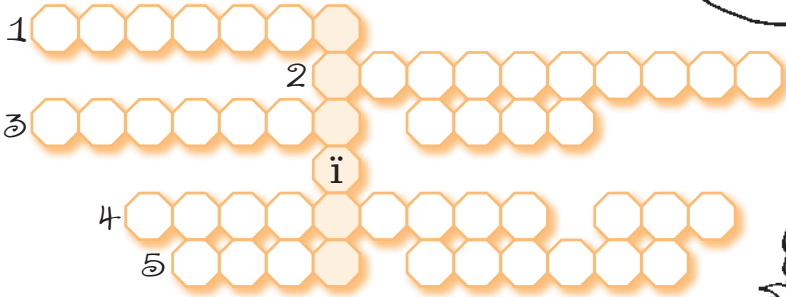
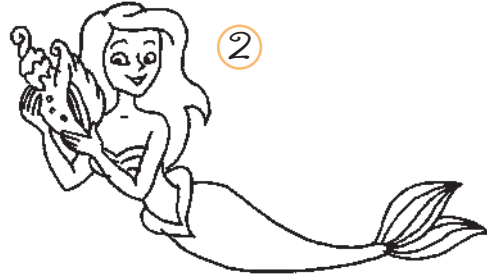

3

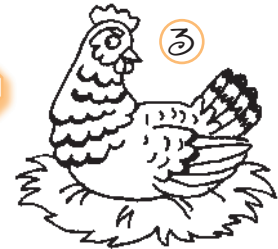

5



4



51

- Розв'яжи задачу.

На день народження мама спекла Малюку круглий торт і прикрасила десятьма квіточками. До Малюка прийшло дев'ять гостей. Скільки розрізів треба зробити, щоб поділити торт на 10 однакових частин? Як за допомогою трьох розрізів поділити круглий торт на сім частин?

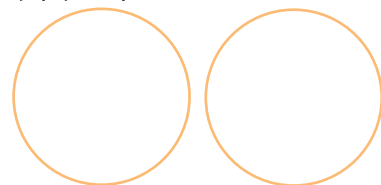

- Прочитай загадки. Запиши відгадки.

Пазуристий він, гривастий,
Як збирається напасти.

Рикне — ох: лютий рев.

Відгадали? Так, це // // //

Дуже товсті ноги маю,
Ледве їх переставляю,
Сам високий я на зріст,
Замість носа в мене хвіст.

// // //

На дереві все грається,
Угору піднімається,
Кривляється, чіпляється,
На хвостик у гойдається,
І зветься це маляtkо —

Веселе // // //

Ця тварина всім відома,
Не виходить ніколи з дому,
Їсть, гуляє, спить в хатині,
Навіть носить її на спині.

// // //

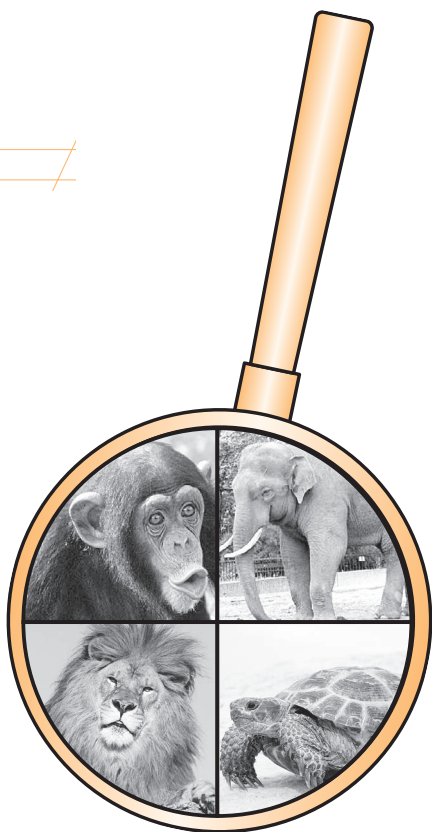

- Дізнайся, скільки років кожній черепашці. Склади числа на панцирах черепашок і впиши суми в кружечки.

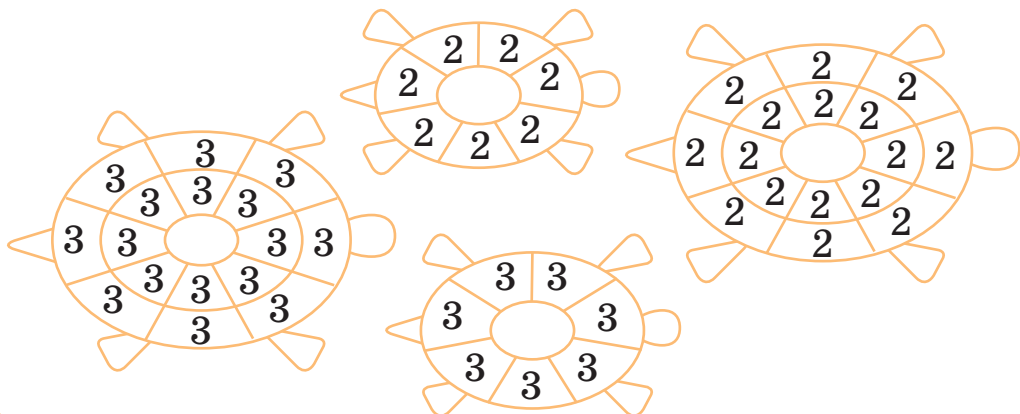

- Розв'яжи задачу за допомогою схеми.

На ліану сіло декілька папуг. Між кожними двома сусідніми папугами сіло по 2 метелики. Коли з кожних двох метеликів по одному відлетіли, метеликів стало на 4 менше. Скільки метеликів було на ліані спочатку?

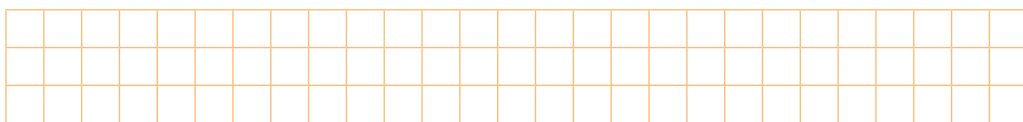
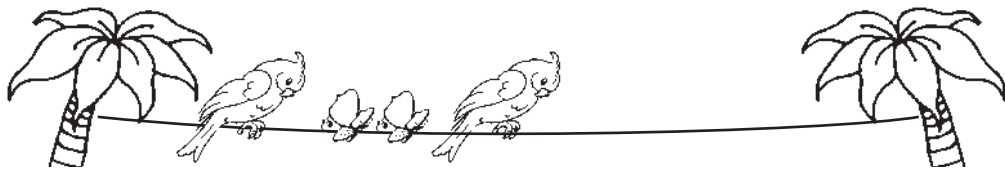

- Знайди в клітинках кожного ряду назви тварин, які мешкають у тропічних лісах.

У	М	А	В	П	А	Д	А
Л	Е	Т	И	Г	Р	Н	А
П	И	Л	Е	М	У	Р	Е
А	П	А	Н	Т	Е	Р	А
Д	И	Ш	А	К	А	Л	Т
Н	Е	П	А	П	У	Г	А
Л	И	У	Д	А	В	Н	И

- Склади та запиши з букв на хвилях три слова.



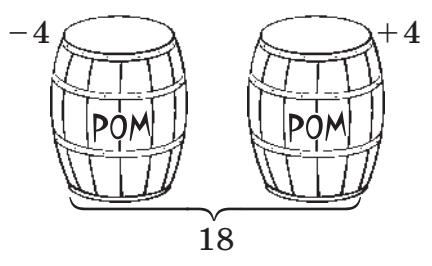
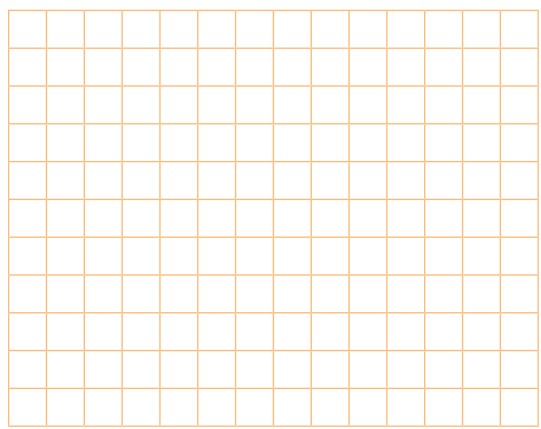

- Розв'яжи задачу, користуючись схемою.

У двох бочках було порівну рому. Після того як з однієї бочки вилили 4 л рому, а в іншу долили 4 л, у двох бочках стало 18 л рому. Скільки літрів рому було в кожній бочці спочатку.

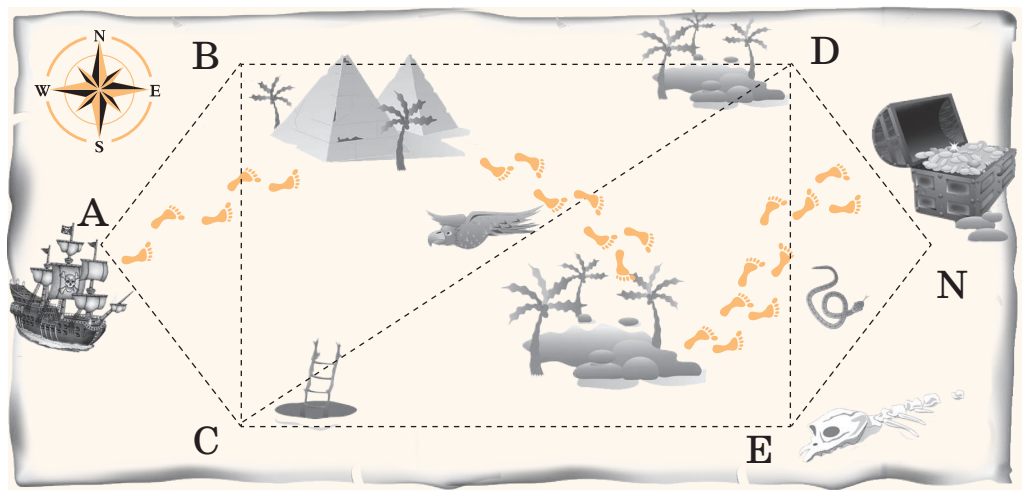

- Допоможи Флінту дістатися пункту N.

З пункту A в пункт N ведуть декілька доріг. Вартість проїзду між проміжними пунктами зазначена на схемі. Якою є найменша вартість проїзду з пункту A в пункт N? Наведи кольоровим олівцем.



Запиши найкоротший маршрут.



- Пірату Флінту треба відкрити двері й підібрати код. Допоможи йому. Розмісти у клітинках числа 1, 3, 6. Цифри можуть повторюватися, але не може бути однакових рядків. Перелічи усі способи.

			1	1	3			
1	1	1	1	1	3	1	1	6
3	1	1	3	1	3	3	1	6
6	1	1	6	1	3	6	1	6



Щоб краще запам'ятати код зафарбуй ділянки з цифрою 1 жовтим кольором, з цифрою 3 – червоним, з цифрою 6 — зеленим.

- Допоможи пірату розшифрувати назву острова, на якому знаходиться скарбниця. Для цього треба зібрати букви у лабіринті.



● Розшифруй і запиши назви сузір'їв.

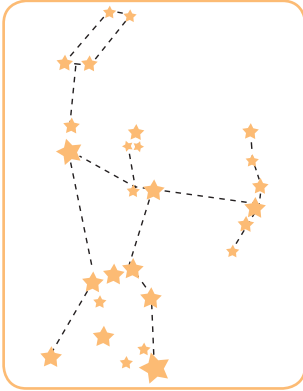

і о
р О н

____/____/____

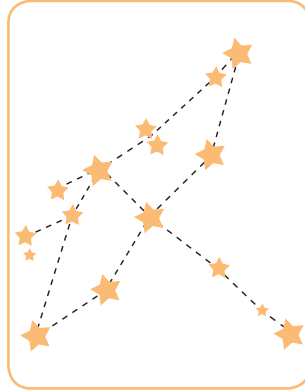

Л б ь
д е і

____/____/____

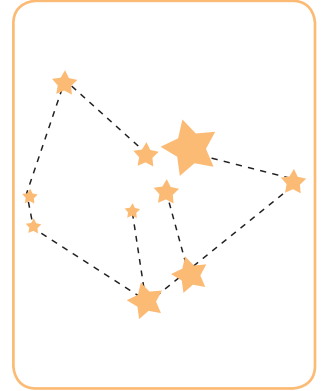

а і
р Л

____/____/____

56

Чи знаєш ти, що...

У далеку давнину люди вдивлялися в нічне небо, подумки з'єднували зірки лініями й уявляли собі різних тварин, предмети, людей, міфічних героїв.

● Об'єднай по три зірки таким чином, щоб сума чисел у кожній трійці складала 100. Розфарбуй зірки кожного сузір'я в різні кольори.

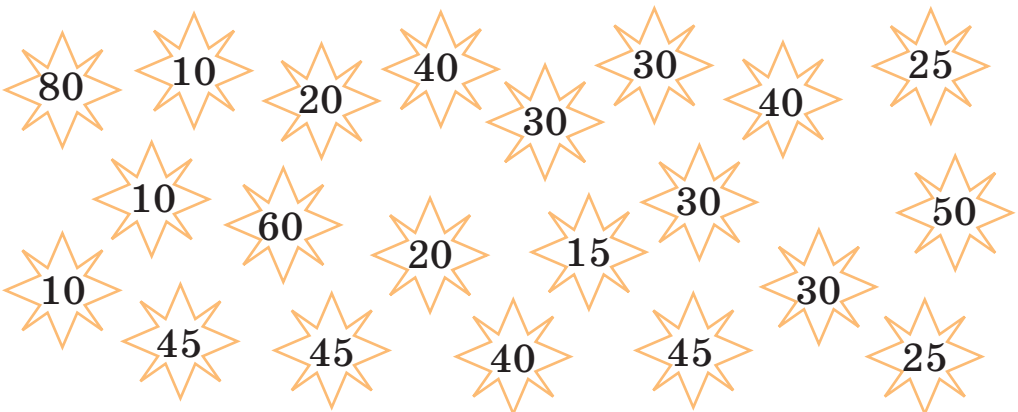

- Прочитай оповідання.

ПАПОРОТЬ

Я знову проспала — уже світає.

Ти стоїш у тихому затінку, де й опівдні лежатиме тінь, і загадково похитуєш довгим, високим листям, що наче мереживні віяла. Ти пахнеш лісом. Ні, навпаки: ліс пахне тобою (саме так, його запах — то дух прілого листя, грибів і папороті).

Пишна садова красуне! Від чарів купальської ночі лишилася тільки роса. Ця ніч достобіса коротка! Я ж думала подрімати хвилиночку перш ніж вийду в сад. Та лиш прихилила голову до подушки — а воно ранок. І ти відцвіла вже, від цвіту — ні сліду, ні пелюстинки опалої. Навіть можна подумати, ніби цвіт твій — тільки казка...

Тепер знову цілісінький рік сидітиму над підручниками, товкмачитиму теореми і правила, призбираючи того скарбу, який ти могла дати мені в цю ніч весь одразу. Зірвати твій цвіт дивовижний — то дістати знання геть про все!

Може, на те літо мені пощастить? І тоді я дізнаюся, куди поділося прабабусине венеціанське намисто й давні срібні дукачі; дізнаюся, як називається кожна з зірок небесних; як росте трава; як помиритися з подружкою, хоча це останнє доведеться зробити, не чекаючи чарів.

Зірка Мензатюк

- Запиши назви зображених тварин.

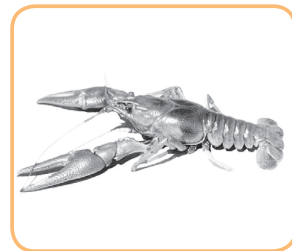
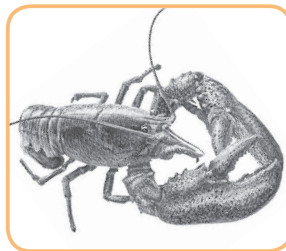

_____ / _____ / _____





- Відгадай числові ребуси. Запиши слова.

ві 2 жний

мі 100

пі 2 л

7'я

ві 3 ло

3 зуб

- З'єднай за допомогою стрілочок зображення, назву та ознаку предмета.



bear

sky

frog

green

brown

blue

58

- З'єднай за допомогою стрілочок зображення та назву предмета англійською мовою.



pig

sun

orange

- Домалюй фігури в порожніх клітинках таким чином, щоб у рядках і стовпчиках не було однакових за формою фігур.

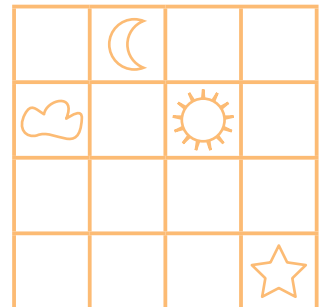
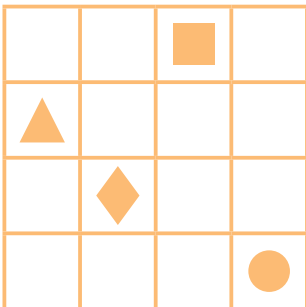

- Прочитай вірш про Україну. Запиши, які міста України тобі довелося відвідати цього літа.

УСЕ МОЄ, ВСЕ ЗВЕТЬСЯ УКРАЇНА (Уривок)

...Буває, часом спігну від краси.
Спинюсь, не тямлю, що воно за диво,—
Оці степи, це небо, ці ліси,
Усе так гарно, чисто, незрадливо,
Усе як є — дорога, явори,
Усе моє, все зветься Україна.
Така краса, висока і нетлінна,
Що хоч спинись і з Богом говори...

Ліна Костенко

- Упиши першу букву, яка пропущена. Підпиши вежі.

___	жгород
___	еркаси
___	апоріжжя
___	лта
___	ерсон
___	ьвів

___	ністер
___	еремош
___	орскла
___	есна
___	онець
___	ніпро

Назви

Назви



- Прочитай загадку. Запиши відповідь.

Є у лісі хата,
В ній кімнат багато.
Тут живе отара
Добрих санітарів.
Ти цю хатку не чіпай —
Санітарам спокій дай.





Чи знаєш ти, що...
Мурашки — великі трудівники. Вони весь час працюють, тягнуть якісь палички, шматочки кори. Готуються зустрічати зиму. А ще мурашок називають санітарями лісу, бо вони знищують багато лісових шкідників. Отже, їх треба охороняти.

- Розшифруй народну прикмету.

буде Чим більші тим
суворішою зима. мурашники,

Яких ще комах можна побачити в лісі влітку? Запиши.

- Розшифруй назви та з'єднай із відповідними зображеннями.



лижежуця зівбронка нокик



МОЇ СПОСТЕРЕЖЕННЯ ПРОТЯГОМ МІСЯЦЯ

ЛИПЕНЬ року

Я дізнався/лася...

Я познайомився/лася...

Я бачив/ла...

Я дослідив/ла...

Пам'ятна подія...

Я відвідав/ла...

НАРОДНІ ПРИКМЕТИ ПРО ПОГОДУ В ЛИПНІ

- ☼ Нічна роса не висихає – буде гроза; чим більша роса, тим спекотніший день.
- ☼ Літній ранковий туман – на ясну погоду.
- ☼ Похолодання під час дощу – ознака того, що незабаром погода поліпшиться. Хмари потяглися по небу смугами – буде дощ.



- Прочитай вірш. Обведи назви птахів.

ГОЛОС ПРИРОДИ

Коли вітер у полі
Колихне колосок,
Кожне дерево в лісі
Має свій голосок.
То сумну, то веселу
Пісню слухає ліс...
Затремтить,
Як на сполох,
Осиковий лист.
Тільки вітру супроти
Дуб, як велет, стає,
Оksamитовий голос
Темний лист подає.

І заграє у тиші
Ніжна флейта дрозда.
І замовкне синиця,
І мовчить, як вода.
Потім перші солісти
Голос пробують свій:
Не змовкає допізна
Концерт лісовий.
Тут почуєш зозулю,
Сойку, спів солов'я.
Щедрий голос Природи
Змалку слухаю я.

Микола Сингаївський



- Упізнай зображення кожного птаха, про якого йдеться у вірші й підпиши.



_____/_____/_____



_____/_____/_____



_____/_____/_____

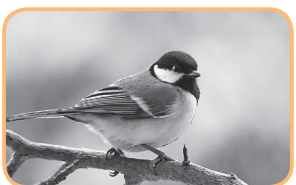

_____/_____/_____



_____/_____/_____



- З'єднай стрілочками зображення листя дерев і їх плодів.

Ось широке листя клена,
П'ятикутне і різьблене,—
Наче скульптор різак
Працював над цим листком.

У верби листки довгенькі,
Гостроверхі та дрібненькі
Щось шепочуть потихеньку
Під вітрами навесні.

Ось біленькі сестри-слізки
Вкрили гілочку тонку,
Легко нам впізнати берізку,
Цю красуню лісову.

Дуб міцний,
Завжди поважний
І привітний, наче дід.
Ти вивчай його уважно:
Силу цю любити слід!

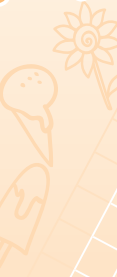

- Прочитай загадки про явища природи. Запиши відгадки.
Стукотить, гуркотить, як сто коней біжить.

Що без леза та без зуба розтина міцного дуба?

Спершу блиск, за блиском тріск, за тріском плеск.

- Спостерігай за хмарами протягом усього літа. Познач і запиши, які хмари були.

За розміром: великі, невеликі _____

За виглядом: важкі, легкі, щільні _____

За формою: розтягнуті, горбкуваті, розірвані,
хвилясті, шаруваті, нерівні, схожі на...

- Випиши з художніх творів, що читатимеш влітку, опиши хмар.

Веселий експеримент

Підводний човен

Постав склянку в миску, наповнену водою, перевернувши її догори дном. Опустивши в миску вигнуту трубочку так, щоб один її кінець опинився в перевернутій склянці, а інший було видно з води. Подуй у трубочку.

Запиши, що відбудеться.



- Здійсни віртуальну подорож до Карпат і прочитай вірш.

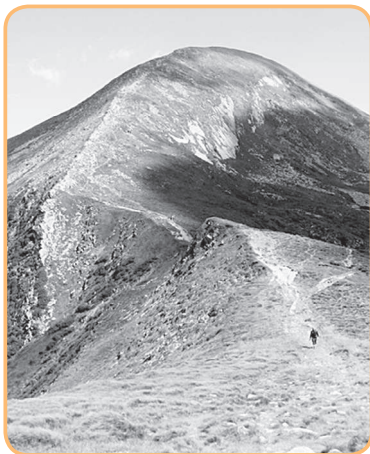

Чи знаєш ти, що...
Говерла — найвища гора Карпатських гір (2061 м).

ТРИ ВІТРИ

Рано-вранці трьох вітрів
На Говерлі я зустрів.
Перший линув біля кузні,
Взяв на крила звуки дружні:
Дзень-тук, дзень-тук,
Дзень-дзелень!
Розбудив у горах день.
Другий вітер у пекарні
Пахощі зібрав прегарні,
По селу розвіяв їх,
Звеселив людей усіх.
Третій вітер був у полі,
Сіяв жито на роздоллі,
Підхопив пісні дівчат
Та й поніс у вись Карпат.

Степан Жупанин

- З'єднай назви тварин з відповідним зображенням та дізнайся, яких тварин можна зустріти в Карпатах.



лісовий кіт

беркут

рись

Уживай улітку більше овочів і фруктів. Зроби зі шматочків помідорів та огірків фігурки їжачків або крокодила.



- Прочитай уривки з віршів Т. Г. Шевченка, у яких зображено вітер.



* * *

Реве та стогне Дніпр широкий,
Сердитий вітер завива,
Додолу верби гне високі,
Горами хвилю підійма.

* * *

По діброві вітер виє,
Гуляє по полю,
Край дороги гне тополю
До самого долу.



Чи знаєш ти, що...

Вітер — рух потоку повітря. Сила вітру залежить від його швидкості.

Людина здавна використовує вітер як силу, що приводить у рух вітрильні судна, обертає жорна у вітряках, піднімає воду на водокачках, добуває електричну енергію на малих електростанціях.

Вітер буває слабким, помірним, сильним та дуже сильним. Він впливає на погоду. Погода залежить від стану повітря, яке може бути холодним, теплим, вологим. Погодою називають стан повітря у певній місцевості та в певний час.

Вітер переносить на великі відстані гірські породи у вигляді піску та пилу. Він нагортає величезні піщані горби, які, пересуваючись, можуть засипати все на своєму шляху: поля, сади, будівлі, ставки та навіть села й міста.



- Прочитай вірш.

Над Дніпром широким, вільним,
 Де луги й степи цвіли,
 Наші прадіди — поляни
 Оселились і жили.
 ...Де стоїть тепер наш Київ,
 Там була сама гора.
 Жив там перший Кий з Хоривом,
 Щек та Либідь — їх сестра.



Олександр Олесь

- Запиши відповіді на запитання.

- ◆ Як звали сестру трьох братів, які, згідно з легендою, заснували місто Київ?

- ◆ Як називався східнослов'янський союз племен, які проживали в руслі Дніпра?

- ◆ Яке ім'я засновника Києва?

- З'єднай слово та його тлумачення.

сильний вітер зі снігом.

Буря

дуже сильний вітер, ураган

Буревій

сильний вітер із грозою, дощем і снігом

Віхола

сильний круговий рух вітру

Вихор



- Розв'яжи вирази. З'єднай хмаринки з відповіддю 12, рухаючись у напрямку стрілочки.

Старт →

$15 - 3$

$5 \cdot 3$

$17 - 4$

$9 + 5$

$16 - 4$

$15 - 3$

$8 + 4$

$3 + 9$

$20 - 5$

$19 - 7$

$11 + 1$

$20 - 8$

Фініш

- Прочитай вірш, у якому в поетичній формі розповідається про причину дощу.

ХМАРИНКА



Запнувшись в блакитну хустинку,
По небу пливла хмаринка.
Та раптом зірвався вітер —
Нема їй куди подітись.
Зірвала мерщій хустинку —
Закапали з неї краплинки.
Так хмарка од вітру тікала,
Землю дощиком поливала.

Тетяна Полубко

- Запиши, що таке хмари? Чому йдуть дощі?

Що буває спочатку: грім чи блискавка? Запиши.



- Прочитай загадки. Упиши відгадки в клітинки кросворда. Прочитай слово в кольоровому стовпчику.

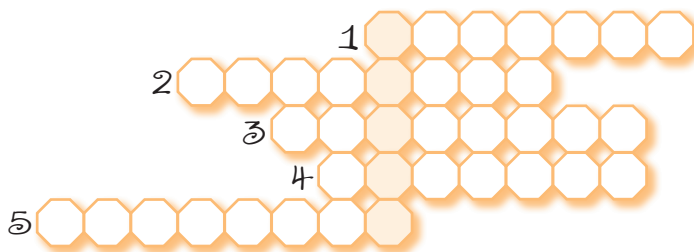

- 1 Синьоока ця заброда
В полі водить хороводи.
Де вона вінки спліта —
Пшениці рідкі й жита.
- 2 Цвіте синьо,
Лист зелений,
Квітник прикрашає.
Хоч мороз усе побив —
Його не займає.
- 3 Вона цвіте в травневі дні
Між великим листом.
Виснуть квіточки дрібні
Запашним намистом.
- 4 Квітка гарненька,
Із сонечком схожа,
Краї біленькі,
А середина жовта.
- 5 Я найперша квітка
Синім цвітом зацвіла,
Відгадайте,
що за квітка,
Бо мене не стане
влітку.



Чи знаєш ти, що...



Бджола найкорисніша комашка в цілім світі. Мед, як відомо, має цілющі властивості. Хворі, які вживають мед, швидше одужують. Спортсмени після виснажливих змагань за короткий час завдяки меду відновлюють свою силу. Бджола дає нам також дуже корисне маточне молочко, а ще — прополіс, віск. Навіть бджолина отрута слугує людині як ліки. Кожна бджола щодня відвідує до семи тисяч квіток.



- Прочитай оповідання Василя Струтинського.

ЯК НАРОДЖУЄТЬСЯ ДОЩ

Жив на світі Дощик. Ще нічого він не вмів робити — ні житечко напувати, ні вулиці та площі мити, ні повітря від пилу очищати. Малий дуже.

Якось удосвіта накрапав-гуляв Дощик на зеленому лузі, аж де не візьмись — сторукий Вітрисько налетів! Позбивав калиновий цвіт з кущів, боляче смикнув за коси вербичку. А потім підхопив у небі білу Хмару — Дощикову маму — та й поніс!

Не розгубився Дощик, кинувся неньку рятувати.

Перетворився він на струмок та й побіг глибокою балкою. Всі перешкоди сміливо долав. Тільки Сонця боявся. З тривогою поглядав на небо: «Хоча б не висохнути, хоча б до річки встигнути!..»

Нарешті на луку вибіг. Уже зовсім близько річка, порятунок...

Але ось виглянуло сонце. Ой!.. Дощик — під лопухи.

Та сил уже не стало. Закінчилася лука. Далі — пісок. Сухий та гарячий. Хоч як горнувся Дощик до Землі, а відчув, що Сонце висушує його, перетворює на пару, піднімає у височінь... Опинившись у небі, він озирнувся і злякано вигукнув:

— Що це зі мною?!

— З днем народження, сину!

— Ти тут, мамо?!

— Так, так, я з тобою. Ти народився удруге. Тепер ти вже дорослий Дощ. Сміливий і дужий. Ти рятував мене. Вітрисько побачив, що ти вгору піднімаєшся, злякався й відпустив мене. Будь же, сину, не зливою страшною, не градом, котрий все нищить, а дощем, теплим і щедрим — людям на добро.



- Установи закономірність і намалюй у порожній клітинці вулик.

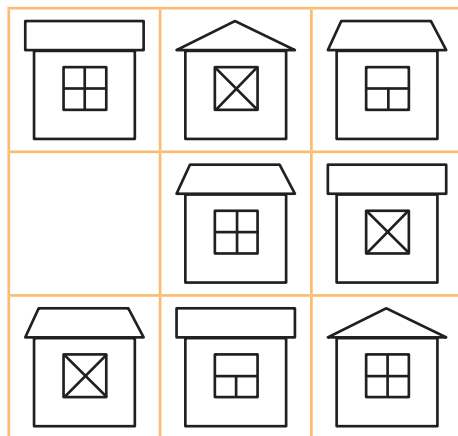

- Прочитай оповідання.

ПО ЗАСЛУЗІ

Сонце, спека. Незважаючи на це, бджоли безперервною низкою вилітають із вулика і влітають до нього. Біля льотка, як і годиться, стоять вартові, уважно ворухать вусиками. Вони ними перевіряють кожен бджолу — чи своя.

Тут же збоку крутиться оса у своєму тигрячому вбранні. Намір її зрозумілий: потрапити у вулик — чи то за медом, чи, може, яку іншу шкоду зробити.

От одна з вартових відлетіла до поїлки — і враз осі нема. Вона вже прослизнула в льоток. Вартова, напившись, — знову на місці. Все йде наче як слід.

Аж ось в льотку якась метушня, збудження. І враз на виході з'являється процесія: дві бджоли і знову оса. Тільки вже не та, хистка й хижа, а майже в непритомному стані. І ведуть її бджоли за обгризені цурпалки крилець. Враження таке, наче пані попідручки виводять. І оса — ясно видно — не з медом: ледве ворухиться. А не лазь!

Василь Струтинський



- Прочитай оповідання.

НА СІНОКОСІ

Луг лежить, неначе барвистий килим. Скільки різних квітів! Аж ген простягся луг до самої річки. І вітерець гойдає сиві трави, ніжні квіти, немов барвисті хвилі котяться по лугу.

Трави вже готові, треба поспішати косити сіно. Бо вже незабаром і жито поспе.

Он торохтить одноманітно сінокосарка. І покірно падає під її гострими ножами густа трава, барвисті квіти. Тепер аж наступного літа будемо милуватись дивною, чудовою красою цих луків.

Там, де висохлі купини, між кущами косарі косять косами. Один за одним повільно посуваються вони, широко розмахуючи косами, і кладуть довгі, зелені стежки покосів. Червнєве сонце припікає нещадно з безхмарного, високого неба. Спека.

— Зате добре сіно для худоби на зиму буде, — кажуть косарі.

Олександр Копиленко

- Запиши назви зображених лугових рослин.



_____ / _____ / _____

- Кого можна побачити на річці? Прочитай загадку та запиши відповідь.

Вертоліт такий маленький
Сів на квітку золотеньку.
Усміхнулася кульбабка: —

Завітала в гості _____ / _____ / _____



- Прочитай вірш.

З ТОБОЮ

Послухай, як струмок дзвенить,
Як гомонить ліщина.
З тобою всюди кожну мить
Говорить Україна.
Послухай, як трава росте,
Напоена дощами.
І як веде розмову степ
З тобою колосками.
Послухай, як вода шумить —
Дніпро до моря лине,
З тобою всюди кожну мить
Говорить Україна.

Петро Осадчук

- З'єднай зображення річкових риб України з відповідною назвою.

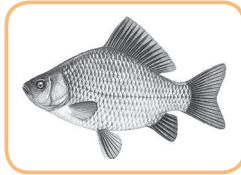

вугор

йорж

карась

сом

- Намалюй потрібну фігурку в порожню клітинку.

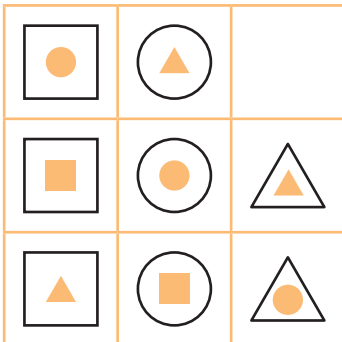

- Прочитай легенду.

ЛЕГЕНДА ПРО РУЖУ, МАЛЬВУ І ПІВОНІЮ

Колись ці гарні квітки були дівчатками-сестрами. Вони лікували людей від хвороб серця. Одного разу серед ночі хтось постукав до них у двері.

- Хто там?
- Впустіть мене, бо загину!
- А хто ж ти будеш?
- Я Зимовий вітер.
- А чи не вдієш нам шкоди?
- Ні!

Відчинили дівчата двері. Влетів до хати Вітер-Вітрисько.

- Що в тебе болить?
- Втрачаю сили. Не можу з Морозом змагатися.

- А чи добре серце маєш?
- А що таке серце?
- Дівчата перезирнулися.
- А чи зробив ти щось добре людям?
- А що таке — робити добро? — здивувався Вітер.

— Твою хворобу ми не можемо лікувати, бо допомагаємо тільки добрим людям.

Тоді дмухнув Вітер на сестер, і стали вони замороженими квітами.

Навесні добрі люди висадили їх у землю: мальву біля вікон ближче, півонію — у саду біля джерельця, а ружу — коло воріт, до сонця.

Так і ростуть сестри, милують красою людей. А ті вважають їх квітами віри, надії і кохання.

- Впиши з твору назви квітів.



- Домалюй за зразком гроно калини.

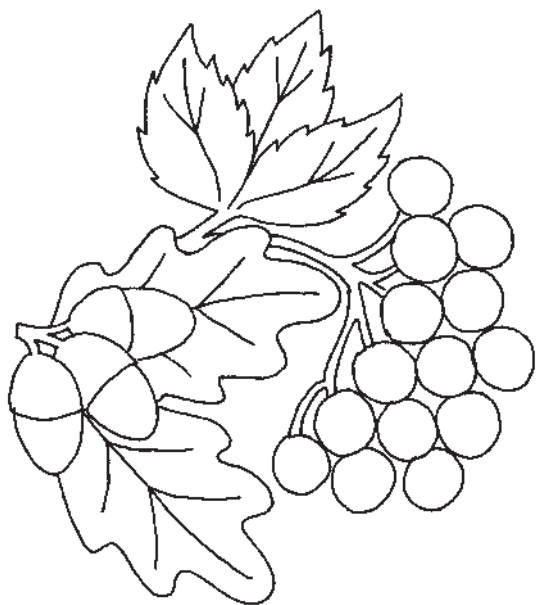

КАЛИНА

Завжди любили люди цілющу красуню калину, яка є символом дівочої краси, ніжності. Вона росла біля кожної хати. Красива калина і в пору цвітіння, і коли багрянє восени листя, і взимку, коли на снігу червоніють її ягоди. Дівчата вишивали калину на сорочках і рушниках. Цю рослину оспівують у піснях, про неї складено легенди.

Чи знаєш ти, що...

Рушник — смужка полотна, що має символічне значення дороги, долі, захисту. А коли ця святиня має на собі захисні знаки, її сила збільшується.

Калина — символ життя, крові, вогню. Деякі дослідники пов'язують її назву із сонцем, жаром, паланням.

Дуб — символ сили, могутності, довголіття.



- Розв'яжи задачу.

Гусінь повзала по яблуні та їла яблука. Скільки яблук з'їла гусінь? Поміркуй, чи треба виконувати всі математичні дії, щоб отримати результат?

$2 \times 2 \times 2 \times 2$
 $\square \times \square \times \square$
 $\square : \square$
 \square

$3 \times 3 \times 3 \times 3$
 $\square \times \square \times \square$
 $\square : \square$
 \square

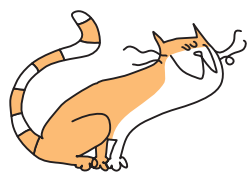

- Спробуй із чотирьох пластинок доміно скласти квадрат, із кожної сторони якого має бути по дев'ять крапочок. Домалюй крапочки.

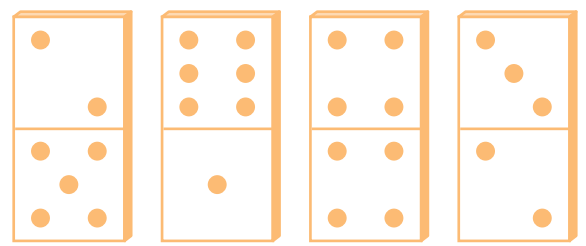
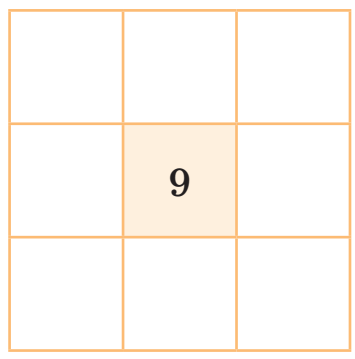

- Прочитай вірш. Запиши слова ввічливості, які ти використовуєш щодня.

КЛЮЧИКИ ДО СЕРДЕЦЬ

До всіх сердець, як до дверей,
Є ключики малі,
Їх кожен легко підбере,
Якщо йому не лінь.
Ти, друже, мушиш знати їх,
Запам'ятать неважко:
Маленькі ключики твої —
«Спасибі» і «Будь ласка!».



Англійський народний вірш

Four sets of horizontal lines for writing, each set consisting of a top line, a middle line, and a bottom line.

- Як це могло трапитись? Запиши.

Двоє батьків і двоє синів поділили між собою порівну 30 грн, причому кожен одержав по 10 грн. Як це могло трапитись?

Two sets of horizontal lines for writing, each set consisting of a top line, a middle line, and a bottom line.

- Заповни ділянки трикутника за зразком.

Three triangles illustrating a numerical pattern. Each triangle is divided into four sections: a top section, two side sections, and a bottom section.

- Triangle 1 (Example):** Top section contains '2', left side section contains '3', right side section contains '5', and bottom section contains '4'. Below the triangle is the number '4' in a box.
- Triangle 2:** Top section contains '20', left side section contains '20', right side section contains '40', and bottom section contains two empty boxes. Below the triangle is the number '30' in a box.
- Triangle 3:** Top section contains '50', left side section contains '50', right side section contains '80', and bottom section contains two empty boxes. Below the triangle is the number '100' in a box.



- Прочитай вірш.

КЛЮЧ ВІД КОРОЛІВСТВА

Ось вам ключ від королівства. Повнісінький кошик.
 В королівстві — місто,
 А в тім місті — вулиця,
 А на вулиці двір,
 У дворі — високий дім,
 А у домі — спальня,
 В спальні — колисочка,
 У колисочці — конвалій
 Повнісінький кошик,
 Ах, конвалій,
 Ах, конвалій

А конвалії — у кошику,
 Кошик — у колисочці,
 Колисочка — у спальні,
 А спальня — у домі,
 Дім високий у дворі,
 Двір на вулицю виходить,
 А вулиця — у місті,
 Місто — в королівстві.
 Ось від королівства ключ,
 Ключ від королівства!

*Зі збірки «Пісеньки матінки Гусині»
 Переклад Володимира Верховеня*

- З'ясуй, які двері можна відімкнути цим ключем.

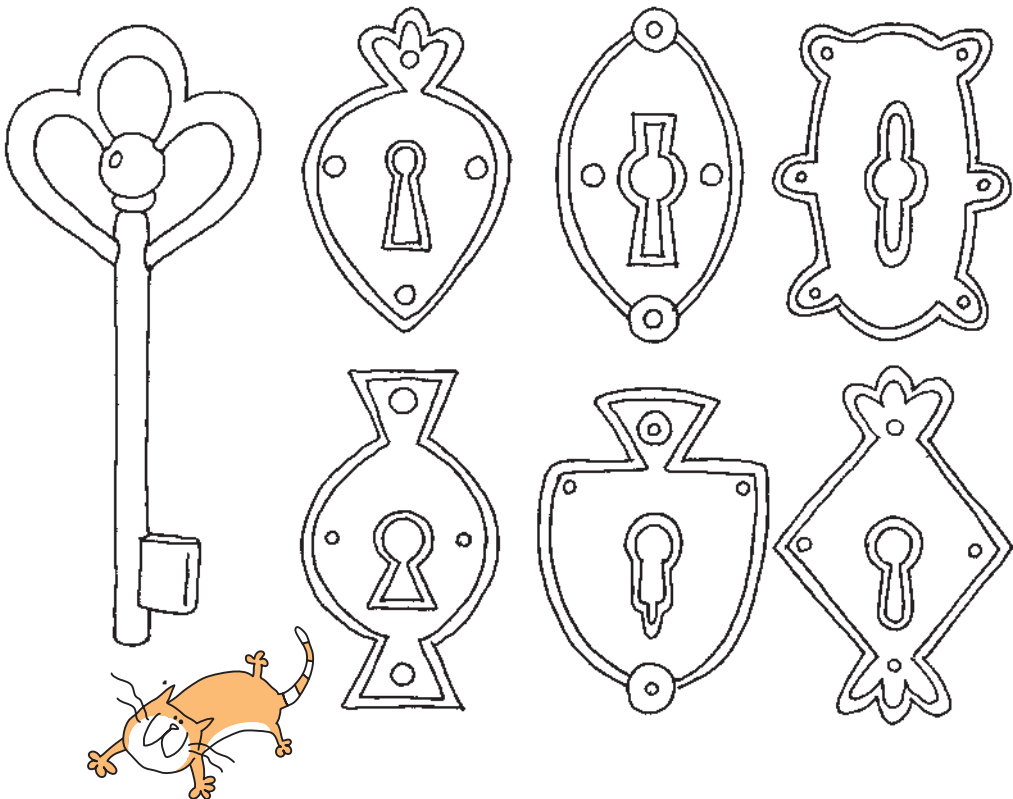

- Прочитай українську народну казку.

ХИТРИЙ ПІВЕНЬ

Півень, тріпочучи крилами, злетів на пліт і почав на все горло кукурікати. Із сусіднього лісочка підкралася лисичка.

— День добрий! — гукнула вона. — Почула, як ти гарно кукурікаєш. Чудовий у тебе голос. Тільки не знаю, чи вмієш ти так співати, як співав твій батько?

— А як же співав мій батько?

— Він на одній нозі ходив по плоту і, заплющивши одне око, так гарно кукурікав, що й ну..

— І я зможу! — сказав півень, випрямився, заплющив око і почав кукурікати.

— А чи зможеш ти стояти на одній нозі і, заплющивши очі, співати?

— Зможу! — крикнув півень.

Та тільки заплющив він очі, як лисиця підскочила і схопила його. Понесла лисиця його в ліс і хотіла вже з'їсти, а він і каже:

— Твоя мати не так робила!

А лисиця й питає:

— А як же вона робила?

— Схопивши півня, — почав розповідати півень, — вона, перш ніж розірвати його, мала звичку співати.

— Я вся вдалася в матір! — промовила лисиця.

Заплющивши очі, вона почала щось шепотіти. Півень тільки цього й чекав. Змахнув крилами, злетів і сів на дерево. Облизавшись, лисиця промовила:

— Ось тобі й маєш, півень мене перехитрив! Зітхнула і голодна подалася в ліс.



- У 5 піратів замість піастрів було по 5 однакових дрібних предметів. Допоможи їм розкласти предмети на дошці 5 x 5 таким чином, щоб у кожному рядку й у кожному стовпчику вони не повторювалися.



- Розшифруй послання відважних моряків, що знайшли у пляшці на дні моря.

ГЕРЕНАГЛЙ ТРВДТ ОЦІ
Р0ЗЛМ0М, А НЕБЕЗПЕКУ —
ДУСВІДУМ.

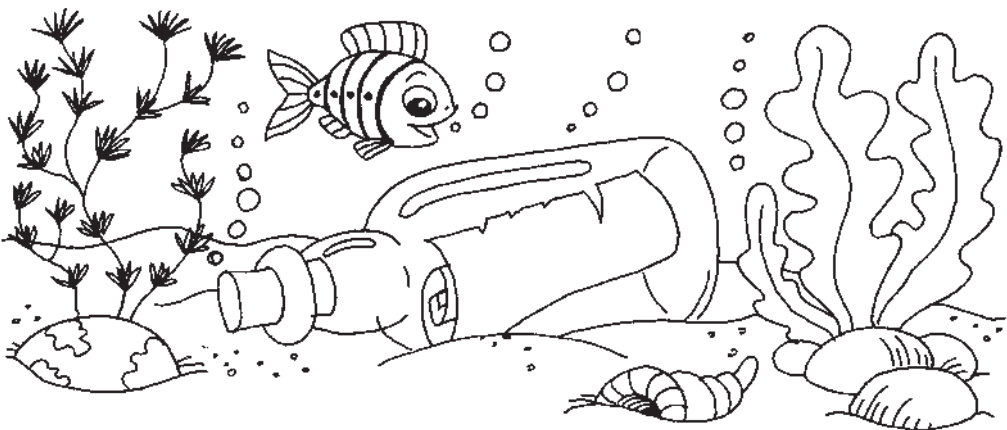

● Розв'яжи задачі.

◆ Квадратний замок охороняють 10 вершників. Яким чином їх потрібно розмістити, щоб кожну стіну охороняла однакова кількість вершників. Перелічи всі способи.



◆ Вершник вирушив у подорож. Першого дня він проїхав половину шляху. Другого дня — четверту частину всього шляху. Третього дня йому залишилося проїхати 10 км. Знайди довжину шляху, що має подолати вершник, щоб дістатися замку.

Розв'яжи задачу, скориставшись схемою.

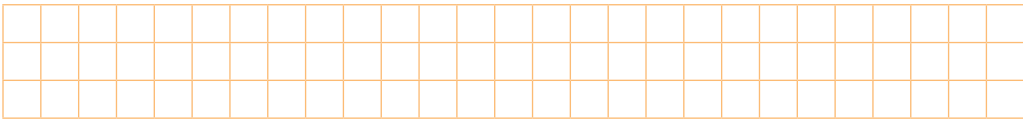
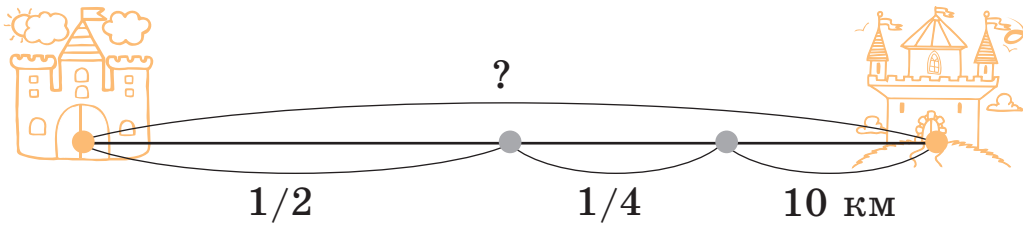

◆ У казковому замку живуть Дракон, Принцеса та Чарівник. Дракон знаходиться на 1 поверх вище, ніж Принцеса, а Чарівник — на 1 поверх нижче, ніж Принцеса. Якщо рахувати поверхи зверху замку, то Чарівник знаходиться на п'ятому поверсі. А якщо рахувати знизу замку, Дракон живе на дев'ятому поверсі. Хто на якому поверсі живе? Скільки поверхів у замку?



● Кожній цифрі відповідає буква. Розшифруй прислів'я.

12	3	5	10	1

10	3	5	11

2

12	3	5	10	3

9

5	7	12	1

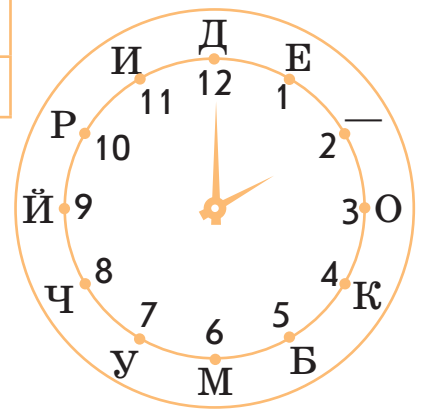

● Склади слова за допомогою годинника.

8 год

--	--	--	--	--

6 год

--	--	--	--

11 год 35 хв

--	--	--	--

3 год 10 хв

--	--	--	--

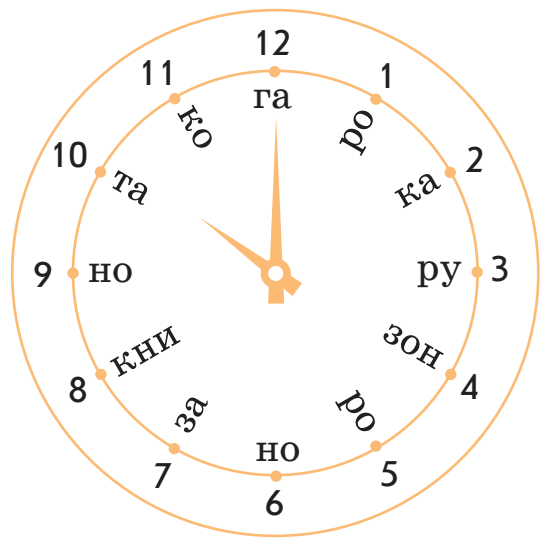

● Домалюй стрілки годинника.

15 год 35 хв

19 год 15 хв

23 год 20 хв

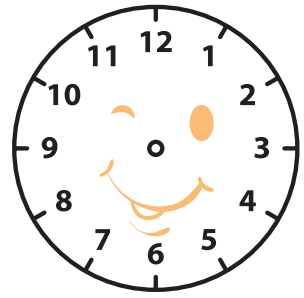
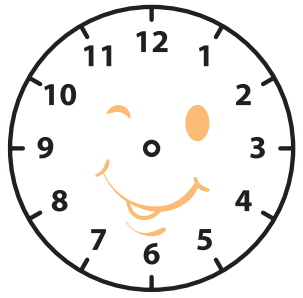
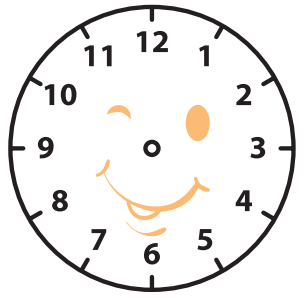

- Прочитай загадки. Запиши відгадки.

Він працює чорноробом.
Своїм довгим, гострим дзьобом
На ялинках і дубах
Нищить шкідників — комах.
Не виспіває пісень,
А працює день у день.

Ця малесенька пташина
Носить сіру кожушину,
По дворах вона стрибає,
Крихти хліба збирає.



- Кожний малюнок — число. Розв'яжи приклади. Дізнайся, яким числом позначено кожний малюнок.

$$\text{mushroom} + \text{apple} = \text{mushroom} + \text{candy}$$

$$\text{apple} - \text{mushroom} = \text{pear}$$

$$\text{pear} - \text{pear} = \text{banana}$$

$$\text{pear} + \text{apple} = \text{cherry}$$

$$\text{mushroom} = \square$$

$$\text{apple} = \square$$

$$\text{pear} = \square$$

$$\text{candy} = \square$$

$$\text{banana} = \square$$

$$\text{cherry} = \square$$

- З'ясуй, з якої розгортки можна скласти такий куб. Перевір себе, виріж із паперу обрану розгортку та спробуй скласти куб.

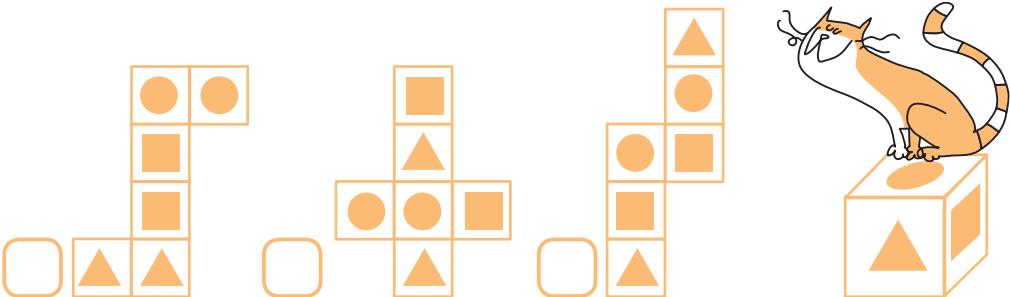

- Упізнай тварину за описом.

Ці тварини живуть у морі, але вони не є рибами. Вони дихають легенями й народжують дитинчат, яких вигодовують своїм молоком. Ці тварини мають органи зору, слуху, дотику, але не мають органів нюху. Вони не розрізняють запахів. На відміну від більшості морських тварин у них немає ніздрів, однак у них є вуха, і вони мають чудовий слух. Вуха розташовані позаду очей і схожі на два невеликі отвори розміром приблизно як головка зі шпильки. Живляться ці тварини рибою, кальмарами, восьминогами.



Ідеться про _____

- Прочитай вірш Едуарда Звоницького.

ВЕРБЛЮД

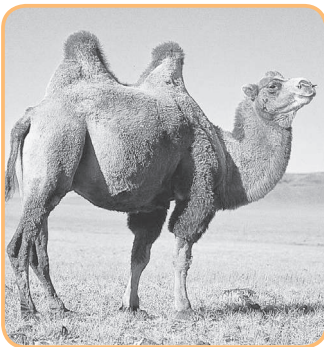

День — жаркий. Пісок. Бархан.
У пустелі — караван.
Ось привал. Із різних страв
Лиш колючку їсти став
Наш верблюд. І знов — дорога.
Хочеш, мабуть, пий, небого? —
Та нічого, переб'юсь,
Через кілька днів нап'юсь.

- Спробуй із чотирьох пластинок доміно скласти квадрат, із кожної сторони якого має бути по десять крапочок.

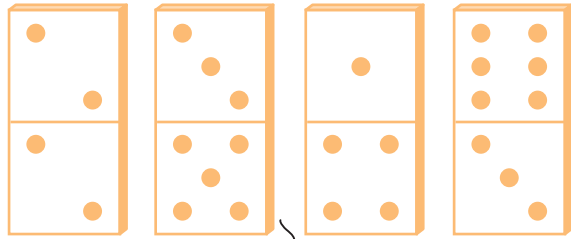
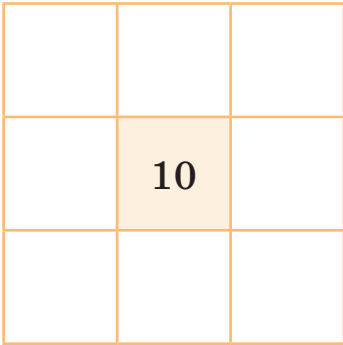

- Упізнай тварину за описом.

Майже все своє життя ці тварини проводять під землею. Живуть вони переважно в тих місцях, де ґрунт пухкий, родючий. Дві дуже великі лапи — лопати, призначені для риття землі. Ніс дуже чутливий до запахів, призначений для грубої роботи, — носом вони бувають земля, лапами за-грібають, як екскаватор, і заштовхують її назад. А от зір у них поганий, очі маленькі. Вушка й очі закриті складками шкіри й захищені в шерсті.



Ідеться про _____

- Продовж ряд.

Дуб, клен... _____



- Прочитай вірш.

СТОНОГА

Ще вдосвіта встає стонога,
Щоб полічити свої ноги.
Коли закінчить рахувати,
вже ніч — пора лягати спати.
Нехай, — гадає, — днину вбила,
Зробить нічого не зробила,
а тим себе я заспокою,
що ніжки всі мої зі мною.

Леонід Бриєдіс

- Поміркуй і познач розгортку, з якої можна скласти такий куб. Перевір себе. Виріж із паперу обрану розгортку та спробуй скласти куб.

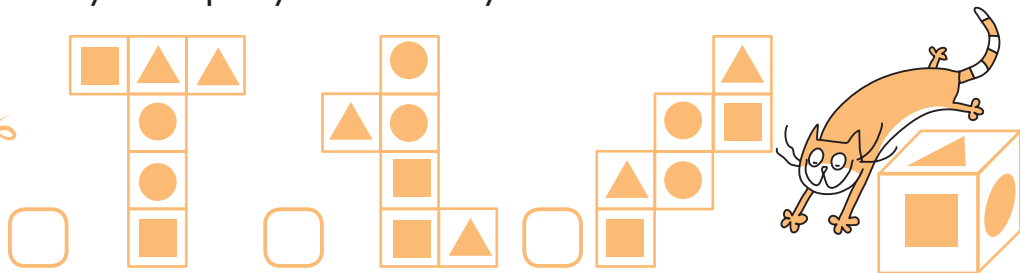

88

- Прочитай загадки та запиши відгадки.

Хатку круглу, без кутів,
Із билинок і травички
Зводять спритні чоловічки.

Музикант живе на лузі,
Упізнай його, мій друже,
Спинка, ноги, голова —
Все зелене, як трава.
Ще й швидкий, як вітерець,
Спритний...

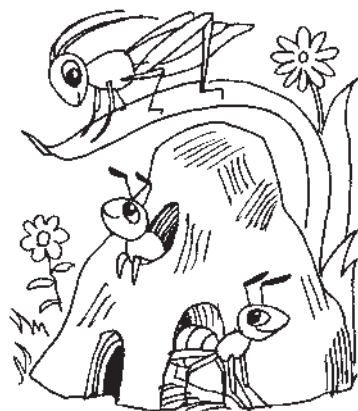

● Прочитай байку Леоніда Глібова.

У степу, в траві пахучій,
Коник, вдатний молодець,
І веселий, і співучий,
І проворний стрибунець,
Чи в пшениченьку, чи в жито,
Досхочу розкошував
І цілісінькеє літо,
Не вгаваючи, співав;
Розгулявся на всі боки,
Все байдуже, все дарма...
Коли гульк — аж в степ широкий
Суне злючая зима.
Коник плаче, серце мліє;
Кинувсь він до Мурав'я;
— Дядьку, он зима біліє!
От тепер же згину я!
Чуєш — в лісі ворон криче,
Вітри буйнії гудуть?
Порятуй, порадь, земляче,
Як се лихо перебудуть!
— Опізнився, небораче, —
Одказав земляк йому, —
Хто кохав життя ледаче —
Непереливки тому.
— Як же в світі не радіти?
Все кругом тебе цвіте, —
Каже Коник, — пташки, квіти,
Любе літечко на те;
Скочиш на траву шовкову —
Все співав би та співав. —
На таку веселу мову
Муравей йому сказав:
— Проспівав ти літо боже, —
Вдача вже твоя така, —
А тепер танцюй, небоже,
На морозі гопака!



- Запиши, як тварини готуються до зими.

Handwriting practice lines for the first task.

Які зміни ти спостерігаєш в природі?

Handwriting practice lines for the second task.

- Запиши назви птахів.
Познач птахів, які відлітають у вирій.



Чи знаєш ти, що...

Птахи летять на південь не тому, що холодно. Пір'я їх зігріває. А тому що голодно. Зникають комахи, замерзають ставки, річки, неможливо знайти їжу. А навесні птахи повертаються й виводять пташенят.



МОЇ СПОСТЕРЕЖЕННЯ ПРОТЯГОМ МІСЯЦЯ

СЕРПЕНЬ року



Я дізнався/лася...

Я познайомився/лася...



Я бачив/ла...

Я дослідив/ла...



Пам'ятна подія...

Я відвідав/ла...

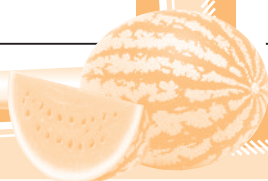

НАРОДНІ ПРИКМЕТИ ПРО ПОГОДУ В СЕРПНІ

- ☼ Місяць-молодик «висить» різком униз так, що на його ріжку «відро з водою вдержиться» — незабаром чекай дощу.
- ☼ Якщо по дощі на небі веселка — на третій день знову буде дощ.
- ☼ Чистий схід сонця — на суху погоду.
- ☼ Коли літньої пори в прохолодну погоду чути грім, така погода триватиме довго.



КАЛЕЙДОСКОП МОЇХ ВРАЖЕНЬ

Улітку я...



Моя улюблена страва...



Я подивився/лася
цікавий фільм...



Улітку я зібрав/ла
колекцію...



Прочитав/ла книгу...

Я навчився/лася...

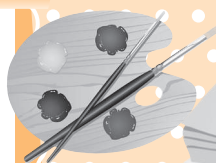

УДК 371.321.7=161.1(076.3)
Є-91

Серія «Корисний відпочинок»

Єфімова І. В.

Є-91 Літні вправи на кожний день. Я йду в 3-й клас / І. В. Єфімова, Н. В. Курганова. — Харків : Вид-во «Ранок», 2019. — 96 с. : іл. (Серія «Корисний відпочинок».)

ISBN 978-617-09-2277-9

Різноманітні мовні ігри, кросворди, шифровки, лабіринти, логічні завдання, зібрані в зошиті, зацікавлять вашу дитину й не дозволять їй сумувати протягом усього літа. Виконуючи запропоновані вправи, дитина буде не тільки розважатися, а й розвиватиме логічне мислення, кмітливість, навчиться спостерігати, уявляти та самостійно працювати.

Розвивальні завдання допоможуть школярам провести літні канікули весело, цікаво й змістовно, поєднуючи відпочинок з інтелектуальним розвитком, а головне — не загубити набуті протягом попереднього навчального року знання.

Батьки можуть скористатися безкоштовним додатком (відповіді до завдань), який міститься на сайті interactive.ranok.com.ua.

УДК 371.321.7=161.1(076.3)

Для завантаження електронного додатка для вчителя:

1. Увійдіть на сайт interactive.ranok.com.ua
2. Зареєструйтеся, натиснувши кнопку «Зареєструватися зараз»
3. Під час реєстрації оберіть статус «Учитель»
4. На головній сторінці в поле для введення скретч-коду введіть код 520002
5. Натисніть кнопку «ОК» та завантажте матеріали



Служба технічної підтримки:

тел. (098) 037-54-68,
(057) 719-48-65

(понеділок-п'ятниця
з 10:00 до 18:00).

interactive@ranok.com.ua

Навчальне видання
Серія «Корисний відпочинок»

ЄФИМОВА Інна Вікторівна
КУРГАНОВА Наталя Василівна

Літні вправи на кожний день.
Я йду в 3-й клас

Провідний редактор *І. В. Єфімова*
Технічний редактор *О. В. Романова*
Коректор *Ю. В. Завгородня*
Верстка *С. В. Яшиш*

Н520002У. Підписано до друку 13.03.2019.
Формат 70×108/16. Папір офсетний.
Гарнітура Шкільна. Друк офсетний.
Ум. друк. арк. 8,4.

ТОВ Видавництво «Ранок»,
вул. Кібальчича, 27, к. 135, Харків, 61071.
Свідоцтво суб'єкта видавничої справи
ДК № 5215 від 22.09.2016.
Для листів: вул. Космічна, 21а, Харків, 61145.

Е-mail: office@ranok.com.ua
Тел. (057) 719-48-65,
тел./факс (057) 719-58-67.

«Книга поштою»: вул. Котельниківська, 5, Харків, 61051.
Тел. (057) 727-70-90, (067) 546-53-73.

Е-mail: pochta@ranok.com.ua

www.ranok.com.ua



Разом дбаємо
про екологію та здоров'я

ISBN 978-617-09-2277-9

© І. В. Єфімова, Н. В. Курганова, 2015
© ТОВ Видавництво «Ранок», 2019

Виріж трикутники
на кожній сторінці й отримаєш
геометричний конструктор.
3 трикутників можна скласти
різноманітні візерунки.
Треба тільки підключити
фантазію.



Я



- досліджую та спостерігаю
- повторюю вивчене з основних шкільних предметів
- розв'язую головоломки, ребуси та кросворди
- записую враження та подорожую



ВИДАННЯ
РАНОК

НАВЧАЛЬНО-МЕТОДИЧНА ЛІТЕРАТУРА
УСІ КНИГИ ТУТ!

- 🛒 ranok.com.ua
- ✉ e-ranok.com.ua
- ✉ pochta@ranok.com.ua
- ☎ (057) 727-70-90