

М.В. ГОЛОВНІНА  
В.М. МИХАЙЛЕЦЬ  
А.М. ЯМПОЛЬСЬКА



СУЧАСНЕ

ОЗДОБЛЕННЯ ОДЯГУ





М. В. ГОЛОВІНА  
В. М. МИХАЙЛЕЦЬ  
А. М. ЯМПОЛЬСЬКА

## СУЧАСНЕ ОЗДОБЛЕННЯ ОСЯГУ

Видання 2-ге



6П9.3

Г61

УДК 646.2=83

Современная отделка одежды. Изд. 2-е. Головнина М. В., Михайлец В. М., Ямпольская А. Н. Киев, «Техніка», 1977. 152 с. На укр. яз.

Приведены разнообразные виды отделок одежды (канты, мережки, вышивки, оборки, складки-защипы, банты, бейки) и технология их изготовления. Даны рекомендации по подбору отделки в цветовом сочетании с изделием, а также советы, как найти именно те детали отделки, которые подчеркивали бы индивидуальные особенности женщины соответственно с ее возрастом, комплекцией и назначением одежды.

Книга рассчитана на широкий круг читателей. Может быть использована в качестве пособия учащимися профессионально-технических училищ.

Ил. 184.

Рецензент канд. техн. наук *С. М. Пугачевська*

Редакція літератури з легкої, харчової промисловості,  
торгівлі та побутового обслуговування  
Зав. редакцією *О. І. Касперська*

Г 31603-058  
М202(04)-77 127-77

© Видавництво «Техніка», 1975

## ПЕРЕДМОВА

Із зростанням культури і добробуту народу нашої країни підвищується інтерес до одягу, його пошиття і оздоблення.

Одним з елементів, що характеризує напрям моди на певний сезон, є оздоблення. Застосування оздоблення не тільки прикрашає виріб, воно надає йому того або іншого характеру, визначає призначення виробу взагалі (плаття для дому, ділове, нарядне) і для пори року.

Оздоблення буває постійним (канти, мережки, вишивки, аплікації, гудзики) та знімним (різної форми вставки, коміри, манжети, пояси, банти, квіти та ін.).

Скромна вставка надає платтю ділового вигляду. Біла ажурна вставка, банти, квіти надають платтю нарядного вигляду, і таке плаття може бути вихідним.

Для оздоблення можуть бути використані: хутра, шкіра натуральна та штучна, тканини, трикотаж, вишивка, аплікація, тасьма, шнур, мереживо, бісер, стеклярус, квіти, стрічки, рулик, канти, оборки, рюші, жабо, машинна строчка, галстуки, банти, бейки, гофре.

Бувають періоди, коли те або інше оздоблення виходить з моди або використовується рідше, але такі періоди звичайно нетривалі. З приходом нового напрямку моди певні види

оздоблення повертаються знову, набираючи нових форм, в той час як обробка їх залишається в основному постійною.

Автори цієї книжки поставили собі мету — ознайомити широке коло читачів із сучасними видами оздоблення, яке використовують у модному одязі різного призначення.

У книжці детально описано технологію різноманітного оздоблення та його використання. Читач на свій смак зможе вибрати потрібне йому і застосувати його як прикрасу свого одягу.

Відгуки та побажання просимо надсилати на адресу: 252601, Київ, 1, МСП, Пушкінська, 28, видавництво «Техніка».

## МОДА І ОЗДОБЛЕННЯ ДО ОДЯГУ

Сучасна мода вражає різноманітністю. Водночас модно кілька силуетів жіночого одягу: напівприлягаючий (похідний від нього — трапецієвидний), прямий і прилягаючий (рекомендується молоді). В межах цих силуетів — величезна кількість конструктивних особливостей і деталей: рукава вшивні, реглан, реглан-погон, суцільнокроєні, типу кімоно, досить об'ємні в крої і такі, що закінчуються високою або вузькою манжетною.

Модна і різноманітна довжина, середня лінія якої проходить на рівні коліна (для молоді — трохи вище, для людей старшого віку — трохи нижче). Сучасні деталі одягу — кишені, пояси — викроюють різними за формою, залежно від призначення виробу і особливостей людини, для якої призначено модель.

Навіть доповнення до костюма також вражають різноманітністю — це короткі й довгі чоботи, елегантні капелюхи і спортивні шапочки, високі й середні каблуки, тонкі й цупкі панчохи і т. д., і т. п.

При всіх змінах, що відбуваються в моді (а вони обов'язково відбуваються — докорінні раз за 6—7—10 років або часткові — кожні 2 роки), завдання кожної людини, яка намагається наслідувати моду, полягає в тому, щоб уміти вибрати з усіх пропозицій саме те, що відповідатиме її зовнішності, внутрішньому світові, характерові, смаку, естетичним поняттям.

Саме в індивідуалізації кожної людини особлива роль належить різним видам оздоблення, здатного до невпізнання змінити один і той самий одяг, надаючи йому різноманітного характеру — від службового, ділового до нарядного, вечірнього.

Так само, як на даному етапі, мода в цілому — це безліч пропозицій на будь-який смак і вік, так і оздоблення сьогодні — арсенал, з якого можна вибрати все потрібне для себе.

Строчки, складки, заціпи, канти, бейки, клапани, патки, емблеми, коміри, в'язані деталі, рюші, волани, жабо, мереживо, вишивка, квіти, фрукти — ось неповний перелік оздоблень і прикрас, які надають моделі, навіть не дуже складній за кроєм, неповторну індивідуальну особливість.

Проте розумне використання різноманітних пропозицій моди — це, насамперед, об'єктивна оцінка всіх даних своєї

звншності, врахування їх при підборі тканини, кольору, фасону, оздоблення.

Залишимо осторонь жінок, виміри фігур яких класичні. Тут все дозволено, їм доступна сама, як говорять, «гостра» мода. А як бути решті? У їх одязі особливу роль має відігравати саме оздоблення, його характер, розміщення. Наведемо кілька практичних порад.

Жінки малого зросту, граціозні й схильні до повноти, мають широкий вибір моделей, у яких червоною ниткою має підкреслюватись вертикальна лінія — це зовово подовжує фігуру. Всі види оздоблення на одязі бажано розміщувати поздовжньо.

Пальта для них найкраще шити нескладних фасонів — без поясів і хлястиків, однобортні. Плаття таким жінкам пасуватимуть напівприлягаючі, з вирізом горловини у формі подовженого трикутника.

Худим жінкам високого зросту пасують плаття з поперечними лініями. На ліфі й блузці гарний вигляд мають горизонтальні складки, оздоблення мереживом або великі коміри. Якщо шия худа і довга, комір може бути високим, закритим. Іноді шию «укорочують», зав'язуючи на ній яскравий шарф або косинку.

Ознаки «нестандартної» фігури виражаються, крім наведеного вище, багато в чому. Так, наприклад, при дуже повних стегнах верхню частину силуету можна підкреслити широким коміром або оздобленням, розміщеним по лінії плеча.

Жінкам з великим бюстом пасують плаття-костюми з подовжніми швами, невеликим довгастим декольте. Виключаються будь-яке драпірування, пишне жабо, банти біля горловини.

Якщо обличчя широке, а шия коротка, то до подовженого вирізу горловини доречним буде комір із стойкою ззаду.

При вузьких (порівняно із стегнами) плечах треба намагатися доповнити плечову лінію оздоблювальними деталями, наприклад погонями, короткими кокетками. Жінкам з обважнілою фігурою найкраще уникати всього, що поділяє силует пополам. А якщо вони відважуються надіти на плаття пояс (зараз пояси в моді), то — неширокий і трохи нижче від природної лінії талії. Від великих накладних кишень (хоч вони також у моді) на грудях і стегнах краще відмовитись. Краще, коли накладна кишеня буде поздовжньою і розміщена трохи нижче від звичайної лінії. А прорізнi кишени або з неширокими клапанами фігуру не зіпсують.

Червоних, оранжєвих, жовтих кольорів, що створюють ілюзію збільшення об'єму фігури, повним жінкам краще уникати. Спокійні холодні кольори — голубий, синій, зелений, фіолетовий — зменшують об'єм фігури. Але разом з тим колір одягу, його оздоблення зіставляють з кольором обличчя, волосся, очей. Тому підбір гами в одязі — справа суто індивідуальна.

Майбутнє нашого одягу — його дедалі більша раціональність. Індустріальний метод створення одягу вдосконалюється, ба-

гато речей виготовлятимуться на одній основі. Тому тим більше зростає роль деталей, різноманітного оздоблення, правильного використання яких надасть одягу витонченості й обов'язково підкреслить добрий смак.

### СТРОЧКА

Строчками оздоблюють повсякденно-діловий і особливо спортивний одяг. Вистрочені деталі мають чітку форму і не деформуються під час носіння (див. рис. 1 кольоровий).

Строчку роблять шовковими або бавовняними нитками, підібраними в тон тканини, трохи світлішими або темнішими від



Рис. 1. Вистрочний шов.

неї, по остаточно обробленому і добре відпрасованому краю горловини, пройми, клапанів, кишень, комірв, поясів, манжет, хлястиків, планок і т. д.

Оздоблювальна строчка (рис. 1, а) може бути одночасно і з'єднувальною, якщо оброблену деталь (кишень, вставку, кокетку) накладаємо на виріб, приметуємо і настрочуємо, відступивши від краю деталі на відстань, передбачену за фасоном (0,8—4 см).

Оздоблювальні строчки можна виконувати кількома способами.

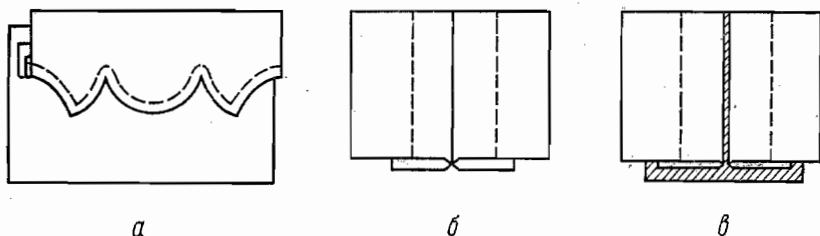
### Вистрочний шов

При розкрії деталей для вистрочного шва дається припуск, що дорівнює ширині оздоблювальної строчки плюс 1,5—2 см.

Для виконання цього шва деталі складаємо лицьовими боками всередину, вирівнюючи краї зрізів, зметуємо, відступивши від обрізного краю на ширину відстрочки плюс припуск (2,5—3 см), і зшиваємо. Потім деталі й шов розкладаємо в обидва боки і розпрасовуємо, а по лицьовому боку прокладаємо дві оздоблювальні строчки на рівній відстані від шва зшивання (рис. 1, б).

Під вистрочний шов можна підкласти смужку з основної або оздоблювальної тканини. Для цього складені деталі зметуємо, шов розпрасовуємо і накладаємо на нього лицьовим боком смужку з основної або оздоблювальної тканини, приметуємо її,



а по лицьовому боку прокладаємо оздоблювальну строчку, одночасно пришиваючи і смужку. Із середнього шва витягуємо живу нитку (рис. 1, в).

### Фасонні строчки

На деталях фасонні строчки розміщують в кілька рядів, паралельно одна одній (рис. 2, а), і вони утворюють на виробі форму кутів, півкругів або зигзагів. Ширина строчок і їх кількість залежать від фасону. Строчка буде рельєфнішою, якщо її про-



Рис. 2. Фасонні строчки.

класти великими стібками і товстою ниткою. Для цього товсту шовкову, можна контрастного кольору, нитку намотуємо на шпульку, а верхню нитку (трохи тоншу) беремо в тон нижньої.

На виворотному боці обробленої і добре відпрасованої деталі за допомогою лекала намічаємо місця розміщення строчок і настрочуємо деталь по виворотному боку, попередньо перевіривши якість нижньої строчки, оскільки тепер вона буде на лицьовому боці деталі.

У нарядному одязі фасонну строчку прокладають металізованою ниткою, витягнутою з парчевої тканини. Для цього металізовану нитку також намотуємо на шпульку і строчимо деталь по намічених лініях з вивороту, прокладаючи строчки одну біля одної. Фасонні строчки можна поєднувати з оздобленням блискітками, бісером і стеклярусом (рис. 2, в, г).

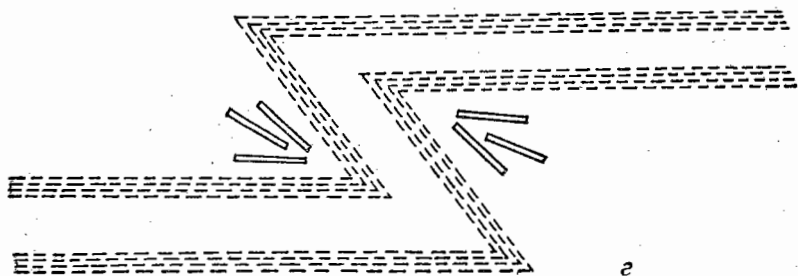
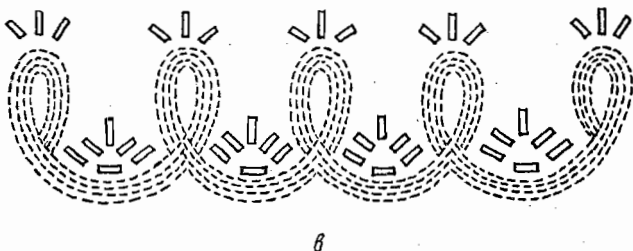
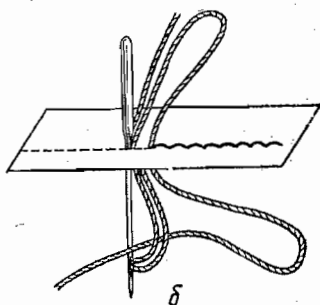
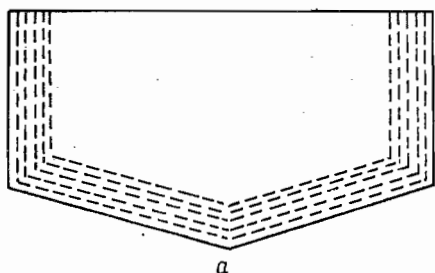
Фасонну строчку можна виконати товстими шерстяними нитками вручну за допомогою машинної голки.

Для того щоб ручна строчка була рівною, а стібки однаковими, треба попередньо по намічених з лицьового боку лініях прокласти машинну строчку великими стібками. Нитки мають бути підібраними в тон шерстяних. Потім беремо машинну голку і затягуємо в неї кольорову шерстяну нитку (рис. 2, б). Голку з ниткою проколюємо з лицьового боку на вивортний бік, один кінець нитки залишаємо на вивортному боці, а другий кінець з голкою — на лицьовому боці. Потім голку знову проколюємо з лицьового боку на вивортний, відлічуючи машинні стібки (два або три), залежно від бажаної довжини ручного стібка. На вивортному боці в петельку, що утворилася між кінцем голки і ниткою, затягуємо кінець нижньої нитки, а голку знову виводимо на лицьовий бік і кінці ниток стягуємо так, щоб верхня нитка лягала вільніше, а нижня — тугіше. Так продовжуємо роботу до кінця.

На лицьовому боці ручна строчка має вигляд машинної.

### Рельєфна строчка із шнуром

Для виконання рельєфної строчки (рис. 3), яка може бути і прямою і фігурною, з вивортного боку деталі виробу прокладаємо смужку з основної тканини або однорідної за товщиною з основною, а по лицьовому боку за допомогою допоміжного лекала намічаємо відстані між строчками, зметуємо по намічених лініях і строчимо.

В отвір, що утворився між двома строчками, затягуємо м'який шнур. У фігурних строчках, у місцях прямих і гострих кутів, де важко затягти шнур, на вивортному боці між строчками надсікаємо підкладену тканину і шнур протягуємо за два рази. При такому



Рис. 3. Рельєфна строчка з шнуром.

способі виконання рельєфна строчка має однаковий вигляд і з лицьового і з виворітного боку.

За допомогою одноріжкової лапки можна виконати більш рельєфну строчку. Для цього з виворітного боку деталі підкладаємо і приметуємо смужку коленкору, а з лицьового — прокладаємо першу строчку по наміченій лінії. Між основною тканиною і коленкором, впритул до строчки, вкладаємо шнур і зметуємо деталі, підтягуючи нижню тканину, а за допомогою верхньої тканини щільно обгинаємо шнур. Потім по лінії зметування прокладаємо другу строчку і знову вкладаємо шнур, зметуємо, прокладаємо строчку і т. д. Кількість рядів рельєфної строчки залежить від фасону.

### Складний рельєф

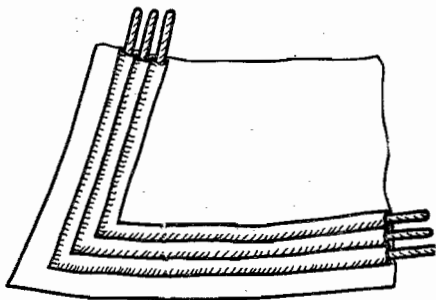
На цупких тканинах, а також на нерозрізаних деталях виконують складний рельєф. Він може імітувати кокетку, кишеню, клапан або бути рельєфною оздоблювальною лінією.

На лицьовому боці виробу намічаємо лінії, а на виворітному — на цю лінію накладаємо смужку з основної тканини, шири-  
рина якої дорівнює подвійній ширині оздоблювальної строчки плюс 1,5—2 см. На-  
приклад, якщо оздоблювальна строчка по лицьовому боку становитиме 1,25 см  $\times$  2 плюс 1,5 см на шов, смужку треба підкроювати шириною 4—4,5 см.

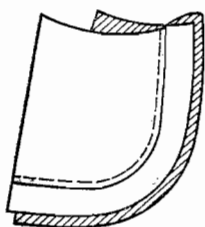

а

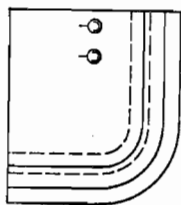

б

Рис. 4. Складний рельєфний шов.

перегинаємо по шву пришивання лицьовим боком всередину і відгинаємо в один бік, а смужку — в другий бік і строчимо на відстані 0,1 см від згину по основній деталі (рис. 4, а).

Смужку на вивороті відгинаємо в той бік, де проходить оздоблювальна строчка по лицьовому боку. Якщо фасонна лінія має кути, тоді лишок тканини в смужці у внутрішніх кутах висікаємо, а на зовнішніх кутах, щоб не порушити чіткості лінії, смужку надсікаємо.

Після цього смужку приметуємо, всю деталь припрасовуємо, а по лицьовому боку прокладаємо оздоблювальну строчку (рис. 4, б).

## ДРІБНІ СКЛАДКИ

Дрібні складки, застрочені по всій довжині,— один з найпоширеніших видів оздоблення, яке майже ніколи не виходить з моди.

Залежно від виду складок, ними оздоблюють блузки і плаття з легких шовкових, лляних, бавовняних і шерстяних тканин,



Рис. 5. Лекало для розмічування складок.

а інколи навіть костюми і пальта з цупкіших тканин. Існує кілька видів складок: дрібні защипи, односторонні, зустрічні, бантові — застрочені по всій довжині.

Розміщення, кількість і ширина складок на виробі залежать від фасону, тому перед розкроюванням деталі треба попередньо розмітити їх на викройці, а потім уже на тканині.

Для полегшення розмічування на тканині рекомендується в кожному окремому випадку виготовити з цупкого паперу допоміжне лекало (рис. 5) і нанести на нього відповідно до фасону ширину, глибину складок і відстань між ними. Після цього складки зметуємо, застрочуємо шовковими або бавовняними (№ 60—80) нитками, підібраними в тон тканини, і припрасовуємо або запрасовуємо їх відповідно до моделі.

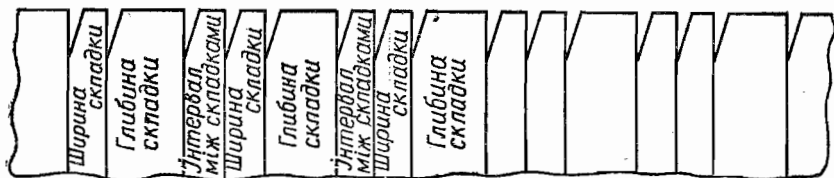
На підготовленій таким чином тканині розкладаємо деталі викройки і розкроюємо їх.

## Складки-зашипи

На виробих з тонких шовкових, бавовняних, лляних, а також шерстяних гладенькопофарбованих із вибивним рисунком тканин застрочують дрібні складочки, які називають защипами.

На тонких тканинах, таких як капрон, шифон, крепдешин, защипи застрочують шириною 0,1—0,2 см, на цупкіших шерстяних тканинах ширина їх може бути 0,3 см. Застрочувати защипи можна на лицьовому (рис. 6, а) і на виворітному (рис. 6, б) боці виробу. Защипи, застрочені на виворітному боці, мають вигляд рельєфних ліній, на кінці яких утворюється



Рис. 6. Складки-зашипи.

дрібна рівномірна зборочка. Якщо защипи розміщуються групами, відстані між ними мають бути однаковими.

Защипами застрочують перед блузки, ліф плаття, кокетки, вставки, рукава, а в не відрізнх по лінії талії платтях їх використовують замість виточки. На виробі й деталях складочки можна розміщувати в будь-якому напрямі, але застрочувати їх рекомендується до розкроювання деталі на куску тканини і тільки по поздовжній нитці.

Складочки і відстані між ними розмічаємо на лицьовому боці, а якщо застрочуватимемо їх на виворітному боці, то й розмічати їх треба на вивороті.

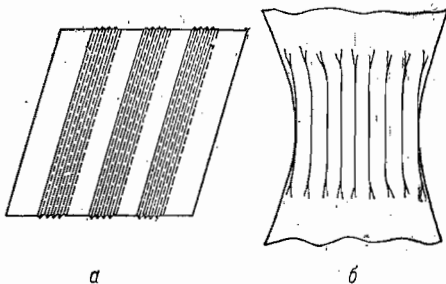
Згин складочок відмічаємо кольоровою ниткою, а якщо дозволяє фактура тканини, то, відступивши від згину складочки на 0,1—0,2 см, з тканини витягуємо нитку, а потім складочку перегинаємо по наміченій лінії згину і на місці витягнутої нитки прокладаємо строчку.

Щоб не розмічати ширину кожної складочки, рекомендується користуватися спеціальною лінійкою.

### Односторонні складки

Залежно від кількості і розміщення односторонніх складок на виробі ширина їх може бути різною (рис. 7, а).

Якщо застрочуватимемо групу з трьох-чотирьох і більше складок, то ширина їх може бути від 0,5 до 1,5 см, а якщо одну-дві складки, то ширина їх може бути більшою — від 2 до 3 см.



Рис. 7. Односторонні складки і їх зметування.

Складки і відстані між ними розмічаємо по вивороту за допомогою лекала прокладним швом. Спочатку відмічаємо від середини виробу відстань до першої складки, а потім глибину складки, яка дорівнює подвійній ширині складки (наприклад: ширина складки 1 см, отже її глибина становитиме 2 см). Потім відмічаємо відстань між складками згідно з моделлю, але вона має дорівнювати не менше ширини складки (в даному прикладі не менше 1 см), інакше складки накладатимуться одна на одну. Потім знову відмічаємо глибину складки і т. д.

Зметуємо складки з виворітного боку по намічених лініях глибини складки, вколюючи голку зверху вниз.

Щоб зметана складка не перекосилась, проколи на проти-

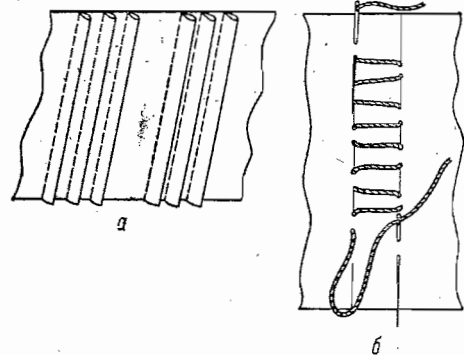
лежному боці глибини складки треба робити напроти попереднього вклювання голки (рис. 7, б). Потім натягуємо нитку, і на лицьовому боці маємо рівно заметану складку. Застрочуємо складки поряд з живою ниткою по лицьовому боці, а припрасовуємо — спочатку з вивороту через вологу тканину, а потім по лицьовому боці так, щоб всі згини складок були спрямовані в один бік відповідно до фасону.

### Зустрічні складки

Добре поєднується із зустрічними складками і защипами вишивка, яку розміщують між ними.

Зустрічні складки розмічаємо на виворотному боці тканини так само, як і односторонні. Глибина їх удвічі більша, ніж ширина складки в готовому вигляді, а проміжки між складками розмічаємо відповідно до фасону, але ширина їх повинна становити не менше, ніж ширина двох складок. Зметуємо складки по виворотному боку так само, як і односторонні (рис. 7, б), а застрочуємо по лицьовому боку.

Після застрочування складки припрасовуємо спочатку по виворотному, а потім по лицьовому боку через вологу тканину так, щоб згини їх були повернуті один до одного. (рис. 8).



Рис. 8. Зустрічні складки.

### Бантові складки

Цей вид оздоблення можна розміщувати на ліфі плаття або блузки групами в кілька складок. У цьому разі їх рекомендуєть-

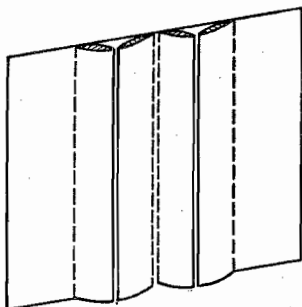

Рис. 9. Бантові складки.

ся робити шириною 1,5—2,5 см. Якщо застрочують одну складку, то найкраще ширину її робити в 3—5 см.

Якщо згини бантових складок стикаються один з одним (рис. 9, а), ці складки розміщуємо групами. Бантові складки

розмічаємо і зметуємо по вивороту так само, як і односторонні. Глибина їх дорівнює подвійній ширині складки в готовому вигляді, а відстані між ними — ширині складки. Якщо складки розміщуємо з інтервалами, тоді відстані між ними розмічаємо за фасоном. Застрочуємо складки по лицьовому боку.

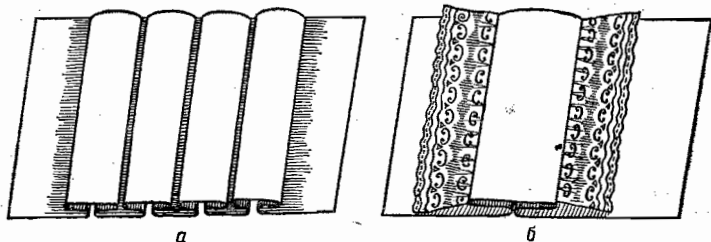
Якщо посередині деталі застрочуємо одну бантову складку, тоді тканину складаємо пополам по наміченій лінії виворотом всередину і відмічаємо від згину ширину складки, а потім зметуємо і зшиваємо по лицьовому боку. Після цього складки розкладаємо на два боки, суміщуючи їх середину з швом зшивання, і припрасовуємо через вологу тканину.

Під складку, розміщену посередині деталі, можна настрочити призібране мереживо або оборочку (рис. 9, б).

## РЕЛЬЄФНЕ ОЗДОБЛЕННЯ

Цей вид оздоблення застосовують для спортивних пальт, костюмів, курток, капюшонів, теплих халатів, піжам і деталей до них (комірів, манжет, кишень).

### Рельєфна машинна строчка

Рельєфною строчкою оздоблюють вироби з м'яких і з гладенькою поверхнею тканин, бо на тканинах з ворсом і фасонною фактурою стьобаний рисунок буде нечітким, а на цупких тканинах — малорельєфним (плоским).



Рис. 10. Фрагмент кайми рельєфного оздоблення.

По краю пілочок, низу виробу і рукава узор можна розміщувати у вигляді кайми (рис. 10), а спинку пілочки і рукава можна вистрочити простішим рисунком геометричного орнаменту або в поєднанні з рослинним.

Кожна з оздоблювальних деталей складається з трьох шарів — верхня основна тканина, підкладка, а між ними — поролон, ватин або пушиста м'яка фланель.

На лицьовий бік верхньої деталі за допомогою копіювального паперу або різця наносимо узор. Якщо це простий геометричний узор, його можна нанести за допомогою лінійки і крейди. Після нанесення рисунка всі три шари (верх, поролон, підкладка) складаємо

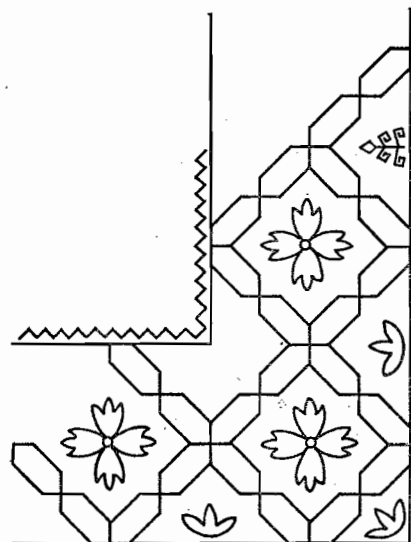
разом, старанно зметуємо, щоб ряди зметувальних стібків розміщувались на відстані 5—6 см один від одного, і весь рисунок прострочуємо по лицьовому боці. Після прострочування живу нитку витягуємо.

### Рельєфна вишивка

Цей вид оздоблення виконують на виробих з однотонної шерстяної тканини з гладенькою поверхнею.

На лицьовому боці виробу відмічаємо кольоровою ниткою (прокладними стібками) місце розміщення узору так, щоб стібки було добре видно на виворітному боці (рис. 11, а).

На кусок світлої бавовняної тканини наносимо узор вишивки, накладаємо його на виворітний бік виробу там, де відмічено місце розміщення узору, і наметуємо. Потім на виворітному боці прострочуємо контур всього рисунка шовковими нитками, підібраними в тон тканини, попередньо перевіривши якість нижньої строчки, бо тепер вона буде на лицьовому боці (рис. 11, б).

Верхній лицьовий бік виробу, який під час прострочування лежить на зубцях машини, трохи припосаджується, що надає вишивці на лицьовому боці більшої рельєфності. Після прострочування узору живу нитку витягуємо.

Бавовняну підкладку акуратно підсікаємо на вивороті, а між верхом і підкладкою вистрочений узор заповнюємо ватою, потім розрізи акуратно зашиваємо через край, а узор відпрасовуємо, поклавши його лицьовим боком на м'яку подушку і не натискаючи дуже праскою. Оздоблення можна доповнити стебловим швом і стібками, гладдю, бісером, перлами і т. д. (рис. 11, в).

### КАНТИ, БЕЙКИ

У величезному асортименті оздоблень, який має в своєму розпорядженні сучасна мода для прикрашання одягу, значну питому вагу займають елементи спортивного характеру. Таке оздоблення, з одного боку, вносить різноманітність у фасони повсякден-



Рис. 11. Узори рельєфної вишивки.



ного одягу, а з другого боку — надає цим видам одягу чіткості, ділової елегантності.

Оздобленням у формі кантів, бейок і окантувальних швів можна з таким самим успіхом прикрасити одяг з бавовняних, лляних, шовкових і шерстяних тканин. При цьому бажано, щоб тканина для виробу і канта до нього була однієї фактури, хоч оздоблення кантом з цупкого шовку з блискучою поверхнею може вдало прикрасити плаття з шерсті (див. рис. 2, 3, 4 кольорові).

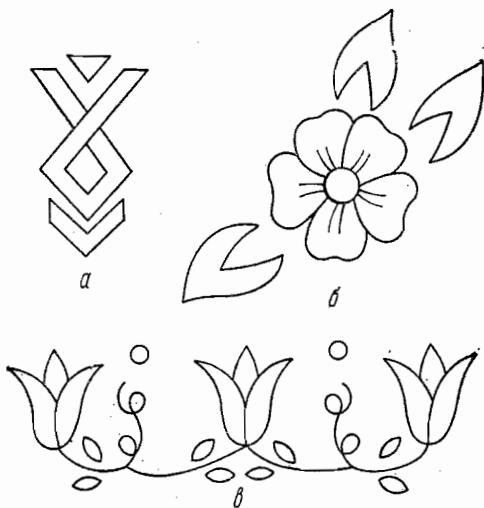
При виборі оздоблення треба враховувати колір канта — може бути як тональне поєднання моделі і канта, так і контрастне. Звичайно, все залежить від відповіді на запитання: «Що?», «Кому?» і «Для чого?».

Літній одяг для відпочинку, який ми часто шиемо з яскравих тканин, найкраще прикрасити бейками життєрадісних тонів. У той же час до плаття ділового характеру для жінок середнього віку підійде кант, підібраний у тон тканини.

Інколи важко буває вирішити, який саме кант пасуватиме до вибивного рисунка тканини. Для цього існує одне нескладне правило: покладіть розгорнутий відріз тканини на стіл, відійдіть трохи від нього і, визначивши основний тон тканини, підбирайте до нього оздоблення так, щоб підкреслити найкрасивіше в розцвітці тканини. Особлива роль у цьому плані належить подвійним кантам.

Велике значення при виборі моделі плаття має правильний вибір оздоблювального канта — від його розміщення залежить зорове подовження або укорочення фігури. За допомогою оздоблювальних бейок з основної тканини можна також створювати фасони в моделі. Наприклад, косі бейки із смужкуватої або картатої тканини можна розмістити на ліфі у формі кокетки, а на спідниці так, щоб вони імітували складки.

## Канти

Кант — це складена пополам по ширині вздовж смужка з оздоблювальної тканини, вшита між двома деталями. На фігурних деталях ширина канта становить 0,2 — 0,3 см, а на деталях з прямими лініями — до 1 см. Канти бувають одинарні і подвійні, їх можна викроїти по поздовжній, поперечній і косій нитці тканини.

**Розкрій косої смужки.** Для виготовлення косої смужки з тканини складаємо квадрат і розрізаємо його по лінії згину. Потім сантиметровою стрічкою або лінійкою, зробленою з цупкого паперу (з розміченою шириною смужок), розмічаємо ширину смужок (рис. 12, а).

Ширина смужки для канта має дорівнювати подвійній ширині канта в готовому вигляді плюс 2,5 см. Наприклад, при ширині канта 0,5 см ширина смужки в розкроєному вигляді дорівню-

ватиме  $0,5 \times 2 + 2,5 = 3,5$  см, з них 1,5 см — на шви і 1 см — на відтяжку при прасуванні канта. Викроєні смужки зметуємо і зшиваємо по поздовжній нитці, а шви розпрасовуємо (рис. 12, б).

### Обробка одинарного канта.

Смужку з оздоблювальної тканини складаємо вздовж виворотом всередину і припрасовуємо (рис. 13, а). Потім накладаємо її на лицьовий бік однієї із з'єднувальних деталей, суміщуючи зрізи, і пришиваємо по смужці. Відстань строчки від згину смужки залежить від ширини канта. Після цього деталь з пришитим кантом складаємо з іншою деталлю лицьовими боками всередину так, щоб кант лежав між ними, зметуємо і зшиваємо по строчці пришивання канта (рис. 13, б).

**Обробка подвійного канта (рис. 14, а).** Викроюємо дві смужки тканини різних ширини і кольорів. Ширина канта залежить від фасону моделі. Нижню смужку для канта викроюємо в 2 рази ширшою від верхньої (рис. 14, б). Смужки складаємо вздовж (виворотом всередину), зметуємо і припрасовуємо, потім накладаємо їх одна на одну, випускаючи нижню смужку по відношенню до верхньої на величину, яка дорівнює ширині верхнього канта, і зметуємо. Ширина канта в готовому вигляді становить 0,5—1,5 см.

Після цього канти накладаємо на лицьовий бік деталі, суміщуючи їх зрізи, приметуємо і пришиваємо. Деталь з пришитими кантами складаємо з іншою деталлю, зметуємо і зшиваємо по строчці пришивання канта. Одинарні й подвійні канти також можна вставити в нерозрізану деталь, при цьому в процесі розкроювання основної деталі на місці пришивання кантів треба врахувати припуск на складки, в які вшиватимуться канти.



Рис. 12. Розмічування і зшивання смужок для канта.



Рис. 13. Обробка одинарного канта.

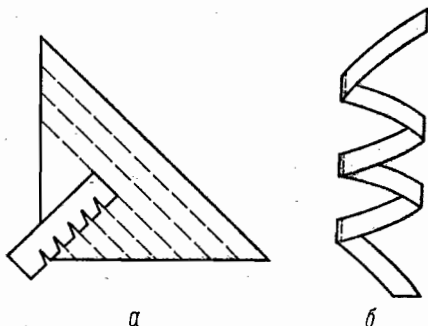

Рис. 14. Обробка подвійного канта.

**Обробка рельєфного канта.** У непропрасовану смужку, складену вздовж виворотом всередину, вкладаємо посередині шнур і зметуємо. Потім смужку з шнуром приметуємо і пришиваємо

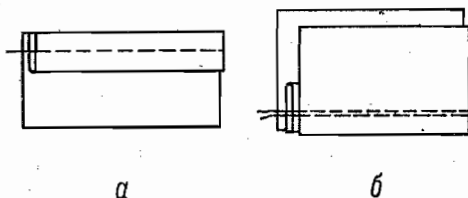

так само, як і звичайний кант (рис. 15, а, б).

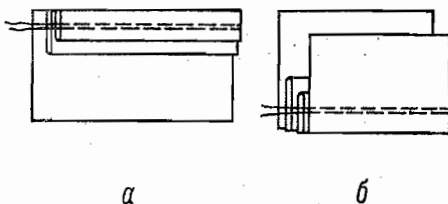
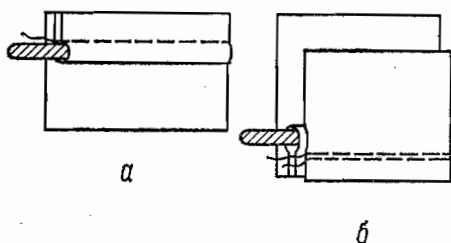
Щоб кант був рельєфним, у вшитий одинарний кант треба протягти шнурочок за допомогою ручної голки.

Для оздоблення кантом вирізу горловини, пройми, низу плаття або рукава викроємо косу смужку шириною 3—

Рис. 15. Обробка рельєфного канта.

3,5 см, згинаємо її по довжині виворітним боком всередину так, щоб один зріз смужки виступав на 1 см, і зметуємо деталі. Потім смужку короткою стороною накладаємо на лицьовий бік вирізу горловини або пройми зрізом до зрізу, приметуємо і пришиваємо. Другий, ширший, край смужки (шириною 2 см) відгинаємо навиворіт, зріз підгинаємо всередину і пришиваємо до короткого зрізу смужки. На лицьовому боці буде кант, у який для рельєфності можна затягти шнур.

### Окантувальний шов

Окантувальним швом оздоблюють краї комірців, кишені, клапани, вирізи горловини і пройм, низ рукавів і плаття, оборки, волани і т. д.

Окантувальні шви бувають одинарними і подвійними.

**Обробка одинарним окантувальним швом.** При обробці краю деталі цим швом викроємо косу смужку з оздоблювальної тканини (ширина такої смужки залежить від товщини тканини), припрасовуємо її і трохи витягуємо. Наприклад, при ширині окантувального шва 0,7 см ширина смужки дорівнюватиме подвійній ширині цього шва плюс 0,3—0,5 см на товщину оброблюваного краю плюс 1,5 см на шви і 0,5 см на відтяжку:

$$0,7 \times 2 + 0,5 + 1,5 + 0,5 = 3,9 \text{ см.}$$

Розкрій косої смужки показано на рис. 12, а.

Край деталі обшивають косою смужкою двома способами. При першому способі викроєну смужку накладаємо лицьовим боком на лицьовий бік деталі, суміщуючи зрізи, приметуємо і пришиваємо на відстані 0,3—0,5 см від зрізу. Зріз шва обгина-



Рис. 16. Обробка краю окантувальним швом.

емо смужкою, а зріз смужки підгинаємо і підшиваємо, закриваючи шов пришивання ручними потайними стібками.

При другому способі обшивання смужкою обгинаємо зріз деталі, приметуємо і прострочуємо по лицьовому боку біля шва пришивання смужки (рис. 16).

**Оздоблення подвійним окантувальним швом.** При оздобленні краю деталі подвійним окантувальним швом викроюємо косу смужку з оздоблювальної тканини шириною 4,5 см. Наприклад, при ширині окантувального шва 0,75 см ширина смужки дорівнюватиме подвійній ширині окантувального шва плюс 1,5 см на шви, 1 см на відтяжку і плюс 0,3—0,5 см на товщину оброблюваного краю:

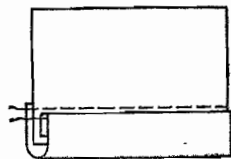
$$0,75 \times 2 + 1,5 + 1 + 0,5 = 4,5 \text{ см.}$$

Викроєну смужку складаємо вздовж виворотом всередину, зметуємо і трохи відтягуємо. Поперечні краї смужки, якщо вони не входять у шви з'єднання деталей, підгинаємо всередину на 1 см і запрасовуємо до складання смужки. Потім смужку накладаємо на лицьовий бік деталі, суміщуючи зрізи деталі і смужки, приметуємо і обшиваємо з боку смужки швом шириною 0,75 см. Зріз шва обгинаємо смужкою, приметуємо її і на вивороті пришиваємо згин ручними потайними стібками до шва пришивання смужки або настрочуємо по лицьовому боку в шов пришивання.

### Бейки

Бейки бувають одинарні і подвійні. Вони можуть бути пришивними, накладними і вшивними; викроєними по косій, поперечній і поздовжній нитці. Крім того, одинарні бейки можуть бути ще й підкрійними.

**Оздоблення одинарною бейкою.** Одинарні бейки бувають у вигляді смужок, нашитих на деталь (рис. 17, а); у вигляді однієї



Рис. 17. Бейки.

смужки, нашитої на край деталі (рис. 17, б) і вшитої між деталями (рис. 17, в). Ці бейки можуть складатися з кількох

зшитих між собою смужок різних кольорів, що поєднуються між собою.

При настрочуванні оздоблювальної одинарної бейки на пряму або плавну лінію один обрізний край бейки підгинаємо і запрасуємо. Ширина бейки в розкроєному вигляді дорівнює ширині бейки в готовому вигляді (2,5 см) плюс 1,5 см на шви. Наприклад:  $2,5 + 1,5 = 4$  см. Потім накладаємо бейку лицьовим

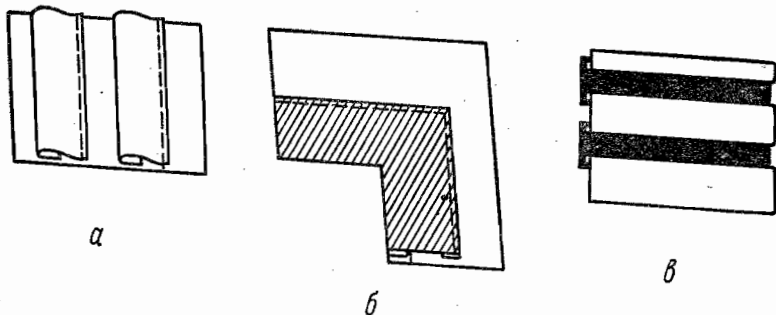

Рис. 18. Подвійна бейка.

боком на лицьовий бік деталі (відповідно до фасону) зрізом вниз, приметуємо і пришиваємо. Після цього відгинаємо її вниз, підігнутий край приметуємо, настрочуємо або підшиваємо вручну потайними стібками.

При шиванні одинарної бейки між деталями (рис. 17, в) бейку з оздоблювальної тканини накладаємо лицьовим боком на лицьовий бік однієї з деталей, суміщуючи зрізи, зметуємо і швиємо. Другу сторону бейки також пришиваємо до другої деталі. Шви розпрасуємо або запрасуємо в бік деталі.

**Оздоблення підкрійною бейкою.** Підкрійні бейки викроюють за формою краю деталі, при цьому поздовжня нитка в бейці має збігатись з поздовжньою ниткою деталі. Ширина бейки залежить від фасону.

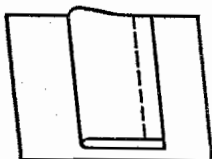
При оздобленні краю деталі підкрійною одинарною бейкою (рис. 17, б), наприклад вирізу горловини і краю борта, бейку накладаємо лицьовим боком на виворіт виробу, суміщуючи зрізи, приметуємо і пришиваємо. Потім бейку відгинаємо на лицьовий бік, виметуємо по краю з боку деталі з перекантуванням бейки, приметуємо її по підігнутому краю, настрочуємо або підшиваємо вручну.

**Оздоблення подвійною бейкою.** Подвійна бейка (рис. 18) може бути настрочною або відлітною. Для виконання подвійної настрочної бейки викроємо смужку, щоб вона була ширшою від готової бейки, плюс 1,5 см на шви. Наприклад: при ширині бейки у готовому вигляді 3 см смужка дорівнюватиме подвійній ширині бейки плюс 1,5 см на шви:  $3 \times 2 + 1,5 = 7,5$  см. Після цього смужку складаємо по довжині виворотом всередину, суміщуючи зрізи, і зметуємо. Потім накладаємо її на лицьовий бік деталі згином вгору, а зрізами до наміченої лінії так, щоб бейка виступала на 0,7 см, приметуємо і пришиваємо. Бейку відгинаємо вниз, приметуємо і пришиваємо вручну потайними стібками.

Подвійну відлітну бейку обробляємо так само, як і подвійну настрочну, за винятком нижнього краю, який не пришиваємо, а залишаємо вільним — відлітним.

Тасьму, сутаж і в'юнчик при оздобленні одягу використовують разом. Ці види оздоблення повторюють, а іноді імітують надзвичайно привабливі нарядні орнаменти і узори вишивок у одязі найрізноманітнішого призначення: домашньому, для відпочинку, пляжу, спортивному, демісезонних і зимових молодіжних пальтах і куртках.

### Тасьма

Різновидів тасьми дуже багато: бавовняна, шовкова, віскозна, шерстяна і парчева; однотонна, картата, смужкувата, пістрява; з люрексом, мішурою і фольгою, з петлеподібними узорними краями; гладенька, з опуклим рисунком, ажурна; з отворами різноманітних форми і розміру, в які можна затягувати шнур, стрічку, оксамитку.

Оздоблення тасьмою можна доповнити вишивкою, шнуром і бахромою. Тасьма буває також із тканим багатокольоровим узором (національним орнаментом), виконаним на бавовняній або шовковій стрічці різної ширини. Така тасьма і не еластична, і не розтягується, тому її рекомендується застосовувати для оздоблення прямих ліній одягу (рис. 19).



Рис. 19. Настрочування тасьми.

Плетена звичайної ширини тасьма — еластична, тому її можна викладати на виробі у вигляді овалів, кругів та інших рисунків без зморщок і складочок, а вузьку тасьму викладають по будь-якому рисунку квіткового орнаменту.

Еластичну тасьму при оздобленні виробу викладаємо фасонною лінією по краю обробленої і відпрасованої деталі. Для цього тасьму спочатку приметуємо, перевіряємо її натяг, щоб вона не стягла край деталі, і настрочуємо з двох боків по краю пружка нитками, підібраними в тон тасьми.

Ажурну однокольорову тасьму можна доповнити стібками кольорових ниток, одночасно прикріплюючи її до виробу (див. рис. 6 кольоровий).

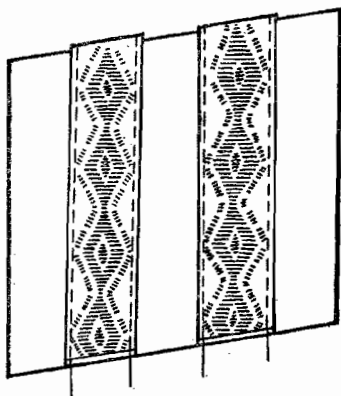
### Сутаж

Сутаж — це шовковий шнур з жолобком посередині. Особливо широко його застосовують для оздоблення країв деталей. Сутаж можна нашивати на деталь у вигляді однотонних або кольоро-



Рис. 20. Настрочування сутажу.

Якщо сутаж прокладаємо по прямих і овальних лініях, то його накладаємо на лицьовий бік деталі по наміченій лінії і приметуємо так, щоб основна тканина не припосаджувалась. Прикріплюємо сутаж шовковими нитками такого самого кольору вручну або прокладаємо строчку по жолобку. Оскільки сутаж має однакову фактуру з обох боків, то в рисунках геометричної форми його перегинаємо в кутиках (по рисунку) на другий бік, приметуємо і настрочуємо.

## В'юнчик

Багатокольорову тасьму з кутовими краями — в'юнчик — використовують як самостійне оздоблення, а також у поєднанні з іншими видами оздоблення: бейками, тасьмою, сутажем тощо.

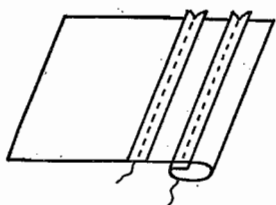
Особливо вдале поєднання в'юнчика з кольоровими бейками. В цьому випадку на приметану до деталі по зовнішньому підігнутому краю бейку накладаємо в'юнчик, приметуємо і настрочуємо по його середині, одночасно пришиваючи й бейку.

На виробі в'юнчик можна розмішувати у вигляді різноманітних узорів.

**Оздоблення в'юнчиком у вигляді смужок.** Щоб оздобити виріб в'юнчиком у вигляді смужок, комбінованих з тасьмою, в'юнчик і тасьму накладаємо по рисунку на лицьовий бік деталі по наміченій лінії, а потім приметуємо і настрочуємо нитками



Рис. 21. Прошва із тасьми і в'юнчика.

такого самого кольору, як і оздоблення. Строчимо в'юнчик по середині, а тасьму — по краях. У складних рисунках його можна прикріпити вручну (рис. 21).

**Оздоблення в'юнчиком, доповненим стрічкою.** Оздоблення з в'юнчика, доповненого стрічкою з переплетенням шовковою або шерстяною ниткою, виконуємо так: по наміченій на виробі лінії накладаємо і приметуємо до неї вузьку стрічку або тасьму шириною 1 см, а потім з обох боків стрічки впритул приметуємо в'юнчик. Після цього в'юнчик у кутиках скріплюємо оздоблювальною ниткою з обох боків із стрічкою, захоплюючи тканину

основної деталі двома-трьома стібками і намагаючись не затягувати нитку.

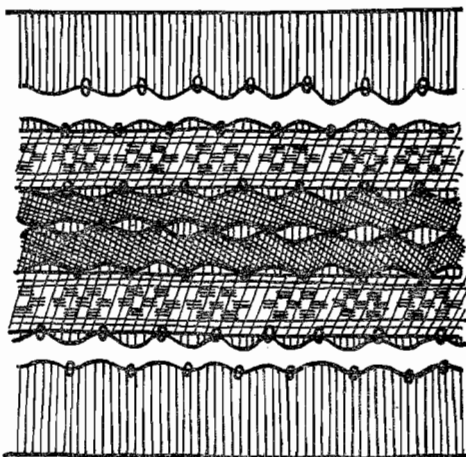
Скріпивши в'юнчик із стрічкою, деталь повертаємо до себе і починаємо вишивати узор справа наліво оздоблювальною ниткою. На верхній стороні стрічки або тасьми у місці скріплення її з в'юнчиком голку виколоємо з вивороту. На нижній стороні через один кутик справа наліво пропускаємо голку крізь стібки скріплення в'юнчика із стрічкою і протягуємо нитку, не захоплюючи основної тканини. Далі пропускаємо голку з ниткою зліва направо крізь стібки кутика на верхній стороні стрічки, повертаємося назад і повторно пропускаємо голку з ниткою справа наліво крізь стібки кутика на нижній стороні (рис. 22). Потім пропускаємо голку справа наліво у наступний кутик в'юнчика на верхній стороні стрічки і так, чергуючи сторони прошви, продовжуємо виконувати роботу до кінця.



Рис. 22. Прошва із стрічки і в'юнчика.

**Оздоблення в'юнчиком у вигляді прошви.** Плаття або блузку можна прикрасити оригінальним оздобленням із в'юнчика у вигляді прошви (рис. 23).

Для виконання цього оздоблення в'юнчик з'єднуємо у два ряди, суміщуючи його кутики, і скріплюємо їх двома-трьома стібками нитками в тон в'юнчика або основної тканини. Потім до другого ряду прикріплюємо третій ряд в'юнчика, до третього — четвертий і т. д. Готову прошву пропрасовуємо через тканину. Зрізи основних деталей відгинаємо навиворіт, приметуємо, підшиваємо вручну швом «козлик» і припрасовуємо.

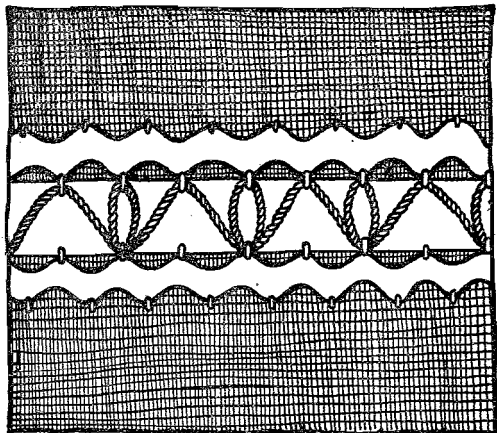

Рис. 23. Прошва із в'юнчика.

Після цього одну з основних деталей складаємо з прошвою виворітними боками всередину і скріплюємо кутики в'юнчика з основною деталлю двома-трьома стібками через край, пропускаючи нитку від одного кутика до

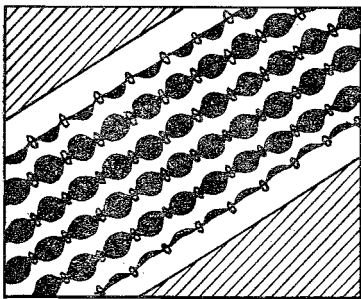

другого у згині тканини. Так само з'єднуємо другу сторону прошви з другою деталлю. Після виконання оздоблення всю деталь припрасовуємо.

## ФЕСТОНИ

Фестони — це фігурно оброблений край деталей, який надає їм особливої виразності, закінченості. Форма фестонів може бути напівкруглою, у вигляді гострих або тупих зубчиків або комбі-



Рис. 24. Лекало фестонів і обшивання їх.

нованою. Застосовують їх для оздоблення краю кокеток, вирізу горловини, краю застібок у блузках і платтях, комірів, накидок тощо. Фестони можна доповнювати вишивкою, тасьмою, шнуром і т. д.

Щоб на край деталі нанести форму напівкруглих фестонів, треба зробити лекало (рис. 24, а, б), для чого на цупкий папір наносимо бажану форму фестонів (три-чотири) і вирізаємо їх. На аркуш паперу накладаємо викройку деталі, край якої оброблятимемо фестонами, і обводимо її олівцем. По краю обведеної викройки наносимо рисунок фестонів. Деталь, яку оброблятимемо фестонами, складаємо з обшивкою лицьовими боками всередину і зметуємо.

Папір з нанесеними фестонами приметуємо з боку обшивки. Машинну строчку прокладаємо по паперу, стежачи за тим, щоб вона проходила точно по рисунку фестонів, а між фестонами робимо один поперечний стібок. Після цього папір видаляємо і зрізуємо по формі фестонів зайву тканину, залишаючи на шов 0,2—0,3 см. У кутиках між фестонами робимо надсічки, відступаючи від строчки на 0,1 см (рис. 24, в, г). Потім фестони вивертаємо на лицьовий бік, виметуємо по краю і припрасовуємо.

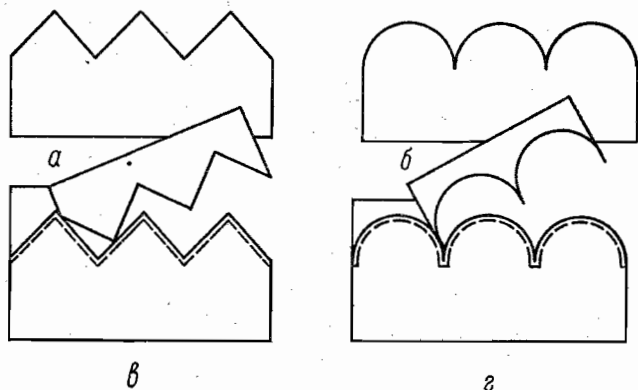
Фестони будь-якої форми обробляємо так само, як і напів-

круглі фестони. Проте їх можна обробляти й іншим способом — окремо на смужці з оздоблювальної тканини. Потім цю смужку треба пришити до краю деталі, вшити між деталями або використати як знімне оздоблення, прикріплюючи його до краю деталі вручну (див. рис. 5 кольоровий).

## РУЛИК

Рулик — це зшитий шнур, виготовлений з косої смужки основної або оздоблювальної тканини.

З рулика можна виготовити найрізноманітніші прикраси: петельки і гудзики, шнурки для зав'язок, плетені пояси, а також створити різні ажурні узорі і розмістити їх на кокетці, комірі, манжетах, кишенях і краях інших деталей. Петельки з рулика з різноманітними узорними краями можуть нести і конструктивне навантаження — на них застібуються гудзики. Особливо добре застосовувати таке оздоблення у верхньому і спортивному одязі, а також у платтях і жилетах. Рулик підкреслює тон основної тканини, а також надає моделі особливої нарядності. Так, при ширині рулика в готовому вигляді 0,5 см ширина смужки в розкрої дорівнюватиме ширині рулика у готовому вигляді, помноженій на 6, плюс 1 см на шов і 1 см на відтяжку. Разом:  $0,5 \times 6 + 1 = 4$  см. (Розкромлювання косої смужки показано на рис. 12).

Смужку бажано викроювати з цілого куска тканини, зшивати смужку для рулика не рекомендується.

Викроєну смужку складаємо вдвое по довжині лицьовим боком всередину, зметуємо і зшиваємо швом шириною 0,3—0,5—0,8 см від згину смужки. Ширина смужки залежить від призначення оздоблення. В кінці строчки відстань від згину смужки робимо ширшою — у вигляді воронки, щоб зручніше було вивернути рулик. Після того як прострочимо, зайву тканину, із шва воронки вирізаємо, а по всій довжині смужки залишаємо тканину, в два рази ширшу від простроченої ширини рулика (для заповнення його і цупкості).

Щоб вивернути рулик на лицьовий бік, у широкий воронкоподібний кінець рулика встромляємо ручну голку із затягнутою міцною або подвійною ниткою, залишаючи кінець нитки з вузликом довжиною 8—10 см, і робимо два-три стібки «назад голкою», закріплюючи нитку. Другий кінець нитки звільняємо від ручної голки і затягуємо її в машинну голку, а потім обидва кінці нитки зв'язуємо, машинну голку тупим кінцем пропускаємо крізь рулик, вивертаючи його на лицьовий бік.

Рулик можна також прострочити на цілому куску тканини, перегнутому по косій нитці, відступивши від згину на потрібну ширину рулика.

## Рулик у вигляді переплетених петель

Щоб переплести петлі, заготовлений рулик розрізаємо на рівні частини (петлі) довжиною 3,5—4 см. Після цього петлю накладаємо на лицьовий бік деталі, суміщуючи зрізи деталі і кінець



Рис. 25. Оздоблення руликом:

*a* — переплетені петлі з рулика; *б* — прошива з рулика; *в* — сіточка з рулика; *г* — оздоблення руликом у вигляді бахроми; *д* — оздоблення петлями з рулика.

петлі, а потім прикріплюємо її ручними стібками. Наступну петлю накладаємо так, щоб кінець її був посередині попередньої петлі і прикріплюємо її. Так укладаємо і прикріплюємо петлі до кінця деталі (рис. 25, *a*). Потім на лицьовий бік деталі накладаємо нижню деталь або обшивку, суміщуючи зрізи, приметуємо і пришиваємо. Нижню деталь або обшивку відгинаємо навиворіт, виметуємо по краю і припрасовуємо, не захоплюючи праскою оздоблення.

### Мереживна прошива з рулика

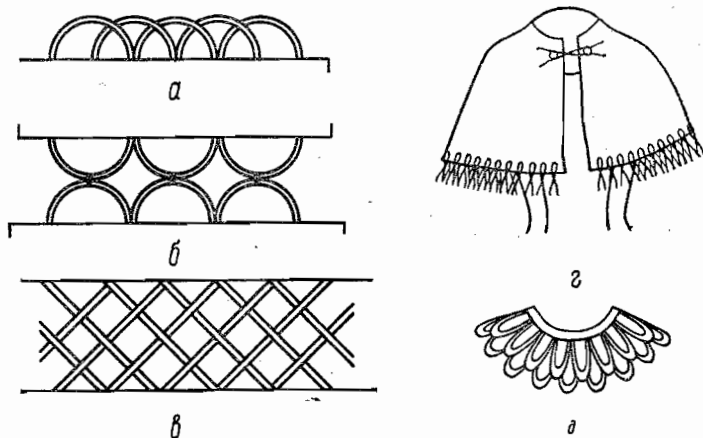
З рулика можна зробити оздоблення у вигляді мереживної прошиви, вставленої у складочки деталі. Для цього при розкроюванні основної деталі враховуємо прибавку тканини на дві складочки, у які вшиватимемо рулик у вигляді петель (рис. 25, *б*).

Для виконання такого оздоблення на деталі намічаємо лінії пришивання петель. Виготовлений рулик розрізаємо на частини (петлі) довжиною 3—3,5 см, накладаємо їх на лицьовий бік, суміщуючи кінці з наміченою лінією, і прикріплюємо ручними стібками. Потім кінці петель обгинаємо основною деталлю, зметуємо і застрочуємо по вивороту. Так само обробляємо другий бік оздоблення. Петлі скріплюємо між собою нитками або бусинками, утворюючи узор.

## Прошва у вигляді сіточки

Із рулика можна виконати прошву у вигляді сіточки, розмістивши її по формі горловини або іншої деталі. Для цього на папері проводимо дві паралельні лінії на відстані 2—2,5 см одна від одної, а між ними — косі лінії на відстані 1—1,5 см одна від одної (рис. 25, в). Заготовлений рулик розрізаємо на окремі кусочки, розмір яких дорівнює розміру косих ліній, плюс 2 см на шви. Ці кусочки накладаємо на намічені косі лінії, приметуємо і пристрочуємо до паперу з двох боків. Після цього папір видаляємо, а ажурну оздоблювальну смужку у вигляді сіточки накладаємо на лицьовий бік деталі, суміщуючи зрізи, зметуємо і зшиваємо. Так само зметуємо і зшиваємо сіточку з іншою деталлю. Зрізи швів обробляємо швом зигзаг і запрасовуємо їх у бік деталей.

## Бахрома з рулика

З рулика можна виготовити оздоблення у вигляді бахромки. Для цього заготовлений рулик розрізаємо на кусочки довжиною 18—20 см і складаємо їх вдвоє так, щоб посередині вони утворили петлю. Потім кожну петлю кінцями вниз прикріплюємо двома-трьома стібками до наміченої на виробі лінії (відстань між петлями 1,5—2 см) і закріплюємо одним стібком із протягнутим у нитку стеклярусом (рис. 25, г).

## Довгі петлі з рулика

Дуже нарядним буде оздоблення з рулика у вигляді довгих петель, розміщених по вирізу горловини і низу рукава.

Заготовлений рулик з основної або оздоблювальної тканини нарізаємо на кусочки довжиною 8—10 см. Перший ряд петель приметуємо по лінії вирізу горловини на відстані, яка дорівнює подвійній ширині рулика, і кожну петлю прикріплюємо двома-трьома стібками. Другий ряд петель приметуємо у проміжках між петлями першого ряду (рис. 25, д). Потім на петлі накладаємо косу смужку з тієї самої тканини, що й петлі, шириною 3—3,5 см, суміщуючи зрізи смужки, зрізи вирізу горловини і кінці петель, зметуємо і зшиваємо всі деталі. Зрізи шва обгинаємо смужкою, зріз смужки підгинаємо, закриваючи ним шов пришивання, приметуємо і підшиваємо ручними потайними стібками.

До низу рукава приметуємо і прикріплюємо петлі у такій самій послідовності, як і до вирізу горловини. Потім на петлі накладаємо обшивку шириною 5—6 см, суміщуючи зрізи рукава й обшивки, а також кінці петель, приметуємо і пришиваємо. Обшивку відгинаємо навиворіт, зріз її підгинаємо, приметуємо до рукава і підшиваємо ручними потайними стібками. Потім по лицьовому боку низу рукава її пристрочуємо машинною строчкою, ширина якої дорівнює окантувальному шву вирізу горловини.

## Петельки з рулика

Готовий рулик розрізаємо на частини і на правому лицьовому боці застібки намічаємо місця розміщення петельок. Укладаємо



Рис. 26. Петельки з рулика.

Вони одночасно є і оздобленням, і власне петельками. Техніка виконання петельок така сама, як і техніка виконання оздоблення з тасьми.

## Гудзики з рулика

З рулика можна зробити гудзики завиткоподібної форми, скріплюючи з вивороту кожен завиток (рис. 27, а) або у вигляді вузлика (рис. 27, б). Щоб зробити гудзик-вузлик, рулик зав'язуємо два-три рази (залежно від потрібного розміру гудзика), кінці рулика обрізуємо і зшиваємо на виворітному боці гудзика, а ніжку для пришивання гудзика робимо з ниток.

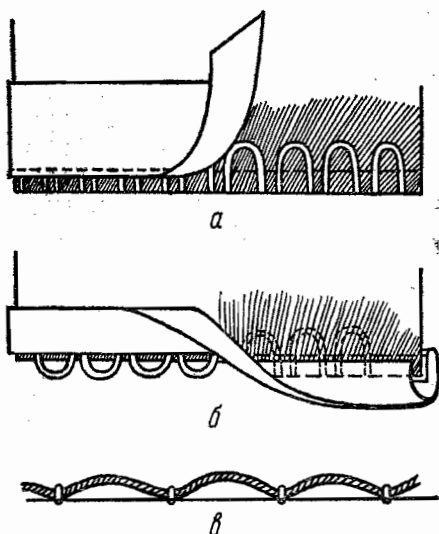
## ЗУБЧИКИ

Оздоблення зубчиками має таку особливість: його виконують з різних тканин, які гармону-

петельки так, щоб ширина їх дорівнювала діаметру гудзика. Кінці петельок суміщуємо із зрізами деталі й кожний кінець прикріплюємо трьома ручними стібками. Потім петельки вшиваємо між пілочкою і підбортом (рис. 26, а, б).

Для виробів з тонких тканин петельки найкраще робити з нерозрізаного рулика, прикріплюючи його вздовж краю з однаковою відстанню для петельок (рис. 26, в).

Плетені різноманітними узорами петельки з рулика (рис. 27, а, б) застосовують у верхньому одязі, платтях-пальтах, жилетах, халатах.



Рис. 27. Плетені петельки і гудзики з рулика.

ють за кольором з основною тканиною виробу, а також з однієї або двох тканин контрастного кольору. Зубчиками оздоблюють краї деталей і виріз горловини. Їх можна вшивати в складки, виточки і розміщувати між деталями.

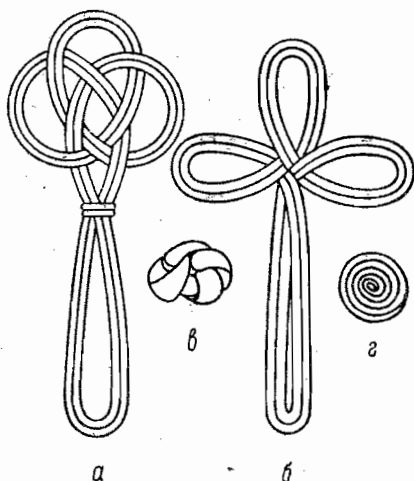

Рис. 28. Оздоблення зубчиками.

Для виготовлення зубчиків з оздоблювальної тканини нарізаємо квадрати розміром  $3 \times 3$  см (рис. 28, а). Кожний квадрат складаємо по діагоналі, потім трикутники, що утворилися, перегинаємо пополам і припрасовуємо (рис. 28, б).

### Оздоблення краю деталі

Виготовлені зубчики накладаємо на тонкий папір, розміщуючи їх поряд нижніми краями один на один (з однаковою відстанню між верхніми кутами їх), зметуємо їх по краях дрібними стібками, прострочуємо й видаляємо папір. Готову смужку із зубчиків накладаємо на лицьовий бік деталі, суміщуючи зрізи, приметуємо і пришиваємо. Потім накладаємо на зубчики лицьовим боком обшивку, суміщуючи зрізи, приметуємо і пришиваємо з боку основної деталі по строчці пришивання зубчиків. Обшивку відгинаємо навиворіт, виметуємо по краю, зрізи її підгинаємо і підшиваємо ручними потайними стібками (рис. 28, в).

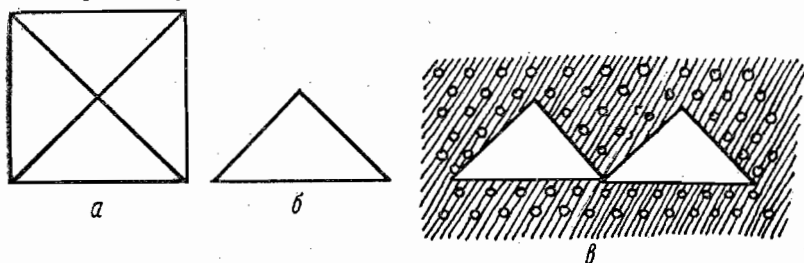
Оздоблення із зубчиків можна вшити в складочку або у виточку. Для цього перед зшиванням виточки або складочки на лицьовому боці виробу по наміченій лінії приметуємо готові зубчики, виточку або складочку зметуємо і зшиваємо. Крім цього, таке оздоблення можна вшити в нерозрізану деталь. Для цього зубчики накладаємо по наміченій лінії на лицьовому боці деталі й приметуємо. Потім деталь складаємо лицьовим боком всередину, щільно обгинаючи обрізні краї зубчиків, зметуємо і зшиваємо з вивороту поряд з живою ниткою зубчиків. (При розкрій деталі в тому місці, де вшиватимемо зубчики, треба врахувати припуск тканини в 1,5—2 см).

### Кольорові зубчики

Інший вид оздоблення зубчиками — кілька кольорових зубчиків, які накладають один на один у вигляді галстука або клапана (рис. 29, а). Для виконання кожного зубчика викроємо

смужку тканини, враховуючи довжину зубчика плюс 1,5 см на шви. Наприклад, довжина зубчика в готовому вигляді 4 см. Додаємо на шов зшивання 0,5 см і на виступ вгорі (залежно



Рис. 29. Розкрій і оздоблення зубчиками.

від того, на скільки виступатимуть зубчики один з-під одного) 1—1,5—2 см. Ширина смужки (рис. 29, а) дорівнює подвійній довжині готового зубчика ( $4 \times 2 = 8$  см). У даному випадку викроюємо смужку довжиною 5,5 см. Смужку складаємо по довжині лицьовим боком всередину, зметуємо і зшиваємо швом шириною 0,5 см, зрізаємо у кутику тканину зі шва, залишаючи 0,3 см, шов розпрасовуємо, підклавши лінійку, щоб не

запрасувати згин зубчика, вивертаємо його на лицьовий бік і припрасовуємо (рис. 29, б).  
Готові зубчики накладаємо один на один, чергуючи кольори їх і випускаючи кожен зубчик на 1 см. При цьому стежимо за тим, щоб основа зубчика на вивороті була на рівні одинарного краю попереднього зубчика, і приметуємо (рис. 29, в). Потім оздоблення із зубчиків зметуємо і зшиваємо з основними деталями виробу.

## ОБОРКИ

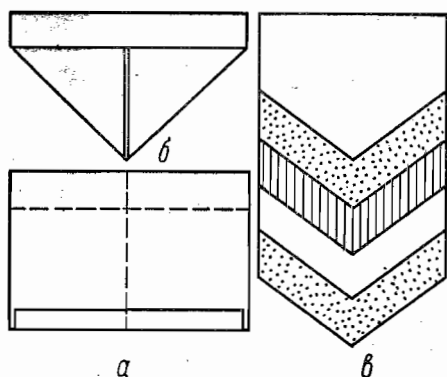
У даний час в моді спостерігається поворот до класичних ліній і намагання прикрасити одяг деталями, характерними для епохи романтизму.

Оборки на одязі підкреслюють м'якість, жіночість туалету. Вузкими оборочками шириною 2—4 см оздоблюють блузки, ліф плаття і краї деталей. Ширші оборки інколи нашивають у кілька рядів на низ рукава або плаття, а якщо низ плаття або спідниці закінчується однією або двома оборками, тоді ширина їх може становити 20—30 см (див. рис. 7 кольоровий).

Оборки роблять із тканини плаття або в тон вибивного рисунка. Вузькі оборочки з легких шовкових тканин найкраще розкроювати по косій нитці, ширші — по поперечній. Оборки з бавовняної тканини можна розкроювати по поздовжній нитці, використовуючи край тканини з пружком для відлітного краю.

Для виготовлення оборки при розкрої до ширини її додаємо на шов і обробку відлітного краю 1,5—3 см. У призібраних оборках довжина їх залежить від цупкості тканини. При використанні тонких і прозорих тканин довжина оборок має бути в 2 рази більшою від довжини краю деталі або фасонної лінії, до якої її пришиватимуть, з цупкіших тканин — у 1,5 рази. Для



Рис. 30. Обробка краю:

*a* — швом зигзаг; *б* — подвійним машинним швом; *в* — потайним швом; *г* — фігурною підшивкою.

оборок, закладених у складку або плісированих, незалежно від цупкості тканин, довжину смужки розкроюють у 3 рази довшою від краю деталі або фасонної лінії. Окремі смужки, викроєні для оборки, зметують і зшивають по поздовжній нитці, а шви розпрасовують.

**Обробка відлітного краю оборки.** Відлітний край оборки обробляють різними способами, залежно від тканини і фасону. Так, наприклад, у бавовняних і шовкових тканинах його можна обробити машинною строчкою зигзаг (рис. 30, *a*). Для цього зріз оборки підгинаємо навиворіт на 0,5—0,7 см і строчимо по перегину з лицьового боку, а потім підрізаємо зайву тканину підігнутого краю біля строчки.

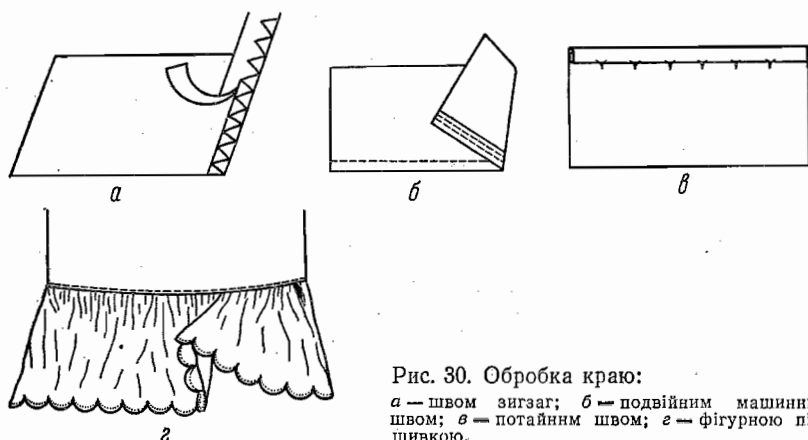
Зрізи відлітного краю біля оборок, викроєних по поперечній нитці, можна підшити вузьким підрубувальним швом. Це зручно виконувати за допомогою спеціальної лапки рубильника. Якщо немає такої лапки, обрізаний край (рис. 30, *б*) відгинаємо навиворіт на 0,5—0,7 см і застрочуємо на відстані 0,2 см від згину, тканину біля строчки підрізаємо, край другий раз перегинаємо навиворіт (на 0,3 см) і застрочуємо другою строчкою на 0,1 см від підігнутого краю.

Зрізи відлітного краю широких оборок можна підшити вручну потайним швом з подвійним підгином (рис. 30, *в*). Для цього зріз підгинаємо навиворіт двічі: спочатку на 0,3 см, а потім ще



на 0,5—0,7 см і заметуємо. Шов виконуємо справа наліво шовковими нитками. Спочатку проколюємо голкою злегка відгнуптий підігнутий край, пропускаючи її всередину згину тканини на довжину стібка (0,5—0,7 см) і біля виходу захоплюємо голкою одну-дві нитки основної тканини, а потім тут знову вводимо голку в згин підігнутої тканини і т. д. Натяг нитки має бути вільним. Підшитий край припрасовуємо.

У тонких тканинах зрізи відлітного краю можна підшити фігурним оздобленням, одночасно захоплюючи підігнутий край (рис. 30, *г*). Для цього зріз відлітного краю оборки підгинаємо навиворіт на 0,3 см і припрасовуємо, а потім повторно перегинаємо на 0,4—0,5 см, зметуємо і закріплюємо підігнутий край рідкими підшивними стібками, закріплюючи нитку петлею перпендикулярно до підігнутого краю через кожні 0,5—0,8 см. Нитка між скріпленнями повинна проходити по згину тканини.

У тонких шовкових тканинах зріз оборки можна окантовувати припуском з основної тканини. У таких випадках при розкрої оборки до відлітного краю додаємо 1,5 см для обробки. Зріз відлітного краю відгинаємо на лицьовий бік на 1,5—2 см (залежно від цупкості тканини) і застрочуємо на відстані від згину на 0,3 см, потім підігнутий зріз відгинаємо навиворіт, щільно огинаючи шов від згину, зріз підгинаємо, закриваючи машинну строчку, підшиваємо ручними потайними стібками і припрасовуємо.

Зрізи відлітного краю оборки можна окантувати косою смужкою з основної або оздоблювальної тканини. Обробку країв окантувальним швом описано на стор. 18.

**Обробка верхнього краю оборки.** Верхній обрізний край оборки обробляємо швом зигзаг або обметуємо вручну косими стібками. Щоб мати зборки по верхньому краю оборки, на відстані 0,5—0,7 см від обрізного краю на машині прокладаємо дві паралельні строчки з відстанню між ними 0,5 см. Коли строчимо, послаблюємо натяг верхньої нитки, а потім злегка натягуємо нижню нитку, збираємо обрізний край і рівномірно розподіляємо зборки по всій довжині оборки. Верхній край оборки можна зібрати ручними стібками.

Якщо потрібна оборка в складочку або плісе, то спочатку розмічаємо складочки, а потім їх скріплюємо і застрочуємо на відстані 0,7 см від краю. При з'єднанні оборки з виробом цю строчку не повинно бути видно з лицьового боку. В оборках шириною 10—20 см верхній край можна оформити подвійним зібраним краєм, що виступає (рис. 31, *а*). Для виготовлення такої оборки при розкрої треба врахувати ширину подвійного краю, що виступає. Наприклад, якщо цей край у готовому вигляді становитиме 2 см, то для обробки до ширини оборки додаємо 5 см, з них 3 см відгинаємо навиворіт і заметуємо, а потім, відступаючи від згину на 2 см, прокладаємо дві машинні строчки, паралельні верхньому краю, з відстанню між ними

0,5 см. Нижні нитки строчок натягуємо, збираючи зборки і рівномірно розподіляючи їх по всій довжині оборки.

Для виготовлення оборки з фігурним краєм, що виступає у вигляді фестонів, ширину оборки викроюємо так само, як і в оборках, описаних вище, але враховуємо подвійну верхню частину, що виступає. Верхній обрізний край оборки підгинаємо навиворіт на 2,5 см, заметуємо і розмічаємо точками трикутника з відстанню між кутами 2 і висотою 1,5 см. Закріплюємо нитку на кінці оборки і справа наліво по намічених точках кутів



а

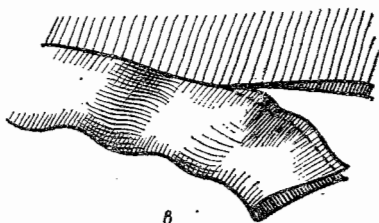

б

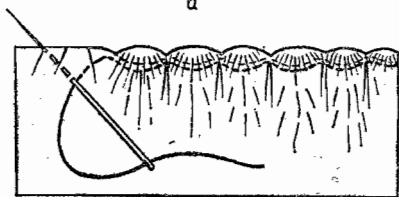

в

Рис. 31. Обробка верхнього краю оборки:

а — з виступаючим краєм; б — з фігурним виступаючим краєм; в — подвійна оборка.

прокладаємо ручними стібками зигзагоподібну строчку. Нитку підтягуємо, утворюючи по всій довжині фігурну зборку (рис. 31, в).

Подвійні оборки можна зробити з тонких шовкових і прозорих тканин. Для цього викроємо смужку по косій або поперечній нитці тканини, яка в два рази ширша від готової оборки, плюс 1,5 см на шви. Потім смужку складаємо вдвое по ширині виворотом всередину, зметуємо, суміщуючи зрізи, і збираємо на нитку на відстані від зрізів 0,5—0,6 см. При цьому зборки рівномірно розподіляємо по всій довжині оборки (рис. 31, в).

**З'єднання оборок з виробом.** При з'єднанні оборок з деталями виробу їх можна пришити, вшити між деталями і настрочити.

Якщо оборки пришиваємо, то на лицьовому боці виробу намічаємо прокладним швом місця пришивання оборок. Готову оборку лицьовим боком зрізом вниз накладаємо на намічену лінію на лицьовому боці деталі (рис. 32, а), приметуємо і пришиваємо з боку оборки, потім оборку відгинаємо вниз і припрасовуємо.

Оборки можна вшити між двома основними деталями (рис. 32, б). У такому випадку оборку виворітним боком накладаємо на лицьовий бік однієї з деталей, суміщуючи зрізи, приметуємо і пришиваємо з боку оборки. Деталь з пришитою оборкою складаємо з іншою деталлю лицьовими боками всередину, суміщуючи зрізи деталі і оборки, зметуємо і зшиваємо поряд із

швом пришивання оборки. На виворітному боці шов відгинаємо і заправуємо в бік деталі.

Основну деталь можна настрочити на оборку або волан. При цьому обрізний край основної деталі підгинаємо на 1—1,5 см і заметуємо, а потім накладаємо її на оборку, наметуємо і на-



Рис. 32. З'єднання оборки з виробом.

строуємо. Якщо основна деталь складається з двох частин, тоді оборку накладаємо на лицьовий бік нижньої деталі, приметуємо і пришиваємо з боку оборки. Зріз другої частини деталі підгинаємо на 1—1,5 см, заметуємо, накладаємо на деталь з пришитою оборкою, приметуємо оборку і настрочуємо (рис. 32, в).

Оборку можна вшити в нерозрізану деталь (рис. 32, з). У такому випадку при розкрії деталі треба врахувати припуск тканини в 1,5—2 см для вшивання оборки. Оборку накладаємо виворітним боком до наміченої лінії на лицьовий бік деталі, приметуємо і пришиваємо. Деталі складаємо лицьовим боком всередину так, щоб зрізи оборки лежали впритул до деталі, зметуємо і зшиваємо поряд зі швом пришивання оборки.

Оборку з краєм, що виступає, накладаємо виворотом на лицьовий бік виробу до наміченої лінії, приметуємо і настрочуємо по оборці між лініями зборок.

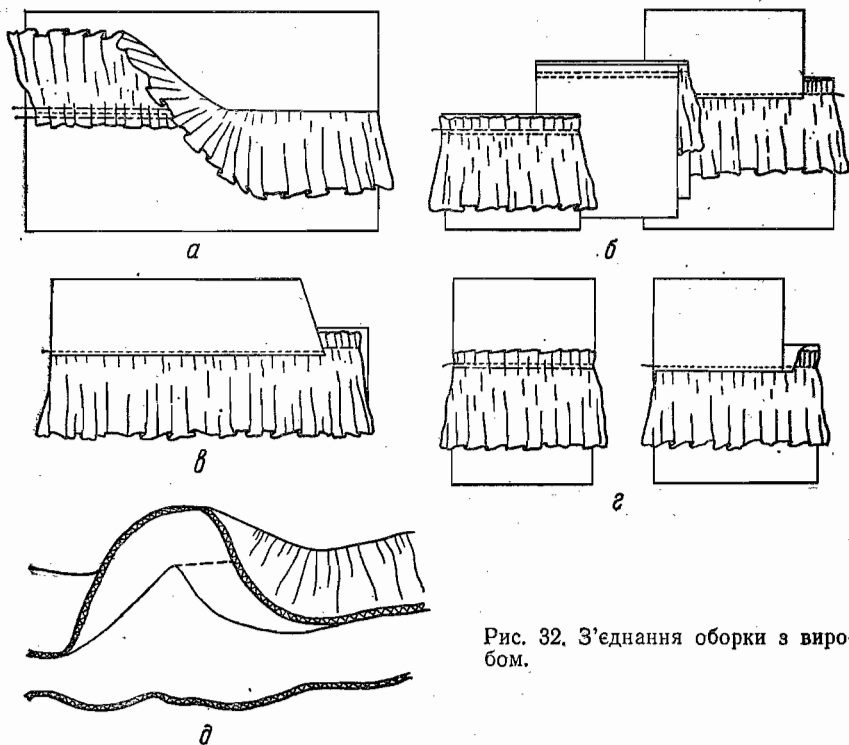
Оборки з фігурним краєм, що виступає, накладаємо на виріб, приметуємо і пришиваємо ручними стібками по фігурній лінії зборок.

Дві оборки з однієї смужки тканини можна виконати з однотонної або прозорої шовкової тканини з однаковою фактурою на лицьовому і виворітному боках (одна з оборок буде виворітним боком вгору — рис. 32, *д*). Для виготовлення такої оборки викроємо косу або поперечну смужку шириною 6—10 см. Один обрізний край оборки підгинаємо на виворітний бік, другий — на лицьовий і обробляємо швом зигзаг. Ширину оборки ділимо на три частини і потім по верхній наміченій лінії призбируємо машинною строчкою або вручну. Строчку рівномірно розподіляємо по всій довжині оборки. Приметуємо оборку до виробу по лінії зборок вузькою частиною догори і пришиваємо. Вузьку частину оборки відгинаємо вниз на широку частину — маємо дві оборки.

### Знімні оборки

Подвійна оборка з краєм, що виступає. Таку оборку можна виготовити з оздоблювальної тканини — тюлю, шифону, капро-ну і т. д. Для цього викроємо поперечну смужку, яка в 2 рази ширша від готової оборки. Верхній край смужки відгинаємо на 1,5—2 см, а нижній край відгинаємо так, щоб обрізні краї

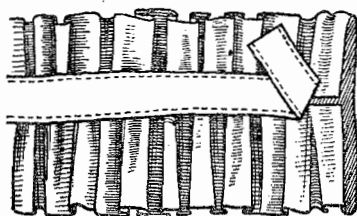

*а*

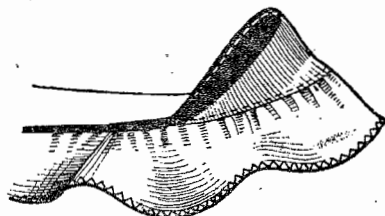

*б*

Рис. 33. Знімні оборки.

смужки зійшлися у стик, і приметуємо. Потім, відступаючи від зрізів вгору і вниз по 0,25 см, прокладаємо машинні або ручні строчки. Нитки стягуємо, рівномірно розподіляючи зборки по всій довжині оборки. На оборку, закриваючи зрізи, накладаємо вузьку оздоблювальну стрічку, оксамитку або тасьомку шириною 0,5—1 см, підбрану в колір оборки і основної тканини, приметуємо і настрочуємо по краях з обох боків. Готову оборку прикріплюємо до виробу вручну (рис. 33, *а*).

Оборка в зборку або плісирована з косою бейкою і кантом. Для виконання такого оздоблення (рис. 33, *б*) викроємо дві смужки з оздоблювальної шовкової тонкої і однотонної

тканини по косій нитці (для оборки — шириною 3,5—4 см і для бейки — шириною 6 см). Для канта викроємо також косу смужку з іншої тканини в тон основної або контрастного кольору шириною 3 см. Відлітний край оборки обробляємо машинним швом зигзаг тонкою ниткою під колір канта і припрасовуємо. Верхній край оборки призбируємо машинною або ручною строчкою на відстані 0,5 см від зрізу. Зборки рівномірно розподіляємо по всій довжині оборки.

Бейку накладаємо лицьовим боком на виворітний бік оборки, суміщуючи зрізи, приметуємо і пришиваємо. Потім відгинаємо її на лицьовий бік, зріз підгинаємо і приметуємо, закриваючи шов пришивання і настрочуємо в край. Смужку для канта складаємо виворотом всередину в три шари, зметуємо і припрасовуємо. Бейку зметуємо по згину, накладаємо її на кант, випускаючи його на 0,2 см від згину бейки, приметуємо і настрочуємо по бейці на відстані 0,1 см від краю. Готову оборку прикріплюємо до виробу ручними потайними стібками.

## РЮШІ

Рюші — це смужки тканини з обробленими краями. Вони бувають зібраними посередині в зборку, закладеними в складочку або плісированими. Їх виготовляють із тканини виробу або з оздоблювальної (іншого кольору). До виробів з тонких шовкових тканин їх можна робити з основної тканини. До виробів з шерстяних або інших цупких тканин рюш можна виготовити з тонкої і прозорої тканини типу капрон, шифон тощо. Рюші добре поєднуються з бавовняною тканиною з рисунком у горошок, смужкуватою тощо. На виробі рюші розміщують по-різному — залежно від моделі: по вирізу горловини, низу рукава, на ліфі в горизонтальному або вертикальному напрямі і по низу плаття. Місця прикріплення рюшів на виробі позначають живою ниткою. Готові рюші не прасують.

### Рюш у зборку

Для виготовлення рюшу в зборку (рис. 34, а) викроємо косу або поперечну смужку з основної або оздоблювальної тканини, ширина якої (залежно від фасону) становить приблизно 2,5—10 см у готовому вигляді. Довжина рюшу залежить від цупкості тканини. Із шовкових тканин викроємо смужку довжиною, в 1,5 раза більшою від довжини оздоблювальної деталі, а з тонких прозорих тканин — у 2 рази. При розкрої до ширини смужки додаємо на шви 1 см. Обрізні краї обробляємо машинним швом зигзаг. У більш нарядних виробках краї рюшу можна оздобити вузьким мереживом. Оброблену по краях смужку посередині двічі призбируємо на нитку, на відстані 0,5 см одна від

одної, ручними або машинними стібками. Нитку на смужці стягуємо і зборки рівномірно розподіляємо по всій довжині рюшу. Можна також виготовити рюш з мережива, з'єднавши і



Рис. 34. Рюші:

*а* — в зборку; *б* — в складочку.

зібравши його пружки. Готовий рюш приметуємо і пришиваємо до виробу на машині або вручну. До середини рюшу можна прикріпити кольоровий рулик (див. рис. 8 кольоровий).

### Рюш у складочку

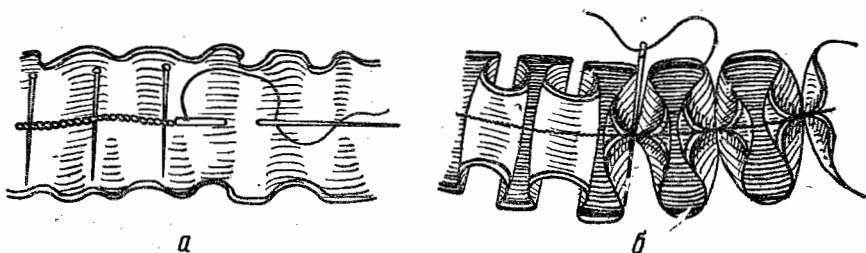
Для виготовлення рюшу в складочку-бантовку викроємо смужку з основної або оздоблювальної тканини по поперечній нитці шириною 3,5—4 см, а довжиною — в 3 рази більшою від довжини оздоблювальної деталі. Обрізні краї обробляємо машинним швом зигзаг і на смужці розмічаємо складочки-бантовки шириною 2 і глибиною 4 см. Кожну складочку закладаємо з двох боків і зметуємо. Потім смужку із складочками наметуємо серединою на виріб. Рюш з оздоблювальної тканини краще зробити знімним. Готовий рюш приметуємо по наміченій лінії до виробу і прикріплюємо вручну за строчку рюшу.

Для більш нарядного рюшу в складочку-бантовку (рис. 34, *б*), після того як його прикріпимо до виробу, краї кожної складочки посередині скріплюємо двома-трьома різними стібками. В нарядних рюшах з бахромою, закладених у складочку-бантовку, ще до закладання складочок у смужці з обох боків по краях витягуємо поздовжні нитки, утворюючи бахрому шириною 0,7—1 см, потім закладаємо складочки і краї їх скріплюємо.

### ВОЛАНИ

Волани на відміну від оборок викроють по раніше заготовленій викройці по формі круга або півкруга (рис. 35, *а*). Довжина верхньої ввігнутої лінії волана має дорівнювати довжині зрізу деталі, до якої пришиватиметься волан. Нижній зріз волана обробляють так само, як і зріз оборки (рис. 35, *б*). Вузькими воланами (шириною 3—8 см) з тонких і прозорих

тканин оздоблюють блузки, ліф плаття і краї деталей (див. рис. 9 кольоровий).

Викройку волана робимо так: вирізаємо аркуш паперу, що дорівнює по довжині фасонній лінії, до якої пришиватимемо волан, а по ширині — дорівнює ширині потрібного волана. Роз-



Рис. 35. Волани.

різаємо папір знизу вгору на смужки шириною 5—6 см (рис. 35, г), не дорізуючи до верхнього краю на 0,5 см. Потім смужки накладаємо на папір і розсуваємо їх на бажану ширину волана, внизу обводимо крейдою і вирізаємо викройку. Накладаємо її на тканину, додаємо на шви і викроюємо. Таку викройку зручно пересувати на тканині в будь-якому напрямі нитки, що значно полегшує розкрій.

Волан у вигляді баски до блузок можна викроїти з боковими швами і цілим. Такий волан-баска може бути з прямими і заокругленими краями, на підкладці або з відлітним краєм, обробленим подвійною косою смужкою.

Для оздоблення платтів з темних шерстяних або цупких шовкових тканин волани, викроєні із світлих легких тканин, можуть бути знімними. Нижній відлітний край їх обробляють швом зигзаг, а верхній край окантовують косою смужкою (рис. 35, в). Знімні волани пришивають до виробу вручну.

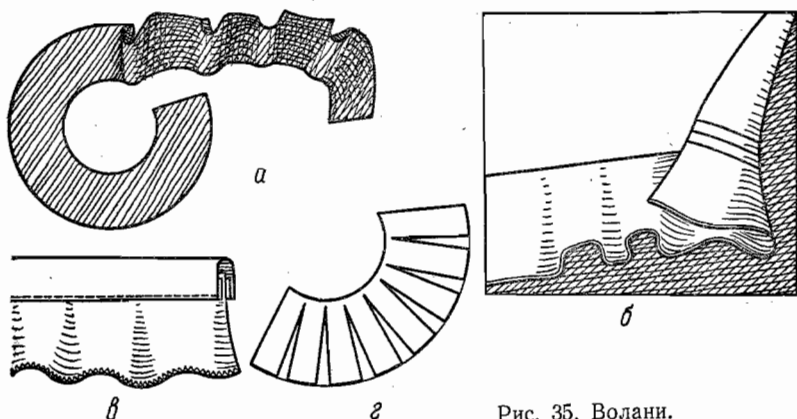
Воланами шириною 10—25 см оздоблюють низ блузки і плаття.

### КОКІЛЬЄ І ЖАБО

Кокільє і жабо — оздоблення суцього нарядного костюма. Призбрані, пишні, легкі й ефірні — вони найчастіше білосніжні. Цей вид оздоблення використовують, звичайно, у поєднанні з такими дорогими «вечірніми» тканинами, як оксамит, важкий шовк, парча, тонка шерсть, ніжне мереживо.

На відміну від волана, кокілье і жабо викроюють завиткоподібною формою, що надає відлітному краю більшої хвилястості. Їх застосовують для оздоблення ліфа плаття і блузки. Вони можуть бути знімними або пришивними, з оздоблювальною однотонною або у вибивний рисунок тканини, а також із тканини виробу. Відлітний край кокілье і жабо можна обробити вузьким мереживом, невеликою вишивкою або швом зигзаг кольоровою ниткою. Нарядний вигляд мають кокілье і жабо з мережива і тюлю.

### Кокілье у вигляді коміра

Для виконання кокілье у вигляді коміра (рис. 36) спочатку треба зробити його викройку. Для цього на виробі вимірюємо довжину фасонної лінії від середини спинки по лінії горловини і до талії. З паперу викроюємо смужку (рис. 37, а), довжина якої дорівнює фасонній лінії, а ширина вгорі — 8—10 см. До низу цю смужку оформляємо злегка опуклою лінією, зводячи її нанівець. З боку опуклої лінії робимо подрізи, не дорізаючи до краю на 0,3 см. Розрізану смужку накладаємо на папір, розсуваємо по лінії розрізів, приколюємо до паперу і вирізаємо викройку кокілье (рис. 37, б).

Цю викройку накладаємо на складену вдвое тканину, приколюємо, обводимо крейдою і викроюємо кокілье. Потім середній шов кокілье зметуємо, зшиваємо і розпрасовуємо. Зрізи відлітного краю обробляємо машинним швом зигзаг або окантовуємо косою смужкою з тієї самої тканини.

Після цього кокілье прикладаємо виворотом до вирізу горловини на лицьовий бік виробу, суміщуючи зрізи, і приметуємо за два рази, починаючи від середини спинки і до кінця вирізу горловини. Потім на кокілье в кінці вирізу робимо надсічку, зріз кокілье відгинаємо і приметуємо його на ліф вниз від вирізу до кінця наміченої лінії на блузці. Так само приметуємо й другий бік



Рис. 37. Викройка кокілье.

кокілье. Викроєну і зшиту по плечових швах обшивку лицьовим боком накладаємо на лицьовий бік кокілье, суміщуючи зрізи, приметуємо і зшиваємо всі деталі. Нижній кут вирізу горловини



Рис. 36. Кокілье у вигляді коміра.

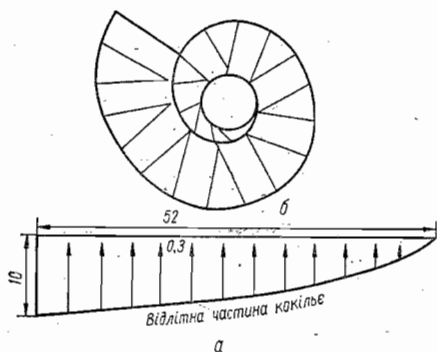

і обшивки надсікаємо до шва, кокілье відгинаємо вбік, а обшивку — навиворіт і виметуємо по краю обшивки вирізу горловини. Внутрішній край обшивки підгинаємо і пришиваємо вручну.

Нижні кінці кокілье від вирізу горловини вниз до кінця можна пришити до виробу, або ж, з'єднавши зрізи кокілье, прикріпити їх вручну. Шов з'єднання на лицьовому боці можна закрити руликом, зав'язавши його біля краю вирізу бантом.

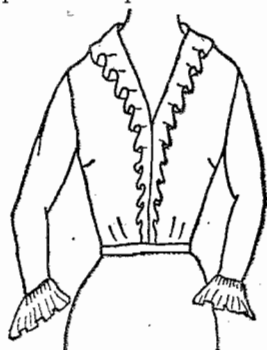
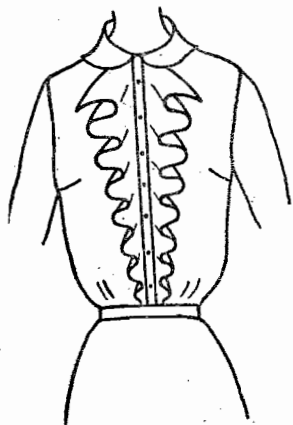

Кокілье можна викроїти подвійним з двох різних кольорів тканини. Оброблене кокілье накладаємо одне на одне так, щоб світліше було зверху, і зметуємо їх. Верхній край такого кокілье обробляємо окантувальним швом і прикріплюємо його вручну до обробленого вирізу горловини або фасонної лінії.

### Кокілье по лінії застібки

Рис. 38. Кокілье по лінії застібки.

Викройку для кокілье по лінії застібки (рис. 38) заготовляємо так само, як і для кокілье у вигляді коміра.

При розкрій блузки до правої і лівої пілочок додаємо на обробку планки по 3,7 см, з них — 1 см на захід, 2 см — на планку і 0,7 см — на шов. Кокілье прикладаємо лицьовим боком до виворітного боку пілочки, суміщуючи зрізи кокілье і припуску на шов по лінії застібки, й приметуємо. Потім припуск відгинаємо на планку (2 см), а шов з приметаним кокілье — на лицьовий бік пілочки, шов підгинаємо і настрочуємо по краю планки, одночасно вшиваючи і кокілье швом шириною 0,1 см. Застібку на обох пілочках обробляємо однаково. На середині планки правої пілочки виметуємо поздовжні петельки, на лівій пілочці пришиваємо гудзики.

### Розкльошене жабо

Розкльошене жабо (рис. 39, а) складається з кокілье, зигзагоподібно настроченого на нижню частину жабо.

Кокілье викроюємо з легкої оздоблювальної тканини так



Рис. 39. Розкльошене жабо.

само, як і кокілье по лінії застібки. Відлітний край обробляємо швом зигзаг або мереживом. Нижню частину жабо, на яку настрочується кокілье, треба розкроювати з цупкої тонкої тканини в тон тканини кокілье (капрон або капронове мереживне полотно). Вона має форму трапеції довжиною 20 см і шириною — вгорі 5 і внизу 10 см. Розкроюємо і виготовляємо її подвійною, а потім намічаємо на ній зигзагоподібні лінії пришивання кокілье (рис. 39, б). Прикріплюємо кокілье на нижню частину жабо широким кінцем, починаючи знизу вгору. Верхню частину жабо обробляємо окантувальним швом. На виробі жабо можна закріпити брошкою або бантом.

### Жабо з мережива

Для виконання жабо з мережива (рис. 40, а) треба взяти 1,5—2 м мережива шириною 8—10 см. Пружок мережива призибуємо на машині або вручну. Нижню частину жабо обробляємо так само,

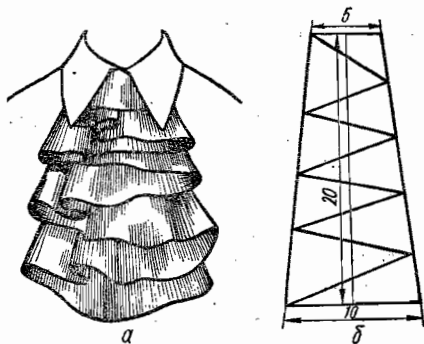
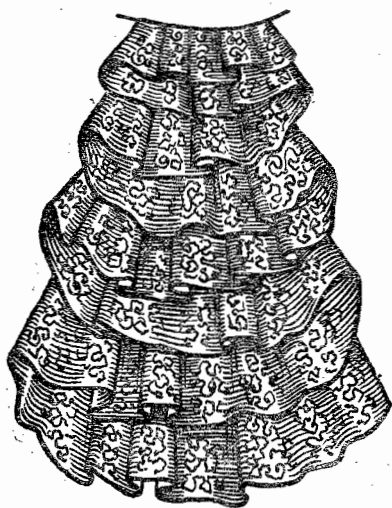

а

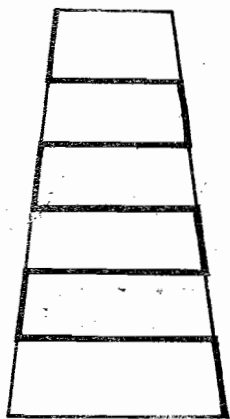

б

Рис. 40. Жабо з мережива.

як і в розкльошеному жабо. На ній намічаємо лінію пришивання на відстані, яка дорівнює половині ширини мережива (рис. 40, б). Призібране мереживо прикріплюємо до наміченої лінії вручну, починаючи знизу вгору від нижньої частини. Верх жабо обробляємо окантувальним швом.

### Жабо з воланів

Жабо з воланів (рис. 41, а) складається з трьох воланів, прикріплених до його нижньої частини. Щоб одержати викройку волана, спочатку заготовляємо його форму (рис. 41, б), на якій

знизу вгору робимо підрізи, не дорізаючи до верхнього краю на 0,3 см. Форму накладаємо на папір, розсуваючи по лінії розрізів, приколюємо її булавками і вирізуємо викройку волана



Рис. 41. Жабо з воланів.

(рис. 41, в). Склавши тканину вдвое по косій нитці, накладаємо на тканину викройку і викроюємо верхній волан. Два нижніх волани викроюємо ширшими від верхнього, для цього викройку накладаємо на тканину, відступивши від згину на 4—5 см.

Відлітні краї воланів обробляємо машинним швом зигзаг або мереживом, а верхні краї призбируємо.

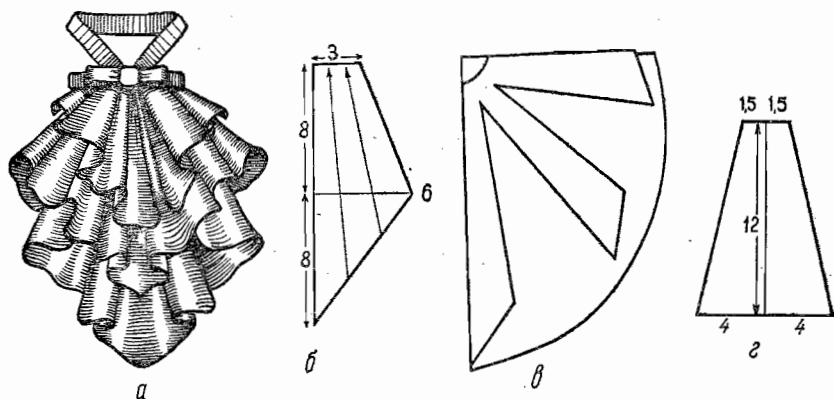

Рис. 42. Жабо з косих воланів.

Для прикріплення воланів заготовляємо подвійну нижню частину жабо з цупкої тонкої тканини в тон воланів (рис. 41, в). Заготовлені волани прикріплюємо до нижньої частини жабо вручну. Нижній волан прикріплюємо до її краю, середній — посередині, а верхній — менший — до верху. Місце пришивання закриваємо бантом.

Жабо, показане на рис. 42, складається з трьох призібраних косих воланів і нижньої частини, яку заготовляємо подвійною (ширина і довжина по 10 см). Для воланів викроюємо косі смужки шириною 12 і довжиною 20—25 см кожна. Відлітний край воланів обробляємо швом зигзаг

або вузьким мереживом, а верхній край призбируємо і настрочуємо на нижню частину жабо швом зигзаг так, щоб волани перекривали один одного наполовину.

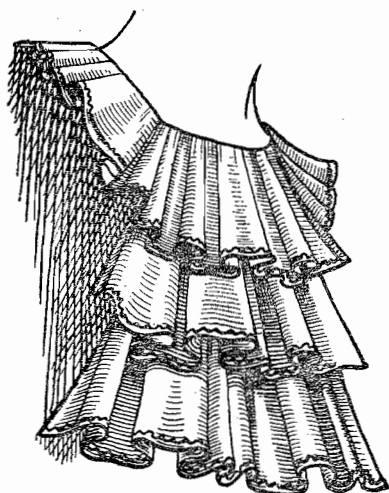
## **БУФИ**

Буфи, або фасонні зборки, використовують у виробках з тонких шовкових і шерстяних тканин. Такий вид оздоблення несе й конструктивне навантаження — буфи одночасно можуть заміняти виточки по лінії плеча, талії, а також по низу рукава (тоді вони мають вигляд манжети). Буфи виготовляють різноманітними способами, але в будь-якому з них тканини треба брати в 1,5—2 рази більше від довжини готового буфа. В легких шовкових тканинах, таких як шифон, капрон тощо тканини треба брати в 2 рази більше, а в шерстяних — в 1,5 (див. рис. 10 кольоровий).

### **Буфи із зборками**

Для виконання буф із зборками (рис. 43, а) на лицьовому боці деталі намічаємо прокладним швом паралельні лінії на відстані 1—1,5 см одна від одної, а потім вистрочуємо їх за допомогою спеціальної лапки. Якщо немає такої лапки, прокладаємо машинну строчку з послабленою верхньою ниткою. Нижню нитку стягуємо, рівномірно розподіляючи зборки по всій довжині. На кінцях строчок з вивороту застрочуємо поперечні складочки шириною 0,2—0,3 см так, щоб кінці всіх строчок для буфа ввійшли у складочки. Щоб запобігти розтяганню буф, з основної тканини викроюємо підкладку, поздовжня нитка в якій повинна проходити паралельно строчкам буф. Зрізи підкладки підгинаємо і прострочуємо в край або обробляємо швом зигзаг. Підкладку накладаємо під буфи і приметуємо до деталі. Бокові краї підкладки прикріплюємо до складочок або до країв буф, якщо вони входять у шви при зшиванні деталей.

### **Буфи із шнуром**

Щоб зробити таке оздоблення, на виворітний бік деталі накладаємо підкладку з основної тканини і приметуємо. Строчимо з лицьового боку по намічених лініях. Відстань між строчками залежить від товщини протягнутого шнура (приблизно 0,3—0,5 см). Потім між строчками протягуємо шнур, тканину призбируємо і рівномірно розподіляємо зборки. Кінці шнура закріплюємо на підкладці ручними стібками або машинною подвійною строчкою поперек шнура.

## Вафельні буфи

Перший варіант. Для виконання вафельних буф за цим варіантом (рис. 43, б) на лицьовому боці тканини намічаємо місця розміщення їх поздовжніми і поперечними лініями з од-



Рис. 43. Буфи.

наковою відстанню між ними (приблизно 0,7—0,8 см). Потім тканину між лініями закладаємо вертикальними складочками і виконуємо вафельний рисунок по трьох складочках у шаховому порядку. Першу складочку скріплюємо двома-трьома ручними стібками з другою, пропускаємо нитку по середній складочці вниз і скріплюємо другу складочку з третьою (так виконуємо роботу до кінця).

Другий варіант (рис. 43, в). За цим варіантом буфи виконуємо двома прийомами. Спочатку на виворітному боці деталі відповідно до фасону намічаємо точками ряди буф і перший ряд — з відстанню між точками 0,5—0,7 см, потім на відстані 1 см намічаємо другий і наступні ряди так, щоб точки

були одна під одною. По намічених точках ряди буф збираємо на нитку, вколюємо голку в точку, а вколюємо посередині між двома точками. Після того як зберемо всі ряди, нитки натягуємо так, щоб складочки, що утворилися, стояли ребром і в той же час легко пересувалися по нитці. Нитки закріплюємо, зав'язуючи вузликом кожні два кінці.

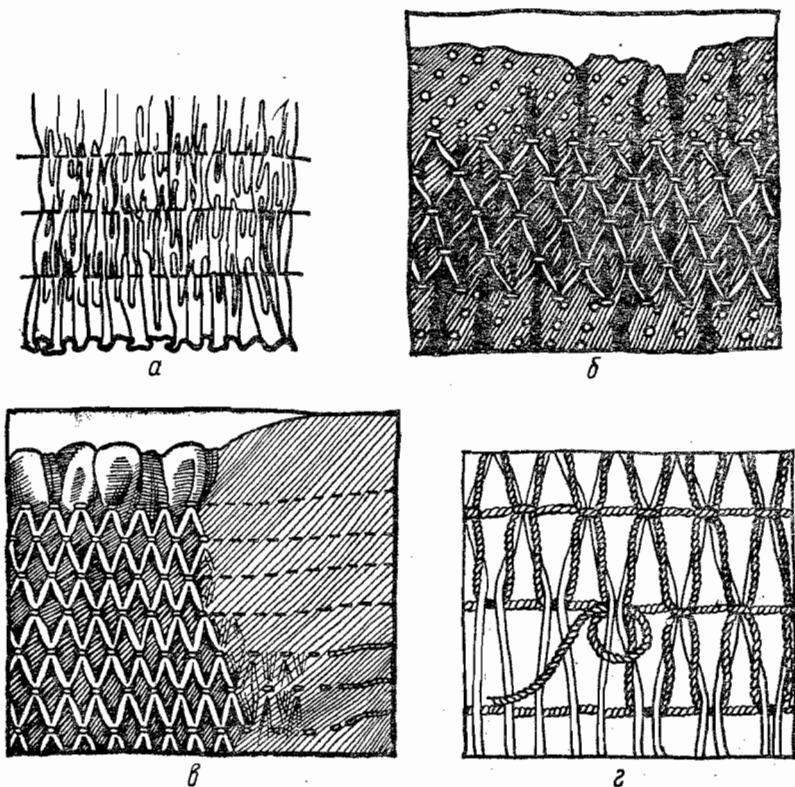
Після цього по лицьовому боку виконуємо вафельний рисунок одночасно по трьох складочках, вколюючи голку в шахматному порядку в складочку першого ряду і скріплюючи її кольоровою ниткою двома-трьома стібками з другою складочкою першого ряду. Потім голку вколюємо у другому ряду в другу складочку і скріплюємо її з третьою складочкою другого ряду і так продовжуємо виконувати вафельний рисунок до кінця роботи. Після виконання рисунка нитки зборок видаляємо.

### Фасонні буфи

Для виконання фасонних буф (рис. 43, г) збираємо складочки. Рисунок вишиваємо на лицьовому боці товстою кольоровою ниткою справа наліво. Голку закріплюємо у першій складочці верхнього ряду, пропускаємо її крізь першу і другу складочки другого ряду, повертаємося до першого ряду і скріплюємо другу і третю складочки. Знову пропускаємо голку крізь третю і четверту складочки другого ряду, повертаємося в перший ряд, скріплюємо четверту і п'яту складочки і так продовжуємо роботу до кінця першого і другого рядів. У наступному ряді роботу розпочинаємо з першої складочки другого ряду, пропускаємо голку крізь першу і другу складочки третього ряду, потім повертаємося у другий ряд і скріплюємо другу і третю складочки подвійним зворотним стібком. Після цього спускаємося у третій ряд, пропускаємо голку крізь третю і четверту складочки і т. д.

### МЕРЕЖИВО

З давніх-давен мереживо вважалося нарядним і красивим оздобленням. Сьогодні мереживо є одним з популярних прикрас одягу найрізноманітнішого призначення. Винятковий рисунок мережива, вишуканість фактури, легкість і ніжність надають одягові надзвичайної нарядності, роблять його жіночим і романтичним.

Проте, перед тим як використати мереживо для оздоблення виробу, не зайво буде поставити перед собою запитання: «Кому?» і «Для чого?». Так, наприклад, для дитячого одягу розумно використати нешироке тонке бавовняне мереживо нескладного переплетення. Для літнього повсякденного жіночого одягу з лляної або бавовняної тканини доречні мереживо і прошви з більшим рисунком із сірих або пофарбованих у тон основної тканини ниток. Зате для нарядних платтів і платтів-костюмів найкраще

використовувати гіпюр, вологодське мереживо, мереживо з люрексом, а нарядні блузки з тонкого шовку найкраще оздоблювати легким білосніжним мереживом. Мало яка наречена не прикрасить своє весільне вбрання мереживом — адже ніщо так не підкреслить урочистість моменту і її дівочу красу!

Отже, оздоблення мереживом — улюблений жінками і завжди модний спосіб зробити одяг привабливим.

Існує кілька способів оздоблення виробу мереживом.

### Оздоблення краю деталей і фасонних ліній призібраним мереживом

Призібраним мереживом можна оздобити комір, манжети, планку, бант тощо (рис. 44). При обробці краю деталей довжина призібраного мережива повинна бути в 1,5—2 рази більшою, ніж довжина краю деталі або фасонної лінії, на яку його пришиватимуть.



Рис. 44. Оздоблення краю призібраним мереживом.

Для утворення зборок по пружку мережива прокладаємо машинну строчку з послабленою верхньою ниткою, нижню нитку стягуємо на потрібну довжину і рівномірно розподіляємо зборки. У цупкішому мереживі можна підтягти нитку в пружку, одночасно призбируючи на ній край мережива і розрівнюючи зборки. Потім призібане мереживо накладаємо лицьовим боком на лицьовий бік верхньої деталі, відступаючи від краю на 0,5 см, приметуємо, припосаджуючи в кутиках, і пришиваємо на відстані 0,2 см від пружка.

Верхню деталь з пришитим мереживом складаємо з іншою деталлю (підкоміром, підманжетою тощо) лицьовими боками всередину, зметуємо і зшиваємо з боку верхньої деталі по строчці пришивання мережива. Потім деталь вивертаємо на лицьовий бік, виметуємо по краю і припрасовуємо так, щоб не запрасувати зборки мережива (рис. 45, а).

### Вшивання мережива у з'єднувальні шви частин ліфа, рукава та інших деталей

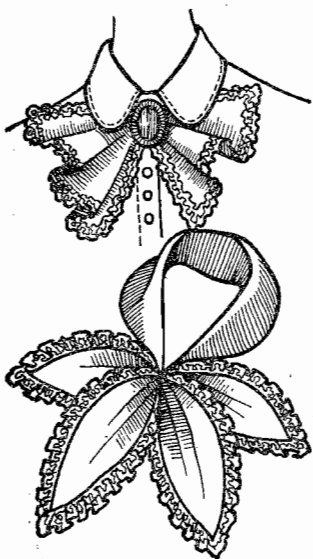
У з'єднувальні шви можна вшивати призібане і пряме мереживо. В обох випадках приметуємо і пришиваємо мереживо на лицьовий бік нижньої частини деталі, а потім цю деталь скла-

даємо з іншою деталлю лицьовими боками всередину, зметуємо і зшиваємо по строчці пришивання мережива (рис. 45, б).

У з'єднувальні шви можна вшивати мереживо й накладним швом. Для цього мереживо приметуємо і пришиваємо на лицьо-

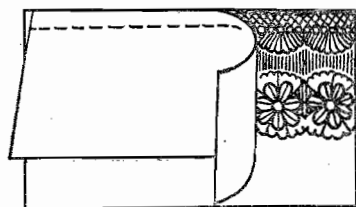

а

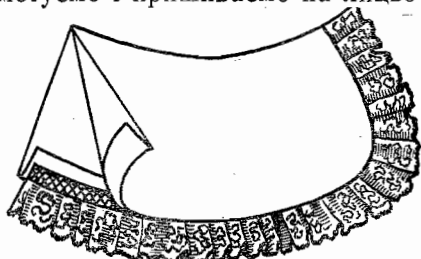

б

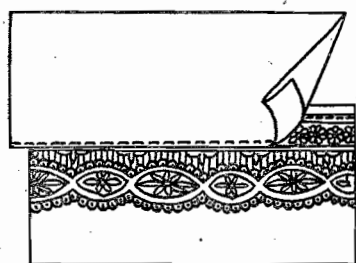

в

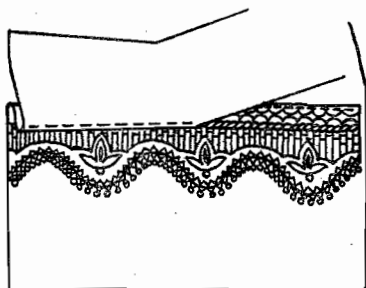

г

Рис. 45. Оздоблення мереживом,

вий бік нижньої деталі. Верхню деталь підгинаємо по наміченій лінії, накладаємо на лицьовий бік нижньої деталі і настрочуємо на відстані 0,1 см від згину верхньої деталі (рис. 45, в).

### Вшивання мережива в нерозрізні деталі

Для виконання такого оздоблення мереживо накладаємо на лицьовий бік деталі по наміченій фасонній лінії, приметуємо і настрочуємо. Потім деталь перегинаємо вздовж строчки лицьовим боком всередину так, щоб пружок мережива був у згині тканини, і застрочуємо поряд із строчкою пришивання мережива. Шов на виворітному боці виправляємо, відгинаючи його в протилежний бік від розміщення мережива на лицьовому боці, і припрасовуємо (рис. 45, г).

### Оздоблення вузьким мереживом у поєднанні із складками

На куску тканини, призначеному для деталі (наприклад, переду блузки), застрочуємо кілька груп складок-защипів, залишаючи між ними проміжки, що дорівнюють ширині мережива, а потім



розкріюємо деталь. На лицьовий бік розкритої деталі накла-  
даємо мереживо пружком до строчки застрочування складки,  
приметуємо його і настрочуємо на відстані 0,1 см від пружка  
мережива (рис. 46, а).

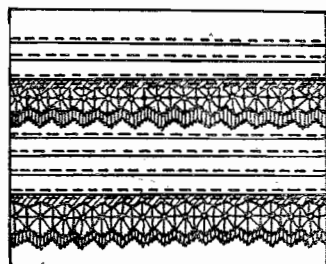

а

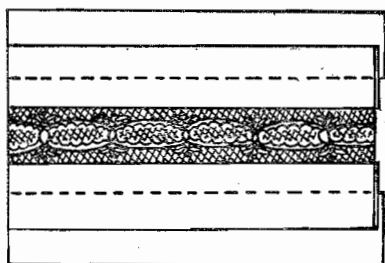

б

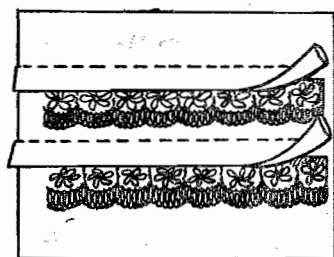

б

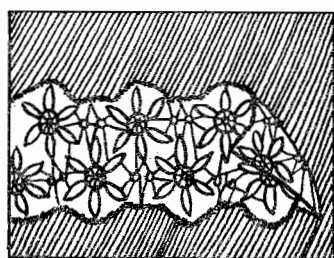

г

Рис. 46. Настрочування мережива.

Якщо на деталі застрочуємо півсантиметрові, сантиметрові  
або бантові складки, мереживо приметуємо і настрочуємо під  
складку так, щоб згин складки прикривав край настроченого  
пружка мережива (рис. 46, б).

## ПРОШВА

Для оздоблення виробу прошвою її накладаємо на лицьовий бік  
виробу по намічених лініях, приметуємо і настрочуємо на від-  
стані 0,1 см від краю пружка. Якщо тканина виробу тонка або  
з нечітким рисунком прошви, то прошву треба настрочити швом  
зигзаг, а потім обережно вирізати під нею тканину біля строчки  
настрочування прошви.

## Прошва у поєднанні із складками

Для оздоблення виробу прошвою у поєднанні із складками  
прошву накладаємо на лицьовий бік оздоблювальної деталі,  
приметуємо по намічених лініях і настрочуємо на відстані 0,1 см

від краю пружка. Тканину під прошвою посередині розрізаємо і відгинаємо так, щоб обрізні краї її закласти і застрочити в складки поряд з прошвою (рис. 46, в).

### **Гіпюр і мереживне полотно**

Оздоблення з гіпюру і мереживного полотна спочатку треба розкроїти. Для цього прошву і вставку з гіпюру та мереживного полотна розкроюємо по краю рисунка мережива, а потім накладаємо їх на лицьовий бік деталі по наміченій лінії, приметуємо і акуратно, не порушуючи краю рисунка, настрочуємо швом зигзаг. З вивороту тканину під прошвою (або вставкою) обережно вирізаємо біля лінії настрочування прошви (рис. 46, г).

### **Деталі з гіпюру і мереживного полотна**

Щоб фактурі мереживного полотна надати виразності, оздоблювальні деталі з нього (коміри, манжети, кокетки, планки, вставки, кишені тощо) добре зробити на підкладці з атласної тканини або з тканини, підібраної в тон мережива. Для цього кожен деталь розкроюємо з двох частин — підкладки і мереживного полотна або гіпюру.

Для оформлення оздоблення на лицьовий бік підкладки накладаємо деталь з мереживного полотна, сумішуючи обрізні краї. Для обробки зрізів розкроюємо косу смужку з тюлю, атласу або шовку шириною 3,5—4,5 см, складаємо її вздовж пополам виворотом всередину і запрасуємо.

Цю смужку накладаємо на лицьовий бік деталі, тобто на мереживо, обрізними краями до зрізів, приметуємо і настрочуємо по смужці на відстані від краю на 0,5—0,7 см. Потім шов обгинаємо смужкою і з вивороту підшиваємо потайними стібками або строчимо по лицьовому боку біля шва пришивання смужки.

### **Окремі фрагменти, вирізані з гіпюру**

Вироби можна оздобити не лише прошвами і вставками з гіпюру, а й окремими фрагментами. Для цього, акуратно вирізавши з гіпюру квіти, листки або інші елементи оздоблення, наметуємо їх по задуманій лінії, на деякій відстані один від одного, вздовж переду блузки або плаття, а також на кокетку, кишені або низ плаття і настрочуємо швом зигзаг.

### **ВИШИВКА**

Однією з характерних особливостей вишивки є те, що сьогодні вона не лише невід'ємна ознака особливо нарядних туалетів, а дуже часто й повсякденного одягу.

Вишивками прикрашають вироби різноманітного асортименту: зимові та демісезонні пальта й куртки, костюми, плаття, чоловічі сорочки, дитячі комплекти, піжами, халати. Характер вишивки, її розміщення, нитки, якими вишивають, залежать від тканини, з якої пошито модель, її призначення, конструктивного вирішення, а, головне, від індивідуальних особливостей людини, для якої призначено модель.

На одязі спортивного характеру гарний вигляд мають чіткі, геометричні лінії, а в платтях і блузках з лляних однотонних бавовняних або шовкових тканин доречні нескладні за технікою виконання прямий стібок, тамбурний шов, прикріпний і підкладний шви, «вісімка» та інші.

Ажурна вишивка тасьмою або руликом, різного виду мережки — більш нарядне оздоблення, а бісер, стеклярус, блискітки, металізовані нитки — ознака лише нарядного одягу, призначеного для особливо урочистих випадків.

Найрізноманітніші куртки, жакети, півпальта і пальта оздоблюють вишивкою за народними орнаментами, а інколи її замінюють тасьмою в поєднанні з хутряною опушкою, аплікацією, смужками шкіри.

Особливою популярністю в сучасній моді користується аплікація, причому тематика її тісно пов'язана з призначенням моделі. Знову повернулися в моду морські мотиви — вишиті емблеми із зображенням корабликів, якорів, штурвалів. У поєднанні з металевими гудзиками цей вид оздоблення робить одяг особливо веселим.

Аплікації виконують з різних матеріалів — шкіри, замші, сукна, вибивних тканин, шовкової і шерстяної тасьми, хутра тощо.

### Ручні стібки (шви)

Прямі стібки «вперед голку» (рис. 47, а) використовують в оздобленні одягу як самостійно, так і в поєднанні з іншими стібками. Виконують їх товстими кольоровими нитками.

Змінюючи довжину стібків, можна створювати нескладні рисунки вишивки. Розміщують їх паралельними рядами, у шаховому порядку або по фігурній лінії. Прокладають стібки двома-трьома кольорами ниток. Довжина стібка залежить від задуманого рисунка і від товщини ниток — від 0,2 до 1,2 см.

Плаття з бавовняних і лляних тканин, а також із шовкового полотна вишивають муліне (пасмом в 4—5 ниток), а з шерстяних тканин — шерстяними нитками.

Прокладаючи стібки, треба уважно стежити за тим, щоб вони були рівними і опуклими, а для цього їх не треба дуже затягувати.

## Стібки «назад голкою»

Чіткий рельєфний стібок «назад голкою» (рис. 47, б) використовують для оздоблення спортивного і повсякденного одягу. Його можна виконувати безперервними стібками, що нагадують ма-



Рис. 47. Ручні стібки «вперед голку» і «назад голкою».

шинну строчку, товстими шерстяними або шовковими нитками. Крім того, такий стібок може бути у вигляді точок, малих або великих стібків, прокладених з інтервалами. Змінюючи ритм стібків, їх довжину, а також колір ниток, можна створювати нескладні, але привабливі комбінації рисунків вишивки.

При виконанні стібка голку вколюємо по наміченій лінії з виворітного на лицьовий бік, а потім робимо стібок потрібної довжини назад від попереднього вколювання. Довжина стібка на вивороті дорівнює довжині стібка на лицьовому боці та інтервалу між стібками, або наступне вколювання голки з лицьового боку на виворіт робимо назад від попереднього вколювання на довжину стібка і т. д.

## Стебловий шов

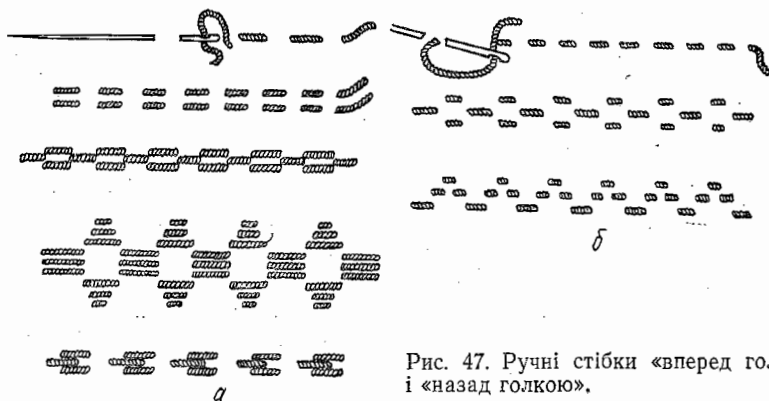
Стебловий шов (рис. 48, а) найчастіше застосовують при виконанні рослинних орнаментів, попередньо нанісши на тканину лінії рисунка. Стібки цього шва виконують зліва направо. Для цього нитку закріплюємо на вивороті, голку вколюємо на лицьовий бік і, відступивши вправо на 0,2—0,3 см, вколюємо голку справа наліво, вколюючи вище від вколювання попереднього стібка. Нитка під час роботи має бути внизу.

## Вузлики

Рельєфну вишивку — вузлики (рис. 48, б, в) застосовують у поєднанні з іншими видами вишивки як елемент узору в квіткових орнаментах. Вузликami можна заповнити середину вишитої

квітки, вишити край деталі або замінити ними у вишивці бісер.

Вузлики виконують шерстяними, шовковими, а також витягнутими з шерстяної тканини нитками. Для цього нитку закріплюємо на вивороті, а голку виколуємо на лицьовий бік виробу. Потім тканину проколюємо голкою, але не протягуємо її, а навиваємо на кінець голки нитку, яка вийшла на лицьовий бік після закріплення її на вивороті (тобто не від вушка), утворюючи 2—4 витки ниток. Притримуючи витки, нитку обережно



Рис. 48. Різновиди ручних швів.

протягуємо крізь них, вколюємо її з лицьового боку на виворіт поряд з першим проколом і закріплюємо на вивороті (рис. 48, в). Потім знову виколуємо голку на лицьовий бік, і в такій послідовності виконуємо наступний вузлик.

Розмір вузликів залежить від товщини взятих ниток, тому в голку можна затягти 2—3 нитки.

Якщо збільшити кількість витків, то такою навивкою можна вишити невеликі квіти, листки, гілочки (рис. 48, г). У цьому випадку витки вкладаємо по попередньо наміченому рисунку, щоб нитка, що йде вздовж витка, опинилась внизу і була прикрита витком. Під час виконання такої вишивки треба стежити, щоб витки були однакової щільності й лягали точно по рисунку.

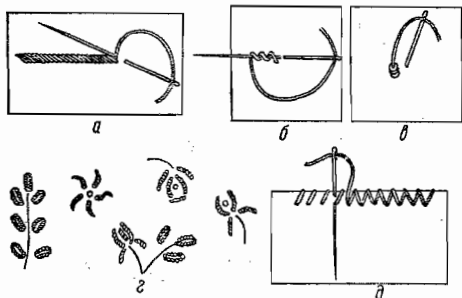
### Ручний шов зигзаг

Ручний шов зигзаг (рис. 48, д) при необхідності може замінити машинний. Край деталей з тонких тканин (оборочок, воланчиків, жабо тощо) обробляють шовковими (№ 65—75) або бавовняними (№ 60—80) нитками.

Цей шов виконуємо так: край оброблюваної деталі відгинаємо на 0,3 см навиворіт, заметуємо і заправуємо. Косі стібки прокладаємо через край зліва направо, а потім справа наліво, вколюючи голку в ті самі проколи. Стібки робимо густі — на відстані 0,2—0,3 см від підігнутого краю. Після того як шов буде готовий, зайву тканину з боку вивороту (біля шва) підрізаємо.

Цим швом можна також оздобити оброблений край деталі товстими шерстяними, шовковими або бавовняними нитками. Для оздоблення бавовняних і лляних тканин швом зигзаг використовують муліне, кожне пасмо якого має складатися з 4—5 ниток. У цьому випадку стібки роблять рідшими і довжина їх може бути 0,3—0,6 см.

## Петельні стібки

Для оздоблення одягу часто застосовують петельні стібки. Змінюючи розмір цих стібків, а також розміщення їх, можна мати різні види рисунків. Стібки накладають так, щоб між ними проглядалася тканина — це надає вишивці легкості й прозорості.



Рис. 49. Різновиди петельних стібків.

Стібки виконують зліва направо. Щоб вони були рівними, треба рисунок вишивки намітити двома лініями. Закріпивши нитку на виворотному боці, голку виколуємо на нижній лінії, а потім, вколюючи голку на рівні верхньої лінії, робимо стібок на виворотному боці зверху вниз і виколуємо голку на рівні нижньої лінії. При цьому нитка лягає петлею під голку (рис. 49, а).

Елементи вишивки, показані на рис. 49, б, виконуємо в такій послідовності: першим прокладаємо середній довгий стібок, потім — правий і лівий (коротші стібки) і переходимо до наступного елемента. На рис. 49, в кожний елемент вишивки складається з п'яти однакових стібків. Першим прокладаємо середній стібок, а потім — два нижніх і два середніх. До наступного елемента переходимо по вивороту. Відстань між середніми стібками дорівнює 1—1,2 см.

Оброблений і добре відпрасований край деталі можна оформити вишивкою двома кольорами ниток (рис. 49, г). Для цього стібки першого ряду вишивки робимо довжиною 0,5—0,6 см на відстані 0,4—0,5 см один від одного нитками одного кольору. Другий ряд стібків (нитками іншого кольору) довжиною 0,3 см прокладаємо між стібками першого ряду так, щоб петлі по низу лягали вище від петель першого ряду.

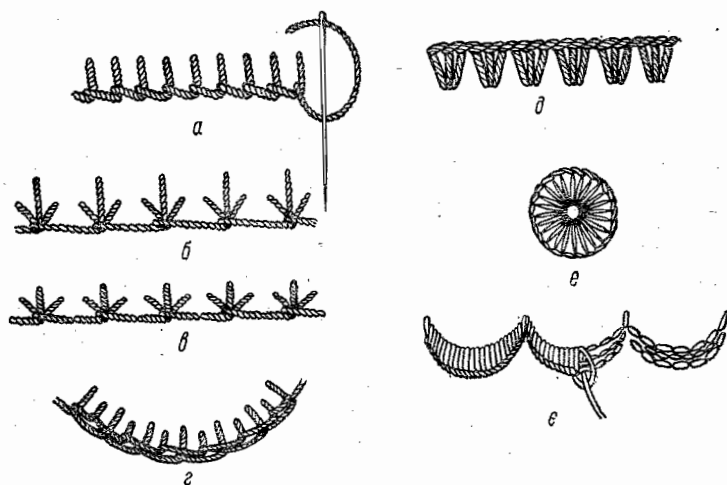
Край деталі можна оформити нитками двох-трьох кольорів за іншим варіантом (рис. 49, *д*). При цьому зручно вишивати двома або трьома голками з різними кольорами ниток. Край деталі також треба добре обробити і відпрасувати.

Прокладаємо 3—4 стібки нитками одного кольору так: вгорі — щільно один до одного, а внизу — трохи рідше. Потім прокладаємо по чотири стібки нитками інших кольорів. При цьому першу голку пропускаємо у згині обробленої деталі крізь всі прокладені стібки, а потім прокладаємо чотири нових стібки. Так само пропускаємо наступну голку, весь час чергуючи кольори ниток, і в такій послідовності повторюємо до кінця.

Вишиті кількома кольорами ниток невеликі кружки (рис. 49, *е*) інколи розміщують на виробі групами (по три-чотири кружки), а для нарядності всередину кожної розетки можна прикріпити бісер, перлину або вишити вузлик.

Більш щільні вишивки петельними стібками виконують на виробках з цупких тканин (рис. 49, *є*). Для цього по контуру попередньо нанесеного рисунка прокладаємо стібки «вперед голку», а щоб вишивка була рельєфнішою, середину рисунка треба також заповнити стібками, а потім щільно один до одного прокласти петельні стібки. Такою вишивкою у вигляді різної форми фестонів добре закінчити край деталі. При цьому зайву тканину біля фестонів треба вирізати.

### Хрестоподібні стібки «козлик»

Хрестоподібні стібки «козлик» (рис. 50, *а*) на лицьовому боці мають вигляд перехресних стібків, а на виворітному боці проходить два ряди паралельних стібків. «Козлик» можна поєднувати з тамбурним, стебловим швом, валиком гладі тощо. Ці стібки виконують нитками одного кольору або кількох кольорів (рис. 50, *б*). Довжина стібка може бути різною. Стібки розміщують близько один від одного або з великими проміжками, щоб крізь них проглядалась основна тканина.



Рис. 50. Виконання хрестоподібних стібків «козлик».

Матимемо оригінальну вишивку у вигляді різної ширини прошив, якщо основні стібки «козлика» перевити товстою кольоровою (однією або двома) ниткою. При цьому кожного разу можна створювати новий рисунок і нові кольорові комбінації (рис. 51).

Для виконання вишивки на виробі намічаємо дві паралельні

лінії на відстані 0,5—1 см одна від одної, а щоб стібки були рівними і з однаковим нахилом, треба тонко заструганим олівцем акуратно намітити точки, по яких прокладатимемо стібки.

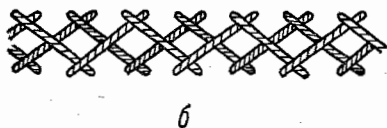
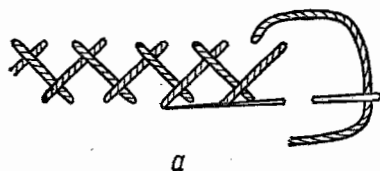

Рис. 51. Різновиди прощв, виконані хрестоподібними стібками «козлик».

А якщо тканина з полотняним переплетенням, нитки можна відраховувати, пропускаючи між стібками однакову їх кількість і набираючи на голку таку саму кількість ниток (дві — чотири).

Виконуємо стібки зліва направо. Нитку закріплюємо на вороті між паралельними лініями, вколюємо її на лицьовий бік і вколюємо у верхню лінію по намічених точках або відлічуємо нитки справа наліво. Потім голку вколюємо по діагоналі в нижню лінію, а вколюємо напроти тієї точки, куди вколювали в попередньому верхньому стібку, і знову вколюємо у верхню лінію. У такій послідовності продовжуємо вишивати до кінця, не дуже затягуючи стібки, а розміщуючи їх на поверхні тканини вільно. Муліне можна підібрати кольору райдуги або тонально — від темного до найсвітлішого тону одного кольору. Можливі й інші варіанти, що відповідають особистому смаку того, хто виконуватиме вишивку (див. рис. 11 кольоровий).

### Підкладний шов «вісімка»

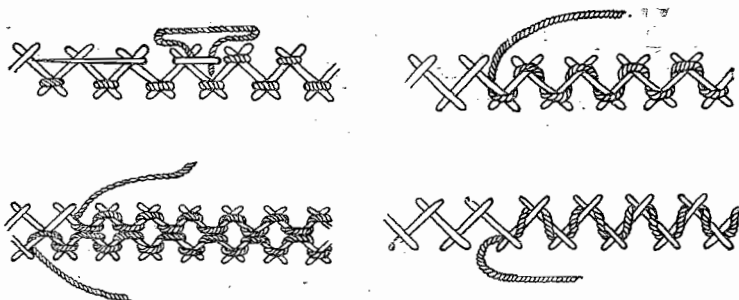
Шов «вісімка» виконують кольоровими нитками муліне або шовком, при цьому на цупких або темного кольору тканинах — нитками в тон, а на прозорих світлих тканинах — нитками м'яких пастельних тонів. Цей вид оздоблення добре поєднується із складочками-защипами або з протягнутою ниткою.

Для виконання шва на тканині намічаємо, наприклад, контур рукава в косому напрямі і витягуємо на рівній відстані по вертикалі й горизонталі по одній нитці тканини, утворюючи квадрати. Замість витягнутих ниток протягуємо кольорову нитку. Робимо це так: до одного кінця нитки, сусідньої з витягнутою, прив'язуємо міцним вузлом кольорову нитку, а якщо вона обірветься, то беремо сусідню і, прив'язавши до неї кольорову нитку, продовжуємо протягувати,



Можна протягти подвійну кольорову нитку. Для цього з двох боків від витягнутої нитки підтягуємо дві нитки і зв'язуємо їх разом, утворюючи петлю, в яку протягуємо кольорову нитку



Рис. 52. Підкладний шов «вісімка».

подвійної довжини (рис. 52, а). З протилежного боку тканини нитки витягуємо дуже обережно, щоб не обірвати їх. А якщо одна з ниток обірветься, то треба витягти ще одну нитку тканини, а вже до наступної прив'язати обірвану.

У квадратах, що утворилися, вишиваємо маленькі квіточки, при цьому узор переносимо на прозору тканину, підклавши його під тканину. З лицьового боку узор обводимо простим добре заструганим олівцем і, вибравши кольорову нитку, починаємо шити по лицьовому боку справа наліво швом «назад голкою» по контуру узору (рис. 52, б). Нитку закріплюємо на кінці пелюстки, а потім вколюємо голку у верхню лінію, відступивши на довжину стібка (0,2 см) від прикріпленої нитки. Після цього повертаємося назад, вколюючи голку в місце закріплення нитки, виколоємо голку по нижній лінії пелюстки, також залишаючи на лінії пропуск на довжину стібка (0,2 см). Знову повертаємося назад, залишаючи цей пропуск і виколоючи голку тепер у верхній ряд, залишаємо на лінії пропуск на довжину стібка і т. д., поки не зашиємо всю пелюстку.

Рис. 53. Фрагменти вишивки підкладним швом «вісімка».

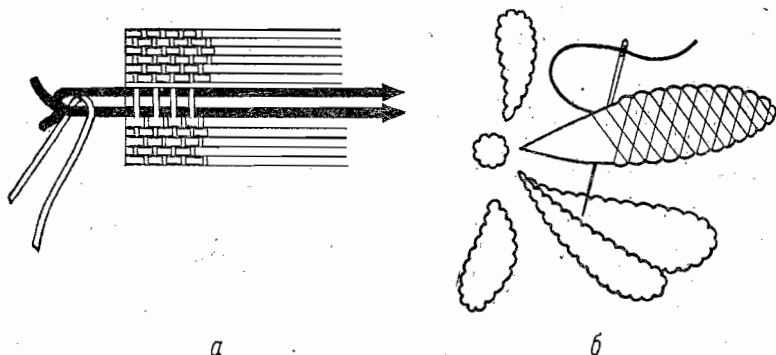
Знову повертаємося назад, залишаючи цей пропуск і виколоючи голку тепер у верхній ряд, залишаємо на лінії пропуск на довжину стібка і т. д., поки не зашиємо всю пелюстку.

Якщо пелюстка з крутим вигином, тоді, щоб зашити її всю, у деяких місцях на повороті вигину накладаємо стібок на стібок. Іноді пелюстка має середню лінію, яка ділить її на дві частини. При цьому одну частину пелюстки зашиваємо повністю, а, зашиваючи другу частину, робимо уколи в уже прошиті стібки середньої лінії.

Цей вид вишивки на лицьовому боці має вигляд строчки, а на виворітному — густо зашитого «козлика», який, просвічуючись на лицьовий бік, надає узору вигляду аплікації матового кольору.

На пілочці блузки або вставки застрочуємо дві групи складочок-защипів з відстанню між ними 5—6 см. У цьому проміжку вишиваємо окремі квіти вибраного узору (рис. 53, а). Щоб узор був красивішим, деякі пелюстки можна вишити лише по контуру швом «назад голкою», не переплітаючи «вісімкою» (рис. 53, б). Якщо вишиваємо підкладною гладдю на шерстяній тканині, то рисунок наносимо на лицьовий бік тканини через кольоровий світлий копіювальний папір. У нарядних платтях таку вишивку доповнюємо блискучою ниткою, зрідка прошиваючи її стібки поряд із стібками вишивки, а також бісером, перлами (рис. 53, в).

### Тамбурний шов

Тамбурний шов виконуємо зверху вниз. Для цього робимо стібок, укладаючи нитку петлею під голку (рис. 54, а). Наступний стібок виходить з попереднього, при цьому нитка лягає вільно.



Рис. 54. Різновиди виконання тамбурного шва.

Шов, прошитий впритул, створює безперервний ланцюжок. Якщо при виконанні ланцюжка голку вколюватимемо на деякій відстані від першого уколу, матимемо розтягнуті кільця (рис. 54, б).



Рис. 55. Орнаментальний рисунок, виконаний тамбурним швом.

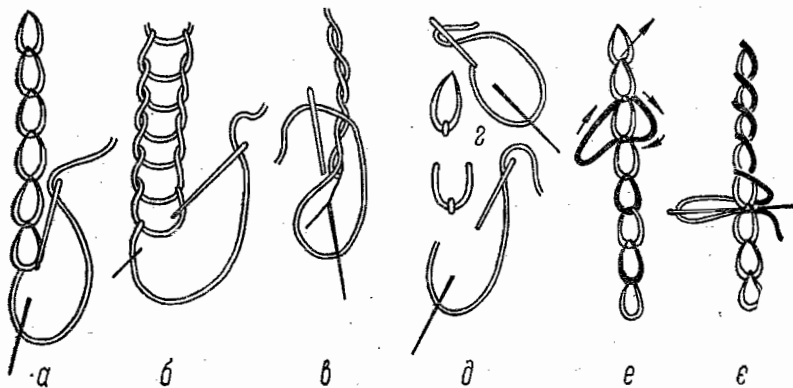

Рис. 56. Фрагменти вишивки тамбурним швом.

Для цього прошитий ланцюжок обвиваємо зверху вниз, прокладаючи прямі стібки під кожне кільце ланцюжка. Для зручності стібки виконуємо тупим кінцем голки (рис. 54, е).

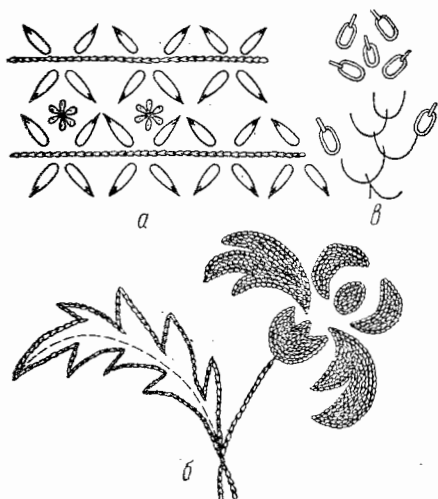
Тамбурним швом можна виконати вишивку, подібну до витого шнура. Для цього спочатку робимо укол по контуру узору, потім голку вколюємо з лівого боку, поряд з першим уколом, і виклюємо її по контуру узору в петлю, як показано на рис. 54, в.

Різновид тамбурного шва — вишивка окремими петлями, розміщеними в потрібному напрямі. Ці петлі можуть бути закритими з двох боків (рис. 54, г), а також відкритими з одного боку. Стібки кріплення петлі можуть бути довгими й короткими, що різноманітнить вишивку (рис. 54, д).

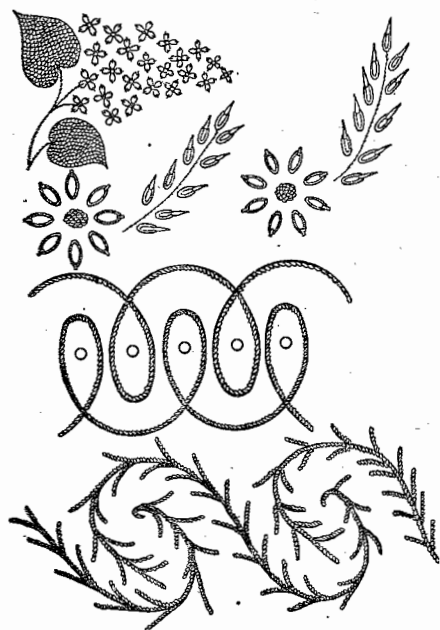
Тамбурний шов у вигляді ланцюжка можна урізноманітнити, прошиваючи вже готовий шов іншою кольоровою ниткою. Цю вишивку виконуємо двома прийомами: спочатку по контуру узору прошиваємо тамбурний шов ланцюжком зверху вниз, а потім — знизу вгору ниткою іншого кольору. Починаємо зашивати шов через кільце: викловши голку з виворітного боку на лицьовий у прокол тамбурного шва, пропускаємо голку під нитки наступного кільця, потім вколюємо голку в місце початку шва, виклюємо її в прокол наступного кільця ланцюжка і т. д. (рис. 54, е).

Тамбурний шов можна перевити ниткою контрастного кольору в косому напрямі.

З окремих петель можна створити орнаментальні рисунки (рис. 55, а), або заповнюючи весь рисунок, або розміщуючи ланцюжки тамбурного шва один біля одного (рис. 55, б). Можна також створити привабливі рисунки, використовуючи різну товщину ниток (рис. 55, в). Фрагменти вишивки тамбурним швом показано на рис. 56.

Рисунок рослинного орнаменту добре вишивати швом «прикріп». Його використовують в оздобленні нарядних платтів для випускного балу, а також платтів для наречених. Виконують цей шов на цупких однотонних тканинах. Вишитий об'ємною ниткою, він має ефектний вигляд. Квіти і листя вишивають ниткою одного кольору.

Для виконання шва потрібна товста голка з великим вушком і дві булавки. На тканину по трафарету наносимо узор вишивки, роблячи мітки пелюсток квітки, вигину гілочки і листочків. Трафарет для квітки робимо так: на цупкому папері проводимо два кола — зовнішнє радіусом 3 см (величина квітки) і внутрішнє — радіусом 1 см. Зовнішнє коло ділимо на кількість пелюсток і мітки з'єднуємо з центром — маємо лінії на пряму пелюсток. По зовнішньому і внутрішньому колах робимо надсічки (рис. 57, а).

Трафарет гілочки робимо так: креслимо прямокутник, довжина якого дорівнює довжині гілочки, а ширина — 2,5 см. Довжину і ширину прямокутника ділимо пополам і проводимо через них лінії. Щоб легше було провести лінію вигину гілочки, ліву лінію верхнього прямокутника і праву лінію нижнього прямокутника ділимо пополам, ставлячи хрестики. Проводимо лінію вигину (рис. 57, б) і паралельно їй, на відстані 0,5 см, проводимо другу лінію. На гілочці, що утворилася, з обох боків робимо надсічки в місцях розміщення пелюсток відповідно до їх напрямку.

Після цього розпочинаємо вишивати квітку. Виколюємо голку з виворітного боку на лицьовий у мітку початку пелюстки,



Рис. 57. Трафарети квітки і гілочки.

а поряд або нижче, у напрямі пелюстки, вколюємо одну булавку, ховаючи другим проколом вістря булавки на виворітний бік. Другу булавку вколюємо в мітку кінця пелюстки у напрямі першої булавки (рис. 57, в). Потім нитку навиваємо на булавку, роблячи два-три повних витки залежно від товщини нитки. Останній виток закінчуємо біля булавки (мітки кінця пелюстки), вколюючи голку на виворітний бік і виколуючи на лицьовий бік біля краю внутрішніх витків. Потім робимо короткий поперечний стібок, що дорівнює ширині витків, вколюючи голку біля краю витків і виколуючи біля внутрішніх витків початку пелюсток.

Закріплюємо витки таким самим коротким поперечним стібком. Середину квітки зашиваємо вузликами, бісером або перлами. Гілочку вишиваємо стебловим швом, листочки — тамбурним з коротким стібком прикріплення петлі або, навиваючи нитку на булавки, як і в пелюстках (рис. 57, г).

### Прямі стібки

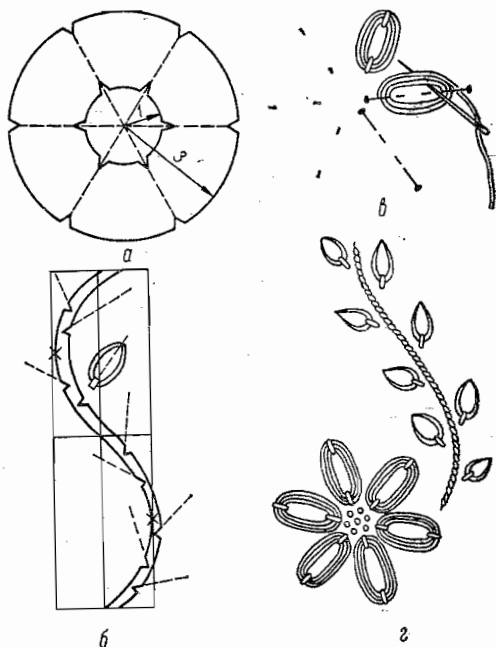
Залежно від цупкості тканини виробу для роботи вибираємо тонку або товсту нитку. У верхньому одязі прямі стібки добре поєднуються з опушкою, шнуром; у легкому одязі — з мережкою та іншими нескладними ручними швами. Рисунок копіюємо на виріб або використовуємо канву.

Оскільки рисунок складається з окремих штрихів, кожний штрих виконуємо одним стібком (рис. 58, а, в). Закріпивши нитку з виворітного боку, виколуюємо голку на лицьовий бік. Прокладаємо перший стібок, вколюючи голку в кінець першого правого штриха і виколуючи її на лицьовий бік у кінці наступного штриха. Потім прокладаємо наступний стібок, вколюючи голку в початок цього штриха, а виколуюємо — в початок гілочки. Після цього прокладаємо вертикальний стібок середини гілочки, виколуючи голку в початок цього стібка, а потім — стібки лівого боку гілочки і т. д. Перехід від гілочки до гілочки робимо горизонтальними рівномірними стібками.

Іноді вишивку доповнюють перлами або бісером. Для цього на платті намічаємо лінію рисунка гілочки і розпочинаємо шити знизу вгору, поперемінно вколюючи голку з нахилом вліво і вправо, кожного разу виколуючи голку в середню лінію (рис. 58, б). Вишиті гілочки прикрашаємо перлами або бісером.

На рис. 58, г показано шов, виконаний за принципом прямих стібків, лише в ньому кожен новий стібок перехоплює нижню частину попереднього.

### Ялинка

В основу цієї вишивки покладено тамбурний шов. Виконують «ялинку», як і тамбурний шов, зверху вниз. Для полегшення виконання вишивки намічають узор (рис. 59, а), а якщо вишив-

ка розміщена по прямій лінії, то намічають крейдою або милом три смужки на рівній відстані одна від одної. Середня лінія буде серединою «ялинки».

За першим варіантом вишивки голку вколюємо попеременно з лівого і з правого боку, кожного разу виколуючи її в середню лінію над петлею (рис. 59, б).



Рис. 58. Виконання штрихових стібків.

За другим варіантом вишивки (рис. 59, в) голку вколюємо зліва направо по лицьовому боку, виколуючи її в середній лінії узору над петлею, що утворилася. Потім прокладаємо прямий стібок відповідно до узору по середній лінії, виколуючи голку на ліву лінію узору. Знову робимо стібок з лівої лінії на праву, виколуючи голку в середню лінію над петлею і закріплюючи її прямим стібком. Так продовжуємо вишивати до кінця узору.

Якщо зовнішні стібки робити довгими і під кутом 30—40° по відношенню до середньої лінії, а стібки середини — короткими, матимемо гарний узор (рис. 59, г), наприклад ялинову гілочку, колоски.

«Ялинка» добре поєднується з тамбурним швом, мережкою. На рис. 59, д показано планку плаття, вишиту «ялинкою» і мережкою.

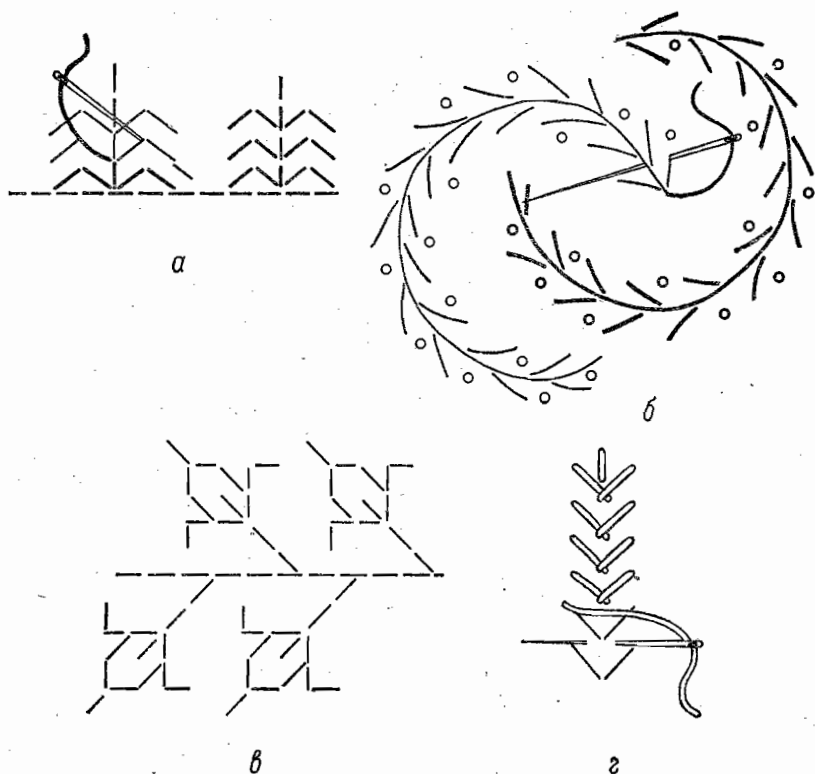
Узор на планці вишиваємо так: беремо смужку тканини, яка по довжині дорівнює довжині планки плюс 2 см, а по ширині — 12—13 см. З кожного боку, відступивши від краю по довжині на  $\frac{1}{4}$  ширини смужки плюс 0,5 см, витягуємо по одній нитці, а потім відступаємо від витягнутої нитки на 0,3—0,5 см і витягуємо доріжку для мережки розміром 1 см (див. розділ «Мережка»). Після цього, відступивши від доріжки на 0,3—0,5 см, витягуємо одну нитку. Вишиваємо мережку «в розкол» шерстяною ниткою, закріплюючи її в доріжку від витягнутої нитки рівномірними стібками «назад голкою». Середину планки заповнюємо «ялинкою». Вишиту смужку з виворітного боку добре відпрасуємо.

Планку складаємо лицьовим боком всередину і зшиваємо швом шириною 0,5 см. Потім вкладаємо в неї чисту лінійку (щоб не запрасувати згин) і розпрасуємо шов, який має про-

ходити по середині планки. Потім зшиваємо нижній край планки швом шириною 0,7 см. Після цього планку вивертаємо, добре виправляємо кутики, перевіряємо її довжину і зашиваємо верхній край вручну. Готову відпрасовану планку прикріплюємо до виробу вручну.

### Перлистяний шов

Рельєфну вишивку — перлистяний шов — виконують товстими шерстяними, шовковими або витягнутими з тканини нитками. Він має вигляд нанизаних на нитку бусинок. Шов можна виконувати густими, що щільно прилягають один до одного, стібками, або рідшими — тоді враження нанизаних бусинок підсилюється.

В оздобленні цей шов можна використати як самостійно, так і в поєднанні з іншими видами вишивки.

Вишивку виконуємо зліва направо за три прийоми. Для цього нитку закріплюємо на виворітному боці, а голку вколюємо на лицьовий бік. Потім нитку відкидаємо вгору і, відступивши вправо на 0,3—0,4 см, вколюємо голку зверху вниз, роблячи стібок по виворітному боку розміром 0,2—0,3 см (рис. 60, а). Вна-



Рис. 60. Виконання перлистого шва.

слідок цього на лицьовому боці утворюється злегка косий стібок, під який вводимо голку зверху вниз, не проколюючи тканину (краще тупим кінцем, тобто вушком вперед). Нитка при цьому буде справа вгорі (рис. 60, б).

Після цього голку знову вводимо під косий стібок зверху вниз (не проколюючи тканину) і виводимо її між двома попередніми проколами. Нитка при цьому лягає внизу петлею під голку (рис. 60, в). Затягнута петля лягає по основі стібків, надаючи їм заокругленої форми. Переходячи до наступного елемента вишивки, відступаємо вправо на 0,3—0,4 см, а в рідшому шві — на 0,5—0,6 см і робимо перший стібок зверху вниз по виворітному боку, перевиваємо його за два прийоми і т. д. Так продовжуємо вишивати, виконуючи кожний елемент вишивки за три прийоми.

### Напівхрестик, хрестик і подвійний хрестик

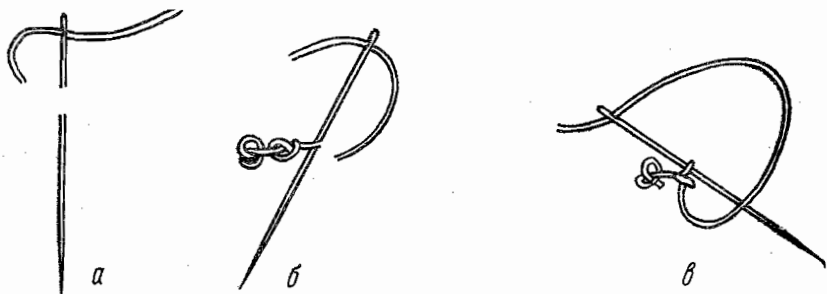
Цей вид стібків можна використати як самостійний елемент вишивки для заповнення всього узору, а також як доповнення до інших вишивок. Відомо, що різноманітні види стібків, доповнюючи один одного, збагачують вишивку.

Для заповнення всього рисунка хрестиком треба вести сувору лічбу ниток тканини, тому таку вишивку можна виконувати на шерстяній або іншій тканині з полотняним переплетенням ниток, а на тонких тканинах, де нитки рахувати важко, вишивають по канві. Якщо немає канви, її можна замінити сіточкою, зробленою з куска тканини. Якщо вишивають дрібним хрестиком, беруть тонку тканину, а якщо великим — цупкішу.



Перед тим як розпочати вишивати, спочатку визначаємо розмір бажаного хрестика і відповідно до нього витягуємо поперечні і поздовжні нитки так, щоб на тканині між витягнутими нитками утворились квадрати. Потім канву або сіточку наметуємо на виріб або деталь і вишиваємо, захоплюючи основну тканину.

Добре вишивати хрестики муліне. Відповідно до цупкості тканини хрестики можуть бути меншими і більшими, тому для



Рис. 61. Напівхрестик, хрестик і подвійний хрестик.

їх виконання треба брати дві-три нитки разом, а якщо потрібні великі хрестики — то чотири — шість ниток. Якщо вишивають на шерстяних тканинах, то треба брати й шерстяні нитки. Після закінчення вишивки треба обережно витягти канву або нитки сіточки.

Вишивати хрестиком або напівхрестиком можна також по переведеному узору, не рахуючи нитки тканини, наприклад по краю декоративної смужки, виконаної іншими видами стібків, або тоді, коли треба відокремити один вид вишивки від іншого (в тих випадках, коли можлива не зовсім точна форма хрестиків). А в основному хрестиком вишивають геометричні рисунки, тобто рисунки з прямими лініями, якщо це буде навіть рослинний орнамент (див. рис. 12 кольоровий). Дуже часто застосовують оздоблення бейкою, вишитою хрестиком.

**Напівхрестик.** Цю вишивку виконують за два прийоми косими стібками, які йдуть по діагоналі клітки. Нитки для цього мають бути шерстяні, або якісь інші, але м'які, щоб ними можна було заповнити всю клітку, не залишаючи просвітів.

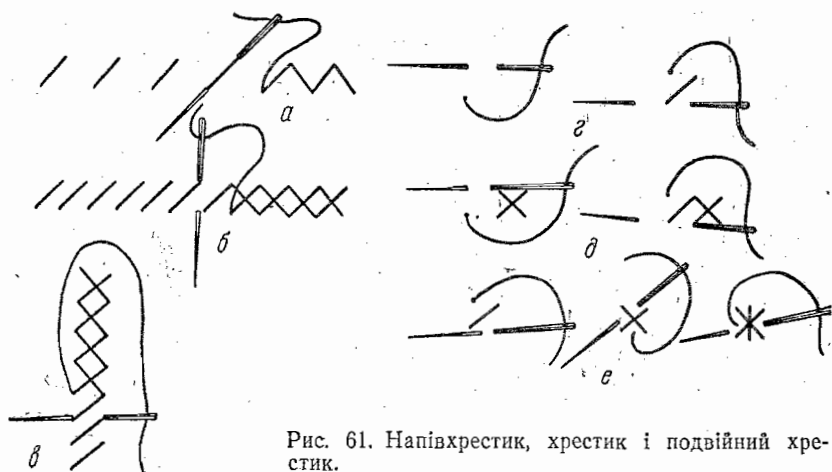
Стібки виконуємо зліва направо, прокладаючи їх по діагоналі, при цьому на вивороті вони будуть такого самого розміру і йтимуть також по діагоналі, тільки в протилежному напрямі.

Потім прокладаємо стібки справа наліво, вколюючи голку в місця проколів попередніх стібків (рис. 61, а). Стібки мають однаковий вигляд і на лицьовому, і на виворітному боках.

**Хрестик.** Ця вишивка складається з двох стібків, що діагонально перехрещуються всередині. Виконують їх двома прийомами. Якщо вишивають ряд суцільних хрестиків, які йдуть горизонтально, то прокладають діагональні стібки (напівхрестики) зліва направо, при цьому на виворітному боці будуть вертикальні стібки.

Вишивку виконуємо так: закріпивши нитку на виворітному боці, голку вколюємо в лівому нижньому куту наміченого квадрата, потім вколюємо її у протилежний по діагоналі кут, а вколюємо в лівому нижньому куту наступного квадрата і т. д. Перші косі стібки покриваємо другим рядом стібків справа наліво (рис. 61, б). Щоб довжина стібків була однаковою, голку треба вколювати в місцях проколів першого ряду стібків.

Якщо вишиваємо ряд суцільних хрестиків, які йдуть вертикально, нитку також закріплюємо на виворітному боці, голку вколюємо в лівому нижньому куту, а вколюємо в протилежний по діагоналі кут, роблячи горизонтальний стібок по вивороту справа наліво, і вколюємо в лівому нижньому куті верхнього квадрата. Так прокладаємо діагональні стібки знизу вгору в одному напрямі, а потім зверху вниз покриваємо перший ряд стібків другим рядом, вколюючи голку в проколи першого ряду (рис. 61, в). Якщо рисунок вишиваємо невеликими частинами, тоді кожний хрестик прокладаємо окремо двома стібками справа наліво. Послідовність виконання стібків показано на рис. 61, г, д.

**Подвійний хрестик.** Цей вид вишивки складається з чотирьох стібків, які перехрещуються,—двох по діагоналі і двох, що перетинають кліточку під прямим кутом. Кожний хрестик вишиваємо повністю. Спочатку робимо повний хрестик і після другого стібка голку вколюємо між двома нижніми проколами, а вколюємо між двома верхніми проколами, утворюючи поздовжній стібок, що йде знизу вгору. Голку вколюємо на лицьовий бік з лівого боку між проколами, а вколюємо справа, роблячи поперечний стібок. Потім голку вколюємо в лівому нижньому куту наступного квадрата і виконуємо наступний хрестик. Верхній стібок подвійного хрестика повинен бути спрямований в один бік (рис. 61, е).

## Гладь

Цей вид оздоблення вводиться як доповнення до інших видів вишивки, щоб підсилити виразність узору. При виконанні вишивки узор покриваємо щільними стібками, проте всю вишивку виконувати цим швом не рекомендується, бо вона робить

тканину важкою. Найчастіше зустрічаються такі елементи цього виду оздоблення: шнурочок, горошок (опуклий і прорізний), листочки, квіточки і невеликі фігури геометричної форми.

**Шнурочок** (рис. 62, а) можна виконувати і косими, і прямими стібками. Щоб вишитий шнурочок був рівним, по наміченій



Рис. 62. Окремі елементи оздоблення,

лінії треба зробити настил стібками «вперед голку», які двома лініями обмежують ширину шнурочка, а для більшої рельєфності всередину шнурочка прокладають і прикріплюють дві-три нитки.

Вишиваючи, стібки прокладаємо зліва направо, нитку закріплюємо на виворітному боці і виколуємо її на лицьовий бік на нижній лінії, а вколуюмо у верхню лінію. Отже, стібки виходять однаковими як з лицьового, так і з виворітного боків, але на лицьовому боці шнурочок матиме опуклу рельєфну форму. Вишивати треба старанно, стежачи за тим, щоб стібки не переходили за край узору, були рівними й щільно лягали один до одного.

**Опукла гладь (з настилом).** Цим видом гладі вишивають на тонких тканинах: батисті, шифоні, капроні, крепдешині, тюлі тощо м'якими і бажано блискучими нитками (муліне, шовк). Гладь добре доповнити іншими видами вишивки: тамбурним швом, вузликами, підкладним швом, а на цупкіших тканинах — мережками, ажурними вишивками і ажурною гладдю.

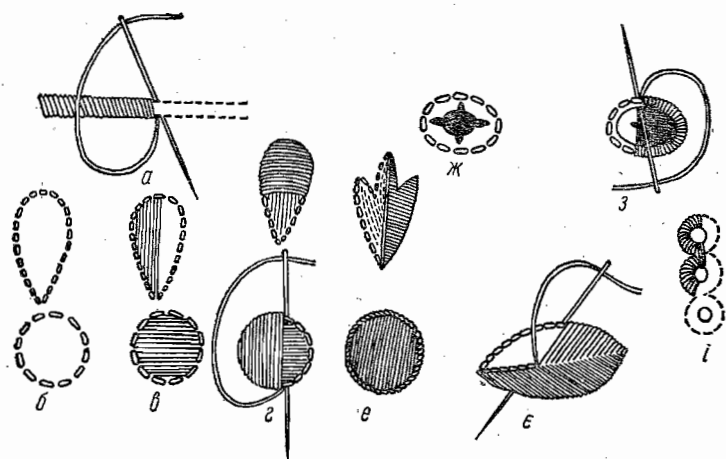
Цей вид вишивки виконуємо так: переведений на тканину узор прошиваємо по контуру дрібними стібками «вперед голку» (рис. 62, б), потім односторонніми стібками робимо настил, тоб-

то стібки проходять по лицьовому боку тканини, а на виворітному боці виходять лише невеликі переходи по контуру узору. Щоб гладь була рельєфною, нитки для настилу треба брати товстішими від тих, якими вишиватимемо гладь.

Стібки настилу мають лягати вільно на поверхні узору, не стягуючи тканину. Вишиваючи листочки, пелюстки і горошок, настилаємо вздовж листочка або пелюстки великими стібками від середини в один бік, а потім знову від середини в другий бік. При такому виконанні вишивки стібки настилу лягають більш точно (рис. 62, в).

По настилу рисунок покриваємо двосторонніми стібками гладі — однаковими як з лицьового, так і з виворітного боків. Стібки виконуємо зліва направо в напрямі, протилежному до настилу, або трохи в косому напрямі. Закріпивши нитку на виворітному боці, голку виклюємо на нижній лінії контура рисунка, потім вклоємо її у верхню лінію контура, а виклюємо на нижній лінії контура і т. д. Голку треба вклоювати точно по контуру рисунка, щоб не деформувати рисунок, а шов виконувати рівними стібками, які щільно прилягають один до одного (рис. 62, г).

Листочки в квітковому орнаменті можна вишивати також за два прийоми. Для цього після прокладання стібків «вперед голку» робимо настил коротшими поздовжніми стібками, а всередині настилу прокладаємо два довгих паралельно розміщених стібки. Потім перпендикулярно до настилу заповнюємо гладьовими стібками один бік листочка. При цьому голку вклоємо між паралельними стібками. Після того як вишиваємо бік листочка, переходимо до другого боку (рис. 62, д).

Вишитий гладдю горошок можна обшити по контуру шнурочком, стебловими стібками або стібком «назад голкою» (рис. 62, е).

**Проста гладь (без настилу).** Цей вид гладі виконуємо такими самими двосторонніми стібками, як і опуклу гладь, але без попереднього настилу. В рисунках з квітковим орнаментом (рис. 62, е) стібки розміщуємо з нахилом до середини пелюстки або листочка.

**Прорізна гладь.** Цей вид вишивки виконуємо так. Контур нанесеного рисунка обшиваємо дрібними стібками «вперед голку», потім тканину всередині невеликих рисунків надсікаємо, а в більших частково вирізаємо. Нитку закріплюємо на виворітному боці, голку виклюємо на лицьовий бік з розрізу, а тканину, що залишилася, підгортаємо голкою до країв настилу. Голку вклоємо в тканину по контуру і обшиваємо густими гладьовими стібками через край — маємо вузький шов «закрутку» (рис. 62, ж, з). Якщо окремі елементи вишивки дотикаються один до одного, тоді спочатку вишиваємо один їх бік, а потім другий (рис. 61, і).

За допомогою мереживного шва можна створити різноманітні узорні вишивки для різного оздоблення. Шов комбінують, в основному з поздовжніх косих і «вперед голку» стібків, розміщених у різному напрямі й перевитих всякими способами — такі рисунки нагадують плетене мереживо.

Шов виконують шерстяними, шовковими або витягнутими з тканини (на якій вишивають) нитками. Нарядний вигляд матиме оздоблення вишивкою, якщо стібками одночасно прикріпити бісер або стеклярус, а перевити металізованою ниткою.

Розпочинаючи вишивати, насамперед прокладаємо стібки. Якщо рисунок нескладний, відраховуємо на тканині нитки або попередньо розмічаємо місця розміщення стібків. А якщо рисунки складніші, то щоб стібки і проміжки між ними були однаковими, стібки зручніше прокладати по канві. Нитка, якою перевивають стібки, не закріплюється на тканині, а вільно лягає під стібками. Тому голку зручніше пропускати під стібками тупим кінцем (вущком) вперед.

Залежно від товщини ниток, якими вишиваємо, змінюється довжина стібків і відстань між ними: чим тонша нитка, тим меншими мають бути стібки.

Стібки «вперед голку» (рис. 13, а, б, в, г кольоровий) прокладаємо довжиною 0,2—0,5 см, а відстань між ними може дорівнювати довжині стібка або бути більшою від нього на 0,1—0,3 см. Ці стібки можна розмістити в шаховому порядку, кожним стібком прикріпити бісер або стеклярус, а потім перевити кольоровою ниткою (рис. 13, д кольоровий).

Поздовжні стібки (рис. 13, е, є, ж кольоровий) прокладаємо швом «вперед голку» довжиною 0,2—0,4 см на відстані 0,4—0,5 см один від одного і обвиваємо справа наліво однією ниткою. Їх можна також прокласти кількома рядами по краю вирізу горловини або іншої деталі, а потім перевити нитками, витягнутими з тієї самої тканини.

Рельєфна вишивка буде дуже красивою, якщо стібки прокласти по заокругленому краю деталі. Для цього внутрішній і зовнішній краї, які обмежують вишивку, треба поділити на рівну кількість стібків і намітити між ними радіальні лінії. Оскільки зовнішній край деталі значно довший від внутрішнього, то розмір стібків повинен рівномірно збільшуватись.

Поздовжні стібки можна перевити за два прийоми двома нитками. Для цього довжина стібків має становити 0,6—0,8 см, а відстань між ними — 0,5 см. Спочатку обвиваємо справа наліво верх стібків до середини, а потім іншою ниткою, знову справа наліво — нижню частину стібків до середини (рис. 13, є кольоровий). Цю вишивку можна виконати стібками, прокладеними як в один, так і в кілька рядів.

Шов, показаний на рис. 13, *ж* (кольоровий), виконуємо трьома щільно розміщеними поздовжніми стібками, прокладеними в шаховому порядку і обвитими справа наліво однією ниткою.

Стібки можна розмістити в косому напрямі в один бік (рис. 14, *а* кольоровий). Довжина їх має становити 0,5—0,7 см, а відстань між ними — 0,3—0,4 см. Перевиваємо однією ниткою справа наліво. Косі стібки можна прокласти за два прийоми, щоб вони йшли назустріч один одному. Для цього їх прокладаємо спочатку зліва направо (довжина стібків і відстань між ними дорівнюють 0,5—0,6 см), а потім — справа наліво, вколюючи голку в ті самі місця, де виколювали. Перевиваємо стібки справа наліво однією ниткою (рис. 14, *в* кольоровий).

Якщо косі стібки прокласти в кілька рядів, використовуючи для цього нитку, витягнуту з тканини, на якій вишиваємо, або підбрану в тон тканини, і перевити їх кольоровою ниткою контрастного кольору, то вийде красива кайма (рис. 14, *б* кольоровий).

При комбінованому переплетенні горизонтальних і вертикальних стібків середні стібки прокладаємо швом «вперед голку» (довжина стібків 0,3 см, відстань між ними 0,5—0,6 см). Верхні й нижні стібки довжиною 0,2 см прокладаємо цим самим швом на відстані 0,7—0,8 см від середніх.

Перевиваємо стібки за чотири прийоми: спочатку середні стібки — справа наліво і зліва направо (за два прийоми) — виходять круглі фігурки; потім — верхні стібки, захоплюючи дві нитки попередньої перевивки, а потім — нижні стібки, також захоплюючи дві нитки від перевивки середніх стібків (рис. 14, *г* кольоровий).

Якщо вишиваємо сіточку (рис. 14, *д* кольоровий), стібками прикріплюємо бісер у шаховому порядку, а перевиваємо металізованою ниткою справа наліво кількома прийомами: спочатку перший і другий ряд стібків, потім — другий і третій, за ними — третій і четвертий і т. д. Для такого рисунка стібки найкраще прокласти по канві. Довжина стібків дорівнює 0,2 см, а відстань між ними — 0,5 см.

### **З'єднувальні шви у вигляді вишивки**

Ажурними швами, які своїм виглядом нагадують мережку, можна з'єднувати між собою окремі деталі переду блузки, ліфа плаття, рукава і т. д. Оздоблення можна робити на будь-яких тканинах нитками контрастного кольору або в тон тканини. З'єднані деталі можуть бути у вигляді кута, овала тощо, оскільки ця вишивка не залежить від напрямку ниток.

Для з'єднання деталей ажурними швами обрізні краї з'єднаних деталей обметуємо шовковою ниткою і відгинаємо їх навиворіт на 0,3—0,5 см, заметуємо і припрасовуємо. Щоб ажурний шов був рівним, деталі виробу прикладаємо одну до одної

і наметуємо на смужку цупкого паперу, на якій відмічаємо олівцем ширину з'єднувального шва.

Ажурні шви виконують на лицьовому боці тканини кількома способами, але в будь-якому з них стібки і відстані між ними мають бути рівномірними.

З'єднувальний шов застосовують для з'єднання цупких тканин. Виконуємо його послідовно справа наліво. Нитку закріплюємо на виворітному боці верхньої деталі, а голку виводимо на лицьовий бік і робимо стібок зверху вниз, вколюючи голку з виворітного на лицьовий бік нижньої деталі. Потім робимо стібок знизу вгору, вколюючи голку з виворітного на лицьовий бік верхньої деталі, відступивши від попереднього проколу на товщину нитки, і знову робимо стібок зверху вниз і т. д. Посередині стібки мають лягати щільно один до одного, стягуючи краї деталей.

З'єднувальний шов зручніше виконувати зверху вниз. Деталі наметуємо на цупкий папір, залишивши між ними відстань 0,4—0,5 см на ширину шва. Нитки закріплюємо на виворітному боці, а голку виводимо на лицьовий бік і по черзі робимо стібки, вколюючи голку (знизу вгору то в одну, то в другу деталь) з вивороту на лицьовий бік, відступивши від попереднього вколювання на 0,2—0,3 см. Стібки, з'єднуючи краї деталей, лягають в косому напрямі у вигляді ялинки.

Інший з'єднувальний шов виконуємо двома прийомами. Деталі наметуємо на цупкий папір на відстані 0,5 см між підігнутими краями. Стібки прокладаємо зліва направо. Голку вколюємо з виворітного боку на лицьовий бік нижньої деталі. Потім вколюємо її з лицьового боку верхньої деталі і вколюємо з вивороту на лицьовий бік нижньої деталі на відстані 0,4—0,6 см від попереднього вколювання. Стібки лягають у косому напрямі і по лицьовому, і по виворітному боках. Так прошиваємо шов до кінця вишивки. Потім іншою ниткою, такого самого або контрастного кольору, перевиваємо косі стібки. Перевивати зручніше зверху вниз. Голку закріплюємо на вивороті лівої деталі, підводимо її під перший косий стібок знизу вгору, переходячи до правої деталі, і пропускаємо зверху вниз, захоплюючи лицьовий і виворітний стібки (нитка під голкою лягає петлею), а потім стягуємо. Після цього переходимо до лівої деталі, пропускаючи голку під стібок знизу вгору, і т. д.

Ажурний шов можна виконати звичайними петельними стібками в кількох варіантах. По черзі то на одному, то на другому боці з'єднуваних деталей робимо по одному петельному стібку на відстані 0,6—0,7 см один від одного, які потім перевиваємо кольоровою ниткою. Можна також по черзі то на одному, то на другому боці з'єднуваних деталей виконати по два або по три петельних стібки (рис. 15, а кольоровий), які щільно прилягають один до одного. При цьому середній стібок робимо довшим від двох бокових.

Ажурним швом можна з'єднати оздоблювальну кольорову бейку з основними деталями виробу (рис. 15, *в* кольоровий). Для цього бейку і деталі наметуємо на цупкий папір на відстані 0,4—0,5 см від підігнутих країв. Шов виконуємо зліва направо. Закріпивши нитку на вивороті нижньої деталі, виводимо голку на лицьовий бік на 0,1—0,2 см від краю і робимо стібок, вколюючи голку з лицьового боку верхньої деталі так само на



Рис. 63. Форма трафаретів і вишивка гладдю та штрихами.

0,1—0,2 см від краю. Потім голку підводимо під зроблений стібок зліва направо і вколюємо з вивороту нижньої деталі на лицьовий бік і т. д.

Значний інтерес являє собою інший вид оздоблювального з'єднувального шва, який застосовують у комбінованих виробках з однотонних з гладенькою поверхнею тканин. Для того щоб пом'якшити перехід від одного кольору до іншого, поряд із зшитим і розпрасованим швом рекомендується виконати невелику вишивку нитками, витягнутими з тих самих тканин. Таку вишивку можна робити по зшитому шву будь-якої форми.

Для чіткості рисунка, а також для того щоб його легше було нанести на тканину, треба з цупкого паперу вирізати трафарет з контуром узору (рис. 63, *а*, *б*, *в*). Трафарет прикладаємо до зшитого шва і тонко заструганим олівцем наносимо контур узору на тканину.

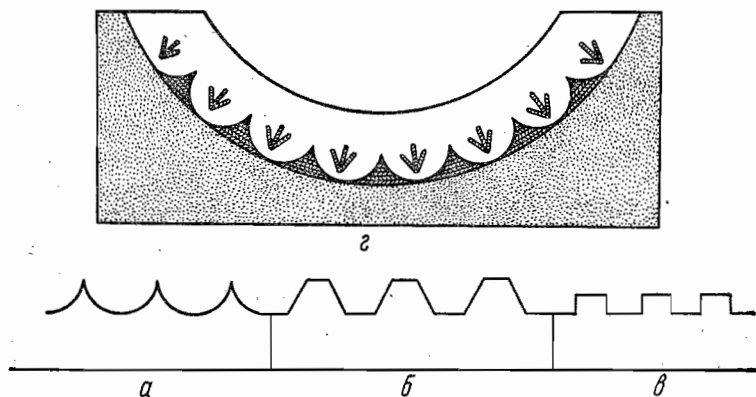
У вишивці по з'єднувальному шву можна використати гладдові стібки «вперед голку», мереживний, «козлик», «ялинку» тощо. Якщо, наприклад, комбінується біла тканина з чорною, то бажано на білій тканині біля шва нанести по трафарету рисунок кутиків і наслати їх гладдовим швом нитками, витягнутими з чорної тканини. Вишиті кутики, зливаючись із загальним фоном чорної тканини, зорозово створюють враження фесонів (рис. 63, *г*).



Рисунок по трафарету можна нанести по обидва боки від зшитого шва у вигляді кутиків, розміщених у шаховому порядку (рис. 15, а, б кольоровий). Кутики вишиваємо гладьовим швом, а в проміжках між ними вишивку доповнюємо трьома петельними стібками, які виконуємо в такій послідовності: першим робимо стібок середнього розміру, а потім зліва і справа — довші, вкляючи голку біля основи в один і той самий прокол.

На рис. 15, г (кольоровому) показано вишивку, зроблену по зшитому шву нитками, витягнутими з основної тканини. Техніка виконання — окремі стібки тамбурного шва.

По обидва боки від зшитого шва за допомогою трафарету можна нанести рисунок тупих кутиків у шаховому порядку. Ці кутики вишиваємо гладьовими стібками. Вишивка кутиків закінчується одним перпендикулярним стібком до вершини тупого кутика (рис. 15, г кольоровий). Якщо комбінуються, наприклад, коричнева і бежева тканина, то на коричневій тканині вишиваємо нитками, витягнутими з бежевої тканини, а на бежевій — нитками, витягнутими з коричневої тканини.

### МЕРЕЖКА

Мережку в основному застосовують для оздоблення платів з лляної тканини або із тканини з полотняним переплетенням.

Перш ніж розпочати вишивати мережку, спочатку треба витягти нитки для утворення доріжки, яка розміщується по



Рис. 64. Мережка стовпчиками.

горизонталі або вертикалі, тобто по нитці основи або утку. Якщо за фасоном потрібна мережка, розміщена в косому напрямі, то спочатку на тканині вишивають мережку, розміщену горизонтально або вертикально, а потім розкрояють по викрійці із

задуманим напрямом мережки. Вишивати треба м'якими нитками, або нитками, витягнутими з тканини виробу. Ширину і довжину мережки визначають за бажанням або відповідно до фасону.

Основою вишивки є мережка стовпчиками (рис. 64, а). Намітивши місце розміщення її на виробі, визначаємо довжину і ширину доріжки. Не доходячи до кінця мережки на 3—4 см, по всій ширині доріжки ножицями або бритвою підрізаємо всі горизонтальні нитки довжини доріжки. Потім, потягнувши крайові підрізані нитки ширини доріжки, підрізаємо їх з іншого кінця, також не доходячи до наміченого кінця доріжки на 3—4 см. Підрізані нитки витягаємо. Кінці ниток, що залишилися, виводимо на виворітний бік біля намічених кінців мережки (рис. 64, б). Доріжку на кінцях закріплюємо петельними або гладьвовими стібками, а витягнуті кінці ниток на виворотному боці обрізаємо.

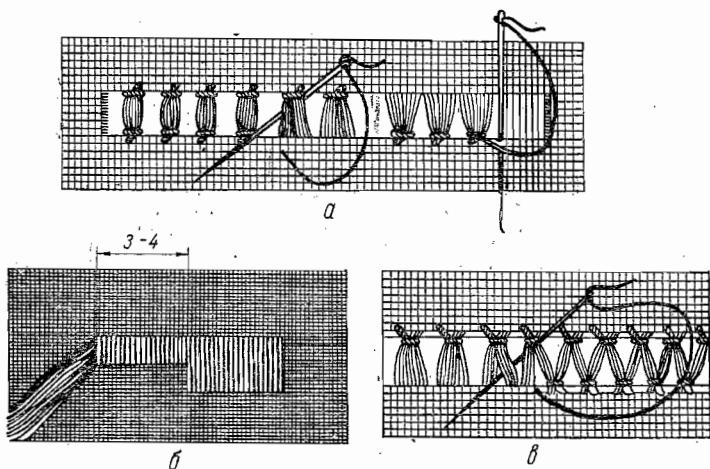
Розпочинаємо вишивати мережку справа наліво: нитку закріплюємо біля нижнього краю доріжки, а голку виводимо перед першою вертикальною ниткою доріжки, укладаючи нитку від голки петлею. На голку набираємо чотири-п'ять вертикальних ниток доріжки і виводимо голку назовні, при цьому нитка охоплює нитки стовпчика. Потім голку вколюємо з виворітного боку в край тканини вертикально вниз (рис. 64, а), знову набираємо на голку справа наліво чотири-п'ять ниток доріжки і оформляємо так само наступний стовпчик і т. д. Закінчивши вишивати один край мережки, переходимо до другого, обвиваючи вже набрані стовпчики і закріплюючи їх біля цього краю.

Закріплюючи стовпчики, можна одночасно прошити ще один ручний шов, наприклад, «назад голкою», «козлик» та інші прості шви. Для цього, відступивши від витягнутої доріжки для мережки з двох боків на рівну кількість ниток або на 0,5 см, витягаємо по одній нитці паралельно довжині мережки. Потім, закріплюючи стовпчики, вколюємо голку в лінію, що утворилася від витягнутої нитки.

Мережку «в розкол» (рис. 64, в) розпочинаємо вишивати (один бік), як і мережку стовпчиками, а протилежний бік набираємо на голку по половинці двох стовпчиків і стягуємо їх, ніби розколюючи стовпчики пополам.

Гарний вигляд має мережка, виконана настилом — штопальним стібком і обвиванням. Проте край її не обов'язково обробляти стовпчиками. Якщо цю мережку вишивають на бавовняній тканині, потрібні м'які однотонні нитки або кольорове муліне, а якщо на шерстяній тканині, то потрібні шерстяні нитки.

Для виконання мережки (рис. 65, а) витягаємо доріжку шириною 1 см і, відступивши від неї з обох боків на 0,5 см, витягаємо ще по одній нитці. Широку доріжку зашиваємо спочатку справа наліво. Для цього, закріпивши нитку справа біля нижнього краю мережки, набираємо на голку справа наліво 12 ниток,

виводимо голку назовні, ділимо набрані нитки доріжки пополам, вколюємо голку зліва в середину по лицьовому боку на виворітний, а виводимо під половиною ниток доріжки, що зашилася, справа, як показано на рисунку.

Потім голку вколюємо в середину наступних 12 ниток доріжки справа по лицьовому боці, а виводимо її під цими самими нитками зліва і т. д., поки не зашиємо весь стовпчик. Заповнюючи місце витягнутої нитки рівномірними стібками, закріплюємо

стовпчик. Після цього голку вколюємо під наступним стовпчиком, набираємо на неї 6 ниток і обвиваємо їх, утворюючи одинарний стовпчик, а потім переходимо до подвійного стовпчика, закріплюємо нитку у витягнутій нитці і т. д., поки не зашиємо всю доріжку.

Обвивання і штопальні стібки рекомендується виконувати тупим кінцем голки.

Для виконання складнішої мережки (рис. 65, б) заготовляємо доріжку із закріпленими стовпчиками в три-чотири нитки. Щоб мати узор, беремо для кожного фрагмента 6 стовпчиків. Розпочинаємо обвивати 2 стовп-

Рис. 65. Мережка настилом.

пчики, потім через рівні проміжки, додаємо по одному стовпчику, поки не дійдемо до середини, обвиваючи на середині ширини мережки всі 6 стовпчиків. Потім починаємо збавляти по одному стовпчику, закінчуючи обвивання 2 стовпчиків біля протилежного краю мережки.

Дуже легко виконувати мережку, яка складається з двох необроблених доріжок шириною 0,5 см, витягнутих на відстані 1 см одна від одної. Проміжок між доріжками зашиваємо швом «козлик», закріплюючи його в нитках доріжки (рис. 66, а, б), або оформляємо зовнішній край доріжок, захоплюючи по два стовпчики.

Нарядний вигляд має широка мережка, яка складена з кількох видів мережки (рис. 66, в). Для цього виду оздоблення витягаємо три доріжки через рівні проміжки або робимо середню доріжку трохи ширшою. Зовнішні краї зовнішніх доріжок оформляємо стовпчиками, а потім, щоб закінчити край, вишиваємо зубчиками. Для цього проти кожного стовпчика наскрізними стібками робимо два-три уколи на відстані, яка дорівнює ширині доріжки.

Середню доріжку оформляємо «вісімкою», яку виконуємо зліва направо, попередньо закріпивши нитку в тканині по середині ширини доріжки. З лицьового боку доріжки тупим кінцем голки відділяємо шість — вісім ниток і пропускаємо голку з виворітного боку на лицьовий, поділивши набрані нитки пополам. Потім



Рис. 66. Різновиди мережок з вишивкою.



доріжки мережки нашиваємо рисунок гладдю, оскільки мережка надасть витонченості гладьовому рисунку.

Виконуємо це оздоблення так: вздовж деталі виробу (рукав, перед плаття або блузки тощо) вишиваємо 6 доріжок мережки. Для кожної доріжки витягуємо по три-чотири нитки через кожні 0,5 см. Для вишивання використовуємо витягнуті нитки тканини. Між доріжками деякі деталі рисунка (трикутники, ромби) вишиваємо гладдю (рис. 66, г). Нитки для цього витягуємо з тканини виробу або беремо об'ємні синтетичні.

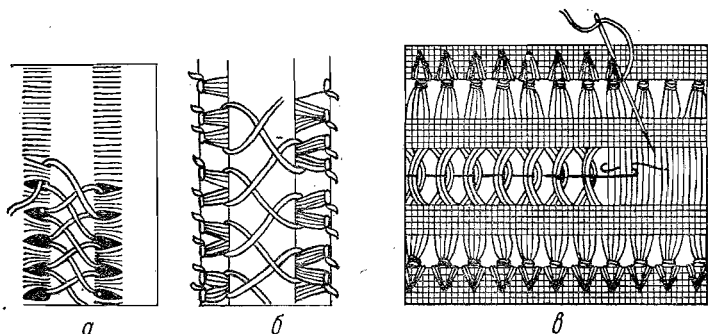
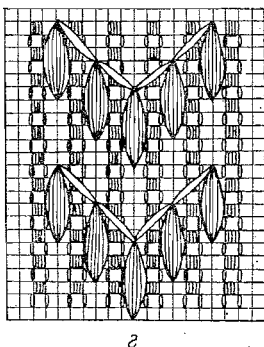
Щоб фрагменти вишивки були одного розміру, можна використати кліточки мережки. Наприклад, на висоту кожного фрагмента беремо 6 кліточок і виконуємо його так: вколюємо голку в одну й ту саму точку чотири-п'ять разів. Наступний гладьовий фрагмент вишиваємо вище від початку попереднього на три кліточки. Переходимо від одного фрагмента до іншого по лицьовому боку, роблячи при цьому по два стібки.

## Нашивна мережка

Гарне і нескладне щодо виконання оздоблення, яке імітує мережку. Цю вишивку виконують нитками, витягнутими з тканини виробу, або іншими — більш насичених або контрастних тонів. Усе залежить від того, як задумано всю модель в цілому.

Нашивна мережка — це вишивка, яка складається з квадратів, що заповнюють ширину і довжину деталі в шаховому порядку. Виконуємо її так: на виробі намічаємо лініями ширину і довжину вишивки, враховуючи розмір квадрата. Якщо ширина тканини достатня, по довжині кожної наміченої лінії витягуємо по одній нитці, що набагато полегшить роботу.

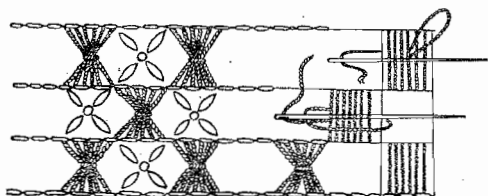

а

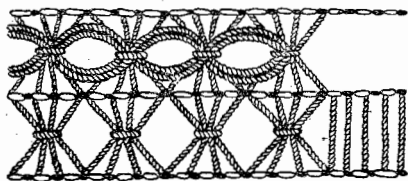

б

Рис. 67. Накладні мережки.

вишивки. Виколюючи голку вперед через дві нитки, вколюємо її знову в нижню лінію, відступивши від попереднього стібка на дві нитки. При цьому нитка лягає вільно, без натягу. В такій послідовності зашиваємо весь квадрат, а потім переходимо в сусідню другу лінію і зашиваємо квадрат між другою і третьою лініями і т. д. Коли зашиємо всі квадрати, нитку закріплюємо на виворітному боці в центрі квадрата, тут же виколюємо голку на лицьовий бік, виводимо її біля краю квадрата зліва під натягнутими нитками, уклавши нитку петлею, а потім зліва направо беремо на голку всі нитки квадрата і стягуємо їх (рис. 67, а). Голку вколюємо в центр квадрата під вузлом і виколюємо в центр наступного квадрата і т. д. Пусті квадрати можна вишивати цією самою ниткою тамбурним швом або стібками, які виходять з центра квадрата, а в шерстяних нарядних платтях — стеклярусом, бісером або блискучою ниткою.

Для виконання іншого варіанту цього оздоблення треба також намітити лінії або витягнути нитки тканини. Потім набираємо легкі стібки підряд по всій лінії узору, роблячи уколи голкою на відстані 0,2—0,3 см один від одного (або на відстані двох-трьох ниток тканини) залежно від товщини взятої нитки. Набравши 4 стібки, кожного разу зв'язуємо їх посередині попереч-

ним стібком (не дуже затягуючи) у снопики — маємо мережку із зв'язаними снопиками. Потім беремо нитку іншого кольору і починаємо робити раковини між снопиками, закріплюючи їх у перев'яз (рис. 67, б). Закінчивши оформляти всі раковини, по витягнутій нитці (або нанесеній лінії) прошиваємо тамбурний шов або шов «назад голкою». Якщо витягти не одну, а кілька ниток тканини, то цю доріжку можна прошити мережкою «вісімка» без попередньої обробки стовпчиками.

### Ажурна сітка

На куску тканини, призначеної, наприклад, для коміра, намічаємо його форму. По відлітній частині коміра підрізуємо одну або дві нитки тканини через кожні 0,5 см. Підтягуємо підрізані нитки, підрізуємо їх по внутрішній частині коміра і витягуємо — утворились вертикальні лінії. Тепер підрізуємо через кожні 0,5 см одну або дві нитки по ширині коміра з одного боку, також підтягуємо їх і, підрізаючи з другого боку, витягуємо — вийшла сітка, як для філейних робіт (рис. 68, а). Сітку зашиваємо витягнутою з цієї самої тканини ниткою.

Розпочинаємо зашивати по одному ряду справа наліво. Закріпивши нитку на виворітному боці, виколуємо голку в нижній правий кут клітки і вколюємо її у верхній правий кут, виколуючи в нижній лівий кут 1, — маємо вертикальний стібок. Кожний стібок злегка притягуємо. Тепер робимо горизонтальний стібок, вколюючи голку в правий нижній кут, а виколуючи її у верхній лівий кут 2. Знову робимо горизонтальний стібок зліва направо, вколюючи голку у верхній правий кут, а виколуючи в нижній лівий кут клітки 3. Далі процес повторюється до кінця коміра.

Закінчивши вишивати перший ряд, переходимо до другого ряду і вишиваємо його справа наліво в такій самій послідовності, як і перший ряд, і т. д.

Із кліточок можна скласти чотирипелюсткові квіти, роблячи стібок або ниткою, витягнутою з тканини, або кольоровою, komponуючи її з двох рядів кліточок і розміщуючи в шаховому порядку.

У нарядних шерстяних платтях можна доповнити вишивку бісером, а замість стібків використати стеклярус. Заготовлений таким чином і відпрасований, але невикроений комір (оскільки під



Рис. 68. Ажурні сітки.

час роботи він може дати усадку) наметуємо на підкомір виворітним боком всередину, обрізаємо по викройці і обробляємо зріз коміра по відлітній частині окантувальним швом з цієї самої тканини. Для підкоміра можна взяти блискучу тканину в тон основної або контрастної за кольором. Цією тканиною можна окантувати і комір.

Оздоблення, показане на рис. 68, б, розміщуємо в поперечному або поздовжньому напрямі. Щоб квадрати мали рівні сторони, через кожні 0,5 см витягуємо по чотири нитки. Квадрати виконуємо стібками, як описано вище, стежачи за тим, щоб довжина горизонтальних стібків становила 0,5 см.

Для роботи використовуємо товсті нитки в тон виробу або контрастного кольору.

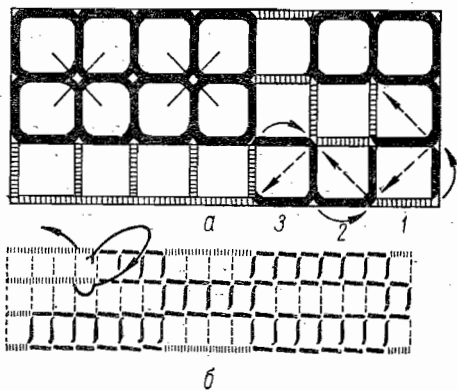
### АПЛІКАЦІЯ

Для аплікації використовують кусочки шкіри, фетру, сукна, хутра, в нарядному одязі — оксамит, атлас та інші блискучі тканини. Доповнюють аплікації тамбурним або стебловим швом.

Перед тим як розпочати виконувати аплікацію, треба підготувати тканину, з якої створюватимемо рисунок. Можна повністю використати рисунок вибивної тканини або скомпонувати рисунок аплікації з окремих частин рисунка тканини, створюючи новий рисунок. Наприклад, з окремих квітів можна скласти букети тощо.

Тканину для аплікації підбираємо за цупкістю, щоб вона відповідала тканині виробу.

Для виготовлення аплікації з тонких однотонних тканин або з вибивним рисунком, щоб уникнути деформації окремо вирізаного рисунка, рекомендується кусок тканини, призначеної для аплікації, наклеїти на цигарковий папір крохмальним розчином (заваривши крохмаль, як для підкрохмалювання білизни) і просушити праскою. Потім на заготовлений кусок наносимо рисунок, а з вибивної тканини — вибраний рисунок (листочок, квітку або повністю весь рисунок) і вирізаємо, залишаючи по контуру припуск в 1 см. Щоб тканина виробу під час роботи не здувалась, викроений кусочок для аплікації приклеюємо крохмальним розчином до того місця, де має бути аплікація, і знову просушуємо праскою.

Аплікацію пристрочуємо по контуру рисунка, а після цього обстрочуємо рисунок швом зигзаг, перекиваючи звичайну строчку. Обробляти аплікацію на машині рекомендується в п'яльцях. Зайву тканину обрізаємо впритул до шва. А якщо не можна зробити на машині цього шва, аплікацію виконуємо вручну петельним, тамбурним, стебловим швами або гладьовим валиком, попередньо прострочивши аплікацію двічі по контуру.

Аплікацію з шкіри, сукна, фетру на цигарковий папір наклеювати не треба. Її викроюємо точно по контуру рисунка, на-

клеюємо по наміченому місцю і настрочуємо. Таку аплікацію можна доповнити хутром, шерстяним шнуром, бісером, скляним рюсом тощо.

За допомогою аплікації можна створювати з однотонної тканини імітацію вибивної по задуманому рисунку.

Можна виконати аплікацію, якщо з вивороту виробу підкласти кусочок тканини і вирізати тканину виробу. Це робимо в тому випадку, якщо на виробі повинні бути прозорі місця. Для такої аплікації використовуємо прозору тканину: шовк, маркізет, капрон, тюль.

Цю роботу виконуємо в такій послідовності: на виріб наносимо узор через копіювальний папір, який підкладаємо до лицьового і виворітного боків виробу, щоб рисунок було видно з двох боків. На виворітний бік деталі у намічених місцях, відповідно до рисунку, приметуємо тканину (лицьовим боком) для аплікації і двічі прострочуємо по рисунку. Перед тим як підшивати гладьовим валиком або петельним швом, тканину виробу вирізаємо, залишаючи аплікацію (рис. 16 кольоровий).

Можна, наприклад, аплікацію на кокетку, вставку, низ рукава плаття зробити з тканини плаття (рис. 17 кольоровий), а саму деталь — з іншої тканини.

По контуру нанесеного рисунка аплікацію прострочуємо двічі, лишок основної тканини висікаємо, залишаючи оздоблювальну тканину, а потім обробляємо гладьовим валиком.

Оздоблення аплікацією, виконане шкірою, і фрагменти узору показано на рис. 18 (кольоровому).

### **Ажурна вишивка тасьмою або руликом**

Гарне оздоблення можна зробити з тасьми «стонога» (вона може бути різних кольорів), яка з двох боків має легенькі петельки. Якщо оздоблення треба зробити складнішим, то половина тасьми може бути гладенькою. Для цього петельки тасьми з одного боку обрізаємо, а з другого — витягуємо. В рисунку можна поєднувати тасьму з петельками і гладеньку.

Для виконання такого оздоблення на цупкий папір повністю наносимо контур викройки деталі, наприклад рукава (рис. 69), і на ньому комбінуємо вибраний рисунок (можна використати фрагменти рисунків ришельє), стежачи за тим, щоб лінії рисунка частіше стикались одна з одною і з контуром рукава. Заготовлений рисунок викройки (рис. 70) переносимо окремо для правого і лівого рукавів на кальку тушшю, щоб не забруднити олівцем тасьму, і по рисунку на зворотному боці кальки наметуємо тасьму, вважаючи лицьовим боком той, який приметуємо до паперу.

Місця зіткнення тасьми закріплюємо нитками в тон тасьми. Щоб оздоблення мало більш нарядний вигляд, у деяких місцях його можна прошити швами «козлик» і «павучок» або нитками





Рис. 69. Ажурний рукав, виконаний з тасьми і рулика.



Рис. 70. Ажурна вишивка тасьмою або руликом:

*a* — наметування тасьми на кальку; *б* — оздоблення краю деталей ажуром з тасьми або рулика; *в* — виконання окремого фрагмента квітки; *г* — оздоблення деталі окремими фрагментами.

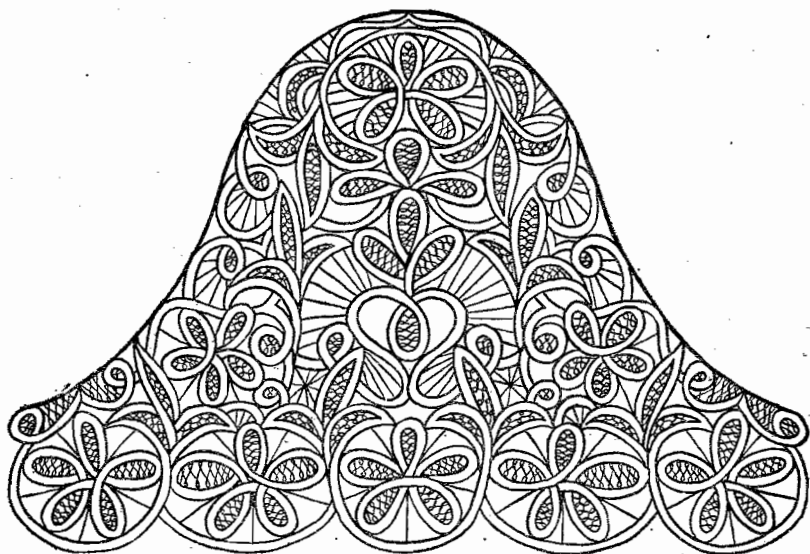
в тон виробу, зрідка прокладаючи блискучу нитку (люрекс). Як тільки закріпимо всі місця зіткнення, живу нитку розрізаємо із зворотного боку кальки і легко відокремлюємо деталь від кальки. Зняту деталь добре відпрасуємо. Якщо рисунок скла-

дається з окремих деталей (квіти, пелюстки, листочки), то їх заготовляємо окремо, добре закріплюючи місця зіткнення, а середину зашиваємо швом «козлик». Потім знімаємо з паперу, наметуємо на загальний рисунок і закріплюємо їх між собою.

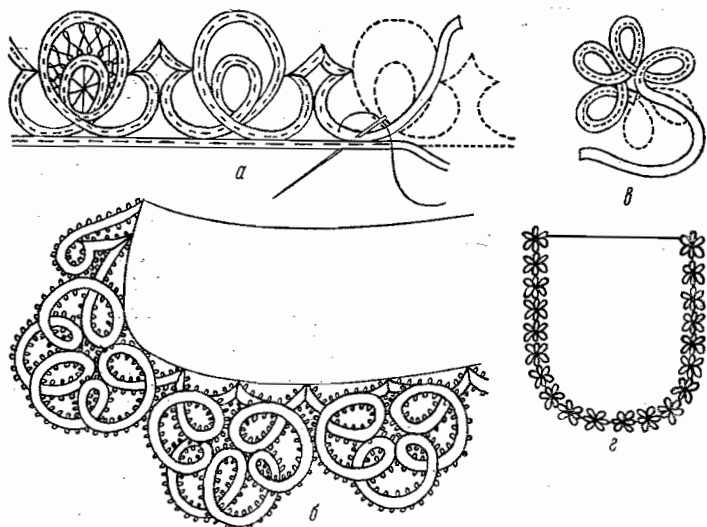
Окремі фрагменти рисунка, наприклад квіти, можуть бути самостійним оздобленням. Квіти можна розмістити по всьому платті в шаховому порядку, прикріплюючи кожен квітку окремо вручну. Так само прикріплюємо до виробу і крайовий рисунок.

На готовий виріб рисунок наносимо через копіювальний папір або переносимо наметувальними стібками. Для цього спочатку наносимо рисунок на тонкий папір, який приметуємо до виробу на лицьовий бік до наміченого місця, і шиємо по рисунку густими наметувальними стібками або швом «назад голкою». Потім папір обриваємо і на рисунок, що утворився, наметуємо тасьму, яку прикріплюємо до виробу вручну або настрочуємо на машині. За таким самим принципом виконуємо оздоблення з рулика.

### Ажурна машинна вишивка

Цей вид оздоблення застосовують на виробих з цупких шерстяних тканин. Іноді його доповнюють перлами, бісером, стеклярусом, які пришивають по контуру рисунка. Рекомендується деталь виробу, на якій буде оздоблення, вишивати до розкрою.

Це оздоблення виконуємо так: намічаємо місце розміщення вишивки і переносимо рисунок на тканину через копіювальний папір. Потім тканину з наміченим рисунком заправляємо в п'яльці, добре натягуємо її і двічі прострочуємо звичайною строчкою по контуру рисунка.

Щоб легше було підкласти п'яльці під лапкотримач, треба зняти лапку, а після того, як підкладемо п'яльці, треба поставити лапку для обробки петельок. По простроченому рисунку шиємо густим швом зигзаг. Розмір стібка — 0,2 см, довжина стібка строчки — 0,1 см. Якщо під шов зигзаг підкласти цупку нитку, матимемо опуклий гладьовий шов.



Рис. 71. Ажурна машинна вишивка.

Під час строчіння треба уважно стежити за напрямом рисунка, щоб не деформувати його. Коли обстрочимо весь рисунок, тканину в просвітах (відповідно до рисунка) вирізаємо.

По контуру рисунка і навколо просвітів пришиваємо перли, бісер або стеклярус (рис. 71).

### ОЗДОБЛЕННЯ СТРІЧКОЮ І ПЕРЛАМИ

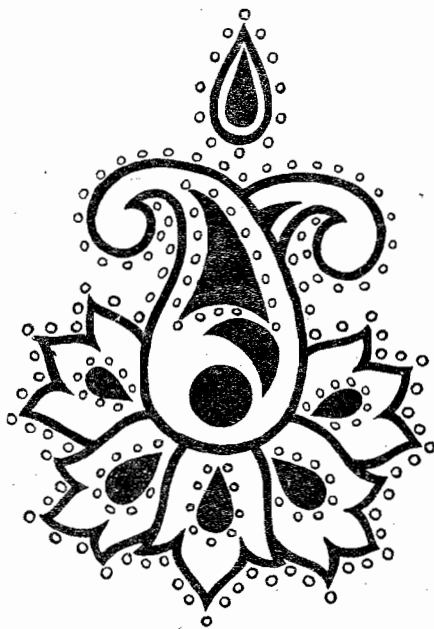
Оздоблення прозорою капроною стрічкою шириною 0,5—1 см, яка добре переться, при носінні не деформується і надає окремим деталям легкості, виконують переплетенням двох стрічок.



Рис. 72. Оздоблення стрічкою і перлами.

Довжина кожної стрічки має бути в 1,5 раза довшою від оздоблювальної деталі. Для цього беремо дві довжини стрічки (їх можна не розрізати між собою). Середину стрічки складаємо під прямим кутом (рис. 72, а) і прикріплюємо до вивороту коміра (манжети).

На лицьовому боці стрічку закріплюємо хрест-навхрест і пришиваємо бусинку (рис. 72, б), а потім стрічку, що лежала внизу, кладемо нагору, а верхню — під неї і закріплюємо їх спочатку стібком, потім пришиваємо бусинку і т. д. (рис. 72, в). Кожного разу, міняючи положення стрічки, продовжуємо роботу до наступного кінця коміра (манжети). Кінці стрічки закріплюємо з вивороту. Так можна зашити весь комір, манжету, планку (рис. 72, г).

Із стрічки можна зробити також і квіти, наприклад ромашки, жоржини. Щоб зробити ромашку, треба викроїти кружечок радіусом 1 см з цупкої і несипкої тканини. Для виготовлення пелюсток стрічку розрізаємо на окремі відрізки довжиною 6—7 см, які складаємо пополам так, щоб, на згині утворився кутик. Обрізні кінці прикріплюємо на лицьовому боці кружечка. Наступну пелюстку пришиваємо поряд, злегка перекриваючи попередню (рис. 72, д). Коли пришиємо всі пелюстки, середину зашиваємо бісером або перлами, перекриваючи місця пришивання пелюсток. Середину квітки можна заклеїти кружечком з фетру або оксамиту.

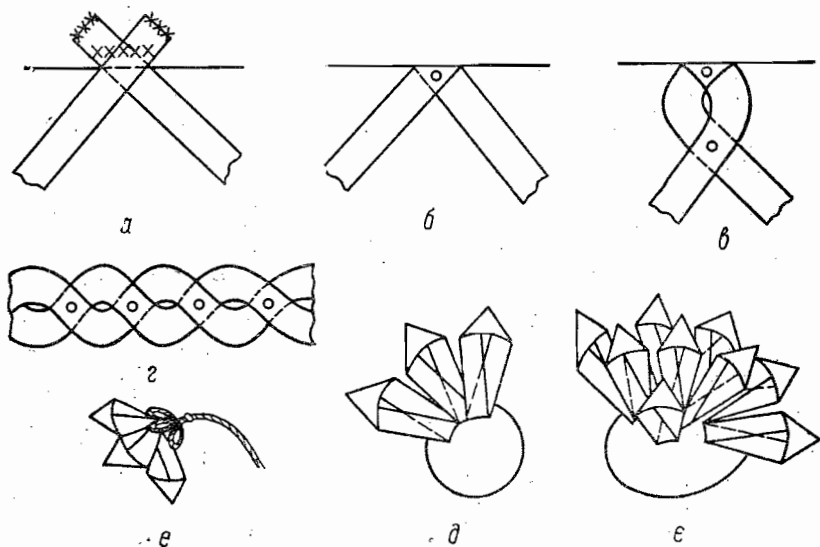
Квітку жоржини робимо так: викроюємо овал розміром 4 × 5 см, а для пелюсток стрічку розрізаємо на окремі відрізки — для тих пелюсток, які нашиватимемо по зовнішньому краю, — довжиною 5—6 см, а для тих, що будуть ближче до середини, — довжиною 3—4 см. Склавши кожний відрізок пополам, як і для ромашки, дістаємо пелюстки, перший ряд яких пришиваємо по зовнішньому краю овала. Другий ряд пришиваємо в шаховому порядку (рис. 72, е), перекриваючи місця пришивання пелюсток першого ряду. Так само пришиваємо третій внутрішній ряд і т. д. Середину квітки зашиваємо перлинками. Якщо робимо бутон, то прикріплені кінці пелюсток перекриваємо гладдю або тамбурними стібками (рис. 72, є). Тамбурний шов можна виконати об'ємною ниткою окремими кільцями (рис. 73, а, б, в).



Рис. 73. Оздоблення стрічкою і тамбурним швом (а, б) та фрагмент оздоблення (в).

### Вишивка бісером, перлами, стеклярусом, блискітками

Цей вид оздоблення застосовують у нарядному одязі. Один з видів прикраси — ажурні трикутники з бісеру, перлів або стеклярусу — нескладний у виконанні. До обробленого низу рукава на рівній відстані пришиваємо петлі з перлинок (рис. 74).

Закріпивши нитку, на голку набираємо непарну кількість перлинок, наприклад 7 штук, прикріпивши їх біля краю, просуваємо голку крізь одну перлину пришитої петлі і знову

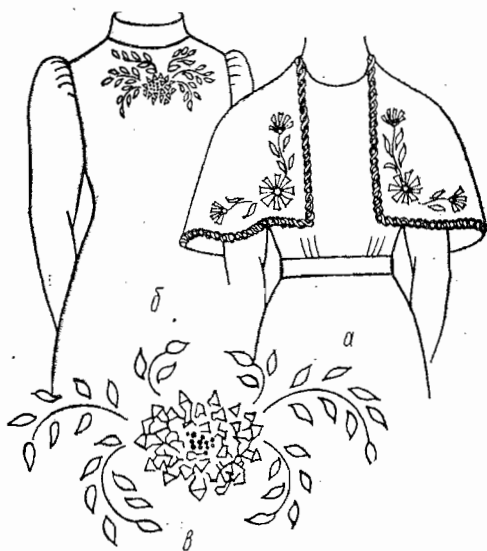
набираємо на голку непарну кількість перлинок, рахуючи й ту, крізь яку протягли голку.

Так прикріплюємо 4 петлі (або іншу кількість — залежно від задуманого фасону). Виконуємо другий ряд: повертаючись через



Рис. 74. Послідовність вишивання кутиками (а, б) та фрагменти цієї вишивки (в, г).

4 бусинки першого ряду, набираємо 5 перлинок, просуваємо голку крізь середню перлинку сусідньої петлі першого ряду і знову набираємо 5 перлинок, пропускаючи голку крізь середню перлинку останньої петлі. Повертаємося через 3 перлинки другого ряду, набираємо на голку 5 перлинок, просуваємо голку крізь

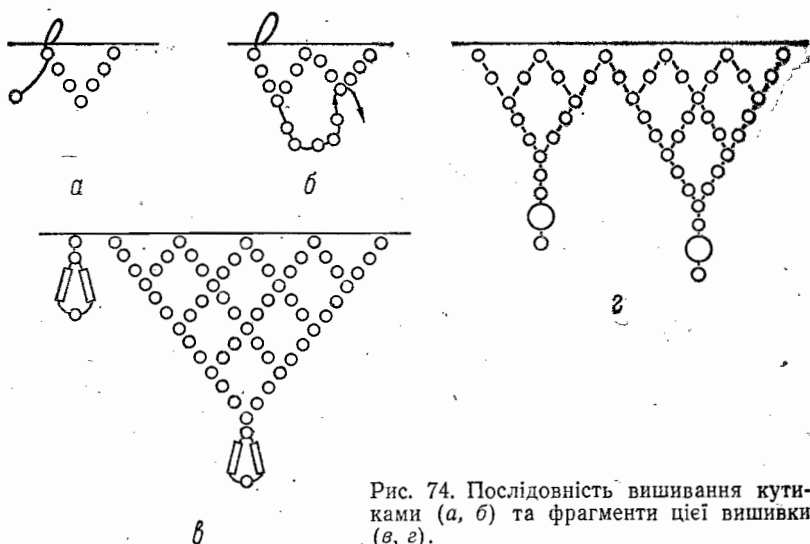

Рис. 75. Виконання сіточки із стеклярусу.

середню перлинку другого ряду, набираємо на голку 5 нових перлинок, просуваємо голку крізь середню перлинку останньої петлі, повертаємося через 3 перлинки, набираємо 5 нових перлинок. Потім чергуємо стеклярус, перлинку і знову стеклярус. Просунувши голку крізь 2 перлинки, набираємо 2 нові перлинки, потім просуваємо голку, починаючи від середньої перлинки останньої петлі третього ряду, крізь всі крайові перлинки і закріплюємо нитку на тканині.

Між кутиками на відстані 1 см можна пришити ще бахрому з перлів і стеклярусу. Для цього, закріпивши нитку, набираємо на голку 2 перлинки, стеклярус, перлинку, стеклярус і, просунувши голку крізь 2 перлинки, закріплюємо нитку на тканині.

Закритий виріз на виробі можна оформити сіточкою із стеклярусу і бісеру. Це оздоблення виконуємо так: до стойки по ширині обробленого вирізу набираємо легкі петлі з стеклярусу і бісеру або бусинок. Біля краю вирізу на стойці, закріпивши нитку, набираємо перший ряд петель, набираючи на голку послідовно для кожної петлі по одній бусинці, по одному стеклярусу, знову по бусинці, стеклярусу, бусинці. Закріплюємо нитку і, пропустивши голку крізь бусинку прикріпленої петлі, знову набираємо на голку стеклярус, бусинку, стеклярус, бусинку — закріплюємо петлю і, пропустивши голку крізь бусинку, набираємо нову петлю і т. д. Таким чином зашиваємо петлями всю ширину вирізу.

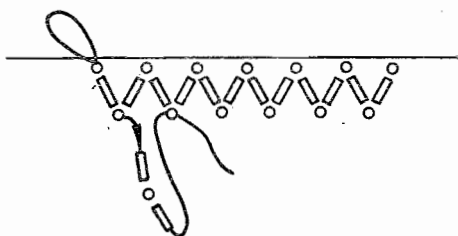
Другий ряд набираємо так: закріпивши нитку і просунувши голку крізь бусинку, стеклярус і бусинку останньої петлі першого ряду (рис. 75), набираємо на голку стеклярус, бусинку, стеклярус. Просуваємо голку крізь середню бусинку сусідньої петлі першого ряду, набираємо нову петлю на голку в такій самій послідовності: стеклярус, бусинку, стеклярус. Знову просуваємо голку крізь бусинку петлі першого ряду і т. д. до кінця другого ряду.

Просунувши голку крізь стеклярус і бусинку останньої петлі другого ряду, набираємо третій ряд у такій самій послідовності, як і другий. Перехід до четвертого ряду робимо так само, як і до третього, — крізь стеклярус і бусинку. Так зашиваємо весь трикутник вирізу, закінчуючи однією петлею.

Добре поєднуються в оздобленні блискітки з бісером і стеклярусом з оздоблювальними швами. Блискітки можна розкидати по всьому виробу, прикріплюючи кожен бісером. Робимо це так: на тканині з виворітного боку в наміченому місці закріплю-



Рис. 76. Виконання вишивки блискітками і бісером (а, б) та фрагменти цієї вишивки (в — е).

ємо нитку, виколюємо голку на лицьовий бік і протягуємо її крізь дірочку блискітки. Потім набираємо бісер і, повертаючись крізь дірочку блискітки, закріплюємо нитку на виворітному боці виробу.

Можна створити рисунок з блискіток, якщо половину пришитої блискітки перекрити новою. Для цього до початку рисунка прикріплюємо нитку, крізь дірочку блискітки протягуємо голку і пришиваємо блискітку біля краю по наміченій лінії. Тут голку знову виколюємо на лицьовий бік краю блискітки, протягуємо нову блискітку і пришиваємо її, перекриваючи половинку вже пришитої блискітки, і т. д.

Виходять оригінальні квіти, вишиті з блискіток різного діаметра і бісеру (рис. 76). Для цього, намітивши середину квітки, проводимо коло радіусом 1 см і ділимо його на 5—6 частин (за кількістю пелюсток). Після цього закріплюємо голку всередині квітки, виколюємо її на лицьовий бік, набираємо для пелюстки 3 бісеринки, 1 блискітку меншого діаметра, 2 бісеринки, 1 блискітку більшого діаметра, 1 бісеринку і голку вколюємо в намічену точку краю квітки. Потім закріплюємо нитку, голку знову виколюємо всередині квітки, набираємо нову пелюстку і т. д.

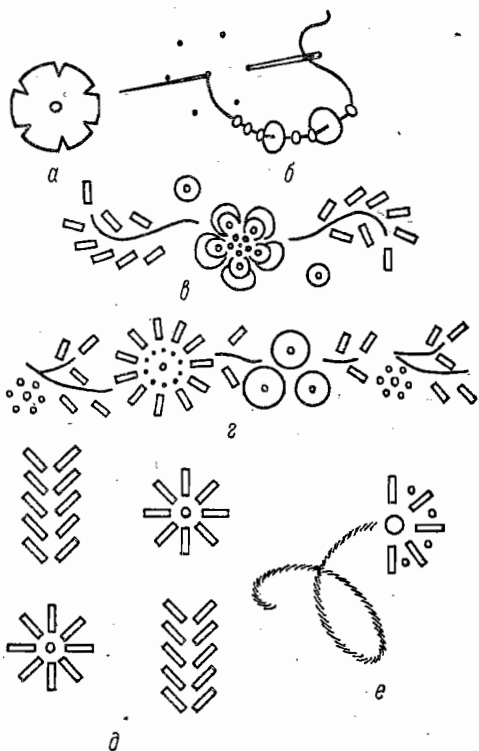
Листочки вишиваємо тамбурним швом, стеклярусом або штрихами (рис. 76, *в* — *е*). Щоб блискітки не деформувались під впливом тепла і пари, цю вишивку не можна прасувати гарячою праскою по лицьовому боку, а також через вологу тканину.

### ОЗДОБЛЕННЯ ПУХОМ

Оздобленням, що імітує лебедячий пух і виконане з пуху свійської птиці (індички, гуски), прикрашають плаття, призначені

для урочистих випадків. Це оздоблення має гарний вигляд, якщо його розмістити як опушку по краю вирізу горловини, низу рукава, пелерини тощо. Перед тим як почати виготовляти оздоблення, треба приготувати пух — звільнити пір'я від затверділої основи. Для цього розриваємо кожну пір'яну від верху до основи, як показано на рис. 77, *а*, *б*, — утворюється легкий пух на тонкій плівці основи. Коли розриваємо пір'яну, плівка

Рис. 77. Відокремлення пуху від основи пір'я.

основи скручується, і щоб розправити її, треба намочити пух, що закрутився, в теплій воді, просушити і розпушити його.

Після цього беремо тасьму або смужку тканини, довжина якої така сама, як і довжина коміра, низу рукава або плаття, —

шириною 2,5—3 см. На цю смужку по довжині нашиваємо підготовлений пух. Не рекомендується пришивати пух ручним способом, оскільки нитка заплутується в пуху і утруднює роботу.

Пух настрочуємо на машині вздовж смужки (рис. 77, в). Притримуючи пух пальцями лівої руки, строчку прокладаємо по основі пуху поряд з плівкою основи. Настрочивши один ряд, поряд настрочуємо другий ряд і т. д., поки не зашиємо всю смужку тканини. Готове оздоблення прикріплюємо за тасьму до готового виробу (рис. 78). Білий пух можна пофарбувати в будь-який колір аніліновим фарбником, розчинивши його в окропі. В цей розчин пух треба опустити на кілька хвилин.

### ЗНІМНІ ОЗДОБЛЮВАЛЬНІ КОМІРИ

Знімні коміри — найпоширеніший вид оздоблення жіночого одягу.

Конфігурація коміра має підкреслювати позитивні риси зовнішності. Так, наприклад, жінкам з овальним обличчям більше пасують коміри типу шалі, вузькі, а з обличчям видовженої форми — ширші. Залежно від призначення одягу вибирають і тканину для оздоблювального коміра.

Для одягу ділового призначення пасують коміри з однотонної, найчастіше бавовняної тканини, типу піке, рогожки, із смужкуватої і картатої тканин, а також з рисунком у горох. Комір можна оздобити кантом, бейкою, тасьмою, декоративною строчкою.

Дуже зручне знімне оздоблення, що складається з коміра і манжет; коміра і планки; коміра і галстука. В даний час велику популярність, особливо серед молоді, мають коміри типу матроських, оздоблених тасьмою, строчкою або емблемою. Для



Рис. 78. Оздоблення пухом і вишивкою стеклярусом.



нарядного одягу коміри оздоблюють оборочками, мереживом, а також вишивкою нитками, бусами, шнуром.

Рисунки викрійок комірів, наведених у даній книжці, побудовано за міркою половини окружності шиї, а манжети — за міркою окружності зап'ястя руки. Для того щоб комір-стойка краще прилягав до шиї, при розкрої переду виробу глибину вирізу горловини зменшують на 1 см.

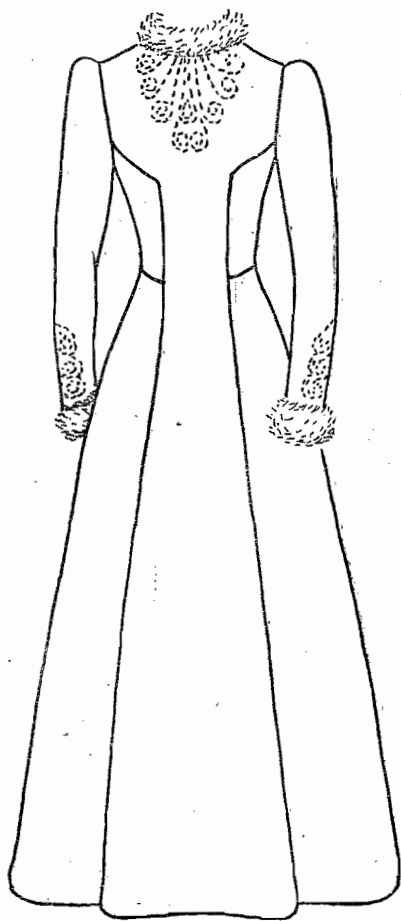
### Коміри до основного вирізу горловини

**Подвійний напівкруглий комір із стойкою і відкладним коміром.** Оздоблювальний комір такого типу можна виконати за двома варіантами: прикріпити на оброблений виріз горловини, щоб він утворив подвійний комір (рис. 19 кольоровий), або надіти під виріз, щоб він утворив комір-стойку або відкладний (рис. 20 і 21 кольорові).

Викройки подвійного напівкруглого коміра із стойкою наведено на рис. 79, а, б, а подвійного напівкруглого і відкладного коміра — на рис. 79, в. Викройку манжети, яка відповідає коміру, наведено на рис. 79, г.

**Обробка коміра.** Для напівкруглого коміра викруємо з оздоблювальної тканини дві деталі: верхній комір з припуском на шви 0,7 см і підкомір з припуском 0,5 см.

Стойку викруємо з трьох деталей: верхнього коміра та підкоміра — з оздоблювальної тканини і прокладки — з бавовняної тканини. Верхній комір складаємо з підкоміром лицьовими боками всередину, суміщуючи їх середини і обрізні краї, зметуємо по коміру і обшиваємо по підкоміру, потім комір вивертаємо на лицьовий бік, виметуємо по підкоміру з перекантовкою верхнього коміра на 0,1 см і припрасуємо.



Рис. 79. Подвійні знімні коміри і манжети.

До виворотного боку верхнього коміра-стойки приметуємо прокладку, верхній комір-стойку складаємо з підкоміром лицьовими боками всередину, зметуємо з боку верхнього коміра з припасадкою на заокругленнях і обшиваємо з боку підкоміра. Прокладку біля строчки висікаємо, стойку вивертаємо на лицьовий бік, виметуємо з боку підкоміра і припрасуємо. Потім верхній комір круглого коміра і коміра-стойки складаємо лицьовими боками всередину, су-

міщуючи їх середини і зрізи, зметуємо з боку напівкруглого коміра і зшиваємо з боку стойки. Шов зшивання надсікаємо в кількох місцях. Підкомір напівкруглого коміра приметуємо до прокладки. Підкомір стойки підгинаємо, приметуємо, закриваючи шов пришивання, і підшиваємо потайними стібками. Готовий комір припрасовуємо.

**Обробка манжети.** Манжета складається з двох деталей: верхньої манжети і підманжети. Викроюємо манжету з припуском на шов 0,7 см, а підманжету — з припуском 0,5 см. Манжету безфігурного краю можна викроїти по згину разом з підманжетою. Викроєні манжету з підманжетою складаємо лицьовими боками всередину, зметуємо і зшиваємо по всіх обрізних краях, залишаючи незащитими 4—5 см, через які манжету вивертаємо на лицьовий бік, а потім зашиваємо їх. Манжету виметуємо з боку підманжети і припрасовуємо.

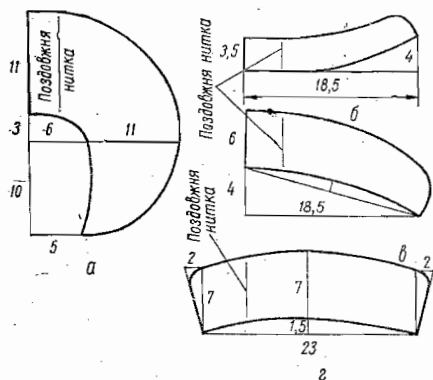
### **Відкладний комір із знімною планкою або з галстуком.**

Відкладний комір із знімною планкою або з галстуком показано на рис. 22 і 23 (кольорових). Викройку коміра, планки і галстука показано на рис. 80, а, б.

**Обробка коміра.** Комір складається з трьох деталей: верхнього коміра, підкоміра — з оздоблювальної тканини і прокладки — з бавовняної тканини (коленкору і бязі). Верхній комір і прокладку викроюємо по кінцях і відлітному краю з припуском на шви по 0,7 см, а підкомір — 0,5 см. Верхній комір припосаджуємо для перекантовки. По лінії пришивання до коміра і підкоміра додаємо по 1 см. З оздоблювальної тканини викроюємо косу або поперечну смужку так, щоб ширина її дорівнювала 4,5 см, а довжина — лінії пришивання коміра.

Прокладку приметуємо з виворітного боку верхнього коміра, після чого комір і підкомір складаємо лицьовими боками всередину, суміщуючи середину і кінці, зметуємо по коміру, припосаджуємо в кутиках верхній комір, обшиваємо з боку підкоміра. Прокладку і шви в кутиках біля строчки підрізуємо.

В угнутих зрізах фігурних комірів робимо надсічки, не доходячи до строчки на 0,1—0,2 см. Потім комір вивертаємо на лицьовий бік, виметуємо з боку підкоміра з перекантовкою верхнього коміра на 0,1 см і припрасовуємо. До лінії пришивання коміра приметуємо і пришиваємо викроєну смужку з боку підкоміра, смужку відгинаємо з боку коміра, зрізи підгинаємо всередину, приметуємо, закриваючи шов пришивання, і настрочуємо на відстані 0,1 см від підігнутого краю.

Одинарний комір по відлітному краю і кінцях обробляємо мереживом або окантувальним швом.

**Обробка знімного відкладного коміра з оборкою, мереживом або кантом.** Верхній комір викроюємо з припуском на шви 0,7 см, а підкомір — 0,5 см. До лінії пришивання в обох деталях додаємо по 1 см. Для оборки викроюємо косу або поперечну смужку з основної або оздоблю-

вальної тканини шириною 3,5—4 см, а довжиною — в 1,5 раза довшу від лінії пришивання оборки, тобто відлітного краю і кінців коміра.

Зріз відлітного краю оборки обробляємо швом зигзаг, поперечні зрізи підгинаємо і підшиваємо вручну, а верхній край



Рис. 80. Відкладний комір із планкою і галстуком.

призбираємо на машині або вручну і рівномірно розподіляємо зборки по всій довжині оборки. Після цього оборку виворітним боком накладаємо на лицьовий бік підкоміра і приметуємо, розподіляючи більше зборок на кутиках або заокругленнях, і пришиваємо. Підкомір з пришитою оборкою складаємо з верхнім коміром лицьовими боками всередину, зметуємо і обшиваємо з боку підкоміра по строчці пришивання оборки. Шви в кутиках підрізаємо. Комір вивертаємо на лицьовий бік, виметуємо і припрасовуємо.

Обробку краю коміра мереживом описано на стор. 46.

Для оздоблення коміра кантом викроємо косу смужку шириною 2,5 см, а довжиною — рівною довжині відлітного краю коміра плюс 3 см на шви і припосадку в кутиках. Смужку складаємо виворітним боком всередину і припрасовуємо. Кант приметуємо на лицьовий бік підкоміра, припосаджуємо в кути-

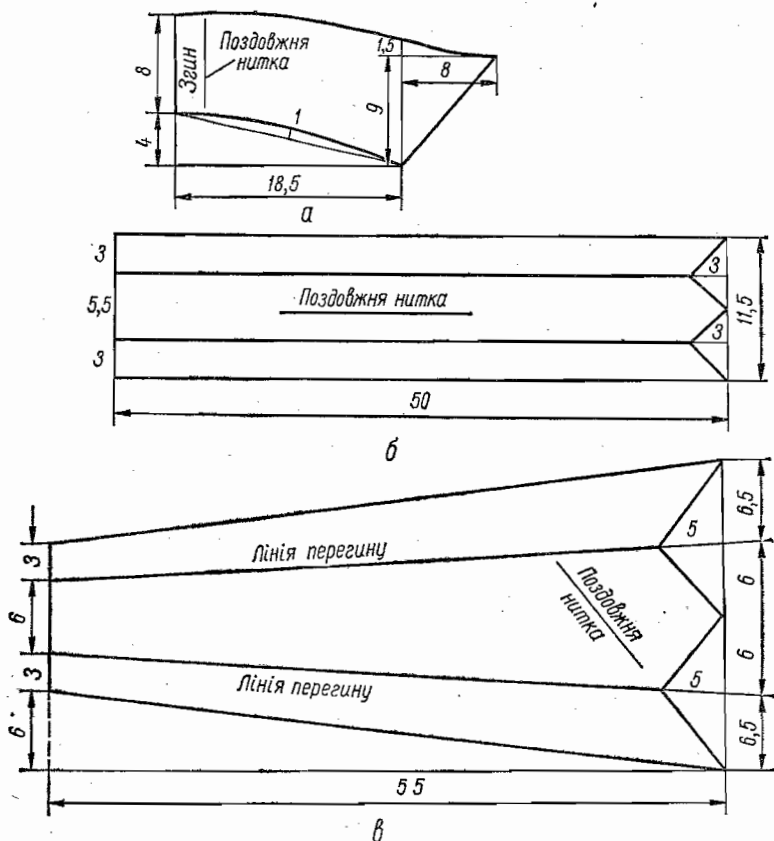

Рис. 81. Відкладний комір, галстук і манжета.

ках і пришиваємо. Дальша обробка коміра з кантом така сама, як і коміра з оборкою.

Обробка знімного відкладного коміра з підкрійною бейкою. Для розкрою коміра заготовляємо дві викройки. На одній, призначеній для верхнього коміра, намічаємо лінію пришивання бейки, яка повторює форму краю коміра, і відрізаємо її. На частині викройки, що залишилася, викроємо верхню частину коміра, а на відрізній — оздоблювальну бейку з припуском на шви 0,7 см. На другій цілій викройці викроємо підкомір з припуском на шви 0,5 см. Внутрішні обрізні краї бейки надсікаємо в кутиках або в угнутих лініях і відгинаємо навиворіт. Потім бейку лицьовим боком накладаємо на лицьовий бік коміра, суміщуючи зрізи, приметуємо і пришиваємо. Шви пришивання розпрасовуємо або запрасовуємо в бік бейки.

Комір можна обробити накладною бейкою. Для цього на викройку коміра наносимо форму оздоблювальної бейки, копіюємо її на оздоблювальну тканину і викроємо. Потім викроємо верхній комір і підкомір і на верхньому комірі намічаємо лінії настрочування бейки. Внутрішні обрізні краї бейки в кутиках або заокругленнях надсікаємо, відгинаємо їх навиворіт і припрасовуємо. Бейку накладаємо виворітним боком на лицьовий бік верхнього коміра, приметуємо і настрочуємо. Деталі цього коміра з'єднуємо так само, як і попередніх комірів.

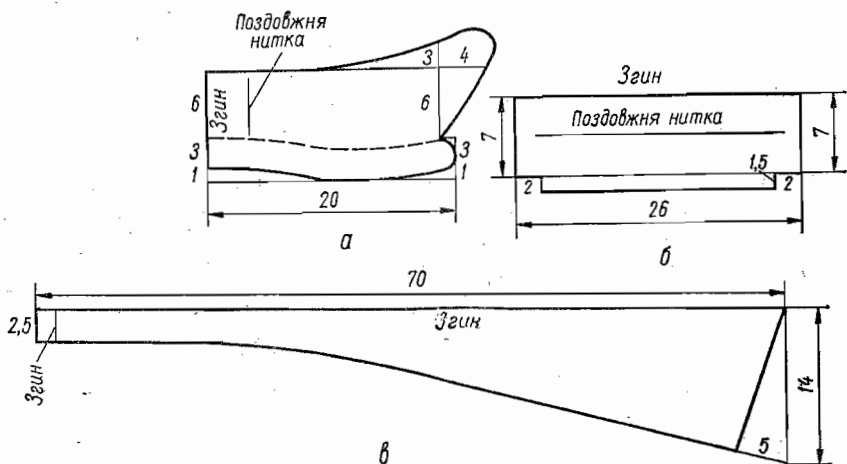
**Обробка знімної планки.** Планку викроємо з припуском на шви 0,7 см, а потім складаємо лицьовим боком всередину і зшиваємо вздовж планки.

Планку складаємо так, щоб шов був посередині, розпрасуємо його і зшиваємо мисик. Потім планку вивертаємо на лицьовий бік, виметуємо і припрасуємо. Додатковим оздобленням до планки можуть бути оборочки або мереживо.

**Обробка галстука.** Галстук викроємо з припуском на шви 0,7 см (рис. 80, в).

Смужку для галстука викроємо шириною 4,5 см, а довжиною — рівною окружності шиї плюс 1,5 см на шви. Планку для утворення вузла викроємо шириною 11 і довжиною 10 см.

Галстук, смужку і планку складаємо лицьовими боками всередину, зметуємо і зшиваємо, шви розпрасуємо, а потім зшиваємо широкий кінець галстука. Після цього вивертаємо їх на лицьовий бік (галстук через верхній зріз), кутики виправляємо і виметуємо по краях. Верхній зріз галстука відгинаємо на 2,5 см і прикріплюємо планку для вузла. В підігнутий верхній зріз галстука протягуємо смужку і оформляємо верхній вузол. Готовий галстук надіваємо під комір і смужку ззаду застібаємо.

**Знімний відкладний комір з суцільнокроєною стойкою, галстуком і манжетами.** Викройки коміра (рис. 24 кольоровий), галстука і манжет показано на рис. 81, а—в.

Комір і манжети обробляємо так само, як комір і манжети, описані на стор. 89. Галстук зметуємо і зшиваємо, залишаючи посередині незашитими 3—4 см, через які вивертаємо його на лицьовий бік, виметуємо по краях і припрасуємо.

### **Коміри до подовженого вирізу горловини**

**Знімні комір-шалька і манжети з фігурними краями.** Викройки коміра (рис. 25 кольоровий) і манжет показано на рис. 82, а, б. Обробка їх така сама, як і попередніх.

**Знімні стояче-відкладний комір і манжети.** Викройки коміра (рис. 26 кольоровий) і манжет показано на рис. 83, а, б. Обробку їх описано на стор. 89.

**Матроський комір.** Цей комір з галстуком і манжетами (рис. 27 кольоровий) виконують з будь-якої цупкої оздоблювальної тканини. Оздоблюють їх сутажем, бейкою, в'юнчиком, аплікацією тощо. Викройки коміра, манжет і галстука показано на рис. 84, а—в.

**Обробка коміра, манжети і галстука.** Комір і манжети викроємо з оздоблювальної тканини, а підкладку — з більш тонкої, але бажано в тон коміра і манжет. Галстук і планку викроємо з оздоблювальної тканини.

Зметуємо комір з підкладкою, посередині по лінії пришивання вкладаємо складену по довжині вдвоє косу смужку довжиною 18 і шириною 2 см. Потім зшиваємо, залишаючи посередині

незащитими 4—5 см, через які вивертаємо комір на лицьовий бік, виметуємо і припрасуємо.

Галстук і планку складаємо лицьовими боками всередину, зметуємо, зшиваємо, вивертаємо їх на лицьовий бік, кінці галстука підгинаємо всередину на 0,5 см і підшиваємо потайними стібками. На кінцях галстука обметуємо петельки, перегинаємо галстук пополам по ширині і протягуємо його через оброблену планку. Готовий галстук пристібуюмо до блузки під коміром.

Манжети з підкладкою складаємо лицьовими боками всередину, зметуємо і зшиваємо, а потім вивертаємо їх на лицьовий бік, виметуємо і припрасуємо.

Вставку до матроського коміра викруємо подвійну з тієї самої тканини, що й блузка. Зметуємо її і зшиваємо, а потім вивертаємо її на лицьовий бік, виметуємо по краю і припрасуємо. Готову вставку пристібуюмо до обробленого вирізу горловини.

**Знімний комір фігурна шалька із заходом, оздоблений вишивкою.** Викрійку коміра (рис. 28 кольоровий) показано на рис. 85.



Рис. 82. Комір фігурна шалька і манжета.



Рис. 83. Стояче-відкладний комір і манжета.

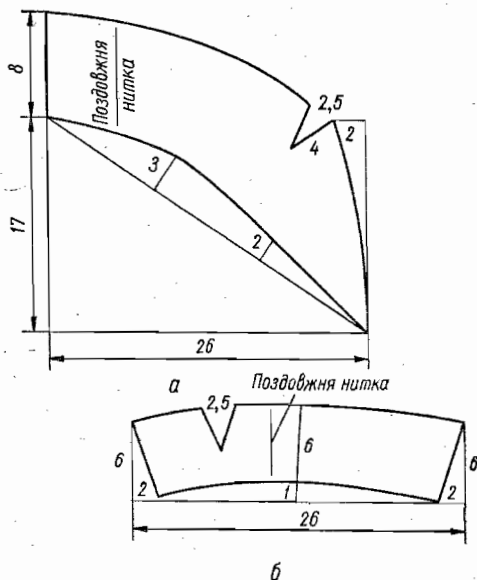

Рис. 84. Матросський комір і манжета.

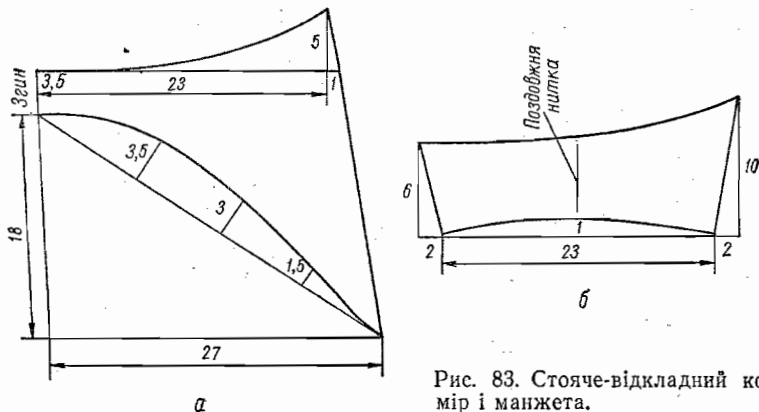

Рис. 85. Комір фігурна шалька із заходом.

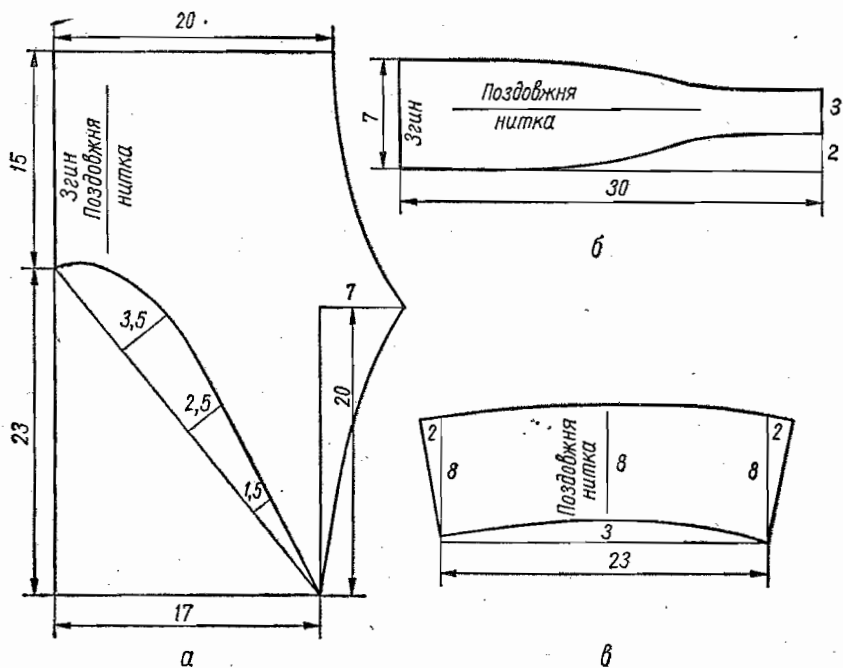

Рис. 86. Комір до овального і квадратного вирізів горловини.

Обробку коміра описано на стор. 89.

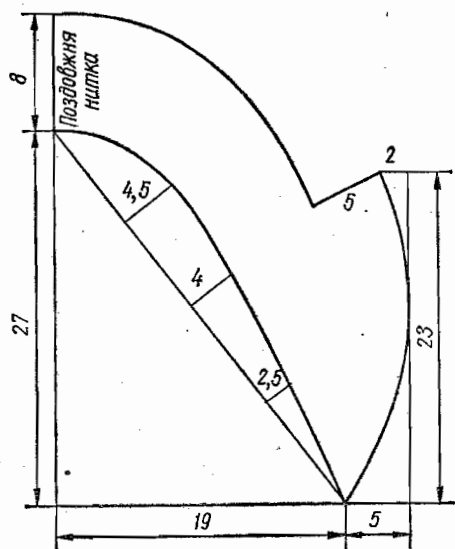
**Знімний комір до овального і квадратного вирізу горловини.** Викрійку коміра (рис. 29 кольоровий) показано на рис. 86. Обробку коміра описано на стор. 89.

**Знімний комір, викрое-ний разом з галстуком.** Викрійку коміра (рис. 30 кольоровий) показано на рис. 87. Галстук протягуємо в петлю, розміщену на 3—4 см нижче від вирізу горловини.

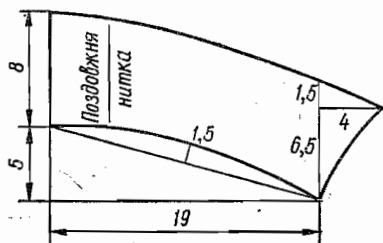

Рис. 87. Комір з галстуком.



Рис. 88. Косинка-вставка.

**Косинка-вставка.** Такий вид оздоблення (рис. 31 кольоровий) виконують з м'якої легкої тканини, яку кутом прикріплюють до вирізу горловини, а кінці, охоплюючи шию, зав'язують спереду або скріплюють брошкою. Викрійку косинки показано на рис. 88.

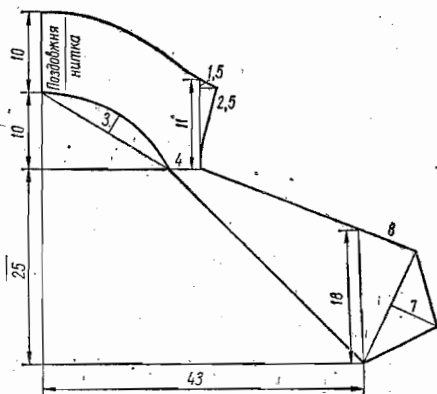
### ОЗДОБЛЕННЯ НАКЛАДНИХ КИШЕНЬ

Залежно від призначення одягу — діловий, повсякденний, для відпочинку, нарядний — вибирають форму кишені і її оздоблення.

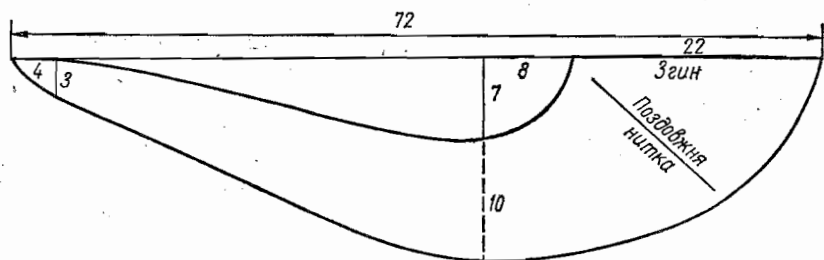
Сучасна мода пропонує накладні кишені квадратної і прямокутної форми, овальної і навіть округлої (найбільше підходять молоді). Кишені типу «форменого одягу» — із зустрічною складкою і клапаном — підкреслюють спортивний характер костюма. Накладні кишені, оздоблені кантом, залежно від фактури канта є убранням одягу ділового і для відпочинку (тут доречні яскраві декоративні канти).



Природно, що накладні кишені, оздоблені оборочкою або мереживом, бахромою або аплікацією, надають платтям нарядності й святковості.

Для оборок найчастіше використовують легкі тканини або шовк, з якого пошито виріб.

### Оздоблення кишені кантом, оборкою, мереживом

Кишеню викроюємо по викрійці (рис. 89, *a—г*) з припуском на шви 0,7 см, а до верхнього краю додаємо 3,5 см або викроюємо окремо обшивку.

Для канта з оздоблювальної тканини викроюємо косу смужку шириною 4 см, з них 1,5 см — на шов. Довжина смужки дорів-



Рис. 89. Оздоблення кишені оборкою, підкрійною і косою бейками.

ное лінії пришивання плюс 3,5 см на шви і припасадку. Спочатку зашиваємо поперечні краї смужки, а потім смужку складаємо пополам і припрасовуємо. Кант накладаємо на лицьовий бік кишені, верхню частину його підгинаємо разом з верхнім краєм кишені і приметуємо з припасадкою канта на заокругленнях. Припуск на обробку верху кишені підгинаємо на лицьовий бік і приметуємо. Після цього пришиваємо кант і одночасно зшиваємо з припуском на обробку верху, а потім припуск по верхньому краю і шви пришивання канта відгинаємо на виворітний бік кишені і припрасовуємо. Готову кишеню настрочуємо на виріб по строчці пришивання канта.

Для оздоблення кишені оборкою викроюємо косу або поперечну смужку з оздоблювальної тканини шириною 3,5 см, а довжиною — в 1,5 раза довшою від ліній пришивання. Відлітний край оборки обробляємо швом зигзаг, а поперечні краї підшиваємо вручну. Верхній край оборки призбируємо, а саму оборку приметуємо на лицьовий бік кишені з припасадкою на заокругленнях. Дальша обробка кишені така сама, як і кишені з кантом. Замість оборки кишеню можна оздобити мереживом.

## Оздоблення кишені підкрійною бейкою

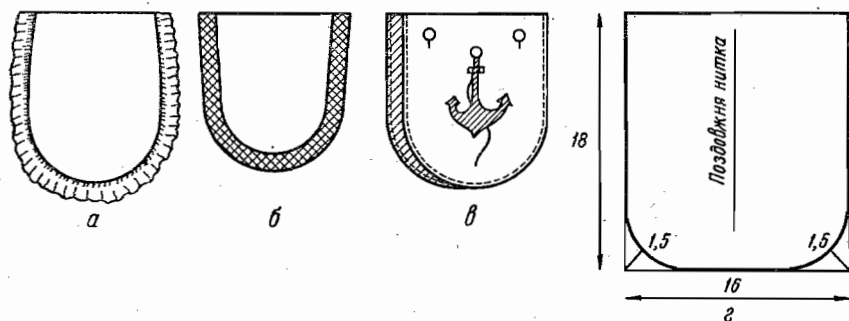
Викройку для кишені (рис. 89, б) робимо подвійною, тобто із згином по лінії верху. Потім, відступивши від згину на 3,5 см, викройку розрізаємо. На більшій частині викройки, призначеній для верху кишені, намічаємо ширину оздоблювальної бейки і відрізаємо її. На частині викройки, що залишилася, викроюємо верхню кишеню і бейку з оздоблювальної тканини з припуском на шви 0,7 см. Підкладку викроюємо по меншій викройці з припуском на шви 0,5 см.

Бейку і кишеню складаємо лицьовими боками всередину, суміщуючи зрізи, зметуємо і зшиваємо їх, шов розпрасовуємо, надсікаємо в кутиках або запрасовуємо в бік бейки. Верхню частину кишені зшиваємо з підкладкою, залишаючи незашитими кілька сантиметрів, через які кишеню вивертаємо на лицьовий бік, виметуємо по краю і припрасовуємо. Готову кишеню приметуємо до виробу і пришиваємо ручними потайними стібками.

## Оздоблення кишені косою бейкою

Кишеню (рис. 89, в) викроюємо з тканини плаття з припуском на шви 0,7 см, а до верхнього краю додаємо на обробку 5 см або підкроюємо обшивку (рис. 89, г).

Бейку викроюємо з оздоблювальної тканини по косій нитці шириною 5,5 см, а довжиною — рівною трьом бокам кишені разом з верхнім припуском. Потім косу бейку складаємо лицьовим боком всередину і намічаємо середину, для цього запрасовуємо її і прострочуємо швом шириною 0,1 см від згину. Після цього бейку лицьовим боком накладаємо на лицьовий бік кишені, суміщуючи зрізи, приметуємо і пришиваємо. Шов пришивання і бейку відгинаємо навиворіт і по лицьовому боку кишені прострочуємо швом шириною 0,1 см.

Другий обрізний край бейки підгинаємо навиворіт на 0,7 см і запрасовуємо. Бейку складаємо пополам, утворюючи всередині складочку (під кишенню). Готову кишеню накладаємо на виріб, приметуємо і настрочуємо по краю бейки швом шириною 0,1 см. Зріз припуску до верхнього краю кишені відгинаємо навиворіт і прикріплюємо вручну, потім весь припуск відгинаємо навиворіт і виметуємо петельку. Бічні краї припуску підгинаємо, закриваючи шов пришивання бейки, і підшиваємо вручну. Верхні кути кишені прикріплюємо до виробу вручну з виворітного боку.

## Оздоблення кишені аплікацією

Накладну кишеню (рис. 90, а) у вигляді великого овала можна використати як оздоблення домашнього або пляжного одягу. Викройку такої кишені показано на рис. 90, б.

Кишеню викроюємо з припуском на шви 0,5 см, а підкладку до неї — без припуску. На викроєну кишеню наносимо рисунок аплікації і лінію входу в кишеню.

Виконання аплікації описано на стор. 78.

Кишеню складаємо з підкладкою лицьовими боками всередину, зметуємо і обробляємо рамку входу в кишеню. Потім рамку



Рис. 90. Оздоблення кишені аплікацією.

розрізаємо від середини до кінців, не дорізаючи до краю на 1 см, а в кутиках робимо надсічки, утворюючи трикутники. Через розріз підкладку вивертаємо навиворіт. Лінію входу в кишеню виметуємо, а трикутники прикріплюємо до підкладки. По лицьовому боку вхід у кишеню прострочуємо оздоблювальною строчкою. Зрізи кишені відгинаємо на підкладку, виметуємо її, а потім по краю кишені приметуємо тасьму в'юнчик в один або два ряди. Готову кишеню настрочуємо на виріб.

### Оздоблення кишені бахромою

Викройки кишені і заката показано відповідно на рис. 91, а—в.

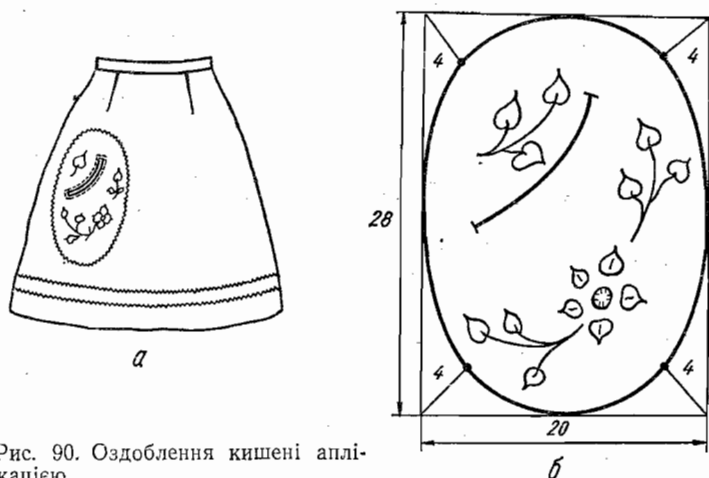
Кишеню викроюємо разом із закатом. Обшивку до заката викроюємо з припуском на шви по 0,7—1 см. Підкладку викроюємо коротшою від кишені на ширину обшивки і вужчою від кишені на 0,2 см. Потім обшивку зметуємо і зшиваємо з підкладкою, залишаючи незастроченими 5—6 см.

Підкладку з обшивкою накладаємо лицьовим боком на лицьовий бік кишені, суміщуючи зрізи, приметуємо і обшиваємо. Шви в кутиках підрізаємо, залишаючи 0,3—0,4 см. Кишеню вивертаємо через незастрочений отвір на лицьовий бік, отвір зашиваємо і виметуємо кишеню по краю з перекантовкою кишені

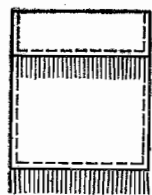

а

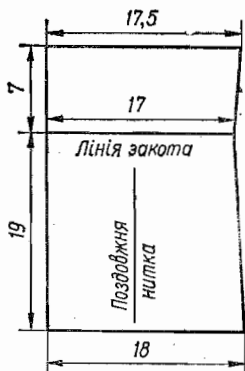

б

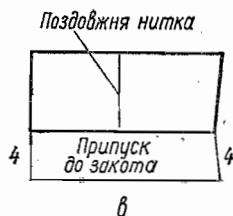

в

Рис. 91. Оздоблення кишені бахромою.

і обшивки. Низ кишені і заката оздоблюємо бахромою (виготовлення бахромі описано на стор. 109). Готову кишеню приметуємо до виробу і настрочуємо.

### Оздоблення кишені з клапаном, зустрічною складкою і строчкою

Викройки кишені і клапана показано відповідно на рис. 92, а, б і в.

Викройку кишені по лінії складки розрізаємо, накладаємо її на тканину, розсуваючи посередині на 6 см на зустрічну складку, і викруємо кишеню з припуском на шви. До верхнього краю додаємо 0,7 см, а до решти — по 2 см. Для обробки верхнього краю кишені викруємо обшивку з підкладкової тканини шириною 5 см.

Клапан викруємо з основної тканини з припуском на шви по верхньому краю 1,5 см, по бічних і нижньому — по 0,7 см. Підкладку до клапана викруємо також з припуском на шви: по бічних і нижньому краях по 0,5 см, а по верхньому краю — 1,5 см.

Клапан і підкладку складаємо лицьовими боками всередину, суміщуючи зрізи, зметуємо по клапану з припосадкою в кутиках, обшиваємо по підкладці, вивертаємо на лицьовий бік, виметуємо з перекантовкою клапана і припрасовуємо. Потім на клапані обробляємо обметувальну петельку. Складочку на кишені зметуємо і припрасовуємо. Внутрішній зріз обшивки підгинаємо навиворіт на 0,5 см і застрочуємо. До верхнього краю кишені приметуємо обшивку і пришиваємо. Шов відгинаємо навиворіт і зшиваємо бічні краї обшивки і кишені. В кутиках шов підрізаємо, а кишеню вивертаємо на лицьовий бік. Обробляємо нижні кути кишені, зметуємо краї і припрасовуємо.



Рис. 92. Оздоблення кишені з клапаном зустрічною складкою і строчкою.



Рис. 93. Оздоблення кишені строчкою.

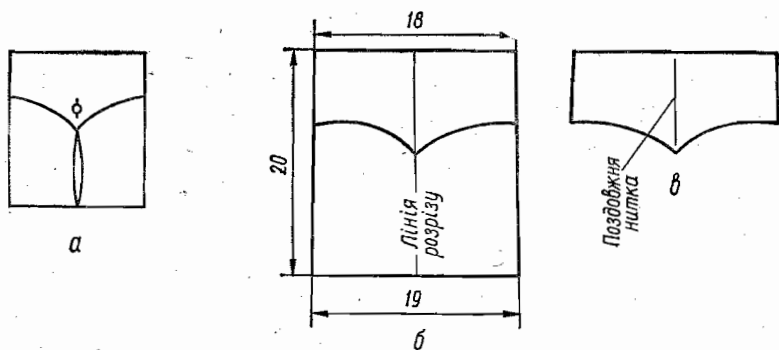

Рис. 94. Оздоблення кишені складочками-защипами.

Готову кишеню накладаємо на виріб по намічених лініях, приметуємо і настрочуємо на відстані 1,5 см від краю. Готовий клапан накладаємо лицьовим боком на кишеню, суміщуючи їх зрізи, приметуємо і пришиваємо. Клапан кишені відгинаємо вниз, прикріплюємо його по краях, припрасовуємо і пристібуюмо до кишені.

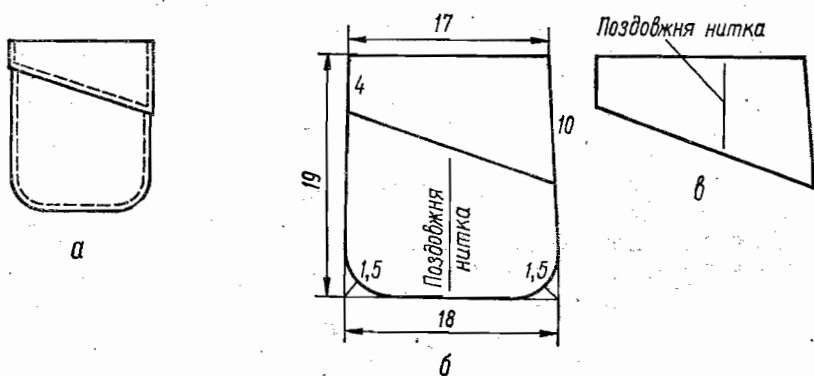
Кишеню можна зробити й на підкладці.

Оздоблення кишені строчкою показано на рис. 93, *а*, складочками-защипами — на рис. 94, *а*. На рис. 93, *б* і *в*, а також 94, *б* і *в* показано відповідно викройки кишені і клапана. Оздоблені строчкою і складочками-защипами ці кишені обробляють так само, як і кишеню, описану на стор. 99. Різниця в обробці полягає лише в тому, що для кишені із складочками-защипами перед тим як викроїти кишеню, треба спочатку на тканині застрочити складочки-защипи.

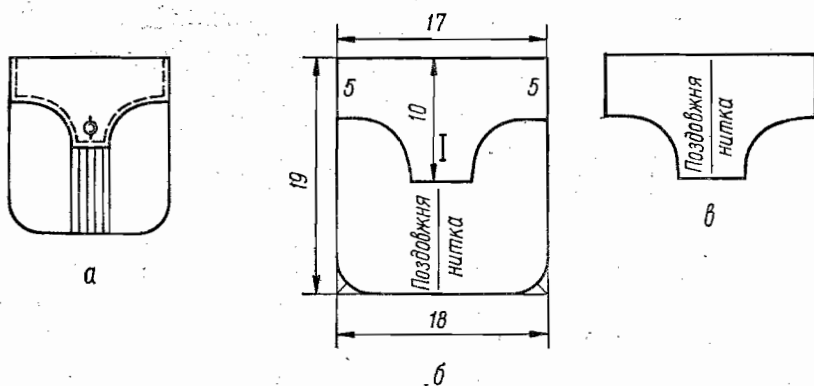
### В'ЯЗАНЕ ОЗДОБЛЕННЯ

Для повсякденних платтів з м'якої шерстяної тканини, а також спортивного одягу добре підходить в'язане оздоблення.

Коміри, манжети, вставки та інші дрібні деталі, низ спортивної куртки і край капюшона можна оздобити крупною в'язкою з шерстяних ниток.

Для того щоб перші петлі в'язання були рівними, рекомендується по краю виробу або по наміченій фасонній лінії прокласти ручний шов «ланцюжок» (рис. 95, *а*, *б*). Цей шов зручно виконувати зверху вниз. На початку наміченої лінії, закріпивши нитку на виворітному боці, виклюємо голку на лицьовий бік і робимо один маленький стібок «назад голкою». Виклюємо голку нижче від стібка, потім тупим кінцем (вушком) вводимо її під стібок справа наліво і виклюємо в ту саму точку, з якої її виклоли. Стібок робимо по вивороту зверху вниз і виклюємо голку нижче від попереднього стібка на довжину наступного стібка і знову вводимо голку під стібок справа наліво і т. д. Розмір стібка залежить від товщини ниток, якими надв'язують деталь.

Потім кожен петлю прошитого ланцюжка набираємо на спиці і пров'язуємо. При такому способі надв'язування можна виконати не тільки по краю деталі, а й по цілій, нерозрізаній



Рис. 95. Стібки ланцюжком (*а*) і надв'язка манжети (*б*).

деталі. Проклавши шов «ланцюжок» по будь-якій фасонній лінії, надв'язкою можна імітувати кокетку, вставку, кишеню, клапан тощо. Нитки для оздоблення повинні гармоніювати за кольором з тканиною і відповідати їй за щільністю. У виробках з вибивних шерстяних тканин оздоблення «резинка» добре зв'язати у смужку з кольорових шерстяних ниток в тон вибивного рисунка.

Якщо надв'язуємо край деталі, то треба відступити від зрізу на ширину підгину і по лінії підгину прокласти шов «ланцюжок», набрати петлі ланцюжка на спиці і потім надв'язати. Після цього обрізний край деталі обметуємо, прикріплюємо легкими стібками так, щоб шви були непомітними з лицьового боку.

Цікавим є і другий вид оздоблення — в'язання крючком з бавовняних, шовкових і шерстяних ниток мережива і тасьми, якими можна обв'язувати краї деталей або вив'язати їх окремо і прикріпити на виріб за фасонними лініями. Таким видом оздоблення можна прикрасити вироби з лляних, цупких, шовкових і шерстяних тканин.

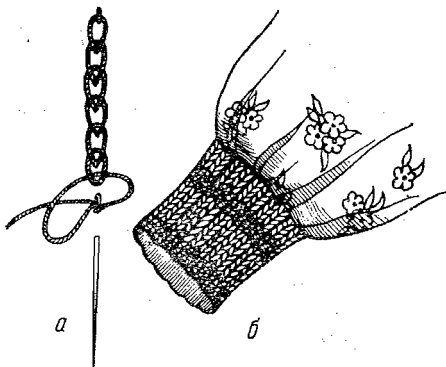
Нитки, з яких в'яжуть таке оздоблення, повинні відповідати тканині виробу. До виробів з лляних тканин в'язане оздоблення добре виготовити з сурових бавовняних ниток, до виробів з шовку — з цупких шовкових ниток, а до виробів з шерстяних тканин — з ниток, витягнутих з тієї ж тканини. Для цього під час розкрою виробу бажано залишити рівну смужку вздовж пружка тканини, щоб витягнуті нитки були довгими. Можна також використати шерстяні нитки в тон виробу або яскраво-контрастного кольору. Таке оздоблення добре поєднувати з невеликою вишивкою.

### **Зразки мережива, зв'язаного крючком**

**Зразок 1.** За фасонною лінією або згином деталі (рис. 96, а) прокладаємо ручний шов «ланцюжок», пров'язуємо на ньому три петлі ланцюжка, а в наступних двох ланках прокладеного ланцюжка в'яжемо два стовпчики без накиду і повторюємо три петлі ланцюжка, знову в'яжемо два стовпчики без накиду і так до кінця оздоблювальної лінії.

**Зразок 2.** В'яжемо ланцюжок, який по довжині дорівнює краю оздоблювальної деталі або фасонній лінії (рис. 96, б). Перший ряд пров'язуємо стовпчиками без накиду. Другий ряд в'яжемо так: в'яжемо чотири петлі ланцюжка, пропускаємо одну петлю попереднього ряду, в наступну петлю вив'язуємо стовпчик без накиду. Цей зразок можна в'язати іншим варіантом: перший і другий ряди в'яжемо стовпчиками без накиду, у третьому — в'яжемо п'ять петель ланцюжка, пропускаємо одну петлю попереднього ряду і в наступній петлі пров'язуємо напівпетлю. Так повторюємо до кінця ряду.

**Зразок 3.** Мереживо в'яжемо окремо (рис 96, *в*), а потім вручну прикріплюємо його по фасонній лінії. Спочатку в'яжемо ланцюжок, потім перший і другий ряди пров'язуємо стовпчиками без накиду. У третьому ряду вив'язуємо три петлі ланцюжка, вводимо крючок у другу петлю попереднього ряду,



Рис. 96. Зразки мережива, зв'язаного крючком.

пров'язуємо два стовпчики без накиду і знову три петлі ланцюжка, пропускаємо одну петлю попереднього ряду і в наступній петлі пров'язуємо два стовпчики без накиду. Так повторюємо до кінця ряду.

**Зразок 4.** По краю деталі або фасонній лінії прокладаємо ланцюжок.

Перший ряд пров'язуємо стовпчиками без накиду. Другий ряд: в'яжемо три петлі ланцюжка, пропускаємо одну петлю попереднього ряду і в наступній петлі вив'язуємо стовпчик без накиду. Третій ряд: в'яжемо три петлі ланцюжка. Стовпчик вив'язуємо, вводячи крючок у середню з трьох петель ланцюжка попереднього ряду. Це мереживо можна доповнити, якщо протягнути між другим і третім отворами рядів вузьеньку стрічку або зв'язаний шнурочок іншого кольору.

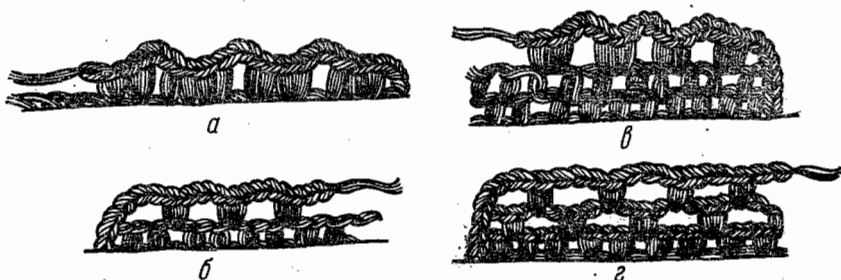
### В'язана оздоблювальна тасьма

Тасьму можна зв'язати крючком або спицями, а також сплести з декількох пасом ниток або шнура.

На вибір тасьму прикріплюємо вручну нитками, підібраними в тон тканини так, щоб стібки були непомітними. Краї виробів повинні бути обробленими і відпрасованими.

### Тасьма, в'язана крючком

**Зразок 1.** Рельєфну тасьму (рис. 97, *а*) можна зв'язати окремо або безпосередньо на виробі. Спочатку в'яжемо ланцюжок або за фасонною лінією прокладаємо шов «ланцюжок», потім, вводячи крючок у середину петлі, вив'язуємо чотири ряди стовпчиків без накиду.



Тасьму можна в'язати й іншим способом (рис. 97, б). Для цього в'яжемо три ряди стовпчиків без накиду. Четвертий ряд в'яжемо також стовпчиками без накиду, але у протилежному напрямі, тобто зліва направо, не перевертаючи деталі.



Рис. 97. Зразки в'язаної тасьми.

**Зразок 2.** Тасьму в'яжемо нитками двох кольорів (рис. 97, в). Для цього беремо два пасма із трьох-чотирьох ниток кожне (це залежить від товщини ниток) і з'єднуємо їх разом. В'яжемо кіску з трьох петель, потім вводимо крючок у першу петлю кіски і пров'язуємо у ній напівпетлю, знову в'яжемо три петлі кіски і, вводячи крючок у першу з трьох зв'язаних петель, пров'язуємо у ній напівпетлю. Так утворюються невеликі зубчики дуже рельєфної тасьми.

#### Тасьма, в'язана на спицях перехватами

Набираємо на спиці вісім петель (рис. 97, г). Зв'язавши початковий ряд, в'яжемо п'ять рядів по лицьовому боку лицьовими петлями, по виворітному — виворітними, всього п'ять рядів. Першу петлю на початку ряду знімаємо непров'язаною, а останню — пров'язуємо як виворітну, це робимо для того, щоб край тасьми був рівним і нерозтягнутим. У шостому ряді (з лицьового боку) першу петлю знімаємо на праву спицю непров'язаною, потім три петлі знімаємо на булавку, залишаємо їх на лицьовому боці, а наступні три петлі пров'язуємо лицьовими. Три петлі з булавки надіваємо на ліву спицю і також пров'язуємо лицьовими, останню петлю пров'язуємо виворітною. Знову в'яжемо п'ять рядів і робимо перехват. Так в'яжемо тасьму потрібної довжини.

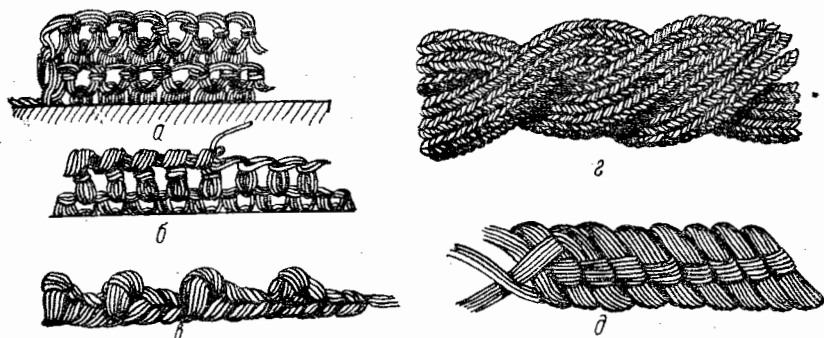
#### Тасьма, сплетена з чотирьох пасом ниток

Тасьму (рис. 97, д) можна виготовити з однотонних ниток, проте особливо яскравою вона буває, коли підібрати чотири яскравих кольори ниток, поєднаних між собою.

У залежності від товщини ниток, кожне пасмо треба в'язати у три — шість ниток. Під час плетіння треба стежити за тим, щоб пасма були плоскими, а не круглими, тоді й тасьма буде плоскою і більш широкою.

Декоративну кольорову тасьму можна зв'язати з тонкого шнура (також у чотири пасма, по два шнури у кожному пасмі). Для виготовлення такої тасьми потрібний плетений шнур з м'яких, яскравих ниток. Така тасьма прикріплюється до виробу булавками, а потім з обох боків — нитками іншого кольору петельним швом і доповнюється декоративними стібками.

### Гіпюрове в'язання

Окремі дрібні деталі у вигляді ромбиків, квадратів, кружалець, кілець, листочків і квітів, зв'язаних крючком — сучасне оздоблення до шерстяних, шовкових і длянних виробів, а також до виробів із трикотажу.

Таке оздоблення виготовляємо з шерстяних, шовкових, віскозних та паперових ниток, а також із ниток, витягнутих з тканини виробу додаванням металізованих ниток.

Розглянемо зразки гіпюрового в'язання.

*Зразок 1.* Із шести петель ланцюжка в'яжемо щільний пружок (рис. 98, а), потім вив'язуємо 13 стовпчиків з накидом. Для закріплення краю нитку треба протягнути через першу петлю ланцюжка. У середині кружка можна прикріпити перлину. Кружечки можна зв'язати різнобарвними з ниток яскравих кольорів і прикріплювати їх на деталях групами, доповнюючи невеликою вишивкою.

*Зразок 2.* Для виготовлення трояндочки (рис. 98, б) в'яжемо ланцюжок з семи петель, замикаємо його у кружок і в'яжемо 15 стовпчиків без накиду. У другому ряду в'яжемо чотири петлі ланцюжка і через дві петлі у третій в'яжемо один стовпчик без накиду. Повторюємо в'язання ланцюжка з чотирьох петель чотири рази. У третьому ряду в фестончиках, що утворилися, в'яжемо один стовпчик без накиду, п'ять стовпчиків з накидом і один стовпчик без накиду. Так повторюємо п'ять раз.

*Зразок 3.* В'яжемо квітку ромашки (рис. 98, в). Середину квітки в'яжемо з жовтих ниток, а пелюстки — з білих. Для того, щоб ромашка була більш витонченою, нитки не повинні бути товстими.



Рис. 98. Зразки гіпюрового в'язання.

Зв'язані три петлі ланцюжка замикаємо у кружок і вив'язуємо напівпетлі, вводячи крючок у ту саму петлю два рази так, щоб утворився щільний кружок. Навколо кружка вив'язуємо сім пелюсток. В'яжемо три стовпчики з двома накидами у ту саму петлю кружка. Коли буде зв'язаний останній із трьох стовпчиків, що утворюють пелюстку, крючок ведемо назад за всі три стовпчики, захоплюємо нитку і протягуємо її у петлю, яка знаходиться на крючку. Між пелюстками в'яжемо п'ять петель ланцюжка.

**Зразок 4.** В'яжемо шість петель ланцюжка і замикаємо їх у кружок, потім в'яжемо шість стовпчиків з накидом, між ними в'яжемо три петлі ланцюжка. У наступному ряду в'яжемо 12 пелюсток, кожна з них складається з дев'яти петель ланцюжка, закріплюємо ці петлі у середину ланцюжка попереднього ряду і у стовпчик (рис. 98, г).

### **Шнур витий**

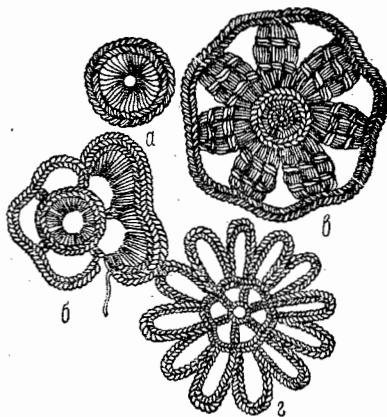
Для виготовлення витого шнура беремо пасмо з 8—12 ниток, середину пасма закріплюємо і, починаючи від середини, скручуємо шнур. Одну частину пасма беремо у праву руку, другу — у ліву між великим і вказівним пальцями обох рук і скручуємо одночасно обидва кінці пасма у правий бік. Пасмо, що знаходиться у правій руці, перекладаємо у ліву руку справа наліво так, щоб воно було зверху, а пасмо з лівої руки — зліва направо. Знову скручуємо обидва пасма між пальцями вправо і, перекладаючи з правої руки в ліву, а з лівої в праву, перекручуємо їх між собою. Так робимо до повного виготовлення шнура. Витий шнур зав'язуємо вузлом. Шнур може бути будь-якої товщини. Його можна зробити двокольоровим і яскравим.

### **Шнур, плетений на пальцях**

Для виготовлення такого шнура беремо два клубка ниток. Нитки складаємо разом і посередині робимо петлю і вузлик, завівши нитку за нитку. Цю петлю піднімаємо на вказівний палець лівої руки, а кінці нитки розводимо в протилежні боки, тримаючи один у правій, другий — у лівій руці.

Міняти місцями кінці ниток не можна. Вузлик на кінці петлі затискуємо між середнім і великим пальцями лівої руки. У цьому положенні починаємо плести шнур у такій послідовності.

Вказівний палець лівої руки вставляємо у петлю, що висить на вказівному пальці правої руки, підхоплюємо протилежну вільну нитку, що йде від клубка, протягуємо її у петлю, утворюючи другу петлю на вказівному пальці правої руки, а з вказівного пальця лівої руки петлю знімаємо. Правою рукою підтягуємо нитку, що знаходиться в правій руці, доки не затягнеться перший вузлик.

Потім вказівний палець лівої руки вставляємо в петлю, що висить на вказівному пальці правої руки, підхоплюємо протилежну вільну нитку, що йде від клубка, протягуємо її в петлю, утворюючи другу петлю на вказівному пальці лівої руки, а з вказівного пальця правої руки петлю знімаємо. Лівою рукою підтягуємо нитку, що знаходиться в лівій руці, доки не затягнеться другий вузлик.

Після 3-го і 4-го вузлика починає вимальовуватися горбочок — початок шнура. В процесі плетіння спочатку горбочок, а потім шнур необхідно весь час перекладати з руки в руку і притримувати тією рукою, з пальця якої знімаємо петлю. Обидві руки працюють навперемінно.

З викладеного можна зробити висновок, що рука, на палець якої набирається петля від клубка, й повинна підтягувати нитку, щоб затягнути вузол, а протилежна рука тільки притримує шнур. Таким чином послідовно повторюємо прийоми, доки не сплетемо всі заготовлені нитки (рис. 99).



Рис. 99. Шнур, плетений на пальцях.

### Шнур, в'язаний крючком

Цей вид шнура являє собою ланцюжок, який в'яжемо крючком. Шнур, зв'язаний з тонких шерстяних або шовкових ниток, придатний для виконання нескладних рисунків. З лицьового боку цей шнур буде плоским, а з виворітного — більш рельєфним, тому його нашивають на виріб виворітним боком наверх. Шнур, зв'язаний товстим крючком з пасма у 8—10 ниток, добре використовувати як пояс.

### Шнур, в'язаний на двох спицях

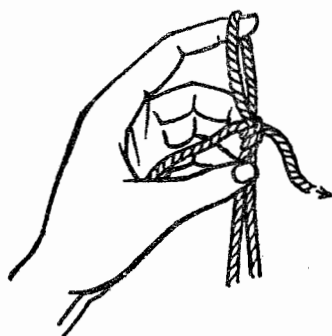
Для в'язання такого шнура беремо товсті шерстяні або шовкові нитки. На дві товсті панчішні спиці (обидва кінці спиць повинні бути робочими) набираємо три — п'ять петель. В'яжемо тільки з лицьового боку, не перевертаючи в'язання. Для цього набрані петлі пересуваємо на правий кінець лівої спиці, а робоча нитка залишається зліва. Пров'язуємо першу петлю і дуже притягуємо нитку з лівого боку до пров'язаної петлі, петлю робимо вільною за рахунок робочої нитки, потім пров'язуємо лишок петель і знову пересуваємо петлі на правий бік спиці, пров'язуємо першу петлю, притягуючи нитку з лівого боку. Шнур

в'яжемо необхідної довжини. Цей шнур можна зв'язати й іншим способом.

На спиці набираємо 8—10 петель і в'яжемо смужку панчішною в'язкою. Потім крайові петлі смужки зшиваємо такою ж ниткою, як і в'язаний шнур, а в середину готового шнура втягуємо пасмо м'яких ниток.

Такий шнур використовуємо для пояса.

### Двокольоровий шнур, виконаний вузликами

Беремо два пасма з 10—15 ниток кожний (залежно від товщини ниток і бажаної товщини готового шнура). Обидва пасма розкладаємо на столі хрестоподібно і на середину кладемо олівець (рис. 100). Кінці пасма повинні бути в такому положенні до кінця роботи.



Рис. 100. Двокольоровий шнур, що виконується вузликами.

Тепер беремо одне пасмо і зав'язуємо вузлом на олівці, а кінці розкладаємо так само, як вони лежали, потім поверх вузла з першого пасма зав'язуємо вузол з другого пасма, а кінці повертаємо у те саме положення.

Потім знову поверх другого вузла зав'язуємо вузол з першого пасма. Так, чергуючи вузли з одного та другого пасма, розміщуємо їх один на другий до бажаної довжини.

### Шнур, виконаний плоскими вузлами макраме

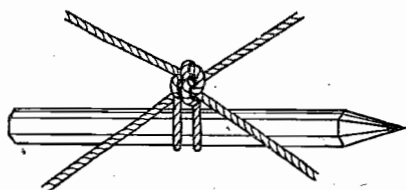
Цей шнур виконується дуже легко, головне — навчитися в'язати вузли.

Для основи шнура беремо 10—16 товстих ниток довжиною, що дорівнює довжині шнура у готовому вигляді, для обплетування, тобто для плетіння плоских вузлів, нитки підбираємо відповідного кольору. Обплетування можна виконувати нитками двох кольорів, тоді шнур буде пістрявим.

Обплетування виконується двома пасмами з 2—4 ниток кожен, довжина кожного пасма повинна бути у чотири рази більшою за обплетувальну основу. Кінець основи і пасма прикріплюємо до будь-якого предмета булавкою або цвяшком. Розміщуючи основу посередині, а пасма для обплетування по кінцях, починаємо зав'язувати вузли.

З рис. 101, а видно, що при зав'язуванні вузла нитка, що йде справа, розміщується поверх основи, а нитка, що йде зліва, розміщується під основою. Таким чином, основа обплітається з

двох боків одночасно, а готовий шнур має однаковий вигляд з обох боків. Вузли можна затягувати туго, притримуючи їх при цьому між вказівним і великим пальцями лівої руки і одночасно натягуючи обидва кінці обплетування. Обплетувальні нитки повинні бути міцними.

При такому плетінні шнур матиме кручену форму (рис. 101, б). Виконуючи обплетування такого шнура шерстяними нитками, вузли зав'язуємо повільно і не притягуємо один до одного. При цьому треба стежити, щоб нитки обплетувальної основи розміщувалися плоско і не скручувалися джутом. Так можна виконати широкий, плоский шнур, який може бути поясом (рис. 101, в); до його кінців можна пришити маленькі китички. Між нитками обплетування можна протягнути кольорові нитки.



Рис. 101. Вузол макраме і шнури, що сплетені цим вузлом.

## БАХРОМА І КИТИЧКИ

Бахромою оздоблюють кінці шарфів, краї шалей, комірв, кишень, фасонні лінії ліфів, низ спідниць та ін.

Існують такі способи виготовлення бахроми:

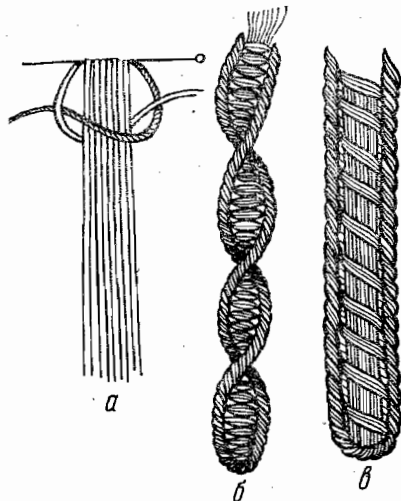
- нитки витягають по краю деталі;
- нитки витягають з окремої смужки основної або оздоблювальної тканини;
- бахрому виготовляють з шерстяних або шовкових ниток.

### Бахрома, виготовлена витягуванням ниток по краю деталі

Відступаємо від краю виробу на бажану довжину бахроми (4—10 см), витягуємо три-чотири нитки і по верхньому краю доріжки, з якої витягнули нитки, робимо мережку, захоплюючи голкою визначену кількість ниток тканини (рис. 102, а). Після цього витягуємо нитки тканини мережки донизу і одержуємо бахрому, яка поділена на пасма.

Пасма, що утворилися, можна перев'язати вузлами, для цього кожне пасмо ділимо пополам і зв'язуємо другу половину першого пасма з першою половиною другого, потім — другу половину другого пасма з першою половиною третього і так послідовно повторюємо прийом. У другому ряду вузли зв'язуємо,

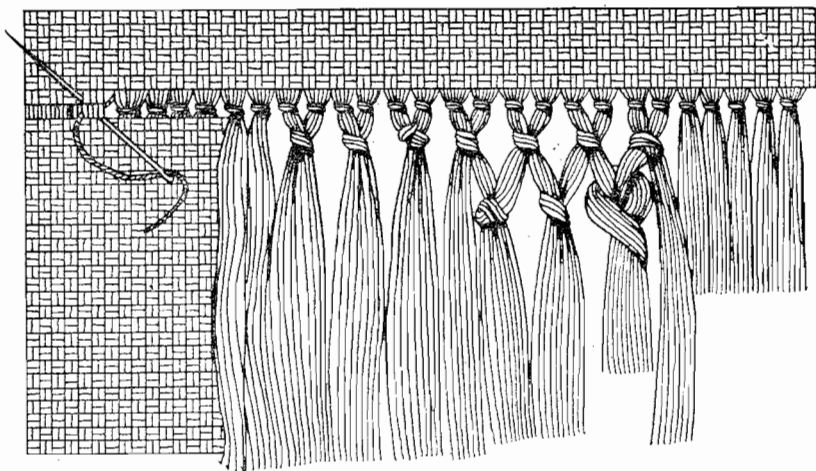

*a*

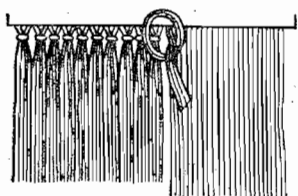

*b*

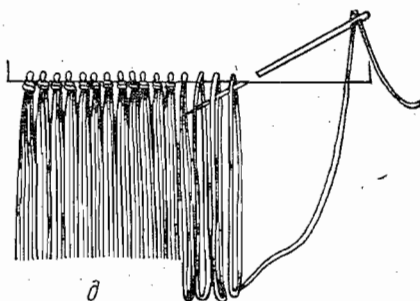

*d*

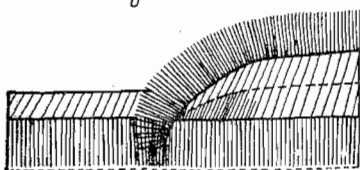

*e*

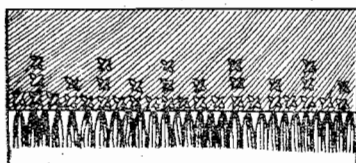

*e*

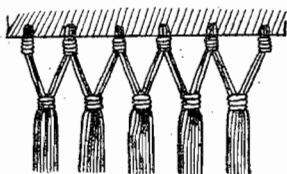

*e*

Рис. 102. Різновидність бахрами:

*a* — бахрома з ниток, витягнутих по краю виробу; *b* — витягнута бахрома з зав'язаними вузлами; *e* — бахрома «щіточка»; *e* — бахрома «щіточка», доповнена вишивкою; *d*, *e* — бахрома з ниток,

відокремлюючи нитки від вузлів. Від першого вузла беремо половину другого пасма і половину пасма від другого вузла, а потім — другу половину від другого вузла і половину пасма від третього вузла і так послідовно повторюємо прийоми.

Таку бахрому можна виконувати і без мережки. Для цього витягуємо нитки для бажаної довжини бахромки, потім 4—6 ниток зав'язуємо вузлом так, щоб він розміщувався близько до краю тканини. Другий вузол можна зав'язати нижче, зв'язуючи два пасма разом.

При визначенні довжини бахромки у готовому вигляді треба додати до її довжини 1,5—2 см на зав'язування вузлів (рис. 102, б).

### **Бахрома, виготовлена з окремої смужки тканини**

На виробі розмічаємо фасонну лінію, по якій пришиваємо бахрому, і вимірюємо її. Потім з основної або оздоблювальної тканини відрізаємо смужку тканини так, щоб поздовжня нитка проходила по її ширині. Шириня смужки залежить від довжини бахромки у готовому вигляді. Таку бахрому робимо короткою і вузлами не зав'язуємо.

Якщо ширина бахромки у готовому вигляді становить 1 см, то смужку треба відрізати шириною 2,5 см; для бахромки шириною 2 см ширина смужки повинна становити 4,5 см, тобто у два рази ширше, плюс 0,5 см на шов.

Середину смужки по всій її довжині відмічаємо кольоровою ниткою або витягуємо одну нитку тканини, а потім з обох боків витягуємо поперечні нитки, не доходячи до середини на 2—3 мм з кожного боку. Потім смужку згинаємо по зазначеній лінії середини і згин припрасовуємо (рис. 102, в).

Бахрому в готовому вигляді вшиваємо між деталями (коміром і підкоміром) так само, як мереживо або оборочку, в фасонну лінію вшиваємо так само, як і кант. Якщо бахрому нашиваємо на цілу нерозрізану деталь, то з обох країв смужки витягуємо тільки половину поперечних ниток для бахромки, потім середину смужки суміщаємо з фасонною лінією, приметуємо бахрому і настрочуємо. Після цього смужку згинаємо пополам, припрасовуємо згин і витягуємо решту ниток, не доходячи до середини на 2—3 мм.

Бахрому з оздоблювальної тканини можна доповнити нескладною вишивкою в вигляді штрихів швом «вперед голку» нитками, з яких виготовлено бахрому.

У виробках, комбінованих з двох тканин, з'єднувальний шов добре оздоблювати бахромою і невеликою вишивкою хрестиком (рис. 102, г). Бахрому можна з'єднати з обробленим і добре відпрасованим краєм деталі. Для цього середину смужки приметуємо і настрочуємо (по лицьовому боку) або пришиваємо



вручну (з виворітного боку) так, щоб строчки не було видно на лицьовому боці, відступивши від обробленого краю (коміра) на 0,2—0,3 см. Потім відгинаємо один край на другий, припрасовуємо і підрівнюємо край бахроми ножицями.

### **Бахрома, виготовлена з ниток**

Край деталі, на який нашиваємо бахрому з ниток, треба остаточно обробити і добре припрасувати. Спочатку визначаємо, з скількох ниток буде складатися кожна китичка бахроми, потім у голку з великим вушком протягуємо 2—3 нитки одночасно (у даному разі китичка бахроми складатиметься з 4—6 ниток). Відступивши від краю деталі на 0,3—0,4 см, голку вводимо з лицьового боку на виворітний.

Нитку протягуємо через край, визначаємо довжину китички, додаючи до її довжини 1—2 см на зав'язування вузлів, і обмотуємо петлею лінійку або олівець; петлею можна обмотати вказівний палець лівої руки. Петлі, які утворилися, розрізаємо на окремі китички і зав'язуємо їх вузлом, розміщуючи його ближче до краю деталі. Такі китички можна ще раз перев'язати вузлом, для цього, починаючи від вузла, ділимо нитки кожної китички пополам і зв'язуємо їх з половиною сусідньої китички (рис. 102, е).

Таку бахрому можна виконати за допомогою в'язального крючка. Край оздоблювальної деталі добре обробляємо і припрасовуємо. Потім нарізаємо нитки удвоє довгими, ніж повинна бути бахрома у готовому вигляді, і додаємо 1 см на вузол.

Відступивши від краю деталі на 0,3 см, вводимо крючок з виворітного боку. Нарізані нитки (одну-три) складаємо пополам і, захопивши середину складених ниток, протягуємо їх у вигляді петлі навиворіт. Після цього обидва кінці ниток протягуємо у петлю і затягуємо її через край деталі, підтягнувши кінці ниток вниз. Так виконуємо бахрому по всьому виробу, крючок вводимо на однаковій відстані від краю, а проміжки між китичками повинні бути рівномірними.

Існують інші способи виконання бахроми. Розглянемо їх.

### **Бахрома, виконана плоскими вузлами макраме**

Таку бахрому можна виконати безпосередньо по краю обробленої деталі або окремо на основі.

У першому випадку необхідно нарізати нитки для виготовлення бахроми, причому обов'язково додати до довжини готової бахроми 5—6 см на зав'язування вузлів. Нитки складаємо пополам і протягуємо крючком через край оброблювальної деталі з виворітного на лицьовий бік, а в петлю, що утворилася,

протягуємо обидва кінці ниток і затягуємо вузол. Так обробляємо увесь край деталі.

У другому випадку на основу нитки надіваємо і затягуємо вузли так само, як і по краю деталі (рис. 103). Потім беремо дві китички й кожну ділимо пополам. Друга половина першої китички і перша половина другої являють собою основу, а першу половину першої китички і другу половину другої зав'язуємо плоским вузлом макраме.

Бахрому виконуємо двома — чотирма рядами плоских вузлів, розміщених у шаховому порядку. Кінці бахроми можна оформити у вигляді окремих китичок.

### Бахрома «щіточка»

Багатобарвні оздоблювальні китички (див. рис. 32 кольоровий), доповнені багатобарвним крученим шнуром, — дуже вдале оздоблення країв жилета, пелерини, кишень та ін. (див. рис. 33 кольоровий). Для виконання китичок беремо кілька кольорових ниток, бажано яскравого контрастного кольору, з таких самих ниток виготовляємо кручений шнур.

На виріб наносимо рисунок вишивки, викладаємо по ньому шнур і прикріплюємо його непомітними стібками (стібки для щіточки прокладаємо тільки з лицьового боку). Стібки повинні бути довшими від готової щіточки на 0,5 см (для вирівнювання). Кожну кольорову нитку треба накладати на виріб окремими стібками, нитки не повинні переплітатися між собою.

Стібки закріплюємо на тканині за одну-дві нитки, основу щіточки прошиваємо швом «назад голкою». Потім щільним петельним швом зашиваємо усю голівку китички. Край щіточки підрізаємо ножицями, вирівнюємо і витягуємо нитки, що залишилися в тканині від прикріплення стібків.

### Різнобарвні китички

Китички виконуємо кількома поздовжніми і поперечними стібками і доповнюємо бахромою «щіточка».

Такими китичками можна оздоблювати перед ліфа, рукав або нашивати їх по фасонній лінії. Для виготовлення китичок підбираємо три-чотири яскравих кольори ниток.

### Декоративна бахрома

Таку бахрому використовуємо в поєднанні з крученим або в'язаним шнуром і різноманітними нескладними вишивками.



Рис. 103. Закріплення ниток на основі і послідовність виконання вузлів макраме:

*a* — зав'язування вузла; *б* — перша половина плоского вузла; *в* — друга половина плоского вузла; *г* — закінчений стягнутий плоский вузол; *д* — два плоских вузла і перехід до третього.

## Бахрома, виконана в'язальним крючком

На деталі по фасонній лінії прокладаємо ручний шов «ланцюжок» (див. рис. 95, *a*) бажано нитками, витягнутими з тієї самої тканини.

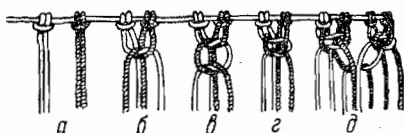
Для виготовлення бахроми можна взяти ті самі нитки або підібрати в тон тканини. Нитки розрізаємо на окремі відрізки, довжина яких повинна бути в 3 рази більшою за довжину бахроми у готовому вигляді. Якщо довжина бахроми у готовому вигляді становить 1,5—2 см, то довжина відрізків ниток повинна бути 4,5—6 см.

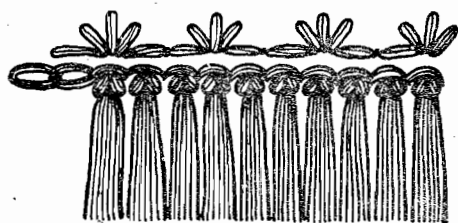

*a*

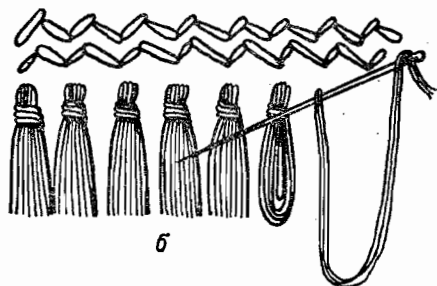

*b*

Рис. 104. Бахрома:

*a* — виконана крючком; *b* — виконана голкою.

під кожен ланку ланцюжка, затягуємо їх біля основи вузлом, утворюючи дрібні китички, які й являють собою оздоблювальну бахрому (рис. 104, *a*).

## Бахрома, виконана голкою

На деталі виробу позначаємо дві паралельні лінії на відстані 0,3—0,4 см одну від одної.

Виконуємо бахрому справа наліво. У голку з великим вушком протягуємо дві-три нитки. Голку виводимо на лицьовий бік по позначеній верхній лінії, нитку, що утворює петлю, витягуємо вниз на бажану довжину бахроми (на 1,5—2 см). Петлю притримуємо великим пальцем лівої руки, а голку знову вводимо у позначену лінію поряд з попереднім проколом. Потім голку виводимо на лицьовий бік (зліва від петлі) по нижній позначеній лінії, а вводимо справа від петлі також по нижній лінії.

Верхню частину петлі перехоплюємо поперечним стібком, утворюючи «голівку» китички, а голку знову виводимо на ли-

цьовий бік (зліва від китички) по верхній позначеній лінії і т. д. Такі дрібні китички і являють собою декоративну бахрому, яку можна доповнити крученим або в'язаним шнуром і різноманітними нескладними вишивками (рис. 104, б).

## Китиці

Китицями оздоблюємо кінці пояса і зав'язок з крученого шнура. Китиці робимо з ниток, які витягуємо з тканин виробу, а також з шерстяних і шовкових. Беремо відповідну кількість ниток довжиною 8—15 см, складаємо їх пополам, закріплюємо у точці згину і прикріплюємо до кінця шнура так, щоб кінці ниток йшли вздовж шнура вгору. Знову закріплюємо нитки, обкручуємо кінець шнура разом з нитками китиць. Потім нитки китиці відгинаємо вниз, вирівнюємо їх навколо шнура і обкручуємо вгору, утворюючи навколо китиці «голівку». Низ китиці вирівнюємо ножицями (рис. 105, а).

Окремі китиці можуть бути різної довжини і товщини, це залежить від довжини і кількості ниток, взятих для виготовлення китиці. Пасмо ниток зв'язуємо посередині ниткою, із по-



Рис. 105. Китиці:

а — виготовлення китиці на кінці шнура; б — виготовлення окремої китиці.

передньо зав'язаною петлею. Нитки китиці складаємо пополам, а у верхню частину китиці вкладаємо маленьку кульку з вати, рівномірно розподіляючи поверх кульки нитки, і щільно

перев'язуємо верхню частину китиці, утворюючи «голівку» (рис. 105, б).

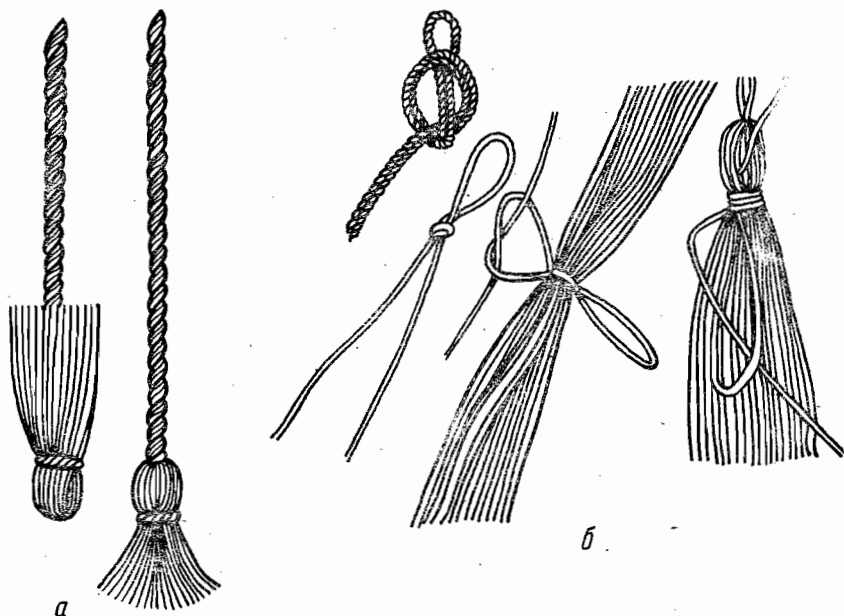
Шовкову китицю можна виконати з оздобленням. Для цього крючком в'яжемо три петлі ланцюжка, з'єднуємо їх у кружок, який обв'язуємо п'ятьма петлями, а потім в'яжемо ще шість рядів, додаючи по одній петлі у кожному ряду. Зв'язану «голівку» надіваємо на верхню частину китиці і стягуємо її біля основи.

## В'ЯЗАЧІ ОЗДОБЛЮВАЛЬНІ КОМПЛЕКТИ

### Комір, планка, манжети

Оздоблювальний комплект (рис. 106) можна зв'язати резинкою (одна петля лицьова, одна виворітна) або хустковою в'язкою (усі петлі виворітні). Для того щоб визначити необхідну кількість петель, слід зв'язати зразок з тих самих ниток і такою самою в'язкою, як і комплект.

Наприклад, якщо в зразку розміщується 25 петель, а ширина його 10 см, то кількість петель у 1 см становить:  $25 : 10 = 2,5$ .

Вимірюємо окружність шиї. Вона дорівнює 36 см плюс 3 см на припосадку; на ширину коміра з обох боків відкладаємо по 8—9 см. Отже, разом буде:  $36 + 3 + 9 + 9 = 57$  см. Дізнавшись, що в 1 см розміщується 2,5 петель, визначаємо, яку кількість петель треба набрати для першого ряду. Для цього  $57 \text{ см} \times 2,5 = 142,5$  петель, робимо 143 петель.



Рис. 106. В'язаний комплект: комір, планка, манжети.

Петлі початкового ряду можна набирати ниткою другого кольору і більш товстими нитками, ніж основна в'язка. Наступний ряд в'яжемо лицьовими петлями звичайною ниткою. З кожного краю набраних петель відмічаємо по 9 см (ширина коміра) і визначаємо три петлі для збавляння (середню з трьох петель відмічаємо кольоровою ниткою). Збавляти кількість петель треба в кожному лицьовому ряду. Дов'язавши до петель, які треба збавляти, знімаємо з лівої спиці дві петлі, не пров'язуючи вводимо ліву спицю у першу петлю, скидаємо дві петлі з правої спиці і знову набираємо другу петлю на ліву спицю, тобто перша петля повинна стати другою, а друга — першою. Потім пров'язуємо лицьовою петлею всі три петлі разом.

З виворітного боку цю петлю знімаємо непров'язаною (нитка перед знятою петлею). Так продовжуємо в'язати, збавляючи петлі, поки вони не закінчаться. Потім 1,5—2 ряди в'яжемо укороченими, не дов'язуючи з обох боків по 3—4 петлі, і закриваємо всі петлі. Так само в'яжемо манжети і планку. Краї планки можна обв'язати крючком.

### Комір і кишені

Цей комплект в'яжемо з кольорових шерстяних ниток, які гармонують між собою. В'яжемо з лицьового боку лицьовими петлями, з виворітного — виворітними, чергуючи при цьому колір ниток.

На рисунок викройки коміра (рис. 107) симетрично наносимо лінії смужок. Розраховуємо кількість рядів, потрібних для всієї довжини коміра, ділимо їх на кількість смужок і визначаємо кількість рядів, що необхідно пров'язати для кожної смужки.

Набираємо на спиці 8—10 петель і в'яжемо заокруглений комір. У кожному лицьовому ряду з боку заокруглення додаємо



Рис. 107. Викройка коміра.

по одній петлі до тих пір, поки зв'яжемо заокруглення, потім набираємо петлі на всю ширину коміра. Далі в'яжемо рівно, відповідно до викройки. Дов'язавши до середини, стежимо за тим, щоб кольорові смужки першої і другої половин коміра розміщувалися симетрично. Пров'язавши всю довжину коміра, починаємо збавляти петлі і в'яжемо другий заокруглений кінець. У лицьових рядах з боку заокругленого краю пров'язуємо по дві петлі разом. Відлітний край коміра обв'язуємо за допомогою крючка двома рядами стовпчиків без накиду або зубчиками (рис. 108).

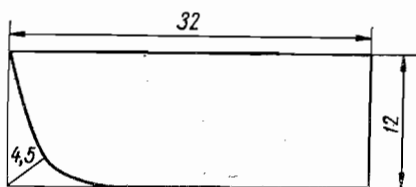

Рис. 108. В'язані комір і кишені.

Кишеню в'яжемо так само, чергуючи кольорові смужки. Довжина кишені в готовому вигляді становить 17—18 см, ширина 16 см. Набираємо на спиці 10—12 петель і в'яжемо панчішною в'язкою, додаючи з обох боків у кожному лицьовому ряду по 1 петлі. Вив'язуємо заокруглені кути і, набравши петлі на ширину кишені, далі в'яжемо рівно. Краї і верх кишені обв'язуємо так само, як і комір.

## Вставка з коміром-стойкою і манжети

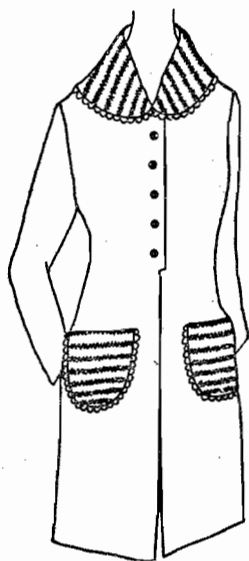

Рис. 109. Викройка в'язаного коміра-вставки.

цьових рядах по одній петлі з двох боків, доки не зв'яжемо ввігнуту лінію вставки.

Потім в'яжемо 20 см, збавляючи петлі у лицьових рядах через кожні 4—5 см. Закінчуємо низ вставки, скидаючи чотири рази по 2 петлі у лицьових рядах з двох боків, і закриваємо петлі, що залишилися. Край вставки до коміра обв'язуємо кріючком. Це робимо для того, щоб вони не закрутилися.

Манжети в'яжемо так: одна петля лицьова, одна виворітна.

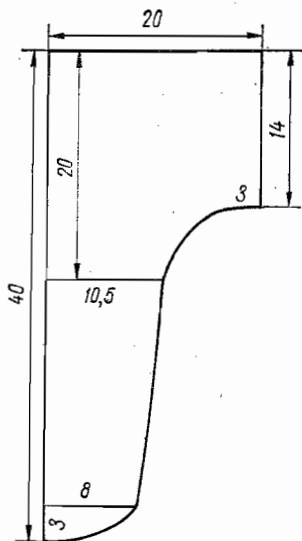
### Жабо і манжети, зв'язані кріючком

Цей комплект (рис. 110) можна зв'язати з світлих шовкових або шерстяних ниток. Для цього спочатку в'яжемо ланцюжок, що складається з 60—65 повітряних петель, і в'яжемо 6 рядів стовпчиками без накиду — це буде планка.

Перший ряд в'яжемо так: дві повітряні петлі в'яжемо ланцюж-

Вставку (див. рис. 34 кольоровий) в'яжемо, починаючи з коміра (рис. 109). Для визначення кількості петель першого ряду вимірюємо окружність шиї і додаємо 3—4 см на вільне облягання. Потім пров'язуємо зразок. В'яжемо його так: одна петля лицьова, одна виворітна. Визначаємо, скільки петель укладається в 1 см (наприклад, в 1 см розміщується 2,5 петлі). Окружність шиї з припуском на вільне облягання множимо на кількість петель, що укладаються в 1 см, тобто  $40 \times 2,5 = 100$  петель плюс 2 петлі крайові. Отже, на спиці набираємо 102 петлі і в'яжемо комір висотою 14 см. Внизу, з обох боків коміра на відстані 3—4 см, закриваємо петлі і далі в'яжемо панчішною в'язкою, збавляючи в ли-



Рис. 110. В'язаний комплект: жабо, манжети.

ком, при цьому крючок вводимо через два стовпчики, тобто в другий отвір і пров'язуємо напівпетлю, знову в'яжемо дві повітряні петлі ланцюжком і вводимо крючок у четвертий отвір, пров'язуємо напівпетлю і так далі.

Другий ряд: три повітряні петлі в'яжемо ланцюжком, крючок вводимо в отвір, що утворився від ланцюжка в попередньому ряду, і пров'язуємо напівпетлю.

Третій ряд: пров'язуємо чотири повітряні петлі ланцюжком, крючок вводимо у отвір, що утворився від ланцюжка у другому ряду.

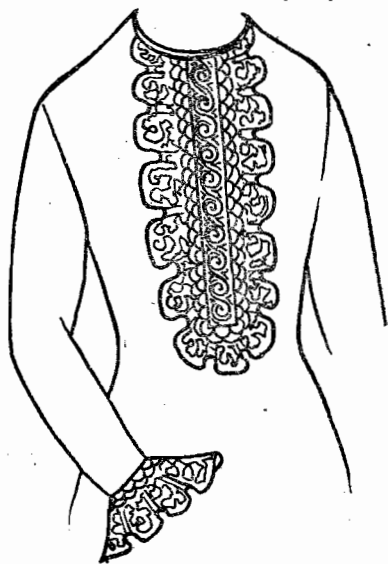
Четвертий ряд: пров'язуємо по п'ять петель.

П'ятий і шостий ряди: пров'язуємо по шість повітряних петель.

Сьомий і восьмий ряди: пров'язуємо по сім повітряних петель.

Для манжети в'яжемо ланцюжок з 49—51 повітряних петель, з'єднуємо його в коло і в'яжемо два ряди стовпчиків без накиду, потім в'яжемо жабо. Набираємо перший ряд — дві повітряні петлі; другий ряд — три петлі і так далі.

## КВІТИ

Характерною рисою оздоблення у вигляді квітів є те, що їх можна з однаковим успіхом використовувати для прикрашання як повсякденного, так і нарядного одягу. Все залежить від форми квітки, матеріалу, з якого її виготовлено, і відповідності квітки туалету.

Художники вважають, що квіти повинні жити одним життям з одягом. Тому до строгого костюма можна приколоти квітку типу ромашки, в той час як лісові квіти можна приколоти на пояс шовкового плаття, а до нарядного комплекту з цупкого шовку краще приколоти більш екзотичні квіти, які зроблено з парчі або блискучого шовку.

Для виготовлення м'яких квітів треба мати ножиці, голку, нитки і зразки тканин; ніяких допоміжних інструментів не потрібно.

## Троянда

Троянду можна виготовити з окремих клаптиків тканини або смужки, викроеної по поздовжній, поперечній або косій нитці. Можна використати атласну або капронову стрічку.

Троянду з косої смужки тканини (рис. 111, а) виконуємо так: викруємо смужку шириною 7—8 см і довжиною 30—40 см, згинаємо її по ширині виворітним боком всередину і відрізаємо кінці. Потім міцною ниткою зметуємо обрізні краї смужки рідкими рівномірними стібками. Притягнувши нитку, стягуємо смужку і скручуємо її у рулон. Зробивши один виток, зшиваємо обрізні краї і залишаємо невелику плоску площадку (рис. 111, б, в);



пришиваємо наступний, укладаючи його по зовнішньому краю площадки, інакше троянда в готовому вигляді матиме витягнуту вверх форму.

Притягуючи нитку, треба враховувати і кількість зборок: чим більше призбируємо смужку, тим більше розкривається квітка. Рекомендується раніш ніж закріпити витки, нитки натягнути,



Рис. 111. Троянда з косої смужки; виготовлення троянди і виготовлення листочка.

скрутити смужку і подивитися, чи має квітка задуману форму. Закріплюючи витки, треба стежити, щоб вони не накривали один одного. Основу можна зашити кружальцями тканини.

Троянду доповнюємо листком і руликом, викроєним з цієї ж тканини і складеним пеглею.

Для виготовлення листка викроюємо  $1/4$  кола радіусом 7—8 см, складаємо його пополам і застрочуємо бік, протилежний згино (рис. 111, *г*). У кутику припуск на шов відрізаємо, листок вивертаємо, складаємо так, щоб шов зшивання знаходився по середині виворітного боку. Відкриті зрізи листка закладаємо у м'яку складочку і пришиваємо до основи квітки. Поруч пришиваємо складений петлею рулик, закриваючи основу троянди листком і руликом.

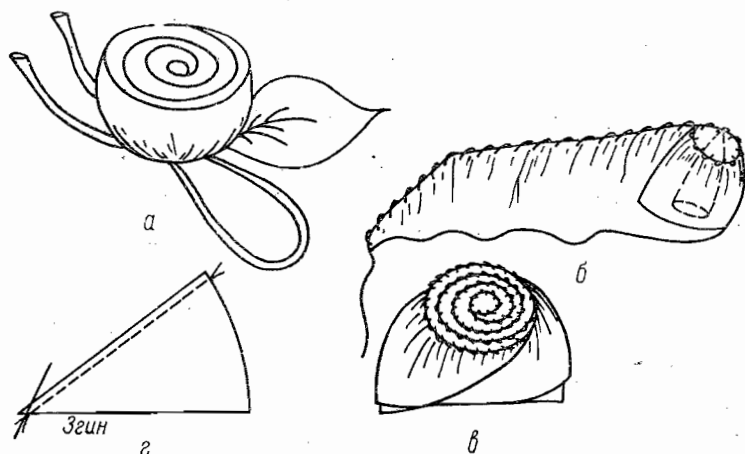
Для виготовлення троянди з прямої смужки (рис. 112, *а*) викроюємо рівну смужку тканини шириною 8—9 см, довжиною 50—60 см. Смужку можна замінити стрічкою. Правий кінець смужки перегинаємо по косій пунктирній лінії *А* (рис. 112, *б*), а лівий — по пунктирній лінії *Б*. Одержаний трикутник перегинаємо так, щоб вгорі було два зрізи із згином між ними (рис. 112, *г*). Починаючи з кінця, справа наліво збираємо смужку швом «через край» довгою міцною ниткою. Закінчивши цей процес, відгинаємо верхній зріз стрічки по пунктирній лінії і,



Рис. 112. Троянда з прямої смужки; розкрій смужки і оформлення смужки у пелюстки.



Рис. 113. Троянда з окремих пелюсток; розкрій пелюсток і схема складання троянди.

перегнувши смужку по жирній лінії, одержуємо знову два обрізних краї і згин між ними (рис. 112, в). Призбируємо їх разом швом «через край» і процес повторюємо, поки не призбиремо всю смужку. Нитку притягуємо і призбируємо стрічку, враховуючи припасадку. Закрутивши правий кінець смужки у виток,

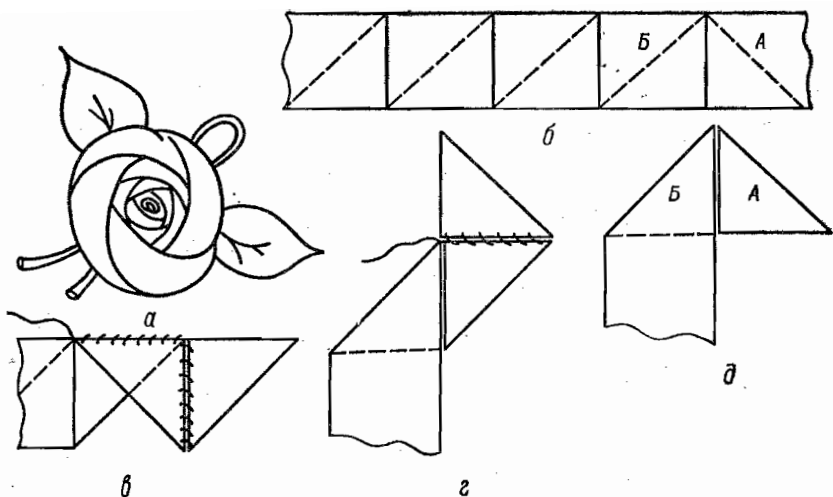
закріплюємо неприкріпленій зріз трикутника. Наступні витки закріплюємо, накручуючи на мізинець лівої руки, основу квітки робимо плоскою. Троянду доповнюємо листком і руликом.

Для троянди з окремих пелюсток (рис. 113, а) треба заготовити 5—6 пелюсток різних розмірів, викроєних по косій нитці (рис. 113, б, е). Обрізні краї кожної пелюстки призбируємо на нитку швом «через край». Виконуємо троянду, починаючи з маленької пелюстки, призбируємо її на нитку, завиваємо на мізинець лівої руки, зшиваємо обрізні краї. Наступну зібрану пелюстку пришиваємо відповідно до схеми (рис. 113, є). Основу робимо плоскою.

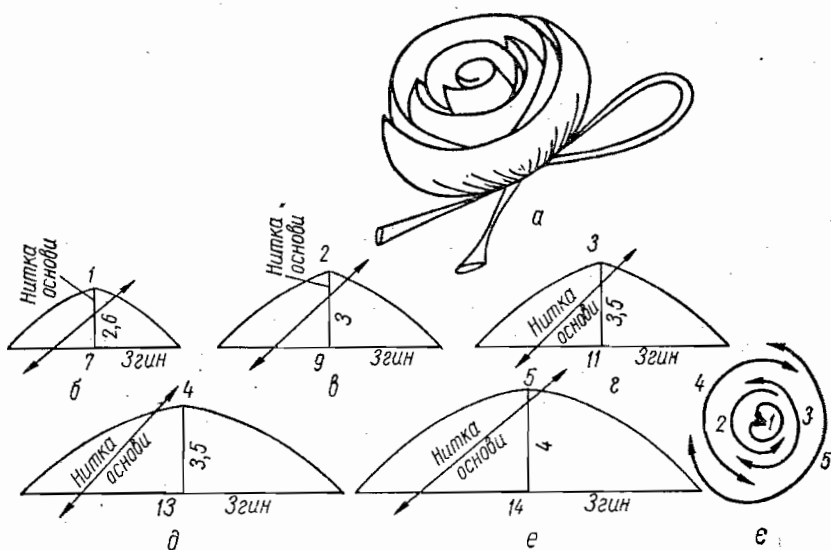
Оформляємо троянду листком. Пелюстки можна викроїти з капронової тканини, вкладаючи всередину прокладку з тканини з різними відтінками: у внутрішні пелюстки — більш темну, у зовнішні — світлу. Краї деяких пелюсток можна прошити блискучою ниткою швом «через край». Якщо тканина несипка, пелюстки викроюємо одинарними. Троянди з цієї тканини будуть більш витончені. Краї такої троянди можна укріпити синтетичним клеєм, наносячи його тонкою лінією по краю.

## Тюльпан

Дуже ефектний вигляд має букет з окремих квіток, що нагадують тюльпани (рис. 114, а). Квітки роблять з капронової або легкої шовкової тканини.

Для виготовлення кожної квітки викроюємо по викройці її форму (рис. 114, б). Тканину складаємо по косій нитці так, щоб



Рис. 114. Букет тюльпанів і виготовлення однієї квітки.

обрізні краї біля згину були на одному рівні з обрізним краєм (рис. 114, в). Підгинаємо обрізні краї швом «через край», стягуємо основу квітки, попередньо вклавши в її середину рулик.

Один кінець рулика буде стеблиною, другий зав'язаний на кінці вузликом або з пришитою бусиною, буде маточкою. Основу квітки пришиваємо до рулика так, щоб обрізні краї з лицьового боку не були помітні. Заготовлені квітки складаємо разом, перехоплюючи стеблини ниткою.

Квітку гвоздики робимо з несипкої тканини (крепдешину, натурального шовку).

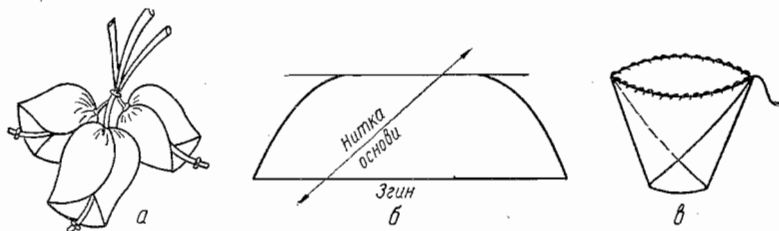
Для виготовлення квітки (рис. 115, а) викроюємо сім-вісім кружалець одного розміру. Наприклад, для більш крупних квіток — радіусом 3—4 см, для дрібних — 2—2,5 см. Кружальця зручно викроювати спеціальними ножицями зигзаг або звичайними, вирізуючи край зубчиками. Вирізане кружальце складаємо пополам і вкладаємо всередину заготовлений для ніжки рулик. Обгинаємо рулик складеним кружальцем і пришиваємо його до рулика (рис. 115, б). Кожне наступне кружальце складаємо вчетверо і пришиваємо до рулика по колу, заповнюючи проsvіти. Місця пришивання кружалець перекриваємо, рулик зав'язуємо вузлом.



Рис. 115. Квітка гвоздики і з'єднання пелюстки з ніжкою-руликом.

## Квіти фантазі

Квіти (рис. 116, а) роблять з м'якої капронової тканини, тюлю, тонкого трикотажного панчішного полотна.

Викроєні окремі пелюстки (рис. 116, б) komponуємо в окремі квіти, потім у гірлянди (рис. 116, в), віночок. Для виконання пелюсток використовуємо відрізки м'якого, але пружного дроту діаметром 0,1 см. Якщо дріт не підходить по кольору, його можна обклеїти цигарковим папером. Для цього відрізаємо смужку цигаркового паперу шириною 1 см і на неї наносимо шар синтетичного клею, починаючи зверху. Дріт обклеюємо папером по спіралі (рис. 116, г).

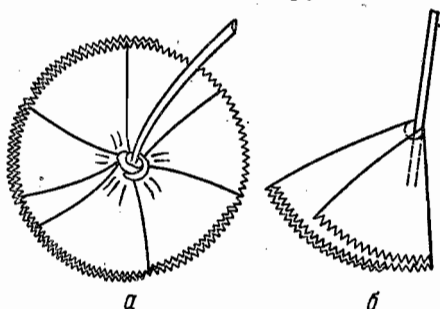
Пелюстку викроюємо з тканини — розкроюємо кружечок радіусом 4,5—5 см. Складаємо її пополам так, щоб по згину проходила коса нитка, вкладаємо в згин пелюстки заготовлену смужку дроту довжиною 20—25 см. Пришиваємо кружальце до дроту тонкою ниткою. Обрізні краї кружальця призбируємо на нитку, стягуємо і закріплюємо. Дріт згинаємо, надаємо йому певної форми, натягуючи тканину по краю пелюстки. Біля основи пелюстки дріт зкручуємо (рис. 116, д) і обмотуємо кінці його тканиною, папером або нитками по спіралі. Робимо це так само, як обмотували дріт папером. Заготовлені пелюстки komponуємо у квіти. Середину зашиваємо бусами і, обкручуючи стеблину тканиною, вкладаємо по одній пелюстці — листку.

З окремих пелюсток можна зробити віночок під фату для нареченої. Для цього на одну пелюстку, накриваючи її на 1/3, накладаємо другу, перекручуємо дріт і обкручуємо все разом тканиною або нитками. Кількість листочків залежить від розміру



Рис. 116. Виготовлення квітів фантазі.

віночка, їх роблять не більше 10—14. Заготовлену гілочку з'єднуємо в коло (листочки відгинаємо вгору). Між листочками можна пришити дрібні квіточки з тканини або тасьми.

## Мак

Квітку маку (див. рис. 35 кольоровий) роблять з шовкової або бавовняної тканини червоного, білого або світло-лілового кольору. Кожна квітка складається з двох чотирипелюсткових віночків і середини з тичинками.

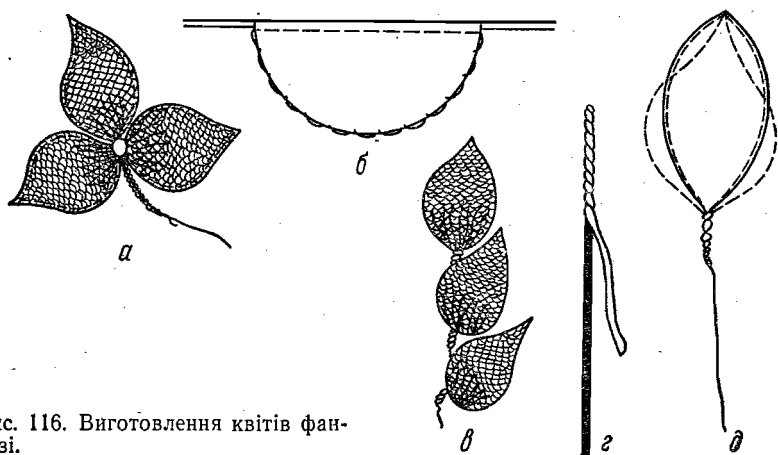
Для лекала віночка креслимо коло радіусом 4—5 см, ділимо його на чотири частини, рисуємо форму пелюсток і викроюємо їх (рис. 117, а). На виворітний бік тканини накладаємо лекало (треба, щоб пелюстки розмішувались по косій нитці) і обводимо його олівцем.

Для того щоб краї пелюсток не обсыпалися, наносимо на них клей або лак для нігтів. Коли клей підсохне, віночок вирізаємо. Серцевину робимо так: гудзик діаметром 1—1,25 см обтягуємо світло-зеленою тканиною, попередньо підклавши для опуклості вату. Обтягнутий гудзик ділимо на вісім частин чорною ниткою, накладаючи її хрест-навхрест (рис. 117, б). Для виготовлення тичинок рисуємо квадрат розміром 3,5 × 3,5 см із щільної чорної тканини, складаємо його по поперечній нитці й зшиваємо, відступивши від згину на 0,2 см (рис. 117, в).

Заготовлену щіточку стягуємо по згині і пришиваємо до заготовленої серцевини. Кінці тичинок занурюємо в клей, а потім у борошно або манні крупі і одержуємо пилок на тичинках. До заготовленої серцевини з тичинками пришиваємо один віночок, злегка затискуючи кожную пелюстку, потім другий віночок.

Для букета треба зробити дві квітки маку. Два відрізки рулика довжиною 18—20 см із зеленої тканини складаємо петлею, зшиваємо разом і до них пришиваємо маки.

### Квіти з проклеєної тканини

**Інструменти і пристрої.** Квіти з проклеєної тканини дуже схожі на натуральні. Для виготовлення квітів треба мати спеціальні інструменти і пристрої. Основними інструментами являються бульки — металеві кульки різних розмірів на металевому стержні з дерев'яною ручкою (рис. 118, а, б).

Для виготовлення бульок можна використати виточені кульки діаметром 0,3—5 см, зробивши в них нарізку і потім нагвинтивши їх на металевий стержень. Бульками роблять вм'ятини або опуклості на пелюстках. Для нанесення жилок на листочки

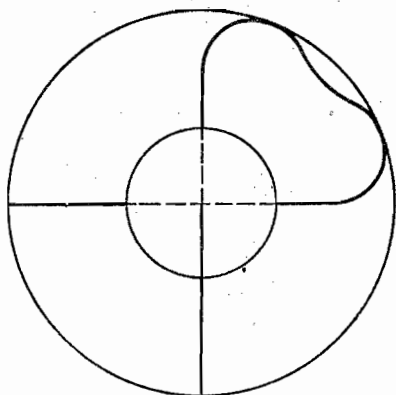

а



б

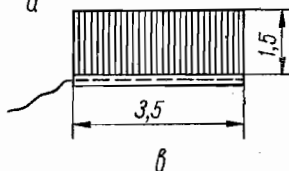

б

Рис. 117. Виготовлення квіток маку.



Рис. 118. Інструменти і пристрої.

зелені потрібні ножі з широким лезом або двома-трьома рівчачками на лезі (рис. 118, *в, г*). Інструментом, що нагадує спицю (рис. 118, *д*), завиваємо краї пелюсток у трубочку. Кільцеподібним інструментом (рис. 118, *е*) можна відігнути краї пелюсток і листочків.

Для виготовлення порожнистих трубочок використовують праску з отворами різних діаметрів (рис. 118, *ж*). Для висікання дрібних квітів і листя використовують штамп-висічку (рис. 118, *є*), який роблять з сталі з гострозаточеними краями. Для гофрування країв пелюсток використовують пінцет.

Нагрітими інструментами (на м'якій або тугій подушці) пелюсткам надають задуманої форми. Для виготовлення м'якої подушки можна використати поролон або гуму, які зашиваємо у тканину. Можна зшити подушку з цупкої тканини і заповнити її дрібним просушеним і просіяним піском або тирсою. Розмір подушки може бути 10×15 см.

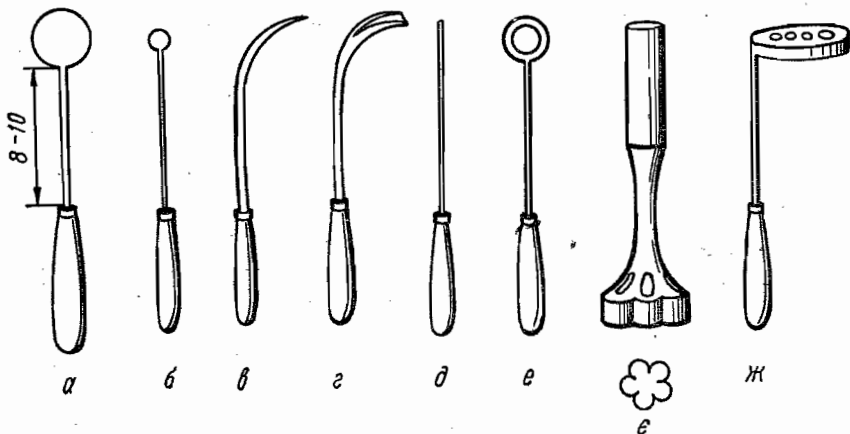
Для виготовлення тугої подушки можна використати сукно, складене у два-три шари, або прямокутник з цупкої гуми, обшивши його тканиною.

Для різання тканини потрібні невеликі ножиці з гострими кінцями, а для різання дроту — старі ножиці. Для проколювання середини віночків використовуємо шило або ніжку учнівського циркуля.

Деякі квіти (ромашка, маргаритка, айстра, жоржина, хризантема та ін.) можна зробити, замінивши спеціальний інструмент столовим або консервним (більш широке лезо) ножем, чайною ложкою, кільцем ножиць, спицею або головкою шурупа. Спицю і шуруп з округлою формою забиваємо у дерев'яну ручку, кінець ножиць і держак обмотуємо тканиною або ізоляційною стрічкою.

Для виготовлення квітів підбираємо бавовняну або шовкову тканину, бажано тонку з щільним переплетенням ниток. Для виготовлення пелюсток віночка потрібна біла і кольорова тканина, для листків, чашечки і ніжки — тканина зеленого кольору. Зелень бажано брати приглушену, теплих тонів.

Для того щоб пелюстки і листя зберігали надану їм інструментом форму і не обсіпалися, тканину попередньо проклеюємо розчином густого крохмалю, або змочуємо її в розчині желатину. Желатин розводимо у такій пропорції: на  $\frac{3}{4}$  склянки води беремо одну столову ложку желатину. У невеликій емальованій посудині замочуємо желатин холодною водою, даємо йому розбухнути, потім ставимо на маленький вогонь і доводимо до кипіння, весь час помішуючи. Коли розчин желатину готовий, занурюємо в нього тканину, злегка її віджимаємо долонями, добре розправляємо і видаляємо лишок розчину. Потім просушуємо і злегка прасуємо гарячою праскою.

Оksamит і плюш натягуємо на рамку і желатин наносимо тільки з виворітного боку так, щоб він не проходив на лицьовий

бік. Нитки занурюємо в розчин і для швидкого висушування натягуємо, щоб вони не склеювалися між собою. З утвореної пружної тканини викроюємо окремі деталі (віночок квітки, пелюстки). Ці деталі рекомендується викроювати по косій нитці, тоді вони будуть менше обсіпатися, їм легше надати бажаної форми.

**Фарбування пелюсток.** Для фарбування пелюсток у природне тіньове забарвлення використовуємо білу тканину, яку фарбуємо аніліновим барвником, тушшю або акварельними фарбами. Барвник розводимо у невеликій посудині окропом, спиртом або одеколоном, що сприяє більш швидкому висиханню. Фарбу готуємо концентрованою, а потім у блюдці доводимо до бажаного тону. Для закріплення кольору рекомендується фарбу, розведену водою, прокип'ятити з додаванням оцту або лимонної кислоти. Розведені фарби довгий час можна зберігати в скляному посуді.

Найбільш часто вживають такі кольори фарб: червоний, жовтий, синій, фіолетовий, зелений. Для того щоб одержати інші кольори, фарби змішують між собою у розведеному вигляді. Лимонно-жовтий колір можна одержати, додаючи до жовтої фарби по краплях розведену голубу або синю. Красивий зелений колір мають, якщо до зеленого додають жовтий.

Викроєну пелюстку кладемо на аркуш білого промокального паперу, змочуємо його мокрим ватним тампоном або обережно занурюємо у воду, щоб не деформувати край пелюстки. Потім занурюємо тампон або акварельний пензлик у розведений барвник, підфарбовуємо пелюстку, торкаючись до її краю, далі фарба розтікається по волокнах тканини більш світлим тоном. Треба стежити за тим, щоб фарба не накладалася плямами і не мала патьоків. Якщо утворилися патьоки, їх розмивають мокрим ватним тампоном.

Підфарбовані пелюстки перекладаємо пінцетом на сухий аркуш паперу і даємо просохнути.

Якщо квітка має багато різних пелюсток (хризантема), то віночок фарбуємо до викроювання пелюсток. Деякі пелюстки квітів або листків потребують тіньового фарбування, тоді пензликом наносимо краплю фарби (більш густого тону, ніж квітка), наприклад на середину пелюстки і зганяємо її до країв. Коли пелюстки мають штриховий допоміжний колір, то його накладаємо на висохлу пелюстку або листочок.

**Заготівля серцевини квітки і ніжок.** Для оформлення серцевини використовуємо гігроскопічну вату, оксамит, штучне хутро; для тичинок — нитки, для ніжки — дрiт.

Для виготовлення ніжки беремо м'який дрiт, який легко скручується, товщина його залежить від розміру квітки. Для великих квіток використовуємо дрiт діаметром 0,1 см, для дрібних — тонший. Для оформлення ніжки і черешка листочка беремо креповий (жати́й) цигарковий папір зеленого, жовтого або корич-



невого кольору. Папір розрізаємо на довгі смужки, змазуємо їх клеєм і обклеюємо дрiт по спіралі.

Для того щоб стеблинка була дуже тонкою, беремо вузькі стрічки з цигаркового паперу і тоненький дрiт або добре проклеєні бавовняні нитки. Товсту стеблину обклеюємо ватою, пофарбованою в зелений або коричневий колір.



Рис. 119. Виготовлення серцевини квітки і тичинок.

Рекомендується користуватися синтетичним клеєм типу «Аго» або клейстером з борошна, тому що канцелярський клей знебарвлює колір.

Коли треба повністю закрити дрiт ніжки, із зеленої тканини вирізаємо косу смужку шириною 1—1,5 см і довжиною, що дорівнює довжині ніжки. Скручуємо її по довжині вологими пальцями або за допомогою інструмента.

Для виготовлення порожнистих трубочок-ніжок бажано мати «праску» з отворами різних діаметрів (рис. 118, ж). Через ці отвори протягуємо косу злегка вологу смужку тканини (на кінці смужки прикріплюємо дрiт), яка під дією тепла закручується в трубочку. Починаємо з великого отвору, потім протягуємо через малий. Таку порожнисту трубочку надіваємо на дротяну ніжку, приклеюємо її до середини або до віночка.

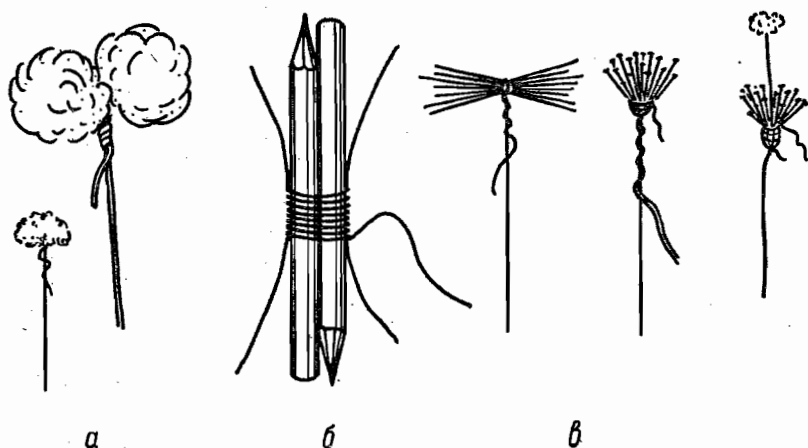
Тичинки виконуємо з ниток, серцевину — з вати. Пофарбовану вату обгинаємо дротом, закручуємо і обрізаємо, надаючи серцевині квітки відповідної форми (рис. 119, а). Потім обклеюємо ніжку смужкою паперу по спіралі. Якщо серцевина складається тільки з тичинок, їх також прикріплюємо до ніжки-дротика. Для цього беремо два олівці, складаємо їх разом, прикладаємо до них з одного й другого боку відрізки дроту (рис. 119, б) і обкручуємо їх нитками (якщо тичинки потрібні жорсткі, їх поперед-

ньо проклеюємо і просушуємо). Потім дріт скручуємо, а нитки розрізаємо між олівцями. Таким чином, матимемо серцевину відразу для двох квіток. Для того щоб тичинки не розходилися у боки і не оголяли дріт, їх зв'язуємо разом, як китичку (рис. 119, в).

Якщо серцевина складається з маленької кольорової середини і тичинок, то дріт на місці майбутнього згину обкручуємо не-



Рис. 120. Обробка пелюсток квітки і листочка.

великим шаром вати, а потім прикладаємо до олівця і обкручуємо олівець нитками-тичинками, або заготовляємо маленьку ватну середину на дротику: нитки накручуємо на три пальці руки, зв'язуємо у китичку і готову середину протягуємо через китичку (рис. 119, г).

Для виготовлення пилку потрібні борошно або манні крупи, які фарбуємо в різний колір, змішуючи з порошком барвника (змішуємо у пробірці, щоб барвник не розпоршувався у повітрі). Щоб пилко швидше пофарбувався і висох, у пробірку вливаємо трошки спирту або одеколону. Просушуємо пилко на папері.

Для виготовлення серцевини на кінці нитяної ніжки зав'язуємо вузлик з маленьким шматочком вати потрібного кольору і обрізаємо його до бажаного розміру. Такий вузлик можна змазати клеєм і обкачати у борошні або крупі.

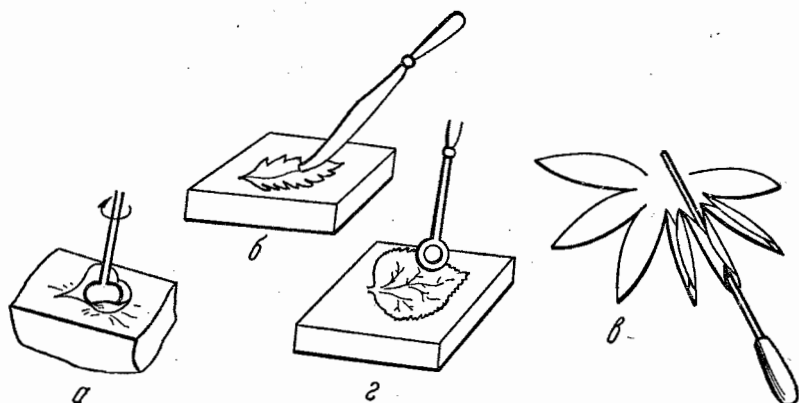
**Обробка пелюсток квітки і листочка.** Для надання пелюсткам природної форми живої квітки їх вибулюємо на м'якій або твердій подушці нагрітим інструментом, тобто робимо вм'ятини і опуклості. Розмір бульки підбираємо у відповідності з розміром і заданою формою пелюстки. Якщо пелюстка округлої форми з рівними краями, розмір бульки повинен дорівнювати розміру пелюстки (рис. 120, а).

Для обробки хвилястого нерівного краю пелюстки підбираємо меншу бульку. Жилки наносимо за допомогою ножів з широким лезом.

Листочок обробляємо на твердій подушці з виворітного боку, жилку наносимо подвійним ножем по середині листочка (рис. 120, б), а потім одинарним ножем — від середини до зубчастого краю робимо одиничні жилки; по лицьовому боку наносимо відгалуження від жилок. У середню жилку приклеюємо заготовлений черешок. Листочок можна викроїти подвійним і перед обробкою вклеїти черешок.

На рис. 120, в показана обробка пелюстки спицею, а на рис. 120, г — обробка краю листочка кільцем.

## Ромашка

Квітки ромашки (рис. 121, а) добре робити з білого батисту, попліну або атласу. Для розкрою кожної деталі квітки треба заготовити з паперу лекала.

Для виготовлення лекала віночка креслимо два кола: зовнішнє радіусом 3 см, внутрішнє радіусом 0,7—1 см. Обидва кола ділимо на 10—12 частин (пелюсток) і оформляємо їх (рис. 121, б). Для розкрою внутрішнього маленького віночка (рис. 121, г),

креслимо два кола: зовнішнє радіусом 1,75 см, внутрішнє радіусом 1—1,25 см, ділимо їх на 10 частин і оформляємо пелюстки. Знову креслимо два кола для розкрою чашечки з чашолистиками (рис. 121, в): зовнішнє коло радіусом 2 см, внутрішнє радіусом 0,7 см. Коло ділимо на п'ять частин і оформляємо чашолистки.

Для виготовлення лекала листочка креслимо прямокутник розміром 7 × 3 см, складаємо його вздовж, обрисовуємо форму половини листочка і вирізаємо.

Після того як заготовимо лекала, викроюємо деталі.

Для виготовлення однієї ромашки викроюємо два великих віночки, один маленький, одну чашечку, листо-



Рис. 121. Виготовлення квітки ромашки.

чок, косу смужку для ніжки. Для серцевини квітки викроюємо з м'якого картону кружечок радіусом 0,7—1 см, проколюємо його по центру. Для виготовлення ніжки потрібний дріт діаметром 0,1—0,2 см, довжиною 12—15 см. Дріт обклеюємо по спіралі смужкою цигаркового паперу, один кінець його відгинаємо літерою Г, другий — протягуємо крізь центр кружечка і приклеюємо кружечок до загнутого кінця дроту. Верх цього кружечка заклеюємо іншим, вирізаним з штучного хутра, плюшу, оксамиту, фетру жовтого або коричневого кольору.

Краї пелюсток маленького віночка обрисовуємо тонкою червоною лінією (акварельною фарбою, олівцем або фламастером); надрізаємо у центрі, надіваємо віночок на ніжку, приклеюємо його до середини. Пелюстки великих віночків обробляємо на тугій підстильці, наносячи з виворітного боку ножем жилки вздовж кожного краю пелюстки і надавлюючи ножем від середини віночка до кінця пелюстки.

Перевертаємо віночки на лицьовий бік і наносимо на середину кожної пелюстки по одній жилці. У центрі робимо вм'ятину голівкою шурупа. Готові віночки надрізаємо по центру, надіваємо на ніжку і приклеюємо так, щоб між пелюстками першого віночка було видно пелюстки другого.

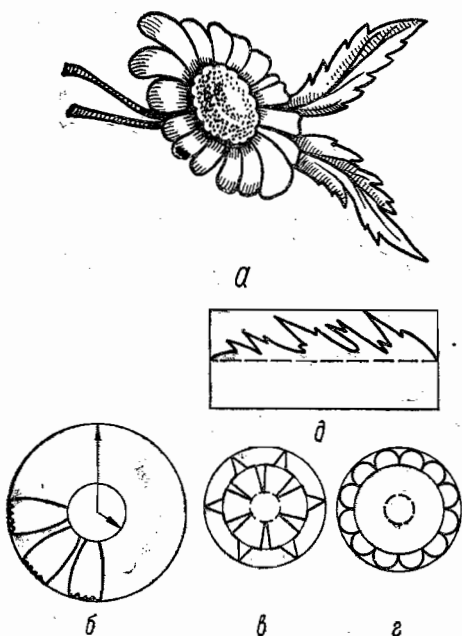
Пелюстки обробляємо на м'якій подушці так: по лицьовому боку наносимо жилку від середини до кінця пелюстки, а з виворітного боку — нагрітою чайною ложкою робимо вм'ятини — вліво і вправо від проведеної жилки до країв пелюстки.

Чашолистки обробляємо з лицьового боку, вм'ятини робимо ножем від кінця до центру. По центру чашечки надрізаємо.

Заготовляємо трубочку ніжки, надіваємо її на ніжку, і, зробивши у кінці трубочки надрізи, приклеюємо її до середини квітки, потім надіваємо чашечку, заклеюємо нею всю квітку знизу (чашолистки залишаються вільними), потім чашечку злегка стискуємо, щоб квітка не була плоскою.

Листочок теж обробляємо ножем, спочатку з виворітного боку проводимо жилки по середині листочка від основи до кінця, а потім — по лицьовому боку від середини до зубчастого краю. До середньої жилки приклеюємо дріт, обклеєний папером.

## Айстра

Для виготовлення повної квітки айстри (рис. 122, а) заготовляємо з паперу три лекала: віночка, чашечки і листочка. Для виготовлення першого лекала креслимо коло радіусом 3,5 см, для другого — 3 см; для третього — 2,5 см. Внутрішні кола для усіх лекал креслимо радіусом 0,7—1 см. Кожне коло ділимо на 24 частини і кожну пелюстку закінчуємо кутиком (рис. 122, б). Для чашечки можна використати лекало середнього віночка, закругливши кінці пелюсток.

Для виготовлення лекала листочка креслимо прямокутник розміром  $8 \times 3$  см, складаємо його вздовж, обрисовуємо половину форми листочка і вирізаємо його (рис. 122, в). Для виготовлення повної квітки викроюємо 12—15 віночків з світло-бузкової або лимонно-жовтої тканини: шість великих, п'ять середніх і чотири маленьких. З зеленої тканини викроюємо дві чашечки, два листочки і косу смужку для ніжки.

Віночки можна вирізати з білої тканини, а потім пофарбувати їх аніліновою фарбою. Підфарбовані квіти мають більш природний вигляд, оскільки їм можна надати тінювого забарвлення. Наприклад, середину віночка підфарбовуємо у лимонний колір, а пелюстки можуть бути від світло- до темно-бузкового кольору.



Рис. 122. Виготовлення квітки айстри.

Заготовляємо середню квітку і ніжку одним з наведених способів. Листочок, якщо тканина тонка, викроюємо з двох деталей, вклавши між ними заготовлений дрiт. Пелюстки віночків можна виконати трьома способами.

*Перший спiсiб.* На тугій подушці ножем по лицьовому боку наносимо по дві-три жилки, починаючи від середини віночка до кінця пелюстки. У центрі віночок надрізаємо.

*Другий спiсiб.* На м'якій подушці з виворітного боку від центра до кінця пелюстки робимо вм'ятини нагрітим кільцем ножиць.

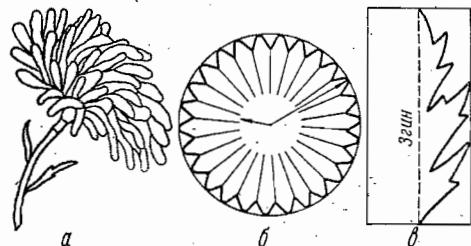
*Третій спiсiб.* Віночок повністю повинен лежати на подушці. Ніж ставимо лезом по радіусу віночка, міцно натискуємо на пелюстки, обертаємо його за ходом стрілки годинника, пелюстки скручуватимуться в трубочку.

Заготовляємо чашечку, наносячи жилки ножем по середині кожного чашолистика з лицьового боку від кінчика до центра. Після цього робимо квітку, приклеюємо до готової серцевини віночки, починаючи з маленьких і кінчаючи чашечками, попередньо обробивши ніжку.

## Хризантема

Хризантему (рис. 123, а) робимо з білого бавовняного маркізету, батисту, шовку, шифону. В разі потреби, білу тканину можна пофарбувати.

Для виготовлення квітки заготовляємо по одному лекалу віночка, чашечки і листочка. Для виготовлення лекала віночка креслимо два кола: зовнішнє радіусом 6—6,5 см і внутрішнє

радіусом 2—2,5 см. Кожне коло ділимо на 24 частини, розрізаємо, заокруглюємо пелюстки.

Для виготовлення лекала чашечки креслимо коло радіусом 2,0—2,5 см (рис. 123, б). Для виготовлення лекала листочка креслимо прямокутник розміром 10×4 см, складаємо його пополам, обрисовуємо половину листочка хризантеми і вирізаємо лекало (рис. 123, в). Для однієї хризантеми викруюємо 12—16 віночків (рис. 123, г), фарбуємо їх, сушимо, потім на м'якій по-



Рис. 123. Виготовлення квітки хризантеми.

душці надаємо пелюсткам необхідної форми. З виворітного боку кожної пелюстки робимо ножем глибокий рівчачок від кінця пелюстки до середини віночка.

Після обробки ножем, пелюстка мовби складається вдвоє і завивається. Обробляти листочки можна і кільцем ножиць, тоді пелюстки будуть дуже закрученими, але вдвоє не складаються. Обробивши усі пелюстки віночків, надрізаємо у центрі віночка і складаємо хризантему. Склавши один з віночків пополам, обгинаємо його одним кінцем дроту і одержуємо середину квітки, після чого дріт-ніжку обклеюємо папером. Наступні віночки надаємо на ніжку, склеюємо їх між собою, стискуємо, надаючи основі квітки бокалоподібної форми. Косу смужку скручуємо в трубочку і обклеюємо дріт ніжки, а потім протягуємо ніжку в чашечку і приклеюємо її до основи квітки.

Для листочка викруюємо дві деталі, склеюємо їх між собою, вкладаємо в середину оброблену дріт-ніжку. Листочок оформляємо на тугій подушці ножем.

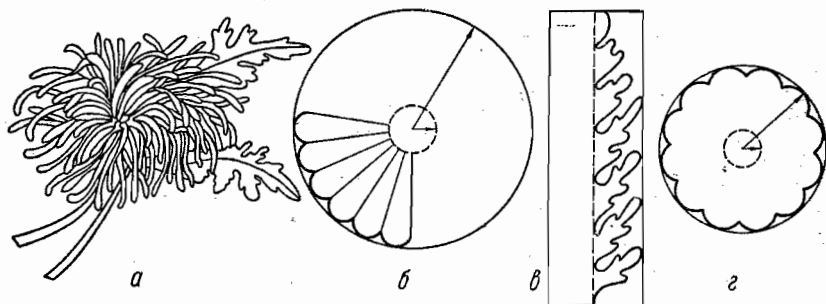
### Волошка

Волошка (див. рис. 36 кольоровий) може бути синього, лілового, блакитного, світло-жовтого та пурпурного кольорів. Найпоширенішою є волошка синього кольору.

Для виготовлення лекала віночка креслимо два кола: зовнішнє радіусом 2,0—2,5 см і внутрішнє — радіусом 0,5—0,7 см.

Ділимо на сім частин і кожену частину по краю оформляємо зубчиками (рис. 124, а).

Для виготовлення лекала листочка беремо косу смужку шириною 0,75—1 см і довжиною 7—8 см. Протягуємо лист по лезу ножа від основи до кінця (рис. 124, б), після чого він злегка завивається.

Для виготовлення однієї квітки викроюємо два віночки. На подушці за допомогою спиці скручуємо кожену пелюстку в тру-



Рис. 124. Виготовлення квітів волошки з колоссям.

бочку. Для цього нагрітою спицею натискуємо на один край пелюстки і ведемо її до другого. Так само закручуємо і другий край. У середині віночок надрізаємо. Серцевину квітки ро-

бимо з вати коричневого або синьо-лілового кольору, обрізаємо, залишаючи невелику опуклість у центрі. До середини прив'язуємо тичинки з чорних або синьо-лілових цупких ниток, пилок робимо з борошна. Заготовлені віночки нанизуємо і приклеюємо до серцевини, а потім з вати зеленого кольору робимо стовщення і обклеюємо все зеленим папером, одночасно приклеюючи і листочки.

Волошка добре поєднується в букеті з невеликою ромашкою і колосками.

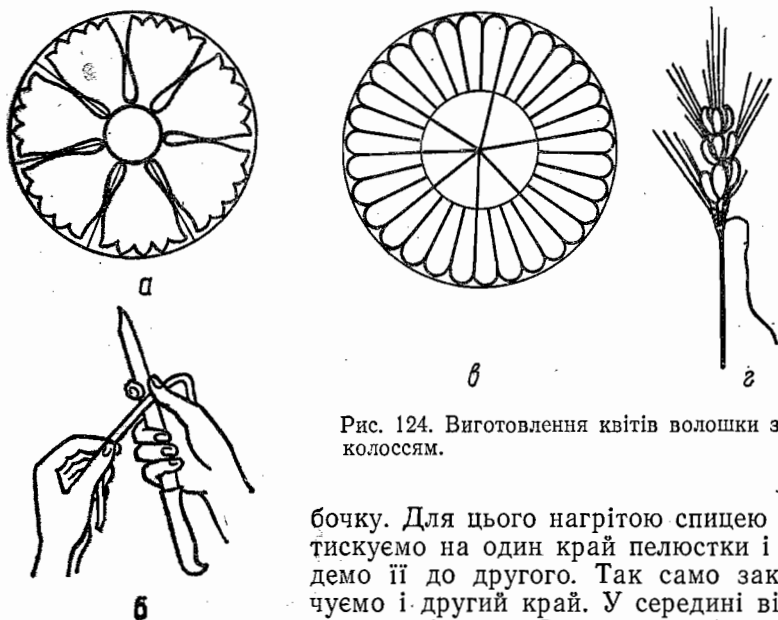
Для виготовлення колоска (рис. 124, в) потрібна золотисто-жовта тканина з атласною поверхнею. Для ості заготовляємо жовті проклеєні нитки довжиною 1,5—2 м і розрізаємо їх на відрізки довжиною 6—7 см. Для виготовлення лекала колоска креслимо зовнішнє коло радіусом 2,5 см і внутрішнє — радіусом 1 см, ділимо на 30 частин, кожену частину заокруглюємо по зовнішньому колу і надрізаємо до внутрішнього. Потім коло роз-

різаємо на сектори так: один з шістьма, два з п'ятьма, два з чотирма і два з трьома пелюстками.

На м'якій подушці нагрітим кільцем ножиць з виворітного боку робимо вм'ятини від кінця пелюстки до центра. Два-три відрізки нитки прикручуємо до дроту, потім складаємо колосок, починаючи з менших боків і закінчуючи більшими. Кожний сектор прикріплюємо до дроту нитками або тонким дротом (роблячи два-три витки) одночасно з двома-трьома відрізками ості, складаючи їх пополам. Обклеюємо дріт стеблини жовтим або світло-зеленим папером. Одночасно можна вклеїти листочок, викроений з жовтої або світло-зеленої тканини, подібно до листочка волошки. Для букета достатньо виготовити 2—3 колоски.

### Цвіт акації

Для виготовлення квітки акації (рис. 125) потрібна біла, жовта або світло-бузкова тканина, для листочка — світло-зелена. Квітки акації нерівномірні, вони зібрані у гроно.

Робимо лекало квітки. Квітка складається з двох пелюсток, верхня — вузька і коротка, нижня — широка і довга. Креслимо прямокутник розміром  $3 \times 2,5$  см, ділимо його пополам вздовж і по середній лінії відкладаємо вгору 0,5 см. З цієї точки відкладаємо вправо 1 см і від нього проводимо лінію вниз. По середній лінії знизу вгору відкладаємо 1 см і оформляємо пелюстки.

Внутрішня пелюстка має по лінії низу виїмку в 1 см, зовнішня пелюстка — тільки звуження. Таке лекало придатне для великої квітки, а для малих, які розміщені спочатку грона, розміри треба зменшити.

Для кожної квітки заготовляємо серцевину з вати на тонкому дроті з стеблинкою довжиною 5—6 см. Пелюстки, викроені з білої тканини, треба пофарбувати біля основи світло-зеленою або лимонно-жовтою фарбою. По відлітному краю нижньої (зовнішньої) пелюстки з виворітного боку на м'якій подушці робимо вм'ятини чайною ложкою від краю до основи, а на лицьовому боку робимо вм'ятини біля основи. Внутрішні пелюстки закручуємо спицею біля виїмки.

Для однієї гілочки треба виготовити 9—10 квіточок: три-чотири малих, решту більших. До підготовленої серцевини прикріплюємо меншу пелюстку, потім більшу так, щоб менша мовби входила у більшу. Місця прикріплення у стеблину дроту обклеюємо папером. Починаємо складати гроно з менших квіточок, скручуємо їх між собою так, щоб одно було нижче від



Рис. 125. Виготовлення квітки акації.



другого на 1,5—2 см. Потім усю стеблину, починаючи від другої квітки, обклеюємо папером.

Букет складається з одного грона акації і двох гілочок з листям. Для однієї гілочки з листям викроюємо п'ять листочків, використовуючи лекало. До кожного готового листочка з жилками приклеюємо тоненький, обклеєний зеленим папером дріт довжиною 5—6 см. Потім з'єднуємо три листочки так, щоб один із них (центральный) виступав, а решта розмішувалася один напроти другого, з черешками по 1 см, скручуємо їх і обклеюємо папером нижче листочків на 1,5—2 см. Далі прикручуємо ще два листочки на одному рівні і обклеюємо папером усі дротички-черешки до кінця, утворюючи одну стеблину. Заготовлене грона з гілочками листочків з'єднуємо, місце з'єднання обклеюємо папером.

## Фіалка

Для виготовлення квітки фіалки (див. рис. 37 кольоровий) потрібна тканина лілового, світло-лілового або бузково-блакитного кольору з атласною поверхнею або оксамит.

Для лекала віночка креслимо квадрат розміром  $2,5 \times 2,5$  см, складаємо його по діагоналі, оформляємо віночок (рис. 126, а). Для лекала листочка креслимо квадрат розміром  $4,5 \times 4,5$  см (рис. 126, б), складаємо його по діагоналі і обрисовуємо по формі листочка. Для одного букета фіалок викроюємо 12—15 квіточок (добре, якщо вони будуть різними по насиченості кольору — світліші і темніші) і два листочки.



Рис. 126. Виготовлення квітів фіалки.

На м'якій подушці на листочок наносимо жилки, злегка вибулюємо, край листочка відгинаємо на виворітний бік за допомогою кільця. Приклеюємо дріт-черешок. Якщо квітки робимо з оксамиту, то на пелюстки наносимо жилки з лицьового боку, від кінців до середини. Фіалку з атласної тканини краще вибулювати з виворітного боку маленькою булькою на м'якій подушці, роблячи вм'ятину на кожній пелюстці. З лицьового боку робимо одну вм'ятину — по середині віночка.

Для серцевини беремо вату, пофарбовану в оранжевий й світло-зелений або жовтий колір. На невеликий клубочок світло-зеленої вати накладаємо оранжеву або жовту вату, обгинаємо дротом і скручуємо його, щоб у середині було оранжеве вічко,

а зовнішній край був зеленим. Обклеюємо дріт папером, обрізаємо серцевину до бажаного розміру.

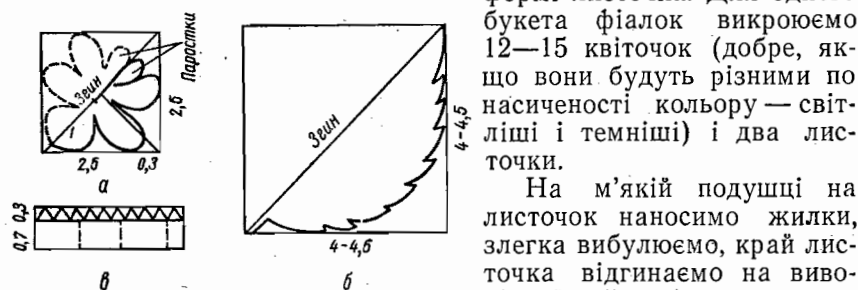
З тканини робимо трубочку, надіваємо її на ніжку-дротик і приклеюємо. Квітку фіалки приклеюємо до ніжки, вставляємо її в надріз, зроблений по середині віночка, і знизу приклеюємо чашечку. Для чашечки вирізаємо смужку тканини шириною 1 см, яку з одного боку вирізаємо зубчиками і ділимо на відрізки довжиною 1—1,25 см (рис. 126, в).

## Незабудка

Для виготовлення таких дрібних квіток, як незабудка, бажано мати штамп-висічку, бо для одного букета потрібно 35—40 квіточок. Дрібні квітки можна виготовляти з обрізків дорогих тканин, бо на них йде мало матеріалу. Для виконання квіток потрібний блакитний атлас або оксамит. Декілька квіток можна зробити рожевими або злегка підфарбувати пелюстки світло-блакитного віночка рожевою фарбою. Тканину для листочків беремо світло-зеленого кольору.

Для виготовлення лекала квітки креслимо коло радіусом 0,7 см, ділимо його на п'ять-шість частин і оформляємо кожну частину заокругленою пелюсткою (рис. 127, а).

Центр віночка проколюємо шилом (ніжкою циркуля). Викроєні по лекалах квітки вибулюємо на м'якій подушці маленькою булькою, роблячи на кожній пелюстці вм'ятину з виворітного боку і одну по центру — з лицьового.

Серцевину робимо так: кінець проклеєної нитки (котушка № 10) світло-зеленого або сіро-зеленого кольору зав'язуємо вузликом разом з маленьким клаптиком оранжевої або жовтої вати. Лишок вати обрізаємо, щоб утворилася маленька кулька. Можна вузлик, зав'язаний без вати, занурити в клей, а потім у манні крупі, пофарбовані в жовтий або оранжевий колір. Серцевинок робимо більше, ніж квіточок, вони будуть бутонами.

Для виготовлення лекала листочка креслимо прямокутник розміром 4 × 3,5 см, складаємо його пополам, обрисовуємо і вирізаємо по формі листочка (рис. 127, б). Викроюємо п'ять-шість листочків і 10—12 прилистків (косі смужки тканини ши-



Рис. 127. Виготовлення квітів незабудки.

риною 0,7 см і довжиною 2,5—3 см). На викроєні листочки наносимо жилки (рис. 127, в) і приклеюємо до них дрiт. Підготовлені віночки нанизуємо на нитку до серцевини і приклеюємо. Потiм, зібравши пучок з п'яти-шести квіток і двох-трьох бутонiв (серцевинок) зв'язуємо їх, обкручуємо дротом так, щоб квітки були на рiзному рiвнi. Мiсця прикрiплювання дроту і весь дрiт обклеюємо папером, одночасно приклеюючи прилистки і листочки (рис. 127, г). Зібравши всi квіточки, komponуємо букет.

## Конвалія

Для виготовлення букета конвалії (див. рис. 38 кольоровий) потрібна біла і зелена тканина. Так само, як і для незабудок, для

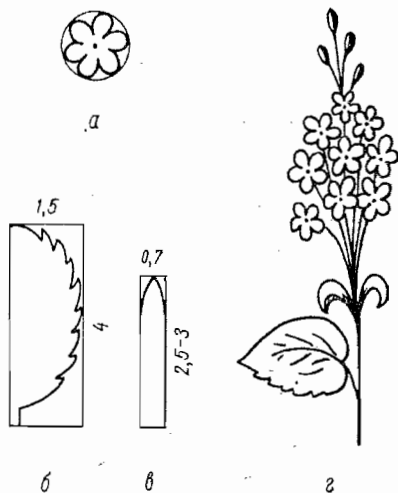
виготовлення квіток конвалії рекомендується користуватися штампом-висічкою, бо треба викроїти 50—60 віночків. Для лекала віночків креслимо два кола: зовнiшнє радіусом 0,7—0,8 см, внутрiшнє радіусом 0,3 см. Ділимо кола на 5—6 частин, оформляємо віночок по формі і вирізаємо (рис. 128, а). Для лекала листочка креслимо прямокутник розміром 11 × 4 см, згинаємо його пополам і оформляємо листочок (рис. 128, б); викроюємо листочок по косій нитці і трiйним ножем наносимо жилки, а потiм приклеюємо черешок. Віночки квіток викроюємо так, щоб вони були нерiвномiрними: одні — по лекалах, другі — більшими або меншими.

Для виготовлення нiжки квітки потрібні нитки білого або лимонного кольору. Тичинки робимо так: зав'язуємо кінці ниток у вузлики, занурюємо їх у клейстер, підфарбований у жовто-лимонний колір або клей ПВА. Клейстер готуємо так: столову ложку борошна заварюємо окропом і додаємо по краплях розведену фарбу доти, поки не матимемо потрібний колір, а потiм додаємо розведеного желатину. Щоб клейстер не охолоджувався, посудину з клейстером ставимо у гарячу воду.

Бутони робимо так само, як і тичинки. Щоб вони були більш об'ємними, вузлики зав'язуємо з невеликими шматочками вати (як і у незабудках). Віночки квіток вибулюємо на м'якій подушці маленькою булькою, роблячи глибоку вм'ятину по центру віночка з виворітного боку. Заготовлені чашечки квітки надіваємо на нiжку з серцевиною і приклеюємо. З готових квіточок і пуп'янкiв komponуємо гі-

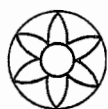

а

2

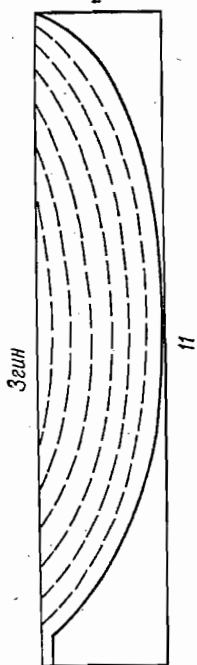

б

Рис. 128. Виготовлення квіток конвалії.

лочки, прикрутивши кожний до дроту на невеликій відстані й залишаючи невеликою ніжку квіточки (1,5—2 см).

Букет складаємо з бутонів, потім — з менших квіточок і закінчуємо великими квіточками. Нижче останньої квіточки прикрплюємо два прилистки, як і незабудки.

На кожну гілочку надіваємо і приклеюємо порожнисту трубочку світло-зеленого кольору. Всі квіточки розміщуємо на 9—10 гілочках. Готові гілочки збираємо у букет з двома великими листочками.

## Братки

Ця квітка (див. рис. 39 кольоровий) має винятково оригінальне забарвлення: від білого кольору до темно-бордового, з різними фантастично розташованими плямами і жилками.

Тканини для виготовлення квітки повинні бути бархатистими або атласними.

Для виготовлення квітки креслимо два лекала. Одне лекало ділимо на дві пелюстки, друге — на три. Для розкрою двох пелюсток креслимо прямокутник розміром  $6 \times 4$  см, складаємо його пополам (рис. 129, а), обрисовуємо форму пелюстки і вирізаємо. Для розкрою трьох пелюсток креслимо прямокутник розміром  $6 \times 5,5$  см, також складаємо пополам (рис. 129, б), обрисовуємо по формі і вирізаємо. Для розкрою лекала чашечки креслимо прямокутник розміром  $3,5 \times 3$  см, складаємо його по діагоналі, обрисовуємо по формі, вирізаємо (рис. 129, в). Серцевину заготовляємо з вати так само, як для фіалок, тільки більшого розміру. Букет може складатися з двох або трьох квіток і двох-трьох листочків (рис. 129, г).

На листочках одинарним ножем робимо жилки і приклеюємо до них ніжку. Пелюстки квітки перед вибулюванням фарбуємо акварельними фарбами або фла-мастером штрихами коричневого, синього, червоного і чорного кольорів, а середину робимо більш темною. Вибулюємо пелюстки на м'якій подушці, роблячи вм'ятини з виворітного боку на кожній пелюстці, а на



Рис. 129. Виготовлення квітів братків.

лицьовому боці вибулюємо основу квітки. На чашечці також робимо вм'ятину з виворітного боку. Зробивши підріз на трипелюстковій частині, протягуємо ніжку з серцевиною й приклеюємо до неї пелюстки. Потім приклеюємо дві пелюстки і протягуємо стеблину через надріз. Чашечку змазуємо клеєм і приклеюємо її до виворітного боку листочка. Паростки склеюємо разом.

### Хміль

Для виготовлення букета хмелю (див. рис. 40 кольоровий) потрібна світло-зелена і жовто-зелена тканина. Листя повинне бути з темно-зеленої тканини.

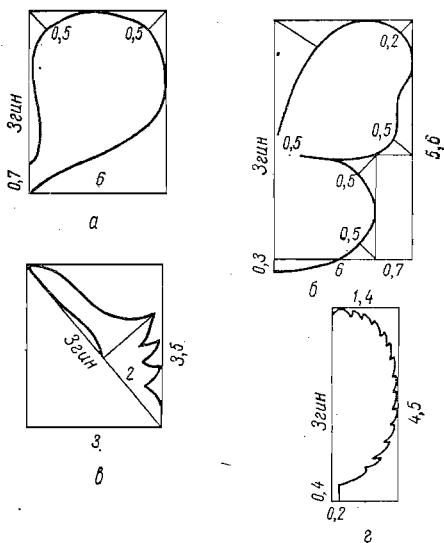
Для лекала віночка хмелю креслимо три кола радіусами 2,5; 1,5 і 0,6—0,7 см. Кожне коло ділимо на п'ять—сім частин і оформляємо гострі пелюстки (рис. 130, а).

Для лекала листочка креслимо квадрат розміром 6×6 см, складаємо його по діагоналі, обрисовуємо по формі (рис. 130, б) і вирізаємо. Лекало на тканину накладаємо так, щоб листочок лежав по косій нитці. Після цього жилкуємо його з виворітного і лицьового боку і приклеюємо черешок. Для одної квітки хмелю викроюємо шість—сім віночків: два маленьких, три середніх і два великих. По центру надрізаємо. Кожний віночок вибулюємо відповідною булькою на м'якій подушці, робимо вм'ятину з виворітного боку по центру так, щоб була чашечка. Серцевину робимо з жовтої або світло-зеленої вати. Дріт обклеюємо світло-зеленим папером. Підготовлені віночки хмелю нанизуємо на серцевину, починаючи з меншого, і приклеюємо їх до дроту на відстані 0,5 см один від одного. Треба, щоб кінці пелюсток нового віночка лягали між пелюстками попереднього. Букет хмелю komponуємо з трьох квіточок і двох листочків.



Рис. 130. Виготовлення гілочки хмелю.

### Гілочка квітучої вишні

Для виготовлення квітки вишні (рис. 131, а) потрібна біла, коричнево-зелена і зелена тканина. Заготовляємо лекало віночка квітки. Креслимо два кола: велике радіусом 1,5 см і менше радіусом 0,5 см. Ділимо кола на п'ять частин, оформляємо пелюстки (рис. 131, б) і вирізаємо.

Для виготовлення лекала чашечки креслимо зовнішнє коло радіусом 1 см і внутрішнє радіусом 0,5 см. Більше коло ділимо на п'ять частин і оформляємо чашолистки (рис. 131, в). Для виготовлення лекала листочка креслимо прямокутник розміром

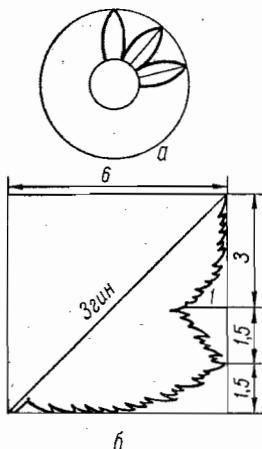
4,5 × 3 см, згинаємо його пополам, обрисовуємо форму листочка і вирізаємо (рис. 131, а). Для виготовлення однієї квітки вишні вирізаємо один білий віночок і одну чашечку. Серцевину заготовляємо з маленькою жовтою серединкою і білими тичинками, пилок — жовто-коричневий.

Віночок квітки вибулюємо на м'якій подушці маленькою булькою, щоб по краю кожної пелюстки утворилися маленькі складочки. На кожній пелюстці робимо вм'ятину з виворітного боку, і центр віночка — вм'ятину з лицьового боку. Чашолистки також вибулюємо маленькою булькою з виворітного боку, роблячи дуже глибокі вм'ятини.

Обробляємо листочки, приклеюючи до них черешки. Віночки квітки приклеюємо до серцевини, а потім приклеюємо чашечку.

Букет komponуємо з трьох-чотирьох квіток, трьох-чотирьох листків і однієї зав'язі ягоди. На дротик накручуємо невелику зелену ватну кульку трошки подовженої форми; обклеюємо дротик, кульку вмочуємо в рідкий клей і даємо просохнути. Потім кінчик кульки фарбуємо у жовтий колір і з одного боку робимо рожеву плямку. Коли фарба просохне, покриваємо ягідку безбарвним лаком для нігтів і надіваємо чашечку. Квітки і зав'язь збираємо у пучок, скручуємо їх разом, залишаючи стеблини висотою 5—7 см. Далі прикручуємо листочки на маленьких черешках. Поділивши дротики на дві частини, робимо мовби частину гілочки, до неї прикручуємо маленьку булавку і всю гілочку обклеюємо коричнево-зеленим папером.



а

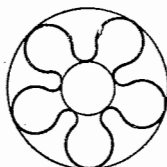

б



в



Рис. 131. Виготовлення гілочки квітучої вишні.

### Гілочка квітучої японської вишні

Квітка японської вишні має рожевий і рожево-малиновий колір. Робимо квітку по лекалах звичайної вишні, з тією лише різницею, що для однієї квітки викроюємо два віночки. Внутрішнє коло можна викроїти меншим. Зелень беремо більш світлу. Гарний вигляд матиме вишня, якщо віночок її зробити з білої тканини,

а потім підфарбувати. Середину віночка фарбуємо у жовто-салатовий колір, а краї — від темно-рожевого до світлого. Фарбувати квітку краще пензликом. Після повного висихання пелюстки вибулюємо. Серцевина квітки з тичинками і пилком — яскраво-жовтого або оранжевого кольору.

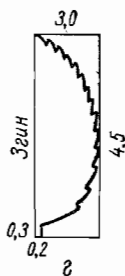
### Гілочка квітучої яблуні

Для виготовлення квітки яблуні (рис. 132) потрібна біла тканина, яку підфарбовуємо у ніжно-рожевий колір, що переходить



Рис. 132. Виготовлення гілочки квітучої яблуні.

розміром  $6,5 \times 3,5$  см, згинаємо його пополам і вирізаємо по формі листочка. Для однієї квітки або напівбутона викроюємо один віночок і одну чашечку. Білий віночок фарбуємо, злегка торкаючись до краю пелюстки (по мокрій тканині фарба розійдеться до центру). Проте, не всі пелюстки фарбуємо однаково: одну — від середнього краю; другу — від бокового, третю — залишаємо білою. Після висушування пелюстки віночка вибулюємо булькою майже одного розміру з пелюсткою, щоб краї були рівними. Вм'ятини робимо на м'якій подушці.

Для напівбутона потрібна біла ватна кулька на дроті-ніжці, яку занурюємо у клей, даємо обсохнути і фарбуємо в рожевий колір. На листочки наносимо жилки подвійним ножем. Середину чашечки вибулюємо з виворітного боку, кінці-зірочки — з лицьового. Складаємо квітку, приклеюємо до середини віночок, потім чашечку. Напівбутон має форму закритої квітки з чашечкою, бутон складається з чашолистиком.

Для однієї яблуневої гілочки треба чотири-п'ять квіток, тричотири напівбутони і стільки ж бутонів, п'ять-шість листочків.

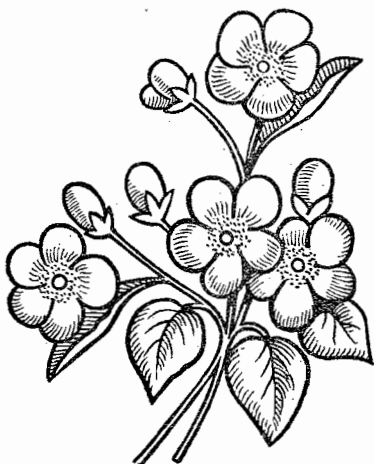
у білий. Для листочків і чашолистиків потрібна приглушена зелень. Серцевина квітки складається з тичинок з щільно-жовтим пилком. Чашечка має форму зірочки.

Для лекала квітки креслимо коло радіусом  $2,25-2,5$  см, радіус внутрішнього кола  $0,7$  см. Велике коло ділимо на п'ять-шість частин і оформляємо пелюстки так само, як і квітки вишні. Для лекала чашечки креслимо зовнішнє коло радіусом  $1,25$  см і внутрішнє радіусом  $0,7$  см. Зовнішнє коло ділимо на п'ять частин і оформляємо чашолистки зірочкою.

Для виготовлення лекала листочка креслимо прямокутник

Все збираємо у пучечки, які прикріплюємо до однієї гілочки. Щоб гілочка була товщою, обклеюємо дрiт ватою, пофарбованою в зелений колiр i покриваємо безбарвним лаком для нiгтiв.

### Букет з дрiбних троянд

Квiтку дрiбноi троянди можна зробити з тканини бiлого, свiтло-рожевого, рожевого, червоного та жовтого кольору.

Для виготовлення квiтки (рис. 133) креслимо два зовнiшнiх кола: одне рiдiусом 2 см, друге — 1,5 см. Внутрiшнi кола креслимо рiдiусом 0,7—1 см, дiлимо їх на 5—6 частин i вирiзаємо. Для чашечки використовуємо лекало меншого вiночка, оформляємо пелюстки зубцями. Для однiєї квiтки троянди викроюємо два великих i один маленький вiночки. Якщо квiтку робимо з кольоровоi тканини, то маленький вiночок викроюємо з бiльш темної тканини, iншi — iз свiтлоi.

Пелюстки одного великого вiночка вибулюємо на м'якiй подушцi з виворiтного боку, а середину — з лицьового, iншi пелюстки — тiльки з виворiтного боку, роблячи глибокi вм'ятини, щоб пелюстки закрилися. Чашечку вибулюємо по чашолистиках з лицьового боку, а середню — з виворiтного.

Складаємо квiтку, починаючи з нанизування на обклеєну папером нiжку закритого вiночка, потiм нанизуємо закритий великий вiночок i закiнчуємо розкритим вiночком. Надiваємо на нiжку заготовлену порожнисту трубочку з тканини i приклеюємо її до низу квiтки, низ закриваємо чашечкою. Для одного букета потрiбно п'ять—сiм квiточок i двi, трилишковi гiлочки. Якщо квiточки робимо з бiлоi тканини, то їх середину фарбуємо у лимонно-жовтий колiр, залишаючи пелюстки бiлими, або фарбуємо їх.

### Троянда «боккара»

Для виготовлення цiєї троянди (див. рис. 41 кольоровий) використовуємо тканину пурпурного або темно-вишневого кольору.

Добре поєднувати такi пелюстки з пелюстками з матовоi, блискучоi i оксамитовоi тканини. Пелюстки будуть ще кращими, якщо їх викроїти з бiлоi тканини i пофарбувати у вiдповiдний колiр з лимонно-жовтою основою (тобто серединою квiтки) так, щоб внутрiшнi пелюстки були бiльш насиченого тону.

Для лекала пелюстки креслимо прямокутник розмiром 6,5×5 см, згинаємо пополам, оформляємо по формi пелюстки (рис. 134, а) i вирiзаємо. Для чашечки з чашолистиками креслимо два кола: зовнiшнє рiдiусом 7 см i внутрiшнє рiдiусом 1 см. Бiльше коло розрiзаємо на чотири частини. Сектор згинаємо пополам, оформляємо чашолистики i вирiзаємо (рис. 134, б).



Рис. 133. Лекало вiночка для дрiбних трояндочок.



Для однієї квітки викроюємо вісім пелюсток (одна з них може бути атласною чи оксамитовою). П'ять внутрішніх пелюсток обробляємо на м'якій подушці: краї пелюсток завиваємо за допомогою спиці у різні боки і вибулюємо (рис. 134, а). Три пелюстки, що залишилися, завиваємо спицею однаково з обох боків і робимо булькою глибoku вм'ятину (рис. 134, з).

Заготовлені п'ять пелюсток приклеюємо до середини так, щоб закручений край перекривав більш прямий, а закручені краї

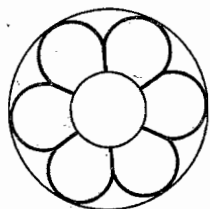

Рис. 134. Виготовлення троянди.

входили один в один. Навколо середини приклеюємо три пелюстки, що залишилися. Основу квітки обклеюємо чашечкою. Ніжку закриваємо порожнистою трубкою. Букет складається з трьох квіток, двох гілочок зелені і одного бутона. Бутон робимо з вати так: до обклеєного дроту прикручуємо ватну кульку, потім обклеюємо її тонким шаром вати, надаючи потрібної форми. Готовий бутон підфарбовуємо і покриваємо лаком для нігтів. На ніжку бутона надіваємо трубочку, приклеюємо її і обклеюємо бутон чашечкою.

## ЯГОДИ, ФРУКТИ І ПЛОДИ

Яскраві прикраси (брошки), виготовлені у вигляді фруктів, ягід і плодів, зайняли своє місце у сучасній моді.

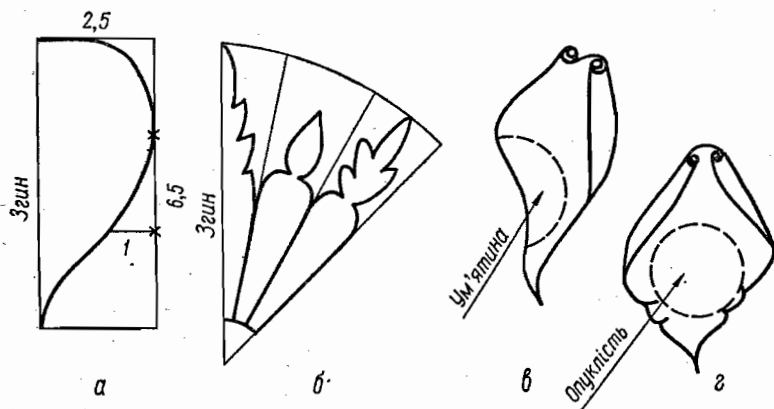
Для виготовлення таких прикрас до одягу можна використати скляні або пластмасові буси, гудзики. Ягоди і фрукти, які не можна виготовити з бус, робимо з пап'є-маше, вати або хлібної м'якушки. Останню попередньо обжимаємо, щоб одержати м'яку, гладеньку масу, потім відтворюємо форму ягоди.

У середину ягоди вкладаємо ніжку, загнувши її гачком, щоб міцніше трималася; ягоди занурюємо у крейду, розведену клеєм і висушуємо.

Заготовлені ягоди, що висохли, фарбуємо і покриваємо лаком. Ягоди, виготовлені з хлібної м'якушки, будуть трохи важчими за ягоди, виготовлені з пап'є-маше. Для виготовлення таких ягід беремо подрібнений папір, змішуємо його з клеєм і крейдою (зубним порошком) і з цієї маси формуємо заготовку, вкладаючи у середину ніжку-черешок, висушуємо і фарбуємо. Ягоди, виготовлені з вати і паперу, більш легкі. Беремо м'який серветковий папір і розрізаємо його на чотири частини. Потім одну частину злегка змочуємо водою і прикручуємо до нитки кінець паперу; решту паперу накручуємо, надаючи йому форми ягід, занурюємо заготовку в клей, злегка струшуємо, видаляємо лишок клею, просушуємо і фарбуємо.

Для фарбування використовуємо аніліновий барвник, акварельні фарби і покриваємо ягоди безбарвним лаком для нігтів.

Плоди з вати приготуємо так само, як і з серветкового паперу, але спочатку прикручуємо невелику кульку вати до ніжки, а потім навиваємо тонкий шар вати, відтворюючи форму ягоди.

## Вишні

Вишні (див. рис. 42 кольоровий) можна виготовити, використовуючи буси або кругленькі дерев'яні гудзики. В отвір вклеюємо черешок з дроту, тасьми або тонкої смужки шкіри. Дріт попередньо обклеюємо по спіралі тонкою смужкою паперу. Листочок викроюємо з тканини або шкіри. На твердій подушці на листочок з лицьового боку подвійним ножем наносимо великі жилки (по середині листа), а дрібні жилки наносимо з лицьового і виворітного боку одинарним ножем. Приклеюємо черешок, обклеюючи попередньо дріт зеленим папером.

Для букета готуємо дві-три вишні і три-чотири листочки. З'єднавши вишні разом, прикручуємо до них листочки. Потім, поділивши дріт пополам, обрізаємо лишок, залишаючи 4—5 см, до них прикручуємо англійську шпильку і все разом обклеюємо коричнево-зеленим папером.

## Порічки

Для виготовлення гілочки порічок (рис. 135, а) потрібні: янтарні, червоні або чорні буси (вони повинні бути прозорими і неоднаковими за розміром). Листочок викроюємо з проклеєної зеленої тканини, шматочка шкіри або замші.

Для лекала листочка креслимо квадрат розміром 5 × 5 см, згинаємо його по діагоналі, оформляємо листочок (рис. 135, б) і вирізаємо. Потім на листочок наносимо жилки і приклеюємо черешок. Гілочку робимо з проклеєних зелених ниток; складаємо їх вдвоє, протягуємо в маленьку бусинку і зав'язуємо вузол так, щоб на ньому трималися бусинки; потім беремо один

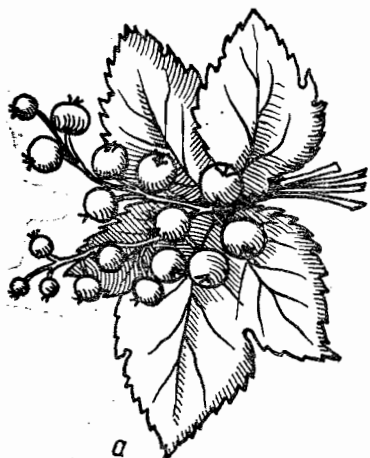

кінець нитки, складаємо його вдвоє і протягуємо петельку в другу бусинку більшого розміру і знову зав'язуємо вузол. Так само робимо з другим кінцем нитки, нарощуючи довжину гілочки. Для букета потрібно дві-три гілочки і два листочки.

### Райські яблучка

При заготівлі яблучок з пап'є-маше знизу до плодів прикріплюємо чорну маленьку китичку (лишок чашечки). Фарбуємо всі яблучка в яскраво-жовтий колір, потім наносимо розмиті рожеві плями і покриваємо безбарвним лаком.

Для букета робимо три—п'ять яблучок і три листочки. Виготовлення листочка див. на стор. 142.

### Сливи, кизил

Сливи й кизил, виготовлені з пап'є-маше, фарбуємо, покриваємо лаком, потім з'єднуємо дві ягоди з короткими хвостиками з листочками. Сливи й кизил добре поєднувати в букеті разом з райськими яблучками.



Рис. 135. Виготовлення гілочки ягід порічок:  
а — ягоди; б — листочок.

### Полуниці, малина, ожина

Для виготовлення букетів із ягід робимо заготівлі з пап'є-маше, занурюємо у клей, злегка струшуємо його, видаляючи лишок клею, і занурюємо заготівлю в крупи.

Для виготовлення полуниць рекомендується пшоно, для малини і ожини — дрібна перлова крупа. Заготівлю добре обжимаємо пальцями, щоб крупи щільно обліплювали її, просушуємо, злегка покриваємо червоним або синьо-ліловим лаком для нігтів. Нижню частину ягоди полуниці можна залишити жовтою (недозрілою). Деякі ягоди можна пофарбувати в світло-лимонний колір з тінювими рожевими плямами. Основу ягоди закриваємо чашечкою.

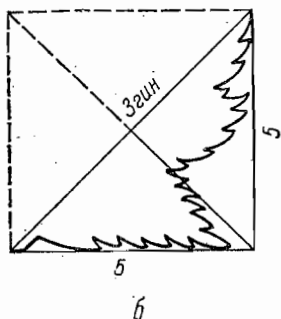
Для виготовлення лекала чашечки (рис. 136, а) креслимо два кола: зовнішнє — радіусом 1,25 см, внутрішнє — радіусом 0,5 см.

Ділимо їх на шість — вісім частин, оформляємо чашолистки і вирізаємо. Для кожної ягоди викроюємо по одній чашечці. Вибулюємо її, робимо вм'ятину по середині чашечки з виворітного боку, а кілька чашолистиків вибулюємо по лицьовому боку, щоб відігнути їх від чашечки.

Для виготовлення лекала листків креслимо квадрат розміром  $5,5 \times 5,5$  см, складаємо його по діагоналі, обрисовуємо по формі (рис. 136, б) і вирізаємо.

Із зеленої тканини вирізаємо два листочки, жилкуємо їх одинарним ножем і приклеюємо черешок. Ягоди полуниці мають гарний вигляд у букеті разом з квіткою. Для виготовлення квітки полуниці можна використати лекало незабудки, трошки збільшивши його. Серцевину робимо з жовтої вати або ниток з жовтим пілком.



Рис. 137. Виготовлення гілочки лісного горіха.

По лекалах викроюємо чашечку з чашолиstickами і листя. Для лекала чашечки креслимо коло радіусом 0,5 см, яке ділимо на 12 частин, оформляємо чашолистки (рис. 137, а) і вирізаємо.

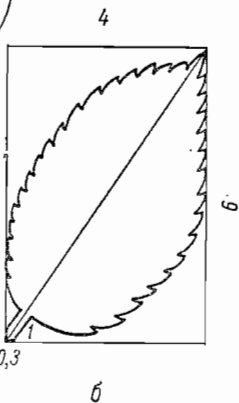
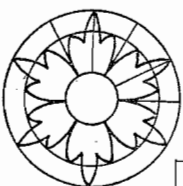

Рис. 136. Виготовлення букетів з ягід полуниці і квітів.

Для чашечки квітки використовуємо те саме лекало, тільки чашолистки оформляємо зубчиками. Вибулюємо квітки так само, як квітки незабудки, а чашечку — навпаки.

Букет складається з двох-трьох квіточок і двох листочків.

### Ліщина

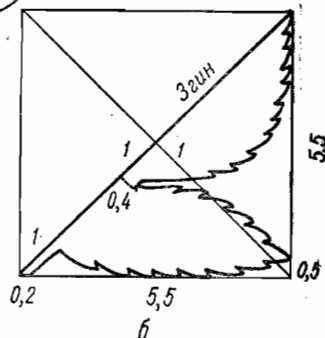
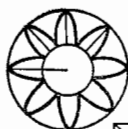
Для виготовлення ліщини (див. рис. 43 кольоровий) заготівлю виконуємо з пап'є-маше або вати. Занурюємо її у клей, злегка струшуємо і даємо просохнути. Заготівлю, що висохла, фарбуємо у світло-коричневий колір і покриваємо безбарвним лаком. На кінці горіха робимо мазок перламутровим лаком.

Для лекала листочка креслимо прямокутник розміром  $6 \times 4$  см, обрисовуємо по формі і вирізаємо (рис. 137, б).

Для кожного горіха викроюємо по дві чашечки, вибулюємо на м'якій подушці, робимо глибоку вм'ятину в середині чашечки з виворітного боку. Чашечками обклеюємо горіх. Листочки викроюємо із зеленої тканини, замші або шкіри, підфарбовуємо і наносимо плями світло-коричневого, жовтого, червоно-коричневого кольорів, після чого приклеюємо черешки.

З'єднавши разом три горіхи, дротики скручуємо разом, а до них прикручуємо листочки. Всі дротики обклеюємо коричневим папером, попередньо прикріпивши до них маленьку англійську шпильку, а потім покриваємо безбарвним лаком.

## Жолуді

Для виготовлення листків дуба з жолудями (див. рис. 44 кольоровий) робимо три жолуді з вати або пап'є-маше. Дріт-ніжку обклеюємо світло-коричневим папером. Клубочок сухої вати обмотуємо тонким шаром злегка зволоженої, щоб зробити форму жолудя, занурюємо у клей і даємо підсохнути. Потім до основи жолудя наклеюємо шар вати, надаємо йому форми чашечки, покриваємо її клеєм і робимо на ній вм'ятини і зазублини.

Жолудь, що висох, і чашечку фарбуємо: жолудь — у світло-коричневий колір, а чашечку — у бежевий. Потім жолудь покриваємо лаком. Листочки викроюємо по лекалу, для цього креслимо прямокутник розміром  $7 \times 6$  см, складаємо його пополам, оформляємо листочок і вирізаємо (рис. 138).

Виконуємо три листочки (два по лекалу, один — менший) і komponуємо букет. Складаємо букет так, як і букет ліщини.

## «Золота осінь»

Для виготовлення букета «золота осінь» (див. рис. 45 кольоровий) викроюємо п'ять-шість листків різного розміру і заготовляємо дрібні червоні плоди-кульки діаметром  $0,5-0,6$  см. Плоди робимо з вати, занурюємо в клей, просушуємо і покриваємо яскраво-червоним лаком.

Листочки викроюємо по натуральному листочку або використовуємо лекало листочка вишні або троянди. Листочки можуть бути жовтого, темно-жовтого, оранжевого, червоного і темно-коричневого кольору.

Складаємо букет з двох гілочок. Кожну гілочку робимо окремо, починаючи з плода, потім прикручуємо менший листочок, далі можна прикрутити зразу два плоди, потім — два ли-



Рис. 138. Виготовлення листочка жолудя.

сточки. Всі дротики, зібрані в гілочку, обклеюємо коричневим папером і покриваємо лаком. До місця з'єднання двох гілочок прикріплюємо англійську шпильку і дріт обклеюємо папером.

### Плоди шипшини

Плоди шипшини (рис. 139) виконуємо з пап'є-маше або вати. До дроту, обклеєного темно-зеленим папером, прикручуємо темно-зелену чашечку з чашолисточками. Чашечку щільно обмотуємо, закриваємо ватою, залишаючи вільними чашолисточками. Робимо потовщення за формою шипшини, добре змазуємо клеєм і після просушування покриваємо червоним або оранжево-червоним лаком. Листочки викруємо по лекалу листочка вишні, злегка підфарбовуємо і наносимо коричневі плями, потім робимо гілочку з п'яти листків.

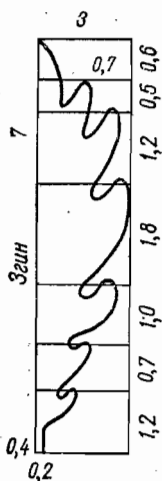
Для одного букета заготовляємо дві гілочки і три — п'ять плодів.



Рис. 139. Плоди шипшини.

## ЗМІСТ

	Стор.
Передмова . . . . .	3
Мода і оздоблення до одягу . . . . .	5
Строчка . . . . .	7
Дрібні складки . . . . .	11
Рельєфне оздоблення . . . . .	14
Канти, бейки . . . . .	15
Тасьма, сутаж і в'юнчик . . . . .	21
Фестони . . . . .	24
Рулик . . . . .	25
Зубчики . . . . .	28
Оборки . . . . .	30
Рюші . . . . .	36
Волани . . . . .	37
Кокільє і жабо . . . . .	38
Буфи . . . . .	43
Мереживо . . . . .	45
Прошва . . . . .	48
Вишивка . . . . .	49
Мережка . . . . .	72
Аплікація . . . . .	78
Оздоблення стрічкою і перлами . . . . .	82
Оздоблення пухом . . . . .	86
Знімні оздоблювальні коміри . . . . .	87
Оздоблення накладних кишень . . . . .	95
В'язане оздоблення . . . . .	101
Бахрома і китички . . . . .	109
В'язані оздоблювальні комплекти . . . . .	116
Квіти . . . . .	119
Ягоди, фрукти і плоди . . . . .	144

*Марта Васильевна Головина,  
Валентина Максимовна Михайлец,  
Ангелина Николаевна Ямпольская*

**Современная отделка одежды**  
Изд. 2-е

(На украинском языке)

Редактори *О. П. Бондаренко, Л. П. Денисенко*  
Оформлення художника *М. Д. Шевченка*  
Художні редактори *В. С. Шапошников, Н. Ф. Соловйова*  
Технічний редактор *Н. О. Бондарчук*  
Коректор *Т. Є. Царинська*

ІБ № 774

Здано до складання 17.1. 1977 р. Підписано до друку 8.IV. 1977 р. Формат 60×90<sup>1/16</sup>. Папір друк. № 3. Ум. друк. арк. 9,5+ +1 (кольорова вкладинка). Обл.-вид. арк. 9,39+1,06 (кольорова вкладинка). Тираж 65 000 прим. Зам. 6—3028. Ціна 1 крб. 8 коп.

Издательство «Техніка», 252601, Киев, 1, ГСП, Пушкинская, 28.

Головне підприємство республіканського виробничого об'єднання «Поліграфкнига» Держкомвидаву УРСР, Київ, Довженка, 3.



1 крб. 08 коп.

