

Василь Ягупов

ВІЙСЬКОВА ПСИХОЛОГІЯ:

**МЕТОДОЛОГІЯ, ТЕОРІЯ
ТА ПРАКТИКА**



Василь ЯГУПОВ

**ВІЙСЬКОВА ПСИХОЛОГІЯ:
МЕТОДОЛОГІЯ, ТЕОРІЯ ТА
ПРАКТИКА**

Підручник

Київ : Psychobook – 2023

УДК 355.37(075.8)+159.9:355

ББК 68.43+88.8

Я 31

Ягупов В. В.

Військова психологія : методологія, теорія та практика: підручник. – К. : Psychobook, 2023. – 517 с.

Рецензенти:

Л. М. Карамушка, д-р психол. наук, проф., академік НАПН України;

О. М. Кокун, д-р психол. наук, проф., чл.-кор. НАПН України;

В. В. Стасюк, д-р психол. наук, проф.

Підручник з проблем військової психології містить відомості та інформацію про методологічні, теоретичні та прикладні проблеми військової психології, які стосуються особливостей функціонування психіки військовослужбовця, як військового професіонала, і соціально-психологічних явищ військового підрозділу, як малої соціальної групи та бойової команди, у військово-соціальному середовищі. У підручнику викладено основні проблеми психології малої військово-соціальної групи та спілкування військовослужбовців у військово-соціальному середовищі, а також психологічні проблеми щодо підготовки військовослужбовців і військових підрозділів до бойових дій. Особливу увагу приділено їх психологічній підготовці, організації психологічної роботи з ними в бойовій обстановці.

Концептуальною основою для розв'язання основних проблем військової психології вибрано суб'єктно-діяльнісний, контекстний і системний підходи до організації та проведення психологічної роботи зі військовослужбовцями та військовими підрозділами в мирний і воєнний час.

Підручник призначений для курсантів, студентів, офіцерів і викладачів вищих військових навчальних закладів, для студентів ЗВО, для командирів, начальників і військових психологів, а також для всіх читачів, які цікавляться проблемами військової психології.

ISBN 978-617-696-142-0

© В.В. Ягупов, 2023

ПЕРЕДМОВА

Гуманізація і демократизація українського суспільства, орієнтація України на Європейські цінності, перехід Збройних сил України на стандарти НАТО, а найголовніше – необхідність забезпечення територіальної цілісності України та успішного виконання бойових завдань щодо відсічі російської агресії потребують від усіх категорій військовослужбовців системних і водночас контекстних психологічних знань, навичок і вмій, особливо у командирів (начальників), які стосуються особливостей функціонування психіки військовослужбовця як військового професіонала та його психічних можливостей як члена бойової команди, різноманітних соціально-психологічних явищ військового підрозділу як малої військово-соціальної групи та бойової команди, що потребують від них контекстної актуалізації своєї військово-психологічної компетентності у процесі реалізації посадових компетенцій як суб'єктам військово-професійної діяльності.

Військово-професійна діяльність офіцера має, з одного боку, безпосередньо психолого-педагогічний характер, а з іншого – її оптимальна організація, практично, неможлива без контекстних військово-психологічних знань, особливо в бойовій обстановці. Від його військово-психологічної компетентності та військово-професійної майстерності як суб'єкта військового управління залежить успіх його управлінської діяльності, особливо в бойових умовах.

Які ж знання на сучасному етапі необхідні офіцерові як практичному психологу, учителю й вихователю, військовому менеджеру та бойовому командирю? Насамперед – це психологічні знання взагалі та контекстні, зокрема. Ще видатний вітчизняний педагог *Костянтин Ушинський* (1823–1871) наголошував, що виховання має об'єктивні закони, знання яких потрібні педагогу для цілеспрямованої та раціональної діяльності. Але щоб пізнати ці закони та їх творчо враховувати, треба передусім знати сам об'єкт психолого-педагогічного впливу: “Якщо педагогіка хоче виховувати людину в усіх відношеннях, то вона має насамперед пізнати її також в усіх аспектах”¹. А глибоко і всебічно пізнати своїх підлеглих офіцер може лише на основі знань загальних закономірностей функціонування їхньої психіки за будь-яких ситуацій, особливо в екстремальних, психологічних закономірностей розвитку військовослужбовця як суб'єкта військово-професійної діяльності, військового професіонала та члена бойової команди.

Наступним важливим моментом управлінської діяльності офіцера є те, що він має виступати для військового підрозділу офіційним і неофіційним лідером. Для цього він має добре знати соціально-психологічні явища в малих військово-соціальних групах, прийоми та засоби впливу на військовослужбовців у процесі їх поведінки та спільної діяльності в складі малої військово-соціальної групи, особливо в екстремальних умовах бойової діяльності. Власне від них як від лідерів найчастіше залежить настанова та настроєність підлеглих на виконання бойових завдань, мобілізованість їхніх

¹ Ушинський К. Д. Людина як предмет виховання. Спроба педагогічної антропології. *Ушинський К. Д. Твори* : в 6 т. К. : Радянська школа, 1952-1954. Т. 4. Людина як предмет виховання. Спроба педагогічної антропології. 1952. С. 28.

духовних, бойових, професійних, інтелектуальних, психічних, психофізіологічних і фізичних здатностей на їх успішне виконання, зняття у них тривожності, страху, напруженості та інших негативних психічних станів і проявів в екстремальних ситуаціях бойової діяльності.

Третій аспект – бойова діяльність військовослужбовців як військових професіоналів і військових підрозділів як бойових команд містить безпосередньо психологічний зміст, а офіцер як офіційний і неофіційний лідер за змістом своїх функціональних обов'язків для особового складу є практичним психологом. У зв'язку з цим він має добре знати, по-перше, практичну психологію бойової діяльності своїх підлеглих як суб'єктів екстремального виду діяльності, вміти управляти їх психічними процесами та соціально-психологічними явищами військового підрозділу як малої військово-соціальної групи в бойовій обстановці, а за необхідності – надати їм першу психологічну допомогу, а як менеджер екстремального виду діяльності він має розбиратися в психології управління в екстремальних умовах.

Крім того, офіцерові важливо вчитися “слухати”, “чути”, “розуміти” та “сприймати” самого себе як лідера, командира, педагога та психолога, усвідомлювати свій внутрішній психічний стан як суб'єкта військового управління, об'єктивно оцінювати ступінь досягнення поставлених перед собою цілей як суб'єкта екстремального виду діяльності, системно аналізувати та оцінювати характер взаємин із підлеглими й товаришами по службі з метою своєчасного коригування своєї управлінської діяльності та поведінки як командира, своєчасно надавати та організовувати психологічну допомогу підлеглим у бойовій обстановці як практичного психолога і найголовніше – завжди бути яскравою особистістю – індивідуальністю, професійним суб'єктом, справжнім лідером, командиром – за покликом, вихователем – за характером своєї поведінки та діяльності, практичним психологом – по суті, мудрим начальником – від Бога та за покликом. Усе це можливо лише завдяки системним і контекстним знанням основних положень психологічної науки, які стосуються військової сфери людського буття, тобто військової психології.

Цілі видання підручника такі:

по-перше, дати курсантам систематизовані військово-психологічні знання щодо своєї майбутньої військово-професійної діяльності як майбутнім офіцерам, лідерам і військовим професіоналам із урахуванням сучасних досягнень психологічної науки та військової практики та формувати когнітивну складову їх психологічної компетентності як майбутніх суб'єктів військового управління;

по-друге, формувати практичні військово-психологічні навички та вміння, а в ідеалі здатності, які складають зміст поведінково-діяльнісного компонента їх психологічної компетентності як майбутніх суб'єктів військового управління в екстремальних умовах;

по-третє, Збройні сили України виконують бойові завдання щодо відсічі російської агресії. У зв'язку з цим майбутнім офіцерам як практичним психологам необхідно вміти управляти психічними станами військовослужбовців у бойовій обстановці, різними соціально-психологічними явищами військового підрозділу, своєчасно надавати особовому складу першу психологічну допомогу, організовувати різні психологічні заходи щодо психологічної корекції їх поведінки та діяльності.

Головне завдання підручника – допомогти курсантам опанувати підвалини військової психології та формувати свою військово-психологічну компетентність як військового професіонала та орієнтувати їх на творчу її актуалізацію у майбутній військово-професійній діяльності. Для комплексного та контекстного вирішення цього завдання зміст підручника розкриває основні методологічні, теоретичні та прикладні психологічні аспекти військово-професійної діяльності офіцерів із урахуванням специфіки функціонування психіки військовослужбовця як військового професіонала та члена бойової команди, соціально-психологічних явищ військового підрозділу як бойової команди, зосереджує увагу курсантів на актуальних прикладних проблемах бойової діяльності військовослужбовців і військових підрозділів у бойовій обстановці, містить контекстні військово-психологічні знання, дає орієнтири їх творчого застосування у своїй майбутній військово-професійній діяльності.

Отже, він не розрахований на “зазубрювання” курсантами базових військово-психологічних визначень і дефініцій. Зміст підручника насамперед орієнтований на формування позитивного ставлення курсантів до проблем військової психології, бажання цілеспрямовано працювати над психологічною літературою, прагнення зробити власний внутрішній світ предметом самопізнання та самовдосконалення, набуття контекстних військово-психологічних знань, навичок і вмінь і в цілому на формування своєї психологічної компетентності як суб’єкта військового управління.

Розділ I. МЕТОДОЛОГІЧНІ ТА ТЕОРЕТИЧНІ ПРОБЛЕМИ ВІЙСЬКОВОЇ ПСИХОЛОГІЇ

Глава 1. ІСТОРІЯ СТАНОВЛЕННЯ ПСИХОЛОГІЇ ЯК НАУКИ ТА ОСНОВНІ ТЕНДЕНЦІЇ ЇЇ РОЗВИТКУ В СУЧАСНИХ УМОВАХ

1.1. Історія становлення та розвитку психології як науки та практики

Предметом вивчення психології як науки є психіка людини і тварин – закономірності її виникнення, функціонування та розвитку. Є багато думок щодо першого використання поняття “психологія”. Вважають, що вперше він був використаний німецьким ученим-учителем *Філіпом Меланхтоном* (1497–1560)¹. А історик психології *Антоніна Ждан* (рік народження – 1934 р.) стверджує, що його вперше використали німецькі схоласти *Рудольф Гокленіус* (1547–1628) і *Отто Кассман* (1562–1607) у 1590 року². Офіційно ж у науковій сфері вживання він з’явився лише в середині ХХ ст.

Психології як науці властиві парадокси. Так, вона водночас і стародавня, і молода. Так, її проблеми цікавили людство з найстародавніших часів, у той же час її історія нараховує лише 100 років. Найперші документальні відомості щодо спроб проникнення в таємниці людської душі належать до середини першого тисячоліття до Р.Х.

Психологія у своєму становленні та розвитку пройшла два етапи:

перший (донауковий) – зі стародавніх часів до середини ХІХ ст.;

другий (науковий) – із середини ХІХ ст. і дотепер.

1.1.1. Донауковий етап становлення психології. *На першому – донауковому – етапі*, який охоплює 2,5 тис. років, психологія як окрема наука не існувала, вона розвивалася як більшість наук у межах філософії. Перші наукові уявлення про психіку виникли в стародавньому світі – Єгипті, Китаї, Індії, Греції, Римі. Вони знайшли своє відображення у працях філософів, медиків і педагогів цього часу.

Найдавніші спроби науково пояснити психіку зафіксовані в давньоєгипетському папірусі – “*Пам’ятці мемфійської телеології*” (кінець ІV тис. до Р.Х.), де вперше описано механізм психічної діяльності людини. Центральним її органом вважалося серце людини, яке “усякій свідомості дає підніматися”.

Серце також є головним органом психічної діяльності у стародавніх китайських медичних книгах, наприклад, у “*Книзі про внутрішнє*” (VIII ст. до Р.Х.). Пізніше було встановлено зв’язок психічних функцій людини з мозком. У давньокитайських медичних працях з’являється вчення про темперамент. *Конфуцій* (VI–V ст. до Р.Х.) вважав, що психічні прояви людини є природженими. Він поділяв людей на тих, “хто має знання від народження”, тих, “хто має знання завдяки учінню”, тих, “хто починає вчитися при виникненні труднощів”, та тих, “хто ніколи не вчиться”. Перші – мудрі правителі, другі – мають вчитися, розмірковувати, треті – вчать стихійно, під

¹ Paleski Z. Wprowadzenie do psychologii ogólnej / Zbigniew Paleski; Wojskowa Akademia Polityczna im. F. Dzierżyńskiego, Katedra Psychologii. Warszawa, 1982. 336 s.

² Ждан А. Н. История психологии: от Античности до наших дней : учебник для вузов. Изд. 5. М. : Академический Проект, 2004. С. 71.

впливом обставин життя, останні – “народ” – потребують керівництва та примусу, але не здатні до навчальної діяльності, до якого вони не здатні.

У стародавній Індії поняття “душа” розкривається в текстах *Вед* (II тис. до Р.Х.) та *Упанішад* (I тис. до Р.Х.). Душа розглядалась як така субстанція, якій властиві свідомість, вічність і здатність до діяльності.

Давньогрецькі філософи намагалися пояснити деякі таємниці людської душі. Найперші описи і пояснення психіки, що дійшли до нас, базувалися на картині світу, яка мала чотири “начала” – вогонь, землю, воду і повітря. Уявлялося, що все наявні на землі, створене з цих матеріальних начал, у тому числі й душа. Матеріальним носієм вважався вогняний початок, а душі надавалася функція руху. На думку давньогрецьких філософів, душа міститься в природі скрізь, де є тепло і рух. Вони вважали, що під час сну людини душа відокремлюється від тіла і мандрує, а в час її пробудження повертається. У разі, коли вона не знаходить свого тіла, то в нього поселяється інша, а звідси – психічні захворювання людей. Вони вважали, що смерть – це процес відокремлення душі від тіла назавжди, але сама душа залишається безсмертною. Думки про те, що душа створена з повітря, води, землі та вогню, дотримувалися такі філософи, як *Фалес* (VII–VI ст. до Р.Х.), *Анаксимен* (V ст. до Р.Х.), *Геракліт* (VI–V ст. до Р.Х.).

Демокрит (V ст. до Р.Х.), *Епікур* (IV–III ст. до Р.Х.), *Т. Лукрецій Кар* (I ст. до Р.Х.) вважали, що душа складається з атомів, які завдяки своїй формі легко можуть проникати в різні тіла та змушувати їх рухатися.

Філософи-ідеалісти дотримувалися думки, що душа має три частини – розум, мужність, чуттєвість, кожна з яких має, відповідно, своє місце – голова, груди, черевна порожнина. Наприклад, засновник філософського ідеалізму *Платон* (V–IV ст. до Р.Х.) створив учення про незмінні й вічні “ідеї” на основі сократівського методу діалектики та тлумачення *Піфагором* числа як першопричини всього того, що існує, та основи світового порядку. З них утворюються, на його думку, незримий, вищий світ, що лежить по той бік природи. Розумна частина душі належить до цього світу ще перед уселенням у тіло. Платон увів в обіг поняття “про складові душі” – розум, мужність, пристрасть, які розташовані відповідно у голові, груді та черевній порожнині. Домінування одного з начал над іншими визначає належність особи до того чи іншого прошарку суспільства. Він також є засновником дуалізму в психології, згідно з яким матеріальне й духовне, тілесне й психічне розглядаються як два самостійні та антагоністичні начала.

Значний внесок в античну психологію зробив *Аристотель* (III ст. до Р.Х.). За словами Гегеля, “найкраще, що маємо в психології, це те, що нам дісталось від Аристотеля”.

У трактатах “Про душу”, “Про пам’ять”, “Про сновидіння” він виклав систему психологічних понять на основі використання об’єктивного і генетичного методів дослідження. У його роботах атомістичне вчення має найбільш закінчений вигляд. Він написав перший підручник з психології “*Peri psyches*” (“Про душу”), в якому дає своє розуміння психіки. Душа, за Аристотелем, є формою живого органічного тіла та робить тіло живим; без неї воно було б нерухомим. Орган, де міститься душа – це, на його думку, серце, а мозок людини виконує лише допоміжну функцію. Цим підручником користувалися впродовж багатьох століть. Він є однією з перших значних науково-психологічних праць.

У своїх роботах Аристотель використовує такі поняття, як “сприйняття”,

“пам’ять”, “мислення”, “сновидіння”, “воля”, “характер”. Він перший указав на асоціювання психічних явищ за схожістю, суміжністю, контрастом. Йому також належить теорія формування людського характеру в процесі конкретної діяльності. Справедливим, за Аристотелем, можна стати завдяки частому повторенню справедливих дій, а щастя людини полягає в функціонуванні душі зі здійснення своєї доброчинності. В етичному плані це “досягнення середини між двома пороками”: мужності – між відчайдушністю та боягузтвом, щедрості – між марнотратством і скупістю тощо.

Лукрецій Кар (I ст. до Р.Х.) – відомий філософ стародавнього Риму, увів нове поняття “анімос” (дух) для позначення “тонкої безіменної матерії”, яку досліджував Епікур, замість поняття “аніма” (душа). За *Лукрецієм*, дух є активним діяльним началом, здатним підкорити тіло, що зроблене з грубої матерії. Дух, як і тіло, утворюються з матеріальних часток, що постійно рухаються, а душа є смертною.

Клавдій Гален (II ст. до Р.Х.) – видатний римський лікар, засновник типології темпераменту – першим дійшов правильного висновку, що мозок є центром психіки людини. Для тлумачення душі використовував поняття “пневма”. Периферична пневма поєднується з центральною, в результаті чого душа стає здатною розпізнати тілесні зміни. Такий науковий погляд наближається до поняття “свідомість” і відкриває новий етап у розвитку психологічної науки, пов’язаний із дослідженням свідомості як головного феномена психіки. Він також виділив 13 типів темпераменту.

У III–V ст. поняття “свідомість” набуло ідеалістичного тлумачення у роботах *Плотіна* (205–270) – древньогрецького філософа-ідеаліста, *Аврелія Августина* (354–430) – християнського теолога та церковного діяча. Всі знання вважалися вміщеними в душу, яка здатна до самоспостереження, самопізнання, розуміння власної діяльності та набуття таким чином внутрішнього досвіду. Останній відрізняється від досвіду зовнішніх органів чуття.

Суттєвий внесок у матеріалістичне пояснення психіки зробив відомий лікар *Ібн-Сіна* (X–XI ст.). Психіка визнавалась як явище, яке залежне від мозку. Афекти він пов’язував із тілесними змінами.

З V по XVI ст. Р.Х. психологія набула етико-теологічного містичного характеру, розвиток позитивних знань про психіку різко сповільнився. Філософія того часу була тісно пов’язана з теологією, тому вчення про душу стало часткою її світогляду і відійшло до релігії, представники якої заборонили будь-які спроби матеріалістичних трактувань і природничо-наукових досліджень душі. Така заборона тривала аж до XVII ст. Яскравим представником цієї епохи є *Фома Аквінський* (1226–1274), який вважав, що душа одна і безсмертна. Його система називається *томізм*, який захищав положення про безсмертя індивідуальної душі, догмат про гріхопадіння, залежність кожної людини від Божої милості та особисту відповідальність перед Богом. У томізмі чуттєві образи виступають чисто духовними сутностями, які базуються на інтенції. У внутрішній структурі душі містяться здібності та їхні продукти – відчуття, уявлення і поняття.

Епоха Відродження (XIV–XVI ст.) звільнила всі науки від догм і тиску релігійних уявлень про наукові явища. Значний крок уперед зробила більшість наук, серед них і вчення про душу. Оскільки, тоді великий вплив на психологію мала механіка, у науку було введено поняття “*рефлекс*”, тобто механічно-рухомої відповіді біологічної системи на зовнішній механічний або фізичний

подразник. Наукова діяльність таких видатних науковців, як *Микола Коперник*, *Джордано Бруно*, *Галілео Галілей* припадала саме на цей час.

Переломною епохою у розвитку поглядів на психіку стало XVII ст. У XVII-XVIII ст. психологія стає вченням про внутрішній досвід людини. Підтвердженням цього є роботи *Рене Декарта* (1596–1650), який відкрив та обґрунтував поняття “рефлекс”. Цим самим він поклав початок природничо-науковому аналізу поведінки людини. У людині, за Декартом, реально пов’язані бездумний тілесний механізм і нематеріальна душа, що має волю та здатна до мислення. Він розумів світ як велетенську систему тонко сконструйованих машин і, відповідно, механічними законами пояснював і всі функції живого тіла. Джерело сили ним винесено за межі природи і належить трансцендентному Богові-творцю.

Англійський учений *Томас Гоббс* (1588–1679) – основоположник механістичного матеріалізму – вважав, що природа є сукупністю тіл, які розрізняються між собою розміром, розташуванням і пересуванням. До механічного руху зводяться ним всі вищі форми природи. На думку вченого, психологія має стати вченням про душевні явища, які, як тінь, супроводжують тілесні процеси.

Нідерландський філософ *Бенедикт Спіноза* (1632–1677) вважав, що свідомість – це таке саме реальне явище, як і матерія. Його погляди щодо психології формувалися під впливом механіки, оптики та геометрії. Він, як і Р. Декарт і Т. Гоббс, був радикальним представником детермінізму, тобто вчення про об’єктивний, закономірний взаємозв’язок і взаємозумовленість речей, процесів і явищ реального світу. Б. Спіноза у вченні про душу звів усе розмаїття психічного життя до розуму та пристрастей й афектів – радості, суму та жадання. Волю він ототожнював з розумом. Поведінкою людини керує, за ним, прагнення до самозбереження та власної користі.

Німецький мислитель *Готфрід Вільгельм Лейбніц* (1646–1716) уперше в історії науки висунув поняття “несвідома психіка” та розмежував перцепцію (неусвідомлене сприйняття) й апперцепцію (усвідомлене сприйняття). Психічне життя він уявляв як інтеграл, що має активний характер і перебуває у безперервному розвитку.

На думку англійського філософа і педагога *Джона Локка* (1632–1704) – фундатора емпіричної психології, предметом психології є явища свідомості і, відповідно, світ матерії зі сфери інтересів психологів надовго зник. Психіка ототожнювалася зі свідомістю, яка була виділена як критерій оцінювання психіки. Її стали розуміти як внутрішній світ людини, відкритий для самоспостереження. Виник новий психологічний метод дослідження явищ свідомості, що ґрунтувався на свідомому самоспостереженні, – інтроспекція. Завдяки Дж. Локку в науці зміцнюється думка про те, що головним законом психології є закон асоціації (зв’язку) ідей, а асоціанізм стає одним із провідних напрямів психології.

У XVIII ст. визріває вчення про психіку як функцію мозку. Цьому сприяли досягнення *Альбрехта фон Галлера* (1708–1777) і *Іржи Георг Прохазки* (1749–1820 рр.) у дослідженні нервової системи. У першій половині XIX ст. *Чарльз Белл* (1774–1842) і *Франсуа Мажанді* (1783–1855) досліджували розбіжності між чуттєвими і руховими нервами. Було встановлено, що в процесі подразнення кінця чуттєвого нерва імпульс передається через нервовий центр, де переробляється на руховий нерв та іде до м’язів. Ці дані підтвердили

гіпотезу про рефлекс. Виникло поняття “*рефлекторна дуга*”, за допомогою якого в той час пояснювалися найпростіші форми рухових реакцій.

1.1.2. Науковий етап становлення психології. Радикальні зміни в мисленні про природу психіки і поведінки людини сталися в другій половині XIX ст. Цьому сприяли такі насамперед успіхи медицини, зокрема в психологічній практиці, що виразно виявили тісний зв'язок, існуючий між душевними явищами і тілесними процесами, тобто залежність між порушеннями фізіологічної роботи мозку й тілесними змінами. Тут проста механіка не давала відповідей. Позитивним моментом стала еволюційна теорія *Чарльза Дарвіна* (1809–1882) анатомічно зблизила людей і тварин, а також довела, що емоції переживання притаманні психіці як людини, так і тварини.

У цей час виникла криза в психології, причинами якої були такі неспроможності науковців:

- 1) зрозуміти психічні явища;
- 2) розумно пояснити взаємозв'язок між душевними і тілесними феноменами;
- 3) пояснити складні форми поведінки людини, що виходили за грані рефлексів.

Але в той же час спостерігаються поступове відокремлення психології від філософії, формування експериментальної наукової психології. Початок цьому було покладено у 1879 р. в Ляйпцизі *Вільгельмом Вундтом* (1832–1920 рр.), де він організував першу у світі експериментальну психологічну лабораторію. На базі цієї лабораторії він у 1881 р. створив Інститут експериментальної психології при Ляйпцизькому університеті, який пізніше перетворився на міжнародний центр підготовки психологів, де навчалися такі відомі вітчизняні психологи – *Володимир Бехтерев* і *Микола Ланге*. Тут почали видавати перший у світі спеціальний психологічний журнал “Психологічні дослідження”.

За В. Вундтом, психологія має своїм предметом безпосередній досвід суб'єкта, який може вивчатися лише шляхом самоспостереження, інтроспекції. На його думку, свідомість принципово відрізняється від усього зовнішнього та матеріального, що визначає специфіку психології як науки. Психологія має досліджувати свідомість за допомогою експериментальних процедур фізіології, які дають змогу розчленувати безпосередній суб'єктивний досвід і реконструювати в наукових поняттях архітектоніку свідомості індивіда. У зв'язку з цим він називав дослідну психологію фізіологічною психологією.

Програму розвитку психології як учення про інтенціональні акти свідомості запропонував німецький філософ і психолог *Франц Brentano* (1838–1917).

Він вихідним поняттям вважав акт свідомості, який складається з таких частин:

- а) ідеації (уявлення об'єкта у вигляді образу);
- б) міркування про об'єкт як про істинний або ж неправильний;
- в) емоційного оцінювання об'єкта як бажаного або ж відкинутого.

Першу експериментально-психологічну лабораторію в Росії організував *Володимир Бехтерев* у 1885 р. при Казанському університеті. У ній працювало близько 20 співробітників та учнів. Було започатковано нові напрями неврології, психіатрії та психології, які згодом стали фундаментом для створення у Росії спеціальних інститутів і лабораторій.

Погляди вітчизняних вчених на психіку. Історія психології в Україні є частиною світової психологічної науки. У ній знайшли місце більшість тенденцій, які характерні загальному поступу психологічної науки. Але

психологія кожної країни переживає свою генезу по-своєму: ті чи інші події відбуваються під впливом об'єктивних і суб'єктивних явищ у різні часи та з різною динамікою.

Своєрідне в українській психології те, чим вона збагатила світову психологічну науку – зверненням до проблеми почуттів як психоформувального чинника. Ця особливість української психології проходить через усю її історію. Наприклад, через психологію серця Г. Сковороди (1722–1794) і Ф. Прокоповича (1681–1736), творчість М. Гоголя (1777–1825), психологічні системи М. Гроta (1852–1899) та О. Раєвського (1891–1971). Для них почуття є центральною одиницею психічної системи людини, що охоплює всі рівні її психічного життя, формує мотивацію поведінки, впливає на фізіологічні прояви, визначає характер людини та особистості в цілому. Г. Сковорода і Ф. Прокопович вбачали три складові частини життя: вегетаріанську, органи відчуття і мислення.

Основні етапи становлення української психології пов'язані зі зміною світогляду українського народу від дохристиянського (V–IX ст.) (основне питання психології – проблема триєдності (права, ява і нава) душі та природної доцільності життя людини) до християнського (X–XVI ст.) (основна проблема психології – пізнання сутності душі та віднаходження засобів наближення особистості до Абсолюту) та секуляритивного (XVII–XX ст.).

Більш докладно розглянемо третій період. Основними осередками розвитку психології були братські школи, Києво-Могилянська академія. Уперше психологію викладали в Києво-Могилянській академії. Формування української психології пов'язується з такими іменами як К. Сакович (1578–1647), І. Гізель (бл. 1600–1683), І. Кононович-Горбатський (?–1653), Г. Кониський (1717–1795), С. Яворський (1658–1722), Г. Сковорода, Ф. Прокопович та ін. У секуляритивний період новим становиться ідеал психічного пізнання, який мав відповідати принципам сцієнтизму, матеріалізму, атеїзму та детермінізму психічного. Це дало поштовх виникненню природничо-наукової психології, різного рівня редукціонізму, узаконенню експерименту та інших методів пізнання у психології. У цей період у ній визначаються такі два напрями:

матеріалістично-сцієнтистський (зведення психічного до мозкової речовини);
персоналістський (абсолютизація самодетерменізму, самодостатності особистості).

У 1862 р. у Київській духовній академії відкривається кафедра психології, а згодом, завдяки зусиллям М. М. Троїцького (1835–1899), і психологічна лабораторія (у психології прийнято вважати, що психологія як самостійна наука існує з часів організації В. Вундтом у 1979 році лабораторії експериментальної психології у Лейпцигу). Згодом він був запрошений на роботу до Петербурга.

У XIX – на початку XX ст. з'являються справжні постаті в українській психології: П. Д. Юркевич, І. О. Сікорський, Г. І. Челпанов, В. В. Зеньківський, П. П. Блонський та ін. Наприклад, в 80-90 роках XIX ст. психологічні лабораторії заснували Т. І. Ковалевський у Харкові, К. Твардовський відкрив у Львові. Григорій Челпанов (1862–1836) – професор і завідувач кафедр логіки і психології Київського університету – організував у 1893 р. в Україні при Київському університеті психологічну лабораторію.

Таким чином були започатковані такі *всесвітньовідомі українські психологічні школи:*

харківська психологічна школа, в якій згодом плідно працювали такі

талановиті психологи як *Л. С. Виготський, О. М. Леонтьєв, Л. І. Божович, П. Я. Гальперін, О. В. Запорожець, П. І. Зінченко, О. Р. Лурія, Г. К. Середа;*

київська – пов'язана з постатями *І. О. Сікорського, Г. І. Челпанова, О. М. Раєвського, Г. С. Костюка, П. М. Пелеха, Т. В. Косми, Б. Ф. Баєва, П. Р. Чамати;*

одеська – представлена видатними представниками якої були *М. М. Ланге, І. М. Сеченов, С. Л. Рубінштейн;*

львівська – де плідно працювали *Ю. Охорович, К. Твардовський, В. Вітвицький, С. Балей¹, М. Кройц, Я. Цурковський.*

Розглянемо більш докладніше творчість окремих із них.

Панфіл Данилович Юркевич (1826–1874) є видатним українським філософом, педагогом і психологом, який закінчив Київську духовну академію, де згодом викладав історію філософії та німецьку мову. Потім працював професором Московського університету. Його роботи “Ідея” і “Серце” мають особливе значення для психології, які по праву поставили його в один ряд із Платоном і Кантом. У московський період він піше в основному педагогічні праці. Однак його педагогічна діяльність мала значний вплив на постання російської релігійної психології та філософії.

Іван Олексійович Сікорський (1842–1919) практично вся життя працював у Києві, лише протягом певного часу в Петербурзі в клініці І. М. Белінського. Закінчив медичний факультет Київського університету. Завідував кафедрою психіатрії та нервових хвороб. Заснував і редагував журнал “Питання нервово-психологічної медицини”. Уперше в Києві заснував Лікувально-педагогічний інститут для аномальних дітей, очолював наукове товариство психіатрів, а в 1912 р. створив перший у світі Інститут дитячої психології і психопатології. Він автор кількох сотень наукових праць із проблем психології, педагогіки, педагогічної психології, психіатрії та неврології. Найбільш відомі його праці такі: “Загальна психологія з фізіогномікою в ілюстративному вигляді”, “Начало психології”, “Психологічні основи навчання і виховання”², “Збірник науково-літературних статей із питань суспільної психології, виховання та нервово-психічної гігієни” тощо.



Григорій Іванович Челпанов (1862–1936) – український психолог, філософ і логік. Закінчив Новоросійський університет, був професором у Київському університеті (1891–1907), тут вів психологічний семінар, заснував у ньому психологічну лабораторію. У 1907 р. він переїхав до Москви і став професором Московського університету. Іншою яскравою подією у його житті було відкриття 1912 року Московського психологічного інституту, який він очолював. Відомими його працями є “Избранные главы из психологии”³, “Мозг и душа”, “Введение в философию”, “Обзор новейшей литературы по теории познания”,



¹ Балей С. В. З психології творчості Шевченка. *Історія психоаналіза в Україні* / Сост. И. И. Крутько, Л. И. Бондаренко, П. Т. Петрюк. Харьков: Основа, 1996. С. 140–201.

² Сікорський І. А. Психологические основы воспитания и обучения. Киев, 1909. 112 с.

³ Челпанов Г. И. Избранные главы из психологии: (Критика материализма в психологии). Вып. 2. Критика материализма и очерк современных учений о душе: Курс публ. лекций, чит. проф. Г. И. Челпановым в весеннем полугодии 1899 г. Киев: Типография С.В. Кульженко, 1899. 218 с.

“Психология и школа”, “Учебник психологии для гимназий”, “Підручник логіки” та ін.

Василь Васильович Зеньківський (1881–1947) – український психолог, філософ, теолог і педагог, професор Київського університету, Міністр у справах сподівань в уряді гетьмана Скоропадського. З 1919 р. – в еміграції, з 1925 р. – професор Православної академії в Парижі, у 1942 р. став священником. Основні роботи київського періоду: “Проблемы психической причинности”, “Современное состояние психофизической проблемы”, “Социальное воспитание, его задачи и пути”. Заслужують уваги такі його праці, які написані за кордоном “Православ'я та культура”, “Apologetika”, “История русской философии”, “Психология дитинства”, “Про ієрархічну будову душі”, “Проблеми виховання у світі християнської антропології” та ін.

Значний вклад у створення наукової психології зробив видатний вчений-фізіолог *Іван Сеченов* (1829–1905), який закінчив військово-інженерне училище в Петербурзі та медичний факультет Московського університету. Він є засновником вітчизняної наукової психології, розробив програму створення об'єктивної психології, яка має базуватися на об'єктивному методі спостереження за еволюцією індивідуальної поведінки. Учений стверджував, що все наше життя – це рефлекторні дії. Але, на відміну від Декарта, він не зводив рефлекси до простих механічних дій. Однак його рефлекторна модель психіки не була експериментально доведена.

Роботу І. М. Сеченова продовжив *Іван Павлов* (1849–1936) – у майбутньому лауреат Нобелівської премії. Він обґрунтував вчення про вищу нервову діяльність, вчення про дві сигнальні системи, про умовний рефлекс. Він відокремив і обґрунтував типи темпераменту, виходячи з типів нервової діяльності людини.

Таким чином, І. М. Сеченов і І. П. Павлов, по-перше, довели, що психічна життєдіяльність людини має рефлекторний характер і в її основі лежать фізіологічні процеси, які відбуваються в корі головного мозку; по-друге, вони заклали наукові основи сучасної наукової психології.

Отже, наприкінці XIX ст., завдяки поглядам і науковій діяльності природовипробувачів-фізіологів, психологія стала наукою. Учені відкрили п'ять напрямів у природознавстві, що стали основою сучасної психології. Зокрема, такі:

образ – вивчення відчуттів (закон Вебера – Фехнера);

дія (вони розглядали тільки м'язову роботу, але Сеченов довів, що є й психічна основа дій);

мотивація – сфера імпульсів, спонукань людини;

спілкування (основа спілкування людей – спільна діяльність);

індивід-особистість (будь-яка жива система володіє тільки її притаманними неповторними рисами).

Так психологія залишила надра філософії та природознавства (фізіології) і стала самостійною науковою дисципліною. У той же час, на межі XIX–XX ст. у психології виникла криза, пов'язана з ломкою старих понять і уявлень про психіку та її дослідження. Зазнало краху вчення про свідомість як сукупність психічних явищ, що безпосередньо переживає суб'єкт. Акцент переноситься на орієнтацію людини в довкіллі, на приховання від свідомості чинників поведінки та діяльності.

У *закордонній психології* було кілька спроб подолати цю кризу. На зламі

XIX–XX ст. виникають такі галузі психологічної науки, як експериментальна, диференціальна, дитяча і педагогічна галузі психології, зоопсихологія, соціальна та культурно-історична психологія, психотехніка, а також формуються нові школи та течії психології. Наприклад, структурна *Е. Тітченера*, вюрцбурзька *О. Кюльпе*, *М. Марбе*, *К. Бюлера*, *О. Зельца*, функціоналізм (*В. Джемс*, *Дж. Дьюї*, *Г. Керр* та ін.), бігевіоризм, гештальтпсихологія, фрейдизм. Найбільшу популярність і подальший розвиток мали три останні вчення.

Бігевіоризм – головна течія атомістичної психології, засновником якої був *Дж. Вотсон* (1878–1958), який довів необхідність заміни традиційного предмета психології – душевних явищ – на новий – поведінку (від англ. behaviour). Він вважав, що кінцева мета бігевіоризму полягає в тому, щоб пояснити людську поведінку, яку формує стимул, тобто реакція. За основу своєї експериментальної програми він узяв павловську схему рефлексів і бехтеревську реакціологію. Але це вчення мало свої недоліки та упущення. Їх намагалися усунути в 30-ті роки XX ст. *Е. Толмен*, який увів поняття “мета діяльності”, і *К. Холл* – розробив теоретичну модель поведінки, що включає всілякі стимули. Еволюція бігевіоризму приводить у середині століття до виникнення кількох напрямів так званого небігевіоризму:

- когнітивного бігевіоризму *Е. Толмена*;
- гіпотетико-дедуктивного бігевіоризму *К. Гала*;
- оперантного бігевіоризму *Б. Ф. Скіннера*;
- соціобігевіоризму *Дж. Міда*.

Небігевіористи вихідну схему “стимул – реакція” доповнюють такими поняттями, що пояснюють психологічний вакуум між зовнішніми діями щодо індивіда та його реакціями. Це такі поняття, як “*проміжні змінні*”, “*цілеспрямована поведінка*”, “*латентне навчіння*”, “*центральні детермінанти*”, “*редукція потреби*”, “*вербальна поведінка*” тощо.

Гештальтпсихологія зародилася в Німеччині і мала сильний вплив на розвиток психології в Європі, а також і в СРСР у першій половині XX ст. Представники цього напрямку – *М. Вертгаймер*, *В. Келлер*, *К. Левін*. Їх не влаштував спрощений атомістичний підхід до аналізу і дослідження психічних явищ. Вони виступали за їх цілісне структурне дослідження. У зв’язку з цим іноді цей напрям називають структурною психологією. Ідеї гештальтпсихології відіграли позитивну роль у розв’язанні низки важливих проблем психології, що стосувалися, наприклад, сприйняття, мислення, пам’яті, особистості, міжособистісних взаємин між людьми.

Психоаналіз (фрейдизм). Його основи розробив австрійський психолог і психіатр *Зигмунд Фройд* (1856–1939), який намагався знайти вихід з кризи за допомогою медицини і самої психології¹. Фрейдизм – і в цьому його заслуга – прагнув наповнити психологічні знання про людину новою життєвою правдою, побудувати теорію та одержати таку інформацію, яка корисна для вирішення практичних психологічних і, насамперед, психотерапевтичних завдань. У психології знову з’явився поняття “жива людина”. Для психоаналізу основними поняттями стали “свідомість” і “несвідоме”. Несвідомому було відведено особливу роль у детермінації людської поведінки, тобто несвідомі мотиви людини визначають її поведінку.



¹ Фройд Зигмунд. Вступ до психоаналізу : лекції зі вступу до психоаналізу з новими висновками / пер. П. Таращук. К. : Основи, 1998. 709 с.

У подальшому ці напрями зазнали значних змін. Було пом'якшено низку неслухняних і помилкових їх положень. Але вони не розв'язали проблему кризи в психології. З 30-х років ХХ ст. відбувається інтеграція цих різноманітних течій і народжуються нові напрямки, наприклад, такі: неофройдизм, прихильниками якого були *А. Адлер*, *К. Юнг*, *К. Хорні*, *Е. Фромм*; генетична психологія – *Ж. Піаже*.

2. Розвиток вітчизняної психологічної науки, її сучасний стан і тенденції

Традиції сучасної вітчизняної психології своїми коріннями сягають у ХІХ ст. Передусім, це заслуга *І. М. Сеченова*, який довів, що психічні явища природно належать до складу рефлекторної діяльності організму, а також як органічні процеси керують поведінкою людини.

Його ідеї розвивали *В. М. Бехтерев* і *І. П. Павлов*. Механізм роботи центральної нервової системи вони сформулювали по-різному:

В. М. Бехтерев – “сполучений рефлекс”;

І. П. Павлов – “умовний рефлекс”.

Вони вперше ввели в психологію поняття “поведінка” (реакції) як предмет дослідження і заклали основу вітчизняної психології.

20-ті роки ХХ ст. – “золоте століття” вітчизняної психології, оскільки ще не встигли затягнути на психологію ідеологічні “шори” і тому була можливість психологам експериментувати. Продовжували працювати ті самі психологи, що й до революції – *Г. І. Челпанов*, *К. М. Корнілов*, *В. М. Бехтерев*. З'являються також і нові імена, особливо на території України. Наприклад, у цей період Харків стає одним із найбільших психологічних центрів Радянського Союзу. Тут під керівництвом *Льва Семеновича Виготського* (1896–1934) – засновника культурно-історичної школи в психології – працювали такі його учні як *О. М. Леонтьєв*, *О. В. Запорожець*, *О. Р. Лурія*, *П. І. Зінченко*, *Л. І. Божович*, *П. Я. Гальперін*. Власне вони згодом практично, й стали організаторами психологічної науки в Радянському Союзі. Ця наукова школа визначила розвиток психологічної науки у всьому СРСР. Вони працювали в Харківському університеті та Психоневрологічному інституті, на базі якого пізніше було створено Всеукраїнську психоневрологічну академію і при ній – сектор психології. Хоча головну роль у психології ще продовжували відігравати досвідчені кадри – *Г. І. Челпанов*, а згодом *К. М. Корнілов*, який заступив першого на посаді директора Московського психологічного інституту.

Чим характеризуються 20-ті роки ХХ ст. у радянській психології, які становлять її перший період?

1. Психологи намагалися розробити психологічну науку на основі марксистської філософії. Для цього вони використовували такі її основні положення:

а) в основі людського способу життя лежить трудова та всі інші види діяльності, які є похідними від праці;

б) в основі людської свідомості лежить суспільне буття людей як сукупність їхніх суспільних відносин;

в) діяльність і суспільні відносини людей можуть досліджуватися лише в процесі історичного розвитку, які мають конкретно-історичний характер.

Формальний перехід психології як науки до основ філософії Карла Маркса відбувся в 1923 р. після виступу *К. М. Корнілова* на першому з'їзді психологів.

Сьогодні можемо цю подію оцінювати як певне просування в розвитку психології. Але біда в тім, що радянська психологія відмежувалася, самоізолювалася від інших напрямів психологічної науки у світі. Увага психологів зосередилася на проблемі розвитку психіки, що трактувалася виключно з позиції “марксистської діалектики”. Основні зусилля були спрямовані на дослідження у таких напрямках:

дитяча та педагогічна психологія (Л. С. Виготський, П. П. Блонський);
порівняльна психологія (В. А. Вагнер, А. М. Северцев) та ін.

2. Відбувається водночас природна зміна поколінь психологів – старі відходять, молоді стверджуються, зокрема, – це Л. С. Виготський, П. П. Блонський, П. Я. Гальперін, Г. С. Костюк, О. Р. Лурія, О. М. Леонтьєв, С. Л. Рубінштейн та інші, які мали нове бачення предмета психології, визначили та обґрунтували нові її напрями, викреслили перспективи розвитку психологічної науки в Радянському Союзі.

3. Радянська психологія 20-х років називалася наукою про поведінку (засновник П. П. Блонський), що була близька до поглядів рефлексології та бігевіоризму. У 1923 та 1924 рр. відбулися два з'їзди з психоневрології. З 1928 до 1932 рр. видавався журнал “Психология” за редакцією К. М. Корнілова.

II період розвитку вітчизняної психології (30-60 рр. ХХ ст.). У 1931 року в вітчизняній психологічній науці стверджується нове трактування предмета “Психологія”, яке базувалося на ленінській теорії відображення: “Психологія – це наука про психіку, свідомість як властивість мозку, що є відображенням об'єктивної реальності”. Таке формулювання залишилось аж до нині. Але тоді, на початку 30-х років ХХ ст., цими словами розпочиналася нова епоха – діалектико-матеріалістичної психологічної науки, основними методологічними принципами якої були детермінізм, єдність свідомості та діяльності, розвитку психіки у діяльності. Безпорядня та видатна роль у цьому належить провідним радянським психологам – Б. Г. Ананьєву, П. П. Блонському, Л. С. Виготському, П. Я. Гальперіну, Д. Б. Ельконіну, О. В. Запорожцю, Г. С. Костюку, О. М. Леонтьєву, О. Р. Лурії, В. М. М'ясищеву, К. К. Платонову, С. Л. Рубінштейну, Б. М. Теплову, Д. М. Узнадзе та іншим, більшість яких народилися та почали свою наукову діяльність як психологи в Україні.

Ці принципи дали змогу радянській психологічній науці посісти провідне місце у світовій психологічній науці. Однак ідеологічні догмати цього періоду не могли не відбитися негативно на розвитку психології. Це виявилось зокрема у відставанні насамперед прикладних психологічних досліджень. Так, із середини 30-х р. ХХ ст. припинили своє існування такі галузі психології, як педологія, психотехніка, тестологія. Залишилися також непоміченими або навіть утраченими на тривалий час окремі перспективні ідеї відомих психологів, наприклад, Л. С. Виготського – ідея про значення особистості як інтегративного, системотворного чинника розвитку її вищих психічних функцій.

Лише у 50-ті рр. ХХ ст. радянська психологічна наука повертається до проблеми особистості. Зокрема, К. К. Платонов і Б. Г. Ананьєв дотримувалися думки про те, що психологічна наука має предметом пізнання людську особистість.

У 1946 р. створюються перші кафедри й факультети психології в університетах Москви, Ленінграда, Києва та Тбілісі.

З 1955 р. стали видавати науковий журнал “Вопросы психологии”.

Для другого періоду характерна концентрація уваги психологів навколо

окремих шкіл і напрямів, які тривалий час розвивалися незалежно один від одного, а також зосередженість дослідницьких зусиль головним чином на дослідженні певних психічних явищ.

Наприклад, на таких:

Д. М. Узнадзе – теорії настанови;

Л. С. Виготський – культурно-історичній теорії походження та розвитку психічних процесів;

С. Л. Рубінштейн (організатор так званої Ленінградської школи у психології) – теорії мислення, філософських основах людинознавства та психології;

Б. Г. Ананьєв (організував факультет психології у Ленінградському університеті) – сприйнятті, психології педагогічного оцінювання;

О. М. Леонтьєв (організатор і перший декан факультету психології в Московському державному університеті) – проблемі виникнення психіки, загальнопсихологічній концепції діяльності;

О. В. Запорожець і *Д. Б. Ельконін* – дитячій психології як її засновники;

П. Я. Гальперін – педагогічній психології та теорії поетапного формування розумових дій;

П. Я. Гальперін, В. В. Давидов, Г. С. Костюк, О. М. Матюшкін, О. К. Тихомиров – мисленні та розумових діях;

О. Р. Лурія – нейропсихології;

Б. Г. Ананьєв, К. К. Платонов і Г. С. Костюк – закономірностях функціонування та розвитку особистості як цілісної системи психічних властивостей із певною психологічною структурою;

М. Д. Левитов – характері;

П. І. Зінченко, Г. С. Середа – пам'яті;

Б. М. Теплов, В. Д. Небілицін, С. Є. Малков, В. С. Мерлін, Н. С. Лейтес, Є. О. Климов – здібностях і темпераменті;

Є. О. Мілерян – вміннях і навичках;

П. Р. Чамата – самосвідомості тощо.

Представники харківської психологічної школи цей період посіли чільні місця в радянській психологічній науці. Так, *О. Р. Лурія* і *П. Я. Гальперін* стали завідувачами кафедр у Московському державному університеті, *Л. І. Божович* стала завідувачкою лабораторії в Інституті загальної та педагогічної психології Академії педагогічних наук СРСР, *О. В. Запорожець* став організатором і директором Інституту дошкільного виховання Академії педагогічних наук СРСР.

III період розвитку вітчизняної психології (з 70-х до початку 90-х років ХХ ст.) характеризується такими тенденціями:

стиранням меж між окремими науковими психологічними школами та напрямками, що було зумовлено насамперед потребами практики;

критичним осмисленням та аналізом досліджень і досягнень;

диференціацією психологічної науки і виникненням нових напрямів, що пов'язані з практикою; виникли та сформувалися такі напрями психологічної науки як соціальна, управлінська, космічна, юридична тощо, у тому числі безпосередньо військова.

Таким чином, вітчизняна психологія сформувала досить ґрунтовну наукову основу розуміння та дослідження людської психіки. Так, у наукових напрацюваннях *Л. С. Виготського, О. М. Леонтьєва, С. Р. Рубінштейна, Б. Г. Ананьєва, Л. І. Божович, О. В. Запорожця, Г. С. Костюка, К. К. Платонова, А. В. Петровського, Д. Б. Ельконіна, М. Г. Ярошевського, О. Г. Асмолова* сформульовані методологічні основи дослідження особистості як системного психічного явища в її різноманітних соціальних і природних зв'язках у

процесах її формування, розвитку, вдосконалення, професійної діяльності та ін.

Проте психологічна наука в СРСР із середини 80-х рр. XX ст. переживає глибоку кризу, аналіз якої наведено у статті В. В. Давидова. Зокрема, в ній наголошено на *таких причинах*¹:

ізолюваність психологічної науки в СРСР від інших філософсько-психологічних течій у світі;

нездатність сприймати від світових філософсько-психологічних течій і шкіл справедливу критику щодо психологічної науки в СРСР і розуміти їх наукових досягнення, особливо в прикладних галузях психологічної науки;

марксистська психологія не створила засобів рефлексії своїх обґрунтувань, послідовної експериментальної та теоретичної конкретизації своїх основних наукових положень, теорій, концепцій.

Зрозуміло, багато цих проблем стали характерними і для психологічної науки в Україні як незалежної держави. Водночас результати наукових пошуків українських психологів свідчать про те, що з'явилася нове покоління психологів, відбувається підготовка психологів для різних сфер професійної діяльності, у тому числі й військової психології у Київському національному університеті імені Тараса Шевченка, а на оперативно-тактичному рівні професійна підготовка військових психологів здійснюється в Національному університеті оборони України.

Таким чином, вітчизняна психологічна наука сформувала досить ґрунтовну наукову картину щодо психіки людини. *Психологія як наука досліджує, розв'язує та обґрунтовує психіку людини та різні її прояви, з'ясує об'єктивні різноманітні психічні процеси, явища і прояви, закономірності їх функціонування і розвитку.*

Узагальнено предметом сучасної психології є закономірності, механізми та факти психічного життя людей і тварин.

На основі аналізу, систематизації та узагальнення наукових джерел^{2,3,4,5} щодо сучасної психологічної науки можна виокремити *основні тенденції розвитку психічних явищ і психологічних знань у сучасному науковому світі.*

Перша тенденція – це зниження меж між різними науковими школами та напрямками, оскільки характерною рисою наукової психології XXI ст. стала *еклектичність* багатьох її теорій. Сучасні психологічні теорії вже складно однозначно класифікувати і відносити до будь-якої традиційної теоретичної парадигми. Еклектизм, як об'єднання ідей, які розроблені науковцями як представниками різних психологічних напрямків і наукових шкіл, став досить типовим науковим підходом для нових психологічних концепцій. У теоріях і емпіричних дослідженнях часто інтегруються знання з різних психологічних концепцій – бігевіоризму, гештальтпсихології, психоаналізу, генетичної, гуманістичної і когнітивної психології. Психологія поступово стає єдиною науковою дисципліною, а не ареною протистояння різних концепцій і наукових

¹ Давыдов В. В. Психология и марксизм. *Психологический журнал*. 1993. Т. 14, № 1. С.3-17.

² Максименко С. Д. Развитие психики в онтогенезе. У 2-х т. К. : Форум, 2002. Т. 1. Теоретико-методологичні проблеми генетичної психології. 319 с.

³ Татенко В. О. Методологічні проблеми сучасної психології. *Педагогіка і психологія. Вісн. Академії педагогічних наук України*. 2012. № 1 (74). С. 14–21.

⁴ Корольчук М. С. Методологічні та теоретичні проблеми психології. К. : Эльга, 2008. 336 с.

⁵ Рыбалка В. В. Методологічні питання наукової психології (Досвід особистісно центрованої систематизації категоріально-поняттєвого апарату) : навч.-метод. посіб. К. : Ніка-центр, 2003. 204 с.

шкіл, які, як правило, конфліктують між собою.

Друга тенденція стосується того аспекту, що психологія поступово виходить за межі академічної науки і стає *практично корисною галуззю* для суспільства. Така тенденція особливо характерна для західної психології, а також останні десятиріччя вона становиться характерною і для України. Наприклад, це посилення прикладної та практичної психології у різних сферах людського буття та професійної діяльності, формування їх як окремих напрямків психології, наприклад, організаційна психологія^{1,2}, військова психологія^{3,4,5} та її підгалузі – психологія війни^{6,7,8,9}. Особливо ця проблема актуалізувалась у зв'язку з російсько-українською війною.

Третя тенденція – це *поширення і збагачення* поняттєво-категорійного апарату психологічних досліджень за рахунок інших наук, наприклад, інформатики, соціології.

Четверта – суттєва *диференціація* психологічних знань і галузей психологічної науки. Галузі психології виникають на основі досліджуваних об'єктів (наприклад, психологія сім'ї, конфліктів, війни та ін.), використовуваних методів дослідження (нейропсихологія), на стику психології з іншими науками (математична, історична психологія). Існує безліч відносно самостійних сфер психологічних досліджень і психологічної практики. Психологія стала дуже розгалуженою наукою, коли фахівці в одній галузі психології вже не можуть бути досить компетентними в іншій. Більш того, багато науковців так заглибилися у власні наукові проблеми, що абсолютно втратили інтерес до інших сфер психологічних досліджень, у психології в цілому. Наприклад, одним з домінуючих напрямків сучасної психології є когнітивна психологія, що насамперед обумовлено розвитком інформаційних технологій, які дозволяють моделювати пізнавальні процеси людського мозку і дають багато нових даних для розуміння механізмів функціонування психіки людини. В результаті психологія стала втрачати свою єдність і цілісність. Нині важко знайти те, що об'єднує, наприклад, такі галузі психології, як соціальна

¹ Карамушка Л. М., Філь О. А., Бондарчук О. І., Федосова Г. Л., Ковальчук О. С., Креденцер О. В., Терещенко К. В., Івкін В. М. Психологія діяльності організацій в умовах соціально-економічних змін (на матеріалі освітніх організацій): монографія / За наук. ред. Л. М. Карамушки. К. : Педагогічна думка, 2008. 192 с.

² Карамушка Л. М., Москальов М. В. Психологія підготовки майбутніх менеджерів до управління змінами в організації: монографія. Київ – Львів : Сполом, 2011. 216 с.

³ Ягулов В. В. Морально-психологічне забезпечення : [курс лекцій]. К. : ВПЦ "Київський університет", 2002. 349 с.

⁴ Військова психологія та педагогіка: інноваційний підхід : підручник / авт. кол. С. Д. Максименко, В. І. Осюдло, М. С. Корольчук та ін. / За заг. ред. С. Д. Максименка. К. : НУОУ, 2013. 811 с.

⁵ Ягулов В.В. Військова і соціальна психологія : навч. посіб. К. : Київський військовий інститут управління та зв'язку, 1998. 368 с.

⁶ Стасюк В. В. Психологія війни. *Вісник Національного університету оборони України*. 2011. Вип. 1. С. 227-229. Режим доступу: http://nbuv.gov.ua/UJRN/Vnaou_2011_1_42.

⁷ Стасюк В. В. Страх і паніка на війні : монографія / Нац. ун-т оборони України. К. : НУОУ, 2013. 289 с.

⁸ Збірник методик для діагностики психологічної готовності військовослужбовців військової служби за контрактом до діяльності у складі миротворчих підрозділів : метод. посіб. / Наук.-дослід. центр гуманіт. пробл. Збройних сил України, Голов. упр. вихов. та соц.-психол. роботи Збройних сил України. К. : НДЦ ГП ЗСУ, 2011. Ч. 1. 2011. 279 с.

⁹ Оцінка соціально-психологічної придатності військовослужбовців сержантського та старшинського складу : метод. посіб. / Н.-д. центр гуманітар. проблем Збройних Сил України ; [авт.-уклад. : Кокун О. М. та ін.]. К. : НДЦ ГП ЗС України, 2013. 111 с.

психологія і психофізіологія.

П'ята – *інтернаціоналізація* психології та психологічної науки, насамперед під впливом володіння багатьма психологами англійською мовою та інформатизації сучасного наукового життя та різноманітної психологічної практики, у тому числі й військово-психологічної. Водночас суттєвий науковий інтерес, у тому числі й у військово-прикладному аспекті, представляють наукові напрацювання психологів провідних країн світу.

ТЕСТИ ТА ЗАВДАННЯ ДЛЯ САМОКОНТРОЛЮ

Із запропонованих відповідей оберіть правильну чи правильні та обґрунтуйте власну відповідь. Перевірте правильність своїх відповідей шляхом звернення до останніх сторінок підручника. Не поспішайте обирати відповідь, а спочатку проаналізуйте уважно всі варіанти відповіді. Одне слово, вжите недоречно, може істотно змінити зміст відповіді.

1-1. Зробіть наукове обґрунтування основних умов становлення психіки людини як особистості.

Основними умовами становлення психіки людини як особистості є:

по-перше, людське суспільство;

по-друге, активна діяльність (гра, навчальна діяльність, трудова діяльність);

по-третє, розвиток мови, абстрактного теоретичного мислення й свідомості;

по-четверте, високоорганізовані, нормально функціонуючі мозок та нервова система.

1-2. Яка з нижчеперелічених форм прояву психіки людини є "зайвою":

а) психічні процеси;

б) психічні стани;

в) психічні властивості;

г) психічні утворення;

г) вольові процеси?

1-3. Зробіть психологічний аналіз основних функцій психіки людини:

а) когнітивна;

б) комунікативна;

в) регулятивна.

1-4. Визначте сутність людської свідомості та обґрунтуйте її структуру. Яким чином взаємодіють свідомість і підсвідомість, підсвідомість і поведінка людини як соціального суб'єкта?

1-5. Чому професійну психологію визначають науково-прикладною психологічною наукою? Як взаємопов'язані професійна та військова психологія? Дайте своє обґрунтування.

Література

1. Аристотель. О душе. К. : Psyhe, 2019. 260 с.
2. Балей С. В. З психології творчості Шевченка. *Історія психоаналіза в Україні / Сост. И. И. Крутько, Л. И. Бондаренко, П. Т. Петрюк.* Харков: Основа, 1996. С. 140–201.
3. Выготский Л. С. Исторический смысл психологического кризиса. М. : Наука, 1982. 376 с.
4. Гальперин П. Я., Ждан А. Н. История психологии. М. : Акад. проект Деловая книга, 2002. 832 с.
5. Грабовська С., Єсип М., Партико Т. Предмет психології як проблема наукового дослідження. *Багатовимірність особистості : психологічний ракурс : колективна*

- монографія / [Н. П. Гапон, С. Л. Грабовська, В. А. Гупаловська та ін.] ; за заг. ред. С. Л. Грабовської, Р. І. Карковської. Львів : ЛНУ імені Івана Франка, 2015. С. 7–60.
6. Грабовська С. Психологія постмодерну чи постмодерністська психологія? : колективна монографія / [Н. П. Гапон, С. Л. Грабовська, В. А. Гупаловська та ін.] ; за заг. ред. С. Л. Грабовської, Р. І. Карковської. Львів : ЛНУ імені Івана Франка, 2015. С. 61–98.
7. Данилюк І. Історія психології в Україні. К. : Либідь, 2002. 152 с.
8. Євдокімова О. О. Історія психології : навч. посіб. / О. О. Євдокімова ; МВС України, Харків. нац. ун-т внутр. справ. 2-ге вид. допов. Харків, 2020. 320 с. http://dspace.univd.edu.ua/xmlui/bitstream/handle/123456789/10141/Istoria%20psykholohii2navchalnyi%20posibnyk_Yevdokimova%20O_2020.pdf?sequence=1&isAllowed=y
9. Історія психології: від античності до початку ХХ століття : навч. посіб. / Авт-уклад. О. П. Коханова, 2016. К. : НВП «Інтерсервіс». 235 с. https://elibrary.kubg.edu.ua/id/eprint/16139/1/O_Kokhanova_IP_IL.pdf
10. Корнилова Т. В., Смирнов С. Д. Методологические основы психологии. СПб. : Питер, 2006. 320 с.
11. Корольчук М. С. Методологічні та теоретичні проблеми психології. К. : Эльга, 2008. 336 с.
12. Ломов Б. Ф. Методологические и теоретические проблемы психологии. М.: Наука, 1984. 444 с.
13. Максименко С. Д. Розвиток психіки в онтогенезі. У 2-х т. Т. 1. Теоретико-методологічні проблеми генетичної психології. К. : Форум, 2002. 319 с.
14. Маланов С. В. Методологические и теоретические основы психологии. М. – Владимир : МПСИ, НПО “МОДЭК”, 2005. 336 с.
15. Маноха І. П., Роменець В. А. Історія психології ХХ століття : навч. посіб. для ВНЗ. К. : Либідь, 2003. 990 с.
16. Махній М. М. Історія психології : навч. посіб. К. : Вид. дім «Слово», 2016. 472 с. <https://makhnii-history.blogspot.com/2016/02/blog-post.html>
17. Рибалка В. В. Методологічні питання наукової психології (Досвід особистісно-центрованої систематизації категоріально-поняттєвого апарату) : навч.-методичний посібник. К. : Ніка-центр, 2003. 204 с.
18. Роменець В. А. Історія психології XVIII століття. Епоха Просвітництва: навч. посіб. К. : Либідь, 2006. 1000 с.
19. Роменець В. А. Історія психології. Кінець XIX – початок ХХ ст. К. : Вища школа, 1996. 614 с.
20. Роменець В. А. Історія психології ХХ ст. К. : Либідь, 1998. 989 с.
21. Роменець В. А. Історія психології ХХ століття. К. : Вища школа, 1998. 517 с.
22. Становлення психологічної думки в Україні : провідні ідеї та історія розвитку : колективна монографія / В. В. Турбан, Л. З. Сердюк, Ю. Т. Рождественський [та ін.] ; за ред. В. В. Турбан. К.-Кіровоград : Імекс-ЛТД, 2014. 306 с.
23. Фройд З. Вступ до психоаналізу : лекції. К. : Основи, 2015. 422 с.
24. Фройд З. По той бік принципу задоволення. Львів : Фоліо, 2019. 160 с.
25. Фройд З. Тотем і табу. Львів : Фоліо, 2019. 272 с.
26. Саугстад П. Історія психології. От истоков до наших дней / Переклад з англ. Самара: Бахрах, 2008. 544 с.
27. Українська психологічна термінологія: словник-довідник / [За ред. М.-Лі. А. Чепи]. К. : ДП “Інформаційно-аналітичне агентство”, 2010. 694 с.
28. Benjafield J. G. A History of psychology. Boston, 2000. 391 p.
29. Lundin R.W. Theories and System of Psychology. 5 ed. Lexington : Heath and Company, 1996. 432 p.
30. Базові підручники до вивчення курсу «Історія психології» представлені в електронному освітньому середовищі Moodle [курс «Історія психології», папка «Підручники, монографії»] <http://e-learning.lnu.edu.ua>

Глава 2. ПРЕДМЕТ, ЗАВДАННЯ ТА СТРУКТУРА ВІЙСЬКОВОЇ ПСИХОЛОГІЇ

2.1. Виникнення, формування і розвиток військової психології

Військова психологія як галузь психологічної науки, формувалася та розвивається з урахуванням конкретних психологічних особливостей військово-професійної діяльності військовослужбовців як військових професіоналів і соціально-психологічних явищ військових підрозділів і частин як бойових команд, які безпосередньо зумовлені тактикою бойових дій, стратегією ведення війни та її гібридним характером, яка безпосередньо має екстремальний характер.

Військова психологія має такі головні етапи виникнення, формування і розвитку:

I – дореволюційний;

II – післяреволюційний.

Стисла характеристика *дореволюційного етапу*, яка має такі ознаки: відсутність цілеспрямованої роботи науковців та організаторів науки щодо створення військової психології як наукової галузі в державі;

вона в цілому розвивалася, а точніше – окремі її практичні та прикладні проблеми розглядалися в наукових працях і виступах талановитих полководців;

тільки наприкінці XIX ст. і на початку XX ст. з'явилася низка наукових і науково-прикладних праць, присвячених практичним проблемам військової психології.

Можна почати з *Нікколо Макіавеллі* (1469–1527), який вважав, що заради зміцнення держави допустимі будь-які засоби. Звідси й походить термін “макіавеллізм”, який використовується для визначення політики, що нехтує нормами моралі. Макіавеллі висував ідеї щодо створення “народної армії”, мотивування молодді до військової служби. Він вважав, що братися за зброю треба тільки в ім'я миру, а для цього обов'язково слід вчити солдатів військовій справі та майстерності. Вимагав від солдатів та офіцерів загартовування тіла, формування витривалості та вмінь володіння зброєю, бо це становить, на його думку, основу їх мужності.

Наполеон Бонапарт I (1769-1821) є одним із найвидатніших полководців свого часу, основні думки якого вістяться в його

“Вибраних творах”¹. Він свої військово-психологічні думки висловлював безапеляційно. Усім відомий його афоризм – “Духовна сила відноситься до фізичної як три до одного”. Відома й висунута ним “формула квадрата”, основою якого є розум полководця, а висотою – воля. При цьому під останньою розуміється дуже складний комплекс властивостей – сила характеру, мужність, рішучість, енергія, наполегливість командира. Наполеон I дійшов важливого висновку про те, що справа не тільки в тому, що полководець повинен мати розум і волю, а й у тім, що між ними має бути рівновага: “Військова людина повинна мати стільки характеру, скільки й розуму”. Він підкреслював, що квадрат лише тоді є



¹ Наполеон Бонапарт I. Избранные произведения. М. : Воениздат, 1956. 778 с.

квадратом, якщо його основа дорівнює висоті; полководцем може бути лише та людина, в якій воля й розум рівні.

Наполеон I відчував душу солдата та її знав. У книзі військового капелана *Нормана Коупленда* (1900–1990) “Психология и солдат”¹ описано випадок, коли полководець під час перевірки варти виявив, що один чатовий заснув на снігу, на своєму посту. Згідно зі статутом, Наполеон I мав викликати начальника варты й віддати порушника під арешт, а потім під суд і розстріляти перед строем. Такий злочин не можна було пробачати, хоч би де його не було скоєно – у своїй державі чи на ворожій території. Немає жалю до солдата, який ганебно заснув на посту й поставив під загрозу життя своїх товаришів по службі. Наймолодшому капралу було зрозуміло, як мав повестися будь-який воєначальник. А що ж він зробив? Наполеон I – людина геніальна, а геній діє не як звичайна особа. Він підняв рушницю сплячого чатового, скинув її на плече і зайняв залишений утомленим солдатом пост. Сержант, який прибув зі зміною, побачив, що чатовий спить, а імператор стоїть на його посту. Позитивні результати цього вчинку імператора Франції очевидні.

Наполеон I добре розумів людську природу, пристрасне її бажання бути помітною. Під час оборони Тулона, коли він був офіцером-артилеристом, на небезпечній для життя батареї повісив плакат із написом “Батарея безстрашних”, і на ній ніколи не бракувало солдатів².

Внесок видатних полководців у військову психологію.

Олександр Суворов (1729–1800) – генераліссимус, людина винятково талановита, геній у своїй справі. Він був генієм розуму, війни, щастя та успіху. А в дитинстві був кволим і малорослим. Зі 8 років був зарахований на військову службу і при цьому справді служив, а не так, як інші діти дворян, які були просто записані в армійські реєстри, а в армії з раннього дитинства не служили.

Погляди Олександра Суворова на підготовку, ставлення до солдата і ведення бою такі:

важав необхідною психологічну підготовку солдатів (був одним із її засновників), яку, наприклад, застосував перед штурмом Ізмаїла;

визнавав необхідність грізних атак;

важав, що для командувача потрібне чудове знання психології солдата; він, наприклад, свої знання психології використав у бою під Треббією в Італії, де французький генерал *Макдональд* мав значну перевагу над його втомленими, напівукомплектованими військами, і де *Багратіон* і *Розенберг* просили його не вступати в бій, а потім доповіли, що більше не можуть наступати. Його війська вступали в бій, а потім доповіли, що більше не можуть наступати. Його війська змішався з ними й став кричати – “Заманюй хлопці, заманюй! Швидше, бігцем!” Зробивши, таким чином, сотню кроків, він раптом зупинився й скомандував: “Стій!”, а потім – “В атаку!” й кинувся першим у бій. Російські війська під його командуванням перемогли противника. Він у цій критичній ситуації продемонстрував глибоке знання сутності паніки і як вона впливає на психіку солдатів: по-перше, рішуче взяв ініціативу у свої руки; по-друге, рочав спеціально відступати разом із солдатами та дав їм можливість “випустити пару страху” і заспокоїтися, кажучи їм, що вони правильно чинять; по-третє, безглуздий натовп перетворив на організовану військову структуру – бойову структуру;

ззначав, що особистий приклад має величезне значення: *Моро*, війська якого розбив О.В. Суворов, писав про нього так: “Що можна сказати про генерала, який

¹ Коупленд Н. Психология и солдат / Пер. с англ. А. Т. Сапронова и В. М. Катериича. 2-е изд. М. : Воениздат, 1991. С. 38.

² Там само. С. 24.

загине сам і покладе свою армію до останнього солдата, перш ніж відступить хоч на один крок". Він був завжди для солдатів прикладом відваги, на тяжку справу йшов першим, харчувався разом із солдатами, носив одяг із солдатського сукна, разом з армією, верхи на коні, у 70-річному віці подолав Альпи;

вважав необхідним уводити зміни у військову тактику і створив нову систему бойової підготовки військ, яка базувалася на глибокому знанні психіки людини, психології військового підрозділу та бойових дій. В основі його тактики лежали три принципи, що мали психологічну природу: окомір, швидкість і натиск¹.

Михайло Драгомиров (1830–1905) – наш свівітчизник, народився п.бл. м. Конотоп Черніг. губ., нині Сумська обл., професор, генерал, почесний член Університету св. Володимира, засновник вітчизняної військової педагогіки та частково психології. Він об'єднав психологію й тактику, а також вважав, що військова справа має бути побудована відповідно до законів функціонування людської психіки (наприклад, солдати в строю мають стояти, на його думку, не за ранжиром, а за симпатією один до одного).

У своїх видатних роботах "Влияние распространения нарезного оружия на воспитание и тактику войск", "Опыт руководства для подготовки частей к бою", "Подготовка войск в мирное время"² розвинув психолого-педагогічні проблеми військової тактики. Зокрема, такі:

глибоко розумів сутність психологічної підготовки військовослужбовців О. В. Суворова і був прихильником його системи бойової підготовки військ; з цією метою він використовував такі прийоми та засоби:

грізні атаки;

обстрілювання молодих солдатів, яких примушував постійно біля мішені під час стрільб, щоб вони звикли і не боялися свисту куль;

клав два бойових набой на 1000 холостих, щоб солдати відповідальніше ставилися до навчання зі зброєю тощо;

був прихильником суворої військової дисципліни, яка була, на його думку, матір'ю перемоги;

водночас підтримував Юонапарта Наполеона I щодо його "формули" розуму й волі та взагалі з великою пошаною ставився до його військово-психологічних поглядів;

глибоко розумів психологію спілкування військовослужбовців; так, він, наприклад, завжди звертався до солдатів на "Ви", підтримував формування військових підрозділів із українців і схвалював виконання ними українських пісень тощо.

Адмірал Степан Макаров (1849–1904), який уродився в місті Миколаїв, у роботі "Роздуми з питання морської тактики"^{3,4} виклав свої думки щодо зв'язку тактики з психологією, ввів поняття "військова психологія".

Отже, вітчизняна військова психологія як наука бере свій початок з кінця XIX ст. з діяльності спеціалістів, які шляхом використання спеціальних методів психологічного дослідження опрацювали деякі цілісні уявлення щодо



¹ Суворов А. В. Наука побеждать. Век XVIII / Сост., предисл., коммент. М. А. Рахматуллина. М. : Мол. гвардия, 1984. 605 с.

² Драгомиров М. И. Избранные труды. Вопросы воспитания и обучения войск. М. : Воениздат, 1956. 686 с.

³ Макаров С. О. Рассуждения по вопросам морской тактики. СПб. : типо-лит. Шредера, 1904.

⁴ Макаров С. О. Рассуждения по вопросам морской тактики : редкая книга. 3-е изд. М. : [б. м.], 1943. 516 с.

актуальних проблем функціонування армії та флоту.

Наприклад, багато матеріалу було зібрано щодо проблеми поведінки військовослужбовця в бою. Так, *Микола Корф* (1866–1924)¹, *Петро Измєтьєв* (1873–1925)^{2,3,4}, *Герасим Шумков*^{5,6} та інші на основі опитувань, спостережень і особистих вражень намагалися зрозуміти динаміку переживань військовослужбовця в бою.

Такі військові фахівці, як *О. С. Резанов*⁷, *О. С. Зиков*⁸, *О. М. Маслов*⁹, *М. М. Головін*¹⁰, першими почали розв'язувати проблему страху і паніки в бою, а також інші прикладні проблеми військової психології.

Цікаве ставлення до цієї проблеми мав *Герасим Шумков*¹¹, який виявив вплив стомленості і виснаженості військовослужбовців на виникнення в них страху і запропонував використовувати в боротьбі з ними ліки.

У ці роки з'являються розділи з проблем військової психології у журналах “Военный сборник”, “Педагогический сборник”, у газетах “Русский инвалид”, “Разведчик”, також публікуються статті у журналі “Военно-медицинский журнал” та “Психиатрическая газета”.

Ці та інші дослідники намагалися практично розв'язувати такі складні прикладні проблеми практичної військової психології, як ставлення до солдата, розуміння його розвитку у процесі військової служби, підбір і виховання офіцерських кадрів, управління військовими підрозділами, взаємини офіцерів із підлеглими, їх підготовку до бою тощо. Найбільш значимі результати було отримано *Г. Є. Шумковим*, *А. М. Дмитрієвським*, *П. І. Измєтьєвим*, *М. М. Головіним*, *М. О. Ухар-Огоровичем*.

Герасим Шумков у 1904 р. брав участь у російсько-японській війні як лікар-психіатр. У процесі бойових дій він зібрав багато прикладного емпіричного матеріалу про нервово-психічні стани військовослужбовців. Це дало йому можливість опрацювати достатньо цілісну концепцію військової психології^{12, 13, 14, 15}, яка має досліджувати, на його думку, такі проблеми:

значення морального чинника у бою та його використання воєначальником;
необхідність психологічної підготовки військовослужбовців до бою;

¹ Корф Н. А. О воспитании воли военачальников. *Общество ревнителей военных знаний*. 1906. Кн. 1. С. 1-47.

² Измєтьєв П. И. Из области военной психологии. 2-е изд. Варшава, 1907. 137 с.

³ Измєтьєв П. И. Из области военной психологии. <https://www.rusempire.ru/trossijskaya-imperiya/odolge-i-chesti-voinskoj-v-rossijskoj-armii/373-izmestev.html>

⁴ Измєтьєв П. И. Очерки по военной психологии (Некоторые основы тактики и военного воспитания). Петроград: Воен. изд-во Петрогр. воен. окр., 1923. 115 с.

⁵ Шумков Г. Что такое военная психология? *Русский инвалид*. 1910. №268.

⁶ Шумков Г. Е. Рассказы и наблюдения из настоящей Русско-японской войны (военно-психологические этюды) / Д-р Г. Шумков. К.: Лито-типиграфия Товарищества И. Н. Кушнерев и К^о, 1905. 60 с.

⁷ Резанов А. С. Армия и толпа. Опыт военной психологии. Варшава, 1910. 103 с.

⁸ Зыков А. С. Как и чем управляются люди. Спб., 1898. 190 с.

⁹ Маслов А. Н. Анализ нравственных сил бойца. Спб., 1906. 67 с.

¹⁰ Головін Н. Исследование боя. Исследование деятельности и свойств человека как бойца. Спб., 1907. 192 с.

¹¹ Шумков Г. Душевное состояние воинов в ожидании боя. *Военный сборник*. 1913. № 5. С. 99-106.

¹² Шумков Г. Тезисы по вопросу о военной психологии. *Русский инвалид*. 1909. №227.

¹³ Шумков Г. Что такое военная психология? *Русский инвалид*. 1910. №268.

¹⁴ Шумков Г. Влияние артиллерийского огня на психику. *Военный сборник*. 1914. № 5. С. 67-80.

¹⁵ Шумков Г. Душевное состояние воинов в ожидании боя. *Военный сборник*. 1913. № 5. С. 99-106.

психічні стани військовослужбовців перед боєм;
вплив артилерійського вогню на психіку військовослужбовців;
стан психіки військовослужбовців у період атаки;
дослідження психіки військовослужбовців після бою;
якості, які необхідні як командирам, так і підлеглим у бою;
заходи щодо боротьби зі страхом і панікою військовослужбовців у бою;
вплив алкоголю на стан психіки військовослужбовців і на їх діяльність у бою;

порушення військової дисципліни;

значення військової психології для офіцерів і необхідності її вивчення ними.

Низка його положень і рекомендацій не втратили актуальності до нині.

А. М. Дмитрієвський написав свої основні праці^{1,2,3,4,5} у період з 1911 р. по 1919 р., коли служив на різних посадах в артилерійських частинах і отримав досвід бойових дій під час російсько-японської війни. Психологія, на його думку, має розглядати людину – воїна і воєначальника – як особистість і давати конкретні рекомендації щодо розв'язання різних питань у ході підготовки до війни. Головною моральною якістю воїна він вважав почуття обов'язку, яка у поєднанні з волею дає міцні моральні основи армії. Багато уваги він приділяв вивченню ініціативності, хоробрості, сміливості. Основним шляхом їх формування він вважав розвиток свідомості, розуму, ідеалів військовослужбовців. Все це дало йому можливість сформулювати низку цінних порад і рекомендацій щодо виховання і навчання військовослужбовців.

Не втратили актуальності низка положень, які опрацював на початку ХХ ст. Петро Ізмест'єв (1873–1925) – був редактором журналу “Офицерская жизнь”, професором Академії Генерального штабу, командувачем окремим корпусом під час Першої світової війни, учасником російсько-японської війни.

Він у своїх роботах, лекціях, виступах підкреслював велике значення морального чинника в досягненні перемоги в бою. Твердо був переконаний у необхідності морально-бойової підготовки, вивчення людини-солдата, який є головним носієм морального чинника. Розвиток солдата – це глибокий вплив на його особистість, прищеплення йому певних внутрішніх властивостей. Він на основі цих положень вважав основою дисциплінованості солдата “...не страх покарання, а усвідомлення ганебності покарання”. Відсутність дисциплінованості, на його думку, відкриває простір для стихії чинників, які впливають на психіку солдата, зокрема для страху, що його паралізує. Для подолання паніки він пропонував розвивати мужність, формувати солдата фізично і морально, в необхідні моменти використовувати силу слова та особистий приклад.

На початку ХХ ст. у Росії вийшла низка праць із психології військової діяльності, які не втратили своєї актуальності й досі. Це роботи Миколи Головіна, Миколи Угах-Огородовича (1860–1912?).

Наприклад, талановитий учений, професор Академії Генерального штабу

¹ Дмитрієвський А. Из военной психологии. Военный сборник. 1915. №3. С. 155-162.

² Дмитрієвський А. Пренебрежение к науке о душе (психологии). Военный сборник. 1913. № 2. С. 147-155.

³ Дмитрієвський А. О воспитании солдат (Руководство для унтер-офицеров). Тифлис, 1917. 105 с.

⁴ Дмитрієвський А. М. В порядке ли основы воспитания корпуса офицеров? Военный мир. 1914. Т. 1. С. 51-65.

⁵ Дмитрієвський А. Воспитание воинов может быть только в стыде наказания, а не в страхе наказания. Военный сборник. 1913. № 10. С. 93-102.

Микола Головін підкреслював закон чільного значення духовного елемента в бою¹, Микола Ухач-Огорович у своїй книзі "Военная психология"², яка вийшла в Києві в 1911 р., стверджував, що успіх на війні на 75 відсотків залежить від морального чинника і лише на 25 відсотків – від матеріального.

Військовим психологам особливо багатий емпіричний матеріал для досліджень дала Перша світова війна. У цей період досліджували різні стани військовослужбовців у бою А. М. Дмитрієвський, В. М. Полянський, А. С. Резанов, П. І. Измєтьєв.

Так, одним із важливих предметів дослідження А. С. Резанова і П. І. Измєтьєва^{3,4} стало таке масове психологічне явище як паніка.

Отже, більшість військово-психологічних проблем у вітчизняній психології на початку ХХ ст. мали певне прикладне обґрунтування у працях талановитих воєначальників і науковців.

2.2. Основні періоди становлення, формування та розвитку вітчизняної військової психології

На нашу думку, доцільно виокремити чотири періоди становлення, формування та розвитку вітчизняної військової психології.

Перший період – з 1917 р. до кінця 1945 р., який можна охарактеризувати як зародковий. Що було зроблено в цей час? Були спроби розв'язати проблеми військової психології на основі марксистсько-ленінської методології, яка тільки заважала практичному розв'язанню психологічних проблем у війську. Тільки 20-ті роки ХХ ст. можна умовно назвати "золотим віком" для вітчизняної психології, коли психологам ще не встигли накинути зашморг з ідеологічних шор. У це десятиріччя продовжували працювати відомі ще до революції психологи, а також з'являються й нові. Почали викладати курс військової психології в окремих військових навчальних закладах.

Наприклад, начальник Академії Генерального Штабу Андрій Слесарев (1865–1937), який був надзвичайно різностороннім талановитим фахівцем⁵, із 1920 р. викладав у академії "Психологію війни", виходили підручники з військової психології^{6,7,8,9}, створювалися перші психофізіологічні лабораторії. Водночас у 30-ті р. ХХ ст. спостерігається занепад військової психології під впливом різних ідеологічних та інших обставин.

У роки Другої світової війни поступово відроджувалася практична військова психологія після її кризи у 30-ті р.¹⁰ Головну увагу психологів було спрямовано

¹ Головін Н. Н. Исследование боя. Исследование деятельности и свойств человека как бойца. СПб. : Экономическая типо-лит., 1907. 192 с.

² Ухач-Огорович Н. А. Военная психология. Киев, 1911. 283 с.

³ Шумков Г. Е. Психика бойцов во время сражений / Д-р Г. Е. Шумков. СПб. : [б. и.], 1909. 51 с.

⁴ Шумков Г. Е. Душевное состояние воинов после боя. *Военный сборник*. 1914. № 11. С. 103–126.

⁵ Будаков В. В. Честь имею: геополитик Слесарев: на полях войны и мира. Воронеж : ВГУ, 2011. 494 с.

⁶ Измєтьєв П. И. Очерки военной психологии. Петроград : Воен. изд-во Петрогр. воен. окр., 1923. 102 с.

⁷ Таланкин А. А. Военная психология и вопросы военно-политического воспитания. Москва – Ленинград : Гос. изд-во Отд. воен. литературы, 1929. 104 с.

⁸ Хуханьян Г. Д. Основы военной психологии / со вступ. ст. Ю.П. Фролова. М. : Гос. изд-во, Отд. военной лит., 1929. 320 с.

⁹ Генерал Слесарев честно служил Отечеству «пером и шпагой». <http://redstar.ru/general-snesarev-chestno-sluzhil-otechestvu-perom-i-shpagoj/>

¹⁰ Барабанщиков А. В. Советская психология в годы Великой Отечественной войны. *Вопросы*

на вирішення практичних проблем воєнного часу.

Можна виокремити *основні напрями психологічної роботи науковців*.

Перший напрям – це створення нових організаційних структур, які були орієнтовані на вирішення психологічних проблем воєнного часу та бойової діяльності військовослужбовців і військ. Оскільки професійних військових психологів ще не було, цими проблемами займалися цивільні достатньо відомі вчені-психологи^{1,2}.

Наприклад, *Борис Теплов* (1896–1965) розв'язував проблеми маскування військ і написав книгу “Ум полководца”³, а наукова школа *Дмитра Узнадзе* (1886–1950) також працювала над проблемами військової психології.

У 1943 р. відкриваються перші психологічні відділення у військових шпиталях для психічно хворих військовослужбовців, де починають досліджувати проблеми їх лікування, а також прикладні аспекти психології війни.

Другий напрям – дослідження порушень психічних функцій у поранених військовослужбовців, як наслідок їх участі в бойових діях і психологічне забезпечення процесу лікування та психічного відновлення.

Так у перших місяцях війни *Олександр Лурія* (1902–1977) отримав доручення організувати і забезпечувати діяльність тилкових відновлювальних евакошпиталів нейрохірургічного профілю. Він очолив групу з 30 наукових співробітників і виїхав з ними на Південний Урал (біля Челябінську), де досліджував проблеми пошкодження головного мозку військовослужбовців та вплив цих пошкоджень на їх поведінку. Зокрема він разом з колегами-науковцями ставив діагнози та лікував різноманітні порушення психічних функцій – дефекти відчуттів, сприйняття та руку на порушення інтелектуальних процесів.

Олексій Леонтєв (1903–1979) був призначений науковим керівником евакуаційного шпиталю в поселенні Кауровка Свердловської області, а начальником медичної частини був призначений *Петро Гальперін* (1902–1988). У цьому же шпиталі працювали такі видатні психологи як *Олександр Запорожець* (1905–1981) – народився у Києві та його дружина *Тамара Гиневська* (доктор педагогічних наук у галузі психології), *Вольф Мерлін* (1898–1982) та ін.⁴

Третій напрям практичної участі психологів у справі захисту Вітчизни був спрямований на консультаційну роботу та проведення військово-лікарської експертизи.

Так, психолог, рефлексолог і педагог *Олексій Шнірман* (1899–1960) був консультантом Наркома охорони здоров'я РРФСР, а фахівець у галузі авіаційної психології та медицини *Костянтин Платонов* (1906–1984) був головою Військово-лікарської льотної комісії 16-ї Повітряної армії.

Основні проблеми психологічних досліджень під час Другої світової війни за участю психологів такі:

травми центральної та периферичної нервової системи (синдроми розладу свідомості при контузії, локальні та загальнономозкові симптоми в клініці травматичних психозів та їх динаміка);

психології. 1985. № 2. С. 13-23.

¹ Смирнов А. А. Советские психологи – обороне. Родины в годы Великой Отечественной войны. *Вопросы психологии*. 1975. № 2. С. 13-30.

² Смирнов А. А. Советские психологи в годы Великой Отечественной войны. *Вопросы психологии*. 1975. № 4. С. 124-126.

³ Теплов Б. М. Ум полководца. М.: Педагогика, 1990. 208 с.

⁴ Развитие психологии в годы Великой Отечественной войны 1941–1945 гг. https://www.sgu.ru/sites/default/files/textdocsfiles/2020/04/29/1_yashina_i_mnacakanyan.pdf

інфекційні і токсичні захворювання центральної та периферичної нервової системи (клініка постопераційних психозів, ендогенні психози);

психогенії військового часу (патогенез і класифікація психогеній, патогенез і лікування реактивних станів, динаміка різних форм психопатій);

експертиза нервових і душевних хвороб (відмежування шизофренії від реактивних станів, діагностування та експертиза епілепсій);

терапія психічних захворювань військовослужбовців, лікувальна допомога інвалідам Великої Вітчизняної війни (методи відновної терапії, профілактика інвалідності, експертиза працездатності) та ін.

Другий період – із кінця 1945 р. по 60-ті р. ХХ ст. включно – відбувається осмислення й узагальнення практичного військово-психологічного досвіду, набутого за роки Другої світової війни, а також організаційно-наукове оформлення військової психології як галузі психологічної науки. У цьому періоді відбулися такі заходи:

створення двох військово-педагогічних інститутів – у Ленінграді (начальник кафедри педагогіки та психології *А. Т. Базанов*) і під Москвою (завідувач кафедри психології *Тихон Єгоров* з 1945 по 1953 рр. у Хлебниковському військово-педагогічному інституті, який знаходився при Хлебниковському військово-шпиталі);

обрунтування курсу військової психології (з цією метою у 1950 р. відбулася перша конференція з військової психології, де розглядалися предмет, завдання та принципи її побудови як навчальної дисципліни для професійної підготовки офіцерів);

створення педагогічного факультету у Військово-політичній академії в Москві замість двох військово-педагогічних інститутів (у 1958 р. тут було введено курс військової психології, а в липні 1959 р. створено кафедру військової психології та педагогіки, начальником якої став *Олександр Барабаншиков* – майбутній організатор військової педагогіки та психології в Радянському Союзі, видатний військовий педагог, генерал-майор)¹;

видання перших підручників і посібників із військової психології, авторами яких були *Тихон Єгоров* (1891–1959)^{2,3}, *Григорій Луков* (1910–1968)^{4,5}, у тому числі разом із *Костянтином Платоновим*⁶ та інші автори⁷;

початок викладання курсу військової психології у військово-навчальних закладах;

створення кафедр військової психології та педагогіки у військово-політичних училищах;

¹ Александр Васильевич Барабаншиков – ученый, педагог : (биографический очерк к 85-летию со дня рождения). *Мир образования. Образование в мире*. 2009. № 2 (34). С. 271-272 .

² Егоров Т. Г. Психология : учеб. пособие для воен. учеб. заведений / д-р пед. наук проф. полк. Т. Г. Егоров ; Воен. пед. ин-т Советской Армии. М. : Воен. изд-во, 1952. 207 с.

³ Егоров Т. Г. Психология : учеб. пособие для воен. учеб. заведений / Проф. Т. Г. Егоров. 2-е изд., доп. М. : Воениздат, 1955. 264 с.

⁴ Луков Г. Д. Очерки по вопросам обучения и воспитания советских воинов. М. : ВВПИ им. М.И. Калинина, 1956. 266 с.

⁵ Луков Г. Д. Психология: Очерки по вопросам обучения и воспитания советских воинов. М. : Воениздат, 1960. 256 с.

⁶ Луков Г. Д., Платонов К.К. Психология. М. : Военное издательство Министерства обороны СССР, 1964. 344 с.

⁷ Дьяченко М. И. Психологическая подготовка к боевым действиям в условиях современной войны. М. : ВПА, 1966. 68 с.

розроблення навчальних програм, тематичних планів із навчальної дисципліни "Військова психологія та педагогіка";

організає оформлення військової психології як підгалузі психологічної науки, та запровадження присуджувати наукові ступені з психології;

зокрема, з 1968 р. почали присуджувати наукові ступені з психології, у тому числі з військової, і, як результат, з'явилися перші докторські та кандидатські дисертації з військової психології; наприклад, такі:

кандидатська та докторська дисертації з військової психології *Михайла Дьяченка* (1919–2006) – вчився в Київському університеті (1937–1941), який захистив у 1953 р. кандидатську дисертацію, присвячену психологічному аналізу подвигу радянського воїна¹, і в 1969 р. докторську дисертацію з проблеми психології війни та бою²;

кандидатська і докторська дисертації *Миколи Феденка* (1928–1994).

Таким чином, військова психологія організаційно сформувалась як прикладна галузь психологічної науки у Радянському Союзі.

Третій період – 70-80-ті р. ХХ ст.: військова психологія набула статусу справжньої науки, виникали нові її підгалузі. Цей період характеризується такими тенденціями:

системними дослідженнями окремих військово-психологічних проблем, наприклад, військово-авіаційного, професійного добору тощо;

формуванням нових галузей військово-психологічної науки (наприклад, військово-інженерна психологія, психологія вищої військової школи та ін.);

написанням і захистом 17 докторських і близько 100 кандидатських дисертацій із проблем військової психології;

розробленням нових навчальних програм, тематичних планів, підручників і навчальних посібників із військової психології тощо.

Низка цих та інших аспектів історії виникнення та розвитку військової психології містяться у наукових публікаціях³ і навчальному посібнику⁴.

Але військова психологія, як і в цілому вітчизняна психологічна наука, із середини 80-х р. ХХ ст. опинилася у глибокій кризі. Причинами цієї кризи стали такі обставини та причини:

ізолюваність військової психології від інших психологічних напрямків, шкіл як у державі, так і за кордоном;

недооцінювання ролі експериментальних психологічних досліджень і, як наслідок, її затеоретизованість і повна відірваність від військово-педагогічної та військово-психологічної практики;

однозначно необ'єктивне критичне ставлення військових психологів до зарубіжної військової психології, яка має низку системних і глибоких експериментальних досліджень у сфері практичної психології та психологічного забезпечення діяльності військових підрозділів і частин;

нездатність глибоко та своєчасно обґрунтовувати актуальні військово-педагогічні й психологічні проблеми (наприклад, такі: проблеми психологічної

¹ Дьяченко М. И. Психологический анализ подвига советского воина. Дис. ... канд. психол. наук. Л., 1953.

² Дьяченко М. И. Психологический анализ боевой деятельности советских воинов: автореф. дис. ... докт. психол. наук. М., 1969. 45 с.

³ Барабанщиков А.В., Платонов К.К., Феденко Н.Ф. К истории советской военной психологии. *Вопросы психологии*. 1967. №6. С. 74-75.

⁴ Барабанщиков А. В., Феденко Н. Ф. История советской военной психологии. М.: ВПА, 1983. 266 с.

адаптації колишніх “афганців” до цивільного життя, нестатутних відносин серед військовослужбовців, зміцнення військової дисципліни, підвищення ефективності бойової підготовки військ, надання психологічної допомоги різним категоріям військовослужбовців, виховання військовослужбовців як лідерів і членів бойових команд, а військових підрозділів (частин) як бойових команд тощо).

Який вихід із цієї кризової ситуації? Відповідь у наступному, **четвертому періоді** розвитку військової психології; який почався на початку 90-х років ХХ ст. Цей період безпосередньо пов'язаний зі створенням Збройних сил України, сформуванням нового ставлення як організаторів науки, так і самих військових психологів до проблем військової психології. Вихід знайшли у творчому застосуванні кращих досягнень як вітчизняної, так і зарубіжної психологічної науки, особливо в прикладному аспекті, у відмові від застарілих методологічних і теоретичних підходів, положень і догматів, в інтеграції військової психології з провідними напрямками вітчизняної та світової психологічної науки.

В сучасній Україні відбулося розуміння та усвідомлення цього несприятливого становища. Приклад, запровадження нового виду забезпечення військ (сил) – морально-психологічного, а також організація підготовки військових психологів у закладах вищої освіти та вищих військових навчальних закладах України. Для цього відбувається підготовка військових психологів у Військовому інституті Київського національного університету імені Тараса Шевченка за спеціальністю 053 “Психологія” для тактичної ланки управління, а в Національному університеті оборони України імені Івана Черняхівського за спеціальністю 254 “Забезпечення військ (сил) за спеціалізацією “Організація психологічного забезпечення військ (сил)” – для оперативного-тактичної ланки управління в Збройних силах України, а також у них відбувається підготовка відповідних докторів філософії та докторів наук.

Відбулися випуски перших навчальних посібників і підручників із військової психології українською мовою^{1,2,3,4,5,6}.

Отже, вітчизняна військова психологія має як історію, так і майбутнє. Але розв'язання цієї актуальної проблеми потребує від науковців і практичних психологів об'єктивного розуміння проблем військової психології й творчого підходу до розв'язання її насамперед прикладних проблем, а також організаційного, методологічного та методичного розв'язання провідних проблем військової психології як прикладної галузі психологічної науки.

2.2. Військова психологія в системі сучасної психології

Сучасна психологічна наука – це розгалужена система наукових напрямів, що досліджує різні сфери практичної діяльності людини та фахівців. Нині їх

¹ Ягупов В. В. Военная психология и педагогика : альбом наглядных пособий. К. : Киевский военный институт управления и связи, 1994. 60 с.

² Ягупов В. В. Альбом схем із військової і загальної психології : навч.-метод. посіб. К. : Київський військовий інститут управління та зв'язку, 1997. 109 с.

³ Ягупов В. В. Військова і соціальна психологія : навч. посіб. К. : Київський військовий інститут управління та зв'язку, 1998. 368 с.

⁴ Ягупов В. В. Військова і соціальна психологія : навч. посіб. Вид. 2-е, доп. і переробл. К. : ВПЦ “Київський університет”, 2000. 522 с.

⁵ Ягупов В. В. Морально-психологічне забезпечення : курс лекцій. К. : ВПЦ “Київський університет”, 2002. 349 с.

⁶ Ягупов В. В. Військова психологія : навч. посіб. К. : Тандем, 2005. 656 с.

налічується близько 50. За змістом – це самостійні галузі психологічної науки, але всі вони ґрунтуються на загальній психології, яка досліджує та обґрунтовує загальні закономірності виникнення, функціонування й розвитку психіки людини та тварин. Серед завдань загальної психології головними є обґрунтування методологічних основ дослідження природи різноманітних психічних явищ та їх трактування, пояснення.

Психологія, як наука, досліджує психіку, яка являє собою властивість насамперед головного мозку, а психічне функціонування організму відбувається за допомогою спеціальних його психофізіологічних і фізіологічних механізмів. Головний і спинний мозки складають центральну нервову систему, які розташовані відповідно у черепі та хребетному стовпі. Мозкові структури створюються з нервових клітин – нейронів, пов'язаних між собою складною системою відростків, волокон. Місця контактів між нервовими волокнами та клітинами називаються синапсами.

Периферійна нервова система складається зі спинномозкових і черепно-мозкових нервів. Спинний мозок являє собою довгий тяж і поєднує головний мозок і периферійну нервову систему. Волокна спинного мозку передають інформацію від головного мозку до тіла і назад. Головний мозок складається з довгастого мозку, варолієвого містка, середнього та проміжного мозку, мозочка та великих півкуль.

Мозок складається з трьох основних блоків:

- перший – енергетичний – підтримує тонус, необхідний для нормальної роботи вищих відділів кори головного мозку;
- другий – забезпечує прийом, перероблення та зберігання інформації різної модальності;
- третій – забезпечує програмні дії та рухи, регуляцію активних процесів і порівняння ефекту дій із початковими намірами.

Усі три блоки беруть участь у функціонуванні психіки людини, в регуляції її поведінки, спілкування та діяльності, причому кожен реалізує свою функцію.

У цілому нервова система виконує такі основні завдання:

- взаємодії організму із зовнішнім середовищем (вища нервова діяльність);
- об'єднання й регулювання роботи внутрішніх органів (нижча нервова діяльність).

Для цього вона реалізує такі основні функції:

1. Функцію організації взаємодії індивіда з навколишнім середовищем шляхом перероблення та інтеграції сенсорної інформації, яка надходить із зовнішнього та внутрішнього середовища організму, а також програмування адекватної реакції і, ширше, поведінки індивіда.

2. Функцію координації роботи внутрішніх органів людини.

3. Функцію постановки й реалізація цілей поведінки, спілкування та діяльності.

4. Функцію активної й цілісної адаптації організму до умов буття, спілкування та діяльності.

Отже, психіка – це властивість головного мозку людини, сутність якої полягає в суб'єктивному відображенні об'єктивного світу. Вона виступає регулятором поведінки, спілкування й діяльності людини, психічна діяльність якої за змістом завжди є суб'єктивним відображенням об'єктивного світу, оскільки зовнішня дія завжди й обов'язково переломлюється через знання та досвід як суб'єкта буття та діяльності, його вік, професію, фах, цінності,

індивідуально-психічні якості та особливості, психічний стан та інші суб'єктивні прояви.

Наприклад, у процесі спостереження за іншими людьми та оцінювання їх вчинків, поведінку та діяльності, дитина, ніби в дзеркалі, бачить себе й починає усвідомлювати себе як суб'єкта і водночас як об'єкта пізнання й діяльності. Так поступово в процесі гри, пізнання, спілкування, спільної діяльності психіка дитини розвивається, найвищим рівнем якої є її самосвідомість. Психічне відображення людинию світу, який її оточує, завжди закінчується активною діяльністю – грою, учінням/навчальною діяльністю, трудовою діяльністю.

Отже, основна відмінність психіки людини від психіки тварин полягає у свідомій цілеспрямованості психічних проявів, зумовлених провідними видами людської діяльності. При цьому вони відіграють головну роль як у формуванні особистості, так і її розвитку та вдосконаленні як соціального та професійного суб'єкта. Тільки в процесі гри, учіння/навчальної діяльності, спілкування й праці людина пізнає світ, який її оточує, закони та закономірності розвитку природи й суспільства, а також самої себе. З набуттям життєвого досвіду розвиваються та вдосконалюються її загальні здатності, інтелектуальні та фізичні сили, формуються стійкі психічні якості особистості як соціального суб'єкта, а з набуттям професійного досвіду вона формується як професійний суб'єкт, наприклад військово-професійної діяльності.

Таким чином, основними умовами становлення, формування, розвитку та вдосконалення психіки людини є такі:

людське суспільство; активна діяльність (гра, учіння/навчальна діяльність, праця);

формування і розвиток мови та мовлення, свідомості та найголовніше – самосвідомості, теоретичного та практичного мислення; нормальне функціонування високоорганізованих мозку та нервової системи.

Основні форми прояву психіки людини такі:

психічні процеси;

психічні стани;

психічні властивості;

психічні утворення.

Функціонування психіки людини завжди має три взаємопов'язані боки:

пізнавальну;

емоційну;

вольову.

Результатом їх нормального функціонування є психічні утворення. Пізнавальні психічні процеси формують знання людини про об'єктивну діяльність і про самого себе, забезпечують формування, розвиток і вдосконалення відповідних навичок і вмінь, емоційні – супроводжують її ставлення до того, що вона пізнає і робить, а вольові – забезпечують цілеспрямовану активну діяльність і поведінку.

Психічні стани характеризують тимчасову динаміку функціонування психіки людини, яка істотно впливає на її поведінку (наприклад, тривожність, апатія, схвильованість, стрес, напруженість, несміливість, захват, емпатія тощо) та діяльність, ефективність чи навпаки неефективність певного виду діяльності.

Психічні властивості – це індивідуально-психічні прояви людини, за допомогою яких визначають її тип, ставлення до життя, самого себе, речей і діяльності, характер поведінки та найголовніше – вчинків, а також цінності та мотивацію поведінки та діяльності.

У результаті взаємодії цих психічних явищ кожна людина за своєю індивідуальною траєкторією формує зміст своєї психіки, набуває досвід життя, почутті, ставлень, поведінки, спілкування та діяльності, які узагальнено називаються *психічними утвореннями*. Основні їх форми – це знання, навички, вміння і досвід.

Зрозуміло, всі ці форми про психіку та їх взаємозв'язок у кожної людини індивідуальні. Але в той же час слід враховувати вплив психічних процесів на виникнення певних психічних властивостей різних осіб, що у свою чергу також зумовлюють специфіку та особливості протікання різних психічних процесів і проявляються в тих інших психічних станах, які безпосередньо залежать від сформованих психічних утворень і психічних властивостей, оскільки, наприклад, військово-професійні цінності безпосередньо визначають характер поведінки та результативність військово-професійної діяльності кожного окремого військовослужбовця як суб'єкта військово-професійного буття.

Психіка реалізує такі функції:

- когнітивну;
- комунікативну;
- регулятивну.

Психіка та свідомість. Свідомість – це вищий рівень психічного відображення дійсності та взаємодії людини з навколишнім світом і з самим собою. *Основними функціями свідомості є* відбивна, креативна, регулятивно-оцінна і рефлексивна. Повна реалізація рефлексивної функції сприяє становленню, наприклад, учня суб'єктом навчальної діяльності, згодом формуванню його соціальної суб'єктності – особистості, а в процесі свідомого та мотивованого набуття професійної освіти – формуванню професійної суб'єктності, наприклад, офіцера конкретного виду та роду військ, певної спеціальності та спеціалізації – командира, інженера, психолога тощо.

Володимир Зінченко (1931–2014) виокремлював 2 шари свідомості людини (рис. 2.1). Перший шар – це побутова свідомість (свідомість для буття), що включає такі рівні:

- по-перше, біодинамічні властивості руху, досвід дій;
- по-друге, почуттєві уявлення.

Другий – рефлексивна свідомість (свідомість для свідомості чи самосвідомість), яка включає такі рівні:

- по-перше, значення;
- по-друге, смисл.

Отже, *свідомість має свою структуру* та містить такі аспекти:

сукупність знань людини про світ і про самого себе як про людину, соціального та професійного суб'єкта;

відмінність суб'єкта щодо іншого суб'єкта, а також щодо об'єкта;

здатність до цілеспрямованої діяльності та її корегування й оцінювання.

Останні два аспекти є найважливішими для цілеспрямованої творчої діяльності для кожного фахівця, особливо в екстремальних видах діяльності, наприклад, у військово-професійній, яка у бойовій обстановці постійно містить елемент безпеки для життя військовослужбовця.

Свідомість можна правильно зрозуміти й адекватно пояснити, якщо розглядати її як продукт і результат провідних видів діяльності – гри, учіння/навчальної діяльності та трудової діяльності. Свідомість і діяльність не протилежні одна до одної, але вони й не тотожні. Тут існує певна їх єдність і водночас безпосередня

взаємозалежність. Єдність свідомості та діяльності полягає в тому, що свідомість виникає, формується, розвивається і проявляється в процесі діяльності, а діяльність формує, розвиває і вдосконалює свідомість. Крім того, єдність свідомості й діяльності проявляється в тому, що діяльність є універсальною формою прояву активної свідомості будь-якої людини взагалі, а фахівця, зокрема. Екстремальна військово-професійна діяльність військовослужбовця, яка постійно містить елемент безпеки, навіть смерті в процесі виконання бойових завдань, є яскравим прикладом, з одного боку, їх єдності, оскільки вони в сукупності забезпечують її цілеспрямовану, свідому та змістовну спрямованість у процесі виконання бойового завдання, а з іншого – власне свідомість спрямовує військовослужбовця на ризик зі життям для виконання бойового завдання, тобто маємо залежність діяльності від свідомості. У зв'язку з цим такий вчинок військовослужбовця визначаємо як героїзм. Такий масовий героїзм в російсько-українській війні проявили захисники Донецького аеропорту, Северодонецьку, Азовсталі, Бахмута та ін.



Рис. 2.1. Структура свідомості людини

Але слід мати на увазі те, що свідомість людини має суспільну природу, оскільки виникає, формується і розвивається лише в людському суспільстві, тобто поза суспільством її свідомість не може формуватися і розвиватися, а людина буде діяти тільки за біологічними інстинктами. Водночас слід мати на увазі, що мозок людини сам по собі як складова частина організму та психіки не має свідомості. Матеріальним субстратом свідомості він стає лише тоді, коли людина в процесі активної ігрової, навчальної та професійної діяльності, а також тісної міжособистісної взаємодії з іншими людьми та фахівцями набуває соціальний і професійний досвід, а військовослужбовець – у такій взаємодії загальний військово-професійний і конкретний фаховий види досвіду, з одного боку, як військовий професіонал для індивідуальної діяльного, тобто набуття індивідуальної військово-професійної майстерності, а з іншого – як член бойової команди для спільної діяльності, тобто командної майстерності. Ці два види

майстерності взаємозумовлені, але більш важливою для військового середовища є командна майстерність.

Свідомість і самосвідомість. Якщо результатом свідомості є знання про світ, то самосвідомість відображає знання людини про саму себе і свої реальні та потенційні здібності, здатності та можливості. Такі прояви самосвідомості військовослужбовця, як самопізнання, самоконтроль, самооцінювання, самовдосконалення, самодетермінація, самоорганізація та саморефлексія є вершиною розвиненості його психіки, на нашу думку, як професійного суб'єкта^{1,2}. Сформованість самосвідомості є важливим критерієм сформованості особи та особливо – соціальної суб'єктності людини, а у військовослужбовця – як професійного суб'єкта³.

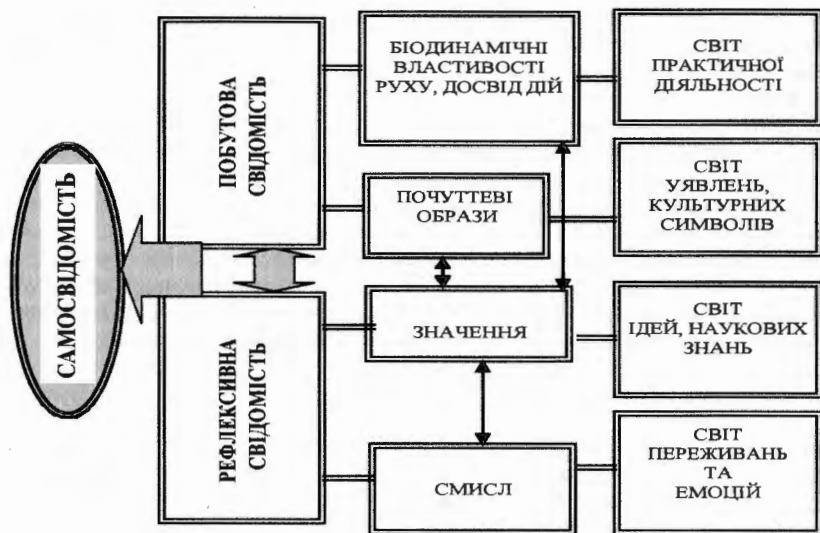
Свідомість і підсвідомість. У процесі життєдіяльності бачимо та сприймаємо не лише прояви усвідомлених явищ, а й таких, яких людина не усвідомлює. Саме поняття “підсвідоме” зазвичай передбачає сукупність актуально неусвідомлюваних психічних процесів і станів, здатних активно впливати на поведінку людини і зміст її свідомості. До них належать реакції на подразники людини, які нею виразно не відчуваються. Це, зокрема, автоматичні дії, сон та окремі патологічні явища (марення, галюцинації тощо).

На основі з'ясування основних положень психологічної науки та з їх урахуванням зупинимося на її основних галузях, оскільки їх знання значно допоможе в розв'язанні багатьох військово-професійних проблем (рис. 2.2).



Рис. 2.2. Основні галузі психологічної науки

Сучасна наука психологія являє собою розмаїту систему різних дисциплін і галузей. За спрямованістю діяльності психологів на пізнання, дослідження психіки виокремлюють три великі групи галузей психології – теоретичну, науково-прикладну

¹ Lazorko O., Zhanna V., Yahupov V., Valchuk-Orkusha O., Melnyk I., & Sherman, M. The Safety of Professionalization Subjects in Psychological and Neuropsychological Aspects. *BRAIN. Broad Research in Artificial Intelligence and Neuroscience*. 2021. 12(1). P. 19-39. <https://doi.org/10.18662/brain/12.1/168>

² Ягупов В. В., Свистун В. І. Студент как субъект учебной деятельности. *Нові технології навчання* : зб. наук. пр. : в 2 ч. 2009. Ч. 1. С. 32-39.

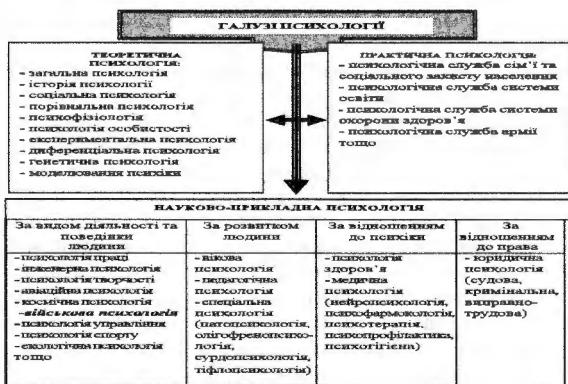
³ Ягупов В. В. Професійна суб'єктність, суб'єкт військово-професійної діяльності як інтегральний результат професійної підготовки офіцерів. *Теорія і практика професійної майстерності в умовах ціложиттєвого навчання* : монографія / за заг ред. О. А. Дубасенюк. Житомир : Вид-во Рута, 2016. С. 223-233. <http://lib.iitta.gov.ua/705111/1/>

і практичну.

До *теоретичної психології* належать загальна психологія, історія психології, експериментальна, генетична, соціальна, порівняльна, диференціальна психологія, психофізіологія, психологія особистості тощо.

До *науково-прикладної психології* належать низка галузей, які спрямовані на дослідження і практичне використання психологічних знань для оптимізації поведінки, спілкування й діяльності як окремих осіб, так і групи людей. Напрями науково-прикладної психології можна класифікувати за певними ознаками.

За *видом діяльності та поведінки людини*: психологія праці, інженерна психологія, психологія творчості, авіаційна, космічна психологія, професійна психологія та її підгалузь *військова психологія*, психологія управління, економічна психологія, психологія торгівлі, екологічна психологія, психологія спорту тощо.

За *психологічними проблемами розвитку людини у науково-прикладній психології* виділяють такі напрями: вікова, педагогічна психологія, психологія аномального розвитку (пато-, олігофрено-, сурдо- та тіфлопсихологія).

За *відношенням до нормальної або хворої психіки*: психологія здоров'я, медична психологія.

За *відношенням до права*: юридична психологія, яка у свою чергу розподіляється на такі дисципліни: судова психологія, кримінальна, а також пенітенціарна.

Практична психологія спрямована на надання безпосередньої допомоги людям у вирішенні їхніх психологічних проблем. Вона функціонує і розвивається як система спеціальних психологічних служб. Основними напрямками практичної психології є психологічна служба сім'ї та соціального захисту населення, психологічна служба системи освіти, психологічна служба системи охорони здоров'я, практична психологія політичної діяльності, практична психологія праці та профорієнтації, психологічна служба в Збройних силах України та ін.

Стисло розглянемо тільки ті галузі психологічної науки, що мають суттєве значення для військової діяльності. Нас цікавить зоопсихологія, яка досліджує психіку тварин. А в військовій справі тварини протягом багатьох століть використовуються масштабно і цілеспрямовано.

Величезне значення має для військової служби знання *патопсихології*, яка вивчає структуру порушень психічної діяльності, закономірності розладу психіки людини, порівняно з нормою, інтерпретує результати психологічних досліджень відповідними поняттями й категоріями психологічної науки. Ця проблема актуальна тому, що на військову службу іноді беруть молодих людей із порушеннями психіки. У деяких ситуаціях, зокрема в екстремальних ситуаціях діяльності, це має особливо велике значення, оскільки психіка військовослужбовця зазнає величезних психічних навантажень. Наслідком таких навантажень і перевантажень психіки є в'єтнамський, афганський, "атошний" та інші синдроми військовослужбовців, які виникають як наслідок участі в бойових діях. Наслідок один – непрямі порушення функціонування психіки військовослужбовців – учасників певних бойових дій, які потребують цілеспрямованої, комплексної, системної, систематичної та водночас індивідуальної психологічної допомоги та медичного лікування.

Велике значення для військової діяльності має *загальна психологія*. Вона є теоретично базовою методологічною та теоретичною наукою, яка систематизує експериментальні дані, здобуті в різних галузях психологічної науки, обґрунтовує фундаментальні теоретичні проблеми психології, формулює основні її принципи та закономірності, становить фундамент розвитку всіх інших галузей психологічної науки. Результати дослідження загальної психології складають наукові підвалини для розв'язання різних прикладних військово-психологічних проблем і завдань.

Історія психології аналізує формування психологічних категорій і понять

упродовж усього часу існування наукової психології, історію психологічних досліджень у різні часи в різних наукових школах і перспективи розвитку психології як науки.

Соціальна психологія досліджує поведінку й діяльність людини – психологія особистості та групи людей – психологія малої соціальної групи, що зумовлені їх об'єднанням у соціальні групи. Вона обґрунтовує такі психологічні закономірності та явища:

взаємини особистості й соціальної групи, психічну сумісність осіб у соціальній групі, лідерство, згуртованість тощо;

ухвалення групованих рішень, соціальний статус особистості в групі, її самооцінку, стійкість, навіюваність;

ефективність впливу засобів масової інформації як на окрему людину як на соціального суб'єкта, так і на малі соціальні групи як на групового суб'єкта;

особливості поширення чуток, шкідливих звичок та обрядів тощо.

Соціальна психологія має практичне значення для багатьох галузей психологічної науки, у тому числі й безпосередньо для військової.

Психологія особистості досліджує психічні явища людини як цілісного соціального утворення, як певної системи психічних якостей, зумовлених конкретним соціумом, яка має відповідну структуру, внутрішні взаємозв'язки та характеризує особистість як особу, індивідуальність і соціальний суб'єкт.

Для якісної організації військово-педагогічного процесу та його морально-психологічного забезпечення важливе значення мають рекомендації *педагогічної психології*, яка досліджує психіку людини в педагогічному середовищі, визначає і використовує її закономірності, а також і рекомендації в процесі її навчання, виховання, формування, розвитку і самовдосконалення як суб'єкта навчальної діяльності.

Психофізіологія досліджує фізіологічні механізми функціонування мозку, вищої нервової системи людини, які лежать в основі функціонування її психіки.

Порівняльна психологія досліджує особливості функціонування психіки тварин у порівнянні з психікою людини.

Інженерна психологія досліджує процеси та засоби інформаційної взаємодії між людиною і машиною. Основні її проблеми, що безпосередньо впливають на військову діяльність, такі:

аналіз завдань людини в системах управління, розподіл функцій між людиною та автоматичними пристроями, зокрема сучасною інформаційною системою;

дослідження спільної діяльності операторів, процесів спілкування та інформаційної взаємодії між ними;

з'ясування чинників, що впливають на ефективність, якість, швидкість і надійність дій операторів.

Інженерна психологія є важливою складовою ергономіки – науки про закони взаємодії оператора, машини та середовища й закономірності функціонування систем “людина – машина”. А військово-професійна діяльність здійснюється за допомогою величезної кількості різноманітної сучасної бойової техніки та озброєння.

Екологічна психологія досліджує психологічні чинники виникнення і розв'язання проблем взаємозв'язку між людиною і природою, оптимізації цього взаємозв'язку, подолання соціально-психологічних наслідків природних і техногенних катастроф.

Психологія праці досліджує психологічні закономірності трудової діяльності людини як фахівця, психологічні основи наукової організації його праці, особливості формування загальнотрудових навичок і вмінь, вплив чинників виробничого середовища і технічних засобів праці на робітника з метою забезпечення ефективності його трудової діяльності.

Авіаційна психологія досліджує психологічні закономірності трудової діяльності

авіаційних спеціалістів, вплив чинників польоту на розвиток їх психічних станів, формування професійної придатності та психічної адаптації до умов льотної праці.

До науково-прикладної психології належить і *військова психологія*, яка досліджує закономірності функціонування психіки військовослужбовця як військового професіонала і соціально-психологічних явищ військового підрозділу як малої соціальної групи та бойової команди за умов військово-професійної діяльності.

Актуальними проблемами військової психології у Збройних силах України є такі:

психологічне забезпечення та супроводження бойової діяльності як окремих військовослужбовців, так і військових підрозділів (частин) в умовах сучасної гібридної війни;

психологічне забезпечення бойової готовності як окремих військовослужбовців, так і військових підрозділів (частин);

психологічне насичення навчальної, навчально-бойової та бойової діяльності та бойової підготовки особового складу як бойової команди;

психологічне супроводження бойового чергування і вартової служби військовослужбовців і військових підрозділів (частин);

психологічне обґрунтування зміцнення військової дисципліни та профілактики правопорушень серед особового складу;

психологічне насичення різних видів діяльності військовослужбовців, насамперед навчально-бойової та бойової діяльності;

гуманізація та олюднення військової служби військовослужбовців та їх взаємин;

психологічний захист своїх військ і населення від противника;

обґрунтування ефективних методів психологічного впливу на війська і населення противника;

надання психологічної допомоги учасниками бойових дій і різних війн, їх психологічна реабілітація та допомога тощо.

Слабо обґрунтованою постає також проблема психологічної роботи з військовослужбовцями в мирний та особливо в воєнний час.

У зв'язку з цим необхідно науково обґрунтовувати теоретичні та методичні основи *військової практичної психології*, основними завданнями якої мають бути такі:

аналіз, прогнозування та проектування поведінки та діяльності військовослужбовця щоденно та особливо в екстремальних умовах бойової діяльності, зокрема;

активний соціальний і психологічний вплив на військовослужбовців як на військових професіоналів і членів бойових команд;

профорієнтаційна, консультативна, профілактична, реабілітаційна, психогігієнічна робота з військовослужбовцями.

Суттєву роль для військової психології мають такі галузі психології:

психологія здоров'я (наука про психологічні основи здорового способу життя, збереження та поліпшення здоров'я людини);

медична психологія (наука про психологічні аспекти діяльності лікаря та особистості хворого, яка розподіляється на такі напрями: нейропсихологія, психофармакологія, психотерапія, психопрофілактика, психогігієна тощо).

Актуальність цих прикладних галузей психології для військової сфери свідчать результати всіх попередніх війн у світі та особливо негативний досвід,

який отриманий Збройними силами України на Сході України у процесі АТО і ООС, у російсько-українській війні.

Таким чином, між різними галузями психологічної науки взагалі й між військовою психологією та з усіма іншими психологічними дисциплінами існує тісний зв'язок. Теоретичні психологічні галузі забезпечують військову психологію системою психологічних теорій, розкривають основні закономірності, механізми формування, ефективного функціонування і розвитку психіки людини та соціально-психологічних явищ малих соціальних груп. Загальна психологія є її підвалиною. А більшість науково-прикладних і прикладних галузей психологічної науки військовою психологією забезпечують ефективними методиками, засобами та рекомендаціями для впливу на особовий склад в різноманітних ситуаціях, особливо в бойових.

2.4. Предмет і завдання військової психології

Накопичення позитивних результатів щодо використання психологічних закономірностей функціонування психіки військовослужбовців і соціально-психологічних явищ малих військово-соціальних груп із метою ефективного використання їх природних здібностей і сформованих професійних здатностей, а також загальний розвиток психологічної науки й військової справи увінчались у 50-х р. ХХ ст. організаційним оформленням військової психології як нової прикладної психологічної науки, яка набула популярності в другій половині ХХ ст. та особливо на початку ХХІ ст.

Що є предметом дослідження цієї відносно молодой прикладної психологічної науки? *Вона досліджує такі проблеми:*

по-перше, *психічний світ військовослужбовця як особистості, військовослужбовця, військового професіонала та члена бойової команди;*

по-друге, *соціально-психологічні явища військового підрозділу як малої військово-соціальної групи в умовах військово-професійної діяльності та війни;*

по-третє, *психологічний зміст війни, воєнних конфліктів.*

Основними предметами військової психології є такі:

психіка військовослужбовця як військового професіонала та члена бойових команди;

психологія малої військово-соціальної групи (наприклад, відділення, взводу, роти) як бойової команди;

психологія військово-професійної діяльності, у тому числі психологія війни.

Об'єктами психологічного впливу офіцера є такі:

конкретна постать військовослужбовця – підлеглий як військовий професіонал і член бойової команди;

військовий підрозділ як мала військово-соціальна група та бойова команда;

психологія військово-професійної діяльності.

Психологія малої військово-соціальної групи. Для успішної реалізації посадових компетенцій кожному офіцеру слід добре знати різні соціально-психологічні явища, які мають місце у військовому підрозділі як у малій військово-соціальній групі. Їх знання необхідні для того, щоб вміло ними керувати та управляти та спрямувати їх на якісне вирішення завдань військово-педагогічного процесу в підрозділі, на методично обгрунтоване проведення бойової підготовки зі військовослужбовцями і на здійснення психологічної підготовки військовослужбовців як військових професіоналів і військових

підрозділів (частин) як бойових команд, на спрямування різних соціально-психологічних явищ у підрозділі на формування групової бойової майстерності військового підрозділу та найголовніше – правильно ними управляти в екстремальних, у тому числі й безпосередньо в умовах введення бойових дій.

Психологія малої військово-соціальної групи в умовах військово-професійної діяльності дуже складна як предмет військової психології та об'єкт впливу офіцера. Високий рівень розвиненості психології малої соціальної групи згуртовує військовий підрозділ в бойову команду, посилює його можливості, допомагає ефективно розв'язувати навчальні, навчально-бойові та найголовніше – бойові завдання. Але трапляється, що у військовому підрозділі мають місце негативні настрої та нестатутні взаємовідносини між військовослужбовцями. Командиру слід знати, що кругова порука, наявність негативних лідерів у підрозділі – усе це призводить до втрат соціально-психологічних рис військового підрозділу як бойової команди і різко погіршує його бойовий потенціал. У зв'язку з цим кожен командир має прагнути досліджувати психологію малої соціальної групи взагалі та військового підрозділу як бойової команди, зокрема, шляхом впливу на неї психологічними засобами та методами виховної роботи, створювати здорову морально-психологічну атмосферу в військовому підрозділі як запоруку його успішного функціонування, бойової підготовки та діяльності військовослужбовців і військового підрозділу.

Військова психологія досліджує також *психологію військово-професійної діяльності*. Йдеться про психологію бою, психологію військового керівництва, психологію виховання й навчання в бойових умовах тощо. Кожен із цих різновидів діяльності підпорядкований своїм психологічним закономірностям і водночас враховує специфіку свого предмета. Проявляються в них і певна психологічна залежність, наприклад, якщо різні психічні та соціально-психологічні явища командиром не враховуються або враховуються не в повному обсязі в процесі організації та здійснення бойової підготовки, то й ефективність керівництва бойовим навчанням і вихованням, формуванням постатті військового професіонала та бойової команди, а найголовніше – у процесі ведення бойових дій, буде незначною.

Військова психологія як наука розвивається щодо цілей, змісту, засобів, форм, методів, специфіки та особливостей військової справи, воєнного мистецтва та характеру сучасних війн. Відповідно в її межах виникають окремі напрямки, залежно від різних видів збройних сил і родів військ, специфіки психологічного забезпечення їх бойової діяльності. Нині успішно розвиваються військово-авіаційна, військово-морська психологія, психологія вищої військової школи, а також інші її прикладні підгалузі.

Таким чином, *військова психологія* як наукова дисципліна має велике практичне значення для успішного функціонування Збройних сил та інших військових формувань України в сучасних умовах і *спрямована на розв'язання таких наукових і науково-прикладних завдань*:

визначення психологічних закономірностей, що мають безпосередній вплив на поведінку і діяльність військовослужбовців як військових професіоналів і офіційних малих військово-соціальних груп як бойових команд за умов їх повсякденної служби та ведення бойових дій;

розроблення практичних рекомендацій щодо бойової підготовки як окремих військовослужбовців як військових професіоналів і військових підрозділів як бойових команд у різних умовах і підвищення їх результативності та

ефективності психологічними засобами та методиками;

психологічне забезпечення процесів керування військовослужбовцями як військовими професіоналами і військовими підрозділами як бойовими командами, їх навчання, виховання, формування, розвиток, вдосконалення та психологічна підготовка;

пошук психологічних засобів об'єктивного діагностування психічних потенціалів військовослужбовців і соціально-психологічних явищ військових підрозділів і частин та їх оптимального врахування в управлінні ними, особливо за бойових обставин;

дослідження закономірностей, видів, напрямів, принципів, змісту та методів психологічної підготовки військовослужбовців і військових підрозділів і частин різних видів і родів військ;

напрацювання психологічних основ забезпечення високої бойової готовності військовослужбовців, військових підрозділів і частин;

визначення психологічних засобів попередження міжособистісних і внутрішньоособистісних конфліктів, нестатутних взаємовідносин між військовослужбовцями і порушень військової дисципліни в військових підрозділах і частинах;

психологічне забезпечення мобілізації та активізації особового складу на успішне розв'язання навчальних, навчально-бойових і найголовніше – бойових завдань;

формування у майбутніх офіцерів психологічної компетентності як суб'єктів військового управління та її розвиток і вдосконалення;

розроблення психологічних методик і засобів відновлення психічної стійкості військовослужбовців й усунення наслідків впливу на них негативних психічних явищ;

забезпечення ефективного функціонування психологічної служби у військових підрозділах і частинах;

забезпечення надійного психологічного захисту своїх військ і населення від психологічних операцій противника;

обґрунтування ефективних методик і засобів психологічного впливу на війська і населення противника;

системна робота зі військовослужбовцями, які мають бойові психічні травми тощо.

Вузловими розділами військової психології, які мають першочергове значення для практичної роботи офіцерів, а також для розвитку різних галузей цієї науки, є такі:

загальна військова психологія (методологічний і теоретичний її розділи);

психологія особистості військовослужбовця як військового професіонала, яка розкриває закономірності його розвитку та вдосконалення як військового професіонала та члена бойової команди;

психологія військового підрозділу як малої військово-соціальної групи та бойової команди, що досліджує динаміку його формування, розвитку, вдосконалення;

військово-соціальна психологія, яка досліджує особистість військовослужбовця в системі соціальних взаємовідносин із товаришами по службі й вивчає соціально-психологічні явища в військових підрозділах як в малих соціальних групах і в бойових командах у військово-соціальному середовищі;

психологія військово-професійної діяльності, яка розкриває психологічні аспекти бойової підготовки, бойової діяльності військовослужбовців і військових підрозділів, особливо – в бойових умовах;

психологія військово-професійного добору;

військово-інженерна психологія тощо.

Отже, військова психологія як галузь професійної психології та психологічна науково-прикладна наука покликана озброїти психологічними знаннями офіцерів, які на основі їх застосування на практиці, мають, з одного боку, забезпечувати бойову готовність військових підрозділів і частин як бойових команд, а з іншого – успішно виконувати навчальні, навчально-бойові та найголовніше – бойові завдання згідно з їх призначенням.

ТЕСТИ ТА ЗАВДАННЯ ДЛЯ САМОКОНТРОЛЮ

Із запропонованих відповідей оберіть правильну чи правильні та обґрунтуйте власну відповідь. Перевірте правильність своїх відповідей шляхом звернення до останніх сторінок підручника. Не поспішайте обирати відповідь, а спочатку проаналізуйте уважно всі варіанти відповіді. Одне слово, вжите недоречно, може істотно змінити зміст відповіді.

2-1. Зробіть наукове обґрунтування основних умов становлення психіки людини як особистості.

Основними умовами становлення психіки людини як особистості є:

по-перше, людське суспільство;

по-друге, активна діяльність (гра, навчальна діяльність, трудова діяльність);

по-третє, розвиток мови, абстрактного теоретичного мислення й свідомості;

по-четверте, високоорганізовані, нормально функціонуючі мозок та нервова система.

2-2. Яка з нижчеперелічених форм прояву психіки людини є “зайвою”:

а) психічні процеси;

б) психічні стани;

в) психічні властивості;

г) психічні утворення;

д) емоційні процеси?

2-3. Зробіть психологічний аналіз основних функцій психіки військовослужбовця як військового професіонала та члена бойової команди:

а) когнітивна;

б) комунікативна;

в) регулятивна.

2-4. Автоконтрольний блок:

Психічні стани військовослужбовців характеризують динаміку , яка істотно впливає на та особистості (наприклад, тривожність, апатія, схвильованість, стрес, напруженість, несміливість, емпатія тощо).	– функціонування психіки – тимчасову поведінку – діяльність
---	---

2-5. Який з нижчеперелічених предметів військової психології є “зайвим”?

а) психіка особистості військовослужбовця;

б) психологія людини;

в) психологія малої військово-соціальної групи в військовому середовищі;

г) психологія військово-професійної діяльності.

2-6. Автоконтрольний блок:

Психічні властивості – це індивідуально-..... людини, за допомогою яких визначають її, діяльності. До психічних властивостей належать спрямованість,, здібності.	– темперамент – характер – психічні особливості – тип, характер вчинків і мотиви
--	---

2-7. *Визначте сутність людської свідомості та її структуру. Яким чином взаємодіють свідомість і підсвідомість людини?*

2-8. *Чому військову психологію визначають науково-прикладною психологічною наукою?*

2-9. *Автоконтрольний блок*

Військова психологія – це....., яка вивчає функціонування і психічних явищ як малих соціальних груп за умов військової діяльності та бою	– закономірності – прикладної психології – військових підрозділів – психіки воїна
--	--

Література

1. Барабанщиков А. В., Платонов К. К., Феденко Н. Ф. К истории советской военной психологии. *Вопросы психологии*. 1967. №6.
2. Будаков В. В. Честь имею: геополитик Снесарев: на полях войны и мира. Воронеж : ВГУ, 2011. 494 с.
3. Головин Н. Н. Исследование боя. Исследование деятельности и свойств человека как бойца. СПб.: Экономическая типо-лит., 1907. 192 с.
4. Дмитриевский А. Воспитание воинов может быть только в стыде наказания, а не в страхе наказания. *Военный сборник*. 1913. № 10. С. 93-102.
5. Дмитриевский А. М. В порядке ли основы воспитания корпуса офицеров? *Военный мир*. 1914. Т. 1. С. 51-65.
6. Дмитриевский А. Из военной психологии. *Военный сборник*. 1915. №3. С. 155-162.
7. Дмитриевский А. О воспитании солдат (Руководство для унтер-офицеров). Тифлис, 1917. 105 с.
8. Дмитриевский А. Пренебрежение к науке о душе (психологии). *Военный сборник*. 1913. № 2. С. 147-155.
9. Драгомиров М. И. Избранные труды. Вопросы воспитания и обучения войск. М. : Воениздат, 1956. 686 с.
10. Дьяченко М. И. Психологическая подготовка к боевым действиям в условиях современной войны. М. : ВПА, 1966. 68 с.
11. Зыков А. С. Как и чем управляются люди. Спб., 1898. 190 с.
12. Егоров Т. Г. Психология : учеб. пособие для воен. учеб. заведений / д-р пед. наук проф. полк. Т. Г. Егоров ; Воен. пед. ин-т Советской Армии. М. : Воен. изд-во, 1952. 207 с.
13. Егоров Т. Г. Психология : учеб. пособие для воен. учеб. заведений / Проф. Т. Г. Егоров. 2-е изд., доп. М. : Воениздат, 1955. 264 с.
14. Измествьев П. И. Из области военной психологии. 2-е изд. Варшава, 1907. 137 с.
<https://www.rusempire.ru/rossijskaya-imperiva/o-dolge-i-chesti-voinskoj-v-rossijskoj-armii/373-izmestev.html>
15. Измествьев П. И. Очерки по военной психологии : Некоторые основы тактики и военного воспитания. Петроград : Воен. изд-во Петрогр. воен. окр., 1923. 115 с.
16. Корф Н. А. О воспитании воли военачальников. *Общество ревнителей военных знаний*. 1906. Кн. 1. С. 1-47.

17. Коупленд Н. Психология и солдат / Пер. с англ. А. Т. Сапронова и В. М. Катеринича. 2-е изд. М. : Воениздат, 1991. 96 с.
18. Луков Г. Д. Очерки по вопросам обучения и воспитания советских воинов. М. : ВВПИ им. М. И. Калинина, 1956. 266 с.
19. Луков Г. Д., Платоно К. К. Психология. М. : Военное издательство Министерства обороны СССР, 1964. 344 с.
20. Луков Г. Д. Психология: Очерки по вопросам обучения и воспитания советских воинов. М. : Воениздат, 1960. 256 с.
21. Макаров С. О. Рассуждения по вопросам морской тактики : редкая книга. 3-е изд. М. : б. м., 1943. 516 с.
22. Маслов А. Н. Анализ нравственных сил бойца. СПб., 1906. 67 с.
23. Наполеон Бонапарт I. Избранные произведения. М. : Воениздат, 1956. 778 с.
24. Развитие психологии в годы Великой Отечественной войны 1941-1945 гг. https://www.sgu.ru/sites/default/files/textdocsfiles/2020/04/29/1_yashina_i_mnacakanvan.pdf
25. Резанов А. С. Армия и толпа. Опыт военной психологии. Варшава, 1910. 103 с.
26. Смирнов А. А. Советские психологи в годы Великой Отечественной войны. *Вопросы психологии*. 1975. № 4. С. 124-126.
27. Смирнов А. А. Советские психологи – обороне. Родины в годы Великой Отечественной войны. *Вопросы психологии*. 1975. № 2. С. 13-30.
28. Таланкин А. А. Военная психология и вопросы военно-политического воспитания. Москва ; Ленинград : Гос. изд-во Отд. воен. литературы, 1929. 104 с.
29. Теплов Б. М. Ум полководца. М. : Педагогика, 1990. 208 с.
30. Ухач-Огорович Н.А. Военная психология. Киев, 1911. 283 с.
31. Шумков Г. Влияние артиллерийского огня на психику. *Военный сборник*. 1914. № 5. С. 67-80.
32. Шумков Г. Душевное состояние воинов в ожидании боя. *Военный сборник*. 1913. № 5. С. 99-106.
33. Шумков Г. Е. Душевное состояние воинов после боя. *Военный сборник*. 1914. № 11. С. 103-126.
34. Шумков Г. Е. Психика бойцов во время сражений / Д-р Г. Е. Шумков. Санкт-Петербург : [б. и.], 1909. 51 с.
35. Шумков Г. Е. Рассказы и наблюдения из настоящей Русско-японской войны (военно-психологические этюды). Киев : Лито-типография Товарищества И. Н. Кушнерев и К^о, 1905. 60 с.
36. Шумков Г. Тезисы по вопросу о военной психологии. *Русский инвалид*. 1909. №227.
37. Шумков Г. Что такое военная психология? *Русский инвалид*. 1910. №268.
38. Хаханьян Г. Д Основы военной психологии / со вступ. ст. Ю.П. Фролова. М. : Гос. изд-во, Отд. военной лит., 1929. 320 с.
39. Ягупов В. В. Альбом схем із військової і загальної психології : навч.-метод. посіб. К. : Київський військовий інститут управління та зв'язку, 1997. 109 с.
40. Ягупов В. В. Военная психология и педагогика : альбом наглядных пособий. К. : Киевский военный институт управления и связи, 1994. 60 с.
41. Ягупов В. В. Військова і соціальна психологія : навч. посіб. К. : КВІУЗ, 1998. 368 с.
42. Ягупов В. В. Військова і соціальна психологія : навч. посіб. Вид. 2-е, доп. і переробл. К. : ВПЦ “Київський університет”, 2000. 522 с.
43. Ягупов В. В. Військова психологія : підручник. К. : Тандем, 2004. 656 с.
44. Ягупов В.В. Морально-психологічне забезпечення : курс лекцій. К. : ВПЦ “Київський університет”, 2002. 349 с.

Розділ II. ОСОБИСТІСТЬ ВІЙСЬКОВОСЛУЖБОВЦЯ ЯК ВІЙСЬКОВОГО ПРОФЕСІОНАЛА ТА ЛІДЕРА Й МЕТОДИ ЙОГО ДОСЛІДЖЕННЯ

Глава 3. ПСИХОЛОГІЯ ОСОБИСТІСТІ ВІЙСЬКОВОСЛУЖБОВЦЯ ЯК ВІЙСЬКОВОГО ПРОФЕСІОНАЛА ТА ЛІДЕРА

3.1. Загальна характеристика особистості

Проблема особистості – одна з центральних у психологічній науці, оскільки формування та розвиток особистості військовослужбовця як військового професіонала та лідера та її діагностування, визначення найбільш ефективних напрямків психологічного та виховного впливу на неї неможливі без знання структури особистості та її формування, а також закономірностей її розвитку і самовдосконалення в військово-професійній діяльності. Водночас особистість досліджують багато інших наук – філософія, соціологія, педагогіка, етика тощо. Але кожна наука її досліджує на основі врахування свого предмету дослідження. Тільки психологічна наука досліджує внутрішній психічний світ людини взагалі та як соціальної істоти – соціального суб'єкта, професійної – як професійного суб'єкта, зокрема.

У психологічній науці не існує, на жаль, загальноприйнятого визначення природи особистості. Виділяють два етапи наукового дослідження проблеми особистості:

перший – з кінця XIX до сер. XX ст.: сформульовані фундаментальні положення про особистість, закладені основні напрями її психологічних досліджень;

другий – розпочався у 2-й пол. XX ст.: продовження розв'язання методологічних, теоретичних і частково прикладних проблем психології особистості.

3.1.1. Основні теорії особистості в зарубіжній психології

У зарубіжній психології популярні теорії особистості В. Джемса (1842–1910), В. Дільтея (1833–1911), Е. Шпрангера (1882–1963), З. Фройда (1856–1939), К.Г. Юнга (1875–1961), А. Адлера (1870–1937), Е. Фромма (1900–1980), Е. Еріксона (1902–1994), К. Роджерса (1900–1990), Г. Олпорта (1887–1967), А. Маслоу (1907–1970), Е. Дюркгейма (1858–1917), П. Жане (1859–1947), В. Франкла (1905–1997). Стисло охарактеризуємо їх погляди щодо розуміння особистості та її сутності.

Теорія особистості Вільяма Джемса (1842–1910). Видатний американський психолог досліджував особистість у межах власної концепції свідомості, центральним поняттям якої є “потік свідомості”¹.

На думку науковця, у самосвідомості можна виділити два аспекти – “емпіричне Я” і “чисте Я”, або відповідно об'єкт (те, що пізнається) і суб'єкт (те, що пізнає). “Емпіричне Я” включає особистість людини як загальну суму всього того, що вона може назвати своїм. Аналіз особистості у цьому аспекті має включати такі аспекти:

¹ James W. Psychology: Briefer Course. N.Y. : H.Holt & Co, 1893. 553 p.

а) складові елементи: фізична, соціальна та духовна особистість;

б) почуття та емоції, викликані цими елементами;

в) дії, що спричинені цими елементами.

Фізична особистість складається з тілесної організації, одягу, батька й матері, жінки та дітей. Вона також включає “домашню оселю”, власність людини, продукти її діяльності тощо. Соціальна – зумовлена належністю людини до людського роду і визнанням цього іншими людьми. Духовна – об’єднує стани свідомості, конкретні духовні здатності та якості людини. Ці три рівні особистості складають її ієрархію: на нижчому рівні перебуває фізична особистість, вгорі – духовна, а різні види матеріальних і соціальних особистостей – у проміжку між ними.

Почуття і емоції характеризують особистість з боку її самооцінки, основними видами якої є самовдоволення і невдоволення собою. На думку науковця, характеристика особистості також включає піклування про себе і самозбереження.

“Чисте Я” – це суб’єкт, який мислить, дух, душа, самі думки.

Теорія особистості Вільгельма Дільтея і Едуарда Шпрангера. Ці два науковця є засновниками “описової психології”, яка була протиставлена “безособистісній психології”. Згідно зі В. Дільтеєм, психіку людини не можна досліджувати експериментальними методами, а можна лише її розуміти. У зв’язку з цим завданням психологічної науки є розкриття смислового й душевного життя особистості та її ціннісних орієнтацій. Продовжувач Дільтея Е. Шпрангер вважає, що така психологія має базуватися на таких засадах:

а) психічне розвивається з психічного;

б) психічне розвивається до інтуїтивного розуміння “модулів дійсності життя”;

в) причини розвитку особистості та її структура залежать від духовних цінностей суспільства.

У зв’язку з цим найголовніше в особистості – це її ціннісна орієнтація, що являє собою духовне начало і визначає її світобачення.

Едуард Шпрангер виділив шість типів пізнання світу, шість “форм життя” і відповідних їм типів людини:

теоретична (тягнеться до пізнання закономірностей світу, взаємин між людьми);

економічна (шукає користь у пізнанні);

естетична (сприймає довкілля в гармонії або дисгармонії, намагається пізнати світ через естетичні враження);

соціальна (намагається знайти себе в іншій людині, жити заради інших);

політична (прагне до адміністративної влади, що відповідають її вищим духовним вимогам і цінностям);

релігійна (намагається знайти сенс життя, начала всіх начал життя, вищу духовну силу – Бога).

Особистість у фрейдизмі та неофрейдизмі. Суттєвий вклад у дослідження особистості був здійснений *Зігмундом Фройдом* (1856–1939), який виділяв дві основні природжені інстинктивні потреби людини, що визначають її психічну діяльність. Це – лібідозна (інстинкт самозбереження, прагнення до життя, любов і сексуальний потяг) та агресивна (потяг до руйнування, смерті, війни) потреби, задоволення яких стикається з опором з боку суспільства. У зв’язку з цим вони витискуються і створюють сферу “несвідомого”. Однак інстинктивні потреби все ж прориваються і

виявляються, на його думку, у формі певних символів¹.

Відповідно, за З.Фройдом, *структуру особистості* утворюють три основні компоненти:

“Воно” (витиснені несвідомі інстинкти);

“Я” (підпорядковується як несвідомим інстинктам, так і нормам і вимогам дійсності);

“Над-Я” (сукупність моральних норм суспільства, які виконують роль цензора).

“Я” перебуває у конфлікті, оскільки вимоги “Воно” і “Над-Я” несумісні.

Теорія особистості З. Фрейда є біологізованою. Але нас цікавлять позитивні аспекти його теорії. Це положення про складність і багатоплановість структури особистості та її психіки, природи свідомого і несвідомого в поведінці та діяльності. Найголовніше те, до вчений акцентував увагу на нових психічних явищах особистості, на які слід звернути увагу та досліджувати.

Недоліки теорії особистості З. Фрейда намагалися подолати *неоФройдисти*, серед яких особливо слід виділити К.Г. Юнга, А. Адлера, К. Горні, Е. Фромма, Е. Еріксона. Вони зробили суттєвий внесок розуміння складної природи особистості.

Карл Густав Юнг (1875–1961) – швейцарський психолог, засновник аналітичної психології – відмежувався від поглядів З. Фрейда на *пансексуалізм* як на головну рушійну силу поведінки людини. За К.Г. Юнгом *психіка людини складається з трьох рівнів*: свідомості, особистого несвідомого і колективного несвідомого. Останній рівень відіграє у структурі особистості вирішальну роль та утворюється зі слідів пам’яті, що залишається від усього минулого людства, і впливає на особистість, визначає її поведінку з моменту народження. Колективне свідоме утворюється з різних рівнів, які визначаються загальнолюдською, національною та расовою спадщиною, та виявляється у вигляді архетипів – домінант, первородних образів, що проявляються в образах творчості, у сновидіннях.

Особисте несвідоме складається з переживань, що були колись свідомими, але потім стали забутими або витисненими із свідомості. За певних умов вони стають усвідомленими. Основними формами вияву особистого несвідомого є констеляція почуттів, думок і спогадів. Центральним архетипом як потенційного центра особистості у нього є архетип “самості”.

Він створив *два основні типи особистості*:

інтроверта (спрямованість людини на себе);

екстраверта (спрямованість людини на зовнішній світ).

У нього існують також додаткові типи особистості – інтуїтивний, мисленневий і емоційний. Тип особистості залежить, на його думку, від її природжених властивостей².

Альфред Адлер (1870–1937) – засновник індивідуальної психології – виступав проти біологізаторських поглядів щодо природи особистості З. Фрейда. За А. Адлером, основне в людині – “*суспільне почуття*” або “*почуття спільності*”, а не природжені інстинкти. На його думку, структура особистості як у З. Фрейда не може бути розчленована на три складові, а вона є єдиною. Рушійною силою розвитку особистості виступає її потяг до вищості, прагнення влади, самоутвердження. “*Суспільне почуття*” забезпечує людині почуття

¹ Фройд З. Вступ до психоаналізу. Переклад з німецької: Петро Тарашук. К.: Основи, 1998. 709 с.

² Юнг К. Психологические типы. М.: Академический Проект, 2016. 540 с.

вишості, формує цілісність особистості та її духовне здоров'я. Але А. Адлер взаємозв'язок між індивідом і суспільством представив у спрощеній, надмірно механістичній формі, не з'ясував усі взаємозв'язки та взаємовпливи¹.

Карен Горні (1885–1952) також заперечувала основні положення теорії особистості З. Фрейда. Суть людини К. Горні вбачала у *природженому почутті неспокою*, яке породжує бажання його позбавитися. На її думку, це бажання лежить в основі мотивації вчинків людини. У зв'язку з цим нею керують дві головні тенденції: потяг до безпеки та до задоволення своїх бажань. Ці тенденції поведінки часто суперечать одна одній і тоді може виникнути невротичний конфлікт. Намагання його подолати формує *стратегію її поведінки*:

потяг до людей;

намагання віддалитися від них;

прагнення діяти проти них^{2, 3}.

Ці стратегії поведінки виступають, з одного боку, передумовою “споконвічного конфлікту”, а з іншого – захисними механізмами. Останні виникають як реакція на страх і виявляються у вигляді втечі, наркотизації, придушення чи раціоналізації.

Ці прийоми психічного захисту породжують чотири “*великі неврози*” нашого часу:

невроз прив'язаності;

невроз влади;

невроз покори;

невроз ізоляції.

Але в А. Адлера залишилися не розв'язаними основні суперечності фрейдизму, зокрема, антагонізм природного і соціального, фатальність існування природженого потягу людини до безпеки.

Еріх Фромм (1900–1980) представив найбільш “соціалізований” варіант неофрейдизму щодо природи особистості у своїй *теорії відчуження*. Він теорію відчуження людини К. Маркса у суспільно-економічному плані поширив на психічну природу особистості. Людина в умовах науково-технічної революції втрачає, на його думку, зв'язки зі світом, з іншими людьми, з товаришами по праці, по навчальній діяльності. Таким чином виникає відчуження людини, яке Е. Фромм визначав як “*негативну свободу*”, тобто людина стає “вільною від усього” і тому, відповідно, відчуженою. Цей стан її пригнічує і породжує невротизм. Вона потерпає під тягарем свободи, вона не хоче бути “вільною”, намагається до різноманітних контактів зі соціальним оточенням. Але це не завжди їй вдається. Через це люди стають, на його думку, самотніми⁴.

Для подолання відчуженості Е. Фромм пропонував формувати у людей гуманістичні цінності, в основі яких має бути почуття любові. Потреба до любові має, на його думку, два типи – любов до себе і любов до інших людей. Отже, відчуження губить людину, породжує неврози, а любов сприяє її

¹ Адлер А. Практика и теория индивидуальной психологии. М. : Акад. проект, 2015. 240 с.

² Хорни К. Собрание сочинений в 3-х т. М. : Смысл, 1997. Т. 3. Невроз и развитие личности. С. 6-235.

³ Хорни Карен. Невроз и личностный рост. Борьба за самореализацию : пер. с англ. СПб. : Б&К: Вост.-Европ. ин-т Психоанализа, 2000. 315 с.

⁴ Фромм Эрих. Душа человека. Перевод с нем. В. А. Закс, Э. М. Телятникова; перевод с англ. Т. В. Панфилова, Т. И. Перепелова. М. : Республика, 1992. 430 с.

оздоровленню. Таким чином Е. Фромм спромігся подолати фаталізм у поведінці людини та підмінив соціальні явища психологічними.

Ерік Еріксон (1902–1994) – автор *епігенетичної теорії розвитку особистості* – проголосив, що розвиток особистості детерміновано соціальним оточенням, а не хімічними та біологічними чинниками. Між особистістю і суспільством немає, на його думку, антагонізму. Він висунув положення про “ідентичність особистості” як центральну властивість людини, що сигналізує їй про незрівняний зв’язок зі соціальним середовищем. Ідентичність особистості виявляється у центрованості людини на себе, в її ототожненні зі соціальною групою та оточенням, у визначенні цінності людини та її соціальної ролі.

Розвиток особистості, за Е. Еріксоном, проходить сім стадій¹:

на першій стадії відбувається задоволення оральних потреб людини, формування довіри через матір;

на другій – дозрівання м’язово-рухового апарату, що приводить до почуття впевненості, самостійності;

на третій – становлення юнацтва, знаходження цілей і вміння планувати;

на четвертій – формування рефлексивності, виникнення сумнівів щодо власного життя у суспільстві;

на п’ятому і шостому – становлення особистості, формування стійких інтересів, реалізація основних життєвих намірів;

на сьомому – або досягнення неповторності особистості, або приречення на безвихідь.

Цінність цієї теорії полягає у тому, що вона вперше висунула проблему ролі генетичного чинника у становленні особистості.

Таким чином, по-перше, *основною властивістю неофрейдизму* є намагання соціологізувати біологізаторську концепцію особистості З. Фрейда; по-друге, заслугою неофрейдизму є підняття та актуалізація фундаментальних проблем дослідження природи особистості, наприклад, її внутрішньої структури, механізмів формування і функціонування, ролі свідомого і несвідомого у житті особистості, механізмів її психічного захисту тощо.

Суттєву роль у дослідженні проблеми особистості зробили *гуманістичні теорії*. Засновником гуманістичної психології є американський дослідник *Карл Роджерс* (1902–1987). Центральною ланкою особистості є, на його думку, *самооцінка, уявлення людини про себе, “Я-концепція”*, що породжується у взаємодії з іншими людьми. Здатність особистості до гнучкого самооцінювання, вміння під тиском досвіду переоцінювати систему цінностей є, за К. Роджерсом, важливими умовами психічної її цілісності та психічного здоров’я. Його заслугою є те, що самосвідомість і самооцінка як складні психічні явища та функції у розвитку особистості та її поведінці стали предметом подальших психологічних досліджень².

Інший представник американської гуманістичної психології *Гордон Олпорт* (1897–1967) вважав *особистість відкритою системою*, тобто її розвиток завжди відбувається у взаємодії з іншими людьми. Під особистістю він розумів динамічну організацію особливих мотиваційних систем, звичок, настанов та особистісних рис людини, яка визначає унікальність її взаємодії зі середовищем. Але у цій взаємодії немає рівноваги між особистістю і середовищем, тому вона має постійно встановлювати нові стосунки та

¹ Erikson Erik. *Childhood and Society*. 2nd ed. New York : Norton, 1963. 445 p.

² Rogers C. *On Becoming a Person: A Therapists View of Psychotherapy*. Boston, 1961.

розвивати наявні. У зв'язку з цим постійний розвиток особистості є основною формою її існування. Провідну роль в її розвитку мають соціальні відносини, які "відв'язують" від біологічних потреб.

Важливим механізмом розвитку особистості є, за Г. Олпортом, мотиви поведінки, які актуальні в певний час. Кожна людина народжується з певною сукупністю "рис-мотивів", які протягом життя підлягають трансформації та змінам. Існують два класи "рис-мотивів" – основні та інструментальні. Основні стимулюють поведінку особистості, а інструментальні її формують. Основні "рис-мотиви" переплітаються з інструментальними, що сприяє формуванню особистості.

Особистість людини, за Г. Олпортом, характеризується конкретною системою "рис-мотивів", яка визначає її поведінку і діяльність.

Наприклад, здоровій особистості притаманні такі риси:

- активна позиція щодо дійсності;
- доступність досвіду для свідомості;
- самопізнання; здатність до абстракції;
- постійний процес індивідуалізації;
- функціональна автономія рис;
- стійкість до фрустрації;
- невротичній особистості властиві такі риси:
- пасивна позиція до світу;
- застосування різних прийомів і способів психологічного захисту;
- викривлення істинного стану речей;
- обмеженість мислення;
- "заклякність" розвитку¹.

Абрагам Маслоу (1907–1970) головною характеристикою особистості вважав *потяг до самоактуалізації, самовираження, а також розкриття потенцій до творчості та любові*, в основі яких лежить її гуманістична потреба приносити людям добро. Ядро особистості утворюють, на його думку, гуманістичні потреби в добрі, моральності, доброзичливості, з якими людина народжується і які вона здатна реалізовувати в певних умовах. Однак ці потреби в самоактуалізації реалізуються лише за умови задоволення інших потреб і передусім фізіологічних (рис. 3.1).



Рис. 3.1. Піраміда Маслоу

Він створив ієрархію потреб людини (так звану піраміду Маслоу):

- 1) фізіологічні потреби;
- 2) потреби в безпеці;
- 3) потреби в любові й прихильності;
- 4) потреби у визнанні та оцінці;
- 5) потреби в самоактуалізації.

Особистості, які досягли самоактуалізації, характеризуються, на його думку, невимушеністю у поведінці, діловою спрямованістю, вибірковістю, глибиною і демократизмом у стосунках і взаєминах, незалежністю. Але, самоактуалізації

¹ Олпорт Г. Становлення Личности. Избранные труды / Под общ. ред. Л. А. Леонтьева. М. : Смысл, 2002. 465 с.

досягає, на його переконання, лише невелика кількість людей, які являють собою особистості¹; ².

Представники французької соціологічної школи *Еміль Дюркгейм* (1858–1917) і *П'єр Жане* (1859–1947) внесли суттєвий вклад у дослідження природи особистості.

Наприклад, *Е. Дюркгейм* висунув положення про її біосоціальну природу: психічні процеси людини біологічно зумовлені, але визначаються суспільством. На його думку, “колективна свідомість” (сукупність думок, знань чи явищ духовного життя) формує психіку людини від народження. Ці положення є суттєвим вкладом у розуміння соціобіологічної природи особистості³; ⁴.

П. Жане є автором “психології образу дій”, за якою психічні явища формують дії людини. Мислення і почуття здійснюють регуляцію її дій і поведінки. Розвиток психіки людини відбувається в процесі співпраці з іншими людьми, а основним соціально-психологічним механізмом такого розвитку є спілкування. Основа розвитку психічних функцій особистості знаходиться, на її думку, в різних видах її професійної діяльності.

Вона виокремлювала *сім рівнів поведінки людини*:

рефлекторні акти;

відкладені перцептивні дії;

елементарні соціальні акти;

елементарні інтелектуальні акти;

маніпулювання різними об'єктами, що веде до формування інтелектуальних потреб;

розумова діяльність;

творча, трудова діяльність.

Вона здатність до саморегуляції, до опосередкованості своєї поведінки вважала найвищим критерієм оцінювання розвиненості особистості⁵.

Віктор Франкл (1905–1997) вважав, що рушійною силою поведінки людини та розвитку особистості є *пошук Логосу*, тобто *сенсу життя*, що має здійснюватися конкретною людиною за її власною потребою. Людина має швидше знайти цей сенс, а не його вибирати. Якщо потяг до сенсу життя не може задовольнятися може виникнути нусогенний невроз, що пов'язано з духовним ядром особистості. Такі неврози потребують спеціальної *логотерапії*, тобто такої терапії, яка вносить у людське існування духовний аспект.

Логотерапія спрямована, на його думку, на допомогу пацієнтові у пошуку сенсу свого життя та в його реалізації, в актуалізації цінностей, а не в простому задоволенні потягів і біологічних інстинктів. Логотерапевт має допомогти пацієнтові знайти не абстрактний сенс життя, а специфічний для конкретної особистості в даний момент часу, бо вона має своє призначення і своє місце у житті, і, відповідно, кожна людина має їх знайти й реалізувати.

У зв'язку з цим головний принцип логотерапії полягає у твердженні, що сутність

¹ Dr. Abraham Maslow, Founder Of Humanistic Psychology, Dies". *The New York Times*. June 10, 1970.

² Маслоу А. Мотивация и личность/Пер. А.М.Татльбаевой. СПб.: Евразия, 1999. 484 с.

³ Дюркгейм Э. Моральное воспитание (Лекции 2-7) (начало) (вступит. ст. и пер. с франц. А.Б. Гофмана). *Личность. Культура. Общество*. 2018. Т. 20. № 3–4 (99-100). С. 68-88. DOI 10.30936/1606-951X-2018-20-3/4-68-88.

⁴ Lukes S. Emile Durkheim. His Life and Work. A Historical and Critical Study. *Harmondsworth*, 1977. P. 20–21.

⁵ Жане П. Психологическая эволюция личности / Пер. с фр. Н.Ю. Федунинной. М.: Академ Проект 2010. 399 с.

особистості полягає в розумінні й реалізації сенсу життя, а не отриманні задоволення або уникненні болю. Він також має допомогти пацієнтові у таких проблемних питаннях:

усвідомлювати можливість йти на страждання для реалізації сенсу життя;

обумовленість життя особистості та реалізації нею сенсу життя як зовнішніми, так і внутрішніми обставинами;

можливість і необхідність переборення самого себе, зовнішніх обставин для реалізації сенсу життя¹.

3.1.2. Основні вітчизняні теорії особистості

Великий внесок дослідження природи особистості та обґрунтування її методологічних і теоретичних засад зробила вітчизняна психологічна наука.

Основні теорії особистості у вітчизняній психологічній науці такі:

типологія особистостей *О. Ф. Лазурського* (1874–1917);

культурно-історична теорія особистості *Л. С. Виготського* (1896–1934);

теорія особистості *С. Л. Рубінштейна* (1889–1960);

діяльнісна теорія особистості *О. М. Леонтьєва* (1903–1979);

теорія особистості *Б. Г. Ананьєва* (1907–1972);

концепція особистості *Г. С. Костюка* (1899–1982).

Вітчизняна психологічна наука використовує такі загальні поняття щодо характеристики людини: “індивід”, “особистість”, “індивідуальність”, “суб’єкт”.

Поняття “*individ*” – це біологічне визначення людини як представника виду *homo sapiens*, в якому зафіксовано факт її належності до людського роду. Саме тому індивідом називають будь-яку людину з притаманними лише їй природними біологічними якостями, характеристиками та властивостями. Отже, кожна людина, доросла або немовля, здорова чи хвора, незалежно від її якостей є індивідом – біологічною істотою людського роду.

Дитина, розпочинаючи спілкування з ровесниками та дорослими в процесі активної ігрової та навчальної діяльності, стає соціальною істотою – особистістю. Особистість – категорія соціальна. Таким чином, якщо поняття “індивід” вказує на зв’язок людини з природою, то поняття “особистість” – на зв’язок людини зі суспільством та їх взаємозв’язок і взаємовплив, на набуття індивідом достатнього соціального досвіду, тобто його становлення соціальним суб’єктом – особистістю.

Слід наголошувати, що у вітчизняній психології немає однозначного чіткого визначення поняття “особистість”. Це пояснюється тим, що науковці особистість досліджують у таких різних аспектах: змістовому, функціональному, ролевому тощо.

Походження поняття “особистість” має свою історію, яка в загальній історії людства зазнала дивовижних пригод. Латинське слово “персона” початково мало значення маски, потім маска начебто “приросла” і стала відображати віддзеркалювати внутрішню сутність самої особи. Персона зійшла зі сцени й зробила крок у життя. У стародавньому Римі поняття “персона” означало “особу перед законом”. При цьому раб персони мати не міг, тобто особистістю не вважався. У нашій країні поняттям “особистість” називали маску, яку надівали скоморохи.

¹ Франкл В. Десять тезисов о личности. *Екзистенціальна традиція: філософія, психологія, психотерапія*. 2005. № 2. С. 4–13.

У психології є більш як 90 визначень особистості, що пояснюється її унікальністю. Напевно, серед населення нашої планети неможливо знайти двох однакових осіб, у тому числі й серед однайцевих близнюків. Але водночас особистість є поняття соціальне, воно виражає все, що є в людини надприродного, історичного – суспільного. Особистість не є вродженою, вона виникає в результаті культурного та соціального розвитку людини, – наголошував *Лев Виготський*. У більшості науковців є розуміння особистості як соціалізованого індивіда. Більш докладно розглянемо основні теорії особистості у вітчизняній психологічній науці.

Типологія особистостей Олександра Лазурського (1874–1917) – народився в місті Переяслав Полтавської губернії, яка здійснена ним на початку ХХ ст. і мала значний вплив на подальші дослідження особистості, хоча вона й є незакінченою. В основі запропонованої ним класифікації лежить принцип активного пристосування особистості до навколишнього середовища, яке містить не тільки речі, природу, людей, а й ідеї, духовні блага, моральні, релігійні та естетичні цінності.

На основі цього принципу він класифікував два основні розділи:

за психічним рівнем (нижчий, середній і вищий рівні);

за психічним змістом.

На основі цих критеріїв він виокремлював чисті, комбіновані, спотворені та перехідні типи особистостей¹.

Лев Виготський є творцем *культурно-історичної теорії розвитку психіки людини*, на основі якої виділяв *три основні закони розвитку особистості*².

Перший закон торкається розвитку та побудови вищих психічних функцій людини, які складають основне ядро особистості. Це закон переходу від безпосередніх, природних форм поведінки до опосередкованих, штучних, що виникають у процесі культурного розвитку психічних функцій людини.

Другий – стосується взаємин між вищими психічними функціями, які були колись реальними взаєминами між людьми. Колективні взаємини та форми поведінки у процесі розвитку людини стають засобом індивідуального пристосування, формами поведінки і мислення особистості. Вищі психічні функції людини виникають із колективних соціальних форм поведінки в конкретному соціумі.

Третій – це закон переходу функцій із зовнішнього у внутрішній план, тобто будь-яка психічна функція в процесі свого розвитку переходить із зовнішньої форми у внутрішню. Основним механізмом такого переходу в людині є інтеріоризація.

Основою особистості є, на його думку, її самосвідомість, що виникає саме в перехідний період підліткового віку. Центральним пунктом цього віку є усвідомлення дитиною себе як певну соціальну єдність – поведінка стає поведінкою для себе.

Сергій Рубінштейн писав, що особистістю є людина зі своєю позицією в житті, до якої вона дійшла в результаті великої свідомої роботи. Особистістю є лише та людина, яка ставиться певним чином до навколишнього світу, свідомо виражає це своє ставлення так, що воно проявляється в усій її сутності³, убрать страници.

Отже, особистість він обґрунтував у контексті своїх принципів

¹ Лазурский А.Ф. Классификация личностей. Избранные труды по психологии. М., 1997. С. 5–266.

² Zavershneva E.Iu., Osipov M.E. Primary Changes to the Version of “The Historical Meaning of the Crisis in Psychology” Published in the Collected Works of L.S. Vygotsky. *Journal of Russian and East European Psychology*, July–August 2012. Vol. 50, no.4. PP. 64–84.

³ Рубинштейн С.Л. Основы общей психологии. М.: Гос. уч.-пед. изд-во, 1940. 540 с.

детермінізму, а також єдності свідомості й діяльності. На його думку, особистість щодо психічних процесів виступає як взаємопов'язана сукупність внутрішніх умов, через які заломлюються всі зовнішні її дії. До цих внутрішніх умов належать психічні явища особистості – це психічні властивості та стани.

Рішучий вплив на *формування та розвиток особистості*, за С. Л. Рубінштейном, *мають такі чинники:*

історична зумовленість;

соціальне оточення, місце і роль людини в ньому;

змістовна й мотивована діяльність;

багатоплановий психічний світ і багаторівневий перебіг психічних процесів.

Він зазначав мотивацію як детермінацію поведінки людини взагалі: мотивація – це опосередкована процесом її відбиття суб'єктивна детермінація поведінки людини світом. Через свою мотивацію людина вплетена у контекст дійсності.

Він наголошував про “утворення в бутті суб'єктів – центрів перебудови буття”. Отже, будь-яка особистість включає в себе “Я” як суб'єкт діяльності, якому властиві мотиви свідомої діяльності. Суб'єктом є певна людина, яка розглядається в бутті й разом зі пізнанням буття суб'єкт її творить. Зміни у бутті ведуть до зміни суб'єкта як частини буття.

Активно підтримував цю позицію військовий психолог полковник авіації *Костянтин Платонов* (1906–1982) – народився у Харкові, який під особистістю розумів певну людину, яка є суб'єктом перетворення світу на основі його пізнання, переживання та ставлення до нього. Це його визначення можна сформулювати більш лаконічно: особистість – це людина як носій свідомості. При цьому свідомість розуміють не як пасивне знання про навколишній світ, а як активну психічну форму відображення реальної дійсності, властиву тільки особистості¹.

Олексій Леонтьєв (1903–1979) – оди з організаторів психологічної науки в Радянському Союзі – визначав особистість як цілісне утворення, відносно пізнім продуктом соціально-історичного розвитку людини та особливий рівень її онтогенетичної розвиненості як соціальної істоти, найвищим рівнем якої є становлення соціальним суб'єктом. Особистість виступає як результат інтеграції таких процесів, які забезпечують і супроводжують ставлення суб'єкта до об'єктивної дійсності та її суб'єктивне сприйняття. Ці ставлення передбачають сформованість свідомості та найголовніше – самосвідомості суб'єкта.

Реальною основою особистості, на його думку, є сукупність її ставлень до світу, що є суспільним за своєю суттю і реалізуються разом. Особистість характеризують ті психічні явища людини, які сприяють здійсненню її діяльності. Ієрархії діяльності утворюють ядро особистості.

О. М. Леонтьєв виокремлював *три основні параметри особистості:*

широта зв'язків зі світом;

ступінь їхньої ієрархізованості;

загальна структура^{2, 3}.

Власне, багатство різновидів діяльності та зв'язків індивіда зі соціумом породжує особистість. Ієрархія мотивів і діяльності особистості утворюють її ядро, визначають

¹ Платонов К. К. Психология личности. М. : Наука, 1986. 256 с.

² Леонтьев А. Н. Деятельность. Сознание. Личность. М. : Политиздат, 1975. 305 с.

³ Леонтьев А. Деятельность. Сознание. Личность. М. : Книга по Требованию, 2012. 130 с.

життєві настанови, ідеали, зміст діяльності та характеризують загальний “психологічний профіль” особистості. Психологічними підструктурами особистості є, за Олексієм Леонтьєвим, такі:

- темперамент;
- потреби і потяги;
- емоційні переживання й інтереси;
- навички та знання;
- моральні риси характеру та ін.

Борис Ананьєв (1907–1972) вважав особистість суспільним індивідом, об’єктом і суб’єктом історичного процесу розвитку людини. Він пропонував досліджувати зв’язок між інтеріндивідуальною структурою того соціального цілого – соціального, до якого належить особистість, та інтраіндивідуальною структурою самої особистості. Саме багатство і різноманітність зв’язків із соціальним оточенням визначає внутрішню (інтраіндивідуальну) структуру особистості, специфіку її психічного світу. Водночас, ця специфіка внутрішнього психічного світу визначає характер і зміст взаємин особистості із соціальним оточенням.

Інтраіндивідуальна структура особистості формується протягом життя, представляє цілісне утворення та певну “організацію” психічних властивостей особистості. На функціонування такого утворення мають вплив генетичні, функціональні, казуальні та інші чинники. У структурі особистості взаємодіють соціальні, соціально-психологічні та психофізіологічні характеристики людини. Вона будується за двома основними типами взаємозв’язків – субординаційним і координаційним, які забезпечують збереження цілісності особистості при її взаємодії із соціальним і природним середовищем.

Український психолог *Григорій Костюк* (1899–1982) розробив власну концепцію особистості, згідно з якою індивід стає суспільною істотою – особистістю в міру того, як у нього формуються свідомість і самосвідомість, утворюється система психічних властивостей, здатність брати участь у житті суспільства, виконувати соціальні функції.

Соціальна сутність особистості завжди реалізується, найого думку, через її суб’єктивний внутрішній світ. Психічна діяльність особистості відбувається шляхом інтеграції психічних процесів і властивостей та здійснюється за допомогою нейрофізіологічних механізмів. Між психічним і фізіологічним світом існують складні зв’язки, які взаємозумовлені, тобто, наприклад, характер перебігу фізіологічних процесів має безпосередній вплив на психічні процеси особистості та навпаки.

Григорій Костюк чітко розрізняв поняття “індивід” і “особистість”. Людина є, на його думку, індивідом на всіх етапах онтогенезу і за всіх умов, а особистістю стає і може перестати бути нею. Він слушно підкреслював єдність природного і суспільного, біологічного і соціального в житті особистості. На його думку, природне в розвитку особистості не усувається, а діє на всіх етапах життя особистості.

За *Григорієм Костюком*, структура особистості – це стійка і динамічна система психічних властивостей, яка безпосередньо зумовлена характером її діяльності. Ця

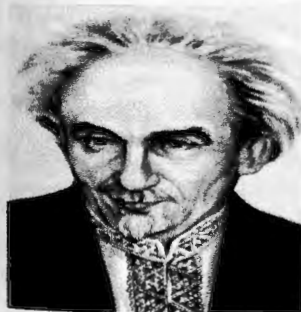

структура представляє ієрархічне утворення і включає такі складові:

- свідомість;
- самосвідомість;
- спрямованість;
- психічні процеси¹; ².

Таким чином, у вітчизняній психологічній науці під *особистістю* розуміють *соціально зумовлену систему психічних якостей і проявів індивіда, що розглядається з огляду на його найсуттєвіші соціально зумовлені властивості, якості, процеси, прояви, які визначають його поведінку і діяльність як соціального суб'єкта.*

Багатство особистості та її психологічна структура залежать від конкретних історичних, соціальних і культурних відносин у конкретному суспільстві, а також індивідуальних особливостей кожної особи як соціальної істоти – соціального суб'єкта. Вона безпосередньо формується, розвивається та влрскрнялюється в процесі участі людини в провідних видах діяльності – гри, навчальної діяльності та професійної діяльності, а також спілкування та міжособистісної взаємодії з іншими соціальними суб'єктами.

Можна виділити чотири наукові підходи в психологічній науці до розуміння *особистості*. Зокрема, такі:

- соціально-психологічний;
- індивідуально-психічний;
- діяльнісний;
- генетичний.

Головними психічними рисами особистості є такі:

ступінь сформованості провідних психічних властивостей та якостей людини як соціального суб'єкта, найголовніше свідомості, самосвідомості, оскільки без самосвідомості не може бути ніякої особистості;

включеність людини у систему суспільних відносин в соціумі для виконання певних соціальних ролей, наприклад, учня, студента, курсанта, офіцера тощо; свідома саморегуляція людиною своєю поведінкою, спілкуванням і діяльністю;

здатність особи нести усвідомлено відповідальність за свої дії, поведінку, діяльність та їх результати та ймовірні наслідки;

активність, що виражена в певній діяльності.

Співвідношення біологічного та соціального в особистості – наступна важлива проблема, щодо якої існують різні наукові погляди та підходи, як ми переконалися в процесі аналізу основних теорій особистості у західній і вітчизняній психологічних науках. На основі узагальнення їх поглядів можна виокремити такі тенденції:

1) особистість формує суспільство, біологічні особливості індивіда не мають на цей процес суттєвого впливу;

2) особистість визначають біологічні, спадкові чинники; ніяке суспільство не може змінити того, що в людину закладено її біологічною природою;

3) особистість є феноменом суспільного розвитку індивіда; складний процес

¹ Костюк Г. С. Учебно-воспитательный процесс и психическое развитие личности / Под ред. Л. М. Прокопиенко; ред. В. В. Андриевская, Г. А. Балл, А. Т. Губко, А. В. Проскура. М. : Сов. школа, 1989. 608 с.

² Рыбалка В. Григорий Костюк: психологическая теория личности. *Психология и общество*. 2002. № 1. С. 10–17.

формування та розвитку особистості зумовлений єдністю біологічного і соціального, але при провідній ролі соціального чинника. У цьому процесі біологічні чинники виступають як природні передумови, а соціальні – як рухома сила психічного розвитку людини, формування її особистості, становлення професійним суб'єктом, наприклад, офіцером.

Яку з наведених точок зору слід вважати правильною? Відповідь на це запитання дістанемо основні чин процесі з'ясування основних чинників формування особистості.

3.2. Основні чинники формування особистості

Психологи зазначають, що людина як біологічна істота народжується один раз, але як особистість – двічі. Уперше тоді, коли дитина не усвідомлено починає говорити “Я”, відокремлює самого себе з оточення та протиставляє іншим людям, а також порівнює себе з іншими. Це приблизно відбувається біля трьох років. У зв'язку з цим говоримо про кризу трьох років у житті людини.

Друге народження особистості відбувається, коли у людини сформувався світогляд, власні моральні потреби та оцінки, провідні соціально значущі якості, властивості, риси та найголовніше цінності, які роблять її відносно стійкою від переконань інших та автономною соціальною істотою – соціальним суб'єктом. Це дає їй змогу свідомо керувати своєю поведінкою і діяльністю згідно зі своїми життєвими цінностями, переконаннями і моральними нормами, а також і нести відповідальність як за результати, так і за наслідки своїх дій і поведінки.

Які ж дії сприяють “другому народженню” особистості, тобто формуванню людини як особистості? На що слід звертати увагу офіцерові в роботі з військовослужбовцями, в наданні їм психологічної допомоги?

Першим чинником є *біологічний чи біологічна зумовленість формування та розвитку особистості* як біологічної істоти. За Петром Гальперінім – це будова головного мозку, що є передумовою формування індивіда як особистості.

Середня вага людського мозку складає 1360 г. Проте вага головного мозку є не єдиним індикатором розумових здібностей і здатностей людини, які зумовлені не лише його побудовою, а й діяльністю та її змістом. Межа ваги головного мозку, поза якою розумові здібності різко знижуються, становить для чоловіків 1000 г., а для жінок – 900 г. У людини вага головного мозку в 45-49 разів більше ніж вага спинного мозку.

Головний мозок один із найскладніших і найдивовижніших витворів природи на землі. Тільки у двох тварин мозок більший за людський – у слона й кита, але їхня загальна вага в багато разів більша від ваги людини. Найбільш суттєве значення має кора великих півкуль головного мозку, основну масу яких утворює біла речовина, з якої складаються провідні шляхи. Зверху великі півкулі вкриті тонким шаром нервових клітин завтовшки 2,5-3 мм і який називається корою великих півкуль.

Якщо б згладити всі борозни кори великих півкуль і розпрямити їх, розвернути на площині цієї звивини, то кора головного мозку людини зайняла б площу близько 2200 см², в орангутанга – лише 500 см², а в коня – трохи більше 300 см².

Кора великих півкуль людського мозку і за своєю будовою набагато складніша, ніж у будь-якої тварини. У складі кори великих півкуль розрізняють три види нейронів – пірамідні, зірчасті та веретеноподібні, які розташовуються у сім шарів.

Якщо в корі людського мозку нараховується 14-16 млрд. нервових клітин, то в корі мозку орангутанга – тільки близько 1 млрд. Наскільки величезна ця цифра, можна судити із того, що на перелік цих клітин (по клітині на секунду) людині знадобилося б п'ять століть. Кору великих півкуль за характером побудови й локалізації функцій розподіляють, за *К. Бродманом* (1868–1918) – німецького нейроанатома, на 52 поля або більш як на 200 полів, за *С. і О. Фогтами*.

За *Олександром Лурією*, мозок як саморегульовальна система складається з трьох основних блоків.

Перший – енергетичний – блок підтримує тонус, необхідний для нормальної роботи вищих відділів кори головного мозку. Він складається із систем верхніх відділів мозкового стовбура, сітчастої формації, а також утворення давньої кори.

Другий – забезпечує приймання, перероблення та зберігання інформації різної модальності. До нього входять задні відділи обох півкуль, тім'яні та потиличні відділи кори.

Третій – програмні дії та рухи, регуляцію активних процесів і порівняння ефекту дій із початковими намірами.

Всі три беруть участь у психічній діяльності людини, у регуляції поведінки. Порушення роботи одного з них призводить до порушень психічного функціонування людини.

Наприклад, ненормальна робота першого блоку здатна викликати нестійкість уваги, швидку виснаженість, сонливість, сильне занепокоєння тощо, порушення другого – спричиняє відхилення у прийомі та переробці інформації різної модальності, порушення третього – призводять, наприклад, до безглуздих повторів рухів, які не спрямовані заданою метою, тощо.

За даними *Григорія Костюка*, онтогенез людського організму визначається біологічною спадковістю, онтогенез особистості – соціальною спадковістю.

Сутність біологічного чинника полягає в тому, що він забезпечує генетичні передумови подальшого розвитку людини як соціальної істоти. Становлення людського організму відбувається за конкретною програмою, яка задана в його генотипі. Він визначає людський тип анатомо-фізіологічної структури організму, його морфологічні та фізіологічні ознаки, будову нервової системи, стать, характер дозрівання тощо. Генотип також визначає динамічності властивості нервових процесів, безумовно-рефлекторні мозкові зв'язки, з якими народжується дитина та які регулюють перші акти її поведінки. Найголовніше – це спадково зумовлені величезні можливості утворення нових потреб і форм поведінки нервової системи людини, тобто це її задатки, які слід актуалізувати для використання у поведінці, спілкуванні та діяльності. Вони реалізуються тільки в умовах суспільного життя.

Так, результати досліджень *Г. С. Костюка*, *О. Р. Лурії*, *Б. М. Теплової*, *В. Д. Небиліцина*, *М. Ю. Малкова* свідчать, що психічні властивості людей не можна безпосередньо і прямолінійно виводити з їхніх задатків. Вони є, за *Г.С. Костюком*, результат індивідуальної історії розвитку, зумовлений не тільки природними даними, а й суспільними обставинами, поведінкою і діяльністю самої дитини.

Таким чином, особистістю не народжуються, а стають в онтогенезі відносно пізно. При цьому особливо важливо, що поняття “особистість” має передусім соціальний зміст. У зв'язку з цим слід виділити такий чинник формування особистості, як *соціальний*. Тільки в суспільстві можливе формування особистості, за його межами це неможливо.

Для доказу цієї тези звернімося до історії. Діти джунглів (“Феральні люди”, інколи Мауглі) – людські діти, які з раннього віку жили поза контактом із людьми і практично не знавали турботи і любові з боку іншої людини, не мали досвіду соціальної поведінки і спілкування.

Такі діти, залишені батьками, виховуються тваринами або живуть в ізоляції. Феномен “Мауглі” (Homo Fergus) – синдром “дикого хлопчика”. Легенда про перевертнів, пов’язана із дітьми, що виховувалися з-поміж вовків та інших звірів і засвоїли їх поведінку, водночас втратили можливість нормально існувати серед людей. Назва «Мауглі» пішла від імені героя кількох оповідань *Джозефа Редьярда Кіплінга* із збірників “Книга Джунглів” і “Друга Книга Джунглів”, який виховувався тваринами. Феномен Мауглі був відомий і до Кіплінга. У середніх широтах покинуті діти інколи потрапляють під “опіку” домашніх тварин, у південних краях нерідкі випадки, коли дітей, коли дітей, що загубилися в лісі “брали на виховання” мавпи.

У стародавньому Римі, а також у Швеції, Литві, Бельгії, Угорщині, Німеччині, Ірландії, Франції були відомі випадки, коли немовлят людей вигодовували тварини. Таких випадків зареєстровано більш як більше ста. Такі факти у ХХ ст. були в Середній Азії та в Україні. Усі ці діти видавали нечленороздільні звуки, не вміли ходити на двох ногах, мали велику м’язову силу та енергію, швидко бігали, відмінно лазили й стрибали. Зір, слух і нюх у них були розвинені добре. Проте далеко не всі з них навіть після тривалого перебування в людському суспільстві навчилися говорити.

Наприклад, 1920 року в Індії доктор *Дж. Сінг* знайшов у вовчому лігвіщі разом із вовчятами двох дівчаток. Одній із вигляду було років 7-8, другій – два. Молодша незабаром померла, а старша, її звали Камалою, прожила близько 10 років. Увесь цей час доктор Дж. Сінг вів докладний щоденник спостережень за нею. Камала повзала, спираючись на руки та ступні. М’ясо їла тільки з підлоги, з рук не брала. Коли під час їжі до неї підходили, гарчала. Дівчинка добре бачила в темряві й боялася сильного світла, вогню і води, не давала себе помити. Вдень вона спала, сидючи в кутку обличчям до стіни, вночі вила. Одяг із себе зривала і навіть у холоднечу скидала ковдру.

Через два роки Камала хоч і погано, але навчилася стояти й через шість років – ходити, та бігала все ж так, як і раніше. Протягом чотирьох років вона вивчила тільки шість слів, а через сім років – 45. До цього часу дівчина залюбки вже перебувала в товаристві людей, стала боятися темряви й навчилася їсти руками, пити зі склянки тощо. У 17 років вона мала розумовий розвиток чотирирічної дитини.

У 1923 р. в Індії у лігві леопарда разом із двома його звірятками знайшли п’ятирічного хлопчика. Хвороба очей, а згодом повна сліпота неймовірно ускладнили його “олюднення”, і через три роки він загинув, так і не оволодівши мовою.

1956 року, знову в Індії, знайшли 9-річного хлопчика, який прожив 6-7 років у вовчій зграї. Рівень розумової розвиненості мав, як у 9-місячної дитини, і тільки після 4-ох років життя серед людей він вивчив кілька простих слів і команд.

Усі наведені випадки доводять, що фізично розвиваються діти однаково. Хоч би де не росла дитина, у неї у певний час прорізуються, а потім випадуть молочні зуби. Але психічні якості людини як соціальної істоти, наприклад, мовлення, без людського середовища не можуть розвиватись, і людина залишається тільки біологічною істотою.

Отже, головну роль у формуванні індивіда як особистості відіграє **соціальний чинник**, оскільки особистість є мірою соціальної сформованості та розвиненості людини в соціумі. А біологічний чинник є біологічною

підвалиною для формування особистості. У той же час, коли людина має певні, наприклад, відхилення, захворювання психіки, то вона не може, практично, стати особистістю. У зв'язку з цим головна роль у формуванні особистості належить соціальним умовам, але воно водночас неможливе без біологічних передумов. Природні (анатомічні, фізіологічні й інші якості) та соціальні чинники утворюють єдність і не можуть протиставлятися одне одному, оскільки біологічні передумови формування людини як особистості актуалізуються тільки в суспільних умовах життя. Надбання конкретного суспільства не фіксуються і не передаються в генах, а вони засвоюються протягом життя людини в певном суспільстві через спілкування, виховання, соціальну взаємодію, активну діяльність, в процесі яких відбувається *соціалізація індивіда* – становлення особистістю, індивідуальністю та соціальним суб'єктом.

Соціалізація – це процес засвоєння індивідом соціальних знань, норм і цінностей конкретного суспільства, а також досвіду, включення їх до системи соціальних зв'язків і відносин конкретного індивіда, необхідних для його соціального становлення і повноцінної життєдіяльності в даному суспільстві. Вона характеризується двома важливими моментами:

засвоєнням соціального досвіду;

“перерозподілом” цього досвіду до рівня особистісних настанов і орієнтацій конкретної людини як соціального суб'єкта.

Визначальними в даному процесі є активність індивіда і варіативність його поведінки, що пов'язане з поширенням та ускладненням соціальних зв'язків і відносин та з певною спрямованістю поведінки, діяльності та в цілому соціального буття.

Процес соціалізації суто індивідуальний, неповторний і, відповідно, передбачає індивідуалізацію і формування особистісних якостей індивіда та охоплює всі етапи його життєвого шляху, протягом якого він засвоює і використовує культурні цінності. Кожний етап соціалізації має свої особливості. Зміна вікових стадій супроводжується відповідними психічними механізмами засвоєння культури, спрямованістю нахилів і інтересів, сприйняттям і переробленням різноманітної інформації. Спочатку головним соціальним середовищем для дитини є сім'я, родичі, які її доглядають, згодом – це товариство однолітків, шкільні групи, вихователі та вчителі освітньо-виховних установ, студентські та інші групи, наприклад, курсантські, пізніше – професійне середовище, а для військовослужбовця – військовий підрозділ як бойова команда.

Існують різноманітні форми, способи та засоби соціалізації індивіда. Соціальне середовище, в яке потрапляє дитина і в якому вона формується та розвивається, – це об'єкти та різні явища природи, які створені людством як штучне предметне середовище, а передусім це люди, їхні взаємини, створені ними речі, засоби діяльності, мовні засоби, мовленнєва культура, культура людської цивілізації, культура конкретного соціуму – сільського та міського, навчального та виробничого (у тому числі військово-соціального та військово-професійного). За *В. І. Вернадським*, це ноосфера, що має планетарний характер.

Усі форми, засоби та способи соціалізації спрямовані на засвоєння норм і приписів поведінки, спілкування та діяльності індивідом, які встановлені конкретним суспільством і певним соціальним середовищем, наприклад,

військовим, коли батьки є військовослужбовцями. Таке засвоєння відбувається шляхом вироблення стереотипів поведінки, думок про ті чи інші властивості людини або явищ, що склалися на основі стандартизованих уявлень і очікувань конкретного соціуму, наприклад, військового в військовому лиці. Водночас стереотипи є не тільки засобом та умовою соціалізації, а й її продуктом.

Процес соціалізації історично зумовлений, а в її результаті в молодій людині формуються певні соціальні риси особистості, які необхідні для життєдіяльності в конкретному суспільстві, наприклад, в військовому. Зміст, стадії, специфіка, особливості, конкретні механізми соціалізації також визначаються структурою, наприклад, українського суспільства в сучасних умовах, які кардинально відрізняються від кінця ХХ ст.

Найважливішими інститутами соціалізації є сім'я, школа, товариство однолітків, засоби масової інформації, навчальна група, виробничий (військовий) підрозділ тощо. Впливи соціального середовища мають, у першу чергу, опосередковуватися рівнем власної активності індивіда у діяльності та поведінці, характером взаємин з іншими людьми, рівнем освіченості та вихованості, індивідуальними рисами характеру, життєвими настановами тощо.

У зв'язку з цим слід виділити такий важливий чинник формування особистості, як *виховання*. У вітчизняній психологічній науці розроблена система наукових поглядів, за якою психічний розвиток людини опосередкований, організований і спрямований вихованням, навчанням і самовдосконаленням. Суттєвий вклад у розв'язання цієї проблеми зробили П. П. Блонський, Л. С. Виготський, П. Я. Гальперін, В. В. Давидов, О. В. Запорожець, Г. С. Костюк, О. М. Леонтьєв, О. Р. Лурія, Д. Б. Ельконін, С. Д. Максименко, В. В. Рибалка та ін. Наприклад, у процесі конкретизації зв'язку психічного розвитку дитини з вихованням і навчанням Г. С. Костюк показав складні зв'язки між ними – залежно від того, як виховується людина взагалі, які взаємини складаються в процесі навчання і виховання між учителем і учнем, між учнями в шкільному соціальному середовищі, як виховання, навчання, формування і розвитку пов'язуються із життям взагалі та конкретної дитини, зокрема.

Отже, виховується дитина в безпосередньому спілкуванні з дорослими. Так само слід розуміти і думку С. Л. Рубінштейна про те, що виховання впливає на психічний розвиток тільки за умови вмілого спрямування дорослими діяльності дитини. Дорослі розповідають їй, “що є добре і що є погано”, заохочують ті дії дитини, які відповідають моральним нормам поведінки, і карають за провини. З часом цей зовнішній контроль замінюється самоконтролем дитини.

Кожний офіцер має пам'ятати, що виховання – це надзвичайно важлива справа, від якої залежить доля людини. Не даремно французький письменник *Антуан де Сент-Екзюпері* (1900–1944) підкреслював, що виховання має перевагу над освітою, оскільки воно формує людину. У зв'язку з цим офіцер має так впливати на підлеглих, щоб допомогти їм засвоїти загальнолюдські та військово-професійні моральні звички та цінності, любов до військової праці, Вітчизни, батьків тощо.

Слід також пам'ятати про предмети виховного впливу на людину. Наприклад, *Антон Макаренко* вважав добір і виховання людських потреб є найважливішими завданнями виховної роботи. Слід намагатися формувати та розвивати не тільки матеріальні, а й вищі людські потреби, що характеризують особистість як творця матеріальних і духовних цінностей. Це

необхідність у спілкуванні з іншими людьми, у співпраці з ними, у моральній поведінці, у знаннях, у творчій діяльності тощо.

Формування та розвиток цих потреб веде до формування змістовних мотивів і мотивацій поведінки та діяльності людини. На необхідність такої виховної роботи звертав увагу Григорій Костюк, коли він підкреслював необхідність перетворення позитивних ситуаційних спонук на стійкі мотиви поведінки. Отже, формування мотиваційної сфери особистості складна, важка та суперечлива справа, але нею вирішується доля людини, тому що вона визначає життєві настанови, формується загальна і професійна спрямованість особистості.

Слід також пам'ятати про інші предмети виховного впливу. Це цінності, ідеали, цілі, підсвідомість, знання, емоції, воля людини, які разом з вищезазначеними предметами виховного впливу формують єдність, створюють струнку систему і, врешті-решт, лежать в основі цілісної соціальної системи систем – *особистості*.

Усе це сприяє духовному, інтелектуальному, моральному, громадянському і фізичному розвитку воїна, його перетворенню в суб'єкта військово-педагогічного процесу та військово-професійної діяльності. Розвиток особистості воїна відбувається гуманно та успішно, якщо він є активним і зацікавленим учасником цього процесу, коли враховуються його життєві та військово-професійні цінності, мотиви, цілі, прагнення, якщо командир уважно стежить за його ставленням до військової служби та бойового навчання, бойової діяльності, до його думок, життєвих і професійних настанов. Це, безумовно, вимагає перебудови методик і технологій навчання і виховання військовослужбовців, відмови від принципів і методик авторитарної педагогіки. Наприклад, сьогодні найбільш доцільною є *контекстна педагогіка*, яка ґрунтується на визнанні суб'єктності військовослужбовця в навчально-бойовій діяльності, визнання за ним права на самовизначення і самореалізацію в пізнанні через опанування способами навчальної та майбутньої військово-професійної діяльності. Цій підхід має бути доповнений у військовому середовищі таким методологічним підходом як суб'єктно-діяльнісний, який орієнтований на цілеспрямоване формування творчого суб'єкта військово-професійної діяльності в военній організації держави.

Отже, особистість не є пасивним результатом впливу ззовні на дитину, вона формується та розвивається в процесі власної активної діяльності – гри, навчальної діяльності, а також квазіпрофесійної діяльності (наприклад, ліцеїсти в військовому ліцеї виконують певні функції військовослужбовця). Зв'язок між поведінкою, діяльністю й особистістю був найбільш чітко підкреслений О. М. Леонтьєвим, С. Л. Рубінштейном, Г. С. Костюком, В. В. Давидовим, О. Г. Асмоловим та ін. Вони особливо підкреслюють *власну активну діяльність* дитини як одному з основних чинників формування особистості. Під діяльністю мається на увазі такі види активності:

для дитини – гра та учіння/навчальна діяльність;

для дорослої людини – учіння/навчальна діяльність та професійна діяльність;

для військовослужбовця – навчальна, квазіпрофесійна та військово-професійна діяльність.

Так, *Григорій Костюк* особливо підкреслював зв'язок виховання з працею, зі життям і вважав це одним із основних джерел формування в учнів повноцінної

особистості. Він вважав, що найбільш продуктивним у процесі розкриття психологічної проблеми особистості є підхід, що спирається на аналіз її діяльності. На його думку, суспільні умови визначають психічні властивості особистості не самі по собі, а завдяки їй діям, загалом – діяльності. Він робить дуже важливий висновок про те, що структура особистості має розглядатися не лише в діяльнісному, а й соціально-психолого-індивідуальному плані. Особистість є, на його думку, дуже складним ієрархічним утворенням, до якого входять підструктури різної онтогенетичної давності, які включаються в загальну організацію особистості як “суб’єкта різних видів діяльності”. У зв’язку з цим вертикальні соціально-психолого-індивідуальні властивості особистості мають загальні горизонтальні діяльнісні риси. Він виділяє структурні компоненти діяльності – мотиви, знання, засоби дій тощо.

За психологічними теоріями *Сергія Рубінштейна* та *Олексія Леонтєва*, *особистість формується в діяльності та народжується з діяльності*. Особистість виступає, на їхню думку, з одного боку, як умова діяльності, а з іншого – як продукт діяльності. Складно не погоджуватися з цією простою, але з геніальною методологічною думкою.

Так, *Олексій Леонтєв* у межах свого діяльнісного підходу до особистості в її основу визначав як сукупність суспільних за своєю природою ставлень людини до світу, що реалізуються в діяльності. Тільки завдяки діяльності особистість стає, на його думку, суб’єктом пізнання та перетворення об’єктивної дійсності. Сукупність діяльностей, що реалізує особистість, є основним параметром особистості.

Другим параметром особистості він вважав ступінь ієрархізованості мотивів діяльності. Серед них виділяв головний мотив, який формує смисл життя особистості. Реалізація нею смислу життя відбувається у тому випадку, коли головний мотив людини піднімає її до розуміння загальнолюдських цінностей, які поєднують своє життя зі життям людства.

Однією зі головних ознак формування особистості в діяльності він вважав здатність до творчості, до творчої діяльності, досягнення суспільно та особистісно значущих результатів в ній, а не просте задоволення потреб.

Таким чином, у *Олексія Леонтєва* діяльність виступає як універсальна підвалина формування особистості, наскрізний вимір уявлення про неї, який охоплює всі підструктури соціально-психолого-індивідуального виміру особистості. У зв’язку з цим справжня основа особистості полягає в “системі діяльностей”. Відповідно там, де процес бойового навчання і військова праця реально поєднуються у життєдіяльності військовослужбовця, де вони наповнюються ціннісним і інтелектуальним змістом, створюються сприятливі умови для всебічного розвитку особистості військовослужбовця, для задоволення різноманітних її потреб і запитів, для психологічно і духовно насиченої військової праці.

На основі узагальнення вищевикладених поглядів провідних психологів щодо ролі діяльності у формуванні особистості слід підкреслити, що діяльність становить вимір багаторусної структури особистості, якій можна диференціювати на такі компоненти, як цілеутворювальний, ціннісно-мотиваційний, інформаційно-пізнавальний, емоційно-вольовий, поведінково-діяльнісний і результативний.

Не даремно *Олександр Асмолов* (нар. 22 лютого 1949 р.) стверджує, що “справжньою основою і рушійною силою розвитку особистості є спільна

діяльність, в якій відбувається соціалізація особистості, засвоєння заданих соціальних ролей”¹. Відповідно чим вища якість бойової підготовки військового підрозділу, тим більше вона впливає на розвиток особистості військовослужбовця як військового професіонала та члена бойової команди. З урахуванням цього факту офіцерові слід звертати особливу увагу на цінності військової служби, на зміст, характер і позитивну вмотивованість військової праці як усього особового складу, такі конкретного військовослужбовця, які безпосередньо впливають на всебічний розвиток особистості військовослужбовця в військово-професійній діяльності.

Тут є актуальною думка *Льва Виготського* про необхідність орієнтування педагогіки не на вчорашній, а на завтрашній день дитячого розвитку. Тільки тоді вона зможе в процесі навчання здійснювати психічний розвиток. Він запропонував спеціальне поняття – “зона найближчого розвитку”, в якому відображено внутрішній зв’язок між навчальною діяльністю та психічним розвитком кожного військовослужбовця. Смісл цього поняття полягає в тому, що на кожному етапі свого розвитку дитина може розв’язувати певне коло проблем лише під керівництвом дорослих або спільно з більш розвинутими дітьми. Потім ці завдання й дії вона буде виконувати самостійно, але здатність до цього виникає в результаті спільних дій у процесі навчання, актуальний зміст, прийоми, способи та форми якого зібрані саме у “зоні найближчого розвитку”. Основним механізмом такого переходу зовнішніх, розгорнутих і колективних форм діяльності до внутрішніх, згорнутих та індивідуальних форм їх виконання людиною є *інтеріоризація*.

Отже, навчальна діяльність як різновид провідного виду діяльності має безпосередній вплив на формування особистості військовослужбовця і тому її слід вважати провідною формою розвитку його психіки як військового професіонала.

3.3. Особистість, індивідуальність, суб’єкт військово-професійної діяльності

Психологи поняття “*особистість*” тлумачать як сукупність індивідуальних властивостей психіки людини, що керують її соціальною активністю як соціального суб’єкта. Особистість – це специфічне людське соціально-психологічне утворення особи, яке породжене конкретним соціальним середовищем і вихованням у процесі її активної поведінки, соціальної взаємодії та діяльності. Та обставина, що при цьому змінюються і деякі її риси та якості як індивіда, становить не причину, а результат формування та розвитку особистості.

Щодо поняття “*індивідуальність*” слід наголошувати, що у вітчизняній психологічній науці немає чітко визначених співвідношень особистості та індивідуальності. Так, *Борис Ананьєв* вважав індивідуальність вищим рівнем розвиненості особистості², *Вольф Мерлін* – поняття “*особистість*” й “*індивідуальність*” близькими³, *Сергій Рубінштейн* розрізняв властивості

¹ Асмолов А. Г. Психология личности. М.: Изд-во МГУ, 1990. С. 6.

² Ананьєв Б. Г. Человек как предмет познания / Ленингр. ордена Ленина гос. ун-т, 1968. 340 с.

³ Мерлин В. С. Социально-типические свойства личности в типологическом конфликте. *Вопросы современной психоневрологии*: Тр. ин-та им. В.М. Бехтерева АМН СССР. 1984. Т. 33. С. 17.

особистості та її індивідуальні особливості¹.

Автор дотримується думки, що кожна особистість неповторна у своїй індивідуальності, і тому під *індивідуальністю* розуміє неповторне поєднання провідних психічних рис і якостей певної особистості, що безпосередньо впливають на її неповторну поведінку й діяльність. Відповідно, не кожна особистість є індивідуальністю, а тільки та, яка відрізняється серед інших особистостей своїми результатами діяльності, нестандартним ставленням до неї, творчим характером її реалізації. Отже, кожна людина народжується та становиться індивідом, але особистістю індивіди стають під впливом низки чинників, насамперед суспільних і поведінково-діяльнісних, а індивідуальності набувають своїм творчим унікальним ставленням до життя, праці, інших. Власне вчинок особистості робить її індивідуальністю (рис. 3.2).



Рис. 3.2. Логіка формування особистості та індивідуальності

Щодо поняття “суб’єкт”. У філософських і психологічних словниках можна зустріти такі визначення цього поняття: “істота, яка має свідомість і волю і здатна діяти цілеспрямовано”; “носіє предметно-практичної діяльності і пізнання, джерело активності, спрямованої на об’єкт”; “суспільний організм, чия практична і пізнавальна активність спрямована на об’єкт”; “індивід або група як джерело пізнання і перетворення дійсності, носій активності”; “носіє певного роду діяльності, свідомо істота, що пізнає”.

Сергій Рубінштейн говорив про “утворення в бутті суб’єктів – центрів перебудови буття”.

Таким чином, суб’єктом є певна людина, особистість та індивідуальність, які в сукупності розглядаються в їх бутті та діяльності, вона разом із пізнанням буття та діяльності їх творить, розвиває. Зміни в бутті та діяльності ведуть до зміни самого суб’єкта як їх частини.

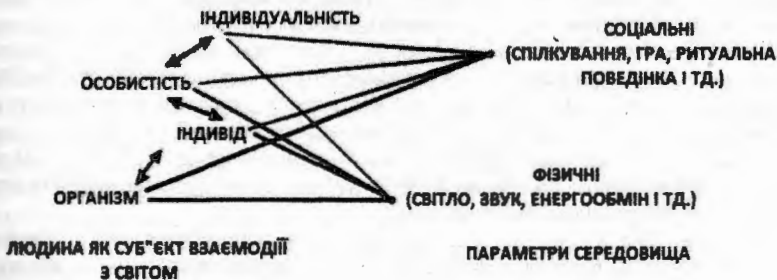
Отже, ця взаємодія діалектична: буття та діяльність творять суб’єкт, а суб’єкт творить буття та діяльність, результати яких визнаються іншими як оригінальні, видатні, творчі.

“Психологічна категорія суб’єкт дає можливість знайти у різних особистостей різну міру їх активності, різну міру інтегративності, різну ступінь взаємовизначення, розкрити співвідношення ідеалу розвитку і дійсно досягнутого

¹ Рубінштейн С. Л. Основы общей психологии [Текст] : научное издание / Академия наук СССР, Институт философии. 2-е изд. М. : Учпедгиз, 1946. 704 с.

рівня, можливостей особистості і дійсної міри її активності. Так здійснюється синтез понять суб'єкт, особистість, індивідуальність...¹, – наголошує К.О. Абульханова-Славська (нар. 29.06. 1932 року).

Сформованість військово-професійної суб'єктності офіцера чи суб'єкта військово-професійної діяльності є "барометром" досягнення головної мети його військово-професійної підготовки – набуття ним військово-професійної компетентності. Тут слід мати на увазі такий парадокс – відмінні знання, навички, вміння і навіть здатності випускника не завжди означають становлення суб'єктом військово-професійної діяльності, поняття «відмінник» і "суб'єкт військово-професійної діяльності" не тотожні.

Професійна суб'єктність офіцера є, з одного боку, складним системним психічним професійно важливим явищем, яке об'єднає різні рівні прояву його активності, ініціативності, інтегративності та системності, що актуалізуються в здатності бути суб'єктом чи в системній здатності і готовності ініціювати військово-професійну діяльність, а з іншого – змістовні аспекти її формування, розвитку та прояву визначаються типологією та специфікою професійно зумовлених завдань, які вирішують військові підрозділи та частини, специфічними умовами військового середовища та особливостями службової взаємодії військовослужбовців. Відповідно, у кожній діяльності, у тому числі й військовій, вона має свою унікальну структуру, яка індивідуалізується в постаті кожного конкретного військового фахівця.

Так на основі аналізу праць класиків системно-діяльнісного та суб'єктно-діяльнісного підходів, а також з урахуванням специфіки професійної діяльності офіцерів, можна виокремити такі провідні характеристики їх професійної суб'єктності:

1) ціннісна вмотивованість дій, вчинків, поведінки і в цілому діяльності, що демонструє причину зумовленість діяльності особистості як її суб'єкта;

2) активність, яка відображає здатність особистості, як суб'єкта діяльності, до свідомих цілеспрямованих дій для досягнення її цілей;

3) здатність до рефлексії та найголовніше – до саморефлексії, які дають можливість зрозуміти свої мотиви, поведінку та дії, а також і інших осіб, що сприяє самооцінюванню, самоконтролю, самодетермінації і саморегуляції своїх вчинків, дій і в цілому діяльності;

4) усвідомлена модальність – розуміння особистістю, як суб'єктом діяльності, власних особистісних, професійних і суб'єктних особливостей у порівнянні з іншими особами та фахівцями;

5) варіативність, яка характеризує можливість особистості свідомо самостійно вибирати засоби діяльності в залежності від характерної їх модальності, здатність цілеспрямовано детермінувати та регулювати свою поведінку, спілкування та діяльність у залежності від обстановки².

Активність, ціннісно-мотиваційна зумовленість діяльності, здатність до рефлексії та саморефлексії складають варіативну складову структуру професійної суб'єктності офіцера, оскільки, з одного боку, вони є динамічними,

¹ Абульханова К. О. Методологічне значення категорії суб'єкта для сучасної Людина. *Суб'єкт. Вчинок: Філософсько-психологічні студії* / За заг. ред. В.О. Татенка. К.: Либідь, 2006. С. 49.

² Ягупов В. В., Крышталъ Н. А., Король В. Н. Профессиональная субъектность офицеров Министерства чрезвычайных ситуаций Украины. *Збірник наукових праць Національної академії Державної прикордонної служби України ім. Б. Хмельницького*. [Серія: педагогічні і психологічні науки / гол. ред. Потапчук С.М.]. 2012. № 64. С. С. 130-131.

бо мають властивість до формування, розвитку, вдосконалення, а також і й зруйнування, а з іншого – вони у кожній професії специфічні, неповторні.

Отже, професійна суб'єктність офіцера Збройних сил України – це його інтегральна професійно важлива якість, яка, з одного боку, є системним проявом сформованості військово-професійної компетентності, а з іншого – характеризує його позитивне самоставлення до самого себе як до офіцера, що, у свою чергу, “запускає” його самодетермінацію, самоорганізацію та саморегуляцію у військово-професійній діяльності, як суб'єкта управління, згідно з зовнішніми (вимоги формалізованих документів, які регламентують військово-професійну діяльність офіцера) та внутрішніми (цінності, особистісні норми, мотиви, суб'єктна позиція, професійні переконання тощо) критеріями оцінювання її ефективності та доцільності, особливо в таких ситуаціях, коли є певна свобода вибору варіантів дій, а також існує безпосередня відповідальність за результати та наслідки своєї діяльності.

Сутність професійної суб'єктності офіцера проявляється в його становленні творчим суб'єктом військово-професійної діяльності на основі позитивного самосприйняття та самоставлення до самого себе як до військового професіонала, готового та здатного до її самодетермінації та саморегуляції згідно з службовими інструкціями, нормативними вимогами, професійними та особистісними переконаннями, суб'єктною позицією як військового та офіцера.

Її можна конкретизувати в таких показниках:

1) це інтегральний результат його професійного самовизначення як військового, як офіцера та як суб'єкта військового управління;

2) це здатність і готовність до військово-професійної діяльності як військового та суб'єкта управління;

3) це його відносна внутрішня “незалежність” чи автономність у системі Збройних сил України в процесі реалізації посадових компетенцій як суб'єкта управління;

4) це суб'єктна поведінка та діяльність у процесі реалізації посадових компетенцій як конкретної посадової особи у військових підрозділах і частинах¹.

Отже, професійна суб'єктність офіцера – це його цілісне психічне утворення, яка має свою структуру, зумовлену як змістом, специфікою та засобами військово-професійної діяльності, так і суб'єктним ставленням, суб'єктною позицією та активністю як суб'єкта управління у Збройних сил України.

Її структура обов'язково включає мінімум такі елементи:

ціннісно-мотиваційний (цінності і мотиви військово-професійної діяльності; ставлення до Збройних сил України, до військово-професійної діяльності, до фаху військового, що формує суб'єктне ставлення до самого себе як до офіцера та суб'єкта управління; суб'єктна позиція тощо);

рефлексивний (знання, усвідомлення і сприйняття своєї ціннісно-мотиваційної сфери як офіцера та суб'єкта військово-професійної діяльності; сформованість професійної свідомості та самосвідомості тощо);

поведінково-діяльнісний (наявність військово-професійного досвіду, сформованість практичного мислення, військово-професійної компетентності та культури, які формують характерний для військової сфери тип поведінки та

¹ Ягунов В. В. Професійна суб'єктність, суб'єкт військово-професійної діяльності як інтегральний результат професійної підготовки офіцерів. *Теорія і практика професійної майстерності в умовах ціложиттєвого навчання* : монографія / за ред. О. А. Дубасенюк. Житомир : Вид-во Рута, 2016. С. 223-233. <http://lib.iitta.gov.ua/705111/1/>

діяльності офіцера);

праксеологічний (індивідуально-професійний потенціал як військового, офіцера та суб'єкта управління, який сприяє успішній військово-професійній діяльності; суб'єктний і професійний досвід тощо);

суб'єктні якості (автономність, рефлексивність, цілісність, самоцінність, суб'єктна активність та ін.).

Неповторна компоновка цих елементів формує унікальну структуру професійної суб'єктності кожного офіцера. Основними психологічними механізмами її актуалізації є такі:

професійне самовизначення, результатом якої є самосприйняття як військового, офіцера, представника Збройних сил України;

суб'єктна позиція як офіцера і суб'єкта військового управління, що проявляється в цілях, смислі і результатах військово-професійної діяльності та інтегрально характеризує її цінності, смисл та мотивацію;

суб'єктне ставлення до самого себе як до військового професіонала та суб'єкта військово-професійної діяльності.

Отже, можна зробити такі висновки щодо поняття "професійна суб'єктність офіцера":

1) суб'єктність є однією з центральних характеристик як офіцера, так і його діяльності, оскільки представляє інтегративну професійно важливу якість і характеризує цілісну його активність у військово-професійній діяльності;

2) вона проявляється у військово-професійній діяльності та, відповідно, вона має професійний характер;

3) в основі її проявів лежать системні позитивні особистісні якості;

4) рівень сформованості/розвиненості професійної суб'єктності офіцера визначається сукупністю різноманітних його суб'єктних якостей.

Більш докладно охарактеризуємо останній аспект.

Таке розуміння суб'єкта надзвичайно важливе для військової практики, тобто у процесі навчальної, навчально-бойової та бойової діяльності військовослужбовець має стати їх суб'єктом, тільки у такому випадку він як суб'єкт змінює військово дійсність і самого себе. Формування свідомості та самосвідомості, цінностей військової служби є основними умовами перетворення військовослужбовця із об'єкта в суб'єкта військово-професійної діяльності. Основними проявами професійної суб'єктності військовослужбовця є об'єктивна самооцінка, самосвідомість, самодетермінація, саморегуляція, автономність у військово-професійній діяльності та професійна суб'єктність¹.

Професійна суб'єктність офіцера має певні *етапи формування, актуалізації, розвитку та розпаду*. Феномен професійної суб'єктності офіцера пов'язаний з етапами професіоналізації – набуття військово-професійної освіти, самоактуалізації і самореалізації у військово-професійній діяльності.

Перший етап – це отримання вищої військово-професійної освіти, на якому відбувається формування професійної суб'єктності офіцера.

Важливими передумовами її формування є суб'єктна позиція, суб'єктна поведінка і суб'єктне ставлення до навчальної діяльності на молодших курсах, а на

¹ Ягупов В. В. Професійна суб'єктність, суб'єкт військово-професійної діяльності як інтегральний результат професійної підготовки офіцерів. *Теорія і практика професійної майстерності в умовах ціложиттєвого навчання* : монографія / за заг ред. О.А. Дубасенюк. Житомир : Вид-во Рута, 2016. С. 223-233. <http://lib.iitta.gov.ua/705111/1/>

старших курсах – до майбутньої військово-професійної діяльності.

Основними проявами навчальної суб'єктності курсантів (слухачів) є такі: усвідомлення своїх військово-професійних і навчальних потреб; свідоме включення в систему військово-професійної освіти як її суб'єкта; самостійність і автономність у навчальній діяльності; військово-професійна спрямованість пізнавальних дій.

Другий – розпочинається у військах, у процесі практичної військово-професійної діяльності в військових підрозділах і частинах, який має наступну динаміку:

усвідомлення своєї суб'єктності в військово-професійній діяльності та її сприйняття й актуалізація;

поступове розширення тих функцій, які реалізуються самостійно та автономно; поступове формування індивідуального стилю військово-професійної діяльності; розширення варіативності дій у процесі вирішення військово-професійних завдань у типових і екстремальних умовах діяльності;

зміна характеру структурних і змістовних зв'язків між елементами професійної суб'єктності;

орієнтування на власний військово-професійний досвід і потенціал у складних умовах діяльності;

підвищення ролі внутрішньо детермінованої та регульованої професійної активності.

Характер і зміст цієї динаміки в кожного офіцера індивідуальні та неповторні, які в свою чергу визначають типологію професійної суб'єктності офіцера – активно-творчий, самодостатній і виконавчий.

Найголовніше те, що офіцер як суб'єкт військово-професійної діяльності у повному обсязі володіє структурою діяльності, в якій приймає участь – від усвідомлення її мотивів і мети до отримання результату, а також здатний його оцінювати, рефлексувати і відкоригувати.

Показники професійної суб'єктності офіцера у військово-професійній діяльності такі:

усвідомлення необхідності військово-професійного зростання, професійного вдосконалення для професійної самоактуалізації у військово-професійній діяльності;

усвідомлення необхідності післядипломної військово-професійної освіти як одного важливих напрямів подолання професійних і вікових криз;

здатність обрати організаційну форму військово-професійної освіти;

здатність самостійно формувати свої військово-професійні потреби та свідомо шукати способи їх задоволення;

свідоме прийняття тієї чи іншої суб'єктної позиції в навчально-виховному процесі ВВНЗ, а також у військових підрозділах і частинах як суб'єкт військового управління;

здатність до мотиваційної, інтелектуальної, діяльнісної та емоційно-вольової самоорганізації та саморегуляції своєї поведінки та діяльності в військовому середовищі.

На основі узагальнення вищевикладеного визначимо, що *особистість* – це стійка система соціально значущих рис людини, зумовлених її залученням до системи суспільних відносин і сформованих у процесі спільної діяльності та спілкування з іншими людьми. Людина не народжується особистістю, а стає нею, тому однією з центральних проблем, безпосередньо пов'язаних із проблемою сутності особистості, її становлення та розвитку, є соціалізація індивіда. Військовослужбовець як особистість, індивідуальність і суб'єкт військово-професійної діяльності сам створює суспільні відносини, в яких продовжується процес його професійної соціалізації. Але залежно від ролі та

місця, яке він посідає в них, розвивається певний тип особистості та її структура.

2.4. Психологічна структура особистості військовослужбовця

Особистість – це складна соціальна система людини, в якій диференціюються, інтегруються та актуалізуються під впливом соціуму, виховання та власної діяльності всі її психічні явища як соціального суб'єкта, що формуються розвиваються та вдосконалюються під впливом різноманітних чинників. У зв'язку з цим особистість можна визначати словами Григорія Костюка – “системою систем” і це буде вірно та обгрунтовано. У свою чергу індивідуальність кожної особистості визначається і характеризується її психологічною структурою, цінностями та вчинками. Результати сучасних психологічних досліджень демонструють, що окремі якості, риси та властивості особистості не просто об'єднані в єдину суцільну структуру, а ще вони утворюють певну ієрархію, що в кінцевому рахунку визначає унікальність і неповторність кожної особистості як соціального суб'єкта. Вся структура особистості визначається, у свою чергу, кожною складовою її частиною.

А взагалі, що таке структура? Структура будь-якого психологічного явища – це єдність елементів та їхніх різноманітних, а інколи і неповторних зв'язків. У психологію поняття “структура” ввів 1890 р. *Крістіан Ернфельс* (1859–1932) – австрійський психолог. Структура протистоїть аморфності. Вперше у вітчизняній психології це поняття застосовував 1959 року С.Л. Рубінштейн.

Сучасна вітчизняна психологія має кілька підходів до психологічного структурування особистості, яке здійснено у дослідженнях О. М. Леонтєва, С. Л. Рубінштейна, О. Г. Ковальова, Г. С. Костюка, К. К. Платонова, В. С. Мерліна та ін. Можна виділити *три основних аналітичних напрями щодо побудови цілісної психологічної структури особистості*. Зокрема, такі:

- соціально-психолого-індивідуальний;
- діяльнісний;
- генетичний.

Стисло охарактеризуємо погляди деяких вчених щодо побудови психологічної структури особистості.

Олександр Ковальов виокремлював п'ять підструктур особистості: спрямованість; здібності; характер; система управління; психічні процеси¹.

Вольф Мерлін (1898–1982) – дві підструктури особистості: властивості індивіда (темперамент та індивідуально-психологічні особливості психічних процесів); властивості індивідуальності (мотиви і ставлення, характер та здібності)².

Військовий психолог *Костянтин Платонов* також дотримувався цієї самої ідеї і пропонував *динамічну функціональну психологічну структуру особистості* (табл. 3.1, рис. 3.3). Критеріями визначення психологічної структури особистості він визначав “взаємини” між соціальним і біологічним у особистості. На основі застосування цього критерію в її психологічній структурі містяться чотири ієрархічні підструктури³. Із застосуванням

¹ Ковалев А. Г. Психология личности / 3-е изд., перераб. и доп. М. : Просвещение, 1970. 391 с.

² Типологические исследования по психологии личности / Уральское отделение общества психологов при АПН, Пермский гос. пед. инс-т ; ред. В. С. Мерлин. Пермь : [б. и.], 1967. 231 с.

³ Платонов К. К. Психология личности. М. : Наука, 1986. 256 с.

принципу накладання одного ряду підструктур на другий був зроблений крок до системної побудови двовимірної психологічної структури особистості.

Таблиця 3.1

Динамічна функціональна психологічна структура особистості

Підструктура	Елементи, які входять у підструктуру	Відношення біологічного до соціального	Види формування підструктур
1) спрямованість особистості	переконання, світогляд, ідеали, інтерес, бажання, покликання	біологічного дуже мало	виховання
2) досвід особистості	знання, навички, уміння, звички	значно більше соціального	навчання
3) особливості психічних процесів	воля, почуття, уявлення, мислення, сприймання, емоції, пам'ять	частіше більше соціального	вправи
4) біопсихічні властивості	темперамент, вікові, властивості	статеві, патологічні соціального дуже мало	тренування

Головні в його концепції.

По-перше, вона має на увазі психологічну структуру.

По-друге, вона динамічна, тобто розвивається у часі, змінюється склад компонентів і зв'язків між ними за збереження їх функцій.

По-третє, під "структурою" К.К. Платонов розумів єдність елементів. Але оскільки йдеться про взаємозв'язки не матеріальних, а функціональних властивостей і якостей особистості, то в цьому разі мається на увазі функціональна структура особистості. Психологічна структура особистості згідно зі К.К. Платоновим представлений у табл. 3.1, а її формування і розвиток – на рис. 2.1

Крім цих чотирьох підструктур, у структурі особистості він відокремлює дві загальні інтегративні підструктури: характер; здібності¹. Ці властивості створюють риси, які є не тільки складовою особливою підструктури, а й можуть компенсувати якийсь недолік в інших підструктурах.

У 30-50 роках ХХ ст. німецький психолог *Філіпп Лерш* (1898–1972) запропонував цікавий варіант синтезу двох напрямів дослідження психологічної структури особистості: соціально-психолого-індивідуального і діяльнісного аспектів особистості у вигляді двовимірної горизонтально-вертикальної схеми. Ці два виміри складають єдність, знаходяться у взаємозв'язку і, відповідно, є взаємозумовленими. Цей варіант побудови психологічної структури особистості підтримували українські психологи Г. С. Костюк і П. М. Пелех. Горизонтальний вимір особистості утворюють, за Ф. Лершем, психічні процеси та функції, що виникають і розвиваються в особистості на основі "закона комунікації". Цей вимір складається зі мотиваційного, чуттєвого, пізнавального і діяльнісного "членів".

Вертикальний параметр особистості є, відповідно до нього, внутрішнім результатом "горизонтальної" діяльності, які утворюють нашарування у формі диспозиції психічних властивостей, навичок, звичок тощо. Вони динамічні, оскільки беруть участь у горизонтальній діяльності особистості. Основними

¹ Платонов К. К. Психология личности. Москва : Наука, 1986. 256 с.

складовими вертикальної структури особистості є такі:

особистісна надбудова;

ендотимна основа особистості;

відчуття, сприймання, уява, пам'ять, мислення, діяльна поведінка тощо;

життєва основа особистості.



Рис. 3.3. Формування і розвиток особистості (за К. К. Платоновим)

Валентин Рибалка на основі аналізу вищевикладених підходів до структурування психологічної структури особистості стверджує, що в основі цієї структури лежать три базових виміри:

I – соціально-психолого-індивідуальний – вертикальний;

II – діяльнісний – горизонтальний;

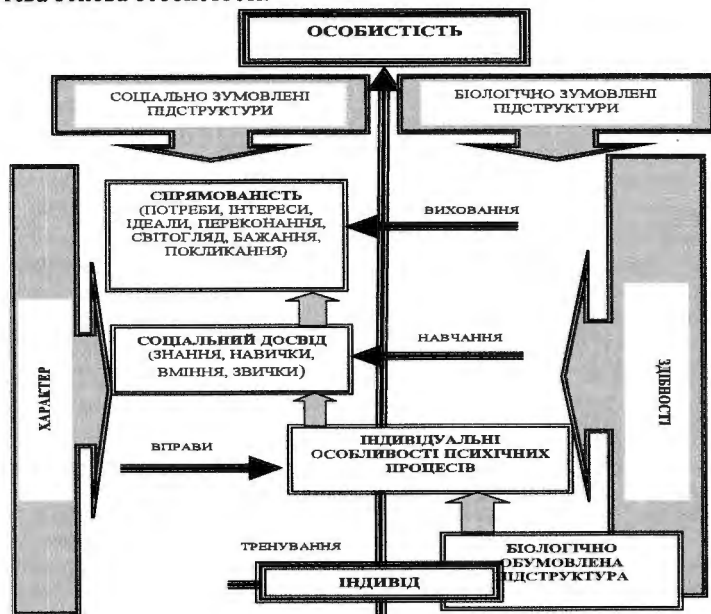
III – генетичний – віковий, за допомогою якого характеризується рівень розвиненості властивостей особистості, її задатків і здібностей на певному етапі становлення індивіда як особистості.

Ці виміри становлять систему основ цілісної психологічної структури особистості. Вони пов'язані між собою за ортогональним (від грецького – прямокутний, тобто той, що має прямий кут) принципом, за яким співвідносяться три виміри простору. Взаємозв'язок між цими трьома вимірами представлений на рис. 3.4.

В. В. Рибалка пропонує здійснити аналіз і синтез системної психологічної структури особистості на конкретному рівні узагальнення.

Найвищий рівень узагальнення поняття “психологічна структура”, з якого починається його конкретизація, – це системна характеристика особистості як

складної соціально-психолого-індивідуальної за своєю природою системи з певними властивостями, що постійно розвивається і реалізується у формі діяльності та спілкування.

На другому рівні здійснюється аналіз і синтез трьох вимірів – соціально-психолого-індивідуального, діяльнісного, генетичного – як базових параметрів психологічної структури особистості.

На третьому – диференційований та інтегративний аналіз і синтез складових кожного з трьох вимірів. Наприклад, соціально-психолого-індивідуального виміру: спілкування, спрямованості, характеру, самосвідомості, досвіду, інтелектуальних процесів і психофізіологічних якостей.

Четвертий рівень конкретизації аналізу і синтезу психологічної структури особистості утворюють психічні властивості, функції та процеси.



Рис. 3.4. Тривимірна психологічна структура особистості

На п'ятому рівні конкретизації – стає можливою класифікація конкретних властивостей і власне здатностей особистості до певних видів діяльності (наприклад, до військово-професійної, науково-дослідної, педагогічної, управлінської, технічної тощо) або виконуваних людиною ролей (наприклад, командира, підлеглого, чоловіка, жінки тощо).

Перші чотири рівні конкретизації психологічної структури особистості можна розглядати як такі, що характеризують її макроструктуру, а інші рівні (від п'ятого) – як такі, що належать до мікроструктури. Перехід від макроструктури до мікроструктури пов'язаний із вимогами, які висуваються до особистості конкретними видами діяльності та поведінки, ролями, соціальним статусом, рангом, які вона обирає, застосовує і реалізує в конкретних умовах життя та діяльності.

Вважаємо, що цей науковий підхід має наукову перспективу, але вимагає ретельного дослідження взаємодії між підструктурами, компонентами та рівнями розвиненості психологічної структури особистості із застосуванням

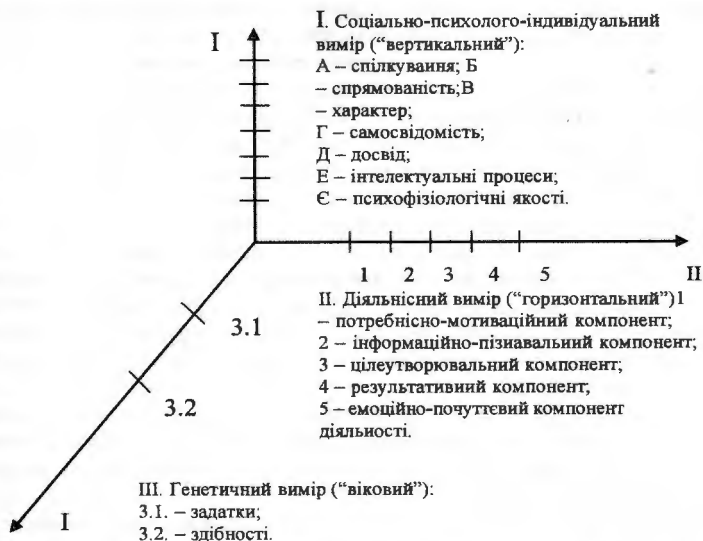
найсучасніших досягнень різних галузей наукової думки. Розв'язанню цієї актуальної проблеми сприяють методологічні роботи Б. Г. Ананьєва, О. Г. Асмолова, Г. С. Костюка, О. М. Леонтьєва, Ф. Лерша, С. Д. Максименка, К. К. Платонова, С. Л. Рубінштейна, В. В. Рибалки та інших щодо розуміння сутності особистості, основних методологічних принципів її дослідження.

Ми дотримуємося думки, що структура особистості – це унікальне цілісне соціально-психологічне утворення для кожної людини, сукупність її соціально-важливих психічних властивостей, процесів, якостей, проявів, ставлень, дій і цінностей, яких набуто у процесі онтогенезу та які визначають поведінку, спілкування, діяльність і в цілому буття як соціального суб'єкта в суспільстві. У зв'язку з цим при визначенні психологічної структури особистості слід постійно мати на увазі такий аспект: особистість – це саморегульовальна динамічна постійно розвивальна функціональна соціально-психологічна система, яка складається з багатьох елементів та їх різноманітних і неповторних зв'язків і взаємозумовлень. Власне різноманітність і неповторність цих зв'язків і багатство їх взаємозумовленостей формує індивідуальний світ кожної особистості, формує її як *індивідуальність – яскраву особистість*.

Зрозуміло також й інше: безглуздо розглядати психологічну структуру особистості лише на основі деяких психічних властивостей, якостей і рис або шляхом механічного об'єднання різних психічних явищ і рис у певних структурах. Адже будь-яку якість, властивість особистості військовослужбовця слід розглядати тільки в контексті її поведінки, вчинків, спілкування та діяльності, в яких безпосередньо проявляється її сутність як соціального суб'єкта. При цьому проявленні кожної окремої риси буде змінюватися, залежно від мети, ідеалів, цінностей, життєвих настанов, загальних і професійних інтересів, потреб, мотивів, мотивацій, стану, віку особистості та її життєвого та професійного видів досвіду.

Таким чином, особистість військовослужбовця характеризується, по-перше, багатогранністю та неповторністю; по-друге, унікальним змістом її психологічної структури; по-третє, все це створює неповторну постать кожної людини як соціального суб'єкта.

Досліджувати своїх підлеглих – означає знайти ключ до їх розуміння шляхом з'ясування цінностей і мотивації, провідних рис їх особистості. Офіцеру необхідно мати на увазі, що особистість кожного військовослужбовця представляє собою єдине ціле цінностей і мотивації, всіх її різноманітних рис, проявів, якостей, властивостей, характеру, життєвого, особистісного та професійного видів досвіду. При цьому кожна риса особистості невід'ємно пов'язана з іншими і тому кожна досліджувана якість набуває різного, інколи протилежного, значення, залежно від усього загалу рис цієї особистості та її соціальних цінностей.

Звідси випливає, що коли йдеться про якість певної риси особистості, не можна говорити, добра чи погана вона сама по собі. Щоб правильно оцінювати ту чи іншу рису особистості, слід розглядати її лише у взаємозв'язку з іншими її рисами, поведінкою, вчинками та діяльністю. Наприклад, така риса особистості, як наполегливість – здатність досягати мети поведінки та діяльності, долати перешкоди, – може бути позитивною рисою. Але лише коли вона поєднується з такими рисами, як моральна чистота та порядність, відчуття соціальної справедливості. У цьому випадку можна чекати, що наполегливість військовослужбовців слугуватиме

досягненню благородної мети. Якщо ж наполегливість поєднується з такими рисами, як егоїзм, неохайність, невихованість, то вона в військовослужбовця стає негативною рисою, бо її буде спрямовано лише на особисте благополуччя за рахунок інших військовослужбовців і вона буде на заваді всьому військовому підрозділу як бойовій команді.

Офіцеру в процесі діагностування певних рис і проявів військовослужбовця як особистості та члена бойової команди також слід мати на увазі, що ступінь їх прояву та актуалізації в конкретній ситуації може змінюватися залежно від його цінностей, конкретних обставин життя та загального життєвого й професійного досвіду, характеру військово-професійної діяльності та усвідомлення ним його соціальних і професійних ролей у Збройних силах України взагалі та в конкретному військовому підрозділі як в бойовій команді, зокрема. Не можна не враховувати і того факту, що у процесі онтогенезу можливі випадки непропорційного сформованості та розвиненості окремих підструктур особистості під впливом різних чинників та умов життєдіяльності та їх специфічного змісту. Наприклад, затримка в формуванні та розвитку окремих підструктур та їх змісту, тим паче, щодо їх розвиток не тільки підстава, а й результат формування особистості як структурно-цілісного утворення.

У процесі складання психологічної характеристики військовослужбовця необхідно з'ясувати певні тенденції в його поведінці та діяльності, які проявляються в змісті підструктур особистості. Тільки в такому випадку можливе обґрунтування та прогнозування методик психологічного впливу, психологічної підготовки, виховання і самовиховання кожного окремого військовослужбовця як професійного суб'єкта та члена бойової команди. Слід звернути особливу увагу на ті чинники, які найбільше вплинули і продовжують впливати на розвиток та вдосконалення особистості даного військовослужбовця.

Таким чином, досліджувати своїх підлеглих як особистостей і членів бойових команд – означає виявляти зміст та особливості психологічної структури їх особистості та з'ясувати специфіку її підструктур, рівні їх сформованості та розвиненості, визначати характерні аспекти їхнього прояву у поведінці та військово-професійній діяльності й на цій основі прогнозувати процеси бойового виховання, навчання, формування, розвитку, психологічної підготовки та самовдосконалення військовослужбовців як військових професіоналів.

3.5. Розвиток особистості військовослужбовця як військового професіонала у військово-професійній діяльності

Психологічна наука обґрунтовує розвиток особистості військовослужбовця як активного соціального та найголовніше професійного суб'єкта крізь призму його військово-професійної діяльності, як "систему систем", що має свої внутрішні переходи і перетворення, логіку свого розвитку та вдосконалення. У зв'язку з цим високоорганізована і мотивована військово-професійна діяльність військовослужбовця безпосередньо впливає на розвиток його особистості як соціального суб'єкта, що також безпосередньо позитивно впливає на формування і розвиток його професійної суб'єктності як військового професіонала та члена бойової команди. У зв'язку з цим, офіцер свою

цілеспрямовану індивідуально-психологічну та виховну роботу направляє на розвиток особистості підлеглого та подальше його вдосконалення як суб'єкта військово-професійної діяльності, психологічно та педагогічно зумовленої організації бойової підготовки всього особового складу в військовому підрозділі.

Кожний творчій військово-професійній діяльності притаманні процес обміркованого проектування своїх дій та їхніх часткових результатів, оцінювання досягнутого, зіставлення їх з поставленою метою та отриманими результатами. Далі, під час спілкування та взаємодії з товаришами по службі, військовослужбовці як члени військового підрозділу обмінюються думками, порівнюють свої настанови і позиції з настановами й позиціями товаришів по службі. Така праця добре впливає на розвиток ціннісно-мотиваційної сфери, інтелекту і передусім вольових, емоційних і пізнавальних процесів кожного військовослужбовця.

Високоемоційний характер бойової підготовки, особливо бойових дій в умовах російсько-української війни, а також усього процесу насиченої військової служби збагачує ціннісно-мотиваційну та емоційно-почуттєву сферу військовослужбовця, сприяє розвитку його простих і складних почуттів, загартовує емоційно-вольову сферу психіки. Ось тут офіцеру необхідно прагнути, по-перше, розвивати у підлеглих такі почуття, які активізують їх психічні процеси і, по-друге, нейтралізувати астеничні, такі, що викликають порушення в функціонуванні його психіки, зокрема у бойовій обстановці. Можливості розвитку стеничних почуттів військовослужбовців різноманітні. Це емоційно насичені заходи з бойової підготовки та виховної роботи, накопичення позитивного емоційного досвіду подолання труднощів військової служби з урахуванням вимог службової та бойової діяльності військовослужбовця, їх стимуляції до самоактуалізації та самовдосконалення у військово-професійній діяльності.

Великі резерви має військово-професійна діяльність для загартовування в цілому волі, а також вольових якостей військовослужбовця, що допомагає йому самоуправляти своєю поведінкою та військово-професійної діяльністю, мобілізувати свої сили на подолання труднощів військової служби, особливо в екстремальних ситуаціях. У зв'язку з цим офіцер у процесі бойової підготовки військовослужбовців і психологічного впливу на них має прагнути формувати й розвивати у них такі вольові риси як цілеспрямованість, сміливість, ініціативність, витривалість, мужність. Ці риси забезпечують успішну діяльність військовослужбовця за складних обставин сучасної війни. Завдяки їм він здатний самостійно організувати свою військово-професійну діяльність, успішно самокерувати нею під час виконання бойових завдань.

Основними напрямками формування, розвитку та вдосконалення вольових рис особистості військовослужбовця є такі:

цілеспрямоване формування, розвиток і вдосконалення ціннісно-мотиваційної сфери військово-професійної діяльності військовослужбовців;

організація інтенсивної бойової підготовки особового складу військового підрозділу з урахуванням вимог інформаційного та технологічного протистояння військ, специфіки гібридної війни;

спеціальне бойове та психологічне тренування особового складу зі зміною навчально-бойових обставин, умов і засобів досягнення мети навчально-бойової діяльності;

заохочення до самовиховання військовослужбовців;
систематичне закріплення позитивного досвіду їх вольових дій та успішного подолання труднощів на всіх етапах бойової підготовки тощо.

Із накопиченням досвіду військової служби взагалі та військово-професійної діяльності військовослужбовця, зокрема, розширюється і сфера його діяльності, що сприяє загартовуванню психіки як представнику екстремального виду діяльності. Офіцеру слід зважати, що психічний стан військовослужбовця безпосередньо впливає на динаміку його психічних процесів, на прояв провідних якостей особистості, на результативність, а в ідеалі на ефективність його військово-професійної діяльності. Він характеризує тимчасову динаміку функціонування психіки військовослужбовця.

Психічні стани у своєму розвитку та прояві багато в чому залежать від цінностей і мотивів військово-професійної діяльності військовослужбовця, від успіхів у бойовій підготовці, індивідуально-психічних властивостей і проявів особистості, умов військової служби та взаємин між військовослужбовцями у підрозділі як в бойовій команді. На психічному стані особового складу позначається соціально-психологічний клімат, настрій і традиції в військовому підрозділі, взаємовідносини з безпосереднім командиром, характер бойової підготовки та бойових завдань, які він виконує. Вони характеризуються цілеспрямованістю, стійкістю, єдністю переживання і поведінки/діяльності, продуктивністю функціонування психіки, рівнем активності – від сну до стресу, конкретною спрямованістю, суттєвим впливом на поведінку та діяльність кожного окремого військовослужбовця. Їх військовослужбовець може усвідомлювати або й не усвідомлювати. Офіцер має знати причини виникнення тих чи інших психічних станів військовослужбовців, якими можуть бути також його біоритми емоційної активності й пасивності психіки, характер військової діяльності, взаємини з іншими військовослужбовцями, різні зовнішні впливи тощо.

Незалежно від причин виникнення останніх, необхідно розвивати й закріплювати такі позитивні психічні стани військовослужбовців, як радість, настрої і налаштованість на успіх, бадьорість, впевненість в успіху тощо, та здійснювати профілактику стресу, особливо після бойових дій, негативного настрою, афекту, страху, гніву, сорому, фрустрації, агресії. Слід запобігати й нейтралізувати розвиток таких негативних психічних станів військовослужбовців, як невпевненість, сумніви, невіру своїх бойових товаришів по службі.

Офіцеру ні в якому разі не можна забувати про такий чинник формування особистості військовослужбовця, як **виховання**. Його важливість посилюється тим, що розвиток особистості кожного військовослужбовця на сучасному етапі розвитку українського суспільства та відбиття російської агресії Збройними силами України характеризується суперечливістю.

На початковому етапі військової служби важливою проблемою є адаптація молодого військовослужбовця до нових умов життєдіяльності та військово-професійного соціуму. У зв'язку з цим офіцеру необхідно тримати у полі зору процеси соціально-психологічної адаптації кожного військовослужбовця до військово-професійного середовища. Це, по-перше, процес його включення у військовий підрозділ чи бойову команду і свідоме та добровільне сприйняття ним різних ролей у військовому середовищі. Тут можливі виникнення протиріч у військовослужбовців між засвоєними настановами та звичками і новими зі

вимогами військової служби. Перебудова стереотипів поведінки та діяльності, яка при цьому відбувається, може супроводжуватися негативними психічними явищами, закріплення яких може погано позначитися на розвитку особистості військовослужбовця як члена бойової команди.

Під впливом виховної роботи та цілеспрямованого психологічного впливу активно формується та розвивається ціннісно-мотиваційна сфера військовослужбовця як суб'єкта військово-професійної діяльності, на основі якої формується його ставлення до військової служби. У зв'язку з цим, офіцер має допомогти військовослужбовцю усвідомлювати своє службове призначення, глибоко зрозуміти зміст мети й завдань військово-професійної діяльності, проїнятися відповідальністю за захист своєї Батьківщини, особливо в умовах гібридної і збройної війни, які веде проти України Російська Федерація.

Від успішного опанування функціональних обов'язків, конкретної бойової спеціальності військовослужбовця неабияк залежить розвиток і вдосконалення його особистості. У зв'язку з цим офіцер має методично правильно та психологічно обґрунтовано організовувати навчально-виховний процес у військовому підрозділі як в бойовій команді, в якому і відбувається розвиток особистості кожного військовослужбовця як члена бойової команди.

Виховна робота і закріплення дружніх стосунків між військовослужбовцями на основі співпраці і взаємодопомоги у процесі польових занять та бойової підготовки безпосередньо позитивно впливають на вдосконалення і розвиток особистості у військовому середовищі. Водночас, творче залучення військовослужбовця до аналізу та оцінювання успіхів і невдач у своїй бойовій підготовці формує та розвиває у них відповідальність, самостійність, автономність, сприяє формуванню професійної суб'єктності як захисника Батьківщини і успішному самоствердженню військовослужбовців як військових професіоналів у військовому середовищі.

Отже, військовослужбовець є особистістю настільки, наскільки в нього розвинуті провідні соціально-психологічні якості, наскільки він свідомий соціальний суб'єкт щоденного буття та своєї громадсько-корисної військово-професійної діяльності. При цьому слід мати на увазі те, щоб бути повноцінною особистістю у військовому середовищі, необхідно бути суб'єктом військово-професійної діяльності – активним, самостійним, автономним і відповідальним.

Особистість завжди активна, а активність військовослужбовця як особистості проявляється у різноманітній військово-професійній діяльності, творчому та водночас у відповідальному ставленні до неї. Особистість військовослужбовця вдосконалюється і розвивається безпосередньо у цій діяльності. У зв'язку з цим одне з головних завдань офіцера – спрямувати активність кожного військовослужбовця у творчу громадсько-корисну та військово-професійну діяльність, на самовдосконалення як їх суб'єктів – соціального та військово-професійного. Особистість може існувати та самостверджуватися тільки у спілкуванні, взаємодії та спільній діяльності з іншими особистостями. Без спілкування, в ізоляції від суспільства, немає особистості, особистість поза суспільством не може формуватися, розвиватися та вдосконалюватися, не може існувати як соціальний суб'єкт, а тільки як жива істота.

Тільки у спілкуванні з товаришами по службі та в спільній творчій військово-професійній діяльності з ними вдосконалюється і розвивається

особистість військовослужбовця. На цій особливості будується принцип виховання у вітчизняній педагогіці, докладно розроблений Антоном Макаренком – виховання у колективі та через колектив. Цей принцип можна сформулювати так – виховання в бойовій команді та через бойову команду в творчій військово-професійній діяльності.

У зв'язку з цим постає проблема про роль і місце офіцера у розвитку особистості військовослужбовця як військового професіонала та члена бойової команди в навчально-виховному процесі військового підрозділу – відділення, взводу, роти тощо. Він зобов'язаний уміло формувати і гуртувати свій військовий підрозділ у бойову команду, який має творчо реалізовувати свої виховні функції щодо кожного окремого військовослужбовця, зокрема – виховну.

На закінчення слід зазначити, що особистість військовослужбовця та діагностування її індивідуально-психічних рис та особливостей як суб'єкта військово-професійної діяльності слід розпочинати з аналізу життєвого шляху до військової військово-професійної діяльності, з'ясувати її актуальні інтереси, цінності, ставлення та мотивацію до військової служби та до Збройних сил України, визначити успіхи та невдачі в бойовій підготовці та військовій службі, а також певні характерні особливості та прояви, які притаманні власне конкретному військовослужбовцю як військовому професіоналу. Офіцер на основі цих знань, володіння сучасними методиками та інформаційними технологіями дослідження особистості, може творчо діагностувати кожного військовослужбовця, визначити перспективи й можливості розвитку їх особистості як суб'єктів військово-професійної діяльності, а також уміло керувати цим процесом.

ТЕСТИ ТА ЗАВДАННЯ ДЛЯ САМОКОНТРОЛЮ

Із запропонованих відповідей оберіть правильну чи правильні та обґрунтуйте власну відповідь. Перевірте правильність своїх відповідей шляхом звернення до останніх сторінок підручника. Не поспішайте обирати відповідь, а спочатку проаналізуйте уважно всі варіанти відповіді. Одне слово, вжите недоречно, може істотно змінити зміст відповіді.

3-1. Автоконтрольний блок

Особистість – це	індивід, який	– сприймається
..... з точки зору соціально-значущих		– соціалізований
....., які визначають		– властивостей,
його	та діяльність у соціумі.	якостей і рис
		– поведінку

3-2. Який з перелічених нижче чинників формування особистості є "зайвим"?

- фізично-географічний;
- біологічний;
- соціальний;
- виховний;
- власна активна діяльність.

3-3. Зробіть соціально-психологічний аналіз основних психічних рис і проявів особистості військовослужбовця:

- ступінь сформованості провідних психічних властивостей, рис та якостей, наприклад, відповідальності та автономності військовослужбовця як особистості;
- свідомість, самосвідомість та індивідуальність;

- активність, яка виражена в військово-професійній діяльності та її самодетермінація та саморегуляція;
- включеність у систему суспільних відносин, конкретно – військово-професійних.

3-4. Автоконтрольний блок (психологічна структура особистості за К.К. Платоновим):

	Елементи, які входять у підструктуру	Відношення біологічного та соціального	Види формування підструктур
1) спрямованість особистості, покликання, інтерес, бажання	біологічного дуже мало	виховання
2)	знання, навички, уміння, звички	навчання
3) особливості	воля, почуття, уявлення, мислення,	частіше більше соціального
4) властивості	темперамент, статеві, вікові, патологічні властивостідуже мало	тренування

Крім цих чотирьох підструктур, у структурі особистості він відокремлює дві загальні інтегративні підструктури: 1); 2)

3-5. Автоконтрольний блок



3-6. Зробіть психологічний аналіз такого положення:

“Психологи зазначають, що людина як біологічна істота народжується один раз, але як особистість – двічі. Вперше – тоді, коли дитина починає говорити “Я”, відокремлюючись з оточення, протиставляючи себе іншим людям і порівнюючи себе з іншими.

Друге народження особистості відбувається, коли у людини сформувався світогляд, цінності та ставлення, власні моральні потреби та оцінки, які роблять її відносно стійкою від переконань інших осіб. Це дає їй змогу керувати своєю поведінкою і

діяльністю згідно зі своїми переконаннями, цінностями і моральними нормами”.

Література

1. Асмолов А. Г. Психология личности: культурно-историческое понимание развития человека. М. : Смысл: Издательский центр “Академия”, 2007. 528 с.
2. Ананьев Б. Г. Человек как предмет познания. Л. : Ленингр. гос. ун-т, 1968. 340 с.
3. Бернс Р. Развитие я-концепции и воспитание. М.: Прогресс, 2016. 422 с.
4. Бурлачук Л. Р. Психодиагностика личности. К. : Здоровье, 2017. 168 с.
5. Варій М. Й. Психологія особистості. К. : Центр учбової літератури, 2018. 592 с.
6. Зейгарник Б. В. Теории личности в зарубежной психологии. М. : Изд-во МГУ, 2007. 172 с.
7. Ковалев А. Г. Психология личности / 3-е изд., перераб. и доп. М. : Просвещение, 1970. 391 с.
8. Копець Л. В. Психологія особистості : навч. посіб. для студ. вищ. навч. закл. К. : Вид. дім “Києво-Могилянська академія”, 2007. 460 с.
9. Куликов Л. В. Психология личности в трудах отечественных психологов. СПб. : Питер, 2001. 420 с.
10. Корнев М. Н., Коваленко А. Б. Соціальна психологія. К. : Вид-во Київ. нац. ун-ту ім. Тараса Шевченка, 1995. 248 с.
11. Леонгард К. Акцентуированные личности / Пер. с нем. К. : Вища шк., 1989. 375 с.
12. Мерлин В. С. Социально-типические свойства личности в типологическом конфликте. *Вопросы современной психоневрологии* : Тр. ин-та им. В.М. Бехтерева АМН СССР. 1984. Т. 33. С. 17.
13. М’ясоїд П. А. Загальна психологія : навч. посіб. К. : Вища шк., 2001. 487 с.
14. Платонов К. К. Психология личности. М. : Наука, 1986. 256 с.
15. Психология развития от рождения до смерти. Полный курс психологии развития / Под ред. А. А. Реана. СПб. : прайм-ЕВРОЗНАК, 2005. 416 с.
16. Рибалка В. В. Теорії особистості у вітчизняній психології та педагогіці : навч. посіб. Одеса : Вид-во Букаєв Вадим Вікторович, 2009 . 575 с.
17. Рубинштейн С. Л. Основы общей психологии : научное издание / Академия наук СССР, Институт философии. 2-е изд. М. : Учпедгиз, 1946. 704 с.
18. Семиченко В. А. Психологія особистості. К. : Вид. О. М. Ешке, 2001. 427 с.
19. Типологические исследования по психологии личности / Уральское отделение общества психологов при АПН, Пермский государственный педагогический институт ; ред. В. С. Мерлин. Пермь : [б. и.], 1967. 231 с.
20. Фурман А. В., Гуменюк О. Є. Психологія Я-концепції : навч. посіб. Львів : Новий Світ-2000, 2006. 360 с.
21. Хьелл Л., Зиглер Д. Теории личности. СПб. : Питер Ком, 2008. 608 с.
22. Ягунов В. В. Військова і соціальна психологія : навч. посіб. Вид. 2-е, доп. і переробл. К. : ВПЦ “Київський університет”, 2000. 522 с.
23. Ягунов В. В. Військова психологія : підручник. К. : Тандем, 2004. 656 с.
24. The Cambridge Handbook of Personality Psychology / Edited by Philip J. Corr and Gerald Matthews. United States of America by Cambridge University Press, New York, 2019. 906 p. <https://sangu.ge/images/PersonalityPsychology.pdf>

Глава 4. ПСИХІЧНІ ВЛАСТИВОСТІ ОСОБИСТОСТІ ВІЙСЬКОВОСЛУЖБОВЦЯ ЯК ВІЙСЬКОВОГО ПРОФЕСІОНАЛА

Провідним компонентом структури особистості військовослужбовця є психічні властивості – спрямованість, характер, здатності та темперамент. На їх основі формуються основні його провідні соціальні якості як соціального суб'єкта – особистості, а також і безпосередньо військового професіонала. Сукупність цих провідних соціальних якостей становить зміст особистості, а унікальна їх конфігурація в постаті конкретного військовослужбовця та його сумлінність у військово-професійній діяльності визначають її індивідуальність, а також і соціальну та військово-професійну суб'єктність.

Психічні властивості особистості військовослужбовця – це такі її індивідуально-психічні якості, риси та прояви, що формують її соціальну підвалину як соціального суб'єкта та дають змогу розрізнити різних особистостей, знати їхні цінності, характер вчинків і мотивацію поведінки та діяльності, у тому числі й безпосередньо військово-професійної діяльності.

4.1. Спрямованість особистості та особливості її змісту та актуалізації у військовослужбовців

Провідна психічна властивість особистості військовослужбовця – це *спрямованість*, яка представляє систему її спонукань і ціннісних орієнтацій, що визначає вибіркове ставлення до дійсності та активну поведінку та діяльність, тобто спрямованість, по суті, – це стійка система ціннісних орієнтацій і мотивації, яка орієнтує життєдіяльність та військово-професійну діяльність постаті військовослужбовця як соціального та професійного суб'єкта. Причому, залежно від ситуації, система може бути панівною і супутньою. У цілому в процесі визначення спрямованості особистості військовослужбовця дізнаємося, що вона зробила у своєму житті та військово-професійній діяльності, що збирається зробити і як хоче досягти поставлених життєвих і військово-професійних цілей.

Залежно від сфери прояву панівного спонукання можна виокремити такі *види спрямованості особистості військовослужбовця*:

- морально-етичну;*
- військово-професійну;*
- побутову спрямованість.*

Морально-етична спрямованість військовослужбовця полягає у високій його морально-етичній зрілості: всі події, що відбуваються, вчинки товаришів по службі, свої дії оцінюють крізь моральні категорії, прагнуть чинити все за законом, цінують таких осіб; чітко проявляють свою громадянську та професійну позицію, патріотизм, гуманність, командний дух, відповідальність і принциповість, професійну суб'єктність.

Військово-професійна – проявляється в чіткій громадянській позиції як громадянина України та її захисника, в активному і стійкому прагненні займатися військово-професійною діяльністю, удосконалюватися в ній і знайти в смисл свого професійного буття; у своєму житті на перший план ставлять військову службу, вірність Військовій присязі та Батьківщині. Такий сучасний яскравий приклад – це захисники Донецького аеропорту – кіборги, захисники Азовсталі та ін.

Побутова – проявляється в матеріальних, сімейних, а також індивідуальних прагненнях до матеріального благополуччя, а головним для них є створення добрих

побутових умов для життєдіяльності, сімейного затишку, а не професійні успіхи на військовій службі.

Спрямованість особистості військовослужбовця має такі основні характеристики. Насамперед – це її *інтенсивність*, яка пов'язана з емоційним забарвленням змісту, насамперед поведінки та військово-професійної діяльності. Стійкість – це передусім сталість спонуки. Коло інтересів військовослужбовця зазвичай фіксується у понятті “широта спрямованості”, а рівень спрямованості свідчить про високу або низьку громадянську та професійну активність, прагнення зробити благополучним життя, в одному випадку – лише для себе, в іншому, високому, – і для інших.

Зміст спрямованості особистості військовослужбовця становлять цінності, переконання, які в свою чергу визначають зміт потреб, мотивів, мотивації військово-професійної діяльності, і в цілому військово-професійний світогляд. Так, усю свідому регуляцію її поведінки, дій, діяльності, практичного мислення і почуттів визначають потреби, які формуються, в свою чергу, під впливом конкретних життєвих і військово-професійних цінностей. Вони ж є джерелом його професійної активності. Власне, всі дії військовослужбовця визначаються *потребами* – внутрішніми станами психічного та фізіологічного відчуття недостатності чогось. Так, без задоволення елементарних біологічних і фізичних потреб людина не могла б існувати як живий організм, жива чи біологічна істота. А вони у людини дуже різноманітні. Це потреба в їжі, житлі, кисні, безпеці, продовження роду, одержання інформації, в спілкуванні, любові, визнанні, повазі, авторитеті тощо. Безумовно, їх різноманітність не може бути вичерпана переліченими, існує цілий комплекс більш складних суспільно зумовлених потреб особистості. Потреби кожного військовослужбовця часто формуються під впливом зовнішнього середовища – військово-професійного, яке значною мірою їх детермінує та визначає зміст. Вони також залежать від вихованості кожного конкретного військовослужбовця в широкому розумінні та його військово-професійної вихованості, зокрема, наприклад, як командира або, як виконавця, механіка. Це стосується як матеріальних, так і духовних потреб.

У зв'язку з цим цікавим є підхід до визначення людських потреб *Абрахама Маслоу* (1908–1970) – творця *ієрархічної теорії потреб*:

перша ступінь – фізіологічні та сексуальні потреби;

друга – потреба в безпеці та стабільності;

третья – соціальні потреби;

четверта – потреба у престижі;

п'ята – духовні потреби – потреби у самореалізації та самоактуалізації через творчість, самоосмисленні власного призначення у житті, потреба реалізації людини як особистості та професіонала¹.

За *Абрахамом Маслоу*, чим вище рівень мотиву, тим більше виникає життєва необхідність забезпечення відповідних потреб. У зв'язку з цим насамперед слід задовольнити нижчі потреби, а потім – вищі. Зі моменту задоволення нижчих потреб вони втрачають мотиваційну силу. З їх підвищенням розвивається й готовність людини як вже особистості до більш активної діяльності, у тому числі й професійної. Водночас несвоєчасне та неякісне задоволення нижчих потреб можуть допровадити до такої ситуації, коли вони у людини можуть стати провідними. І навпаки, коли задоволені нижчі потреби, у людини проявляються вищі потреби, тобто мета-мотивація – потреба у соціальному та професійному

¹ Maslow Abraham H. Motivation and Personality (2nd ed.). N.Y. : Harper & Row, 1970. 369 p.

розвитку – становлення соціальним і професійним суб'єктом, розумінні сенсу життя загалом, пошуку смислу власного життя та професійної діяльності. Отже, коли людина не розуміє смисл власного життя та діяльності, вона не здатна повністю самореалізуватися ні як соціальний, ні як професійний суб'єкт, проявити власні здібності та здатності й відповідно піднятися на більш високий рівень соціального професійного життя.

До духовних потреб належать етичні, естетичні й інтелектуальні.

Моральні потреби – це стан особистості військовослужбовця, який виражає необхідність його стосунків з іншими військовослужбовцями та з широким соціальним оточенням. Насмперед, це потреба спілкувати та взаємодіяти з іншими та їм допомагати, співпереживати, співпрацювати, керувати, підкорятися тощо.

До естетичних потреб належать ті, що відображають постійне прагнення особистості сприймати прекрасне, гармонійне в природі, у творах мистецтва, у стосунках між військовослужбовцями. Рівень розвиненості естетичних потреб – це результат його виховання і самовиховання як громадянина – соціального суб'єкта та як військового професіонала, наприклад, в артилерійській справі. Особливе значення для їх розвитку мають традиції та звичаї Збройних сил України, роду та виду військ, конкретного військового підрозділу як бойової команди, в якому служить військовослужбовець.

Інтелектуальні потреби відображають необхідність військовослужбовця в пізнанні військової справи, нового у військовій техніці, намагання стати військовим професіоналом.

Зміст потреб військовослужбовця найбільш повно відображає суть його особистості як соціального суб'єкта. У зв'язку з цим бажано знати потреби підлеглого, їх характер і специфіку, шляхи задоволення, що дає можливість дати характеристику основним параметрам його особистості як соціального суб'єкта. Таким чином, потреби мають велике значення у житті військовослужбовця, оскільки вони визначають зміст його військово-професійних мотивів і в цілому мотивації військово-професійної діяльності. Потреби після їх усвідомлення починають виступати як потужні сили, які спонукають військовослужбовця до діяльності, оскільки стають її мотивами, у тому числі й безпосередньо військово-професійної.

Мотив – спонукальна сила дій, вчинків і в цілому професійної діяльності військовослужбовця. На відміну від потреб, мотиви має тільки людина, яка їх усвідомлює. Багато корисного в теоретичне розуміння того, що таке мотив, внесли С. Л. Рубінштейн і О. М. Леонтьєв. Наприклад, *Олексій Леонтьєв* визначив, що мотив відповідає актуальній потребі людини та, відповідно, організовує і спрямовує її поведінку.

Мотив (або причину) дій військовослужбовця визначити нескладно, якщо він один. Але його поведінку та діяльність визначає, як правило, безліч чинників і потреб. Однак у будь-якому разі мотиви в чистому вигляді не існують, вони лише є результатом відображення у психіці потреб організму, які викликані зовнішніми та внутрішніми умовами функціонування особи. Олексій Леонтьєв мотив слушно визначав як усвідомлену потребу, хоча, на нашу думку, часто ми мотиви не усвідомлюємо, оскільки коли здійснюємо ті чи інші вчинки, не завжди замислюємося над мотивами, що їх визначають. У зв'язку з цим для стимулювання і спрямування поведінки особи у відповідне русло, необхідні щонайменше два мотиваційних чинники – потреба і мотив.

Мотиви умовно можна поділити на *прості* (стимульовальні: потяг, бажання, прагнення) і *складні* (змістотвірні).

Прості мотиви часто військовослужбовцями не усвідомлюються і можуть бути також і певних випадках спонукальною силою їх антигромадських дій. Безумовно, нас більше цікавлять змістотвірні чи професійні мотиви, де основне місце посідає військово-професійний інтерес. У зв'язку з цим першим кроком офіцера як керівника має бути виявлення змістотвірних мотивів військової праці своїх підлеглих і вивчення мотиваційних структур поведінки кожного військовослужбовця в різних ситуаціях поведінки та бойової діяльності. Офіцер визначає, що є головним рушієм у ставленні підлеглих до військової служби – матеріальні стимули, задатки лідера чи інші чинники.

Мотиви класифікують за такими ознаками:

за силою спонукання: сильні та слабкі;

за ознакою зумовленості особистими якостями: стійкі та нестійкі;

за характером впливу на досягнення мети: позитивні і негативні;

за змістовною орієнтацією: соціальні, колективні та особисто-престижні.

Мета – мотиваційний чинник, що пояснює безпосередній, обов'язково усвідомлений результат, на який в даний момент спрямована поведінка військовослужбовця. Психологічно мета є тим мотиваційно-спонукальним змістом свідомості, який військовослужбовцем сприймається як безпосередній і найближчий очікуваний результат його діяльності.

Таким чином, потреби, мотиви й мета – основні складові мотиваційної сфери військовослужбовця. Вона оцінюється за такими параметрами:

розвиненість – наявність якісно різноманітних мотиваційних чинників;

гнучкість (більш гнучкою вважається така мотиваційна сфера, в якій для задоволення різних потреб застосовується більше різноманітних мотивів);

ієрархізованість (чим більше розрізнені у силі й частоті актуалізації мотивів того самого рівня, тим вища ієрархізованість мотиваційної сфери військовослужбовця).

У науковій літературі часто зустрічаємо поняття “мотивація”, зміст якого становить сукупність стійких мотивів, що мали місце в попередньому життєвому досвіді, наприклад, військовослужбовця, або мають зараз.

Джой Гільфорд (1897–1987) запропонував *структуру мотивації індивіда*. До неї входять такі елементи:

органічні потреби;

комфорт, приємне оточення;

загальне честолюбство, наполегливість;

потреби за становищем – свобода (конформізм);

потреба знаходитися серед людей, агресивність;

потреба в ризику та безпеці.

Отже, потреби і мотиви складають підвалину мотивації особистості та дійсно пов'язані з інтересами, переконаннями та ідеалами особистості.

Інтерес є формою прояву пізнавальних потреб людини. Він виражається в особливому ставленні військовослужбовця до певних речей та явищ реального світу і в бажанні їх пізнати. Інтереси дають йому змогу швидше, більш повно і глибоко відобразити військову дійсність, оскільки вони його спонукають до опанування військово-професійних знань, до розширення професійного світогляду, збагачення психічного та професійного життя. Військова діяльність,

виконувана з інтересом, має позитивне емоційне тло та, як правило, задовольняє багато інтересів військовослужбовця.

Інтереси, як і потреби, дуже різноманітні. Їх також поділяють на *матеріальні* (до їжі, одягу, різних речей) та *духовні* (до учіння, навчальної та професійної діяльності, спілкування тощо). Інтереси розрізняють за змістом, глибиною та стійкістю. Інтерес може стати найсильнішим мотивом діяльності військовослужбовця. Їх можна розрізнити за обсягом. Одні мають широкі, але поверхові інтереси, інші – глибокі, але дуже вузькі за своїм спрямуванням, треті – широкі, різнобічні й глибокі. Найменшу групу становлять військовослужбовці з усебічними інтересами, з якими завжди приємно спілкуватися та мати спільну справу й діяльність. Таким був генерал *Михайло Драгомиров* (1830–1905).

Генерал *Михайло Драгомиров* був різнобічно освіченою людиною, добре знав військову справу, математику, практичну педагогіку та психологію, володів багатьма іноземними мовами^{1,2}, засновником військової педагогіки³.

Серед видатних особистостей відзначалися різнобічною обдарованістю такі видатні постаті українського народу як Г. Сковорода, Т. Шевченко, І. Франко, Л. Українка, М. Драгомиров та ін. З біографій цих людей бачимо, якими широкими були їхні інтереси.

Л. Українка, наприклад, володіла багатьма мовами, добре знала світову літературу, історію, різні філософські системи, малувала, мала хист піаністки.

Американці знають, що одним із творців першої атомної бомби був уродженець Боярки *Георгій Богданович Кістяківський* (1900–1982) – американський фізик і хімік українського походження, учасник Мангеттенського проекту, вертольотів – *Ігор Іванович Сікорський* (1879–1972) – народився в Києві в сім'ї професора кафедри неврології та психіатрії медичного факультету Київського університету, їхніх астронавтів на місяць відправив *Михайло Іванович Яримович* (нар. 13 жовтня 1933 р. (Білосток, Польща (українське Підляшшя) – інженер-винахідник у галузі літально-космічних дослідів у США) із подання *Юрія Кондратюка*, а їхню ракету “Трайдент” (“Тризуб”) створив *Богдан Васильович Гнатюк* (1915–1998), який народився в Заліщиках на Тернопільщині.

Благополучний результат польоту американських астронавтів на Місяць – це заслуга і ще одного українця *Ігоря Богачевського* (1928–2010) – уродженця Сокаля на Львівщині, який вивів формулу, що дає розрахунки повернення космічного корабля на орбітальну станцію з поверхні іншої планети.

Широта інтересів будь-якого військовослужбовця обов'язково передбачає відокремлення одного з них як головного чи провідного, навколо якого групуються всі інші інтереси. Різнобічність інтересів збагачує його особистість і робить цікавою постаттю для інших.

Переконання – це глибока й обґрунтована віра людини в певні принципи та ідеали, якими вона керується в своєму житті, наприклад, гуманістичними. Переконання як упорядкована система поглядів, сукупність переконань військовослужбовця виступає у вигляді професійного світогляду, якого він додержує на певному етапі онтогенезу, зокрема, на етапі військово-професійної

¹ Драгомиров Михаил Иванович. Военная энциклопедия : [в 18 т.] / под ред. В. Ф. Новицкого [и др.]. СПб. ; [М.] : Тип. т-ва И. Д. Сытина, 1911-1915.

² Табачник Д. В. Полководцы Украины: сражения и судьбы. Харьков : Фолио, 2012. 698 с.

³ Огнев В. О. Проблеми навчання і виховання військовослужбовців у педагогічній спадщині М.І. Драгомирова / дис. ... канд. пед. наук: 13.00.01 / Огнев Володимир Олександрович ; Київський національний ун-т ім. Тараса Шевченка. К., 2001. 238 с.

діяльності. Переконання органічно пов'язані зі знаннями і практичними діями й вчинками. Вони безпосередньо певним чином проявляються та відбиваються у військово-професійній діяльності військовослужбовця, в його ставленні до товаришів по службі, військового підрозділу як до бойової команди, військової служби та виконання бойових завдань. Формуються переконання в процесі життя військовослужбовця під впливом виховання, навчання, самовиховання, життєвого та військово-професійного досвіду.

На основі інтересів і переконань військовослужбовця складається його власний військово-професійний ідеал, – основний стимул його формування та розвитку як військового професіонала, самовдосконалювання у військовій справі. *Ідеал військовослужбовця* – це модель, яка є еталоном військово-професійної діяльності.

Отже, потреби, мотиви, мета, інтереси, переконання та ідеали військовослужбовця визначають *спрямованість* його особистості, найголовніше його цінності та мотиви військово-професійної діяльності. За однієї й тієї самої спрямованості діяльність військовослужбовця може бути різною щодо цілеспрямованості, інтенсивності, рівномірності та найголовніше – результативності.

У зв'язку з цим офіцер має знати *основні передумови формування та розвитку військово-професійної спрямованості* особистості військовослужбовця. Зокрема, такі:

пояснення військово-службовцю значення і смисл військової служби як для нього, так і для України, а також соціальної важливості поставлених перед ним мети й навчально-бойових і бойових завдань, тобто доведення їх чіткої мети, завдань і запроєктованого результату;

організація службової діяльності особового складу згідно зі статутами таким чином, щоб військовослужбовець навіть в умовах жорсткої субординації та суворого статутного порядку відчував себе особистістю та професійним суб'єктом; наближення умов бойової підготовки військовослужбовця до бойових, до умов сучасного бою та гібридної війни;

створення таких організаційних і психологічних умов військової діяльності, щоб військовослужбовець пишався її результатом;

залучення військовослужбовця до процесу ухвалення рішень і його творчого виконання;

об'єктивність застосування до військовослужбовця стягнень і оголошення заохочень, заохочення його соціальної та військово-професійної активності;

створення військово-службовцю умов для задоволення першочергових особистих і військово-професійних потреб.

Таким чином, офіцерам необхідно системно уявляти та розуміти проблемні питання змісту військово-професійної спрямованості своїх підлеглих, вивчати її прояви, маючи на увазі, що ці прояви не завжди бувають стандартними. Ще *Лев Толстой* (1828–1910) наголошував про те, що “люди як річки: вода в усіх однакова і всюди одна й та сама. Але кожна річка буває то вузька, то швидка, то широка, то тиха, то чиста, то каламутна, то холодна, то тепла. Так і люди. Кожна людина в собі носить зачатки всіх властивостей людських, інколи проявляє одні, інколи інші, і буває часто не схожа на себе, залишаючись усе тією ж і самою собою. У деяких людей ці зміни бувають особливо гострі”¹.

¹ Толстой Л. Н. Собрание сочинений в 22 томах. В 20 книгах. М. : Художественная литература, 1983. Том XIII. Воскресение. С. 134-135.

4.2. Прояви темпераменту військовослужбовців в їх поведінці та військово-професійній діяльності

Психіка кожного військовослужбовця унікальна, а її неповторність пояснюється як змістом, специфікою, особливостями соціальних зв'язків і контактів (у сільській місцевості вони одні, а місті – інші, у мусульман – одні, у православних – інші, в учителів – одні, а військових – інші тощо), так і особливостями біологічної та фізичної будови й розвитку організму як біологічної істоти. До біологічно зумовлених підструктур особистості належать темперамент, а також статеві і вікові прояви психіки.

Темперамент – сукупність найбільш стійких індивідуально-психічних фізіологічних проявів та особливостей військовослужбовця, що проявляється в динаміці його поведінки, спілкування й діяльності. Так, ми у процесі спостереження за поведінкою, спілкуванням і діяльністю різних військовослужбовців бачимо, що вони відрізняються не лише зовнішньо, а й за вчинками, ставленням, реакцією на певні типові та нетипові ситуації: одні з них завжди спокійні, неговіркі, мляві, інші – дуже рухливі, говіркі тощо, а мовлення в них супроводжується активною жестикуляцією та відповідною мімікою. Така культура поведінка та спілкування, міжособистісної взаємодії військовослужбовців насамперед і переважно зумовлена їхнім темпераментом.

Перш ніж розглянути різні типи темпераменту й особливості їх проявів, слід відразу зазначити, що немає кращих або гірших типів темпераментів – кожен із них має свої водночас позитивні аспекти, тому головні зусилля мають бути спрямовані не на його виправлення (що неможливо у зв'язку зі природженістю темпераменту), а на творче застосування в конкретній військово-професійній діяльності позитивних якостей і оптимальне врахування і нівелювання слабких боків.

Так, нестриманий холерик дуже активний, безстрашний; легковажкий сангвінік жваво сприймає світ, несе оточенню свою життєрадісність; млявий флегматик завжди має сили і ґрунтовність; нерішучий меланхолік напрочуд чутлива людина, яка природно співчуває кожному. Однак чисті типи темпераментів майже не трапляються в житті, існує багато проміжних форм, їх сполучень, наприклад, холеричний сангвінік, флегматичний меланхолік тощо.

Частково торкнемось історії становлення поняття “темперамент” і його типології. Це поняття вживається із V ст. до нашої ери – відколи грецький вчений-лікар *Гіппократ* позначив таким чином стійкі індивідуальні особливості людини – динамічну своєрідність психічного, духовного її життя. За *Гіппократом*, усі тіла – як мікрокосмос, так і макрокосмос – складаються з одних і тих самих стихій. Перевагу однієї з чотирьох стихій визначає темперамент.

У перекладі з латинської слово “темперамент” означає належне співвідношення частин та їх змішування. Правильне змішування чотирьох рідин забезпечує здоров'я людини, неправильне спричиняє до хвороби. Виходячи із учення про чотири рідини, стихії, що їх частіше називають гуморами (лат. – волога, сік), відомий лікар античності *Клавдій Гален* розробив першу типологію темпераментів, яка відома й сьогодні. Переважання крові (лат. – сангвіс) створює сангвініка, переважання слизу (гр. – флегма) – флегматика, переважання жовчі (гр. – хом) – холерика, переважання чорної жовчі (гр. – мелана хом) – меланхоліка.

Існують різні *типології темпераменту*. Наприклад, конституційна типологія. Ці властивості темпераменту безпосередньо пов'язують з індивідуальними відмінностями в будові тіла людини. Найвідоміший представник *Ернст Кречмер*

(1888–1964) – німецький психолог і психіатр – у 1921 р. видав нині вже класичну працю “Будова тіла і характер”. Головна ідея книги полягає в тому, що люди з певним типом тіла мають і певні психологічні характеристики та схильність до відповідних психічних захворювань¹.

Ернст Кречмер відокремив чотири конституційних типи темпераменту. Зокрема, такі:

лептосоматика (людину високого зросту, тендітної будови тіла з вузькими плечами, довгими тонкими ногами, витягнутим обличчям);

підніка (людину невеликого зросту, товсту, з круглою головою на короткій ший);

атлетика (людину з розвинутою мускулатурою, міцною будовою тіла, широкими плечима і вузькими стегнами);

диспластика (будова тіла деформована, диспропорційна, наприклад, занадто великий зріст).

Відповідно до цих типів будови тіла, *Ернст Кречмер розрізняв такі види темпераменту:*

шизотимічний: має лептосоматичне чи астеничне тіло; замкнутий, відлюдкуватий, схильний до значних коливань емоцій – від роздратування до сухості; дуже вперта людина з досить ригідними настановами та поглядами;

циклотимічний: має піднічну будову тіла; легко контактує з іншими, має реалістичні погляди, жваві емоційні реакції, що коливаються між радістю та сумом; завжди спокійний, не дуже вразливий; жести, міміка не досить виразні, гнучкість мислення не висока; важко пристосовується до нових ситуацій;

іскогемічний: самостійні, діяльні, впевнені в собі, спокійні та малочутливі люди, зі стриманими жестами та мімікою, у спілкуванні сміливі та безпеліційні. їм властивий високий життєвий тонус, вони люблять пригоди та ризик. Е. Кречмер вважав, що вони у разі захворювання схильні до епілепсії².

Особистість не існує без тіла, як будинок не існує без стін. Наші потреби, прагнення мають серед інших соматичні джерела. Характер виражається в тілі й через типові рухи, ходу, пози, мускульні затиски. У зв'язку з цим не слід відкидати такі типології темпераментів, як типологія *Е. Кречмера*, *У. Шелдона* чи *К. Конрада*. Інтегрування їх із факторними типологіями *Г. Хеймонса* й *Е. Вирсми*, *С. Берта* або *Дж. Гільфорда* може бути досить плідним, цікавим та оригінальним.

Але більшість конституційних теорій ігнорують, на жаль, роль соціальних умов у формуванні психічних властивостей людини, а соціальні умови розглядаються в них лише як чинник, що викликає початково біологічно запрограмовані стани та властивості.

У ХХ ст. англійський психолог *Ганс Юрген Айзенк* (1916–1997) відокремив такі *типи темпераментів:*

екстраверт;

інтроверт.

У загальному розумінні екстраверсія – це направленість особистості на інших людей і події, інтроверсія – поняття, синонімічне стурбованості, – виявляється як емоційна нестійкість, напруженість, емоційна збудливість, депресивність.

Так, *екстраверт*, порівняно з інтровертом, складніше виробляє умовні рефлекси, володіє більшою терпимістю до сенсорної депривації, унаслідок чого не переносить одноманітності, частіше відволікається під час роботи та ін. Типовими

¹ Кречмер Э. Строение тела и характер. Перевод со 2-го немецкого издания Г.Я. Тартаковского под ред. проф. П. Б. Ганнушкина. Москва, Петроград : Государственное издательство, 1924. 288 с.

² Там само.

проявами в поведінці екстраверта є товариськість, імпульсивність, недостатній самоконтроль, висока адаптованість до соціального середовища, відкритість у почуттях. Він чуйний, життєрадісний, упевнений у собі, прагне до лідерства, має багато друзів, нестриманий, схильний до розваг, полюбляє ризикувати, дотепний, не завжди обов'язковий.

В *інтроверта* переважають такі прояви поведінки: часто заглиблений у свої думки, відчуває труднощі в налагодженні контактів із людьми та адаптації до реальності; здебільшого спокійний, урівноважений, миролюбний, його дії продумані та реальні, коло друзів має невелике; високо оцінює естетичні норми, зазвичай планує майбутнє, міркує над ним, як діяти, не піддається моментальним спонукам, песимістичний; не зносить хвилювань, дотримується усталеного життєвого порядку, обов'язковий.

Така класифікація є досить популярною серед психологів, а його тест є одним із популярних тестів визначення типів темпераменту – особистісний опитувальний Ганса Айзенка (Eysenck Personality Inventory – EPI).

Значний вклад у дослідження основ темпераменту зробив Іван Павлов і його наукова школа. Учений вважав темперамент найбільш загальною характеристикою людини. Він звернув увагу на залежність темпераменту від типу нервової системи і відокремив такі основні типи:

- 1) сильний, урівноважений, рухливий;
- 2) сильний, урівноважений, інертний;
- 3) сильний, неурівноважений;
- 4) слабкий, загальмований.

Цей поділ відповідає поділу, яка здавна усталена в психології, відповідно до якого розрізняють сангвінічний, флегматичний, холеричний, меланхолічний типи темпераменту (рис. 4.1)^{1,2}. Його іменем названа Київська міська психіатрична лікарня (м. Київ, вул. Кирилівська, 103а).

Іван Павлов чітко розумів, що описані ним типи нервової системи – не реальні портрети, оскільки жодна конкретна людина не має усіх ознак того чи іншого типу темпераменту. Павловська концепція зв'язку типів темпераменту з типами нервової системи виявилася серйозним кроком на шляху дослідження основ класифікації типів темпераменту, вона спрямувала увагу науковців на подальшу деталізацію окремих властивостей нервової системи з конкретним типом темпераменту.

Дослідження *Б. М. Теплова* та *В. Д. Небиліцина* довели, що від кожної з означених Іваном Павловим властивостей нервової системи залежить кілька інших властивостей. Було експериментально відкрито нові якості нервової системи:

динамічність – швидкість вироблення позитивних і негативних умовно-рефлекторних зв'язків;

стабільність – швидкість виникнення збуджувального або гальмувального процесу.

Останніми роками *основними складовими темпераменту* вважають дві характеристики поведінки – енергетичний рівень і тимчасові параметри. Згідно з концепцією *Яна Стреляу* (нар. 1931 р.) – польський психолог, перша

¹ Павлов И. П. Полное собрание сочинений / АН СССР. Изд. 2-е, доп. М. : Изд-во АН СССР, 1951-1954. Т. 3, кн. 2.

² Павловские среды / Под ред. К.М.Быкова. М. : Государственное изд-во политической литературы, 1949. Т. 2.

характеристика темпераменту описує активність і реактивність, а друга – пластичність і темп психічних реакцій.



Рис. 4.1 Типи темпераменту та їх прояви за Іваном Павловим

Співвідношення *реактивності* та *активності* демонструє, що сильніше діє на людину – випадкові фантазії чи довготривала мета. За *Яна Стреляу*, активність і реактивність перебувають у зворотній залежності:

високореактивні люди сильно реагують на подразники, наділені слабкою активністю та інтенсивністю дій, їх фізіологічні процеси ніби посиляють стимуляцію і вона швидше стає для них надмірною;

низькорективні – більш активні, реагують слабше; вони можуть довше підтримувати більшу інтенсивність дій, оскільки їхні фізіологічні процеси швидше пригнічують стимуляцію¹.

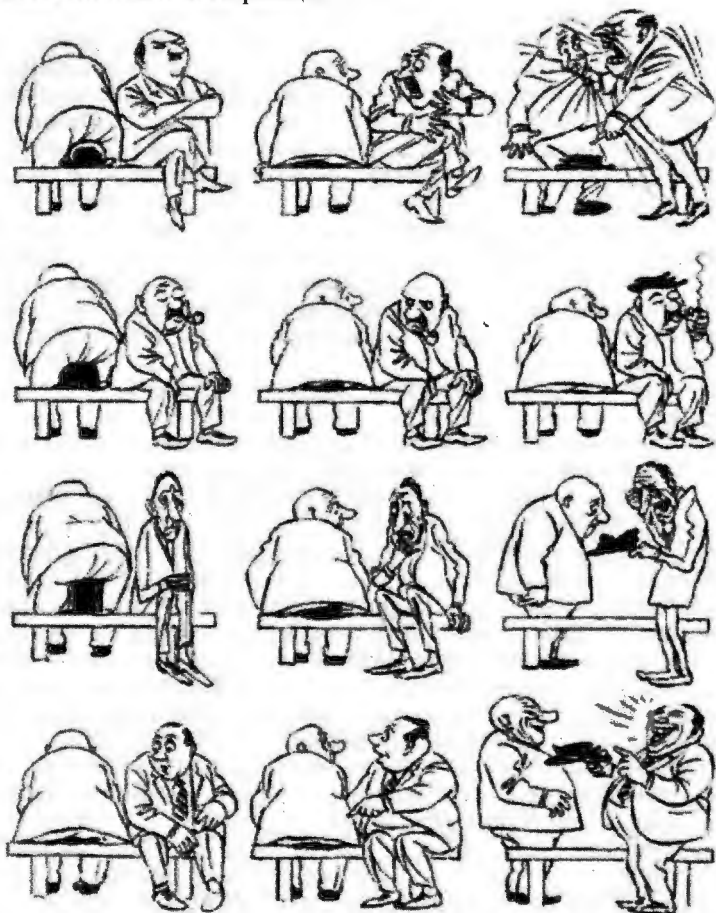
¹ Стреляу Я. Роль темперамента в психическом развитии. М. : Прогресс, 1982. 231 с.

Таким чином, для високоєфективних людей завжди більше стимулів надмірних і надсильних, серед яких можуть бути і шкідливі, і ті, що викликають реакцію страху у військовослужбовців.

Але з цього не випливає, що кожна людина належить до одного з перелічених типів темпераменту в його чистому вигляді, оскільки такий темперамент трапляється в житті досить рідко і швидше в дитячому віці.

Це пов'язано з тим, що тип вищої нервової діяльності природжений. У зв'язку з цим тип темпераменту не змінюється з віком людини, але має тенденцію остаточного формування, набуття нових якостей під впливом життєвих обставин, виховання та самовиховання, характеру діяльності та конкретної професії. Урівноваженість нервових процесів формується в підлітковому віці, й остаточно тип темпераменту набуває закінченості в юнацтві. Б.М. Теплов і В.Д. Небиліцин у своїх дослідженнях довели, що варіацій темпераменту значно більше. Проте, якщо в характері людини чітко домінують риси того чи іншого типу темпераменту, його відносять до одного з чотирьох означених типів.

Отже, узагальнення вищесказаного дає можливість підкреслити, що темперамент пронизує всі психічні прояви особистості військовослужбовця (емоції, почуття, мислення, вольові та інші психічні процеси) та її поведінку та діяльність і водночас виражається в певних *основних властивостях*.

1. *Сенситивність* (чутливість): про неї судять із того, яка найменша сила зовнішніх дій необхідна для якихось психічних реакцій людини, а в нашому випадку – військовослужбовця; нині вже доведено, що найчутливішим типом темпераменту є меланхолік. У зв'язку з цим серед геніальних і талановитих постатей багато меланхоліків, наприклад, французький філософ Рене Декарт, англієць Чарльз Дарвін, український письменник Микола Васильович Гоголь, польський композитор Фредерік Шопен, російський композитор Петро Ілліч Чайковський, російські поети Сергій Єсенін і Микола Гумільов, американський письменник Едгар По, американський співак Елвіс Преслі тощо, а серед військових постатей – це Михайло Іларіонович Кутузов.

2. *Реактивність*: про неї можемо скласти уявлення з того, наскільки емоційно військовослужбовець реагує на зовнішні або внутрішні дії однієї і тієї ж сили; найвища реактивність у холерика.

3. *Активність*: виражається ступенем впливу військовослужбовця на зовнішній світ, його здатністю долати перешкоди в процесі досягнення мети; характеризує здатність самостійно, свідомо керувати своєю поведінкою та діяльністю.

4. *Темп реакції*: це швидкість перебігу різноманітних реакцій і процесів (швидкість рухів і розумових процесів, темп мови, кмітливість та ін.).

5. *Пластичність – ригідність*: про цю властивість складаємо уявлення з того, наскільки легко і гнучко пристосовується військовослужбовець до мінливої реальності – пластичність або, навпаки, наскільки інертна і млява його поведінка – ригідність. Таким чином, пластичність і ригідність є параметрами пристосування військовослужбовця до зовнішніх впливів на нього.

6. *Екстраверсія – інтроверсія*: у процесі визначення цієї властивості враховують такі аспекти: від чого переважно залежать реакції діяльності військовослужбовця – від зовнішніх вражень, що виникають у даний момент – екстраверсія, чи від образів, уявлень і думок, пов'язаних із минулим і

майбутнім – інтроверсія. Таким чином, вони свідчать про загальну направленість особистості зовні або всередину.

Функції темпераменту такі:

регуляційна – регуляція динаміки психічних процесів;
приспосувальна;
енергетична.

У процесі службової діяльності офіцера доводиться прогнозувати поведінку та діяльність своїх підлеглих, призначати їх на посади з урахуванням їх індивідуально-психічних якостей та особливостей. Але в той же час йому необхідно контролювати особисту поведінку, враховувати особливості власної психіки та ін. Ось чому так необхідно знати *основні прояви різних типів темпераменту*.

Особи сангвінічного темпераменту рухливі та врівноважені. Іван Павлов їх характеризував так: сангвінік – палкий, дуже продуктивний діяч, але тільки тоді, коли в нього багато цікавих справ, тобто є постійне збудження¹. Якщо ж таких справ немає, він нудьгує, стає млявим. Для нього характерні легкість і швидкість виникнення нових почуттів та емоційних станів (горя, радості, ненависті тощо), які швидко змінюються й у пам'яті закарбовуються на недовго. Як правило, військовослужбовець із цим темпераментом має гнучкий розум, дотепний, він безтурботний, легко пристосовується до нових умов, товариський, швидко налагоджує контакт із незнайомими людьми і може підтримувати добрий настрій у військовому підрозділі. Він охоче береться за нову справу, але не завжди доводить її до кінця, може втратити до неї інтерес, а надто якщо ця справа потребує терпіння і тривалої копіткої праці. Типовими сангвініками серед видатних постатей були Г. К. Жуков, М. Ю. Лермонтов, Б. Наполеон І, Ю. О. Гагарін, із літературних героїв – Остап Бендер.

Представники холеричного темпераменту відрізняються підвищеною рухливістю, невірноваженістю в поведінці, діяч і вчинках. Військовослужбовець із холеричним темпераментом, як правило, агресивний, запальний, прямолінійний у стосунках з іншими, енергійний. Іван Павлов зазначав, що це бойовий тип, завзятий, він легко і швидко дратується². Військовослужбовець із цим типом темпераменту вирізняється різкою зміною глибоких почуттів, які супроводжуються сильними емоційними переживаннями, що завжди дістають зовнішнє вираження в міміці, жестах, швидкій мові. Вони продуктивні за умови неодноманітної роботи, там, де треба швидко приймати рішення, ризикувати, проявляти ініціативність. Холериками були Петро І, І. П. Павлов, серед військових – О. В. Суворов, В. І. Чапаєв, із літературних героїв – Д'Артаньян. Наприклад, О. В. Суворова вирізняла стрімкість, рухливість, він ніби не знав спокою і справляв на сучасників враження людини, яка прагнула відразу займатися сотнею справ. Навіть у старості він не ходив, а бігав, не їздив, а мчав, не обходив стілець, а перестрибував через нього.

Особа з флегматичним темпераментом, на думку Івана Павлова, спокійні, врівноважені, наполегливі й завзяті трудівники³. Інертність нервових процесів у них створює умови для спокою і холоднокровності. Флегматиків за будь-яких обставин вивести із себе практично неможливо. Ці якості виявляються і в стосунках із товаришами по службі. Він в міру товариський та його настрої завжди рівний. Працездатний, він ніколи не марнує сил, розраховує їх наперед, справу, як правило, доводить до кінця, нову інформацію засвоює повільно, але

¹ Павлов И. П. Полное собрание сочинений / АН СССР. Изд. 2-е, доп. М.: Изд-во АН СССР, 1951-1954. Т. 3, кн. 2. С. 86.

² Там само.

³ Там само.

грунтовно. Флегматику важко переключитися з однієї діяльності на іншу, важко пристосуватися до нових умов діяльності, міміка невиразна.

Флегматиком був М. І. Кутузов. Спокійно, навіть ніби сонливо, веде він військову раду у Філах, на якій вирішується доля Росії. І, очевидно, якраз об цей спокій, ніби об скеле в бурхливому морі, розбилися пристрасті воєначальників, залишаючи місце тільки для холодного розрахунку розуму. Всупереч намірам більшості генералів дати бій перед Москвою, він сказав: "...владою, довіреною мені моїм государем і Вітчизною, я наказую відступ".

Типовими флегматиками є космонавт Андріян Ніколаєв – третій космонавт Радянського Союзу, кіногерой – Штірліц.

Для військовослужбовців із меланхолічним темпераментом характерна дуже висока емоційна чутливість; вони дуже вразливі, швидко втомлюються; рухи в них сповільнені; емоційні переживання характеризуються великою глибиною, що часто накладає відбиток на особистість у цілому. Вони нерішучі, тяжко переживають невдачі, кожну з яких вони сприймають як особисту трагедію; відлюдкуваті, часто ніяковіють, почуваються незручно, відчувають розгубленість і нерішучість. "Я з числа тих людей, – говорив про себе *Гі де Мопассан*, – в яких зідрана шкіра і нерви оголені". І не випадково багато поетів, композиторів, артистів із числа меланхоліків, наприклад, М. В. Гоголь, Ф. М. Достоевський, П. І. Чайковський.

Тепер звернімося до такого важливого аспекту проблеми, як взаємозв'язок темпераменту й поведінки/діяльності військовослужбовця. З урахуванням властивостей темпераменту конкретного військовослужбовця, можна з певною ймовірністю прогнозувати особливості його реагування в заданій ситуації. Темперамент позначається на способах спілкування, визначає, зокрема більшу чи меншу активність міжособистісних контактів особи.

Взаємозв'язок способу реагування з темпераментом яскраво й образно ілюструє *Анатолій Коні* (1844–1927) – юрист, громадський діяч і літератор – у роботі "Пам'ять і увага". Для характеристики впливу темпераменту на свідомість особи, тобто розповідь про те, як поставився свідок до того чи іншого явища чи події, можна як приклад уявити собі ставлення носіїв різних темпераментів до однієї і тієї самої події. Трамвай наїхав на жінку, яка переходила колію, і заподіяв їй тяжкі тілесні ушкодження або, можливо, саму смерть внаслідок того, що вона сама не звернула уваги на застережний дзвінок або якщо такий пролунав занадто пізно.

Сангвінік зі хвилюванням скаже, що "Це була жахлива картина – пролунав надривний крик, бризнула кров. Мені почулося також тріскання кісток, ця картина стоїть перед моїми очима, переслідує мене, хвилюючи і непокоячи".

Меланхолік – "При мені вагон роздавив нещасну жінку, і ось людська доля: можливо, вона поспішала до коханого чоловіка, до улюблених дітей, рідної домівки. І все розбито, знищено, залишилися сльози і скорбота за непоправною втратою, і осиротіла сім'я".

Холерик, сповнений обурення – "Роздавили жінку! Я давно казав, що міське управління недбайливе у виконанні своїх обов'язків: чи можна доручити керування трамваєм таким водіям, які не вмiють вчасно попереджати неуважних і тугих на вухо перехожих. І ось наслідок. Потрібно судити за такий недогляд і суворо судити".

А флегматик – "Іду я і бачу: стоїть трамвай, біля нього натовп, цось розглядають; я підвівся на прогоні й бачу: лежить якась жінка упоперек колії, певно, наїхали і роздавили. Я сів на своє місце і сказав візнику: їдьмо швидше"¹.

¹ Коні А. Ф. Собр. соч.: В 8 т. М., 1967. Т. 4. С. 86.

Таким чином, тип темпераменту людини можна визначити за її поведінкою, характером спілкування та міжособистісної взаємодії (рис. 4.2).



СХЕМА ЗАЛЕЖНОСТІ ТЕМПЕРАМЕНТУ ВІД КООРДИНАТ ТИПУ НЕРВОВОЇ СИСТЕМИ



Рис. 4.2. Основні типи темпераменту

Офіцеру потрібно пам'ятати про те, що темперамент не визначає характер військовослужбовця, але він проявляється в стилі його діяльності, у взаєминах у військовому підрозділі, що природно, може також позначатися на військово-професійних успіхах.

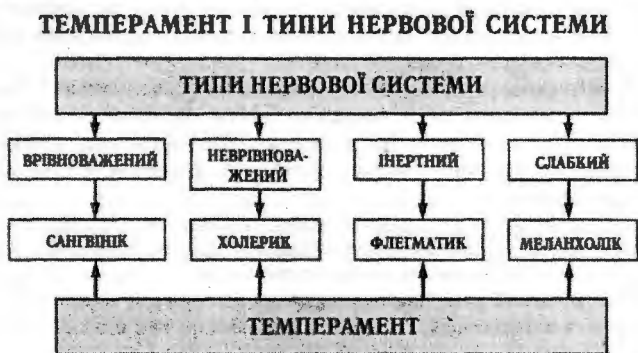
Відомо, що тип темпераменту залежить від спадковості, проте окремі прояви темпераменту військовослужбовця можуть змінюватися від умов його учіння,

навчальної діяльності, виховання, самовдосконалення, професійної діяльності та в цілому життєдіяльності. Умови життя безпосередньо впливають на функціонування центральної нервової системи: одні з них сприяють певному розвитку сили й рухливості психічних процесів, емоційній збудливості, інші, навпаки, повільності, стриманості тощо.

Так, спокійний урівноважений флегматик за умови багаторазового повторювання одноманітних сильних емоційних подразників емоційно вибухає і поводитьсь як холерик. А холерик під впливом певних чинників навколишнього середовища може проявляти невпевненість, розгубленість, нерішучість як меланхолік.

У зв'язку з цим, одним із основних напрямків позитивного впливу командира на темперамент підлеглих військовослужбовців є високий рівень організації бойової підготовки в військовому підрозділі, змістовна і якісна виховна робота з підлеглими та чіткий статутний порядок у військовому колективі. Весь процес повсякденної життєдіяльності військовослужбовця, з одного боку, має сприяти загартуванню й розвитку його позитивних рис типів темпераменту, а з іншого – допомагати позбутися певних слабких аспектів конкретного темпераменту.

Офіцери слід зважати ще й на той факт, що особливості темпераменту військовослужбовця можуть позначатися на їхній службі та на характері бойової діяльності. Військовослужбовці з різними типами темпераменту відрізняються не рівнем можливостей психіки, а своєрідними її проявами. Так, слабкість типу – це не лише брак сили збуджувального та гальмівного процесів, а й пов'язана з цим висока чутливість і реактивність. Таким чином, кожний темперамент має і свої слабкі аспекти. Наприклад, офіцер, коли доводить своїм підлеглим завдання, має враховувати особливості його виконання кожним військовослужбовцем з урахуванням особливостей типів їх темпераменту. Результати експериментальних досліджень свідчать, що успішність військово-професійної діяльності також залежить від типу темпераменту. Річ у тому, що військовослужбовці з різними типами темпераменту досягають мети кожний у свій спосіб. Так, якщо завдання поділити на три етапи – підготовчий, виконавчий і контрольний, то процес виконання завдання залежатиме від типу темпераменту конкретного військовослужбовця.

Виявляється, що холерики і сангвініки мало часу приділяють підготовувальним і контрольним діям, а флегматики і меланхоліки – навпаки. Перші також можуть довго виконувати кілька завдань, не плануючи їх спеціально і не розподіляючи в часі. Інші, виконуючи завдання, розраховане на тривалий час, намагаються свою діяльність планувати. Вони беруться за нову справу лише тоді, коли залагодять попередню, краще справляються з монотонною роботою, але їм не вдаються такі види діяльності, в яких треба мати справу з сильними, несподіваними подразниками.

Рухливість та інертність нервових процесів можуть також впливати на якість діяльності військовослужбовця, на її ефективність і мають свої негативні та позитивні аспекти. З'ясування відмінностей між військовослужбовцями з більш жвавими й більш інертними типами темпераменту за опанування військової майстерності дало таку картину. Рухливі (холерики і сангвініки) у швидкому темпі виконували різні завдання, але дещо ненадійно, що проявилось у пропусках складових завдання. Інертні військовослужбовці (флегматики) краще виконують завдання, які вимагають повільних рухів, у них спостерігаються затримки у процесі роботи, але завдання завжди виконано чітко, що є

безперечною перевагою. Вони також сильніше мотивовані на виконання більш простих дій, ніж рухливі, менше втомлюються і дратуються від їх повторення. У таких військовослужбовців максимум мотивації проявляється у завданнях із великою ймовірністю досягнення успіху.

Військова справа – такий вид професійної діяльності, в якій саме від властивостей темпераменту військовослужбовця також може залежати її результативність, у тому числі й ефективність. Це зумовлює потребу в доборі військовослужбовців за певними властивостями.

Цьому сприяє професійний добір військовослужбовців, що допомагає виділити претендентів із найбільш відповідними для конкретної спеціальності психофізіологічними якостями. Наприклад, якщо офіцер добирає кандидата на сержантську посаду з трьох кандидатів із різними типами темпераменту (холеричний, флегматичний, сангвінічний), то йому належить зважати, що холерик імпульсивний, різкий у спілкуванні, підвищено збуджений, для сержанта це не оптимальний спосіб впливу на підлеглих; флегматик – наполегливий, рівний із товаришами по службі, але повільно переводить увагу на інше завдання, малорухливий, його краще використовувати в самостійній, незалежній від спілкування з іншими, діяльності. З цього дослідження випливає, що для посади сержанта найбільше годиться сангвінік. Це дійсно так.

Особливості темпераменту виявляються і в розумовій праці. Вони надають своєрідності стилю і манері, наприклад, навчальній діяльності. Відповідно офіцерові, наприклад, у навчально-виховному процесі з підлеглими для оптимізації їх навчальної та навчально-бойової діяльності корисно контролювати таку діяльність холерика, в роботі з ним недопустими різкість, нестриманість, бо вони можуть викликати негативну відповідну реакцію. У той же час, кожна провину його слід вимогливо і справедливо осуджувати. Щодо нього негативну оцінку допустимо застосовувати в дуже енергійній формі й так часто, як це потрібно для поліпшення результатів його навчальної та навчально-бойової діяльності.

Перед сангвініком слід ставити нові, цікаві завдання, які потребували б від нього зосередженості й напруженості, також необхідно постійно включати його в активну діяльність і систематично заохочувати до творчої діяльності.

Флегматика потрібно залучати до активної діяльності й постійно зацікавлювати змістом і результатом діяльності. Він вимагає системної, систематичної та послідовної уваги. Його не слід швидко відволікати від одного завдання для розв'язання іншого.

Стосовно меланхоліка недопустими не тільки різкість, грубість, а й просто підвищений тон, іронія. Про провину, яку скоїв меланхолік, краще говорити з ним наодинці. До нього необхідно виявляти особливу увагу, своєчасно похвалити за успіхи, рішучість тощо. Негативну оцінку належить використовувати якомога обережніше, усіяло її пом'якшувати.

Наприклад, для деяких військовослужбовців ситуація іспиту може бути стресовою. Так, у процесі складання іспиту флегматик реагує на запитання повільно, і може скластися враження, що він не знає навчального матеріалу і, щоб не вивести його з рівноваги, необхідне особливе терпіння. Зайва поспішність сангвініка або невиправдана поривчастість холерика в цій ситуації можуть призвести їх до недостатньо обміркованих відповідей. Тут офіцеру необхідно багаторазово уточнювати, що власне вони хотіли сказати. Меланхолік – найчутливіший і найуразливіший тип. Відповідно з ним потрібно бути якомога доброзичливішим і тактовним.

Військова праця – це спільна праця багатьох військовослужбовців. У зв'язку з цим в її організації офіцеру також необхідно враховувати особливості прояву

різних типів їх темпераментів. Динамічні риси темпераменту військовослужбовця найкраще впливають на результати, якщо разом служать військовослужбовці з різними типами темпераменту і якщо потрібно сприятливе їх поєднання, і навпаки. Так, діяльність холерика стає більш ефективною, коли він працює разом із флегматиком або сангвініком. За роботи з меланхоліком, а надто холериком, результати набагато гірші. Таким чином, не можна оцінювати значення властивостей темпераменту без врахування спільного характеру багатьох видів військової діяльності.

Офіцеру також слід пам'ятати про те, що для розвитку позитивних якостей темпераменту військовослужбовців, він має працювати над собою, займатися самовихованням. Це вкрай необхідно, інакше військовослужбовець не може стати високоморальною, гармонійною особистістю. Отже, офіцер має йому допомагати вивчити свій темперамент, знати його позитивні риси та слабкі моменти, а також, озброїти його методикою роботи над собою щодо вдосконалення сильних боків свого темпераменту і нівелювання негативних проявів.

За звичайних умов темперамент проявляється тільки в особливостях індивідуального стилю поведінки, спілкування та діяльності військовослужбовця, він не визначає результативність його діяльності. За екстремальних умов, а бойові дії завжди екстремальні для психіки військовослужбовця, вплив темпераменту на ефективність діяльності посилюється, завчені й попередньо засвоєні дії стають неефективними, і знадобиться додаткова енергетична та динамічна мобілізація організму та психіки, щоб впоратися з несподіваними або надсильними впливами. Тут багато що залежить від якості попередньої психологічної підготовленості особового складу до бойових дій, а також озброєння військовослужбовців різними прийомами самонавіювання, аутотренінгу, емоційно-вольової саморегуляції тощо.

На закінчення необхідно зазначити, що на темперамент безпосередньо мають вплив спрямованість і характер військовослужбовця. Все це потребує комплексного підходу до формування й розвитку його особистості у навчальній діяльності та бойовій підготовці. Від темпераменту залежить, в який спосіб військовослужбовець реалізує свої дії у навчально-пізнавальній діяльності, екстремальних умовах бойової підготовки і бойової діяльності. Темперамент проявляється в динамічних аспектах поведінки, спілкування та діяльності військовослужбовців. Це біологічний фундамент, на якому формується особистість як соціальна істота. У зв'язку з цим його необхідно враховувати в індивідуальному підході під час виховання, навчання, психологічної підготовки військовослужбовців як військових професіоналів і членів бойових команд.

Доведено, що тип темпераменту у військовослужбовця є природжений, а від яких властивостей його природженої організації він залежить, ще остаточно науковцями не з'ясовано.

4.3. Характер військовослужбовців та його вплив на їх поведінку та військово-професійну діяльність

Наступна провідна психічна властивість особистості військовослужбовця – *характер*, що визначає його поведінку і ставлення до навколишнього середовища, військової праці, інших військовослужбовців і до самого себе як до військового професіонала. Якщо в темпераменті виявляється його ставлення до подій, що відбуваються навколо нього, то характер – у ставленні до поведінки

та діяльності. Темперамент і характер не завжди чітко розрізняють і виокремлюють один від одного. Тим часом, саме характер, а не темперамент називаємо сильним, слабким, твердим, м'яким, тяжким тощо. Описів характеру значно менше.

На відміну від темпераменту, який залежить головним чином від природженого типу вищої нервової діяльності людини, характер більше визначають соціальні та діяльнісні умови навчальної діяльності, виховання, стосунки в сім'ї, військовому підрозділі тощо. Основні риси характеру формуються та розвиваються передусім під впливом соціального та виробничого середовища, тобто в процесі загальної та професійної соціалізації.

У військовій психології *характер* розглядається як *сукупність істотних, стрижневих і найбільш стійких індивідуальних якостей особистості військовослужбовця*, що виявляються в її діяльності, спілкуванні, поведінці та найголовніше – у вчинках.

Слово “характер” походить від грецького character – “карбування”, “печатка”, “риса”. Пізнання характеру військовослужбовця дає офіцеру змогу досить точно прогнозувати його поведінку, можливі вчинки та дії. Водночас важливо виявити і негативні риси його характеру, такі як грубість, зарозумілість, жадібність, неправдивість, лицемірство, егоїзм тощо. У цілому вони проявляються у ставленні військовослужбовця до інших, які його оточують, до себе, військово-професійної діяльності, речей і найголовніше – діяльності в екстремальних умовах. Але наголошуємо про риси характеру лише тоді, коли вони стали для військовослужбовця типовими, стійкими, мають безпосередній вплив на його діяльність і вчинки.

Іван Павлов у своїх дослідженнях виявив, що *фізіологічну основу характеру становить сума стійких тимчасових нервових зв'язків людини*, які утворилися в корі головного мозку в процесі набуття життєвого та професійного досвіду – динамічний стереотип, і тип вищої нервової діяльності. Шляхом впливу на динамічний стереотип військовослужбовця можна певним чином змінити та вдосконалити його характер, тобто немає характеру, який би неможливо було б вдосконалити. Нарікання слабохарактерних військовослужбовців на те, що “у мене такий характер, і я з собою нічого не можу діяти”, з психологічної точки зору є цілком недоречним. Слід змінювати обставини та життєдіяльність військовослужбовця, його звички й таким чином можна впливати на розвиток і вдосконалення його характеру.

Тип вищої нервової діяльності впливає на характер двоюко:

1) він може допомогти або ускладнити формування і розвиток певних властивостей характеру (наприклад, у військовослужбовця зі слабким типом нервової системи складніше виховувати впевненість у собі, ніж у військовослужбовця сильного і врівноваженого);

2) коли в результаті впливу соціальних умов у військовослужбовця склалися певні стосунки, то від типу нервової системи залежатимуть ті способи дій, за допомогою яких він буде їх проявляти (наприклад, працелюбність у флегматика і холерика проявляється по-різному, бо темперамент при цьому є динамічною підвалиною характеру військовослужбовця).

Психічні якості особистості військовослужбовця, які дають змогу з певною ймовірністю передбачати її поведінку в конкретних умовах, називаються *рисами характеру*. При цьому маємо на увазі, що рисами характеру називаємо лише ті чи інші прояви поведінки військовослужбовця, які систематично

проявляються в різних видах його діяльності та мають на неї вплив. Вони розподіляються на позитивні (мужність, сумлінність, дисциплінованість, ініціативність тощо) і негативні (боязуство, безпринципність, халатність, егоїстичність та ін.).

Проблема класифікації характерів завжди приваблювала дослідників. Наприклад, ще в IV ст. до Р.Х. *Теофраст*, який увів поняття “характер”, описав у трактаті “Етичні характери” 31 його вид. В основу класифікації він поклав риси моральності.

У кожній мові для розкриття рис характеру багато термінів і понять. Наприклад, у словнику російської мови наведено їх більш як 1500, які розкривають різні риси характеру, а в українській мові їх набагато більше. При цьому офіцерові, що діагностує риси характеру підлеглих, не можна обмежуватися їх окремими якостями. Характер військовослужбовця не просто сукупність, випадковий набір особливостей або рис, а різні властивості характеру взаємопов’язані, взаємозалежні та взаємозумовлені. Закономірні зв’язки і взаємозв’язки між різними рисами характеру визначають його структурність, яка має власну ієрархічність і зміст. Це означає, що серед рис характеру військовослужбовця деякі основні, провідні, визначальні, інші – другорядні. Основні риси підкоряють собі другорядні.

Існує кілька *типів характеру* (рис. 4.3).



Рис. 4.3. Типи характеру військовослужбовця

Залежно від переважального впливу тих чи інших властивостей психіки на взаємини і діяльність військовослужбовця можна виокремити інтелектуальні, емоційні та вольові риси його характеру.

Інтелектуальними властивостями характеру вважають такі якості як

теоретичний чи практичний склад розуму має військовослужбовець – теоретичне та практичне мислення, володіє тонкою спостережливістю чи ні, має гнучкий розум чи йому, навпаки, притаманні точність та інертність мислення.

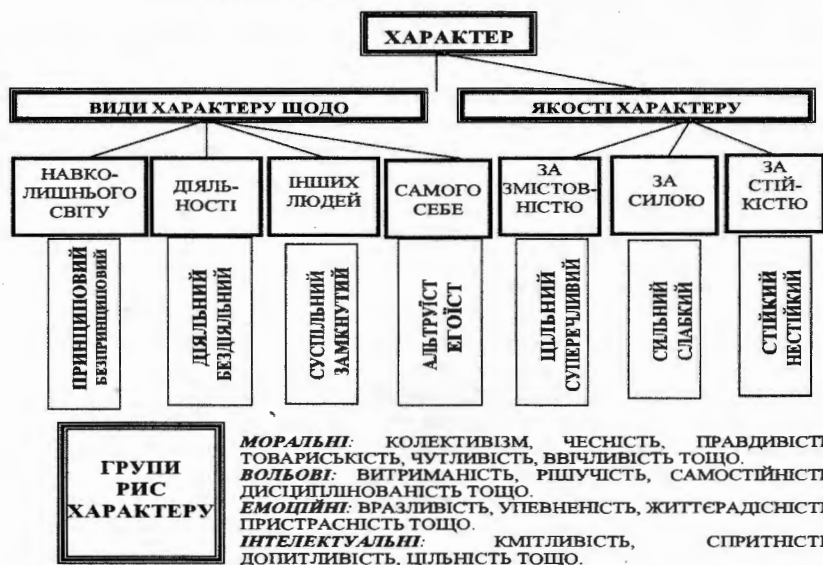
Коли йдеться про *емоційні риси характеру військовослужбовця*, то мається на увазі збудження, пристрасне або розсудливе ставлення до явищ дійсності, що він любить і що ненавидить тощо.

Залежно від вольової активності військовослужбовця *характери поділяють на сильні та слабкі*. Звичайно, військовослужбовці, які мають сильний характер, як правило, рішучі, цілеспрямовані, сміливі, готові до ризику, витримані й володіють собою. Їм властива відповідальність за власні дії; коли вони керують, то покладають на себе відповідальність за стан справ у військовому підрозділі. Вольовими рисами військовослужбовця вважаються наполегливість, упертість, витривалість тощо.

Борис Теплов риси характеру класифікував за такими позиціями: загальні – ініціативність, розсудливість, легковажність; особливості ставлення до самого себе – скромність, зарозумілість; ставлення до інших людей – товариськість, доброта, чуйність, замкнутість; ставлення до праці – працьовитість, лідерство.

Системи взаємопов'язаних психічних якостей називаються *симптомокомплексами*. Взаємопов'язані одна з одною такі властивості характеру, що зумовлені однаковим ставленням особистості військовослужбовця до певної дійсності. Існують чотири групи рис характеру, які створюють його симптомокомплекс:

1) риси, що характеризують його ставлення до колег, товаришів по службі, до військового підрозділу загалом, до суспільства (товариськість, чуйність, повага до інших військовослужбовців, командний дух і протилежні їм риси – замкнутість, байдужість, бездушність, презирство до товаришів по службі тощо);

2) риси, що засвідчують його ставлення до військово-професійної діяльності (працьовитість, схильність до творчості, сумлінність, відповідальність, ініціативність і протилежні їм риси – лінощі, безвідповідальність, пасивність та ін.);

3) риси, що засвідчують ставлення військовослужбовця до самого себе (почуття власної гідності, самокритичність, скромність і протилежна їй – зарозумілість, яка деколи переходить у нахабство, пихатість, егоїзм, егоцентризм тощо);

4) риси, які характеризують ставлення військовослужбовця до речей (охайність чи неохайність, дбале або недбале ставлення до свого обмундирування, речей).

В індивідуальному плані особистість характеризується тим, як вона ставиться до самої себе. Психологи це називають "атрибуцією відповідальності". Одні особи вбачають причини успіхів або невдач у собі, своїх вчинках, інші ж – в обставинах, інших людях. Відоме твердження *Віктора Гюґо* – сина генерала наполеонівської армії *Леопольда Сигізбера Гюґо* (1773–1828) – про те, що в людини три характери:

той, який їй приписують;

той, що вона сама собі приписує;

той, який є насправді¹.

¹ Дорогоцінна енциклопедія геніальних афоризмів / Укладач О. В. Зав'язкін. Донецьк ТОВ «ВКФ

Лев Толстой порівнював людину з дробом, у якому чисельник те, що вона собою являє, а знаменник – що вона про себе думає¹. Очевидно, чим більший знаменник, тим менший дріб.

Структура характеру в цілому також визначається такими проявами: ступеню глибини (зв'язок рис характеру зі стрижневими рисами та проявами особистості);

цілісністю (внутрішня єдність характеру, відсутність у ньому протилежних рис, відповідність між направленістю і діяльністю);

рівнем прискіпливості (визначається мірою важливості мети і завдань, які особистість обирає і ставить перед собою);

ступеню стійкості характеру (дає змогу дійти висновку про його визначеність);

активністю (виявляється як постійна потреба військовослужбовця бути в діяльному стані);

силою (визначається тим, як енергійно військовослужбовець досягає мети у дослідності дій і завзятості тощо).

Офіцер повинен мати чітке уявлення про те, що характер можна виховувати, формувати, змінювати, загартовувати, вдосконалювати. Характер людини змінюється протягом усього її життя в процесі спілкування, взаємодії з іншими людьми й спільної діяльності, а також у процесі самовиховання.

У зв'язку з цим *основними чинниками формування та загартовування характеру* військовослужбовця є такі:

соціальне середовище, яке його оточує щоденно;

військово-соціальне середовище, насамперед військовий підрозділ, в якому він служить;

спільна діяльність з іншими військовослужбовцями та її напружений характер;

виховання та самовиховання.

Відповідно завдання офіцера як вихователя полягає в тому, щоб всебічно підтримувати прояви позитивних рис характеру підлеглих і не створювати умов для закріплення та розвитку в них негативних рис характеру.

Характер – це життєвий почерк людини, це каркас особистості. Відоме східне прислів'я: “Посієш вчинок – пожнеш звичку, посієш звичку – пожнеш характер, посієш характер – пожнеш долю”.

Основними психологічними умовами формування і розвитку характеру військовослужбовців є такі:

дослідження підлеглих і на цій основі формування і закріплення в них цінностей, змістовних і водночас різносторонніх мотивів їх службової діяльності;

цілеспрямована виховна робота з підлеглими;

вибір серед товаришів по службі такої особи, яка для конкретного військовослужбовця стала б прикладом для наслідування;

психологічна насиченість бойової підготовки та військово-професійної діяльності особового складу військового підрозділу як бойової команди;

залучення військовослужбовців до такої діяльності, де він зміг би розвинути свої риси характеру;

«БАО», 2010. С. 130.

¹ Цитати Льва Толстого. <https://citata.net.ua/tsitati-lva-tolstogo/>

керівництво самовихованням підлеглих;
заохочення мужніх вчинків військовослужбовців;
статутна організація життєдіяльності військовослужбовців тощо.

Характер військовослужбовця тісно пов'язаний з іншими психічними властивостями (наприклад, безпосередньо з темпераментом і спрямованістю). У зв'язку з цим на нього можна також впливати через них.

4.3. Розвиток практичних здатностей військовослужбовців у військово-професійній діяльності

Як відомо, центральною задачею, яку покликаний вирішувати офіцер спільно з іншими командирами, є, по-перше, підготовка військового професіонала, тобто військовослужбовця, готового і здатного виконувати бойове завдання в різних ситуаціях та обставинах, у тому числі безпосередньо у процесі ведення бойових дій по забезпеченню територіальної цілісності країни; по-друге, формування його як члена бойової команди. Успішність виконання цього завдання здебільшого залежить від певних властивостей військовослужбовця, що визначаються поняттям “здатності”, а щодо військовослужбовця – “практичні здатності”. У сучасній психології та протягом усієї історії її розвитку можна натрапити на різні визначення оняття “здатності”.

Предметом спеціального психологічного дослідження здібності та здатності стали у ХІХ ст., коли працями *Френсіса Гальтона* (1822–1911) було покладено початок експериментальному дослідженню людей. Деякі психологи, зокрема *Франц Галь* (1758–1828), помилково вважали, що здібності відповідають обмеженим ділянкам кори мозку – мозковим центрам.

Здібності людини проявляються у вигляді її *практичних здатностей* у процесі оволодіння діяльністю, у тому, наприклад, наскільки військовослужбовець за інших однакових умов швидко і ґрунтовно, легко і міцно засвоює способи організації та виконання військово-професійної діяльності. У зв'язку з цим сутність здатностей військовослужбовця становлять ті якості його психічних процесів, що лежать в основі оволодіння загальнонауковими та професійними знаннями, навичками й уміннями, визначають успіх провідних видів діяльності – гри, учіння/навчальної діяльності, професійної діяльності.

Таким чином, здатності військовослужбовця – це те, що не зводиться до його військово-професійних знань, умінь, навичок, але вони забезпечують їх швидке набуття, закріплення й ефективне застосування у військовій практиці.

На відміну від характеру, здатності – це властивості особистості, що існують тільки відносно тієї або іншої, але обов'язково певної конкретної діяльності, а в нашому випадку – військово-професійної. Вони проявляються в діяльності, і тому, доки не визначено, чим займатиметься військовослужбовець, не можна говорити про його здібності та практичні здатності.

Що ж ми розуміємо під його здатностями?

Здатності – це сукупність індивідуально-психічних проявів та особливостей функціонування психіки військовослужбовця, що забезпечує легкість і швидкість опанування військовим фахом, результативність у військово-професійній діяльності. При цьому не кожен прояв і кожна психічна особливість є здатністю, а тільки така, яка має безпосередній вплив на успішність військово-професійної діяльності військовослужбовця, яка має

екстремальний характер. Крім того, здатності це не просто знання і вміння, а й можливості, сприятливі передумови успішного досягнення результатів у військово-професійній діяльності.

Кожен військовослужбовець має певні здібності та сформовані здатності, але різні види практичних здатностей у різних військовослужбовців сформовані та розвинені неоднаково. *Від чого це залежить?*

По-перше, від природних задатків, різноманітність яких визначено генетично, тобто від здібностей.

По-друге, від типу вищої нервової діяльності (наприклад, художній, розумовий, проміжний).

По-третє, від того, які задатки конкретний військовослужбовець розвиває в собі.

У військовій психології *під задатками* розуміють певні морфологічні й функціональні особливості військовослужбовця як природні передумови розвитку здатностей. Наприклад, до задатків належать деякі природжені особливості слухового аналізатора, які сприяють успішному розвитку музичних здатностей. Задатки не визначають здатності та не характеризують їхній розвиток. Вони відображають лише одну з умов формування та розвитку певних здатностей, наприклад, інженерних. Істотною їх характеристикою є багатозначність, оскільки на основі одних і тих самих задатків (наприклад, гарні слухові задатки) можуть формуватися та розвиватися різні здатності, залежно від характеру вимог конкретної діяльності (можуть розвиватися здатності співака, настроювача музичних інструментів, композитора, зв'язківця тощо).

Будучи багатозначними, задатки можуть бути більш чи менш загальними. Більш загальними є задатки, які зумовлені загальним типом нервової системи. Але, крім загальних властивостей нервової системи існують і парціальні, що характеризують особливості діяльності окремих аналізаторських систем. Ці задатки пов'язані з відмінностями слухової, зорової, нюхової, смакової чутливості в різних військовослужбовців. Вони мають безпосереднє відношення до спеціальних потенційних можливостей. Задатки – це співвідношення першої і другої сигнальних систем. З цією ознакою Іван Павлов пов'язував існування *трьох типів людей* – художній, розумовий і проміжний.

Таким чином, задатки – це тільки природжені анатомо-фізіологічні особливості нервової системи, мозку людини, які становлять природну основу формування та розвитку різних здатностей. Задатки, що важливо знати офіцерові, переходять у спеціальні здатності лише в результаті їхнього розвитку в процесі навчання, виховання, учіння, самовиховання, бойової підготовки та діяльності. Вони можуть залишатися невикористаними, не розвинуться в здатності, якщо військовослужбовець не працює над їх актуалізацією, удосконаленням або живе за несприятливих умов. Але, навіть за наявності геніальних здібностей вирішальну роль в їх актуалізації та переходу в практичну площину – практичних здатностей – відіграє власна активна діяльність військовослужбовця.

Видатний американський винахідник *Томас Едісон* (1847–1931) говорив так: “Геній – це на 1 відсоток натхнення, а на 99 – потіння”. Сам Т. Едісон умів “потіти”. Його робочий день тривав у середньому 19 год. 30 хв. Спав він не більше 2-3 год. на добу. Коли йому минуло 50 років, він дозволяв собі розкіш зменшити свій робочий день на 30 хв. Після 70 років він працював близько 18 год. кожного

дня.

При цьому здібності можуть виявлятися в різному віці.

Так, *Вольфганг Моцарт* почав писати музику в п'ять років, у композитора *М. А. Римського-Корсакова* музичний слух і музична пам'ять проявилися у два роки, *В. О. Серов та І. Ю. Рєпін* із шести років малювали фарбами, у *О. С. Пушкіна* літературний талант проявився в дев'ять років. Але відомі випадки дуже пізнього прояву здібностей: письменник *С. П. Аксаков* написав першу книжку в 56 років, *І. А. Крилов* почав складати байки в 40 років.

Та все ж, для виявлення задатків необхідно створювати сприятливі організаційно-педагогічні та психологічні умови, всіляко допомагати їх розкриттю. Інакше можна потрапити в казусні ситуації, які мали місце в житті геніальних людей.

Наприклад, *Ісаак Ньютон* (1642–1727) у школі вважався тупим і його повернули додому як нездатного до навчальної діяльності.

Вальтеру Скотту (1771–1832) професор університету дав таку характеристику: «Він дурень і залишиться дурнем».

Луї Пастер (1822–1895) у школі не встигав зі хімії.

Чарльза Дарвіна (1809–1882), *Дмитра Менделєєва* (1834–1907), *Альберта Ейнштейна* (1879–1955) у школі вчителя також вважали нездібними учнями.

Таким чином, здатності військовослужбовця – це сплав природного (здатки) і набутого в процесі набуття військово-професійної освіти та безпосередньо військово-професійної діяльності (здатності). Задатки, що виявляються вродженими властивостями, актуалізуються та розвиваються в умовах виховання, учіння, навчальної діяльності і в процесі активної професійної діяльності. Офіцерові необхідно мати також на увазі той факт, що в процесі виконання різних видів військово-професійної діяльності формуються нові практичні здатності, необхідні для успішності в цій діяльності.

За рівнем розвиненості здатностей розрізняють здібних, талановитих і геніальних людей.

Здібні особи спроможні швидко оволодівати конкретною професією та професійною діяльністю, досягати у ній високих результатів, вносити у свою діяльність елементи творчості.

Талант – це високий рівень розвиненості здібностей, передусім спеціальних, що особливо успішно втілюються в певному виді діяльності, наприклад, військово-професійній. Талановита людина створює щось нове, оригінальне, певною мірою її продукти неповторні. Однак вона творить у межах ідей, які вже склалися в науці та в практиці. Таким чином, розвиток таланту передбачає наявність, з одного боку, потенційних здібностей, а з іншого – схильності до певного виду професійної діяльності, великого інтересу, бажання й напруженої праці. Схильність і здібності до праці є найважливіші складові справжнього таланту.

Прикладом може служити життя багатьох видатних особистостей. «Мене вважають улюбленцем долі, – писав у 1824 р. *Йоганн Гете* (1749–1832). Я не хочу жалітись і нарікати на свій жереб. Але насправді в моєму житті нічого не було, крім тяжкої праці, і я можу сказати нині, у 75 років, що за все життя і чотириох тижнів не прожив для свого задоволення. Ніби я весь час тягнув на гору камінь, який знову котився вниз, і треба було знову тягнути його на гору».

Найвищий рівень розвиненості здібностей називається *геніальністю*. Геній неповторний і незрівнянний. Ідеї, концепції, результати праць генія відкривають людству нові обрії, випереджають епоху, час. Геніальні творіння живуть століттями. Вони стають провідними віхами в розвитку наук, мистецтв, виробництва.

Наприклад, геніальним був *Юрій Кондратюк* (1897 – дата смерті невідомі, не раніше 1942) – український учений-винахідник, один із піонерів ракетної техніки й

теорії космічних польотів. Справжнє ім'я – Олександр Шаргей, змінив його аби уникнути переслідувань за своє офіцерське минуле (у 1918 служив у Добровольчій армії). Часто змінював адреси та місця роботи, працював кочегаром, мастильником вагонів на залізниці, робітником цукрового заводу. У 1930-му без металу та цвяхів побудував найбільший у світі елеватор за стародавнім методом сибірських майстрів. І тільки тоді коли роботу завершили, в НКВД вирішили, що цей проєкт провокація. Він був звинувачений у шкідництві за те, що побудував елеватор без цвяхів. Його звинуватили, що він розвалиться, а він простояв 70 років. Наслідком стало 3-річне ув'язнення через донос про шкідництво.

Пізніше потрапив у конструкторське бюро ОГПУ і переміг у конкурсі на кращий проєкт вітряної електростанції в Криму, яка за своєю потужністю (12 тисяч кіловатів) не мала аналогів у світі.

Першим у праці «Завоювання міжпланетних просторів» (1929) вивів основне рівняння польоту ракети, розглянув енергетично найвигідніші траєкторії космічних польотів, виклав теорію багатоступеневих ракет. Він сформулював теорію багатоступеневих ракет. Вивчав проблеми створення проміжних міжпланетних баз, використання сонячної енергії та гравітаційного поля небесних тіл. Деякі ідеї Юрія Кондратюка застосували в практичній космонавтиці. Зокрема, його розрахунки траєкторій польотів людини на Місяць використали при плануванні висадки американських астронавтів на місячну поверхню.



Розрізняють загальні та спеціальні здатності. Під загальними здатностями розуміють такі якості військовослужбовця, що забезпечують відносну легкість в оволодінні ним військово-професійними знаннями, навичками, уміннями та ефективністю у різних видах військово-професійної діяльності.

Спеціальні здатності військовослужбовця свідкують про його здатність до успішного виконання певної спеціальної діяльності; вони формуються і розвиваються у процесі підготовки до виконання цієї діяльності та в процесі цілеспрямованого діяння. Заведено вважати, що спеціальні здатності формуються на основі загальних здібностей, а саме тих, що зумовлюють успішне виконання військовослужбовцем діяльності в цілому.

Офіцер про певні здатності свого підлеглого військовослужбовця може з'ясувати шляхом спостереження за процесом виконання ним нових завдань за інших умов за планом оволодіння бойовою спеціальністю. Практично судити про здатності підлеглого можна за сукупністю таких проявів, як швидкість його просування в оволодінні відповідною військовою спеціальністю і якість його досягнень, схильність до заняття цією діяльністю, співвідношення результатів і зусиль, що докладаються для досягнення цих результатів.

Офіцер у процесі дослідження професійних здатності військовослужбовця має з'ясувати такі аспекти:

по-перше, наскільки у нього розвинуті такі риси характеру як працьовитість, організованість, зосередженість, витривалість, самоконтроль, необхідні для досягнення стійких успіхів у військово-професійній діяльності;

по-друге, які професійні інтереси та схильності у нього переважають;

по-третє, наскільки сформовані, а в ідеалі – розвинуті необхідні для даного фаху спеціальні елементарні здатності.

Ця робота допомагає офіцерові в цілеспрямованій роботі з формування і розвитку військово-професійних здатностей у підлеглих. Існують різні методи вдосконалення здатностей. Але головне в усіх цих методах – систематичне

тренування та цілеспрямований розвиток тих якостей, які необхідні для військово-професійної діяльності.

У цілому формування та розвиток військово-професійних здатностей військовослужбовця має відбуватися за кількома напрямками.

1. Вони мають формуватися та розвиватися всім офіцерським складом і всією системою навчально-виховної роботи військового підрозділу як бойової команди. Останній аспект дуже важливий, навіть вирішальний у формування бойової майстерності військовослужбовців.

2. Бойова підготовка повинна мати творчий і розвивальний характер, щоб сприяти поглибленню військово-професійних знань, закріпленню та вдосконаленню у підлеглих практичних навичок і вмінь, які лежать в основі розвитку здатностей. Чим глибші й різноманітніші теоретичні та практичні знання, тим більше можливостей для актуалізації здібностей та їх переходу в практичні здатності, для творчого підходу до служби. Військовослужбовець, а надто офіцер, який не підвищує свої теоретичний і практичний рівні військово-професійних знань, не вдосконалює своєї майстерності й не стежить за новинами у своїй галузі, відстає у розвитку як спеціаліст.

3. Важливою умовою розвитку практичних здатностей у військовослужбовців є розвиток у них стійких військово-професійних інтересів, оскільки інтерес їх спонукає наполегливо працювати в обраній галузі військової справи.

4. Військова діяльність має бути позитивно мотивована та мати позитивне забарвлення.

5. Призначати військовослужбовців на посади з урахуванням їх індивідуально-психічних особливостей (з урахуванням уже сформованих практичних здатностей, оскільки робота, до якої у нього немає хисту, не може його задовольняти й бути успішною).

6. За формування та розвиток практичних здатностей у підлеглих треба орієнтуватися на їх потенційні здібності та сформовані практичні здатності як військового професіонала та члена бойової команди.

7. Необхідна умова професійного вдосконалення військовослужбовця – вчити його самоконтролю та самооцінювання. Це нерозривно пов'язане з розвитком таких їх якостей і вмінь, як вимогливість до себе, вміння контролювати та критично оцінювати свої дії, переводити увагу зі способів дії на кінцевий результати й на цій основі закріплювати найбільш результативні дії та позитивну мотивацію військово-професійної діяльності.

Таким чином, психічні властивості військовослужбовця мають вирішальне значення в характеристиці індивідуальних якостей його особистості як військового професіонала, до того ж ці властивості визначаються як біологічною природою людини, так і соціальними факторами (середовищем, вихованням, власною активною діяльністю), які є провідними в становленні особистості військовослужбовця.

Формування і розвиток військово-професійних здатностей військовослужбовця з урахуванням його спрямованості, формування необхідних для військової професії рис характеру, врахування особливостей його темпераменту – найважливіші психологічні та педагогічні завдання офіцерів на шляху формування військово-професійної спрямованості захисників Батьківщини як членів бойових команд.

ТЕСТИ ТА ЗАВДАННЯ ДЛЯ САМОКОНТРОЛЮ

Із запропонованих відповідей оберіть правильну чи правильні та обґрунтуйте власну відповідь. Перевірте правильність своїх відповідей шляхом звернення до останніх сторінок підручника. Не поспішайте обирати відповідь, а спочатку проаналізуйте уважно всі варіанти відповіді. Одне слово, вжите недоречно, може істотно змінити зміст відповіді.

4-1. Автоконтрольний блок

Психічні властивості військовослужбовців – це його індивідуально-....., що дають змогу, їхні вчинки, цінності і мотиви діяльності.	– розрізнати – знати – психічні особливості – знати
--	--

4-2. Зробіть наукове обґрунтування дане нижче дефініцію “спрямованість особистості”, як провідної психічної властивості особистості військовослужбовця.

Спрямованість особистості – це система спонукань і ціннісних орієнтацій, яка визначає вибіркоче ставлення та активну поведінку людини, тобто спрямованість, по суті, стійка система мотивів, яка орієнтує життєдіяльність особистості (Словарь. Психология / Под общ. ред. А.В. Петровского, М.Г. Ярошевского. М. : Политиздат, 1990).

4-3. Яка з нижчеперелічених основних характеристик спрямованості особистості є “зайвою”?

- а) інтенсивність;
- б) стійкість;
- в) широта;
- г) певний рівень;
- д) міцність?

4-4. Яка з нижчеперелічених основних змістовних складових спрямованості особистості є “зайвою”?

- а) потреби;
- б) мотиви;
- в) інтереси;
- г) переконання;
- д) світогляд;
- е) кругозір.

4-5. Автоконтрольний блок

Темперамент – сукупність найбільш індивідуально-психічних воїна, які проявляються в його поведінки й	– особливостей – діяльності – стійких – динаміці
--	---

4-6. Автоконтрольний блок

Характер, який визначає особистості та до навколишнього середовища, речей, діяльності, і самого себе.	– її – ставлення – інших людей – поведінку
---	---

3-7. Який із перелічених нижче основних проявів темпераменту є “зайвим”?

- а) сенситивність (чутливість);
- б) реактивність;
- в) активність;
- г) темп реакції;

- д) емпативність;
- е) пластичність – ригідність;
- ж) екстраверсія – інтроверсія.

4-8. Зробіть психологічний аналіз основних функцій темпераменту.

- а) регуляція динаміки психічної діяльності;
- б) пристосувальна;
- в) енергетична.

4-9. Згідно з Іваном Павловим фізіологічну основу характеру становить сума стійких тимчасових нервових зв'язків. Зробіть психологічне обґрунтування цього положення.

4-10. Які з нижчеперелічених проявів і рис характеру особистості є “зайвими”?

- а) ступінь глибини;
- б) цілісність;
- в) рівнем прискіпливості;
- г) цілеспрямованість;
- д) ступінь стійкості;
- е) активність;
- ж) сила характеру.

4-11. Визначте причини індивідуальних особливостей характеру військовослужбовців.

4-12. Автоконтрольний блок:

Здатності – це.....індивідуально-психічних	– особливостей
..... військовослужбовця, які забезпечують	– успіх
..... у військовій діяльності,	– легкість
..... оволодіння нею.	– швидкість
	– сукупність

4-13. Зробіть аналіз природу людських здібностей та їх видів.

Література

1. Варій М. Й. Психологія особистості. К. : Центр учбової літератури, 2018. 592 с.
2. Військова психологія та педагогіка: інноваційний підхід : підручник / авт. кол. С. Д. Максименко, В.І. Осюдло, М.С. Корольчук та ін. / За заг. ред. академіка С. Д. Максименка. К. : НУОУ, 2013. 811 с.
3. Драгомиров Михайл Іванович. Военная энциклопедия : в 18 т. / под ред. В. Ф. Новицкого...и др.. СПб. ;М. : Тип. т-ва И. Д. Сытина, 1911-1915.3. Зейгарник Б. В. Теории личности в зарубежной психологии. М. : Изд-во МГУ, 2007. 172 с.
4. Ковалев А. Г. Психология личности / 3-е изд., перераб. и доп. М. : Просвещение, 1970. 391 с.
5. Коpecь Л. В. Психология особистості: Навч. посіб. для студ. вищ. навч. закл. К.: Вид. дім “Киево-Могилянська академія”, 2007. 460 с.
6. Куляков Л. В. Психология личности в трудах отечественных психологов. СПб. : Питер, 2001. 420 с.
7. Корнев М. Н., Коваленко А. Б. Соціальна психологія. К. : Вид-во Київ. нац. ун-ту ім. Тараса Шевченка, 1995. 248 с.
8. Караяни А. Г., Сыромятников И. В. Прикладная военная психология : учебное пособие. СПб. : Питер, 2006. 480 с. Электронный ресурс: <https://www.twirpx.com/file/115968/>
9. Кони А. Ф. Собр. соч.: В 8 т. М., 1967. Т. 4. / сост., коммент. М. М. Выдра ; авт. предисл. И. Д. Перлов. 1967. 543 с.

10. Кречмер Э. Строение тела и характер. Перевод со 2-го немецкого издания Г. Я. Тартаковского под ред. проф. П. Б. Ганнушкина. Москва, Петроград : Государственное издательство, 1924.

11. Огнев В. О. Проблеми навчання і виховання військовослужбовців у педагогічній спадщині М.І. Драгомирова : дис. ... канд. пед. наук: 13.00.01 / Огнев Володимир Олександрович ; Київський національний ун-т ім. Тараса Шевченка. К., 2001. 238 с.

12. Рибалка В. В. Теорії особистості у вітчизняній психології та педагогіці : навч. посіб. Одеса : Вид-во Букаєв Вадим Вікторович, 2009. 575 с.

13. Павлов И. П. Полное собрание сочинений / АН СССР. Изд. 2-е, доп. М. : Изд-во АН СССР, 1951-1954. Т. 3, кн. 2.

14. Стреляу Я. Роль темперамента в психическом развитии. М. : Прогресс, 1982. 231 с.

15. Табачник Д. В. Полководцы Украины: сражения и судьбы. Харьков : Фолио, 2012. 698 с.

16. Ягупов В. В. Військова і соціальна психологія : навч. посіб. Вид. 2-е, доп. і переробл. К. : ВПЦ "Київський університет", 2000. 522 с.

17. Ягупов В. В. Військова психологія : підручник. К. : Тандем, 2004. 656 с.

Глава 5. ПСИХІЧНІ ПРОЦЕСИ ОСОБИСТОСТІ ВІЙСЬКОВОСЛУЖБОВЦЯ Й УМОВИ ЇХ ТВОРЧОЇ АКТУАЛІЗАЦІЇ В ВІЙСЬКОВО-ПРОФЕСІЙНІЙ ДІЯЛЬНОСТІ

Важлива проблема військової психології – це дослідження функціонування, розвитку, вдосконалення та загартовування психічних – пізнавальних, емоційних і вольових – процесів військовослужбовців в умовах формування, розвитку та вдосконалення їх військово-професійної компетентності в навчальній, навчально-бойовій і бойовій діяльності. Суттєвим завданням також є дослідження їхніх проявів у бойовій обстановці й розроблення відповідних психологічних рекомендацій для командирів (начальників) для психологічного забезпечення успішного управління військовими підрозділами в процесі виконання ними різноманітних бойових завдань в умовах війни шляхом актуалізації пізнавальних, емоційних і вольових процесів.

5.1. Пізнавальні процеси особистості та особливості їх прояву у військовослужбовців у військово-професійній діяльності

Пізнавальні процеси – складова психічних процесів військовослужбовця та важлива частини його професійного буття та діяльності, у тому числі й безпосередньо військово-професійної діяльності, оскільки вони забезпечують їх результативність, а в ідеалі – ефективність. Вони дають можливість військовослужбовцю обирати заздалегідь мету, план і зміст майбутньої діяльності, передбачати її перебіг, прогнозувати результати своїх дій і управляти ними в міру їх виконання.

Насамперед, зупинимося на такій проблемі: чи розвиваються взагалі психічні пізнавальні процеси протягом людського життя чи просто з віком виявляються спадкові задані психічні якості людини?

Людина народжується з досить сформованими потенційними задатками до пізнання світу та самого себе, до навчально-пізнавальної діяльності як її суб'єкта. Проте пізнавальні процеси немовляти спочатку неусвідомлені, інстинктивні, потім дитина вчиться ними управляти. Цей процес триває і протягом військово-професійної діяльності військовослужбовця. У зв'язку з цим знання закономірностей прояву та протікання психічних пізнавальних процесів допомагає офіцерові цілеспрямовано організовувати навчально-виховний процес у військовому підрозділі, успішно керувати учінням, навчальною, навчально-бойовою та бойовою діяльністю особового складу, вихованням і самовихованням підлеглих.

Таким чином, офіцер має чітко з'ясувати, що психічні пізнавальні процеси військовослужбовця формуються та проявляються в діяльності, а природженими можуть бути тільки задатки як передумови або умови розвитку певних здатностей, наприклад, технічних, артистичних, лідерських та ін. У зв'язку з цим у процесі організації навчально-виховного процесу в військовому підрозділі він має враховувати основні закономірності функціонування й розвитку психічних пізнавальних процесів військовослужбовців, до яких належать відчуття, сприймання, увага, уявлення, пам'ять, мислення, мовлення та уява. У психології кожний із цих процесів досліджується, вивчається і розглядається окремо від інших, але не тому, що вони функціонують і розвиваються незалежно один від одного, а тільки з метою їх системного та

контекстного вивчення, розгляду та розуміння природи, пояснення психічних механізмів функціонування. Але насправді всі ці процеси органічно взаємопов'язані та взаємозумовлені. Кожен із них впливає на перебіг інших психічних процесів і неможливий без них. Так, відчуття входять у сприйняття, яке неможливе без теоретичного та практичного мислення, а процес мислення пронизує процеси пам'яті, уяви, уявлення та мовлення. Все це пояснюється тим, що сприймають не органи відчуттів, а людина, яка мислить, згадує, уявляє не мозок, а особистість і професіонал.

Тут розглянемо деякі пізнавальні процеси, які мають суттєве значення для військової діяльності. Слід мати на увазі те, що поняття "світ" і про власне "Я" в людини складається на основі її відчуттів і сприйняття. Світ відчуттів дуже різноманітний. Повсякчас на військовослужбовця безпосередньо діють звуки, кольори, запахи, тепло, холод тощо, силу яких, власне, і наявність їх узагалі, він може визначати лише завдяки існуванню такого психічного пізнавального процесу в людині як відчуття.

У сучасній психологічній науці під *відчуттями* розуміють відображення певних властивостей, характеристик і проявів предметів об'єктивного світу, що виникає при їх *безпосередньому впливі* на органи чуття людини і збудженні певних нервових центрів кори головного мозку.

Фізіологічна основа відчуттів – складне функціонування органів відчуття людини. *Іван Павлов* визначав це аналізаторною, а системи складно організованих клітин, які безпосередньо здійснюють аналіз, синтез подразників, – аналізаторами.

Залежно від місця подразника, розрізняють такі види відчуттів:

- а) екстероцептивні (подразник мститься поза людиною);
- б) інтероцептивні (подразнення від внутрішніх органів людини);
- в) пропріоцептивні (подразнення від м'язів тіла) (рис. 5.1).



Рис. 5.1. Види відчуттів військовослужбовця

Екстероцептивні відчуття поділяють, у свою чергу, на контактні (тактильні,

температурні та смакові) й дистанційні (відчуття світла, звуку, запаху).

До *інтероцептивних* належать такі відчуття, що йдуть від внутрішніх органів людини, наприклад, голоду, втоми, напруженості, болі тощо.

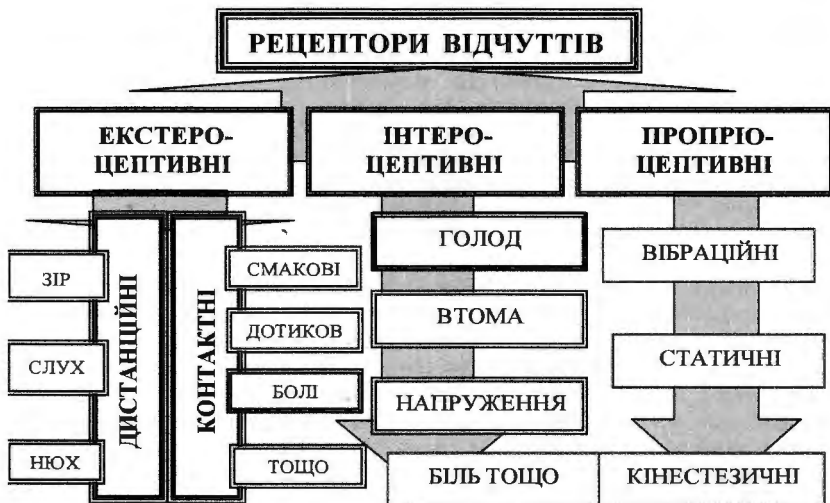
Пропріоцептивними є відчуття, що визначають положення тіла людини, а також відчуття її рівноваги та прискорення.

Усі *відчуття поділяють* на зорові, слухові, нюхові, смакові, шкіряні, кінстезичні, відчуття рівноваги, органічні.

Зорові відчуття виникають у результаті дії променів світла на сітківку ока. Завдяки зоровим відчуттям людина отримує 90% інформації про навколишній світ: вона пізнає освітленість, колір речей, їх розміри, пропорції, конструкцію, обсяг, розміщення в просторі тощо. Так, за допомогою зору людина може розрізнити до 180 кольорових тонів і більш 10000 відтінків між ними. Колір впливає на емоційний стан людини. Наприклад, чорний колір пригнічує, ускладнює орієнтування; зелений – діє заспокійливо, блакитний – породжує позитивні емоції, червоний – збуджує почуття тривожності. Усе це необхідно враховувати у військовій діяльності, зокрема при обладнанні навчальних класів, народознавчих світлиць, а за бойових обставин – для маскування військ.

Слухові відчуття. Велике значення в військово-професійній діяльності військовослужбовця, зокрема, наприклад, зв'язківця, мають слухові відчуття, що виникають як результат дій звукових хвиль на кортіїв орган – рецепторний апарат слухового аналізатору. Людина може сприймати звуки з частотою коливання від 16 до 20000 Гц. На основі слухових відчуттів людина оволодіває мовою, за допомогою слуху контролює свою і чужу мову. На слух воїна-зв'язківця покладається надзвичайне і найвідповідальніше практичне завдання – бути опорою і посередником у справі організації та забезпечення зв'язку військових підрозділів і частинах.

Шкіряні відчуття виникають у результаті механічної та термічної дії на шкіру або слизові оболонки, збудження з яких передається на пост – центральну звинуву головного мозку. Їх поділяють на тактильні (дотик, тиск, вібрація), температурні (холод, тепло), больові. Наприклад, відчуття болю виникає при подразненні чутливих нервових закінчень шкіри. Больові відчуття сигналізують про наявність ушкоджувального чинника, про потребу його усунути або зменшити вплив.

Нюхові відчуття виникають при подразненні специфічних рецепторних клітин слизові оболонки носа людини.

Смакові рецептори мстяться на поверхні язика, задній поверхні горла, піднебіння та в надгортаннику людини. Класифікують відчуття солодкого, кислого, соленого, гіркого.

Рухові відчуття характеризують положення та переміщення частин тіла людини у просторі, ґрунтуються на сигналах, що надходять від пропріорецепторів.

Відчуття рівноваги. Рецептором є вестибулярний апарат людини, який передає подразники у скроньову частину кори головного мозку, сигналізує про положення тіла людини в просторі. Це має особливе значення для військової діяльності, особливо для певних військових спеціальностей, наприклад, льотчиків, моряків.

Закономірності відчуттів військовослужбовця такі:

- а) абсолютна чутливість органів чуття, тобто здатність військовослужбовця відчувати незначні подразнення;
- б) межа відчуття – мінімальні подразники, за яких виникає в військовослужбовця відчуття;
- в) адаптація – зміна чутливості аналізатора військовослужбовця в результаті пристосування органів чуття до подразника, який діє на аналізатор;
- г) сенсibiliзація – підвищення чутливості військовослужбовця в результаті

взаємодії його відчуттів.

Глибокі знання про навколишню дійсність і про самого себе військовослужбовець одержує завдяки сприйманню. Відчуття і сприймання є послідовними щаблями єдиного психічного процесу пізнання і нерозривно пов'язані одне з одним.

Сприйняття – це психічний процес військовослужбовця, який полягає в цілісному відображенні предметів і явищ навколишнього світу під безпосереднім впливом фізичних подразників на рецептори його органів чуття. При цьому сприйняття має суб'єктивний характер, бо воно залежить від попереднього життєвого та професійного досвіду і знань конкретного військовослужбовця (рис. 5.2).

Фізіологічну основу сприйняття людини становить взаємодія різних аналізаторних систем або окремих частин одного й того ж самого аналізатора й утворення на основі цього умовних рефлексів на комплексні подразники, в результаті чого у неї виникає більш або менш складний образ певного предмета чи явища в цілому.



Рис. 5.2. Характеристика сприйняття військовослужбовця

Вони сприйняття поділяються на зорові, слухові, дотикові, рухові та інші, відповідно до переважальної ролі одного з аналізаторів військовослужбовця, що беруть участь в акті сприймання ним певної інформації в конкретний момент часу. А коли в сприйманні бере участь система аналізаторів, то виникають у людини складні комбіновані сприймання.

Сприйняття характеризується такими основними закономірностями: цілісністю, вибірковістю (структурністю), предметністю, константністю, осмисленістю (усвідомленістю), аперцепцією.

Сприйняття завжди цілісне. Будь-який предмет чи явище, що складається з

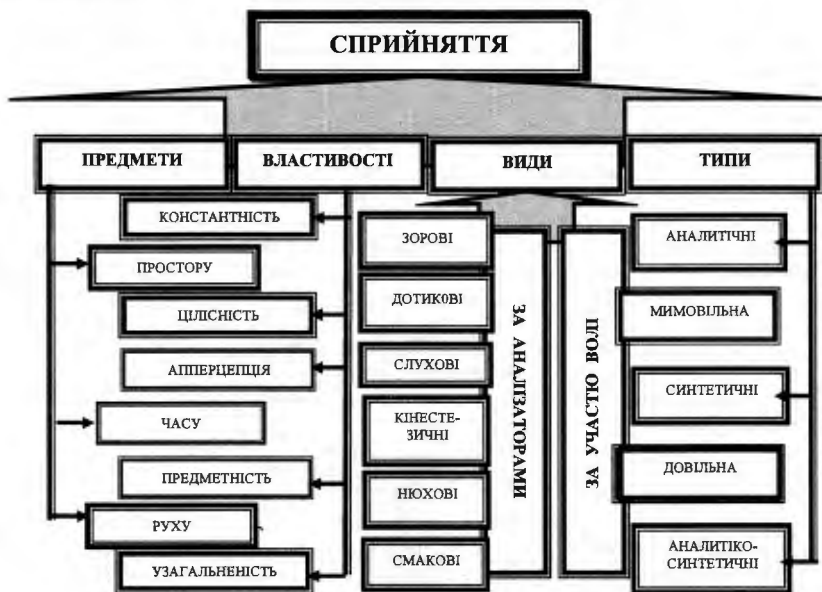
різних частин, є комплексним подразником, але сприймається військовослужбовцем у цілому всіма якостями й ознаками.

Вибірковість сприймання військовослужбовця виявляється в наданні ним переваги одним об'єктам, явищам або їх властивостям над іншими. Це визначається формою його ставлення до певних об'єктів, предметів, що зумовлена значущістю, інтересом, попереднім життєвим і професійним досвідом, а також стереотипом сприймання.

Константність сприйняття військовослужбовця полягає у відносно більшій чи меншій довготривалій постійності окремих властивостей і якостей об'єктів сприймання, незалежно від змін, що відбулися з ними. Константність пояснюється дією цілої низки чинників, основне місце серед яких належить його адаптації до певного середовища поведінки та діяльності та наявним уявленням про певний об'єкт. Основа константності сприймання – багаторазова поява одних і тих самих об'єктів за різних обставин спостереження і виділення життєвим і професійним досвідом їх стійких і незмінних рис, проявів тощо.

Узагальненість (усвідомленість) сприйняття. Свідоме сприйняття військовослужбовцем пов'язане з розумінням ним сутності об'єкта, який в певний момент часу сприймається, можливістю віднести його до певної групи класу явищ, узагальнити в слові, вловити схожість зі знайомими об'єктами.

Апперцепція – залежність сприймання військовослужбовця певного об'єкта чи предмета від попереднього життєвого та військово-професійного досвіду, від загального змісту функціонування психіки людини та її індивідуальних особливостей функціонування, а також від професії та професійного досвіду. Наприклад, військовий лінгвіст, займаючись з іншим військовослужбовцем як зі співрозмовником, як правило, сприймає особливості його вимови, культуру мовлення, словниковий запас, склад речення, військовий лікар зверне увагу на ознаки тієї чи іншої хвороби конкретного військовослужбовця, фотограф – на фотогенічність військовослужбовця. Серед складних форм відомі сприймання часу, простору, руху, які вкрай необхідні військовим фахівцям.

У військовій діяльності має місце, на жаль, перекручене сприймання об'єкта, яке називається *ілюзією*. Вона широко застосовується у військовій справі для маскуванню військ. Основою ілюзій можуть бути фізіологічні закони, закони вищої нервової діяльності людини. Вони виникають під впливом її настанов, цілісності та сталістю сприймання нею певної типової інформації та шаблонного об'єкта. До таких належать, наприклад, ілюзії перспективи, відстані. Через це однакового розміру фігури здаються нам неоднаковими, паралельні лінії – такими, що збігаються, вертикальні – довгими від горизонтальних тощо (ілюзія Мюллера-Лайєра). Природу деяких ілюзій людини досі не з'ясовано.

На органи чуття військовослужбовця водночас діє безліч різноманітних подразників, особливо в екстремальних бойових ситуаціях сучасної гібридної війни. Але не всі вони безпосередньо підпадають в зону його свідомості. Відбувається неначе добір тієї інформації, що становить певний інтерес і має важливе значення для військовослужбовця та для його військово-професійної діяльності, а решта сприймається як другорядне, нечітко або взагалі не помічається.

Вибірковий, цілеспрямований характер функціонування психіки військовослужбовця становить *сутність його уваги*.

Увага – це спрямованість і зосередженість свідомості військовослужбовця на певному предметі чи явищі, що становить інтерес у конкретний момент часу, у результаті чого він сприймає їх найбільш чітко, повно та ясно. Особливого значення надавав увазі як процесу видатний вітчизняний педагог *Костянтин*

Ушинський (1823–1870). Він порівнював її з дверима, через які проходить усе, що потрапляє в душу людини із зовнішнього світу.

На відміну від таких пізнавальних процесів, як відчуття, сприймання, мислення і пам'ять, увага військовослужбовця свого особливого змісту не має як інші психічні пізнавальні процеси. Вона також не виступає як самостійний психічний процес, а її результатом є покращення функціонування інших психічних процесів, а також будь-якої діяльності, до якої вона прикута, супроводжує та забезпечує.

Увага військовослужбовця має соціальну природу і згідно з поглядами *Івана Сеченова* носить рефлекторний характер.

Види уваги. За характером походження і реалізації розрізняють два види уваги: *мимовільну;*
довільну.

Увагу, зумовлену сильними, контрастними, значущими подразниками, що діють на військовослужбовця своєю яскравістю, несподіваністю та іншими своїми певними проявами, називають мимовільною.

Прояв довільної уваги пов'язаний із використанням вольового зусилля, тобто виявляється, коли людина ставить перед собою певні завдання і намагається їх розв'язувати. Довільна увага нерозривно пов'язана з мовленням військовослужбовця. Механізмом функціонування його довільної уваги є друга сигнальна система.

Характерними властивостями уваги військовослужбовця є обсяг, розподіленість, здатність до переключення, відволікання, стійкість, зосередженість, неухважність (рис. 4.3).

Під *обсягом уваги* розуміють кількість предметів або явищ, які військовослужбовець утримує водночас у своїй свідомості. Кількість таких об'єктів залежить передусім від змісту матеріалу, який є предметом уваги, наявності інтересу до нього, а також натренованості уваги. Якщо сприймається, наприклад, новий навчальний матеріал, свідомість військовослужбовця водночас усвідомлює не більше одного об'єкта. Коли увагу спрямовано на знайомі речі, він може у пам'яті водночас утримувати кілька предметів. Як правило, у природних умовах його свідомість відображає 7+/-2 предмети. За даними *Бориса Ананьєва*, оптимум обсягу уваги припадає на 33 роки, найменший – спостерігається в період з 18 до 21 року¹.

Разом із тим військовослужбовець здатний *розподіляти свою увагу*; при цьому він одночасно може виконувати дві та більше дій. Багато хто чув про феноменальні здатності *Юлія Цезаря*, який міг, за легендою, здійснювати водночас сім незалежних одна від одної справ.

Відомо також, що *Бонапарт Наполеон I* міг одночасно диктувати своїм секретарям сім відповідальних дипломатичних документів.

Рівень розподіленості уваги залежить від освоєння військовослужбовцем певного виду діяльності, автоматизації дій і спеціальних тренувань. Його здатність довільно і свідомо змінювати спрямованість своєї військово-професійної діяльності забезпечується *переключенням уваги*, що визначається швидкістю переходу від одного виду діяльності до іншого. Максимум перенесення ним уваги припадає на 29 років.

Військовослужбовець, коли спрямовує увагу на певний обраний об'єкт, відволікається від інших предметів і явищ. Таке *відволікання* уваги від інших предметів і явищ – найважливіша умова успішного сприйняття обраного ним

¹ Ананьєв Б. Г. Человек как предмет познания. Л.: Ленингр. гос. ун-т, 1968. 339 с.

об'єкта. Тим часом у процесі навчальної та професійної діяльності буває небажане відволікання, відвернення уваги від важливих аспектів матеріалу, що вивчається. У зв'язку з цим офіцер має добре знати основні прийоми управління увагою підлеглих. Відволікання уваги, як правило, негативно позначається на основній діяльності, наприклад, навчально-бойовій, чого не можна сказати про таку властивість, як *зосередженість*. Вона виявляється в тому, що військовослужбовець порівняно довго може спрямовувати свою увагу на обраний об'єкт, який його цікавить в певний момент часу, незважаючи на дію сторонніх подразників (рис. 5.3).



Рис. 5.3. Характеристика уваги військовослужбовця

Практична діяльність воїна потребує стійкості уваги. Той, хто має стійку увагу, здатен досить довго, якщо це потрібно, зосереджуватися на обраному об'єкті. Увага військовослужбовця, за умови цікавої та не дуже складної й напруженої діяльності, може тривати без помітних коливань 30-40 хв. Стійкість уваги людини досягає оптимуму в 34 роки.

Таким чином, увага є головною психічною умовою для здійснення пізнавального процесу людиною. Увага, згідно зі *Миколою Добриніним* (1890–1981) – автора першої в Радянському Союзі докторської дисертації по психології, тема – “Психологія уваги”, – це направленість і зосередженість психічної діяльності людини чи свідомості на певному предметі чи об'єкті¹.

Основні прийоми управління увагою військовослужбовців у процесі бойової підготовки, формування та розвитку в них уваги та уважності як суб'єктів військово-професійної діяльності такі:

¹ Добринин Н. Ф. Внимание и его воспитание. М. : Правда, 1951. 30 с.

а) чітка постановка мети кожного навчального заняття, навчально-бойового та бойового заходу і конкретне визначення їх цілей, завдань і запроєктованих результатів;

б) створення у військовослужбовців чіткої уяви про кінцевий результат їх навчальної, навчально-бойової та бойової діяльності;

в) така організація навчального матеріалу, тобто його структуризація, добір яскравих прикладів тощо, що сприяє активізації та зосередженості уваги військовослужбовців на певному заході;

г) використання інформаційних, інформаційно-комунікативних і технічних засобів навчання військовослужбовців, імітаційне моделювання сучасного бою в процесі навчально-бойової діяльності тощо;

д) творча та водночас контекстна організація навчальної діяльності військовослужбовців на навчальному занятті (темп, ритм, зміна видів діяльності тощо);

є) творча організація педагогічної діяльності офіцера як організатора навчально-виховного процесу в військовому підрозділі, а також творче використання методів педагогічного впливу на військовослужбовців як на суб'єктів навчальної, навчально-бойової та бойової діяльності, виразність його мови, педагогічного мовлення та спілкування та ін.;

ж) застосування таких психолого-педагогічних прийомів, що активізують увагу військовослужбовців як суб'єктів навчальної, навчально-бойової та бойової діяльності;

з) формування у військовослужбовців навичок і умінь оптимальної організації свої навчально-пізнавальної діяльності як її творчого суб'єкта;

к) формування цінностей і мотивації сумлінної військової служби, якісної військово-професійної діяльності, розвиток стійкого інтересу до обраної військової спеціальності, навіювання досягнення в ній суттєвих професійних результатів тощо.

Наступним фундаментальним психічним пізнавальним процесом є *пам'ять*. Якщо сприймання – це початковий етап психічного пізнавального процесу, суб'єктивного відображення об'єктивної реальності, що діє на наші органи чуття в даний час, то пам'ять – це відображення об'єктивної реальності, але тієї, що було в минулому. Вона є основою психічного життя людини як соціального суб'єкта та професійного – як професійного суб'єкта. Без неї жоден живий організм не може психічно функціонувати та розвиватися.

Іван Сеченов пам'ять визначав як наріжний камінь психічного розвитку, оскільки вона лежить в основі всіх інших психічних процесів як людини, так і тварин. Розпад пам'яті призводить до розпаду особистості: людина перетворюється на тварину.

Пам'яттю називається здатність індивіда зафіксувати, зберігати і відтворювати свій колишній життєвий і професійний досвід. *Вона складається з таких процесів:*

запам'ятовування або закріплення інформації;

збереження або утримання інформації;

відтворення інформації.

Вони тісно пов'язані один із одним і взаємозумовлені та взаємовпливають один на одного, а їх поділ на підпроцеси до певної міри є умовним.

В основі людської пам'яті лежить система умовних рефлексів, утворення часових зв'язків або "слідів" процесів, що відбуваються в нервовій системі

людини та тварин, детально вивчені Іваном Павловичем і його науковою школою. Головну особливість людської пам'яті Іван Сеченов вбачав у переробленні сприйнятої інформації, в її класифікації та сортуванні.

Серед процесів пам'яті особливе місце посідає *запам'ятовування*. Фіксація інформації триває від кількох секунд до кількох годин. Пам'ять людини вибіркова. Не все, що несе сприймається, однаково запам'ятовується та відтворюється. Найкраще тримається в пам'яті те, що було пов'язане з досягненням мети, з певними емоціями, почуттями, важливими подіями та датами. *Запам'ятовування за ступенем активності* може бути таким:

мимовільним (грунтується на тимчасових зв'язках переважно на рівні першої сигнальної системи людини та тварин);

довільним (воно більш стійке, бо ґрунтується на рівні другої сигнальної системи; притаманне тільки людині).

Основна роль у військово-професійній діяльності належить довільному запам'ятовуванню, при якому засвоєння інформації і розпочинається, і стимулюється волею військовослужбовця, тобто здійснюється навмисно й має цілеспрямований характер.

Прийоми кращого запам'ятовування інформації.

1. Велике значення має спрямованість військовослужбовця на міцність запам'ятовування, наприклад, настанова на час (запам'ятати назавжди), контекстність інформації (наприклад, конкретні приклади з професії). Як правило, така інформація закріплюється на тривалий час більш міцно, ніж тоді, коли військовослужбовець каже сам собі: "запам'ятати на короткий строк" (наприклад, лише для того, щоб скласти іспит, залік чи пройти певний контроль).

2. Запам'ятовування значною мірою залежить від спрямованості інтересів військовослужбовця, його військово-професійної та пізнавальної активності, уважності, емоційної та практичної значимості інформації для майбутньої військової-професійної діяльності. Міцно тримаються в його пам'яті ті події та така інформація, що викликали його яскраві емоції та глибокі почуття.

3. Міцність запам'ятовування залежить від багаторазового осмисленого повторення навчального матеріалу, ритмічності заучування та найголовніше – практичного застосування.

Для результативності запам'ятовування навчального матеріалу різноманітність повторень має важливе значення. Вона дає можливість по-новому поглянути на раніше сприйнятий матеріал, виділити у ньому те, що до цього не було виокремлено та не було звернуто належну увагу. І, відповідно до нових завдань, які ставляться перед кожним наступним повторенням військовослужбовця, необхідно спрямовувати запам'ятовування кожного разу чітко визначеним шляхом. Необхідно організовувати повторення так, щоб воно містило в собі завжди щось нове, а не було простим відновленням тієї інформації, що вже відомо. Кількість повторень залежить від обсягу вивченого навчального матеріалу. Відповідно, чим більше матеріалу, тим більше потрібно повторень. При цьому необхідно систематизувати процес запам'ятовування. Але треба пам'ятати, що, наприклад, ніж 20 разів повторювати матеріал за один день, краще це робити по 2 рази на день протягом 10 днів. У процесі повторення краще поєднувати усну розповідь зі спробою викласти на аркуші паперу основні положення, враховувати психологічну закономірність спогаду: повторений матеріал краще згадується через 1-3 доби після повторення. І останнє: процес забування – це звичайний процес, тому не треба чекати, коли все забудеться, а повторити раніше. Запам'ятовується тим краще, чим більше ділянок головного мозку задіяно в процесі повторення і вивчення навчального матеріалу. У зв'язку з цим найкраще вивчати й повторювати матеріал

одразу шляхом читання, слухання самого себе і дивлення на записаний текст у зошиті.

4. Запам'ятовування має бути смислове (логічне) (рис. 5.4), хоча інколи можна успішно застосовувати механічне запам'ятовування.



Рис. 5.4. Етапи логічного запам'ятовування навчального матеріалу

Механічне запам'ятовування або “засубрювання” потребує багато сил, бо відбувається без внутрішнього перероблення інформації, тобто без осмислення та свідомого її сприйняття, повторення малопродуктивне і не міцне. Смислове та усвідомлене запам'ятовування у 24-26 разів швидше від механічного і більш продуктивне, бо пов'язане з певним набутим досвідом і організовується за принципом причинно-наслідкових зв'язків і зв'язків. Воно особливо важливе при запам'ятовуванні словесного матеріалу, коли треба його розуміти і міркувати. Обсяг запам'ятованого матеріалу значно зростає, якщо між окремими його частинами існують певні зв'язки, асоціації, цікаві факти.

5. Для полегшення запам'ятовування і збільшення обсягу пам'яті військовослужбовця можна використовувати мнемотехніку, тобто систему різних способів локальної прив'язки, словесних посередників, розбиття на групи.

Для цього слід здійснювати такі дії:

включати в процес запам'ятовування велику кількість органів чуття, які беруть участь у сприйманні певної інформації;

концентрувати увагу та вузлових моментах та аспектах інформації, яка запам'ятовується;

обрати оптимальний темп сприйняття нового матеріалу і намагатися усвідомлювати в процесі його засвоєння;

не читати наступне, доки не стало зрозумілим попереднє;

систематично та свідомо повторювати матеріал;

обрати спосіб і прийом розподілу матеріалу – запам'ятовувати цілком або

частинами;

комбінувати заучування – спочатку загальне ознайомлення, осмислення матеріалу, а потім уже заучування частинами за індивідуальним планом; намагатися логічно осмислювати матеріал;

застосувати для наочного запам'ятовування таблиці, схеми, записи та ін.; наприклад, можна застосувати метод словесних посередників.

6. Ще один зручний прийом – запам'ятовування опорних слів, дат і подій, з якими пов'язане те, що заучується. Наприклад, дати історичних подій легше запам'ятовувати, якщо заучувати не кожну окремо, а спочатку твердо засвоїти одну дату і, відштовхуючись від неї, запам'ятовувати події, які відбулися за два, три, п'ять років до або після неї.

7. Особливо важлива інформація може запам'ятовуватись одразу. Якщо необхідно запам'ятовувати звичайний матеріал, то для цього є три можливості:

повторення;

узагальнення;

штучне підвищення його особистісних, суб'єктних і професійних цінностей і важливості.

Таким чином, якість або міцність запам'ятовування військовослужбовця в цілому зумовлена такими чинниками:

видами запам'ятовування;

інтересом до запам'ятовування (для чого?);

вольовим зусиллям (старанністю та цілеспрямованістю);

настановою на термін;

орієнтацією на міцність запам'ятовування;

використанням спеціальних прийомів і засобів для запам'ятовування.

Визнаним зразком наявності виняткової пам'яті вважається *Наполеон Бонапарт I*. Є багато прикладів цього. У 1778 р., ще поручиком, його посадили за щось на гауптвахту. І він цілком випадково знайшов у приміщенні, де був зачинений, старий том Юстиніанського збірника (з римського права). Лише прочитавши його від початку до кінця, 15 років потім дивувався славнозвісних французьких юристів на засіданнях із розроблення Наполеонівського кодексу, коли цитував його напам'ять. Він знав величезну кількість солдатів особисто; його виняткова пам'ять завжди вражала всіх. Він знав, що цей солдат хоробрий і стійкий, але п'яниця, а оцей дуже розумний і кмітливий, але швидко стомлюється, тому що хворий на грижу.

Чи справді пам'ять Наполеона була винятковою? *Борис Теплов* вважав, що його пам'ять мала характер різко вираженої вибірковості¹, тобто утримувала тільки те, що йому було необхідно. Імператор пам'ятав інколи найменші подробиці тому, що ці вони були для нього надзвичайно важливими та їх знання йому було необхідне в процесі розв'язання щоденних завдань. Отже, виникає проблема збереження інформації.

Збереження (другий процес пам'яті) – це здатність людини утримувати, зберігати сприйняту інформацію. На прикладі *Бонапарта Наполеона I* переконалися, що існують різні форми пам'яті. Підставою для такої класифікації є різне місце цих форм у часовій послідовності перетворення інформації – від її надходження на чуттєві входи до формування неушкодженого і збереженого на все життя сліду. На цій основі *пам'ять поділяють на 4 види*: миттєву, короточасну, проміжну і тривалу².

Специфікою *миттєвої пам'яті* є те, що вона не підлягає довільному управлінню,

¹ Теплов Б. М. Ум полководца. М.: Педагогика, 1990. 208 с.

² Грановская Р. М. Элементы практической психологии. 2-е изд. Л.: Изд-во Лен-го ун-та, 1988. С. 88.

вона не переробляється і не співвідноситься з інформацією, яка надходить на інші чуттєві входи. Вона залишає елементарний слід протягом кількох миттєвостей. Час збереження сліду в миттєвій пам'яті становить усього 10-60 секунд, а іноді й менше.

Частина інформації з миттєвої пам'яті потрапляє в *короткочасну*, обсяг якої невеликий й обчислюється в деяких змінних структурних одиницях (7 ± 2 од.), а час збереження становить кілька хвилин. Оскільки обсяг короткочасної пам'яті обмежений, інформація з неї після перекодування виводиться в проміжну пам'ять, де

вона зберігається доти, поки не з'явиться можливість перевести її на тривале збереження. Час збереження в проміжній пам'яті обчислюється годинами. Важливою особливістю цього виду пам'яті є те, що якщо вона протягом кількох діб не очищається, то організм примусово відключається від прийому інформації із зовнішнього середовища. Процеси очищення проміжної пам'яті відбуваються в основному уві сні.

Обсяг *тривалої пам'яті* необмежений. Так само необмежений і час збереження інформації в ній. За потреби використовувати інформацію з тривалої пам'яті вона має знову переходити в короткочасну. Взагалі, у тривалу пам'ять переходить лише 25-28% зачуваної інформації.

Процес збереження певної інформації пов'язаний із процесом забування, тобто зникненням із пам'яті слідів того, що запам'ятовувалося. Перш ніж зникнути з пам'яті, подія втрачає зв'язок із теперішнім. Найчастіше забувається другорядне, краще зберігається істотне, основне, яскраве, воно зберігається і довше, і повніше. *Герман Еббінгауз* (1850–1909) з'ясував експериментально, що найбільша частина забутого матеріалу припадає на період безпосередньо після зачування.

Третій процес пам'яті – *відтворення інформації* (оживлення у свідомості почуттів, думок, прагнень, інформації, тобто того, що колись сприймалося людиною). Найпростіша форма відтворення – впізнавання. Відтворення може бути *довільним, мимовільним і випадковим*. Випадкове відтворення здійснюється без спеціальної мети що-небудь згадати, воно виникає неначе само по собі, ненавмисно, інколи в результаті якихось випадкових асоціацій. Основними і відмінними особливостями цього процесу є узагальнення та опосередковане відображення в корі великого мозку предметів і явищ реальної дійсності, а також їх взаємозв'язків і певних особливостей.

Довільне відтворення має спрямований характер, відбувається усвідомлено, залежить від конкретного завдання та його важливості, зусиль волі, від необхідності і потреби військовослужбовця щось згадати. Воно має в його діяльності основне значення і легкість, швидкість, точність діяльності тісно пов'язані з двома попередніми етапами процесу пам'яті – запам'ятовуванням і збереженням інформації.

За характером запам'ятовування розрізняють такі *види пам'яті*:

емоційний;

образний;

словесно-логічний.

Пам'ять не є якоюсь самостійною функцією психіки, вона якнайміцніше пов'язана з особистістю, її внутрішнім світом, інтересами, цінностями, настановами, життям, поведінкою та діяльністю, оскільки останні три процеси без пам'яті не можливі. У зв'язку з цим розвиток і вдосконалення професійної пам'яті військовослужбовця відбуваються паралельно з його військово-професійним становленням і розвитком.

Проникнення в таємниці пізнання явищ навколишнього світу можливе лише

за участю мислення, що відбувається також за допомогою пам'яті. Мислення узагальнено відображає дійсність через слова, мову та мовлення. Воно тісно пов'язане з чуттєвим пізнанням, яке є головним інформатором для людини про навколишній світ. Відчуття, сприймання, мислення – це ланки єдиного психічного акту – пізнання світу та самого себе.

Мислення – це опосередковане, абстрактне, узагальнене пізнання військовослужбовцем явищ навколишнього світу, їх суті та наявних між ними зв'язків, яке здійснюється шляхом розумових операцій – аналізу й синтезу, порівняння й розрізнення, суджень і умовиводів, абстракції та узагальнення тощо; це вища форма відображальної діяльності військовослужбовця (рис. 5.5).

Розрізняють три види мислення – наочно-дійове, наочно-образне та словесно-логічне.

Основні етапи процесу рішення розумових задач відображено на рис. 5.6.

Узагальнена класифікація мислення представлена у табл. 5.1.

Таблиця 5.1

Класифікація мислення

Ознака класифікації	Види мислення
за формою	наочно-дійове наочно-образне словесно-логічне
за характером задач, які розв'язуються	теоретичне практичне
за рівнем узагальнення	емпіричне теоретичне
за ступенем новизни	репродуктивне творче
за ступенем розгорнутості	інтуїтивне дискурсивне
за адекватністю відображення реальної дійсності	реалістичне аутичне
за ступенем впливу на емоційну сферу	патогенне саногенне

Насамкінець щодо мислення військовослужбовця хотілося б звернути увагу на *саногенне і патогенне мислення*, які обґрунтував Юрій Орлов (1928–2000)¹. Мислення має, на його думку, безпосередній вплив на емоційно-почуттєву сферу людини. У зв'язку з цим вона має управляти своїми емоціями та почуттями через розум, тобто через продуктивне й оздоровче мислення. *Саногенне мислення* сприяє подоланню негативних емоцій і психічному оздоровленню військовослужбовця. Для такого мислення характерний динамізм його зв'язку зі світом образів, в якому відображуються певні його життєві та професійні ситуації. Воно сприяє розв'язанню психотравмувальних ситуацій, ґрунтується на свідомій постановці та розгляді, свідомому аналізі власних емоцій і емоціогенних чинників, полягає у свідомій саморегуляції власною емоційно-вольовою сфери з оздоровчою метою, що

¹ Орлов Ю. М. Восхождение к индивидуальности : кн. для учителя. М. : Просвещение, 1991. 287 с.

особливо важливо у процесі діяльності в екстремальних ситуаціях, наприклад, бойової підготовки, сучасного бою.



Рис. 5.5. Характеристика мислення військовослужбовця



Рис. 5.6. Процес вирішення розумових задач військовослужбовцем

Патогенне мислення, навпаки, створює емоційну напруженість і може посилювати та підвищувати ймовірність виникнення психічних розладів військовослужбовця. Такому мисленню властиві цілковита свобода уяви,

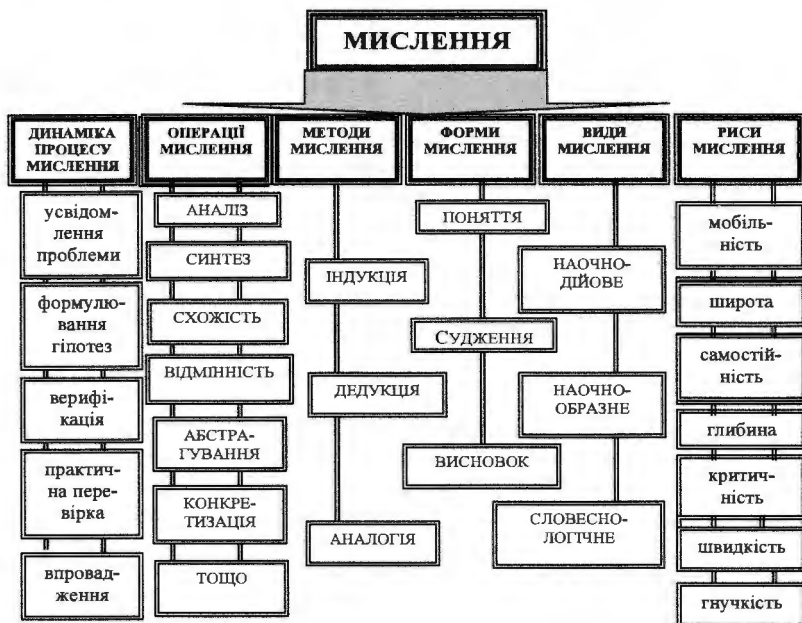
відсутність контролю над вільним перебігом образів і думок, відсутність аналізу свого мислення та неусвідомленість тих розумових операцій, які породжують емоції.

Основні властивості мислення: швидкість, глибина, широта, гнучкість, стратегічність, імпульсивність – обережність, самостійність, рефлексивність.

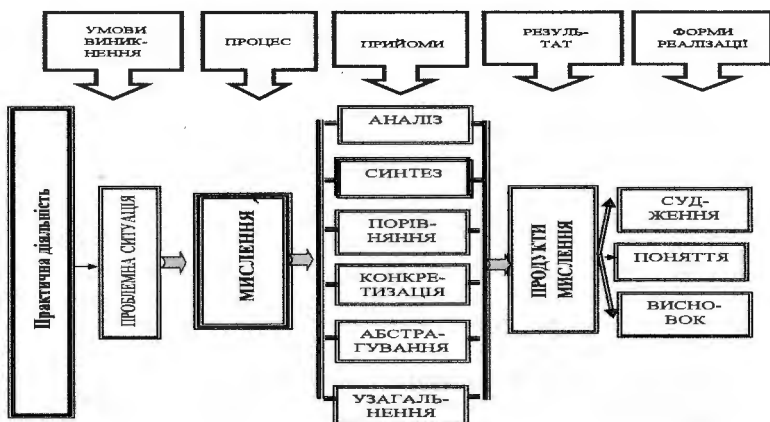
Швидкість мисленневих процесів військовослужбовця виявляється у невідкладному прийнятті нестандартних рішень, як правило, в екстремальних умовах діяльності. Вона може бути як інтуїтивною, так і усвідомленою, тобто пов'язана з повним рефлексивним аналізом усіх етапів мисленнєвого процесу військовослужбовцем. Наприклад, саме швидкість мисленневих процесів є основним моментом, який вимірюється в тестах інтелекту Ганса Айзенка, коли потрібно якнайшвидше дати правильну відповідь на поставлене в задачі запитання.

Глибина – сприяє аналізу, порівнянню, знаходженню суттєвих зв'язків між різними явищами, які є предметом аналізу та синтезу.

Широта – проявляється в залученні до розв'язування задачі необхідних засобів, знань і умінь, не даних безпосередньо в умовах задачі, а взятих з інших сфер знань, наук і діяльності.

Гнучкість – є протилежною ригідності та є однією з головних умов творчого мислення військовослужбовця.

Стратегічність – передбачає вибір ним адекватних способів, прийомів і засобів розв'язування задач і відповідних розумових дій у ситуаціях, коли необхідно визначати концептуальні підходи до розв'язання певного завдання, наприклад, бойового.

Імпульсивність – **обережність** – мають надзвичайно важливе значення у військовій справі, коли військовослужбовцю необхідно їх розумне сполучення та водночас здатність ризикувати в процесі прийняття складних рішень у бойовій обстановці.

Самостійність – проявляється у нешаблонності, продуктивному мисленні військовослужбовця, яка лежить в основі їх оригінальних підходів до військово-професійної діяльності.

Рефлексивність – це здатність військовослужбовця до творчого аналізу ситуації, прояс його самосвідомості в аналізі певних проблемних професійних ситуацій.

Існують й інші властивості мислення. Наприклад, організованість, дисциплінованість, послідовність, критичність, некритичність тощо, знання яких сприяє творчому розвитку практичного мислення та мисленнєвої сфери кожного військовослужбовця. Але найголовніше – це цілеспрямований розвиток його практичного мислення як військового професіонала¹; ².

Мислення тісно пов'язане з мовою і мовленням.

Мова – система знаків, що є засобом людського спілкування, розумової діяльності, способом вираження свідомості та самосвідомості особистості,

¹ Ягунов В. В., Свистун В. І. Професійне мислення педагога вищої школи у контексті його професіоналізму. *Нові технології навчання* : [зб. наук. пр. : в 3 ч. / гол. ред. Зайчук В.О.]. 2007. Спеціальний випуск № 48: Шляхи розвитку духовності та професіоналізму за умов глобалізації ринку освітніх послуг. Ч. 1. — С. 47-53.

² Ягунов В. В., Шемчук В. А. Методи діагностування розвиненості управлінського мислення у майбутніх магістрів військового управління. *Освітньо-наукове забезпечення діяльності правоохоронних органів і військових формувань України* : III всеукр. наук.-практ. конф. [Серія: Психолого-педагогічні й філологічні науки], (Хмельницький, 19 листопада 2010 р.) / Державна прикордонна служба України, Національна академія Державної прикордонної служби України імені Б. Хмельницького. Хмельницький : Національна академія Державної прикордонної служби України імені Б. Хмельницького, 2010. С. 239-241.

передачі від покоління до покоління різноманітної інформації та її зберігання. За Григорієм Костоком, мова є носієм пізнаного й, водночас, знаряддям пізнання нового. У мові як у знаковій системі відображені досить формалізовані, фіксовані значення, які забезпечують спілкування між людьми, організацію їх спільної діяльності, у тому числі й безпосередньо у військовій.

Мова існує і реалізується через мовлення. У зв'язку з цим виникає запитання: Чи залежить від конкретної мови мислення її носіїв?

Американські мовознавці Едвард Сепір (1884–1939) і Бенджамін Ворф (1897–1941) відповіли в 30-роках ХХ ст. на це запитання позитивно¹. Вони обґрунтували гіпотезу лінгвістичної відносності. Певною мірою людина перебуває, на думку Е. Сепіра і Б. Ворфа, під владою конкретної мови, яка є для даного суспільства засобом вираження. Вони підкреслили, що люди бачать, чують і сприймають дійсність так, а не інакше передусім тому, що мовні норми певного суспільства сприяють конкретному вибору інтерпретації певних фактів і явищ. На основі цих розмірковувань Сепір увів поняття “лінгвістичний детермінізм” (мова може детерминувати мислення) і “лінгвістична відносність” (цей детермінізм пов’язаний з конкретною мовою, якою розмовляє людина). Для доведення своєї гіпотези вони наводять багато прикладів такої відносності на всіх рівнях – від лексичного до граматичного. Наприклад, у мові ескімосів існує 50 назв для визначення різних відтінків білого кольору, тобто 50 варіантів слова “білий”. Причина такого ставлення ескімосів до білого кольору відомо: все їх життя оточує сніг, всі основні види їх діяльності пов’язано зі снігом. Дійсно, у народів земної кулі для визначення кольорового спектру використовується різна кількість слів. Кількість їх членування в українській мові складає 7, англійській – 6, родезійській мові шона – 4, мові басса в Люберії – 2² (рис. 5.7).

Українська мова						
червоний	оранжевий	жовтий	зелений	блакитний	синій	фіолетовий
Англійська						
red	orange	yellow	green	blue	purple	
Шона						
cips ^w uka		citema		cicena		cips ^w uka
Басса						
hui			ziza			

Рис. 5.7. Членування кольорового спектра носіями різних мов (за Т.С. Кириленко)

Основні характеристики мовлення дані на рис. 5.8.

Розрізняють мовлення зовнішнє (усне, письмове) і внутрішнє (мовлення подумки, про себе).

Основні функції мови і мовлення – вираження, впливу, повідомлення. Ці функції нерозривно пов’язані між собою.

Мовлення передусім є засобом спілкування військовослужбовців, оскільки

¹ Бородай С. Ю. Язык и познание: Введение в пострелятивизм. М.: Изд-ий Дом ЯСК, 2018. 800 с.

² Психологія: Підручник / Ю. Л. Трофімов, В.В.Рибалка, П.А.Гончарук та ін., за ред. Ю. Л. Трофімова. 3-те вид., стереотип. К.: Либідь, 2001. С. 294.

кожне слово щось визначає. Водночас слід мати на увазі, що:

Як блакиті без сонця нема,
Так і мови нема без народу,
і народу без мови нема.

Володимир Забаштанський (1940–2001) – український поет і перекладач.



Рис. 5.8. Основні характеристики мовлення

Таким чином, слово має бути найважливішим інструментом офіцерів у психологічній і навчально-виховній роботі з особовим складом. Правильно та гуманно обґрунтоване застосоване, воно завжди дасть позитивний ефект, буде правильно сприйнятий особовим складом адекватно.

4.2. Особливості функціонування емоційно-вольової сфери особистості військовослужбовця в умовах військово-професійної діяльності

Почуття і воля – важливі складові психічної сфери військовослужбовця, оскільки будь-яка екстремальна діяльність, а військова – тільки така, потребує мобілізації волі та управління емоціями й почуттями. У зв'язку з цим розуміння їх сутності, специфіки та особливостей протікання у військовослужбовців дає змогу офіцерам своєчасно та цілеспрямовано впливати на їх психіку в інтересах успішного виконання ним навчальних і навчально-бойових завдань, що стоять перед ним.

Емоції та почуття, як і психічні пізнавальні процеси, забезпечують військовослужбовцю відображення та пізнання навколишнього світу, в тому числі й безпосередньо військової дійсності. Але на відміну від останніх, вони відображають реальну дійсність у формі його переживань. Він у процесі пізнання світу та військової справи по-різному їх сприймає: одні події викликають у нього захоплення, радість, інші – байдужість, печаль, гнів, а в екстремальних умовах страх і крайній його варіант – паніку. Захоплення, гнів, радість, страх – все це різні види суб'єктивного ставлення особистості військовослужбовця до навколишніх речей і явищ, які викликають певні його

емоційні переживання, часто на полі бою – протилежні. Отже, емоція як процес є оцінювання інформації, що надходить у мозок військовослужбовця, про зовнішній і внутрішній світ. Емоція оцінює дійсність і доводить свою оцінку його організму мовою переживань, які майже не підлягають вольовому регулюванню, їх складно викликати за своїм бажанням.

Емоції – це психічне відображення військовослужбовцем у формі безпосереднього переживання життєвого змісту явищ і ситуацій, зумовленого ставленням їх об'єктивних властивостей до потреб – конкретного суб'єкта. У зв'язку з цим емоції у різних осіб різноманітні та прояви інколи також бувають неочікуваними для інших.

Польський психолог *Януш Рейковський* в емоційний процес включав три основні компоненти.

Перший компонент – це емоційне збудження, що визначає мобілізаційні зрушення в організмі людини.

Другий – знак емоції: позитивна емоція виникає тоді, коли подія оцінюється як позитивна, негативна – коли вона оцінюється як негативна. Перша емоція намагається підтримати позитивну подію, друга – викликає дії, спрямовані на усунення контакту з негативною подією.

Третій – ступінь контролю емоції. Слід розрізняти два етапи сильного емоційного збудження:

афекти (страх, гнів, радість), за яких зберігається орієнтація і контроль за поведінкою та діяльністю;

крайне збудження (паніка, жах, екстаз, повний відчай), коли орієнтація та контроль практично неможливі¹.

Існують такі *теорії емоцій*:

трьохвимірна теорія емоцій В. Вундта;

периферична теорія В. Джемса і Г. Ланге;

теорія диференційованих емоцій К. Ізарда;

гештальттеорія емоцій Ф. Крюгера;

інформаційна теорія емоцій П. В. Симонова тощо.

Американський психолог *Керролл Ізард* (1923–2017) виокремлював фундаментальні емоції та основні емоційні риси людини (рис. 4.9). Емоцію він називав фундаментальною тоді, коли вона має специфічний внутрішньо-детермінований нервовий субстрат, який зовні виражається особливими мімічними чи нервово-м'язовими засобами і має особливе суб'єктивне переживання людини – феноменологічну якість.

Фундаментальні емоції важливі в житті індивіда, але окремо, поза іншими емоціями, вони існують лише протягом дуже короткого проміжку часу – до того, як активізуються інші емоції. Вони переважно мають вроджений характер.

Наприклад, *Керролл Ізард* фундаментальними емоціями визначав такі:

інтерес-схвилювання – позитивна емоція, що мотивує учіння та навчальну діяльність людини, розвиток її навичок і вмінь й творчі намагання;

радість – максимально бажана емоція;

подив;

горе страждання – емоція, коли вона відчувається, то людина занепадає духом;

гнів;

зневага;

¹ Рейковський Я. Экспериментальная психология эмоций / Пер. с пол. и вступ. статья В. К. Виллонаса ; Общ. ред. О. В. Овчинниковой. М. : Прогресс, 1979. С. 39-52.

страх;
сором;
провина.

Основними емоційними рисами Керролл Ізард вважав такі:

тривожність, яка включає в себе горе, гнів, сором, провину, інколи інтерес збудження;

депресію – комплекс емоцій, що включають горе, гнів, зневагу, страх, провину; любов, яка пов'язує людей, ворожість – взаємодія фундаментальних емоцій гніву, зневаги, інколи призводить до агресії¹.



Рис. 5.9. Характеристика емоцій за К. Ізардом

Емоції не існують без поведінки, спілкування та діяльності військовослужбовця, вони виникають в їх процесу та суттєво впливають на їх перебіг і результат. При цьому емоційні процеси забезпечують передусім їх енергетичну основу, є, практично, мотивами. Емоції визначають якісну й кількісну характеристику поведінки, спілкування та діяльності кожного з нас.

Емоції можуть бути залежно від задоволення потреб суб'єкта такими:

позитивними (радість, довіра, ніжність тощо);

нейтральними (здивування, байдужість);

негативні (злість, печаль, страх, паніка та ін.);

амбівалентними (неузгоджені, суперечливі емоції).

Види емоцій залежно від впливу на організм і психіку суб'єкта такі:

стенічні;

астенічні.

Більш складними психічними явищами, притаманними лише людині, є почуття. *Почуття* – одна з основних форм переживання військовослужбовцем свого ставлення до явищ дійсності, речей, інших людей, самого себе та

¹ Ізард Керролл Е. Эмоции человека : [Пер. с англ.] / Под ред. Л. Я. Гозмана, М. С. Егоровой. М. : Изд-во МГУ, 1980. С. 85-90.

військово-професійної діяльності. Вони більш стійкі й постійні, порівняно з емоціями, що виникають у відповідь на конкретну ситуацію, тобто ситуативні. В структура почуття складається не лише з емоцій, а й з більш узагальненого ставлення військовослужбовця до того, що він бачить, чує, пов'язаного з їх розумінням, знанням, досвідом тощо.

Почуття безпосередньо пов'язані з емоціями. Тісний зв'язок почуттів із емоціями проявляється передусім у тому, що кожне почуття переживається і розкривається через конкретні емоції. У зв'язку з цим можна погодитися з думкою Григорія Костюка про те, що емоції – це відображення ситуаційного ставлення людини до певних об'єктів, а почуття – стійке й узагальнене ставлення до них.

Отже, емоції – це безпосередні переживання явищ, об'єктів, що оточують військовослужбовця, наприклад, на полі бою або в процесі бойових дій, фаза виникнення і визрівання почуттів, етап формування його ставлення до цих явищ. Почуття – це саме ставлення військовослужбовця до цих явищ і об'єктів, які його оточують та з якими він має справу. Почуття для свого виникнення потребують певних емоцій, які відповідають конкретній ситуації та конкретному військовослужбовцю, бо одна теж ситуація у різних військовослужбовців може викликати різні почуття залежно від різних об'єктивних і насамперед суб'єктивних обставин і ситуацій. Наприклад, смерть іншого військовослужбовця в молодого військовослужбовця може викликати страх, а інколи й паніку, а в досвідченого – змобілізованість, злість на ворога та бойовий настрій.

У зв'язку з цим світ емоцій особистості військовослужбовця багатогранний, різноманітний, а інколи й неочікуваний. Емоцій у нього стільки, скільки різних ситуацій, в яких він перебуває. У зв'язку з цим *ситуативність* – *провідна властивість емоцій*, це вираження значущого для військовослужбовця тут і тепер. У той же час, емоції – *предметні*. Предметність – це суттєва ознака емоцій, яка пов'язана з виокремленням актуального предметного змісту, тобто йдеться про *конкретну предметність* на відміну від предметності як властивості почуттів, що може бути як конкретною, так і узагальненою. Крім того, почуття не ситуативні.

У цілому почуття та емоції змінюються контрастно таким чином:

- задоволення (приємне переживання);
- недоволення (неприємне переживання);
- двоїсте (амбівалентне);
- невизначене ставлення до дійсності.

При цьому залежно від їх конкретного впливу на військовослужбовця він може перебувати в сильному напруженні, збудженні, спокійному та нейтральному стані.

Фізіологічною основою функціонування найпростіших емоцій є функціонування нервових центрів військовослужбовця, розміщених у нижніх відділах головного мозку – в підкірці. Підкіркові центри є центрами складних безумовних рефлексів – харчових, захисних та інших, водночас вони є і фізіологічним підґрунтям елементарних емоцій людини. Результати досліджень останніх років показали, що основу фізіологічного механізму емоцій становлять ретикулярна формація, яка активізує функціонування механізму мозку, і центри, які знаходяться в гіпоталамусі, таламусі, лімбічній системі та підкіркових вузлах.

Емоції та почуття реалізують такі функції:

сигнальну (про зміни в навколишньому світі та організмі військовослужбовця);

оцінно-діагностувальну (дають можливість з'ясувати спрямованість емоцій і почуттів для військовослужбовця);

мотивувальну (формують ставлення військовослужбовця до певних явищ і предметів на основі оцінювання конкретних емоцій і почуттів і мотивують до певних дій і вчинків);

мобілізаційно-регулятивну (мобілізують організм і в цілому військовослужбовця на певну діяльність і допомагають адаптуватися, наприклад, до змін бойової обстановки на полі бою в умовах гібридної війни);

пізнавальну (дають інколи більше інформації про почуття та наміри іншого військовослужбовця ніж його слова);

захисну (допомагають військовослужбовцю зберегти психіку в здоровому стані, а в протилежному випадку можуть бути в нього різні хворобливі синдроми, наприклад, посттравматичний стрес^{1,2,3} після складних і надмірних емоційних переживань у процесі бою; вони відомі в психології та медицині як в'єтнамський, афганський та інші види синдрому).

Характерною особливістю емоцій є те, що емоційні переживання супроводжуються виразними рухами, мімікою та пантомімікою. У військовослужбовця, який відчуває, наприклад, скорботу, гнів, радість та інші емоційні переживання, відбуваються різні зміни не лише в функціонуванні внутрішніх органів, а й у зовнішньому вигляді – у міміці, пантоміміці, змінюються вираз обличчя, голос. Наприклад, через виразні рухи і дії військовослужбовця на полі бою, як правило, і розкривається його почуттєва сфера в процесі виконання бойових завдань.

Лев Толстой (1828–1910) у романі “Війна і мир” у процесі розкриття емоційних станів своїх героїв описав 85 відтінків виразу очей і 97 відтінків усмішки⁴. Така багатогранність і різноманітність емоційних станів почуттів кожного військовослужбовця залежить від розмаїття життєвих і професійних ситуацій, типу нервової системи, провідних рис психіки, специфічних умов військової діяльності та найголовніше його вмотивованості на виконання конкретного завдання. Одні і теж його почуття можуть супроводжуватися різними емоціями, у тому числі й протилежними. Наприклад, склянка води, випита для втамування спраги, приносить задоволення, а якщо примусити пити воду військовослужбовцю, який не відчуває спраги, то може виникнути переживання невдоволеності, роздратування та інші негативні емоційні реакції.

Характеристики почуттів військовослужбовця такі:

невичерпність форм існування, протікання та прояву;

тісний зв'язок почуттів із його практичною діяльністю, а також і поведінкою;

не завжди чітке усвідомлення ним пережитого;

¹ PTSD: National Center for PTSD: <https://www.ptsd.va.gov/>

² Komar Z., Vukušić H. Post-traumatic stress disorder in croatian warveterans; incidence and psychosocial features. 36th IAMPS. Split, CROATIA. 2000. PP. 132-137. Retrieved from: http://www.iamps.org/IAMPS_Split_2000_Komar.pdf.

³ Чабан О. С. Симптоми посттравматичного стресу, тривоги та депресії серед учасників бойових дій в зоні антитерористичної операції / О. С. Чабан, В. Г. Безшеяко. Український вісник психоневрології. 2017. Т. 25, вип. 2. С. 80-84. Режим доступу: http://nbuv.gov.ua/UJRN/Ljvp_2017_25_2_22

⁴ Толстой Л. Н. Сочинения. Издание 6-е. Ч. 1-14. М.: Типография А. И. Мамонтова, 1886-1895. Война и мир. Т. 1. 1886. 479 с. ч. 6.; Т. 2. 1886. 520 с.; Ч. 7. Т. 3. 1886. 551 с. ч. 8. То же. Т. 4. 1886. 579 с.

залежність їх прояву та протікання від психофізіологічних особливостей кожного окремого військовослужбовця;
суперечливість різних його переживань – амбівалентність почуттів;
велика сила впливу проявів почуттів одних військовослужбовців на інших, особливо в екстремальних умовах спільної бойової діяльності;
пластичність і фазовість прояву та протікання почуттів ін.

Головна властивість почуттів – визначеність динамічного вектора активності суб'єкта щодо предметного почуття, тобто в почуттях відображається стійке узагальнене ставлення військовослужбовця до соціального оточення, до конкретних предметів, явищ, осіб та найголовніше – до військово-професійної діяльності, яке спонукає його діяти певним чином щодо них.

Почуття класифікуються за низкою основних рис.

За рівнем прояву розрізняють такі:

прості емоційні реакції;

складні емоційні стани;

стійкі емоційні стани.

За впливом на діяльність:

стенічні (активізують поведінку та діяльність військовослужбовця);

астенічні (гальмують цілеспрямовані активність військовослужбовця).

За ступенем складності та змісту почуття поділяють на такі види:

прості (елементарні): виникають від задоволення органічних потреб (у їжі, воді) і за раптових змін обставин;

складні (вищі) – при переживанні ставлення військовослужбовця до загальнолюдських цінностей, Батьківщини, військово-професійної діяльності та військового фаху, інших військовослужбовців. Умовно їх поділяють на загальнолюдські, морально-громадянські, інтелектуальні та естетичні.

Загальнолюдськими почуттями військовослужбовця є переживання проблем війни і миру, повага до людського життя як вищої цінності будь-якого суспільства, доброзичливість до людей, співчуття, гуманізм тощо.

Морально-громадянськими – відданість своїй Батьківщині, патріотизм, громадянська позиція тощо. Формування і розвиток цих якостей військовослужбовця є центральною проблемою військового виховання й однією з важливих проблем його розвитку як суб'єкта військово-професійної діяльності. У різних військовослужбовців залежно від умов життя і виховання, набуття певної професійної освіти, соціального оточення моральні почуття формуються та розвиваються нерівномірно та неоднаково. Його моральна оцінка має виражатися в таких категоріях, як добро і зло, військова честь і гідність, справедливість і громадянськість, вірність Батьківщині та Військовій присязі тощо.

Особливе значення має виховання у військовослужбовців почуття *відповідальності*. Це загальнопсихологічна та загальнопедагогічна категорія, яка виражає свідоме ставлення військовослужбовця до вимог суспільства як до захисника Батьківщини, до виконання обов'язків, військово-професійних завдань, норм і цінностей військового середовища як суб'єкту військово-професійної діяльності. Його відповідальність означає усвідомлення ним суті та значення військово-професійної діяльності, її результатів і ймовірних наслідків для суспільства і розвитку України як суб'єкта міжнародних взаємин, вчинків із погляду інтересів українського суспільства та Збройних сил України. Розвинене почуття відповідальності визначає їх ставлення до себе як до військового

професіонала і до інших як до бойових побратимів, до військового підрозділу та Збройних сил України у цілому як до бойової команди. Відповідальність передбачає усвідомлення військовослужбовцем свого обов'язку перед українським суспільством, здатність свідомо оцінювати свої вчинки, знання своїх прав і обов'язків та їх свідоме виконання. Ці дві групи почуттів визначають життєву його позицію в мирний час і морально-психічну стійкість як військового професіонала за бойових обставин.

До інтелектуальних почуттів належать емоційні переживання військовослужбовця, пов'язані з його розумовою діяльністю. Це чуття нового, здивування, впевненість у силу розуму, задоволеність від розв'язання проблеми і проблемних ситуацій інтелектуального характеру, невпевненість в істинності рішення тощо. Їхнім підґрунтям є любов до військово-професійних знань і військового фаху, яка може набувати різноманітних форм і напрямків, а також різних сполучень емоцій і почуттів.

Естетичні почуття – це такі переживання військовослужбовця, які пов'язані зі сприйманням ним явищ природи, творів мистецтва, шляхетних вчинків, військової сфери в цілому та свого фаху зокрема. Вони поділяються на кілька форм їхнього прояву: почуття піднесеного, комічного, трагічного тощо.

Офіцеру, особливо для його професійного успіху, дуже важливо вмити визначати різні переживання підлеглих, особливо в бойових і навчально-бойових умовах спільної діяльності військовослужбовців.

Корней Чуковський (1882–1969) писав, що, крім усіляких властивостей, людська особистість має свою душевну мелодію, яку кожен із нас носить усюди з собою, і якщо ми маємо бажання відтворити людину та її властивості, цієї душевної мелодії не покажемо, через це наше зображення буде неправдивим і наклепницьким. З цієї мелодією, як емоціями і почуттями взагалі, ми маємо враховувати завжди, на кожному кроці. Інакше завдаватимемо значної шкоди здоров'ю особи, у тому числі й військовослужбовця, шляхом створення стресових ситуацій там, де можна було б їх уникнути та послабити.

Загальні властивості емоцій і почуттів військовослужбовців такі: переключення (можливість перенесення емоційного забарвлення з причин почуттів на другорядні умови);

передбачення (виникає на основі емоційного оцінювання обстановки, які раніше сприяли успіху чи неуспіху);

просторово-часове зміщення (властивість переживань, емоцій і почуттів зміщатися зі самої події у згадку про неї. Пригадуючи, можемо переживати інтенсивніше, виразніше, ніж у момент події).

Почуття та емоції мають такі кількісні характеристики як сила, глибина, інтенсивність, тривалість.

За формою перебігу (силі, дієвості, тривалості) у почуттях виділяють настрій, афект, стрес та ін.

Настрій – відносно тривалий, стійкий психічний стан помірної або слабкої інтенсивності, що виявляється як позитивне або негативне емоційне тло психічного життя військовослужбовця. Він може бути радісним або сумним, бадьорим або млявим, тривожним тощо. Джерелом виникнення того чи іншого настрою є, як правило, стан його здоров'я, соціальний і професійний статус у військовому підрозділі; задоволений чи не задоволений він своєю роллю у виконанні певних службових компетенцій. Настрій певною мірою залежить і від фізичного стану військовослужбовця, стану його здоров'я та інших суб'єктивних та об'єктивних обставин, які панують у військовому підрозділі як у малій соціальній групі та

бойовій команді.

Афект – сильний і відносно короточасний емоційний стан військовослужбовця, пов'язаний із різкою зміною важливих для нього життєвих і військово-професійних обставин; характеризується яскраво вираженими рухами та змінами у функціях внутрішніх органів. В основі афекту лежить внутрішній конфлікт, породжуваний або суперечностями між його потягами, прагненнями, бажаннями, або суперечностями між вимогами командирів до підлеглого і можливостями дотримуватися цих вимог. Афект розвивається, наприклад, в критичних умовах бою, коли військовослужбовець не здатний знайти адекватний вихід із небезпечних, часто несподіваних загрозливих ситуацій бойової діяльності. Запобіганню афектів допомагає чітка організація військової діяльності військовослужбовців у військовому підрозділі як в бойовій команді, розвинена воля, уміння управляти собою, цілеспрямована їх психологічна підготовка до конкретних видів сучасного бою.

Під *стресом* розуміють емоційний стан військовослужбовця, зумовлений певними ситуаціями надто сильної напруженості – загрозою життю, фізичною і розумовою напруженістю військово-професійної діяльності, страхом за своє життя та життя своїх побратимів, потребою швидко ухвалювати відповідальні рішення в екстремальних ситуаціях навчально-бойової та бойової діяльності. Під дією стресу у нього змінюється поведінка, діяльність, вони стають дезорганізованими; спостерігаються також протилежні зміни свідомості – загальмованість, пасивність, бездіяльність або навпаки. Зміна його поведінки та діяльності є своєрідним захистом організму від надто сильних подразників на нього. Лише рішучі та спокійні військовослужбовці, як правило, можуть регулювати і контролювати свою поведінку та діяльність в стресовій ситуації. Але часті такі ситуації змінюють їх психічні якості та прояви, які стають більш сприйнятливими до негативних впливів стереотипів поведінки та діяльності.

Силу впливу стресового подразнення на військовослужбовця визначають такі чинники:

реальна загроза життю;

інтенсивність бойової напруженості;

психічний стан, досвід діяльності у критичних та екстремальних ситуаціях.

Однією з форм стресу є *фрустрація* – емоційний стан військовослужбовця, що виникає внаслідок неперервної перешкоди на шляху до задоволення певної його потреби. Вона спричинює різні зміни поведінки та діяльності військовослужбовця. Це може бути або агресія, або депресія.

Бойова обстановка може мобілізувати або дезорганізувати почуття військовослужбовця. Підтримання їх на належному рівні забезпечується підвищенням бойової активності, професійної готовності військовослужбовця до діяльності в екстремальних ситуаціях, актуалізацією вищих почуттів, піклуванням про потреби підлеглих, навчанням особового складу прийомам самоуправління і саморегуляції в екстремальних ситуаціях. Це потребує як сформованості у кожного військовослужбовця психологічної структури бойової діяльності в будь-яких умовах, так і вміння офіцерів вчити й виховувати підлеглих, управляти військовими підрозділами як бойовими командами. Ліквідація або попередження розвитку негативних почуттів у військовослужбовців досягається виявленням і усуненням їхніх причин і джерел, а також спеціальними заходами відновлення їх психологічної, особистісної та професійної видів готовності до виконання певних бойових завдань.

У бойовій обстановці почуття військовослужбовця особливо загострюються. У різних умовах вони комплексно виражаються у вигляді нервового очікування, напруженості, бойового пориву тощо. Перед обличчям смертельної небезпеки у багатьох військовослужбовців проявляються маловивчені особливості, резерви психіки й організму. У зв'язку з цим офіцер має вміло мобілізувати і підтримувати у них такі почуття, які безпосередньо продиктовані конкретними бойовими обставинами і завданнями, тобто проводити певні заходи психологічної підготовки з ними.

Людському організму не властиве тривале сильне напруження емоційної сфери військовослужбовців. На певному етапі вони адаптуються до чинників бойових обставин. При довготривалій адаптації або при дезадаптації військовослужбовця охоплюють пригнічення, відчай, хворобливе передчуття небезпеки або загибелі. Це нерідко супроводжується страхом.

У традиційній психології заведено вважати страх емоцією астеничною, тобто такою, що погіршує життєдіяльність людини, а в нашому випадку – військовослужбовця. Страх пригнічує функціонування його психіки, у тому числі й безпосередньо інтелектуальні процеси. Стан небезпеки викликає в військовослужбовця страх.

Страх – емоція, що виникає в ситуаціях загрози біологічному або соціальному існуванню військовослужбовця і спрямована на джерело справжньої або уявної небезпеки. Він у психічному стані страху змінює, як правило, свою поведінку та діяльність. Страх у нього викликає депресивний стан, неспокій, прагнення уникнути неприємної ситуації, інколи паралізує його цілеспрямовану діяльність. Якщо джерело небезпеки невизначене або неусвідомлене, стан, що виникає, називається *тривожністю*.

Під впливом страху в військовослужбовця можуть виникати вегетативні дисфункції, з'являється своєрідний вираз обличчя. У випадках, коли він досягає сили афекту (панічний страх, жак), то здатний нав'язати певні стандартні стереотипи поведінки, наприклад, втеча, заціпеніння, захисна реакція. Він може передаватися іншим військовослужбовцям і викликати у них паніку як соціально-психологічне явище. Виникненню страху сприяють відсутність організації та порядку в військовому підрозділі та його несформованість як бойової команди, невміле керування, недовіра командирам і товаришам по службі, раптові дії противника, слабка навченість, психологічна підготовленість і бойова підготовленість окремих військовослужбовців, слабка психологічна загартованість особового складу до дій в екстремальній обстановці сучасного бою тощо.

Основні способи подолання страху військовослужбовцем такі:

1) усвідомлення ним мети, завдань і результату як своєї бойової діяльності, так і всього військового підрозділу як бойової команди;

2) активні та свідомі цілеспрямовані дії, що його відволікають від небезпеки й обмежують думки про неї; відомо, що чим більше військовослужбовець перебуває у стані бездіяльності й пасивності, тим швидше він піддається страху та іншим негативним психічним явищам;

3) висока внутрішня самодисциплінованість і самоорганізованість, професійна суб'єктність, що дають змогу вміло діяти і виконувати найскладніше бойове завдання в екстремальних умовах сучасного бою;

4) сформованість навичок і вмінь самоуправління, самообілізації та самодетермінації, оскільки такий військовослужбовець значно менше переживає

страх, оскільки він знає що робити, як робити і що має бути результатом цієї діяльності;

5) перебування військовослужбовця в групі як у бойовій команді, бо за такої ситуації він переконаний у тому, що завжди може розраховувати на допомогу товаришів по службі як членів бойової команди; у зв'язку з цим в небезпечній ситуації військовослужбовці мають бачити і чути один одного, бути переконаними в командному дусі свого підрозділу;

6) наявність командира як військового професіонала та суб'єкта бойового управління та його позитивний особистий приклад для підлеглих;

7) добре психічне самопочуття, гумор, оптимізм військовослужбовця;

8) добрий його фізичний стан;

9) впевненість у своїх силах і можливостях;

10) знання військовослужбовцем небезпек бойової обстановки і способів їх подолання та усунення як військового професіонала;

11) знання сутності страху і способів боротьби з ним в екстремальних умовах діяльності.

Для подолання страху та вибору оптимального способу та прийомів дій в екстремальній обстановці також необхідна розвинена *воля*, що представляє здатність військовослужбовця щодо самоуправління, самодетермінації та саморегуляції своєї військово-професійної діяльності, а також саморегуляція різних психічних процесів в екстремальних умовах діяльності. Якщо емоції визначають направленість дії, то воля – це вже сама дія. У зв'язку з цим *прояв волі військовослужбовця передбачає* такі дії:

регулювання ним своєї поведінки та діяльності відповідно до найбільш значущих для неї цінностей і мотивацій;

гальмування інших мотивів, спонукань, намагань;

організацію дій, вчинків згідно зі свідомо поставленими цілями військово-професійної діяльності.

Павло Симонов (1926–2002) і Петро Єршов (1910–1994) – дослідники волі – сутність волі вбачали у подоланні перешкод під час досягнення мети діяльності¹.

Заключним етапом прояву волі є конкретні дії військовослужбовця, пов'язані з подоланням внутрішніх і зовнішніх перешкод. Внутрішні – це його ставлення та настанова, хворобливий стан, перевтома тощо, зовнішні – час, простір, фізичні властивості речей, опір інших військовослужбовців, противника тощо. Внутрішні та зовнішні перешкоди, які впливають на свідомість військовослужбовця, стимулюють певне вольове зусилля, яке створює готовність до подолання труднощів.

Для розуміння сутності вольових дій військовослужбовця важливо знати *структуру вольового акту*, який складається з таких елементів:

імпульсу мети, мотиву, способів і засобів військово-професійної діяльності;

прийняття рішення;

виконання рішення (рис. 5.11).

Імпульс – це пусковий сигнал попереднього формування мети поведінки та діяльності військовослужбовця. Мета діяльності це те, чого він прагне досягти, наприклад, сформувати певні навички й уміння, опанувати певну військово спеціальність, змінити свою поведінку у військовому підрозділі, а на полі бою – успішно виконати поставлене бойове завдання тощо. Під мотивом професійної

¹ Темперамент. Характер. Личність / П. В. Симонов, П. М. Ершов. М. : Наука, 1984. 161 с.

діяльності військовослужбовця розуміють його потреби, спонуку та бажання виконати ту чи іншу діяльність або дію.



Рис. 5.11. Характеристика волі військовослужбовця

Крім того, одні й ті самі вольові дії військовослужбовець може виконати за допомогою різних способів, прийомів і засобів. Звичайно, він обирає основний шлях їх виконання, при цьому обмірковує, як досягти мети і які засоби та способи треба використовувати для виконання вольових дій. Якщо він повністю усвідомив мету і способи її досягнення, а також має сформований мотив, що спонукає до діяльності, то він може прийняти остаточне рішення, яке буде безболісним для нього, особливо в тому разі, коли свої дії він усвідомлює як єдино можливі. Проте переважно ухвалення рішення – це складний інтелектуальний і вольовий процес, що супроводжується внутрішньою боротьбою різних мотивів. У боротьбі мотивів, у виборі оптимального рішення найбільша роль належить волі військовослужбовця. Після прийняття рішення напруженість, як правило, зменшується. За прийняттям рішення настає черга планування шляху досягнення мети, пошук способів і засобів її досягнення.

Основний етап у вольовому акті – виконання військовослужбовцем прийнятого рішення. Всю свою поведінку та діяльність він організовує таким чином, щоб здійснити свої задуми. Однак він не тільки діє, а стимулює, контролює, коригує свою діяльність і поведінку. Практичне досягнення мети завжди поєднується з подоланням різних перешкод і труднощів, а це потребує прояву вольового зусилля, особливо в екстремальних умовах діяльності. Вольове зусилля є тим психічним явищем, яке визначає специфіку прояву волі військовослужбовця, проймає його вольові дії на всіх етапах – боротьби мотивів, прийняття рішення, планування, виконання та об'єктивного оцінювання. У боротьбі з труднощами безпосередньо пізнаються, розвиваються

та удосконалюються його вольові якості.

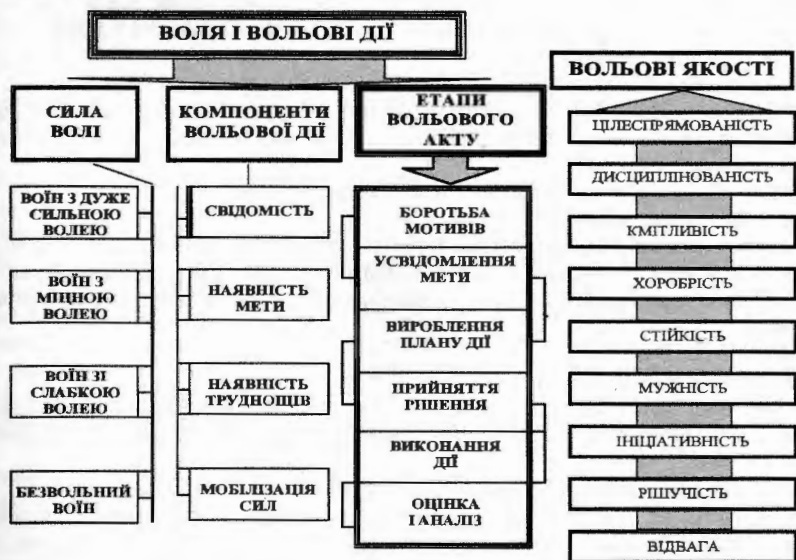
Таким чином, воля військовослужбовця формується, виявляється і розвивається у творчій і змістовній військово-професійній діяльності. При цьому вона виконує три взаємопов'язані *функції* – збуджувальну (спонукальну), гальмівну і контрольну.

Основними особливостями волі військовослужбовця є такі:

зумовленість його цінностями та мотивами військово-професійної діяльності та індивідуально-психічними особливостями як обдини та військового професіонала;

особистісна і професійна зумовленість вольових дій.

В історії психології відомі такі *теорії волі:*

інтелектуалістична (це усвідомленість, активність суб'єкта діяльності, що виражається через зв'язок зі спонуканнями і пов'язана з подоланням зовнішніх і внутрішніх перешкод; це здатність військовослужбовця свідомо регулювати свої дії);

емоційна (В. Вундт);

волюнтаристична (В. Джемс);

регуляційна (співвідносить волю не з певним змістом, а з функцією здійснювати контроль, управління й саморегуляцію поведінки та діяльності (М.Я. Басов).

Кожна людина має свою індивідуальну сукупність вольових якостей, від яких залежать не тільки її дії, а й вчинки та характер діяльності, особливо в екстремальних умовах. *Гама вольових якостей військовослужбовця* містить цілеспрямованість, емоційно-вольову витривалість, наполегливість, рішучість, сміливість тощо.

Цілеспрямованість – це прояв волі військовослужбовця, що характеризується чіткістю мети, завдань, неухильним прагненням до їх досягнення шляхом подолання труднощів військової служби та військово-професійної діяльності, яка має, як правило, екстремальний характер.

Емоційно-вольова витривалість і самовладання військовослужбовця проявляються в його здатності стримувати свої емоції, почуття, гальмувати імпульсивні дії та підпорядковувати самого себе поставленій меті діяльності.

Наполегливість військовослужбовця дає йому змогу продовжувати діяльність у найскладніших умовах бойової діяльності, незважаючи на тимчасові невдачі й перешкоди. Це одна з найважливіших його професійно важливих якостей, що сприяють йому в досягненні мети конкретної військово-професійної діяльності. Але не слід наполегливість плутати з упертістю (ригідністю). Упертий військовослужбовець, практично, завжди намагається наполягати на своєму, не оцінює критично свої судження, бажання, рішення, не сприймає думки інших військовослужбовців.

Рішучість як вольова якість військовослужбовця дає змогу йому виконувати прийняте рішення без зайвих вагань. Військовослужбовці, позбавлені цієї якості, часто не можуть довести розпочату справу до кінця і невпевнені в правильності вибору засобу виконання ухваленого рішення.

Важливою умовою рішучості є *сміливість*, тобто готовність військовослужбовця йти на оптимальний і виправданий ризик для виконання отриманого завдання. Безумовно, рішучість має ґрунтуватися на глибокій розсудливості й лише тоді вступати в дію, коли він остаточно вирішує, як йому діяти.

Дисциплінованість – прояв волі військовослужбовця, що характеризується усвідомленням, точним і своєчасним виконанням ним своїх посадових обов'язків. Вона виражається в здатності підпорядковувати свої дії потребам військової

служби, завданням військового підрозділу та виконанню конкретного завдання. Усвідомлена дисциплінованість військовослужбовця припускає не сліпе підкорення за примусом, а свідоме та добровільне, що ґрунтується на усвідомленні необхідності, сприйнятті свого військового обов'язку. Вона також включає в себе ініціативність, творчість у розв'язанні навчально-бойових і бойових завдань, підвищене почуття відповідальності за результати своїх вольових дій, самостійність, розвинений самоконтроль і найголовніше – професійну суб'єктивність.

Справжня воля військовослужбовця виявляється не тільки в досягненні мети, а й здатності відмовитися від неї, якщо мета хибна чи він не здатний у силу певних суб'єктивних і об'єктивних обставин розв'язати певне завдання. Самокритичний самоаналіз здійсненого вольового акту – найважливіша передумова розвитку волі кожного військовослужбовця.

Надто важливе значення завдань військово-професійної діяльності, особливо за бойових обставин вимагає від військовослужбовця постійного і цілеспрямованого розвитку та вдосконалення своєї волі та провідних професійно важливих вольових якостей, що формуються, розвиваються та вдосконалюються у військово-професійній діяльності під впливом виховання і самовиховання, психологічної та бойової підготовки, подолання труднощів військової служби, успішного виконання відповідальних контекстних завдань.

Виховання волі – один із найскладніших процесів, бо передбачає наполегливу роботу людини над собою. Так, *Оноре де Бальзак* (1799–1850) писав, що *“Не існує такого поняття, як великий талант без великої сили волі”*¹. Воля може й має бути предметом гідності більше ніж талант. Якщо талант – це розвинена природна схильність, то тверда воля – це щохвилинна перемога військовослужбовця над своїми природними інстинктами, над потягами, які воля свідомо приборкує і стримує, над примхами і перешкодами, над усілякими труднощами, які вона героїчно долає.

Для формування волі недостатньо використовувати будь-який окремий прийом або один перевірений засіб. Оскільки вона має різні вияви, то її рекомендації для її виховання мають бути різними, різноманітними згідно зі вимогами та специфікою сучасної гібридної війни. Серед передумов формування волі, її тренування і загартовування, важливе місце посідають життєва та військово-професійна настанова військовослужбовця, його життєвий і військово-професійний досвід, знання, почуття, емоції та найголовніше – ставлення до військового обов'язку та вірність Військовій присязі. Разом з тим, у процесі цілеспрямованих тренувань волі, загартовувань самого себе ми якісно збагачуємо себе як військового професіонала та члена бойової команди.

Воля військовослужбовця формується і розвивається в таких процесах: цілеспрямованої організованої, психологічно насиченої, змістовної, методично обґрунтованої бойової підготовки та бойової діяльності; усвідомленого й самовідданого виконання бойових та інших суспільно значущих завдань військової діяльності;

вироблення корисних звичок поведінки як військового професіонала і усунення при цьому шкідливих тощо.

У формуванні та вдосконаленні професійно важливих вольових якостей військовослужбовця особливо роль належить військовому підрозділу як

¹ Три глибокі цитати Оноре де Бальзака. <https://uk.laraform.com/honore-de-balzac-and-his-best-quotes-3462>

бойовій команді, в якому він відчувається як член цієї команди, що робить його більш відповідальним. Завдяки схваленню інших, допомозі товаришів по службі він стає впевненим у своїх силах, відчуває задоволеність від спільної діяльності з ними, намагається бути гідним бойовим товаришем.

Важливе значення для розвитку волі військовослужбовців має навчання їх прийомам саморегуляції, самопереконання й аутотренінгу. Успішне оволодіння ними суттєво допомагає їм свідомо управляти своїми психічними процесами, цілеспрямовано керувати своєю поведінкою, службовою діяльністю і своєчасно вносити до них як доцільні, так і необхідні корективи як суб'єкту екстремального виду діяльності.

Безумовно, добре розвиває і загартовує волю військовослужбовців психологічно та педагогічно насичена організація їх психологічної підготовки, особливо в складі військового підрозділу шляхом моделювання умов сучасного бою в процесі бойової підготовки.

Офіцеру не слід також забувати про індивідуальні доручення, завдання своїм підлеглим із метою формування та вдосконалення у них специфічних професійно важливих вольових якостей військовослужбовця як члена бойової команди, що визначаються вимогами, специфікою та особливостями виду та роду військ, військового фаху, посади, індивідуально-психічними особливостями конкретного військовослужбовця.

Отже, проблема волі слушно посідає одне з чільних місць як у військовій психології, так і в цілеспрямованій успішній військовій діяльності військовослужбовців, а вольова підготовка – це одна з суттєвих аспектів їх бойової підготовки та виховання як суб'єктів екстремального виду діяльності.

ТЕСТИ ТА ЗАВДАННЯ ДЛЯ САМОКОНТРОЛЮ

Із запропонованих відповідей оберіть правильну чи правильні та обґрунтуйте власну відповідь. Перевірте правильність своїх відповідей шляхом звернення до останніх сторінок підручника. Не поспішайте обирати відповідь, а спочатку проаналізуйте уважно всі варіанти відповіді. Одне слово, вжите недоречно, може істотно змінити зміст відповіді.

4-1. Зробіть порівняльний аналіз сутності, схожості та відмінності відчуття та сприймання як психічних пізнавальних процесів військовослужбовця.

5-2. Розкрийте фізіологічну основу відчуттів і сприймань військовослужбовців у бойовій обстановці?

5-3. Яка з перелічених нижче закономірностей відчуття військовослужбовця є "зайвою"

- а) абсолютна чутливість органів чуття;
- б) межа відчуття;
- в) адаптація;
- г) сенсibilізація;
- д) амбівалентність?

5-4. Як відомо, І.М. Сеченов пам'ять визначав як наріжний камінь психічного розвитку людини. Зробіть психологічне обґрунтування цього положення.

5-5. Чому американський психолог Дж. Міллер назвав число сім магічним?

5-6. Визначте основні види пам'яті військовослужбовця та їх особливості.

5-7. Блок для поглиблення знань

а) зоровий аналізатор

Основні характеристики	Величина	Примітка
діапазон електромагнітних хвиль	380-750 мк	
діапазон яскравості, що сприймається очима	10^{-6} - 10^6 ніт	
оптимальний діапазон яскравості	16-160 ніт	
нижній поріг світлової чутливості	9 ніт	(у процесі світлової адаптації)
диференціальний поріг	0,01	
оптимальний контраст	0,6-0,95	контраст
максимально можливий контраст	0,2	$K_{\text{прямий}} =$
гострота зору	1 кутова хв	$= (V_{\text{ф}} - V_{\text{п}}) / V_{\text{ф}}$,
мінімальні розміри елементів відображення	30-40	де $V_{\text{ф}}$ – яскравість фону, $V_{\text{п}}$ – яскра-вість предмету
довготривалість зорової фіксації	0,25-0,65 с	
латентний період	160-240 с	
інерція зору	0,2-0,5 с	
часовий поріг	0,1-0,2 с	
інтервал між сигналами	0,2-0,5 с	
критична частота миготіння (КЧМ)	15-25 Гц	оптимальна частота миготіння КЧМ 40-50 Гц
час адаптації до темноти	40 хв	
час світлової адаптації	10 с	
зовнішня освітленість, за якої збільшується швидкість розпізнавання:		
а) під час прямого контрасту	200-500 люкс	
б) під час зворотного контрасту	5-8 люкс	

б) тактильний аналізатор

Основні характеристики	Величина	Примітка
нижній поріг	3-10 г/мм ²	мінімальний тиск, необхідний для виникнення
верхній поріг	300 г/мм ²	відчуття початкової величини
диференційований поріг	0,07	тиску подразника
латентний період	139 мс	
просторовий поріг	1,1-67 мм	відстань між двома точками, при подразненні яких виникає відчуття двох доторкань

в) слуховий аналізатор

Основні характеристики	Величина
1	2
частотна чутливість	16-20000 Гц
спектр людської мови	20-3500 Гц
діапазон звукового тиску	$2 \cdot 10^{-4}$ - $2 \cdot 10^{-2}$ дін/см ²
нижній поріг:	
а) при 2000 Г	10 дБ (+0,0002 дін/см ²)
б) при + 50 Гц	40 дБ

верхній поріг	120-130 дБ
інтенсивність мови	40-100 дБ
Диференційований поріг дорівнює 0,1	(0,3-0,7 дБ)
диференційований частотний поріг	2-5 Гц
латентний період	120-180 мс
часовий період	50 мс
просторовий період	10 -20°
необхідне перевищування інтенсивності мови над шумом	6 дБ
інтервал між короткими звуками (5-10 мс)	30-4- мс
між нормальними звуками (50 с)	3 мс
оптимальний темп мови	120 слів/хв

г) середні значення абсолютних порогів виникнення відчуттів для різних органів чуття людини¹:

Орган чуття	Значення абсолютного порога відчуттів, які представлене у вигляді умов, що приводять до виникнення ледь помітного відчуття даної якості
зір	здатність сприймати ясної темної ночі полум'я свічки на відстані до 48 км. від ока;
слух	здатність сприймати цокання наручного годинника в повній тиші на відстані до 6 м.;
смак	відчуття присутності однієї чайної ложки цукру в розчині, який містить 8 л. води;
запах	відчуття наявності однієї краплини духів у приміщенні з 6-ї кімнат;
дотик	відчуття руху повітря від падіння крила мухи на поверхню шкіри з відстані 1 см.

5-8. Зробіть психологічний аналіз основних етапів логічного запам'ятовування навчального матеріалу:

1. Усвідомлення мети запам'ятовування.
2. Розуміння смислу матеріалу, що запам'ятовується.
3. Аналіз матеріалу.
4. Виокремлення найбільш суттєвих думок.
5. Узагальнення.
6. Запам'ятання узагальненого матеріалу.

5-9. Автоконтрольний блок.

Мислення – це, абстрактне, узагальнене	– пізнання
..... явищ навколишнього світу, їх	– суті
між ними зв'язків, яке здійснюється шляхом	– опосередковане
..... (аналізу й синтезу, порівняння й розрізнення, суджень і умовиводів, абстракції, узагальнення та ін.).	– розумових операцій

4-10. Яка з перелічених нижче розумових операцій є "зайвою"?

- а) аналіз;
- б) ілюзія;
- в) синтез;
- г) порівняння;
- д) узагальнення;
- е) абстракція;
- ж) конкретизація?

5-11. Зробіть порівняльний аналіз нижчеперелічених основних форм мислення:

- а) поняття;
- б) судження;

¹ Психологія : підручник / Ю. Л. Трофімов, В. В. Рибалка, П. А. Гончарук та ін., за ред. Ю. Л. Трофімова. 3-тє вид., стереотип. К. : Либідь, 2001. С. 196.

в) умовивід.

5-12. Охарактеризуйте види мовлення та розкрийте їх особливості.

5-13. Зробіть аналіз основних функцій мовлення офіцера.

5-14. Автоконтрольний блок

Емоції – це психічне	у формі	– ставленням
безпосереднього неупередженого	життєвого	– переживання
змісту явищ і ситуацій, зумовленого	їх	– властивостей
об'єктивних	до потреб суб'єкта.	– відображення

5-15. Яка з нижчезвикладених характеристик не належить до почуттів:

- невичерпність форм існування і прояву;
- тісний зв'язок із практичною діяльністю;
- не завжди чітке усвідомлення пережитого;
- залежність від психофізіологічних особливостей воїна;
- суперечності різних переживань (амбівалентність);
- велика сила дії на оточуючих;
- сензитивність;
- пластичність;
- фазовість?

Література

- Варій М. Й. Загальна психологія : навч. посіб. К. : Центр учбової літератури, 2007. 968 с.
- Військова психологія та педагогіка: інноваційний підхід : підручник / авт. кол. С. Д. Максименко, В. І. Осьодло, М. С. Корольчук та ін. / За заг. ред. академіка С. Д. Максименка. К. : НУОУ, 2013. 811 с.
- Загальна психологія / За заг. ред. С. Д. Максименка. : підруч. Вінниця : Нова книга, 2004. 704 с.
- Максименко С. Д., Соловієнко В. О. Загальна психологія : навч. посіб. К., 2000. 256 с.
- Мясоїд П.А. Загальна психологія : навч. посіб. 3-тє вид., випр. К. : Вища шк., 2004. 487 с.
- Психология мышления. Хрестоматия по общей психологии. / Под ред. Ю. Б. Гиппенрейтер, В. В. Петухова. М. : МГУ, 1981. С.218-327.
- Психологія : підручник / За ред. Ю. Л. Трофімова. 3-тє вид. К. : Либідь, 2001. 560 с.
- Ягунов В. В. Військова і соціальна психологія : навч. посіб. Вид. 2-е, доп. і переробл. К. : ВПЦ "Київський університет", 2000. 522 с.
- Ягунов В. В. Військова психологія : підручник. К. : Тандем, 2004. 656 с.

Глава 6. ПСИХІЧНІ СТАНИ ВІЙСЬКОВОСЛУЖБОВЦІВ ТА ЇХНІ ПРОЯВИ У ВІЙСЬКОВО-ПРОФЕСІЙНІЙ ДІЯЛЬНОСТІ

На сучасному етапі вирішення Збройними силами України бойових завдань щодо відсічі російської агресії на перший план виходить проблема психічних станів військовослужбовців. Суттєвий вклад у розв'язання цієї актуальної проблеми – адекватне розуміння командирами та вихователями проблеми психічних станів військовослужбовців, що виникають у них у процесі виконання бойових завдань та вміння оптимально управляти ними в інтересах військової служби. Організація повсякденної та бойової діяльності військовослужбовців із урахуванням їх психічних станів може суттєво допомогти командирам якісніше виконувати службові обов'язки, підвищувати рівень бойової підготовленості підрозділу як бойової команди та успішно виконувати бойові завдання. Кінцевим результатом цієї цілеспрямованої та змістовної діяльності командирів є постійна висока бойова готовність кожного військовослужбовця як суб'єкта військово-професійної діяльності та військового підрозділу як бойової команди, їх всебічна готовність до виконання бойових завдань.

6.1. Проблема психічних станів військовослужбовців у військовій психології

Психічні стани військовослужбовців. Проблема психічних станів у вітчизняній психології до нині, практично, не досліджена, хоча всі науковці визначають психічний стан як один із компонентів психіки людини. На сучасному етапі розвитку вітчизняної психологічної науки відсутні загальноприйняте визначення цього поняття, структура і функції психічних станів, детермінанти її формування та вдосконалення, класифікації та сучасні та адекватні методи його дослідження. У результаті у військовослужбовців всіх країн світу, які приймали участь у різних війнах і локальних воєнних конфліктах виникають певні психічні проблеми, які мають, як правило, загальний характер для всіх них. Наприклад, в'єтнамський синдром – у військовослужбовців США, афганський – у військовослужбовців колишнього Радянського Союзу, атошний – в учасників АТО на сході України тощо.

Причина подібного явища полягає в самій природі психічних станів військовослужбовців, які посідають проміжне місце між їх психічними процесами та психічними властивостями. Це форма психічної активності військовослужбовців і водночас конкретна реакція всієї їх психіки на конкретну бойову та іншу травмувальну ситуацію в сучасній війні. Це, умовно кажучи, момент *єдності статички* (психічні властивості) та *динаміки* (психічні процеси: пізнавальні, емоційні, вольові) *функціонування психіки військовослужбовців*, на які суттєвий вплив мають їх психічні утворення, насамперед бойова майстерність і бойовий досвід.

Психічні процеси



Психічний стан



Психічні властивості

У зв'язку з цим набуття попереднього досвіду діяльності в екстремальних умовах суттєво зменшує ймовірність виникнення психічних порушень і

розладів військовослужбовців. Але межі між цими психічними явищами – процесами, станами та утвореннями – розмиті й відносні, що створює певні труднощі у дослідженні психічних станів і в їх діагностуванні та розумінні. Психічний стан військовослужбовця впливає на перебіг всіх його психічних процесів, він може перетворюватися на властивість особистості, наприклад, певний негативний прояв характеру, яка, у свою чергу, зумовлює виникнення відповідного негативного стану в складних умовах діяльності. Наприклад, якщо він дуже часто переживає стан невпевненості в своїх бойових можливостях, то можливе формування негативної риси характеру – тривожності.

Психічний стан також тісно пов'язаний з індивідуально-психічними особливостями та проявами військовослужбовця, оскільки характеризує психічну діяльність не загалом, а індивідуально кожного з них. Наприклад, стан страху в одного військовослужбовця може виявлятися в заціпенінні, гальмуванні цілеспрямованої діяльності, а у іншого навпаки – у психічному збудженні. Обставини різні – від індивідуально-психічних до соціально-психологічних, від невідповідності до бойової майстерності.

Визначальним для психічного стану військовослужбовців є їх ставлення до чогось, наприклад, до виконання конкретного навчально-бойового та бойового завдання. Через ставлення до військової дійсності й до самого себе як до суб'єкта військово-професійної діяльності реалізується конкретний вияв психічного світу конкретного військовослужбовця. Це не просто сполучна ланка між його психічними процесами та психічними властивостями, це конкретне відображення ним свого ставлення до власних різноманітних психічних явищ і проявів, ставлення як закріплення цілісності, сталості й водночас змін у психічному відображенні його зв'язків як військового професіонала зі світом взагалі та конкретною обставиною та бойовим завданням, зокрема.

Про складність психічних станів свідчить той факт, що В. Джемс і І.П. Павлов зазначали психологію як науку про психічні стани людини.

У вітчизняній психології цю проблему досліджували Микола Ланге (1858–1921) (наприклад, афективні проявлення, мотиваційні стани, гіпнотичні стани), Олександр Лазурський (1874–1917) (наприклад, увага, емоційні стани та їхні прояви).

Фізіологічні механізми психічних станів обґрунтовували Іван Сеченов і Іван Павлов. Як окремих наукових напрямків необхідно виокремити роботи Володимира Бехтерева та його учнів, в яких описуються генезис психічних станів, особливо емоційних, що виявляються на тлі загальної психічної напруженості людини.

Уперше проблему психічних станів як загальнопсихологічну категорію, що потребує систематичного дослідження, порушив Микола Левитов¹. Він проаналізував наукову літературу з цієї проблеми, розглянув механізми прояву психічних станів, виклав такі загальні завдання до їх дослідження:

а) виокремлення психічних станів у особливу категорію психології та визначення її зв'язків з іншими психологічними категоріями;

б) розгляд механізмів виникнення й розвитку психічних станів і визначення їх зв'язків з індивідуально-психічними особливостями людини;

в) дослідження психічних станів у різних видах людської діяльності тощо.

У військовій психології цю проблему систематизовано і глибоко не

¹ Левитов Н. Д. О психических состояниях человека. М. : Просвещение, 1964. 343 с.

досліджували, існує викладення тільки окремих аспектів психічних станів військовослужбовців за бойових обставин¹. На початку ХХ ст. військовий психолог *Микола Головін* (1875–1944) у роботі “Исследование боя. Исследование деятельности и свойств человека как бойца” (1907) визначив роль психічного чинника у війні².

Англійський військовий психолог, офіцер Ордена Британської Імперії *Норман Коупленд* (1900–1995) у книзі “Psychology and the Soldier. The Art of Leadership” чітко визначив сутність і роль морального чинника в сучасній війні, з’ясував його детермінанти, наголошував про основні напрями роботи командирів щодо формування високого морального духу військовослужбовців і військ³.

Поняття “моральний дух” і “психічний стан” *Норман Коупленд* ототожнював і висловлювався так: “Про його існування було відомо тисячі років назад, але тільки талановиті керівники були спроможні його оцінювати й використовувати. Наполеон, напевно, найкраще з усіх видатних полководців розумів значення морального стану військ. Він наголошував, що один солдат, який володіє високим духом, дорівняє трьом, які не мають цієї зброї”⁴.

Моральний або психічний стан є, на його думку, тасмницею лише настільки, наскільки він невидимий і невідчутний. Це, як показує сучасний досвід введення бойових дій, наймогутніша зброя, яка відома людині; більш могутніша, ніж найтяжчий танк, ніж наймогутніша артилерійська гармата, ніж найруйнівніша зброя. Високий і стійкий психічний стан військ – це засіб, здатний перетворити поразку на перемогу. Армію не розбито, доки вона не пройнялась усвідомленням поразки, бо поразка – це висновок розуму, а не фізичний стан. Контраргументів немає.

Таким чином, глибоке розуміння і знання змісту і смислу психічного стану військовослужбовців та усвідомлення його ролі в виконанні поставлених бойових завдань командирами забезпечує їм, з одного боку, успіх у роботі з особовим складом військових підрозділів і частин як з бойовими командами (в якому бойовий дух – головний потенціал і підвалина успіху), а з іншого – успішне виконання навчально-бойових і бойових завдань за будь-яких обставин.

Розглянемо більш конкретно поняття “психічний стан”. *Володимир Даль* (1801–1872) під станом розумів “положення, в якому хтось або щось перебуває”⁵.

Психолог *Микола Левитов* визначав психічні стани так: “Цілісна характеристика психічної діяльності за певний період часу, що визначає своєрідність психічних процесів залежно від відображення речей і явищ дійсності та психічних

¹ Проблемы психологии воинского коллектива / Барабанщиков А. В, Глоточкин А. Д., Феденко Н. Ф., Шеляг В. В. М. : Воениздат, 1973. С. 242-267.

² Головин Н. Н. Исследование боя; исследование деятельности и свойств человека как бойца. СПб. : Экономическая типо-лит., 1907. 192 с

³ Copeland N. Psychology and the Soldier. The Art of Leadership. The 1st American Edition. Harrisburg, PA: The Military Service Publishing Company, 1942. 152 p. <https://collections.nlm.nih.gov/ext/dw/14320680R/PDF/14320680R.pdf>

⁴ Коупленд Н. Психология и солдат Пер. с англ. А. Т. Сапронова и В. М. Катеринича. 2-е изд. М.: Воениздат, 1991. С. 12.

⁵ Даль В. Толковый словарь живого великорусского языка : в 4 т. / авт. предисл.: А. М. Бабкин, В. П. Вомперский. М. : Русский язык, 1982. Т. 4. С. 279.

властивостей особистості”¹. Перевагою даної дефініції є те, що вона виділяє психічні стани із системи психічних явищ людини та водночас наголошує, що вони є щось цілісне й на певному відрізку часу характеризують своєрідність її психічної діяльності. Таким чином, вони пов’язані, з одного боку, з психічними процесами (але, на відміну від них, більш цілісно), а з іншого – з психічними властивостями особистості. Водночас вони залежать від життєвого та професійного досвіду конкретного фахівця, який функціонує у вигляді його психічних утворень, наприклад, досвідченого або недосвідченого військовослужбовця, в яких буде різний психічний стан на одні і теж чинники бойової обстановки.

Існують і інші дефініції, які пов’язані з дослідженням функціональних станів людини, що виникають у різних видах професійної діяльності.

Наприклад, Євген Ільїн (1933–2015) так визначав психофізіологічний стан: “Це цілісна реакція особистості на зовнішні та внутрішні стимули, спрямовані на досягнення позитивного результату”².

Володимир Мясіщев визначав психічний стан як загальний функціональний рівень, на тлі якого розвиваються психічні процеси. Він також показав тісний взаємозв’язок психічних станів і ставлень людини. Він наголошував, що вся психічна діяльність людей переважно визначається їх ставленням до об’єктів, процесів дійсності, до інших людей, до самого себе^{3,4}.

У психологічних словниках також немає чіткого визначення цього поняття, а викладено тільки окремі категоріальні показники цього явища. Наприклад, у словнику за редакцією А. В. Петровського і М. Г. Ярошевського психічний стан обґрунтовується як поняття, що використовується для відокремлення в психіці індивіда водночас статичного моменту, порівняно з психічними процесами, та стійкими проявами психічних властивостей⁵.

Отже, більшість визначень поняття “психічний стан” можна згрупувати до трьох позицій:

як складне поліструктурне явище, яке характеризує особистість у певний момент часу та діяльності (М. Д. Левитов⁶; Ю. Є. Сосновикова⁷, А. О. Прохоров⁸ тощо);

як системна реакція людини на вплив середовища чи реакція адаптації до конкретних умов і обставин поведінки та діяльності людини (Є. П. Ільїн⁹);

як фон, на якому розгортається психічна діяльність, рівень психічної активності особистості (В. М. Мясіщев¹⁰ тощо).

¹ Левитов Н. Д. О психических состояниях человека. М. : Просвещение, 1964. С. 20.

² Ильин Е. П. Теория функциональной системы и психофизиологические состояния. *Теория функциональных систем в физиологии и психологии*. М. : Наука, 1978. С. 329.

³ Мясіщев В. Н. Личность и неврозы : монография. Л. : Изд-во Лен. ун-та, 1960. 428 с.

⁴ Мясіщев В. Н. Психология отношений. М. : Институт практической психологии; Воронеж : МПО «МОДЭК», 1995. 356 с.

⁵ Психология. Словарь / Под ред. А. В. Петровского и М. Г. Ярошевского. М. : Политгиздат, 1990. С. 267.

⁶ Левитов Н. Д. О психических состояниях человека. М. : Просвещение, 1964. 343 с.

⁷ Сосновикова Ю. Е. Психические состояния человека, их классификация и диагностика : пособие для студентов и учителей / Горьк. гос. пед. ин-т им. А. М. Горького. Горький : Изд-во Горьк. пед. ин-та, 1975. 118 с.

⁸ Прохоров А. О. Психические состояния и их функции. Казань : Изд-во КГПИ, 1994. 168 с.

⁹ Ильин Е. П. Теория функциональной системы и психофизиологические состояния. *Теория функциональных систем в физиологии и психологии*. М. : Наука, 1978. С. 325–346.

¹⁰ Мясіщев В. Н. Психология отношений. М. : Институт практической психологии; Воронеж : МПО «МОДЭК», 1995. 356 с.

Усе це пов'язано з таким фактом, що кожна наукова школа по своєму обґрунтовує психічні стани людини. Зокрема наявні такі *наукові підходи*: аналітичний: досліджує тільки окремі класи (наприклад, функціональний, емоційний, особистісний та ін.), що зумовлює втрату загальнопсихологічних уявлень про цілісність психічних станів людини і не сприяє розкриттю загальних закономірностей їх формування та протікання);

динамічний: дозволяє зрозуміти поведінку та діяльність особи в часткових проявах, як самозміни людиною системи свого психічного життя, які у сукупності складають актуальні психічні стани, що склалися та завжди значимі як багатоманітні системи паттернів, реакцій, ставлень, оцінок, які ведуть до їх інтеграції у внутрішньому світі особистості;

екопсихологічний: досліджує людські переживання та поведінку в безпосередньому зв'язку зі дійсністю, яка оточує людину в певний моменту часу¹;

ситуаційний: у процесі дослідження психічних станів дає можливість визначити часові рамки ситуації, яка досліджується²; так, Ю. Є. Сосновикова вказує на ситуативність психічних станів: "Психічні стани завжди ситуативні. Вони, насамперед, реакція на актуальну, наявну в даний момент, "тепер", "зараз", обстановку"³;

системний: психічні стани обґрунтовуються як компонент психіки людини. Нас імпонує останній варіант.

Таким чином, на основі цих підходів можна визначити, що *психічний стан військовослужбовця* як психічне явище характеризується цілісністю, є конкретною його реакцією на зовнішні та внутрішні стимули, є проміжною ланкою між його психічними процесами та психічними властивостями, безпосередньо пов'язаний з ними й на певному відрізку часу відображає його ставлення до власних психічних явищ, які виникають у процесі певної поведінки та діяльності, характеризує своєрідність психічної діяльності, що має певні часові межі.

Але в цих характеристиках відсутні два важливі моменти, що мають суттєве значення для характеристики й уточнення поняття "психічний стан". Це:

1) розуміння поведінки, що особливо яскраво виявляється за екстремальної ситуації, у тому числі й у бойовій обстановці (від відваги до паніки);

2) розгляд певної ситуації як основної причини, що викликає конкретний психічний стан; отже, будь-який психічний стан є як переживанням (емоційна сфера психіки), так і діяльністю (пізнавальна і вольова сфери психіки).

Психічний стан можна визначити як певну єдність переживання й зовнішньої діяльності військовослужбовця, його дій, хоча тут зв'язок між поведінкою та станом не завжди безпосередній. Необхідно наголосувати на такому моменті: на виникнення будь-якого психічного стану безпосередньо впливає, з одного боку, конкретна ситуація, тобто вони *детерміновані зовнішніми впливами, зовнішніми обставинами*, а з іншого – *попереднім досвідом, настроєм* тощо.

¹ Панов В. И. Психическое состояние как объект и предмет психологического исследования. *Мир психологии*. 1998. № 2. С. 20–35.

² Махнач А. В. К проблеме соотношения динамических психических состояний и стабильных черт личности. *Психологический журнал*. 1995. Т. 16, №3. С. 35–43.

³ Сосновикова Ю. Е. Психические состояния человека, их классификация и диагностика : пособие для студентов и учителей / Горьк. гос. пед. ин-т им. А. М. Горького. Горький : Изд-во Горьк. пед. ин-та, 1975. С. 47.

Правильне розуміння цих аспектів виникнення, протікання та розвитку відповідних психічних станів військовослужбовців допомагає офіцеру більш цілеспрямовано організовувати власну роботу та життєдіяльність особового складу, а також цілеспрямовану діяльність в екстремальних умовах бойової обстановки. *Ситуація* – це система умов, що спонукають військовослужбовця до активної діяльності або сукупність обставин, створених у військовому підрозділі як бойової команди для творчої, змістовної, цілеспрямованої життєдіяльності особового складу. І останній аспект цієї проблеми: у виникненні будь-якого психічного стану суттєву роль відіграє особистісний чинник; тобто індивідуально-психічні особливості кожного окремого військовослужбовця (природно-біологічні причини, особливості мотивації, почуттів), а також найголовніше – життєвий і військово-професійний досвід, світогляд, вихованість, цінності військової служби, сформованість як суб'єкта військово-професійної діяльності.

Таким чином, *психічний стан військовослужбовця* – це відображення ним певної ситуації, яка має важливе значення для нього, в динаміці своєї психічної активності, що виражається в єдності його поведінки, діяльності та переживань на певному проміжку часу, особливо в відповідальні моменти його військово-професійної діяльності.

Структура та функції психічних станів військовослужбовців.

Суттєвий інтерес для практичної військової психології представляє структура психічних станів, що представлено в наукових роботах Ю. Є. Сосновикової (1968, 1975)¹, В. А. Ганзена та В. М. Юрченко (1987)², А. О. Прохорова (1991)³.

У структурі психічних станів Ю. Є. Сосновикова виокремлює такі *компоненти*:

- цілі діяльності, психологічну характеристику спрямованості особистості;
- оцінку особистістю ситуації з точки зору цілей діяльності;
- наявність конкретної мети дії в даних умовах і передбачуваного результату як системостворювального чинника структури конкретного стану;

- ступінь впорядкованості, міру організованості психічних компонентів та їх систем в єдину функціональну структуру, випереджальну ситуацію та адекватну передбачуваному результату;

- характеристику, кількість домінуючих і гальмувальних компонентів структури діяльності;

- ступінь загальної напруженості, «тонус», функціональний рівень стану;
- особливості динаміки стану⁴.

Подальший розвиток теорії системного підходу та її застосування до аналізу структури психічного стану людини було здійснено В. А. Ганзеном і В. М. Юрченко⁵, які виокремили такі характеристики структури психічного стану:

¹ Сосновикова Ю. Е. К вопросу об определении понятия и принципах классификации психических состояний человека. *Вопросы психологии*. 1968. № 6. С. 112–116.

² Ганзен В. А., Юрьев В. Н. Системное описание психических состояний, возникающих в процессе восприятия информации. *Вестн. ЛГУ. Сер. 6*. 1987. Вып. 1, №6. С. 50–60.

³ Прохоров А. О. Психические состояния и их функции. Казань: Изд-во КГПИ, 1994. 168 с.

⁴ Сосновикова Ю. Е. К вопросу об определении понятия и принципах классификации психических состояний человека. *Вопросы психологии*. 1968. № 6. С. 112–116.

⁵ Ганзен В. А., Юрьев В. Н. Системное описание психических состояний, возникающих в процессе восприятия информации. *Вестн. ЛГУ. Сер. 6*. 1987. Вып. 1, №6. С. 50–60.

рівневість;

суб'єктивність – об'єктивність;

ступінь узагальненості (загальні, особливі, індивідуальні).

На основі кожної з них формується одна з трьох *підструктур загальної структури психічного стану людини*.

Перша підструктура – ієрархічна, яка утворена характеристиками кожного з чотирьох основних рівнів організації психічного стану – фізіологічного, психофізіологічного, психічного, соціально-психологічного.

Друга – має координаційний характер і розкриває наявність у психічному стані суб'єктивної (переживання самої людини) та об'єктивної сторін.

Третя – утворюють три групи характеристик: загальні, особливі та індивідуальні, які знаходяться між собою в відношенні включеності.

У свою чергу ієрархічна підструктура психічного стану людини складається з таких компонентів:

фізіологічного (нейрофізіологічні характеристики, морфологічні зміни, біохімічні зміни, зрушення фізіологічних функцій);

психофізіологічного (вегетативні реакції, зміна психомоторики і сенсорики);

психічного (зміна психічних функцій, зміна настрою);

соціально-психологічного (характеристики діяльності, поведінки, ставлення).

На кожному з цих рівнів проглядаються суб'єктивні (прояв самоставлення, результати самопізнання і саморегуляції) та об'єктивні (включають отримані за допомогою об'єктивних вимірів параметрів функціонування організму в цілому та психіки, зокрема; зовнішній вигляд людини, особливості її поведінки і діяльності; продукти праці) характеристики.

Три рівня в структурі психічних станів виокремлював *Євген Ільїн*, зокрема психологічний, фізіологічний і поведінковий. Психологічний рівень включає, на його думку, переживання, психічні процеси, фізіологічний – вегетативну систему, соматика, поведінковий – поведінку, спілкування, діяльність^{1,2}.

Таким чином, по-перше, структура психічного стану військовослужбовця являє собою складне та водночас суперечливе системне психічне утворення, яке має багато проявів і якостей, є багатогранним, ієрархічно організованим. Важливим є те, що ні поведінкові, ні різні психофізичні прояви, взяті окремо, не дозволяють чітко диференціювати один психічний стан від іншого. Водночас на військовослужбовця впливають у процесі діяльності багато суб'єктивних та об'єктивних чинників, які у сукупності формують унікальний, характерний тільки для конкретного військовослужбовця психічний стан. Це пов'язано також із таким парадоксом, що одному і тому ж переживанню військовослужбовця можуть відповідати різні форми поведінки, спілкування та військово-професійної діяльності під впливом його життєвого та військово-професійного досвіду, індивідуальних відмінностей та особливостей, а також конкретних ситуацій виникнення певних психічних станів.

По-друге, для більш повного усвідомлення та з'ясування психічних станів військовослужбовців доцільно знати його *структуру*, яка має включати такі рівні: фізіологічний, психічний, когнітивний і поведінково-діяльнісний. Фізіологічний рівень представлений нейрофізіологічними характеристиками,

¹ Ильин Е. П. Теория функциональной системы и психофизиологические состояния. М., 1978. С. 325–346.

² Ильин Е.П. Психофизиология состояний человека. СПб. : Питер : Питер принт, 2005. 411 с.

вегетативними – реакціями, змінами психомоторики, сенсорики; психічний – переживаннями, емоціями, специфікою протікання різних психічних процесів; когнітивний – усвідомленням та певною інтерпретацією станів; поведінковий – поведінкою, діяльністю, спілкуванням.

Основні ознаки психічного стану військовослужбовця такі:

- цілісність;
- ситуативність;
- сталість у часі;
- єдність поведінки, діяльності та переживання;

зв'язок з професійно важливими, особистісними та суб'єктивними якостями й психічними процесами (рис. 6.1).



Рис. 6.1. Характеристика психічного стану військовослужбовців

Динаміка психічного стану складається з таких етапів:

- становлення;
- виникнення;
- перебіг;
- кульмінація;
- спад;
- зникнення.

Перебіг цих етапів залежить від попереднього життєвого та військово-професійного досвіду, професійної майстерності, відчуття себе членом бойової команди, динамічності нервової системи конкретного військовослужбовця, тобто різний досвід і різна динамічність зумовлює різний характер протікання психічних станів. Слід мати також на увазі основні характеристики динаміки – періодичність, циклічність, повторення психічного стану (у тому числі й у зв'язку з біоритмами).

Цілеспрямованій роботі командира щодо управління психічними станами особового складу допомагає знання основних виявів психічних процесів.

Зокрема таких:

стани емоційні – настрої, афекти, тривожність тощо;

стани вольові – рішучість, розгубленість тощо;

стани пізнавальні – зосередженість, замисленість тощо (рис. 6.2).



Рис. 6.2. Основні вияви окремих психічних явищ у психічному стані військовослужбовців

Психічні стани військовослужбовців можна класифікувати за такими ознаками:

1. Діяльність – стани, які її поліпшують або погіршують.
2. Взаємини та спілкування – стани, які їх поліпшують або погіршують.
3. Особистість (характер, система ставлення до дійсності): стани, зумовлені позитивним або негативним ставленням до дійсності.
4. Біологічні структури особистості – позитивні й негативні психофізіологічні стани.
5. Емоційні компоненти характеру – позитивний і негативний емоційний стан.
6. Вольові риси характеру – позитивний і негативний вольовий стан.
7. Інтелектуальні риси характеру – позитивний і негативний інтелектуальний стан.

Психічний стан – це особлива психологічна категорія, яка об'єднує різні психічні явища військовослужбовця. Виокремлення психічних станів як феномена його психічного життя допомагає, по-перше, заповнити прогалину між психічними процесами та психічними властивостями; по-друге, більш обґрунтовано охарактеризувати поведінку та діяльність військовослужбовця в різних ситуаціях; по-третє, чітко визначити основні напрями психологічної підготовки військових підрозділів конкретних видів і родів військ

Основне призначення функцій психічних станів – це збереження динаміки та забезпечення взаємодії підсистем соми (тіло організму) і психіки (за домінуючої ролі психіки) у проміжку часу між двома послідовними,

значущими для військовослужбовця змінами середовища. Психічні стани так чи інакше характеризують його психіку, визначають своєрідність різних психічних проявів і водночас є ніби тембром протікання психічних процесів. Щодо психічних процесів психічний стан виступає засобом їх організації в певний проміжок часу.

Головна функція психічних станів – врівноваження військовослужбовця як замкненої системи із зовнішнім середовищем, що постійно змінюється, погодження з конкретними об'єктивними умовами поведінки та військово-професійної діяльності, активна організація взаємодії всіх його підструктур – фізіологічного, психічного, когнітивного та поведінково-діяльнісного. Цю функцію можна також визначити як *адаптивну*, оскільки вона забезпечує пристосування військовослужбовця до конкретних обставин і ситуацій. Така взаємодія та злагодженість всіх підструктур забезпечуються здатністю його психіки набувати необхідного на даний момент стану. У цьому випадку панівними тимчасово стають ті компоненти, які необхідні для збереження рівноваги та взаємодії у даній ситуації, і загальмовують ті функції, функціонування яких не має бути активною на певний момент.

Друга – інтегративна – функція, яка забезпечує регуляцію всіх інших психічних явищ (процесів, властивостей і утворень) військовослужбовця. Щодо психічних процесів вона виступає як засіб їх організації, відрізняється від них відносною тривалістю при збереженні однорідності. Що стосується психічних властивостей військовослужбовця, то, з одного боку, вона певною мірою актуалізує ці властивості, а з іншого – їх формування та вдосконалення здійснюється через етап психічного стану. Врешті-решт, кінцевим результатом психічних станів є психічні утворення – знання, навички, вміння та досвід, які мають, у свою чергу, безпосередній вплив на виникнення, перебіг і спад психічних процесів.

Третя – функція диференціації, де кожен психічний стан має свої зв'язки з іншими компонентами та проявами психіки, насамперед зі психічними властивостями, процесами та утвореннями як кількісно, так і якісно. Психічний стан визначає величину, частоту, стійкість, вибірковість і інші параметри поведінки, спілкування та діяльності військовослужбовця в певний момент реалізації ним посадових компетенцій.

Остання функція – функція відображення, яка пов'язана з детермінацією психічних станів, оскільки має місце єдність відображення військовослужбовцем конкретної ситуації та індивідуальним ставленням до неї, що зумовлено його психологічною підготовленістю та бойовою майстерністю.

Отже, між психічними процесами, властивостями та утвореннями існують зв'язки і взаємопереходи, а також взаємозумовленість і взаємовплив, що чітко проявляється в їх функціях. У цьому виявляється цілісність психіки військовослужбовця, а його психічний стан виступає як єдине ціле щодо інших компонентів психіки. Кожен компонент психіки є складовою психічного стану, має в ньому конкретне вираження. Цей взаємозв'язок не є одностороннім, а існує безпосередня взаємозалежність одного компонента від іншого. Знання цих закономірностей протікання психічних процесів та їх урахування командиром у роботі з особовим складом допомагає йому якісніше розв'язувати завдання, що стоять перед військовим підрозділом, особливо в бойовій обстановці.

Таким чином, психічний стан представляє цілісну характеристику психіки

військовослужбовця та її функціонування, що фіксує момент стійкості та специфічності в перебігу різноманітних психічних процесів і явищ, це форма його реагування на конкретні ситуації в його діяльності, що відображає ставлення до власних психічних явищ у певний час за конкретних умов реалізації посадових компетенцій.

5.2. Основні напрямки роботи командирів щодо формування та підтримання позитивного психічного стану військовослужбовців

Як свідчить військова практика, у військово-професійній діяльності психічні стани, особливо в бойовій обстановці (зокрема на війні), відіграють важливу роль, визначають, практично, її результативність та ефективність. У зв'язку з цим офіцери мають уміти впливати на психічний стан своїх підлеглих, своєчасно формувати в них необхідний позитивний психічний стан перед виконанням відповідальних навчально-бойових і бойових завдань і постійно підтримувати.

Яким чином командир може впливати на механізми виникнення позитивного психічного стану своїх підлеглих? Відповідь на це запитання міститься в характеристиках їх психічного стану (конкретна ситуація, індивідуально-психічні особливості кожного військовослужбовця як військового професіонала та члена бойової команди, “системостворювальний чинник конкретного психічного стану” та інші об’єктивні та суб’єктивні обставини) та основних чинників, а також інколи й випадкові ситуації, які, з одного боку, мають на нього безпосередній та опосередкований вплив у процесі військово-професійної діяльності, особливо в екстремальних умовах, а з іншого – професійний потенціали, фізичний тонус і ресурси організму кожного військовослужбовця як військового професіонала, на які безпосередньо впливають умови конкретного середовища (об’єктивний вплив і суб’єктивне сприйняття поточної ситуації).

Першим напрямом роботи командира щодо формування позитивного психічного стану особового складу є знання джерел і детермінантів виникнення в нього певних психічних станів, особливо негативних. Так, *Леонід Куликов* виділяє такі детермінанти виникнення в людині певних психічних станів:

- усвідомлені і неусвідомлені її потреби, бажання, прагнення;
- можливості людини та її прихований суб’єктний і професійний потенціали, фізичний тонус і ресурси організму;
- умови конкретного середовища (об’єктивний вплив і суб’єктивне сприйняття поточної ситуації)¹.

Олексій Прохоров в якості ключових ланок виникнення психічного стану як системного психічного утворення виділяє такі:

- ситуацію, зміна складових якої призводить до її перетворення; показовими в цьому відношенні є, на його думку, “соціальні ситуації розвитку”;

- суб’єкта, його особистісні особливості як сукупність внутрішніх умов (минулий досвід, навички, знання тощо), які опосередковують сприйняття і вплив зовнішніх середовищних умов; сукупність внутрішніх умов визначає психологічну характеристику особистості;

¹ Куликов Л. В. Психология настроения. СПб. : Изд-во С.-Петербур. гос. ун-та, 1997. 228 с.

системостворювального чинника, який об'єднує в цілісну систему різні ситуації і психологічні особливості особистості¹. Таким чинником може бути, наприклад, особливості психічного відображення предмета, умов і обставин певного виду діяльності молодим і досвідченим військовослужбовцем в екстремальних умовах сучасної гібридної війни.

Таким системостворювальним універсальним чинником для будь-якої діяльності виступає її "особистісний сенс" чи цінність, що безпосередньо впливає на виникнення певного психічного стану буд-якого фахівця, у тому числі й безпосередньо військовослужбовців.

Відповідно другим напрямом роботи командира є *цілеспрямована допомога кожному військовослужбовцю "знайти особистісний смисл у військово-професійній діяльності"* та сприяти його усвідомленому та свідомому сприйняттю. Під ним розуміється концентрований вираз світогляду, морально-психологічних і духовних якостей, потреб та інтересів кожного конкретного військовослужбовця, що реалізується ним у процесі військово-професійної діяльності, яка вмотивована інтересами захисту держави від загарбників, як у російсько-українській війні, та спрямована на сумлінне та свідоме виконання військового обов'язку. Офіцер має допомогти військовослужбовцю свідомо сприйняти особистісний смисл військової служби та сумлінної військово-професійної діяльності, який представляє усвідомлювану, важливу для нього сукупність цінностей і знань як про дії та вчинки військових фахівців взагалі, так і власні дії та вчинки військовослужбовця, соціальні норми, ролі, цінності й ідеали військового професіонала в лавах Збройних сил України та сумлінної військово-професійної діяльності. Це пов'язано з тим, що особистісний смисл виступає в його свідомості як те, що безпосередньо відображає і несе в собі його власні життєві перспективи, цінності та ставлення як військового професіонала. Тут необхідно допомогти кожному військовослужбовцю стати військовим професіоналом і членом бойової команди.

Третій напрям – це створення здорового морально-психологічного клімату в військовому підрозділі як у бойовій команді. Створити оптимальну морально-психологічну обстановку в військовому підрозділі власне як в бойовій команді означає сформувати та забезпечувати належні умови для повсякденної життєдіяльності та бойової діяльності для військовослужбовців. Шляхом відповідної зміни військового середовища, яке безпосередньо впливає на зміну ситуації, можна сформувати новий психічний стан, подолати негативні стани. Могутнім таким потенційним засоби виступає командний дух військового підрозділу. Безумовно, такі сприятливі умови для актуалізації та підтримання командного духу мають спільні успішні виконання навчально-бойових і бойових завдань особового складу.

Четвертим напрямом є знання командирами індивідуально-психічних особливостей підлеглих та їх оптимальне врахування в своїй службовій діяльності взагалі та індивідуально-виховній роботі з кожним із них, зокрема. Для чого необхідно враховувати цей чинник? Оскільки зовнішні впливи (у нашому випадку це певна відповідна навално-бойова та бойова ситуації, як правило, складного, проблемного, а інколи й екстремального характеру) завжди діють лише опосередковано через внутрішні умови (індивідуально-психічні

¹ Прохоров А. О. Психические состояния и их проявления в учебном процессе. Казань : Изд-во КГУ, 1991. 164 с.

особливості кожного окремого військовослужбовця), то вони відповідно по-різному сприймають і реагують на зовнішні подразники.

До основних індивідуально-психічних особливостей військовослужбовця можуть належати такі:

ціннісно-мотиваційні особливості: це насамперед цінності військово-професійної діяльності та ставлення до самого себе як до військового професіонала та члена бойової команди, що безпосередньо формує мотивацію військово-професійної діяльності, ставлення до військового підрозділу як до бойової команди;

потреби, почуття, переконання, які формують конкретну настанову військової служби взагалі та подолання негараздів і складностей військово-професійної діяльності, особливо в екстремальних ситуаціях, зокрема;

мотиви та мотивація військово-професійної діяльності як субекта професійного буття;

індивідуальні особливості функціонування нервової системи кожного окремого військовослужбовця, які зумовлені, як правило, біологічно;

нахили, здібності, теоретичні та практичні здатності як військового професіонала та члена бойової команди;

сформовані психічні утворення – система загальноосвітніх, загальнонаукових, військово-професійних і фахових знань, навичок, вмінь і здатностей, а також життєвий, військово-професійний і фаховий види досвіду бойової діяльності;

характер;

особливості природно-біологічної структури та функціонування психіки кожного окремого військовослужбовця.

Усі ці індивідуально-психічні особливості складають підвалини психологічної характеристики кожного військовослужбовця як військового професіонала та члена бойової команди. Будь-яка зміна в цій характеристиці зумовлює відповідну зміну психічного стану конкретного військовослужбовця, а її інколи й кардинально, наприклад, під впливом цінностей забезпечення територіальної цілісності України та її політичної суб'єктності згідно зі міжнародним правом. Такий кардинальний позитивний феномен у військовослужбовців спостерігаємо в Україні з 2014 року – з початку військової агресії Російської Федерації щодо нашої держави.

Водночас військово-професійна діяльність дає великі можливості для загартовування характеру й волі, цілеспрямованого розвитку різних соціально-психологічних рис і якостей кожного військовослужбовця згідно з його потенційними та актуальними здатностями, які йому допомагають успішно опановувати військову справу та ефективно діяти в ході виконання бойових і навчально-бойових завдань.

Важливими напрямками роботи командира військового підрозділу щодо утворення та підтримання позитивного психічного стану є оптимізація процесу спілкування між військовослужбовцями як членами бойової команди та його гуманізація, а також ефективна організація бойової підготовки в підрозділі. Деякі дослідники цей напрям відносять до поняття "ситуація". Напевно, такий підхід виправдовує себе в цивільних умовах життєдіяльності, але особливості військової служби, екстремальний характер військово-професійної діяльності та довготривале спільне перебування військовослужбовців у певному обмеженому просторі потребують від командирів приділяти особливу увагу й цьому напрямку роботи. Власне,

нестатутні взаємовідносини між військовослужбовцями, негативні традиції, які створюють нездорову морально-психологічну атмосферу та нездоровий соціально-психологічний клімат у військовому підрозділі, свідчать про актуальність і необхідність такої цілеспрямованої системної роботи командира. У зв'язку з цим необхідно цілеспрямовано формувати та згуртовувати військовий підрозділ у бойову команду, основними психологічними проявами якого є бойова згуртованість і стресостійкий оптимістичний соціально-психологічний клімат серед особового складу.

Наступним важливим аспектом створення здорової морально-психологічної атмосфери в військовому підрозділі як в бойовій команді, позитивного настрою військовослужбовців є особистий приклад командира як соціального та професійного лідера в військово-професійній діяльності та в ставленні до неї, його власний оптимістичний позитивний психічний стан. По-перше, все це позитивно впливає на ефективність власної діяльності кожного командира та, по-друге, безпосередньо формує відповідний позитивний психічний стан всіх підлеглих, оскільки позитивний приклад командирів ніхто не відмінює.

Найбільш значущими рисами, що впливають на психічний стан командира, є його бойова майстерність як військового професіонала, комунікабельність, цілеспрямованість, емпатичність, толерантність, витривалість, відповідальність, мужність, стійкість тощо. Особливо важливе значення психічний стан командира має в бойовій обстановці.

Усі ці напрями *опосередковано* впливають на військовослужбовців як вна військових професіоналів і членів бойових команд, створюють у них позитивний психічний стан. Окрім цього офіцерові доцільно використовувати спеціальні психологічні методики, засоби та прийоми позитивного впливу на психіку військовослужбовців, які *безпосередньо впливають на психіку кожного з них*. Наприклад такі:

1) *метод вольової саморегуляції:*

закріплення позитивної настанови кожного військовослужбовця щодо себе як до військового професіонала («Я впораюся»);

підвищення почуття впевненості в собі як члена бойової команди;

підвищення зосередженості при підготовці до виконання дій (геть емоції!), особливо в екстремальних умовах);

прискорений перехід до відпочинку після великих військово-професійних, фізичних та психічних навантажень на психіку;

використання прийомів логіки;

включення творчої та водночас контекстної уяви;

способи відволікання (книга, музика, полюбівся фільм і т.д.);

дихання (наприклад, необхідно дихати на рахунок. У ситуації, коли потрібно заспокоїтися: на рахунок 1, 2, 3, 4 робиться вдих, потім на аналогічний рахунок – видих, потім на рахунок 1, 2, 3, 4, 5 робиться вдих і на такий же рахунок – видих. Після чого по тій же схемі вдих і видих подовжуються до 12 “відліків”. Відбувається штучна затримка дихання, що мимоволі призводить до певного зняття емоційної напруженості. У ситуації, коли необхідно активізуватися, роблять зворотним чином. Починають робити вдихи і видихи з 12 “відліків” і поступово вкорочують їх до 4. Дихання частішає, напруженість зростає);

затримка дихання: у низці випадків для того, щоб зняти гостру нервову напруженість, можна зробити глибокий вдих і затримати дихання на 20-30 секунд; наступний за цим видих і повторний глибокий вдих сприятимуть

стабілізації психічного стану військовослужбовця;

свідоме керування м'язовим тонусом (вміння посміхнутися навіть у важкій ситуації, прибрати скутість, психічну напруженість, м'язову скутість);

основні прийоми зниження напруженості військовослужбовця:

переключення на інший вид діяльності;

візуалізація;

зменшення опонента в зрості;

заземлення та ін.;

2) метод "*Нервово-м'язової релаксації* (далі – НМР)": мета – зменшення ступеня напруженості військовослужбовців і подальшого розслаблення (релаксації) основних м'язових груп тіла, в результаті чого в нього зменшується емоційна напруженість, тобто м'язова релаксація викликає психічну релаксацію; це система вправ щодо довільного розслаблення різних груп поперечносмугастих м'язів військовослужбовця. Принцип реалізації вправ досить простий і полягає в досягненні і переживанні ним контрастних відчуттів напруженості і розслабленості м'язів; кожна вправа складається з чередування періодів максимального скорочення і швидко наступного за ним розслаблення певної ділянки тіла. Безпосереднім ефектом виконання вправ є зняття напруженості в задіяній м'язовій групі, посилення кровонаповнення судин і, як результат, виникнення відчуттів тепла і тяжкості. Техніка НМР може бути реалізована в декількох модифікаціях. У професійно-прикладних цілях найбільш часто застосовується в психологічній практиці варіант методики Дж. Еверлі і Р. Розенфельда¹;

3) *аутогенне тренування*: активний метод, який застосовується в психологічній практиці для підвищення можливостей організму військовослужбовця; методика ґрунтується на його самонавіюванні, коли він освоює спеціальні вправи і поступово вчиться розслабленню для регуляції власного психічного стану, пульсу, кровообігу, дихання тощо; незалежно від віку, самопочуття та інших індивідуально-психічних характеристик конкретного військовослужбовця, аутотренінг є відмінним і ефективним способом боротьби зі стресом², особливо в бойовій обстановці;

4) метод "*ідеомоторне тренування*": це постійне активне уявлення військовослужбовцем певної дії, при цьому він відчуває вплив вправи на свої м'язи; він застосовується також у підготовці спортсменів, для лікування негативних психічних станів, реабілітації військовослужбовців після участі в складних бойових діях; ідеомоторний метод тренування полягає в активному формуванні рухових навичок, що сприяє кращому оволодінню ними, закріпленню і вдосконаленню певної техніки. У момент виконання рухів важливо напружувати м'язи і максимально і точно здійснювати рухи, але робити це подумки;

5) метод "*сенсорна репродукція*": у методиці застосовуються такі образи, які ведуть до виникнення в військовослужбовців відчуттів релаксації та активізації на початковому і завершальному етапах сеансу. Методика реалізації методу складається в послідовному напруженні і розслабленні м'язів тіла, але вправи виконуються не реально, а подумки. Метод ґрунтується на експериментально

¹ Еверлі Дж. С., Розенфельд Р. Стресс: природа и лечение. Предисловие и перевод с английского Храмельашвили В. В. М.: Медицина, 1985. 224 с.

² Гремлинг С., Ауэрбах С. Практикум по управлению стрессом. СПб.: Питер, 2002. 234 с.

встановлених фактах подібності стану м'язової тканини при реальному та уявному русі.

Ці факти вказуються в дослідженнях Івана Павлова; крім того, вони підтверджуються "ефектом Карпентера" – це закономірність того, що будь-яке сприйняття або подання породжує схильність до подібного ж сприйняття чи уявлення людини: потенціал електричної активності м'яза при уявному відтворенні руху такий же, як потенціал цієї ж м'язи при виконанні реального руху. До того ж експериментально доведено, що при уявному русі виникає внутрішній зворотний зв'язок, що несе інформацію про результати дії, як зворотна сигналізація при виконанні реального руху. Ідеомоторне тренування може використовуватися як самостійний метод зниження тону м'язів і як прийом уявного самопрограмування в стані релаксації.

Офіцерам можна та доцільно також використовувати залежно від конкретних обставин і ситуацій й інші методи, методика та засоби для корегування психічних станів військовослужбовців, які містяться в науковій, навчальній і методичній літературі^{1, 2}.

Отже, цілеспрямована та змістовна робота офіцера як командира щодо формування та підтримання позитивного психічного стану особового складу не можлива без дослідження основних його проявів у підлеглих. У цьому йому допомагає знання методів дослідження психічних станів. Наприклад, *Микола Левитов* пропонував такі *прийоми та засоби їх дослідження*:

спостереження за поведінкою і діяльністю суб'єкта;

кіно- і фотозйомка;

словесний звіт досліджуваного;

вивчення продуктів діяльності;

природний і лабораторний експерименти тощо³.

Ці прийоми та засоби – універсальні, які слід доповнювати відповідним сучасними методиками та технологіями психологічного дослідження військовослужбовців. Водночас на основі узагальнення концепцій вітчизняних вчених щодо психічних станів, можна виділити *три групи методів дослідження психічних станів підлеглих*. Зокрема, такі:

теоретичні методи;

медичні, фізіологічні та біологічні методи;

психологічні методи: об'єктивні (спостереження, бесіда, інтерв'ю, анкетування, опитування, тестування, узагальнення незалежних характеристик тощо) і суб'єктивні (самоспостереження, самосвідомість, саморефлексія, самоаналіз тощо).

Дослідження психічного стану військовослужбовця має включати три такі рівні:

I рівень – психічні рівні реагування (переживання);

II рівень – фізіологічні рівні реагування (соматика, вегетативна система);

III рівень – поведінка та діяльність військовослужбовця.

Ці рівні мають діагностуватись водночас як у комплексі, так й окремо, тому що з'ясування тільки окремої якості чи одного прояву психічного стану не

¹ Психология состояний: хрестоматия / Сост. Т. Н. Васильева, Г. Ш. Габдреева, А. О. Прохоров / Под ред. проф. А. О. Прохорова. М.: ПЕР СЭ; СПб.: Речь, 2004. 608 с.

² Прохоров А. О. Смысловая регуляция психических состояний. *Психологический журнал*. 2009. Т. 30, № 2. С. 5–17.

³ Левитов Н. Д. О психических состояний человека. М.: Просвещение, 1964. 344 с.

може дати достовірної об'єктивної інформації про природу відповідного психічного стану конкретного військовослужбовця як військового професіонала та групи військовослужбовців як бойової команди. Провідне місце в їх діагностуванні має посідати з'ясування їх емоційних переживань, які пов'язані, як правило, зі ставленням до чогось, наприклад, необ'єктивним оцінюванням офіцером конкретних успіхів військовослужбовця в бойовій і навчально-бойовій діяльності.

Таким чином, ставлення до особистості військовослужбовця як системостворювального чинника її психічного стану дає можливість розглядати такий стан саме як якісну характеристику його психіки, що об'єднує в собі психічні процеси, психічні властивості, психічні утворення як військового професіонала та водночас безпосередньо здійснює вплив на них як на члена бойової команди.

У Збройних силах України існує особливий напрям роботи командирів щодо попередження негативних психічних станів військовослужбовців у навчально-бойовій та особливо в бойовій обстановках – цілеспрямована загальна та конкретна психологічна підготовка.

5.3. Сутність паніки і причини її виникнення серед військовослужбовців

Одним із найбільш негативних і розповсюджених серед військовослужбовців у ході бойових дій є психічний стан страху, який може призвести до складних психічних станів, а також до поразки в бою. Біля 90% військовослужбовців відчувають, як правило, у бою страх в явно вираженій формі. При цьому в 25% із них страх супроводжується нудотою та блюванням, а у 20% – нездатністю контролювати функції випорожнення¹. Неконтрольований страх військовослужбовців у бойових умовах може викликати в них один із найбільш небезпечних психічних станів – паніку, що представляє тимчасове переживання гіпертрофованого страху, наслідком якого є некерована, нерегульована їх поведінка та діяльність, іноді з повною втратою самовладання, нездатністю до реагування на заклики до почуття професійного обов'язку і військової честі та гідності.

У військовій психології під *панікою* розуміють певний емоційний стан як конкретного військовослужбовця, так і групи військовослужбовців (емоційне потрясіння, збентеження, жах тощо, які виникають у певній кількості військовослужбовців або окремого військовослужбовця), різновид поведінки натовпу внаслідок дефіциту або надлишку інформації. Сам термін “паніка” походить від імені грецького бога *Пана* – покровителя пастухів, пасовищ і стад, який викликав своїм гнівом “шаленство” останніх, що під його впливом кидалися у вогонь або в прірву. Безпосереднім приводом до паніки стає певна ситуація як шокувальний стимул, що перериває звичні форми поведінки та діяльності військовослужбовця (-ів). В основі паніки лежить переживання безпорадності перед реальною чи уявною небезпекою, прагнення будь-яким шляхом її уникнути, замість того щоб з нею боротися та перебороти.

Аби паніка виникла, ця ситуація має бути або дуже інтенсивною, або зовсім невідомою раніше, тобто такою, щоб викликати зосередженість уваги військовослужбовців на собі. Перша реакція на такий стимул – потрясіння і

¹ Военная психология. https://ru.wikipedia.org/wiki/Военная_психология

сприйняття ситуації як кризової. У такій ситуації військовослужбовець вдається до невірноважених і покvapливих спроб інтерпретувати подію в межах власного досвіду або пригадує аналогічні ситуації з досвіду інших.

Водночас відчуття гостроти, необхідності швидкого прийняття рішення заважає логічному осмисленню кризової ситуації і викликає страх. Якщо перший страх військовослужбовцем не придушено, реакція загострюється. Переляк одних військовослужбовців позначається на інших, що підсилює загальну паніку в військовому підрозділі.

Отже, паніка виникає і виявляється як індивідуально-психічне явище у формі страху, а в критичній бойовій обстановці відразу у формі групового соціально-психологічного явища – панічного жаху. При цьому індивідуальний страх первинний, він є передумовою, ґрунтом для групового потрясіння та паніки. У свою чергу, панічний стан пригнічує, діє на більш стійких членів військового підрозділу. Таку ситуацію описує Л. М. Толстой у романі "Війна и мир", де він аналізує виникнення паніки в битві під Аустерліцом^{1,2}.

Паніка буває груповою та індивідуальною.

Індивідуальна паніка виражається в поспішності, неадекватності вчинків конкретним військовослужбовцем, ухваленні ним явно помилкових рішень і вираженому прагненні уникнути уявної загрози чи неприйняття захисних заходів, коли небезпека реальна. Особливо важкі наслідки тягне за собою індивідуальна паніка командира. Так, під час російсько-японської війни в битві під Мукденом генерал *Олексій Куропаткін* (1848–1925) через панічні донесення про те, що японці нібито обходять фланги, сам піддався паніці і віддав наказ про відступ, який перетворився на важку поразку для російських військ.

Іноді говорять і пишуть про колективну паніку, що є грубою помилкою. Якщо зберігається згуртованість, управління, то паніка не виникає, особливо в бойовій команді. У бойовій команді військовослужбовці вірять один в одного, успішно взаємодіють, можуть під впливом бойової обстановки відступати, наступати, але не біжать панічно. У паніці комунікативні зв'язки, взаємодії перервані, тому вона може бути тільки груповою, але не тільки в бойовій команді. Саме тому кожен командир зобов'язаний виявляти турботу про згуртування та зміцнення військового підрозділу в бойову команду.

Паніку можна поділити на два *основних типи*:

1) паніка, що виникає відразу після екстремального впливу страхітливого характеру, сприйманого військовослужбовцем (–ями) певного екстремального явища як смертельна небезпека;

2) паніка внаслідок тривалого перебування в стані тривожності та психічної напруженості військовослужбовців у бойовій обстановці, що призводить до нервового виснаження і фіксування уваги на предметі тривожності.

Паніка належить до таких явищ, які складно та практично не можливо досліджувати, тому не можливо, як правило, охарактеризувати її природу. Це пов'язано з тим, що її не можна безпосередньо фіксувати, оскільки, по-перше, ніколи на війні заздалегідь невідомі дії противника і, як наслідок, наперед невідомий час її виникнення; по-друге, у ситуації паніки складно залишатися спостерігачем (у цьому й полягає її грізна сила, що будь-яка людина, потрапивши за бойових обставин у ситуацію паніки, так чи інакше їй піддається).

¹ Толстой Л. Н. Війна и мир : роман. В 4 т. М. : Сов. Россия, 1991. Т. 1-2. 736 с.

² Там само. Т. 3-4. 736 с.

У процесі паніки починають одночасно діяти кілька соціально-психологічних механізмів впливу на поведінку військовослужбовця, оскільки починають діяти механізми комунікативного, перцептивного та інтерактивного впливів на нього. Ситуація паніки завжди супроводжується зараженням і навіюванням. Вона може виникати як у малих військових підрозділах, так і в великих військових з'єднаннях і об'єднаннях, але не тільки в бойових командах.

Наприклад, *Валентин Моляко* (нар. 24 липня 1937 року) – відомий український психолог, засновник наукової школи психології творчості – в процесі аналізу психічних наслідків чорнобильської катастрофи, указує на такі *умови виникнення будь-якої паніки*:

наявність шокувального стимулу;
дефіцит інформації про подію (особливо інформації достовірної) і, водночас надлишок інформації неперевіреної з неофіційних джерел¹.

Люди, які були охоплені ситуацією, виявляли такі *особливості поведінки*:

неадекватне оцінювання ситуації (перебільшення, як правило, небезпеки);

прагнення врятуватися втечею;

посилена метушливість, хаотизм поведінки, або, навпаки, її загальмованість;

погіршення дисциплінованості, працездатності;

пошук заспокійливих засобів (наприклад, алкоголю);

прагнення одержати інформацію та ін.

Реагування військовослужбовців на різні бойові ситуації, якщо вони психологічно не підготовлені та незагартовані, може закінчуватися панікою. У зв'язку з цим дуже важливою є відповідь на запитання: *як запобігти їй покласти край паніці, якщо вона розпочалася?*

По-перше, слід добре знати сутність, причини виникнення та посилення паніки. Ці причини можна об'єднати у три групи:

фізіологічні: втома, депресія, тривале безсоння, психічне потрясіння внаслідок довгого перебування в небезпечній ситуації, надто довгого чекання супротивника тощо; кожна з цих причин серйозно ослаблює емоційно-вольову сферу військовослужбовця, його здатність швидко і правильно оцінювати бойову ситуацію;

психічні: раптовість, сильне здивування, невпевненість, почуття ізоляції, усвідомлення безсилля перед безпекою, недостатнє знання військової справи, незадовільне володіння зброєю і бойовою технікою, нездатність вміло діяти на полі бою, незнання супротивника (його тактики дій і характеристик бойової техніки) тощо;

соціально-психологічні:

відсутність згуртованості військового підрозділу як бойову команду;

втрата довіри військовослужбовців до командирів (начальників) як до своїх лідерів;

дефіцит або надлишок інформації, що посилює напруженість військовослужбовців в екстремальній ситуації;

бездіяльність командирів та інших військовослужбовців;

відсутність організованості та порядку в військовому підрозділі, втрата управління в бою;

наявність негативних тенденцій у морально-психологічному кліматі та в психології військового підрозділу як бойової команди тощо.

¹ Моляко В. А. Особенности проявления паники в условиях экологического бедствия (на примере Чернобыльской атомной катастрофы). *Психологический журнал*. 2002. Т. 13, №2. С. 66-73.

Ці причини також спричинюють зменшення можливостей військовослужбовців раціонально та адекватно оцінювати конкретну бойову ситуацію, наприклад, Чорнобильську.

Прояв *прихованої чорнобильської радіаційної паніки*, наприклад, має, на думку науковців, такі причини:

страх перед повною невизначеністю і непередбачуваністю загального впливу радіації на людину;

страх перед можливими подальшими руйнуваннями в зоні Чорнобильської атомної електростанції;

страх перед зараженістю повітря, води, продуктів харчування, землі, житла, будівель та ін.;

відсутність постійної правдивої інформації про справжній стан Чорнобильської катастрофи;

відсутність для переважної більшості людей медичного контролю, консультацій;

постійні чутки про загибель людей, опроміненні, захворюваннях, переповненості лікарень;

відсутність перспектив на переселення в чисті зони, зміну квартири, роботи тощо¹.

У бойових умовах основними причинами паніки військовослужбовців можуть бути, як правило, такі:

низький морально-психологічний стан військ, слабкий моральний дух окремих військовослужбовців, недостатня їх вмотивованість до участі в бойових діях, що зумовлює формування і розвиток негативних емоцій, страх безглуздої, на їх думку, смерті, поранення;

відсутність суворої дисципліни серед особового складу військового підрозділу, яка об'єднує солдатів і офіцерів у стійкі бойові команди;

порушення принципу єдиноначальності в військовому підрозділі, відсутність командира як справжнього лідера;

роз'єднаність військовослужбовців, що мають різний бойовий досвід або ж недостатній бойовий досвід усього особового складу підрозділу; для попередити такі передумови паніки, ще римські легіони в бою будувалися таким чином, щоб перші й останні шеренги займали найбільш досвідчені й стійкі воїни – триарії;

порушення управління військами, відсутність інформації про бій і пов'язана з ними втрата віри в керівництво та його здатність управляти військами;

несподівані, непередбачені страхітливі впливи, до яких особовий склад не підготований;

фізична виснаженість і втома, нервово-психічне виснаження, особливо на тлі тривалої бездіяльності в очікуванні бою.

Але слід зазначити, що паніка – далеко не єдиний психічний стан військовослужбовців, який необхідно враховувати командирам, їх заступникам та психологам при організації бойової діяльності військового підрозділу. Розглянемо й інші подібні стани, серед яких найбільш типовими є стани *бойової лихоманки* і *бойової апатії*.

Бойова лихоманка характеризується надмірною і неадекватною активністю військовослужбовців із поспішними рішеннями, великою кількістю помилкових дій, нездатністю зосередитися на виконанні завдання, зовнішньою метушливістю, які іноді супроводжуються бравадою, показовою сміливістю.

Безрезультатна активність військовослужбовця в стані бойової лихоманки

¹ Квашнина Г. А. Особенности психического состояния страха и паники, их классификационные алгоритмы. Вестник Воронежского государственного технического университета. 2009. Выпуск 12, том 5. С. 244-248.

нерідко переходить в перезбудження і в *бойову апатію* – виражену пасивність, почуття приреченості, нездатність приймати необхідні рішення, прагнення не вирішувати поставлені завдання, а піти від них, із проявом бездіяльності через ступор у думках та очікуванню допомоги, якої не передбачається.

По-друге, ще в мирний час необхідно *провадити цілеспрямовану психологічну підготовку особового складу до подолання труднощів сучасної війни, особливо гібридної*, для його ефективної діяльності на полі бою. Характер труднощів, що долає військовослужбовець в умовах сучасного бою, зміст конкретної військової спеціальності та коло службових обов'язків у бою мають визначати зміст цієї підготовки.

Психологічна підготовка – це цілеспрямована наукова підготовка психіки військовослужбовців та різних соціально-психологічних явищ військового підрозділу, як бойової команди, до стійкої практичної цілеспрямованої діяльності згідно з бойовим задумом командира на полі бою в умовах сучасної війни.

Основні її завдання такі:

формувати психічну стійкість військовослужбовців як суб'єктів бойової діяльності;

формувати психологічну готовність особового складу військового підрозділу як бойової команди до діяльності в екстремальних умовах сучасного швидкоплинного бою.

По-третє, один із головних попереджувальних прийомів – це *забезпечення ефективного управління військовим підрозділом як бойовою командою у бою з одночасним формуванням і розвитком у особового складу довіри до командирів*. Не менш важливі для запобігання паніці такі чинники:

компетентість – знання військовослужбовцями своїх функціональних обов'язків, обставин, причин бойової ситуації;

джерело достовірної інформації – можливість одержання ними достовірної інформації про них;

розвідувальна інформация – знання супротивника, його дій і тактики;

практична здатність – здатність кожного військовослужбовця як військового професіонала та члена бойової команди управляти своєю поведінкою та діяльністю в екстремальних ситуаціях сучасного бою тощо.

По-четверте, коли паніка виникла, покласти їй край може лише *рішуча й інтенсивна дія командирів, як лідера, яка виведе військовослужбовців із ситуації шоку чи потрясіння*. При цьому слід мати на увазі, що панічна маса за психічним станом і діями військовослужбовців неоднорідна.

Психологи в процесі дослідження різних випадків паніки, які мали місце в мирних і воєнних умовах, дійшли висновку, що в натовпі, охопленою панікою, є три різні групи людей.

До першої, найменшої, належать, ті, які перебувають у стані вкрай тяжкого афекту. Для них характерна втрата орієнтації, несвідоме прагнення до втечі.

Другу групу складають військовослужбовці, які не втратили здатності орієнтуватися, але ситуацію сприймають поверхнево. У разі рішучих і наполегливих дій командирів вони здатні підкорятися наказу й виконувати поставлені бойові завдання.

Третя – це ті, самовладання яких не похитнулось і які здатні діяти цілеспрямовано і свідомо.

Загальна заходи щодо попередження та притинення паніки військовослужбовців

в бою такі:

усунення впливу причин паніки на особовий склад військового підрозділу;
ізоляція конкретного військовослужбовця, який є джерелом паніки;
недопущення передумов виникнення паніки.

По-н'яте, у військових підрозділах, де військовослужбовці пережили паніку, необхідно вести цілеспрямовану психодіагностичну та виховну роботу з ліквідації її наслідків і джерел. Вона має розпочинатися відразу ж після інциденту – паніки, оскільки вона є своєрідною кризою в психіці військовослужбовця як військового професіонала та в психології військового підрозділу як соціальної групи та бойової команди, що залишає нездоровий слід, ослаблює психічну стійкість як окремих військовослужбовців, такі і військового підрозділу в цілому в наступних бойових діях. У зв'язку з цим, такий військовий підрозділ доцільно використовувати лише після відповідної “оздоровчої роботи”, яку проводять офіцери за такими напрямками:

виявлення військовослужбовців, які проявили психічну нестійкість, та їх усунення з військового підрозділу для проведення відповідних психологічних та організаційних заходів;

проведення часткової або повної перестановки особового складу в підрозділі, переформування військового підрозділу;

уведення в військовий підрозділ нового поповнення;

допомога особовому складу щодо усвідомлення випадку паніки та подолання її наслідків;

цілеспрямована виховна робота з оздоровленням морально-психологічної атмосфери у військовому підрозділі та його згуртування як бойової команди;

змістовна контекстна бойова підготовка військового підрозділу тощо.

ТЕСТИ ТА ЗАВДАННЯ ДЛЯ САМОКОНТРОЛЮ

Із запропонованих відповідей оберіть правильну чи правильні та обґрунтуйте власну відповідь. Перевірте правильність своїх відповідей шляхом звернення до останніх сторінок підручника. Не поспішайте обирати відповідь, а спочатку проаналізуйте уважно всі варіанти відповіді. Одне слово, вжите недоречно, може істотно змінити зміст відповіді.

6-1. Автоконтрольний блок

Психічний стан – це	особистістю ситуації в	– проміжку часу
..... психічної діяльності, що виражається в		– відображення
..... поведінки та переживання на певному		– динаміці
.....		– єдності

6-2. Зробіть психологічний аналіз основних проявів психічного стану:

- цілісність;
- ситуативність;
- сталість у часі;
- єдність поведінки та переживання;
- зв'язок з індивідуально-психічними особливостями й психічними процесами.

6-3. Який з нижчеперелічених показників класифікації психічних станів є “зайвим”:

- діяльність – стани, які поліпшують або погіршують діяльність;
- взаємини та спілкування – стани, які поліпшують (погіршують) взаємини та спілкування;
- особистість (характер, система ставлення до дійсності): стани, зумовлені позитивним або негативним ставленням до дійсності;

- г) біологічні структури особистості – позитивні й негативні психофізіологічні стани;
- д) емоційні компоненти характеру – позитивний та негативний емоційний стан;
- е) вольові риси характеру – позитивний та негативний вольовий стан”
- ж) інтелектуальні риси характеру – позитивний та негативний інтелектуальний стан;
- з) пізнавальні риси особистості – стани, які поліпшують (погіршують) стан розумової діяльності?

6-4. Який з нижчеперелічених функцій психічних станів людини є “зайвим”:

- а) організація психічних процесів;
- б) урівноваження людини із зовнішнім середовищем;
- в) регуляція всіх психічних функцій людини;
- г) забезпечення пізнавальної діяльності людини?

6-5. Зробіть психологічний аналіз перелічених нижче особливостей поведінки людей, охоплених панікою:

- а) неадекватна оцінка ситуації (перебільшення небезпеки), прагнення врятуватися втечею;
- б) посилена метушливість, хаотизм поведінки або, навпаки, її загальмованість;
- в) погіршення дисципліни, працездатності;
- г) пошук заспокійливих засобів (наприклад, алкоголю);
- д) прагнення одержати інформацію.

Література

1. Варій М. Й. Загальна психологія : навч. посіб. К. : Центр учбової літератури, 2007. 968 с.
2. Військова психологія та педагогіка: інноваційний підхід : підручник / авт. кол. С. Д. Максименко, В. І. Осюдло, М. С. Корольчук та ін. / За заг. ред. академіка С. Д. Максименка. К. : НУОУ, 2013. 811 с.
3. Ганзен В. А., Юрьев В. Н. Системное описание психических состояний, возникающих в процессе восприятия информации. *Вестн. ЛГУ. Сер. 6.* 1987. Вып. 1, №6. С. 50–60.
4. Головин Н. Н. Исследование боя; исследование деятельности и свойств человека как бойца. СПб. : Экономическая типо-лит., 1907. 192 с.
5. Гремлинг С., Ауэрбах С. Практикум по управлению стрессом. СПб. : Питер, 2002. 234 с.
6. Ильин Е. П. Психофизиология состояний человека. СПб.: Питер : Питер принт, 2005. 411 с.
7. Ильин Е. П. Теория функциональной системы и психофизиологические состояния. *Теория функциональных систем в физиологии и психологии.* М. : Наука, 1978. С. 325–346.
8. Квашнина Г. А. Особенности психического состояния страха и паники, их классификационные алгоритмы. *Вестник Воронежского государственного технического университета.* 2009. Выпуск 12, том 5. С. 244-248.
9. Коупленд Н. Психология и солдат Пер. с англ. А. Т. Сапронова и В. М. Катеринича. 2-е изд. М.: Воениздат, 1991. 96 с.
10. Куликов Л. В. Психология настроения. СПб. : Изд-во С.-Петербур. гос. ун-та, 1997. 228 с.
11. Левитов Н. Д. О психических состояниях человека. М. : Просвещение, 1964. 343 с.
12. Махнач А. В. К проблеме соотношения динамических психических состояний и стабильных черт личности. *Психологический журнал.* 1995. Т. 16, №3. С. 35–43.

13. Моляко В. А. Особенности проявления паники в условиях экологического бедствия (на примере Чернобыльской атомной катастрофы). *Психологический журнал*. 2002. Т.13, №2. С. 66-73.

14. Мясичев В. Н. Личность и неврозы : монография. Л. : Изд-во Ленинградского Университета, 1960. 428 с.

15. Мясичев В. Н. Психология отношений. М. : Институт практической психологии; Воронеж : МПО «МОДЭК», 1995. 356 с.

16. Павов В. И. Психическое состояние как объект и предмет психологического исследования. *Мир психологии*. 1998. № 2. С. 20-35.

17. Прохоров А. О. Психические состояния и их функции. Казань : Изд-во КГПИ, 1994. 168 с.

18. Прохоров А. О. Саморегуляция психических состояний: феноменология, механизмы, закономерности. М. : PerSe, 2005. 352 с.

19. Прохоров А. О. Смысловая регуляция психических состояний. *Психологический журнал*. 2009. Т. 30, № 2. С. 5-17.

20. Психология состояний: хрестоматия / Сост. Т. Н. Васильева, Г. Ш. Габдреева, А. О. Прохоров / Под ред. проф. А. О. Прохорова. М. : ПЕР СЭ; СПб. : Речь, 2004. 608 с.

21. Сосновикова Ю. Е. К вопросу об определении понятия и принципах классификации психических состояний человека. *Вопросы психологии*. 1968. № 6. С. 112-116.

22. Сосновикова Ю. Е. Психические состояния человека, их классификация и диагностика : пособие для студентов и учителей. Горький : Изд-во Горьк. пед. ин-та, 1975. 118 с.

23. Ягунов В. В. Військова і соціальна психологія : навч. посіб. Вид. 2-е, доп. і переробл.. К. : ВПЦ "Київський університет", 2000. 522 с.

24. Ягунов В. В. Військова психологія : підручник. К. : Тандем, 2004. 656 с.

25. Copeland N. Psychology and the Soldier: The Art of Leadership. The 1st American Edition. Harrisburg, PA: The Military Service Publishing Company, 1942. 152 p.
<https://collections.nlm.nih.gov/ext/dw/14320680R/PDF/14320680R.pdf>

Глава 7. ПСИХІЧНІ УТВОРЕННЯ ВІЙСЬКОВОСЛУЖБОВЦІВ

Однією з основних підструктур особистості військовослужбовця та виявів її психіки є *психічні утворення*. Слід наголошувати, що *Костянтин Платонов, Олександр Щербаков* вважали цю підструктуру особистості важливою її характеристикою.

Наприклад, у *Костянтина Платонова* вона має назву досвід особистості, який формується у процесі навчальної діяльності через звички¹. Основними компонентами досвіду особистості він вважав знання, навички, звички та вміння.

Цю підструктуру особистості деякі психологи називають індивідуальною підготовленістю, або культурою.

Високий рівень оволодіння військовослужбовцем цим компонентом психіки, тобто психічними утвореннями визначається у військовій психології та педагогіці як його *військова майстерність*. Зазвичай в основі його військово-професійних рис лежать як загальні, так і конкретні, всебічні та глибокі військово-професійні та фахові знання, міцні та стійкі навички, уміння, практичні здатності. Відповідно формування певної сукупності військово-професійних знань, навичок і умінь становить мету й зміст навчально-виховного процесу і, врешті-решт, сенс і кінцевий результат бойової підготовки особового складу, оскільки без них у нього неможливо формування військово-професійної компетентності та бойової майстерності.

Олександр Щербаков цю підструктуру особистості визначав як систему стимуляції, основними складовими якої поряд із темпераментом, ставленням до інших людей і до діяльності є знання, навички та вміння².

7.1. Основні компоненти психічних утворень військовослужбовця

Основними компонентами психічних утворень, що складають основу професійної майстерності фахівця і будь-якої цілеспрямованої діяльності людини, є *знання, навички та вміння*. У зв'язку з цим усвідомлення офіцером закономірностей і послідовності їх формування, розвитку та вдосконалення забезпечує успіх військово-професійної діяльності як окремого військовослужбовця як військового професіонала, так і всього військового підрозділу (частини) як бойової команди (рис. 7.1).

У сукупності вони забезпечують військовослужбовцям розуміння законів і закономірностей розвитку природи, людини, суспільства, взаємин військовослужбовців у процесі військової діяльності, свого місця у військовій діяльності та найголовніше вони складають основу його військово-професійної майстерності. Все це допомагає йому визначити свою суспільну позицію щодо навколишніх, професійну позицію щодо військової справи, сприяє формуванню та розвитку стійких переконань, почуття відповідальності, загальнолюдських і військово-професійних цінностей – гуманізму, людяності, професійної суб'єктності, відповідальності й сумлінного ставлення до виконання службових обов'язків.

7.1.1. Знання військовослужбовців. Під *знаннями* розуміють сукупність

¹ Платонов К. К. Структура и развитие личности. М.: Наука, 1986. 256 с.

² Практикум по общей психологии / Под ред. А. И. Щербакова. М., 1990. 288 с.

засвоєних військовослужбовцем відомостей, понять і уявлень про предмети та явища навколишнього світу, військово-професійної діяльності й про самого себе як військового професіонала та громадянина України, члена бойової команди. Він опановує знання шляхом вивчення, обдумування та обмірковування військово-професійних явищ, що стосуються його військової діяльності. Знання забезпечують йому орієнтацію у цій діяльності та становлення справжнім професіоналом у військовій сфері.



Рис. 7.1. Процес оволодіння військовослужбовцем знаннями, навичками та вміннями

Знання поділяють на теоретичні та практичні.

Теоретичні знання розкривають сутність речей, явищ і подій, які є підвалиною успішного опанування військовослужбовцем практичної військово-професійної діяльності шляхом поступового формування та розвитку його практичного мислення. Практичні знання включають переважно відомості про використання тих чи інших предметів і ситуацій із військово-професійною метою та складають основу практичного мислення військовослужбовця.

Знання військовослужбовця мають характеризуватися контекстністю, глибиною, гнучкістю, дієвістю та міцністю. Основні вимоги цих характеристик розглянемо на висловлюваннях видатних постатей.

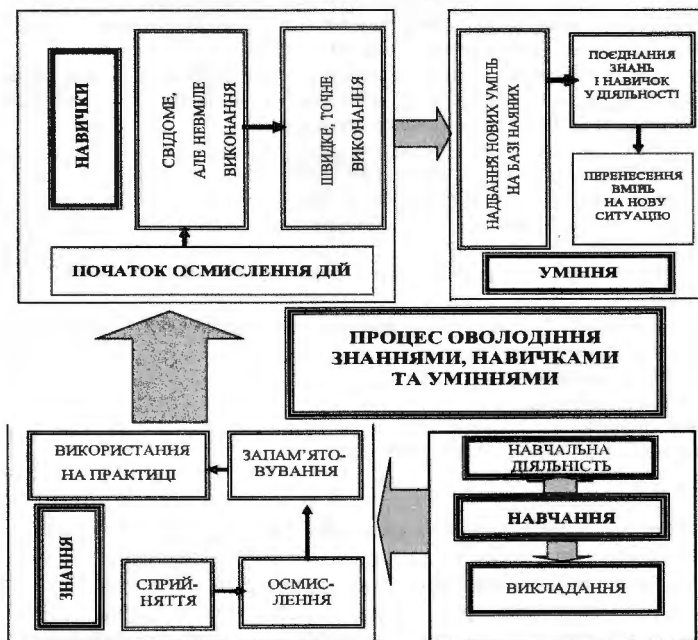
Давньогрецький філософ Платон (V-IV ст. до Р.Х.) про глибину знань писав так: повна неосвіченість – не найбільше лихо, а найгірше – нагромадження погано засвоєних знань.

Французький філософ Клод Адріан Гельвецій (1715–1771) наголошував, що

знання певних принципів легко відштовхує незнання деяких фактів. У зв'язку з цим важливе значення має *гнучкість знань*, особливо за екстремальних обставин, наприклад, бойових.

Міцність опанування військовослужбовцями військово-професійних знань та їхня *дієвість* становить одну із головних завдань процесу бойової підготовки особового складу. У зв'язку з цим актуальними є слова *Льва Толстого* про те, як помилково думати, що всезнання є чесною. Важлива не кількість, а якість знань.

Німецький педагог *Адольф Дістервег* (1790–1866) писав, що хибні знання гірші, ніж незнання. Через це він наголошував, що освіта полягає не в кількості, а в розумінні та вмілому застосуванні того, що знаєш.

Отже, гнучкі й дієві знання військовослужбовців мають характеризуватися повнотою змісту, докладністю, контекстністю, конкретністю, узагальненістю та високим ступенем практичного опанування ними.

У зв'язку з цим військово-професійна освіта передбачає опанування офіцерами не тільки певної кількості загальнонаукових і військово-професійних знань, а й повне розуміння та майстерне їх застосування. При цьому актуальним є вислів видатного вітчизняного письменника, філософа і педагога *Григорія Сковороди* (1722–1794) про те, що немає нічого шкідливішого від людини, яка володіє знанням складних наук, але не має доброго серця, бо вона всі свої знання використовує на шкоду, а не на добро людям¹.

Залежно від того, як військовослужбовець опанував військово-професійні знання, виділяють такі його *рівні*:

- знання-ознайомлення;
- знання-репродукції;
- знання-вміння;
- знання-трансформації – найвищий рівень.

7.1.2. Навички військовослужбовців. Знання характеризуються тим, що військовослужбовець творчо та контекстно їх застосовує у практичній військово-професійній діяльності й системно розвиває (рис. 7.2). Практичне застосування військово-професійних знань забезпечує їх перехід у військово-службовцю у навички та вміння, а в ідеалі – в практичні здатності, згодом – у практичну площину військово-професійної діяльності. “*Навички – це вміння, здобуте вправами, звичкою*”².

Отже, знання перетворюються на навички тільки завдяки постійним вправам. Видатний педагог *Ян Коменський* (1592–1670) у творі “*Велика дидактика*” слушно наголошував, що в навчанні все має закріплюватися постійними вправами, оскільки навчання не можливо довести до досконалості без частих та особливо майстерних повторень і вправ³.

У психології під *навичкою* розуміють дію військовослужбовця, що сформована шляхом багатократних повторень і характеризується високим ступенем засвоєння та відсутністю поелементної свідомої регуляції і контролю. Інакше кажучи, навичка – це автоматизована дія, сформована

¹ УКРАЇНЬСЬКА АФОРИСТИКА. Григорій СКОВОРОДА. Філософ, поет; 1722–1794. <http://ukrlife.org/main/afor/scovor.html>

² Ожегов С. И. Словарь русского языка. М. : Изд-во: Русский язык, 1987. С. 319..

³ Коменский Я. Великая дидактика. *Хрестоматия по истории зарубежной педагогики*. М.: Просвещение, 1981. С. 80-162.

цілеспрямованими вправами і виконується легко та вільно. Вона дає змогу звільнити свідомість військовослужбовця від поелементного контролю дій і зосередитися в процесі виконання навчально-бойових і бойових завдань на головному – на способі найкращого використання техніки і своїх можливостей з метою досягнення поставленої мети.



Рис. 7.2. Характеристика знань військовослужбовців

Психологічна сутність навички полягає в тому, що вона вивільняє свідомість військовослужбовця від необхідності контролювати технічні компоненти діяльності й допомагає зосередитися на її меті, задачах та умовах як найкращого виконання.

Навичка формується на базі знань і простих умінь шляхом систематичних вправ. При цьому вправи мають спиратися на усвідомлення військовослужбовцем мети конкретної вправи, інакше вони можуть перетворитися на муштру. Польський письменник, педагог і лікар *Януш Корчак* (1878–1942) зазначав, що все, що досягнуто дресируванням, натиском, насильством – німічне, неправильне й ненадійне.

Виділяють такі *види навичок*, які також характерні і для військовослужбовців:

сенсорні (перцептивні, почуттєві) навички – здатність військовослужбовців автоматично сприймати та аналізувати різноманітні сигнали, які надходять із навколишнього середовища (наприклад, бачити, чути на полі сучасного бою);

розумові (інтелектуальні) – здатність військовослужбовців автоматично виконувати розумові операції, що мали місце раніше;

рухомі – автоматизована дія на зовнішній об'єкт за допомогою рухів із метою його перетворення, яке здійснювалося раніше не один раз (наприклад, ходіння на лижах).

Навички військовослужбовця виробляються в процесі автоматизації дій. Вони функціонують як цілісна саморегульована сенсомоторна структура під його редукованим самоконтролем (рис. 7.3).

Знання основних *етатів формування навичок*, які запропоновані *Костянтином Платоновим*, дає змогу офіцерові змістовно та цілеспрямовано організувати



Рис. 7.3. Основні етапи формування навички військовослужбовця

Таблиця 7.1

Етапи формування навичок військовослужбовців

Етап	Особливості виконуваних дій	Нейродинамічні механізми
I. Початок осмислення навички	Чітке розуміння мети, але невизначене уявлення способів її досягнення. Досить грубі помилки за спроби виконати дію.	Початок формування зв'язків з осередком оптимального збудження в другій сигнальній системі.
II. Свідоме, але невміле виконання	Чітке розуміння того, як потрібно виконувати дію, і не зовсім точне виконання, незважаючи на інтенсивну концентрацію доволі уваги; наявність багатьох зайвих рухів; відсутність позитивного перенесення цієї навички в практику.	Досить добре сформовані зв'язки з другою сигнальною системою і початок їх формування у першій.
III. Автоматизація навички	Дедалі якісніше виконання дії за певного послаблення доволі уваги й появи можливості її розподілу; зникнення зайвих рухів; можливість позитивного перенесення.	Формування зв'язків у першій сигнальній системі; тимчасові переходи осередку оптимального збудження в першу сигнальну систему.
IV. Високоавтоматизована навичка	Точне, економне, стійке виконання дії інколи стає засобом виконання іншої, більш складної дії, виконуваної вже під контролем свідомості.	Оптимальний осередок збудження, пов'язаний із виконанням іншої дії, яка виконується пригальмованими, але утвореними раніше зв'язками.
V. Деавтоматизація (необов'язковий)	Погіршення виконання дій. Поява попередніх помилок і напруженості.	Ослаблення зв'язків унаслідок згасаючого гальмування, загального зниження тону кори або негативної індукції.
VI. Повторна автоматизація	Поновлення особливостей IV етапу	

7.1.3. Уміння військовослужбовців. У процесі бойової підготовки навички військовослужбовців формуються, як правило, водночас із виробленням умінь. Навички становлять психічну передумову формування складного вміння. Але при цьому офіцерові слід пам'ятати про негативні явища, що можуть мати місце в тренуванні особового складу. є *інтерференція* (наявна навичка гальмує формування нової) і *деавтоматизація* (руйнування навички внаслідок тривалої перерви у тренуваннях, страху, перевтомлення тощо).

Високий рівень оволодіння військовослужбовцем знаннями та навичками, що дає змогу творчо застосовувати їх у військовій практиці, визначається як *уміння*. Адольф Дістервег (1790–1866) писав, що зі знаннями людини обов'язково має бути пов'язане її вміння: це сумне явище, коли голова учня наповнена великою або малою кількістю знань, але він не навчився їх застосовувати, отже, про нього доведеться сказати, що, хоча він дещо знає, але нічого не вміє.

“Уміння – це здатність щось робити, що набута знаннями та досвідом”¹. На відміну від навичок, вміння функціонують під свідомим самоконтролем військовослужбовця.

За ступенем складності вміння виділяють *прості і складні*. Просте вміння – це можливість використовувати військовослужбовцем здобуті знання на військовій практиці. Це перший крок, і тільки подальші тренування, практичні дії ведуть до більш високого ступеня – формування навичок.

Складне вміння військовослужбовця формується на основі знань, простих умінь і навичок, що дає можливість виконувати йому складні дії, що потребують особливого контролю його свідомості. Складні вміння зазвичай виробляються шляхом тренувань, вправ, практичного виконання різних задач і практичних завдань, але на відміну від знань, простих умінь і навичок вони мають комплексну структуру, що дає змогу творчо використовувати раніше здобуті знання і навички в практичній діяльності, оперативно формувати новий спосіб дії, якщо наявні навички не забезпечують виконання завдання. Таким чином вони дають можливість творчо застосувати військовослужбовцю отримані знання та сформовані навички у військово-професійній діяльності відповідно до обставин, які склалися в певний момент діяльності.

За змістом уміння військовослужбовців можна класифікувати на такі *види*: *інтелектуальні* (здатність військовослужбовця слухати, читати та розуміти, висловлювати свої думки, планувати роботу, розв'язувати розумові завдання);

технічні (здатність військовослужбовця оформляти різні документи та документацію, формулювати технічні вимоги до них тощо);

практичні (вміння практично діяти згідно з планом, організувати практичну діяльність своїх підлеглих на виконання поставленого завдання).

Процес формування умінь у військовослужбовців та їх якість (стійкість, швидкість, безпомилкове виконання різних дій) залежать від змісту навчального матеріалу та методики його викладання та опанування, педагогічної майстерності та індивідуально-психічних особливостей військового педагога, вмотивованості підлеглих на опанування військовим фахом, навчально-матеріальної бази та її інформатизації тощо.

Послідовність опанування психічними утвореннями така:

¹ Ожегов С. И. Словарь русского языка. М.: Рус. яз., 1987. С. 722.

знання → прості вміння → навички → складні вміння.

Глибокі, гнучкі, дієві та міцні військово-професійні знання становлять фундамент навичок і вмінь військовослужбовців. Вони, відповідно, забезпечують їхню надійність, стійкість і міцність.

Основними видами навчальних занять командирів щодо озброєння військовослужбовців із військово-професійними знаннями є такі: лекція, групові та семінарські заняття, пояснення, ілюстрація, демонстрація, практичні заняття, самостійна робота тощо.

Насамперед офіцерам слід знати те, що систематичні та цілеспрямовані тренування особового складу забезпечують перетворення знань на навички. Практичне їх застосування у військово-професійній діяльності перетворює на складні вміння, які за обсягом вужчі, ніж знання військовослужбовця. До рівня вміння доходить лише та частина знань, яка має найсуттєвіше значення для практичної діяльності та синтетично та послідовно використовується в навчально-бойових і бойових заходах. Усі ці особливості передбачено в програмах бойової підготовки особового складу військових підрозділів різних видів і родів військ.

Отже, психічні утворення є важливою складовою частиною психіки військовослужбовця, що лежать в основі його військово-професійної компетентності та бойової майстерності й забезпечують ефективність його військово-професійної діяльності за умов сучасного бою.

7.2. Психологічні умови забезпечення результативності опанування військовослужбовцями психічними утвореннями як когнітивної та діяльнісної складових їх бойової майстерності

Військовослужбовці опановують психічні утворення та їх вдосконалюють у процесі бойової підготовки, наполегливої самостійної роботи над вдосконаленням своєї бойової майстерності. Головні психологічні умови результативності навчальної діяльності військовослужбовців мають забезпечувати відповідність досягнутого ними результату поставленій меті, що є основним критерієм оцінювання ефективності військово-педагогічного процесу в військовому підрозділі (частині).

Смисл функціонування військово-педагогічного процесу, основною складовою частиною якого є бойова підготовка особового складу, – підготовка військового спеціаліста як суб'єкта військово-професійної діяльності та згуртовування особового складу військового підрозділу (частини) як бойової команди, які можуть виконувати отримане бойове завдання за умов сучасного бою. Загальну мету бойової підготовки військ визначено відповідними документами (наказами, директивами, методичними рекомендаціями, навчальними програмами, програмами бойової підготовки, збірниками нормативів тощо), які визначають її зміст і результат. У зв'язку з цим за визначення педагогічної мети як кожного навчального заняття, так і цілого циклу викладання певної навчальної дисципліни офіцерові слід чітко визначити дидактичну мету цього заняття, відповідні критерії оцінювання знань, навичок і вмінь військовослужбовців, якими мають вони оволодіти на даному навчальному заході.

Офіцер як військовий педагог на основі загальноприйнятих і своїх уявлень щодо загальних і конкретних задач кожного окремого навчального заняття та

його цілей має вміло добирати навчальний матеріал для заняття, щоб він найповніше відповідав поставленій головній меті. Після цього офіцер визначає доцільну послідовність викладання навчального матеріалу та перевірки знань військовослужбовців як суб'єктів навчально-бойової діяльності. При цьому він у навчально-виховному процесі має створювати модель сучасного бою, щоб було в військовослужбовців відчуття і враження реальної небезпеки на кожному практичному занятті. Така ситуація викликає в особового складу стан психічної напруженості та загартовує його емоційно-вольову сферу.

У процесі бойової підготовки психічна напруженість досягається імітаційним моделюванням такої навчально-бойової квазіпрофесійної ситуації, коли кожен військовослужбовець у ході навчальних заходів відчуває направленість квазіпрофесійних дій на себе. Реалізація цієї психологічної умови можлива через створення значущої для військовослужбовців сили подразника, вмілого відтворення картини бою, імітаційним моделюванням умов сучасної війни, особливо гібридної. Зрозуміло, що у процесі бойової підготовки не можна допустити зазубрювання, шаблону, спрощування навчального матеріалу.

Персидський письменник *Сааді* наголошував, що учень, який вчиться без бажання, – це птах без крил. У зв'язку з цим офіцер має формувати у підлеглих *цінності військово-професійної діяльності, позитивну систему її мотивів і в цілому мотивацію сумлінної військово-професійної діяльності, підтримувати їх в активному стані. Мотиви учіння/навчальної діяльності військовослужбовців – це ті їх внутрішні спонукання, якими керуються в процесі виконання тих чи інших навчальних дій і в цілому квазіпрофесійної діяльності. Головна функція мотивації – це забезпечення “енергетичного” боку навчально-бойової та бойової діяльності військовослужбовців та їх орієнтування на цілеспрямовану творчу військово-професійну діяльність. Найбільш сильними щодо спонукального потенціалу є внутрішні мотиви військовослужбовців, тобто в такому разі їх найбільше цікавить сам процес військово-професійної діяльності.*

Забезпеченню ефективності бойової підготовки особового складу сприяє *поступове зростання розумового, фізичного та фізіологічного видів навантажень військовослужбовців у процесі навчальних і навчально-бойових заходів і під час системних і систематичних тренувань. Використання спеціальних психологічних прийомів і способів навчання допомагає забезпеченню ефективності навчальних занять. Наприклад, основні шляхи використання психологічної концепції навчання П.Я. Гальперіна, яка має назву орієнтувальної основи дій (далі – ООД), викладені в книзі *Сергія С'єдіна “Психологія і ефективність обучения воинов-связистов” (М., 1981).* У цій книзі викладена методика підготовки телеграфіста за допомогою пристрою, що має вигляд ґрат на клавіатурі апарата СТА-2М. Такий пристрій практично повністю виключає помилки, пов'язані з неправильною постановкою пальців та їхніми рухами. Досить чотирьох-п'яти годин тренування, щоб військовослужбовець навчився безпомилково знаходити необхідну клавішу. У цій книжці є також методика підготовки спеціалістів малоканалльної радіорелейної станції.*

Зміст основних етапів ООД:

- 1-й етап: опанування системою вказівок практичних дій;
- 2-й етап: виконання практичних дій на матеріальній частині згідно з ООД;
- 3-й етап: водночас дії виконуються практично і вимовляються вголос;
- 4-й етап: дії, які виконуються згідно з ООД, вимовляються подумки;

5-й етап: “згорнути” дії (автоматизація дій).

Отже, офіцер перед практичним заняттям складає докладну навчальну картку, в якій послідовно викладено всі практичні дії військовослужбовців, тобто орієнтовна основа їх дій. Використання цієї картки значно зменшує кількість годин на опанування практичними діями та забезпечує ефективність цих навчальних занять.

Важливою умовою посилення ефективності навчальних занять є вдосконалення педагогічної компетентності офіцерів та її важливої складової – методичної компетентності, в основі якої має бути їхня психолого-педагогічна компетентність.

ТЕСТИ ТА ЗАВДАННЯ ДЛЯ САМОКОНТРОЛЮ

Із запропонованих відповідей оберіть правильну чи правильні та обґрунтуйте власну відповідь. Перевірте правильність своїх відповідей шляхом звернення до останніх сторінок підручника. Не поспішайте обирати відповідь, а спочатку проаналізуйте уважно всі варіанти відповіді. Одне слово, вжите недоречно, може істотно змінити зміст відповіді.

7-1. Який із перелічених нижче компонентів психічних утворень військовослужбовця є “зайвим”:

- а) знання;
- б) навички;
- в) вміння;
- г) психічні процеси.

7-2. Зробіть психологічний аналіз нижчезказаних основних властивостей знань військовослужбовця:

- а) глибина;
- б) гнучкість;
- в) дієвість;
- г) міцність.

7-3. Виділіть найістотніші риси визначення нижчезвикладених рівнів знань:

- а) знання-ознайомлення;
- б) знання-репродукції;
- в) знання-вміння;
- г) знання-трансформації.

7-4. Автоконтрольний блок

Назва етапу	Особливості виконання дій
1-й етап – аналітичний
2-й етап –
3-й етап –	Поступове зорового контролю за виконанням дій, посилення контролю за найбільш важливими діями
4-й етап – генералізація	Економне, стійке дій навіть в умовах різноманітних перешкод і навантажень

7-5. Зробіть психолого-педагогічне обґрунтування нижчезазначеної послідовності опанування психічними утвореннями:

ЗНАННЯ → ПРОСТІ ВМІННЯ → НАВИЧКИ → СКЛАДНІ ВМІННЯ.

Література

1. Бочелюк В. Й., Зарицька В. В. Педагогічна психологія : навч. посіб. К. : Центр навчальної літератури, 2006. 248 с.
2. Варій М. Й. Загальна психологія : навч. посіб. К. : Центр учбової літератури, 2007. 968 с.
3. Військова психологія та педагогіка: інноваційний підхід : підручник / авт. кол. С. Д. Максименко, В. І. Осьодло, М. С. Корольчук та ін. / За заг. ред. академіка С. Д. Максименка. К. : НУОУ, 2013. 811 с.
4. Власова О. І. Педагогічна психологія : навч. посіб. К. : "Либідь", 2005. 400 с.
5. Савчин М. В. Педагогічна психологія. К., 2007. 422 с.
6. Сергєєнкова О.П. Педагогічна психологія : навч. посіб. К. : Центр учбової літератури, 2012. 168 с.
7. Скрипченко О. В., Долинська Л. В., Огороднійчук З. В. Загальна психологія : підручник. К. : Либідь, 2005. 464 с.
8. Скрипченко О. В., Долинська Л. В., Огороднійчук З. В. та ін. Вікова та педагогічна психологія : навч. посіб. К. : Просвіта, 2001. 416 с.
9. Степанов О. М. Педагогічна психологія. К. : Академвидав, 2011. 416 с.
10. Стоунс Э. Психопедагогика: Психологическая теория и практика обучения (пер. с англ.) / Под ред. Н. Ф. Талызиной. М. : Педагогика, 1984. 472 с.
11. Ягунов В. В. Військова психологія : підручник. К. : Тандем, 2004. 656 с.

Глава 8. МЕТОДИКА ДОСЛІДЖЕННЯ ПСИХІЧНИХ ЯКОСТЕЙ ВІЙСЬКОВОСЛУЖБОВЦІВ

8.1. Методологія та методика психологічного дослідження військовослужбовців

Важливість методологічних проблем для військової психології визначається загальними особливостями розвитку цієї науки на сучасному етапі та її суттєвою практичною роллю в Збройних силах України у процесі їх гуманізації і демократизації, а також практичного вирішення соціально-психологічних проблем військових підрозділів (частин) і психічних проблем військовослужбовців, які зумовлені з їх участю в бойових діях проти російських загарбників.

Військова психологія, як прикладна галузь психологічної науки, має давати своєчасні та водночас науково обґрунтовані рекомендації щодо розв'язання проблем морально-психологічного забезпечення життєдіяльності військ, підвищення якості психологічної підготовки військових підрозділів і частин, дослідження індивідуально-психічних особливостей військовослужбовців і надання їм своєчасної психологічної допомоги, формуванню та згуртуванню військових підрозділів у бойові команди, запобіганню та залагодженню різноманітних конфліктів, у тому числі й внутрішньоособистісних у військовослужбовців. Серед них найбільш актуальною є проблема дослідження індивідуально-психічних особливостей військовослужбовців, які мають певні психологічні проблеми, які зумовлені їх участю в російсько-українській війні, надання їм своєчасної кваліфікованої психологічної консультації та допомоги, сприяння захисту їх "екології" як суб'єкта екстремального виду діяльності. У зв'язку з цим велику актуальність має проблема методології та методики психологічного дослідження взагалі та в військовій сфері, зокрема.

В організації та проведенні військово-психологічного дослідження надзвичайно важливу роль відіграє його методологія, яка визначає провідні методологічні принципи, ідеї та цінності дослідника в конкретному психологічному дослідженні.

Вона, як система провідних принципів, ідей і концептуальних положень пізнання і перетворення психологічної дійсності, *вирішує такі завдання:*

визначає основні принципи та ідеї в конкретному військово-психологічному дослідженні;

забезпечує концептуальну спрямованість конкретного військово-психологічного дослідження, структурну і функціональну його цілісність і концептуальну обґрунтованість;

сприяє науковій і методичній послідовності пошукової діяльності дослідника в процесі розв'язання дослідницьких завдань у військово-психологічному дослідженні.

Одночасно необхідно слід наголошувати, що "В останні роки різко зріс обсяг науково-дослідних робіт у сфері освіти... В той же час стрімке зростання кількості дослідників має і негативні сторони. Зокрема, ...став також стрімко наростати дефіцит дослідницької культури, в першу чергу, *методологічної культури науковців* (виділ. наше). Занадто швидке "входження в науку", швидка підготовка і захист кандидатських і докторських дисертацій не сприяє

розвитку дослідницької культури наукових, науково-психологічних кадрів. Але ж багато дослідників, не маючи достатнього рівня культури наукової роботи, самі починають керувати початківцями-дослідниками. Так поширюється **масова методологічна безграмотність** (виділ. наше)...”¹, – слушно наголошував про методологічну безграмотність багатьох дослідників **Олександр Новіков** (1941–2013).

Насамперед така плутанина виникає в наслідок неоднозначного розуміння методології в філософії. Зокрема мають місце такі **основні, неоднозначні, досить суперечливі підходи до її розуміння:**

1. Методологія – вчення про методи, методики, способи та засоби пізнання: “вчення про способи організації та побудови теоретичної і практичної діяльності людини”²

2. Методологія – вчення про структуру, логічну організацію, форми та способи пізнавальної діяльності.

3. Методологія – система: принципів і способів організації та побудови теоретичної і практичної діяльності, а також вчення про цю систему; система найбільш загальних принципів³; принципів наукового дослідження, сукупність методів дослідження та опрацювання даних; вчення про принципи, форми і способи науково-дослідницької діяльності⁴.

4. Методологія – вчення про систему методів або загальна теорія методів, що застосовуються у практиці пізнавальної та практичної діяльності.

5. Методологія – сукупність дослідницьких засобів, необхідних для вирішення певного завдання, а також формування уявлень про послідовність руху дослідника у процесі вирішення завдання.

Вважаємо, що в філософській літературі немає, на жаль, поняття загальноприйнятого визначення поняття “методологія”. Така ситуація зберігається і нині, наслідком якої є такі ж суперечливі підходи до розуміння проблеми методології науки взагалі та методології психології та психологічного дослідження, зокрема, оскільки вона не має серед науковців однозначного розуміння та визначення. На основі узагальнення філософського розуміння цього поняття можна виокремити такі, не зовсім науково обґрунтовані варіанти його розуміння:

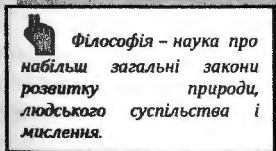

1) система принципів і способів організації та побудови теоретичної і практичної діяльності;

2) вчення про науковий метод пізнання;

3) сукупність методів, які застосовуються в якій-небудь науці.

Відповідно, нині відсутнє серед методологів науки узгоджене розуміння поняття “методологія” та “методологія науки”. Наприклад, є такі варіанти їх розуміння.

1. Згідно зі **першим підходом**, методологія – це система знань про методи. Так, згідно зі енциклопедичним словником “Філософія”, методологія – це “систематичний аналіз методів, які застосовуються для отримання наукового

¹ Новіков А. М. Методологія образования : монографія : изд-е 2-е. Москва : Эгвес, 2006. С 9–10.

² Методологія. Філософський словарь <http://phenomen.ru/public/dictionary.php?article=519> (дата обращения: 29.09.2018).

³ Методологія. Філософський словарь...

⁴ Філософський енциклопедичний словарь / гл. ред. : Л. Ф. Ильичев и др. Москва : Сов. энциклопедия, 1983. С 365.

знання і тих загальних принципів, які спрямовують наукове дослідження”¹;
“система прийомів дослідження, які використовуються в якій-небудь науці;
вчення про методи наукового пізнання і перетворення світу; програмні
настанови до використання методів”².

Таким чином, у цьому підході методологія – це система знань і методів організації теорії, тобто вчення про наукову систему.

2. Згідно зі *другим підходом*, методологія, з одного боку, – це знання, а з іншого – принципи підходу та способи здобування знань; методологія – це “(1) сукупність пізнавальних методів, прийомів, які використовуються в якій-небудь науці; 2) галузь знань, яка вивчає засоби, передумови та принципи організації пізнавальної та практично-перетворювальної діяльності”³.

Таким чином, із цих визначень можна зауважити двоїсту природу та дихотомічний предмет дослідження методології:

система знань;

система діяльності, спрямована на здобуття знань.

3. *Третій підхід* відображений у наукових роботах *Олександра Новікова*⁴, згідно з яким методологія діяльності в сфері освіти підрозділяється на три види: методологія науково-психологічного дослідження (методологія педагогіки); методологія освітньої діяльності вчителя; методологія навчальної діяльності учня.

Тут спостерігаємо логіку триєдності фаз:

фазу проектування: побудова моделі психологічної системи вирішення певної психологічної проблеми, задачі та ін.;

фазу психологічної діяльності: план реалізації моделі;

фазу навчальної діяльності: рефлексія учнем свої навчальної діяльності та її результатів.

Ще один варіант щодо *визначення методології* – це спроби поєднати у предметі методології свідомість і діяльність (методологія є дисципліною про загальні принципи та форми організації мислення та діяльності).

Отже, не чіткість, “розмитість” розуміння методології та її завдань у науці має вплив і на психологічну науку. У напрацюваннях сучасних методологів *Семена Гончаренка*^{5,6,7}, *Володимира Загвязинського*⁸, *Владлена Краєвського*^{9,10,11},

¹ Философия : энциклопедический словарь / Под ред. А. А. Ивина. М. : Гардарики, 2004. С. 496.

² Гайсин Ф. А., Гайсина Л. А. Воспитание, образование, социализация. Уфа : ДП «НУР-Полиграфиздат», 1998. С. 70.

³ Философский словарь / Под ред. И. Т. Фролова. 6-е изд., перераб. и доп. М. : Политиздат, 1991. С. 258.

⁴ Новиков А. М. Методология образования. М. : Эгвес, 2002. С. 16.

⁵ Гончаренко С. У. Методология. *Енциклопедія освіти* / АПН України; голов. ред. В. Г. Кремень. К. : Юрінком Інтер, 2008. С. 498–500.

⁶ Гончаренко С. У. Методологічні характеристики педагогічних досліджень. *Вісн. Акад. пед. наук України*. 1993. № 1. С. 11–23.

⁷ Гончаренко С. У. Про фундаментальні і прикладні педагогічні дослідження. *Проф. освіта: педагогіка і психологія* : пол.-укр. щорічник, укр.-пол. [журн.] / за ред. Тадеуша Левовицького, Іоланти Вільш, Івана Зязюна, Неллі Нічкало. 2010. Вип. 12. С. 113–124.

⁸ Загвязинский В. И. Методология и методика дидактического исследования. М. : Педагогика, 1982. 160 с.

⁹ Краевский В. В. Методология педагогіки : пособие для педагогов-исследователей. Чебоксары : Изд-во Чуваш, ун-та, 2001. 244 с.

¹⁰ Краевский В. В. Методология научного исследования : пособие для студентов и аспирантов гуманитарных ун-тов. СПб. : СПб. ГУП, 2001. 248 с.

Олександра Новікова^{2,3,4} Ошибка! Источник ссылки не найден.^{2,3,4} наголошується, що поняття “методологія” розуміється по-різному в силу різних суб’єктивних і об’єктивних обставин.

Цю думку Владлен Краєвський (1926–2010) висловив так: “У колі понять, з якими доводиться мати справу..., “методологія” виступає як одне з найбільш невизначених, багатозначних і часом суперечливих... Залежно від рівня розгляду методологію розуміють по-різному⁵.”

Семен Гончаренко (1928–2013) підкреслював, що “...серед наукових понять... поняття “методологія” – одне з найбільш невизначених, багатозначних і навіть суперечливих. У зв’язку з цим не випадково в психологічних роботах воно дуже часто тлумачиться зовсім по-різному, часто не зовсім коректно”⁶.

Семен Гончаренко і Владлен Краєвський “відкривають” причину такого стану. На їх думку, нерідко поняття “методологія” виводиться не стільки з аналізу загальних потреб і тенденцій розвитку освіти та науки, яка методологія досліджує, а скільки зі загальних філософських основ, які не дають однозначного її розуміння. Вони вважають, що це поняття асоціюється у свідомості чимось надто абстрактним, далеким від життя, яке зводиться до цитат філософських текстів^{7,8}.

Провідною тенденцією в її розумінні науковцями є те, що більшість із них методологію визначають як вчення про принципи побудови наукового пізнання та основні закономірності його функціонування, розвитку і вдосконалення, а також про його форми і методи, яка, на думку Владлена Краєвського, попри все саме за останні десятиліття отримала значного розвитку. Перш за все, посилилася її спрямованість на допомогу досліднику, на формування у нього спеціальних умінь в області дослідницької роботи. Таким чином, методологія набуває, як прийнято говорити, нормативну спрямованість, та її важливим завданням стає методологічне забезпечення наукових досліджень⁹.

“Методологія – це вчення про організацію діяльності. Таке визначення однозначно детермінує і предмет методології – організація діяльності”¹⁰ Ошибка! Источник ссылки не найден.¹⁰, – коротко, стисло та об’ємно визначив методологію Олександр Новіков. Це визначення достатньо коректне і водночас – повне.

Таким чином, методологія є вченням про провідні ідеї та принципи дослідницької діяльності в психології чи система норм організації наукової діяльності в сфері військової психології, яка включає мінімум три аспекти:

сукупність методологічних вимог до організації військово-психологічного дослідження;

¹ Бережнова Е.В., Краевский В.В. Основы учебно-исследовательской деятельности студентов : учебник для студентов средних учебных заведений. Изд. 2-е / 3-е, стереотип. / 4-е, стереотип. М. : Изд-ий центр «Академия», 2008. 128 с.

² Новиков А. М. Методология образования : монография : изд-е 2-е. Москва : Эгвес, 2006. 488 с.

³ Новиков А. М., Новиков Д. А. Методология научного исследования. М. : Либроком, 2009. 280 с.

⁴ Новиков А. М., Новиков Д. А. Методология. М. : Синтег, 2007. С. 498.

⁵ Краевский В. В. Методология педагогики : пособие для педагогов-исследователей. Чебоксары : Изд-во Чуваш. ун-та, 2001. С. 8.

⁶ Гончаренко С. У. Методология... С. 498.

⁷ Краевский В.В. Методология педагогики: прошлое и настоящее. Педагогика. 2002. №1. С. 3-10.

⁸ Краевский В. В. Методология педагогики : пособие для педагогов-исследователей... С. 163.

⁹ Краевский В.В. Методология педагогики: прошлое и настоящее. Педагогика. 2002. №1. С. 9.

¹⁰ Новиков А. М. Методология образования : монография : изд-е 2-е. Москва : Эгвес, 2006. С. 19.

правила побудови наукового дискурсу;
приписи щодо організації наукової експертизи нових військово-психологічних знань.

У військовій психології, на нашу думку, під методологією слід розуміти такі аспекти:

як загальнометодологічну основу психологічної теорії та практики;

як наукову дисципліну у психологічній науці;

як самостійну науку, що характеризується специфічною психологічною дійсністю та предметом дослідної діяльності, конкретно у нашому випадку – це дослідження проблем військової психології;

як конкретні методи, що використовуються в військово-психологічних дослідженнях, і концептуальна ідея їх застосування, наприклад, гуманістична.

Методологія військової психології – система знань про відправні положення психологічної теорії, про принципи наукового підходу до розгляду та обґрунтування різних психічних і психологічних явищ у військовому середовищі та в військово-професійній діяльності і методах їх дослідження, а також шляхи запровадження військово-психологічних знань у психологічну практику в військах.

Її функції такі:

- 1) координувальна;
- 2) інтегрувальна;
- 3) евристична.

Таким чином, у психології методологію розуміють у широкому і вузькому смислі слова:

у широкому сенсі слова: як систему провідних, концептуальних принципів побудови теоретичної і практичної діяльності в психології, а також як вчення про цю систему, тобто як вихідну філософську позицію наукового пізнання, яка загальна для психології;

у вузькому – як теорію наукового пізнання в конкретній науковій психологічній дисципліні, наприклад, у військовій психології.

8.2. Основні рівні методології психологічної науки

Науковці виділяють чотири рівні методології – філософський, загальнонауковий, конкретно-науковий рівні та рівень методів і техніки дослідження, які відповідають думці відомих методологів науки – Ігоря Блауберга (1929–1990) і Еріка Юдіна (1930–1976), які, по-перше, обґрунтували методологічний підхід як “принципову методологічну орієнтацію дослідження, як точку зору, з якої розглядається об’єкт вивчення”¹;

по-друге, визначили 4 рівні методології – філософський, загальнонауковий, конкретно-науковий і технологічний чи методичний².

Ми визначаємо філософський, загальнонауковий, конкретно-науковий і методичний рівні методології в військово-психологічних дослідженнях. Розглянемо більш детально, чим характеризується кожен рівень (рис. 8.1).

¹ Блауберг И. В., Юдин Э. Г. Становление и сущность системного подхода. М. : Наука, 1973. С. 74.

² Там само.

Філософський рівень методології складають загальні принципи пізнання і категоріальний апарат психологічної науки в цілому. Він виступає як змістовна підвалина будь-якого методологічного знання в сфері психології, яка визначає світоглядні підходи дослідника до пізнання і перетворення різних психічних і соціально-психологічні явищ у військовому середовищі. Нині водночас співіснують різні філософські вчення, що виступають як методології різних людинознавчих наук, у тому числі і психології: екзистенціалізм, прагматизм, неомітизм та ін.

Таким чином, у сучасній науці є такі варіанти розуміння методології: сукупність теоретичних принципів, логічних прийомів і конкретних способів дослідження;

наука про методи, вчення про правила мислення при створенні теорії науки; система теорій, принципів, законів і категорій, що відображає процес пізнання.



Рис. 8.1. Основні рівні методології військово-психологічного дослідження

Філософська методологія виконує два завдання.

1) виявляє сутність наукової діяльності та її взаємозв'язки з іншими сферами людської діяльності, тобто обґрунтовує науку відносно практики, суспільства, культури людини;

2) вирішує наукові завдання щодо вдосконалення, оптимізації наукової діяльності, спирається на розроблені нею світоглядні й загальнометодологічні орієнтири та провідні положення.

Наступний рівень методології – *загальнонауковий*, в основі якого лежать концепції, наукові підходи, які застосовуються в багатьох науках. Загальнонауковий рівень методології характеризується підходом до явищ життя як до систем, що мають певну будову і свої закони функціонування.

Третій рівень методології – *конкретно-науковий* – являє собою сукупність провідних ідей і принципів дослідження, які застосовуються у тій або іншій науковій дисципліні. Методологія конкретної науки включає в себе такі проблеми, які специфічні для наукового пізнання в даній області, так і

проблемні питання, висунуті на більш високих рівнях методології.

Наприклад, це аксіологічний, діяльнісний, суб'єктно-діяльнісний, полісуб'єктний (діалогічний) та інші підходи, які використовуються в як у психологічних, так і в педагогічних дослідженнях.

Методичний рівень методології складає методика військово-психологічного дослідження, тобто це сукупність дослідницьких процедур, що забезпечує отримання достовірного емпіричного та експериментального матеріалу і його якісне та кількісне оброблення, після якої він може включатися в масив психологічного знання. Цей рівень опрацьовували та обґрунтовували всі дослідники, які наприклад, писали кваліфікаційні роботи, наукові статті, навчальні посібники.

Усі рівні методології утворюють, на нашу думку, складну методологічну систему, в рамках якої між ними існує певна супідрядність, оскільки кожен методологічний підхід може бути поєднаний із певним рівнем методології психологічної науки. Методологічні підходи, відповідні філософському рівню методології психології, пов'язані з розробленням світоглядної проблеми дослідників, із реалізацією функції філософської критики форм і принципів психологічного пізнання, які виступають в якості загальної філософської методологічної основи психологічних досліджень, у тому числі й у військовій психології.

Методологічні підходи загальнонаукового і конкретно-наукового рівнів методології психології визначають стратегію чи провідну думку, ідею психологічного дослідження. Найбільш поширеним підходом загальнонаукового рівня, який широко також застосовується в психологічних дослідженнях, є системний підхід, а на конкретно-науковому рівні методології психології для визначення стратегії психологічного дослідження можуть використовуватися аксіологічний, культурологічний, компетентнісний, інтегративно-діяльнісний, діяльнісний, суб'єктно-діяльнісний та інші підходи.

Методологічні підходи, що належать до рівня методики і техніки психологічного дослідження, визначають практико-орієнтовану основу здійснення психологічного дослідження, оскільки забезпечують отримання однакового і достовірного емпіричного матеріалу і його первинне оброблення. Як практико-орієнтована основа психологічного дослідження можуть використовуватися диференційований, діяльнісний, полісуб'єктний та інші підходи.

Така класифікація рівнів методології в психологічних дослідженнях є досить обґрунтованою. Саме вибір методології дослідження в військовій психології зумовлює концептуальні підвалини та методологічну його спрямованість, а також свідчить про приналежність вченого до конкретної наукової школи, оскільки кожна наукова школа орієнтується на свої фундаментальні ідеї, положення і принципи, які забезпечують, на їхню думку, об'єктивність і достовірність отриманого наукового знання. Прикладом такого методологічного підходу в сучасних психологічних дослідженнях є творчий підхід провідного вітчизняного психолога *Валентина Моляка*¹.

Для успішного проведення військово-психологічного дослідження досліднику необхідно дотримуватися, на нашу думку, *таких методологічних умов*:

¹ Моляко В. А. Психология творческой деятельности. К. : Знание, 1978. 47 с.

вибрані методологічні підходи мають бути *адекватними* предмету військово-психологічного дослідження і *його специфіці*, цілям і дослідницьким завданням; для отримання об'єктивного та водночас системного результату щодо досліджуваного військово-психологічного явища *необхідно використовувати не один, а кілька методологічних підходів*, що відповідають рівням методології психологічного дослідження, але вони не мають “суперечити” один одному, а навпаки – взаємно доповнювати один одного;

ці методологічні підходи для з'ясування проявів, наприклад, певного психологічного явища, мають сприяти його *комплексному дослідженню* в різних – методологічному, теоретичному, практичному та експериментальному – аспектах всебічно та в усіх взаємозв'язках і проявах.

У зв'язку з цим доцільно в військово-психологічних дослідженнях *орієнтуватися на вимоги і принципи декількох методологічних підходів*, наприклад, такими мінімально необхідними методологічними підходами для дослідження більшості військово-психологічних явищ є аксіологічний, системний, контекстний, суб'єктно-діяльнісний та ін.

Це пов'язано з таким фактом, що дослідження військово-психологічних явищ передбачає, *по-перше*, професійну діяльність військовослужбовців у системі “людина” – “людина”, тобто обов'язково має бути врахований аксіологічний аспект;

по-друге, досліджувані військово-психологічні явища завжди мають конкретний контекст – військово-професійну підготовку та діяльність військовослужбовців як конкретних військових фахівців різних видів і родів військ;

по-третє, для успішного виконання посадових обов'язків військовослужбовці мають бути компетентними в військово-професійній діяльності; відповідно для цього вони мають цілеспрямовано формувати, розвивати та вдосконалювати свою військово-професійну компетентність, підвалину яких складають їх військово-професійні цінності та мотивація як конкретного професіонала та члена бойової команди, система психічних утворень, які складають когнітивну та діяльнісну основу його професіоналізму в військовій справі;

по-четверте, військовослужбовець для успішного виконання поставлених завдань має бути суб'єктом творчої військово-професійної діяльності; успішному досягненню цієї мети безпосередньо сприяє виконання вимог суб'єктно-діялісного підходу до їх військово-професійної підготовки;

по-п'яте, військово-професійна підготовка і діяльність військовослужбовців мають різні психологічні аспекти, які обов'язково мають досліджуватися як окремо, так і в системі, тобто слід дотримуватися вимог системного та системно-діялісного підходів до їх психологічного дослідження.

Таким чином, необхідно підкреслити, що, з одного боку, кожен методологічний підхід до психологічного дослідження сприяє досягненню ієрархії певних її цілей, а з іншого – вони в комплексі дають системний інтегрований результат – суб'єкта військово-професійної діяльності – військовослужбовця та військового підрозділу. Відповідно, різні методологічні підходи мають оцінюватися з позицій їх адекватності та відповідності досліджуваній психологічній проблемі. У зв'язку з цим жоден окремо взятий методологічний підхід, як правило, не дає можливість розкрити складну і суперечливу природу кожного окремого військово-психологічного

дослідження.

Складність, багатогранність і суперечливість військово-психологічних проблем, її взаємозв'язок і взаємозалежність від багатьох об'єктивних і суб'єктивних умов, обставин і чинників їх професійної підготовки та бойової діяльності, зумовлюють необхідність застосування системи методологічних підходів до її дослідження, обґрунтування та розв'язання, які взаємно доповнюють один одного і таким чином забезпечують її комплексне дослідження та отримання досить системної, контекстної, об'єктивної і достовірної наукової інформації, що дозволяє створити цілісну картину досліджуваного військово-психологічного явища.

Таким чином, методологічний підхід у військово-психологічному дослідженні – це сукупність провідних концептуальних дослідницьких ідей і принципів щодо його організації та проведення, що визначає загальну наукову світоглядну позицію дослідника, вихідний принцип, ключову його наукову позицію і фундаментальні переконання, які складають основу його методологічної та дослідницької компетентності та культури, формують стратегію дослідницької діяльності в психологічній науці взагалі і щодо конкретного військово-психологічного дослідження, зокрема.

Предметом методології військово-психологічного дослідження є його процес, а результатом – система методологічних правил і рекомендацій щодо його організації, проведення, опрацювання отриманих результатів та їх інтерпретації. У ході таких досліджень аналізу та узагальненню підлягають різні психічні й соціально-психологічні явища, які безпосередньо або опосередковано пов'язані з індивідуально-психічними особливостями особистості військовослужбовця як військового професіонала, соціально-психологічними явищами військового підрозділу як бойової команди, а також їх поведінки та діяльності в певних ситуаціях повсякденного та бойового буття. В уніфікованому вигляді технічна методологія являє собою синтез методик психологічного дослідження. Поняття “методика” визначає конкретні форми і способи використання методів дослідження, за допомогою яких відбувається глибоке пізнання різних психічних явищ військовослужбовців і соціально-психологічних явищ малих соціальних груп у військовому середовищі.

Порівняно з методологією, методика вирішує тактичні чи прикладні проблеми і має на меті розроблення певного алгоритму дослідницької діяльності в конкретних умовах із визначеними об'єктом тощо. Вона відповідає на запитання: *як, в який спосіб і в якій послідовності провадити військово-психологічне дослідження?*

Отже, методика військово-психологічного дослідження виконує в пізнанні єдину основну функцію – *функцію організації самої дослідницької діяльності*. Звідси інші її характеристики, наприклад, правильність, обґрунтованість, економічність, оптимальність, контрольованість тощо.

Методику військово-психологічного дослідження можна визначити як сукупність провідних ідей, принципів, методів, прийомів і засобів військово-психологічного дослідження, порядок їх використання на основних його етапах, а також правила інтерпретації отриманих дослідницьких результатів.

Її розроблення обов'язкова, оскільки вона дає відповідь на таке проблемне запитання – *яким чином технічно реалізовувати можливості різних методів дослідження для досягнення поставленої дослідницької мети в конкретному військово-психологічному дослідженні. Це пов'язано з тим, що в дослідженні*

недостатньо скласти перелік його методів і засобів, необхідно їх сконструювати і привести до системи згідно з концептуальною думкою конкретного дослідження.

Методика у військовій психології може розглядатися на кількох рівнях:

перший – це загальна методика будь-якого військово-психологічного дослідження;

другий – методика здійснення конкретного типу наукового пошуку, наприклад, теоретичного, емпіричного, експериментального, прикладного тощо;

третій – докладно описана послідовність реалізації того чи іншого методу військово-психологічного дослідження; наприклад, методика соціометричного опитування, тестування, анкетування, формувального або констатувального видів психологічного експерименту тощо.

При цьому методика кожного окремого військово-психологічного дослідження є конкретною та водночас унікальною, оскільки немає методики дослідження взагалі, є конкретна методика дослідження. Вона залежить насамперед від методологічної культури конкретного дослідника, а потім від вибірки, характеру та специфіки предмету дослідження та її мети, опрацьованих методів, загального рівня кваліфікації дослідника тощо. Це більш широке поняття, ніж метод. Навіть у тому разі, коли зміст методики становить один метод, припустімо, психологічний формувальний експеримент, його методика включатиме порядок його організації та проведення на конкретній вибірці, техніку експерименту в даному випадку, характер фіксації експериментальних даних та їх узагальнення, визначення місця, часу та інших організаційних аспектів експерименту тощо.

Таким чином, правильно обрана методологія в науці, в тому числі і в військово-психологічних дослідженнях, сприяє вирішенню таких завдань:

методологічну обґрунтованість як проблеми військово-психологічного дослідження, так і його методики організації та проведення;

обґрунтованому визначенню комплексу способів, методів і засобів здобуття наукових знань, які відображають динаміку військово-психологічних процесів та явищ, які пізнаються, досліджуються та обґрунтовуються;

передбаченню особливого шляху – авторських, концептуального підходу, методів, методик, технологій і засобів, за допомогою яких може бути досягнута мета військово-психологічного дослідження;

забезпеченню отримання наукової інформації щодо різноманітних військово-психологічних явищ, що досліджуються;

введенню нової наукової інформації в психологічну науку і практику; уточненню, збагаченню, систематизації психологічних категорій, термінів і понять;

створенню системи наукової інформації, яка базується на об'єктивних військово-психологічних явищах;

створенню логіко-аналітичного інструментарію наукового пізнання в військовій психології.

Загальна методика військово-психологічного дослідження.

Військово-психологічне дослідження будь-якого психологічного явища повинно мати завершений цикл, що зумовлює цілісне його пізнання. Загальна методика військово-психологічного дослідження виступає послідовною реалізацією дослідником пізнавальних і перетворювальних дій щодо свого

предмета дослідження.

Отже, *методика військово-психологічного дослідження має певну структуру, основними елементами якої є такі:*

Концепція чи провідна думка та ідея військово-психологічного дослідження, на основі якої розробляється його методика;

психічні та соціально-психологічні явища в військової середовищі, що досліджуються, їхні ознаки, параметри та прояви, а також зв'язки та залежності між ними;

методи, що використовуються для їх дослідження;

порядок використання методів, методичних прийомів і засобів дослідження на основних етапах військово-психологічного дослідження;

послідовність і техніка узагальнення результатів дослідження та їх опрацювання та інтерпретації;

склад, роль і місце дослідників у процесі дослідження.

В узагальненому вигляді *методика військово-психологічного дослідження має певні етапи.*

Підготовчий етап військово-психологічного дослідження, що передбачає реалізацію таких дослідницьких дій:

вибір проблеми або наукового завдання й визначення мети цього дослідження;

формулювання проблеми (наукового завдання) дослідження;

виокремлення і визначення незалежного та залежного змінних – об'єкт і предмет дослідження, а також певних інших ситуацій та обставин, які можуть певним чином впливати на реалізацію методики, тобто опосередковані змінні;

сформулювання гіпотези;

визначення емпіричних параметрів для її верифікації – критеріїв і показників; вибір методів, методичних прийомів і засобів військово-психологічного дослідження;

розроблення плану дослідження.

Дослідник має празнути одержати відповіді на такі запитання:

Чи матиме сформульована військово-психологічна проблема (наукове завдання) теоретичну та практичну цінність?

Якою мірою сформульована проблема (наукове завдання) відображає актуальні психологічні та соціально-психологічні проблеми особового складу, морально-психологічного забезпечення життєдіяльності військ?

Чи можна використовувати результати її (його) розв'язання у військово-педагогічній і військово-психологічній практиці?

Окрім цих, існує ще об'єктивний критерій – особиста зацікавленість офіцера-дослідника в якісному проведенні цього дослідження, його дослідницька компетентність як практичного психолога і захопленість зі дослідженням.

Після визначення проблеми (наукового завдання) дослідження, офіцер має чітко виокремити або визначити її змінні. *Змінні* – це чинники, що набувають різних значень у військово-психологічному дослідженні. Визначення змінних ґрунтується на з'ясуванні провідних для цього соціально-психологічного і психічного явищ характеристик, що є предметом дослідження. Необхідно чітко класифікувати види змінних, визначити їхні специфічні риси і прояви причинно-наслідкового характеру. Їх можна класифікувати на основі зв'язків і залежностей причинно-наслідкового характеру. На підставі цього критерію

виділяють залежні, незалежні та незалежні опосередковані змінні.

Залежні змінні – це різні соціально-психологічні військового підрозділу як малої соціальної групи та бойової команди й психічні явища військовослужбовця як військового професіонала та члена бойової команди, що зазнають впливу інших явищ – незалежних змінних. Їх дослідження має вказати обсяг і види цієї залежності від інших явищ, які визначаємо як незалежні або незалежні опосередковані змінні.

Незалежні змінні – це певні психічні явища військовослужбовця як військового професіонала та члена бойової команди та соціально-психологічні явища військового підрозділу як малої соціальної групи та бойової команди та інші психологічні явища, що мають безпосередній вплив на виникнення і прояв певних психічних і соціально-психологічних явищ у військовому середовищі, які визначаються як залежні змінні.

Незалежні опосередковані змінні – це внутрішні та зовнішні умови, в яких відбувається вплив незалежних змінних на залежні^{1,2}.

У військово-психологічних дослідженнях можна відокремити характерні типи змінних, що посідають найбільше місце у таких дослідженнях. Наприклад, як незалежна змінна, як правило, виступають:

дії суб'єктів військово-педагогічного процесу, а також їхні прийоми, способи, форми психологічного впливу на військовослужбовців і військових підрозділів;

дії суб'єктів військово-педагогічного процесу із застосуванням психологічних, педагогічних, матеріальних та інших засобів навчання та виховання, психологічної підготовки, наприклад, військових підрозділів;

програми бойової підготовки тощо.

Вони добре піддаються контролю.

Наприклад, якщо маємо досліджувати проблему “Адаптаційні функції військового підрозділу як бойової команди”, то ці змінні співвідносяться між собою таким чином, як вони представлені в таблиці 8.1.

Таблиця 8.1

Співвідношення змінних соціально-психологічного дослідження між собою

<i>Військовий колектив</i>	<i>Навколишнє соціальне середовище</i>	<i>Адаптаційні функції військового колективу</i>
незалежна змінна	незалежна опосередкована змінна	залежна змінна

Отже, чітке визначення змісту й обсягу змінних є важливою умовою правильного формулювання гіпотез. У зв'язку з цим наступним кроком військово-психологічного дослідження є перетворення проблеми (наукового завдання) у низку гіпотез.

Гіпотеза – це наукове твердження в військово-психологічному дослідженні, яке є ймовірним розв'язанням наукової проблеми (наукового завдання). Зміст цього поняття характеризується такими рисами:

можливою або вірогідною відповіддю на розв'язання дослідницької

¹ Ягупов В. В. Військова й соціальна психологія. К.: ВПЦ «Київський університет», 2000. 400 с.

² Ягупов В. В. Теорія і методологія військово-педагогічних досліджень...

проблеми чи проблеми дослідження (наукового завдання);

припущенням, яке безпосередньо не впливає з наявних наукових психологічних знань;

є принциповим новим підходом до з'ясування і передбачення досліджуваних психічних і соціально-психологічних явищ у військовому середовищі, з'ясування певних залежностей між ними.

Для верифікації сформульованих гіпотез добирають показники, що їм відповідають, а також певний статистичний апарат, критерій. Поняття "показник" у військово-психологічних дослідженнях застосовується для визначення якості певного соціально-психологічного та психічного явища на основі іншої риси, яка з цим явищем має перебувати у зв'язку певного типу, наприклад, кореляційного.

Наприклад, на підставі зовнішньої форми показника і характеру його зв'язків з досліджуваною дійсністю можна виокремити такі типи зв'язків: дійсні, фіктивні (неправдиві), якісні, кількісні, кореляційні, причинно-наслідкові.

Суттєвим моментом даного етапу є вибір дослідником методів наукового психологічного пошуку, розроблення інструментарію і процедури дослідження – методики, які певною мірою залежать від специфіки предмета дослідження та вибірки.

Метод військово-психологічного дослідження – це сукупність певних дослідницьких способів розв'язання військово-психологічної проблеми (наукового завдання). Відповідно до обсягу дослідження на всіх його етапах методи дослідження поділяють на три групи.

Методи збору інформації.

Методи верифікації та уточнення зібраного дослідницького матеріалу.

Методи аналізу, систематизації, статистичного опрацювання та предствлення зібраної наукової інформації, емпіричного та експериментального матеріалу.

Наприклад, для збирання інформації щодо досліджуваної психологічної проблеми (наукового завдання) використовують такі методи: аналіз відповідної літератури; аналіз та узагальнення різноманітних документів; біографічний метод; бесіда; анкетування; тестування; психологічне спостереження; психологічний експеримент тощо.

На етапі верифікації та уточнення зібраної інформації застосовуються методи, що базуються на психометрії та спостереженні, а також психологічному експерименті (природний, лабораторний види експерименти, констатувальний, формувальний і контрольний експерименти; спостереження тощо).

Для аналізу зібраної інформації можна використовувати шкалування, аналіз (статистичний, якісний, описовий) тощо.

Інструментарії військово-психологічного дослідження – це матеріальні речі, за допомогою яких реалізується обраний метод добору теоретичного, емпіричного та експериментального матеріалів. Процедура дослідження передбачає такий спосіб діагностування, який потребує докладного плану наукового пошуку та узгоджується з діями співробітників і підготовкою відповідного предмета психологічного дослідження.

Розроблення плану дослідження є останнім кроком підготовального етапу і водночас є початком конкретних дослідницьких заходів. Він включає такі

елементи:

- цілі, напрямки та етапи реалізаційних дій, їх взаємну синхронізацію;
- визначення основних способів і засобів дій, за допомогою яких психологічне дослідження реалізується;
- визначення місця, часу та умов, за яких заплановані дослідницькі дії можуть бути реалізовані.

Після складання плану психологічного дослідження починається наступний етап – *планові психологічні дослідження або реалізаційний етап*. Це проведення конкретного виду, наприклад, психологічного паралельного експерименту, реєстрацію емпіричних і експериментальних результатів із застосуванням обраних відповідних методів і засобів; збір результатів дослідження та попередній їх відбір.

Отже, на даному етапі офіцер взаємодіє з предметом дослідження, сутність, логічність і формальна структура якого теоретично, емпірично та експериментально з'ясовані. Тож пізнавальні його дії будуть спрямовані на психічні та соціально-психологічні ознаки сутності предмета дослідження і метою цих дослідницьких дій буде визначення емпіричних проявів виділених ознак. У зв'язку з цим, головною пізнавальною дією офіцера на даному етапі є власне психологічне дослідження, що передбачає детальну організацію ситуації військово-психологічного дослідження, процедурних компонентів і реалізацію комплексу психологічних умов – незалежних змінних, які забезпечують найефективніше проходження учасниками дослідження всіх передбачених процедур – залежних змінних, а також фіксацію результатів цих психологічних впливів.

Однак перш ніж обґрунтовувати теоретичні висновки дослідження, отримані факти необхідно систематизувати, проаналізувати, статистично опрацювати та узагальнювати. З цією метою вдаються до верифікації, добору, класифікації, кодифікації та шкалювання, тобто настає *узагальнювально-впроваджувальний етап*. *Необхідно здійснити такі дослідницькі дії:*

статистичне опрацювання емпіричних та експериментальних отриманих результатів та їх якісне коментування;

остаточний аналіз та узагальнення результатів дослідження;
формулювання висновків і рекомендацій для психологічної теорії та практики;

визначення можливостей і сфери застосування отриманих результатів і сформульованих рекомендацій і висновків у військово-педагогічній і військово-психологічній практиці, в також їх втілення у військову практику, у тому числі в сфері морально-психологічного забезпечення діяльності військ (сил).

Така логіка військово-психологічного дослідження має сприяти досягненню основної мети наукового пошуку, яка полягає в розкритті об'єктивних закономірностей функціонування психіки військовослужбовця, психології військового підрозділу (як малої соціальної групи та бойової команди) і різних психологічних і соціально-психологічних явищ, що мають місце в процесі бойової, навчально-бойової та навчальної діяльності військовослужбовців, військових підрозділів (частин).

Проаналізуємо докладніше *методику військово-психологічного дослідження*.

Отже, *перший – підготовчий – етап дослідження* розпочинають із вибору наукової проблеми, наукового завдання для психологічного дослідження, що

означає вибір предмета дослідження – залежної змінної та первинний аналіз його сутності та з'ясування перспективності проведення дослідження. Під науковою проблемою розуміють наукову ситуацію, на яку відповіді у психологічній науці немає, а наукове завдання – проблемна ситуація у військово-психологічній теорії та практиці. Критеріями, що впливають на вибір дослідницької проблеми (наукового завдання), є такі:

актуальний рівень військово-психологічних знань із тематики дослідження; перспективність наукової проблеми (наукового завдання) для військової практики;

індивідуальна зацікавленість дослідника та його дослідницька компетентність;

наявність відповідного дослідницького інструментарію.

Основний етап – це основа будь-якого психологічного дослідження, що є підвалиною для пошуку та збирання необхідної кількості теоретичного, емпіричного та експериментального матеріалу, необхідного для верифікації сформульованої гіпотези. Спосіб реалізації таких досліджень може бути різним. Це залежить насамперед від характеру досліджуваної проблеми (наукового завдання) і наявності методів її (його) дослідження. Практично немає готового рецепту здійснення основного етапу дослідження, що залежить від багатьох обставин. Зокрема таких:

методологічної та дослідницької компетентності самого дослідника; психологічної проблеми (наукового завдання) та її характеру, розробленості проблеми, наявності певних результатів експериментальних і емпіричних досліджень;

наявності дослідницького інструментарію;

наявності відповідної вибірки та можливості проведення з нею експериментальної роботи та ін.

Проте можна визначити умови, які безпосередньо впливають на ефективність емпіричних та експериментальних військово-психологічних досліджень. Зокрема, такі:

доброзичлива морально-психологічна атмосфера в досліджуваній вибірці, відсутність негативних наслідків для неї за результатами цих досліджень;

обмеження або виключення перешкод внутрішнього характеру для проведення військово-психологічного дослідження (наприклад, невиправдане скорочення часу на його дослідження, проведення у присутності сторонніх осіб, навіювання певних осіб та самого дослідника тощо);

формування позитивної мотивації у досліджуваних до проблеми та предмета дослідження (тільки в загальному плані, без конкретики), способів і засобів його проведення на основі їх переконання необхідності цього дослідження і використання його результатів тільки для покращення їх життєдіяльності в військовому підрозділі;

забезпечення необхідних організаційних, матеріальних, інформаційно-технологічних і технічних умов для реалізації дослідження;

унікнення спрямованого навіювання досліджуваних за їх поведінкою, діяльністю та відповідями в процесі дослідження;

ретельна реєстрація результатів дослідження, системний аналіз його обставин, умов і результатів (особливу увагу слід звернути на ті умови та обставини, які можуть впливати на хід і результати дослідження).

Контрольні дослідження мають на меті оцінити рівень об'єктивності

отриманих даних військово-психологічного дослідження. Її слід організувати після основних досліджень і тими самими методами, які були використані під час їх проведення. Але вони проводяться на іншій вибірці з метою перевірки того факту, чи мають там місце такі ж закономірності, що й в основних експериментальних дослідженнях. Інколи контрольні дослідження проводять на тій самій вибірці, що й основні дослідження, але іншими методами з метою перевірки вірогідності отриманих експериментальних результатів.

Як уже зазначалося, *попередній аналіз зібраного емпіричного та експериментального матеріалів* полягає у верифікації, доборі, класифікації, кодифікації, шкалюванні тощо.

Верифікація – це поняття, яке використовується в логіці та методології науки для визначення істинності наукових тверджень шляхом емпіричної та експериментальної видів перевірки. Попередня верифікація служить для визначення наукової цінності отриманого матеріалу з погляду дослідницької проблеми (наукового завдання) і сформульованих гіпотез дослідження.

Відбір емпіричного матеріалу реалізується за звичайно на двох етапах. На першому відбирають той матеріал, який необхідний для верифікації гіпотези. На другому впорядковують увесь відібраний матеріал з погляду їхньої важливості для доказу сформульованої гіпотези.

Класифікація – це розподіл зібраного матеріалу за певними ознаками. У зв'язку з цим для класифікації важливе значення має вибір основи її здійснення. Для цього відбирають найбільш суттєві в теоретичному й практичному відношенні ознаки. Результати класифікації виражають у вигляді таблиць, схем.

Класифікація підпорядковується таким законам:

1. В одній і тій самій класифікації слід використовувати одну й ту саму основу.
2. Обсяг членів класифікації має дорівнювати обсягу класифікованого класу.
3. Члени класифікації мають взаємно виключати один одного.
4. Розподіл на підкласи має бути безперервним.

Кодифікація психологічної інформації включає види групування відповідей на запитання й надання цим відповідям зручною для оброблення та зберігання форми. Вона обов'язкова тоді, коли офіцер-дослідник користується такими методами, як анкетування, опитування, спостереження, інтерв'ю тощо. Для зручності опрацювання доцільно користуватися не самими відповідями на запитання, а кодами груп відповідей, отже кожна група відповідей замінюється із зазначеним числовим кодом. Заміна обов'язкова тоді, коли офіцер-дослідник для опрацювання зібраного емпіричного та експериментального матеріалу використовує сучасні інформаційні технології. Отже, це такий спосіб, коли "якісні" елементи досліджуваного явища характеризуються кількісними результатами.

Поряд із цими прийомами використовують спеціальні психологічні методи, що забезпечують аналіз та інтерпретацію емпіричних та експериментальних результатів дослідження. Це такі методи:

контент-аналіз (для узагальнення змістової інформації);

матричні моделі (для узагальнення інформації змішаного типу: "зміст" + "кількісні дані").

Досягь часто використовують *математичні методи* – кореляційний, Обов'язково слід застосовувати для опрацювання емпіричного та експериментального матеріалу *статистичні методи*. За їх допомогою насамперед визначаються статистична значущість отриманих експериментальних результатів, наявність кореляційних зв'язків між досліджуваними психологічними явищами. Доцільно також проводити факторний, регресивний та інші види аналізу та ін.

Проте, статистичного аналізу недостатньо для обґрунтування досліджуваної

психологічної проблеми (наукового завдання). У зв'язку з цим зібраний емпіричний і експериментальний матеріал обов'язково слід проаналізувати якісно. У зв'язку з цим за безпосередніми чи основними психологічними дослідженнями настає *етап опосередкованих дій*, який включає обґрунтування, остаточний аналіз результатів дослідження і формулювання висновків і рекомендацій.

Обґрунтування є такою процедурою процесу наукового пошуку, у процес якого офіцер-дослідник на підставі зібраного і систематизованого теоретичного, емпіричного, експериментального та статистичного видів матеріалу визначає ступінь підтвердження гіпотези, яка була сформульована перед проведення військово-психологічного дослідження. З цієї метою він використовує пояснення, уточнення, найголовніше – результати експериментального підтвердження гіпотези, які також доведені статистичним шляхом.

З погляду теорії і методики військово-психологічного дослідження найістотнішим є аналіз видів і характеру підсумкових основних його висновків. *Типологія цих висновків* здійснюється за такими критеріями:

мета дослідження (констатувальні, діагностувальні, з'ясувальні, прогностичні висновки) і призначення його результатів;

сплановані засоби використання висновків (теоретичних і практичних); можливий рівень узагальнення одержаних висновків (окремі або загальні). Нарешті, на цьому етапі військово-психологічного дослідження офіцер-дослідник не тільки подає результати та висновки свого дослідження шляхом вибору для цього найбільш інформативний засіб і форму, наприклад, такі:

графічне (графіки, діаграми, структурне зображення);

схематичне (схеми-моделі, які становлять не тільки змістову ієрархію досліджуваних військово-психологічних явищ, їх характеристик, а й моделюють закономірні взаємопереходи та взаємовпливи між ними), ілюстративне відображення дослідницьких матеріалів та ін.).

Офіцер-дослідник оцінює результати військово-психологічного дослідження за такими його змістовними характеристиками чи критеріями:

цілісність;

завершеність;

контекстність;

перспективність.

Упровадження результатів дослідження у військово-психологічну практику завершує процес військово-психологічного дослідження і водночас визначає його результативність, а в ідеалі – ефективність. Під впровадженням розуміють систему заходів, спрямованих на втілення результатів військово-психологічного дослідження в практику навчання, виховання, формування, розвитку, вдосконалення і психологічної підготовки особового складу військових підрозділів і частин.

Результати дослідження впроваджують у військову практику за такими напрямками:

поширення результатів військово-психологічного дослідження;

популяризація його висновків та рекомендацій;

використання результатів у практичній діяльності командирів (начальників);

безпосереднє впровадження результатів військово-психологічного дослідження в військову практику.

Аналіз та оцінювання результатів упровадження має велике значення для

оцінювання ефективності військово-психологічних досліджень і доцільності їх проведення. Лише за умови досягнення позитивного ефекту у запланованих напрямках упровадження отриманих результатів дослідження можна його вважати в основному завершеним. Цей аспект дуже суттєвий, який низка дослідників, на жаль, не усвідомлює і, відповідно, не приділяє достатньої уваги.

Отже, військово-психологічне дослідження є об'єктивним процесом наукового пізнання військово-професійної дійсності в сукупності її певних психологічних ознак, проявів і характеристик. Для його проведення важливе значення мають відповідні методи дослідження.

8.3. Методи дослідження психічних якостей військовослужбовців

Розрізняють універсальні (загальнонаукові) та спеціальні методи військово-психологічного дослідження. *Універсальними* називаються такі методи, які використовуються не тільки в психології, а й в інших галузях наукового знання, як у споріднених за змістом, так і ні. До універсальних методів належать спостереження, експеримент, бесіда, анкетування, статистика тощо.

Спеціальні методи – це ті методи, які використовуються тільки в психологічному дослідженні або в близьких за змістом наукових галузях, наприклад, в соціології, педагогіці. Так, тестування використовується й у військовій психології, і у військовій педагогіці, а соціометрія – також і в соціології. Проте ці методи спеціальні у військово-психологічному дослідженні.

Функціональна диференціація методів військово-психологічного дослідження здійснюється за ознакою змісту дослідницьких, пізнавальних і перетворювальних дій і заходів, що реалізуються дослідником у процесі професійної взаємодії з предметом дослідження – зі військовослужбовцями. Структурно ця диференціація відповідає етапам військово-психологічного дослідження, на кожному з яких відбувається своєрідне функціональне поєднання однорідних дослідницьких дій офіцера-дослідника.

Виділяють групи методів військово-психологічного дослідження – теоретичного, емпіричного, експериментального та статистичного.

8.3.1. Методи теоретичного дослідження забезпечують реалізацію теоретичних дослідницьких дій офіцера-дослідника щодо предмета військово-психологічного дослідження. Теоретичне дослідження має не тільки забезпечувати більш-менш повне з'ясування сутності досліджуваного психологічного явища, а й виявити основні закономірності його функціонування, розвитку та певних змін, взаємодії з іншими психічними та соціально-психологічними явищами, рушійні сили функціонування та розвитку конкретних досліджуваних психічних явищ. У результаті використання цих методів вдається спроектувати, наприклад, теоретичну модель досліджуваного явища в військовій психології, а на її основі передбачувати та визначати емпіричний та експериментальний цикли дослідницьких взаємодій із основними проявами досліджуваного психічного та соціально-психологічного явища.

Моделювання, реконструювання і типологізація – методи теоретичного дослідження різних психічних і соціально-психологічних явищ у військовому

середовищі. За допомогою моделювання, наприклад, можливо відтворювати деякі суттєві властивості системи-оригіналу досліджуваного предмета. Наявність подібності моделі дає змогу її використовувати як заміник досліджуваної психічної, психологічної системи. Відносна простота моделі робить таку заміну досить наочною. Спрощені моделі системи – дійовий засіб перевірки істинності й повноти теоретичних уявлень про певне психічне та соціально-психологічне явище у військовій психології.

Основні варіанти моделювання в військовій психології:

за аналогією;

відтворення змісту суттєвих ознак предмета дослідження;

відтворення логіки пізнання, що використовується для теоретизації як сутності досліджуваного предмета, так і способів і засобів його пізнання й перетворення.

Реконструювання у військовій психології застосовується як метод теоретичного дослідження різних явищ, що полягає в змістовній і структурній перебудові психічного явища, на яке спрямовані дослідницькі дії офіцера-дослідника. Відповідно виділяють змістове реконструювання (оперує змістовними ознаками явищ) і структурне (спрямоване на формально-логічні ознаки певних психічних явищ). При цьому предметом реконструювання можуть бути як психічні та соціально-психологічні явища, так і засоби їх пізнання, перетворення.

У військовій психології *типологізація* є методом наукового дослідження, в основі якого лежать виявлення подібності та різниці серед сукупності предметів, пошук надійних засобів їх ідентифікації, стійких сполучень властивостей явищ у системі змінних, їх групування за допомогою ідеалізованої узагальненої моделі. Результатом типологізації є виділення певних типів явищ, які відтворюють ідеалізовану модель реальних психічних і соціально-психологічних явищ у військовому середовищі.

Є різні *види типологій* – закриті; відкриті або конструктивні.

Послідовність типологізації така:

1) вибір основ типізації та змістове їх виокремлення як характерних ознак досліджуваного психічного та соціально-психологічного явищ у військовому середовищі;

2) вибір моделі конкретного психічного чи соціально-психологічного явища у військовому середовищі, яка, з одного боку, відтворює сутнісні та динамічні особливості цього явища, що типізується, а з іншого – визначає логіку узагальнення його ознак за певним типом;

3) виокремлення типів конкретного психічного або соціально-психологічного явища у військовому середовищі і побудова його типології;

4) підтвердження істинності побудованої типології конкретного психічного або соціально-психологічного явища у військовому середовищі в результаті аналізу та змістового узагальнення результатів його емпіричного та експериментального дослідження;

5) завершальна стадія – побудована типологія, а також закладена в ній модель типізації використовується як засіб аналізу та інтерпретації результатів конкретного дослідження.

8.3.2. Методи емпіричного дослідження в військовій психології. Вони забезпечують попередню дослідницьку “взаємодію” офіцера-дослідника з

предметом дослідження та з окремими його проявами, характеристиками, якостями та ін., визначення змістових і змістовних характеристик та ознак у багатоманітності емпіричної інформації. У результаті емпіричного дослідження вдається з'ясувати актуальний стан певних психічних і соціально-психологічних явищ у військовому середовищі, які є предметом конкретного дослідження, а в результаті експериментального дослідження підтвердити або відкинути деякі гіпотетичні уявлення про предмет дослідження, побудувати експериментальну картину його існування, функціонування, розвитку та вдосконалення, а отже, відкрити для себе на практиці психічний і соціально-психологічний зміст досліджуваного явища і на підставі цього проєктувати модель практичних дій із цим явищем як результат прикладних різноманітних психологічних впливів.

Спостереження, бесіда, інтерв'ю, анкетування, соціометрія, референтометрія, біографічний метод, тестування, вивчення продуктів діяльності, узагальнення незалежних характеристик тощо – *емпіричні методи психологічного дослідження*. Деякі з них розглянемо докладніше.

Спостереження. Широко використовується у військовій психології, що полягає в систематичному і цілеспрямованому сприйнятті різних психічних і соціально-психологічних явищ із метою з'ясування їх специфічних проявів у конкретних умовах і визначення змісту. Воно використовується в процесі дослідження психічних і соціально-психологічних явищ у військовому середовищі, що сприймаються спостерігачами безпосередньо. За його допомогою можна досліджувати, наприклад, основні прояви психіки військовослужбовця (-ів) у різних ситуаціях навчальної, навчально-бойової та бойової діяльності, зовнішні прояви його почуттів, дій і поведінки у різних умовах життя й діяльності. Аналіз та узагальнення емпіричних матеріалів, отриманих у процесі спостереженні, дає можливість пізнавати їх думки й почуття, ставлення й мотиви, настанови та інші психічні явища, недоступні безпосередньому сприйманню, але які дають можливість знаходити характерні тенденції функціонування та розвитку психіки, планувати обґрунтовані шляхи удосконалення нею, формувати, розвивати та вдосконалювати необхідні для військового професіонала та члена бойової команди бойові, морально-патріотичні, військово-професійні та інші якості.

Спостереження стає науковим методом тільки тоді, якщо воно не обмежується тільки констатацією певних психічних і соціально-психологічних явищ і фактів, а дає їм наукове обґрунтування.

Методика спостереження включає такі етапи та дії:

підготовчий етап:

вибір предмета спостереження – конкретне психічне або соціально-психологічне явище (ситуація, процес) для його дослідження;

узагальнення емпіричних і теоретичних уявлень про досліджувану реальність у сфері військової психології та сформулювання мети спостереження;

побудову програми спостереження у вигляді переліку певних ознак та явищ, які будуть предметом спостереження з детальною їх презентацією, а також способи і форми їх фіксації (щоденниковий запис, відеореєстрація тощо);

методику проведення спостереження та опис вимог до організації роботи спостерігача;

опис способу та засобу оброблення результатів спостереження та визначення варіанту їх подання науковій спільності – наукова теза, стаття, монографія,

розділ монографії;

основний етап – проведення спостереження; підсумковий етап:

кількісне та якісне опрацювання результатів спостереження;

з'ясування певних тенденцій, характерних рис і проявів та їх графічне та текстове представлення;

подання результатів спостереження науковій спільності – наукова теза та стаття, монографія, розділ монографії та ін.

Види спостереження такі:

неструктурізоване (недостатньо формалізований процес реалізації методу);

структурізоване (високий ступінь стандартизації, використання спеціальних документів, бланків, досягнення достатньої подібності емпіричних даних, отриманих різними спостерігачами)..

Крім цих видів є інші. Зокрема, такі:

включене: офіцер-дослідник, безпосередньо залучений до процесу дослідження, контактує, діє разом з учасниками спостереження; часто використовується в процесі дослідження соціально-психологічних явищ і військово-професійної діяльності військовослужбовців;

польове (спостереження відбувається в природних для досліджуваного психічного та соціально-психологічного явища умовах) і лабораторне (створює можливість цілеспрямованої спеціальної організації умов, характеру та специфічних особливостей розгортання досліджуваного психічного та соціально-психологічного явища);

систематичне (проводиться регулярно і протягом певного проміжку часу) та несистематичні (часто в незапланованих ситуаціях, у разі взаємодії з психічним і соціально-психологічним явищем, що не очікувались і не включалися до програми спостереження);

об'єктивне (або зовнішнє) спостереження спрямоване на зовнішній бік перебігу різноманітних психічних процесів і соціально-психологічних явищ і суб'єктивне (внутрішнє) спостереження або самоспостереження, що являє собою процес споглядальної взаємодії людини з власними внутрішніми психічними процесами невід'ємно від спостереження за зовнішніми своїми проявами).

Спостереження розглядається як самостійний метод дослідження, але частіше застосовується з якимось іншими методами, наприклад, у процесі бесіди, групового чи індивідуального тестування, анкетування, експерименту тощо.

Наприклад, спостереження в процесі бесіди розпочинається зі з'ясування, наприклад, того факту, як військовослужбовець зайшов до кімнати, а в ході бесіди відзначаються своєрідні його прояви як особистості та військового професіонала, що відображають особливості ціннісно-мотиваційної, емоційно-вольової та пізнавальної сфер тощо. Спостереження в процесі психологічного дослідження допомагає помічати особливості та специфіку поведінки військовослужбовця, отримати низку додаткових відомостей та інформації, що характеризують функціонування його психіки та різних психічних явищ, дисциплінованість, емоційну мобільність, працездатність та інші прояви, які представляють інтерес для конкретного військово-психологічного дослідження.

Таким чином, спостереження є складовою частиною військово-психологічного дослідження, позитивна якість якого полягає в тому, що він дає

можливість досліджувати різні психічні та соціально-психологічні явища в військовому середовищі за природних умов, наприклад, в процесі опитування, експерименту тощо.

Опитування. Воно базується на цілеспрямованому отриманні дослідником інформації від респондентів шляхом їх усного або письмового опитування. Він передбачає дотримання таких правил:

наявності задалегідь розробленої програми прямих та опосередкованих запитань;

забезпеченості лаконічно сформульованих запитань та їх однозначності та конкретності, а також послідовності за принципом від простих запитань до складних;

розробленості надійної системи критеріїв оцінювання результатів опитування;

забезпеченості офіцером-дослідником сприятливих і доброзичливих морально-психологічних умов, що сприяють і задходують респондентів до відвертих і щирих відповідей;

забезпеченості зручної та водночас надійної форми та засобів фіксації відповідей респондентів та їх наступного статистичного та якісного опрацювання.

Опитування в військово-психологічних дослідженнях використовується водночас з іншими методами. Основними різновидами цього методу є бесіда, інтерв'ю та анкетування.

Бесіда у військовій психології – емпіричний метод одержання інформації від респондентів шляхом мовленнєвої комунікації дослідника з ними. Вона виступає як допоміжний метод військово-психологічного дослідження, який використовується для уточнення висновків і результатів, отриманих іншими методами дослідження. В окремих випадках бесіда є основним методом отримання фактичних емпіричних даних від військовослужбовця (-ів), застосовується також як спосіб уведення досліджуваного (-их) у ситуацію психологічного експериментування: від чіткої інструкції до вільного спілкування в ході психологічної консультації.

Бесіда може бути формалізованою і неформалізованою.

Перша передбачає стандартну постановку запитань і чітку реєстрацію відповідей на них, що дає змогу їх згрупувати й аналізувати.

Друга проводиться за більш гнучкою методикою, що дає можливість досліднику послідовно ставити запитання згідно з її програмою, а також з урахуванням відповідей респондента. Це дає можливість досягти тісного контакту між дослідником і респондентом, що сприяє отриманню достатньо повної інформації про досліджуваного.

Вимоги до методу бесіди такі:

1. Конкретне визначення дослідником мети бесіди.
2. Чітке формулювання системи запитань для бесіди, що має враховувати індивідуально-психічні особливості респондента, бути для нього зрозумілою, динамічною і конкретною та водночас стимулювати на суб'єкт-суб'єктну взаємодію з дослідником; крім цього, у ході бесіди зміст запитань має залежати від змісту та характеру відповідей респондента на поставлені запитання.
3. Бесіда має бути невимушеною і доброзичливою для респондента, бажано з суб'єкт-суб'єктної позиції.
4. Дослідник має дотримуватися таких *правил спілкування та взаємодії з*

респондентом:

- ставити респондентові прямі й опосередковані запитання;
 - унікати неконкретних запитань, своєчасно враховувати психічний стан респондента та його ставлення до запитань;
 - прийняти думку респондента та її поважати;
 - враховувати думку респондента;
 - проявляти психологічний і педагогічний такт до нього.
5. Не проводити бесіду поспіхом у збудженому стані.
6. Обирати таке місце і час проведення бесіди, щоб ніхто їй не заважав.

Отже, бесіда – це своєрідний вид спілкування чи міжособистісної взаємодії двох осіб, що представляє водночас і науку, і мистецтво, що має базуватися на знанні психіки військовослужбовця, психології міжособистісної взаємодії та психології впливу на іншу особу.

Інтерв'ю у військовій психології є методом отримання різної інформації від респондентів за допомогою усного їх опитування. В його основі лежить звичайна бесіда. Проте, на відміну від неї, ролі співрозмовників закріплені, “нормовані”, тобто чітко визначені, а цілі задані “ззовні” програмою та завданнями конкретного військово-психологічного дослідження. Специфіка інтерв'ю полягає в тому, що отримана інформація певною мірою формується в процесі спілкування офіцера-дослідника з респондентом. У зв'язку з цим несе на собі його “сліди”. Від характеру останнього, від тісноти контакту та ступеня взаєморозуміння між ними у багатьох випадках залежить успіх інтерв'ю, повнота і якість отриманої від респондента інформації.

Розрізняють два види інтерв'ю:

вільне – нерегламентовані темою та формою бесіди офіцера-дослідника зі респондентом;

стандартизоване – за формою воно нагадує анкетування зі закритими запитаннями для респондентів;

напівстандартизоване: межі між цими двома попередніми видами чіткої немає; у зв'язку з цим окремі автори виділяють також напівстандартизоване інтерв'ю.

Але вибір конкретного виду інтерв'ю залежить від теми дослідження, складності проблеми чи проблемної ситуації, яка досліджується в конкретному дослідженні та його мети й етапу – підготовчого (для підготовки основного дослідження), основного (для з'ясування та уточнення певних проблемних ситуацій), заключного (для з'ясування певних проблемних ситуацій, які були виокремлені на основному етапі та в процесі опрацювання емпіричних і експериментальних результатів дослідження).

Цей метод застосовується для вирішення таких завдань:

формулювання робочої гіпотези на ранніх стадіях військово-психологічного дослідження;

збирання певних емпіричних даних;

доповнення, уточнення, розширення та контролю певної інформації, отриманих іншими методами військово-психологічного дослідження.

Анкетування – метод соціально-психологічного дослідження, який організовується і здійснюється за допомогою анкет. Анкета – впорядкований за змістом і формою сукупність певних тематичних запитань, що має вигляд опитувальної картки. Анкетування використовується з метою з'ясування інформації біографічного характеру щодо досліджуваного, уточнення,

з'ясування та конкретизації його поглядів, ціннісних орієнтацій, соціальних і військово-професійних настанов та особистісних і військово-професійних якостей як респондентів. Залежно від характеру необхідної інформації та способів їх отримання, використовуються такі *різновиди анкетування*:

суцільне (охоплюються великі групи військовослужбовців) і вибіркоче (охоплюється конкретна група чи категорія військовослужбовців як респондентів);

усне (за типом інтерв'ю) та письмове (робота респондентів із бланковими анкетами);

індивідуальне та групове;

очне (за умовою безпосередньої взаємодії) та заочне (поштою, телефоном, Інтернетом тощо).

Для будь-якого типу анкетування необхідне попереднє розв'язання двох методичних проблем:

по-перше, визначення необхідного обсягу вибірки та забезпечення її однорідності;

по-друге, забезпечення репрезентативності вибірки.

Анкетування має забезпечувати отримання таких відповідей, які є правдивими щодо й респондента (-ів), і проблеми (наукової задачі) дослідження. У зв'язку з цим суттєве значення має побудова анкети на основі теоретичних та практичних уявлень про сутність предмета військово-психологічного дослідження, і відповідно до предмета та його основних проявів и рис обираються критерії діагностування сформованості та розвиненості, типи запитань, визначається їх кількість і порядок розташування, формулювання.

Надійність даних анкетного опитування залежить від дотримання таких умов:

відповідність запитань програмі військово-психологічного дослідження та його меті й дослідницьким завданням;

включення з анкети "зайвих" запитань і відбір необхідних;

дотримання в змісті анкети правил розвитку теми чи проблеми дослідження; ясність та однозначна зрозумілість формулювання проблемних запитань для респондентів;

наявність для респондентів чітких варіантів відповідей (у закритих запитаннях);

наявність достатнього простору для респондентів для відповідей на відкриті запитання;

забезпечення однозначності всіх елементів виміру в часі, частоті подій, згоди-незгоди ("так" чи "ні") із запропонованими варіантами відповідей для респондентів;

відсутність будь-яких натяків для респондентів на бажаний варіант відповіді від них;

наявність контрольних запитань для з'ясування правдивості певних ключових запитань для респондентів;

наявність комбінацій прямих та опосередкованих, особистих і неособистих запитань в анкеті для респондентів.

Надійність даних анкетного опитування перевіряється двома шляхами: повторним опитуванням за тією самою процедурою і тих самих респондентів (так визначається стійкість інформації);

контролем даних анкетного опитування іншими методами військово-

психологічного дослідження, наприклад, опитуванням третіх осіб, спостереженням за їх поведінкою та діяльністю, бесідою тощо.

Правила формулювання запитань для анкетного опитування респондентів такі:

кожне запитання має бути логічно окремим і завершеним;
в анкетуванні слід уникати маловживаних, іншомовних слів, вузькоспеціальних термінів і понять із подвійним значенням;

не можна ставити занадто довгі запитання – лаконічність запитання;
якщо запитання стосується того, з чим опитуваній недостатньо ознайомлений або не знає спеціальних термінів, то слід зробити передмову перед запитанням;

кожне запитання має бути конкретним;
докладно вказувати всі можливі варіанти відповідей, які необхідно мати на увазі опитуваному, або не вказувати жодного;

пропонувати опитуваному тільки такі варіанти відповідей, кожна з яких може бути сприйнятий однаковою мірою;

формулювати запитання таким чином, щоб уникати стереотипних, шаблонних відповідей;

уникати вживання в запитаннях слів, понять і термінів, які можуть викликати негативне ставлення респондентів до опитування;

запитання не повинні мати характеру навіювання, підказок та ін.

Таким чином, анкетне опитування є порівняно економним методом збирання різних психологічних даних та інформації, що дає змогу їх аналізувати й обробляти за допомогою методів статистики та сучасних ІКТ.

Класифікація запитань у бесіді, інтерв'ю й анкетуванні така:

відкриті (не дають респонденту ніякого варіанту керівництва за його ймовірною відповіддю ні за формою, ні за варіантом відповіді);

закриті (пропонують респонденту зробити вибір лише з числа вказаних в анкеті варіантів відповіді);

прямі (наприклад, “Чи задоволені Ви своєю військовою службою?”);

непрямі (наприклад, “Вважають, що... А як гадаєте Ви?”).

Процедура опитування.

1. Підготовка місця опитування: якщо це бесіда або інтерв'ю, то сама морально-психологічна атмосфера в приміщенні чи іншому місці має сприяти відвертій їх розмові та міжособистісній взаємодії, ніхто і ніщо не має заважати природному спілкуванню офіцера-дослідника зі військовослужбовцем. При груповому анкетуванні умови вважаються задовільними, якщо є місця для сидіння кожному респонденту, можливість зручно заповнювати анкету, а також якщо вони можуть сидіти на достатній відстані від одного, щоб самостійно відповідати і не заважати один одному в процесі заповнення анкети.

2. Основна фаза опитування (бесіди, інтерв'ю, анкетування). Офіцер-дослідник представляється й пояснює мету військово-психологічного дослідження, як і де використовуватимуть його результати. Якщо це анкетування, то він пояснює правила заповнення анкети.

Перед опитуванням дослідник прагне створити дружню морально-психологічну атмосферу в аудиторії. Стороннім особам, які не беруть участі в дослідженні, пропонується звільнити приміщення. Опитуваних забезпечують ручками, олівцями та іншими необхідними матеріалами для заповнення анкет.

Почати бесіду – справжнє мистецтво: від цього залежить достовірність

отриманої від респондента (-ів) інформації. Щоб він зміг дати необхідні достатньо об'єктивні відомості, потрібно підготувати його до анкетування і поступово підвести до проблеми дослідження. Не можна відразу ставити основні запитання, оскільки респондент ще неготовий до щирої відповіді на них, його свідомість ще не зорієнтована на тему опитування, йому необхідна попередня психологічна розминка та "адаптація" в проблемі військово-психологічного дослідження.

Проблемне запитання: офіцер-дослідник має ставити запитання по пам'яті чи читати їх за планом? З цього приводу немає єдино правильної відповіді. Головне – в процесі спілкування та міжособистісної взаємодії не має бути невдалих довгих пауз, а надто коли офіцер-дослідник у процесі бесіди вивчає її план або має намір поставити запитання з аркушу. Зрозуміло, що запитання по пам'яті краще, оскільки постановка питання за планом шляхом його зчитування надає спілкуванню занадто офіційного характеру та порушує міжособистісний контакт між ним і респондентом. Якщо респондент не розуміє запитання або відповідає на нього нещиро, дослідник має застосовувати зондування, тобто пізніше його повторити в тій самій або іншій формі по ходу бесіди, коли попередній зміст запитання логічно його "підкаже".

Аналіз, оцінювання та узагальнення відповідей респондентів на запитання найбільшого залежить від уміння та здатності офіцера-дослідника уважно їх слухати. Уміння слухати – найважливіший аспект бесіди (у тому числі також інтерв'ю). Для того, щоб вчитися йому слухати респондента як співрозмовника, необхідно додержуватись таких умов:

підтримувати постійну увагу на підтриманні стійкого візуального контакту з респондентом;

використовувати мову активних поз і жестів для стимулювання активної міжособистісної взаємодії;

уміти уважно мовчати;

бути здатним обмежувати кількість запитань;

тактовно звертатися до співрозмовника за уточненнями;

вміти перефразувати думку співрозмовника й підсумувати його інформацію;

використовувати психологічний мікроклімат міжособистісної взаємодії зі респондентом на його активне слухання;

уміти запам'ятовувати почуте й побачене та їх оперативно зафіксувати;

гнучко змінювати зміст, темп і тематику міжособистісної взаємодії зі респондентом у залежності від його відповідей, реакції на поставлені проблемні запитання.

Як у процесі бесіди (інтерв'ю), так і в процесі анкетування офіцер-дослідник, щоб досягти запланованих результатів дослідження, має бути дружелюбним, чемним, говірким, об'єктивним, толерантним, достатньо відвертим. Він має проявляти серйозний інтерес до думки респондента, стримуватися від будь-яких критичних суджень щодо його відповідей, не засуджувати висловлювань, не нав'язувати і не виявляти своїх думок щодо поставлених запитань. Він має створити і весь час підтримувати таку морально-психологічну атмосферу, в якій респондент почував би, що його добре розуміють і він може не відкрито виражати свою думку, а також демонструвати таке ставлення до нього, що він не боїться догани, іронії, насмішки та ін.

У процесі заповнення анкет досліднику не можна допускати, щоб до опитуваних підходили і зазирали в анкету інші опитувані, а також

представники командування, запобігати різним висловлюванням респондентами уголос і не допускати обговорення різних тем, зокрема проблем і проблемних питань, що стосуються теми опитування.

3. Закінчення опитування. Після опитування офіцер-дослідник обов'язково має подякувати респондентам, зокрема за допомогу в дослідженні, вибачитися за те, що він їх потурбував.

Аналіз бесіди (інтерв'ю) ефективний, якщо її результати фіксуються. Існує низка засобів реєстрації бесіди (інтерв'ю):

дослівний запис за допомогою засобів ІКТ;

запис по пам'яті;

механічний звукозапис.

Дані, отримані за допомогою методу опитування, доповнюються іншими методами військово-психологічного дослідження.

Біографічний метод. Він у військовій психології має широке застосування та представляє систему діагностування, корегування та проектування життєвого шляху військовослужбовця. Нині він єдиний метод, який дає змогу досліджувати особистість у процесі її формування та розвитку. Його розробляли в першій чверті ХХ ст. (*Микола Рибников, Шарлотта Бюлер*)^{1,2}. Спочатку обмежувалися ретроспективним описом минулих етапів життя людини, а надалі почали включати аналіз актуальних і можливих подій (майбутня автобіографія, керована фантазія, графіки життя тощо), дослідження кола спілкування (додаткові біографії лінії відносин суб'єкта).

Наприклад, *Микола Рибников* автобіографію обґрунтовував як психологічний документ особистості та її історії. Він розділяв такі види автобіографії:

спонтанні автобіографії, коли ініціатива ретроспективного погляду на власне життя належить самій особистості;

провоковані – дослідник використовує прийом спонукання досліджуваного говорити про себе за певним планом. Такий дослідницький прийом гарантує однорідність зібраного емпіричного матеріалу, що дає можливість порівнювати, поєднувати, узагальнювати отримані інформації та факти про життя певної особистості.

Сучасні біографічні техніки спрямовані на реконструкцію життєвих програм і сценаріїв розвитку особистості. Аналізу підлягають також просторові та часові характеристики службового, сімейного та духовного життя військовослужбовця, його взаємодії з природним, соціальним і військово-професійним середовищем.

Застосування біографічного методу сприяє отриманню різноманітної достатньо об'єктивної інформації про респондента, для чого також можна використовувати опитування, тестування, інтерв'ю. Додаткову інформацію можна отримати під час аналізу свідчень очевидців, бесіди та опитувань близьких респонденту осіб, у процесі первинного аналізу спогадів сучасників. Успішно також можна використовувати модифікації методу вивчення результатів діяльності, коли аналізуються щоденники й листи, проектується криві продуктивності й діаграми життєвих вимірів активності особистості.

Тестування. Тести широко застосовують у різних галузях психологічної

¹ Біографический метод: История, методология, практика / под ред. Е. Ю. Мещеркиной, В. В. Семеновой. М.: Инс-т социологии РАН, 1994. 148 с.

² Подшивалкіна В. І. Біографічний метод в системі психологічних методів : метод. реком. Одеса : ОНУ, 2021. 30 с.

науки, у тому числі й військовій психології. Тестування – це метод психологічного діагностування, провідним організаційним моментом якого є застосування стандартизованих запитань і завдань – тестів, що мають певну шкалу значень. Воно використовується для стандартизованого вимірювання індивідуальних певних відмінностей і проявів особистості.

У збройних силах тестові методики почали використовувати на початку Першої світової війни. Так, у США на початку цієї війни було розроблено тестові методики для оцінювання призовників у різні роди військ. Такий психологічний захід у США вважався таємною психологічною зброєю. За їх допомогою було обстежено 1700 тисяч солдатів і 40 тисяч офіцерів. За отриманими даними диференціювали військовослужбовців для військових частин для чорнових робіт, військових шкіл і комплектування військових частин за родами військ. Після Першої світової війни тести широко використовували для профвідбору та профорієнтації населення.

У СРСР у 20-ті роки тести використовувались, але через брак спеціалістів часто невдало, що стало однією з причин їх дискредитації. З 30-60-х р. XX ст. тести почали використовувати під час добору льотчиків.

Нині у Збройних силах України тестування широко використовується для військово-професійної відбору майбутніх військових фахівців та їх професійної підготовки, а також для діагностування сформованості та розвиненості особистості військовослужбовця, психологічного консультування тощо.

Цей метод дає змогу з певною вірогідністю визначати актуальний рівень сформованості та розвиненості у військовослужбовців необхідних знань, навичок, умінь, особистісних і професійно важливих якостей, мотивів, цінностей тощо.

Методика тестування умовно поділяється на три етапи:

вибір тесту, що зумовлений метою тестування і ступенем достовірності й надійності тесту;

проведення тестування (визначається інструкцією до тесту);

опрацювання та інтерпретація результатів тестування військовослужбовців (визначається системою теоретичних припущень відносно предмета дослідження).

За функціональною ознакою тестів щодо предмета дослідження розрізняють такі тести:

тести інтелекту;

тести креативності;

тести досягнень;

критеріально орієнтовані тести;

особистісні тести тощо.

Тести інтелекту – методи психологічного діагностування розумового потенціалу особи. У більшості з них респонденту на спеціальному бланку пропонують указати запропоновані певні логічні класифікації, аналогії, узагальнення між термінами, поняттями, явищами тощо. Він своє рішення викладає або в письмовій формі або ставить відповідну помітку на запропонованому бланку відповідей. Іноді завдання складаються з малюнків, геометричних фігур тощо. Успішність дій досліджуваного визначається за кількістю правильно розв'язаних завдань, за нею ж виводиться коефіцієнт інтелекту. Найбільш поширені та відомі такі тести:

структура інтелекту Амтгауера;

шкала вимірювання інтелекту Векслера;

шкільний тест розумової розвиненості тощо.

Тести креативності – сукупність методик для дослідження й оцінювання творчих здібностей і здатностей особистості. Здатність породжувати незвичайні ідеї, відхилитися від традиційних схем теоретичного та практичного мислення, швидко вирішувати проблемні ситуації було виділено серед інтелектуальних здібностей в окремий тип і названо креативністю.

Чинники творчих досягнень особистості з'ясовують за двома напрямками:

а) аналіз життєвого досвіду й індивідуальних особливостей творчої особистості;

б) аналіз творчого мислення та його продуктів (фактори креативності: гнучкість і чіткість мислення, чутливість до проблем, оригінальність, кмітливість та ін.); найбільш відомі тести креативності:

тести, створені *Джозефом Гільфордом* (1897–1987) разом зі співробітниками (1958);

методика дослідження інтелектуальної активності особистості – “Креативне поле”, створена *Діаною Богоявленською* (рік народ. – 1932 р.).

Тести досягнень – методика психологічного діагностування, що виявляє ступінь володіння особистістю конкретними знаннями, навичками та вміннями. Вони близькі за змістом до тестів спеціальних здатностей, але, на відміну від них, виявляють те, що було засвоєно респондентами в процесі виконання певної діяльності з конкретними завданнями та вимогами, а не узагальнені вміння, які формуються в процесі накопичування життєвого досвіду.

Розрізняють три види тестів досягнень:

тести дій (для виявлення вміння виконувати дії з використанням механізмів, матеріалів, інструментарію);

тести письмові (завдання подаються на спеціальних бланках і полягають у виборі правильної відповіді на запитання – вербальне або графічне);

усні тести (на задалегідь підготовлену систему запитань даються усні відповіді, під час їх оцінювання враховується правильність формулювання відповідей).

Тести досягнень широко використовуються в зарубіжній психологічній службі (наприклад, у школах), у вітчизняній же психологічній практиці не мають широкого застосування.

Тести особистісні – методики психодіагностики, за допомогою яких вимірюються різні якості особистості та її прояви, наприклад, настанови, цінності, ставлення, емоційні, мотиваційні та міжособистісні якості, типові форми поведінки тощо. Вони мають багато різновидів, тому дуже важливим є правильне тлумачення та відповідальне використання результатів цих тестів.

Вони, як правило, мають одну з трьох форм:

шкали та опитувальні листи;

ситуативні тести або тести діяння, в яких подаються перцептивні, когнітивні або оцінні завдання, оцінювання себе – своїх особистісних характеристик тощо; проєктивні методи.

Поряд зі змістовими класифікаціями методу тестування також існують інші. Наприклад, такі:

за особливостями завдань, які використовуються в процедурах:

вербальні;

практичні;

за формою процедури дослідження:

групові;

індивідуальні;
залежно від обмежень у часі:
на тести швидкості;
на тести результативності.

Проективний метод в психології – це сукупність різних методик цілісного дослідження особистості, що базується на психологічній інтерпретації результатів створеної експериментальної ситуації. Метод забезпечується сукупністю проєктивних методик, основною метою яких є дослідження особистості як єдиного цілого.

Серед них розрізняють такі:

асоціативні (наприклад, тести Хольцма, Роршаха та завершення незакінчених речень);

інтерпретаційні (наприклад, ТАТ);

експресивні (наприклад, психодрама, тест малюнка людини тощо).

Проективні методи мають значні можливості в дослідженні індивідуальних проявів особистості. Проте вони не відповідають вимогам психометричних інструментів, оскільки не виключають впливів на відповіді індивіда в проєктивному тесті багатьох ситуаційних чинників: інструкцій, особистості експериментатора, психічних (тимчасових) станів досліджуваного тощо. Крім цього, існує проблема надійності та валідності проєктивних тестів. У зв'язку з цим використання проєктивного методу потребує широкої теоретичної підготовленості офіцера-дослідника та наявності суттєвого практичного досвіду з реалізації методик цього типу.

Розглянемо деякі з цих тестів.

Тест Роршаха полягає в тому, що респонденту почергово демонструють 10 карток, на яких зображені чорнильні плями різних конфігурацій і кольору. Він має відповісти на запитання: "Що це може бути?" На підставі одержаних відповідей поряд з іншими показниками визначається його багата уява, здатність до синтезу, критичність розуму, інтелектуальна активність.

Тематичний апперцепційний тест (ТАТ) створений американськими психологами, складається з 29 картин із певним зображенням, крім того, пропонується одна картина без зображення, на якій досліджуваний за власним бажанням може зобразити будь-що. Для правильного оцінювання одержаних даних необхідно мати певні відомості про минуле і теперішнє респондента.

Вивчення продуктів діяльності – один із найпоширеніших методів психологічного дослідження. Він у військовій психології являє собою систему дослідницьких дій, спрямованих на збирання, систематизацію, аналіз та тлумачення продуктів діяльності військовослужбовця. Під продуктом діяльності мають на увазі реально-практичні та ідеальні за формою прояви його активності щодо військової служби та військово-професійної діяльності. Він потребує високого професіоналізму офіцера-дослідника: за об'єктивним результатом діяльності досліджуваного він має відновити не тільки хід цієї діяльності, й динаміку мотивів, суб'єктивний компонент цієї діяльності.

Цей метод поєднує кілька дослідницьких та аналітичних процедур. Зокрема, виділяють такі:

1) аналіз особистих документів – листів, фотографій, щоденників, автобіографій тощо, якісно-кількісний аналіз яких дає цінний матеріал для психодіагностики, дослідження життєвого шляху респондента;

2) аналіз офіційних матеріалів групової, колективної та масової комунікації –

записи розмов, дискусій, нарад, різноманітні накази, оголошення, розпорядження, газети, радіо - і телепередачі тощо; застосовується для вивчення соціальних процесів, явищ та їх проекції на діяльність і поведінку респондентів;

3) аналіз продуктів діяльності – система процедур, спрямована на дослідження та тлумачення змістовних результатів діяльності респондента – військово-професійних, суспільних, поведінкових тощо.

Вивчення продуктів діяльності як метод психологічного дослідження широко використовується у військово-психологічній науці як у дослідницькій, так і прикладній сферах. За певних умов цей метод може використовуватись як основний у дослідженні, проте найчастіше виступає як допоміжний, особливо в процесі підготовки та проведення психологічного експерименту.

8.3.3. Метод експериментального дослідження в військовій психології.

Експеримент у військовій психології – один із основних методів наукового експериментального пізнання військово-психологічної дійсності, який відрізняється від спостереження тим, що дає змогу активно, скеровано впливати на досліджуване психічне явище. Зокрема, офіцер-дослідник планомірно маніпулює однією або кількома досліджуваними явищами, проявами – предметом дослідження та реєструє зміни, що відбуваються з ним. Його доцільно застосовувати у тих випадках, коли офіцеру відомі елементи гіпотези, які необхідно експериментально перевірити.

Позитивним у цьому методі є те, що сам дослідник може реалізовувати такі дії:

організувати та стимулювати досліджуване ним психічне явище, замість того, щоб чекати, коли випадковий потік явищ надасть йому можливість це явище спостерігати;

чітко враховувати різні об'єктивні та суб'єктивні умови – незалежні та опосередковані незалежні змінні, що впливають на досліджуване психічне та соціально-психологічне явище;

змінювати ці умови, за яких досліджуване явище проявляє свої основні риси та якості, замість того, щоб сприймати у випадковому контексті певної неконтрольованої ситуації;

маніпулювати різними варіантами умов – незалежними та опосередкованими незалежними змінними – експериментального дослідження, які дають можливість виявити закономірності, певні характерні риси, особливості перебігу тих чи інших психічних і соціально-психологічних процесів, явищ за конкретних експериментальних умов і ситуацій;

визначати в процесі експерименту кількісні закономірності між різнорівневими психічними та соціально-психологічними явищами, взаємодія яких моделюється в конкретній експериментальній процедурі дослідження;

повторювати дослідження й тим самим накопичувати експериментальні дані й на їх основі сформулювати висновки про типовість або випадковість прояву досліджуваного явища;

визначати надійність висновків у процесі використання інших методів дослідження.

Види експерименту – лабораторним і природним.

Лабораторний відбувається у штучних (лабораторних) для досліджуваного психічного та соціально-психологічного явища умовах, коли офіцер-дослідник

навмисно організовує ситуацію для з'ясування певного психічного явища або окремих його характеристик, ініціює очікуваний процес і моделює всі необхідні для цього умови. У зв'язку з цим експеримент проводиться у спеціальному приміщенні, обладнаному сигнальними та реєструвальними пристроями. Він дає змогу фіксувати зовнішні впливи, відповідні реакції, дії, вчинки військовослужбовця (-ів). Зміст такого експерименту полягає в тому, що офіцер-дослідник ставить перед досліджуваними завдання виконувати в лабораторних умовах певні дії, які за своєю структурою близькі до реальних дій у певній, конкретній військово-професійній діяльності.

Результати лабораторного експерименту завжди аналізуються з урахуванням таких його особливостей, як штучність експериментальної ситуації, аналітичність та абстрактність процедури експерименту; ефект впливу дослідника на перебіг і результати експерименту. Отже, за допомогою цього виду експерименту можна отримувати достатньо об'єктивні дані про перебіг і розвиток різних психічних явищ у конкретних умовах.

Своєрідним варіантом експерименту, що являє собою ніби проміжну форму між спостереженням та експериментом, є метод *природного експерименту*, запропонований *Олександром Лазурським*. Він проводиться за звичайних життєвих умов, при цьому експериментальному впливу піддаються умови, в яких відбувається військова діяльність, сама ж діяльність досліджуваного спостерігається в її природному прояві. Військовослужбовці не знають, що вони є предметом спостереження та експериментування. Проте вибір природної ситуації не є випадковим. Дослідження відбувається згідно з умовами їх військово-професійної діяльності, а процеси, що пізнаються, розвиваються природно, без втручання офіцера-дослідника. Цінність цього методу полягає в тому, що він зближує експериментальне дослідження з життєдіяльністю особового складу і дає змогу досліджувати різні прояви психіки військовослужбовців і соціально-психологічних явищ військових підрозділів в природних умовах бойової та навчально-бойової діяльності. Недоліками цього виду експерименту є складність виокремлення для спостереження та фіксації окремих елементів у цілісній діяльності військовослужбовців, а також труднощі у застосуванні прийомів кількісного аналізу.

Одним із видів природного експерименту є *психолого-педагогічний*, за яким військовослужбовців досліджують безпосередньо в процесі їхнього навчання, виховання, психологічної підготовки, бойової підготовки та діяльності. Цей експеримент дає змогу з'ясувати ефективність окремих методів навчання, виховання, різноманітних психологічних прийомів і засобів впливу на них тощо.

У практиці педагогічної психології, яка вивчає психологічні умови посилення ефективності навчання та виховання, актуальним є психолого-педагогічний експеримент, який забезпечує експериментальне з'ясування змін, наприклад, психічних характеристик військовослужбовця як військового професіонала у процесі активного психологічного впливу офіцера-дослідника на нього. Метод не обмежується реєстрацією фактів, а завдяки створенню спеціальних експериментальних ситуацій розкриває закономірності, механізми, динаміку, тенденції психічного розвитку особистості військовослужбовця, виявляє можливості його оптимізації. Саме тому цей метод можна широко застосовувати у з'ясуванні чинників розвитку особистості військовослужбовця, забезпечувати поєднання психологічних досліджень із педагогічним пошуком і проектуванням ефективних способів, прийомів і засобів військово-педагогічного процесу.

Методика реалізації психолого-педагогічного експерименту включає три етапи.

Перший етап – констатувальний експеримент першого порядку, який

спрямований на визначення наявного на початок експерименту певних характеристик, властивостей і якостей певного досліджуваного психічного та соціально-психологічного явища, що підлягає в формувальному експерименті певним експериментальним впливам. На основі отриманих на даному етапі експерименту формуються дві групи учасників: експериментальна та контрольна групи, які з всіма параметрами мають однакові характеристики. Експериментальна група проходить через усі процедури експерименту та формувальному впливу певних чинників та умов, а контрольна – займається традиційним способом і відповідно її результати виступають як еталон (взірець), за яким будуть порівнюватися показники експериментальної групи за результатами формувального впливу на неї.

Другий етап – власне формувальний експеримент, який реалізується за допомогою спеціально побудованої офіцером-дослідником експериментальної програми шляхом експериментального впливу на експериментальні групи.

Третій етап – узагальнення та статистичне обґрунтування результатів формувального експерименту та їх порівняння з результатами контрольних груп.

Етапи будь-якого експерименту такі:

1) ідентифікація і формування наукової проблеми (наукового завдання) для експериментальної перевірки або спростування;

2) виокремлення й визначення змінних – об'єкта та предмета військово-психологічного дослідження, а також опосередкованих незалежних умов, які евентуально можуть мати певний вплив на залежне змінне;

3) формулювання гіпотез і конкретизація мети формувального експерименту;

4) конструювання моделі формувального експерименту, яка включає всі елементи, умови, етапи та взаємини, які передбачені дослідницькою гіпотезою;

5) проведення констатувального експерименту та опрацювання його результатів; формування на їх основі контрольної та експериментальної груп для проведення формувального експерименту;

6) проведення формувального етапу експерименту;

7) узагальнення результатів експерименту та їх статистичний аналіз, наукова інтерпретація, формулювання практичних рекомендацій для військової практики.

4. Методи аналізу, інтерпретації та тлумачення даних теоретичного, емпіричного та експериментального дослідження, які дають змогу обґрунтувати достовірність результатів дослідження чи довести статистичну значущість отриманих експериментальних результатів після формувального етапу експерименту, диференціювати змістовні прояви сутності предмета психологічного дослідження за їхніми типологічними характеристиками, визначити дослідницький ефект цього дослідження. Ці методи обов'язково виявляють основні прояви та характеристики предмета дослідження, його кількісну та якісну неповторність, демонструють важливе значення отриманих результатів для психологічної та педагогічної практики в військах.

Статистичні методи – це методи прикладної математичної статистики, що застосовуються здебільшого для оброблення емпіричних і експериментальних результатів військово-психологічного дослідження. Основна мета їх застосування – забезпечувати наукову обґрунтованість висновків у військово-психологічних дослідженнях завдяки використанню ймовірності логіки та ймовірності моделей.

Виділяють такі напрями використання статистичних методів у військово-психологічних дослідженнях:

описова статистика, яка передбачає групування, табелювання, графічний вираз та кількісне оцінювання отриманих емпіричних та експериментальних результатів військово-психологічного дослідження;

теорія статистичного висновку, яка використовується в військово-психологічних дослідженнях для передбачення результатів за даними обстеження вибірок;

теорія планування експериментів, яка застосовується для виявлення та перевірки причинних зв'язків між змінними; найбільш поширеними методами є кореляційний, регресивний і факторний аналізи.

Кореляційний аналіз – це комплекс процедур статистичного дослідження взаємозалежності між змінними чи показниками в конкретному військово-психологічному дослідженні, що перебувають у кореляційних взаємозв'язках, тобто він характеризує ступінь взаємозв'язку та взаємовпливу досліджуваних явищ, наприклад, мотивації військово-професійної діяльності офіцера на якість його практичної службової діяльності. При цьому переважає нелінійна їхня залежність, тобто значенню будь-якої окремо взятої змінної (показника) може відповідати певна кількість значень змінної іншого ряду, що відхиляються від середнього в той чи інший бік. У прикладних військово-психологічних дослідженнях кореляційний аналіз виступає одним із основних методів статистичного оброблення кількісного емпіричного та експериментального матеріалу.

Для кількісного виразу рангових змінних використовуються коефіцієнти рангової кореляції. Вони обчислюються за допомогою різних формул (наприклад, за формулою Спірмена).

Регресивний аналіз – це метод математичної статистики, який дає змогу з'ясувати залежність середнього значення будь-якої величини від варіації іншої величини або кількох величин. Це поняття ввів *Френсіс Гальтон* (1822–1911), який довів факт певного взаємозв'язку між зростом батьків та їхніх дітей. Він помітив, що в батьків найнижчого зросту діти дещо вищі, а в батьків найвищого зросту – нижчі. Такого роду закономірність він назвав регресією. Регресійний аналіз використовується переважно в експериментальних психологічних дослідженнях, пов'язаних з оцінюванням будь-якого впливу (наприклад, впливу мотивів військовослужбовця на його успішність в навчальній і навчально-бойовій діяльності), при конструюванні психологічних тестів.

Факторний аналіз – метод багатомірної математичної статистики, який використовується у процесі дослідження статистично пов'язаних ознак з метою виявлення деяких прихованих від безпосереднього спостереження чинників. За допомогою цього аналізу не просто встановлюється зв'язок між змінними, що перебувають у стані перетворень, а визначається міра цього зв'язку та виявляються основні чинники, що лежать в основі цих перетворень.

Таким чином, у цілому математичні методи можуть бути досить ефективними й корисними в організації психологічних досліджень і доведенні їх результатів.

Отже, знання методики військово-психологічного дослідження й дотримання її принципів організації та проведення завжди сприятиме досягненню мети дослідження та отриманню об'єктивної дослідницької інформації.

ТЕСТИ ТА ЗАВДАННЯ ДЛЯ САМОКОНТРОЛЮ

Із запропонованих відповідей оберіть правильну чи правильні та обґрунтуйте власну відповідь. Перевірте правильність своїх відповідей шляхом звернення до останніх сторінок підручника. Не поспішайте обирати відповідь, а спочатку проаналізуйте уважно всі варіанти відповіді. Одне слово, вжите недоречно, може істотно змінити зміст відповіді.

8-1. Який з нижчевикладених елементів методики військово-психологічного дослідження є "зайвим"?

- концепція, на основі якої будується методика;
- психологічні явища, що досліджуються, їхні ознаки, параметри;
- зв'язки та залежності між психологічними явищами, що досліджуються;
- методи, що використовуються;
- процедура і технологія військово-психологічного дослідження;
- порядок використання методів і методичних прийомів;
- послідовність і техніка узагальнення результатів дослідження;
- склад, роль і місце дослідників у процесі дослідження.

8-2. Автоконтрольний блок

Методологія – це принципів і засобів та теоретичної та практичної , а також про цю систему.	– діяльності – система – побудови – організації – наука
---	---

8-3. Автоконтрольний блок

Предметом.....військово-психологічного є його , а результатом – правил і рекомендацій щодо його здійснення.	– методології – дослідження – процес – система
---	---

8-4. Автоконтрольний блок

Методику військово-психологічного дослідження можна визначити як прийомів та засобів , порядок їх й інтерпретації результатів.	– отриманих – вивчення – сукупність – використання
---	---

8-5. Письмово заповніть зміст основних етапів військово-психологічного дослідження:

підготовка, що передбачає ; формування
..... дослідження; виділення і визначення ; розроблення
..... ; визначення емпіричних для верифікації сформульованих
гіпотез; вибір і техніки дослідження; розроблення.....дослідження;
реалізація, що означає пошук даних із застосуванням обраних
..... , збір результатів дослідження та попередній їх ;
їхнє обґрунтування; остаточний результатів дослідження;
формулювання та рекомендацій;
впровадження, тобто можливостей і сфери
сформульованих рекомендацій і висновків, які військово-
педагогічної і морально-психологічної практики, у військову практику.

8-6. За функціональною ознакою тестів щодо предмета дослідження розрізняють різні види тестів. Які ознаки взяті для класифікації нижченазваних видів тесту?

- тести інтелекту;
- критеріально орієнтовані

- тести креативності;
- тести досягнень;
- тести;
- особистісні тести тощо.

8-7. Назвіть позитивні та негативні боки методів психологічного дослідження:



8-8. Зробіть методологічний аналіз основних змінних у військово-психологічному дослідженні.

Змінні – це чинники, що набувають різних значень у досліджуваній галузі. Їх можна класифікувати на основі зв'язків і залежностей причинного характеру. На підставі цього критерію виділяють: залежні, незалежні та незалежні опосередковані змінні.

Залежні змінні – це різні соціально-психологічні явища й психологічні, що зазнають впливу інших явищ.

Незалежні змінні – це явища, що мають безпосередній вплив на виникнення і прояв інших соціально-психологічних і психологічних явищ, які визначаються як залежні змінні.

Незалежні опосередковані змінні – це внутрішні та зовнішні явища, за участі яких відбувається вплив незалежних змінних на залежні.

8-9. В якій групі вказані основні методи емпіричного військово-психологічного дослідження:

а) спостереження, експеримент, бесіда, інтерв'ю, анкетування, соціометрія, референтометрія, біографічний метод, тестування, вивчення продуктів діяльності, узагальнення незалежних характеристик;

б) спостереження, експеримент, бесіда, інтерв'ю, анкетування, соціометрія, референтометрія, біографічний метод, тестування, вивчення продуктів діяльності, узагальнення незалежних характеристик, моделювання, реконструювання і типологізація;

в) соціометричне вимірювання, референтометрія, біографічний метод, тестування, вивчення продуктів діяльності, узагальнення незалежних характеристик, моделювання, реконструювання, узагальнення досвіду, лабораторні роботи;

г) правильної відповіді немає?

Література

1. Гончаренко С. У. Педагогічні дослідження : методологічні поради молодим науковцям / С. У. Гончаренко. К. : АПН України, 1995. 45 с.
2. Єріна А. М., Захожай В. Б., Єрін Д. Л. Методологія наукових досліджень : навч. посіб. К. : Центр навчальної літератури, 2004. 212 с.
3. Колесников О. В. Основи наукових досліджень : навч. посіб. 2-ге вид. випр. та доп. Київ : центр учбової літератури, 2011. 144 с.
4. Корягін М. В. Основи наукових досліджень : навч. посіб. / М. В. Корягін, М. Ю. Чік. К. : Алерта, 2014. 622 с.
5. Лапач С. Н, Чубенко А. В., Бабич П. Н. Статистические методы в медико-биологических исследованиях с использованием EXCEL. К. : НИИП, 2000. 408 с.
6. Макаренко Н. В. Теоретические основы и методики профессионального психофизиологического отбора военных специалистов / НИИ проблем воен. медицины Укр. воен. акад. К. : Наук. думка, 1996. 336 с.
7. Рибалка В. В. Методологічні питання наукової психології. К. : Ніка-Центр, 2003. 204 с.
8. Сидоренко Е. В. Методы математической обработки в психологии. СПб. : Изд-во "Социально-психологический центр", 1996. 327 с.
9. Системний підхід і моделювання в наукових дослідженнях : підручник / За ред. Бутька М.П. К. : Центр навчальної літератури, 2014. 360 с.
10. Чернілевський Д. В. Методологія наукової діяльності : навч. посіб. Вінниця : Вид-во АМСКП, 2010. 484 с.
11. Ягупов В. В. Військова і соціальна психологія : навч. посіб. Вид. 2-е, доп. і переробл. К. : ВПЦ "Київський університет", 2000. 522 с.
12. Ягупов В. В. Військова психологія : підручник. К. : Тандем, 2004. 656 с.
13. Ягупов В. В. Теорія і методологія військово-педагогічних досліджень : підручник. К. : НУОУ імені Івана Черняхівського, 2019. 444 с.
14. Cherniss S. Emotional intelligence : Toward clarification of a concept. *Industrial and Organizational Psychology*. 2010. Vol. 3. P.110–126.
15. Haig B. D. The importance of scientific method for psychological science. *Psychology, Crime and Law*. 2018. December. P. 1–15.
16. Palmer B., Gardner L., Stough C. The relationship between emotional intelligence, personality and effective leadership. *Australian Journal of Psychology*. 2003. Vol. 55. P. 140–155.

Інформаційні джерела

1. Ягупов В. В., Козубцов І. М., Мараховський Л. Ф. Теорія і практика підготовки та підвищення кваліфікації наукових та науково-педагогічних працівників поза магістратурою і аспірантурою : монографія. К. : ДЕТУТ, 2017. 299 с.

http://lib.detut.edu.ua/files/Nauk_trud_vukladahiv/Fakultet%20Infrastruktur_ruxomuy_skla_d%20%e2%80%9d/Kafedra_avtomat_integrovani/nauk_tr_vukl.pdf

Розділ III. СОЦІАЛЬНО-ПСИХОЛОГІЧНІ ЯВИЩА В МАЛИХ ВІЙСЬКОВО-СОЦІАЛЬНИХ ГРУПАХ І МЕТОДИ ЇХ ДОСЛІДЖЕННЯ

Тема 9. СОЦІАЛЬНО-ПСИХОЛОГІЧНА ХАРАКТЕРИСТИКА ВІЙСЬКОВОГО ПІДРОЗДІЛУ ЯК МАЛОЇ СОЦІАЛЬНОЇ ГРУПИ У ВІЙСЬКОВОМУ СЕРЕДОВИЩІ

9.1. Загальна характеристика соціальних груп

У процесі з'ясування чинників формування і розвитку особистості військовослужбовця ми наголошували, що одним із таких провідних чинників є соціальний – соціальне середовище, в якому індивід соціалізується. Воно не тільки формує психіку особистості, а наповнює її конкретним змістом і визначає основні вектори подальшого розвитку та вдосконалення. Соціальне середовище впливає на індивіда та особистість, а також на безпосередньо на військовослужбовця як на члена військового підрозділу та малої соціальної групи через різні спільноти, які називаються *соціальними групами* (рис. 9.1).



Рис. 9.1. Класифікація груп (За Галиною Андрєєвою)

Серед соціальних груп можна виокремити великі й малі, до перших належать держави, класи, нації, народності (їх досліджують соціологія, політологія, історія та інші науки).

Мала соціальна група характеризується незначною кількістю осіб, які її формують і контактують між собою, а також певним чином постійно взаємодіють, оскільки вони мають спільні завдання та цілі функціонування. Сім'я, навчальний клас, спортивна команда, військовий підрозділ, виробнича бригада – це приклади малих соціальних груп. Її проблеми досліджує *соціальна психологія*, яка є галуззю психологічної науки. Вона з'ясовує закономірності поведінки і діяльності людей за умов їх належності до соціальних груп, а також

їх соціально-психологічні характеристики. Проблеми функціонування малих соціальних груп у військовому середовищі та їх психологічні особливості досліджує *військова соціальна психологія*.

Соціальна психологія як наука виникла в середині XIX ст. на стику психології та соціології. До другої половини XIX ст. відносять такі спроби створення соціально-психологічних теорій:

“психології народів” (*Моріц Лацарус* (1824–1903), *Гейман Штейнталь* (Heumann Steintal) (1823–1899), *Вільгельм Вундт*);

“психології мас” (*Сьїніон Сигале* (1868-1913), *Гюстав Лебон* (1841–1931); “інстинктів соціальної поведінки” (*Вільям Мак-Дугалл* (англ. William McDougall) (1871–1938).

Початком соціальної психології, як окремої наукової дисципліни, вважається 1908 рік, коли з'явилися роботи англійського психолога *Вільяма Мак-Дугалла* і американського соціолога *Едварда Росса* (1866–1951), в назві яких було застосовано поняття “соціальна психологія”.

Структуру соціальної психології як науки охоплює таке коло проблем:

а) соціально-психологічні явища в макросередовищі, у великих спільнотах (закономірності поширення суспільних інтересів, настроїв, упереджень тощо);

б) соціально-психологічні явища в мікросередовищі, у малих соціальних групах, у командах (психологічна сумісність і несумісність осіб у різних видах спільної діяльності, міжособистісні стосунки і соціально-психологічний клімат, лідерство та керівництво, типи групової згуртованості тощо);

в) соціально-психологічні прояви особистості (співставлення результатів самооцінювання й оцінювання інших, конформність, стан фрустрації тощо).

Особливості функціонування соціальних груп у військовому середовищі та їх підпорядкування загальним соціально-психологічним законам і закономірностям є доказом актуальності цих проблем у військово-професійній діяльності офіцера, який має справу з різними видами малих соціальних груп, наприклад, це може бути навчальна група, група офіцерів, відділення, взвод, певна управлінська ланка, наприклад, командування батальйону чи бригади тощо. Неможливо зрозуміти діяльність і певну поведінку військовослужбовця, його розвиток у військовій діяльності без з'ясування характеру його взаємин із товаришами по служби та командирами.

У зв'язку з цим знання змісту таких понять, як “група”, “соціальна група”, “мала соціальна група”, “референтна група”, “колектив”, “команда”, “статус”, “лідерство”, “комфортність”, допомагає офіцеру-досліднику краще зрозуміти поведінку підлеглого, дає йому можливість більш цілеспрямовано організувати власну діяльність і діяльність військового підрозділу, яким він командує. Окрім того, глибоке знання соціально-психологічних закономірностей становлення та розвитку військового підрозділу як бойової команди, динаміки різноманітних групових процесів у малих соціальних групах є необхідною передумовою успішної діяльності офіцерів щодо формування та згуртування військових підрозділів як бойових команд.

Пізнання основ військової соціальної психології полегшує офіцеру пошук оптимальних шляхів і засобів впливу на поведінку та діяльність як окремого військовослужбовця в складі групи, так і групи в цілому. Відсутність знань у цій галузі науки, як правило, посилює суб'єктивізм в управлінській діяльності офіцера як керівника військового підрозділу. Отже, офіцеру для успішної діяльності та взаємодії з підлеглими та іншими офіцерами необхідно знати основна соціально-психологічні явища, які мають місце у малих соціальних

групах у військовому середовищі.

9.2. Психологічне обґрунтування понять “мала група”, “військовий колектив” і “бойова команда”

Вихідним є поняття “мала група” для розуміння військового підрозділу як малої соціальної групи. Як у повсякденній мові, так і в літературі, ми часто стикаємося з хибним ототожненням понять “мала група” і “колектив”. Отже, є потреба в чіткому розмежуванні цих понять і наповненні їх конкретним соціально-психологічним змістом. Про складність такого простої здавалося б проблеми свідчить як достатньо повне визначення цього поняття як у західній соціальній психології, так і його відсутність узагалі у вітчизняній військовій психології.

Які властивості повинна мати певна сукупність людей, щоб її можна було б назвати малою соціальною групою? Проблему малої групи почали досліджувати в 1897 року. Тоді ж американський психолог *Норман Триплет* (1861–1934) опублікував результати першого експериментального дослідження проблеми малої групи, сформульованої таким чином: “Які зміни окремої дії індивідуума відбуваються, коли присутні інші люди?”¹

Наприклад, американські соціальні психологи *Д. Картпрайм* (Cartwright Dorwin (1915–2008) і *А. Зандер* (Alvin Frederick Zander (1913–1998) визначали такі властивості малої групи, яку створює, на їх думку, сукупність індивідів:

- часта взаємодія між собою;
- визначення себе як членів однієї групи;
- дотримання загальних норм щодо їхніх інтересів;
- участь в єдиній системі розподілу ролей;
- ідентифікація себе з одними і тими самими об’єктами та ідеалами;
- уявлення групи як джерела задоволення;
- кооперативна взаємозалежність;
- відчуття себе як певної єдності;
- координація своїх дій щодо соціального середовища².

Більш упорядкований список необхідних якостей малої групи дають французькі соціальні психологи *Д. Ангьє* та *Ж. Мартен*. На їхню думку, мала група характеризується такими властивостями:

- обмеженою кількістю членів (щоб кожний мав індивідуальне уявлення про всіх інших);
- спільним активним досягненням загальної мети групи, що відповідає як різним індивідуальним інтересам, так і всієї групи;
- емоційними взаєминами між членами групи, можливістю виникнення мікрогруп на основі міцних симпатій;
- міцною взаємозалежністю членів групи, які пов’язані почуттям солідарності та моральної єдності, навіть поза спільними діями;
- диференціацією ролей між членами групи;
- відпрацюванням загальних норм і специфічної групової культурици³.

¹ Allport G. W. The historical background of modern social psychology. In G. Lindzey (Ed.), *Handbook of social psychology*. Cambridge, MA : Addison-Wesley. 1954. 1 st ed., Vol. 1. P. 46.

² Group dynamics : research and theory / edited by Dorwin Cartwright, Alvin Zander ... Edition, 3rd ed. Description, New York : Harper & Row, 1968 ix, 580 p.

³ Донцов А. И. Психология коллектива. *Методологические проблемы исследования*. М. : МГУ, 1984. С. 19–20.

Зарубіжна соціально-психологічна наука вивчає групову психологію за такими теоретичними напрямками:

теорія поля;
інтераціоналістська концепція;
теорія систем;
соціометрична концепція;
психоаналітична орієнтація;
загальнопсихологічний підхід;
емпірично-статистичний напрямок;
формально-модельний підхід;
теорія підкріплення.

Розгорнута викладка цих напрямків міститься у працях *Олександра Донцова* (дата народження – 1949 р.)¹, *Катерини Дубовської* (дата народження – 1956 р.), *Роберта Кричевського* (1936–2005)², *Яцка Шматки* (1959–2001)³.

Проте аналіз змісту цих напрямків свідчить, що основний їхній аспект – емоційно-почуттєвий компонент. Тут акцентується увага на сприйнятті однією людиною іншої. Відповідно, під групою мається на увазі сукупність вільно об'єднаних, корисних одне одному індивідів, які в процесі кооперативної взаємодії задовольняють власні потреби та бажання. Однак такий підхід до розуміння малих соціальних груп, безумовно, навіть з урахуванням його позитивних рис, неповний.

Якщо звернемося до радянських підручників із військової психології та педагогіки⁴, то взагалі не натрапимо на поняття “мала група”. В них є тільки характеристика військового колективу, утвореного державою для захисту Батьківщини. Ця мета характеризується в цих підручниках як основна ознака колективу. До його психологічних характеристик також відносять громадську думку, груповий настрій, колективні традиції і міжособистісні взаємини. У зв'язку з цим, робота офіцера щодо формування військового колективу уявлялася досить простою і не потребувала будь-яких соціально-психологічних знань, методів і засобів. Проблема групової динаміки, соціально-психологічні механізми в проблемі колективу зовсім не розглядаються. А такі важливі соціально-психологічні проблеми, як лідерство, порушення статутних правил взаємовідносин між військовослужбовцями строкової служби, неформальні мікрогрупи у військових підрозділах, емоційні аспекти взаємин між військовослужбовцями вважалися негативними рисами військового колективу або на них взагалі не звертали уваги.

Слід зауважити, що, як у першому варіанті, так і в другому не чітко визначено й не обгрунтовано об'єктивних умов виникнення та розвитку малих соціальних груп. Перший підхід найбільш, напевно, відповідає динаміці функціонування неофіційних малих соціальних груп. А справа в тому, що офіцер має взаємовідносини першою чергою з військовим підрозділом, який є різновидом офіційної малої соціальної групи. У зв'язку з цим, не можемо

¹ Донцов, А. И. Психология коллектива: методологические проблемы исследования : учебное пособие. М. : МГУ, 1984. 208 с.

² Кричевский Р. Л., Дубровская Е. М. Психология малой группы: теоретические и прикладные аспекты. М. : МГУ, 1991. 268 с.

³ Szmatka J. Małe struktury społeczne. Warszawa : Wydawnictwo Naukowe PWN, 1989. 308 s.

⁴ Военная педагогика и психология / [А. В. Барабанщиков, В. П. Давыдов, Э. П. Утлик, Н. Ф. Феденко]; Под ред. А. В. Барабанщикова. М. : Воениздат, 1986. 240 с.

обмежуватися тільки дослідженням міжособистісних взаємин, оскільки, як зазначають багато дослідників, є суттєва різниця між високими показниками міжособистісних взаємин і спілкування в малій соціальній групі, з одного боку, і низькими результатами її діяльності – з іншого. У такому разі, у груповій свідомості відбувається зміщення мети функціонування групи з предмета спільної діяльності на спілкування, від якого члени цієї групи отримують велике задоволення. Цей феномен стає самоціллю існування групи.

Тут доцільне використання поняття “*неправдивий колектив*”, що характеризується *круговою порукою*, яка шляхом створення незадовільної морально-психологічної атмосфери в військовому підрозділі заважає діяльності особового складу і негативно впливає на його бойову готовність і здатність. У низці досліджень було зафіксовано такий факт, коли ефективна робота спостерігалася і в таких групах, де люди недостатньо знали один одного або були взагалі незнайомими. Такі результати отримано в групах, в яких працювали робітники високої кваліфікації та які були тимчасово створені для розв’язання конкретного завдання.

Таким чином, обидва наукові підходи до дослідження соціально-психологічних явищ таких груп мають односторонність, хоча можуть розглядатись як взаємодоповнювальні. Групу слід досліджувати з двох позицій:

по-перше, з погляду емоційно-почуттєвої сумісності всіх членів групи, тобто як кожна особа відчуває себе в ній: комфортно чи ні;

по-друге, з погляду результативності спільної діяльності її членів, що особливо важливо для військових підрозділів.

У вітчизняній соціальній психології цю проблему починають достатньо активно досліджувати у 70-і роках ХХ ст. Зокрема, сформувалися дві найвідоміші й докладно описані в літературі *концепції колективу*:

стратометрична¹;

параметрична².

Згодом сформувалися ще дві концепції групової психології:

соціометрична³;

організаційно-управлінська⁴.

Стратометрична концепція групової активності *Артура Петровського* (1924–2006), яка бере за критерії побудови типології груп, по-перше, ступінь опосередкування міжособистісних відносин у групі змістом спільної діяльності; по-друге, суспільну значущість останньої, що у своїй основі має діяльнісний підхід. *Соціометричний напрям*. Велика заслуга в розвитку цього напрямку належить *Якову Коломинському* (1934–2019), який широко використовував різні варіанти соціометричного опитування в дослідженні малих соціальних груп⁵.

Параметрична концепція, творцем якої є *Лев Уманський* (1923–1981), головна ідея якої полягає в передбаченні того, що поетапно мала група розвивається

¹ Общая психология / под ред. Петровского А. В. (ред.). Изд. 3, перераб. и доп. М. : Просвещение, 1986. 464 с.

² Уманский Л. И. Психология организаторской деятельности школьников. М. : Просвещение, 1980. 160 с.

³ Психология взаимоотношений в малых группах: общие и возрастные особенности : монография / Я. Л. Коломинский. Минск : БГУ им. В. И. Ленина, 1976. 352 с.

⁴ Промышленная социальная психология / Под ред. Е. С. Кузьмина, А. Л. Свенцицкого. Л. : Изд-во Ленинг. ун-та, 1982. 205 с.

⁵ Психология взаимоотношений в малых группах: общие и возрастные особенности : монография / Я. Л. Коломинский. Минск : БГУ им. В. И. Ленина, 1976. 352 с.

звдяки розвитку її найважливіших соціально-психологічних параметрів – організаційних, емоційних і динамічних¹.

Організаційно-управлінський підхід. Біля джерел даного підходу стоять психологи лєнінградської школи (перш за все її засновник *Євген Кузьмін* (1923–1993), який створив у 1962 році першу лабораторію соціальної психології та в 1968 році першу кафедру соціальної психології в Радянському Союзі). В основу цього підходу вони поклали уявлення про соціальну організацію та управлінську діяльність². Докладніше деякі з цих концепцій містяться нижче.

Такими є основні наукові підходи до дослідження малих соціальних груп у радянській соціальній психології. Але як у ній, так і в західній соціальній психології, є ціла низка проблем як теоретичного, так і практичного характеру у дослідженні малих соціальних груп. *Які це конкретно проблеми?*

По-перше, необхідно сформувані універсальну, всебічно обґрунтовану дефініцію поняття “мала соціальна група”, якої на сьогодні, практично, не існує. Найбільш точну та ємну дефініцію малої групи у радянській психології запропонувала *Галина Андрєєва* (1924–2014): “Мала група – це група, в якій суспільні відносини виступають у формі безпосередньо особистих контактів”³. Тут важливим моментом виступає її трактування як ланки системи суспільних відносин, які містяться в специфіці безпосередніх міжособистісних контактів членів групи, розвиток яких опосередкований чинниками спільної діяльності, що веде до набуття групою різних соціально-психологічних характеристик. Таке трактування повністю підходить до малих військово-соціальних груп.

По-друге, необхідно чітко співвіднести поняття “мала соціальна група” і “колектив”. Якщо в розумінні малої групи різночитань не дуже багато, то щодо поняття “колектив” така єдність, практично, відсутня. А в деяких випадках ці поняття ототожнюють, що невірно.

Наприклад, *Артур Петровський* дав дефініцію колективу як соціальної групи, де групові процеси опосередковані змістом спільної суспільно цінної та особистісно значущої діяльності⁴.

Інші автори під колективом розуміють особливий якісний стан малої соціальної групи, що досягла високого (а на думку деяких авторів – найвищого) рівня соціально-психологічної зрілості. Таке розуміння колективу веде до формування положення (яке стало майже тріюзмом), що будь-який колектив являє собою малу соціальну групу, але не будь-яка мала соціальна група може бути визнана колективом.

У зв’язку з цим постає нова проблема – розв’язання проблеми групового розвитку, тобто *операціоналізації соціально-психологічних ознак колективу*. Ця проблема ускладнюється ще й тією обставиною, що й досі мають місце істотні розбіжності в розумінні групового процесу, визначенні тих чи інших групових характеристик. У зв’язку з цим не дивно, що рівні розвиненості малої соціальної групи визначаються такими розпливчастими поняттями типу “високий рівень розвиненості колективу”, “низький рівень розвиненості колективу” та ін. Як наслідок, деякі теоретично обґрунтовані ознаки колективу не мають практичного підтвердження, оскільки вони мають спрощений

¹ Уманский Л. И. Поэтапное развитие группы как коллектива. *Коллектив и личность* / Под ред. К. К. Платонова и др. М.: Наука, 1975. С. 77-87.

² Основы социальной психологии: монография / Е. С. Кузьмин. Ленинград: ЛГОЛУ им. А. А. Жданова, 1967. 173 с.

³ Андреева Г. М. Социальная психология. М.: Изд-во МГУ, 1980. С. 328.

⁴ Общая психология / Петровский А. В. (Ред.). Изд. 3, перераб. и доп. М.: Просвещение, 1986. 464 с.

ідеалістичний характер.

Іншим “вузьким” місцем у наукових пошуках малої соціальної групи є з’ясування таких її специфічних атрибутів, як згуртованість, система основних норм і цінностей, прогнозування поведінки особистості в групі.

Розглянемо класифікацію малих соціальних груп. Мала соціальна група характеризується незначною кількістю осіб, які безпосередньо контактують між собою, об’єднані спільними інтересами, метою та завданнями. Заведено говорити про нижню та верхню кількісну межу групи. Згідно з думкою багатьох дослідників, мала соціальна група розпочинається з “діади”. Для визначення верхньої кількісної межі малої групи слід враховувати можливість реалізації нею суспільної функції та критерій забезпечення безпосередніх особистісних емоційних контактів між її членами.

Групи класифікуються за кількома ознаками (рис. 9.2).

Виділяють лабораторні та звичайні природні групи. До перших належать групи, спеціально створені для виконання експериментальних завдань у лабораторних умовах, до других – ті, що функціонують у реальних життєвих ситуаціях, наприклад, навчальні класи та групи, військові підрозділи тощо.



Рис. 9.2. Класифікація соціальних груп

За суспільним статусом групи поділяють на *формальні* (офіційні, організовані, наприклад, танковий взвод) і *неформальні* (спонтанні, неофіційні, наприклад, глядачі певної вистави в театрі, уболівальники на стадіоні).

Ті й інші належать до категорії звичайних (природних) груп.

Формальні групи становлять собою елементарні осередки соціальної організації суспільства, виникнення яких зумовлене необхідністю реалізації людьми відповідних організаційних функцій.

Неформальні зароджуються стихійно, мимовільно, як у середині організованих груп, у процесі спілкування та взаємодії осіб, що є результатом їх взаємних емоційних зв'язків, так і поза ними, наприклад, на стадіоні або в міському транспорті.

За значущістю для особи малі соціальні групи можуть бути *референтними* та *групами членства*. Підвалину такої класифікації складає ступінь значущості групи для особи з погляду сприйняття нею та орієнтування на групові норми і цінності, впливу групових цінностей на систему її життєвих і професійних настанов.

Так, в одному випадку група може розглядатись як просто місце перебування особи в соціумі в силу певних суб'єктивних обставин, віддалене від її життєвих настанов та ціннісних орієнтацій. У такому разі вона перебуває в *групі членства*.

Можливе, однак, існування малої соціальної групи з іншими цінностями, які особа поділяє та співвідносить з ними свої життєві настанови. Причому робить це незалежно від членства в цій групі. У такому разі йдеться про *референтну групу*. Інакше вона визначається як група, в якій особа прагне бути або зберегти в ній членство. Отже, всі військові підрозділи, як різновид малої соціальної групи мають бути референтними для всіх військовослужбовців. У такому випадку в них створюються сприятливі умови для формування бойової команди.

За характером контактів між членами групи виділяють *первинні* (безпосередні контакти) і *вторинні* (немає безпосередніх контактів) групи.

За рівнем розвиненості малі соціальні групи класифікуються на *колективи* (високий рівень розвиненості), *асоціації*, *корпорації* та *дифузні* групи (низький рівень сформованості та розвиненості).

У соціальній психології прийнято виділяти такі *основні якості малої соціальної групи*.

1. *Інтегративність* – міра єдності, згуртованості та спільності в малій соціальній групі (її відсутність означає дезінтеграцію, роз'єднаність групи).

2. *Референтність* – ступінь прийняття членами даної групи групових норм і цінностей.

3. Результатом прояву попередньої якості є наступна якість малої соціальної групи – це *позитивний соціально-психологічний клімат*, що визначає самопочуття кожної особи в ній та її задоволеність групою, відчуття комфорту від перебування в ній.

4. *Лідерство* – ступінь провідного впливу тих або інших членів групи на групу в цілому, зокрема у питаннях реалізації групою своїх основних функцій у суспільстві.

5. *Інтрагрупова активність* – міра впливу групи на активність своїх членів.

6. *Інтергрупова активність* – ступінь впливу певної групи на інші групи.

Але крім цих якостей для успішного функціонування малих соціальних груп у військовому середовищі обов'язково необхідні інші – *додаткові якості*, наприклад, такі:

а) *спрямованість малої військово-соціальної групи* – соціальна цінність її функціонування – захист Батьківщини – головна мета та задоволення потреб соціальної взаємодії її членів, які безпосередньо визначаються метою, цілями, ціннісними орієнтаціями і груповими нормами поведінки та діяльності всієї групи;

б) *організованість і самоорганізованість малої військово-соціальної групи* – реальна здатність групи до самоуправління, оскільки будь-яка військова структура має бути самодетермінованою та самокерованою, тобто суб'єктом самоуправління; протилежному випадку не має смислу її функціонування, особливо в екстремальних умовах військово-професійної діяльності, оскільки в такому випадку вона не здатна реалізовувати свою основну функцію – виконання поставлених бойових завдань; для цього військовий підрозділ має бути бойовою командою;

в) *інтелектуальна комунікативність членів малої військово-соціальної групи* – характер інтелектуального міжособистісного сприймання і налагодження інтелектуального взаєморозуміння, бо мала соціальна група в військовому

середовищі постійно вчиться та формує свою військово-професійну компетентність як спільну к бойовій команди, так і індивідуальну кожного окремого свого члена, розвиває та вдосконалює свою бойову майстерність як основної передумови реалізації своєї основної функції в військовій організації держави;

г) *емоційно-почуттєва єдність членів малої військово-соціальної групи* – міжособистісні стосунки військовослужбовців емоційного характеру, які в цілому формують позитивний емоційний настрій у групі, емоційну комфортність для всіх членів групи; це “соціальний клей” малої соціальної групи, який її згуртовує та робить стійкою до різних деструктивних впливів, у тому числі й зі зовнішнього середовища, тобто в бойову команду;

д) *вольова єдність членів малої військово-соціальної групи* – здатність групи протистояти труднощам і перешкодам, її стресостійкість, надійність в екстремальних умовах поведінки та діяльності; її сформованість і розвиненість є основною соціальною передумовою успішного виконання нею основної професійної функції – поставлених бойових завдань як бойовій команди.

Основні *характеристики малої соціальної групи* (іноді їх називають *параметрами соціально-психологічного аналізу групи*) представлені в таблиці 9.1.

Таблиця 9.1

Психологічна характеристика малої соціальної групи
(параметри соціально-психологічного аналізу)

Параметри	Характеристика параметрів
склад групи	чисельність, характеристика членів групи;
структура групи	структура комунікацій, структура керівництва та підлеглих, емоційна структура міжособистісних взаємин і характер структури стосунків тощо;
групові процеси	процеси, які організують функціонування та діяльність групи, насамперед процеси групової динаміки, що відображають весь цикл життєдіяльності групи та її етапи: керівництво і лідерство, прийняття групових рішень, вироблення групових норм поведінки та діяльності, формування структури групи;
групові норми та цінності	правила, що встановлені, відпрацьовані та прийняті всіма членами групи; моральні норми, що виконують виховну, регулятивну та корегувальну функції в групі, спираються на групові цінності, традиції та забезпечують стабільність і сталість розвитку групи та стійкого її функціонування як бойової команди.

кількісний склад групи (від 2-3 до 30-40 осіб, основний критерій – наявність постійних міжособистісних контактів і зв'язків між всіма членами групи);

структура міжособистісних стосунків і взаємин між її членами (структура офіційних відносин, яку називають каналами комунікації, та структура неофіційних стосунків – психологічний клімат);

групові норми – загальні правила поведінки та діяльності, яких дотримуються всі члени групи; це групові цінності, групова думка, групові традиції, правила поведінки та діяльності;

групові процеси (етапи виникнення, формування, розвитку й розпаду малої групи, рівні її розвиненості, керівництво та лідерство);

система санкцій для забезпечення функціонування групи (заохочувальні й

заборонні, позитивні та негативні).

Знання цих параметрів і та їх характеристик і проявів допомагає офіцерові в його роботі з особовим складом військового підрозділу як з бойовою командою та її формуванню як бойової команди, досягати ефективності бойової підготовки, формувати здоровий морально-психологічний клімат і бойові традиції в військовому підрозділі як передумови підтримання його постійної високої бойової готовності та здатності, а також вести від одного рівня соціально-психологічної розвиненості до іншого, більш високого, зокрема – до бойової команди.

9.3. Розвиток малої соціальної групи в військовому середовищі як колективу і його основні характеристики

Для зрозуміння та усвідомлення військового підрозділу як малої соціальної групи у військовому середовищі та як бойової команди необхідно отримати відповіді на такі проблемні запитання:

Які ж чинники лежать в основі виникнення малої соціальної групи в військовому середовищі?

Яка ж етапність її формування та розвитку як соціально-психологічного феномену в Збройних силах України?

Коли військовий підрозділ становиться бойовою командою?

Вкрай важливо для офіцера розумітися на стадіях формування та розвитку малої соціальної групи як бойової команди та військового колективу, передумовах і механізмах її переходу від одного якісного стану до іншого. Вирішення цих проблем допомагає йому цілеспрямовано, конкретно і психологічно обгрунтовано організувати свою організаційну та виховну діяльність із командування своїм військовим підрозділом як різновидом малої соціальної групи. Нарешті, кожний офіцер має чітко уявляти різницю між малою групою, боездатною командою і колективом.

Зокрема, в НАТО використовується поняття “боездатна команда”, у пострадянських арміях – військові колективи. Олег Бойко слушно ставить наступне проблемне запитання – “Чи не замислювались ви над тим, чому в пострадянських арміях використовують поняття “військові колективи”, а в арміях країн НАТО вживають поняття “боездатні команди” — *Combat Team* і не застосовують словосполучення *Military Collective*?

Чи є в цих поняттях і підходах якась принципова різниця? Можливо, в цьому криються певні причини вічної “трансформації” української армії за стандартами НАТО?”¹.

У цьому проблемному питанні є своя правда, яка розкриває недостатню наукову обгрунтованість цих понять у вітчизняній соціальній психології, у тому числі й безпосередньо і в військовій.

Формування малої соціальної групи в військовий колектив, а також і в бойову команду в військово-соціальному середовищі починається з низьких рівнів, потім відбувається її розвиток і завершується на вищому рівні – формуванням боездатної команди, військового колективу. У радянській психології найвищим рівнем розвиненості малої соціальної групи вважався колектив, а в західній психологічній науці це поняття взагалі відсутнє.

¹ Бойко О. В. НАТО – боездатні команди, у пострадянських арміях – військові колективи. https://petrimazepa.com/uk/v_nato_boezdatni_komandi_u_postradyanskikh_armiyakh_viyskovi_kolektivi

Безумовно, як боєздатна команда, так і військовий колектив зростають з малої соціальної групи – відділення, екіпажу, взводу, роти та батареї. При цьому причини їх виникнення лежать поза ними та поза військовослужбовцями, які входять в ці групи, зокрема в ширшій соціальній системі – необхідність забезпечення територіальної цілісності країни та її збройний захист.

Саме тому існування військових підрозділів як бойових команд, як показує досвід АТО і ССО на сході України, а також російсько-української війни, засвідчує обґрунтованість попереднього положення, оскільки їх існування та успішне функціонування, а також їх організація визначені відповідними державними органами влади. У більшості випадків військовослужбовець потрапляє в той чи інший військовий підрозділ – різновид малої соціальної групи – не за власним бажанням, а за посадовим призначенням. Відоме також суттєві його обмеження, порівняно з цивільними організаціями, оскільки можливості його переходу з однієї організованої малої групи в іншу за власним бажанням суттєво обмежені, а з іншого боку – чітко формалізовані.

Таким чином, виникнення організованої малої соціальної групи в Збройних силах України слід розглядати як подвійний процес, що передбачає, по-перше, повідомлення про неї як формальну, офіційну ланку соціальної організації; по-друге, зібрання до неї конкретних осіб і фахівців, здатних кваліфіковано розв'язувати поставлені бойові завдання.

Організована мала соціальна група після виникнення, безперечно, формується як певний різновид військового підрозділу – відділення, екіпажу, розрахунку, взводу, роти (батареї), згуртовується та розвивається. При цьому не кожна з них досягає рівня бойової команди, військового колективу. Від моменту, коли незнайомі військовослужбовці збираються разом для спільної військово-професійної діяльності, до періоду, коли цю малу соціальну групу можемо назвати командою, військовим колективом, минає достатньо тривалий час. Вона на шляху становлення команди/колективу долає низку етапів – згуртовується, розвиваються внутрішньогрупові стосунки та взаємини, які відповідають якості групової військово-професійної діяльності.

Існує кілька моделей утворення колективу в вітчизняній соціальній психології.

Наприклад, *концепція* видатного педагога Антона Макаренка (1888–1938) про поетапний розвиток колективу, який для характеристики кожного рівня його розвиненості використовував такі показники як рівень вимогливості в колективі до своїх членів, результати його функціонування та діяльності, рівень активності групи в суспільному житті, стиль праці керівників. На основі цих показників він виділив три *стадії розвитку колективу*:

- 1 стадія – вимоги до всіх членів колективу ставить керівник малої групи;
- 2 стадія – вимоги керівника до колективу підтримує актив;
- 3 стадія – коли кожна особистість ставить до себе вимоги на тлі вимог колективу.

Багато прийомів і засобів формування колективу містяться в його видатній педагогічній праці “Педагогічна поема”¹.

Наступна модель, яка має назву *стратометричної концепції*, належить до діяльнісного підходу й розроблена *Артуром Петровським* і його співробітниками².

¹ Макаренко А. С. Педагогические сочинения: в восьми томах. М. : Педагогика, 1984. Том 3. Педагогическая поэма.

² Общая психология / Петровский А. В. (ред.). Изд. 3, перераб. и доп. М. : Просвещение, 1986. 464 с.

Слушним у цій моделі групового розвитку є чітка реалізація *принципу діяльності*, що дає можливість вивести аналіз проблеми за межі окремо взятої малої соціальної групи і розглянути її в системі широких соціальних зв'язків. Ця модель включає кілька прошарків, де кожний характеризується певним принципом побудови міжособистісних взаємин між членами групи як колективу і, відповідно, своєрідністю проявів тих чи інших групових феноменів і процесів. Центральною ланкою вважається сама конкретна діяльність групи, її змістовні (супільно-економічні та соціально-політичні) характеристики. По суті, цей прошарок визначає своєрідність офіційних відносин у групі. Три наступні прошарки – психологічні за своїм змістом.

Перший визначає позитивне ставлення кожного члена групи до групової діяльності, її мети, завдань, принципів, на яких вона ґрунтується, мотивацію діяльності, її соціальним значенням для кожного учасника.

Другий – міжособистісні стосунки між членами групи опосередковані змістом спільної групової діяльності, її метою та завданнями, визнаними в групі ціннісними орієнтаціями тощо.

Третій – характеризується поверховими міжособистісними стосунками, коли спільна діяльність і загальнозначущі для малої соціальної групи ціннісні орієнтації не виступають провідним чинником, що опосередковує особистісні контакти членів групи.

Проте в даній моделі існують труднощі, які пов'язані зі з'ясуванням конкретних ознак колективу. У зв'язку з цим фахівці, які працюють у межах стратометричної концепції, коли диференціюють групи за рівнем її розвиненості, звертаються до традиційного життєвого критерію – низький – середній – високий рівні розвиненості.

Ще одна модель розвитку групи, яку може творчо використовувати в своїй управлінській діяльності офіцер, – це *параметрична концепція розвитку колективу* (рис. 9.3).



Рис. 9.3. Рівні розвиненості малої соціальної групи згідно зі параметричною концепцією розвитку колективу

У цій концепції, яку запропонував *Лев Уманський*¹, найбільш детально розроблено критерії діагностування розвиненості групи як колективу. Такими *критеріями* є:

зміст моральної спрямованості малої соціальної групи – інтегративна єдність її

¹ Уманський Л. І. Личность. Организаторская деятельность. Коллектив : избранные труды. Кострома : КГУ им. Н. А. Некрасова, 2001. 208 с.

цілей, мотивів, ціннісних орієнтацій;

організаційна єдність групи;

групова підготовленість у сфері своєї діяльності;

психологічна єдність (інтелектуальна, емоційна, волева комунікативність єдність, що характеризує відповідно процес міжособистісного пізнання і надійність групи в екстремальних умовах діяльності). Ці критерії можна використовувати офіцерам для діагностування рівнів розвиненості військового підрозділу як колективу та бойової команди.

Перший рівень – це *група-конгломерат*, що представляє собою сукупність певної кількості осіб, які раніше не були між собою знайомі й опинилися в одному просторі в один і той самий час (наприклад, молоді курсанти на курсі молодого бійця або військовий підрозділ, який формується з військовослужбовців для виконання певного завдання). На цьому етапі група дістає назву, наприклад, перший курсантський взвод.

На рівні *асоціації* військовослужбовці об'єднані спільною метою, наприклад, курсанти – успішно опанувати певний військовий фах, але не всі однаково її сприймають, діяльність групи здійснюється, хоча дії членів між собою ще нескординовані та відокремлені. З'являються перші ознаки колективуотворення. Але водночас така група постійно потребує командирів та їх допомоги, актив групи лише починає складатися. Особистісні стосунки членів групи налагоджуються достатньо швидко, але лише у вигляді емоційної привабливості, вони ще не опосередковуються змістом спільної діяльності, наприклад, військово-професійної. *Група-кооперація* характеризується чітко вираженою єдністю дій членів групи, спільністю їх поглядів на основні цінності групи, прагненням їх дотримуватися. Крім цього, вона відрізняється успішно організаційною структурою, високим рівнем групової підготовленості та співробітництва, міжособистісні відносини і групове спілкування мають діловий характер, всі вони підпорядковані досягненню високого результату в розв'язанні конкретного завдання. Більшість військових підрозділів досягають, як правило, цього рівня та достатньо успішно функціонують.

Від кооперації до колективу мала соціальна група проходить рівень *автономізації*, що характеризується високою внутрішньою єдністю в усіх загальних якостях, крім інтергрупової активності. Саме на цьому етапі члени групи ідентифікують себе з нею і гордо наголошують, що це “моя група”. Проте група-автономія може відійти від колективу до *корпорації*. Це можливо в тому разі, якщо відбувається гіперавтономізація, тобто відокремлювання групи, що призведе до її замкнутості, і група почне протиставляти себе іншим групам і досягати своєї мети в будь-який спосіб, у тому числі й за рахунок інших груп та порушення загальноприйнятних моральних норм і цінностей. Вона в цьому випадку перетворюється на корпорацію, яка свою діяльність спрямовує тільки на вузькогрупові егоїстичні цілі, яка може мати навіть антисоціальний і антиправовий характер. Це пов'язано з тим, що в корпораціях відсутня узгодженість їхніх цінностей і мети функціонування з цілями та цінностями суспільства та його певних груп. Групові цілі можуть бути навіть антисоціальними, наприклад, у певних релігійних сектах.

Колектив – це найвищий рівень розвиненості малої соціальної групи. Під цим поняттям (від лат. *Collectivus* – збірний) розуміють певну малу соціальну групу осіб, що досягла в процесі соціально бажаної спільної діяльності високого рівня розвиненості. Саме спільна суспільно корисна діяльність стає єнсом її функціонування та смыслом існування, яка має виключно суспільно-корисний характер. У повсякденній суспільній практиці під колективом часто розуміють невелику групу осіб, об'єднаних спільною працею, інтересами та цінностями.

Таке розуміння колективу хибне, бо в такому випадку й бандитське угруповання слід вважати колективом. Недопустиме змішування дійсного колективу, що визначається характером його суспільно корисної діяльності та позитивним впливом на суспільство, із псевдоколективами з їхньою корпоративною метою, а в низці випадків і шкідливих для суспільства.

Таким чином, за характером, формами організації діяльності та її результатами виокремлюють основні рівні розвиненості малих соціальних груп (табл. 9.2).

Таблиця 9.2

Рівні розвиненості малих соціальних груп

Найменування групи	Структура	Форма діяльності	Цілі діяльності
1) неорганізовані групи (асоціації, випадкова група, натовп)	немає або стихійна	самостійна	особисті
2) зовнішньо організовані групи (виробнича, навчальна, військова та інші групи)	регламентовані ззовні	визначається зовнішньою і внутрішньою організацією групи	загальні
3) внутрішньо організовані групи: корпорації (група бізнесменів, зграя бандитів та ін.); колективи	внутрішня	разом спільно	особисті через групові; загальні

Основними соціально-психологічними якостями колективу є такі риси.

Необхідною першою рисою колективу, у тому числі безпосередньо й військового, виступає його згуртованість, яка проявляється в тому, що всі зусилля його членів поєднані прагненням досягти соціально важливих цілей його функціонування зі дотриманням загальнолюдських і професійних цінностей.

Основоположники концепції групової згуртованості Курт Левін, Леон Фестінгер, Джордж Хоманс вбачали згуртованість у силі, яка утримує людей в одній групі, що визначається своєрідним балансом привабливості своєї групи та інших доступних для особистості груп. Чинниками згуртованості вони визначали схожість ціннісних орієнтацій членів групи, чіткість і визначеність групових цілей, демократичні стосунки з керівництвом, невеликий обсяг групи та її авторитет і престиж, колективістична ідентифікація, ціннісно-орієнтаційна єдність.

Згуртованість безпосередньо сприяє реалізації колективом суспільно корисної функції, наприклад, військового колективу – захист Батьківщини, але без такого спрямування хибна згуртованість може спостерігатися й в інших типах груп, наприклад, у зграї бандитів. Оскільки офіцерові доведеться конкретно працювати над згуртуванням військового підрозділу як колективу чи боездатної команди, детальніше зупинимось на цій проблемі. Слід зазначити, що й досі немає однозначної дефініції поняття “згуртованість”.

Артур Петровський згуртованість визначав як “ціннісно-орієнтаційну єдність” групи, яка має вигляд характеристики системи внутрішньогрупових стосунків, що виявляє ступінь збігу оцінок, настанов і позицій членів групи щодо певних об’єктів (осіб, завдань, ідей, подій), які найбільш важливі для цієї

групи в цілому¹. Така згуртованість визначається перш за все близькістю оцінок у ціннісній, етичній і діловій сферах функціонування групи, в узгодженому підході до розуміння мети і завдань спільної діяльності членів групи.

Військова практика, насамперед бойова, свідчить, що необхідно виділити кілька форм ціннісно-орієнтаційної єдності військовослужбовців у військовому колективі як бойової команди, оскільки виокремлення лише предметно-ціннісного компонента (збіг поглядів і цінностей, що стосується предмета спільної групової діяльності) недостатнє. Наприклад, для військових колективів, які реалізують кілька видів діяльності. Для них дуже важливий емоційний компонент згуртованості, який слід обов'язково виділити в усіх військових колективах.

Це пов'язано з таким фактом, що військовослужбовці в екстремальних умовах, наприклад, в зоні АТО, ССО, російсько-української війни, тривалий час виконують різні бойові завдання спільно, оскільки сучасна зброя, бойова техніка, тактика передбачають згуртований спільний вид діяльності як бойової команди, а моральний чинник в процесі виконання бойового завдання набуває першорядного значення. Не випадково *Бонапарт Наполеон I* наголошував, що духовна сила до фізичної відноситься як три до одного. У зв'язку з цим у військовому підрозділі як в бойовій команді емоційна сфера його життєдіяльності та функціонування має таке ж значення, що й професійна спрямованість і його однакове розуміння всіма членами в військовому підрозділі.

У зв'язку з цим, цілком обгрунтоване введення поняття "емоційно-ціннісна єдність військового колективу" або краще – "емоційно-ціннісна єдність бойової команди" як в арміях НАТО, що безпосередньо відображає ступінь емоційного єднання військовослужбовців конкретного військового підрозділу, що ґрунтується на подібності їхніх ціннісних систем і орієнтацій. Одним із показників наявності такої єдності є неформальні мікрогрупи в військовому колективі/бойовій команді, які виникають, як правило, у військовому підрозділі. Якщо емоційно-ціннісні орієнтації таких неформальних мікрогруп збігаються з метою спільної діяльності військового колективу/бойової команди, то наголошуємо про наявність мікрогруп позитивного спрямування, а в протилежному випадку – негативного. Останні за несвоєчасного виявлення вносять розлад у життєдіяльність і функціонування військового підрозділу як колективу та бойової команди. Знання офіцером такого компонента згуртованості військового колективу допомагає йому розставити особовий склад за посадами, розрахунками, взводами з урахуванням вимог принципу ціннісної, психічної, психофізіологічної сумісності військовослужбовців. Якщо цей аспект не враховується у взаєминах членів екіпажів, відділень, взводів, рот (батареї), то можуть виникати міжособистісні конфлікти між військовослужбовцями, їх відхильна поведінка та ін.

Заключним компонентом групової згуртованості вважається *стійкість колективу/бойової команди до деструктивних (руйнівних) впливів*. Психологічна стійкість військового підрозділу – це його здатність як згуртованої бойової команди протистояти впливу різних несприятливих чинників та екстремальних ситуацій навчально-бойової та бойової діяльності, які перешкоджають цілеспрямованій стійкій діяльності військовослужбовців і в цілому підрозділу, які при цьому не втрачають свої соціальні функції та психічний потенціал як військовий колектив та бойова одиниця. Для її формування проводиться цілеспрямована психологічна підготовка особового складу підрозділу до діяльності в екстремальних ситуаціях сучасного бою.

¹ Петровский А. В. Вопросы истории и теории психологии : избр. труды. М. : Педагогика, 1984. 271 с.

У такому випадку вимальовується цілісна картина згуртованості військового підрозділу як бойової команди, що має три рівні:

- емоційно-ціннісна єдність (перший поверховий рівень);
- предметно-ціннісна єдність (другий рівень, пов'язаний зі ставленням членів військового підрозділу як бойової команди до мети і завдань його діяльності);
- стійкість військового підрозділу як бойової команди до деструктивних впливів (третій рівень згуртованості військового колективу/бойової команди).

Для вимірювання групової згуртованості у малих соціальних групах (військових колективах/бойових командах) можна вдатися до *соціометричного опитування*.

За допомогою цієї методики визначаються емоційна привабливість членів малої соціальної групи, наявність у ній неформальних мікрогруп та їх характер і спрямованість, а також статус кожного члена в групі. Він визначається на такому припущенні: чим більша кількість членів групи подобається одне одному, тим привабливіше мала соціальна група в цілому, тим вищий індекс її групової згуртованості. Такий коефіцієнт виходить як частка від поділу кількості взаємних позитивних виборів на теоретично можливу їх кількість. Критерієм такого вибору є вибір партнера для певних спільних відповідальних дій. У ході соціометричних опитувань офіцер отримує також індивідуальні коефіцієнти на кожного військовослужбовця військового підрозділу. Військовослужбовець, який отримав найбільшу кількість виборів у групі, має найвищий статус, а той, що отримав найменшу кількість характеризується низьким статусом серед інших членів військового підрозділу.

Нарешті, у ході такого опитування виявляються неформальні мікрогрупи в військових підрозділах. Офіцер у процесі аналізу складу цих мікрогруп, характер їх ставлення до військової діяльності, може визначати їх спрямованість – позитивну, нейтральну та деструктивну. Наявність мікрогруп негативної спрямованості знижує рівень згуртованості даного підрозділу як бойової команди. Офіцеру не слід забувати, що соціометрія не дає можливості з'ясувати причини й зміст тих чи інших міжособистісних стосунків, їх мотивацію поведінки та діяльності. Для цього доцільно застосовувати інші методи соціально-психологічного дослідження.

Таким чином, *показниками згуртованості малої військово-соціальної групи як бойової команди* є такі:

- стиль лідерства;
- процес прийняття групових рішень як у бойовій команді;
- характер взаємовідносин між членами групи;
- ступінь подібності в цінностях, настановах і поглядах щодо спільної діяльності та емоційних переживань;
- особистісні особливості членів групи та їх психофізіологічна сумісність;
- результати спільної діяльності тощо.

Другою соціально-психологічною рисою військового підрозділу як бойової команди є оптимістичний соціально-психологічний клімат (далі – СПК), під яким розуміють домінуючу, відносно стійкі настрої та судження членів військового підрозділу як бойової команди, що відображають умови його життєдіяльності та функціонування як бойової одиниці.

Оптимістичний СПК можна розглядати як результат групової сумісності членів військового підрозділу як бойової команди, що характеризується соціально-психологічними показниками його згуртованості, яка забезпечує задоволеність і безконфліктність спілкування та спільної діяльності військовослужбовців як членів малої соціальної групи. СПК насамперед

виражається в стилі спілкування військовослужбовців як членів бойової команди.

Основними чинниками, що зумовлюють позитивний СПК у військовому підрозділі як в бойовій команді, є такі:

міжособистісні стосунки військовослужбовців як членів малої соціальної групи;

міжособистісна сумісність військовослужбовців як в бойовій команді;

стиль керування командирами військових підрозділів особовим складом як бойовою командою;

вплив на військовий підрозділ вищестоящих командних та інших управлінських структур;

характер, результативність і якість спільної діяльності військовослужбовців тощо.

Таким чином, СПК військового підрозділу як бойової команди можуть формувати як формальні, так і неформальні міжособистісні стосунки військовослужбовців як членів малої соціальної групи у процесі їхньої спільної діяльності як військових професіоналів. У зв'язку з цим успішне розв'язання завдань керування військовим підрозділом як малою соціальною групою та бойовою командою можливе лише за умови розуміння офіцерами природи і структури СПК, який у військовому підрозділі може бути як позитивним (життєрадісність, оптимізм, захопленість тощо), так і негативним (песимізм, депресія, пригніченість, роздратованість тощо). Він здебільшого має стійкий характер існування і тому має достатньо великий вплив на членів військового підрозділу. При цьому чимало часу та цілеспрямованих зусиль потрібно офіцеру для формування оптимального СПК в військовому підрозділі як в бойовій команді, але значно менше – для його зруйнування. У зв'язку з цим до цієї роботи офіцер має ставитися сумлінно, вдумливо, системно, послідовно та контекстно з урахуванням того факту, що без позитивного СПК – немає військового підрозділу як бойової команди.

Основні напрямки роботи офіцера щодо утворення оптимального СПК у військовому підрозділі як в бойовій команді такі:

відповідність стилю курівництва військовим підрозділом рівню його сформованості та розвиненості як бойової команди;

своєчасне з'ясування та повне зняття психічної напруженості в взаєминах між військовослужбовцями, що виникають у силу певних суб'єктивних і об'єктивних обставин як у кожній малій соціальній групі, оскільки постійно відбуваються різноманітні процеси групоутворення; своєчасне проведення профілактичної роботи по їх недопущенню, а в разі виникнення – по їх толерантному та своєчасному усуненню;

розподіл особового складу за посадами та відповідними військовими підрозділами – відділеннями, екіпажами, розрахунками та взводами з урахуванням вимог принципу необхідності забезпечення міжособистісної сумісності військовослужбовців у військовому підрозділі та їх індивідуально-психічних особливостей;

цілеспрямоване управління формуванням позитивного спільного бойовою настрою в військовому підрозділі; для всіх мають бути такі спільні гасла: “це МИ”, “це МІЙ підрозділ”, “МИ – БОЙОВА КОМАНДА”;

відкрите та відверте обговорення з особовим складом проблем, що непокоять членів військового підрозділу;

створення умов для своєчасного та якісного задоволення різноманітних потреб особового складу;

якісна організація спільної навчальної, навчально-бойової та бойової діяльності військовослужбовців як членів бойової команди і створення оптимальних умов для досягнення в ній значущих для всіх них результатів тощо.

Третью, соціально-психологічною рисою військового підрозділу як бойової команди, яка характеризується його потенційною бойовою здатністю до самоорганізації, самодетермінації, самоуправління, самовдосконалення своєї життєдіяльності як бойової структури й зумовлена сприятливими умовами для актуалізації професійного потенціалу та креативності кожного військовослужбовця та їх взаємною відповідальністю за спільний результат, взаємовиручкою та взаємодопомогою. Потенційна бойова ефективність військового підрозділу як бойової команди повністю проявляється в міжособистісної сумісності військовослужбовців, злагоженості, взаємодопомозі, виконанні ними в разі потреби функцій товаришів по службі, у тому числі й командирів, особливо за екстремальних обставин бойової діяльності.

Існують також *три основні, непсихологічні, критерії оцінювання групи як бойової команди.*

По-перше, *якість виконання суспільно-корисної функції військовим підрозділом як бойовою командою.* У військовому підрозділі – це рівень бойової готовності особового складу, ефективність навчально-виховного процесу в підрозділі, а в бойових умовах – успішне виконання бойових завдань.

По-друге, *ступінь відповідності життєдіяльності військового підрозділу як малої соціальної групи соціальним очкуванням, загальнолюдським і військово-професійним цінностям.* Тут у першу чергу маємо на увазі морально-психологічний стан особового складу як передумова успішного виконання бойових і навчально-бойових завдань військовим підрозділом як бойовою командою.

По-третє, *здатність малої соціальної групи як бойової команди забезпечувати кожному своєму члену актуалізацію потенційних професійних та особистісних здібностей та їх перетворення в бойові здатності кожного окремого військовослужбовця як військового професіонала.*

Офіцер у своїй управлінській діяльності має справу з різними малими соціальними групами – відділеннями, розрахунками, екіпажами, взводами, ротами (наприклад, танковими, які малочисельні) як бойовими командами. Знання соціально-психологічних явищ, що відбуваються в них, допомагають йому глибше зрозуміти соціально-психологічні процеси, що мають місце у військовому підрозділі як в бойовій команді та більш якісно організовувати свою управлінську діяльність із навчання, виховання, формування, розвитку, вдосконалення та психологічної підготовки особового складу як військових професіоналів.

9.4. Військовий підрозділ як різновид малої соціальної групи та бойової команди

Військові підрозділи (відділення, взвод, рота (батарея) мають усі загальні ознаки, що характеризують практично будь-яку малу організовану малу соціальну групу. Це їх спільна діяльність, спільні цілі й завдання, спілкування, певна організація, інтенсивні міжособистісні взаємини та найголовніше –

спільна навчальна, навчально-бойова та бойова діяльність, що є головним чинником перетворення військового підрозділу в бойову команду. Малі соціальні групи, які функціонують у Збройних силах України, підпорядковані загальним закономірностям формування, функціонування та розвитку таких груп, а бойовими командами стають лише тоді, коли досягають високого рівня соціально-психологічної розвиненості військових професіоналів. Безумовно, не кожен військовий підрозділ є бойовою командою і стає їм. Але завдання будь-якого командира – досягти цього результату, у протилежному випадку він не відповідає займаній посаді. Бойова команда характеризується високим рівнем соціально-психологічної розвиненості військового підрозділу як малої соціальної групи та професійної структури, це ступінь його військово-професійної, військово-моральної та громадянської зрілості як військових професіоналів тощо. Для більш глибокого розуміння військового підрозділу як бойової команди проаналізуємо досвід НАТО.

У Збройних силах країн НАТО використовується поняття “*бойова команда*”. Наприклад, у словнику “Merriam Webster” визначено, що “*Боездатна (бойова) команда* – це тактичне неорганічне угруповання військових сил, здатне підтримувати незалежну операцію власним озброєнням і запасами, зазвичай, в поєднанні піхоти та артилерії, повітряних і танкових сил або надводних кораблів, літаків і підводних човнів. Конкретно: піхотний полк чи батальйон, підсилений артилерією, інженерними, медичними чи іншими військами призначений для певної бойової місії”¹.

Цікаве пояснення подано, наприклад, у Збройних силах США у Field Manual (FM) No. 6-22 “Leader Development” (2015) у пп. 1-19-1.21 наголошується, що “Команди – це важлива конфігурація того, як персонал згуртований для виконання місії. У збройних силах команди формуються на кожному рівні їх організації. *Армія в цілому – це команда команд*. Починається з команд приятелів – двох військовослужбовців, які турбуються один про одного у різних ситуаціях та умовах...

Збройні сили опираються на ефективні команди, що виконують завдання, досягають цілей і здійснюють місії. Створення та підтримка команд, які ефективно функціонують, має важливе значення як для внутрішніх організацій (структур), так і для зовнішніх. Це безперервний процес створення найкращих можливостей для груп людей, які досягають своїх цілей, і поліпшення їхньої ефективності за допомогою лідерства”².

Вітчизняний дослідник проблеми командоутворення в Збройних силах України Олег Бойко наголошує, що “*поняття і підходи щодо військових колективів і боездатних команд (Combat Team) кардинально відрізняються*.”

По-перше, у боездатної команди, на відміну від військових колективів, немає жодних ідеологічних нашарувань і “*партійної моралі*”, будь-яка її діяльність ґрунтується не на абстрактних гаслах, а на національних армійських цінностях.

По-друге, у боездатної команди, на відміну від військових колективів, чітко визначена суспільно значуща мета і сенс спільної діяльності — це виконання бойової місії, яка не підмінюється ідеологічними чи політичними абстракціями.

По-третє, формування, розвиток і підтримка боездатних команд здійснюється за допомогою військового лідерства на основі довіри і поваги один одного, а не “коли кожна особистість ставить до себе вимоги на тлі вимог більшості членів колективу”, які встановлені “токсичними” воєначальниками. *Армія — це команда команд* (виділ. наше), а не “*колектив членів колективів*”.

¹ combat team noun <https://www.merriam-webster.com/dictionary/combat%20team>

² Field Manual (FM) No. 6-22 “Leader Development”

https://www.milsci.ucsb.edu/sites/secure.lsit.ucsb.edu.mil/d7/files/sitefiles/fm6_22.pdf

На мою думку, принципові відмінності між військовими колективами і боездатними командами ґрунтуються на культурі конкурентоспроможності, довіри і поваги до індивідуальності – людиноцентричності, сприйняття та поєднання відмінностей один одного як сили, а не слабкості. Саме у військових колективах усі повинні бути солдатами-болванчиками, всі як один під одну гребінку сліпо і колективно виконувати абсурдні політичні ідеї одурманеної більшості невігласів.

На відміну від радянських досліджень колективізму, визначення команди Куртом Цадиком Левінім 1951 року має інші характеристики. Його праці цікаві фахівцям із різних сфер теорії та практики менеджменту – наприклад, здійснення організаційних змін, розв'язання конфліктів, мотивації та лідерства¹.

Військовий підрозділ як *бойова команда* представляє високий рівень професійної розвиненості малої соціальної групи в військовому середовищі, основними проявами якого є такі:

єдність цілей і завдань – захист інтересів українського народу, держави та їх сприйняття військовослужбовцями як орієнтир для спільної успішної бойової діяльності;

усуспільно корисна, усвідомлена кожним військовослужбовцем бойова діяльність, спрямована на підтримання постійної бойової готовності військового підрозділу та виконання ним поставлених бойових завдань;

предметно-ціннісна та емоційно-ціннісна єдність військовослужбовців як членів малої професійної соціальної групи та бойової команди;

контактність та опосередкованість міжособистісних стосунків цілями та завданнями спільної бойової діяльності;

високий рівень організованості життєдіяльності військового підрозділу, здатний до самоуправління та самоорганізації, особливо в екстремальних умовах діяльності;

бойова згуртованість військового підрозділу і позитивний соціально-психологічний клімат.

Таким чином, *бойова команда* – це високоорганізована невелика контактна бойова спільність військовослужбовців – відділення, взвод, рота (батарея), що досягла високого рівня соціально-психологічної та бойової сформованості та досконалості і призначена для виконання бойових завдань, яка характеризується бойовою згуртованістю, здоровим соціально-психологічним кліматом, бойовою взаємовиручкою розвитку здатністю протистояти різним як внутрішнім, так і як зовнішнім негативним впливам.

Такі соціально-психологічні риси військового підрозділу як професійної малої соціальної групи, як згуртованість і здоровий соціально-психологічний клімат впливають на розвиток особистості кожного окремого військовослужбовця як військового професіонала, формування і розвиток його провідних професійно важливих якостей як члена бойової команди та захисника Батьківщини. Оскільки вони виступають не лише показниками розвиненості військового підрозділу як бойової команди, то й сама його бойова діяльність здебільшого втрачає свою якість за їх відсутності. Ці властивості забезпечують ефективність бойової підготовки, сприятливо впливають на розвиток кожного військовослужбовця власне як військового професіонала та члена бойової команди, що в кінцевому рахунку забезпечує успішне виконання ними бойових завдань.

¹ Бойко Олег. В НАТО – боездатні команди, у пострадянських арміях – військові колективи. https://petrimazepa.com/uk/v_nato_boezdatni_komandi_u_postradyanskikh_armiyakh_viyskovi_kolektivi

Бойова згуртованість – це узагальнений показник духовної спільності, єдності особового складу військового підрозділу як бойової команди. Це ціннісно-професійна єдність військовослужбовців конкретного військового підрозділу, що стимулюється також спільністю основних завдань їх бойової діяльності, особливо на війні. Сьогодні – це виконання завдань у російсько-українській війні – успішне протистояння російській агресії та відновлення територіальної цілісності України як суб'єкта міжнародного права. Вона також характеризується одноставністю в думках і спільними діями військовослужбовців як військових професіоналів, зумовлених спільною військово-професійною діяльністю та спільними цілями та цінностями військовослужбовців як військових професіоналів і патріотів України. Важливий елемент бойової згуртованості – емоційна спільність як бойової команди. Панівний у військовому підрозділі настрій, стійкі його психічні стани в психології визначають як соціально-психологічний клімат (СПК). Головним у СПК військового підрозділу є те, які цінності для нього основні.

Показниками здорового СПК у військовому підрозділі як у бойовій команді є такі:

відсутність міжособистісних і внутрішньоособистісних конфліктів у військовому підрозділі як в бойовій команді;

задоволеність військовослужбовців результатами своєї бойової підготовки та діяльності;

доброзичливість у взаємовідносинах між військовослужбовцями, комфортність перебування в підрозділі, взаємовиручка та взаємодопомога між військовослужбовцями тощо.

Військовий підрозділ, як бойова команда та водночас як різновид малої соціальної групи, характеризується різними соціально-психологічними явищами, що складають зміст *психології військового підрозділу як бойової команди*. Вона характеризує такими явищами:

існуванням різних форм групової свідомості (загальна думка, груповий настрій, традиції, настанови тощо);

різними соціально-психологічними проявами військовослужбовців (лідерство, співробітництво, сумісність, згуртованість тощо);

характером психічних та соціально-психологічних механізмів їх взаємодії та їх впливом на їх групову та суспільну свідомість (психологічне враження, навіювання, наслідування, настрої тощо).

Соціально-психологічні явища в військовому підрозділі як у бойовій команді реалізують *такі основні функції:*

ціннісно-професійну;

стимуляційно-спонукальну;

згуртувальну;

корекційну;

контрольно-оцінну.

Отже, вони, з одного боку, визначають цінності та мотиви (потреби, інтереси, настанови) військовослужбовців та їх спонукання (настрої, думка тощо), а з іншого – регулюють і корегують їх практичні дії, вчинки, поведінку та діяльність (звички, звичаї, традиції тощо) як членів бойової команди. Вони в цілому виховують членів малих соціальних груп як члена бойової команди, стимулюють їх командну поведінку та прояви і попереджають певні відхилення у поведінці та діяльності.

Розглянемо деякі соціально-психологічні явища військового підрозділу, які відіграють суттєву роль у його життєдіяльності як бойової команди, особливо в екстремальних бойових ситуаціях.

Спільний настрій – складний загальний емоційний стан малої професійної соціальної групи, сукупність співпереживань її членів, які значною мірою визначають спрямованість, орієнтацію, характер психічних проявів як окремих військовослужбовців як військових професіоналів, так і соціально-психологічних проявів військового підрозділу в цілому як бойової команди.

Психологи свідчать, що за доброго настрою продуктивність праці особи зростає на 30 і більш відсотків, а за поганого – знижується на 45-50 відсотків. Відповідно це той резерв офіцера в його роботі з особовим складом військового підрозділу, шляхом використання якого він може досягти значних успіхів у бойовій підготовці особового складу. А в бойовій ситуації ця проблема набуває особливої актуальності, бо втрата управління військовим підрозділом у критичний момент може призвести до паніки військовослужбовців – масового їх неконтрольованого страху.

Якщо настрої окремого військовослужбовця здебільшого залежить від його професійного, фізичного та психічного стану, самопочуття, то в настрої малої професійної соціальної групи цей чинник відступає на задній план, а на передній план виходять бойової (військово-професійні). Настрій будь-якої малої соціальної групи як масове соціально-психологічне явище підпорядковується соціально-психологічним закономірностям їх виникнення, протікання та зникнення. У військовому підрозділі він передусім залежить від СПК, що в ньому склався.

Особливість групового настрою – це його здатність швидко передаватися від одного військовослужбовця до іншого. Вона пояснюється психічним механізмом наслідування та силою впливу на військовослужбовця і на його настрій тієї духовної, професійної та соціально-психологічної атмосфери, що виникла у військовому підрозділі. Настрій виникає здебільшого стихійно.

Офіцерові необхідно знати такі закономірності прояву спільних настроїв у військовому підрозділі:

переважна їх зумовленість соціальними чинниками, матеріальними та духовними умовами життєдіяльності військовослужбовців;
велика збудлива сила й особливий динамізм протікання;
змінність форм: від несвідомої до свідомої, від прихованої до відкритої;
швидке переростання в дію та безпосередній вплив на результативність поведінки та діяльності особового складу;
коливання й докорінна перебудова за незначний час, майже миттєво тощо.

Основними напрямками роботи командира щодо впливу на спільний настрій особового складу військового підрозділу як бойової команди є такі:

чітка організація навчально-бойової та бойової діяльності підлеглих;
чіткий статутний порядок у військовому підрозділі як у бойовій команді;
підтримання про побут підлеглих та їх всебічне соціальне, матеріальне та морально-психологічне забезпечення;

своєчасний облік командирами провідної спільної думки військовослужбовців у військовому підрозділі та попередження у ній прояву негативних тенденцій;

підтримання статутних взаємовідносин між військовослужбовцями, які ґрунтуються на загальнолюдських цінностях і військовому етикеті;

боротьба з грубістю та усунення причин, що породжують міжособистісні

конфлікти в військовому підрозділі;

своєчасне виявлення скарг підлеглих і задоволення їхніх запитів;

особистий оптимізм командира, його бадьорість і впевненість, вміння не піддаватися негативним настроям тощо.

Громадська думка відображає наявність у військовому підрозділі як у малій соціальній групі спільного розуміння важливих для нього речей та явищ, які мають безпосередній вплив на їх життєдіяльність і на спільний бойовий успіх. Загальна громадська думка, що склалась у військовому підрозділі, виступає реальною і дійовою силою та реалізує інформаційну, виховну та оцінну функції серед особового складу.

Громадська думка у військовому підрозділі, як у малій соціальній групі, формується під впливом як об'єктивних, так і суб'єктивних чинників. Умовою цього процесу є активна взаємодія військовослужбовців між собою. Але вона має висловлюватись у першу чергу в публічних виступах командирів, які мають задавати тон у формуванні громадської думки.

Поряд з офіційною думкою у військовому підрозділі існує і неофіційна думка, яка, як правило, публічно не проголошується. Ця думка може не збігатися з офіційною і навіть їй суперечити. Частіше її формують недостатньо виховані військовослужбовці, окремі мікрогрупи негативного спрямування. Така думка не сприяє згуртуванню військового підрозділу в бойову команду, а навпаки, є дестабілізуювальним його чинником. У зв'язку з цим офіцеру слід знати витoki таких суджень, зміст і спрямованість неофіційної думки та цілеспрямовано на неї впливати, корегувати та змінювати в позитивний бік.

Формування громадської думки – тривалий, суперечливий і складний соціально-психологічний процес. Але, вона після формування стає сильним засобом підсвідомого впливу на кожного члена військового підрозділу. Сила громадської думки криється в соціальній природі особистості, оскільки вона складно сприймає осуд, висміювання, невизнання з боку громадської думки свого конкретного вчинку, цінотсей, мотивації та певних дій, які зачіпають її самолюбство, репутацію, соціальний статус у бойовій команді. У зв'язку з цим кожен військовослужбовець не може бути нейтральним щодо соціальних оцінок його вчинків, поведінки та діяльності. Саме вони його примушують прислухатися до думки товаришів по службі, побратимів, змінювати та корегувати свою поведінку, ставлення до певних речей і явищ, товаришів по службі та командирів, бойової підготовки та бойової діяльності та власного оцінювання їх результатів.

Робота командира щодо формування в військовому підрозділі здорової громадської думки результативна та в цілому ефективна, якщо він спирається на свої знання особливостей і динаміки її становлення, враховує думку особового складу та його настроїв, перспективи.

Її розвиток включає *три етапи*.

На першому етапі військовослужбовці сприймають, переживають, оцінюють певний вчинок, подію, результати поведінки та діяльності певних військовослужбовців у підрозділі, відповідно у кожного з них з'являється власна точка зору щодо цих явищ і подій.

На другому – вони обмінюються своїми поглядами, судженнями, оцінками та думками чи ставленнями, порівнюють власну думку з поглядами товаришів по службі. У мікрогрупах вчинки та явища оцінюються крізь призму групових інтересів і цінностей, а отже формуються загальне ставлення до них всієї групи.

На третьому – відбувається переоцінювання початкових поглядів групи та їх згуртування навколо домінуючої позиції та ставлення, яких дотримується більшість членів малої соціальної групи.

Отже, ефективність виховної роботи в військовому підрозділі як в згуртованій малій соціальній групі чи в бойовій команді, його СПК здебільшого залежить від того, наскільки командир правильно використовує громадську думку в своїй роботі з особовим складом. На основі врахування динаміки розвитку громадської думки в підрозділі можна сформулювати умови управління нею. Перш за все, командир не можна втрачати момент безпосереднього переживання військовослужбовцями події, яка їх хвилює та має безпосередній вплив на формування громадської думки, але й не можна йому нав'язувати їм своєї оцінки, особливо формальним і неформальним лідерам, перш ніж вони самі почнуть обмінюватися власними думками, переживаннями та ставленнями. Щоб не втратити такого моменту, офіцерові важливо знати про стан громадської думки у підрозділі. Крім того, необхідно забезпечувати вільний обмін думками між членами військового підрозділу. Інакше цей обмін відбуватиметься в кулуарах, недосяжних командиру.

Командир військового підрозділу як офіційний лідер військового підрозділу та бойової команди має боротися з хибними критеріями оцінювання подій і явищ, які мають безпосередній вплив на формування громадської думки в підрозділі, періодично інформувати особовий склад про події, які його цікавлять і хвилюють. Відкритий своєчасний та об'єктивний розгляд та аналіз проблем, що стосуються життєдіяльності військового підрозділу, сприяє формуванню здорової морально-психологічної атмосфери серед особового складу, кладе край негативним тенденціям, усуває розбіжності й причини появи різних чутток і домислів серед мікрогруп у підрозділі. Для того, щоб кожен член підрозділу почувався причетним до формування спільної оцінки, бажано, щоб остаточно громадська думка формувалася зі максимальним залученням усього особового складу на зборах і нарадах. Однак такі заходи мають заздалегідь всебічно підготуватися офіцерами зі широким залученням різних посадових осіб, активу та неформальних лідерів військового підрозділу. Формуванню позитивної суспільної думки сприяє якісне забезпечення особового складу всіма видами забезпечення, а також регулярне підбиття підсумків бойової підготовки, об'єктивний і різнобічний аналіз стану військової дисципліни у підрозділі, гласність дисциплінарної практики командирів та її психолого-педагогічна обґрунтованість, якісна бойова підготовка в підрозділі тощо.

Таким чином, за наявності у командира системи формування позитивної та попередження негативної громадської думки в військовому підрозділі як у бойовій команді, досить цілеспрямованої та копіткої роботи з особовим складом можна нею керувати та спрямовувати на створення здорової морально-психологічної атмосфери у підрозділі.

Підтриманню позитивної громадської думки сприяють *традиції конкретного військового підрозділу як бойової команди*, які являють собою певні загальноприйняті правила, норми, стереотипи та цінності поведінки, діяльності, та міжособистісної взаємодії військовослужбовців, дотримання яких стало необхідністю для кожного члена конкретного військового підрозділу. Вони не виникають на порожньому місці. У своєму становленні та закріпленні вони проходять низку етапів. Поштовхом є виникнення певної соціальної проблеми, яку необхідно вирішити будь-яким чином.

Ця проблема виникає через відповідну потребу (наприклад, необхідністю ритуалу вшанування певних дат, які відіграють суттєву роль для певної групи військовослужбовців). Ця потреба має, як правило, велике емоційне забарвлення, стає життєвою необхідністю для певної малої соціальної групи. Якщо ці потреби командир не виявить своєчасно і не спрямує їх у позитивне русло, можуть сформуватися негативні ритуали, наприклад, переведення військовослужбовця з одного періоду служби в інший, що пов'язане з приниженням його особистої гідності, формуванням “дідівщини” та інших негативних соціально-психологічних явищ у військовому підрозділі. Командир має формувати цінності та позитивні мотиви поведінки військовослужбовців для реагування на відповідні ситуації та їх потреби. Це основна ділянка роботи командира з керування формуванням позитивних традицій.

На наступному етапі командиром створюється чітка “програма дій”, наприклад, способи поведінки, стереотипи, ритуали, норми і правила, що служать для задоволення потреб військовослужбовців у певних для них важливих ситуаціях. При цьому група не перестає виробляти санкції проти тих військовослужбовців, які через певні причини не виконуватимуть чи не додержуватимуть ритуалів і норм поведінки у відповідній ситуації. Традиції також передбачають рольову розстановку учасників дотримання конкретного ритуалу, який представляє певну соціальну цінність для особового складу.

У традиціях малої соціальної групи інтегруються всі інші характеристики її психології. Вони включають зокрема такі соціально-психологічні явища:

громадську думку (критерії оцінювання ситуації);

стоміжособистісні взаємини і груповий настрій (забезпечують механізми формування і підтримання стереотипів поведінки).

Кожна традиція спрямована на задоволення певної потреби військовослужбовців і являє собою сукупність ритуальних правил поведінки в ситуації, яка представляє певну цінність для них. У зв'язку з цим, існують різні види традицій за змістом і напрямом (наприклад, військові, трудові, спортивні, побутові тощо). Адже, командир може формувати позитивні традиції шляхом вмілого використання наявних і створення нових. За цілеспрямованої роботи командира з формування позитивних традицій та вмілого їх використання у виховній роботі будь-яка традиція має великий виховний потенціал, то всю цю роботу можна спрямовувати на згуртування особового складу, формування здорового морально-психологічного клімату в підрозділі як у бойовій команді.

При цьому командирі слід мати на увазі, що традиції дуже живучі, стійкі й швидко передаються іншим поколінням. У зв'язку з цим його робота має бути спрямована не на пряме викорінювання негативної традиції, що практично неможливо через її соціально-психологічну природу – це добре помітно на прикладі “дідівщини”, а на її заміну на більш емоційно привабливу і позитивну традицію.

Класифікація традицій:

за змістом виділяють бойові, трудові, спортивні, побутові та інші традиції; для нас важливі бойові та військові;

за належністю до різних спільностей – професійні, територіальні, національні, внутрішньогрупові тощо; для нас важливі військово-професійні та внутрішньогрупові;

за сферами прояву – моральні, правові, релігійні, художні тощо; для нас важливі моральні та правові.

Можна запропонувати таку систему роботи командира щодо формування, розвитку та зміцненню позитивних традицій військового підрозділу як бойової команди:

вивчення традицій військового підрозділу та контроль за їх динамікою, тенденціями, розвитком і реалізацією;

формування позитивних традицій та творче їх використання для оптимального розв'язання завдань бойової підготовки та виконання поставлених бойових завдань особовим складом, опора на наявні позитивні групові звички;

цілеспрямоване формування нових позитивних традицій для заміни негативних;

підтримання позитивних традицій і своєчасне їх оновлення новим змістом, цінностями та методикою реалізації;

цілеспрямоване подолання негативних звичок і ритуалів шляхом упровадження нових, більш привабливих;

особистий приклад командирів;

уміле використання заохочувальної практики щодо військовослужбовців за дотримання ними позитивних традицій тощо.

Іншим важливим аспектом психології військового підрозділу як бойової команди є *взаємовідносини* і проблема *лідерства*, які недостатньо досліджені та обґрунтовані у військовій психології.

Взаємовідносини у малій соціальній групі – це різні види взаємин військовослужбовця та мікрогруп у формі розподілу внутрішньогрупових ролей та обов'язків серед військовослужбовців. Такий розподіл ролей та обов'язків у будь-якій малій соціальній групі пов'язаний із предметом суспільної діяльності, бо вона передбачає чіткий розподіл обов'язків між ними та сумлінне виконання кожним своїх обов'язків. Водночас слід мати на увазі, що більшість видів людської діяльності передбачає спільну форму діяльності, тому вона потребує конкретизації дій кожного члена групи. Після такого розподілу обов'язків і визначення ролей кожного члена групи розпочинається конкретна діяльність кожного з них щодо забезпечення спільної узгодженої групової діяльності.

Роль – це, як правило, необхідний для групи та пов'язаний з індивідуальними особливостями особи тип поведінки, схвалений групою, тобто це комплекс зразків поведінки, пов'язаних із виконанням особою певної функції в спільній діяльності. Конкретна роль пов'язана певним чином з іншими ролями військовослужбовця, що дає змогу передбачати поведінку та характер діяльності, вчинків їх носіїв. Знання розподілу ролей у малій соціальній групі дає можливість передбачати можливу поведінку та діяльність їх носіїв. Інакше кажучи, роль – це система очікувань у групі від кожного свого члена, коли кожен із них очікує від інших членів групи виконання ними конкретних ролей, без яких неможлива цілеспрямована ефективна спільна діяльність усієї групи та її результативність, а в ідеалі – ефективність. Можна наголошувати, що існує такий розподіл ролей та їх виконання в будь-якій малій соціальній групі для забезпечення її ефективного функціонування. Коли окремих членів групи через об'єктивні або суб'єктивні причини не виконує свої ролі, тобто не виправдовує систему очікувань від інших, виникає міжособистісний конфлікт у групі.

Природа таких конфліктів у військових підрозділах у низці випадків полягає в тому, що окремі військовослужбовці несумлінно ставляться до своєї рольової поведінки, недостатньо підготовлені до виконання ролей, тобто вони не

виправдовують систему очікувань і підводять товаришів по службі в спільній діяльності. А в бойовій команді – не, практично, недопустимо, у протилежному випадку – команди не маємо. Відповідно проблема формування системи очікувань – велика проблема як психології, так і педагогіки, а також командирів військових підрозділів як лідерів бойових команд. Психологія має створювати такі системи очікувань, щоб оптимізувати взаємовідносини між військовослужбовцями, їхню спільну діяльність, а педагогіка – сприяти засвоєнню цієї системи очікувань військовослужбовцями шляхом організації цілеспрямованої виховної роботи.

Зростання зацікавленості військовослужбовців у результатах спільної діяльності сприяє поліпшенню системи очікувань і, відповідно, зменшенню порушень правил взаємин між ними. Вивчення ролівої структури військового підрозділу, як різновиду малої соціальної групи, можна організувати методом експертного оцінювання.

З роллю військовослужбовця в військовому підрозділі тісно пов'язаний його *ранг*, тобто його владні повноваження, якими він розпоряджається відносно інших його членів. Ідеальний варіант виходить тоді, коли якість виконання обов'язків військовослужбовцем узгоджується зі системою очікувань у групі. Тим вищий відсоток такого збігу, чим вища авторитетність окремого військовослужбовця, тобто його статус серед товаришів по службі. Для визначення дійсного статусу кожного члена групи можна використовувати метод соціометричного опитування, методику вимірювання авторитету.

У військовому підрозділі мають місце два види взаємин: службові та неслужбові. Вони мають доповнювати один одного та сприяти більш якісному виконанню покладених на нього функцій. Службові або офіційні стосунки закріплюються функціональними обов'язками військовослужбовців, які закладені у військових статутах і службових інструкціях. Структура, що відображає службові стосунки, в соціальній психології отримала назву офіційної (формальної) організації.

Для створення сприятливого СПК у підрозділі, якісного вирішення завдань бойової підготовки командирів, як офіційному лідеру, необхідно знати міжособистісні стосунки між військовослужбовцями в ньому. У будь-якому підрозділі між військовослужбовцями виникають та існують такі взаємовідносини, які неможливо передбачати в жодному штатному розкладі. Таким чином, виникає неформальна структура, що повністю будується на симпатіях та антипатіях військовослужбовців один до одного. Зрозуміло, що згуртованість, спрацьованість військового підрозділу визначається ступенем єдності формальної і неформальної його структур. І чим вищий цей ступінь, тим більших успіхів він може досягти як бойова команда.

У процесі життєдіяльності військового підрозділу між військовослужбовцями, які постійно контактують між собою, мають взаємні симпатії, формуються *мікрогрупи*.

Такі групи нараховують найчастіше від 2-3 до 5-7 осіб. Вони виникають на основі певних цінностей, симпатій, подібності поглядів, переконань, визначення авторитетності, компетентності окремих військовослужбовців. Симпатії та вподобання військовослужбовців згуртовують такі групи. У принципі протидіяти виникненню таких мікрогруп недоцільно з боку командира, а необхідно ними керувати, регулювати взаємовідносини між ними, спрямовувати їх енергію в позитивне русло. Виявленню складу таких мікрогруп у військовому підрозділі та визначенню їхніх лідерів допомагає методика соціометричного опитування. Вона буде викладено в наступній главі цього підручника.

Важливими умовами вдосконалення взаємин між військовослужбовцями в військовому підрозділі є такі:

дотримання командирами статутних і водночас гуманних і демократичних правил взаємин між військовослужбовцями у підрозділі як у бойвій команді; дотримання суворої субординації в офіційних взаєминах між військовослужбовцями і принципів гуманізму та толерантності – в неофіційних тощо;

демонстрація позитивного особистого прикладу офіцерами у взаєминах між військовослужбовцями у військовому підрозділі;

вдосконалення психолого-педагогічних знань, навичок і умінь у всіх категорій військовослужбовців, першою чергою у командирів як вихователів;

цілеспрямована виховна робота щодо формування загальнолюдських, національних і військово-професійних цінностей у військовослужбовців;

своєчасне запобігання фактам грубощів, приниження особистої гідності у взаєминах між різними категоріями військовослужбовців у підрозділі тощо.

Безумовно, кожен військовий підрозділ має властиву лише йому соціально-психологічну структуру, відповідні процеси та явища. Його життєдіяльність як малої соціальної групи набагато цікавіша та багатша від будь-якої психологічної теорії. У зв'язку з цим від кожного командира військового підрозділу вимагається творче застосування одержаних у ВВНЗ психолого-педагогічних знань у своїй управлінській діяльності в мирних і бойових умовах.

Можна рекомендувати такі *основні напрямки роботи командирів щодо формування та згуртування військового підрозділу як бойової команди.*

1. Роз'яснення військовослужбовцям мети і розкриття смислу завдань навчально-бойової та бойової діяльності військового підрозділу як бойової команди, формування в них об'єктивних позитивних уявлень про бойовий потенціал підрозділу і товаришів по службі як військових професіоналів.

2. Рациональна організація спільної діяльності військовослужбовців щодо розв'язання завдань бойової підготовки та діяльності, формування в них групових норм поведінки та діяльності.

3. Розширення сфери спілкування між військовослужбовцями у підрозділі; формування і підтримання високої культури спілкування та міжособистісної взаємодії між ними; своєчасне залагодження потенційних конфліктів між ними.

4. Дотримання і поступове культивування загальноновизнаних норм і правил поведінки в військовому середовищі, оптимізація стосунків і взаємин між військовослужбовцями, а також їх підпорядкування підтриманню постійної бойової готовності та здатності військового підрозділу як бойової команди.

5. Цілеспрямована робота щодо формування у всього особового складу підрозділу почуття свого "спільного Я", щоб вони цінували свого спільну навчально-бойову та бойову діяльність, пишалися її результатами.

6. Домінування сфери емоційної активності, особливо в структурі взаємин типу "Я – Ти", коли особистісні взаємини стають тісними, коли відбувається переоцінювання групових норм і згуртування підрозділу в бойову команду.

7. Найвищий рівень групової зрілості – це самоуправління та самоорганізація життєдіяльності військового підрозділу. Він як бойова команда відкритий для вирішення усіх проблем, проблемних ситуацій, у тому числі й міжособистісних конфліктів. Одноставність є характерною рисою прийняття спільних рішень у бойовій команді, розбіжності у поглядах

частіше бувають лише на етапі обговорення та прийняття рішення. У ньому спільно узгоджені й неформально затвердженні єдині норми поведінки і діяльності, що підтримуються більшістю військовослужбовців. Власне ці критерії військового підрозділу як бойової команди мають стати орієнтиром для роботи офіцера як із кожним його окремим членом, так і всім підрозділом як бойової командою.

Отже, водночас в ідеалі військовий підрозділ як згуртований військова структура має стати бойовою командою. *Олег Бойко* дає сучасним українським військовим лідерам *загальні рекомендації* щодо *командотворення* в Збройних силах України. Він вважає, що поняття “команда” включає себе всі організаційні військові структури – від розрахунку (екіпажу), відділення і взводу до армії загалом.

Зокрема, він дає такі рекомендації:

“основний принцип боездатної команди – добровільність;

у боездатних командах є зрозуміле для кожного воїна мотиваційне гасло або девіз (motto);

усі сильні настільки, наскільки слабкий найслабший учасник боездатної команди;

призначення на посаду – це не змагання в популярності, для кожної посади обирайте найкращу кандидатуру;

відмінності в людях – це чудово, вони зміцнюють боездатну команду;

ви програєте і перемагаєте як одна команда;

офіцери, сержанти і солдати повинні проходити однакову систему початкової (базової) підготовки, щоб потім створювати боездатні команди;

у боездатних командах ураховано природний професійний відбір, ніхто не шкодує про тих, хто вирішив піти з неї;

якщо ви створили боездатну команду, від вас, як і від інших її учасників, очікують відповідності високим стандартам;

у справжній боездатній команді існує особиста відповідальність усіх, за всіх і за кожного окремо;

базова модель підготовки військовослужбовців у боездатній команді реалізується за такими стадіями: теоретична підготовка – практична підготовка – аналіз проведених дій (результатів) – оцінювання – знову застосування на практиці отриманих знань, умінь та навичок – нове оцінювання, а після цього – створення стандартних процедур (дій);

боездатна команда не повинна втрачати мету, треба аналізувати слабкі “ланки” і оцінювати просування до цілі;

для боездатної команди професіоналів важливо бути поінформованими, пильними і залишитися в живих;

робіть підлеглим амбітні виклики; створіть їм умови відповідальності за свої досягнення і надайте найкращим свободу дій; це допоможе їм мислити творчо і нешаблонно та бути ініціативними;

будьте серйозними, але не сприймайте себе занадто серйозно.

Команда – це те місце, про яке говорять – “Я б тут жив”¹.

Таким чином, малі соціальні групи в Збройних силах України складають їх підвалину. У зв’язку з цим офіцери як їх керівники та лідери мають вести від

¹ Бойко О. В. НАТО – боездатні команди, у пострадянських арміях – військові колективи.
https://petrimazepa.com/uk/v_nato_boezdatni_komandi_u_postradyanskikh_armiyakh_viykovyi_kolektiviy

одного рівня до наступного – найвищого – від моменту організаційного оформлення до бойової команди.

ТЕСТИ ТА ЗАВДАННЯ ДЛЯ САМОКОНТРОЛЮ

Із запропонованих відповідей оберіть правильну чи правильні та обґрунтуйте власну відповідь. Перевірте правильність своїх відповідей шляхом звернення до останніх сторінок підручника. Не поспішайте обирати відповідь, а спочатку проаналізуйте уважно всі варіанти відповіді. Одне слово, вжите недоречно, може істотно змінити зміст відповіді.

9-1. Яка з перелічених нижче концепцій малої групи не належить до зарубіжних психологічних концепцій групи?

- а) теорія поля;
- б) інтераціоналістська концепція;
- в) теорія систем;
- г) соціометрична концепція;
- д) психоаналітична орієнтація;
- е) загальнопсихологічний підхід;
- ж) емпірично-статистичний напрям;
- з) формально-модельний підхід;
- і) теорія підкріплення;
- к) організаційно-управлінський підхід.

9-2. Дайте визначення:

- Умовні групи – це
- Реальні групи – це
- Формальні групи – це
- Неформальні групи – це
- Первинні групи – це
- Вторинні групи – це
- Організовані групи – це
- Неорганізовані групи – це
- Бойова команда – це

9-3. Автоконтрольний блок:

Колектив – це найвищий рівень розвиненості групи.	– досягла
Під поняттям “колектив” розуміють	– соціально бажаної
....., що в процесі	– групу людей
..... спільної діяльності високого	– рівня
розвиненості.	

9-4. Зробіть психологічний аналіз основних соціально-психологічних і неспсихологічних якостей бойової команди:

- а) згуртованість;
- б) оптимістичний соціально-психологічний клімат;
- в) висока потенційна ефективність діяльності;
- г) якість реалізації суспільно корисної функції;
- д) ступінь відповідності життєдіяльності групи соціальним очікуванням, загальнолюдським і військово-професійним цінностям;
- е) здатність бойової команди забезпечувати кожному своєму члену всебічний розвиток власних здатностей та їх актуалізацію у бойовій діяльності.

9-5. Вилучіть “зайвий” показник згуртованості військового підрозділу як малої соціальної групи:

- а) стиль лідерства;
- б) процес прийняття групових рішень;
- в) характер взаємовідносин між членами групи;
- г) ступінь подібності в настановах і поглядах щодо спільної діяльності та емоційних переживань;
- д) референтність;
- е) особистісні особливості членів групи та їх психофізіологічна сумісність;
- ж) результати спільної діяльності тощо.

9-б. Який соціальний і психологічний смисл ви вкладаєте поняття “група”, “мала соціальна група”, “військовий колектив” і “бойова команда”.

Література

1. Ануфрієва Н. М. Соціальна психологія : навч. посіб. для ст-ів вузів / Н. М. Ануфрієва, Т. М. Зелінська, Н. О. Єрмакова. К. : Каравела, 2011. 296 с.
2. Горностай П. П. Групова взаємодія у світлі психологічних парадигм. *Наукові студії із соціальної та політичної психології*. 2015. Вип. 35 (38). С. 113–127.
3. Корнев М. Н. Проблема групи та особистості у соціальній психології : курс лекцій / Ін-т післядипломної освіти КНУ імені Тараса Шевченка. К., 2004. 222 с.
4. Кричевский Р. Л., Дубровская Е. М. Психология малой группы: теоретические и прикладные аспекты. М. : МГУ, 1991. 268 с.
5. Майерс Дэвид. Социальная психология / Пер. с англ. 7-е изд. СПб. : Питер, 2005. 794 с.
6. Орбан-Лембрик Л. Е. Соціальна психологія у 2-х кн. : підручник. Кн. 2 : Соціальна психологія груп. Прикладна соціальна психологія. Чернівці : Книги – ХХІ, 2010. 464 с.
7. Орбан-Лембрик Л. Е. Соціальна психологія у 2-х кн. : підручник. Кн. 1 : Соціальна психологія особистості і спілкування. Чернівці : Книги – ХХІ, 2010. 464 с.
8. Слосаревський М. М. Маса як соціально-психологічне явище: науковий міф чи невідомо реальність? *Соціальна психологія сьогодні: здобутки і перспективи : матеріали доповідей II Всеукраїнського Конгресу із соціальної психології*. К., 2019. С. 335-338.
9. Уманський Л. І. Личность. Организаторская деятельность. Коллектив : избранные труды. Кострома : КГУ им. Н. А. Некрасова, 2001. 208 с.
10. Ягунов В. В. Військова і соціальна психологія : навч. посіб. Вид. 2-е, доп. і переробл. К. : ВПЦ “Київський університет”, 2000. 522 с.
11. Ягунов В. В. Військова психологія : підручник. К. : Тандем, 2004. 656 с.
12. Allport G. W. The historical background of modern social psychology. In G. Lindzey (Ed.), *Handbook of social psychology*. 1954. 1 st ed., Vol. 1. PP. 3-56. Cambridge, MA: Addison-Wesley.

Інформаційні джерела

1. Бойко О. В. НАТО – боездатні команди, у пострадянських арміях – військові колективи.
https://petrimazepa.com/uk/v_nato_boezdatni_komandi_u_postradyanskikh_armiyakh_viyskovi_kolektivi
2. Бойко Олег. В НАТО – боездатні команди, у пострадянських арміях – військові колективи.
https://petrimazepa.com/uk/v_nato_boezdatni_komandi_u_postradyanskikh_armiyakh_viyskovi_kolektivi
3. Основи соціальної психології : навч. посіб. / М. М. Слосаревський, В. О. Татенко, Т. М. Титаренко, Н. В. Хазратова та ін.; за ред. М. М. Слосаревського. К. : Міленіум, 2008. 495 с. Електронний ресурс / Режим доступу: <http://www.academia.edu/31387056/>

13. Combat team noun <https://www.merriam-webster.com/dictionary/combat%20team>
14. Group dynamics : research and theory / edited by Dorwin Cartwright, Alvin Zander... Edition, 3rd ed. Description, New York Harper & Row, c1968 ix, 580 p.
15. Field Manual (FM) No. 6-22 "Leader Development".
https://www.milsci.ucsb.edu/sites/secure.lsit.ucsb.edu.mili.d7/files/sitefiles/fm6_22.pdf

Глава 10. МЕТОДИ ДОСЛІДЖЕННЯ ВІЙСЬКОВИХ ПІДРОЗДІЛІВ ЯК МАЛИХ ВІЙСЬКОВО-СОЦІАЛЬНИХ ГРУП

Психологію військового підрозділу, як бойової команди та як вищого рівня розвиненості малої соціальної групи в військовому середовищі, становлять різноманітні соціально-психологічні явища, в яких виявляються зміст і динаміка його життєдіяльності та специфічні особливості функціонування, особливо в бойових умовах. Розуміння психології військового підрозділу як соціально-психологічного явища та його розкриття можливе лише в межах системного, контекстного та суб'єктно-діяльнісного методологічних підходів до дослідження. Для класифікації різноманітних явищ психології військового підрозділу можна використовувати різні критерії. Так, наприклад, у межах системно-функціонального підходу можна виділити три групи соціально-психологічних явищ, які по-різному впливають на функціонування та життєдіяльність військового підрозділу як бойової команди. Зокрема, такі:

а) соціально-психологічні явища і процеси, які ведуть до інтеграції військового підрозділу як бойової команди, зокрема, – це лідерство, бойова згуртованість, ціннісно-орієнтована єдність, суспільна думка, груповий настрій, традиції тощо; їх інтеграція виявляється в згуртованості військового підрозділу;

б) соціально-психологічні явища і процеси, які сприяють диференціації, роз'єднанню військового підрозділу як бойової команди (негативне лідерство, конформізм, різні види конфліктів тощо);

в) соціально-психологічні явища, що сприяють як інтеграції, так і диференціації військового підрозділу як бойової команди (переконання, навіювання, наслідування тощо).

Деякі з них було розглянуто в попередній главі. У цій главі проаналізуємо явища лідерства, статусу, малих неформальних груп, авторитетності та методи їх дослідження.

10.1. Соціометрична методика дослідження військового підрозділу як малої військово-соціальної групи

Метод соціометрії належить до ефективних інструментів соціально-психологічного дослідження малих соціальних груп. У цілому соціометричну методику дослідження малої соціальної групи офіцер може використовувати для вирішення таких завдань:

діагностування міжособистісних взаємин між військовослужбовцями і міжгрупових відносин у військовому підрозділі як в малій військово-соціальній групі з метою їх з'ясування, зміни, поліпшення та удосконалення;

з'ясування типології соціальної поведінки військовослужбовців в умовах їх спільної діяльності в різних умовах;

оцінювання соціально-психічної сумісності членів військового підрозділу як членів бойової команди;

визначення статусу членів конкретного військового підрозділу та з'ясування їх належності до конкретних формальних і неформальних мікрогруп у підрозділі;

з'ясування реального соціального статусу кожного військовослужбовця у військовому підрозділі в цілому та мікрогрупах;

вивчення неформальних структур і взаємин військовослужбовців у військовому підрозділі тощо.

Відомо, що поряд із офіційною структурою у взаємовідносинах між членами військового підрозділу зав'язується система неофіційних стосунків, які ґрунтуються на емоційній природі спілкування військовослужбовців. Потреба кожного з них у спілкуванні, взаємній симпатії й інших контактів із товаришами по службі слугує тією основою, на якій у військовому підрозділі, як різновиду малої соціальної групи, формуються *неформальні малі соціальні групи*.

Як правило, у військових підрозділах, які нараховують 20-30 військовослужбовців, виникає кілька неформальних структур. Наприклад, структури взаємодопоміжки, взаємовпливу, популярності, престижу, лідерства тощо. Така структура військового підрозділу залежить від формальної його структури тією мірою, якою військовослужбовці підпорядковують свою поведінку меті та завданням спільної бойової діяльності, правилам ролі в взаємодії в військовому середовищі, дотримуються норм і правил воїнського етикету. Звичайно, такі малі неформальні групи нараховують 2-3, а іноді до 7-8 осіб. Їхні члени прагнуть до близьких взаємовідносин між собою не тільки у службових справах, а й у вільний, позаслужбовий час.

Такі групи можуть мати як позитивну спрямованість, так і негативну. Знання складу цих неформальних мікрогруп, особливо негативно спрямованих, допомагає офіцеру більш цілеспрямовано організувати свою управлінську діяльність із особовим складом військового підрозділу. Сам факт існування негативно спрямованих неформальних мікрогруп погіршує ефективність виховної роботи з недисциплінованими військовослужбовцями, створює умову для виникнення кругової поруки між ними та виникнення певних негативних настроїв у військовому підрозділі. Наявність таких груп негативно впливає, як правило, на загальний позитивний настрій у військовому підрозділі, створює умови для виникнення негативних традицій тощо. У зв'язку з цим, командирів військового підрозділу необхідно знати наявність і склад таких неформальних малих груп у підрозділі та їх інтереси, якими вони живуть. Звичайно, кожну неформальну групу очолює неформальний лідер.

У соціальній психології під *лідерством* у малих соціальних групах розуміють діяльність певної особи, яка веде групу до досягнення мети та якій групою надається право брати на себе найбільш відповідальні рішення, що стосуються інтересів, життєдіяльності групи та вирішення нею відповідальних завдань.

Отже, *лідерство* — це така поведінка та діяльність конкретної авторитетної особи в малій соціальній групі, яка веде групу до наміченої мети, сприяє формуванню групових цілей, виражає загальні потреби і прагнення членів групи. Таку особу в соціальній психології визначають як *лідера*, тобто це авторитетна особистість у малій соціальній групі, яка безпосередньо та опосередковано впливає на інших членів групи, веде їх за собою, проявляє ініціативу, бере провідну роль на себе в життєдіяльності групи та відповідальність за загальний позитивний результат функціонування та діяльності групи. Лідером може бути лише такий військовослужбовець, який сам цього прагне та має для цього відповідні лідерський потенціал і лідерські здатності. Безумовно, лідери бувають різними.

“Військовий лідер — це визнана авторитетна особа, якій особовий склад військового підрозділу за певних обставин і ситуацій надає право (висловлює довіру) приймати важливі рішення, що відповідають його інтересам і визначають

напряг і характер професійної діяльності. Він здатний забезпечувати успішне виконання завдань, згуртувати особовий склад у боекватру команду для злагодженої роботи, максимально задовольняти індивідуальні потреби військовослужбовців і вести їх до досягнення мети (місії) та подальшого вдосконалення професійної компетентності”¹.

Так у соціальній психології опрацьовано низку теорій лідерства. Наприклад, теорія лідерських ролей *Роберта Бейлса* (1916–2004), який обґрунтував лідера з позицій професіоналізму і з урахуванням емоційного чинника. Теорія рис лідерства стверджує, що людина від природи має специфічні якості й здібності лідера.

У ситуаційній теорії лідерства *Фреда Фідлера* (1922–2017) наголошується про те, що лідер більш орієнтований на завдання і результат, ніж на людей у групі.

У соціальній психології існують такі класифікації лідерів:

- а) за змістом діяльності – натхненник і виконавець;
- б) за характером діяльності – універсальний і ситуаційний;
- в) за напрямом діяльності – діловий і емоціональний;
- г) за ціннісно-емоційним впливом – позитивний і негативний;
- д) за формальним впливом – формальний і неформальний.

Лідерство можна також досліджувати та сприймати з позиції *стилю діяльності*, що розкриває характерні для лідера прийоми впливу на членів групи (для формального лідера, а офіцер завжди формальний лідер – на підлеглих). Зміст стилю діяльності становлять такі поняття як “колегіальність”, “директивність”, “лібералізм”, “бюрократичність” тощо. Директивні лідери менше радяться, більше застосовують вказівки, колективні – застосовують демократичний стиль управління, а бюрократичний – жорсткий у використанні законів та інструкцій, а ліберальний – навпаки, нехтує цим аспектом.

За змістом діяльності всіх людей умовно можна розділити на натхненників і виконавців. Такий поділ існує і серед лідерів. Необхідно наголошувати, що рідко трапляється керівник-лідер, який мав би здатності як натхненника, так і виконавця.

За характером діяльності універсальний лідер проявляється постійно, а ситуаційний – тільки інколи, в певних ситуаціях. Автор ситуаційної теорії *Фред Фідлер* (1922–2017) наголошував, що в несприятливих або надто складних ситуаціях лідер, орієнтований на завдання, які необхідно виконати малій соціальній групі, досягає більшого, ніж лідер, орієнтований на людей. Навпаки, у сприятливих умовах найбільш ефективно керує лідер, орієнтований на людей. Знання цих підходів зможе допомогти офіцеру обрати власний стиль лідерської поведінки в різних ситуаціях функціонування та діяльності військового підрозділу, який з урахуванням особливих вимог до військово-професійної діяльності має бути, як правило, ситуативним.

За спрямованістю діяльності лідер може бути діловим, який утримує лідерські позиції завдяки своїй професійній компетентності, професіоналізму та емоційним якостям і проявам (це організатори дозвілля і довірливого спілкування, творці доброї настрою в групі). Позитивна діяльність у лідера-керівника виявляється у вирішенні ділових завдань. Лідер із негативними

¹ Бойко О. В. Теоретичні та методичні основи формування лідерської компетентності майбутніх офіцерів Збройних сил України у процесі професійної підготовки. Дис. ... д-ра пед. наук / 13.00.04 – «Теорія і методика професійної освіти». Інститут ПТО НАПН України. Київ, 2021. С. 15.

рисами, навпаки, створює різні конфліктні ситуації в підрозділі та маніпулює з підлеглими.

За формальним показником керівник і лідер можуть бути однією особою. Безумовно – це ідеальний варіант. У такому випадку говоримо, що керівник має лідерські здатності та є справжнім, а не формальним лідером в малій соціальній групі. Але може бути і навпаки. У військовому підрозділі є формальний лідер – командир, який не має лідерських рис і здатностей, і водночас у цьому підрозділі є інший військовослужбовець, який є неформальним лідером. Його діяльність може бути як позитивною, так і негативною.

Негативне лідерство породжується, як правило, неавторитетністю формального лідера, тобто командира, його некомпетентністю, слабкою волею, невмінням організовувати життєдіяльність підлеглих, незнанням основ соціальної психології тощо. Позитивне лідерство командирів однозначно необхідно заохочувати та підтримувати, а також спрямовувати їх ініціативність для вирішення завдань, які стоять перед підрозділом. Таких військовослужбовців доцільно використовувати в суспільній праці або, коли є така можливість, на офіційних посадах.

Офіцеру щодо негатиного лідера можна рекомендувати такі заходи:

з ним необхідно відкрита розмова офіцера-лідера без свідків із наголошенням на його позитивних рисах;

залучення цього лідера до суспільної праці, де він міг би продемонструвати свої організаторські та комунікативні здатності, проявляти управлінську можливість та задовольняти свої лідерські потреби;

офіцер має вимагати від нього, коли це необхідно, у присутності товаришів по службі змінити свою поведінку та діяльність, які шкодять спільній діяльності військового підрозділу;

офіцер має критикувати такого лідера, коли є така необхідність, але тільки його вчинки, а не його як особистість та особистісні та лідерські якості.

Безумовно для нас набагато важливіше знати систему роботи командира з позитивним лідером у військовому підрозділі.

Олегом Бойком “обгрунтовано такі загальні характеристики лідерства у військовому середовищі:

лідер веде за собою особовий склад відповідно до встановленої мети (визначеної місії);

будь-який лідер повинен мати послідовників, які його визнають у військовій організаційній структурі;

це завжди сфера взаємодії та інтеграції між людьми на основі довіри; ґрунтується на авторитеті, однак не завжди авторитетна людина є лідером;

прояви лідерства розкриваються в подіях і ситуаціях, критичних (кризових), зокрема;

базується на неформальному впливові лідера і цінностях групи (команди); лідерство – це ціннісно-мотиваційний, когнітивний і поведінково-діяльнісний продукт у бутті офіцера як суб'єкта військово-професійної діяльності тощо”¹.

Більш докладно проблему формування лідерської компетентності майбутніх офіцерів Збройних сил України у процесі професійної підготовки викладено в докторській дисертації *Олега Бойка*, в якій “здійснено теоретичне узагальнення і запропоновано розв'язання наукової проблеми щодо обґрунтування теоретико-

¹ Бойко О. В. Теоретичні та методичні основи формування лідерської компетентності майбутніх офіцерів Збройних сил України у процесі професійної підготовки... С. 13.

методичних основ формування лідерської компетентності майбутніх офіцерів Збройних сил України у процесі професійної підготовки. Визначено суть і структуру поняття “лідерська компетентність майбутніх офіцерів”; обґрунтовано концепцію та методологічні підходи до формування лідерської компетентності майбутніх офіцерів; розроблено методичну систему її формування, критерії і показники діагностування сформованості. Узагальнено експериментальні дані, які доводять правомірність висновків щодо результативності теоретичних і методичних основ її формування”¹.

Для з’ясування неформальних стосунків у військовому підрозділі, виявлення неформальних лідерів, статусів усіх його членів допомагає **соціометрична методика**. Вона дає змогу з’ясувати внутрішньо-групові взаємини між військовослужбовцями в військовому підрозділі у вигляді числових величин і графіків.

Загальна методика діяльності офіцера при соціометричному дослідженні полягає в наступному: спочатку ним формулюються завдання дослідження і визначається конкретний об’єкт і предмет дослідження – конкретний військовий підрозділ і неофіційна структура міжособистісних взаємин між його військовослужбовцями. Потім обґрунтовуються гіпотеза та основні положення, які стосуються можливих показників (соціометричний критерій) для опитування членів конкретної соціальної групи. Коли показники опитування визначено, їх заносять до соціометричної картки. Кожен член групи відповідає на них шляхом вибору тих чи інших членів військового підрозділу для спільної відповідальної діяльності та відпочинку, залежно від більшої чи меншої прихильності до певних військовослужбовців, надання певної переваги одним військовослужбовцям перед іншими військовослужбовцями, симпатіями чи, навпаки, антипатіями.

При цьому *таке опитування може здійснюватись у двох варіантах – непараметричному та параметричному.*

Непараметрична соціометрія дає змогу відповісти на запитання соціометричної картки без обмежень кількості виборів досліджуваного, коли він, безумовно, позитивно ставиться до цього опитування. Якщо в групі нараховується, скажімо, 12 військовослужбовців, то в цьому разі кожен із досліджуваних може вибрати 11 осіб (крім самого себе).

Перевагою даного варіанту є те, що він дає змогу виявити так звану *експансивність кожного члена групи*, а разом з тим зробити зріз усіх міжособистісних стосунків міжгрупової структури в конкретній малій соціальній групі. Проте при збільшенні чисельності групи до 15-20 осіб цих взаємовідносин стає так багато, що без засобів ІКТ проаналізувати їх дуже складно.

Другий варіант – *параметрична соціометрія*, яка проводиться з обмеженням кількості виборів досліджуваними. Досліджуваному пропонують вибрати всього 3-5 осіб на основі двох видів критеріїв:

формальних;

неформальних.

Формальні критерії визначають особливості міжособистісних відносин у військовому підрозділі як у малій соціальній групі, які ґрунтуються на ділових якостях партнерів спільної діяльності.

Неформальні, навпаки, спираються на емоційні якості партнерів, вони

¹ Бойко О. В. Теоретичні та методичні основи формування лідерської компетентності майбутніх офіцерів Збройних сил України у процесі професійної підготовки. Дис. ... д-ра пед. наук / 13.00.04 «Теорія і методика професійної освіти». Інститут ППО НАПН України. Київ, 2021. С. 37.

визначаються почуттями симпатій або антипатій між військовослужбовцями в підрозділі.

Розрізняють позитивний критерій, коли від досліджуваного вимагається демонструвати свою прихильність у виборі партнера для певного виду діяльності, і негативний, коли досліджуваний має продемонструвати своє критичне або емоційно-негативне ставлення до деяких членів групи.

Бажано, щоб соціально-психологічна структура військового підрозділу як малої соціальної групи визначалася за допомогою порівняльного аналізу відповідей досліджуваних мінімум на два запитання – на одне формальне й одне неформальне. Максимальна кількість критеріїв у дослідженні:

для молодих військовослужбовців – 1-3;

для кадрових військовослужбовців – 2-4.

Величина обмеження кількості соціометричних виборів у соціометричному опитуванні дістала назву “соціометричного обмеження” або “ліміту виборів”.

Вважають, що введення “соціометричних обмежень” значно посилює надійність соціометричних даних і поліпшує статистичне оброблення отриманого емпіричного матеріалу за результатами соціометричного опитування. Таке обмеження змушує досліджуваного більш уважно ставитися до своїх відповідей, обирати для відповіді тільки тих членів військового підрозділу, які дійсно відповідають запропонованим ролям партнера, лідера або товариша по спільній діяльності. Обмеження виборів значно знижує ймовірність випадкових відповідей і дає змогу стандартизувати умови виборів досліджуваними. Але, у свою чергу, дає офіцеру можливість здійснювати порівняльний аналіз емпіричного матеріалу різних військових підрозділів як малих соціальних груп. Нині вважається, що для груп 22-25 учасників мінімальна величина “соціометричного обмеження” має коливатися в межах 2-3 виборів.

Недоліком параметричної процедури є неможливість розкрити різноманітність взаємовідносин у військовому підрозділі, оскільки можна виявити тільки найбільш суб’єктивно значущі стосунки військовослужбовців між собою. Соціометрична структура групи в результаті такого підходу відобразатиме лише найбільш типові “вибрані” комунікації між військовослужбовцями в підрозділі. Введення “соціометричного обмеження” не дозволяє з’ясувати емоційну експансивність членів конкретного військового підрозділу. При складанні програми дослідження можна запланувати проведення соціометричного опитування як у першому, так і в другому варіантах. У такому випадку можна одержати більш змістовний емпіричний матеріал для з’ясування різноманітних міжособистісних взаємин між військовослужбовцями у військовому підрозділі.

10.1.1. Методика проведення соціометричного опитування (параметричний варіант). Спочатку офіцер чітко формулює завдання, об’єкт і предмет дослідження – конкретний військовий підрозділ як мала соціальна група та характерні між військовослужбовцями взаємини у ньому. Після цього необхідно визначити *соціометричні показники*, вибір яких зумовлюється, безумовно, конкретним основним завданням дослідження та впливає з його програми.

Якщо, наприклад, потрібно досліджувати та з’ясувати групову структуру взаємин симпатій або взаємодопомоги військовослужбовців у військовому підрозділі, то питання формулюються таким чином, щоб їх зміст по можливості повністю відповідав соціальному і моральному змісту цих взаємовідносин і був

причетний до їх конкретної діяльності, де ці взаємовідносини можуть проявитися. Після виконання цих вимог, офіцер одержує значущий показник для діагностування взаємовідносин військовослужбовців у військовому підрозділі. Наприклад, якщо офіцер ставить запитання типу: “Виберіть тих із членів військового підрозділу (наприклад, відділення, взводу, роти), хто є вашим товаришем”, то такий показник не відповідає вказаним вимогам. Це слабкий показник, оскільки товариші можуть бути різні, скажімо по службі – одні, по дозвіллі – інші. Одних людей ми схильні записати у свої товариші вже тільки тому, що часто звертаємося до них, а інших не схильні зараховувати у свої товариші навіть тоді, коли просимо в них гроші у борг. У зв’язку з цим треба сформулювати показник якомога конкретніше, на основі якоїсь реальної практичної ситуації, яка для військовослужбовців має конкретну цінність в їх життєдіяльності. Наприклад, його можна сформулювати так: “Якщо б Ви захотіли організувати зустріч Нового року у себе вдома, у колі близьких знайомих, друзів і товаришів по службі, кого б Ви запросили зі свого військового підрозділу?” У такому формулюванні роль і значення товариша описані більш суворо й конкретно. Проте це досконало не означає, що такий показник однаково зацікавить усіх членів групи – військового підрозділу, в якому служить конкретний військовослужбовець. Іншим членам групи, можливо, більш сподобається, скажімо, такий: “Кого з членів вашого військового підрозділу Ви бажали б мати своїм сусідом по квартирі?” або “Кого з членів вашого військового підрозділу Ви б запросили на ваше весілля в якості свідка?”

Рекомендується не захищувати соціометричну картку великою кількістю показників, але необхідно вибрати такі, які, по-перше, були б логічно пов’язані між собою; по-друге, викликали б активний інтерес у більшості досліджуваних до нього зі своїм змістом і цінністю для їх життєдіяльності як військовослужбовця. Необхідно підібрати такі запитання, зміст яких був би очевидний для всіх членів малої соціальної групи. Доцільно при цьому враховувати соціально-демографічні, професійні, психічні та інші ознаки кожної окремої малої соціальної групи – відділення, розрахунку, взводу, роти.

Соціометрична картка складається на завершальному етапі розроблення програми соціометричного опитування. Від якості її оформлення залежить отримання достатньо об’єктивних, достовірних сирих даних щодо конкретного військового підрозділу як малої соціальної групи для подальшого їх графічного опрацювання. У тих випадках, коли провадиться анкетне опитування більшості військовослужбовців за іменною анкетною (не анонімною, а із зазначенням імені та прізвища особи, яка заповнює), соціометричні показники можуть бути включені в загальну анкету разом з іншими запитаннями, але їх треба виділити в перший її підрозділ. Така форма соціометрії потребує в процесі відповідей обов’язкове написання в анкеті прізвища тих, хто відмовляється відповідати на поставлені запитання.

Методика складання соціометричної картки така (табл. 10.1):

1) спочатку готують списки членів соціометричних груп – конкретного військового підрозділу. Кожен член групи повинен мати свій порядковий номер у цьому списку; це його шифр у цьому опитуванні;

2) далі складається картка з урахуванням величини військового підрозділу як малої соціальної групи. Під заголовком “Соціометрична картка” надається стисла інструкція до її заповнення. Тут указується, що в процесі відповіді на запитання необхідно в графу “вибори” проставляти номери тих членів групи або військового підрозділу за списком, які найповніше відповідають вашому

ставленню до них згідно зі запропонованим показником для вибору для конкретного виду поведінки та діяльності;

Таблиця 10.1

Приклад соціометричної картки

№ з/п	Тип	Показники для вибору	Вибори
1		а) кого б Ви хотіли обрати своїм командиром відділення? б) кого б Ви не хотіли обрати своїм командиром відділення?	
2		як Ви гадаєте, хто обере Вас за пунктом а)? за пунктом б)?	

3) при опитуванні з обмеженою кількістю виборів праворуч від кожного показника у картці слід накреслити стільки вертикальних граф, скільки виборів ми пропонуємо зробити військовослужбовцям у конкретному військовому підрозділі як в малій соціальній групі (при проведенні опитування без обмежень кількості виборів у соціометричній картці після кожного показника має бути відділена графа, розміри якої давали б змогу респондентам відповідати якомога повніше);

4) у тих випадках, коли дослідникові бажано встановити порівняльну цінність переваг, у соціометричну картку можна ввести своєрідну шкалу; для цього у графі виборів указано порядок вибору або переваг відповідною цифрою – вибір у першу чергу, у другу, у третю тощо.

Більш спрощений варіант соціометричної картки:

Акульшин Д.І.
1. Лушин С.А. 2. Ніколаєв М.В. 3. Панін К.С.

Цю картку заповнив військовослужбовець, прізвище якого вказано праворуч – Акульшин Д. І. та який відповідав на такі запитання:

1. Кого б Ви хотіли обрати напарником у бойовий екіпаж (офіційний показник – військова діяльність)?

2. Разом з ким Ви бажали б виконати суспільне доручення (неофіційний показник – громадська діяльність)?

3. Хто відрізняється у військовому підрозділі широким культурним світоглядом і з ким Ви бажали б організувати години свого дозвілля (неофіційний показник – відпочинок)?

Підготовка соціометричного опитування. Результативність соціометрії суттєво залежить від відповідної психологічної підготовленості опитуваних та морально-психологічної атмосфери в групі. Тут не має бути місця ніякому штучному або адміністративному тиску з боку дослідника або певних зацікавлених осіб. Заповнення соціометричної картки – справа добровільна, особиста та інтимна для кожного респондента. У дослідників-початківців часто виникають сумніви щодо успіху опитування тільки тому, що багато осіб відразу відмовляється брати участь в опитуванні. Для уникнення таких інцидентів необхідна попередня соціометрична розминка військового підрозділу як вибірки, яка може бути проведена двоюко:

у формі індивідуальної бесіди дослідника з кожним членом підрозділу;

бесіди з групою в цілому.

У будь-якому з цих випадків необхідно коректно і коротко викласти офіцеру-досліднику в науково-популярній формі завдання опитування, викласти його наукову та практичну необхідність і важливість для життєдіяльності військового підрозділу, а також запевнити досліджуваного (-их) у повному збереженні таємниці опитування.

При заповненні соціометричних карток кожному військовослужбовцю слід надати самостійність та автономність. З боку інших осіб не повинно бути ніяких підказок, тиску тощо. Найкраще опитувати групу фронтально, тобто всіх одночасно, наприклад, у великому класі чи в аудиторії. Офіцер-дослідник має завжди триматися ввічливо, впевнено та відсторонено. Заповнені респондентами соціометричні картки повертаються досліднику.

Коли картки заповнені й зібрані, починається етап їх статистичного та графічного опрацювання офіцером-дослідником.

Найпростіші способи кількісної оброблення отриманого емпіричного матеріалу такі:

- табличний;
- графічний;
- індексологічний.

Соціоматриця. Вона є табличним способом оброблення соціометричної інформації проведеного соціометричного опитування. Для цього спочатку слід побудувати соціоматрицю № 1, яка представлена в таблиці 10.2. Офіцер-дослідник усі соціометричні картки досліджуваних розставляє за алфавітом (прізвища, які вказані праворуч). Результати опитування з кожної такої картки записуються до матриці (взаємний вибір відзначають хрестиком, який міститься в кружку).

Для виявлення неформальних мікрогруп і з'ясування міжособистісних відносин між військовослужбовцями заповнюється друга соціометрична матриця (табл. 10.3). Її оформлюють на основі першої соціометричної таблиці. Порядок її складання такий. Заготовляють таку саму таблицю, як і для першої матриці. З правого верхнього кута проводять діагональ, яка перетинає розташовані на цій лінії клітинки квадрату. З першої матриці вибирають будь-кого, хто має найбільшу кількість взаємних виборів. Його порядковий номер і прізвище записують у перший рядок матриці. Цей же номер заносять у першу клітинку зверху. Так, у нашому прикладі таким є Рудий. Потім з першої матриці вибирають тих, хто перебуває у взаємному виборі з занесеним у перший рядок – з Рудим. Його порядковий номер і прізвище заносять у другий рядок. У нашому випадку це Шуліка. Цей самий номер записують зверху в другу графу, у відповідній клітинці матриці записують хрестик у кружку. Такий вибір з першої матриці продовжується до повного вичерпання взаємних виборів у всіх, кого записують у наступний рядок. Отже, має замкнутися коло осіб із взаємним вибором, у нашому випадку для Рудого. Тих, які не мають взаємного вибору, записують у кінці матриці. Неформальна мікрогрупа може складатися, як правило, з 2-7 військовослужбовців, які постійно емоційно контактують між собою.

Аналіз соціоматриць по кожному показнику дає достатню наочну картину взаємовідносин між різними військовослужбовцями у підрозділі. Основне достоїнство соціоматриць – можливість наочно зобразити вибори в числовому вигляді, що, у свою чергу, дає змогу проранжувати військовослужбовців

військового підрозділу за кількістю отриманих і відданих виборів. На основі другої соціоматриці легко побудувати *соціограми* – карти соціометричних виборів. Графічна мова соціограми відображена на рисунку 10.1.

Таблиця 10.2

Соціоматриця №1

	1	2	3	4	5	6	7	8	9	10	11	12	13	14	15	16	17	18	19	20	21	22	23	24	25	26	27	28	29	30	31	32	33			
1 Андрухів														⊕						⊕		⊕														
2 Безрідний					⊕																		+												⊕	
3 Вакулін														+									⊕												+	
4 Гуржій									⊕				+											⊕				⊕								
5 Донець		⊕					⊕																												⊕	
6 Сватушок																					+				⊕										⊕	
7 Журба					⊕																								+	⊕						
8 Зайвий										⊕					⊕																					
9 Ішук				⊕																							⊕								+	
10 Івахненко																				⊕	⊕						+									
11 Йовик								⊕							+	+																				
12 Кулик																				⊕													+		⊕	
13 Лупій																			⊕						⊕								⊕			
14 Митник	⊕		⊕																				⊕													
15 Негода								⊕													+															
16 Ощипко																				+														⊕		+
17 Пустовійт													⊕																				⊕		⊕	
18 Рудий													⊕															⊕							⊕	
19 Смолич										⊕												+														
20 Тріщ	⊕													⊕											+											
21 Угрін										⊕																		⊕								⊕
22 Федик											+																									
23 Панін	⊕		⊕												⊕																					
24 Халюк														⊕																						+
25 Циба				⊕						⊕																										+
26 Чупрій							⊕																	⊕												⊕
27 Шуліка												+								⊕																⊕
28 Щабель																				⊕	⊕														⊕	
29 Юшук				⊕			⊕								+																					
30 Ясній													⊕							⊕															⊕	
31 Рибалко													+								⊕							⊕								
32 Мухойд						⊕																	⊕													⊕
33 Гирич		⊕													+																					

Соціограма – це схематичне зображення реакції військовослужбовців як досліджуваних один на одного в конкретному військовому підрозділі як у малій військово-соціальной групі при відповіді на конкретний соціометричний показник, який стосується його життєдіяльності в цьому військовому підрозділі. Вона дозволяє зробити порівняльний аналіз структури взаємин між військовослужбовцями у малій соціальной групі, в просторі, на деякий площині за допомогою спеціальних показників.

Соціограмна техніка є суттєвим доповненням до табличного підходу до

аналізу соціометричного матеріалу щодо конкретного військового підрозділу та його узагальнення, бо вона дає можливість отримати більш глибоке та системне уявлення про соціально-психологічні явища у конкретному військовому підрозділі.

Розрізняють кілька типів соціограм.

Соціограми вільного виду наочно демонструють комбінацію з найбільш зручним розташуванням військовослужбовців військового підрозділу як різновиду малої військово-соціальної групи за результатами їх вибору конкретних військовослужбовців у військовому підрозділі (рис. 10.2).

Таблиця 10.3

Соціоматриця № 2

№	Прізвища	18	27	31	12	13	30	24	17	28	18	4	29	25	9	7	5	2	33	26	21	32	6	10	19	1	23	20	3	14	11	8	15	22					
18	Рудий		+	+	+																																		
27	Шуліка			+	+																																		
31	Рибалко																																						
12	Кулик		+		+																																		
13	Лупій																																						
30	Ясній						+		+	+																													
24	Хилюк						+	+		+																													
17	Пустойт						+	+		+																													
28	Щабель							+	+	+																													
16	Ощипко							+		+	+																												
4	Гуржий													+	+	+																							
29	Ющук												+		+																								
25	Цмба												+	+	+																								
9	Щук												+	+	+																								
7	Журба											+		+																									
5	Донець																		+	+	+																		
2	Базрідний																																						
33	Гирич																																						
26	Чупрій																																						
21	Угрін																						+	+	+														
32	Мухоїд																						+	+	+														
6	Сатушок																						+	+	+														
10	Іванко																																						
19	Смолич																																						
1	Андрухів																																						
23	Панін																																						
20	Триц																																						
3	Вакулін																																						
14	Митник																																						
11	Іовик																																						
8	Зайвій																																						
15	Негода																																						
22	Фадж																																						

Соціограма індивідуального виду: офіцер буде соціограму щодо конкретного військовослужбовця, який викликає у нього певний інтерес, наприклад, як неформальний лідер у військовому підрозділі. У цій соціограмі необхідно продемонструвати всі його стосунки та взаємини з іншими військовослужбовцями в підрозділі, які були виявлені в процесі соціометричного опитування. Наприклад, для військовослужбовця Паніна вона представлена на рисунку 10.3.

Третій варіант соціограми може характеризувати всі взаємовідносини у конкретному військовому підрозділі. Вона може бути довільною або мати назву

“мішень”. При довільній соціограмі взаємовідносини між військовослужбовцями розташовуються довільно. Наприклад, на основі соціоматриці параметричного опитування (див. табл. 10.3) можна побудувати довільну соціограму, яка представлена на рисунку 10.4.



Рис. 10.1. Графічна мова соціограм



Рис. 10.2. Соціограма

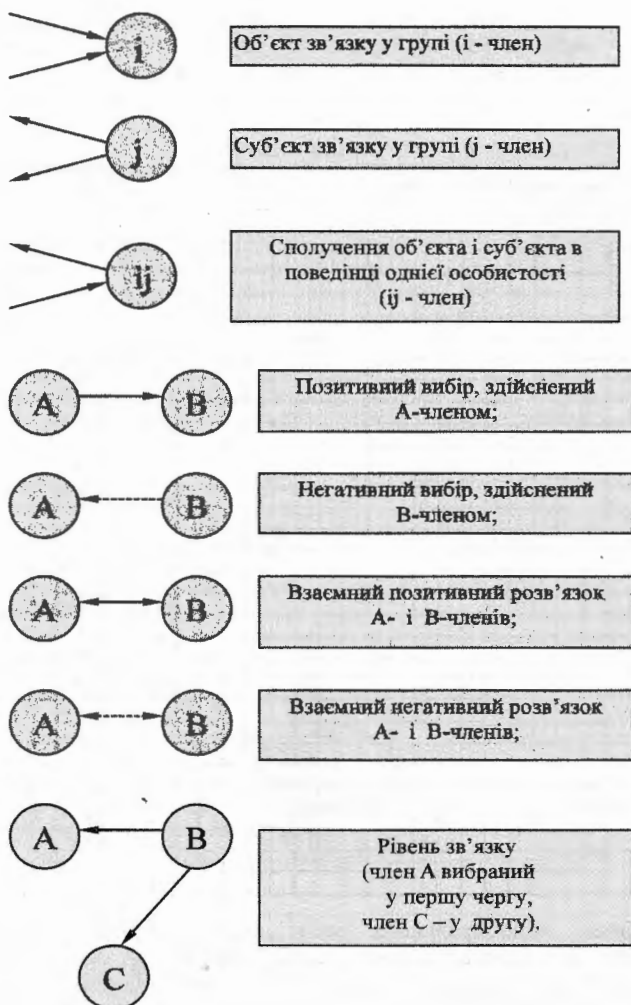

Рис. 10.3. Соціограма рядового Паніна

Соціограма “мішень” ґрунтується на трьох концентричних колах, які символізують авторитетність конкретного військовослужбовця у військовому підрозділі. Чим більше отримано ним виборів, тим ближче він розташовується до центру. Ті військовослужбовці, які отримали найбільшу кількість виборів від інших, перебувають у центральному колі, це, як правило, лідери, у другому – ті, які отримали середню кількість виборів, у третьому – ті, які не мають авторитету і перебувають, практично, в соціальній ізоляції в військовому підрозділі (рис. 10.5).

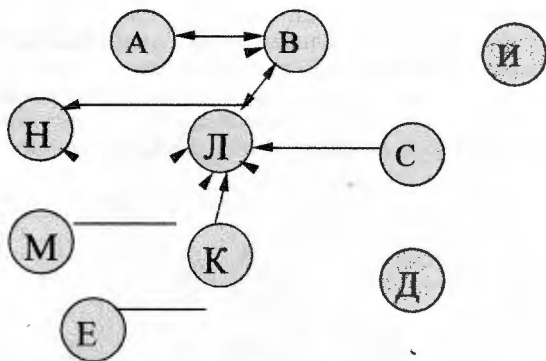
У процесі аналізу соціограми “мішень” дослідник відразу визначає тих військовослужбовців, які мають найбільший авторитет у військовому підрозділі – лідерів, та тих із них, хто перебуває, практично, в соціальній ізоляції. Предметом особливої уваги офіцера-дослідника мають стати як неформальні лідери, такі і ті військовослужбовці, які в підрозділі перебувають в ізоляції.

Після цього можна визначити соціометричні індекси кожного військовослужбовця в військовому підрозділі. Розрізняють такі індекси:

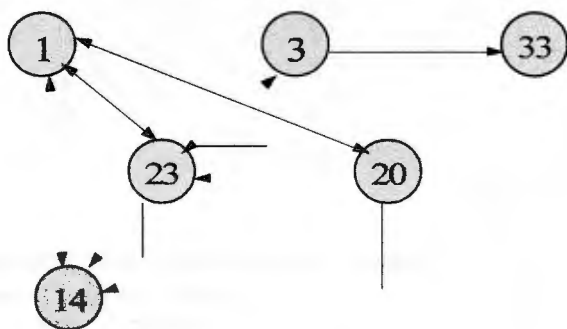
персональні соціометричні індекси (ПСІ);
 групові соціометричні індекси (ГСІ).

ПСІ дають характеристики індивідуальних соціально-психічних проявів особистості як члена групи – військового підрозділу.

ГСІ – кількісні характеристики цілісної соціометричної конфігурації виборів у групі – у конкретному військовому підрозділі; описують різні аспекти спілкування і взаємин військовослужбовців у військовому підрозділі.



Рис. 10.4. Довільна соціограма військового підрозділу

Основними ПСІ є індекс соціометричного статусу i -члена, емоційної взаємодії ij -члена. Символи i та j означають одного й того ж військовослужбовця, але в різних значеннях:

i – якого вибирають інші;

j – він же, хто вибирає;

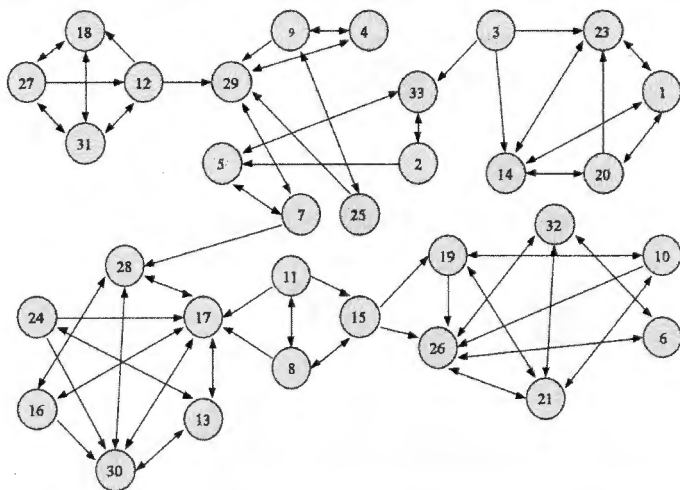
ij – сполучення ролей.

Індекс соціометричного статусу i -члена групи визначається за формулою (10.1):

$$C_i = \frac{\sum_{j=1}^N (R_i^+ + R_i^-)}{N-1} \quad (10.1)$$

де C_i – соціометричний статус i -члена;

R_i – одержані i -членом вибори (позитивні і негативні);

Σ – знак алгебраїчної суми кількості одержаних виборів i -члена;

N – кількість членів групи.

Соціометричний статус – це те реальне місце військовослужбовця як елемента соціальної структури військового підрозділу, в якій він в ній займає певну просторову позицію як його член. Він характеризує особистий вплив кожного окремого військовослужбовця на інших військовослужбовців військового підрозділу. Заведено говорити про позитивний і негативний види

статусу. Відповідно, можна обчислити індекси окремо як для позитивного, так і негативного вибору. Статус також вимірює потенціальну здатність військовослужбовця до лідерства в військовому підрозділі. Для обчислення соціометричного статусу необхідно скористатися даними соціоматриці 1.



Рис. 10.5. Соціограма "мішень"

Індекс емоційної експансивності j -члена групи визначається за формулою (10.2):

$$E_j = \frac{\sum_{j=1}^N (R_j^+ + R_j^-)}{N-1} \quad (10.2)$$

де E_j – емоційна експансивність j -члена;

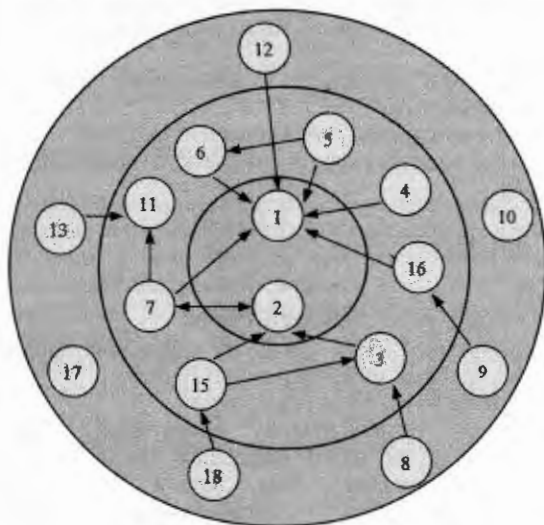
R_j – зроблені j -членом вибори (позитивні й негативні).

З погляду психології цей показник характеризує потребу військовослужбовця у спілкуванні та міжособистісній взаємодії з іншими військовослужбовцями, свідчить про його бажання здійснювати певний вплив на життєдіяльність військового підрозділу.

Аналіз взаємних виборів між військовослужбовцями у військовому підрозділі дає офіцеру змогу оцінювати їх психологічну сумісність, що визначається за формулою (10.3):

$$I_{\text{сум}} = \frac{\sum_{ij=1}^N (R_{ij}^{++} + R_{ij}^{-})}{N} \quad (10.3)$$

де $I_{\text{сум}}$ – індекс сумісності конкретного військовослужбовця;

R_{ij}^{++} – кількість взаємних позитивних виборів.

R_{ij}^{-} – кількість взаємних негативних виборів.

У цьому індексі найбільший статус матимуть військовослужбовці зі найбільшою кількістю взаємних позитивних виборів і найменшою кількістю взаємних негативних виборів (цей індекс доцільно використовувати в процесі проведення непараметричного соціометричного опитування).

Зі групових соціометричних індексів найбільш важливими є такі:

індекс емоційної експансивності військового підрозділу як малої соціальної групи;

індекс психологічної взаємності у військовому підрозділі (згуртованість групи як бойової команди);

індекс групової роз'єднаності військового підрозділу.

Індекс емоційної експансивності військового підрозділу розраховується за формулою (10.4):

$$A_g = \frac{\sum_{j=1}^N (\sum_{i=1}^N (R_{ij}^{+-}))}{N} \quad (10.4)$$

де A_g – експансивність малої соціальної групи;

Σ – знак алгебраїчної суми кількості одержаних виборів (позитивних і негативних) усіма членами малої соціальної групи;

N – кількість членів малої соціальної групи.

Індекс емоційної експансивності характеризує середню активність військового підрозділу як малої соціальної групи у розв'язанні завдання соціометричного опитування. Чим вищий цей індекс, тим вища внутрішньогрупова активність у взаємовідносинах військовослужбовців у військовому підрозділі.

Індекс психологічної взаємності (згуртованості військового підрозділу) у групі обчислюється за формулою (10.5):

$$G_g = \frac{\sum_{i=1}^N (\sum_{j=1}^N (R_{ij}^+))}{\frac{1}{2} N(N-1)} \quad (10.5)$$

де G_g – взаємність у малій соціальній групі (або індекс групової єдності чи згуртованості);

R_{ij}^{++} – кількість позитивних взаємних виборів у малій соціальній групі;

N – кількість членів малої соціальної групи.

Чим вищий індекс психологічної взаємності військовослужбовців, тим вища згуртованість військового підрозділу як бойової команди.

Індекс групової роз'єднаності військового підрозділу обчислюється за формулою (10.6):

$$J_{роз.} = \frac{\sum_{j=1}^N (\sum_{i=1}^N (R_{ij}^-))}{\frac{1}{2} N(N-1)} \quad (10.6)$$

де $J_{роз.}$ – індекс групової роз'єднаності;

R_{ij}^- – кількість взаємних негативних виборів у групі;

N – кількість членів групи.

(Цей індекс доцільно використовувати в процесі непараметричного соціометричного опитування).

Тепер на основі цих двох останніх індексів за непараметричного варіанта соціометричного опитування можна визначити групову згуртованість військового

підрозділу, зокрема за такою формулою (10.7):

$$J_{згурт.} = G_g - J_{роз.} \quad (10.7)$$

де $J_{згурт.}$ – індекс групової згуртованості.

При множенні формул 1-7 на 100 відсотків вони показують питому вагу різних взаємин (залежно від індексу) у малій соціальній групі чи військовому підрозділі відносно теоретично можливих виборів у відсотках. Такі результати дають можливість проаналізувати відповідні показники в різних військових підрозділах і зробити порівняльний аналіз отриманих результатів дослідження.

10.1.2. Непараметрична соціометрія

Особливості проведення непараметричної соціометрії полягають у тому, що вона дає змогу в процесі соціометричного опитування респондентам вибирати будь-яку кількість осіб у своєму військовому підрозділі. Визначається конкретний показник для опитування. Бажано, щоб він був формального характеру, тобто, наприклад, для спільного виконання певного екстремального завдання, а не щоденного та типового. Кожному військовослужбовцю підрозділу пропонується подумки проаналізувати здатності, потенціал і військово-професійну компетентність кожного військовослужбовця підрозділу і позначити своє ставлення до цього відповідним знаком (наприклад, “+” – позитивний вибір для спільного виконання бойового завдання, “-” – негативний вибір, “0” – не визначився або не знаю).

Спочатку офіцер заготовляє алфавітні списки всіх військовослужбовців військового підрозділу відповідно до чисельності досліджуваних. Праворуч від прізвища виділяється одна колонка, в якій досліджуваний проставляє свій вибір. Потім на основі цих відповідей офіцер оформляє соціоматрицю непараметричного опитування (табл. 10.4). Основна перевага цього методу полягає в тому, що офіцер має можливість визначити, вивчити, з'ясувати та проаналізувати всі взаємовідносини між усіма військовослужбовцями у військовому підрозділу.

У результаті соціометричного опитування офіцер отримує багато корисної інформації про неформальні взаємини між військовослужбовцями військового підрозділу, на основі якої він може дійти відповідних висновків для подальшої роботи з ними. Наприклад, можна чітко з'ясувати статус кожного військовослужбовця в військовому підрозділу. Ті, які отримали найбільшу кількість позитивних виборів, є безумовними лідерами у цьому військовому підрозділі й навпаки, ті, які не отримали жодного взаємного вибору або отримали найбільшу кількість негативних виборів, – “ізольованими”.

Результати чисельних досліджень Якова Коломинського (1934–2019) виявили, що в групах із чисельністю до 30 осіб у найпопулярніші лідери потрапляють не більше 3-4 осіб, до “ізольованих” – до 5 осіб¹.

За наявності у військовому підрозділі “ізольованих” військовослужбовців офіцеру необхідно з'ясувати причини такого ставлення до них, провести з ними системну індивідуально-виховну та психологічну корекційну роботу і допомогти їм змінити власну поведінку у системі міжособистісних відносин. У протилежному випадку такі військовослужбовці можуть скоїти різні порушення

¹ Коломинский Я. Л. Психология взаимоотношений в малых группах : общие и возрастные особенности : монография. Минск : БГУ им. В.И. Ленина, 1976. 352 с.

військової дисципліни, шукати інші способи задоволення потреб спілкування, вибрати девіантний стиль поведінки та ін. У такий самий спосіб необхідно проаналізувати інші персональні соціометричні індекси. У процесі аналізу групових соціометричних індексів офіцер особливу увагу звертає на порівняльний аналіз цих індексів у різних відділеннях, екіпажах, взводах і в цілому в роті.

Таблиця 10.4

Соціоматриця непараметричної соціометрії

Прізвище та ім'я військовослужбовця, котрого обираєть	Хто обирає																	Кількість отриманих виборів			Кількість взаємних виборів	
	1	2	3	4	5	6	7	8	9	10	11	12	13	14	15	16	17	K ⁺	K ⁰	K ⁻	K ⁺⁺	K ⁻
1. Авдесенко А.А.		+	+	+	+	+	+	+	+	0	+	-	0	+	+	+	+	13	2	1	8	0
2. Васильківський А. В.	+		+	+	+	+	+	+	+	+	+	0	-	+	+	-	+	13	1	2	10	0
3. Вербовец В. В.	+	+		+	+	+	0	+	+	+	0	+	+	+	+	0	+	13	3	0	9	0
4. Грник І. М.	+	+	+		0	+	-	+	+	+	+	0	+	+	+	-	12	2	2	9	1	
5. Дяченко П. Б.	0	+	+	+		+	+	+	0	+	-	+	+	0	+	0	+	11	4	1	6	1
6. Дідич В.А.	+	0	-	+	+		+	+	0	+	0	+	+	-	+	0	-	10	4	2	8	0
7. Калесник Т.В.	-	+	0	-	0	+		+	0	+	0	0	+	+	+	+	+	9	5	2	6	1
8. Калинець С.А.	+	+	+	+	+	+	+		+	+	+	-	0	+	+	0	+	13	2	1	10	0
9. Кавуненко М.В.	0	+	0	0	+	+	+	0		+	+	0	+	+	+	-	+	10	5	1	7	1
10.Кириленко Л.Г.	-	0	+	+	-	0	+	0	+		+	+	+	+	+	-	+	10	3	3	10	1
11.Матяко Ю.В.	+	-	+	0	-	+	0	+	+	+		+	+	+	+	-	+	11	2	3	8	2
12.Матусець К.О.	+	+	0	+	+	+	0	+	0	+	+		+	+	+	+	+	13	3	0	9	0
13.Нетулиха Ф.О.	0	+	+	+	0	+	0	+	+	+	+	+		+	+	+	+	13	3	0	9	0
14.Носенко Р.Н.	0	+	+	+	+	0	+	0	+	+	+	+	+		+	+	+	13	3	0	12	0
15.Онисько Н.Д.	+	+	0	+	+	0	+	+	+	+	0	+	+	+		-	+	12	3	1	12	1
16.Олійник О.О.	+	0	+	0	+	0	0	0	-	-	-	0	+	+	-		+	6	6	4	4	4
17.Павличко Г. М.	0	+	-	+	-	+	-	+	+	+	+	+	0	+	+	+		11	2	3	9	0
Кількість зроблених виборів:	K ⁺	9	12	11	12	10	12	9	12	11	14	10	10	11	14	15	7	193				CK ⁺⁺ =146
	K ⁰	5	3	4	3	3	4	5	4	4	1	4	4	4	1	0	4		53			
	K ⁻	2	1	1	1	3	0	2	0	1	1	2	2	1	1	1	5			26		CK ⁻ =12

Після чого він починає аналізувати склад неформальних мікрогруп у військовому підрозділі, з'ясувати їх лідерів і характер поведінки та діяльності, на основі цієї роботи планує свої подальші дії з ними. Слід також звернути особливу увагу на мікрогрупи з негативною спрямованістю, оскільки такі мікрогрупи необхідно брати під увагу, з'ясувати причини цього становища і вжити психологічно обґрунтованих заходів для виховного та психологічного впливу на них.

Таким чином, у результаті соціометричного опитування офіцер визначає такі основні аспекти:

неформальну структуру свого військового підрозділу як малої військово-соціальної групи та бойової команди, морально-психологічну атмосферу в ньому;

ступінь його згуртованості як бойової команди;

виокремлює неформальні мікрогрупи в військовому підрозділі та з'ясовує характер їх поведінки та діяльності;

оцінює ступінь авторитетності кожного військовослужбовця в військовому підрозділі та виявляє серед них лідерів;

виявляє військовослужбовців, які вносять у морально-психологічну атмосферу військового підрозділу елементи недоброзичливості, чвар, ворожнечі тощо.

10.2. Гомеостатичний метод дослідження малої соціальної групи для з'ясування її лідера

Існують і апаратні методи дослідження групової чи спільної діяльності військовослужбовців. Одним із найвідоміших таких методів є гомеостатичний метод Федора Горбова (1916–1976), що допомагає виявити лідера в спільній діяльності серед певної кількості військовослужбовців. Цей пристрій було створений для визначення психофізіологічної сумісності осіб у їх спільній діяльності. Він ґрунтується на моделюванні спільної та взаємозумовленої діяльності певної групи осіб на спеціальному пристрої, який називається "гомеостат" (рис. 10.6).



Рис. 10.6. Гомеостат

Принцип роботи пристрою "гомеостат". У ньому використовується принцип взаємоперехресних зв'язків, завдяки яким кожен досліджуваний у процесі розв'язання своєї частини завдання впливає на результати діяльності усіх інших досліджуваних. Він має можливість обертати один із важелів керування (x, y, z); оберт ручки впливає на положення індикаторів (u, r, w), які перебувають у полі зору досліджуваних. Між важелями керування та індикаторами розміщено підсилювальні ланки K₀ та K_B, перша задає ступінь впливу головного керування, а друга – ступінь взаємного впливу керівних дій, які можуть бути як негативними, так і позитивними.

Завдання групи досліджуваних полягає в тому, щоб у процесі обертання ручки якомога швидше встановити стрілку індикатора в нульове положення. Дослідник зі свого пульта керування може варіювати складністю завдань.

Завдання тільки тоді вважається розв'язаним, коли всі досліджувані встановлюють стрілки в нульове положення.

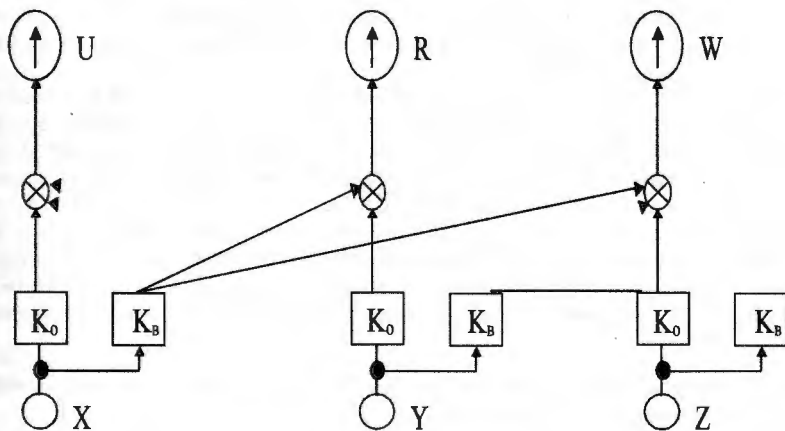
“Гомеостат” сконструйовано так, що при розв'язанні легких завдань стратегія групи ґрунтується на однозначних тактичних діях досліджуваних, але якщо завдання важливе, то ця стратегія не забезпечує успіху. Хто-небудь із досліджуваних обов'язково має відхилитися від “звичайної” тактики. Такий досліджуваний, що умовно названий лідером, вже не прагне негайно установити свою стрілку на “нуль”, що він робив раніше, а чекає, коли вона сама переміститься в потрібному напрямку під впливом партнерів або, що притаманне більш активним і цілеспрямованим лідерам, навмисно відводить її від “нуля”. Такий досліджуваний формально діє ніби проти своїх інтересів, але він шляхом поступового зменшення амплітуду коливань всіх стрілок приводить таким чином усю систему в стан рівноваги на даному рівні (тобто до нуля у конкретному експерименті).

У процесі експерименту реєструється рух стрілок усіх індикаторів і ручок керування. Офіцер-дослідник шляхом обчислення коефіцієнта крос-кореляції між досліджуваними може визначити ступінь спрацьованості групи та розподіл ролей у ній. Виявлено, що більш успішно розв'язують завдання на “гомеостаті” ті малі соціальні групи, в яких роль лідерів виконують її формальні керівники. Ці ж групи звичайно більш успішно виконують поставлені бойові завдання, особливо коли екстремальна діяльність має спільний і взаємопов'язаний характер між військовослужбовцями.

Цей експеримент і з моделювання групової діяльності малої соціальної групи, наприклад, відділення, екіпажу, розрахунку, дає змогу глибше зрозуміти функції лідера в ній не тільки як кмітливого члена групи, які має такі лідерські якості, як витримка, самовладання, здатність оперативної й адекватно оцінювати ситуацію, а й допомагає з'ясувати здатності та потенційні здібності, точно координувати дії всіх членів групи в цілому. Експеримент засвідчує також, що складна спільна групова взаємозалежна діяльність не може бути ефективною, якщо в групі не сформувалася необхідна психологічна сумісність, яка “регламентує” суворий розподіл функціональних обов'язків між її членами – “лідер” і “відомі”.

10.3. Шкала прийнятності як метод вивчення взаємовідносин (за М. Н. Корнєвим, А. Б. Коваленко)

У цій методиці, яка близька до непараметричного соціометричного опитування, кожному військовослужбовцю військового підрозділу пропонується проранжувати інших шляхом позначення у спеціальній картці (табл. 10.5) прийнятність для себе брати участь в одному з різновидів військової діяльності – бойова підготовка, відбування вартової служби, спортивні ігри, бойове завдання та ін. Відповідь має починатися так: “Цього військовослужбовця я ...

- 1) залишив би в першу чергу;
- 2) теж бажав би залишити;
- 3) міг залишити, міг не залишити (однаково);
- 4) скоріше не залишив би;
- 5) ні в якому разі не залишив би”.

Для кількісного оброблення даних варіанти відповідей можна виразити в

балах: +2, +1, 0, -1, -2.

У цьому випадку наведені дані матимуть такий вигляд (табл. 10.6).

Таблиця 10.5

Оцінює: Мовчан

	Кого оцінює	Оцінки				
		1	2	3	4	5
1	Сніжко	X(+2)				
2	Юрченко		X(+1)			
3	Шумський			X(0)		
4	Валюх				X(-1)	
...						
22	Коломієць					
23	Івко					X(-2)

Таблиця 10.6

Кого	1	2	3	4	...	21	22	23	ΣΣ	$A_{\text{вд.}} = \frac{\sum_{\text{вд.}}}{2(n-1)}$
Хто										
1. Мовчан		+2	+1	0				-2		
2. Сніжко	+2			+1			0			
3. Юрченко	+1			+2		0		-1		
4. Шумський			+2			-1				
...										
21. Сергієнко	+2						+1	0		
22. Коломієць		+1		-2				-1		
23. Івко	0			+2			-1			
Σ										
$A_{\text{вдп.}} = \frac{\sum_{\text{вдп.}}}{2(n-1)}$										

Ця методика дає офіцерові можливість виявити такі показники щодо міжособистісних взаємин між військовослужбовцями у військовому підрозділі:

1. Статус військовослужбовця у військовому підрозділі, який визначається коефіцієнтом його прийнятності товаришами по службі (10.8):

$$A_{\text{вдп.}} = \frac{\sum_{\text{вдп.}}}{2(n-1)} \quad (10.8)$$

де $\sum_{\text{вдп.}}$ – сума виборів по вертикалі;

n – кількість членів підрозділу

2. Ставлення військовослужбовця до кожного члена і військового підрозділу в цілому визначається коефіцієнтом прийнятності підрозділу військовослужбовцем (10.9):

$$A_{\mu/\lambda} = \frac{\sum_{\mu/\lambda}}{2(n-1)} \quad (10.9)$$

де $\Sigma_{\text{інд}}$ – сума виборів по горизонталі;
 n – кількість членів підрозділу.

3. Згуртованість військового підрозділу, міра його єднання, які визначаються різницею сум взаємних позитивних і взаємних негативних виборів військовослужбовцями в військовому підрозділі, поділену на $n(n-1)$. Згуртованість ($Z_{\text{підр.}}$) тим вища, чим ближчий цей коефіцієнт (КЗ) до +1 (10.10):

$$KZ_{\text{підр.}} = \frac{\Sigma_r(+)-\Sigma_r(-)}{n(n-1)} \quad (10.10)$$

де $\Sigma_r(+)$ – сума взаємних позитивних виборів;
 $\Sigma_r(-)$ – сума взаємних негативних виборів;
 n – кількість членів підрозділу.

4. Соціальна експансивність (характеризує динаміку соціального життя і взаємин військового підрозділу), що визначається арифметичною сумою взаємних позитивних і негативних виборів між військовослужбовцями в військовому підрозділі, поділену на $n(n-1)$ (10.11):

$$E_{\text{підр.}} = \frac{\Sigma_r(+)+\Sigma_r(-)}{n(n-1)} \quad (10.11)$$

де $\Sigma_r(+)$ – сума взаємних позитивних виборів у військовому підрозділі;
 $\Sigma_r(-)$ – сума взаємних негативних виборів у військовому підрозділі;
 n – кількість членів військового підрозділу.

5. Для порівняння соціально-психологічної характеристики різних військових підрозділів за мірою внутрішньогрупової прийнятності вираховується її коефіцієнт (КВП) (10.12):

$$A = [\Sigma_{r1}(+) + \Sigma_{r2}(+)] + [\Sigma_r(-) + \Sigma_r(-)] \quad (10.12)$$

де $\Sigma_{r1}(+)$ – сума взаємних позитивних виборів у першому підрозділі;
 $\Sigma_{r2}(+)$ – сума взаємних позитивних виборів у другому підрозділі.

Цей показник коливається від +1 – найвищого ступеня прийнятності (коли кожний член військового підрозділу вибирає всіх прийнятних із найвищою оцінкою) до -1 – найвищого ступеня неприйнятності.

Коефіцієнт згуртованості (КЗ) має бути тим більший, чим тіснішої взаємодії всіх без винятку військовослужбовців військового підрозділу потребує характер спільної діяльності.

Показник потреби в тісному спілкуванні визначається за максимальною кількістю взаємних позитивних виборів військовослужбовців. Чим менший підрозділ, тим більшої згуртованості можна очікувати. У військовому підрозділі, який нараховує 30–35 військовослужбовців, за відсутності взаємних негативних виборів (а отже, і конфліктних пар), задовільним можна вважати коефіцієнт згуртованості, який дорівнює 0,20 – 0,25.

КЗ і КВП характеризують внутрішню соціально-психологічну атмосферу в військовому підрозділі, його СПК. Існує пряма залежність між згуртованістю, високою взаємною прийнятністю та ефективністю бойової діяльності військового підрозділу як бойової команди.

Коефіцієнт соціальної експансивності ($E_{\text{підр.}}$) є доповненням до коефіцієнта групової прийнятності (А). Так, за середніх і низьких показників А великий

коефіцієнт $E_{\text{підр.}}$ свідчатиме про напруженість у внутрішньогрупових взаємовідносинах і про необхідність аналізу якісного змісту особливостей особистих стосунків кожного військовослужбовця з іншими в конкретному військовому підрозділі.

10.4. Вимірювання авторитету військовослужбовця як лідера

У роботі з особовим складом офіцеру треба знати індивідуально-психічні особливості та прояви своїх підлеглих, щоб їх ефективно використовувати у військово-професійній діяльності. При визначенні неформальних лідерів військового підрозділу і призначенні військовослужбовців на відповідні посади офіцерові також допомагає його знання рівня їх авторитетності у підрозділі. З цією метою він може організовувати та проводити відповідне опитування. Для цього він пропонує військовослужбовцям відповісти на запитання, яке дає йому змогу виявити неформальних лідерів підрозділу.

Методика проведення опитування. Офіцер-дослідник готує картки для опитування кожного військовослужбовця, де може одразу міститися зміст питання і коротка інструкція щодо змісту відповіді: напишіть на картках під цифрою 1 прізвище військовослужбовця вашого підрозділу, якого Ви вибрали б у першу чергу, під цифрою 2 – кого б Ви вибрали, якби не було першого, під цифрою 3 – кого б Ви вибрали, якби не було першого і другого” (табл. 10.7).

Таблиця 10.7

Опитувальна картка

	Прізвище військовослужбовця Мовчан		
	1-ше місце Повзнюк	2-ге місце Сергієнко	3-тє місце Василенко
З ким Ви поїхали б у тривале відповідальне службове відрядження в зону бойових дій на сході України?			

У процесі оброблення карток для опитування військовослужбовців заповнюється матриця (табл. 10.8). Після того, як усі вибори будуть занесені до таблиці, треба підрахувати по горизонталі алгебраїчну суму всіх одержаних балів кожним військовослужбовцем у військовому підрозділі. Ця сума виборів визначає авторитетність даного військовослужбовця у підрозділі.

Можна також здійснювати порівняльний аналіз отриманих результатів у різних військових підрозділах (у нашому випадку в трьох відділеннях даного взводу), відповідним чином можна проаналізувати авторитетність формальних (сержантів, активістів) і неформальних лідерів у конкретному підрозділі. Як видно з матриці (див.: табл. 9.8), заступник командира взводу сержант Мовчан має авторитет у взводі, але недостатній. Повзнюк має значно вищий авторитет, ніж він. Командири 1-го і 2-го відділення сержанти Сніжко і Голуб користуються авторитетом серед особового складу, командир 3-го відділення Баштовий практично такого не має, а його підлеглі Повзнюк, Василенко і

Сергієнко користуються високим авторитетом у взводі.

Офіцер-дослідник має проаналізувати результати опитування, дійти до відповідних висновків щодо підлеглих та їх статусу в військовому підрозділі, а якщо необхідно, то здійснити організаційні зміни у військовому підрозділі та внести певні корективи у стиль своєї управлінської діяльності як його командира.

Таблиця 10.8

Матриця вимірювання авторитету військовослужбовця

№	Прізвища	1	2	3	4	5	6	7	8	9	10	11	12	13	14	15	16	17	18	19	20	21	22	23	
1.	Мовчан					1									0.65	1	0.65	0.65	0.65		1			1	6,96
2.	Сніжко	0.77		0.65	0.77	1	0.77		0.65		0.77	1			0.77		1		0.65		0.77				12,02
3.	Юрченко																								0
4.	Шульський													0.77											0.77
5.	Валюх																		0.77						0.77
6.	Яненко		0.77										0.65												1,42
7.	Швець																			1					1
8.	Бандурко						0.65																		0.65
9.	Панченко				0.65																				0.65
10.	Голуб	0.65	1			0.77		0.65		0.77		0.65			0.65		0.65		1		0.65		0.77		8,98
11.	Гудзь									1															1
12.	Бондар																					1			1
13.	Салій								0.77																0.77
14.	Павлік	1									1														1
15.	Мозай			1						0.77															1,77
16.	Гененко																				0.77				0.77
17.	Палій							1																	1
18.	Баштовий																						1		1
19.	Повзнюк	1	0.77		0.65	1	0.77		1		0.77	1	0.77	1	0.77	1	0.65		0.77		0.77		0.65		13,22
20.	Василенко	0.65																							0.65
21.	Сергієнко	0.77																					0.65		1,42
22.	Коломієць			0.77					0.65																1,42
23.	Івко																						0.65		0.65

9.5. Метод узагальнення незалежних характеристик

Для поглибленого з'ясування стосунків і взаємин сіж військовослужбовцями у військових підрозділах (екіпаж, відділення, взвод, інколи й у роті, наприклад, танковій) можна застосовувати метод узагальнення незалежних характеристик. Показниками є оцінні думки досліджуваних про рівень сформованості та в ідеалі в розвиненості в певного військовослужбовця двох провідних специфічних професійно важливих якостей:

- а) сумлінність військовослужбовця у реалізації посадових компетенцій, що виявляється в його ставленні до виконання своїх функціональних обов'язків;
- б) ініціативність військовослужбовця у наданні допомоги іншим за спільної діяльності у складі екіпажу, відділення, розрахунку, взводу.

Дослідник зможе отримати таку інформацію в ході індивідуальних бесід із

кожним військовослужбовцем конкретного військового підрозділу або шляхом фронтального опитування всіх його членів. При цьому за п'ятибальною системою кожен опитуваний оцінює самого себе і своїх товаришів по службі в екіпажі, відділенні, розрахунку, взводі. Опитувані ці оцінки проставляють у картці – таблиці 10.9.

Таблиця 10.9

Опитувальна картка

Професійно важлива якість	Порядковий номер військовослужбовців за списком підрозділу, які взаємодіють між собою, та їх прізвища									
	1	2	3	4	5	6	7	8...	22	23
	Мовчан	Сніжко	Юрченко	Шумський	Валюх	Яценко	Швець		Коломієць	Івко
Ставлення до виконання обов'язків	4	4	3	3	2	3	3	3	3	4
Ініціативність у наданні допомоги	4	3	2	2	3	2	2	2	2	2

Для діагностування ставлення військовослужбовця до службових обов'язків та до їх виконання використовуються такі критерії:

службові обов'язки виконує завжди сумлінно, добросовісно та якісно – 5;
 службові обов'язки виконує добре (найчастіше прагне бути корисним для товаришів по службі) – 4;

службові обов'язки виконує задовільно (не завжди виконує добросовісно і вимагає систематичного контролю з боку товаришів по службі та командирів) – 3;

службові обов'язки виконує незадовільно (вимагає сталого контролю зі боку командування) – 2;

узагалі не має бажання виконувати свої службові обов'язки – 1.

Для діагностування ініціативності військовослужбовця в наданні допомоги можна використовувати такі показники:

завжди приходиться на допомогу з власної ініціативи – 5;

інколи приходиться на допомогу з власної ініціативи, інколи на прохання – 4;

надає необмежену допомогу, але тільки на прохання – 3;

надає допомогу в обмеженому обсязі на прохання – 2;

схильний уникати надання допомоги – 1.

Оброблення результатів. Для узагальнення професійно важливих якостей конкретного військовослужбовця та його ставлення до надання допомоги своїм товаришам по службі заповнюються відповідні матриці № 1 (ставлення до виконання службових обов'язків) і № 2 (ініціативність у наданні допомоги товаришам по службі) (табл. 10.10 і 10.11, відповідно). По вертикалі записуються за номерами прізвища всіх членів військового підрозділу, який досліджується, а по горизонталі – тільки номери військовослужбовців.

Дослідникові треба мати на увазі той факт, що групова оцінка, як правило, достатньо об'єктивна, оскільки в військовому підрозділі військовослужбовці добре знають індивідуальні особливості один одного і таким чином відбувається взаємодоповнення індивідуальних думок про кожного з них.

Матриця заповнюється послідовним перенесенням даних з індивідуальних карток. Зокрема, у такій послідовності:

у перший горизонтальний рядок записуються оцінки, які отримав опитуваний Мовчан від своїх товаришів по службі, та виставляється його власна оцінка про себе;

другий горизонтальний рядок створюється перенесенням оцінних думок про Сніжка.

Аналогічним чином заповнюються всі інші горизонтальні рядки.

Таблиця 10.10

Матриця №1

№ з/п	Прізвище військовослужбовця	Індивідуальні оцінки товаришам по службі та самооцінки (відношення до обов'язків)																						Групова оцінка особистої якості	Вимога про правильність самооцінки	Заходи, що вживаються	
		1	2	3	4	5	6	7	8	9	10	11	12	13	14	15	16	17	18	19	20	21	22				23
1	Мовчан	4	4	3	3	2	3	3	3	1	4	3	3	4	4	3	3	3	3	2	1	1	3	4	2,90	Завищена	Визнати недолки у роботі
2	Сніжка	4	3	4	4	2	3	3	2	1	3	3	1	1	4	3	3	3	2	2	3	2	2	4	2,70	Об'єктивна	Надати допомогу сержантам
3	Юрченко	4	3	3	4	4	3	4	4	1	3	4	3	4	4	4	2	2	4	3	3	3	3	4	3,30	Об'єктивна	...
4	Шумський	4	4	4	4	3	4	4	4	3	3	3	3	2	2	3	3	3	4	4	2	4	3	4	3,30	Завищена	...
5	Валюх	4	2	3	3	2	4	3	3	1	2	3	2	3	4	3	3	3	1	4	3	4	1	4	2,90	Занижена	...
6	Яценко	3	3	3	3	3	4	3	4	4	4	4	4	5	3	2	4	4	3	4	4	2	3	3,50	Занижена	...	
7	Швець	4	4	4	4	3	3	3	4	3	4	3	4	3	2	3	3	2	4	4	3	2	1	2	3,30	Об'єктивна	...
8	Бандурко	3	4	2	2	2	2	3	4	3	2	3	3	2	3	1	1	3	4	3	2	4	1	2,50	Завищена	...	
9	Панченко	3	3	2	3	2	4	3	1	3	3	4	3	3	3	3	3	3	3	2	2	1	2	2,70	Занижена	...	
10	Голуб	5	4	3	3	3	3	4	1	3	4	3	4	4	2	2	4	3	3	3	2	3	3,10	Об'єктивна	...		
11	Гудзь	4	4	4	3	2	4	3	2	1	3	4	3	3	3	4	2	2	3	3	1	2	4	1	2,80	Завищена	...
12	Бондаренко	4	3	4	4	4	4	3	4	3	3	3	2	3	4	3	2	3	2	4	3	2	4	4	3,30	Занижена	...
13	Стороженко	3	3	4	3	2	3	4	4	1	3	3	3	3	4	3	3	4	4	3	1	4	3	3,10	Об'єктивна	...	
14	Пархоменко	4	4	1	2	4	4	2	1	3	3	4	3	2	4	4	4	3	3	3	4	3,00	Завищена	...			
15	Москаленко	3	4	1	1	1	2	3	2	1	3	3	2	5	1	3	1	1	3	3	2	2	4	2	2,30	Завищена	...
16	Гриненко	4	3	3	1	4	4	3	4	3	3	3	4	4	3	2	3	4	3	4	3	3	3	2,80	Занижена	...	
17	Паберівський	4	2	3	3	2	4	4	2	1	3	3	3	4	4	3	4	3	3	2	3	3	4	3,00	Завищена	...	
18	Баштовий	4	4	3	3	3	3	3	3	2	1	4	4	3	2	4	3	2	4	3	1	2	3	4	2,90	Завищена	...
19	Повзнюк	4	2	4	4	4	4	5	4	4	3	4	4	4	4	2	3	4	4	2	3	5	4	3,70	Об'єктивна	...	
20	Василенко	3	3	4	4	4	5	3	1	3	4	3	4	4	2	3	4	3	3	4	3	4	5	3,50	Занижена	...	
21	Свергієнко	3	4	4	4	3	4	4	4	3	3	3	3	4	3	3	4	4	4	2	4	5	3,60	Занижена	...		
22	Коломієць	3	2	1	1	1	2	1	3	1	3	3	2	3	1	1	4	3	1	1	3	1	1,90	Завищена	Підсилювати контроль		
23	Івко	3	3	3	3	3	3	4	3	1	3	4	4	2	2	3	3	2	3	3	2	3	0	2,90	Занижена	Провести бесіду	

Після того, як усі оцінки будуть занесені до матриці, треба підрахувати по вертикалі алгебраїчну суму всіх одержаних кожним військовослужбовцем військового підрозділу виборів (суми виборів), яка характеризує узагальнену думку про нього, окрім його самооцінки. Після цього групові оцінки порівнюються зі самооцінкою військовослужбовця (вони розташовуються у матриці по діагоналі) і виносяться персональні висновки про правильність самооцінки, об'єктивність оцінки професійно важливих якостей у товаришів по службі та статус даного військовослужбовця у військовому підрозділі. Наприклад, у нашому випадку ми отримали таку матрицю № 1 (див.: табл. 10.10). Таким самим чином оформляється матриця № 2 (див.: табл. 10.11).

У наведеному прикладі в Коломійця до Бондарука, Мовчана, Баштового, Гудзя, Пархоменка, Москаленка, Шумського завищені вимоги, тому з метою попередження виникнення конфліктних ситуацій між ними треба вжити заходів

психологічного та виховного впливу до кожного з них. У Панченка, Яценка, Бондаренка, Гриненка, Василенка, Сергієнка, Івка занижена самооцінка, у зв'язку з цим необхідно їм психологічно допомагати зайняти принципову позицію у ставленні до себе.

Таблиця 9.11

Матриця №2

№	Прізвище військово- службовця	Індивідуальні оцінки товаришам по службі та самооцінки (ініціативи в наданні допомоги)																						Групова оцінка осо- бістості	Висновок про сприятель- ність самоцінки	Заходи, що вживаються	
		1	2	3	4	5	6	7	8	9	10	11	12	13	14	15	16	17	18	19	20	21	22				23
1	Мовчан	4	1	2	2	3	2	2	2	3	4	3	2	2	4	3	2	4	2	2	2	2	2	2	2,40	Завищена	Вказати на недоліки під час бесід
2	Сніжко	1	4	3	3	3	2	2	2	4	2	3	1	3	4	3	2	1	2	3	4	2	2	2,50	Занижена	Провести бесіду	
3	Юрчанко	4	4	3	3	4	2	4	3	1	3	4	3	3	4	3	4	4	4	4	5	3	3	3,50	Занижена	Отримати підтримку	
4	Шумський	4	4	4	3	3	3	4	1	2	4	3	3	2	3	2	2	3	4	3	2	3	4	3,00	Завищена	Звернути увагу	
5	Валух	4	3	3	3	4	3	2	4	1	2	3	2	3	2	3	4	2	2	2	3	1	3	2,60	Завищена	...	
6	Яценко	3	3	4	4	4	3	5	3	4	3	4	4	3	4	3	4	3	3	3	3	4	3	3,60	Занижена	...	
7	Швоць	4	3	3	3	2	3	3	3	4	3	3	4	3	1	3	2	4	3	3	3	3	1	2,90	Об'єктивна	...	
8	Бандарко	3	4	2	2	3	1	4	4	1	2	3	3	3	2	3	2	1	3	3	3	3	4	2,60	Завищена	...	
9	Панченко	3	4	2	2	3	3	4	3	1	2	2	4	3	3	3	2	3	2	3	2	3	2	2,70	Занижена	...	
10	Голуб	5	4	3	3	3	3	4	1	3	4	4	3	3	3	2	3	4	3	3	2	3	3	3,10	Об'єктивна	...	
11	Гудзь	4	3	3	2	3	4	2	1	3	4	4	3	2	3	2	3	4	2	2	1	3	1	2,70	Завищена	...	
12	Бондаренко	4	3	4	4	3	4	3	2	3	4	4	4	4	3	2	4	2	2	3	4	3	3	3,30	Завищена	...	
13	Староженко	3	4	2	3	3	3	4	3	1	3	3	3	3	2	3	3	3	3	3	3	4	3	3,00	Об'єктивна	...	
14	Пархоменко	4	3	1	1	2	3	2	3	1	2	4	4	3	4	3	2	4	2	3	2	2	4	2,60	Завищена	...	
15	Москаленко	3	4	1	1	1	2	3	2	1	2	4	3	2	3	3	2	1	3	2	1	2	3	2,20	Завищена	...	
16	Гриненко	4	4	3	2	4	3	4	3	4	2	4	4	3	4	3	4	3	3	3	3	3	3	3,30	Завищена	...	
17	Пабєрський	4	4	2	2	3	1	1	3	1	2	4	3	3	4	3	2	3	3	2	2	3	4	2,70	Об'єктивна	...	
18	Баштовий	4	4	3	2	3	2	3	2	3	4	3	3	2	3	2	2	4	3	2	2	3	3	2,80	Завищена	...	
19	Повзний	4	3	4	4	4	4	4	4	4	4	4	4	4	4	4	4	4	4	4	4	4	4	3,80	Занижена	...	
20	Василенко	3	3	3	3	4	3	4	3	1	3	4	3	4	4	3	4	3	4	3	3	4	3	3,30	Об'єктивна	...	
21	Сергієнко	3	3	4	4	4	3	4	3	2	3	4	3	4	3	3	3	3	3	3	3	4	3	3,30	Об'єктивна	...	
22	Коломєц	3	1	1	1	1	1	1	3	1	2	3	2	2	3	1	1	4	2	1	2	4	3	1,90	Завищена	Надати допомогу при самооцінці	
23	Івко	3	3	3	2	4	3	4	3	1	3	3	3	4	3	3	4	2	3	3	3	3	3	3,00	Об'єктивна	Використовувати у вивченні	

Дуже суттєво, що за допомогою матриць можна проаналізувати характер взаємних стосунків у парах військовослужбовців. Так, Мовчан і Сніжко дають один одному різко знижені оцінки, порівняно з груповою оцінкою, відповідно, це свідчить про напруженість у відносинах між ними.

Офіцер-дослідник також має можливість порівнювати професійно важливі риси кожного військовослужбовця з його особистісними якостями (у нашому випадку це ініціативність у наданні допомоги товаришам по службі).

Таким чином, на підставі даних аналізу доходять до таких висновків: про статус кожного військовослужбовця у військовому підрозділі на основі його групової оцінки;

відповідність самооцінки військовослужбовця груповій оцінці; наявність напруженості в взаєминах між військовослужбовцями; відповідність формальних і неформальних лідерів реальності; наявність членів військового підрозділу, до яких інші військовослужбовці ставляться критично або не сприймають;

сформулювати конкретні заходи щодо відповідного психологічного та педагогічного впливу на кожного військовослужбовця підрозділу.

Деякі варіанти таких впливів наведено у відповідній графі матриці. Для вивчення соціально-психологічних явищ військового підрозділу слід використовувати також ті методи, які були подані в главі 7.

Таким чином, в організації цих соціально-психологічних досліджень, щоб

досягти успіху та отримати об'єктивні результати, необхідно додержуватися таких основних правил і принципів їх організації та проведення:

- контекстності та конкретності;
- системності та систематичності;
- об'єктивності та принциповості;
- всесвітності та добровільності;

анонімності результатів дослідження та відсутності негативних впливів за їх результатами для військовослужбовців тощо.

ТЕСТИ ТА ЗАВДАННЯ ДЛЯ САМОКОНТРОЛЮ

Із запропонованих відповідей оберіть правильну чи правильні та обґрунтуйте власну відповідь. Перевірте правильність своїх відповідей шляхом звернення до останніх сторінок підручника. Не поспішайте обирати відповідь, а спочатку проаналізуйте уважно всі варіанти відповіді. Одне слово, вжите недоречно, може істотно змінити зміст відповіді.

10-1. Яка з нижчезазначених положень не використовується в соціометричному опитуванні:

- а) діагностування міжособистісних і міжгрупових взаємин з метою їх зміни, поліпшення та удосконалення;
- б) з'ясування типології соціальної поведінки військовослужбовців в умовах спільної діяльності;
- в) оцінювання соціально-психологічної сумісності членів військового підрозділу;
- г) визначення статусу членів конкретного військового підрозділу;
- д) з'ясування неформальних взаємин і структур у військовому підрозділі;
- е) правильної відповіді немає;
- ж) усі відповіді вірні.

10-2. Зробіть порівняльний методичний аналіз параметричного і непараметричного соціометричного опитування в військовому підрозділі.

10-3. Розкрийте методику параметричного і непараметричного соціометричного опитування в танковому взводі.

10-4. Зробіть соціометричне опитування у власному відділенні та проаналізуйте його результати з товаришами по службі.

10-5. Виберіть тест із вивчення певної психічної якості особистості, що має безпосередній вплив на життєдіяльність військового колективу, та розробіть методику його проведення з товаришами по службі.

10-6. Розробіть анкету щодо дослідження суспільної думки особового складу підрозділу та обґрунтуйте методику її проведення.

Література

1. Власова О. І., Никоненко Ю. В. Соціальна психологія організацій та управління : підручник. К. : Центр учбової літератури, 2010. 398 с.

2. Горностаєв П. П. Групова взаємодія у світлі психологічних парадигм. *Наукові студії із соціальної та політичної психології*. 2015. Вип. 35 (38). С. 113–127.

3. Донцов А. И. Психология коллектива. Методологические проблемы исследования. М. : МГУ, 1984. 208 с.

4. Коваленко А. Б., Корнев М. Н. Соціальна психологія : підручник для студ. вищ. навч. закл. [вид. 2-ге, переробл. та допов.]. К. : Київський національний університет імені Тараса Шевченка, 2006. 393 с.

5. Корнев М. Н., Фомічева В. М. Проблема групи та особистості у соціальній психології : курс лекцій / Ін-т післядипломної освіти КНУ імені Тараса Шевченка. К., 2004. 222 с.
6. Кричевский Р. Л., Дубровская Е. М. Психология малой группы: теоретические и прикладные аспекты. М. : МГУ, 1991. 268 с.
7. Майерс Дэвид. Социальная психология / Пер. с англ. 7-е изд. СПб. : Питер, 2005. 794 с
8. Орбан-Лембрик Л. Е. Соціальна психологія: у 2-х кн.: підруч. для вищ. навч. закл. К. : Либідь, 2010. Кн. 2: Соціальна психологія груп. Прикладна соціальна психологія. 448 с.
9. Орбан-Лембрик Л. Е. Соціальна психологія: у 2-х кн.: підруч. для вищ. навч. закл. К. : Либідь, 2010. Кн. I: Соціальна психологія особистості і спілкування. 448 с.
10. Орбан-Лембрик Л. Е. Соціальна психологія у 2-х кн. : підручник. Чернівці : Книги – ХХІ, 2010. Кн. 2 : Соціальна психологія груп. Прикладна соціальна психологія. 2010. 464 с.
11. Орбан-Лембрик Л. Е. Соціальна психологія у 2-х кн. : підручник. Чернівці : Книги – ХХІ, 2010. Кн. 1 : Соціальна психологія особистості і спілкування. 2010. 464 с.
12. Основи соціальної психології : підруч. для закл. вищої освіти / за ред. М. М. Слюсаревського. К. : Талком, 2018. 579 с.
13. Соціальна психологія : навч. посібн. / Воляннюк Н. Ю., Ложкін Г. В., Винославська О. В., Блохіна І. О., Кононець М. О., Москаленко О. В., Боковець О. І., Андрійцев Б. В. Київ, 2019. 254 с.
14. Татенко В. Соціальна психологія впливу : монографія. К. : Міленіум, 2008. 216 с.
15. Філоненко М. М. Психологія спілкування : підручник. К.: Центр учбової літератури, 2008. 224 с.
16. Узнадзе Д. Н. Установка у человека. Проблема объективации. Психология личности в трудах отечественных психологов. СПб. : Питер, 2000. С. 87–91.
17. Уманський Л. И. Личность. Организаторская деятельность. Коллектив : избранные труды. Кострома : КГУ им. Н. А. Некрасова, 2001. 208 с.
18. Уманский Л. И. Психология организаторской деятельности школьников. М. : Просвещение, 1980. 160 с.
19. Ягупов В. В. Військова і соціальна психологія : навч. посіб. Вид. 2-е, доп. і переробл.. К. : ВПЦ “Київський університет”, 2000. 522 с.
20. Ягупов В. В. Військова психологія : підручник. К. : Тандем, 2004. 656 с.

Інформаційні ресурси

1. Бэрон Р. С., Бири Д., Дженсон Б. Т. Социальная психология. Ключевые идеи. / пер. с англ. М., 2003. 512 с. [Електронний ресурс]. // <http://www.alleng.ru/d/psy/psy032.htm>
2. Москаленко В. В. Соціальна психологія : підручник. Видання 2-ге, вип. та доп. Центр учбової літератури, 2008. 688 с. [Електронний ресурс] http://eknigi.org/gumanitarnye_nauki/143577-socialna-psixologiya.html
3. Основи соціальної психології : навч. посіб. / М. М. Слюсаревський, В. О. Татенко, Т. М. Титаренко, Н. В. Хазратова та ін.; за ред. М. М. Слюсаревського. К. : Міленіум, 2008. 495 с. [Електронний ресурс] / Режим доступу: <http://www.academia.edu/31387056/>

Глава 11. ПСИХОЛОГІЯ СПІЛКУВАННЯ ВІЙСЬКОВОСЛУЖБОВЦІВ У ВІЙСЬКОВОМУ СЕРЕДОВИЩІ

11.1. Сутність, функції та структура спілкування військовослужбовців

Спільне життєдіяльність, навчально-бойова та особливо – бойова діяльність військовослужбовців передбачає регулювання та спрямування їхніх взаємин і культури спілкування в військовому середовищі. Універсальним засобом такого регулювання виступає спілкування між військовослужбовцями. Через це воно є одним із центральних проблем у психологічній науці, зокрема і військовій психології. Соціальна функція спілкування полягає в тому, що воно є засобом передавання суспільного досвіду від одного покоління наступному, від однієї професійної групи до наступної, а його зміст у військовому середовищі спрямований на інтеграцію людей в Збройні сили і на координацію їхньої військово-професійної діяльності, вироблення спільних норм і правил поведінки та діяльності, передачу наступним поколінням військово-соціального досвіду, налагодження контактів з іншими військовослужбовцями, обмін думками та почуттями між ними тощо.

Результатом спілкування військовослужбовців є налагодження контактів у військовому та цивільному середовищі, а також організація спільної військово-професійної діяльності, а *сутністю* – організація ділової взаємодії суб'єктів військово-професійної діяльності.

Поняття “спілкування” в військовій психології.

Це поняття науковцями вживається в різних значеннях і смислах. Зокрема, в таких:

як один із різновидів самостійної людської діяльності (Б. Г. Ананьєв, І. С. Кон, О. О. Леонтьєв);

як атрибут інших видів людської діяльності (О. О. Леонтьєв, В.М. Панферов);

як обмін думками, почуттями, переживаннями (Л. С. Виготський, С. Л. Рубінштейн);

як специфічна соціальна форма інформаційного зв'язку між людьми (А. Д. Урсул, Л. О. Резников);

як специфічна форма взаємодії суб'єктів (М. С. Каган) та ін.

Такі різні наукові підходи вчених до розуміння цього поняття пояснюються, по-перше, недостатньою розв'язаністю проблеми спілкування в соціальній психології; по-друге, труднощами виокремлення спілкування як специфічного соціально-психологічного явища з інших сфер суспільного буття людини; по-третє, супроводженням спілкування всіх видів людського буття взагалі та діяльності, зокрема; водночас без спілкування індивід як особистість не відбудеться та не актуалізується.

У результаті існують різні варіанти визначення цього ключового поняття соціальної психології провідними науковцями-психологами. Зокрема, щодо дефініції спілкування висловлювалися такі думки:

це взаємодія людей, змістом якої є обмін інформацією за допомогою різних засобів комунікації для встановлення між ними взаємин (Олексій Бодальов (1923–2014)¹;

¹ Бодальов А. А. Психология общения. Избранные психологические труды. – 3-е изд. М. : Изд-во МП Воронеж : Изд-во НПО «МОДЭК», 2002. 320 с.

це соціальний феномен, умова будь-якої діяльності людини (Олексій Леонт'єв)¹;
це необхідна умова існування і соціалізації особистості (Борис Паригін (1930–2012)².

У широкому розумінні **спілкування** – це той бік людської діяльності, що вказує на активну взаємодію людей у процесі їхнього матеріального та духовного виробництва, спосіб реалізації соціальних відносин, який здійснюється через безпосередні чи опосередковані контакти, в які вони вступають. Саме через спілкування люди та групи вступають у всі види стосунків одне з одним, без якого неможливі соціальні відносини, не може існувати жодне суспільство.

Спілкування і комунікація. Окремі дослідники, наприклад, психологи *Галина Андрєєва* і *Костянтин Платонов* у процесі аналізу поняття “спілкування” розмежовували його з поняттям “комунікація”. Останнє вони тлумачать як “повідомлення”, “передання інформації” та при цьому наголошували на його односторонньому характері, зв’язку з теорією інформації, кібернетикою, технічними системами. Така необхідність виникає у зв’язку з тим, що окремі дослідники, наприклад, *Мойсей Казан* (1921–2006), обґрунтовував спілкування як комунікативний вид діяльності.

Але, на нашу думку, на відміну від комунікації у понятті “спілкування” наголос робиться, по-перше, на взаємному обміні інформацією, емоціями й почуттями між людьми, що не можливе в інформаційних системах, оскільки там відбувається тільки передача інформації; по-друге, на діалогічному характері спілкування, що передбачає взаємодію, взаєморозуміння, взаємини, емпатію, симпатію між двома або кількома людьми як суб’єктами спілкування та спільної діяльності.

Отже, комунікація може відбутися як між людьми, так і між технічними системами, наприклад, засобами ІКТ, а спілкування – тільки між людьми, бо передбачає обмін думками, емоціями, почуттями, ставленнями, інформацією, налагодження контактів, організацію та підтримання взаємодії.

Міжособистісне спілкування – це процес інформаційної і предметної взаємодії між людьми, в якому формуються, підтримуються і реалізуються їхні міжособистісні стосунки. Воно передбачає встановлення прямих контактів між учасниками спілкування, які дають змогу безпосередньо реагувати та впливати на дії і висловлювання партнерів по спілкуванню, сприймати один одного як конкретну постать і особистість, а також фахівця. Цей різновид спілкування розвивається перш за все у малих соціальних групах, військових підрозділах, бойових командах. Вихідна і головна одиниця міжособистісного спілкування – діада, парний соціально-психологічний зв’язок між двома особами (у малій соціальній групі кожен спілкується з кожним, без посередників). Сукупність парних взаємодій утворює систему міжособистісних зв’язків і взаємин як на рівні внутрішньогрупового, так і на рівні міжгрупового спілкування певної кількості осіб.

Основні види спілкування такі:

матеріальне і духовне;

пряме (безпосереднє) і масове (опосередковане).

¹ Леонт'єв А. А. Психология общения. 3-е изд. М.: Смысл, 1999. 365 с.

² Социальная психология : учебное пособие. СПб.: СПбГУП, 2003. 616 с.

Матеріальне спілкування – це взаємини і взаємодія військовослужбовців у процесі військово-професійної діяльності.

Духовне спілкування виступає як обмін військовослужбовцями як партнерами по спілкуванню різноманітною інтелектуально-емоційною та військово-професійною інформацією, переживаннями і думками за допомогою живої людської мови, засобів масової комунікації і невербальних засобів спілкування.

Міжособистісне (пряме, безпосереднє) спілкування – це такий різновид взаємодії військовослужбовців, в якому вони водночас (або послідовно) виступають одне щодо одного суб'єктами активної професійної взаємодії.

Основною особливістю *масового спілкування* є його опосередкований, анонімний характер, спрямованість не на конкретного військовослужбовця, а на великі й неоднорідні соціальні групи – військові частини.

Міжособистісне спілкування забезпечує зв'язок військовослужбовців, кожного з них із безпосереднім військово-соціальним оточенням, а масове – сприяє здійсненню зв'язку військовослужбовців і суспільства.

Суттєвий інтерес становлять *функції спілкування*, стосовно яких мається кілька наукових підходів. Наприклад, згідно з одним із них спілкування має *чотири класи функцій*.

До першого класу належать інструментальні функції обслуговування різних видів групової діяльності людей.

Другий клас утворює комплекс психічних функцій людини, які зумовлюють розвиток її окремих психічних процесів і форм психічної діяльності.

Третій – становлять соціально-психологічні функції спілкування, тобто функції налагодження контактів між людьми, самоутвердження та самоактуалізації особистості, розвитку взаємин між членами малої соціальної групи, групоутворення та розвитку групових процесів, а також функції, пов'язані з формуванням і розвитком особистості в суспільстві.

Четвертий – представляють соціальні функції спілкування:

передання особистого та суспільного досвіду від одного покоління наступним;

організація суспільної взаємодії;

формування всіх видів суспільних відносин;

функціонування як важливішого способу життя особи, особистості, команди та суспільства в цілому.

Борис Ломов (1927–1989) виділяв, у свою чергу, *три групи функцій* – інформаційно-комунікативну, регуляційно-комунікативну та афективно-комунікативну.

Інформаційно-комунікативна функція охоплює процеси формування, передавання та прийому інформації між людьми в суспільстві, реалізація якої відбувається на трьох рівнях. На першому здійснюється вирівнювання розбіжностей у вихідній інформованості людей, які вступають у психічний контакт, на другому – відбувається передання інформації від однієї особи до іншої і прийняття узгодженого рішення, на третьому – проявляється прагнення людини зрозуміти інформацію та її оцінювання.

Регуляційно-комунікативна – полягає в регуляції поведінки групи людей. Спілкування надає людині можливість регулювати поведінку і діяльність не тільки власну, а й інших людей і відповідно реагувати на їхні дії. Таким чином відбувається процес взаємного налагодження діяльності. Результатом такого налагодження є спільна діяльність людей, їхня згуртованість і спрацьованість,

взаємна стимуляція і корекція процесу діяльності та поведінки.

Афективно-комунікативна – характеризує емоційну сферу людини. Усім відомо, що характер спілкування безпосередньо впливає на психічний стан співрозмовника та навколишніх, а також безпосередньо на їх поведінку та діяльність.

Євген Руденський виокремлює такі функції:

основні – інструментальна, синдикативна, самовираження, трансляційна; додаткові – експресивна, контрольна (соціальна), соціалізації тощо¹.

Складно погоджуватися з думкою науковця, що, наприклад, соціалізаційна функція є додатковою, бо це головна функція, яка, з одного боку, забезпечує соціалізацію людини в конкретному соціальному середовищі, наприклад, у військово-соціальному, а з іншого – сприяє соціальній і професійній самоактуалізації кожної людини як соціального суб'єкта – особистості та військовослужбовця – як професійного суб'єкта.

Галина Андреева, Сергій Максименко у свою чергу, виділяють *три групи функцій*: комунікативну, інтерактивну та перцептивні^{2,3}. Їх науковий підхід вважаємо більш науково обґрунтованим.

Таким чином, вищевикладене дає змогу дійти висновку, що спілкування охоплює та відображає двосторонній або багатоплановий процес організації, підтримання та розвитку контактів між військовослужбовцями, що породжується їх спільними потребами, насамперед спільної військово-професійної діяльності. Спілкування як *суб'єкт-об'єкт-суб'єктна взаємодія* різних військовослужбовців спрямована на розв'язання спільного завдання у спільній військово-професійній діяльності, у тому числі у навчально-бойовій і бойовій діяльності, так і спілкування з необхідністю включає обмін інформацією між ними, їхнє взаємне сприйняття та розуміння, взаємовплив один на одного, що необхідно для узгодженої спільної діяльності.

Адже, спілкування військовослужбовців – це процес налагодження контактів між ними, який дає змогу організувати, підтримувати та змінювати перебіг їх спільної військово-професійної діяльності за рахунок погодження індивідуальних дій і розподілу функцій. У зв'язку з цим воно породжує такі феномени:

- сприйняття і розуміння військовослужбовцями один одного;
- лідерство і керівництво;
- згуртованість і конфліктність;
- взаємини і настанови та ін.

Спілкування – найбільш важлива ознака та соціально-психологічне явище саме людського буття, без якого неможливі взаємодія між людьми, у тому числі в військовій справі та спільна діяльність військовослужбовців, формування й засвоєння духовних і професійних цінностей, формування й розвиток як військового професіонала.

Результативність спілкування та повна реалізація основних функцій спілкування військовослужбовців залежить від єдності *його таких п'яти аспектів*:

- 1) *міжособистісного* аспекту, що відображає взаємодію військовослужбовця

¹ Руденський Е. В. Основы психотехнологии общения менеджера. М. : ИНФРА-М ; Новосибирск : НГАЭиУ, 1997. 180 с.

² Андреева Г. М. Социальная психология : учебник. М. : Аспект Пресс, 2001. 290 с.

³ Максименко С. Д. Загальна психологія. Вид. 3-є, перероб. та доп. : навч. посіб. К. : Центр учбової літератури, 2008. 272 с.

з безпосереднім військово-соціальним оточенням – з іншими військовослужбовцями, з якими він пов'язаний у процесі службової та повсякденної діяльності;

2) *когнітивного* – дає можливість відповісти на запитання про те, кім є співрозмовник, який він як особистість і як військовослужбовець, чого від нього можна очікувати, тобто дозволяє пізнати основні особистісні та професійно важливі якості партнера по спілкуванню, товариша по службі;

3) *комунікативно-інформаційного* – являє собою обмін між військовослужбовцями своїми переживаннями, ідеями, настановами, настроями, емоціями, почуттями, службовою інформацією тощо;

4) *емотивного* – характеризує особливість людського спілкування, тобто наявність у ньому емоцій, наповненість інформації особистісними та військово-професійними почуттями та ставленнями;

5) *конативного* – забезпечує узгодження зовнішніх і внутрішніх протиріч у позиціях партнерів по спілкуванню.

Структура спілкування. Зі складності, різноманітності та багатоплановості спілкування між військовослужбовцями впливає його структура, до якої можна підійти по-різному. У цьому підручнику пропонується *структура спілкування* за Галиною Андрєєвою – через виділення в ній трьох взаємопов'язаних властивостей відповідно до трьох його основних функцій: комунікативної, інтерактивної та перцептивної.

1. *Комунікативний бік.* Виділення комунікативної якості спілкування військовослужбовців свідчить про те, що вони в процесі спільної військово-професійної діяльності обмінюються між собою різними відомостями, уявленнями, ідеями, інтересами, планами, настроями, почуттями тощо. У процесі їх спілкування, кожен із яких є активним суб'єктом як спілкування, так і військово-професійної діяльності, відбувається не просто рух інформації, а як мінімум активний обмін нею, сприйняття, обговорення, осмислення та узгодження. При цьому велику роль відіграє значущість інформації для них. У процесі спілкування військовослужбовці не просто "обмінюються" значеннями, а прагнуть при цьому знайти загальний сенс в певній інформації, висловлюваннях. Це можливо лише за умови, що інформація не тільки ними сприйнята, але й осмислена та зрозуміла. У зв'язку з цим у кожному комунікативному процесі військовослужбовців виступають в єдності спілкування, в процесі якої відбувається їх пізнання та взаємопізнання, узгодження поведінки та діяльності.

2. *Інтерактивний бік* позначає характеристику тих компонентів спілкування військовослужбовців, які пов'язані з їх взаємодією з безпосередньою організацією їх спільної навчальної, навчально-бойової та бойової діяльності. Центральна думка цього аспекту спілкування полягає в тому, що особистість військовослужбовця розвивається у взаємодії з іншими військовослужбовцями як член бойової команди. Стратегія їх взаємодії визначається цілями, характером, змістом, специфікою та екстремальним характером військово-професійної діяльності, яка має спільний характер діяльності і передбачає активну взаємодію між різними категоріями особового складу та чіткість узгоджень характеру спільної діяльності як бойової команди.

3. *Перцептивний бік.* Його виділення в самостійний об'єкт дослідження підкреслює роль, яку відіграє сприйняття військовослужбовцями один одного в ефективності їхньої взаємодії, формуванні культури поведінки та налагодженні

ефективного контакту, найголовніше – організації ефективної спільної військово-професійної діяльності.

Основні психологічні механізми соціальної перцепції (взаєморозуміння) військовослужбовців у спілкуванні такі:

Ідентифікація – це спосіб розуміння військовослужбовцем іншого військовослужбовця через усвідомлене або безсвідоме уподібнення його самому собі, тобто це – уподібнення себе іншому, спроба поставити себе на його місце, проникнути в систему поглядів, оцінок, цінностей і ставлень.

Стереотипізація – це класифікація форм поведінки військовослужбовця й інтерпретації їх причин через віднесення до вже відомих поведінкових явищ – соціальних стереотипів. Вибірковість, як загальна риса сприйняття іншого військовослужбовця в умовах соціальної перцепції, базується на минулому його досвіді та значущості мети, очікуваннях, бажаннях, намірів, також має свої особливості. У процесі сприймання військовослужбовець під впливом минулого досвіду його нові враження спираються на стереотипи. У новій ситуації вони допомагають швидко визначити свою позицію щодо кожного учасника, а також криють у собі небезпеку отримати неправильну або викривлену інформацію.

У зв'язку з цим, виділяють **найбільш типові викривлення уявлень про іншу людину** в результаті стереотипізації її сприйняття. Зокрема такі:

ефект ореолу – вплив попереднього уявлення про людину на її оцінювання в певній ситуації;

ефект послідовності – сильний вплив, який має перше враження;

“проекція” – тенденція до перенесення своїх особистих негативних якостей на іншого;

ефект поблажливості – надлишок доброзичливості у сприйнятті іншої людини.

Рефлексія – це свідоме осмислення військовослужбовцем того, якими засобами і для чого він справив те чи інше враження на партнера по спілкуванню.

Це психологічний механізм військовослужбовця зрозуміти іншого, який вкрай необхідний в умовах спільної діяльності. На процес його рефлексії впливають такі ефекти:

каузальна атрибуція (приписування іншому військовослужбовцю тих якостей, які йому не притаманні; в умовах спільної діяльності це явище має вигляд тенденції позитивного чи негативного переоцінювання товаришів по службі);

настановна (попередньо сформована готовність військовослужбовця сприймати іншого під певним кутом; наприклад, більшість осіб готові сприймати постать будь-якого військовослужбовця позитивно);

ефект ореолу (сприймання партнера по спільній військово-професійній діяльності крізь призму прикрашених відомостей про нього);

стереотипізація (привнесення в образ військовослужбовця рис, якими звичайно наділяють представників військової професії; вчителя завжди також заздалегідь сприймають як тактовну особу, лікаря – як емпатичну, військового – як мужню);

атракція (привабливість одного партнера із спілкування для іншого. Форми атракції – симпатія, дружба, кохання).

Кожна особа володіє притаманними тільки їй способами встановлення, підтримання і розвитку контактів з іншими людьми. На стиль спілкування безпосередній вплив має і професія. Цю відмінність визначають як **стиль спілкування**, в якому знаходять вираження такі аспекти:

особливості комунікативних можливостей конкретної особи як соціального та професійного суб'єкта, наприклад, військовослужбовця як представника певної національності та конкретного військового фахівця – командира, підлеглого, танкіста, артилериста, льотчика, психолога, лікаря та ін.;

характер взаємин, які склалися на даний момент, із конкретними людьми, наприклад, у конкретному військовому підрозділі в районі бойових дій;

психічна і соціальна індивідуальність людини як соціального та професійного суб'єкта, на що особливий вплив має професія та посада, наприклад, військова професія;

особливості партнера по спілкуванню, зокрема, наприклад, життєві та професійні настанови конкретного військовослужбовця.

Підвалуни стилю спілкування військовослужбовця складають, з одного боку, морально-етичні настанови особистості, знання і дотримання нею соціально-етичних цінностей українського суспільства, а з іншого – вимоги, принципи та особливості військового етикету.

У військовому середовищі виділяють такі *стилі спілкування*:

демократичний: реалізується на мовних і немовних засобах мовлення, які викликають у співрозмовника позитивне ставлення як до змісту повідомлення, так і до співрозмовника. Він ґрунтується на гуманному ставленні співрозмовників один до одного, супроводжується високою оцінкою партнера, орієнтацією на його сильні боки. Ця складна тактика спілкування не завжди дає швидкий позитивний результат. Це мистецтво переходу від ділового до духовного рівня спілкування, якому треба цілеспрямовано вчитися, займатися самотренування, самоосвітою і самовихованням;

авторитарний: поширений у недемократичному суспільстві; йому притаманне вибіркоче і здебільшого негативне ставлення до партнера по спілкуванню, до людини взагалі. Він базується на усереднюванні індивідуально-психічних особливостей співрозмовника, а в нашому випадку – до військовослужбовця, урахуванні вразливих місць, застосуванні засобів, що нав'язують певну точку зору. Це спілкування за типом *суб'єкт-об'єктних стосунків*, коли партнера розглядають лише як засіб досягнення власної мети. Цілі, зміст, характер, специфіка та особливості військово-професійної діяльності військовослужбовців в екстремальних ситуаціях передбачають, переважно, такий стиль спілкування;

суперечливий: нестійка тактика спілкування між військовослужбовцями, яка припускає елементи різних стилів та їх творче спілкування. Це залежить не стільки від мети і змісту спілкування, стільки від стану суб'єкта спілкування;

комбінований: характеризується гнучким використанням авторитарного, демократичного і суперечливого стилів спілкування залежно від обставин, в яких відбувається спілкування, наприклад, у процесі тактичних занять на полігоні.

Стиль спілкування військовослужбовців впливає на емоційну атмосферу їх мовленнєвої взаємодії і визначає вибір відповідних *вибір таких засобів спілкування*:

- а) лінгвістичні (мовні);
- б) оптико-кінетичні (міміка і пантоміміка);
- в) паралінгвістичні (якість голосу, його діапазон і тональність);
- г) екстралінгвістичні (паузи, сміх, плач, темп мови);
- д) просторово-часові (дистанція, час, місце, ситуація спілкування).

Результати досліджень свідчать, що у щоденному спілкуванні людини слова складають тільки 7% інформації, паралінгвістичні й екстралінгвістичні засоби – 38%, немовні засоби (оптико-кінетичні, просторово-часові) – 53%.

Невербальні засоби спілкування досліджують такі науки:

кінестика (досліджує зовнішні вияви людських почуттів і переживань);
такестика (досліджує легке торкання одним партнером іншого у процесі спілкування);
проксемика (досліджує просторово-часове розташування партнерів у процесі спілкування).

Спілкування між військовослужбовцями може відбуватись у різноманітних *формах*, які залежать від рівня спілкування, характеру, місця та мети. Найбільш *типовими формами міжособистісного спілкування* є анонімне, функціонально-рольове, в якому особливе місце посідають службові стосунки, неформальне та інтимно-родинне.

Анонімне спілкування являє собою взаємодію між незнайомими або не пов'язаними особовими відносинами військовослужбовцями, які зустрічаються, вступають у взаємовідносини між собою та розминаються, наприклад, по дорозі в відрядження в зону бойових дій в автобусі.

Формально-рольове спілкування зумовлює зв'язок між військовослужбовцями протягом певного часу, у процесі виконання ними своїх посадових обов'язків. Службові стосунки також мають функціонально-рольовий характер, але вони можуть тривати довго і, як правило, мають велике значення в житті військовослужбовців. Їх службові стосунки можна побачити в процесі взаємодії під час розв'язання службових завдань: навчальних, господарчих, навчально-бойових і бойових. Принципи цих взаємин визначені статутами, і якщо вони відповідають вимогам військових статутів, їх називають статутними, у протилежному разі – нестатутними.

Службові відносини між військовослужбовцями військового підрозділу можна класифікувати так:

"по горизонталі" – це взаємини військовослужбовців, рівних за посадою та військовим званням;

"по вертикалі" – це взаємовідносини між начальниками та підлеглими;

"по діагоналі" – це взаємини між офіцерами, сержантами, рядовими одного військового підрозділу з представниками іншого підрозділу.

Неформальне спілкування являє собою різноманітні контакти за межами офіційних відносин товаришів по службі, членів будь-яких організацій.

Таким чином, розгляд форм, сутності та структури спілкування військовослужбовців свідчить про актуальність і практичну значущість цієї проблеми в військовому середовищі, необхідність посилення результативності їх спільної діяльності, особливо в бойових умовах.

11.2. Спілкування та діяльність військовослужбовців

У психології існують різні підходи до розуміння взаємозв'язку спілкування і діяльності. Так у працях *Бориса Ананьєва*¹ та *Ігоря Кона*² спілкування, праця і пізнання розглядаються як рівноправні різновиди діяльності людини. На думку

*Олексія Леонтьєва*¹, спілкування завжди включене у будь-яку діяльність та є її суттєвим аспектом, а сама діяльність – умовою спілкування.

¹ Ананьев Б. Г. Избранные психологические труды : в 2 т. / Акад. пед. наук СССР. М. : Педагогика, 1980. Т. I. 230 с.; т. II. 287 с.

² Кон И. С. Социологическая психология. М.: Московский психолого-социальный институт; Воронеж: Издательство НПО "МОДЭК", 1999. 273 с.

У багатьох працях *Мойсея Кагана*² та *Олексія Леонтєва*³ спілкування розглядається як особливий, специфічний різновид діяльності – комунікативна, мовна діяльність.

На основі аналізу різних наукових підходів науковців до розуміння взаємозв'язку спілкування і діяльності можна виокремити три такі найголовніші підходи:

- спілкування як самостійний вид людської діяльності;
- спілкування як атрибут інших видів людської діяльності;
- спілкування як взаємодія суб'єктів.

Вважаємо слушною думку *Бориса Ломова* (1927-1989), який наголошував, що спілкування і діяльність є відносно самостійними аспектами єдиного процесу життєдіяльності людини. На його думку, головна відмінність між ними полягає в тому, що в діяльності реалізуються взаємини “суб’єкт-об’єкт”, а у спілкуванні – взаємини “суб’єкт-суб’єкт”⁴.

Він у 1959 р. організував в Ленінградському державному університеті першу в СРСР лабораторію інженерної психології, є засновником (спільно з Б. Г. Ананьєвим) і першим деканом факультету психології Ленінградського державного університету (1966–1968), а потім – першим директором Інституту психології АН СРСР у Москві (1972–1989).

Підтримуємо *ідею єдності спілкування та діяльності*, оскільки жодна діяльність без спілкування не може бути організована. Такий висновок логічно випливає з розуміння спілкування як реальності людських взаємин з іншими людьми, що припускає, що будь-які форми спілкування є специфічними формами спільної діяльності: в процесі реалізації різних функцій люди не просто “спілкуються”. Вони спілкуються в рамках певної діяльності. Таким чином, спілкується завжди супроводжує діяльність – ігрову, навчальну та професійну: діяльність будь-якого суб’єкта діяльності завжди перехрещується з діяльністю інших суб’єктів. У зв’язку з цим спільна діяльність неможлива без спілкування, а в спільній діяльності формуються та розвиваються не тільки суб’єкт-об’єктні взаємини, а й найголовніше – *суб’єкт-суб’єктні*, а військова діяльність власне є такою. Військовослужбовець як суб’єкт спільної діяльності завжди спілкується з іншими військовослужбовцями мінімум для того, щоб скоординувати свою діяльність з іншими. У такій взаємодії він самовиражається, самоутверджується, виявляє свої індивідуальні особливості та військовий професіоналізм, а також ставиться до інших як до суб’єктів спільної військово-професійної діяльності. Більше того, спілкування за допомогою діяльності непросто організовується, а саме збагачується. У цій діяльності виникають нові зв’язки та відносини між військовослужбовцями, новий зміст спілкування та його підтримання та розвиток.

Таким чином, спілкування нами розглядається як бік, передумова та умова організації, здійснення та корегування військово-професійної діяльності військовослужбовцями. Отже єдність спілкування і діяльності військовослужбовців полягає у тому, що завдяки спілкуванню військово-професійна діяльність організовується і здійснюється.

¹ Леонтєв А. А. Язык, речь, речевая деятельность. М.: Просвещение, 1969. 214 с.

² Каган М. С. Мир общения: Проблема межсубъектных отношений. М.: Политиздат, 1988. 319 с.

³ Леонтєв А. А. Язык, речь, речевая деятельность. М.: Просвещение, 1969. 214 с.

⁴ Ломов Б. Ф. Методологические и теоретические проблемы психологии: монография. М.: Директ-Медиа, 2008. 1174 с.

Військово-професійна діяльність має спільну чи групову форму діяльності, тому вона передбачає обов'язково узгодження дій всіх її учасників, що відбувається через розподіл і координацію функцій між військовослужбовцями. У військовому середовищі відповідно до ефективної організації військово-професійної діяльності складається система взаємодій індивідуальних і групових потреб, інтересів, цінностей, мотивів і цілей. На підставі обміну інформацією, врахування попереднього військового досвіду військово-професійної діяльності, специфіки сучасної гібридної війни, яка максимально проявляється в російсько-українській війні, та вимог статутних правил і норм військово-професійної діяльності, за допомогою яких здійснюються регуляція, координація і контроль діяльності у військовій сфері, між військовослужбовцями встановлюються достатньо жорсткі субординаційні взаємини, чітке узгодження своїх дій. А це неможливе без активної мовленнєвої взаємодії та спілкування суб'єктів військово-професійної діяльності.

Збірником норм і правил взаємин військовослужбовців та їх спілкування є *Загальновійськові статuti Збройних сил України*, а в бойовій обстановці – відповідні Бойові статuti. Бойовий статут – це офіційний керівний документ в Збройних силах усіх країн світу, що встановлює основи бойової діяльності військ (авіації, сил флоту). У ньому визначаються цілі, завдання, способи бойових дій і принципи застосування військовослужбовців, підрозділів (відділення, взвод, рота, батальйон), частин (окремий батальйон, полк) і з'єднань (бригада, дивізія), основні положення з організації, підготовки і веденню бойових дій, а також щодо їх забезпечення та управління військами.

Бойовий статут розробляється на основі положень воєнної доктрини, досвіду війн, бойової підготовки Збройних сил, досягнутого ними рівня та найближчих перспектив технічного оснащення та організаційного будівництва, а також з урахуванням розвиненості військово-теоретичної думки та військової практики. Положення бойових статутів постійно вивчаються і перевіряються в ході бойової та оперативної підготовки. У зв'язку із змінами в технічному оснащенні збройних сил, вдосконаленням воєнного мистецтва, застосуванням методів, прийомів і засобів гібридної війни та організаційної структури військ, накопиченням нового досвіду бойові статuti періодично переробляються. У збройних силах іноземних держав аналогічні документи визначаються так: в США – польовий статут (англ. Field Manual); у ФРН – Основи водіння сухопутних військ; у Великої Британії – настанова з ведення бойових дій сухопутних військ; у Франції – керівництво з ведення бойових дій тощо.

А щоденна життєдіяльність військовослужбовців Збройних сил України організується відповідними Загальновійськовими статутами. Наприклад, Статут внутрішньої служби Збройних сил України визначає взаємини між різними категоріями військовослужбовців, правила воїнської ввічливості, правила і норми спілкування військовослужбовців у службовий і позаслужбовий час.

Для регуляції взаємин військовослужбовців у неформальній обстановці також існує *кодекс поведінки військовослужбовців – військовий етикет*^{1,2}, що представляє сукупність загальноприйнятих в українському суспільстві, в Збройних силах України правил, цінностей, норм і манер поведінки

¹ Вроиська Тамара. Історична довідка про становлення і розвиток військового етикету у збройних формуваннях України. https://vim.gov.ua/pages/journal_files/10.10.2014/pdf/5-10.pdf

² Волошина Н. М., Дзюба М. Т., Жарков Я. М., Мехед П. М. Військовий етикет і дипломатичний протокол : навч. посіб. / За заг. ред. І. О. Ольхового. К. : ВІ КНУ імені Тараса Шевченка, 2011. 236 с.

військовослужбовців в усіх сферах їх життя і діяльності в частині, на кораблі, в громадських місцях і т.п. Наприклад, окремо існує Кодекс доброчесної поведінки та професійної етики в Міноборони та Збройних силах України¹, який затверджений Міністром оборони України 15 березня 2017 року. Корупція – це використання посадовою особою Міністерства оборони та Збройних сил України, зазначеною у частині першій ст. 3 Закону України “Про запобігання корупції”, наданих їй службових повноважень чи пов’язаних з ними можливостей з метою одержання неправомірної вигоди або прийняття такої вигоди чи прийняття обіцянки/пропозиції такої вигоди для себе чи інших осіб або відповідно обіцянка/ пропозиція чи надання неправомірної вигоди особі, зазначеній у частині першій ст. 3 цього Закону, або на її вимогу іншим фізичним чи юридичним особам з метою схилити цю особу до протиправного використання наданих їй службових повноважень чи пов’язаних з ними можливостей².

Таким чином, корупційне правопорушення – діяння, що містить ознаки корупції, вчинене особою, зазначеною у частині першій ст. 3 Закону України “Про запобігання корупції”, за яке законом встановлено кримінальну, дисциплінарну та/або цивільно-правову відповідальність.

Основні прояви корупційних діянь такі:

зловживання владою або посадовим становищем, перевищення влади або посадових повноважень та інші посадові злочини, що вчинюються для задоволення корисливих чи інших особистих інтересів або інтересів інших осіб;

розкрадання державного, колективного або приватного майна з використанням посадового становища;

незаконне одержання матеріальних або інших благ, пільг та інших переваг; одержання кредитів, позичок, допомоги, придбання цінних паперів, нерухомості або іншого майна з використанням пільг чи переваг, не передбачених законодавством, або на які особа не має права;

неправомірна вигода (хабарництво);

здійснення безпосередньо та через посередників або підставних осіб підприємницької діяльності з використанням влади чи посадових повноважень, а також пов’язаних з ними можливостей;

сприяння з використанням посадового становища фізичним і юридичним особам у здійсненні ними підприємницької та іншої діяльності з метою незаконного одержання за це матеріальних або інших благ, пільг та інших переваг;

неправомірне втручання з використанням посадового становища у діяльність інших державних органів чи посадових осіб з метою перешкоджання виконанню ними своїх повноважень чи домагання прийняття неправомірного рішення;

використання інформації, одержаної під час виконання посадових обов’язків, у корисливих чи інших особистих інтересах, необґрунтована відмова у наданні відповідної інформації, несвоєчасне її надання, надання недостовірної чи неповної службової інформації;

надання необґрунтованих переваг фізичним або юридичним особам шляхом підтоковки і прийняття нормативно-правових актів чи управлінських рішень; протегування з корисливих або інших особистих інтересів у призначенні на посаду особи, яка за діловими і професійними якостями не має переваг перед

¹ Кодекс доброчесної поведінки та професійної етики в Міноборони та Збройних силах України. <https://www.kmu.gov.ua/news/249817521>

² Закон України «Про запобігання корупції» (Відомості Верховної Ради (ВВР), 2014, № 49, ст.2056). <https://zakon.rada.gov.ua/laws/show/1700-18#Text>

іншими кандидатами.

Корупційні діяння можуть бути вчинені також в інших формах, що потребують додаткової кваліфікації відповідно до чинного законодавства України.

Моральною основою професійного етикету, у тому числі й військового, є гуманізм, а також чемність, тактовність, скромність, делікатність і точність.

А в воєнний час існують жорсткі, але досить гуманні вимоги міжнародного гуманітарного права та кодексу поведінки учасника війни. Так, Міжнародне гуманітарне право (право війни, право збройних конфліктів) – це система міжнародно визнаних правових норм і принципів, що застосовуються під час збройних конфліктів, встановлюють права і обов'язки суб'єктів міжнародного права щодо заборони чи обмеження використання певних засобів і методів ведення збройної боротьби, забезпечення захисту жертв конфлікту та визначають відповідальність за порушення цих норм¹. Вони вступають у дію з початком збройного конфлікту або операції з підтримання миру і безпеки. Обсяг зобов'язань сторони міжнародного збройного конфлікту (війни) визначається як нормами звичаєвого права, так і договірними нормами міжнародного гуманітарного права, ратифікованими кожною стороною.

Так, *правила поведінки військовослужбовця в бою* поділяються на *загальні правила поведінки в бою* і *спеціальні правила*.

До загальних правил поведінки військовослужбовця в бою належать такі:

- вести бойові дії лише проти комбатантів;
- нападати тільки на військові об'єкти;
- берегти цивільне населення і майно;
- не руйнувати більше, ніж того вимагає бойове завдання.

До спеціальних правил поведінки військовослужбовця в бою відносять такі:

1. *Правила щодо комбатантів супротивника, які здаються у полон:*
 - щадити їх;
 - роззброювати;
 - забезпечувати їм захист і гуманне до них ставлення;
 - доставити їх до свого командира.
2. *Правила щодо комбатантів супротивника, які поранені:*
 - підбирати;
 - надавати необхідну допомогу;
 - захистити;
 - доставити до свого командира або до найближчого медичного пункту.
3. *Правила щодо цивільних осіб:*
 - ставитися до них із повагою;
 - поводитися гуманно з тими, хто знаходиться під твоєю владою;
 - захищати від поганого поведіння, а при цьому пам'ятати, що акти помсти та затримання заручників заборонені;
 - поважати їхнє майно;
 - не спричиняти шкоди і не мародерствувати.
4. *Правила щодо осіб та об'єктів, що мають спеціальні знаки* (медична служба, духовний персонал (військовий і цивільний), культурні цінності та пам'ятники, білий прапор та ін.):
 - ставитися з повагою до осіб, які носять ці знаки, захищати майно, що позначається ними;

¹ Наказ Міністерства оборони України № 164 від 23.03.2017 р. «Про затвердження Інструкції про порядок виконання норм міжнародного гуманітарного права у Збройних силах України».
<https://zakon.rada.gov.ua/laws/show/z0704-17#Text>

не перешкоджати цим особам виконувати їх обов'язки, якщо не отриманий інший наказ;

залишати ці будівлі, спорудження, пам'ятники недоторканими;

не входити до них, якщо не отримано іншого наказу;

не заважати переміщенню цих автомашин, кораблів, літаків і гелікоптерів; не намагатися проникнути в них, якщо не отримано іншого наказу.

Слід також мати на увазі такий факт, що за умов спільної діяльності динаміка основних психічних явищ військовослужбовця та соціально-психологічних явищ малої соціальної групи – військового підрозділу протікає інакше, ніж у процесі індивідуальної діяльності. Яскраво ілюструє цей факт, наприклад, явище паніки.

Таким чином, специфіка спільної діяльності порівняно з індивідуальною полягає насамперед у появі *“сукупного” групового суб'єкта*. Він має такі властивості, які не можна звести до простої суми якостей індивідів, які входять до його складу. Умовою і засобом формування *“сукупного” суб'єкта* є спілкування, в яке вступають люди заради спільної діяльності. Яскравим прикладом цього положення є ефективне функціонування військових підрозділів (частин). Його ілюстрацією є також народне прислів'я про те, що перемагають не кількістю, а майстерністю. Яскраві приклади про це містяться у главі, присвяченій проблемам психологічної підготовки військ і військовослужбовців.

Спільна діяльність як соціально-психологічне явище має низку специфічних ознак, пов'язаних й появою спільного (групового) суб'єкта, наприклад військового підрозділу. Вона має бути цілеспрямованою, тобто мати спільну для її учасників мету, спільні мотиви та цінності, які сприяють встановленню взаємозв'язку та взаємозалежності між індивідуальними діями військовослужбовців, їх об'єднання в спільній діяльності, що у військовій сфері визначається як бойова злагодженість військового підрозділу (військової частини). Досвід російського-української війни свідчить, що російські військовослужбовці не мають цих цінностей і, відповідно, їх бойова здатність знаходиться на низькому рівні.

Але спільна діяльність військовослужбовців не може бути результативною, якщо немає її розподілу на окремі, але безпосередньо пов'язані між собою функції. Інакше кажучи, спільна діяльність військовослужбовців завжди мусить мати чітку структурованість, вузьку спеціалізацію, тобто кожен із них має бути справжнім фахівцем у своїй галузі та майстерно діяти в бойовій команді.

Адже, єдність спілкування і діяльності військовослужбовців є процесом їх формування, розвитку та вдосконалення суб'єкта спільної військово-професійної діяльності, що не можна звести до суми окремих дій її суб'єктів. Спільну діяльність від індивідуальної відрізняє, насамперед, наявність між суб'єктами діяльності безпосередньої взаємодії, яке перетворює, узгоджує, координує та якісно змінює їх індивідуальну діяльність і забезпечує ефективність спільної діяльності. Така взаємодія спостерігається в випадках, коли дії одного військовослужбовця або групи військовослужбовців обумовлюють певні дії інших військових підрозділів і частин у широкому просторі театру воєнних дій, а дії останніх здатні вплинути на дії перших. Яскравим таким приклад – це військова діяльність різних видів і родів військ у російсько-українській війні – від рядового до командувачів видами та родами військ та вище. Звільнення Харківської області та міста Херсон від російських

загарбників є таким яскравим прикладом узгодженої діяльності всіх ланок військового управління в Україні.

У питанні про *співвідношення індивідуальної та спільної діяльності військовослужбовців існує чотири ключові моменти*. Зокрема, такі:

1) індивідуальна діяльність окремих військовослужбовців є складовими елементами або частинами цілісної спільної діяльності, наприклад, відділення, взводу, роти тощо, тобто як співвідношення частин і цілого;

2) узгоджена та координована діяльність: у військовому середовищі абсолютно ізольованому вигляді індивідуальної діяльності військовослужбовців не може бути по природі, реально вона завжди включена в систему спільної узгодженої та координованої діяльності мінімум певного військового підрозділу;

3) спільна діяльність: вона не є простою сумою складових індивідуальної діяльності військовослужбовців, а існує як таке ціле, як сума його частин – групова згуртованість і майстерність; це більше досягається саме за рахунок цілеспрямованої злагодженої взаємодії від військового підрозділу до Збройних сил України в цілому, тобто цілеспрямованої організації соціальних і військово-професійних взаємин між різними категоріями військовослужбовців для досягнення спільної навчальної, навчально-бойової та бойової мети функціонування воєнної організації держави; так бойова підготовка – це не тільки система заходів, які плануються, організуються і проводяться з метою навчання та виховання особового складу окремих категорій військовослужбовців до бойових дій, а насамперед це злагодження військових підрозділів, частин, з'єднань, органів управління (штабів) організації та веденню бойових дій і виконання інших завдань за призначенням, а також для підтримання бойової готовності військових підрозділів (частин);

4) компонентний склад індивідуальної діяльності військовослужбовців, яка включена в спільну діяльність військового підрозділу, зберігається, але змінюється якісно за змістом і найголовніше – за своєю ефективністю.

Для якісної організації спільної діяльності особового складу в військовому середовищі необхідно офіцеру знати *основні компоненти психологічної структури спільної діяльності* та в процесі міжособистісної взаємодії з військовослужбовцями чітко їх довести, сприяти їх усвідомленню та прийняттю ними. Зокрема, вона включає такі елементи:

1. Мета навчальної, навчально-бойової та бойової діяльності: ідеально представлений майбутній результат, якого прагне досягти суб'єкт спільної діяльності – команда, екіпаж, взвод, рота тощо.

2. Цінності та мотивація навчальної, навчально-бойової та бойової діяльності військовослужбовців: це те, що спонукає групу військовослужбовців до спільної діяльності, навіть жертвувати собою задля її досягнення. Зокрема в міру розвиненості військового підрозділу як малої військово-соціальної групи знижується частка індивідуальних мотивів і зростає значення загальної мотивації військовослужбовців.

3. Спільні навчальні, навчально-бойові та бойові дії військовослужбовців, за допомогою яких вони розв'язуються завдання спільної діяльності.

4. Контроль і корегування: військово-професійна діяльність як екстремальний вид діяльності потребує постійного контролю і своєчасного внесення змін, а в бойових умовах, зокрема, оскільки від цього залежить у першу чергу життя військовослужбовців.

5. Результат діяльності: розрізняють об'єктивний результат і його суб'єктивну представленість. Суб'єктивна оцінка результату спільної діяльності військового підрозділу – це водночас і оцінка кожного військовослужбовця, і колективна оцінка всьому особовому складу військового підрозділу.

Загальним щодо всіх структурних компонентів спільної діяльності виступає такі її положення: найважливішою умовою її результативного, а в ідеалі – ефективного виконання є процеси розподілу, об'єднання (інтегрування), узгодження (координації) та управління індивідуальними цілями, мотивами, діями і результатами кожного військовослужбовця як члена бойової команди. Усе ці відбувається в процесі спілкування та міжособистісної взаємодії різних категорій військовослужбовців.

У зв'язку з цим *спілкування та діяльність у військово-соціальному середовищі завжди існують в єдності й одне без одного, практично, неможливі*, зокрема, особливо в екстремальних видах професійної діяльності – у військовій. Справді, військово-професійна діяльність – це не тільки бойові дії, а водночас навчальна, навчально-бойова і бойова діяльність військовослужбовців у мирних умовах, які неможливі без офіційних і неофіційних взаємин, згуртованості, злагодженості, активного спілкування та міжособистісної взаємодії як між ними безпосередньо, так і з цивільним населенням.

11.3. Основні характеристики спілкування військовослужбовців

До основних характеристик спілкування військовослужбовців слід віднести, на нашу думку, його структурні компоненти, основні форми та акти, зміст, а також їх специфіку в військовому середовищі.

На основі врахування основних вимог суб'єктно-діяльнісного та контекстного методологічних підходів щодо розуміння природи *спілкування* військовослужбовців можна виокремити такі його *структурні компоненти*:

предмет спілкування – це інший військовослужбовець, партнер по спілкуванню та, як правило, спільної військово-професійної діяльності;

потреба у спілкуванні – це, з одного боку, прагнення військовослужбовця до пізнання, обміну думками та почуттями з іншими та їх оцінювання, а через них і за їхньою допомогою – до самопізнання, самооцінювання та самоактуалізації, а з іншого – організація спільної військово-професійної діяльності;

комунікативні мотиви – це те, заради чого військовослужбовець спілкується з іншим (-и) військовослужбовцями;

дія спілкування – це одиниці комунікації, цілісний акт, який адресований іншому військовослужбовцю; їх сукупність складає процес спілкування, відповідно, чим вони різноманітніші, чим цікавіше та змістовніше цей процес;

завдання спілкування – це мета, на досягнення якої у конкретній комунікативній ситуації спрямовані різноманітні засоби та сам зміст спілкування військовослужбовців;

засоби спілкування – це ті “предмети” – матеріальні, емоційно-почуттєві та духовні, за допомогою яких розгортається і відбувається спілкування військовослужбовців;

продукт спілкування – це предмети та утворення матеріального і духовного

характеру, які створюються у процесі спілкування військовослужбовців; це, як правило, узгодженість їх спільної військово-професійної діяльності.

Основні *форми спілкування військовослужбовців*, як правило, такі: монологічна (характерна для командира, коли він організовує певні види навчальної, навчально-бойової та бойової діяльності підлеглих, а також узгоджує їх спільну діяльність);

діалогічна (найскладніша, оскільки передбачає обмін думками, доведення своїх аргументів, вміння слухати та чути співрозмовника; але водночас бажана, особливо для офіцерів-вихователів);

полілогічна (багатостороннє спілкування військовослужбовців, яке відбувається у ситуаціях ухвалення рішень, наприклад, у бойовій обстановці, в екстремальній ситуації, коли здійснюється боротьба за перехоплення ініціативи у дискусії та спільній діяльності).

Спілкування, як діяльність, складається з *конкретних елементарних актів*.

Зокрема, таких:

суб'єкта – ініціатора спілкування;

суб'єкта – іншого військовослужбовця, якому адресована інформація;

норм і правил, на основі яких організується спілкування у військовому середовищі, тобто дотримання норм військового етикету;

цілей спілкування, які мають учасники спілкування;

змісту – предмета спілкування, наприклад, організація спільної діяльності в навчально-бойовій обстановці на полігоні;

ситуації, в якій відбувається спілкування.

Кожен *акт спілкування являє собою ланку таких взаємопов'язаних комунікативних дій військовослужбовців*:

вхід суб'єкта спілкування у комунікативну ситуацію;

оцінювання суб'єктом спілкування характеру комунікативної ситуації та загальної ситуації, в якій має відбуватися спілкування з іншим військовослужбовцем;

орієнтація у комунікативній ситуації та оцінювання психічного стану співрозмовника;

вибір іншого об'єкта для можливої взаємодії;

постановка комунікативного завдання із врахуванням особливостей конкретної ситуації спілкування та інших ситуативних чинників і обставин;

опрацювання комунікативного та емоційного підходів до суб'єкта спілкування;

привертання уваги суб'єкта спілкування – іншого військовослужбовця до проблеми спілкування;

оцінювання психічного стану партнера по спілкуванню;

самоналаштування внутрішнього психічного стану ініціатора спілкування на психічний стан співрозмовника;

вирівнювання психічних станів партнерів по спілкуванню, формування загального емоційно-почуттєвого стану щодо проблеми обговорення;

комунікативний вплив один на одного військовослужбовців як партнерів по спілкуванню;

оцінювання суб'єктом спілкування – ініціатором спілкування – реакції партнера по спілкуванню щодо проблеми обговорення;

стимулювання діалогу з боку партнера по спілкуванню;

активні дії партнера по спілкуванню на вплив ініціатора спілкування.

Зміст спілкування може складати такі аспекти:

передання партнеру по спілкуванню певної інформації, емоцій, почуттів, переживань, відомостей;

взаємне сприйняття військовослужбовцями як партнерів по спілкуванню один одного;

взаємооцінювання партнерами по спілкуванню один одного;

взаємовплив партнерів і корегування стилю та поведінки;

взаємодію партнерів та ін.

Манера спілкування передбачає врахування та дотримання таких аспектів: тон спілкування;

толерантну та водночас професійну поведінку у спілкуванні;

дистанцію у спілкуванні – інтимна, особистісна, соціальна, публічна тощо.

Наприклад, відстань між партнерами у спілкуванні називається зоною дистанції, яка може складати таким чином:

в інтимній зоні – 15-45 см.;

в особистісній зоні – 45-120 см.;

у соціальній зоні – 120-400 см.;

у публічній зоні – понад 400 см.

Отже, знання офіцером основних характеристик спілкування, особливо в екстремальній ситуації, сприяє організації ефективного спілкування з партнерами по спілкуванню взагалі та педагогічного, зокрема.

11.4. Педагогічне спілкування офіцерів

Відомо, що всі сучасні педагогічні концепції (педагогіка співробітництва, гуманістична педагогіка, особистісно орієнтована педагогіка та інші) ґрунтуються на демократичному, рівноправному і гуманному спілкуванні педагогів та тих, хто вчиться, та формуванні між ними суб'єкт-суб'єктних взаємин у педагогічному процесі. *Василь Кремень* таким чином визначає роль спілкування у діяльності педагога: "Спілкування з дітьми для нього – особистісно значуща цінність, йому властиві широта захоплень, співпереживання, професійна інтуїція, воля і цілеспрямованість, постійне намагання досягнення мети"¹.

Власне, характер цього спілкування надає цим взаєминам особливого забарвлення, зокрема, такому:

високої емоційної насиченості;

виразного виховного відтинку;

особистісно-гуманного підходу до вихованців та ін.

Вони виявляються у "...вмінні учителя встановлювати педагогічно доцільні взаємини з учнями, їхніми батьками, колегами, керівниками навчального закладу"².

У дослідженнях *Ю. П. Азарова, М. І. Болдирева, І. А. Зязюна, Н. В. Кузьміної, О. В. Сластьоніна, Г. М. Сагач, В. А. Семиченко* також вказується на те, що майстерність слова є "обов'язковим компонентом у діяльності педагога, хоча їй досі відводиться другорядне місце у комплексі професійно-педагогічних умінь"³.

¹ Кремень В. Г. Сучасна освіта в контексті реформування. *Учитель*. 1999. № 11–12. С. 21.

² Платонов К. К. Структура и развитие личности. М.: Наука, 1986. С. 241.

³ Зязюн І. А., Сагач Г. М. Краса педагогічної дії: навч. посіб. К.: Українсько-фінський інститут

Іван Зязюн і Галина Сагач наголошують на необхідності розвитку нової галузі педагогічної науки – *теорії і технології виконавсько-мовленнєвої діяльності педагога*. Така діяльність вимагає, на їх думку, відродження національної риторичної спадщини, формування національної школи красномовства, викладання курсу риторики в школах нового типу, ЗВО України з метою виховання культури риторичної особистості в системі народної освіти через концепцію гуманітаризації і гуманізації неперервної освіти¹.

Педагогічне спілкування – це безпосередня форма міжособистісної взаємодії між військовим педагогом і вихованцями у військово-педагогічному процесі, яка спрямована на формування і розвиток постаті вихованця як військового професіонала та члена бойової команди у цьому процесі, на спільне розв’язання різноманітних педагогічних завдань, на створення умов для реалізації творчих здібностей вихованців та сприяння їх професійної самоактуалізації в військово-професійній діяльності.

У зв’язку з цією дефініцією педагогічного спілкування слухними є слова *Шота Амонашвілі* (народився березня 1931 р.): “Спілкування є основою, і сутністю, і інтегральним методом виховання”² і підхід *Василя Сухомлинського* (1918–1970) до спілкування, який вбачав мудрість педагога у збереженні до нього довіри дитини, в її бажанні спілкуватися з педагогом як з другом і наставником. На його думку, слово педагога має бути спрямоване не до слуху дитини, а до її серця.

“Сумісність у процесі спілкування педагога з учнями ґрунтується на принципах доброзичливості, принциповості і відповідальності. У процесі спілкування педагог повинен обов’язково збагачувати учнів інтелектуально, морально, естетично, діяльнісно. Спілкування обов’язково передбачає формування у педагога і учнів образів один одного і понять про особистісні властивості кожного учасника спілкування...”³.

Отже, яке спілкування між вихователями та вихованцями, таке й виховання військовослужбовців як вихованців. Відповідно, таке спілкування має проникнутися життєрадісністю, гуманністю, людяністю, емоційністю і оптимізмом. Спілкування відбувається, переважно, за допомогою слова. *Олексій Лосев* (1893–1988) так висловився про слово: “Слово – могутній діяч думки й життя, слово піднімає уми і серця... Слово рухає народними масами..., слово пробуджує свідомість, волю, глибину почуттів, робить слабку людину героєм, злиденне існування – титанічним устремлінням... Іменем і словами створений і стоїть світ”⁴.

Педагогічне спілкування реалізує такі функції:

- пізнавальну (взаємопізнання вихователя і вихованця);
- перцептивно-комунікативну (обмін між ними думками, почуттями та інформацією);
- практичну (організація і здійснення різноманітних та багатогранних навчально-виховних та інших заходів);
- самоактуалізації (самовираження, самовизначення і самоутвердження учасників суб’єктів спілкування).

менеджменту і бізнесу, 1997. С. 159.

¹ Зязюн І.А., Сагач Г.М. Краса педагогічної... С. 159.

² Амонашвілі Ш.А. Психологические основы педагогики сотрудничества : книга для учителя. К. : Освіта, 1991. С. 62.

³ Зязюн І.А., Сагач Г.М. Краса педагогічної дії ... С. 108.

⁴ Лосев А.Ф. Миф. Число. Сущность / Сост. А. А. Тахо-Годи. М. : Мысль, 1994. С. 482.

Опанувати офіцерові мистецтвом спілкування педагогічної взаємодії зі військовослужбовцями можна і необхідно. Автори навчального посібника “Краса педагогічної дії” вважають за необхідне виховання культури риторичної особистості студента закладу вищої непедагогічної освіти, що вимагає формування в учителя спеціальних умінь на основі тісного зв’язку із вихованням його мовленнєвої культури. Вони для формування мисленнєво-мовленнєвої та комунікативної культури студента пропонують включати в навчальний процес такі навчальні дисципліни: рідну мову, іноземну мову, логіку, педагогіку, психологію, філософію, риторику, прагматорику, ораторське мистецтво, еристику, мистецтво ділового спілкування, полемічну майстерність оратора, теорію і практику аргументації¹.

Віктор Кан-Калик (1946–1991)², Олексій Леонт’єв³ і Тамара Яценко (нар. у 1944 р.)⁴ розробили для студентів спеціальні вправи для формування навичок педагогічного спілкування.

Наприклад, Віктор Кан-Калик об’єднав ці вправи в два цикли, а саме такі: практичне оволодіння технікою й технологією педагогічної комунікації; оволодіння системою спілкування в заданій педагогічній ситуації.

Перший цикл спрямовано на формування в майбутніх педагогів органічних і послідовних дій у публічній обстановці; м’язової свободи в педагогічній діяльності; відчуття м’язової свободи й емоційного благополуччя в аудиторії; навичок довірливої уваги, спостережливості, зосередженості; міміки й пантоміміки; педагогічно доцільних переживань; безпосередньої мобілізації творчого самопочуття перед спілкуванням; техніки й логіки мовлення, його виразності й емоційності; вміння вибудовувати логіку майбутнього спілкування з аудиторією.

Другий цикл вправ включає дві підгрупи:

а) дії педагога в типових ситуаціях (спостереження за педагогічною діяльністю вчителя в процесі виконання загальних завдань навчального заняття; розвиток уміння “читати” переживання з обличчя учнів; виокремлення в процесі навчального заняття конкретних педагогічних явищ; інсценування педагогічних завдань);

б) розвиток педагогічної уяви, інтуїції та навичок педагогічної імпровізації (складання аналогічних ситуацій із певною настановою, аналіз картини чи кінофрагмента; складання й виконання введеної умови для інсценізованих завдань)⁵. Для цього офіцерам як військовим педагогам також слід узагальнювати та сприймати передовий досвід педагогів-новаторів сучасності, гуманістичні педагогічні концепції, відповідну педагогічну і психологічну літературу, постійно вдосконалювати оптимальний для себе стиль спілкування та опрацьовувати індивідуальні, властиві тільки йому, ефективні прийоми та способи педагогічного впливу на військовослужбовців.

На думку Івана Зязюна, “Навчально-виховний процес... – явище складне, багатогранне, динамічне. Його специфіка зумовлюється передусім розширеним спілкуванням, найбільшою, на думку Антуана де Сент Екзюпері (1900–1944) – 31 липня 1944 року він не повернувся з бойового польоту – *допов. наше*), є розкішшю на світі. Для учителя ця розкіш – ніщо інше, як професійна необхідність. З її допомогою здійснюється взаємовплив двох рівноправних

¹ Зязюн І.А., Сагач Г.М. Краса педагогічної дії... С. 250.

² Кан-Калик В.А. Учителю о педагогическом общении. М.: Просвещение, 1987. 190 с.

³ Леонт’єв А. А. Педагогическое общение: 2-е изд., перераб. и доп. М. Нальчик: «Эль-Фа», 1996. 95 с.

⁴ Яценко Т. С. Активная социально-психологическая подготовка учителя к общению с учащимися. К.: Освіта, 1993. 208 с.

⁵ Кан-Калик В.А. Учителю о педагогическом общении... С. 101.

партнерів суб'єктів – учителя і учня. Щоб він був ефективним, у вчителя і учня мають переважати позитивні естетичні почуття як показник людяності, гуманності, творчості, а відтак і працездатності, її результативності”¹.

Георгій Балл (1936–2016) визначав *передумови продуктивного спілкування*: “Передумовою продуктивного діалогу є додержання його учасниками принципу конкордності і толерантності. Принцип конкордності фіксує необхідність згоди учасників діалогу щодо базових знань, норм і цінностей, якими вони керуються... Суть принципу толерантності... вбачається у “презумпції прийнятності” найрізноманітніших проявів людської активності”².

Іван Зязюн виділяв *три компоненти спілкування* – пізнавальний, естетичний і поведінковий: “Спілкування обов’язково передбачає формування у педагогів і учнів образів один одного і понять про особистісні властивості кожного учасника спілкування; воно несе в собі естетичну характеристику – зовнішню і внутрішню подобу учасників спілкування, викликає певне до себе відношення; у спілкуванні проявляється і поведінковий компонент – слова і справи, адресовані педагогом учням і навпаки”³.

Структура професійно-педагогічного спілкування офіцера зі військовослужбовцями включає такі етапи:

прогностувальний етап, зміст якого полягає в проектуванні офіцером як педагогом свого запланованого спілкування зі військовослужбовцями в конкретній педагогічній ситуації та створення його моделі;

комунікативний – передбачає організацію суб'єкт-суб'єктного чи партнерського спілкування офіцера з військовослужбовцями на початку конкретного навчально-виховного заходу;

управлінсько-комунікативний – полягає в реалізації безпосереднього спілкування офіцера зі військовослужбовцями протягом цього заходу;

завершальний – передбачає в аналізі перебігу спілкування офіцера зі військовослужбовцями та оцінюванні його результатів, а також внесення відповідних корективів у модель майбутнього педагогічного спілкування.

Характер спілкування офіцера як педагога з військовослужбовцями визначає *основні стилі його педагогічної діяльності, зокрема – це авторитарний, демократичний, ліберальний (Minder Michel)⁴, а також змішаний стилі.*

Авторитарний стиль роботи характеризується жорсткою формою взаємодії офіцера зі військовослужбовцями у навчально-виховному процесі за допомогою наказів, вказівок, інструкцій, жорстких вимог тощо. Цей стиль з точки зору гуманізації та демократизації європейської і світової освіти, у тому числі й в Україні, вважається абсолютно неприйнятним, оскільки принижує гідність особистості, у тому числі безпосередньо й військовослужбовця. Європейські вчені дійшли таких висновків⁵: авторитарний стиль дає змогу підтримувати високий рівень дисциплінованості в навчальній аудиторії та досягати результативності

¹ Зязюн І. А. Педагогічна майстерність як мистецька дія : посібник для вчителів (Книжка в журналі). *Рідна школа*. 1995. № 7–8. С. 39.

² Балл Г. О. Парадигма діалогу і проблема прилучення до наукової культури. *Професійна освіта: педагогіка і психологія*: Українсько-польський щорічник. 1999. С. 341.

³ Зязюн І. А. Педагогічна майстерність як мистецька дія... С. 41.

⁴ Minder M. Champs d'action pedagogique. Une encyclopedie des domaines de l'education. Paris : De Boeck université, 1997. P. 295.

⁵ Debesse V., Milaret G. Traite des sciences pedagogiques. Paris: Published by Presses Universitaires De France, 1974. T. 6: Aspects Sociaux De L'education, Sous La Direction De Maurice. P. 50–54.

навчальної діяльності тих, хто вчиться; проте лише за умов постійних демонстрацій влади вчителя над учнями; зовнішні показники дисциплінованості та комформності учнів не завжди є виявом їх злагоди та психічного комфорту, а внутрішній психічний конфлікт, підґрунтя якого є притлумлений протест учня проти диктату вчителя, часто сублімується в різноманітні форми девіантної та антисоціальної поведінки учня.

Наслідки такого стилю: військовослужбовці як суб'єкти навчальної, навчально-бойової та бойової діяльності постійно відчувають емоційний дискомфорт, особливо у взаємодії з таким офіцером, оскільки вони багато зусиль і часу витрачають на психологічний захист від офіцера на навчальних, навчально-бойових і бойових заходах, а не на навчальний матеріал і на його опанування, на вдосконалення своєї бойової майстерності як військового професіонала; в навчальній аудиторії та групі існує подвійна громадська думка, відсутня довіра до офіцера як до педагога та лідера; вихованці втрачають віру в справедливість своїх офіцерів як наставників і бойових побратимів, що в бойових умовах викрай недопустимо.

Але в екстремальних умовах бойової підготовки та бойової діяльності такий стиль із професійно та психологічно невідготовленими до таких заходів військовослужбовцями може застосовуватися.

Демократичний стиль виявляється в опорі офіцера як педагога на військовий підрозділ як на навчальну групу та команду, у намаганні зацікавити військовослужбовців як суб'єктів навчально-пізнавальної та бойової діяльності, заохоченні їхньої навчальної суб'єктності, ініціативності та самостійності опануванні бойовою майстерністю. Пропонують три принципові умови підтримання офіцером як педагогом демократичних взаємин з військовослужбовцями як суб'єктами навчально-пізнавальної та бойової діяльності:

офіцер як педагог є зразком, прототипом дорослості, гідною моделлю для самоідентифікації військовослужбовців у бойовій команді;

він виконує радше функцію арбітра, ніж судді, він не шкодить формуванню позитивного "Я-образу" кожного військовослужбовця як військового професіонала та члена бойової команди й уникає засудження навчальних дій військовослужбовців;

він допомагає військовослужбовцям бути свідомими власних дій та їх обмірковувати, а також передбачати ймовірні наслідки.

Результат: військовослужбовці набувають віру в себе як суб'єкти навчально-пізнавальної та бойової діяльності, у свої професійні здатності та перспективи; формуються військово-професійні та моральні орієнтири як військового професіонала; у військовому підрозділі як в груповому суб'єкті навчальної, навчально-бойової та бойової діяльності складається сприятливий морально-психологічний клімат, а військовослужбовці доброзичливо ставляться один до одного як до учнів і колег по професії.

Ліберальний стиль характеризується самоусуненням військового педагога від відповідальності за військовослужбовців як учнів та за їх навчальну успішність, хід і результати навчально-виховних заходів, а також формалізмом, потуранням і анархізмом.

Наслідки: у військовому підрозділі як навчальній групі утворюються певні мікрогрупи, часом негативно налаштовані одна до однієї, а також до цілей і результатів навчальної, навчально-бойової та бойової діяльності; відсутні бойова згуртованість у військовому підрозділі, емоційна задоволеність від педагогічного спілкування.

Найбільш оптимальний і в водночас найскладніший стиль, безперечно, демократичний. Але з урахуванням специфіки навчально-бойової та бойової діяльності військовослужбовців і військових підрозділів як їх суб'єктів доцільно також реалізовувати в певних ситуаціях *змішаний стиль педагогічного*

спілкування, який включає елементи всіх інших стилів педагогічного спілкування.

Безумовно, у кожного офіцера як педагога має бути свій індивідуальний творчий стиль педагогічного спілкування¹, який побудований на принципах гуманістичної психології та педагогіки, ґрунтується на його суб'єкт-суб'єктної взаємодії зі військовослужбовцями як суб'єктами навчальної та військово-професійної діяльності. Водночас стиль його спілкування зі військовослужбовцями – це категорія соціальна і моральна, який формується під впливом багатьох чинників і суттєво залежить від психічного складу конкретного офіцера та його суб'єктних, педагогічних і військових ціннісних орієнтацій, військово-професійної освіти і загальної культури, впливу найближчого соціального та професійного оточення, авторитету більш досвідчених офіцерів як педагогів, які мали найбільший вплив на процес його становлення як педагога.

Можна визначити *стилі ставлення педагога до військового підрозділу як колективному навчальному суб'єкту*: стійко-позитивний, пасивно-позитивний, нестійкий, ситуаційно-негативний, стійко-негативний.

На основі стилю педагогічної діяльності офіцера як педагога і його ставлення до військового підрозділу як колективному навчальному суб'єкту виділяють такі *стилі спілкування*:

- спілкування на основі захопленості спільною творчою навчально-пізнавальною та бойовою діяльністю;
- спілкування на основі дружнього ставлення;
- спілкування дистанція;
- спілкування-лякання;
- спілкування-загравання.

Стиль педагогічного спілкування визначає *такі типи професійно-педагогічної діяльності офіцерів як педагогів*:

“проактивний” стиль – ініціативний в організації педагогічного спілкування, індивідуалізує свої контакти з військово-службовцями як вихованцями та суб'єктами навчально-пізнавальної та бойової діяльності, його настанова як педагога змінюється у відповідності до досвіду педагогічної та військово-професійної діяльності. Він знає, чого хоче, і розуміє, що у його педагогічно обґрунтована поведінка та діяльність сприяють досягненню мети військово-педагогічного процесу в військовому підрозділі;

“реактивний” – гнучкий у своїх педагогічних настановах, але внутрішньо слабкий, оскільки не він, а вихованці як суб'єкти навчально-пізнавальної та бойової діяльності диктують характер його педагогічного спілкування з ними як військовими професіоналами. В офіцера як педагога розпливчасті цілі педагогічної діяльності та відкрито пристосувальна поведінка да діяльність в педагогічно доцільних ситуаціях;

“надактивний” – схильний до гіпертрофованих оцінок військовослужбовців як суб'єктів навчально-пізнавальної та бойової діяльності і вибудовуванню нереальних моделей педагогічного спілкування з ними. На його думку, військовослужбовець який активніший від інших як учень – він бунтар і хуліган, а коли пасивніший – ледар і нероба. Ним же видумана система їх оцінювання змушують такого офіцера як педагога діяти відповідним чином: він від часу до часу впадає крайнощі, підпорядковуючи їх своїм стереотипним уявленням.

¹ Теслок В. М. Індивідуальний стиль педагогічного спілкування викладача: теоретико-методичний аспект: монографія. К.: Лира-К, 2018. 212 с.

Узагальненим вираженням стилю педагогічного спілкування офіцера як педагога є його *педагогічний такт*, в якому акумулюються всі складові педагогічної культури офіцера як педагога – особистісні, суб'єктні та професійно важливі якості, військово-професійна та зокрема педагогічна компетентність і педагогічна техніка в цілому, і який власне є одним із основних проявів його педагогічної майстерності.

Сутність педагогічного такту полягає в педагогічно доцільному ставленні та впливі офіцера як педагога на вихованців, у дотриманні ним почуття міри у спілкуванні з ними як суб'єктами навчально-пізнавальної та бойової діяльності, в умінні налагоджувати та підтримувати продуктивний стиль педагогічного спілкування у навчально-виховному процесі та в пошані до особистості вихованця. Видатний вітчизняний педагог *Костянтин Ушинський (1823–1871)*, який володів справжнім педагогічним тактом, писав, що жоден педагог “ніколи не може стати хорошим вихователем-практиком без такту. ...жодна психологія нездатна заступити людині психологічного такту, який незамінний у практиці з огляду на те, що діє швидко і вмить... і який передбачає приязнь без удаваності, справедливість без причепливості, доброту без слабкості, порядок без осцилізму і, головне, постійну розумну діяльність”¹.

Основними проявами педагогічного такту офіцера як педагога є такі:

людяність без зарозумілості;
вимогливість до військовослужбовців як до учнів без брутальності та причепливості;

педагогічний вплив на військовослужбовців як на суб'єктів навчально-пізнавальної та бойової діяльності без наказів, навіювань, попереджень, без приниження особистої гідності військовослужбовця як учня та вихованця;

уміння виражати свої розпорядження, вказівки та прохання до них без упрохування, але і без зарозумілості;

уміння слухати кожного військовослужбовця як співрозмовника, водночас не виражати до нього байдужість і вищість;

врівноваженість, самовладання і діловий тон педагогічного спілкування без дратівливості та сухості;

простота в спілкуванні зі військовослужбовцями як зі суб'єктами навчально-пізнавальної та бойової діяльності без фамільярності та панібратства, без показухи;

принциповість і наполегливість до ставленні до військовослужбовців, як до суб'єктів навчально-пізнавальної та бойової діяльності, без зятятості;

уважність, чутливість і емпатичність до ставленні до військовослужбовців, як до суб'єктів навчально-пізнавальної та бойової діяльності, без їх вип'ячування;

гумор без посмішки;

скромність без удаваності.

Отже, педагогічний такт виховується і набувається в офіцера як педагога разом із педагогічною культурою і конкретно виражається у стилі його педагогічної діяльності. Він є основним критерієм оцінювання професійно-педагогічної зрілості офіцера як педагога та майстра своєї справи. Це великий засіб, за допомогою якого він вихованців може перетворювати на своїх спільників – суб'єктів навчально-пізнавальної та бойової діяльності, або,

¹ Ушинський К. Д. Собрание сочинений : в 11 т. / Акад. пед. наук РСФСР, 1948-1952. Т. 6 : Родное слово : кн. для детей (год первый и второй). 1949. С. 259.

навпаки, суперників. Для цього в навчальній аудиторії та полігоні має панувати атмосфера педагогіки співробітництва, що припускає жарт, але не перетворює всю педагогічну справу офіцера та навчальну (навчально-бойову) діяльність військовослужбовців на жарт, педагогічна лагідність без нудотності, справедливість без зайвої причепливості, доброту без слабкості, порядок і організованість без педантизму. У зв'язку з цим офіцер як педагог має працювати над формуванням і розвитком свого педагогічного такту і постійно його вдосконалювати. Як немає межі досконалості в будь-якій професійній діяльності, так і немає межі виявленню різноманітних і багатограних сторін і проявів педагогічного такту офіцера, в якому акумулюються його особистісні, суб'єктивні та професійно важливі якості як офіцера та педагога – як військового професіонала.

Отже, ці основні психологічні положення, які стосуються постаті будь-якого педагога, є актуальними для кожного офіцера – командира (начальника), який водночас як за посадовими компетенціями, такі за покликом є вчителем і вихователем усього особового складу військового підрозділу як його офіційний лідер. Творче застосування вищенаведених положень щодо педагогічного спілкування буде сприяти його ефективній педагогічній діяльності, що неможливе без широкого і довірливого спілкування між військовослужбовцями як з учнями та бойовими побратимами. Для цього офіцер має широко проявляти в педагогічній діяльності такі *ознаки педагогічного такту*:

природність і простоту спілкування зі військовослужбовцями як суб'єктами навчально-пізнавальної та бойової діяльності, яке не терпить фальші;
ширість тону;

довіру до військовослужбовця як до бойового побратима без його потурання;
прохання до військовослужбовців як до суб'єктів навчально-пізнавальної та бойової діяльності без випрошування;

висловлювати свої рекомендації й поради військовослужбовцям без нав'язливості;

переконання та вимога до військовослужбовців як до суб'єктів навчально-пізнавальної та бойової діяльності без їх примушування;

серйозність тону офіцера як педагога без скованості;

гумор й іронія офіцера без приниження гідності військовослужбовців;
доброзичливість офіцера у взаєминах зі військовослужбовцями як з побратимами без запобігливості та ін.

Таким чином, педагогічний такт офіцера як педагога – це його професійно-педагогічна здатність тримати себе з гідністю в професійно-педагогічній діяльності з військовослужбовцями як учнями – суб'єктами навчально-пізнавальної та бойової діяльності, з іншими офіцерами, а також здатність знати та дотримуватися міри свого педагогічного впливу на військовослужбовців, вміння знайти індивідуальний гуманний підхід до кожного них з урахуванням їх індивідуально-психічних особливостей і бойової майстерності, а також побудувати суб'єкт-суб'єктивні взаємини зі ними.

11.5. Бар'єри спілкування у військовому середовищі

У процесі передавання й приймання інформації від офіцера до військовослужбовців відбуваються, на жаль, її суттєві втрати. Часто, коли офіцер передає інформацію, він думає, що військовослужбовці засвоюють її майже на

100 відсотків. Насправді це не так. Багато інформації втрачається з різних причин. Це добре демонстрував *Абраам Моль* (англ. Abraham Moles) (1920–1992) – очолював Інститут соціально-психологічних проблем комунікації в Страсбурзі, у своїй книзі “Социодинамика культуры”¹.

Причиною цих втрат є різні бар’єри, які виникають у процесі спілкування співрозмовників – офіцера та військовослужбовців. Уявимо, наприклад, що офіцер задумав передати військовослужбовцю певну інформацію, яка має набути словесних форм (внутрішня мова), про певний військовий об’єкт. Бар’єром на цьому шляху стає межа уяви офіцера про цей військовий об’єкт (перекодування думки в слова). При цьому втрачається приблизно до 30% інформації.

Другий бар’єр – активний мовний фільтр, *словниковий запас офіцера*. Набуває мовних форм тільки 80% тієї інформації, яка стосується конкретного військового об’єкта, тобто інформація про об’єкт, яка перекодована на внутрішню мову офіцера.

Третій бар’єр – *словниковий запас реципієнта* (військовослужбовця (-ів)). Безперечно, з огляду на різні обставини, у тому числі й освітні, професійні і життєві, найголовніший бар’єр – професійний, збіг словникового запасу комунікатора (офіцера) і реципієнта (військовослужбовця (-ів)) різний у силу різних суб’єктних та об’єктивних обставин. Залежно від словникового запасу реципієнт може сприймати до 70% висловленої інформації офіцером. Обсяг цих втрат залежить від уміння військовослужбовця слухати і концентрувати увагу, не дозволяючи собі відволікатися на сторонні подразники, від майстерності офіцера та методичного прийому подачі цієї інформації.

Інші втрати інформації виникають через необхідність перекладу того, що почуто, в образи уяви, тобто від *здатності реципієнта розуміти значення слів*. При цьому втрачається майже 60% інформації, почутої ним. Подальші втрати відбуваються за рахунок *обмеженості обсягу пам’яті*. Не все зрозуміле залишається, на жаль, у пам’яті.

Отже, на основі цього прикладу можна виокремити такі *типи бар’єрів – особистісні, фізичні і семантичні*.

Особистісні – це комунікативні перешкоди, які породжуються людськими емоціями, системою цінностей і нездатністю слухати свого співрозмовника. Вони можуть також виникати у зв’язку з різницею в освіті, расі, статті, соціально-економічному статусі, вихованості учасників комунікацій. Вони звичайно виникають у процесі професійної діяльності, найбільш загальними їх прикладами є шкідливі вербальні звички. Ми всі на власному досвіді довідалися, що наші почуття найчастіше обмежують можливості спілкування з іншими військовослужбовцями, а ситуації на військовій службі та особливо в екстремальній бойовій ситуації часто бувають точно такими ж, як в особистому житті – неконтрольованими чи слабо контрольованими.

Фізичні – комунікативні перешкоди, що виникають у матеріальному середовищі спілкування військовослужбовців. Фізичні бар’єри – це несподіваний шум, що відволікає увагу співрозмовників і тимчасово, наприклад, заглушає голос, що передає повідомлення, відстані між військовослужбовцями, стіни та їх колір або статичні перешкоди, що виникають під час прийому, наприклад, радіопередачі. У зв’язку з цим важливе значення має місце, приміщення, час і загальна позитивна обстановка для проведення важливих перемовин між військовослужбовцями.

¹ Моль А. Социодинамика культуры: Пер. с фр. / Предисл. Б. В. Бирюкова. Изд. 3-е. М. : Изд-во ЛКИ, 2008. 404 с.

Семантичні – виникають на базі обмежень використовуваних військовослужбовцями в спілкуванні символів, які, як правило, багатозначні, але маємо вибрати одне, призначене саме нам значення, у противному випадку і виникає нерозуміння. Семантичний бар'єр може привести до виникнення емоційного бар'єра між військовослужбовцями і, практично, можливість продовження спілкування буде заблокована.

Професійні – виникають у військовослужбовців у наслідок різної інтелектуальної розвиненості, військово-професійної освіти та компетентності, загальної та професійної ерудиції, різного посадового, військово-професійного та фахового досвіду як співрозмовників чи партнерів по спілкуванню.

Таким чином, за умов комунікації військовослужбовців та найголовніше у спілкуванні можуть виникати *специфічні комунікативні бар'єри*, пов'язані з вразливими місцями в будь-якому каналі їх комунікації або з помилками у кодуванні чи декодуванні.

Вони мають соціальний або психічний характер. Такі бар'єри можуть виникати через відсутність єдиного розуміння ситуації спілкування військовослужбовцями, зумовленого не просто різною "мовою", якою говорять учасники комунікативного процесу, а відмінностями глибшого плану. Зокрема, це можуть бути соціальні, політичні, релігійні, професійні відмінності, які не тільки призводять до різної інтерпретації одних і тих самих понять і термінів, а й взагалі до різного світосприймання, світорозуміння та реакції. Такі бар'єри породжені об'єктивними соціальними причинами, належністю партнерів по спілкуванню до різних соціальних і професійних груп. Комунікація в цьому випадку демонструє тільки те, що вона є боком спілкування. Зазвичай, процес комунікації здійснюється і за наявності таких бар'єрів. Але за цих обставин вся ситуація комунікативного акту між військовослужбовцями суттєво ускладнюється.

Водночас, бар'єри спілкування між військовослужбовцями під час комунікації можуть мати яскраво *виражений психічний характер*. Вони виникають або внаслідок різних індивідуально-психічних особливостей військовослужбовців як партнерів по спілкуванню (наприклад, скритність одного, сором'язливість іншого, наявність "некомунікабельних" рис третього, непрофесіоналізм четвертого тощо), або через якісь особливі соціально-психологічні взаємини, що склалися між партнерами (антипатія, недовіра один до одного, образа та ін.). У цьому разі досить чітко простежується і той зв'язок, який існує між спілкуванням і стосунками між військовослужбовцями як партнерами по спілкуванню. Розв'язати таку проблему можна через навчання спілкуванню військовослужбовців шляхом використання соціально-психологічного тренінгу.

У ході комунікації відбувається не тільки передавання інформації, а й соціальна орієнтація учасників. На думку *Бориса Поршнева (1905–1972)*, поширення інформації в суспільстві відбувається через своєрідний "фільтр довіри або недовіри". Цей фільтр діє так, що абсолютно істинна інформація може стати неприйнятною для певного військовослужбовця, а хибна – прийнятною. Психологічно важливо з'ясувати, за яких обставин той чи інший канал інформації військовослужбовця може бути блокований цим фільтром.

Адже існують різні засоби, які допомагають прийняттю інформації військовослужбовцем, послабленню чи підсиленню дії його фільтрів. Сукупність таких засобів *Арон Брудний (1932–2011)* – один із засновників факультету психології Московського державного університету імені М. В. Ломоносова, називав *фасцинацією*: спеціально організовані засоби

¹ Поршнев Б. Ф. Социальная психология и история. 2-е изд., доп. и испр. М. : Наука, 1979. 232 с.

впливу на реципієнта для зменшення втрат семантично значущої інформації у процесі її сприймання та підвищення довіри до неї з його боку¹.

Засоби фасцинації відіграють роль підсилювача семантично значущої інформації шляхом створення їй додаткового "тла", яке частково долає фільтр недовіри. Прикладом таких засобів може бути музичний супровід певного повідомлення, наприклад, лікувального, просторовий або кольоровий супровід лікувальних заходів у шпиталі щодо корекції психіки військовослужбовців, які отримали бойові психічні травми на полі бою в російсько-українській війні.

У людських культурах сформовані різні *традиції спілкування*. Наприклад, правила поведінки, зовнішні стосунки між людьми в українському суспільстві, манери, оформлення зовнішності, церемоніал і порядок процедур і ритуалів спілкування називається *українським етикетом*. Основні положення цього етикету містяться у мовному етикеті української мови² та інших підручниках і навчальних посібниках^{3,4,5,6}.

Цікавою щодо цього є японська культура, в якій дуже поширена ввічливість. Японець намагається не допускати занадто категоричних формулювань, висловлювань. Наприклад, той, хто говорить, не стверджує: "Я вважаю, що...", а говорить – "Мені здається, що...". Ті, хто обговорюють проблему, не заявляють, що попередній оратор не має рації. Просто думка одного підкоплюється і розвивається у висловлюванні іншого з певними змінами.

У зв'язку з цим у повсякденному житті з двох фраз "будь-ласка, встаньте" і "чи не встанете Ви" з точки зору японця прийнятнішою буде друга фраза, оскільки вона не має характеру примусу, залишає свободу вибору за людиною.

Інакше кажучи, у процесі спілкування обов'язково має бути взаєморозуміння між його учасниками як його суб'єктами. Це передбачає не тільки сприймання зовнішніх ознак партнера по спілкуванню, а й зіставлення їх з його особистісними, суб'єктивними, професійними та фаховими характеристиками та інтерпретацію на цій підставі його поведінки та діяльності. У зв'язку з цим офіцер має добре знати психологію і структуру спілкування, взагалі та педагогічного, зокрема.

ТЕСТИ ТА ЗАВДАННЯ ДЛЯ САМОКОНТРОЛЮ

Із запропонованих відповідей оберіть правильну чи правильні та обґрунтуйте власну відповідь. Перевірте правильність своїх відповідей шляхом звернення до останніх сторінок підручника. Не поспішайте обирати відповідь, а спочатку проаналізуйте уважно всі варіанти відповіді. Одне слово, вжите недоречно, може істотно змінити зміст відповіді.

¹ Брудный А. А. Семантика языка и психология человека. Фрунзе : Илим, 1972. 239 с.

² Богдан С. К. Мовний етикет українців: традиції і сучасність. К. : Рідна мова, 1998. 475 с.

³ Бугай Н. І. Український етикет : посіб. : в 3 кн. К. : Бібліотека українця, 2002. Кн. 3 : Етикет професій : посібник для учнів старших класів і профтехучилищ, студентів та широкого кола читачів. [Б. м.] : [б. в.], 2002. 192 с.

⁴ Український комунікативний етикет [Текст] : навч.-метод. посібник / М. О. Стахів. К. : Знання, 2008. 248 с.

⁵ Шинкаренко Т. І. Дипломатичний протокол та етикет : навч. посіб. 2-ге вид., доп. К. : Київський університет, 2009. 296 с.

⁶ Мацько Л. І., Кравець Л. В. Культура української фахової мови : навч. посіб. К. : Академія, 2007. 360 с.

11-1. Автоконтрольний блок

Спілкування це процес контактів між , який дає змогу перебіг спільної за рахунок індивідуальних дій, розподілу або здійснити цілеспрямований вплив на формування окремих осіб.	– людьми – змінити – налагодження – функцій – діяльності – погодження
--	--

11-2. Яка з нижчезказаних властивостей не належить до структури спілкування:

- а) комунікативна;
- б) інтерактивна;
- в) перцептивна;
- г) емпативна?

11-3. Яке з нижчезазначених положень не належить до спілкування:

- а) обмін думками;
- б) різновид людської діяльності;
- в) специфічна соціальна форма інформаційного зв'язку;
- г) правильною відповіді немає;
- д) усі відповіді правильні?

11-4. Схарактеризуйте такі функції спілкування: соціальні, емоційного задоволення, самоактуалізації особистості.

11-5. Схарактеризуйте спілкування військовослужбовців як обмін інформацією.

11-6. Розкрийте діалектичний взаємозв'язок між спілкуванням і діяльністю.

11-7. Обґрунтуйте необхідність військового етикету для спілкування військовослужбовців.

Література

1. Андреева Т. Е. Етика та психологія ділових відносин : навч. посіб. Х. : Бурун Книга, 2004. 144 с.
2. Андреева Г. М. Социальная психология. М. : Изд-во МГУ, 1980. 324 с.
3. Ануфрієва Н. М. Соціальна психологія : навч. посіб. / Н. М. Ануфрієва, Т. М. Зелінська, Н. О. Єрмакова. К. : Каравела, 2011. 296 с.
4. Барановська Л. В., Глушаниця Н. В. Психологія ділового спілкування : навч. посіб. К. : НАУ, 2016. 248 с.
5. Бодалев А. А. Психология общения. Избранные психологические труды. 3-е изд. М. : Изд-во МПСИ; Воронеж : Изд-во НПО «МОДЭК», 2002. 320 с.
6. Бугай Н. І. Український етикет : посіб. : в 3 кн. К. : Бібліотека українця, 2002. Кн. 3 : Етикет професій : посібник для учнів старших класів і профтехучилищ, студентів та широкого кола читачів. Б. м. : б.в., 2002. 192 с.
7. Власова О. І., Никоненко Ю. В. Соціальна психологія організацій та управління : підручник для ст-в вузів. К. : Центр учбової літератури, 2010. 398 с.
8. Волошина Н. М., Дзюба М. Т., Жарков Я. М., Мехед П. М. Військовий етикет і дипломатичний протокол : навч. посіб. / За заг. ред. І. О. Ольхового К. : ВІ КНУ імені Тараса Шевченка, 2011. 236 с.
9. Горностай П. П. Групова взаємодія у світлі психологічних парадигм. *Наукові студії із соціальної та політичної психології*. 2015. Вип. 35 (38). С. 113-127.

10. Донцов А. И. Психология коллектива. Методологические проблемы исследования. М. : МГУ, 1984. 208 с.
11. Зязюн І. А. Педагогічна майстерність як мистецька дія : посібник для вчителів (Книжка в журналі). *Рідна школа*. 1995. № 7-8. С. 39-44.
12. Зязюн І. А., Сагач Г. М. Краса педагогічної дії : навч. посіб. К.: Українсько-фінський інститут менеджменту і бізнесу, 1997. 302 с.
13. Кан-Калик В. А. Учителю о педагогическом общении. М. : Просвещение, 1987. 190 с.
14. Крячевский Р. Л., Дубровская Е. М. Психология малой группы: теоретические и прикладные аспекты. М. : МГУ, 1991. 268 с.
15. Леонтьев А. А. Психология общения. 3-е изд. М. : Смысл, 1999. 365 с.
16. Майерс Дэвид. Социальная психология / Пер. с англ. 7-е изд. СПб. : Питер, 2005. 794 с
17. Макаренко А. С. Педагогические сочинения: в восьми томах. М. : Педагогика, 1984. Том 3. Педагогическая поэма.
18. Максименко С. Д. Загальна психологія. Видання 3-є, перероб. та доп. : навч. посіб. К. : Центр учбової літератури, 2008. 272 с.
19. Мацько Л. І., Кравець Л. В. Культура української фахової мови : навч. посіб. К. : Академія, 2007. 360 с.
20. Общая психология / под. ред. Петровского А.В. (Ред.). Изд. 3, перераб. и доп. М., 1986. 464 с.
21. Орбан-Лембрик Л. Е. Соціальна психологія у 2-х кн. : підручник. Кн. 2 : Соціальна психологія груп. Прикладна соціальна психологія. Чернівці : Книги – ХХІ, 2010. 464 с.
22. Орбан-Лембрик, Л. Е. Соціальна психологія у 2-х кн. : підручник. Кн. 1 : Соціальна психологія особистості і спілкування. Чернівці : Книги – ХХІ, 2010. 464 с.
23. Основи психології та міжособове спілкування : навч. посіб. / Л. В. Засєкіна, Т. В. Пастрик. Луцьк : Східноєвроп. нац. ун-т ім. Лесі Українки, 2013. 184 с.
24. Слюсаревський М. М. Маса як соціально-психологічне явище: науковий міф чи невідомо реальність? *Соціальна психологія сьогодні: здобутки і перспективи* : матеріали доповідей II Всеукраїнського Конгресу із соціальної психології. К., 2019. С. 335-338.
25. Теслюк В. М. Індивідуальний стиль педагогічного спілкування викладача: теоретико-методичний аспект : монографія. К. : Лира-К, 2018. 212 с.
26. Філоненко М. М. Психологія спілкування : підручник. К.: Центр учбової літератури, 2008. 224 с.
27. Український комунікативний етикет : навч.-метод. посіб. / М. О. Стахів. К. : Знання, 2008. 248 с.
28. Шинкаренко Т. І. Дипломатичний протокол та етикет : навч. посіб. 2-ге вид., доп. К. : Київський університет, 2009. 296 с.
29. Ягупов В. В. Військова і соціальна психологія : навч. посіб. Вид. 2-е, доп. і переробл. К. : ВПЦ “Київський університет”, 2000. 522 с.
30. Ягупов В. В. Військова психологія : підручник. К. : ТанDEM, 2004. 656 с.
31. Ягупов В. В., Кушов В.Г. Бар’єри педагогічного спілкування: чому виникають і як подолати. *Нові технології навчання* : зб. наук. праць: в 2 ч. / гол. ред. Гребельник О. П.. 2010. Спец. вип. №66, Ч. 1: Духовно-моральне виховання і професіоналізація: виклики ХХІ століття. С. 45-50.
32. Ягупов В. В., Костриця Н. М., Свистун В. І. Методика навчання спілкуванню в управлінській діяльності : навч. посіб. К. : Центр навчальної літератури, 2006. 272 с.
33. Яценко Т. С. Активная социально-психологическая подготовка учителя к общению с учащимися. К. : Освіта, 1993. 208 с
34. Minder M. Champs d’action pedagogique. Une encyclopedie des domaines de l’education. Paris : De Boeck université, 1997. 586 p.

Інформаційні джерела

1. Бойко О. В. НАТО – боєздатні команди, у пострадянських арміях – військові колективи.
https://petrimazepa.com/uk/v_nato_boezdatni_komandi_u_postradyanskikh_armiyakh_viyskovi_kolektivi
2. Вронська Тамара. Історична довідка про становлення і розвиток військового етикету у збройних формуваннях України.
https://vim.gov.ua/pages/journal_files/10.10.2014/pdf/5-10.pdf
3. Засади когнітивної психології спілкування : монографія / В. П. Казміренко, В. М. Духневич, О. Ю. Осадько та ін. ; за наук. ред. В. П. Казміренка ; НАПН України, Інститут соціальної та політичної психології. Кіровоград : Імекс-ЛТД, 2013. 390 с. Електронний ресурс: Режим доступу: http://ispp.org.ua/bibl_1.htm т
4. Основи соціальної психології : навч. посіб. / М. М. Слюсаревський, В. О. Татенко, Т. М. Титаренко, Н. В. Хазратова та ін.; за ред. М. М. Слюсаревського. К. : Міленіум, 2008. 495 с. Електронний ресурс / Режим доступу: <http://www.academia.edu/31387056/>
5. Кодекс добросовісної поведінки та професійної етики в Мініборони та Збройних силах України. <https://www.kmu.gov.ua/news/249817521>

Глава 12. СТРУКТУРА СПІЛКУВАННЯ ТА ЙЇ ОСОБЛИВОСТІ У ВІЙСЬКОВОМУ СЕРЕДОВИЩІ

Поняття “спілкування”, “комунікація”, “обмін інформацією” часто вживаються як тотожні. Це зумовлено не тільки їхньою спільною семантичною основою, багатозначністю використання як у науковому, так і в буденному розумінні, а й тими функціями, які вони виконують у життєдіяльності особистості, соціальної групи, суспільства, у тому числі й безпосередньо в військовому середовищі.

12.1. Комунікативний бік спілкування військовослужбовців і його характеристика

Що таке комунікація? Існує близько ста різних визначень комунікації. Проте на сьогодні її визначення, яке задовольнило б усіх науковців, немає. Існують такі варіанти її розуміння:

як процес взаємопов’язаних елементів, що функціонують разом, для досягнення необхідного результату або мети (Л. Баркер).

як повідомлення: вона має місце, коли люди надають значення поведінці, яка пов’язана з повідомленнями (К. Мортенсен).

як загальний передбачуваний, постійний і завжди присутній процес розподілу значень і допомоги символічній взаємодії (Дж. Майерс і М. Майерс).

як випадок поведінки, яка має відношення до набору комунікативних інтенцій (Дж. Олвуд).

На думку провідного українського науковця в сфері суспільної комунікації *Георгія Почепцова* (народився в 1949 р.), комунікація – це процес прискорення обміну інформацією між людьми¹.

Для характеристики комунікації між військовослужбовцями слід мати на увазі її специфіку та особливості, порядок організації комунікативного процесу між військовослужбовцями, засоби розповсюдження інформації в військовому середовищі. Процес обміну інформацією під час спілкування між військовослужбовцями, особливо в бойових умовах, має свою специфіку та особливості, тобто комунікація між ними має свої *відмінності* у порівнянні з іншими спільнотами.

По-перше, спілкування між військовослужбовцями не можна розглядати тільки як відправлення інформації якоюсь системою для передання інформації або як її прийом іншою системою, оскільки на відміну від простого “руху інформації” між двома пристроями тут йдеться про взаємини двох суб’єктів: взаємне інформування передбачає налагоджування спільної військово-професійної діяльності шляхом відповідних управлінських впливів на неї.

По-друге, характер обміну інформацією між військовослужбовцями визначається тим, що за допомогою загальної та спеціальної системи знаків вони можуть впливати один на одного, а також на інших військовослужбовців із метою виконання ними певних завдань у військовому середовищі, у тому числі й екстремальних і бойових.

По-третє, комунікативний вплив як результат обміну інформацією в військовому середовищі можливий лише тоді, коли військовослужбовець, який

¹ Почепцов Г. Г. Теория коммуникации / 2-е изд., стер. К. : Ваклер М.: Рефл-бук, 2001. 656 с.

спрямовує інформацію (комунікатор), і військовослужбовець, який її сприймає (реципієнт), володіють єдиною, узгодженою або подібною системою кодування і декодування певних знаків. Ця ситуація у соціальній психології визначається терміном “тезаурус”, яким позначається єдина система значень, прийнята всіма членами групи, учасниками конкретного комунікативного процесу, а в нашому випадку – військовослужбовцями. Але річ у тім, що, навіть коли знаєш значення тих самих слів, військовослужбовці іноді по-різному їх розуміють і розуміють. Причиною цього можуть бути соціальні, політичні, вікові, індивідуальні та інші причини та обставини.

По-четверте, відповідно, існує можливість виникнення комунікативних бар’єрів у спілкуванні між військовослужбовцями, про що йшлося мова у главі 10.

Отже, для успішної міжособистісної взаємодії суб’єктів військово-професійної діяльності, особливо в екстремальних умовах військового буття, необхідно знати психологічну природу спілкування та комунікації в військовому середовищі та їх специфіку.

Характер впливу інформації на військовослужбовців.

У військовій діяльності військовослужбовцям необхідно вміти розрізнати характер інформації і те, який вона може мати вплив на особовий склад – безпосередній чи опосередкований. Відомо, що в сучасній війні особлива увага звертається на організацію інформаційно-психологічного впливу на супротивника. Така діяльність союзників під час організації і здійснення операції, наприклад, “Буря в пустелі” зі звільнення Кувейту від іракських загарбників підтвердили високу ефективність комунікативного впливу на війська противника, так і на все населення Землі. Водночас організація інформаційного забезпечення заходів АТО та ССО на сході України продемонстрували не усвідомлення певною кількістю керівників, у тому числі безпосередньо й військових, ролі впливу психологічного чинника на війська та населення, необхідність оперативного інформування особового складу та захисту власних військ і населення від впливу антиукраїнської російської пропаганди. Цей недолік був врахований після повномасштабного нападу Росії на нашу країну 24 лютого 2022 року. Ми у Росії виграли цю війну в першу чергу в психологічному та інформаційному аспектах як у масштабах нашої країни, так і усього світу.

Інформація за характером впливу, що йде від комунікатора, може бути спонукальною і констатувальною.

Спонукальна інформація висловлюється в наказі, проханні, інструкції, пораді. Вона розрахована на те, щоб стимулювати певні дії військовослужбовців, і реалізує такі функції:

- а) активізувальну: активізація поведінки та діяльності військовослужбовців, тобто їх спонукування до діяльності в конкретному напрямі;
- б) попереджувальну: інтердикції – заборони певних дій військовослужбовців або небажаних різновидів їх діяльності;
- в) дестабілізаційну: порушення деяких автономних форм поведінки та діяльності військовослужбовців, що здійснюється, як правило, з боку противника.

Констатувальна інформація виступає у формі повідомлення і передбачає зміну поведінки військовослужбовців опосередковано і поступово. Сам характер повідомлення буває різним, а міра об’єктивності інформації може варіюватися від байдужого тону її викладу до включення в сам текст повідомлення елементів навіювання та переконання. Варіант повідомлення визначається комунікатором.

Залежно від спрямованості інформації, яка йде від комунікатора, виокремлюють аксіальну та ретиальну види комунікації.

Аксіальна комунікація спрямовує свої сигнали до якогось конкретного окремого отримувача інформації – індивідуального чи групового, тобто до конкретного військовослужбовця або військового підрозділу.

Ретиальна – має своїм адресатом багатьох реципієнтів, великі розосереджені у просторі соціальні групи, які у більшості випадків є анонімними для комунікатора.

Моделі аксіальної комунікації використовуються здебільшого в ситуаціях безпосереднього міжособистісного спілкування військовослужбовців. Масове спілкування, яке здійснюється за допомогою засобів масової комунікації, використовує моделі ретиальної комунікації.

Для з'ясування ефекту впливу інформації на військовослужбовців виокремлюють *одиниці (елементи) комунікативного процесу*. Американський соціальний психолог *Гарольд Ласвел (1902–1978)* у *структурі комунікативного процесу* виокремлював певні елементи^{1,2} (рис. 12.1).



Рис. 12.1. Модель комунікативного процесу

Хто передає інформацію: комунікатор, передавач інформації.

Що передається: повідомлення, певний текст.

Як: за допомогою якого каналу передається.

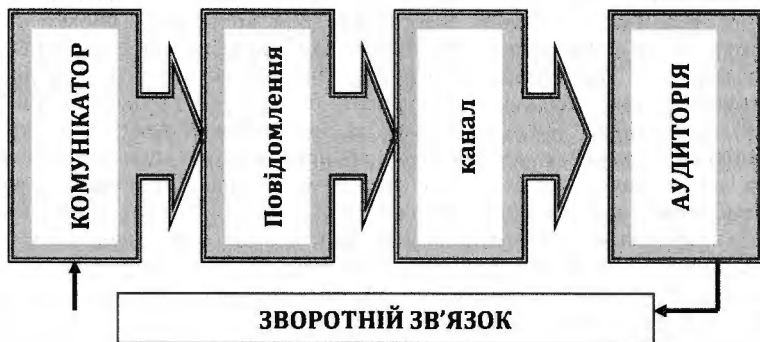
Кому: аудиторія, реципієнт.

Яким результатом: ефект впливу.

Засоби комунікації. Передання будь-якої інформації можливе лише за допомогою знакових систем. Існує кілька систем, які використовуються в комунікативному процесі й відповідно до яких можна класифікувати засоби комунікації на вербальні та невербальні.

¹ Гнатюк О. Л. Из истории американской коммуникологии и коммуникативистики: Гарольд Лассуэлл (1902–1978). *Актуальные проблемы теории коммуникации* : сборник научных трудов. СПб. : Изд-во СПбГПУ, 2004. С. 11–20.

² Lasswell H. Structure and Function of Communication in Society. *The Communication of Ideas* / Bryson J. (ed.). N. Y. : The Free Press, 1948. pp. 37–51.
http://sipa.jlu.edu.cn/_local/E/39/71/4CE63D3C04A10B5795F0108EBE6_A7BC17AA_34AAE.pdf

Вербальна комунікація використовує як знакову систему мову – найбільш універсальний засіб людського спілкування, який забезпечує змістовний аспект взаємодії і взаєморозуміння партнерів у процесі спільної діяльності, у тому числі й безпосередньо військовослужбовців.

Невербальна комунікація. У лінгвістичному аспекті поняття “невербальна комунікація” позначається поняттями “паралінгвістична комунікація” та “екстралінгвістична комунікація”. Це пов’язано зі таким фактом, що вона включає різні знакові системи: оптико-кінетичну, пара- та екстралінгвістичну, просторово-часову, контакт “очі в очі”, кожна з яких має свої специфіку та особливості. Як самостійний науковий напрям поняття “невербальна комунікація” (nonverbal communication), сформувався порівняно не так давно – у 50-х р. ХХ ст.^{1,2}

Оптико-кінетична система знаків використовує жести, міміку, пантоміму.

Її можна уявити як сприймання одним військовослужбовцем властивостей іншого моторики різних частин тіла (рук – жестикуляція, обличчя – міміка, пози – пантоміма) іншого військовослужбовця як співрозмовника. Ця загальна моторика відображає його емоційні реакції, оскільки включення оптико-кінетичної системи знаків до ситуації комунікації надає їй спілкуванню певних нюансів, що неоднозначно сприймаються за умов використання тих самих жестів, наприклад, у різних національних культурах.

Вирішальне значення у невербальній комунікації військовослужбовців мають *вираз їх обличчя та погляд*. Вираз обличчя найбільше підкреслюють кути губ, нахмурювання або піднімання брів і зморщування чола. Власне ці елементи міміки військовослужбовця дають змогу передати всю гаму його емоцій і почуттів як співрозмовника – від присмного здивування до розчарування.

Антон Макаренко (1888–1939) слушно наголошував, що “Треба вміти читати на людському обличчі, на обличчі дитини, і це читання може бути описане в спецкурсі... Педагогічна майстерність полягає і в постановці голосу вихователя, і в керуванні власним обличчям... Педагог не може не грати... Учно іноді треба продемонструвати муки душі, а для цього треба вміти грати... Я став дійсним майстром тільки тоді, коли навчився говорити “іди сюди” з 15-20 відтінками, коли навчився давати 20 нюансів у постановці обличчя, фігури, голосу. І тоді я не боявся, що хтось до мене не підійде або не відчує того, що потрібно”³.

Погляд – ключовий елемент невербальної комунікації військовослужбовців у військовому середовищі. Очі – особливий їх орган відчуття, який виконує не лише важливу фізіологічну функцію, але й має значення в психічному та соціальному бутті військовослужбовців як соціальних і професійних суб’єктів.

Так, результати дослідження під керівництвом *Стівена Яника* і *Родні Уелленса* в університеті Майямі у Флориді продемонстрували, що 43,4% часу, упродовж якого нашу увагу зосереджено на якійсь особі, ми приділяємо її очам, тоді як рот ледве дотягає до другого місця – 12,6 %⁴. Отже, рот і очі разом поглинають 56% уваги співрозмовника.

Погляд упродовж усього життєвого шляху людини – від народження і до смерті – відіграє надзвичайно важливу роль в її життєдіяльності. Контакт

¹ Birdwhistell R. Kinesics and Context : Essays on Body Motion Communication. Philadelphia : University of Pensylvania Press, 1970. 338 p.

² Poyatos F. New Perspectives in Nonverbal Communication. Oxford : Pergamon, 1983. 408 p.

³ Макаренко А. С. О моем опыте : Пед. соч. в 8 т. М. : Педагогика, 1984. Т. 4. С. 362.

⁴ Нелсон Одри, Голант Сюзан. Язык мимики и жестов : что это такое / [пер. с англ. А. П. Исаевой]. М. : АСТ : Хранитель, 2007. С. 123.

погляду є найдієвішим видом немовленнєвого людського спілкування, у тому числі й військовослужбовців. Саме з очима пов'язано чимало вірувань і забобонів у різних народів.

Григорій Крейдлін (нар. у 1946 р.) зазначає, що "Сьогодні нема сумнівів у тому, що в межах однієї культури й однієї мови жестів, жести очей, або візуальні знаки, незмінні в тому сенсі, що мають у них постійне значення"¹.

Кожен народ, відповідно до своєї національної специфіки, виробив чіткі правила й заборони щодо певних поглядів. Віками очі асоціювалися зі силою й таємницею. У зв'язку з цим їх і досі називають дзеркалом людської душі. Очі та їх вирази важливі не лише для невербального відображення людських емоцій і почуттів, але й для передачі іншої, у смисловому плані дуже різноманітної інформації, тому з розвитком такого відгалуження паралінгвістики, як кінетика, візуальна поведінка мовців потрапила до сфери наукових зацікавлень і мовознавців.

Опис комунікативних знаків, які передають за допомогою очей, містять словники жестів^{2,3,4} та інші джерела.

Кінетичні засоби спілкування, а серед них і погляд, опинились у полі зору української дослідниці фразеології та фразеографії Л. В. Самойлович⁵.

У межах невербальної семіотики сформулувалася навіть окрема наука про мову очей і візуальну поведінку людей у процесі комунікації – *окулесика*⁶. Головними характеристиками стають напрям погляду та його тип (спосіб візуального впливу). Прямий погляд в очі, який зазвичай трактується як погляд виклику, зазвичай гіпнотичний або агресивний, такий, що викликає в адресата збудження, ставить його в скрутне становище. У зв'язку з цим правилами етикету прийнято, щоб прямий погляд був коротким за тривалістю.

Результатами психологічних досліджень доведено, що важливе значення для комунікації між людьми має тривалість і напрямок їх погляду. Доктор *Герхард Нільсен* із Копенгагена виявив, що коли люди більше говорять, ніж слухають, то рідко дивляться на своїх співрозмовників. Він установив, що існує непомітний порядок із чітким дотриманням послідовності й часових термінів при виголошенні промови, прослуховуванні, розгляданні співрозмовника й поглядах убік. Коли більшість людей починає говорити, вони дивляться вбік від своїх співрозмовників. Науковець вважає, що так люди намагаються створити собі умови, щоб ніщо не відволікало їх від їхнього мовлення⁷.

¹ Крейдлін Г. Е. Жесты глаз и визуальное коммуникативное поведение. *Труды по культурной антропологии. Памяти Григория Александровича Ткаченко*. М.: Восточная литература. 2002. С. 236.

² Дэвид Ламберт. Язык тела (мини-энциклопедия) / Пер. с англ. Л. Заремской. М.: Изд-во АСТ, 2001. 192 с.

³ Дмитриева Л. И., Клокова Л. Н., Павлова В. В. Словарь языка жестов. М.: АСТ, Астрель, Ермак, Русские словари, 2003. 320 с.

⁴ Армстронг Н. Толковый словарь языка жестов: как распознать и истолковать практически любой известный жест / Ненси Армстронг и Мелисса Вагнер; [пер. с англ. В. Г. Панова]. М.: АСТ Астрель. 223 с.

⁵ Самойлович Л. В. Відображення кінетичних засобів невербального спілкування в українських фразеологізмах. *Культура народів причорномор'я*. 2003. № 37. С. 172–175.

⁶ Крейдлін Г. Е. Невербальная семиотика: Язык тела и естественный язык. М.: Новое литературное обозрение, 2002. С. 22.

⁷ Фаст Дж. Язык тела. Холл Э. Как понять иностранца без слов. СПб.: Вече – М.: Персей – М.: АСТ, 1995. С. 159.

Результати досліджень, які провів серед студентів *Ральф В. Екслейн* із університету штату Делавер, дали зрозуміти, що коли хтось у процесі інтерв'ю дивився вбік, то це означало, що він ще продовжує своє пояснення й не хоче, щоб його перебивали. Якщо його очі зустрічалися з очима партнера, то його можна було перебити в цьому місці. Так він подавав сигнал: "Ось, що я хочу сказати. А що думаєте ви з цього приводу?" Якщо ж він зупинявся, але продовжував відводити погляд, то це означало, що він ще не закінчив викладу своєї точки зору¹.

Психологи *Стів Л. Еллісон*, *Джон Ф. Довідью* і *Б. Дж. Фер* стверджують, що зоровий контакт слугує засобом "вияву уваги й готовності сприйняти співрозмовника. Намагання відвести очі, навпаки, може вказувати на бажання залишитися збоку і байдужість до співрозмовника"².

Ще одним важливим елементом при зоровому контакті є поведінка зіниць співрозмовників. Дослідження цієї рефлексивної функції має назву *пупілометрія*³. Це пов'язано з таким цікавим фактом: людина не здатна свідомо контролювати цю фізіологічну реакцію. На розмір наших зіниць мають вплив такі фізичні умови, як яскравість освітлення чи темрява в кімнаті. Розширення зіниць можуть викликати наркотичні та заспокійливі засоби, деякі хімічні препарати. Але попри все, ця мимовільна реакція очей слугує надійним індикатором позитивних і негативних емоцій співрозмовників.

Основні комунікативні функції очей такі:

а) когнітивна функція: намагання передати очима деяку інформацію співрозмовнику та "прочитати" певну інформацію в його очах;

б) емотивна – вираз своїх почуттів очима і зчитування з очей співрозмовника його почуттів, що висловлюють їх співрозмовники по спілкуванню один до одного;

в) контрольна – здійснення очима моніторингу з метою перевірки, як сприйняте і зрозуміле передане повідомлення або якийсь його фрагмент для співрозмовника, вказівка адресату, що мовець закінчив передачу якоїсь частини інформації;

г) регулятивна – очима висловлюється вимога вербальним або невербальним способом відреагувати на передане повідомлення або ж, навпаки, придушити передбачувану реакцію співрозмовника.

Види поглядів та їхнє смислове значення.

В окуlesiці прийнято розрізняти такі види поглядів і візуальної поведінки співрозмовників у діалозі:

"односторонній погляд" (one-sided look) – погляд одного співрозмовника на іншого (але не на обличчя);

"погляд в обличчя" (face gaze) – погляд одного співрозмовника на іншого;

"прямий погляд в очі" (direct eye gaze);

"спільний погляд" (mutual gaze) – погляд співрозмовників один одному в обличчя;

"контакт очей", або «візуальний контакт» (eye contact) – обидва партнера усвідомлено дивляться в очі один одного;

"уникнення погляду" (gaze avoidance) – ситуація, коли один з учасників діалогу (або обидва) прагне уникнути погляду в очі з боку співрозмовника;

¹ Фаст Дж. Язык тела. Холл Э. Как понять иностранца без слов. СПб. : Вече – М. : Персей – М. : АСТ, 1995. С. 180.

² Язык мимики и жестов. Что это такое / Одри Нелсон, Сюзан Голант; [пер. с англ. А. П. Исаевой]. М. : АСТ : Хранитель, 2007. С. 152.

³ Там само. С. 127.

“пропуск погляду” (gaze omission) – коли співрозмовник має явний намір уникнути контакту очей, не дивитися на партнера.

Отже, очима, як правило, один військовослужбовець до іншого висловлює свій інтерес до комунікації, розмови та до певної взаємодії. Блукальний погляд найчастіше свідчить про нудьгу або про бажання самому взяти слово (якщо тільки воно не виражає страх чи почуття провини). Пильний погляд, спрямований прямо в очі іншого військовослужбовцю як співрозмовнику, часто сприймається як ознака певної агресивності та агресивної поведінки.

Жести також видають достатньо інформації про партнера по спілкуванню. Мова жестів у кожної людини та особливо представників певної національності, наприклад, у фінів, мінімальна, а в іспанців – навпаки імпульсивна. У зв'язку з цим слушно вважається, що деякі етнічні групи використовують жести частіше інших, і культурно прийнятний обсяг жестикуляції різниться від одного місця проживання в певній країні до іншого.

Але мова жестів багата на способи вираження військовослужбовцями найрізноманітніших емоцій і значень, наприклад, образи, ворожості, дружелюбності або схвалення щодо інших. Більшість військовослужбовців використовують при розмові жести і мову тіла на додаток до слів. Багато жестів використовуються ними підсвідомо. Відповідно, жести дають більше інформації, ніж слова військовослужбовця як співрозмовника.

Види жестів. Вони бувають умовними та безумовними.

Умовні – це жести, що використовуються певними народами, соціальними чи професійними групами, наприклад, військовослужбовцями (віддавання честі у військових; кивання головою в українців – “так”, у болгар – “ні” тощо).

Безумовні – це жести, що сприймають усі без попередніх пояснень. Особливо це характерно для військовослужбовців. Зокрема, такі:

вказівні жести, під час виконання яких військовослужбовець показує рукою місцезнаходження предмета (“там”, “тут”, напрям маневру, руху тощо);

описові жести, які зображують характер руху (вимовив “кавун” – та описав рукою коло);

експресивні жести (жест погрози);

ритмічні жести зливаються з ритмікою звука, слова, підкреслюють весь його ритм (жест-диригент у процесі скандування слів);

жести наслідування, які відображають жести іншої людини (“Він зробив головою ось так і сказав...”)¹.

За роллю жестів у комунікації виділяють *знакові* та *незнакові жести*.

Знакові жести безпосередньо пов'язані з передачею інформації і мають план змісту, виділяють жести, наприклад, такі:

вказівні, функція яких полягає в тому, щоб виділити якусь частину простору навколо мовця;

образотворчі (іконографічні), які завжди мають реальний прототип, особливості якого намагається передати той, хто жестикулює;

символічні, що звичайно мають абстрактний зміст, вони лише традиційно приписуються певному жесту і тому розуміються в межах однієї соціальної групи (у загальному випадку – в національних межах). Добре ілюструє різницю між образотворчим і символічним жестами різниця між піктографічним та

¹ Риторика, или ораторское искусство : учеб. пособие для студентов вузов / И. Н. Кузнецов. М. : ЮНИТИ-ДАНА, 2004. С. 244.

ідеографічним письмом: жест образотворчий – піктограма, жест символічний – ієрогліф.

До *незнакових жестів* відносяться ритмічні та емоційні.

Ритмічні: ритм висловлювання в розмовному мовленні – це рівномірне чергування прискорення й уповільнення, що створюється та підкреслюється повторенням однотипної інтонеми й одночасно того самого жесту в одних випадках і переключенням на новий тип інтонеми і, відповідно, новий тип жесту – в інших.

Емоційні – жести суто індивідуальні, користування ними багато в чому залежить від загальної та професійної вихованості, культури поведінки та діяльності, а також рнту темпераменту конкретного військовослужбовця. Емоційний жест “читається” відповідно до його міміки, пантоміміки та інтонації мовлення.

Свої почуття та стани військовослужбовець може висловлювати також за допомогою *пантоміміки*: виразні рухи його тіла, що служать поряд з мімікою формою передавання внутрішніх переживань. Наприклад, військовослужбовець виявляє до іншого військовослужбовця відкритість, якщо стоїть до нього обличчям, а не боком. Неприязнь у військовослужбовця, що сидить, виявляється у напруженості тіла і, навпаки, розкутість тіла, нахил вперед є виразом симпатії.

Антон Макаренко визначав такі компоненти педагогічної техніки: “... це мистецтво постановки голосу, мистецтво тону, погляду, повороту. І є ще багато таких ознак майстерності, прямих звичок, засобів, які кожний педагог, кожний вихователь має знати”¹.

Паралінгвістична система – це система вокалізації мовлення, що характеризується якістю голосу, його діапазоном, тональністю і виражає почуття та стани військовослужбовця. Так, спокійний і солідний голос знімає напруженість, збуджує інтерес, а роздратований – сприймається як ознака його агресивності.

“Руки – це не такий пустяк. Вміти ходити, вміти стояти, говорити, вміти бути ввічливим – це не пусте... Вміння встати – теж багат значить”, – слушно наголошував *Антон Макаренко*².

Екстралінгвістична знакова система – це включення офіцером у мову пауз, інших нелінгвістичних компонентів – покашлювання, сміх, а також певний темп мовлення.

Простір і час організації комунікативного процесу виступають у військовому середовищі теж особливою знаковою системою. Вони мають певне смислове навантаження як компоненти конкретної комунікативних ситуацій. Так, розміщення військовослужбовців як партнерів обличчям один до одного сприяє виникненню комунікативного, а в ідеалі міжособистісного контакту між ними, символізує увагу до того, хто говорить, натомість окрик у спину може мати негативний смисл. Наука, яка досліджує норми просторової і часової організації спілкування, називається “*просторовою психологією*”.

Дослідження в цій галузі пов’язані зі з’ясуванням специфічних сукупностей просторових і часових констант певної комунікативної ситуації. Останні називаються *хронотопами*. У літературі описано, зокрема, хронотоп “вагонного

¹ Макаренко А. С. О моем опыте : Пед. соч. в 8 т. М. : Педагогика, 1984. Т. 4. С. 234.

² Там само. 318.

спутника”, суть якого полягає в тому, що специфічна невимущена ситуація спілкування інколи створює несподівані ефекти впливу. Наприклад, не завжди можна пояснити відвертість до першого, зустрічного, яким є “вагонний супутник”. Ще однією специфічною знаковою системою є *контакт військовослужбовців “очі в очі”*, який має місце в їх візуальному спілкуванні.

Наприклад, етнографи навіть ділять нації на “контактні” та “неконтактні”. До *контактних* відносять, наприклад, італійців, іспанців, латиноамериканців, арабів, оскільки в їхньому спілкуванні погляд має велике значення. Представниками “*неконтактних*” культур вважаються народи Скандинавії, Японії, Індії, Пакистану, де не прийнято прямо розглядати людину та дивитися в очі співрозмовнику. Японці, наприклад, дивляться на шию співрозмовника, очі якого перебувають у полі периферійного зору. Знаючи про це, при зустрічах із людьми різних національностей важливо не лише користуватися загальнолюдською культурою спілкування, а й мати уявлення про їхню етнопсихологію, про особливості їхнього невербального та вербального спілкування.

Контакт очей є основою довірливого, культурного спілкування. З нього, як правило, починається ділова чи інтимна розмова співрозмовників.

У дослідженнях контакту “очі в очі” інтерес науковців був зосереджений перш за все на вивченні інтимного спілкування людей. Військовослужбовці в розмові то дивляться один на одного, то відводять очі. Постійний погляд заважає співрозмовникам зосередитися на проблемі контакту. Найчастіше дивляться в очі не більше 10 сек. Це буває перед початком розмови або після перших кількох слів. Потім зустрічаються очима час від часу. Візуальний контакт відбувається здебільшого, коли обговорюється приємна тема чи проблема. При обговоренні неприємної теми від такого контакту співрозмовники, як правило, утримуються. Охочіше дивляться на тих, ким захоплюються, або з ким перебувають у близьких стосунках. Водночас більш схильні до візуального контакту жінки.

Контакт очей обов’язково доповнює вербальну комунікацію. За відсутності такого контакту можна говорити про те, що проблема, яка обговорюється, не цікавить співрозмовників, або самі співрозмовники не цікавлять один одного. Навпаки, коли один із партнерів постійно намагається підтримати зоровий контроль із співрозмовником, є ознакою того, що він, по-перше, намагається будь-яким чином подобатися цьому партнерові; по-друге, йому практично не цікавить зміст інформації, яка обговорюється, а цікавить тільки сам співрозмовник у силу певних обставин.

У представників деяких культур засобом невербальної комунікації є *дотик*. Це невід’ємний елемент комунікації в Африці, на Середньому Сході, в більшості країн Латинської Америки. Один спостерігач підрахував, що пара, яка сидить за столиком ресторану в Парижі, за одну годину здійснює в середньому 110 взаємних дотиків, у Лондоні – жодного, у Джексонвілі (США) – близько восьми¹.

Таким чином, можна зробити висновок, що під невербальними засобами комунікації розуміють несловесні засоби, які супроводжують мовне спілкування та беруть участь у передачі інформації. Їх роль у процесі спілкування оцінюється настільки високо, що в лінгвістичній літературі має місце твердження: *не невербальні засоби влаштовані у вербальний компонент, а вербальний компонент органічно входить у невербальну сферу спілкування*

¹ Ягупов В. В., Костриця Н. М., Свистун В. І. Методика навчання студентів спілкуванню в управлінській діяльності: Навчальний посібник. К.: Центр навчальної літератури, 2006. 272 с.

як в щось первісне¹. Про це завжди має пам'ятати кожен офіцер, як педагог, партнер, командир, організатор міжособистісної взаємодії між військовослужбовцями.

Отже, вербальна і невербальна комунікації тісно пов'язані між собою, вони взаємно доповнюють один одного, тому їх творче застосування є суттєвою передумовою ефективності спілкування офіцерів з іншими військовослужбовцями, налагодження оптимального міжособистісних і службових контактів у військовому підрозділі.

12.2. Взаємодія як інтерактивний бік спілкування військовослужбовців

Дослідження спілкування військовослужбовців як складного соціально-психологічного явища передбачає виокремлення в його структурі *універсального процесу*, яка зумовлює всі форми його вияву. Таким процесом для їх спілкування є *взаємодія*, оскільки їх навчально-бойова та особливо – бойова діяльність неможливі без чіткого узгодження всіх дій, маневрів та подальших заходів як кожного окремого військовослужбовця, так і військових підрозділів (частин) у масштабі Збройних сил України.

У філософії категорія “*взаємодія*” використовується для визначення загальної форми зв'язку речей чи явищ у їхній взаємній зміні, впливові одних на інші.

Соціальна взаємодія є складовою та формою вияву загальної, універсальної взаємодії всіх людей. Інакше кажучи, суспільство – це система реальних зв'язків і взаємодій людини з іншими людьми та соціальними групами; це сукупність усіх соціальних стосунків у певному соціумі, наприклад, в системі безпеки та оборони України – *опосередкованих і безпосередніх, свідомих і неусвідомлених, постійних і випадкових, жорстких і демократичних.*

А життєдіяльність будь-якого військового підрозділу та його членів не можна уявити без активної соціальної взаємодії для налагодження спільної діяльності. Так, у процесі військово-професійної діяльності військовослужбовці обмінюються не тільки інформацією, а й її детально узгоджують за місцем і часом організації та здійснення різноманітних дій та реалізації своїх посадових компетенцій. Ці дії забезпечують проєктування, планування та реалізацію спільної військово-професійної діяльності, її координацію, корегування та розподіл функцій. За допомогою соціальної взаємодії здійснюються взаємне стимулювання, взаємний контроль та взаємодопомога військовослужбовців у процесі розв'язання спільного навчального, навчально-бойового та бойового завдання. Це передбачає, що кожний із учасників – партнерів по взаємодії – зробить свій внесок в її розв'язання, що забезпечуватиме результативність їх діяльності порівняно із сумою індивідуальних дій окремих військовослужбовців.

Таким чином, *взаємодія (інтерація)* – це важливий аспект спілкування та різних видів діяльності військовослужбовців, що виявляється в організації ними взаємних дій згідно зі посадовими обов'язками та поставленими завданнями, спрямованих на реалізацію спільної військово-професійної діяльності,

¹ Клapp M. L., Hall J. A. Nonverbal Communication in Human Interaction. Wadsworth : Thomas Learning, 2007. 234 p.

досягнення конкретної спільної мети – навчальної, навчально-бойової та бойової.

Військовослужбовець у процесі взаємодії з іншими членами військового підрозділу водночас вступає у певні конкретні – офіційні та неофіційні – взаємини зі ними, а також із різними військово-соціальними групами, суспільством загалом. У зв'язку з цим у *структурі інтерактивного спілкування (взаємодії) військовослужбовців* можна виокремити два боки:

внутрішній (змістовний);

зовнішній (формальний).

Внутрішнім боком взаємодії є сукупність різних військовослужбовця зі військово-соціальним середовищем, які можна розглядати у двох аспектах: широкому (соціальному) і вузькому (міжособистісному).

У *широкому розумінні* особистість як військовослужбовець є суб'єктом численних і різноманітних взаємин: службових, політичних, моральних, сімейних тощо. Такі взаємини найчастіше називають суспільними чи соціальними. Їхньою характерною ознакою є те, що вони позбавлені індивідуальності, особистісного виразу і відображають зв'язки, взаємодію не між конкретними особистостями та фахіціями, а між представниками різних соціальних груп, між різними соціальними типами, наприклад, між військовослужбовцями. Ці відносини мають об'єктивний характер, оскільки військовослужбовець вступає в них незалежно від своїх бажань і прагнень, симпатій чи антипатій, а за посадовим призначенням і службовими компетенціями.

У соціальних взаєминах військовослужбовців відображаються найсуттєвіші зв'язки між різними сферами їх життєдіяльності, які виконують у суспільстві конкретні соціальні та професійні функції чи ролі. Система цих функцій визначає їх чітко регламентовану поведінку та діяльність згідно зі статутними нормами, законами та міжнародним гуманітарним правом, що відображають найбільш типові, суспільне необхідні різновиди військової діяльності та способи їх виконання, певні обмеження, культуру службової взаємодії згідно зі воїнським етикетом.

Але для кожного конкретного військовослужбовця такі суспільні взаємини дуже рідко виступають у “чистому” вигляді суб'єктивного, особистісного та професійного забарвлення, індивідуального відображення і форми вияву, стають фактом свідомості як міжособистісні стосунки. Вони у процесі відображення в його внутрішньому світі набувають певному смислу та психічного утворення як конкретний результат взаємодії зі соціальним середовищем, у тому числі безпосередньо зі військово-соціальним середовищем.

Соціально-психологічний, особистісний і суб'єктивний аспекти суспільних відносин у військово-соціальному середовищі виявляються у поведінці та військово-професійній діяльності військовослужбовця, а також у його цінностях, мотивах, почуттях, настроях, оцінках і в цілому в ставленні до військової служби в лавах Збройних сил України. У зв'язку з цим на емпіричному рівні як безпосередня реальність постає *міжособистісний соціально-психологічний аспект суспільних відносин* військовослужбовця не тільки як для учасників цих відносин, а й для дослідників.

Основними компонентами взаємодії військовослужбовця зі військово-соціальним середовищем є змістовний і процесуальний.

Змістом взаємодії між ними є певна і специфічна для військової сфери сукупність правових, політичних, військово-професійних та інших стосунків і

вчасин, які зумовлені конкретною посадою та службовими компетенціями військовослужбовця. Реалізація цього змісту в військово-професійній діяльності вимагає певних засобів і форм виразу, які можуть мати як раціональний, так і емоційний характер, виявлятися в конкретних способах соціально-психологічного, міжособистісного та професійного спілкування. У військовому середовищі вони відображені нормативно у Військових статутах Збройних сил України та ненормативно – у військовому етикеті, про що було докладно викладено в главі 10.

Особливості взаємовідносин військовослужбовців у військовому середовищі знаходять свій вираз у специфічних *формах їх спілкування*.

Міжособистісні стосунки у військовому середовищі формуються під впливом безпосередніх умов як життєдіяльності особового складу, так і його навчальної, навчально-бойової та бойової діяльності. Їхніми специфічними рисами в порівнянні з іншими видами професійної діяльності є суворота статутна регламентація, емоційна забарвленість і психічна насиченість та найголовніше – екстремальність. Емоції та почуття, які визначають ці стосунки, можна поділити на дві групи:

кон'юнктивні – почуття, які зближують військовослужбовців, згуртовують їх у бойову команду, виражають їх всебічну готовність до співробітництва, спільної успішної діяльності;

дис'юнктивні – роз'єднують військовослужбовців, роблять взаємини напруженими, конфліктними.

Реалізація стосунків у військовослужбовців у конкретній військово-професійній діяльності відбувається у формі взаємного обміну діями, повнами та проєктами, який визначає зовнішній (формальний) бік взаємодії. Саме такий обмін (навичками, вміннями) є підґрунтям взаємодії як матеріального, практичного аспектів спілкування на відміну від інформаційного як обміну думками, почуттями, цінностями та знаннями.

Процесуальний компонент виражається у стилі взаємодії військовослужбовців, який вказує на те, як конкретний військовослужбовець взаємодіє з іншими. На основі цього виділяють продуктивний і непродуктивний стилі їх взаємодії.

На базі наступних п'яти критеріїв виділяють такі *стилі взаємодії військовослужбовців*:

1) щодо *характеру активності в позиції партнерів по взаємодії* (у продуктивному стилі – поруч з військовослужбовцем як партнером; у непродуктивному – над ним);

2) щодо *характеру цілей взаємодії*, що висуваються (у продуктивному стилі військовослужбовці як партнери спільно розробляють як близькі, так і віддаленні цілі; у непродуктивному – військовослужбовець, який домінує, висуває свої тільки близькі цілі, не обговорює їх зі партнером (-ами);

3) щодо *характеру відповідальності в взаємодії* (у продуктивному стилі за результати відповідальні всі, у непродуктивному – вся відповідальність лягає тільки на того військовослужбовця, який домінує);

4) щодо *характеру взаємин*, які виникають між військовослужбовцями як партнерами (у продуктивному стилі – доброзичливість, у непродуктивному – агресивність, образа, роздратованість);

5) щодо *характеру функціонування механізму ідентифікації в взаємодії* – відособлення між партнерами.

У структуру взаємодії військовослужбовців складають такі елементи:
суб'єкти взаємодії;

взаємний зв'язок;

взаємний вплив одного військовослужбовця на іншого;

взаємні зміни суб'єктів спілкування.

Взаємодія – це контакт (-и) військовослужбовців, який складається із таких аспектів:

фізичного їх контакту;

спільного їх пересування у просторі;

спільної групової діяльності;

духовного вербального контакту між ними;

невербального інформаційного контакту між ними.

Взаємодію військовослужбовців як процес характеризують такі психологічні аспекти:

сукупна кооперативна діяльність усіх військовослужбовців згідно зі її планом спільної діяльності;

інформаційний зв'язок між ними;

взаємовплив один на одного;

взаєморозуміння між ними.

Різновиди взаємодії військовослужбовців. Взаємодія, як важливий бік спілкування, завжди має інтерсуб'єктний характер, тобто реалізується як система різних взаємних військовослужбовця зі іншими членами військового підрозділу. *Види їх взаємодії такі:*

міжособистісні;

особистісно-групові;

особистісно-масові;

міжгрупові;

масово-групові;

планетарні, або глобально-масові (на рівні вищого керівництва Збройних Сил України).

Коротко проаналізуємо деякі з цих типів, які найчастіше мають місце в життєдіяльності військовослужбовців. Наприклад, міжособистісні взаємодії, що має такі ознаки: наявність цілі, ситуативність, експлікованість (доступність) і рефлексивність.

Головними ознаками міжособистісної взаємодії військовослужбовців є такі:

1) *предметність*, тобто наявність спільної конкретної мети діяльності військовослужбовців, що зумовлює їх спільність узгодженої діяльності у процесі досягнення її цілей;

2) *ситуативність* їх спільної узгодженої діяльності чи її регламентованість конкретними навчальними, навално-бойовими та бойовими обставинами – тривалістю, інтенсивністю, екстремальністю, не регламентованістю, а також жорстко встановленими нормами та правилами взаємодії в процесі реалізації посадових компетенцій, особливо в бойових умовах; інакше кажучи, їх взаємодія змінюється залежно від умов і характеру спільної діяльності – навчальна, навално-бойова та бойова, складу учасників, структури групи та найголовніше – характер діяльності противника;

3) *рефлексивність* (рефлексивна багатозначність) – усвідомлення та сприйняття цілей, завдань, засобів і результату спільної діяльності військовослужбовців;

4) *експлікованість* – можливість спостереження, реєстрації конкретних дій кожного військовослужбовця окремо, так і суб'єктів взаємодії в цілому.

Рівні міжгрупової взаємодії військовослужбовців: низький, середній і вищий.
Традиційно в соціальній психології всі різновиди взаємодії поділяють на такі типи:

за направленістю на результат:

кооперація (сприяють організації спільної діяльності військовослужбовців, забезпечують її інтеграцію, узгодженість, ефективність, основними різновидами якої є згода та співробітництво тощо);

конкуренція (конфлікт, пристосування, опозиція, тобто такі дії, що призводять до неузгодженості спільної діяльності військовослужбовців, зниження її результативності);

за намірами та діями учасників взаємодії військовослужбовців:

додаткові (партнери адекватно сприймають позиції один одного);

що перетинаються (така взаємодія, у процесі якої військовослужбовець, з одного боку, демонструє неадекватність розуміння позиції і дій партнера по взаємодії, а з іншого – яскраво виявляє свої власні наміри і дії);

приховані (така взаємодія військовослужбовців включає водночас два рівня: явний, що виражається у процесі мовлення, й прихований, що передбачається чи проскутється іншим партнером по взаємодії).

Водночас в експериментальних дослідженнях такий дихотомічний поділ взаємних дій є недостатнім для аналізу групової діяльності. У зв'язку з цим багато дослідників намагаються виокремити дрібніші одиниці взаємодії, які можна емпірично спостерігати, контролювати, реєструвати та потім досліджувати. Зокрема Роберт Фрід Бейлз (1916–2004) запропонував своєрідну схему для дослідження послідовних фаз групової спільної діяльності, які можна творчо адаптувати до військового середовища.

Усі різновиди взаємодій, або можливих форм поведінки та діяльності, були поділені науковцями на дванадцять груп, які, у свою чергу, об'єднувалися у дві головні категорії:

зона постановки проблеми та її розв'язання (це власне, наприклад, військово-професійна діяльність);

зона емоцій (позитивних і негативних) – характеристика ставлення військовослужбовця до самої військово-професійної діяльності.

Діяльність групи в процесі розв'язання певного спільного завдання є послідовним переходом від однієї фази до іншої. Зокрема таких:

- 1) орієнтування військовослужбовців як членів групи щодо спільного навчального, навчально-бойового та бойового завдання;
- 2) оцінювання ходу розв'язання цього завдання членами цієї групи;
- 3) контролювання та корегування процесу виконання завдання членами групи;
- 4) ухвалення рішення.

Супроводжують цей процес і відповідні дії членів групи позитивні та негативні емоції.

Схема Р.Ф. Бейлза досить часто використовується в експериментальних дослідженнях, особливо в умовах лабораторного експерименту (табл. 12.1)¹.

Разом із тим висловлюється до схеми Р. Ф. Бейлза чимало критичних зауважень, головним із яких є те, що ця схема не враховує зміст спільної групової діяльності, а бере до уваги тільки різні форми взаємодії членів групи. А військово-професійна діяльність буває, практично, тільки груповою, спільною, тобто командною.

¹ Бейлз Роберт Ф. Аналіз процесу взаємодії. Нью-Йорк: Аддісон-Веслі. 1950.

Види соціальних взаємин (за Р. Ф. Бейлзом)

Взаємини	Форми взаємин
Зона постановки проблеми	прохання про інформацію; прохання висловити думку; прохання про вказівки;
Зона розв'язання проблеми	пропозиція; думка; орієнтація на інших;
Зона позитивних емоцій	солідарність; зняття агресивності; згода;
Зона негативних емоцій	незгода; створення напруженості; демонстрація антагонізму.

12.3. Соціальна перцепція у військовослужбовців

Важливою складовою спілкування військовослужбовців є процес сприймання ними один одного, який позначають поняттям “соціальна перцепція”, яке запропонував Джером Брунер (1915–2016). Згодом це поняття набуло значення сприймання так званих соціальних об'єктів, до яких належать індивіди, особи, особистості, лідери, групи та інші ширші соціальні спільноти. Нині в військовій соціальній психології під соціальною перцепцією розуміють сприйняття, розуміння й оцінювання військовослужбовцями соціальних об'єктів – інших військовослужбовців, самих себе, малих соціальних груп (відділення, взвод, рота), соціальних спільнот (батальйон, бригада і вище) та ін.

Дослідження соціальної перцепції зосереджено на розв'язанні двох блоків проблем:

з'ясування особливостей суб'єкта й об'єкта міжособистісного сприймання в військовому середовищі;

механізмів міжособистісного сприймання військовослужбовцями як партнерів по спілкуванню.

Олексій Бодальов (1923–2014) слушно зазначав про те, що від того, як люди відображають та інтерпретують зовнішність і поведінку, оцінюють можливості одне одного, багато в чому залежить характер їхніх взаємодій та їх результати, яких вони досягають у спільній діяльності¹. Це означає, що соціальна перцепція виступає в ролі регулятора спілкування насамперед тому, що вона є, з одного боку, носієм своєрідної перцептивно-діагностувальної функції психіки, а з іншого – допомагає розуміти один одного у процесі взаємодії.

У зміст сприйняття включають сприймання не тільки фізичних якостей військовослужбовця як соціального та професійного суб'єкта, а і його внутрішніх характеристик: намірів, думок, здатностей, емоцій, настанов, формування уявлення про ті відносини, які пов'язують суб'єкта з об'єктом сприймання.

¹ Психология общения: школа академика А. А. Бодалева / под ред. Н. Л. Карповой, В. А. Лабунской, Т. И. Пашуковой. М.: Русская школьная библиотечная ассоциация, 2017. 449 с.

Отже, на цій підставі з'являється й інтерпретація та оцінювання вчинків іншого військовослужбовця – його розуміння як особистості та військового фахівця, військового професіонала та лідера.

Оскільки спілкування завжди є процесом взаємодії двох або більше суб'єктів, то правомірно говорити про взаєморозуміння та взаємопізнання військовослужбовцями один одного у процесі спілкування та взаємодії.

Взаєморозуміння є внутрішньою підвалиною і метою взаємодії та спілкування військовослужбовців, ефективність якого залежить від тієї інформації, яку вони одержують один про одного, а також про спільну, наприклад, управлінську діяльність. Спілкування починається з контакту, тобто взаємного спостереження і сприймання тих якостей і рис, які викликають інтерес військовослужбовців один до одного. Зацікавленість іншим військовослужбовцем – це міра його інформативності для тих, хто оточує (здатність бути для інших військовослужбовців джерелом якоїсь інформації, а військовослужбовець має бути тільки таким).

Ставлення одного військовослужбовця до іншого залежить від того, які почуття він викликає у інших, яка думка про нього формується в військовому підрозділі як у бойовій команді. Відомо, що перше враження про іншого військовослужбовця ґрунтується на сприйманні його зовнішнього вигляду, зовнішніх ознак і проявів, зумовлює весь характер наступних взаємин із ним. Сприймання, яке формується на підставі зовнішніх характеристик (обличчя, зріст, манера говорити, поводитися тощо) військовослужбовця як співрозмовника, але цим воно не обмежується. Як показує досвід, перше враження може частково чи повністю не збігатися з подальшими уявленнями про конкретного військовослужбовця, про його цінності та професіоналізм. Бо, наприклад, певне враження, яке викликає конкретний військовослужбовець у різних товаришів по службі, залежить від багатьох чинників: досвіду спілкування, досвіду військової служби, військового звання, належності до різних соціальних груп, внутрішніх станів тощо.

Крім того, повнота та адекватність оцінювання головних характеристик зовнішнього вигляду – фіксація відтінків, елементів, нюансів – залежить від рівня сформованості самого військовослужбовця як соціального та професійного суб'єкта, його етичних та естетичних уявлень, вихованості та досвіду соціальної перцепції.

Так, літературознавці нарахували у творах *Л. М. Толстого* вісімдесят п'ять відтінків виразу обличчя і дев'яносто сім – посмішки. Натомість, пересічний військовослужбовець навряд чи здатна розрізнити та охопити таку кількість виразів людського обличчя.

Процес розуміння одним військовослужбовцем іншого – складне соціально-психологічне явище, в якому виокремлюють два рівні.

На першому рівні відбувається усвідомлення ним цілей, мотивів, настанови на взаємодію.

Другий – характеризується його здатністю прийняти цілі, мотиви, настанови як свої власні, так і партнера по взаємодії. Цей рівень, як правило, відсутній у дітей і є результатом пізнішого онтогенетичного розвитку людини як соціального суб'єкта, хоча, водночас, не всі дорослі особи здатні розуміти іншу людину саме на цьому рівні.

Такий стан спричиняє механізм *еґоцентризму* як зосередженість особи тільки на власних інтересах і переживаннях і, як наслідок, нездатність розуміти іншу особу

як соціального суб'єкта і особистість, відмінну від неї самої. Найповніше егоцентризм виявляється у дитячому і старечому віці. У конкретних дослідженнях виокремлюють такі *різновиди егоцентризму*:

пізнавальний – виявляється у процесах сприймання і мислення особи;

моральний – характеризує нездатність особи до розуміння причин вчинків інших людей;

комунікативний – свідчить про неповагу певної особи до смислових понять партнера (-ів) по спілкуванню.

Отже, другий рівень взаєморозуміння передбачає, що кожен із партнерів по взаємодії враховує не тільки свої власні потреби, мотиви, цінності та інтреси, а й відповідні запити іншого – партнера по взаємодії. Це відбувається за допомогою таких *механізмів взаєморозуміння*, як ідентифікація та рефлексія.

Поняття "*ідентифікації*" виражає той факт, що одним із найпростіших способів розуміння одним військовослужбовцем іншого є уподібнення себе до нього. У реальних ситуаціях взаємодії військовослужбовці користуються цим прийомом, коли припущення про внутрішній стан партнера по спілкуванню будується на підставі спроби поставити себе на його місце. У такому випадку ідентифікація виступає одним із механізмів пізнання і розуміння одним військовослужбовцем інших військовослужбовців.

Феномен ідентифікації, який був описаний *Зігмундом Фройдом*, належить до найзначніших і найяскравіших процесів людського спілкування. У сучасній літературі це поняття має неоднозначне тлумачення.

Так, *Альберт Бандура* (1925–2021) вважав, що ідентифікація належить до процесу копіювання суб'єктом думок, почуттів або дій іншої людини, яка є моделлю.

На думку *Д. Гервітца*, ідентифікація – це набуття або засвоєння цінностей, ідеалів, ролей, моральних якостей іншої людини, особливо батьків.

Згідно з визначенням *Р. Адамека* і *Б. Дайгера*, коли один суб'єкт ідентифікується з іншим (моделлю), він (суб'єкт) розглядає модель як значущого іншого, відчуває до моделі почуття симпатії, засвоює її норми і цінності, позитивно сприймає прямий контроль моделі над собою¹.

Поняття "*ідентифікація*" *Борис Паригін* (1930–2012) розумів у значенні взаємного уподібнення людей один до одного².

Таким чином, зміст цього поняття свідчить про те, що під ним зазвичай розуміють механізм міжособистісної регуляції поведінки людей, у тому числі й безпосередньо військовослужбовців у процесі спілкування. Уподібнення до іншого військовослужбовця, ототожнення себе з ним, запозичення його важливих характеристик, згода на контроль із його боку – все це не що інше, як способи взаєморозуміння партнерів по спілкуванню, які спрямовані на крашу організації спільної діяльності. А військова діяльність без такої організації та координації втрачає свій смисл і буде, практично, безрезультативним.

Ідентифікація тісно пов'язана з іншим близьким за змістом соціально-психологічним явищем – емпатією. *Емпатія* – це особливий спосіб розуміння однієї людини іншої, коли домінує не раціональне, а радше емоційне сприйняття її внутрішнього світу; це широке поняття, яке стосується когнітивних та емоційних реакцій людини на переживання іншої; вона збільшує ймовірність допомагати людиною іншим і виявляти співчуття ним.

¹ Зарубежная социальная психология XX столетия: Теоретические подходы / Андреева Г. М., Богомолова Н. Н., Петровская Л. А. М.: Аспект Пресс, 2002. 288 с.

² Парыгин Б. Д. Анатомия общения. СПб.: Изд. Михайлова, 1999. 301 с.

Це поняття вперше з'явився на початку 1900-х років, які розуміли як образ мислення, розуміння однією людиною почуттів іншої. Нині емпатію дедалі частіше розглядають як здатність людини, яке можна (і треба) засвоїти та використовувати на практиці. Її часто визначають як розуміння однією людиною досвіду та почуттів іншої людини, при цьому уявляють себе в "чужій" ситуації, тобто ми намагаємось відчутти все на своїй шкірі, ніби це відбувається із нашим "Я", хоча в реальності все інакше. Симпатія, навпаки, означає повний душевний та емоційний резонанс зі станом іншої людини.

Таким чином, *емпатія* – це здатність військовослужбовця розуміти та відчувати емоційний стан іншого військовослужбовця та йому співпереживати (емоційна емпатія) і водночас – це здатність до сприйняття їхнього способу мислення та пізнання світу (пізнавальна емпатія).

У контексті духовного розвитку військовослужбовця емпатію доцільно розуміти у кількох аспектах.

1. Емпатія як здатність військовослужбовця:

а) перейматися почуттями та переживаннями іншого військовослужбовця (істоти);

б) реалізовувати свою потребу у безкорисливому створенні сприятливих умов для позитивного емоційного стану та життєдіяльності іншого військовослужбовця (істоти), яка потребує емоційно-почуттєвого підтримання.

Це свідчить, що емпатія має емоційну природу і виявляється в тому, що для конкретного військовослужбовця ситуація іншого військовослужбовця чи партнера по спілкуванню, не стільки "продумується", скільки "відчувається". Вони, тобто емпатичні реакції можуть бути адекватними і неадекватними переживанням об'єкта емпатії. Так, чиєсь горе викликає в одного військовослужбовця страждання, в іншого – радість, одні військовослужбовці радіють чужому щастю, інші – заздять. Це пояснюється тим, що емпатичні реакції виникають у відповідь як на позитивні, так і на негативні переживання партнера по спілкуванню. Проте у психології склалась традиція дослідження емпатії в контексті негарздів, оскільки це дає можливість повніше виявити мотиваційні настанови однієї особи щодо іншої.

2. Емпатія як один із підвалин гуманістичної складової духовності військовослужбовця.

3. Емпатія як один із показників високого рівня розвиненості гуманістичної складової духовності військовослужбовця, якщо емпатійний процес переважно завершується гуманним вчинком суб'єкта емпатії.

Емпатія взаємодія військовослужбовців виникає в разі наявності трьох основних її складових. Зокрема, таких:

емпатогенна ситуація – ті обставини, які спричинили у певного військовослужбовця особливий емоційно-почуттєвий стан і потребу у підтримці з боку іншого; такі ситуації можуть бути як психотравмувальними, так і приємними;

об'єкт емпатії – військовослужбовець, який потребує емоційно-почуттєвого підтримання;

суб'єкт емпатії – військовослужбовець, у якого виникають певні переживання щодо об'єкта емпатії, а також є здатність надати йому відповідне емоційно-почуттєве підтримання.

Відповідно можна виокремити три *основних фази перебігу емпатії в військовослужбовця*.

1. *Емотивно-когнітивна фаза емпатійного процесу військовослужбовця*: основні психічні та соціально-психологічні механізми цієї фази – це емоційне зараження у поєднанні з аналітико-мнемічною діяльністю та емпатійна ідентифікація.

Емпатійну ідентифікацію розуміємо як процес емоційно-почуттєвого поєднання одного військовослужбовця як суб'єкта емпатії з іншим військовослужбовцем як об'єктом емпатії у результаті їх емпатійної взаємодії, сприйняття першим військовослужбовцем чужих почуттів і переживань іншого, як власних.

Результатом перебігу цієї фази є *співпереживання одним військовослужбовцем іншого*, що передбачає переживання першим військовослужбовцем тих самих емоцій і почуттів, які відчуває інший; але це переживання звернене на себе – на суб'єкта емпатії. Військовослужбовець переживає або те, що може статися з ним у майбутньому, або те, що він пережив у минулому.

2. *Почуттєва* – основним психологічним механізмом функціонування цієї фази є емпатійна децентрація, тобто подолання егоцентричних тенденцій, перетворення власних почуттів військовослужбовця як суб'єкта емпатії шляхом інтеріоризації переживань іншого військовослужбовця як об'єкта емпатії. Ці процеси спричиняють виникнення співчуття – переживання одним військовослужбовцем негараздів іншого безвідносно до власного стану.

3. *Вчинково-дієва* – характеризується активним втручанням військовослужбовцем як суб'єкта емпатії в ситуацію, що склалася в іншого військовослужбовця – об'єкта емпатії, через специфічну дію – гуманний вчинок.

Таким чином, аналіз цих фактів свідчить, що механізм емпатії в певних рисах подібний до механізму ідентифікації: вміння одного військовослужбовця поставити себе на місце іншого військовослужбовця, поглянути на речі його очима. Проте “поглянути на речі чиймись очима” не обов'язково означає ототожнювати себе з цим військовослужбовцем. Якщо він ототожнює себе з кимсь, це означає, що буде свою поведінку так, як буде її цей інший військовослужбовець. Коли ж військовослужбовець виявляє до іншого військовослужбовця емпатію, він просто бере до уваги лінію його поведінки (наприклад, ставиться до нього із співчуттям), але свою власну поведінку може будувати зовсім інакше.

В обох випадках враховується поведінка іншого військовослужбовця, але результат спільних дій буде різним:

одна справа – зрозуміти партнера по спілкуванню, коли ставишся на його позицію та дієш відповідно до неї;

інша – зрозуміти іншого військовослужбовця, враховувати його точку зору, навіть співчувати йому, але діяти по-своєму.

Для характеристики процесу спілкування обидва явища вимагають розв'язання ще однієї проблеми: наскільки повно та адекватно буде партнер по спілкуванню розуміти іншого та самого себе. Від цього значною мірою залежатиме ефективність взаємодії між ними. До процесу розуміння військовослужбовцями один одного включається механізм рефлексії.

Рефлексія – це усвідомлення військовослужбовцем того, як він сприймається партнером по спілкуванню. Це вже не просте знання або розуміння іншого, а знання того, як інший розуміє свого партнера, своєрідний подвоєний процес дзеркального відображення – один одного, глибоке, послідовне взаємовідображення, змістом якого є відтворення внутрішнього світу партнера по взаємодії. Причому в цьому внутрішньому світі, у свою чергу, відображається внутрішній світ першого.

У повсякденному житті військовослужбовці не завжди знають справжні причини поведінки іншого військовослужбовця або знають їх недостатньо. У зв'язку з цим за умов дефіциту інформації про нього вони починають приписувати йому як

причини поведінки, так і самі зразки поведінки чи якісь загальніші характеристики. Це здійснюється або на підставі подібності поведінки цього військовослужбовця до певного зразка, який мав місце у попередньому досвіді іншого військовослужбовця як суб'єкта сприймання, або на підставі аналізу власних мотивів, які могли б мати місце в аналогічній ситуації. Цей феномен у соціальній психології має назву *"каузальна атрибуція"*.

Одним з перших звернувся до ідеї приписування *Фріц Гайдер* (1896–1988), який у 1958 р. випустив книгу "Психологія міжособистісних взаємин"¹. Він вважав, що людям взагалі властиво міркувати таким чином: "погана людина має погані риси, добра людина має добрі риси". Тому й приписування причин поведінки і рис характеру здійснюється за такою схемою: "поганим" людям завжди приписуються "погани" вчинки, а "добрим" – "добрі".

З огляду на те, учасником події чи її спостерігачем є військовослужбовець як суб'єкт сприймання, виокремлюють такі типи атрибуції (Гарольд Келлів, 1967 р.):

особистісна атрибуція: причина приписується особисто тому, хто здійснює вчинок;

об'єктна – об'єкту, на який спрямована дія;

атрибуція, пов'язана із обставинами: причина приписується обставинам.

Спостерігач частіше вдається до особистісної атрибуції, учасник більш схильний пояснювати те, що відбувається, обставинами.

Таким чином, *каузальна атрибуція* – це своєрідна інтерпретація та оцінювання одним військовослужбовцем причин і мотивів поведінки інших на ґрунті буденного, життєвого досвіду. Вона може стосуватися сприймання не тільки окремих військовослужбовців, а й соціальних груп і самої себе. Так, наприклад, військовослужбовців, як правило, в суспільстві сприймають як професіоналів, як готові до героїзму та самопожертви заради Вітчизни та вірності Військовій Присязі. Героїчний приклад захисників Азовсталі є яскравим прикладом справедливості такого сприйняття українських військовослужбовців.

Велику роль у сприйманні однієї людиною іншої відіграє *настанова першої людини*, яка представляє психічний стан схильності наприклад, певного суб'єкта військово-професійної діяльності до певної професійної активності в військовому середовищі в конкретній ситуації. Наприклад, це внутрішня налаштованість більшості українських військовослужбовців на героїчний вчинок. Справедливість такого ствердження підтверджується героїчними вчинками наших військовослужбовців у російсько-українській війні. Наприклад, це захисники Донецького аеропорту.

Це поняття в науку ввели *Георг Мюллер* (1850–1934) і *Фридріх Шуман* наприкінці XIX ст.². Тоді як *Освальд Кюльпе* (1862–1915) визначав настанову як схильність сенсорних або моторних центрів до певного подразнення або до постійного імпульсу, то *Герман Еббінгауз* (1850–1909) розумів її в більш широкому смислі³.

Для нас *настанова* – це готовність психіки військовослужбовця діяти чи реагувати в певному напрямі в конкретній ситуації військово-професійної

¹ Heider Fritz. The Psychology of Interpersonal Relations. New York : John Wiley and Sons, Inc., 1958. 322 p.

² Психология: Биографический: Библиографический словарь: пер. с англ. / под ред. Шихи Н., Чепман Э. Дж., Конрой У. А. СПб. : Евразия, 1999. 851 с.

³ Бодалев А. А. Исследование гностических характеристик общения в зарубежной психологии. *Зарубежные исследования по психологии познания*. М. : Ин-т науч. информации по обществ. наукам, 1977. С. 201–214.

діяльності. Це поняття є дуже важливим якраз в психології складних душевних явищ, бо воно дає вираження тому своєрідному психічному явищу, в силу якого відомі подразнення в певний час діють сильно, а в інший час – слабо або ж не діють зовсім.

Класиком у вітчизняній психологічній традиції щодо дослідження настанови вважається Дмитро Узнадзе (1886–1959)¹; його підхід розвивали в першу чергу Володимир Норакидзе (1904–1993)² і Ш. А. Надирашвілі^{3, 4}. Пізніше цей напрям досліджень був названий *грузинською школою теорії настанови*, яка виокремила чіткі динамічні характеристики настанови. Зокрема, такі:

- швидкість фіксації настанови;
- лабільність;
- статичність;
- інтермодальна варіабельність.

Вони також розробили прості методи дослідження цих характеристик у досліджуваних.

За Дмитром Узнадзе, “Настанова є цілісним динамічним станом суб’єкта, який обумовлюється двома чинниками: потребою суб’єкта та відповідною об’єктивною ситуацією”⁵.

У концепції Дмитра Узнадзе існують такі види настанови:

1) первинна настанова, яка створюється на основі єдності актуальної потреби та об’єктивної ситуації (вона зумовлює виникнення всіх видів діяльності і переживань людини);

2) фіксована – виникає на основі багаторазового повторення, у результаті чого зміцнюється первинна (актуальна) настанова;

3) фіксована – набуває великої особистісної ваги у разі, коли вона утворюється на основі єдності потреби (яка має велику особисту значущість) і відповідної ситуації (такі фіксовані настанови можуть бути нереалізованими і дифузними). Основна її ознака – це її диспозиційний характер: у відповідній ситуації вона є потенційною можливістю виникнення конкретної діяльності певної особи⁶.

У результаті узагальнення результатів наукових досліджень щодо поняття “настанова” можна виокремити такі напрями його розуміння:

- 1) схильність військовослужбовця, що спрямована на щось;
- 2) неусвідомлена готовність військовослужбовця до чогось;
- 3) спрямованість військовослужбовця;
- 4) визначене ставлення військовослужбовця;
- 5) “особистісний смисл” певної поведінки та діяльності військовослужбовця;
- 6) соціальна настанова військовослужбовця.

Ш. А. Надирашвілі виділяє п’ять типів настанови людини, які творчо можна адаптувати до військовослужбовців⁷. Зокрема такі:

- настанова практичної поведінки військовослужбовця;
- настанова пізнання та теоретичної поведінки військовослужбовця;

¹ Узнадзе Д. Н. Экспериментальные основы психологии установок. Тбилиси : Изд-во Акад. наук Груз. ССР, 1961. 417 с.

² Норакидзе В. Г. Типы характера и фиксированная установка / [АН Груз. ССР. Ин-т психологии им. Д. Н. Узнадзе]. Тбилиси : Мецниереба, 1966. 191 с.

³ Надирашвили Ш. А. Понятие установки в общей и социальной психологии. Тбилиси : Мецниереба, 1974. 170 с.

⁴ Надирашвили Ш. А. Установка и деятельность. Тбилиси : Мецниереба, 1987. 361 с.

⁵ Узнадзе Д. М. Психология установки. СПб. : Питер, 2001. С. 28. (Серия. «Психология-классика»).

⁶ Надирашвили Ш. А. Понятие установки в общей... С. 78.

⁷ Надирашвили Ш. А. Понятие установки в общей... 386 с.

настанова соціальної поведінки військовослужбовця;
настанова реалізації психофізичних сил військовослужбовця;
настанова творчості військовослужбовця.

У дослідженнях західних вчених існують поняття “set” і “attitude” (існує 17 визначень поняття “attitude”), які взяті нашими науковцями за основу у деяких дослідженнях настанови. Добре відомі експерименти *Олексія Бодальова*, в яких досліджувалась роль настанови людини у сприйманні іншої людини. В одному з експериментів двом групам студентів показали фотографію однієї і тієї самої людини. Але попередню першій групі було повідомлено, що ця людина є злочинцем, а другій – видатним науковцем. Після цього кожній групі запропонували скласти словесний портрет цієї людини. У першому випадку були одержані такі характеристики: глибоко посаджені очі свідчили про злобу, вип'ячене підборіддя – про рішучість йти до кінця в злочині. Відповідно, за оцінками учасників другої групи, ті ж глибоко посаджені очі свідчили про глибину думки, а вип'ячене підборіддя – про силу волі у подоланні труднощів на шляху наукового пізнання^{1,2}.

В українській психологічній науці поняття “настанова” містить чотири рівні диспозицій, які утворюються на перетині рівня потреби та рівня ситуації для її задоволення. Зокрема, їх до військовослужбовців можна класифікувати так:

перший рівень становлять *елементарні фіксовані настанови* військовослужбовців або наперед готовність;

другий – *трохи складніші диспозиції*, що формуються на підставі потреби військовослужбовців у спілкуванні – соціальні фіксовані настанови або атитюди, які порівняно з елементарною фіксованою настановою мають складну трикомпонентну структуру;

третій – це базові *соціальні настанови*, що фіксують загальну спрямованість інтересів військовослужбовця щодо конкретної сфери соціальної – військово-професійної – активності;

четвертий – утворює *система ціннісних орієнтацій військовослужбовця*, в яких виражається її ставлення до мети загальної життєдіяльності та військово-професійної діяльності, а також до засобів їх досягнення.

Усі ці факти можна розглядати як вияви особливого процесу, який супроводжує сприймання одним військовослужбовцем іншого військовослужбовця, а саме явища стереотипізації.

Стереотип – це стійкий і спрощений образ певного явища або людини, яким користуються як відомим “скороченням” при взаємодії з цим явищем або людиною. Поняття “стереотип” у суспільно-політичний західний дискурс увійшло з легкої руки *Волтера Ліппмана* (1889–1974), яке він застосував в описі своєї оригінальної концепції громадської думки в 1922 році³. Згідно з *В. Ліппманом*, можливо вивести наступне визначення: стереотип – це прийнятий в історичній спільності зразок сприйняття, фільтрації, інтерпретації інформації при розпізнаванні і впізнаванні навколишнього світу, що ґрунтується на попередньому соціальному досвіді.

На основі стереотипів формуються ефекти міжособистісного сприймання, які відображають певну тенденцію – сприймати соціальні об'єкти максимально

¹ Бодалев А. А. Формирование понятия о другом человеке как личности. Л.: ЛГУ, 1970. 135 с.

² Бодалев А. А. Личность и общение. М.: Международная педагогическая академия, 1995. 328 с.

³ Ліппман Уолтер. Общественное мнение / Перевод с английского Т.В. Барчуновой. М.: Институт Фонда «Общественное мнение», 2004. 375 с.

однорідними і несуперечливими. Найвідомішими є ефекти ореолу, первинності та новизни.

Суть *ефекту ореолу* виявляється в тому, що загальне сприятливе враження веде до позитивного оцінювання всіх інших якостей людини. І, навпаки. Образ, що існував раніше, відіграє роль ореолу, який заважає бачити справжні риси і прояви конкретного об'єкта сприймання. Ефект ореолу найяскравіше виявляється тоді, коли людина має обмежену інформацію про об'єкт сприймання, а також коли судження стосуються моральних якостей. Тенденція перебільшувати одні характеристики і недооцінювати інші свідчить про певну оцінку (позитивну чи негативну) упередженість людини у міжособистісному сприйманні.

Типові приклади ефекту ореолу такі:

при проведенні співбесід серед кандидатів із однакою рівнем професіоналізму роботодавець віддасть перевагу фахівцю з привабливою зовнішністю;

при купівлі техніки в магазині на наше остаточне рішення впливає її дизайн; наприклад, у процесі вибору між двома телефонами ми пов'язуємо матеріал і форму корпусу з функціональністю конкретного телефону;

співрозмовник із приємною зовнішністю здається нам набагато розумніше, ніж він є насправді;

суддям складніше виносити вирок, якщо підсудний мила симпатична особа; приємне враження від першого побачення заважає розглянути справжню сутність людини в подальшому;

кредитування в великому банку приваблює нас більше, ніж в меншій банківській мережі, навіть у тому випадку, коли в великому банку наявна більша відсоткова ставка.

У військовослужбовців противник завжди сприймається у всіх аспектах негативно, як, наприклад, у радянських фільмах про Велику вітчизняну війну, а німці як фашисти – навпаки негативно.

Причини виникнення ефекту ореола в суспільстві, у тому числі й серед військовослужбовців, такі:

брак часу;

інформаційна завантаженість;

рівень харизми;

загальне приємне враження автоматично додає співрозмовнику нові позитивні якості, якими він не володіє;

думка більшості.

Тісно пов'язані з попереднім і ефекти новизни та первинності. Обидва вони стосуються значущості порядку подання інформації про певну особу для формування уявлення про неї. *Ефект первинності* виявляється в тих випадках, коли сприймається, наприклад, незнайомий військовослужбовець і під час його оцінюванні роль настанови відіграє інформація, подана раніше про нього. У ситуації сприймання знайомого військовослужбовця діє *ефект новизни*, який полягає в тому, що остання, новіша інформація про нього стає найбільш значущою.

Отже, стереотипи і ефекти міжособистісного спілкування в військовому середовищі відображають схематизм, емоційну забарвленість, спрощеність людського сприймання. Вони виникають за умов дефіциту інформації, обмеженого індивідуального досвіду, упереджених уявлень, які є в суспільстві або в військово-соціальному середовищі.

Стереотипи та ефекти відіграють у спілкуванні військовослужбовців подвійну роль: вони, з одного боку, скорочують час ознайомлення з іншими військовослужбовцями, дають змогу вступати у контакти з військовослужбовцями різного віку, статі, різної професійної належності, а з іншого – стандартизують процес спілкування військовослужбовців, можуть сприяти формуванню хибних уявлень про партнера по спілкуванню, що негативно впливає на весь цей процес. У зв'язку з цим точність і адекватність сприймання військовослужбовцем військовослужбовця як соціального та професійного суб'єкта є необхідною умовою ефективності їх спільної військово-професійної діяльності.

Точність міжособистісної перцепції. При спостереженні за фізичними об'єктами ми можемо легко перевірити точність сприймання шляхом зіставлення його результати з об'єктивною фіксацією, вимірюванням деяких якостей і властивостей. У разі пізнання іншого військовослужбовця зробити це значно важче та складніше, адже враження, яке отримане про нього суб'єктом сприймання, ні з чим зіставити, оскільки відсутні методики безпосередньої реєстрації якостей особистості іншого військовослужбовця як військового професіонала та члена бойової команди.

Останнім часом багато дослідників намагаються розв'язати цю проблему з дотриманням принципу діяльності в аналізі феноменів міжособистісного сприймання однієї людини іншої. Річ полягає у тому, що формування ціннісно-смыслових позицій учасників перцептивного процесу – це не тільки (і не стільки) відображення їх особливостей як партнерів як особистостей і військових фахівців, скільки їхня здатність визначити, як ці особливості (характер, практичні здатності, вміння, компетентність тощо) виявляються у конкретній ситуації спільної діяльності. Наші знання про партнера по спілкуванню не завжди відповідають дійсному, адекватному розумінню його як особистості та фахівця. Це зумовлено й тим, що наявні знання використовуються не в тій формі і не в тому обсязі, в яких вони зберігаються, а у перетвореному конкретною особою вигляді. Характер же перетворень знань визначається в першу чергу цілями та завданнями конкретної діяльності, а внашому випадку – військово-професійної діяльності.

Як і під час обміну інформацією, сприймання і розуміння іншого військовослужбовця може відбуватися як на рівні значення, так і на рівні смислу. Інакше кажучи, ми можемо сприймати військовослужбовця тільки шляхом фіксації його зовнішніх ознак, поведінки, дії, а можемо йти глибше – шукати за зовнішніми ознаками повденки та діяльності внутрішні, особистісні та військово-професійні характеристики – цінності, мотивацію, мету військово-професійної діяльності. *Адольф Хараш* (1949–2012) дуже влучно називав це об'єктивним і суб'єктивним сприйманням.

Об'єктне сприймання одним військовослужбовцем іншого військовослужбовця – це сприймання безпосереднє, але за умов не реальної спільної діяльності, а простої присутності іншого. У цій ситуації у суб'єктів немає спільного предмета діяльності, тому їхнє міжособистісне сприймання відбувається на рівні значень зовнішніх ознак.

На відміну від цього, *суб'єктне сприймання військовослужбовців* опосередковане їх спільною військово-професійною діяльністю, коли предмет діяльності для кожного з партнерів має особистісний і професійний смисл і цінність.

Найповніше суб'єктний рівень міжособистісного сприймання виявляється в дії механізмів *емпатії* та *рефлексії*, оскільки саме вони дають можливість побачити та відчутти предмет діяльності іншої людини не очима стороннього спостерігача, а зсередини, з боку партнера по спілкуванню, а значить прогнозувати його подальші дії.

Проблема підвищення точності міжособистісного сприймання в військово-соціальному середовищі виникла передусім як практична проблема. Її розв'язання була пов'язане з необхідністю підвищення вимог до осіб, які професійно зайняті в системі міжособистісних стосунків – менеджерів, керівників, вихователів, викладачів, командирів, начальників. Немоżliвість розв'язати цю проблему традиційними психологічними методами привела практичних психологів до розроблення способів і прийомів активного “психологічного втручання” у сферу перцептивних процесів військовослужбовців. Головною метою такого впливу стало формування та розвиток їх соціально-психологічної компетентності, здатності успішно взаємодіяти з іншими військовослужбовцями у сфері міжособистісних взаємин. Йдеться про формування вмінь орієнтуватися в соціальних ситуаціях, адекватно визначати індивідуальні особливості та емоційні стани інших військовослужбовців як партнерів по спілкуванню та спільної діяльності, використовувати ефективні прийоми, способи та засоби взаємодії з ними. Адже, виникає проблема оптимізації спілкування військовослужбовців власне в військовому середовищі, яке має свою специфіку та особливості.

12.4. Оптимізація спілкування військовослужбовців у військовому середовищі

Одним із найважливіших шляхів забезпечення ефективності спілкування військовослужбовців у військовому середовищі є його оптимізація (англ. optimization, optimisation), що представляє процес надання будь-чому найвигідніших характеристик, співвідношень, у тому числі й оптимізація взаємин між військовослужбовцями. Задача оптимізації взаємин між військовослужбовцями сформульована, якщо наявні такі аспекти:

задані критерій оптимальності взаємин між військовослужбовцями; параметри, що варіюються, зміна яких дозволяє впливати на ефективність взаємин між військовослужбовцями;

математична модель взаємин між військовослужбовцями; обмеження.

Необхідність оптимізації взаємин між військовослужбовцями виникає тоді, коли мають місце міжособистісні і внутрішньоособистісні конфлікти в військовому підрозділі, спостерігається самозаспокоєність певних військовослужбовців, коли важливий пошук додаткових внутрішніх резервів його активізації для формування здорового морально-психологічного клімату у підрозділі. У низці випадків виникає також необхідність подолання бар'єрів спілкування між військовослужбовцями.

Якщо звернутися до досвіду добре відпрацьованих, ефективно дій груп в умовах високо значущої діяльності, зокрема у військових підрозділах як в бойових командах, у найбільш узагальненому вигляді *завдання оптимізації спілкування військовослужбовців* такі:

попередження (або зняття) надмірно агресивної поведінки лідерів і сублідерів відносно переважних низькостатусних військовослужбовців у військовому підрозділі; особливо страждають у спілкуванні останні;

цілеспрямоване створення ситуації термінового “щадного” охоронного режиму спілкування між військовослужбовцями для найбільш нестійких і легковразливих серед них у підрозділі;

активізація спілкування ведених із високостатусними (і найбільш підготовленими) військовослужбовцями та зменшення ймовірності міжособистісних конфліктів між ними, а також попередження виникнення в переважно низькостатусних військовослужбовців внутрішньоособистісних конфліктів;

затвердження гуманних і демократичних принципів спілкування і міжособистісних взаємин між різними категоріями особового складу в військовому підрозділі.

Для оптимізації спілкування військовослужбовців можуть бути застосовані три основні заходи:

1) реорганізація структури малої соціальної групи як військового підрозділу (зміна складу, перегрупування та перестановки військовослужбовців у різних сполученнях у відділенні, взводі, роті);

2) цілеспрямована реконструкція завдань військового підрозділу як малої соціальної групи та бойової команди;

3) безпосередня регламентація характеру взаємодії військовослужбовців із метою їх термінової взаємної адаптації, злагодження та службової взаємодії.

У загальному вигляді оптимізація спілкування військовослужбовців через організацію їх спільної діяльності здійснюється шляхом вирішення таких завдань:

виокремлення ситуацій, які сприяють, стимулюють або, навпаки, блокують, погіршують, навіть виключають ті чи інші форми взаємних впливів військовослужбовців у військовому підрозділі як у малій соціальній групі;

виключення небажаних (невизначених, конфліктогенних) форм предметно-практичної взаємодії військовослужбовців у підрозділі як у бойовій команді; вони апіорі не можуть бути в бойовій команді;

практикування нових форм взаємодії з орієнтуванням на реальні ресурси військовослужбовців або утворення умов для найбільш повного вияву набутих умінь або компенсації відсутніх.

У процесі спілкування можуть бути застосовані такі *способи впливу на військовий підрозділ як на малу соціальну групу:*

зараження;

навіювання;

переконання;

інформування;

наслідування тощо.

Зараження – це спосіб впливу одного військовослужбовця (-ів) на іншого (-их) шляхом несвідомого та мимовільного охоплення ним (-ими) певним психічним станом, що може мати вплив навіть на велику кількість військовослужбовців.

Навіювання – це цілеспрямований і неаргументований вплив одного військовослужбовця на іншого чи на групу військовослужбовців. У процесі навіювання військовослужбовець, який є об’єктом навіювання, нездатний, як правило, критично оцінювати певну інформацію, які він сприймає. На відміну від зараження, навіювання не передбачає переживання ідентичних емоцій великою групою військовослужбовців. Цей процес має однобічний характер – від суб’єкта до об’єкта. Навіювання відбувається мовним впливом одного військовослужбовця

(суб'єктом навіювання) на іншого (об'єкта навіювання) та орієнтований на сприйняття об'єктом навіювання інформації на необґрунтованому висновку. Психічні механізми навіювання належать до емоційно-вольової сфери військовослужбовця. Ступінь його навіюваності залежить від віку (діти є більш податливими ніж дорослі), стану здоров'я (втомлені та ослаблені, після певного стресу та хвороби легше піддаються навіюванню) та інших соціально-психологічних та індивідуально-психічних чинників, наприклад, типу темпераменту, досвіду військової служби, психічної стійкості, життєвого та професійного досвіду тощо.

Переконання – спосіб свідомо організованого соціально-психологічного впливу суб'єктом переконання на психіку об'єкта переконання – військовослужбовця ззовні певними фактами, аргументами, контраргументами тощо. Як спосіб впливу на військовослужбовця (-ів) переконання базується на системі логічних доказів і залежить від його зацікавленості в одержаній інформації та усвідомленні проблеми обговорення, дискусії та ін.

Інформування також є способом впливу на військовослужбовців у процесі спілкування з ними. Порівняно з переконанням цей спосіб слабший. У військово-соціальному середовищі військовослужбовець постійно потребує інформації про різні події. Якщо ця потреба задовольняється не повністю або не задовольняється зовсім, то він сам намагається пояснити емоційно забарвлені ситуації. Таким чином виникають чутки, під якими розуміють повідомлення, які виходять від однієї чи кількох осіб, стосуються деяких подій і нічим не підтверджуються. Чутки виникають, як правило, у не згуртованому військовому підрозділі – не в бойовій команді і провокують його членів до санкціонування певних дій. При цьому розрізняють такі її види:

чутку-“лякало”, яка породжує страх у військовослужбовців;

агресивну – викликає у військовослужбовців вороже ставлення до кого-небудь або чого-небудь;

чутку-бажання – видає бажане за дійсне.

Зі чутками слід боритися за допомогою своєчасного інформування членів військового підрозділу (певної групи військовослужбовців) про всі важливі події, як внутрішні, так і зовнішні, які стосуються їх життєдіяльності в військовому середовищі.

Наслідкування – спосіб впливу, який проявляється як на індивідуальному, так і груповому рівні та полягає у відтворенні поведінки певним військовослужбовцем (-ями), яка йому (-їм) демонструється, пропонується та рекомендується. Особливу роль відіграє наслідкування в формуванні недостатньо досвідчених військовослужбовців як військових професіоналів, де воно слугує для них способом опанування військово-професійною компетентністю як військового професіонала та члена бойової команди. Певною мірою ця функція зберігається і в досвідчених військовослужбовців. За відсутності інших способів опанування будь-якою дією наслідкування може з успіхом використовуватися для засвоєння військово-професійних прийомів, умінь і здатностей. Наслідкування може стосуватися як поведінки та діяльності окремого військовослужбовця та норм його поведінки, які вироблені, наприклад, певною бойовою командою, так і самої бойової команди як малої соціальної групи.

Розвиток навичок і умінь спілкування в діяльності військового керівника.

Результати досліджень управлінської діяльності керівників показали, що до 40% від усіх вирішуваних ними проблем належать до керування співробітниками, а ефективність їх діяльності на три чверті залежить від умінь взаємодіяти з співробітниками.

Виокремлюють такі вісім груп якостей управління, які становлять

майстерність керування, які може творчо адаптувати до своєї управлінської діяльності кожен офіцер як суб'єкт військового управління. Зокрема, такі:

- 1) спілкуватися на формальній і неформальній основах та ефективно взаємодіяти з іншими військовослужбовцями як суб'єктами управління – рівними за посадою;
- 2) реалізовувати якості лідера, які необхідні при вирішенні проблемних питань із підлеглими;
- 3) орієнтуватись у конфліктних ситуаціях в управлінській діяльності та оптимально їх вирішувати;
- 4) здобувати та обробляти необхідну службову інформацію та її оцінювати, порівнювати, засвоювати та творчо використовувати в управлінській діяльності;
- 5) оперативно ухвалювати рішення в екстремальних ситуаціях бойової діяльності;
- 6) розпоряджатися своїм часом, розподіляти роботу серед підлеглих, надавати їм необхідні повноваження, оперативно ухвалювати організаційні та інші рішення згідно зі своїми компетенціями;
- 7) виявляти якості перспективного менеджера, оптимально ставити перспективну мету, використовувати сприятливі можливості для її досягнення, змінювати, за необхідності, структуру і склад виконавців;
- 8) критично оцінювати ймовірні наслідки своїх рішень і дій, вчитися на своїх та чужих помилках¹.

Формування умінь їх реалізовувати можливе за умови оволодіння офіцерами-навичками, вміннями та прийомами організації оптимального міжособистісного та внутрішньогрупового спілкування в військовому підрозділі як у малій соціальній групі та в бойовій команді. Особливо це важливо для офіцера як керівника військового підрозділу, якому у вирішенні професійних проблем і завдань управління недостатньо спиратись тільки на здоровий глузд, традиції та досвід. Командиру необхідно прагнути своєю поведінкою, культурою, манерою і тактом спілкування з підлеглими, культурою управління та командування створювати в підрозділі хороший настрій і здоровий морально-психологічний клімат, бойовий дух, не вносити напруженості в взаєминах, не провокувати негативних емоцій, не формувати пригніченості з боку підлеглих авторитарним стилем спілкування, управління та педагогічної діяльності.

Ефективність спілкування офіцера як суб'єкта управління багато в чому залежить від його уміння зняти соціальні, політичні, релігійні, професійні та психічні бар'єри в спілкуванні. Це можливо за наявності глибоких знань психіки людини та психології спілкування в військовому середовищі, ціннісних орієнтацій підлеглих, які проявляються в їх інтересах, потребах, ідеалах, цінностях військово-професійної діяльності тощо. Переконає військовий підрозділ краще той командир, який володіє риторикою (поставленим голосом, темпом мови, дотриманням пауз, голосовими акцентами тощо), комунікативним зовнішнім виглядом (охайністю, доброзичливістю тощо), здатний викликати спільні позитивні емоції військовослужбовців, накреслити їх спільні інтереси та мету, аргументовано та тактовно впливати на них як на членів бойової команди. Авторитетний керівник може впливати на підлеглих навіть у тому випадку, коли в нього в певний момент недостатньо

¹ Ягунов В. В. Військова психологія... С. 295-296.

переконливих аргументів, та навпаки.

Офіцеру необхідно добре знати підлеглих, які критично ставляться до будь-яких повідомлень, схильні до навіювання – некритичного сприйняття дійсності, та відповідно обирати такі прийоми, способи та засоби аргументованого або навіюваного впливу на них, які дають можливість прогнозувати результат, і своєчасно коригувати свої дії в процесі міжособистісної взаємодії з підлеглими. Досвідченіші військовослужбовці вимагають переконливих впливів більшою мірою, ніж молоді, недосвідчені. Частіше зазнає поразки у переконуванні своїх підлеглих, а також і колег той офіцер, який намагається відкрито впливати на них, а при цьому не приховує своїх намірів переконувати окремих підлеглих або підрозділ (групу) у цілому, не робить це побічно в процесі появи якої-небудь інформації, подій і нагоди.

Офіцеру як керівникові не слід оприлюднювати неперевірених фактів, прагнути змінити думку або запевнити підлеглих на основі тільки особистих припущень чи здогадів. Тільки об'єктивна інформація здатна задовольняти потреби підлеглих і попередити виникнення чуток. Індивідуальне спілкування з підлеглими вдається здебільшого, коли офіцер виявляє до них повагу, враховує обставини місця та часу реалізації виховного та психологічного заходу, вміє діагностувати настанови співрозмовника, володіє невербальними засобами комунікації з ним, намагається йому співпереживати, поставити себе на його місце та перейнятися ситуацією, яка його хвилює.

Психологічну готовність офіцера до спілкування визначають такі прояви: майстерне володіння ним лексико-фразеологічним складом мови та культурою професійного мовлення;

наявність у нього розвинутої професійної мови та культури мовлення; вміння контролювати свій ситуативний образ в очах підлеглих і підтримувати спілкування як чинник мобілізації їх волі, активізації практичного інтелекту, бажання спілкуватися та успішно професійно самоактуалізуватися тощо.

Ефективність спілкування офіцера як командира підвищують такі засоби та прийоми:

оптимальний зоровий контакт із конкретним військовослужбовцем і з всією аудиторією;

правильне розташування учасників мовленнєвої взаємодії в аудиторії та надання їм можливості вільно висловлювати свою думку, повага до їх позиції, пояснення ситуації для забезпечення усвідомлення єдності цілей їх навчальної, навчально-бойової та бойової діяльності як членів бойової команди;

викладення офіцером не тільки своєї думки, а й протилежних із показом і демонстрацією сильних і слабких її боків;

виділення важливої інформації в процесі спілкування та її підкреслення та актуалізація.

Методи формування культури спілкування в військовому середовищі. Для формування культури спілкування офіцера як керівника та набуття власного її стилю можна запропонувати такі *методи*:

соціально-психологічний тренінг (далі – СПТ);

групову дискусію;

рольову гру;

тренінг соціальної перцепції тощо.

Найпоширенішою формою такої підготовки є *СПТ* – це сукупність методик чи специфічна психологічна технологія, зорієнтована на використання активних методів групової роботи військовослужбовців для формування, розвитку і вдосконалення в них компетентності та рефлексивних здатностей у спілкуванні та коригування взаємин у військовому підрозділі як у малій соціальній групі.

Залежно від конкретних завдань можна виокремити такі *різновиди СПТ*:

перцептивний;

рольовий;

тренінг ділового спілкування;

поведінковий тощо.

У процесі тренінгових занять ведучим є один із учасників групової взаємодії, яка організується за допомогою групової дискусії та рольової гри. Всі різновиди СПТ обов'язково розраховані на формування і розвиток емпатії та рефлексії учасників тренінгових груп (Т-груп), що дає їм змогу усвідомлювати й оцінювати деякі звичні стереотипи сприймання самого себе та інших осіб. Це, у свою чергу, допомагає прогнозувати можливі вчинки військовослужбовців у ситуаціях міжособистісного спілкування та групової взаємодії.

Оволодіння кожним військовослужбовцем соціально-психологічними знаннями, навичками та вміннями у сфері спілкування та міжособистісної взаємодії зменшує напруженість у військових підрозділах як у бойовій команді, підвищує їх особистісну та професійну сумісність, попереджує виникнення різних конфліктних ситуацій, сприяє взаєморозумінню між військовослужбовцями як членами бойової команди, зміцнює дружбу та морально-психологічний клімат у цілому в військовому підрозділі.

Методи СПТ поділяються на дві великі групи. Зокрема, на такі:

дискусійні (групові дискусії, розбір помилок із практики спілкування, аналіз ситуації морального вибору);

ігрові (рольові ігри, тренінг соціальної перцепції, поведінковий тренінг, неverbальна психогімнастика, контргра тощо).

Усі методи базуються на використанні навчального ефекту групової взаємодії військовослужбовців як суб'єктів військово-професійної діяльності, яку реалізують принцип активності в міжособистісній взаємодії.

Метод групової дискусії – комплексна складова майже в усіх інших методів і методичних і психологічних прийомів міжособистісної взаємодії військовослужбовців, що дає змогу вважати його базовим для всіх інших методів, тобто він має використовуватися в усіх інших методах як методичний прийом в їх реалізації. Він як самостійний метод використовується серед військовослужбовців у формі аналізу конкретних ситуацій (чи метод кейсів) і форми групового самоаналізу.

У процесі групової дискусії від офіцера-ведучого вимагається велика майстерність, а також, *дотримання таких вимог*:

розпочинати дискусію ведучому слід не тільки озвучування теми, а й її пояснити – зацікавити військовослужбовців проблемою теми шляхом демонстрації її контекстності;

необхідно уважно стежити за ходом дискусії між військовослужбовцями, не допускати їх багатослів'я та відхилення від теми, повторення вже сказаного;

у процесі обговорення слід підбивати часткові підсумки, а при формулюванні кінцевого висновку обов'язково порівнювати його з поставленою метою

дискусії;

відносно кожного учасника ведучий має вимагати чіткого виокремлення головної думки у своїх висловлюваннях, уважно вислуховувати та передчасно нікого не переривати;

має звертати увагу учасників на необхідність аргументувати свої висловлювання, стежити, щоб бездоказові тези не бралися до уваги;

необхідно активізувати пасивних учасників до участі в дискусії, втручатись у дискусію, коли виникають непорозуміння між ними, з тим, щоб допомогти їх подолати;

створювати в аудиторії ділову та творчу обстановку, скеровувати дискусію в конструктивне річище шляхом залучення всіх учасників до обговорення проблеми;

у процесі обговорення завдання чи проблеми ведучий має чітко виділяти, запам'ятовувати та використовувати для його чи її розв'язання всі пропозиції, докази, зауваження учасників;

у процесі виявлення поглядів учасників ведучий має розмовляти мало та по суті справи, зупиняти суперечки, в яких від теми розмови переходять на особистості та на другорядні проблемні ситуації.

Серед ігрових методів найбільшого поширення дістали *рольові ігри*. Вони та групові дискусії частіше використовуються для тренінгу комунікативного та інтерактивного боків спілкування, частково для набуття навичок і вмій конструктивної бесіди в певній конфліктній ситуації.

Існує кілька *способів організації тренінгу*. Один із них передбачає чітке формулювання мети тренінгу на основі збігу вимог до постаті військовослужбовця з її психічними характеристиками, завчасне визначення, який прояв (наприклад, замкнутість, гарячковість, нетерпеливість до незбігу думок, нездатність аргументувати свою позицію тощо) і на основі якого регуляторного механізму вона має поліпшуватись по закінченні курсу тренінгу. Необхідно пам'ятати, що позиція ведучого багато в чому визначає успіх тренінгу. Завданням офіцера як психолога в будь-яких ситуаціях є організація вільного демократичного обговорення проблеми військовослужбовцями, зупинення ситуацій, образливих для кого-небудь із учасників, які викликали б певний стрес і конфліктну ситуацію.

Тренінг соціальної перцепції. При організації СПТ, орієнтованого на перцептивне спілкування військовослужбовців, необхідно додержуватися принципу "суб'єкт-суб'єктної парадигми", з якої випливає необхідність діалогічності форми їх спілкування та необхідність ухвалювати рішення про корекцію у сфері спілкування самим суб'єктом. Тренінг має бути організований таким чином, щоб кожен учасник міг самостійно діагностувати свої можливості та труднощі в конкретних комунікативних ситуаціях і, відповідно, зробити висновки для самовдосконалення.

Процедура СПТ у військовому підрозділі як у малій соціальній групі не має суворого алгоритму та багато в чому залежить від майстерності ведучого та готовності й підготовленості військовослужбовців до активної та творчої участі в ньому. Як правило, робота в групі розгортається за такими напрямками:

дослідження та рефлексія зміни уявлень військовослужбовців про партнерів у СПТ із моменту першого враження до стійких і сталих взаємин у процесі його проведення;

дослідження становлення різних соціально-психологічних структур

військового підрозділу як соціальної групи;
аналіз поведінки військовослужбовців у конкретних ситуаціях СПТ (рис. 12.2).



Рис. 12.2. Послідовність проведення аналізу процесу спілкування

Отже, СПТ можна ефективно використовувати для попередження і подолання міжособистісних конфліктів між військовослужбовцями, а також недопущення та подолання їх внутрішньоособистісних конфліктів, створення сприятливого СПК у військових підрозділах як у бойових командах, навчання командирів і підлеглих культурі міжособистісного спілкування та професійної взаємодії, вміння адекватно реагувати на стандартні та нестандартні ситуації спілкування в військово-професійному середовищі.

ТЕСТИ ТА ЗАВДАННЯ ДЛЯ САМОКОНТРОЛЮ

Із запропонованих відповідей оберіть правильну чи правильні та обґрунтуйте власну відповідь. Перевірте правильність своїх відповідей шляхом звернення до останніх сторінок підручника. Не поспішайте обирати відповідь, а спочатку проаналізуйте уважно всі варіанти відповіді. Одне слово, вжите недоречно, може істотно змінити зміст відповіді.

12-1. Автоконтрольний блок

Тезаурус – єдина значень, яка прийнята всіма групи, учасниками конкретного комунікативного чи акту.	– система – членами – процесу
---	-------------------------------------

12-2. Яка з нижчезказаних елементів не належить до компонентів спілкування військовослужбовців?

- предмет спілкування;
- потреба у спілкуванні;

- в) комунікативні мотиви;
- г) дія спілкування;
- д) завдання спілкування;
- е) засоби спілкування;
- ж) продукт спілкування;
- з) результат спілкування.

12-3. Яка з перелічених нижче груп методів не належить до методів СПТ зі військовослужбовцями:

- а) лекції, семінари, бесіди соціально-психологічної тематики тощо;
- б) групові дискусії, розбір помилок із практики спілкування, аналіз ситуацій морального вибору тощо;
- в) рольові ігри, тренінг соціальної перцепції, поведінковий тренінг, невербальна психогімнастика, контргра тощо;
- г) групові дискусії, розбір помилок із практики спілкування, аналіз ситуацій морального вибору, рольові ігри, тренінг соціальної перцепції, поведінковий тренінг, невербальна психогімнастика, контргра тощо;
- д) правильної відповіді немає?

12-4. Автоконтрольний блок (модель комунікативного процесу):

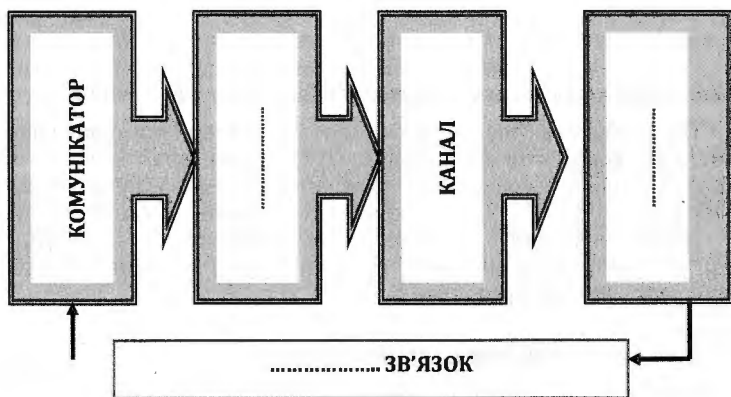

12-5. Визначте основні вимоги та правила військового етикету.

Література

1. Амонашвили ІІІ. А. Психологические основы педагогики сотрудничества : книга для учителя. К. : Освіта, 1991. 110, [1 с.
2. Андреева Г. М. Социальная психология. М. : Изд-во МГУ, 1980. 324 с.
3. Ануфрієва Н. М., Зелінська Т. М., Єрмакова Н. О. Соціальна психологія : навч. посіб. К. : Каравела, 2011. 296 с.
4. Бодалев А. А. Психология общения. Избранные психологические труды. 3-е изд. М. : Изд-во МПСИ; Воронеж : Изд-во НПО «МОДЭК», 2002. 320 с.
5. Брэмсон Р. М. Общение с трудными людьми. К. : Внешторгиздат, 1991. 168 с.
6. Бугай Н. І. Український етикет : посіб. : в 3 кн. К. : Бібліотека українця, 2002. Кн. 3 : Етикет професій : посібник для учнів старших класів і профтехучилищ, студентів та широкого кола читачів. Б. м. : б. в., 2002. 192 с.

7. Власова О. І., Никоненко Ю. В. Соціальна психологія організацій та управління : підручник для ст-в вузів. К. : Центр учбової літератури, 2010. 398 с.
8. Екстремальна психологія : підручник / За заг. ред. проф. О. В. Тімченка. К. : ТОВ «Август Трейд», 2007. 502 с.
9. Зязюн І. А. Педагогічна майстерність як мистецька дія : посібник для вчителів (Книжка в журналі). *Рідна школа*. 1995. № 7-8. С. 39-44.
10. Зязюн І. А., Сагач Г. М. Краса педагогічної дії : навч. посіб. К. : Українсько-фінський інститут менеджменту і бізнесу, 1997. 302 с.
11. Кан-Калик В. А. Учителю о педагогическом общении. М. : Просвещение, 1987. 190 с.
12. Карнеги Д. Как завоевывать друзей и оказывать влияние на людей: Сочинения. М. : ЭКСМО-Пресс, 2002. 720 с.
13. Леонтьев А. А. Психология общения. 3-е изд. М. : Смысл, 1999. 365 с.
14. Майерс Дэвид. Социальная психология / Пер. с англ. 7-е изд. СПб. : Питер, 2005. 794 с
15. Орбан-Лембрик Л. Е. Соціальна психологія у 2-х кн. : підручник. Кн. 2 : Соціальна психологія груп. Прикладна соціальна психологія. Чернівці : Книги – XXI, 2010. 464 с.
16. Орбан-Лембрик Л. Е. Соціальна психологія у 2-х кн. : підручник. Кн. 1 : Соціальна психологія особистості і спілкування. Чернівці : Книги – XXI, 2010. 464 с.
17. Основи соціальної психології : навч. посіб. / М. М. Слюсаревський, В. О. Татенко, Т. М. Титаренко, Н. В. Хазратова та ін.; за ред. М. М. Слюсаревського. К. : Міленіум, 2008. 495 с.
18. Розов В. И. Психология экстремальных ситуаций: адаптивность к стрессу и психологическое обеспечение: научно-практическое пособие. К.: КНТ: Саммит- Книга, 2012. 480 с.
19. Соціально-психологічні технології управління військовими колективами: Навчально-методичний посібник / Т.Л. Грицевич, О.С. Капінус, Т.М. Мацевко, П.П. Ткачук. Львів: НАСВ, 2018. 256 с.
20. Теслюк В. М. Індивідуальний стиль педагогічного спілкування викладача: теоретико-методичний аспект : монографія. К. : Лира-К, 2018. 212 с.
21. Ягупов В. В. Військова і соціальна психологія : навч. посіб. Вид. 2-е, доп. і переробл. К. : ВПЦ “Київський університет”, 2000. 522 с.
22. Ягупов В. В. Військова психологія : підручник. К. : Тандем, 2004. 656 с.
23. Ягупов В. В., Кушов В. Г. Бар’єри педагогічного спілкування: чому виникають і як подолати. *Нові технології навчання* : зб. наук. праць : в 2 ч. / гол. ред. Гребельник О. П.. 2010. Спец. вип. №66, Ч. 1: Духовно-моральне виховання і професіоналізація: виклики XXI століття. С. 45-50.
24. Ягупов В. В., Костриця Н. М., Свистун В. І. Методика навчання спілкуванню в управлінській діяльності : навч. посіб. К. : Центр навчальної літератури, 2006. 272 с.
25. Яценко Т. С. Активная социально-психологическая подготовка учителя к общению с учащимися. К. : Освіта, 1993. 208 с
26. Minder M. Champs d’action pedagogique. Une encyclopedie des domaines de l’education. Paris : De Boeck université, 1997. 586 p.

Інформаційні джерела

1. Засади когнітивної психології спілкування : монографія / В. П. Казміренко, В. М. Духневич, О. Ю. Осадько та ін. ; за наук. ред. В. П. Казміренка ; НАПН України, Інститут соціальної та політичної психології. Кіровоград : Імекс-ЛГД, 2013. 390 с. Електронний ресурс: Режим доступу: http://ispp.org.ua/bibl_1.htm

Глава 13. ПСИХОЛОГІЧНІ УМОВИ ПОПЕРЕДЖЕННЯ ТА ЗАЛАГОДЖЕННЯ КОНФЛІКТІВ МІЖ ВІЙСЬКОВОСЛУЖБОВЦЯМИ У ВІЙСЬКОВОМУ СЕРЕДОВИЩІ

Однієї з основних умов згуртування військових підрозділів у боєздатну команду – це здоровий у ньому морально-психологічний клімат, оскільки він, з одного боку, позитивно впливає на якість бойової підготовки та бойової здатності, стан військової дисципліни, підтриманню постійної бойової готовності особового складу, а з іншого – сприяє гуманізації та демократизації взаємин між військовослужбовцями, підтриманню бойового духу як побратимів. З'ясування різних соціально-психологічних явищ, які мають місце в життєдіяльності військового підрозділу, як у малій соціальній групі, допомагає офіцеру також знання про необхідність ними управляти та корегувати, а також цілеспрямовано формувати, розвивати та вдосконалювати. Психолого-педагогічна практика в військах показує, що там, де відсутня така системна, систематична, послідовна, цілеспрямована та планомірна робота офіцерів, мають місце порушення статутних правил взаємовідносин між військовослужбовцями, низький морально-психологічний стан особового складу, які можуть призвести до різних суперечностей, взаємної протидії його членів на різних рівнях, у тому числі безпосередньо до міжособистісних і службових конфліктів. Ці та інші негативні соціально-психологічні явища, які виникають у взаєминах між військовослужбовцями, визначаються у військово-соціальній психології як конфлікти.

У військовій психології конфлікт (від лат. *conflictus* – зіткнення) – поняття, яке стосується поведінки військовослужбовців у соціумі, а також взаємодії певної їх кількості. Зокрема, конфлікт у військовому середовищі має такі прояви:

зіткнення протилежних інтересів військовослужбовців (цілей, позицій, цінностей, ставлень, думок, поглядів та ін.) на основі суперництва між ними;

відсутність взаєморозуміння між військовослужбовцями зі різних питань, що викликає їх гострі емоційно-почуттєві переживання;

зіткнення протилежно спрямованих цілей, інтересів, позицій, думок або поглядів двох або декількох військовослужбовців.

В основі будь якого конфлікту лежить ситуація, що містить або суперечливі позиції сторін із будь-якого приводу, протилежні цілі, або засоби їх досягнення, або невідповідність інтересів, бажань, нахилів опонентів тощо¹.

У зв'язку з цим офіцери як практичні психологи у межах своїх посадових компетенцій для попередження таких негативних соціально-психологічних явищ у військовому підрозділі як у малій соціальній групі та їх оптимального своєчасного розв'язання мають розуміти та усвідомлювати сутність конфліктів між військовослужбовцями у військовому підрозділі, знати їх соціально-психологічну природу, організаційні, психічні, педагогічні та інші причини виникнення, динаміку протікання, розвитку, залагодження та зникнення, вміти виокремлювати, класифікувати та прогнозувати їх ознаки.

¹ Леонов Н. И. Психология делового общения : учеб. пособ. М. : Изд-во МПСИ; Воронеж: МОДЭК, 2002. С. 104.

13.1. Конфлікти та причини їх виникнення у військових підрозділах як у малих соціальних групах

Різноманітні конфлікти, окремі конфліктні ситуації, інциденти між військовослужбовцями, як у будь-якому в іншому соціальному середовищі, виникають у військовому підрозділі регулярно. Це нормальне явище з точки зору соціальної військової психології, оскільки військовий підрозділ, як мала соціальна група, формується, розвивається та згуртовується, в процесі яких мають прояви різні соціально-психологічні явища, у тому числі й конфлікти. Парадокс полягає в тому, що їх повна відсутність у певному військовому підрозділі може бути ознакою неблагополуччя в ньому в соціально-психологічному аспекті.

Водночас, *причинами виникнення у ньому конфліктів негативного спрямування є*, наприклад, такі:

розбіжності у розумінні окремих військовослужбовців соціально-психологічної ролі та посадових обов'язків офіцера та підлеглого, свого та інших;

неузгодженість цілей, інтересів, позицій, думок, поглядів, переконань окремих військовослужбовців зі іншими військовослужбовцями в підрозділі як у бойовій команді;

неузгодженість особистісних і професійно важливих якостей окремих військовослужбовців та цінностей їх міжособистісних відносин зі більшістю військовослужбовців у військовому підрозділі;

певні упущення офіцерів у реалізації своїх посадових компетенцій як офіційних лідерів у військовому підрозділі;

неузгодженість мотивів, потреб, ціннісних орієнтацій окремих військовослужбовців із іншими військовослужбовцями та їх необ'єктивна інтерпретація;

завищені та занижені самооцінки окремих військовослужбовців у військовому підрозділі щодо свого соціального та професійного статусу серед інших військовослужбовців;

неузгодженість методів, прийомів і засобів діяльності окремих військовослужбовців із іншими як членами бойової команди;

викривленні уявлення окремих військовослужбовців про їх суб'єкт-суб'єктні чи суб'єкт-об'єктні взаємини в різних ситуаціях щоденної, навчальної та бойової діяльності військового підрозділу та ін.

У зв'язку з цим конфлікти, особливо міжособистісні, як феномен військово-професійної діяльності, мають досліджуватися, оцінюватися, сприйматися на практиці у взаємозв'язку з організаційними, дослідницькими, психологічними, педагогічними та профілактичними зусиллями командирів (начальників), психологів, медиків, правознавців тощо.

Наприклад, у західній соціальній психології цілеспрямовано й активно розробляють теорію конфліктології. В американських університетах функціонують центри з дослідження та розв'язання різноманітних конфліктів, де майбутні фахівці вивчають теорію і практику розв'язання таких конфліктів, здійснюють професійну підготовку фахівців у галузі конфліктології, надають різноманітні послуги учасникам конфліктів.

Так, університет *Дж. Мейсона* (США) із 1982 р. здійснює професійну підготовку майбутніх фахівців за новою спеціальністю – менеджер із конфліктів, яким присвоюють ступінь магістра. Ще в 1989 р. на перший курс було зараховано 70 студентів.

У 1970 р. у Лондонському університеті було створено центр із дослідження конфліктних ситуацій.

В Австралії у 80-ті роки ХХ ст. *Стелою Корнеліус* (засновник програми) і *Хеленою Корнеліус* (директор програми) було створено міжнародну організацію з оригінальною програмою дослідження конфліктів на різних рівнях суспільства¹.

У процесі дослідження конфліктів англійський психолог *Джон Бертон* (1915–2010)² дійшов до висновку, що конфлікти – закономірне явище у соціальній сфері, оскільки люди по-різному сприймають соціальні цінності та мають різні інтереси. У зв'язку з цим достатньо зрозумілим стає його постулат про те, що розвиток будь-якого суспільства безконфліктним бути не може. Такої ж думки був соціолог і психолог *Георг Зіммель* (1858–1918) у своїй теорії про неминучість конфліктів у суспільстві³.

Американський спеціаліст у галузі менеджменту *Майкл Мескон* (1931–2017) зі співавторами вважав, що “повна відсутність конфлікту в середині організації – умова не тільки нереальна, а ще й небажана”⁴. Складно з цією думкою не погоджуватися. Соціолог *Л'юїс Козер* (Lewis A. Coser) (1913–2003) слушно запропонував сприймати конфлікт як ознаку функціоналізму з позитивними функціями^{5,6,7}.

На жаль, у вітчизняній психологічній науці тільки останніми роками почали, на жаль, приділяти увагу цій проблемі, тому немає таких глибоких і всебічних теоретичних і експериментальних досліджень проблеми конфліктів як у західній психологічній науці. У зв'язку з цим відсутні загальноприйняте розуміння цієї проблеми, чітке та однозначне визначення й класифікація. Водночас за останні роки вітчизняними науковцями надруковані достатньо підручників і навчальних посібників зі конфліктології для студентів і фахівців зі конфліктології^{8,9,10,11,12}.

Поняття “*конфлікт*” походить від латинського слова *konfliktus*, що означає зіткнення. Психологи в основному визначають конфлікт через поняття “суперечність”. Така позиція міститься в “Психологічному словнику”¹³.

Таким чином, за основу можна взяти визначення, яке є в “Короткому психологічному словнику”: “*Конфлікт* – зіткнення протилежно спрямованих,

¹ Корнеліус Х., Фейр Ш. Выиграть может каждый. Как разрешать конфликты / Пер. с англ. Ужгород, 1992. 212 с.

² Burton John W. Conflict and Communication: The Use of Controlled Communication in International Relations. London : Macmillan and New York: Free Press, 1969. 246 p.

³ Зіммель Г. Конфликт современной культуры / пер. с нем. Е. М. Арсенева. Пг. : Начатки знаний, 1923. 40 с.

⁴ Мескон М. Х., Альберт Хедоури Ф. Основы менеджмента. М. : Дело, 1997. 704 с.

⁵ Coser L. A. Toward a sociology of social conflict. Teilw. zugl. New York, University, Diss., 1954. (Doctoral dissertation series, 8639.)

⁶ Взгляды Л. Козера на парадигму конфликта. <https://socio.rin.ru/cgi-bin/article.pl?id=1308>

⁷ Coser L. A. Continuities in the Study of Social Conflict. New York: Free Press, 1967.

⁸ Балабанова Л. В., Савельева К. В. Конфліктологія: навч. посіб. К. : Вид. дім “Професіонал”, 2009. 280 с.

⁹ Гірник А. М. Основы конфліктології. К. : ВД Києво-Могилян. акад., 2010. 222 с.

¹⁰ Дуткевич Т. Конфліктологія з основами психології управління: навч. посіб. К. : Центр учб. л-ри, 2005. 455 с.

¹¹ Скібіцька Л. І. Конфліктологія : навч. посіб. К. : Центр учб. л-ри, 2007. 384 с.

¹² Пірен М. І. Конфліктологія : підруч. К. : МАУП, 2007. 360 с.

¹³ Психологический словарь / [Айрапетянц А. Т., Альтман Я. А., Анохин П. К. и др.; Редкол. : В. В. Давыдов и др.]. М. : Педагогика, 1983. 447 с.

несумісних між собою тенденцій у свідомості окремо взятого індивіда, у міжособистісних взаємодіях або в міжособистісних взаємовідносинах індивідів чи груп людей, пов'язаних із гострими емоційними переживаннями”¹.

Видів конфліктів достатньо багато. Наприклад, такі:

Конфлікт в організації – зіткнення, що виникає в організації у процесі взаємодії різних фахівців у процесі вирішення проблемних питань виробничого та особистого характеру.

Конфлікт етичний – суперечка, що виникає на основі моральних протиріч у свідомості окремих осіб і полягає в їх зіткненні щодо ціннісних орієнтацій та оцінок щодо певних явищ і процесів, які мають моральний аспект.

Конфлікт латентний – прихований конфлікт; виникає, як правило, коли об'єктивна конфліктна ситуація дозріла, але знедолені соціальні групи не мають інституціональних можливостей і засобів, щоб виявити своє невдоволення та розв'язати.

Конфлікт міжнаціональний – зіткнення, в якому групи з протилежними цілями розрізняються за етнічними ознаками; виникає як вияв усвідомленої етнокультурної чи етнополітичної дискримінації з боку однієї нації, національності до іншої національної спільноти.

Конфлікт міжособистісний – зіткнення людей-суперників, коли їх взаємне негативне сприйняття викликане несумісністю поглядів, інтересів, потреб, цінностей й оцінок.

Конфлікт релігійний – зіткнення між носіями релігійних цінностей (як окремих віруючих, так і конфесій), що зумовлене відмінностями в їх уявленнях і ставленнях до Бога, різним становищем та участю в релігійному житті.

Конфлікт “рольовий” – виявляється у переживаннях особи, пов'язаних із неможливістю водночас реалізувати декілька “ролей” (міжрольовий конфлікт), а також у незадоволеності виконуваною роллю (внутрішньорольовий конфлікт).

Конфлікт соціальний – зіткнення інтересів різних соціальних груп, яке характеризується протистоянням громадських сил із проблеми, що є ядром конфлікту, а також усвідомленням групами, які конфліктують, своїх несумісних з іншими інтересів і цілей діяльності.

Отже, у військовому підрозділі певним чином окремі види із них конфліктів можуть проявитися. Але вони фокусуються, як правило, в **міжособистісному конфлікті між військовослужбовцями**, що представляє гостре зіткнення суб'єктів соціальної та професійної взаємодії через протилежно спрямовані цілі, інтереси, цінності, позиції та погляди як опонентів на підставі їх несумісності.

Функціональний аспект конфлікту в військовому підрозділі зумовлений потребою змін у стосунках і ставленнях військовослужбовців. Щодо сутності цих стосунків і ставлень має місце протистояння, зіткненням протилежних тенденцій, цінностей, оцінок, принципів, еталонів поведінки щодо конфлікту, його протікання та розв'язання. З боку цілей конфлікт відбиває прагнення конкретного військовослужбовця та групи військовослужбовців затвердити певний принцип, ідею, вчинок, а також самоутвердитися. З погляду стану міжособистісних взаємин між військовослужбовцями конфлікт є деструкцією цих взаємин на емоційно-почуттєвому, пізнавальному та поведінково-діяльнісному рівнях. Конфлікт як психічне і соціально-психічне явище в військовому підрозділі є водночас захисною та емоційно забарвленою реакцією

¹ Краткий психологический словарь. Сост. Л. А. Карпенко / Под общ. ред. А. В. Петровского, М. Г. Ярошевского. М.: Политиздат, 1985. С. 152–153.

військовослужбовця (-ів), його (-їх) реакцією на ситуації, що психологічно травмують і створюють певні перепони в досягненні певної мети поведінки та діяльності.

Він з інструментального боку виступає як спосіб самоутвердження, подолання негативних тенденцій певного військовослужбовця (-ів), а з процесуального – є пошуком виходу з певної проблемної ситуації, засобом стабілізації взаємин військовослужбовців між собою.

Отже, конфлікт являє собою важко розв'язувану суперечність між військовослужбовцями в військовому підрозділі як у бойовій команді, що супроводжується їх гострими емоційно-почуттєвими переживаннями.

13.1.1. Класифікація міжособистісних конфліктів у військовому середовищі. Офіцеру необхідно добре знати класифікацію міжособистісних конфліктів та їхні причини в військовому підрозділі як у малій військово-соціальній групі та в бойовій команді. Ці знання йому допомагатиме своєчасно попереджати їх виникнення, а коли виникли в наслідок певних об'єктивних і суб'єктивних обставин – ставити їм правильний діагноз, своєчасно та оптимально розв'язувати конфліктні ситуації та конфлікти в військовому підрозділі тощо.

У соціальній психології існують різноманітні підходи до класифікації конфліктів.

Класиком у цьому питанні є *Мортон Дойч* (1920–2017), який здійснив класифікацію конфліктів на основі співвідношення між об'єктивним станом справ і тим станом, який реально склався у сторін, які конфліктують.

Він виділяв такі види конфліктів:

1. “Реальний конфлікт” – це такий, що об'єктивно існує й адекватно сприймається.

2. “Випадковий, або умовний, конфлікт” – залежність від обставин, що можуть змінюватися, але ці обставини не усвідомлюються сторонами, які конфліктують.

3. “Зміщений конфлікт” – реальний конфлікт, за яким приховується інший, що є справжнім чинником конфліктної ситуації.

4. “Помилково дописаний конфлікт” – такий, що помилково тлумачиться як конфлікт.

5. “Латентний конфлікт” – це такий, який має відбутися, але не виникає тому, що не усвідомлюється його учасниками.

6. “Хибний конфлікт” – це конфлікт, для виникнення якого об'єктивних причин немає, але він виникає у свідомості сторін конфлікту через помилкове сприймання та розуміння певної ситуації^{1, 2}.

А. Єршов пропонував класифікувати конфлікти за такими ознаками:

за джерелом;

за змістом;

за значущістю;

за типом вирішення;

за формами вияву;

за типом структури взаємин;

¹ Peter T. Coleman, Morton Deutsch, Eric C. Marcus. The Handbook of Conflict Resolution: Theory and Practice 3 edition. Jossey-Bass, 2014-04-07. 1272 с.

² Дойч М. Разрешение конфликта (Конструктивные и деструктивные процессы). *Социально-политический журнал*. 1997. №1. С. 202–212.

- за соціальною формалізацією;
- за соціально-психологічним ефектом;
- за соціальними результатами¹.

Отже, в цілому в соціальній психології маютья різні підходи до **класифікації конфліктів**, зокрема, наприклад, такі:

перший підхід: шляхом знаходження і протиставлення конфлікту протилежного йому соціального феномену, що дозволяє встановити сутність першого в співвіднесенні його з другим;

другий – шляхом відмежування конфлікту як соціального феномену від інших близьких йому явищ через зазначення найбільш суттєвих його ознак, деяких загальних для нього типових або загальновизначних характеристик;

третій – за допомогою родової відмінності.

Зразком першого підходу є визначення, запропоноване *Майклом Месконом* (1931–2017) та його колегами: “конфлікт – це незгода між двома або більше сторонами (особами або групами), коли кожна сторона намагається зробити так, щоб були прийняті її погляди або цілі, та завадити іншій стороні зробити те ж саме”². Більше того, вони прямо стверджують: “Ми визначаємо конфлікт як відсутність злагоди між двома або більше сторонами”³.

Інакше кажучи, з їх точки зору, конфлікт – це відсутність консенсусу між певною кількістю осіб, які мають певну спільну справу.

У межах другого підходу зусилля дослідників спрямовані на встановлення атрибутивних ознак конфлікту. Так, *Наталія Гришина* (народ. у 1947 р.) дані ознаки називає інваріантними, тобто обов’язково присутніми в будь-якому конфлікті. Вона здійснила класифікацію конфліктів на основі виокремлення їх причинно-мотиваційних зв’язків, тобто вона виділяє види конфліктів залежно від стосунків, які визначені спільною діяльністю, потреб у спілкуванні та належності до певної виробничої структури. Зокрема, це такі:

конфлікти, що є реакцією на перепони щодо досягнення цілей соціально корисної виробничої діяльності;

конфлікти, що виникають як реакція на перепони в досягненні особистих цілей;

конфлікти протидії окремих людей соціальним нормам; особистісні конфлікти⁴.

У межах третього підходу, що ґрунтується на визначенні конфлікту через родову відмінність, однією з поширених спроб є визначення його за допомогою категорії “протириччя”. Так, *Олександр Бандурка* (нар. у 1937 р.) і його співавтор наводять зразки такого визначення: “конфлікт – протириччя, яке важко розв’язується і пов’язане з гострими емоційними переживаннями”⁵ або “конфлікт – це протириччя, що виникло між людьми у зв’язку з вирішенням тих чи інших питань соціального та особистого життя”⁶.

Нас цікавлять більше *два різновиди конфлікту*. Зокрема, такі:

¹ Ершов А. Л. Социально-психологические аспекты конфликтов. *Социальная психология и социальное планирование*. Л.: Наука, 1973. С. 33–39.

² Мескон М. Х., Альберт М., Хедоури Ф. Основы менеджмента. М.: «Дело», 1992. С. 686.

³ Мескон М. Х., Альберт М., Хедоури Ф. Основы менеджмента. М.: Дело, 1992. С. 517.

⁴ Гришина Н. В. Психология конфликта. 2-е изд. СПб.: Питер, 2008. 544 с.

⁵ Бандурка А. М., Друзь В. А. Конфликтология: учеб. пособ. Харьков: Ун-т внутр. дел, 1997. С. 9.

⁶ Там само. С. 20.

1) *внутрішньоособистісний* – це зіткнення рівних за силою, але протилежних за напрямком інтересів, потреб, потягів в одній особистості – в військовослужбовці;

2) *міжособистісний* – це ситуація, де військовослужбовці переслідують несумісні цілі та реалізують протилежні цінності або водночас прагнуть досягнення такої мети, якої може досягнути тільки одна із сторін, яка конфліктує. Тут зі урахуванням складу учасників конфлікту, відокремлюють такі *типи конфліктів*:

військовослужбовець – військовослужбовець;

військовослужбовець – мала соціальна група (відділення, взвод, рота);

мала соціальна група (відділення, взвод, рота) – мала соціальна група (відділення, взвод, рота).

При цьому таке протистояння усвідомлюється учасниками міжособистісного конфлікту. Воно виникає у зв'язку зі розв'язанням військовослужбовцями певних завдань у різних сферах військово-професійної діяльності. Але не будь-яка суперечність може викликати у них міжособистісний конфлікт. Тільки ті суперечності, які торкаються соціального статусу військовослужбовця або групи військовослужбовців, їх матеріальних і духовних потреб, престижу, моральної гідності, які можуть спровокувати конфліктні ситуації у військовому підрозділі як у малій соціальній групі. У зв'язку з цим, міжособистісний конфлікт між військовослужбовцями являє собою таку суперечність, яка характеризується їх протиборством. Військовослужбовець вступає у конфліктну ситуацію тільки тоді, коли порушено, на його думку, справедливість, щось робиться не так, як він вважає має бути.

Причин для конфліктів, як ми бачимо із практики, може бути багато. Але у всіх випадках є одна особливість – військовослужбовець вступає у конфлікт за ситуації для нього значущої, коли він не вбачає іншої можливості її змінити. Офіцеру доводиться розв'язувати міжособистісні конфлікти, які стосуються двох або кількох військовослужбовців – конфлікти між одним військовослужбовцем і певної групою військовослужбовців, між начальником і підлеглим, між двома малими формальними та неформальними військово-соціальними групами військовослужбовців тощо.

Більш докладно охарактеризуємо ті *різновиди конфліктів у військовому середовищі*, які можна згрупувати *чотири основні типи конфліктів*, які розрізняються за складом їх учасників:

внутрішньоособистісний (має місце “всередині” одного військовослужбовця);

міжособистісний (має місце між двома військовослужбовцями);

між одним військовослужбовцем і кількома іншими військовослужбовцями (виникає у разі, якщо військовослужбовець займе позицію, відмінну від позиції іншої групи військовослужбовців як малої соціальної групи, наприклад, відділення, коли очікування відділення від дій певного військовослужбовця – члена відділення входять у суперечність із очікуваннями цього військовослужбовця);

міжгруповий (наприклад, між двома відділеннями в взводі або в роті).

Вони всі взаємопов'язані між собою, оскільки в процесі виникнення та розвитку конфлікти одного типу можуть переходити в конфлікти іншого типу, наприклад, внутрішньоособистісний – в міжособистісний (-ні), міжособистісний – в групові). Різні типи конфліктів пов'язані із різними об'єктивними та

суб'єктивними причинами, що виникають як на стадії формування військового підрозділу, так і в процесі його функціонування як бойової команди.

Переважно всі міжособистісні конфлікти між військовослужбовцями у військовому середовищі (рис. 13.1) розподіляються на ділові та емоційні.



Рис. 13.1. Класифікація міжособистісних конфліктів між військовослужбовцями у військовому середовищі

Діловий конфлікт має місце у процесі виконання службових обов'язків військовослужбовцями, коли деякі з них неякісно виконують свої посадові обов'язки, покладають їх виконання на інших тощо.

Емоційний – виникає у сфері міжособистісних відносин і взаємин через слабку вихованість окремих військовослужбовців, їхню психічну несумісність тощо. У зв'язку з тим, що причини таких конфліктів криються в особистісних і професійно важливих якостях учасників цих конфліктів, складно їх контролювати та виявляти причини, а також не допускати виникнення. Такі конфлікти офіцери як командири, вихователі та психологи мають швидко локалізувати і застосовувати різні заходи для примирення супротивних сторін. У протилежному разі вони можуть призвести до тяжких наслідків.

Міжособистісні конфлікти можна також класифікувати за ознаками – за результатом “корисності”, тобто на основі дотримання принципу доцільності/недоцільності конфлікту можна виокремити конструктивні (позитивні) та деструктивні (негативні) конфлікти.

Конструктивний (стабілізаційний) міжособистісний конфлікт реалізує, на думку науковців, інтегративну функцію в оптимізації організаційної структури персоналу¹, у тому числі й безпосередньо в становленні військового підрозділу як бойової команди. Вважаємо, що у певних умовах такий конфлікт доцільний,

¹ Lewis A. Coser. Social Conflict and the Theory of Social Change. *The British Journal of Sociology*. Vol. 8, № 3. (Sep., 1957). PP. 197-207.

оскільки він згуртовує військовослужбовців у бойову команду, стимулює позитивний вихід зі складної суперечливої ситуації, що склалася в військовому підрозділі, дає можливість з'ясувати офіційних і неофіційних лідерів у військовому підрозділі. Такий конфлікт спрямований на усунення недоліків у життєдіяльності та функціонуванні військового підрозділу як "соціального організму" та бойової команди, корегування відхилень у поведінці окремих військовослужбовців від загальнолюдських та усталених військовим підрозділом як бойовою командою норм і правил поведінки в військовому середовищі тощо.

Водночас офіцерові при з'ясуванні ролі міжособистісного конфлікту в життєдіяльності військового підрозділу слід виходити з конкретної ситуації, оскільки один і той самий конфлікт може бути деструктивним в одному випадку та конструктивним – в іншому, відігравати негативну роль на одному етапі розвитку військового підрозділу як бойової команди й позитивну – на іншому.

Основні вияви конструктивного міжособистісного конфлікту між військовослужбовцями в військовому підрозділі такі:

в особистісному аспекті – сприяння позитивному формуванню військовослужбовця як члена бойової команди та його розвитку як суб'єкта військово-професійної діяльності у вигляді почуття невдоволеності, наприклад, результатами власної бойової підготовленості, у тому числі й фізичної;

у міжособистісному – запобігання стагнації життєдіяльності військового підрозділу та різноманітних соціальних взаємин у ньому на шляху формування та вдосконалення як бойової команди; сприяння розвитку підрозділу як бойової команди; формування та підтримання позитивного морально-психологічного клімату в ній; утвердження нових цілей, норм, ціннісних орієнтацій військовослужбовців щодо спільної діяльності, прийомів, способів і форм їх спільної бойової діяльності та їх удосконалення; звільнення від руйнівних чинників життєдіяльності військового підрозділу як бойової команди та ін.

Отже, конструктивний міжособистісний конфлікт у життєдіяльності військового підрозділу як бойової команди реалізує такі *позитивні функції*:

пізнавальну;
розвивальну;
коригувальну;
стабілізаційну;
інтегративну (основну).

У *неконструктивних* (негативних) міжособистісних конфліктах один із опонентів звичайно застосовує морально осуджені методи боротьби з конкурентом, прагне психічно пригнічувати партнера, дискредитувати його в очах інших військовослужбовців. Такі конфлікти виникають у двох випадках:

1) коли одна із сторін військовослужбовців завзято й жорстко наполягає на своїй позиції і не бажає враховувати інтереси іншої сторони;

2) коли один із опонентів вдається до морально засуджених методів боротьби, прагне психологічно придушити партнера шляхом його дискредитування і приниження в очах інших військовослужбовців.

Відповідно до цих різноманітностей міжособистісних конфліктів виокремлюють *два види їх мотивації*:

позитивний;
негативний.

Міжособистісний конфлікт позитивно мотивований тоді, коли він спрямований на затвердження істини та усунення недоліків життєдіяльності військового підрозділу як бойової команди, на об'єктивне розв'язання проблем і проблемних ситуацій, які наявні в підрозділі як в офіційній, так і в неофіційній сферах взаємовідносин між різними категоріями військовослужбовцями, а також на оптимальне розв'язання проблем бойової підготовки та бойового згуртування військового підрозділу як бойової команди.

До негативно-мотиваційних міжособистісних конфліктів належать також такі які конфлікти, які вносять розбрат у командування військовим підрозділом як бойовою командою, погіршують якість бойової підготовки особового складу, створюють сприятливі умови для здійснення різноманітних антисуспільних вчинків окремими військовослужбовцями тощо.

За обсягом міжособистісні конфлікти в військовому підрозділі класифікують так:

широкі міжособистісні конфлікти, які стосуються інтересів більшості військовослужбовців у військовому підрозділі;

локальні – не виходять за межі інтересів окремих військовослужбовців, які конфліктують між собою.

За керівництвом:

керовані (регульовані);

некеровані (нерегульовані).

Офіцеру як керівник військового підрозділу має вміння управляти насамперед міжособистісним конфліктом серед особового складу. Управлінський аспект цієї проблеми полягає у тому, що крім розв'язання, запобігання і послаблення конфліктів і ліквідації його наслідків, він охоплює також їх симптоматику, діагностування причин, прогнозування результатів, контролювання протікання та усунення наслідків. Це допомагає офіцерові своєчасно виявляти ознаки конфліктної ситуації в військовому підрозділі, брати її протікання під власний контроль і довести до своєчасного та повного позитивного розв'язання.

Вони за часовоб ознакою можуть бути такі:

короткострокові (зокрема можуть мати вибуховий характер);

довгострокові;

разові;

повторні.

Вони за кількістю учасників можуть мати такі різновиди:

військовослужбовець – військовослужбовець;

військовослужбовець – мала соціальна група (наприклад, між окремим військовослужбовцем і відділенням або взводом);

дві або більше малих соціальних груп одного військового підрозділу (наприклад, між відділеннями одного взводу або різних взводів та ін.).

У процесі військово-професійної діяльності військовослужбовці реалізують різноманітні цілі або, навіть коли мають одну й ту саму мету, вбачають різні методи та засоби її досягнення. Спільна служба та найголовніше бойова діяльність зводять військовослужбовців із різним практичним інтелектом, професійною підготовленістю та вихованістю. У низці випадків вони не можуть дійти взаєморозуміння один із одним через психічну і психофізичну несумісність між собою. Конфлікт між військовослужбовцем і малою соціальною групою, наприклад, відділенням можливий у випадках, коли

очікування військовослужбовця не збігаються з ustalеними нормами поведінки відділення. Такі випадки можуть мати місце, коли змінюється командир військового підрозділу або через якісь суб'єктивні або об'єктивні причини змінюється його склад. Тут також велику роль відіграє вихованість всіх членів підрозділу та дотримання ними загальнолюдських правил поведінки та норм військового етикету в своїй поведінці та військово-професійній діяльності. Інколи конфлікт між офіцером і керованим ним підрозділом може виникнути у випадках необ'єктивного його ставлення до своїх підлеглих, необ'єктивності у заохочення та стягненнях, неоднакової вимогливості до різних членів підрозділу тощо.

У міжгруповому конфлікті протистоять малі соціальні групи, наприклад, відділення з одного взводу. Ці групи можуть бути як формальними (наприклад, взвод) і неформальними (неформальні мікрогрупи). У більшості випадків ініціаторами неконструктивних міжособистісних конфліктів виступають неофіційні малі соціальні групи з негативною спрямованістю, які за рахунок інших військовослужбовців прагнуть задовольняти певні свої інтереси, а також нав'язувати негативні традиції, правила поведінки тощо.

За джерелом виникнення міжособистісних конфліктів бувають такі:
об'єктивні та суб'єктивні;
істинні та хибні.

За формою вираження – такі:

вербальні та невербальні аспекти конфліктної взаємодії;
внутрішні й зовнішні;
організаційні та неорганізаційні;
навмисні й спонтанні тощо.

За типом структурних взаємовідносин – такі:

конфлікти по вертикалі (між начальником і підлеглим);
конфлікти по “горизонталі”, коли в конфлікт втягнені військовослужбовці на рівнозначних посадах; їх небезпека полягає в тому, що вони можуть перерости у вертикальні, і це містить тривожний симптом для командира підрозділу як офіційного керівника малої соціальної групи.

За силою емоційного впливу на учасників міжособистісного конфлікту класифікують так:

сильні, які стосуються статусу постаті конкретного військовослужбовця як соціального та професійного суб'єкта, його гідності, престижу та авторитету серед товаришів по службі;

слабкі – не торкаються основних принципів буття військовослужбовця як соціального та військово-професійного суб'єкта, тобто не зачіпають його соціальну та професійну гідність.

Завершальною, узагальнювальною основою класифікації міжособистісного конфлікту є його результативність:

позитивний;
негативний.

Він оцінюється позитивно, якщо сприяє усуненню причин міжособистісного конфлікту, залагоджується об'єктивно, затверджується істина й усуваються недоліки в життєдіяльності військового підрозділу як бойової команди. У зв'язку з цим офіцеру деколи доцільно спричинити такий конфлікт, щоб змінити стиль життєдіяльності військового підрозділу, усунути наявні в ньому певні недоліки і вчасно вирішувати еwentуально потенційний конфлікт чи

конфліктну ситуацію в військовому підрозділі.

Можна виокремити такі *основні функціональні позитивні результати міжособистісних конфліктів для військового підрозділу*:

проблема вирішується таким шляхом, який влаштовує всі сторони, які конфліктують, і вони відчувають себе причетними до розв'язання конфлікту та задоволені його результатом (-ами);

спільно прийняте всіма військовослужбовцями рішення швидше і краще втілюється в життєдіяльність військового підрозділу як бойової команди;

сторони конфлікту набувають досвід співпраці при вирішенні спірних проблем і проблемних питань, які торкаються їх життєдіяльності як бойової команди та малої соціальної групи;

практика вирішення конфліктів між командиром і підлеглими руйнує так званий синдром покірності" – страх військовослужбовця відкрито висловлювати свою думку, відмінну від думки старших по посаді;

поліпшуються взаємини між військовослужбовцями, "знімаються" певні проблеми та проблемні питання, які хвилюють військовослужбовців;

військовослужбовці перестають сприймати наявність розбіжностей між ними як "зло", що завжди призводить до поганих наслідків тощо.

На жаль, у військовому підрозділі як в живому "організмі" через різні об'єктивні та суб'єктивні причини не всі конфлікти вчасно вирішуються в повному обсязі. У таких випадках вони вносять розлад у систему взаємовідносин між військовослужбовцями, оскільки порушується здорова морально-психологічна атмосфера підрозділу як бойової команди, створюються передумови для виникнення внутрішньоособистісних і нових міжособистісних конфліктів та інших негативних соціально-психологічних явищ серед військовослужбовців.

Основними *дисфункціональними наслідками міжособистісних конфліктів* у військовому підрозділі є такі:

непродуктивні, конкурентні взаємини та стосунки між військовослужбовцями; відсутність прагнення окремих військовослужбовців до співпраці, взаємодії та просто до добрих людських стосунків із так званим опонентом;

уявлення про опонента, як про "ворога", про його позицію – тільки як про негативну, а про свою – виключно позитивну;

скорочення або повне припинення взаємодії з опонентом;

хибне переконання, що "перемога" в міжособистісному конфлікті над опонентом важливіше, ніж розв'язання реальної проблеми, проблемної ситуації в взаєминах між військовослужбовцями в військовому підрозділі;

почуття образи, незадоволеності, поганих настроїв певної кількості військовослужбовців та ін.

Загалом, до таких самих негативних наслідків призводить і часткове розв'язання міжособистісного конфлікту в військовому підрозділі, оскільки воно не згуртовує його як бойову команду. Негативними наслідками також можна вважати такі соціально-психологічні явища:

порушення статутних вимог у військовому підрозділі та взаємнах між окремими військовослужбовцями;

конформізм окремих військовослужбовців у поведінці та діяльності;

різноманітні психічні розлади окремих військовослужбовців тощо.

Уникнути таких негативних наслідків міжособистісних конфліктів необхідно. Для цього офіцеру треба знати причини виникнення таких конфліктів у

військовому підрозділі як малій соціальній групі. Безумовно, всі причини виокремлювати та вказати неможливо, бо скільки учасників міжособистісного конфлікту, стільки і причин, мотивів і ситуаційних обставин об'єктивного та суб'єктивного характеру.

13.1.2. Причини виникнення міжособистісних конфліктів між військовослужбовцями у військовому підрозділі. Причини міжособистісних конфліктів у військових підрозділах характеризуються у межах тих протиріч, що виникають між різними військовослужбовцями, малими соціальними групами в військовому середовищі. Джерелами конфліктних ситуацій є загострені протиріччя, розбіжність точок зору, цілей, підходів, бачення способів вирішення службових – навчальних, навчально-бойових і бойових – завдань, що так чи інакше торкаються особистісних і професійних інтересів військовослужбовців, у тому числі й командира підрозділу.

Причиною виникнення будь-якого міжособистісного конфлікту між військовослужбовцями є певні протиріччя та суперечності, які виникають там у військовому підрозділі, де наявні такі види неузгодженості:

- мотивів, потреб, ціннісних орієнтацій військовослужбовців;
- цілей, інтересів і позицій військовослужбовців щодо смислу та результатів своєї діяльності як членів бойової команди;
- думок, поглядів, переконань і цінностей військовослужбовців;
- особистісних і професійно важливих якостей військовослужбовців;
- міжособистісних відносин у військовому підрозділі між військовослужбовцями;
- знань, умінь, здатностей і в цілому професійної компетентності військовослужбовців;
- функцій командування офіцера військовим підрозділом;
- засобів, методів діяльності;
- розуміння та інтерпретація інформації військовослужбовцями;
- оцінок і самооцінок військовослужбовців та інші суб'єктивні ситуаційні причини.

Водночас усю сукупність причин міжособистісних конфліктів у військовому підрозділі можна класифікувати на три великі групи:

I. Причини, які мають соціально-психологічний характер. Зокрема, такі: наявність у військовому підрозділі соціально незрілих військовослужбовців із девіантною поведінкою;

відсутність свідомої загальної та професійної дисциплінованості в окремих військовослужбовців;

негативні риси характеру окремих членів військового підрозділу, які межують із хворобливістю, дезорганізованістю військового підрозділу як бойової команди;

низький рівень сформованості військового підрозділу як бойової команди;

відсутність найпростіших знань із військової психології у молодших командирів;

негативні традиції, яких дотримуються окремі військовослужбовці, які ще сформувалися у різноманітних цивільних організаціях та установах;

психологічна несумісність між собою окремих військовослужбовців тощо.

II. Причини, які мають організаційний характер. Зокрема такі:

недоліки в організації життєдіяльності та бойовій підготовці військового підрозділу;

низький рівень бойової підготовленості військового підрозділу як бойової команди;

недостатня підготовленість, малодосвідченість окремих командирів військових підрозділів, відсутність у них навичок і вмінь командування нестандартних умов

бойової діяльності особового складу;

невідповідність стилю управлінської діяльності командирів підрозділів рівню зрілості військового підрозділу як бойової команди;

не найкращий розподіл особового складу за посадами за їх психологічного сумісністю;

недоліки в організації виховання особового складу;

недоліки у забезпеченні особового складу різними видами постачання тощо.

Основне завдання офіцера – це в першу чергу самому не бути джерелом міжособистісних конфліктів у військовому підрозділі, тобто не відноситися до так званих важких керівників. Водночас серед командирів підрозділів, як показує військова практика, найбільш розповсюджені такі їх *туди*:

7. “*Задирака*” – командир із твердим характером, любить, щоб підлеглі його побоювалися; часто заявляє, що має впливових друзів у високих інстанціях. При спілкуванні з ним необхідно дивитися йому прямо в очі, не показувати страху перед ним, слід триматися спокійно, без хвилювання, але уникати прямого зіткнення з ним. Будьте дружелюбними з ним, проте – твердими та послідовними.

8. “*Черепашка*” – він відкладає ухвалення свого рішення будь-якою ціною та намагається обходитися твердженнями загального характеру, уникає конкретних дій і заходів, оскільки дуже побоюється зробити помилку, яка може його продемонструвати як некомпетентного командира. При спілкуванні з ним спробуйте знайти “схритий бар’єр”, який йому заважає. Запитуйте, що він має на увазі, коли говорить двозначні фрази. Уникайте тиску на нього, проте використовуйте позитивні прийоми. Підтримуйте його після прийняття ним рішення та скажіть, як сильно він Вам допоміг.

9. “*Босць*” – “ходяча бомба”, зовні спокійний, але в будь-яку мить він може підірватися, накричати, висміяти без розбору. Його мета – відновлення справедливості. Для спілкування з ним необхідні конструктивні прийоми, можна навіть сказати йому, як важко мати командира, який заводиться з-пів обороту. Попросіть особистої зустрічі з ним і на цій зустрічі продемонструйте свої серйозні наміри щодо розв’язання проблеми. Спрямуйте його енергію цілковито на цю проблему, щоб він її сприйняв як виклик.

10. “*Льстець*” – постійно посміхається, дружній, корисний, говорить те, що ви хочете почути. Він вірить більше у форму та вплив, ніж у сутність і компетентність. Він майстер маніпуляцій, побоюється прямої розмови, потребує схвалення. Для ефективного спілкування з ним широ смійтеся після його жартів і розповідей, не дозволяйте йому давати нереалістичні зобов’язання, підтримуйте його відповідальність і вимагайте фактів і підтвердження істинності того, що він обіцяє.

11. “*Песиміст*” – нещасний від життя, від самого себе і також від підлеглих і командування військовим підрозділом. Він їх звинувачує, хникає, жаліє себе та намагається звільнитися від складних проблем і ситуацій. Він впевнений, що все, що не в його руках, приречено на невдачу. З таким командиром не можна сперечатися, це тільки укріплює його в негативних поглядах і ставленнях. Проте, не можна розділяти його негативні погляди, це тільки підтримує його песимізм. Не квапте його з рішенням. Вислухайте його уважно, викладіть факти, контраргументи та опишіть сценарій найгіршого варіанту.

12. “*Всезнайка*” – він дійсно багато знає, але проблема полягає в тому, що діє так, ніби знає все. Він нетерплячий, не здатний вислухати; але, коли потрапляє у складну ситуацію, то звинувачує інших. Не любить працювати в групі, де всі мають рівний статус. Побоюється розчарувати підлеглих своїми знаннями. З ним не треба воювати, звинувачувати чи вступати у конфронтацію, або заперечувати те, в чому він вважає себе експертом. Навпаки, необхідно підвести його до розв’язання

проблеми, слухати та висловлювати подяку.

13. “*Некопенгаген*” – некомпетентний командир, який багато чого не розуміє, проте претендує, що знає більше ніж насправді. Більш за все боїться, що його недоліки стануть відомими підлеглим. Зі таким командиром треба бути обережним, оскільки він може вкрасти ваші ідеї та видати їх за свої. У розмові з ним треба використовувати не емоції, а факти, документально підтверджувати свій внесок у загальну справу.

14. “*Лінтій-розгільдйї*” – безладдя та хаос присутні у його управлінській діяльності та особистому житті. Він не може знайти свої речі, визначитися з пріоритетами завдань; а також не любить нести відповідальності за свої вчинки та наслідки своїх дій. Його треба підтримувати, коли він проявляє акуратність, допомагати досягти порядку в особистому та професійному житті.

15. “*Інтроверт*” – зосереджений на своїх відчуттях, скритний, насилу надає необхідну інформацію, не може чітко висловлювати свої думки та ставлення до певних явищ і речей. Він побоюється зачепити почуття інших, а також тиснути на них. Його необхідно мотивувати на те, щоб він розмовляв довше та більше. В розмові з ним краще використовувати емпатичне слухання та пробуджувати в нього довіру до себе та до своїх думок.

16. “*Ненормальний*” – може часто запізнюватися чи взагалі не з’являтися на службі, брехати. Його мета – не зробити щось, а звільнитися від виконання обов’язків. Він боїться як відповідальності, так і успіху. При спілкуванні з ним не буде зайвим зафіксувати деякі факти його аномальної поведінки з тим, щоб потім мати докази та можливість себе захистити від нього.

Таким чином, саме від того, до якого типу відноситься командир військового підрозділу як офіційний лідер малої соціальної групи та бойової команди, багато в чому залежить виникнення міжособистісних конфліктів у військовому підрозділі та їх своєчасне розв’язання.

III. *Морально-етичні причини*. Зокрема, такі:

недостатня моральна вихованість окремих військовослужбовців, яка виявляється в грубості та неправдивості, неповазі до загальнонародських і військово-професійних цінностей, порушеннях правил спілкування в військовому середовищі;

приниження особистої гідності окремих військовослужбовців із боку інших недисциплінованих військовослужбовців;

наявність у військовому підрозділі негативних традицій, хибне розуміння товариства, пияцтво, низький рівень культури мовлення та міжособистісної взаємодії окремих військовослужбовців;

відсутність особистого прикладу офіцерів і сержантів у дотриманні правил військової ввічливості та воїнського етикету тощо.

13.1.3. Динаміка міжособистісного конфлікту в військовому підрозділі. Поряд зі знанням причин міжособистісних конфліктів у військовому підрозділі як у малій соціальній групі офіцеру для цілеспрямованої роботи з їх попередження, розв’язання, подолання та усунення причин і наслідків необхідно добре знати психологічну природу їх *динаміки* (рис. 13.2), бо вони, незважаючи на їх різноманітність, мають типовий процесуальний характер та етапи протікання.

Основне завдання офіцера як командира військового підрозділу та офіційного лідера бойової команди у вирішенні міжособистісного конфлікту – це своєчасно здійснити організаційні, психологічні, педагогічні та інші заходи

щодо його недопущення або усунення на ранній стадії виникнення. Таким чином, постає проблема усвідомлення офіцером конфліктної ситуації та конфлікту, своєчасне з'ясування конфліктної поведінки окремих військовослужбовців військового підрозділу, чітке виокремлення для себе певних етапів чи стадій у виникненні, протіканні, розвитку та розв'язанні таких конфліктів.



Рис. 13.2. Динаміка розвитку та розв'язання міжособистісного конфлікту в військовому підрозділі

Загострення емоцій військовослужбовців у військовому підрозділі. Військово-соціальна практика свідчить, що міжособистісний конфлікт не виникає миттєво, йому передують певне загострення емоційних взаємин між військовослужбовцями у процесі спілкування, взаємодії і діяльності, викликане певними об'єктивними та переважно суб'єктивними протиріччями.

Узагальнення фактів із життя військових підрозділів дає змогу виокремити типові суперечності, які найчастіше зумовлюють конфліктні ситуації між військовослужбовцями:

1. Суперечності між військовослужбовцями у сфері офіційних і неофіційних взаємин у військовому підрозділі як бойової команди та водночас як малої соціальної групи.

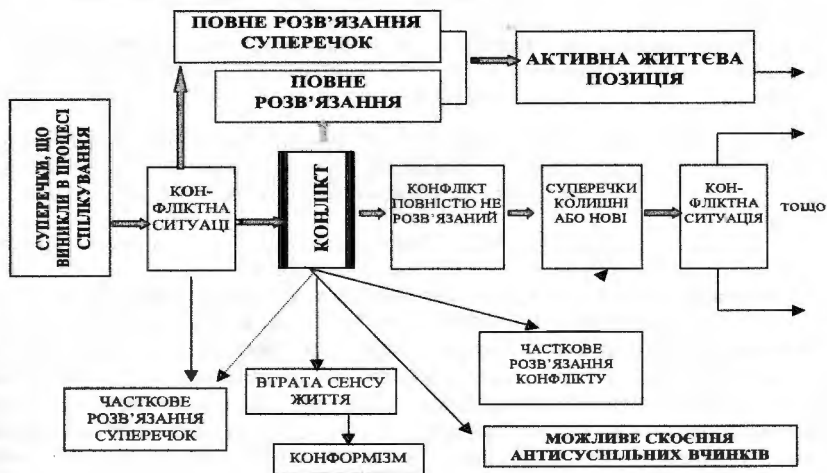
2. Зіткнення особистісних і військово-професійних інтересів, мотивів і цінностей військовослужбовців у взаєминах з іншими та в спільній військово-професійній діяльності.

3. Суперечності між відсталими та передовими, консервативними і прогресивними поглядами військовослужбовців щодо військової служби, військово-професійної діяльності та повсякденної поведінки в військовому середовищі.

4. Взаємоперенесення ділових конфліктів у структуру та динаміку міжособистісних відносин військовослужбовців та навпаки.

Певний час такі суперечності учасниками конфлікту не усвідомлюються. У зв'язку з цим цю стадію можна назвати етапом потенційного конфлікту, який у

разі несвоєчасного їх розв'язання виникає конфліктна ситуація між військовослужбовцями в військовому підрозділі. Саме усвідомлення суперечностей військовослужбовцями породжує конфліктну поведінку потенційних учасників міжособистісного конфлікту. Нерідко реальний міжособистісний конфлікт виникає, коли об'єктивних умов для виникнення конфлікту, практично, немає.

Можливі такі варіанти співвідношення між образом конфліктної ситуації та реальністю:

1. *Адекватно усвідомлений конфлікт*: об'єктивно конфліктна ситуація існує, а її потенційні учасники вважають, що їхні цілі, інтереси та цінності конфліктні, і правильно розуміють сутність конфлікту, себе та роль інших у ньому, а також ситуацію у цілому.

2. *Неадекватно усвідомлений конфлікт*: об'єктивно конфліктна ситуація існує, але надмірно та викривлено сприймається потенційними її учасниками як конфліктна, тобто вона усвідомлюється з певними відмінностями від реального її контексту.

3. *Конфліктна взаємодія відсутня*: об'єктивно конфліктна ситуація існує, але не усвідомлюється потенційними її учасниками як конфліктна.

4. *Удаваний, помилковий конфлікт*: об'єктивно конфліктна ситуація не існує, але військовослужбовцями стосунки сприймаються як конфліктні.

Особливої уваги потребують передусім випадки удаваного та неадекватного міжособистісного конфлікту. Саме тому, що внутрішній аспект ситуації, яка виникає між учасниками потенційного конфлікту, зумовлює їхню реальну поведінку та діяльність. Тут необхідно ретельно проаналізувати передумови та чинники удаваного та неадекватного міжособистісного конфлікту між військовослужбовцями, що спричинили їх відхилення від реальності, а також з'ясування психічних механізмів впливу цих відхилень на перебіг цього конфлікту.

Усвідомлення ситуації як конфліктної являє собою початковий етап розвитку конфлікту між військовослужбовцями. Це усвідомлення учасниками потенційного конфлікту завжди має емоційне забарвлення, яке, як правило, тільки загострює, а інколи й стимулює їх конфліктну поведінку та емоції.

Найбільш характерні ознаки конфліктної поведінки військовослужбовців як учасників у конфліктних ситуаціях такі:

факти ухиляння окремих військовослужбовців від виконання вказівок, розпоряджень безпосередніх командирів (начальників);

висловлювання військовослужбовцями невдоволення на адресу товаришів по службі та командирів;

різка зміна ставлення військовослужбовців до служби, товаришів по службі, а також до військово-професійної діяльності;

негативні судження військовослужбовців про оточення, життя і діяльність командирів;

відлюдкуватість, пригніченість і неадекватна поведінка окремих військовослужбовців;

факти приниження гідності особистості військовослужбовця за офіційних і неофіційних обставин тощо.

Якщо ці та інші суперечності в військовому підрозділі вчасно не помічає офіцер, не застосовує засобів щодо їх розв'язання, то вони призводять до *другого етапу розвитку міжособистісного конфлікту* – посилення конфліктної напруженості в взаєминах окремих військовослужбовців. Внаслідок

загострення суперечностей у військовослужбовців може з'явитися психічна неврівноваженість, напруженість, що може проявлятися в їх посиленій дратливості, негативній реакції на товаришів по службі, слова, речі, явища тощо. Розлад у психіці особистості військовослужбовця призводить її до такого критичного психічного стану, коли достатньо інколи незначного впливу, наприклад, натяк, щоб виник міжособистісний конфлікт. У зв'язку з цим офіцер має вжити організаційних, психологічних і педагогічних заходів для попередження або нейтралізації таких конфліктних ситуацій.

Конфлікт треба й необхідно попередити на цьому етапі. Головне на цій стадії – виявити причини конфліктної ситуації, з'ясувати їх зміст і специфіку, після чого здійснити заходи по їх усуненню. Тут можливі три ситуації:

перша ситуація: повне вирішення конфліктної ситуації, що створює атмосферу довіри, взаєморозуміння між потенційними учасниками конфлікту;

друга – часткове вирішення конфліктної ситуації або її нейтралізація (цей варіант вирішення не найбажаніший, бо з часом за певних несприятливих суб'єктивних і об'єктивних обставин може виникнути нова конфліктна ситуація та з новою силою);

третья – невирішення конфліктної ситуації (цей шлях призводить безпосередньо до нового міжособистісного конфлікту, чому сприяє виникнення нових приводів, обставин і ситуацій, які його, як правило, спровокують).

Конфлікт. Аналіз конфліктів та їх узагальнення показують, що для переходу конфліктної ситуації в міжособистісний конфлікт необхідний якийсь поштовх, яким звичайно для військовослужбовця буває внутрішня або зовнішня спонука. Наприклад, це зневажений жест, міміка, грубе різке слово, образливі висловлювання, приниження гідності, упереджене ставлення до особистості військовослужбовця тощо. При цьому найбільш активними збудниками є слово та інтонація військовослужбовця. Такі провокаційні дії призводять до початку конфлікту і, як правило, супроводжуються зіткненням супротивних сторін у формі демонстративної поведінки, висловлювань, а іноді, на жаль, і фізичних дій. Таке зіткнення має гостро емоційний характер і відрізняється високим ступенем внутрішньої напруженості сторін конфлікту. Тут можуть мати місце такі *варіанти їх дій*:

розсудливе закінчення: повне розв'язання міжособистісного конфлікту між військовослужбовцями, що веде до об'єктивної життєвої позиції як сторін конфлікту, так і всього військового підрозділу як бойової команди;

втрата смислу життя окремих військовослужбовців, що може призвести до найтрагічніших наслідків або, в кращому разі, до конформізму, пристосування, потенційної здатності до здійснення різноманітних порушень військової дисципліни та культури взаємодії між військовослужбовцями.

У випадку необ'єктивного та неповного розв'язання міжособистісного конфлікту командиром, він може виникнути ще раз і з новою силою. У зв'язку з цим необхідно вживати всіх різноманітних – організаційних, психологічних і педагогічних – заходів для усунення причин такого конфлікту, щоб у військовослужбовців, які конфліктували, не залишалось ніяких негативних післяконфліктних позицій, емоцій. Дії командира на етапі розв'язання такого конфлікту більш докладно розглядатимуться у другому параграфі глави.

У психологічному аспекті складну проблему становить *післяконфліктний період*, який характеризується глибокими переживаннями сторін, які

конфліктували, усвідомленням ними своїх позицій, причин і наслідків конфлікту для кожного з них та для військового підрозділу в цілому. Тут від офіцера вимагається об'єктивний і конструктивний аналіз і розгляд минулого конфлікту, надання психологічної та педагогічної допомоги учасникам конфлікту у формі психологічних консультацій, порад і рекомендацій сторонам, які конфліктували, цілеспрямована індивідуальна виховна робота з ними та усунення як причин цього конфлікту, так і його наслідків. У протилежному випадку у військових підрозділах можуть мати місце різні негативні наслідки. Це пов'язано з тим, що військовослужбовці безпосередньо пов'язані з бойовою технікою та зброєю, державними і військовими таємницями, а також з тим, що у сферу їхніх дій втягуються й інші посадові особи. Це їх відриває від виконання функціональних обов'язків і негативно позначається, врешті-решт, на їхній службовій діяльності, зводить до нуля роботу всього військового підрозділу як бойової команди. А тому цілеспрямована робота посадових осіб щодо попередження міжособистісних конфліктів є важливою умовою підтримання високої бойової готовності військового підрозділу, передумовою ефективної бойової підготовки особового складу та його нормальної повсякденної життєдіяльності.

13.2. Діяльність командирів щодо попередження та подолання конфліктних ситуацій і конфліктів у військовому підрозділі

Військовий підрозділ, сформований із військовослужбовців із різними індивідуально-психічними особливостями та військово-професійним досвідом, а також з різним ставленням до військової служби, розв'язує різноманітні службово-бойові завдання, а на війні – бойові завдання. На якість їх розв'язання безпосередньо впливають різноманітні соціально-психологічні явища, які мають місце в його життєдіяльності як малої соціальної групи та бойової команди. У тому числі, безумовно, у функціонуванні будь-якого військового підрозділу мають місце різні конфлікти – позитивні та негативні. У принципі, до позитивних конфліктів має прагнути кожен командир, бо вони звичайно усувають наявні недоліки у стилі діяльності як окремих військовослужбовців, так і всього підрозділу як бойової команди, що сприяє створенню здорової морально-психологічної атмосфери у ньому. У зв'язку з цим в управлінській діяльності офіцера проблема конфліктології має займати належне місце. Відомо, що за наявності 30% незадоволених або скептично настроєних осіб у військовому підрозділі починається дезорганізація системи, а за 50% – починається криза, яка породжує конфлікти з усіма наслідками, що випливають із цього¹.

Робота командирів із попередження та подолання конфліктних ситуацій і конфліктів у військовому підрозділі має бути систематичним, системним, планомірним і комплексним. Тільки така психологічна та виховна робота, якісна бойова підготовка, статутний порядок у військових підрозділах, вчасне та якісне забезпечення особового складу всіма видами постачання системно усуває основні причини їх виникнення. Безумовно, якщо ці заходи будуть проводитимуться педагогічно виважено та мають психологічне забезпечення, то здебільшого об'єктивні та переважна більшість суб'єктивні причини виникнення

¹ Бородкин Ф. М., Коряк Н. М. Внимание: конфликт! Новосибирск : Наука, 1989. С. 84.

міжособистісних конфліктів у військовому підрозділі будуть усунуто. Але через різноманітні, насамперед суб'єктивні причини та обставини не завжди буває так. У зв'язку з цим, зупинимося на *системі роботи командира військового підрозділу щодо попередження та подолання міжособистісних конфліктів серед особового складу*. Ця робота повинна мати системний, контекстний і комплексний характер, охоплювати всі категорії особового складу, а також всі види його навчальної, навчально-бойової та бойової діяльності. В іншому випадку командир перетворюватиметься на "пожежника", який гасить вогнища конфліктів то в одному, то в іншому місці.

Ця система роботи складається з чотирьох безпосередньо взаємопов'язаних і взаємозумовлених послідовних заходів: профілактика конфліктів; попередження конфліктних ситуацій; припинення конфліктів; ліквідація наслідків конфліктів (рис. 13.3).



Рис. 13.3. Система роботи командирів щодо попередження та подолання міжособистісних конфліктів між військовослужбовцями у військовому підрозділі

Автори¹ пропонують основні напрями розв'язання міжособистісного конфлікту в виробничій структурі, основні ідеї яких можна творчо адаптувати до діяльності офіцера в військовому підрозділі.

1. *Розв'язання міжособистісного конфлікту на основі з'ясування його сутності та змісту*. Спочатку слід реально встановити не тільки безпосередній привід конфліктного зіткнення військовослужбовців, а й його причину (-ни), що часто безпосередньо не усвідомлюється його учасниками. Потім слід визначити зону поширення конфлікту в військовому підрозділі та проблеми, які він зачіпає, виявити реальні мотиви військовослужбовців, що зумовили його виникнення. Розв'язання міжособистісного конфлікту можливе тільки при з'ясуванні дійсних його причин та обставин виникнення. Міжособистісні конфлікти між військовослужбовцями частіше мають конструктивний і діловий

¹ Бойко В. В., Ковалев А. Г., Панферов В. Н. Социально-психологический климат коллектива и личность. М.: Мысль, 1983. 207 с.

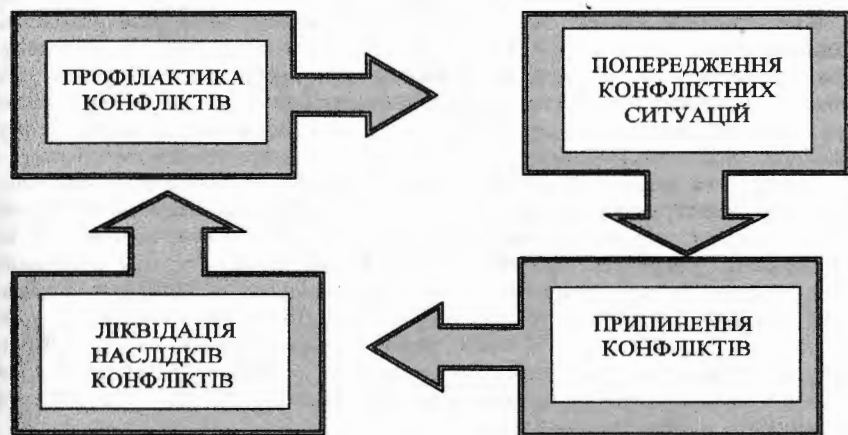
характер, вони успішно розв'язуються за умови розв'язання проблеми, що породжує протилежні позиції його учасників.

Але побутові міжособистісні конфлікти між військовослужбовцями мають значно стійкий характер, оскільки їх джерела мають різноманітний характер і водночас суперечливу природу. Відповідно над їх розв'язанням треба кропітка системна та послідовна робота командирів із обов'язковим залученням неофіційних лідерів у військовому підрозділі.

2. *Розв'язання міжособистісного конфлікту в військовому підрозділі з урахуванням його цілей.* Буває так, що протиставлення цілей військовослужбовцями зумовлене не їхнім реальним змістом, а недостатнім їх порозумінням ними, домінуванням емоційних станів, зниженням пізнавальної сфери, різними позиціями, які вони відстоюють як сторони конфлікту. У дійсності цілі можуть бути спільними, у цьому разі необхідно виявити та сприяти усвідомленню учасниками конфлікту своїх розбіжностей в їх розумінні. У будь-якому випадку слід відмежувати цілі, що пов'язані міжособистісною взаємодією від цілей службової взаємодії. У першому випадку ми ставимося до військовослужбовця як до особистості, у другому – як до виконавця певних службових функцій – професійного суб'єкта. А це, у свою чергу, визначає подальшу стратегію розв'язання конфлікту в військовому підрозділі.

3. *Розв'язання міжособистісного конфлікту з урахуванням його функцій.* Командиру слід переконати учасників конфлікту в тому, що взаємини між ними можна владнати шляхом обміну думками, уточнення своїх позицій та їх співставлення, з'ясування причин виникнення як конфлікту, так і позицій сторін, взаємними компромісами тощо. Найголовніше – запустити процес обміну думками, ставленнями та аргументами між сторонами, які конфліктують між собою. А будь-яка дискусія – це позитив, ніж мовчання або конфліктувати. Треба дати військовослужбовцям як учасникам конфлікту виговоритися та висловити свої позиції, дати послухати позицію протилежної сторони та допомогти зрозуміти їм один одного.

Отже, треба дати сторонам міжособистісного конфлікту можливість усвідомити, що його розв'язання для їх військової служби та спільної військово-професійної діяльності набагато краще та корисніше, ніж нерозв'язання.

4. *Розв'язання міжособистісного конфлікту між військовослужбовцями з урахуванням їх емоційно-пізнавального стану як суб'єктів бойової команди.* Сутність цього напряму полягає в тому, щоб показати сторонам конфлікту негативний вплив емоційної напруженості на них та на їх здоров'я, а найголовніше – на бойовий дух підрозділу як бойової команди. Наприклад, треба їм аргументовано наголошувати, що у них знижується рівень критичності мислення та його військово-практична спрямованість, що призводить до необґрунтованих військово-професійних та інших помилкових дій, а психічно напружений стан формує негативний емоційний фон у підрозділі, що негативно впливає як на учасників конфлікту, на їх службу взаємодію, зумовлює неадекватне взаєморозуміння та відповідні необґрунтовані імпульсивної дії, особливо в екстремальній ситуації діяльності, так і зменшує бойову здатність військового підрозділу як бойової команди.

5. *Розв'язання міжособистісного конфлікту між військовослужбовцями з урахуванням їх цінностей, якостей і проявів як членів бойових команд.* Такі

конфлікти можуть іноді, на жаль, виникати унаслідок невмілих і необґрунтованих дій командира як офіційного лідера військового підрозділу, неадекватного стилю його діяльності, яка не відповідає рівні розвиненості підрозділу як бойової команди, психологічної некомпетентності, особливо в сфері конфліктології.

Джерелом і причинами такого конфлікту можуть бути також негативні особистісні якості окремих військовослужбовців та їх соціальна та військово-професійна незрілість, які в інших військовослужбовців викликають певний дискорд, напруженість у взаєминах із ними, створюють передумови для виникнення певних конфліктних ситуацій у бойовій команді.

6. *Розв'язання міжособистісного конфлікту між військовослужбовцями з урахуванням його можливих результатів, а також імовірних наслідків.* Чітке уявлення командирами та сторонами конфлікту про еventуальні варіанти його розв'язання, а також про результати розв'язання конфліктів допомагають командирам вибрати найкращі прийоми, способи, форми та засоби впливу на тих, хто конфліктує, а сторонам конфлікту – мінімум замислюватися над смислом і найголовніше – над імовірними наслідками конфлікту як для них особисто, так і для всього військового підрозділу як для бойової команди.

Імовірні результати, а також потенційні наслідки залежно від компромісного розв'язання міжособистісного конфлікту між військовослужбовцями такі:

зникнення конфронтації між військовослужбовцями, коли один із учасників конфлікту перемагає, а інший – визнає себе переможеним або коли обидві сторони програють чи задовольняють свої інтереси;

послаблення міжособистісного конфлікту взаємними поступками військовослужбовців;

трансформація міжособистісного конфлікту в новий, перехід його в змінений або принципово інший конфлікт на основі старих образ і взаємних претензій однієї сторони конфлікту до іншої;

поступове згасання міжособистісного конфлікту в силу певних об'єктивних і суб'єктивних обставин, які склалися в підрозділі як у бойовій команді;

механічне знищення міжособистісного конфлікту (ліквідація, реорганізація військового підрозділу, звільнення чи зняття учасника конфлікту з певної посади або підрозділу тощо).

7. *Розв'язання міжособистісного конфлікту між військовослужбовцями з урахуванням етики взаємин у військовому середовищі – воїнського етикету.* Зрозуміло, що будь-який міжособистісний конфлікт у військовому підрозділі має розв'язуватися з урахуванням, з одного боку, загальноетичних норм в українському суспільстві, а з іншого – воїнського етикету. Тут важливе значення також має педагогічний такт командира, його вміння розв'язувати “гострі” проблеми та проблемні ситуації в між військовослужбовцями в підрозділі як його офіційного та неофіційного лідера, уміння слухати учасників конфлікту та їх чути, адекватно сприймати інформацію, здатність налаштувати військовослужбовців йти на розумний компроміс для розв'язання конфлікту, що є “добром” як для них, так і для всього військового підрозділу. Наявність цих особистісних і найголовніше професійно важливих лідерських якостей командира є позитивною передумовою його управлінської діяльності щодо своєчасного розв'язання ділових конфліктів, попередження їх переходу в емоційний конфлікт та умовою ефективною діяльності військового підрозділу в бойовій обстановці як бойової команди.

З урахуванням цих напрямів роботи щодо розв'язання міжособистісних конфліктів у військовому підрозділі як у бойовій команді розглянемо *зміст діяльності командира щодо попередження і розв'язання міжособистісних конфліктів у військовому підрозділі.*

Насамперед необхідна профілактична робота командира військового підрозділу як його формального та неформального лідера щодо їх недопущення в військовому підрозділі як у бойовій команді. Власне сам "дух бойової команди" передбачає, з одного боку, відсутність об'єктивних і суб'єктивних причин і обставин їх виникнення в бойовій команді, а з іншого – бойова команда – це "живий організм", який живе, функціонує та розвивається, а ці процеси можуть викликати певні непорозуміння, різні оцінки та ставлення між його членами. Для цього командир постійно має проводити попереджувальну профілактичну роботу серед особового складу щодо недопущення міжособистісних конфліктів між окремими військовослужбовцями в силу певних насамперед суб'єктивних причин та обставин.

Поняття "*профілактика*" охоплює широке коло психолого-педагогічних, дисциплінарних та організаційних заходів, які застосовує команда підрозділу щодо недопущення міжособистісних конфліктів серед особового складу. Тут у першу чергу мають бути на увазі змістовий і напружений навчально-виховний процес у військовому підрозділі – бойова підготовка та навчально-бойова та бойова діяльність, що "не залишають місця та часу" на другорядні та незрозумілі сварки між військовослужбовцями, широкий спектр різноманітних цілеспрямованих конкретних психологічних і виховних заходів, чіткий статутний порядок у військовому підрозділі, а також спеціальні заходи із попередження типових серед військовослужбовців порушень військової дисципліни тощо. Ці заходи звичайно мають усувати насамперед джерела, причини та передумови виникнення міжособистісних конфліктів між військовослужбовцями, утворюють здорову морально-психологічну атмосферу в військовому підрозділі як у бойовій команді.

До профілактичних заходів щодо міжособистісних конфліктів між військовослужбовцями у військовому підрозділі можна віднести такі:

статутну організацію служби військовослужбовців, що достатньо повно усуває причини виникнення суперечок і невдоволеності певними фактами та явищами серед особового складу військового підрозділу, але як у бойовій команді;

якісну бойову підготовку особового складу, яка поряд із навчальною функцією насамперед успішно реалізує виховну – згуртовує військовий підрозділ у бойову команду;

підвищення психолого-педагогічної ерудиції офіцерського складу, який відіграє вирішальну роль в організації та проведенні профілактичної роботи з особовим складом щодо попередження конфліктних ситуацій у військовому підрозділі як офіційний і неофіційний лідер серед особового складу;

навчання молодих і недосвідчених командирів практиці навчально-виховної роботи взагалі та профілактиці міжособистісних відносин серед особового складу, зокрема, оскільки несформованість у них цих профілактичних навичок і вмінь заважає їхній цілеспрямованій управлінській діяльності для створення в підрозділі здорового морально-психологічного клімату як у бойовій команді;

удосконалення всієї виховної роботи в військовому підрозділі та надання їй також і профілактичного характеру;

проведення планових попереджувальних психолого-педагогічних заходів для

запобігання типовим для конкретного військового підрозділу порушенням військової дисципліни, які водночас виступають одним із джерел виникнення міжособистісних конфліктів серед військовослужбовців;

формування та згуртування військового підрозділу в бойову команду, а кожного військовослужбовця – його гідного члена та військового професіонала;

обґрунтований оптимальний розподіл особового складу за посадами та за фахом з урахуванням психологічної сумісності та індивідуально-психічних особливостей кожного військовослужбовця як члена бойової команди та конкретного військового професіонала;

посилення в військовослужбовців цінностей і мотивації до сумлінної військово-професійної діяльності та становлення справжнім членом бойової команди, тобто необхідно зацікавити їх змістом і результатами спільної військово-професійної діяльності – формувати справжнє бойове відчуття “це МИ”, широко застосовувати для цього різні організаційні, психологічні, педагогічні та інші прийоми та засоби їх переконання та заохочення, навчання та підтримання, психологічної допомоги та профілактики;

цілеспрямовану конкретну виховну та профілактичну роботу з військовослужбовцями, які мають схильність до порушень військової дисципліни та надання їм різноманітної психолого-педагогічної допомоги в їх недопущенні тощо.

Безумовно, така робота в основному виключає типові передумови виникнення конфліктів і конфліктних ситуацій між військовослужбовцями в військовому підрозділі. Але не завжди через різні суб'єктивні та об'єктивні обставини вдається їх уникнути, а інколи вони навіть необхідні власне для їх же профілактики. При цьому виникненню міжособистісного конфлікту передують *конфліктна ситуація*. У зв'язку з цим офіцер має добре уявляти її ознаки в військовому підрозділі, сферу виникнення ймовірних міжособистісних суперечностей серед особового складу, а також потенційні джерела ймовірних міжособистісних конфліктів між військовослужбовцями.

Попереджувальна робота офіцера ведеться у більш вузькому напрямі та з визначеною категорією особового складу та з конкретними військовослужбовцями, які потенційно можуть бути джерелом таких конфліктів. Зокрема, особливо необхідна планова попереджувальна робота у таких аспектах:

по-перше, з військовослужбовцями, які схильні до порушення військової дисципліни;

по-друге, у визначений час (наприклад, під час зміни особового складу в військовому підрозділі, в процесі зміни місця його дислокації, наприклад, в зоні ССО в східній Україні);

по-третє, з конкретною категорією вихователів (наприклад, із молодими офіцерами перед призначенням на посади).

До загальних превентивних заходів щодо конфліктних ситуацій у військовому підрозділі відносять такі:

з'ясування обставин та змісту розбіжностей військовослужбовців, що в них виникли, визначення їхніх причин, джерел тощо;

опитування тих військовослужбовців та інших осіб, які мають інформацію про міжособистісну суперечність між військовослужбовцями в військовому підрозділі, яка виникла та хвилею як командира, а також більшість особового складу як бойової команди;

проведення індивідуальних пояснювальних і профілактичних бесід із

військовослужбовцями, між якими виникли певні розбіжності та суперечності, з метою їх спільного оцінювання та визначення стратегії та шляхів їх вирішення;

використовування рекомендацій із класифікації міжособистісних конфліктів для діагностування конкретного міжособистісного конфлікту в військовому підрозділі, з'ясування реальних відносин між військовослужбовцями, як конфліктують, і "проектування" можливих наслідків цих розбіжностей і суперечностей як для самих учасників конфлікту, так і для всього особового складу як бойової команди;

усунення психічних і психологічних бар'єрів у взаєминах між військовослужбовцями, які конфліктують між собою, та надання їм допомоги у з'ясуванні суб'єктивних причин виникнення міжособистісного конфлікту, визначенні певних наявних і хібних розбіжностей і суперечностей між ними;

створення педагогічних, психологічних та організаційних умов для визнання військовослужбовцями своїх помилок і упущень, особливо в сфері міжособистісних взаємин у військовому підрозділі;

внесення офіцером змін і коректив у зміст і стиль своєї управлінської діяльності як неофіційного та офіційного лідера бойової команди, а також поведінки всіх військовослужбовців, які є учасниками певних розбіжностей і протиборства в військовому підрозділі;

усунення тих причин і умов, які безпосередньо та опосередковано створили конфліктну ситуацію в військовому підрозділі, зі використанням засобів психолого-педагогічного та організаційного впливу на них тощо.

Залежно від змісту даної ситуації та ефективності управління офіцером підрозділом як його лідером, *результати та наслідки міжособистісних конфліктів між військовослужбовцями в підрозділі* можуть бути такими:

стабілізувальними (функціональними) – сприяють усуненню та згладжуванню причин конфліктної ситуації в військовому підрозділі;

деструктивними (дисфункціональними) – залишають певні передумови для формування майбутніх конфліктних взаємин між військовослужбовцями.

Стабілізувальні результати формують і підтримують позитивний морально-психологічний клімат у військовому підрозділі, а деструктивні – спровокують загострення наявних причин, які призвели до актуальної конфліктної ситуації в військовому підрозділі, а також можуть сприяти виникненню нових.

Наприклад, стабілізувальний результат конфліктної ситуації між командиром і підрозділом сприяє, як правило, поліпшенню якості прийняття рішень командиром як офіційним лідером, та формуванню та підтриманню лідерських якостей іншими військовослужбовцями у результаті зменшення ними синдрому безглуздої покірності командиру. Підлеглі при цьому дуже активно висловлюють свої претензії, а також висувають ідеї, які не завжди збігаються з позицією офіцера. У військовому підрозділі після конфліктної ситуації зі стабілізувальним результатом настає певна стабільність у стосунках між військовослужбовцями.

Деструктивними наслідками можуть стати такі соціально-психологічні умови, які заважають нормальній життєдіяльності військового підрозділу, особливо – як бойової команди, досягненню військовослужбовцями цілей військово-професійної діяльності та спільної бойової діяльності військового підрозділу, втрати інтересу до них, а також спровокувати їх девіантну поведінку. До наслідків також належить напруженість у взаємовідносинах між ними після конфліктної ситуації, яку залагоджено принаймні зовні, а по суті – ні. Такий результат може призвести до нових різноманітних конфліктів у військовому підрозділі, а в бойовій команді – це

недопустимо та по суті – не може бути (конструктивний може бути, який інколи і необхідний).

Дослідники конфліктів *Роберт Блейк* (1918–2004) і *Дж. Мутон* (Jane Mouton) (1930–1987) виокремили п'ять стилів розв'язання міжособистісних конфліктних ситуацій. Ці стилі творчо можна адаптувати до діяльності офіцера. Зокрема, такі:

відхилення (Я намагаюся уникнути участі в міжособистісному конфлікті);
згладжування (Я намагаюся знайти рішення, яке задовольняє обидві сторони);

примус (Я активно відстоюю власну позицію в міжособистісному конфлікті);
компроміс (Я шукаю рішення в міжособистісному конфлікті, яке ґрунтується на взаємних діях і врахуванні як своїх інтересів, так і опонента);

розв'язання проблеми (Я шукаю шляхи спільного вирішення проблеми, яке задовольняє обидві сторони)¹; ².

Стиль відхилення характеризується відходом військовослужбовців від міжособистісного конфлікту.

Згладжування чи стиль нівелювання вбачає якесь узгодження між сторонами міжособистісного конфлікту; проте основна причина конфліктної ситуації залишається.

Стиль компромісу передбачає часткове прийняття поглядів і думок іншої сторони конфлікту. Він зводить розв'язання міжособистісних конфліктних ситуацій між військовослужбовцями шляхом доведення до мінімуму недоброзичливості у відносинах між ними як опонентами. При компромісі згода встановлюється для уникнення сварки та найчастіше за рахунок відмови однієї зі сторін від частини своїх домагань – обґрунтованих і необґрунтованих.

Стиль розв'язання проблеми (“Я шукаю шляхи спільного розв'язання проблеми, яка нас хвилює, а рішення – задовольняє обидві сторони, які конфліктують”) складається зі з'ясування причин, які утворюють конфліктну базу та намагання їх усунути.

Цей стиль передбачає такі дії:

а) з'ясування проблем і проблемних ситуацій, які можуть трапитись на шляху досягнення мети – розв'язання міжособистісного конфлікту;

б) вибір оптимального рішення, яке задовольняє обидві сторони, які конфліктують;

в) зосередження уваги не на проблемі та проблемній ситуації, які викликали цей конфлікт, а на особистісних і професійно важливих якостях опонентів і акцентування їх уваги на результатах розв'язання як для успішної життєдіяльності всього військового підрозділу, так і для них самих;

г) створення сприятливих організаційних і морально-психологічних умов та обставин, в яких відбувається обговорення проблеми конфлікту та пошук шляхів його вирішення.

Офіцеру на основі уявлень про класифікацію міжособистісних конфліктів, знань про основні причини їх виникнення й етапи перебігу, доцільно для ефективного управління військовим підрозділом як бойовою командою спроекувати модель процесу розгортання конфліктної взаємодії з конкретним указуванням своїх дій на кожному етапі. Як уже зазначалося, конфлікт

¹ Blak, R., & Mouton, J. The Managerial Grid III: The Key to Leadership Excellence. Houston: Gulf Publishing, 1985.

² Blake R. R., & Mouton, J. S. The managerial grid. Houston, TX: Gulf Publishing, 1964.

спричиняють суперечності військовослужбовців, які закладено в їх службових і міжособистісних відносинах як опонентів. Вони призводять до конфліктної ситуації, яка супроводжується психічною напруженістю в їх поведінці та спілкуванні. За наявності детонувального прецеденту виникає міжособистісний конфлікт між військовослужбовцями із конструктивними (позитивними) результатами або неконструктивними (негативними) наслідками. Така система роботи офіцеру як суб'єкту військового управління допомагає попереджувати міжособистісні конфлікти в військовому підрозділі.

Проте як через об'єктивні обставини, так і суб'єктивні причини не завжди вдається визначити початок конфлікту. У випадку, коли міжособистісний конфлікт між військовослужбовцями вже виник, то офіцеру як психологу та педагогу, а також як лідеру необхідно здійснювати такі дії та заходи:

реалізовувати психолого-педагогічні заходи для попередження конфліктних ситуацій між військовослужбовцями у військовому підрозділі як в малій військово-соціальній групі та в бойовій команді;

вжити організаційних і психолого-педагогічних заходів, які виключають нанесення моральних, матеріальних та інших збитків, певних антисуспільних дій як із боку однієї, так із обох сторін, які протидіють одна одній;

провести розбір (особистий, службовий, загальний, психолого-педагогічний) щодо цілей, змісту та специфіки кожного конкретного міжособистісного конфлікту між військовослужбовцями у військовому підрозділі, з'ясувати їх джерела, причини та переумови;

досягти фактичного усунення гострих суперечностей у міжособистісному конфлікті між військовослужбовцями у військовому підрозділі шляхом застосування передусім психолого-педагогічних заходів, а якщо необхідно, то й адміністративних засобів і заходів.

На даному етапі офіцер успішно може застосовувати перевірені психологічною практикою методи, за допомогою яких вдається оптимально вирішити міжособистісні конфлікти між військовослужбовцями у військовому підрозділі. Наприклад, *американський психолог Джині Грехем Скотт пропонує, розроблених Кеннотом У. Томасом і Ральфом К. Кільменом*¹. Ці стилі дають змогу офіцеру розробити свій оптимальний стиль вирішення міжособистісних конфліктів у своїй психолого-педагогічній діяльності як суб'єкта військового управління. Стиль поведінки офіцера у кожному конкретному конфлікті визначається тією мірою, в якій опоненти прагнуть задовольнити власні інтереси (дія активна чи пасивна) й інтереси іншої сторони (спільна або індивідуальна діяльність). Якщо зобразити це графічно, то отримаємо сітку Томаса – Кільмена, яка дозволяє визначити місце та назву кожного з п'яти стилів розв'язання міжособистісного конфлікту (рис. 13.4), які творчо можна використовувати офіцерам у своїй військово-психологічній практиці.

Стиль конкуренції чи примусу використовується тоді, коли опонент намагається в першу чергу задовольнити свої інтереси всупереч інтересам інших військовослужбовців шляхом примушування їх приймати корисні для нього рішення.

Стиль ухилення чи уникнення використовується в тих випадках, коли військовослужбовець як опонент не відстоює свої права, не співпрацює ні з ким для оптимального розв'язання проблеми, яка стала причиною конфлікту, або просто ухиляється від розв'язання міжособистісного конфлікту, в якій він одним із

¹ Скотт Г. Конфликты и пути их преодоления. К. : Внешторгиздат, 1991. 186 с.

учасників.

Стиль пристосування від попереднього стилю відрізняється тим, що опоненти діють разом, при цьому один із них пасивний у розв'язанні конфліктної ситуації та згодний робити те, чого прагне інший військовослужбовець як опонент: він не відстоює своїх інтересів, поступається перед опонентом.



Рис. 13.4. Стилі розв'язання міжособистісного конфлікту (сітка Томаса – Кільмена)

Стиль співпраці найскладніший. Проте він дає змогу знайти оптимальне рішення, яке цілком задовольняє обидві сторони конфлікту. Тут обидва опоненти беруть активну участь у розв'язанні конфлікту та відстоюють свої інтереси. Але, при цьому вони намагаються співпрацювати один із одним шляхом урахування інтересів опонента.

Тут офіцеру, так і учасникам міжособистісного конфлікту як опонентам доцільно використовувати рекомендації *Дейла Карнегі* (1888–1955)¹. Зокрема, такі:

бесіду починати з ухвалення (безумовно, помірних, які мають якусь підставу);

приписуйте опоненту добрі якості;

певною мірою вказуйте також і на свої помилки;

зберігайте репутацію майбутнього й теперішнього опонента;

відповідайте з подякою на будь-який добрий жест із боку опонента.

Стиль компромісу від стилю співпраці відрізняється тим, що компроміс досягається на більш поверхневому рівні. Опоненти не шукають свої приховані потреби, як у випадку застосування стилю співпраці. Тут обидві сторони роблять невеликі поступки своїми інтересами, щоб задовольнити їх частково, а також закінчити конфлікт.

У процесі спілкування, міжособистісної та службової взаємодії офіцера з іншими військовослужбовцями також виникають конфлікти, особливо зі "важкими" військовослужбовцями. *Роберт М. Бремсон* у книзі "Спілкування з

¹ Карнегі Д. Как завоевывать друзей и оказывать влияние на людей: Сочинения. М.: ЭКСМО-Пресс, 2002. 720 с.

“важкими” людьми”¹ виокремлює декілька їх типів:

агресивний;
скаржники;
мовчуни;
довічні песимісти;
всезнайки;
нерішучі;
“стопори”.

У процесі спілкування з ними можна дотримуватися таких рекомендацій.

1. Усвідомлення факту, що вони “важкі” військовослужбовці та необхідності їх віднесення до відповідної категорії й вибір оптимальної методики роботи з ними.

2. Намагатися не підпадати під вплив такого військовослужбовця, зберігати спокій і нейтралітет; якщо це не вдається, то намагайтеся виявити причини його “важкості” та змінійте методику психолого-педагогічної роботи з ним.

3. Намагатися знайти спосіб задоволення інтересів і потреб “важкого” військовослужбовця. Для цього доцільно використання спільного підходу до розв’язання міжособистісних конфліктів у військовому середовищі.

Таким чином, об’єктивне розв’язання міжособистісного конфлікту між військовослужбовцями в військовому підрозділі сприяє знаходженню істини щодо конкретного конфлікту, усуненню його причин, за яких він виник, налагодженню доброзичливих суб’єкт-суб’єктних взаємин між ними в військовому підрозділі. У зв’язку з цим офіцер має вжити заходів як психолого-педагогічного, так і організаційного характеру для усунення наслідків міжособистісного конфлікту, тобто в будь-якому випадку він має намагатися покласти йому край, оскільки припинення конфлікту в разі відмови опонентів від своїх зазіхань не завжди є його закінченням.

На завершення зупинімося на основних напрямках роботи офіцера по попередженню та управлінню міжособистісним конфліктом між військовослужбовцями у військовому підрозділі:

набуття офіцерами як практичними психологами згідно зі їх посадовими компетенціями психологічної компетентності;

формування в командирів системи психологічних знань у галузі проблеми психології особистості, малої соціальної групи, конфліктології та бойової команди, а також специфіки їх виникнення та протікання в військовому середовищі;

вивчення ними основ конфліктології та видів конфліктів у військов-соціальному середовищі;

регулярне дослідження соціально-психологічного клімату та морально-психологічної атмосфери в військовому підрозділі як бойової команди;

вжиття превентивних заходів на стадії виникнення суперечностей і проблемних ситуацій у взаєминах та в спілкуванні військовослужбовців і зростання психологічної напруженості в їх взаєминах;

організаційна та кадрова зміна складу формальних і неформальних нечисленних малих груп зі метою усунення певних психологічних бар’єрів у взаємодії військовослужбовців як членів бойової команди тощо .

З метою розв’язання та подолання міжособистісних конфліктів між

¹ Брэмсон Р. М. Общение с трудными людьми. К. : Внешторгиздат, 1991. 168 с.

військовослужбовцями у військових підрозділах офіцерам можна рекомендувати такі напрями роботи:

суворе дотримання вимог статутів усіма категоріями військовослужбовців у військовому підрозділі, насамперед всім офіцерським складом як офіційними лідерами серед особового складу;

систематичне дослідження взаємовідносин між різними категоріями особового складу в підрозділі;

залучення до розв'язання міжособистісних конфліктів між військовослужбовцями неформальних лідерів у військовому підрозділі;

уникання упередженості під час з'ясування причин і обставин міжособистісних конфліктів серед військовослужбовців у підрозділі, з'ясування віни кожного з них;

всебічне з'ясування передумов, причин та умов виникнення міжособистісного конфлікту в військовому підрозділі як у бойовій команді;

об'єктивний аналіз поведінки учасників міжособистісного конфлікту, з'ясування їхніх психічних станів, об'єктивне оцінювання ролі кожного з них у цьому конфлікті;

спрямування військовослужбовців як опонентів у міжособистісному конфлікті на конструктивний пошук оптимального виходу з конфлікту, краще – розв'язання;

врахування індивідуально-психічних особливостей військовослужбовців, які конфліктують між собою, і насамперед тих, які можуть посилити конфлікт;

старанний аналіз та узагальнення інформації, яка стосується динаміки виникнення, розвитку та розгортання міжособистісного конфлікту в військовому підрозділі взагалі та як у бойовій команді, зокрема;

конфіденційність інформації щодо конкретного міжособистісного конфлікту та поведінки його учасників;

вміле використання впливу військового підрозділу як бойової команди на розв'язання міжособистісного конфлікту між військовослужбовцями;

індивідуальна психологічна допомога військовослужбовцям, які вийшли з міжособистісного конфлікту, корекція їхніх дій, поведінки та психічного стану, контроль їх поведінки та допомога в військово-професійній діяльності.

Таким чином, кожному офіцеру як командирі та офіційному лідеру слід усвідомлювати, що не існує готового чи шаблонного рецепту розв'язання міжособистісних конфліктів між військовослужбовцями у військовому підрозділі, особливо як у бойовій команді. Тут його життєва та управлінська мудрість як командира полягає у тому, щоб адекватно використовувати вищевикладені стилі та методики їх розв'язання з урахуванням конкретних обставин, ситуації, учасників, специфіки навчально-бойової та бойової діяльності свого військового підрозділу, оскільки методика їх розв'язання в стаціонарних умовах – одна, на полігоні під час бойових стрільб – друга, а на полі бою – третя. А найоптимальніший варіант розв'язання визначається конкретною ситуацією, місцем і характером завдань, які вирішує в певний момент своєї життєдіяльності особовий склад військового підрозділу.

ТЕСТИ ТА ЗАВДАННЯ ДЛЯ САМОКОНТРОЛЮ

Із запропонованих відповідей оберіть правильну чи правильні та обґрунтуйте власну відповідь. Перевірте правильність своїх відповідей шляхом звернення до останніх сторінок підручника. Не поспішайте обирати відповідь, а спочатку

проаналізуйте уважно всі варіанти відповіді. Одне слово, вжите недоречно, може істотно змінити зміст відповіді.

13-1. Міжособистісний конфлікт – це ситуація, де дійові особи як опоненти переслідують несумісні цілі та реалізують протилежні цінності або водночас прагнуть досягнення такої мети, якої може досягнути тільки одна зі сторін. Ці конфлікти можна класифікувати за такими напрямками:

- а) за результатом “корисності”: конструктивні / стабілізувальні;
- б) за мотивацією: позитивний та негативний;
- в) за обсягом: широкі та локальні;
- г) за керівництвом: керовані та некеровані;
- д) за часом перебігу: короткострокові, довгострокові, разові та повторні;
- е) за кількістю учасників: особистість – особистість, особистість – група; дві або більше груп одного військового підрозділу як малої соціальної групи;
- ж) за джерелом виникнення: об’єктивні / суб’єктивні, істинні / хибні;
- з) за формою вираження: вербальні / невербальні, внутрішні / зовнішні, організаційні / неорганізаційні, навмисні / спонтанні тощо;
- і) за типом структурних взаємовідносин: конфлікти по “вертикалі” / “горизонталі”;
- к) за силою емоційного впливу на учасників конфлікту: сильні / слабкі;
- л) за результативністю: позитивний / негативний.

Дайте соціально-психологічну оцінку даним видам міжособистісних конфліктів між військовослужбовцями у військовому підрозділі та зробіть спробу визначення стратегії власних дій у відповідних конфліктних ситуаціях.

13-2. Автоконтрольний блок

Конфлікт – це протилежно спрямованих,	– несумісних
..... між собою у свідомості окремо взятого індивіда, в міжособистісних	– емоційними
..... або в міжособистісних взаємовідносинах індивідів або груп людей, пов’язаних із гострими..... переживаннями.	– зіткнення
	– тенденцій
	– взаємодіях

13-3. Проаналізуйте основні стилі розв’язання міжособистісних конфліктів між військовослужбовцями у військовому середовищі (на конкретному прикладі із життя курсантського підрозділу в ВВНЗ).

13-4. Усю сукупність причин конфліктів між військовослужбовцями можна класифікувати на три великі групи. Нижче викладено основні причини щодо цих груп. Визначити назви цих груп.

- а)
наявність у військовому підрозділі соціально незрілих військовослужбовців; відсутність свідомої дисципліни в окремих військовослужбовців; негативні риси характеру окремих членів військового підрозділу, які межують із хворобливістю, дезорганізованістю; низький рівень сформованості військового підрозділу як бойової команди; відсутність у командирів найпростіших знань із психології взагалі та військової, зокрема; негативні традиції окремих військовослужбовців, які ще формувались у різноманітних цивільних організаціях та установах; психологічна несумісність окремих військовослужбовців між собою в малій військово-соціальній групі тощо;

- б)
недоліки командирів в організації життєдіяльності військового підрозділу взагалі та як бойової команди, зокрема; низький рівень бойової підготовленості військового підрозділу як бойової команди; недостатня управлінська підготовленість, малодосвідченість окремих керівників військових підрозділів, слабка сформованість у них управлінських навичок і вмінь керування як командира та офіційного лідера в

військовому підрозділі; невідповідність стилю керування командирів підрозділів рівню зрілості військового підрозділу як бойової команди; не найкращий розподіл особового складу за посадами та підрозділами; недоліки в організації виховання особового складу підрозділу; недоліки у забезпеченні особового складу певними видами постачання тощо;

в)

недостатня моральна вихованість окремих військовослужбовців як військових професіоналів, яка виявляється в їх грубості та неправдивості, неповазі до загальнонародських і військових традицій, порушень правил спілкування та міжособистісної взаємодії військовослужбовців; приниження гідності особистості; наявність негативних традицій, хибне розуміння товариства, пияцтво, низький рівень культури та міжособистісної взаємодії окремих військовослужбовців у військово-соціальному середовищі; відсутність особистого прикладу офіцерів і сержантів як командирів і лідерів тощо.

13-5. Автоконтрольний блок

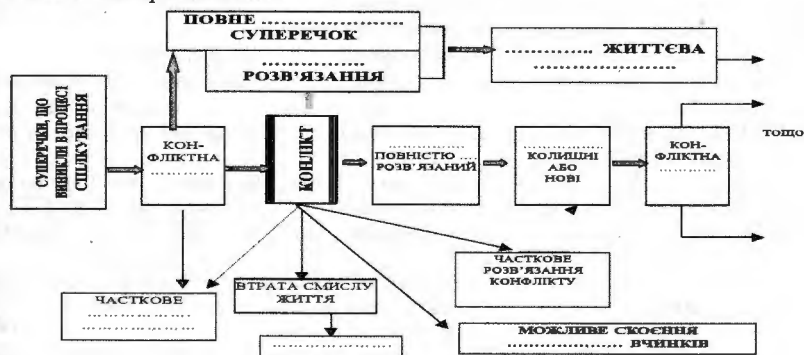

Література

1. Балабанова Л. В., Савельєва К. В. Конфліктологія : навч. посіб. К. : ВД "Професіонал", 2009. 280 с.
2. Брэмсон Р. М. Общение с трудными людьми. К. : Внешторгиздат, 1991. 168 с.
3. Ващенко І. В. Конфліктологія та теорія переговорів : навч. посіб. К. : Знання, 2013. 407 с.
4. Гірник А. М. Основи конфліктології. К. : ВД "Кієво-Могилян. акад.", 2010. 222 с.
5. Гірник А. М. Управління конфліктом (соціально-психологічний аспект). *Світ безпеки*. 1996. № 9. С. 27–44.
6. Грабовська С., Равчина Т. Конфлікти без насильства. Посібник. – Львів, 2003. – 276 с.
7. Гришина Н. В. Психологія конфлікта. 2-е изд. СПб. : Питер, 2008. 544 с.
8. Дуткевич Т. Конфліктологія з основами психології управління : навч. посіб. К. : Центр учбової літератури, 2005. 455 с.
9. Карнегі Д. Как завоевывать друзей и оказывать влияние на людей : сочинения. М. : ЭКСМО-Пресс, 2002. 720 с.
10. Корнелиус Х., Фэйр Ш. Выиграть может каждый. Как разрешать конфликты / Пер.с англ. Ужгород, 1992. 212 с.
11. Леонов Н. И. Психология делового общения : учеб. пособ. М. : Изд-во МПСИ; Воронеж: МОДЭК, 2002. 216 с.

12. Ложкін Г. В., Пов'якель Н. І. Психологія конфлікту: теорія і сучасна практика : навч. посіб. К. : ВД "Професіонал", 2007. 416 с
13. Мескон М. Х., Альберт Хедоури Ф. Основи менеджмента. М. : Дело, 1997. 704 с.
14. Орлянський В. С. Конфліктологія : навч. посіб. К. : Центр учбової літератури, 2007. 160 с
15. Примуш М. В. Конфліктологія : навч. посіб. К. : Професіонал, 2006. 288 с.
16. Павлютенков Є. М. Конфлікти: сутність і подолання. Х. : Основа, 2008. 222 с.
17. Русинка І. І. Конфліктологія. Психотехнології запобігання і управління конфліктами. К. : Професіонал, 2007. 334 с.
18. Скібіцька Л. І. Конфліктологія. К. : Кондор, 2011. 383 с.
19. Скібіцька Л. І. Конфліктологія : навч. посіб. К. : Центр учбової літератури, 2007. 384 с.
20. Русинка І. Конфліктологія. Психотехнології запобігання і управління конфліктами : навч. посіб. К. : ВД "Професіонал", 2007. 332 с.
21. Скотт Г. Конфликты и пути их преодоления. К. : Внешторгиздат, 1991. 186 с.
22. Ягулов В. В. Військова і соціальна психологія : навч. посіб. Вид. 2-е, доп. і переробл. К. : ВПЦ "Київський університет", 2000. 522 с.
23. Ягулов В. В. Військова психологія : підручник. К. : Тандем, 2004. 656 с.
24. Ягулов В. В., Кушов В. Г. Бар'єри педагогічного спілкування: чому виникають і як подолати. *Нові технології навчання* : зб. наук. праць: в 2 ч. / гол. ред. Гребельник О. П. 2010. Спец. вип. №66, ч. 1: Духовно-моральне виховання і професіоналізація: виклики ХХІ століття. С. 45-50.
25. Ягулов В. В., Костриця Н. М., Свистун В. І. Методика навчання спілкуванню в управлінській діяльності : навч. посіб. К. : Центр навчальної літератури, 2006. 272 с.
26. Blake R., & Mouton J. The Managerial Grid III: The Key to Leadership Excellence. Houston : Gulf Publishing, 1985.
27. Burton John W. Conflict and Communication: The Use of Controlled Communication ni International Relations. London : Macmillan and New York: Free Press, 1969. 246 p.
28. Coser L. A. Continuities in the Study of Social Conflict. N.Y., 1967.
29. Coser L. A. Toward a sociology of social conflict. Teilw. zugl.: New York, University, Diss., 1954. (Doctoral dissertation series, 8639.)
30. Lewis A. Coser. Social Conflict and the Theory of Social Change. *The British Journal of Sociology*. Vol. 8, № 3. (Sep., 1957). PP. 197-207.
31. Peter T. Coleman, Morton Deutsch, Eric C. Marcus. The Handbook of Conflict Resolution: Theory and Practice 3 edition. Jossey-Bass, 2014-04-07. 1272 с.

Розділ IV. ПСИХОЛОГІЧНЕ ЗАБЕЗПЕЧЕННЯ ЖИТТЄДІЯЛЬНОСТІ ВІЙСЬК

Глава 14. ПСИХОЛОГІЧНЕ ЗАБЕЗПЕЧЕННЯ ЖИТТЄДІЯЛЬНОСТІ ВІЙСЬК: ІСТОРІЯ ТА СУЧАСНІСТЬ

14.1. Психологічне забезпечення життєдіяльності військ: вітчизняний і зарубіжний досвід

Як вітчизняний, так і зарубіжний досвід психологічного забезпечення життєдіяльності військ свідчить про те, що у всі часи ця проблема відігривала надзвичайно велику роль. Особливо цю проблему ми сьогодні спостерігаємо в російсько-українській війні, коли, з одного боку, Збройні сили та інші військові формування України психологічно забезпечені та налаштовані тільки на перемогу, а з іншого – Збройні сили агресора – російські у цьому аспекті загублені, не знають і не усвідомлюють цілей цієї війни та не мають бажання воювати в цій війні; в результаті утікають в Грузію, Казахстан, Armenію та в Монголію, тобто в ті країни, де їх ще пропускають. За один місяць після оголошення мобілізації в Росії їх кількість склала біля 700 тис. молоді призовного віку¹; ². У зв'язку з цим певну складову військовослужбовців Росії складають приватні військові компанії³, наприклад, Вагнера, а суттєву частину ЧВК Вагнера вже складають засуджені за злочини, тобто навіть одурманений російською пропагандою російський народ не має бажання воювати на цій війні. Це також результат психологічного забезпечення участі Росії в цій агресивній

Достатньо повно цю проблему висвітлювали у роботах таких відомих військових діячів:

Михайла Драгомирова (1830–1905) – генерала, професора, Командувача військами Київського військового округу (1898) і Київського, Волинського і Подільського генерал-губернатора;

Степана Макарова (1848/49–1904) – віце-адмірала, флотоводця, океанографа;

Миколи Головіна (1875–1944) – професора Академії Генерального штабу;

Герасима Шумкова (1873–1933) – російського військового лікаря, лікаря-психіатра, психолога, засновника військової психології в Російській імперії, учня В. М. Бехтерева;

Карла фона Клаузевіца (1780–1831) – пруського генерала, німецького військового теоретика та ін.

Наприклад, *Микола Головін* писав так: “Великими практиками військового мистецтва давно встановлений закон панівного значення духовного елемента в бою”⁴.

¹ Мобілізація в РФ: стало известно, сколько россиян покинули страну за неделю. <https://www.unian.net/world/mobilizaciya-v-rf-stolko-rossivan-pokinuli-stranu-za-nedelyu-11995218.html>

² Россияне бегут от мобилизации в Казахстан. Что их там ждет? <https://www.dw.com/ru/rossiane-begut-ot-mobilizacii-v-kazahstan-cto-ih-tam-zdet/a-63222289>

³ Как попасть в ЧВК? <https://zakon.wiki/trudovoe-pravo/chvk-vagnera-ofitsialnyi-sajt-vakansii-zarplata.html>

⁴ Головин Н. Н. Исследование боя: Исслед. деятельности и свойств человека как бойца / Подполк. Ген. штаба Н. Н. Головин. СПб.: Экон. типо-лит., 1907. [2], С. 37.

Михайло Драгомиров – наш співвітчизник, прихильник системи підготовки військ Олександра Суворова, об'єднав психологію, педагогіку і тактику діяльності військ і вважав, що військова справа має бути побудована у відповідності зі законами функціонування людської психіки. Його заслугою є створення військово-педагогічної системи в російській армії.

Михайло Драгомиров основну задачу військового навчання і виховання вбачав у прищепленні військовослужбовцям бойового духу – “моральної енергії”, необхідного для отримання перемоги у бою, формування в них патріотизму і дисциплінованості. Він у своїх роботах “Влияние распространения нарезного оружия на воспитание и тактику войск”, “Опыт руководства для подготовки частей к бою”, “Подготовка войск в мирное время”¹ проаналізував психолого-педагогічні проблеми військової тактики, особливу увагу звертав на такі аспекти в навчанні та вихованні військовослужбовців:

удосконалення психологічних підвалин бойової підготовки військ на основі глибокого розуміння її сутності;

формування свідомої дисциплінованості військовослужбовців і вимагав дотримання суворої військової дисципліни;

формування культури спілкування військовослужбовців; наприклад, завжди звертався до солдатів на “Ви”, підтримував комплектування військових підрозділів з українців і схвалював виконання ними українських пісень (на той час це було заборонено) тощо.

Степан Макаров у роботі “Размышления по вопросам морской тактики”² виклав свої думки щодо зв'язку тактики з психологією, вчив моряків під час бойової підготовки боротися за живучість корабля.

Вітчизняна військова психологія наприкінці XIX ст. – на поч. XX ст. визначила деякі цілісні уявлення про актуальні психологічні проблеми діяльності армії та флоту, функціонування психіки військовослужбовця в бою.

Наприклад, багато емпіричного матеріалу було зібрано по проблемах поведінки військовослужбовця в бою. Петро Ланг³, Микола Корф (1866–1924)⁴, Петро Измьєєв (1873–1925)⁵, Герасим Шумков⁶, Микола Угах-Огорович (1860–1912?)^{7, 8} та інші дослідники на основі опитувань, спостережень і особистих вражень намагалися зрозуміти динаміку переживань військовослужбовця в бою.

Такі військові фахівці як А. Резанов^{9, 10}, О. Зиков (1871–1916)^{11, 12}, І. Маслов¹,

¹ Драгомиров М. И. Избранные труды : Вопросы воспитания и обучения войск. М. : Военное изд-во Министерства обороны Союза ССР, 1956. 688 с.

² Макаров С. О. Рассуждения по вопросам морской тактики / [Соч.] Вице-адм. С.О. Макарова. Санкт-Петербург : типо-лит. Шредера, 1904. VI, [2], 299 с.

³ Ланг П. Исследование методов военной психологии. *Интендантский журнал*. 1910. № 11. Отд. неоф. С. 25–35.

⁴ Корф Н. А. О воспитании воли военачальников. *Общество ревнителей военных знаний*. 1906. Кн. 1. С. 1–47.

⁵ Измьєєв П. И. Из области военной психологии. 2-ое изд. Варшава : Варш. эстетич. тип., 1911. 46 с.

⁶ Шумков Г. Что такое военная психология? *Русский инвалид*. 1910. №268.

⁷ Угах-Огорович Н. А. Психология толпы и армии. К. : Тип. Киев. округа, 1911. 54 с.

⁸ Угах-Огорович Н. А. Военная психология. К. : Тип. Киев. округа, 1911. 277 с.

⁹ Резанов А. С. Армия и толпа. Опыт военной психологии (Сообщение, сделанное в собрании офицеров Ген. Штаба Варшавского военного округа 11 марта 1910 г.). Варшавская эстетич. тип., 1910. 103 с.

¹⁰ Резанов А. С. Военная психология как наука. *Приложение к журналу “Русский инвалид”*. 1909. №26.

¹¹ Зыков А. Дисциплина и инициатива. *Разведчик*. 1909. № 956. С. 109–112.

¹² Зыков А. С. Как и чем управляются люди : опыт военной психологии : монография. Санкт-

М. Головін^{2,3} першими почали досліджувати проблему страху і паніки військовослужбовців у бою.

Цікаве ставлення до цієї проблеми мав *Герасим Шумков*, який виявив вплив стомленості і виснаженості військовослужбовця на виникнення в нього страху і запропонував використовувати у боротьбі з ним ліки. Він у 1904 році приймав участь у російсько-японській війні в якості лікаря-психіатра, а в процесі бойових дій військових частин зібрав багато емпіричного матеріалу про нервово-психічні стани військовослужбовців.

Це дало можливість *Герасиму Шумкову* визначити такі актуальні проблеми психологічного забезпечення бойових дій:

- значення морального чинника в бою та його використання воєначальником;
- необхідність психологічної підготовки військ до бойових дій;
- психічні стани військовослужбовців перед боєм, у бою та після нього;
- вплив артилерійського вогню на психіку військовослужбовців;
- стан психіки військовослужбовців у період атаки;
- дослідження психіки військовослужбовців після бою;
- якості, які необхідні як командирам, так і підлеглим у бою;
- заходи щодо боротьби зі страхом військовослужбовців і панікою в бою;
- вплив алкоголю на стан психіки військовослужбовця та його діяльність у бою;
- порушення військової дисципліни військовослужбовцями;
- значення військової психології для офіцерів і необхідність її вивчення ними.

Антоній Дмитрієвський свої основні праці написав у період із 1911 по 1919 роки, коли служив на різних посадах в артилерійських частинах і отримав досвід бойових дій у російсько-японській війні.

Психологія має досліджувати та обґрунтовувати, на його думку, військовослужбовця і воєначальника як особистість і давати конкретні рекомендації щодо розв'язання різних їх проблем у ході підготовки до війни.

Він головною моральною якістю військовослужбовця вважав почуття обов'язку, яке у поєднанні з волею формує міцні моральні підвалини армії. Багато уваги він приділяв дослідженню ініціативності, хоробрості та сміливості військовослужбовців і основним напрямом їх формування вважав розвиток свідомості, розуму, ідеалів. Все це дало йому можливість сформулювати низку цінних порад і рекомендацій щодо військового виховання і навчання з урахуванням їх психологічних аспектів і вимог військової психології^{4,5}.

Не втратили актуальності положення щодо організації психологічного забезпечення діяльності військ, що опрацював на початку ХХ ст. *Петро Измєстєв* – учасник російсько-японської війни, професор Академії Генерального штабу, командувач окремого корпусу під час Першої світової війни, редактор журналу “*Офицерская жизнь*”⁶.

Він у своїх наукових роботах, лекціях, виступах підкреслював велике значення

Петербург : Типография товарищества Общественная польза, 1898. 190 с.

¹ Маслов И. Научные исследования по тактике. Спб., 1896. Вып. 11. Анализ нравственных сил бойца. 478 с.

² Головин Н. Исследование боя. Исследование деятельности и свойств человека как бойца. СПб., 1907. 192 с.

³ Golovin N. N. The Russian Army in the World War. A sociological study. Yale University Press New-Haven. Conn. USA, 1931.

⁴ Дмитриевский А. Пренебрежение к науке о душе (психологии). Военный сборник. 1913. № 2. С. 147–155.

⁵ Дмитриевский А. Из военной психологии. Военный сборник. 1915. №3. С. 155–62.

⁶ Измєстєв П. И. Из области военной психологии. Варшава, 1911. 46 с.

морального чинника у досягненні перемоги в бою, був переконаний у необхідності морально-бойової підготовки особового складу: "Моральне виховання солдата нині набуває величезне значення, оскільки без ретельного духовного розвитку солдата важко очікувати успіху в сучасному бою... Успіх нині залежить саме від морального елемента за умов постійної зміни прийомів бою... Сучасна тактика вимагає не тільки від начальника, а й від рядового бійця знання, ініціативності та вміння впливати на інших – словом, тактика нині стала більш психологічною"¹.

Петро Измєстєв наголошував на необхідності дослідження військовослужбовця, який є головним носієм морального чинника війська. На його думку, розвиток солдата – це глибокий вплив на його особистість, прищеплення йому певних внутрішніх властивостей. Він на основі цих положень вважав основою дисциплінованості солдата не страх покарання, а усвідомлення ганебності покарання: "...одним із важливих умов морального виховання солдата є переконання його на користь розумної дисциплінованості. *Дисципліна – це головна сила армії* (виділ. наше). Без дисципліни армія – натовп, оскільки порядок є необхідною умовою будь-якого зібрання людей. Але справа в тому, що ми знову-таки захоплювалися зовнішнім, обрядовою стороною дисципліни, а при цьому забули про її духовний бік. Розумна дисципліна ґрунтується на авторитеті начальника, на повному до нього довіри з боку підлеглого, але аж ніяк не на страху покарання"².

Відсутність дисципліни відкриває, на його думку, простір для стихії чинників, які впливають на психіку військовослужбовця, зокрема для виникнення страху, який його паралізує. Для подолання паніки він пропонував розвивати у військовослужбовців мужність, формувати їх фізично і морально, а в необхідні моменти використовувати силу слова та особистий приклад командира³.

У зв'язку з цим не є випадковістю широке вивчення морально-психологічних чинників бою у вітчизняних військово-навчальних закладах на початку ХХ ст., особливо в Академії Генерального штабу. Але після 1917 року ці проблеми спочатку були занадто ідеологізовані, а згодом, практично, забуті до 50-х років ХХ ст.

14.2. Досвід психологічного забезпечення життєдіяльності військ у сучасних воєнних конфліктах і війнах

Багатий, достатньо позитивний досвід у сфері психологічного забезпечення життєдіяльності військ першою чергою мають деякі зарубіжні країни. Найбільш організовано і цілеспрямовано до цієї проблеми ставляться у *США та її Збройних силах*, де ця проблема протягом ХХ ст. є пріоритетною державною справою, яка ґрунтується на наукових засадах.

Ще до Першої світової війни у *США* була створена *Рада з питань використання психології у військовій справі*, яка мала 17 комітетів, головною задачею якої було залучення цивільних психологів до вирішення прикладних проблем військової психології. У військах працювали спеціальні психологічні лабораторії. Протягом 1917-1918 років ними було обстежено 2 млн. осіб. У 1918 році була створена "*Моральна служба*".

Під час Другої світової війни були створені *секції прикладної психології при Національній раді оборони США* (біля 1000 психологів), які здійснили більше 500

¹ Измєстєв П. И. Из области военной психологии. <https://www.rusempire.ru/rossijskaya-imperiya/o-dolge-i-chesti-voinskoj-v-rossijskoj-armii/373-izmestev.html>

² Там само.

³ Там само.

різних військово-психологічних досліджень. Результати цієї роботи узагальнені в книзі Брея "Психологія і військова майстерність" (1948 р.).

Проведенням психологічних досліджень і впровадженням їх результатів у життєдіяльність військ займалися *лабораторії при навчальних центрах і відповідні відділи при командуваннях видів військ* (у них працювало понад 900 військових і 1300 мобілізованих цивільних психологів). За 1942–1943 роки вони здійснили психологічне обстеження понад 7 млн. осіб.

"Моральна служба" у 1941 році була реорганізована в *Управління інформації та освіти Міністерства оборони*. Їх робота узагальнена у чотирьохтомній роботі "Американський солдат" (1949 р.).

Під час війни в Кореї відразу було створено *Управління психологічної війни* (1951). Із 1952 року почали створювати спеціальні "Мозкові центри" з підготовки кадрів для науково-дослідних установ і спеціальних лабораторій. Наприклад, – це Гуверовський інститут із проблеми війни та революції у Пало-Альто, Центр стратегічних і міжнародних досліджень при Джорджтаунському університеті, які займалися розв'язанням проблеми психологічного протистояння між державами, здійснювали дослідження компонентів психологічної зброї, випробовували різні прийоми та засоби психічного впливу на людей.

Із часом кількість цих установ збільшилась.

На 1991 рік в інтересах армії США займалися приблизно 80000 психологів (а в Радянському Союзі їх було на 1991 рік всього 12000).

На 1986 рік у США 146 установ займалися військово-психологічними проблемами. Серед них такі:

Управління з вивчення людських можливостей (м. Александрія);

Центр дослідження соціальних систем (м. Санта-Моніка, 11 наукових відділів);

Науково-дослідний інститут армії США (Форт-Нокс, біля 250 фахівців);

Управління з дослідження особового складу Збройних сил (біля 275 фахівців);

Центр з вивчення психології іноземних держав (м. Бруклін);

Служба прикладних психологічних досліджень;

Школа психологічної війни (Форт Брагге);

Психологічна служба агентства з національної безпеки;

Центр з вивчення людських ресурсів ВПС;

Центр з вивчення та розвитку особового складу і лабораторія біодинаміки ВМС;

Науково-дослідний інститут поведінки та соціальних наук тощо.

Досить ефективною є американська система управління психологічним забезпеченням життєдіяльності військ.

В операціях США у Гренаді, Панамі, при ліквідації військової хунти в Гаїті, під час операції в Перській затоці психологічними та пропагандистськими заходами керували безпосередньо Президент США та його адміністрація, у заходах брала участь ціла система державних установ, науково-дослідних центрів, фондів, суспільно-політичних і громадських організацій. Наприклад, під час операції в Перській затоці з метою забезпечення ефективності заходів психологічного забезпечення Головнокомандувач коаліційними силами генерал *Норман Шварцкопф* (1934–2012) звернувся до Президента США *Джорджа Буша* (1924–2018) із проханням про організацію психологічних операцій на всіх рівнях. На основі цього прохання Буш підписав три таємні директиви, які визначали порядок ведення психологічної війни у зоні Перської затоки.

В апараті *Міністерства армії* (сухопутних військ) США в службі по зв'язкам із суспільством залучено біля 6000 працівників, у службі по роботі з особовим складом – більше 5000, служба військових капеланів складає 3500 осіб. При штабі армійського корпусу діє відділ суспільних відносин (20 штатних одиниць), відділ по роботі з особовим складом (25 штатних одиниць), відділ капеланів (30 штатних одиниць). Подібні структури існують до штабу батальйону включно. У кожному

виді збройних сил США розгорнуті психологічні служби, де зайнято біля 8000 дипломованих військових і цивільних спеціалістів – психологів і соціологів.

Ефективність функціонування цих установ та їх фахівців було продемонстровано в ході психологічного забезпечення діяльності військ міжнародної коаліції під час підготовки та проведення операції “*Буря в пустелі*” проти Іраку.

Цей досвід свідчить про його дуже ретельну і чітку організацію. Міністерство оборони США поставило завдання відповідним службам щодо підготовки якісної інформації про необхідність захисту національної безпеки США і підтримання воєнних дій проти Іраку. І це завдання було виконане. Світова співдружність, практично, була переконана у необхідності проведення операції. В ЗМІ не з’явилося жодної публікації сумнівної за змістом інформації, яка була б спроможна підірвати престиж армії, моральний дух військовослужбовців, сприяти розповсюдженню певних чуток у суспільстві.

Під час проведення операції “*Буря в пустелі*” підрозділи “психологічних операцій” активно застосовували такі методи, прийоми та засоби психологічного впливу на противника та його пригнічення:

широке введення противника в оману;

дезінформація широких мас населення в різних країнах за допомогою маніпулювання ЗМІ;

психологічне оброблення населення і військовослужбовців Іраку.

Із початку бойових дій проти Іраку почалось активне знешкодження, порушення, придушення і захоплення пунктів управління, збору, оброблення та розподілу інформації Іраку, були проведені масштабні заходи щодо дезінформації та морально-психологічного впливу на керівництво держави, збройних сил та інших силових структур. Для створення перешкод інформаційним системам управління військами та зброєю були застосовані засоби РЕБ, інформаційні віруси тощо. Комплексне застосування сучасних інформаційних засобів боротьби, 38-денне електронно-вогневе придушення та нищівні авіаційно-повітряні дії обеззброїли противника, викликали масовий психогенний шок військовослужбовців Іраку, почуття приреченості, знесиленості, пригніченості, а також безглузда опору.

Про уважне ставлення командування багатонаціональних сил у Перській затоці до морально-психічного стану противника свідчить те, що дату початку наступу в штабі генерала *Нормана Шварцкофа* було затверджено лише після того, як кількість деморалізованих військовослужбовців армії Іраку була визначена психологами США в межах 30-60 відсотків. Після бойових дій з’ясувалося, що практично всі військові частини Іраку, у тому числі й елітна гвардія, були небоєздатними, а масштаб задачі військовослужбовців Іраку у полон перевищив усі очікувані прогнози експертів США. Не допомогли ані безглузда покора солдатів президенту Іраку *Садаму Хусейну* (1937–2006), ані їх фанатизм.

З метою деморалізації військ противника за перш три тижні бойових дій підрозділи психологічних операцій коаліції скинули за допомогою авіації на позиції іракських військ 15 мільйонів листівок. Вони були прості за змістом і лаконічні за оформленням. Текстова частина відрізнялася простими пропозиціями та зрозумілою мовою. Частина листівок готувалась у вигляді ілюстрацій, 25-динарних банкнотів, листівок-перепусток для задачі в полон. Листівки серед усіх засобів психологічного впливу на війська Іраку мали найбільший ефект, які за своїми технічними якостями не зазнавали шкоди ані від вологи, ані від сонця.

Для підсилення деморалізації іракської армії на їх позиції було скинуто 150 тисяч радіоприймачів із частотами, фіксованими на прослуховування радіостанції “Голос Америки”. Для підсилення психологічного впливу були встановлені ретрансляційні установки для програм радіостанції “Голос Америки”.

У складі підрозділів психологічних операцій знаходились експерти із знанням арабської мови, місцевих традицій, звичаїв і національно-психічних особливостей населення Іраку, які брали участь у підготовці звукопрограм, програм радіомовлення, телебачення, в оформленні листівок та інших заходів психологічної боротьби.

На хід бойових дій та їх кінцевий результат здійснюють великий вплив багато чинників, серед яких безпосередньо воєний, тобто готовність військ до виконання бойових завдань за призначенням. Відсутність такої готовності іракських військ, наприклад, можна проілюструвати на такому прикладі: рішення *Садама Хусейна* застосовувати хімічну зброю призвело до паніки, оскільки 100% солдат резерву і 20% солдатів гвардії не мали засобів захисту від ЗМУ.

Представляє також суттєвий інтерес *досвід психологічного впливу коаліційних сил на власні війська і населення*. Досвід війни, по-перше, у затоці, по-друге, наш власний позитивний досвід успішного протистояння російським ЗМІ та маніпуляціям гібридної війни в російсько-українській війні, показав, що необхідно безпосередньо враховувати морально-психологічний чинник у лавах власних військ.

Для формування та нарощування високого морального духу особового складу командування коаліційних сил застосувало комплекс форм і методів психологічного впливу на свій особовий склад. Так, ЗМІ створили навколо військовослужбовців справжній ореол героїв. Вони переконували солдатів, що "Бог, держава та родина" спрямовують їх на цей шлях – шлях перемоги. Загальний осуд було зроблено навколо окремих військовослужбовців – дезертирів і відмовників. Всіляко пропагувалися патріотичні листи, надавалася моральна підтримка з родин військовослужбовців. Було створено "міст допомоги", через який особовому складу надсилювалися поштові пакунки, поздоровлення, дозволялись телефонні розмови. На адресу військовослужбовців надходили присвячені їм вірші, пісні, звернення ветеранів. Для підвищення морального духу особового складу активно застосовувалися зустрічі солдатів і офіцерів із державними діячами, сенаторами, колишніми президентами, науковцями, політиками, відомими артистами і творчими колективами тощо.

Велика увага приділялася сім'ям військовослужбовців міжнародних сил. Зокрема, було створені спеціальні центри, які активно фінансувалися для надання підтримки та допомоги родинам військовослужбовців. Пропагандистська робота спрямовувалася на розвиток оптимізму особового складу, укріплення віри у могутність своєї зброї, формування почуття професійної та морально-психологічної переваги над противником.

Значна увага приділялась підвищенню морального духу, зміцненню законності та правопорядку, заборонам і репресивним заходам засобами правового виховання військовослужбовців. Наприклад, із метою підтримання дисциплінованості та бойового духу у військах фактично були заборонені алкогольні напої, паління, наркотики та зв'язки з жінками. Стримувальним чинником став указ щодо карної відповідальності щодо відмови воювати у Перській затоці. Це каралося позбавленням волі на строк до 5 років ув'язнення, калічення кінцівок – на строк до 8, зберігання наркотиків – до 6, викрадання наркотичних речовин чи ліків із шпиталю – до 10.

Упровадження заходів морального та матеріального заохочення, застосування жорстких репресивних заходів щодо військовослужбовців допомогло створити і підтримувати у військах коаліції з початку і до кінця операції атмосферу високої боєготовності, дисциплінованості та правопорядку. В процесі проведення операцій у військах США 2506 військовослужбовців були покарані у дисциплінарному порядку чи притягнуті до суду. Весь парадокс полягає у тому, що це вдвічі нижче

рівня правопорушень мирного часу.

Значний інтерес має практика психологічної підготовки військовослужбовців до бойових дій у військах коаліції. У процесі її організації та проведення було враховано багатий досвід попередніх війн і конфліктів.

Досвід бойових дій у Лівані показав, що 50% військовослужбовців армії США після закінчення конфлікту отримали важкі бойові психічні розлади. Після війни у В'єтнамі США були змушені створити 196 центрів надання психічної допомоги ветеранам цієї війни. За допомогою в ці центри звернулися 400000 військовослужбовців і членів їх сімей.

Ураховувався досвід бойових дій Ізраїлю у Лівані, який показав вплив на рівень бойових психічних втрат такого важливого чинника як інтенсивність бойових дій. Відповідно у боях як із низькою, а також і з високою інтенсивністю найбільш стійкими до психічних порушень і розладів були військовослужбовці з бойовим досвідом (відповідно 37% і 51% з них постраждали від бойового психічного стресу), а найменшу – мали ветерани, які раніше отримали такі травми (57–70%), а також новачки (40–72%).

У процесі інтенсивних бойових дій згідно зі досвідом США та Ізраїлю у перші 30 днів боїв один випадок нервового зриву припадає на кожен із 4 випадків бойових втрат. Після 30-денних високоінтенсивних бойових дій бойові психічні втрати можуть перевищити бойові втрати серед особового складу. Після 60-денних бойових дій не виключена втрата боєздатності більшої частини військовослужбовців військового підрозділу та частини.

У процесі підготовки до бойових дій у Перській затоці командування врахувало такі негативні чинники, які можуть спричинити зниження морально-психологічної готовності військ до виконання бойових завдань:

- невпевнене керівництво;
- можливі втрати командирів;
- стурбованість слухами;
- незадовільна бойова згуртованість підрозділів і частин;
- почуття особистої слабкості військовослужбовців.

Солдати і сержанти кадрового складу військ коаліції у Перській затоці мали великий досвід військової служби. Середній їх стаж чи досвід військової служби на своїх посадах був 10 років. Командири рот, у середньому, командували своїми підрозділами 12 років, командири батальйонів – 10.

Активно втілювалась у життя програма бойової злагожденості військових підрозділів, яка виконувалась протягом 6 місяців із урахуванням особливостей місцевості. З метою підвищення готовності бойової техніки та озброєння до бойових дій в умовах пустелі та високих температур для бойової діяльності було організовано їх модернізацію згідно зі замовленнями командирів військових частин. Був поставлений надійний заслін перед інформацією, що мала панічний і деморалізувальний вплив на сили коаліції. Особливо ускладнювали та заважали моральному згуртуванню військ труднощі бою у пустелі, підготовка команд поховання військовослужбовців, мусування випадків невдалих бомбардувань, фактів потрапляння у полон, загибелі військовослужбовців. У зв'язку з цим така інформація була рішуче заборонена. З метою підтримання життєвого тону особового складу до активної та напруженої бойової діяльності були підключені інформаційні та соціологічні служби Пентагону. Широко застосовувалися різні радіо- і телестанції. Для якісного прийому радіопередач серед солдатів і офіцерів військ коаліції було розповсюджено тисячі й тисячі міні-радіоприймачів. До складу військ було введено тисячі досвідчених психіатрів і психологів, які спільно із штатними психологами військових частин і підрозділів займалися розв'язанням проблеми запобігання негативних стрес-факторів бойової діяльності. В процесі

індивідуальних і колективних заходів вони прищеплювали військовослужбовцям почуття самоконтролю, холоднокровності та інші військово-професійні якості, які необхідні для збереження дисциплінованості та боєздатності в момент першого зіткнення з противником у бою.

Командування поряд із індивідуальною психологічною підготовкою військовослужбовців, активно впроваджувало заходи впливу на колективні настрої, думки, звички, формувало та підтримувало взаємовідповідальність, які мають суттєвий вплив на протікання сучасного бою, у тому числі й гібридного, та на його результат. Всіляко підтримувалось надання взаємодопомоги військовослужбовцями один одному в процесі навчань і тренувань, взаємопідтримання тощо. З цією метою формувався і підтримувався позитивний морально-психологічний клімат у військових частинах, підрозділах, екіпажах, розрахунках як у бовоих командах, що допомагало військовослужбовцям правильно сприймати умови бойової обстановки, створювало атмосферу психологічного підйому та підтримання, допомагало військовослужбовцям виконанню бойових завдань, формувало їх морально-психологічну перевагу над противником.

Запобігання страху військовослужбовців перед невідомими бойовими діями командування військ коаліції в Перській затоці протиставило конкретні знання та активне їх тренування. Наприклад, сержанти у процесі тренувань щодо захисту від хімічної зброї супроводжували навчальні заняття словами: “Коли ти не встиг одягнути захисний костюм, вважай себе за померлого”. Групи офіцерів хімічних військ армії США у процесі виступів перед військовослужбовцями постійно навіювали їм думку, що вони мають відмінний захист від ЗМУ, що під час ураження отруйною речовиною військові лікарі їх врятують, а загинути можуть лише 1 із 20 військовослужбовців.

Узагальнення досвіду організації та проведення заходів психологічного забезпечення військовослужбовців держав коаліції до бойових дій проти армії Іраку дає можливість визначити основні завдання цієї діяльності:

сприяння усвідомленню військовослужбовцями морально-психологічної та соціально-політичної обстановки та виокремленню їх особливостей, з’ясуванню морально-психологічних і соціально-політичних особливостей бойових задач;

здійснення заходів соціально-психологічної та психофізіологічної адаптації всіх категорій особового складу до складних і водночас неспецифічних умов бойових дій військовослужбовців держав коаліції;

вивчення та оцінювання морально-психічного стану своїх військ, планування і проведення на цій основі заходів психологічного забезпечення особового складу до виконання конкретних бойових завдань;

постійне вивчення та оцінювання морально-психічного стану військ противника, виявлення його сильних і слабких боків та обґрунтування на цій основі дієвих морально-психологічних заходів його послаблення;

морально-психологічне оцінювання оперативно-тактичної обстановки під час бойових дій, визначення та впровадження в практику заходів корекції морально-психологічного впливу на військовослужбовців з метою активізації їх бойового, духовного, психічного і психофізіологічного видів потенціалу;

профілактика і запобігання ймовірних негативних психічних явищ серед військовослужбовців у бойовій обстановці, в першу чергу – страху і паніки серед них;

визначення та оцінювання психічних втрат серед особового складу під час

бойових дій, їх творче врахування в процесі морально-психологічної підготовки військових підрозділів і частин;

організація та підтримання тісної взаємодії з розвідкою, контррозвідкою та іншими структурами з метою обміну інформацією, надання допомоги військам у вирішенні морально-психологічних проблем, застосування місцевої бази радіомовлення та телебачення;

формування потенційної стійкості особового складу можливому інформаційно-психологічному впливу противника тощо.

Отже, досвід використання практичної психології у військовій справі та психологічного забезпечення Збройних сил США в сучасних воєнних конфліктах свідчить, що *провідними проблемами військової психології у США* є такі:

дослідження військовослужбовця та обґрунтування оптимальних психологічних умов його військово-професійної діяльності;

дослідження малих соціальних груп і соціально-психологічних умов їх ефективного функціонування в військовому середовищі та в умовах бойової діяльності;

дослідження психології великих соціальних груп, наприклад, армій різних держав, населення та психологічних способів і засобів впливу на них;

психологічне забезпечення бойових дій, психологічна підготовка особового складу;

вдосконалення способів ведення психологічної війни і психологічних операцій;

дослідження військових спеціальностей;

професійно-психологічний відбір;

психологія військового управління;

військово-інженерна психологія;

психологічні аспекти бойової підготовки військ;

наукові військово-психологічні дослідження і підготовка кадрів;

військово-медична психологія, проблеми реабілітації поранених, військовополонених і всіх учасників бойових дій;

психологія релігії;

військова зоопсихологія;

вивчення аномальних психічних явищ із метою їх використання у військовій справі.

Із чим пов'язане таке ставлення американського уряду та його структур до військової психології? Напевно, з тим, що *війна – це*, в першу чергу, складне та суперечливе *соціально-психологічне екстремальне явище*.

За даними швейцарського вченого *Жана Жака Бабеля*, за свою історію народи світу мали 14513 великих і малих війн, в яких загинуло 3 млрд. 640 млн. осіб. Це означає, з одного боку, що тільки 292 роки людство жило без війни, а з іншого – що кожну хвилину в історії людства загинуло по 2 особи¹.

Сучасна війна – це надзвичайно екстремальна ситуація для функціонування психіки людини та соціально-психологічних явищ військових підрозділів (частин) як бойових команд, яка випробовує на міцність і стійкість всі компоненти психіки військовослужбовця взагалі та соціально-психологічних

¹ 10 самых кровопролитных войн в истории человечества. <https://scientificrussia.ru/articles/10-bloodiest-wars>

явищ військово-соціальних груп (військових підрозділів і частин), зокрема. Історію людства можна визнати як історію війн. У будь-якій війні є *стрес-чинники*¹, які спеціально створюються противником для отримання своєї всебічної переваги над іншою стороною: спочатку морально-психологічної, а згодом і загальної – військово-політичної. Будь-яка війна, будь-які бойові дії мають свій внутрішній психологічний зміст і контекст, тобто вони насамперед спрямовані, у першу чергу, на приголомшення психіки військовослужбовців, а також і цивільного населення противника.

Так, за результатами досліджень американських учених, у період Другої світової війни кількість психічних розладів серед населення і військовослужбовців збільшилась у порівнянні з Першою на 300%. Загальна кількість звільнених зі військової служби у зв'язку з психічними розладами військовослужбовців перевищувала кількість поповнення, яке прибувало. З цієї причини тільки в американській армії були виведені зі строю 504 тис. військовослужбовців, а біля 1 млн. 400 тис. мали різні психічні порушення, які їм не дозволяли певний час приймати участь у бойових діях. Психогенні втрати в армії США під час війни в Кореї та В'єтнамі складали 24-28 % чисельності особового складу, який безпосередньо приймав участь у бойових діях.

Великі матеріальні втрати також негативно впливають на функціонування психіки військовослужбовців і протікання соціально-психологічних явищ у військових підрозділах (частинах). Наприклад, за даними німецького інженера *Б. Ендрукса*, Перша Світова війна коштувала 260 млрд. доларів, Друга – 3300 млрд. Коли всі знищені матеріальні цінності під час війн (до 1959 року) перетворити в золото, то його вистачило б оперезати земну кулю по екватору смугою товщиною 10 метрів і шириною 8 км.

14.3. Психологічні війни та операції в сучасних зарубіжних країнах

Однією з головних особливостей сучасних бойових дій є широкомасштабне використання методів психологічного приголомшення противника, зміни думок, переконань, ціннісних орієнтацій, почуттів населення і військ дружніх і нейтральних держав. З цієї метою використовуються як сучасна бойова зброя (у тому числі й психотропна), так і прості прийоми та засоби впливу на почуття, волю, свідомість і підсвідомість різних категорій населення і військовослужбовців противника. Форми, методи та засоби цієї боротьби розробляються відповідними державними установами сучасних розвинених країн у межах ведення психологічної війни.

Вперше поняття "*психологічна війна*" використав доктор *М. Кампанео* у своїй книзі "*Досвід військової психології*", яка була надрукована в 1904 році у Бухаресті.

Надалі це поняття використовували такі фахівці:

майор *А. Блау* у своїй книзі "*Ведення війни духу*" (Потсдам, 1937);

військовий психолог *Симонейт* ("*Військова психологія. Короткий огляд проблем і практичних висновків*", Берлін, 1943);

Фараго ("*Психологічна війна в Німеччині*", Нью-Йорк, 1943);

Уільям Догерті та *Моріс Яноць* у книзі "*Посібник по веденню психологічної війни*", виданій у 1955 році тощо.

В останні десятиріччя найбільш популярна книга *Поля Лайнбардджера* (1913–

¹ Блінов О. А. Вплив стрес-факторів діяльності на військовослужбовців. *Вісник Національного університету оборони України*. 2006. Вип. 2. С. 118-124.

1966) “Психологічна війна”¹.

Перший досвід психологічної війни отримали американці у Другій світовій війні. Ці дії до 1945 року мали допоміжний характер, а потім у роки “холодної війни”, набули самостійний характер як “психологічна сфера” зовнішньої політики. У 1948 році була прийнята “Директива СНБ 10/2”, яка зобов’язала ЦРУ вести психологічну війну проти інших країн. Вона діє і сьогодні.

Основними тайними операціями були, згідно зі цією директивою, такі: пропаганда, економічна війна, превентивні прями дії (саботаж, допомога підпільному руху, емігрантським групам). Практично, такий арсенал психологічних операцій залишився до сьогоднішнього дня. Увесь цей комплекс заходів нині застосовується насамперед провідними країнами НАТО проти Росії у зв’язку з її агресією проти нас – України.

У *фашистській Німеччині* використовували поняття “психологічне шкідництво”, основними завданнями якого були такі:

розкол ворожої держави;

викликання незадоволеності серед населення ворожої держави політикою власного уряду;

ізоляція ворожої держави від її союзників;

організація різних перешкод, завад в її підготовці до війни;

створення опозиції.

Для реалізації цих завдань у фашистській Німеччині використовували такі основні *методи психологічного шкідництва*:

підривна агітація;

плітки;

підкуп;

шантаж тощо.

Цією роботою керував *Бом*, який очолював спеціальну організацію “Аусдандерорганізаціон”, яка включала 548 груп у 45 державах (25000 пропагандистів і 2500 спеціальних співробітників). Ця організація на реалізацію цих завдань тільки в 1937 році витратила 100 млн. доларів.

Основними напрямками її діяльності були такі:

ведення психологічного шкідництва;

вивчення психології противника;

розроблення рекомендацій для ведення психологічних диверсій.

У сучасних умовах політика “психологічної війни” щодо інших держав є окремим напрямом діяльності більшості країн. Наприклад, у 1948 році конгрес США прийняв закон *Сміта-Мукдта*, який надав уряду право створювати пропагандистські служби для втручання у справи інших країн. Згідно зі цим законом був створений апарат психологічної війни, до якого ввійшли такі державні органи та установи: держдепартамент, Пентагон, Управління міжнародного розвитку, Інформаційне агентство, Корпус миру, радіостанція “Голос Америки”, різні недержавні організації.

Характерними рисами сучасної психологічної війни є такі:

глобалізація – тотальний вплив на всі сфери функціонування та життєдіяльності противника, а також і нейтральних держав, союзників, у тому числі і на своє населення і збройні сили; одним із таких прикладів є Росія;

тотальність – всебічне проникання в усі сфери функціонування держави – об’єкта психологічного впливу: в дипломатію, економіку, культуру, суспільні

¹ Linebarger Paul Myron Anthony. Psychological warfare. Washington : Infantry Journal Press, 1948. 259 p.

відносини, соціально-психологічну, інформаційну тощо;

технологізація та інформатизація – широке використання досягнень науки й техніки, зокрема психологічної та інформаційної, як для опрацювання змісту, методів і прийомів психологічної війни, так і форм і способів їх реалізації;

організованість – створення різноманітних органів психологічної війни та чітка координація їх зусиль і напрямків діяльності (у всіх розвинених країнах вони об'єднані в єдину державну структуру або мають чітке державне управління).

У *термінологічному словнику армії США (1950)* дається таке визначення *психологічної війни*: це *планомірне використання державою в період війни або надзвичайного стану засобів пропаганди з метою впливу на думки, емоції, позиції та поведінку організованих ворожих, нейтральних і дружніх груп таким чином, щоб сприяти досягненню своєї національної політики та визначених цілей*. Тут чітко сформульовані її предмети – думки, емоції, позиції та поведінку громадян певної країни.

Загальновійськовий термінологічний словник (1964) психологічну війну не обмежує тільки періодом війни, тобто вона становиться постійною функцією держави. У зв'язку з цим, що основні положення розуміння американцями психологічної війни стало аксіомою для більшості країн світу більш докладно їх проаналізуємо.

Об'єктами психологічної війни є такі:

дружні, нейтральні та ворожі держави (*“Порадник по проведенню психологічної війни”*(1971);

як армії, так і населення цих держав.

Характер психологічних операцій:

наступальні – посягати у противника сумніви у правоті власних дій;

оборонні – зміцнення власного морального духу у випадку попадання в полон і нейтралізація дій противника.

Засоби психологічної війни такі:

пропаганда;

дезінформація;

дипломатичні маневри;

провокації;

саботаж;

терор;

розповсюдження пліток;

створення паніки;

випуск фальшивих грошей, документів тощо.

Більшість цих засобів Росія нині використовує масштабно та системно проти нас як в на території України, так і в інших країнах і міжнародних організаціях. У тому числі й ті заходи, які міжнародним правом визнаються геноцидом, наприклад, знищення критичної інфраструктури України.

Цілі психологічної війни такі:

деморалізації противника шляхом впливу на його почуття, волю, емоції, свідомість і підсвідомість;

підрив власних поглядів, ціннісних орієнтацій і переконань противника і нав'язування йому своїх ідей і цінностей; наприклад, це нав'язування боку Росії Україні цінностей “руського мира”, у тому числі з широким

застосуванням УПЦ МП¹.

Основні завдання психологічної війни (згідно з американським порадником FM-33-5 (1955) такі:

схилити солдат противника до симуляції, дезертирства і здачі в полон; посяти ворожнечу між військами і населенням противника та нацькувати їх один на одного;

розпалювати у військовослужбовців противника недовіру до командування та уряду;

пробуджувати у військовослужбовців противника сумнів у правоті і цілях війни, підірвати їх віру в ній перемогу;

підтримувати діяльність підривних і диверсійних груп на території противника.

Отже, психологічну війну можна визначити, як планомірне, системне, комплексне і послідовне використання державою та її установами засобів і заходів ідеологічної дезорієнтації та розкладання свідомості населення, а також конкретної соціальної групи з метою зниження їх духовної, громадянської, ідейної, політичної та морально-психічної стійкості, впевненості в певних діях і вчинках, спонукання до негативних дій або до бездіяльності населення та особового складу Збройних сил інших держав як у воєнний, так і в мирний час.

В основі психологічної війни лежать *психологічні операції* – планова пропагандистська і психологічна діяльність органів державної влади та недержавних установ у мирний і воєнний час, яка розрахована на ворожі, нейтральні та дружні аудиторії з метою формування їх позитивного нейтрального ставлення для досягнення як політичних, так і воєнних національних цілей держав північноатлантичної співдружності (Польовий статут армії США FM-33-1).

В арміях північноатлантичної співдружності ведення психологічних операцій *регламентується низкою директив, статутів і порадників*.

Це, наприклад, у США такі:

Статут FM-33-1 сухопутних військ США;

Статут M-16-100 (із психологічного оброблення власних солдатів і військ противника);

Статут M-35-5 (із здійснення психологічних операцій);

Порадник AP-365-5; AP-355-6 (зі морально-політичного інформування особового складу);

Порадник AP-360-91 (про способи морально-психологічного впливу на свідомість людей).

У НАТО існує єдина директива “Про принципи планування й ведення психологічних операцій”.

Об’єктами психологічних операцій є населення, армії, уряди ворожих, дружніх і нейтральних держав, а в деяких випадках – населення та армія своєї держави.

Основні форми психологічних операцій такі:

пропагандистські дії як систематизоване та цілеспрямоване поширення своїх ідей за допомогою різноманітних засобів зв’язку та інформування з метою впливу

¹ РНБО ввела санкції проти очільника Лаври Павла, Новинського та інших церковників УПЦ МП.
<https://www.pravda.com.ua/news/2022/12/2/7378984/>

на думки, почуття, стани і найголовніше – на ставлення та поведінку для досягнення безпосередньої та опосередкованої користі для своєї країни; наприклад, на основі об'єктивності інформації виокремлюють такі її види:

білу;

сіру;

брехливу пропаганду;

психологічні дії – це різні політичні, дипломатичні, економічні та інші дії, які спрямовані на підрив позицій протилежної сторони та зміцнення власних позицій із певної проблеми.

Задачі психологічних операцій такі:

1. Переконавання противника у правильності своїх дій, обґрунтування необхідності військового втручання.

2. Вплив на військово-політичне керівництво противника і його союзників із метою зміни їх позиції, відмови від війни.

3. Підтримання внутрішньої опозиції противника.

4. Підтримання та керування дисидентськими рухами в противника.

5. Вплив на населення дружніх країн.

6. Сприяння розвитку позитивного ставлення населення нейтральних держав до своєї політики.

7. Підрив морального духу противника.

8. Зниження боєздатності противника.

9. Аналітична робота щодо виявлення слабких місць противника та доведення цієї інформації до власних командирів.

10. Протидія інформаційному впливу противника тощо.

Тематика психологічних операцій – це розкол, неминучість, закономірність конкретних своїх дій.

Основні методи психологічних операцій такі:

метод розповсюдження телевізійних, наочних, звукових і відеозвукових пропагандистських матеріалів;

методи здійснення практичних дій – інсценування повстанських дій, саботажу, демонстрація сили, масові мітинги тощо.

Великий досвід проведення психологічних операцій мають США, Великобританія, Німеччина та Японія, а в сучасних умовах такого досвіду набуває Російська Федерація. Наприклад, тільки в останнє десятиріччя – це американський досвід проведення “психологічних операцій” у процесі звільнення Кувейту, військових гуманітарних акцій “Забезпечення спокою” в Іракському Курдистані (1991 рік), “Відродження надії” в Сомалі (1992–1993 р.), у Боснії та Герцеговині (1993 рік).

Так, у сучасних умовах ведення “психологічних операцій” військами передбачено, наприклад, практично у всіх основних керівних документах Збройних сил США.

Зокрема, Польовий статут ФМ 100-5 (“Ведення операцій”) наголошує, що “Психологічні операції мають координуватися на всіх рівнях від театру воєнних дій до дивізії. Начальник оперативного відділу штабу несе відповідальність щодо сполучання психологічних і бойових операцій”.

Безпосередньо концепція, завдання, принципи планування, а також організація та проведення “психологічних операцій” визначені *Статутом сухопутних військ США ФМ 33-1* (“Психологічні операції”). Відповідно з його вимогами основними завданнями військових “психологічних операцій” нині є такі:

деморалізація військовослужбовців противника;
схилення їх до здачі у полон;
контрпропаганда і попередження противника в процесі проведення таких операцій;
нейтралізація ворожого та формування позитивного ставлення місцевого населення до американських військ;
загострення протиріч у стані противника і пробудження опозиційної діяльності населення на його території.

14.3.1. Організація психологічних операцій в Збройних силах США. Для організації і ведення “психологічних операцій” у мирний і воєнний час у Збройних силах США є відповідний апарат. Рішення з основних проблемних питань розвитку потенціалу військових “психологічних операцій”, застосування їх сил і засобів для досягнення цілей воєнно-політичного курсу США приймає Президент США на основі рекомендацій Ради національної безпеки, Міністерства оборони, Комітету начальників штабів Збройних сил США.

У Збройних силах США організацію та управління “психологічними операціями” здійснює Міністерство оборони через свого помічника зі спеціальних операцій і конфліктів низької інтенсивності. Він керує діяльністю управління “психологічних операцій”, яке функціонує у складі апарату Міністерства оборони. В оперативному управлінні об’єднаного штабу Комітету начальників штабів є відділ “психологічних операцій”, який координує їх проведення в інтересах об’єднаних командувань, а також оперативних об’єднань і з’єднань.

Безпосереднє упровадження в життя заходів психологічного і пропагандистського впливу в зоні воєнних і збройних конфліктів здійснюють спеціальні структури. В Збройних силах США для цього мають формування психологічних операцій і служба зв’язку з громадськістю. Кожна з цих структур вирішує свої специфічні, а також спільні завдання психологічних операцій і заходів зв’язку з громадськістю, державною адміністрацією та місцевим населенням у зоні бойових дій і збройного конфлікту.

Основними напрямками роботи таких структур є такі:

налагодження і поширення контактів представників Збройних сил США із командуванням урядових військ протилежної сторони, польовими командирами нерегулярних військових формувань із метою припинення ними опору та добровільного складання зброї;

проведення роз’яснювальної роботи серед місцевого населення для зниження їх опору та недопущення опору американським військам;

дискредитація лідерів збройних формувань противника, які чинять опір; мета – їх ізольовання від місцевого населення;

інформаційне забезпечення військовослужбовців своїх військ у зоні збройного конфлікту з метою підтримання їх високого морального духу, а також протидії інформаційному впливу на них із боку сторін, що конфліктують;

підготовка і розповсюдження об’єктивної інформації про дії американських військ у зоні конфлікту через ЗМІ, робота з журналістами;

організація роботи місцевих газет, радіомовлення, телебачення для підсилення психологічного та пропагандистського впливу на місцеве населення;

протидія розповсюдженню чуток та ін.

Відповідно до цих напрямків роботи структур психологічних операцій визначаються *обов’язки командирів підрозділів психологічних операцій.*

Зокрема, такі:

прогнозування ефективності психологічного впливу психологічних і пропагандистських операцій на особовий склад як власних військ, так і на військовослужбовців противника;

оцінювання морально-психологічної обстановки у районах розташування як своїх військових частин і підрозділів, так і супротивника;

визначення цілей, задач і об'єктів пропагандистського і психологічного впливу; керування діяльністю органів військового управління в процесі розроблення пропозицій щодо організації та проведення "психологічних операцій";

прийняття рішення щодо їх проведення, включення найбільш важливих заходів до оперативних планів командування;

видавання наказів і бойових розпоряджень підрозділам щодо проведення відповідних "психологічних операцій".

За оцінками експертів Пентагону, безпосередньо в процесі війни у Перській затоці було остаточно з'ясовано, що психологічні операції – це "бойова зброя, яка не знищує, але наносить психологічну поразку та є найважливішим чинником підвищення боєздатності військ, а також зберігання життя солдатів і офіцерів з обох сторін фронту".

Вважається, що завдяки "психологічним операціям" у Перській затоці біля 70000 військовослужбовців Іраку потрапили в полон, 98% іракських військовослужбовців бачили листівки держав коаліції, 88% мали довіру щодо змісту цих листівок, 70% підтвердили, що саме листівки вплинули на їх рішення до дезертирства чи до полону.

Чотири з п'яти військовослужбовців, які потрапили у полон, постійно прослуховували передачі радіостанції "Голос Затоки", що були підготовлені фахівцями "психологічних операцій" Збройних сил США.

У сучасних умовах ведення психологічних операцій військами передбачено практично у всіх основних керівних документах Збройних сил США. Для цього кожний їх вид має свої сили та засоби психологічних операцій.

Однак, головний потенціал їх ведення зосереджено у сухопутних військах. Вони мають регулярні формування, які входять до командування спеціальних операцій сухопутних військ, в рамках якого у 1991 році було створено командування щодо психологічних операцій і роботи з цивільним населенням. *Основне регулярне формування* – Четверта група психологічних операцій, яка дислокується у Форт-Брег, і гаслом якої є "Слово перемагає" (штат Північна Кароліна). Вона включає управління, 4 батальйони психологічних операцій, батальйон підготовки та випуску пропагандистських матеріалів. У ньому зосереджено всі друкарські, радіо- та телевізійні засоби, якими забезпечені регулярні формування "психологічних операцій" сухопутних військ.

Чисельність особового складу Четвертої групи – біля 900 осіб, які з'ясовують психологічну і соціально-політичну обстановку в різних країнах світу та їх збройних силах, ведуть аналітичну роботу в інтересах психологічних операцій, забезпечують готовність до ведення друкованої, усної, радіо- та телевізійної пропаганди, консультують командний склад і штаби Збройних сил США з проблем психологічних операцій. У Форт-Брег також дислокується 96-ий батальйон із роботи з цивільним населенням, чисельність якого складає біля 200 осіб. Вони забезпечують лояльне ставлення населення і влади до американських військ на захоплених територіях.

У резерві сухопутних військ є 3 штаби груп психологічних операцій – другий (Клівленд, штат Огайо), п'ятий (Вашингтон, штат Колумбія) і сьомий (Сан-Франциско, штат Каліфорнія). Їм підпорядковуються 8 батальйонів і 22 окремі

роти психологічних операцій. У резерві знаходяться 8 командувачів роботи з цивільним населенням, які нараховують у цілому біля 40 батальйонів.

Психологічні операції організуються за модульним (секційним) принципом, що забезпечує гнучкість їх організаційно-посадової структури. Існує 27 типів функціональних команд. У залежності від обстановки та завдань, що вирішуються ними конкретно, формуються відповідні частини і підрозділи психологічних операцій.

З урахуванням досвіду проведення “психологічних операцій” у Перській затоці та інших бойових дій у воєнний час *передбачається можливість створення в сухопутних військах таких формувань:*

групу загальної підтримки, яка призначена для ведення “психологічних операцій” у масштабі театру воєнних дій і може включати один чи декілька батальйонів загальної підтримки, батальйон щодо роботи з військовополоненими та батальйон роботи з цивільним населенням;

групу безпосередньої підтримки, яка організується за розрахунком – 1 батальйон у корпусі, 1 рота в дивізії та 1 рота у бригаді;

батальйон загальної підтримки (272-416 осіб), який призначений для проведення стратегічних “психологічних операцій” на театрі воєнних дій і включає такий штат: штаб, підрозділи (роти і секції) пропаганди та розвідки; важку, середню та легку друкарні; радіостанцію СХ (на відстані до 150 км) і Кх діапазонів; гучномовні станції;

батальйон безпосередньої підтримки (533 осіб) – здійснює тактичні “психологічні операції” в інтересах армійського корпусу та створюється у складі штабу, підрозділів забезпечення та 2-5 рот безпосередньої підтримки;

батальйон щодо роботи із військовополоненими (188 осіб) – надається бригаді військової поліції, має штаб, підрозділи пропаганди та аудіовізуальних засобів, середню друкарню, кіноустановки і гучномовні станції;

батальйон консолідувальної пропаганди – призначений для психологічного впливу на місцеве населення у місцях дислокації військ, має 2-5 рот, радіо- і телерадіостанції, підрозділи з експлуатації місцевих радіо- і телестанцій, друкарні та кінотеатри;

роту безпосередньої підтримки, яка підтримує бойові дії дивізії та окремої бригади, має на озброєнні засоби пропаганди, гучномовні та аудіовізуальні засоби, а також легку друкарню, яка може друкувати 500000 листівок на добу, і 13 гучномовних станцій.

Підготовка фахівців психологічних операцій здійснюється на основі єдиної навчальної програми Міністерства оборони США, яка передбачає професійну підготовку слухачів у спеціальних навчальних закладах і на курсах. Курси з основ “психологічних операцій” мають більшість військових навчальних закладів США – від шкіл сержантів до командно-штабних коледжів видів збройних сил.

Головним навчальним закладом підготовки фахівців психологічних операцій є Центр підготовки та школа сил спеціальних операцій армії США імені Джона Кеннеді (англ. U.S. Army John F. Kennedy Special Warfare Center and School, SWCS), що структурно входять до складу Командування спеціальних операцій армії США та призначений для всебічної підготовки операторів, фахівців і спеціалістів сил спеціальних операцій, забезпечення ефективного процесу їх тренування та навчання, удосконалення доктрини застосування сил спеціальних операцій, а також для тестування їх нових форм і способів застосування й випробування нових зразків озброєння та військової техніки, оснащення тощо.

Третій навчальний батальйон цього центру здійснює підготовку офіцерського та сержантського складу за такими напрямками “психологічних операцій”:

перша рота здійснює підготовку фахівців із планування, організації та проведення “психологічних операцій” в інтересах підтримання військ і сил спеціального призначення;

друга – фахівців із роботи із цивільним населенням;

третя – фахівців із військової політології різних регіонів світу із знанням відповідних іноземних мов.

Центр має курси підготовки сержантів із основ психологічних операцій і підвищення кваліфікації в цій області.

Крім того, Школа спеціальних операцій військово-повітряних сил у Хелберт-Філд (штат Флорида) має Вищі курси “психологічних операцій” для керівного і цивільного персоналу військово-повітряних сил. За думкою американських військових експертів, аналіз досвіду застосування формувань психологічних операцій у зоні Перської затоки, Сомалі та інших районах збройних конфліктів свідчить, що роль цих операцій як чинника підвищення боєздатності військ постійно зростає.

Однак, як вважають фахівці аналітичних служб США, у процесі останніх збройних конфліктів виявилися деякі недоліки у сфері готовності Збройних сил США до проведення “психологічних операцій”. Війна з Іраком показала недостатню підготовленість командирів і штабів корпусного і дивізійного рівнів до застосування сил і засобів “психологічних операцій” щодо виконання бойових завдань. У зв’язку з цими та іншими проблемами Міністерство оборони США здійснює цілу низку заходів щодо зміцнення потенціалу структур психологічних операцій. Головні зусилля зосереджуються на застосуванні сучасних інформаційних технологій і досягнень науки, підвищенні професіоналізму особового складу формувань “психологічних операцій”, удосконаленні системи навчання командного складу та офіцерів штабів із основ “психологічних операцій”.

Отже, історичний досвід психологічного забезпечення в арміях різних країн, у тому числі безпосередньо в Збройних силах США, свідчить про те, що ця справа є актуальною, неординарною, багатогранною і вимагає відповідального ставлення до її організації та проведення як з боку різних державних установ і організацій, так і безпосередньо виконавців. Зарубіжний досвід як позитивний, так і негативний має для Збройних сил України суттєве значення, бо він допомагає оптимально визначати основні орієнтири організації та проведення морально-психологічного забезпечення життєдіяльності військ, особливо в умовах російської агресії, застерігає від небажаних заходів у цьому напрямку, акцентує увагу керівників держави і командирів на необхідності психологічної підготовки особового складу військових підрозділів (частин), “диктує” необхідність суттєвих змін у цьому напрямку у Збройних силах та в цілому в Україні.

У зв’язку з цим такого ж уважного узагальнення вимагає досвід проведення психологічного забезпечення дій миротворчих сил у Таджикистані, Югославії та інших “гарячих” районах, контртерористичних операцій США та їхніх союзників, а найголовніше – наш достатньо позитивний досвід в російсько-українській війні, яка яскраво продемонструвала необхідність і ефективність психологічних заходів. Цю війну в психологічному аспекті Росія програла навіть на своїй території, оскільки молоді росіяне призовного віку масово покинули країну в 2022 р., щоб не бути призваними в Збройні сили Росії. Але

вони були не проти війни Росії проти України, а були просто були незгодні особисто приймати участь у цій війні.

14.3.2. Актуальні проблеми психологічного забезпечення в сучасних збройних конфліктах, регіональних війнах і контртерористичних операціях. На основі аналізу викладеного матеріалу у підрозділі 13.2 і його узагальнення можна зробити висновок про те, що локальні війни і збройні конфлікти мають не тільки військові, але й істотні морально-психологічні аспекти та свої певні особливості в різних регіонах світу. Про це дає можливість нам наголошувати також попереднє узагальнення досвіду російсько-української війни.

Це такі *особливості*:

здійснення масованого інформаційно-психологічного впливу на війська і населення сторін, що протистоять, і світове співтовариство в цілому; у всіх попередніх роках, наприклад, у Грузії Росія успішно врахувала таку необхідність і практично досягла своїх цілей;

різке збільшення психогенних втрат серед особового складу військ, що може призвести до суттєвого зниження його боєздатності; в російсько-українській війні, перше, Росія повністю програла цю інформаційну війну як нам – Україні, так і країнам НАТО; результат – молоді російські громадяни призовного віку утікають з країни, щоб не потрапити на війну, а у нас в Україні – молоді громадяни повертаються зі інших країн і вступають у лави Збройних сил України; по-друге, російські збройні сили деморалізовані, не хочуть і вміють воювати, бо не розуміють, як правило, цілі і смисл цієї безглуздої та агресивної війни;

ускладнення розв'язання проблем формування та підтримання сприятливої соціально-психологічної обстановки в районах виконання військами бойових та інших завдань; наприклад, росіяни хоча й окупували місто Херсон, потім згодом формально його включили в склад Росії, але населенню Херсону вони так і не довіряли – не роздали зброю для організації збройного супротиву Збройним силам України, бо вони залишилися патріотами України;

зростання труднощів в процесі підтримання правопорядку, вирішення соціально-правових і різноманітних гуманітарних проблем місцевого населення; так російські агресори у цьому плані організували навіть геноцид українського населення в окупованих місцях і районах.

Усе це зумовлює необхідність всебічного психологічного забезпечення підготовки і ведення локальних війн і збройних конфліктів військами. На війська і населення країн, що конфліктують, здійснюється наростаючий інформаційно-психологічний вплив.

З урахуванням різноманітних варіантів розвитку обстановки в загрозливий період очікуються посилення інформаційного і психологічного тиску з боку протидіючих сторін із метою підриву морального духу військ і деморалізації населення шляхом проведення психологічних операцій стратегічного й оперативного масштабів. На такі заходи здатні сили і засоби збройних сил країн НАТО – на всій території України, Білорусії, Росії й у Західному регіоні; США і Японії – на території країн Азії; Китаю – у Східному регіоні.

Поряд із цим на виконанні завдань збройними силами серйозно буде позначатися духовна, суспільно-політична, економічна, криміногенна, релігійна і міжнародна обстановка в окремих регіонах держав, що конфліктують між

собою. Наприклад, по-перше, у 2014 році у процесі російської агресії на Україну РПЦ МП практично безпосередньо в різних формах приймала участь у цій агресії, а пасивно – саботувала навіть похорони українських військовослужбовців, які загинули в зоні АТО; по-друге, різні кризові процеси в економіці, відсутність морально-політичної згуртованості, соціальне і майнове розшарування суспільства, висока активність суспільно-політичних угруповань екстремістської спрямованості, вплив ісламського чинника, наявність різноманітних релігійних сект західної і східно-азіатської спрямованості, а також групи антивоєнного характеру можуть в окремих випадках поставити під зрив виконання військами поставлених задач в окремих районах і регіонах світу. Яскравий приклад у цьому відношенні – це Афганістан, де отримали негативний досвід Радянський Союз і США.

Слід також мати на увазі те, що при участі збройних сил у локальних війнах і збройних конфліктах особливе значення одержує суспільна підтримка їх дій. При її відсутності, наявності проявів антивоєнних настроїв і спроб скласти провину за виникнення і результати збройного конфлікту на армію різко знижується морально-психічний стан особового складу, рівень військової дисципліни та його боєздатність.

Низка цих проблем і проблемних ситуацій можуть бути оптимально зняти та усунути шляхом ефективної організації *психологічного забезпечення підготовки і ведення бойових дій*, яке на меті має досягнення морально-психологічної переваги над протиборчою стороною, підтримання високої боєздатності своїх військ і духовної стійкості населення. Це досягається узгодженими за задачами, місцем і часом, проведеними за єдиним задумом і планом заходів інформаційно-пропагандистського, психологічного і соціально-правового забезпечення, культурно-виховної роботи та організації дозвілля, захистом військ і населення від інформаційно-психологічного впливу супротивника.

Аналіз досвіду локальних війн та операцій “Орлиний кіготь”, “Справедлива справа”, “Ернест Вілл”, “Необхідна лютість”, у Перській затоці – “Готичний змії”, в Афганістані – “Анаконда”, “Червоні крила”, “Спис Нептуна”, Іраці – “Одісея. Світанок”, а також “Буря в пустелі”, “Лис у пустелі”, “Загрозлива сила” показує, що значна частина оперативних завдань військовослужбовцями буде виконуватися до застосування власне основних засобів збройної боротьби. У зв’язку з цим особливого значення *набуває система заходів захисту військ і населення від інформаційно-психологічного впливу противника в рамках інформаційного протиборства, заходів стратегічного й оперативного маскування військ і своїх дій і намірів.*

Серед них можуть бути такі:

- інформаційно-пропагандистські акції стратегічного й оперативного масштабів;
- комплекс заходів у військах і серед населення з підключенням державних органів, суспільних і релігійних об’єднань, а також ЗМІ;
- участь у спеціальних операціях, заходах і акціях;
- пропагандистські і контрпропагандистські заходи у військовому середовищі.

Інформаційно-пропагандистська акція, як складова частина спеціальної інформаційної операції стратегічного (оперативного) масштабу, проводиться з метою формування суспільної думки в певній країні (регіоні) для підтримання політики держави в області оборони і безпеки, цілей і засобів ведення бойових дій збройними силами.

При безпосередній погрозі та з початком воєнних дій в інтересах морально-

психологічного забезпечення військ можуть використовуватися дії сил і засобів РЕБ, військ і спеціальних сил, вогневі і радіоелектронні удари.

Важливою складовою бойової готовності військ є рішення завдань на *зниження психогенних втрат серед особового складу* та мінімізація їхніх наслідків. За своєю масштабністю вони можуть бути достатньо суттєвими, а в окремих випадках – призвести до втрати боєздатності військових підрозділів і частин.

За даними західних фахівців, ці втрати можуть складати в ході бойових дій із застосуванням звичайних засобів поразки до 50%, в умовах застосування (погрози застосування) ЗМУ – до 70–75% від загального обсягу фізичних утрат, у тому числі санітарних і безповоротних – до 8-10%. Для порівняння: у Другій світовій війні співвідношення психогенних втрат до фізичного було 36 до 100; під час війни в Лівані в окремих частинах ізраїльської армії воно складало 86 до 100; під час операції “Бура в пустелі” психогенні втрати в англійському контингенті значно перевищили фізичні і вимагали проведення тривалих реабілітаційних заходів зі військовослужбовцями.

При наявності підготовлених фахівців і Центрів (пунктів) психологічної допомоги й реабілітації на рівні бригад відновляється до 65% психогенних втрат, на рівні армійських корпусів – до 28% із терміном реабілітації від 1 до 10 діб. 7% військовослужбовців, які отримали бойові психічні травми, для відновлення боєздатності, як правило, спрямовуються у військово-медичні заклади.

У зв’язку з цим завчасна психологічна підготовка особового складу, психологічне супроводження та психологічна допомога і реабілітація військовослужбовців є однією із найважливіших завдань МПЗ діяльності військ (сил). Це підтверджується аналізом бойового досвіду діяльності підрозділів Збройних сил різних країн у складі миротворчих сил. Цей аналіз показує, що особливої уваги потребує організація роботи в тактичній ланці управління.

У випадку ведення воєнних дій на своїй території, при участі у внутрішньому збройному конфлікті, прийоми і засоби їх дій будуть відрізнятися. Проте, такі форми і методи роботи з населенням мають і можуть використовуватися у взаємодії з державними органами.

Локальні війни і збройні конфлікти можуть відбуватися без введення воєнного положення, а часом і надзвичайного. В такій ситуації знаходилися наші війська у східній Україні зі 2014 року, тому вони діяли в умовах правового поля мирного часу. У зв’язку з цим гостро ставиться проблема правового захисту військовослужбовців, підтримання правопорядку і військової дисципліни серед особового складу, вирішення його побутово-соціальних потреб. У свою чергу недосконалість наявної законодавчої бази у цій сфері потребує оперативних заходів для розроблення і прийняття відповідних законів і інших нормативно-правових актів. Зокрема, треба уточнювати права, пільги і компенсації військовослужбовцям, що приймають участь у бойових діях на сході України.

Отже, досвід локальних війн і локальних конфліктів, а також наш власний досвід у боротьбі з російськими загарбниками підтверджує домінуючу роль морального чинника в досягненні політичних і воєнних цілей війни, рішенні завдань відновлення миру і згоди в Україні. Для цього має бути чітка система МПЗ щодо формування в особового складу високих морально-бойових якостей, його психологічної готовності до бойової діяльності в екстремальних умовах і чіткого дотримання міжнародного гуманітарного права.

Досвід сучасних збройних конфліктів і регіональних війн взагалі та наш

власний досвід у російсько-українській війні, зокрема, свідчать про суттєве підвищення уваги з боку державного і військово-політичного керівництва, воєнного командування щодо психологічного забезпечення підготовки і проведення операцій і бойових дій військам. Така найвища майстерність керівництвом держави, міністерства оборони та Збройних сил України було продемонстровано при звільненні від рашистів Харківської області.

При цьому особлива увага приділяється таким його складовим частинам, як **інформаційно-психологічне і інформаційно-пропагандистське забезпечення.**

Основними завданнями інформаційно-психологічного і інформаційно-пропагандистського забезпечення сучасних війн і конфліктів вважаються такі:

формування і підтримання позитивної суспільної думки про підготовку бойових дій збройними силами держави;

підрив морального духу особового складу противника і його військових формувань різного типу, послаблення їх волі до опору, примушення до добровільної здачі в полон і здачі зброї;

забезпечення позитивного ставлення місцевого населення до військ під час їх знаходження у зоні воєнного конфлікту.

Основними їх об'єктами, як правило, є такі:

вище військово-політичне керівництво держави противника;

різні категорії військовослужбовців;

цивільне населення своєї держави, дружніх і нейтральних держав;

населення держави, проти якої плануються воєнні дії;

національні та релігійні меншини;

опозиційні соціально-політичні сили;

окремі соціально-класові сили (інтелігенція, підприємці, студенти тощо).

У залежності від змісту військово-політичних завдань, які вирішуються під час конкретного воєнного конфлікту, а також масштабу і характеру застосування військ та об'єктів впливу, виділяють такі *рівні заходів інформаційно-психологічного і інформаційно-пропагандистського забезпечення бойових дій:*

стратегічний (державний);

оперативний;

тактичний (безпосередньо в зоні воєнного конфлікту та бойових дій).

Вирішення завдань тактичного рівня покладено на спеціальні армійські структури та підрозділи. *Суб'єктами інформаційно-психологічного і інформаційно-пропагандистського забезпечення* можуть бути, як свідчить досвід забезпечення таких конфліктів, найбільш високі посадові особи держави.

В операціях США у Гренаді, Панамі, ліквідації військової хунти у Гаїті, під час війни в Перській затоці, у Югославії інформаційно-психологічними та інформаційно-пропагандистськими заходами керували безпосередньо президент США та його адміністрація, а у заходах брала участь ціла система державних установ, науково-дослідних центрів, фондів, суспільно-політичних і громадських організацій.

Основними засобами розповсюдження інформації і впливу на свідомість і найголовніше – на підсвідомість, емоції та почуття цивільного населення, військ противника стали ЗМІ, у тому числі, в першу чергу Інтернет, телебачення і радіо. Опитування різних категорій цивільного населення і військовослужбовців свідчать про те, що 90% глядачів і слухачів довіряють, як правило, такої інформації.

Важливим специфічним засобом пропагандистського і психологічного впливу

вважається проведення опитувань конкретної категорії респондентів із метою з'ясування суспільної думки про доцільність проведення силових акцій та висвітлення результатів цих опитувань ЗМІ. Така комплексна діяльність дає можливість здійснювати більш-менш об'єктивне оцінювання результативності такого впливу і своєчасно корегувати його цілі, зміст, засоби, а також з'ясувати конкретну аудиторію впливу.

У процесі інформаційно-пропагандистського забезпечення операцій багатонаціональних сил "Союзна Сила" проти Югославії таке оцінювання здійснювалося постійно завдяки заздалегідь налагодженому механізмові. Головною складовою цього механізму було активне використання авторитетних світових ЗМІ і сил психологічних операцій США.

Безпосереднє впровадження в життя заходів психологічного і пропагандистського впливу в зоні конфлікту здійснюють *спеціальні структури*, основними напрямками роботи яких є такі:

налагодження і поширення контактів із командуванням урядових військ протилежної сторони, польовими командирами нерегулярних формувань із метою припинення опору і добровільного складання зброї;

роз'яснювальна робота серед місцевого населення про зниження і недопущення опору військам;

дискредитація лідерів озброєних формувань, які чинять опір, із метою їх ізолювання від місцевого населення;

інформаційне забезпечення військовослужбовців своїх військ у зоні конфлікту з метою підтримання їх високого морального духу;

підготовка і розповсюдження об'єктивної інформації про дії військ у зоні конфлікту через ЗМІ та цілеспрямована робота з журналістами;

організація роботи місцевих газет, радіо, телебачення для підсилення інформаційно-психологічного та інформаційно-пропагандистського впливу на місцеве населення;

протидія розповсюдженню чуток тощо.

Відповідно до цих напрямків роботи структур психологічних операцій окреслюються *обов'язки командирів підрозділів психологічних операцій*. Зокрема, такі:

прогнозування ступеню психологічного впливу інформаційно-психологічних і інформаційно-пропагандистських операцій на особовий склад своїх військ і військ противника;

оцінювання психологічної обстановки у районах розташування своїх військових частин і підрозділів й військ противника;

визначення цілей, завдань, об'єктів і засобів інформаційно-психологічного та інформаційно-пропагандистського впливу на свої війська та війська противника;

управління діяльністю органів військової управління під час розроблення пропозицій щодо організації "психологічних операцій";

прийняття рішення щодо їх проведення;

надавання наказів і бойових розпоряджень підлеглим підрозділам відносно проведення психологічних операцій.

Аналіз інформаційно-пропагандистського забезпечення операції НАТО "Союзна Сила" в процесі бомбардувань Югославії свідчить про нові аспекти інформаційної боротьби. Інформаційний наступ НАТО включав енергійний інформаційний вплив на населення Югославії на першому етапі, в подальшому – на особовий склад Збройних сил Югославії.

Активно реалізовувались такі завдання:

забезпечення позитивної громадської думки у європейській спільноті щодо операції НАТО “Союзицька Сила”;

формування образу ворога у вигляді Слободана Мілошевича;

організація репортажів про події в Югославії взагалі, факти геноциду щодо мусульманського населення у Косово, зокрема;

широкий показ і демонстрація бойових можливостей сучасних озброєнь НАТО і наслідків ракетно-бомбових ударів по об’єктам у ЗМІ;

доведення коментаріїв підсумків соціологічних опитувань населення;

замовчування прорахунків НАТО, фактів загибелі мирного населення, антивсенних виступів громадськості;

рішуче блокування інформаційного потенціалу Югославії, теле- і радіостанцій, студій і ретрансляторів, редакцій місцевих ЗМІ.

Досвід антитерористичних війн США в коаліції держав свідчить про швидке зростання інформаційного компонента у сучасних воєнних конфліктах.

Основними ознаками антитерористичної інформаційної кампанії є такі:

синхронність: одночасно всі ЗМІ почали підготувати населення земної кулі до антитерористичної війни;

системність: застосовувалися провідні ЗМІ, приймали участь важливі персоналії, зокрема президенти і прем’єр-міністри держав, дружини президентів, екс-президенти тощо;

емпіричність: опора на набутий досвід;

конкретність: розгортання кампанії “За афганських жінок” для нейтралізації пацифістів у США та Західній Європі;

цілеспрямованість: реалізація рішення щодо розгортання воєнного “public relations”;

професіональність: створення групи професіоналів із проблем стратегічних медіа-операцій, яка збирається декілька раз на добу для визначення основних завдань та їх уточнення;

організованість: створення центру антиталібської пропаганди, який очолив прес-секретар президента США; головною цільовою аудиторією центру є ісламський світ; створення фонду допомоги афганським дітям;

масовість: розгортання роботи інформаційного центру коаліції, першочерговою задачею якого є заповнення всіх інформаційних каналів, в першу чергу арабського світу, виступами головних посадових осіб коаліції; загальний інформаційний центр коаліції держав дозволяв координувати дії держав відносно іноземних мас-медіа;

фахова спрямованість: турбота про збереження життя і здоров’я військовослужбовців держав коаліції; застосування підрозділів спеціального призначення у спецопераціях щодо розшуку терористів, морської піхоти – у гуманітарних операціях і блокуваннях районів можливого знаходження Усама Бен Ладена (1957–2011) і його бойовиків.

Отже, цей аналіз на прикладі проведення конкретних збройних конфліктів і регіональних війн свідчить про *позитивні аспекти психологічного забезпечення операцій і бойових дій* військ. Він показує усвідомлення державним і військовим керівництвом різних країн важливості такого забезпечення, про чітку систему його організації, застосування сучасних соціальних та управлінських технологій, наукових принципів впровадження в повсякденну практику інформаційно-психологічного і інформаційно-пропагандистського забезпечення військ.

Таким чином, на основі вищевикладеного досвіду *метою морально-*

психологічного забезпечення діяльності військ (сил) в Антитерористичній операції та Сил спеціальних операцій на сході України, а також відбиття російської агресії в цілому є підтримання високого морально-психічного стану особового складу, необхідного для ефективного виконання завдань у швидкоплинній складній бойовій, соціально-політичній і інформаційно-психологічній обстановках.

А головними завданнями морально-психологічного забезпечення цих заходів можна визначити такі:

підтримання високих морально-бойових і психічних якостей військовослужбовців як військових професіоналів;

підтримання свідомої військової дисциплінованості військовослужбовців, організованості і порядку як членів бойових команд;

постійне інформування особового складу;

розвиток у військовослужбовців позитивної психічної настанови щодо своїх дій у російсько-українській війні та негативної – російських військ та їх приспівників;

забезпечення соціального захисту військовослужбовців та їх сімей.

МПЗ діяльності військ (сил) планується і здійснюється з урахуванням призначення і характеру бойових дій і задач з'єднань, частин і підрозділів. Основні зусилля спрямовувалися на такі заходи:

підтримання високого морально-психічного стану особового складу;

мобілізацію військовослужбовців на ведення активних рішучих бойових дій;

подолання почуття страху в умовах масованих обстрілів із боку рашистів, бойовиків і винятково високих психічних та фізичних навантажень при бойовій діяльності у складній місцевості.

Проведений аналіз досвіду психологічного забезпечення діяльності військ (сил) у сучасних збройних конфліктах, регіональних війнах, антитерористичній операції та відбиття російської агресії дозволяють визначити такі основні напрямки щодо його покращення у Збройних силах України:

1. Удосконалення системи МПЗ необхідна на всіх рівнях управління – від центрального апарату Міністерства оборони України до кожного військового підрозділу. При цьому основні зусилля структур МПЗ слід зосереджувати безпосередньо в ротах, батальйонах, окремих підрозділах (сторожові та блокпости). Важливо також комплексно вдосконалювати систему, прийоми і засоби, матеріально-технічну базу й утримання усіх видів МПЗ.

2. Необхідно подальше вдосконалювання єдиної системи МПЗ Збройних сил та інших військових формувань України.

3. Детально обґрунтовувати проблему захисту військ від інформаційно-психологічного впливу супротивника. Насамперед необхідно узгодження зусиль відповідних головних управлінь Міністерства оборони, органів управління інших військових формувань України.

4. Законодавче і нормативне забезпечення виконання завдань МПЗ діяльності військ (сил).

5. Доцільно узагальнювати всі нормативно-правові акти щодо пільг і компенсацій військовослужбовцям при виконанні ними бойових завдань у зоні АТО і ССО.

ТЕСТИ ТА ЗАВДАННЯ ДЛЯ САМОКОНТРОЛЮ

Із запропонованих відповідей оберіть правильну чи правильні та обґрунтуйте власну відповідь. Перевірте правильність своїх відповідей шляхом звернення до останніх сторінок підручника. Не поспішайте обирати відповідь, а спочатку проаналізуйте уважно всі варіанти відповіді. Одне слово, вжите недоречно, може істотно змінити зміст відповіді.

14-1. Автоконтрольний блок

<i>Психологічна війна</i> – це використання державою в період війни або надзвичайного стану засобів з метою впливу на думки,, позиції та організованих ворожих, нейтральних і дружніх груп таким чином, щоб досягненню своєї національної політики та визначених	<ul style="list-style-type: none">– планомірне– пропаганди– емоції– поведінку– сприяти– цілей
--	--

14-2. Зробіть порівняльний аналіз використання військової психології в сучасній американській армії та в наших Збройних силах. Для цього Вам пропонується такі провідні психологічні проблеми в американській армії:

1. Вивчення особистості військовослужбовця і психологічних умов його діяльності як військового професіонала.
2. Дослідження малих груп та вивчення психологічних умов їх ефективного функціонування як бойових команд.
3. Дослідження психології великих груп людей, наприклад, армій різних держав, населення та психологічних способів, прийомів і форм впливу на них.
4. Психологічне забезпечення війн і бойових дій, психологічна підготовка особового складу до введення бойових дій.
5. Удосконалення способів ведення психологічної війни. Психологічні операції.
6. Вивчення військових спеціальностей. Професійно-психологічний відбір.
7. Психологія управління.
8. Військово-інженерна психологія.
9. Психологічні аспекти бойової підготовки військ. Педагогічна психологія.
10. Наукові військово-психологічні дослідження і підготовка кадрів.
11. Військово-медична психологія, проблеми реабілітації поранених, військовополонених і всіх учасників бойових дій.
12. Психологія релігії.
13. Військова зоологічна психологія.
14. Дослідження аномальних психічних явищ із метою їх використання у військовій справі.

14-3. Дайте психологічне обґрунтування основних завдань психологічної війни (згідно з американським poradником FM-33-5 (1955):

- схилити солдат противника до симуляції, дезертирства і здачі в полон;
- посіяти ворожнечу між групами військ і населенням противника та нацькувати їх один на одного;
- розпалити у солдатів противника недовіру до командування та уряду;
- пробудити в солдатів сумнів у правоті війни, підірвати віру в перемогу;
- підтримати діяльність підірваних і диверсійних груп на території противника.

14-4. Автоконтрольний блок

Психологічні операції – пропагандистська і психологічна в мирний і воєнний час, яка..... на ворожі, нейтральні та дружні з метою впливу на їх у сприятливому напрямку для досягнення як	<ul style="list-style-type: none">– планова– діяльність– розрахована– аудиторію
---	--

політичних, так і воєнних національних..... держав північноатлантичної співдружності.	– ставлення – цілей
--	------------------------

14-5. *Задачі психологічних операцій в арміях блока НАТО:*

Переконання противника у правильності, необхідності військового втручання військовослужбовців НАТО.

Вплив на військово-політичне керівництво противника і його союзників із метою їх відмови від їх війни.

Підтримання внутрішньої опозиції противника.

Підтримання та керування дисидентськими силами в країні противника.

Вплив на населення дружніх країн.

Сприяння розвитку позитивного ставлення населення нейтральних держав.

Підрив морального духу противника.

Зниження боєздатності противника.

Аналітична робота щодо відкриття слабких місць противника та доведення цієї інформації до власних командирів.

Протидія інформаційному впливу противника на наші війська та населення тощо.

Зробіть їх психологічне обґрунтування.

Література

1. Алещенко В. І. Психологічне забезпечення миротворчої діяльності військовослужбовців Збройних сил України : монографія. Харків : ХУПС, 2008. 238 с.

2. Алещенко В. І., Хміляр О. Ф. Психологічна реабілітація військовослужбовців з постстресовими психічними розладами : навч. посіб. Харків : ХУПС. 2005. 84 с.

3. Бріер Д., Скот К. Основи травмофокусованої психотерапії. Львів : Свічадо, 2015. 448 с.

4. Гандер Д. В. Психологическое обеспечение летного обучения: дис ... д-ра психол. наук / 19.00.14. М. : Гос. научно-исслед. ин-т МО РФ (авиационной и космической медицины), 1997. 301 с.

5. Головин Н. Н. Исследование боя : Исслед. деятельности и свойств человека как бойца / Подполк. Ген. штаба Н.Н. Головин. СПб. : Экон. типо-лит., 1907.2, 192 с.

6. Горбунова В. В., Карачевський А. Б., Климчук В. О., Нетлюх Г. С., Романчук О. І. Соціально психологічна підтримка адаптації ветеранів АТО : посіб. для ведучих груп. Львів : Інститут психічного здоров'я Українського католицького університету, 2016. 96 с.

7. Дмитриевский А. Из военной психологии. *Военный сборник*. 1915. №3. С. 155–162.

8. Дмитриевский А. Пренебрежение к науке о душе (психологии). *Военный сборник*. 1913. № 2. С. 147–155.

9. Екстремальна психологія: підручник / за заг. ред. проф. О. В. Тімченка. К.: ТОВ «Август Трейд», 2007. 502 с.

10. Зарецька Н. В., Гридковець Л. М. Організаційні засади надання психологічної реабілітації учасникам АТО членам їх сімей. *Вісник КІБіТ*. 2016. № 7. С. 26–33.

11. Зыков А. Дисциплина и инициатива. *Разведчик*. 1909. № 956. С. 109–112.

12. Зыков А. С. Как и чем управляются люди : опыт военной психологии : монография. СПб : Типография товарищества Общественная польза, 1898. 189 с.

13. Измъстьев П. И. Из области военной психологии. 2-ое изд. Варшава: Варш. эстетич. тип., 1911. 46 с.

14. Караяни А. Г. Психологическое обеспечение боевых действий личного состава Сухопутных войск в локальных военных конфликтах : дис. ... д-ра психол. наук / 19.00.14. М. : Воен. ун-т, 1998. 355 с.

15. Керівництво МПК з психічного здоров'я та психосоціальної підтримки в умовах надзвичайної ситуації. К. : ПУЛЬСАРИ, 2017. 216 с.

16. Корольчук М. С., Крайнюк В. М. Соціально-психологічне забезпечення діяльності в звичайних та екстремальних умовах : навч. посіб. К. : Ніка-Центр, 2006. 532 с.

17. Корф Н. А. О воспитании воли военачальников. *Общество ревнителей военных знаний*. 1906. Кн. I. С. 1–47.

18. Кризова психологія: навч. посіб. / за заг. ред. проф. О. В. Тімченка. Харків : НУЦЗУ, 2010. 401 с.

19. Ланг П. Исследование методов военной психологии. *Интендантский журнал*. 1910. № 11. Отд. неоф. С. 25–35.

20. Макаревич О. П. Психологічна підготовка особистості до поведінки у складних ситуаціях : навч.-метод. посіб. К. : ВГНАОУ, 2000. 188 с.

21. Макаров С. О. Рассуждения по вопросам морской тактики / Соч. Вице-адм. С. О. Макарова. СПб. : типо-лит. Шредера, 1904. VI, 2, 299 с.

22. Морально-психологічне забезпечення у Збройних Силах України : підр.: у 2 ч. / колектив авторів; за заг. ред. В. В. Стасюка. К. : НУОУ, 2012. Ч. 1. 852 с.

23. Никифоров Г. С., Дмитриева М. А. Корнеева Л. Н. Психологическое обеспечение профессиональной деятельности / под ред. Г. С. Никифорова. СПб. : Изд-во СПГУ, 1991. 152 с.

24. Основи психологічного забезпечення діяльності МНС : підруч. / За заг. ред. В. П. Садкового. Х. : УЦЗУ, 2009. 244 с.

25. Резанов А. С. Армия и толпа. Опыт военной психологии (Сообщение, сделанное в собрании офицеров Ген. Штаба Варшавского военного округа 11 марта 1910 г.). Варшавская эстетич. тип., 1910. 103 с.

26. Резанов А. С. Военная психология как наука. *Приложение к журналу “Русский инвалид”*. 1909. №26.

27. Угах-Огорович Н. А. Военная психология. К. : Тип. Киев. округа, 1911. 277 с.

28. Угах-Огорович Н. А. Психология толпы и армии. К. : Тип. Киев. округа, 1911. 54 с.

29. Ягунов В. В. Військова психологія : підручник. К. : Тандем, 2004. 656 с.

30. Ягунов В. В. Морально-психологічне забезпечення : курс лекцій. К. : ВПЦ “Київський університет”, 2002. 349 с.

Інформаційні джерела

1. Всемирная организация здравоохранения (2014). Первая психологическая помощь: руководство для работников на местах. URL: http://apps.who.int/iris/bitstream/10665/44615/45/97892445482_02_rus.pdf

2. Измествев П. И. Из области военной психологии. <https://www.rusempire.ru/rossijskaya-imperiya/o-dolge-i-chesti-voinskoj-v-rossijskoj-armii/373-izmestev.html>

3. Найдонова Л. А. Исторична травма спільноти: як нащадкам пам'ятати трагічне? URL: lib.iitta.gov.ua/707323/1/NaydonovaLA_st_2011_2.pdf

4. Основи реабілітаційної психології: подолання наслідків кризи : навч. посіб. / за ред. Н. Пророк. К., 2018. Том 1. 208 с. <https://www.osce.org/files/f/documents/a/a/430805.pdf>

5. Основи реабілітаційної психології: подолання наслідків кризи : навч. посіб. / за ред. Н. Пророк. К., 2018. Том 2. 240 с. <https://www.osce.org/uk/project-coordinator-in-ukraine/430829>

6. Основи реабілітаційної психології: подолання наслідків кризи : навч. посіб. / за ред. Н. Пророк. К., 2018. Том 3. 236 с. <https://www.osce.org/uk/project-coordinator-in-ukraine/430841>

Глава 15. ПСИХОЛОГІЧНА ПІДГОТОВКА ВІЙСЬКОВОСЛУЖБОВЦІВ І ВІЙСЬКОВИХ ПІДРОЗДІЛІВ ДО БОЙОВОЇ ДІЯЛЬНОСТІ

15.1. Історичний досвід психологічної підготовки військ

Військово-професійна діяльність військовослужбовців за бойових обставин характеризується впливом на їх психіку різних *стрес-чинників сучасної війни*¹. Тривалість їх впливу, а також психотравмувальний характер можуть сприяти виникненню таких змін у психіці військовослужбовців, які знижують ефективність їх бойової діяльності, а також згодом можуть негативно виявлятися у життєдіяльності у мирних умовах у вигляді певних психотравм. Особливо ця проблема стала глибоко досліджуватися в західній практичній психології після війни у В'єтнамі, коли американське суспільство зіткнулося з численними випадками соціально-психологічної дезадаптації військовослужбовців, які повернулися після війни додому. Це потребувало державної підтримки, активних наукових досліджень на рівні держави психічних проблем ветеранів війни, утворення по всій країні спеціалізованих центрів для надання їм спеціальної, психологічної, соціально-психологічної та медичної допомоги.

Приблизно з такого роду труднощами зіткнулися у мирному житті колишні "афганці" в Радянському Союзі, а нині в Україні маємо "атошний синдром"², особливо ті, які були в полону в сепаратистів. Для попередження виникнення у військовослужбовців негативних психічних станів під час перебування в умовах примусової ізоляції розроблено "Методичні рекомендації з організації психологічної підготовки військовослужбовців Збройних сил України до перебування в умовах примусової ізоляції" (2020 р.)³. У зв'язку з цим дуже змістовними є слова німецького письменника *Еріха Марії Ремарка* (1898–1970) про те, що все, що каменем осідає в наших душах, поки ми перебуваємо на війні, спливає в них потім, після війни, і ось тоді й почнеться довга розмова про ці речі, від яких залежатиме чи жити нам далі чи не жити⁴.

Особливо ця проблема загострилася у зв'язку з агресією Росії щодо України та виконанням Збройними силами України бойових завдань зі забезпечення територіальної цілісності держави. Розроблено низку наказів, навчальних посібників і рекомендацій щодо її організації та проведення^{5,1,2,3,4}.



¹ Ягунов В. В. Військова психологія... С. 332, 334, 368, 375, 390, 404, 414, 416, 420, 483, 501–510.

² Процик В. О. Особливості психогенних параноїчних психозів, асоційованих зантитерористичною операцією, у мирного населення / В. О. Процик, В. В. Бабич, С. А. Грязев, Т. О. Михеева. *Архів психіатрії*. 2015. Т. 21, № 2. С. 19–27. Режим доступу: http://nbuv.gov.ua/UJRN/apsuh_2015_21_2_6

³ Методичні рекомендації з організації психологічної підготовки військовослужбовців ЗС України до перебування в умовах примусової ізоляції. <https://dovidnykmpz.info/psycho/metodychni-rekomendatsii-z-orhanizatsii-psykholohichnoi-pidgotovky-viys-kovosluzhbovtiv-zs-ukrainy-do-perebuвання-v-umovakh-prymusovoi-izoliatsii-2020-r/>

⁴ Ремарк Е. М. На Западном фронте без перемен / [пер. А. Коссовича]. Берлин : Каганский, 1928. 298 с.

⁵ Наказ Генерального штабу Збройних Сил України від 16.11.2012 № 240 «Про впровадження психологічної підготовки особового складу в навчальний процес підготовки органів управління та

Зокрема, наказом Головнокомандувача Збройних сил України від 23.10.2020 року №173 затверджено Інструкцію з організації психологічної підготовки у Збройних силах України⁵.

Водночас слід наголошувати про те, що проблема психологічної підготовки військ має глибоку історію: скільки часу існують війни, стільки ж існують і проблеми психічних станів військовослужбовців у бою та, відповідно, проблема психологічної підготовки військовослужбовців до бойової діяльності в екстремальних умовах. Це глибоко усвідомлювали видатні полководці всіх часів. Найбільш глибоко і безапеляційно ставилися до цієї проблеми *Олександр Суворов* і *Наполеон Бонапарт I* – родоначальники психологічної підготовки військ.

Олександр Суворов в основу психологічної підготовки військ поклав польовий вишкіл військ і моральну перевагу над ворогом. Головним принципом підготовки військ він вважав: “Тяжко в учинні – легко в бою”. Відома суворовська тріада – окомір, швидкість, натиск – становили основу психологічної підготовки військ. Усім відомі його цитати про те, що “Одна хвилина вирішує результат баталії, одна година – успіх компанії, один день – долю імперії”⁶.

Славнозвісна суворовська боротьба зі “*не можу знати*” була також своєрідною формою психічного загартовування солдатів, спрямованою на швидкість їх думки та рішення, на розвиток винахідливості та кмітливості. Дикуваті й парадоксальні форми, яких набув у О.В. Суворова ця боротьба (наприклад, обкурювання місця, яке заражене “не можу знати”, або провітрювання кімнати, де промовили “не можу знати”), повинна була максимально загострювати увагу військовослужбовців на цій проблемі, виховувати в них свого роду жаж і відразу до лінійної повільності думки як солдата, до його некітливості та нерішучості на полі бою.

Класичним прикладом зразкової психологічної підготовки, яку провів О.В. Суворов, є підготовка військ до штурму Ізмаїла. До його приїзду російські війська кілька разів атакували цю фортецю, і всі вони закінчувалися невдачами. Полководець досконало ознайомився з побудовою фортеці та оборонним розташуванням турків. Осторонь від фортеці він *змоделивав* точну копію Ізмаїла і почав готувати війська до його штурму. У цій суворовській диспозиції до штурму Ізмаїла було передбачено всі дрібниці. Зокрема, у ній було вказано такі моменти:

все істотне – від складу колон до кількості фашин й довжини драбин;
визначено кількість стрільців у колоні, їх місця та бойове призначення;

військ (сил)». <https://dovidnykmpz.info/psycho/psykholohichna-pidhotovka/>

Курс психологічної підготовки особового складу військ (сил) Збройних сил України.

<https://dovidnykmpz.info/psycho/psykholohichna-pidhotovka/>

Настанова з психологічної підготовки особового складу підрозділів сухопутних військ : навчально-методичний посібник. <https://dovidnykmpz.info/psycho/psykholohichna-pidhotovka/>

³ Методичні рекомендації щодо проведення психологічної підготовки особового складу Збройних Сил України. <https://dovidnykmpz.info/psycho/psykholohichna-pidhotovka/>

⁴ Психологія бою : посібник / Грицевич Т. Л., Гузенко І. М., Капінус О. С., Мацевко Т. М., Романишин А. М.; за ред. А. М. Романишина. Львів: Видавництво «Астролябія», 2017. 352 с.

<https://dovidnykmpz.info/psycho/posibnyk-psykholohichna-boiu/#more-748>

⁵ Наказ Головнокомандувача Збройних Сил України від 23.10.2020 року №173 «Про затвердження Інструкції з організації психологічної підготовки у Збройних Силах України».

<https://dovidnykmpz.info/psycho/nakaz-holovnokomanduvacha-zbroynykh-syl-ukrainy-vid-23-10-2020-roku-173-pro-zatverdzhennia-instruktsii-z-orhanizatsii-psykholohichnoi-pidhotovky-u-zbroynykh-sylakh-ukrainy/>

⁶ Суворов А. В. Наука побеждать. М. : Эксмо, 2011. 480 с.

виділено часткові та загальні резерви, їх місця та умови застосування; подано правила безпеки у фортеці; ретельно та чітко вказано напрямки руху колон, межі їх поширення огорожею фортеці тощо.

І таке моделювання умов майбутнього бою дуже добре витримало випробування часом і дією. Психологічну підготовку військ він завершив зверненням до турків, де писав: “Я з військами сюди прибув.

Двадцять чотири години на роздум – воля;
перший мій постріл – уже неволя;
штурм – смерть.

Що оголошую вам для обмірковування”.

У перший період своєї полководницької діяльності *Наполеон I* також показував глибоке розуміння необхідності психологічної підготовки військ для перемоги на полі бою. Усім відомі його афоризми:

“Духовна сила до фізичної відноситься як три до одного”;

“Військова людина повинна мати стільки ж характеру, скільки й розуму”.

Він обдарованість справжнього полководця порівнював із квадратом, в якому основа – воля, висота – розум. Квадрат буде квадратом тільки за умов, якщо основа дорівнює висоті; великим полководцем може бути тільки та особа, в якій воля та розум рівні. Якщо воля значно переважає розум – полководець діятиме рішуче та мужньо, але не дуже розумно; в іншому разі в нього будуть добрі ідеї та плани, але бракуватиме рішучості їх реалізувати. Таким він сам у битвах під Арколе, Ульмом, Аустерліцем і Ваграмом^{1,2,3}.

Справу О. В. Суворова продовжував наш співвітчизник генерал *Михайло Драгомиров* – народився і похований у Конотопі. Так, він психологічній підготовці військ приділяв виняткову увагу, в основу якої поклав їх польовий вишкіл та тактичну підготовку. Він учив військовослужбовців проводити кризні атаки, заохочував виконання українських пісень, які піднімали, на його думку, їх бойовий дух⁴.

Таким чином, психологічну підготовку військ великі полководці розуміли та обґрунтовували як невід’ємну частину їх бойової підготовки та як одну з основних умов досягнення військами перемоги в бою. Історичний досвід свідчить, що вона, з одного боку, має минуле, оскільки маємо певний історичний досвід, а, по-друге, сьогоденні психологічні результати та проблеми воєнних конфліктів і війн, особливо досвід російсько-української війни, свідчать про те, що воно має майбутнє. Про це свідчать приклади сучасних воєнних конфліктів, антитерористичних операцій і героїчний досвід боротьби Збройних сил та інших військових формувань України проти російських загарбників. У зв’язку з цим психологічна підготовка військ об’єктивно необхідна та її необхідно організувати та проводити з урахуванням вимог психологічної науки.

15.2. Сутність і зміст психологічної підготовки військовослужбовців і військових підрозділів

Психологічну підготовку військовослужбовців і військових підрозділів слід

¹ André Castellet. Bonaparte II. Napoléon. Librairie Académique Perrin, 1967 & 1968. Т. 1, 2.

² Тарле Е. В. Наполеон. Собрание сочинений: в 12 томах. М.: Изд-во АН СССР, 1959.

³ Dwyer Ph. Citizen Emperor: Napoleon in Power. Bloomsbury, 2013. 799 p. ISBN 978-0-300-16243-1.

⁴ Овсієнко О. Ф. Драгомиров Михайло Іванович. *Енциклопедія історії України*: у 10 т. / редкол.: В. А. Смолій (голова) та ін.; Інститут історії України НАН України. К.: Наукова думка, 2004. Т. 2: Г — Д. С. 460.

сприймати, на наше переконання, як важливий напрям у системі бойової підготовки військ і водночас як особливий її вид, оскільки вона має свою сутність, зміст, специфіку, конкретні результати, які відрізняються від інших видів їх підготовки.

У процесі підготовки особового складу до бойових дій, необхідно враховувати ті труднощі, психічні та психологічні проблеми як окремих військовослужбовців як військових професіоналів, так і військових підрозділів і частин як бойових команд, що мають місце або можуть мати місце у сучасному бою, особливо в гібридній війні. Ці *труднощі*, які можна назвати *психологічними чинниками сучасного бою та сучасної гібридної війни*, створюються спеціально противником для досягнення в ньому перемоги або певних переваг. Їх сприйняття та усвідомлення, урахування і вмиле реагування, як свідчить досвід колишніх війн, сучасних воєнних конфліктів та антитерористичних операцій, а також безпосередньо наш сучасний досвід мужньої боротьби Збройних сил та інших військових формувань України проти російських загарбників, забезпечують успіх як окремих бойових дій, так і всієї воєнної кампанії, війни.

Які ж це труднощі, що безпосередньо містять психологічний контекст?

1. *Небезпека*. Головна небезпека – це загроза життю кожного військовослужбовця. Як відомо, інстинкт збереження життя в екстремальних умовах домінує над всіма іншими. Відповідно, на полі бою, коли виникає загроза фізичної смерті будь-якого військовослужбовця, в вона його постійно супроводжує, цей інстинкт може керувати всією поведінкою, вчинками та діяльністю, у тому числі й неусвідомленими або погано усвідомленими.

Наприклад, людські втрати у СРСР у Великій Вітчизняній війні становили: за даними *Йосипа Сталіна* (1978–1953) – 7 млн. осіб, *Микити Хрущова* (1894–1971) – 20 млн., *Михайла Горбачова* (1931–2022) – 27 млн. Але справжні людські втрати СРСР, на думку деяких істориків, такі: у 1940 р. населення СРСР становило 194 млн., а на початку 1946 р. – 167 млн. Різниця – 27 млн. осіб. Але тут не враховано середньорічний приріст населення¹. Науковці дають інші, набагато більші, на жаль, жадливі цифри².

14 лютого 2017 року в Державній думі на парламентських слуханнях щодо патріотичного виховання громадян Росії “Безсмертний полк” розсекретили, нарешті, найбільш наближені до правди цифри: “Згідно зі розсекреченими даними Держплану СРСР, втрати Радянського Союзу в Другій світовій війні становлять 41 мільйон 979 тисяч, а не 27 мільйонів, як вважалося раніше. Загальний спад населення СРСР у 1941-1945 роки – більше 52 мільйонів 812 тисяч осіб. Із них безповоротні втрати в результаті дії чинників війни складає понад 19 мільйонів військовослужбовців і близько 23 мільйонів цивільного населення”³.

Друга небезпека – *потрапити в полон*. Наприклад, у роки Великої Вітчизняної війни потрапили у полон до німців 5 млн. 734 тис. радянських військовослужбовців. Але точні цифри встановити ніколи не вдасться, оскільки

¹ Втрати СРСР у Другій світовій війні (нові обчислення МО РФ, 2010 р.) (1941–1945 рр.).

http://www.hai-nyzhnyk.in.ua/doc2/1941-1945.vtraty_u_IIsvit.php

Втрати у Другій світовій війні.
https://uk.wikipedia.org/wiki/%D0%92%D1%82%D1%80%D0%B0%D1%82%D0%B8_%D1%83_%D0%94%D1%80%D1%83%D0%B3%D1%96%D0%B9_%D1%81%D0%B2%D1%96%D1%82%D0%BE%D0%B2%D1%96%D0%B9_%D0%B2%D1%96%D0%B9%D0%BD%D1%96

³ Они не вернулись из боя: рассекречено число погибших в Великой Отечественной войне.

<https://realnoevremya.ru/articles/58108-0-rassekrechennyh-arhivazh-sssr-i-realnvh-poteryah-v-voynе>

цифри втрат СРСР та учасників війни встановити не вдасться в наслідок таких причин: “в СРСР по суті була відсутня система обліку громадян, далеко не у всіх були паспорти; в СРСР була відсутня система обліку військовослужбовців, у більшості солдатів були відсутні червоноармійські книжки або медальйони з особистими даними, найчастіше документація штабів губилася або не велась; у бойових діях широко застосовувалися неоформлені військовослужбовці — наприклад, 60 дивізій і 200 загонів народного ополчення оформлювали у відділеннях міліції, а не військоматах, і облік відсутній. Та сама ситуація була у партизан і мобілізованих в ході наступу територіях, які негайно кидали в бій”¹.

Третя – *зникнути без вісті*: у роки Великої Вітчизняної війни зникли без вісті 2,5 млн. осіб².

Усі ці різновиди небезпеки негативно впливають на свідомість і підсвідомість, емоційно-почуттєву, вольову і ціннісно-мотиваційну сфери кожного військовослужбовця та перешкоджають їм, при відсутності всебічного психічної загартованості та психологічної підготовленості до бойових дій, рішуче, сміливо і цілеспрямовано виконувати свої бойові функції у сучасному бою як військовому професіоналу та члену бойової команди.

Психологічна підготовка до подолання небезпеки безпосередньо пов'язана зі моделюванням напруженості всіх психічних процесів військовослужбовців як військових професіоналів у процесі бойової підготовки та соціально-психологічних явищ військових підрозділів і частин як бойових команд, що відбувається шляхом збільшенням фізичних, нервово-психічних та інтелектуальних навантажень з моделюванням обстановки з різноманітними труднощами і позбавленнями. Зокрема, таких:

інтенсивністю світлових, звукових та інформаційних подразників, які характерні для сучасного бою в інформаційному суспільстві;

відсутністю достатньої інформації й часу для ухвалення рішення;

проведенням робіт і виконанням функціональних обов'язків військовослужбовцями у складних погодних і кліматичних умовах місцевого театру воєнних дій (дощ, сніг, заметіль, піщані бурі, спека, холод, низький атмосферний тиск тощо) у день і вночі; тривалою активною навчальною та навчально-бойовою діяльністю військовослужбовців у засобах захисту;

безперервністю квазіпрофесійної бойової діяльності у денний і нічний час; проведенням навчальних занять і стрільб у нічний час і в складних кліматичних умовах;

постійною протидією супротивника, особливо засобами ІКТ;

наявністю “втрат” у живій силі та бойовій техніці;

наочністю зовнішньої картини бойової дійсності (втрати, руйнування, пожежі тощо) квазіпрофесійної діяльності військовослужбовців;

необхідністю тривалого і частого подолання характерних для конкретного театру воєнних дій перешкод, загороджень, зон заражень та осередків пожеж;

тривалим виконанням обов'язків в умовах ізоляції від військового підрозділу, у складних умовах бойової обстановки, при наявності елементів небезпеки;

встановленням і розмінуванням мінно-вибухових загороджень із бойовими запальниками (підірвниками);

¹ Бутусов Ю. Справжня ціна перемоги. Якими були втрати СРСР у Другій світовій. <https://nv.ua/ukr/opinion/druga-svitova-vivna-skilki-gromadyan-srsr-zaginulo-ostanni-novini-50159194.html>

² Московские новости. 1990. №19.

лазінням по скелястим стінам значної крутизни та по ділянкам із від'ємними негативними кутами тощо.

2. *Раптовість*. У сучасній війні раптовість є головним чинником досягнення успіху. “Чи не в тому полягає ж мистецтво бою, щоб раптовістю наполохати противника та зберегти від подібної раптовості свої війська”, – писав *Олександр Бек* (1902–1972) у своїй книзі “*Волоколамское шоссе*”¹.

Приклади славетних успіхів великих полководців доводять справедливність цього положення. Наприклад, перемога *Наполеона Бонапарта I*, який мав усього 13000 солдатів на 40000 австрійців під Арколе в 1796 р.², успіх *Олександра Суворова* під Треббією в 1799 р., де французи мали велику чисельну перевагу³.

Найголовніше такий приклад показали українські військовослужбовці при звільненні Харківської області в вересні 2022 році від російських загарбників, що відеє в підручники з військового мистецтва⁴.

Для цього рекомендується моделювати такі ситуації:

створення “несправностей” і “виходу з ладу” збрї, бойової техніки, номерів розрахунків, членів екіпажів тощо;

швидку зміну ввідних та навчально-бойової та бойової обстановки, які вимагають від військовослужбовців негайних та активних дій;

приховану підготовку та несподіване застосування різноманітних перешкод і загороджень у моменти активних дій особового складу підрозділу;

активні заповзяті дії супротивника;

несподіване проведення бойових тривог;

проведення навчальних занять і навчань на незнайомій місцевості під системним впливом засобів ІКТ противника тощо.

3. *Дефіцит часу та інформації* (суперечливість інформації). Супротивник робить усе для того, щоб випередити в часі прийняття рішення противника і замаскувати свої дії так, щоб залишити його без інформації. А в епоху інформаційного суспільства ця проблема перетворюється в вирішальний чинник досягнення перемоги⁵.

Для цього рекомендується ставити перед військовослужбовцями проблемних питань причинно-наслідкового характеру, що дозволяють їм творчо використовувати свої знання в умовах дефіциту часу та інформації, а також з'ясувати їх сутність, розвивати практичну здатність робити самостійні висновки шляхом відповіді на запитання:

“Чому?”

“Як пояснити?”

“Для чого?”

“Що з цього впливає?”

“Який справжній смисл цієї...?”

“До чого це веде?” тощо.

¹ Бек А. А. Волоколамское шоссе / илл. Н. К. Кутилов. М. : Воениздат, 1985. С. 129.

² Rothenberg, Gunther E. The Art of Warfare in the Age of Napoleon. Bloomington, Ind. : Indiana University Press, 1980. 272 p.

³ Боголюбов А. Н. Полководческое искусство А. В. Суворова. М. : Воениздат, 1939. 160 с.

⁴ Слобожанський контрнаступ Збройних сил України (також – Балаклійський прорив, Харківський контрнаступ, Балаклійсько-Куп'янська наступальна операція – наступальна операція, блицкриг Збройних Сил України на окуповану Росією територію Харківської області, яка розпочалася 6 вер. 2022 р. [https://uk.wikipedia.org/wiki/%_\(2022\)_Слобожанський_контрнаступ_Збройних_сил_України](https://uk.wikipedia.org/wiki/%_(2022)_Слобожанський_контрнаступ_Збройних_сил_України)

⁵ Портников Виталий. Что такое победа в информационной войне? <https://www.svoboda.org/a/27080820.html>

Для цього рекомендуються такі педагогічні та психологічні прийоми та засоби: збільшення обсягу практичних квазіпрофесійних дій військовослужбовців щодо вирішення ввідних, різноманітних практичних завдань розумового та динамічного характеру з внесенням елементів змагання, раптовості т імітаційного моделювання; виконанням нормативів військовослужбовцями в умовах, наближених до бойової дійсності;

виконанням військовослужбовцями функціональних обов'язків і самостійних квазіпрофесійних завдань у складній навчально-бойовій обстановці, що швидко змінюється;

творчим визначенням супротивника та тактики його гібридних дій;

постійним контролем за діями особового складу і докладним розбором наявних позитивних сторін і недоліків в їхній діяльності.

4. *Небувале ускладнення управління військами.* Вміле управління військами, своєчасне прийняття рішення, які забезпечують перемогу в бою, є умовою успіху всієї воєнної кампанії. У зв'язку з цим противник вживає всі заходи для того, щоб залишити свого супротивника без такої можливості. Для цього використовує маскування, засоби ІКТ та електронного придушення, а також різні прийоми гібридної війни, як це відбувається в російсько-українській війні.

Наприклад, засоби РЕБ дивізії США придушують усі радіозасоби у своїй смузі дії. У зв'язку з цим перед командирами постає проблема: як забезпечувати збереження зв'язку та його стійкість у військових підрозділах і частинах за бойових обставин в інформаційному суспільстві. Положення про те, що "зв'язок – це нерв армії", сьогодні в інформаційному суспільстві стає ще більш актуальним і злободенним. Негативний досвід АТО є переконливим прикладом цього положення. Водночас допомога Ілона Маска українцям у війні з Росією зі Starlinkами вирішила цю проблему. Ці супутники забезпечують Україну стабільним інтернетом. Starlink, який задумувався як цивільний проект, тепер допомагає українським військовим керувати дронами для боротьби з російськими загарбниками, а цивільному сектору – вирішувати проблеми зв'язку в процесі виконання своїх функцій¹.

5. *Відповідальність за прийняте рішення та його виконання.* Будь-яке рішення тільки тоді себе виправдовує, коли воно доводить свою правоту та життєздатність на полі бою та позитивними результатами в боротьбі з противником.

А на полі бою за кожним рішенням стоїть солдатська кров і життя військовослужбовців, а також цивільного населення. У зв'язку з цим "Найважче для командира – це посилати людей на смерть"². Відповідно рівень ризику за прийняте рішення командирами за дефіциту часу та браку інформації дуже високий, особливо в інформаційному суспільстві.

6. *Дискомфорт* – відсутність елементарних умов для задоволення повсякденних духовних, фізичних і фізіологічних потреб особового складу, що викликано постійним вогневим та інформаційно-психологічним впливом на нього з боку супротивника. Це може викликати у нього емоційно-вольовий і ціннісно-мотиваційний дисонанс, тяжкі поранення і погибель. Водночас слід мати увазі побутові умови життєдіяльності військовослужбовців в окопах, на передньому краю фронту, на відсутність у них навіть елементарних побутових умов для задоволення фізичних і фізіологічних потреб як кожної людини. А

¹ Як Starlink Ілона Маска допомагає українцям у війні з Росією.

<https://textv.org.ua/fragments/106153/yak-starlink-ilona-mask-a-dopomahaye-ukrayincyam-u-vijni-z-rosiyeyu/>

² Бек А. А. Волоколамское шоссе... С. 27.

будь-який бій – це екстремальні умови для функціонування як психіки, так і фізіології кожного військовослужбовця.

Таким чином, виникненню бойових психічних травм у військовослужбовців у бойових умовах діяльності сприяють такі чинники:

а) психічні їх перевантаження у бойовій обстановці та діяльності:

постійна реальна загроза життю;

жорстка відповідальність за виконання бойового завдання;

недостатність і невизначеність інформації, що надходить, для об'єктивного оцінювання ситуації, в якій відбувається виконання бойового завдання;

дефіцит часу при прийнятті рішення;

невідповідність рівня військово-професійної підготовленості до готовності певної частини військовослужбовців до бойової діяльності в екстремальних умовах;

психічна невідповідність певних військовослужбовців до дій у бойових умовах – слабка психологічна підготовленість і готовність до бойових дій тощо;

б) бойові фізіологічні перевантаження організму військовослужбовців: фізичне і фізіологічне виснаження організму військовослужбовців в результаті перенапруження та порушення режиму годування;

порушення режиму сну та відпочинку;

в) екстремальні умови бойової діяльності військовослужбовців:

чітке виконання розпорядку дня військової частини та необхідність дотримання правил воїнського етикету та дисциплінарних вимог з боку командирів (начальників);

неможливість організації та забезпечення нормального побуту, задоволення потреб і запитів військовослужбовців;

незвичні для більшості військовослужбовців умови бойових дій (клімат, погода, місцевість тощо);

переживання особистого характеру (хвороба і смерть близьких, службові негаразди, фінансові проблеми тощо).

Для чого слід знати ці чинники та їх прояви? Їх знання командирами (начальниками) практично визначає основні еventуальні напрями їх роботи щодо психологічного підтримання, забезпечення та реабілітації військовослужбовців як учасників бойових дій.

Усі ці чинники, з одного боку, спеціально моделюються та реалізуються противником для того, щоб створювати певні *труднощі у функціонуванні психіки супротивника*, а з іншого – вони завжди супроводжують бойову діяльність усіх військ – і своїх, і противника, оскільки їх уникнути майже неможливе.

Перші психічні проблеми, які виникли у військовослужбовців на полі бою і після їх повернення додому, було відображено в науковій праці лікаря Джейкоба Да Коста (1833–1900) “Про збудливе серце” (1871), яку надруковано у січневому номері “American Journal of Medical Sciences”¹ і представлено психічні проблеми учасників Громадянської війни в США. Кількість божевільних солдат була настільки великою, що в 1863 році був створений *перший військовий шпиталь психологічного спрямування*.

Синдром Да Коста (англ. *Da Costa's syndrome*) – синдром із симптомами, які

¹ Да Коста, Яків Медес. Про дратівливе серце; клінічне дослідження форми функціонального серцевого розладу та його наслідків. *American Journal of Medical Sciences*. Січень 1871. №61. РР. 18–52.

схожі зі серцево-судинними захворюваннями:

хворий відчуває болі у серці, які не пов'язані з органічними порушеннями; охоплює страх смерті від зупинки серця чи інфаркту.

Причинами, які правило, слугують актуальні життєві конфлікти, пригнічувана агресія тощо. Може слугувати побічною ознакою ендогенної депресії¹. При цьому фізіологічні засоби діагностування, наприклад, ЕКГ, не визначають жодних відхилень захворювання, через що цей синдром віднесено до психосоматичних захворювань. Названий за іменем Джейкоба Да Коста, який досліджував і описав подібний розлад у військовослужбовців під час громадянської війни у США.

Найбільш глибоко пов'язували душевну хворобу військовослужбовців із бойовим стресом російські психологи, які спробували діагностувати та лікувати бойовий шок безпосередньо біля лінії фронту. Відомо, що під час російсько-японської війни в 1904 році в Харбінському військовому шпиталі було створено відділення для душевнохворих, яке очолив *Герасим Шумков*. Ним було описано окремі психічні явища, які спостерігались у російських військовослужбовців після виходу з бою. Зокрема такі:

сновидіння про бойові епізоди;
посилену драгливість;
послаблення волі;
відчуття розбитості тощо.

Можна впевнено наголошувати, що у ХХ ст. лікарі уперше зіткнулися з таким явищем, як **психічні бойові втрати**.

Тільки в американській армії серед 2 млн. солдатів, які брали участь у *Першій світовій війні*, близько 159 тис. було виведено зі строю у зв'язку з їх різними психічними розладами. При цьому кількість загиблих становила майже 116 тис. осіб, поранених – 204 тис. Середні втрати у зв'язку з психічними розладами під час цієї війни становили 6-10 випадків на 1000 військовослужбовців².

А під час *Другої світової війни* до лікувальних закладів армії США потрапило до 1 млн. осіб з нервово-психічними захворюваннями, у тому числі 64% з психоневрозами та 7% з психозами. Майже половина демобілізованих за станом здоров'я з армії США військовослужбовців під час Другої світової війни страждала на нервово-психічні захворювання³.

Психогенним проблемам воєнного часу присвячено велику кількість досліджень видатних психіатрів, зокрема М. Е. Осипова (1877–1934), М. О. Гуревича (1878–1953), Є. К. Краснушкіна (1885–1951), В. О. Гіляровського (1876–1959). Вжаль, водночас, на жаль, перші психіатричні шпиталі в СРСР для надання психічної та психіатричної допомоги психічно постраждалим військовослужбовцям з'явилися тільки в 1943 році.

Таким чином, загроза життю, духовному і психічному стану, фізичному здоров'ю військовослужбовців, яку створюють бойова обстановка і стресчинники сучасної війни, викликає в них різні *психічні порушення*, які можна розділити на дві групи:

непатологічні психогенні реакції;
реактивні психози (грубі порушення свідомості, галюцинації, марення, емоційні розлади, психомоторні порушення тощо).

При *непатологічних психогенних реакціях* військовослужбовці зберігають у

¹ Richter H.E. Beckmann D. Herzneurose. Stuttgart : G. Thieme, 1954.

² Александровский Ю. А., Лобастов О. С., Спивак Л. И., Шукин Б.П. Психогении в экстремальных условиях. М. : Медицина, 1991. С.16.

³ Там само. С. 27.

цілому критичне оцінювання того, що відбувається, і здатні, як правило, до цілеспрямованої змістовної діяльності.

Офіцеру необхідно мати на увазі, що в будь-яких, навіть у найекстремальніших, ситуаціях 12–25% підлеглих зберігають самовладання, правильно оцінюють обстановку, чітко і рішуче діють відповідно до бойової ситуації. Більшість же (приблизно 50–75%) за екстремальних ситуацій у першій миті стають “приголомшеними” та малоактивними¹.

Безпосередніми формами прояву психічних розладів військовослужбовців є такі:

- страх;
- неспокій;
- стрес;
- неврози;
- вегетативні дисфункції;
- безладне кидання;
- панічна втеча;
- заціпеніння тощо.

Наприклад, *реакції страху військовослужбовців у бойовому оточенні можна поділити на контрольовані та неконтрольовані*. Страх є природним явищем, тому найголовніше – це його контролювати та управляти. Якщо військовослужбовець контролює свій страх, значить, він усвідомлює небезпеку, яка його очікує в конкретних бойових умовах, і здатний цілеспрямовано та свідомо діяти для досягнення мети бойової діяльності. Але при цьому він шукає оптимальний вихід із цього складного становища і свідомо мужньо діє згідно зі бойовим завданням. У зв'язку з цим *мужність військовослужбовця можна визначити як його перемогу над страхом*. З точки зору нормального функціонування людської психіки страху не відчуває тільки психічно ненормальна людина.

Неконтрольований страх – це практично паніка, з якою командир має боротися безкомпромісно і вживати невідкладних заходів для її ліквідації, оскільки діяльність військового підрозділу (частини) як бойової команди в життєво небезпечній ситуації залежить від вчинків кожного окремого військовослужбовця та його поведінки.

Індуктори паніки (панікери) – військовослужбовці, які володіють виразними рухами, гіпнотизувальною силою криків, хибно впевненістю в доцільності своїх неконтрольованих та неусвідомлених дій. Вони, формально в екстремальних ситуаціях неформально стають умовними “лідерами” та можуть створити загальне безладдя в військовому підрозділі як у малій військово-соціальной групі, яке швидко паралізує більшість військовослужбовців, і, відповідно, залишає її без можливості діяти цілеспрямовано для досягнення поставленої бойової мети. “Епіцентром” виникнення та розвитку масової паніки зазвичай є істеричні військовослужбовці, які відрізняються егоїстичністю і самозакоханістю в своїй поведінці та діяльності. Спеціальна цілеспрямована робота з психічного загартування військовослужбовців попереджає виникнення серед них панічного настрою, дає змогу зосередитися та сконцентрувати свою волю на виконанні бойового завдання, а також стимулює знаходження оптимального виходу із складної ситуації, яка склалася в певний момент у процесі спільної бойової діяльності. У протилежному випадку будуть

¹ Александровский Ю. А., Лобастов О. С., Спивак Л. И., Щукня Б.П. Психогении в экстремальных условиях... С. 45–46.

пануватиме розгубленість і паніка серед військовослужбовців.

Динаміка психогенних розладів військовослужбовців, які потенційно мають місце в життєво небезпечних ситуаціях їх бойової діяльності, *поділяються на чотири фази*:

геройзм;
“медовий місяць”;
розчарування;
відновлення.

Героїчна фаза починається безпосередньо в момент життєво небезпечної ситуації для конкретного військовослужбовця та триває кілька годин, для якої характерні альтруїзм, героїчна поведінка, які викликані бажанням допомогти товаришам по службі вижити.

Фаза “медового місяця” настає після життєво небезпечної ситуації для військовослужбовця й триває від кількох днів до 3-6 місяців. Ті, хто вижив, відчувають сильне почуття гордості за те, що перебороли всі небезпеки й залишилися живими. У цій фазі потерпілі сподіваються і вірять, що згодом усі проблеми розв’язуються та труднощі минуть.

Фаза розчарування триває зазвичай від 2 місяців до 1-2 років. Сильні почуття розчарування, гніву, невдоволення і гіркоти виникають у військовослужбовців як постраждалих унаслідок руйнування різних життєвих і професійних планів, намірів і надій.

Фаза відновлення починається тоді, коли ті військовослужбовці, хто вижив, розуміють та усвідомлюють, що їм необхідно налагоджувати свій побут і оптимально розв’язувати проблеми та проблемні ситуації, які виникають, самим брати відповідальність на себе за їх розв’язання, вирішення, налагодження тощо.

Характер цих труднощів визначає *сутність психологічної підготовки військовослужбовців як військових професіоналів і військових підрозділів (частин) як бойових команд*. Для успішного подолання труднощів сучасного бою гібридної війни в інформаційному суспільстві й ефективної діяльності на сучасному полі бою необхідна цілеспрямована психологічна підготовка особового складу. Її *педагогічний зміст* становить цілеспрямований процес підготовки психіки кожного окремого військовослужбовця як військового професіонала, а також соціально-психологічних явищ військового підрозділу як бойової команди та малої військово-соціальної групи до реалізації своїх посадових компетенцій у спільній бойовій діяльності. При цьому, під час підготовки до бойових дій військовослужбовців різних видів і родів військ, військових спеціальностей має врахуватися та відбуватися конкретизація труднощів бойової підготовки, цілей, змісту та специфіки їх психологічної підготовки. За своїм змістом також відрізняється психологічна підготовка рядового, сержанта та офіцера, що залежить від характеру їхніх військово-професійних обов’язків і специфіки бойової діяльності згідно зі посадовим призначенням. Рядовий має добре оволодівати своєю бойовою спеціальністю і бути майстром свого фаху, а офіцер, окрім цього, має ще й вправно керувати підлеглими, не втрачати духу, показувати особистий приклад в умовах виконання бойових завдань, а вкрай складних умовах бойової діяльності військового підрозділу – проявляти та реалізовувати свої лідерські якості та показати особовому складу особистий приклад мужності як військового лідера та професіонала.

Таким чином, основні характеристики сучасної гібридної війни, специфіка труднощів в умовах конкретного театру воєнних дій, зміст конкретної військової

спеціальності та коло посадових обов'язків у сучасному бою визначають сутність і конкретний зміст психологічної підготовки кожного військовослужбовця, кожного військового підрозділу (частини), що має формувати та підтримувати у військовослужбовців стійкість їх психіки щодо впливів психологічних чинників сучасної війни, готовність до неї і до бою, настанову на знищення супротивника та виконання поставленого бойового завдання, а у військового підрозділу як малої військово-соціальної групи та бойової команди – бойову згуртованість і злагодженість, спільний бойовий настрій і дух на успіх та найголовніше – почуття духу “Ми – бойова команда”.

Психологічна підготовка – це цілеспрямована практична та прикладна підготовка психіки військовослужбовців як військового професіонала і соціально-психологічних явищ військового підрозділу як бойової команди до стійкої спільної результативної бойової діяльності в умовах сучасної гібридної війни.

У Курсі психологічної підготовки особового складу військ (сил) Збройних сил України (КРС 01.313.004-2013 (01) психологічна підготовка особового складу Збройних сил України визначається як “цілісний і організований процес формування у військовослужбовців психологічної готовності та емоційно-вольової стійкості до дій у бою, у складних і небезпечних умовах, в обстановці, яка різко змінюється, під час тривалої нервово-психологічної напруги, подолання труднощів, пов'язаних із виконанням військового обов'язку як у воєнний, так і у мирний час.

Психологічна підготовка особового складу Збройних сил України до виконання завдань за призначенням відбувається у загальній системі підготовки військ і є одним інтегративним компонентом військово-педагогічного процесу”¹.

У наказі Генерального штабу Збройних сил України від 16.11.2012 № 240 “Про впровадження психологічної підготовки особового складу в навчальний процес підготовки органів управління та військ (сил)” визначено основні завдання психологічної підготовки. Зокрема, такі:

формування у військовослужбовців психологічної стійкості до психотравматичних факторів сучасних бойових дій;

створення передумов високої бойової активності особового складу;

адаптацію військовослужбовців до бойових умов, їх навчання основним способам самозахисту;

навчання особового складу методам попередження психотравмування, саморегуляції, виявленню ознак отримання психологічних травм;

надання першої психологічної допомоги².

Які ж зміни відбуваються у психіці військовослужбовця та в соціально-психологічних явищах військового підрозділу в процесі вирішення завдань психологічної підготовки? У складному процесі психологічної підготовки доцільно вбачати специфіку різноманітних, але взаємопов'язаних і взаємозумовлених між собою психічних і соціально-психологічних процесів. Для досягнення цих змін необхідна комплексна та омплексна психологічна робота як з кожним окремим військовослужбовцем як зі військовим професіоналом, так і з кожним військовим підрозділом як із малою військово-соціальною групою та бойовою командою.

¹ Курс психологічної підготовки особового складу військ (сил) Збройних сил України. <https://dovidnykmpz.info/psycho/psykholohichna-pidhotovka/>

² Наказ Генерального штабу Збройних сил України від 16.11.2012 № 240 “Про впровадження психологічної підготовки особового складу в навчальний процес підготовки органів управління та військ (сил)”. <https://dovidnykmpz.info/psycho/psykholohichna-pidhotovka/>

1. Цілеспрямований вплив на психіку військовослужбовців ззовні, що відбувається в ході військово-педагогічного процесу, а його зміст визначається їх залученням до практичної діяльності й проведення з ними психологічно насиченої бойової підготовки, яка полягає в підготовці їх психіки до подолання труднощів сучасної гібридної війни. Для цього необхідна планована робота та цілеспрямовані зміни у психіці військовослужбовців, які свідчать про їхню потенційну психічну здатність та психологічну готовність до подолання труднощів сучасної гібридної війни й успішно реалізовувати свої бойові функції на полі бою. За своєю сутністю – це психолого-педагогічний процес формування та розвитку їх провідних професійно важливих якостей як військового професіонала та конкретного військового фахівця, а його зміст полягає в цілеспрямованих позитивних змінах психіки кожного військовослужбовця як члена бойової команди та її функціонуванні, що виявляються на різних рівнях (соціально-психологічному, індивідуально-психічному, психофізіологічному) тощо.

Дуже важливий аспект – це навчити військовослужбовців до психічного самовпливу (самоуправління, саморегуляції, самодетермінації, самообілізації, самооцінювання) в умовах бойової діяльності як суб'єкта військово-професійної діяльності, з метою оптимального регулювання своїх психічних станів, поведінки й бойової діяльності в екстремальних ситуаціях на основі засвоєних його психологічних і психічних прийомів, способів і засобів, апробації у ході подолання труднощів бойової підготовки. Це психолого-педагогічний процес, зміст якого полягає в оволодінні військовослужбовцями засобами самоуправління у складних умовах навчально-бойової чи квазіпрофесійної діяльності, у напрацюванні механізмів саморегулювання функціонування своєї психіки в екстремальних ситуаціях діяльності.

Ці зміни мають бути конкретизовані та адаптовані до кожного виду та роду військ, до кожного військового фахівця, що буде забезпечувати конкретність і контекстність психологічної підготовки всіх категорій особового складу.

2. Водночас військово-професійна діяльність – це спільна та узгоджена діяльність багатьох військовослужбовців, які діють у складі екіпажів, відділень, розрахунків, взводів, а останні представляють різновиди бойових команд у Збройних силах України. У зв'язку з цим має відбуватися також цілеспрямована спільна психологічна підготовка кожного військового підрозділу для його доведення до бойової команди. Основні зусилля командирів у психологічній підготовці мають бути спрямовані на формування у всіх військовослужбовців конкретного військового підрозділу почуття духу “Ми – бойова команда”, що безпосередньо проявляється в згуртованості, злагодженості, узгодженості дій кожного військовослужбовця в підрозділі, взаємозамінності між ними, діяльності в скороченому складі, а при необхідності – взяти на себе лідерські функції.

Ці зміни мають бути конкретизовані та адаптовані до кожного виду та роду військ, до спеціки та завдань кожного військового підрозділу, що буде забезпечувати конкретність і контекстність їх психологічної підготовки згідно з їх бойовим призначенням.

Психологічна підготовка військовослужбовців і військових підрозділів має такі **основні цілі:**

формування та підтримання психічної стійкості кожного військовослужбовця як військового професіонала;

формування та підтримання психологічної готовності кожного військовослужбовця як ялена бойової команди;

бойове злагодження та формування кожного військового підрозділу як бойової команди.

Психічна стійкість і психологічна готовність кожного військовослужбовця, бойова команда як вищий рівень бойової сформованості військового підрозділу формуються у процесі відпрацьовування кожним військовослужбовцем і військовим підрозділом стандартних і насамперед нестандартних навчально-бойових чи квазіпрофесійних ситуацій на практичних заняттях на бойовій техніці, які провадяться в умовах, наближених до реального сучасного бою в інформаційному суспільстві.

Завчасно (до початку бою) у військовослужбовців формується *психічна стійкість* – це система їх психічних якостей, яка визначає потенційну можливість долати ними труднощі сучасної війни й успішно виконувати отримані бойові завдання.

Ця система психічних якостей включає такі елементи:

цінності й переконання, мотиви та настанови військовослужбовців, які орієнтовані на подолання труднощів сучасної війни й успішно виконання поставлених бойових завдань у гібридній війні;

знання психологічних труднощів різних бойових ситуацій і способів управління своєю психікою та поведінкою та найголовніше – бойовою діяльністю за цих складних і суперечливих обставин із урахуванням специфіки психологічного змісту сучасної гібридної війни в інформаційному суспільстві;

знання дій імовірного супротивника, прийомів, способів і засобів протидії йому;

знання тактики дій своїх військ та свого місця та функцій у бою;

стійке знання своїх обов'язків за посадою і бойової техніки та вміння її успішно експлуатувати в бойовій ситуації;

стійкі навички і вміння подолання труднощів сучасної гібридної війни, керування своїми психічними станами й діями, визначення своїх потенційних можливостей, а також готовність до розв'язання поставлених бойових завдань;

особистісні та професійно важливі якості військовослужбовця, які відображають його стійку практичну здатність долати труднощі сучасного бою, володіння своїми психічними станами і практичними діями; зміст цих якостей тісно пов'язаний із характером тих труднощів, які ними долаються в ході сучасного бою (табл. 15.1).

Таблиця 15.1

Професійно важливі якості військовослужбовців як військових професіоналів

Психологічні чинники сучасного бою (стрес-чинники)	Основні професійно важливі якості військовослужбовців, які необхідні для подолання цих стрес-чинників (труднощів)
небезпека	сміливість, мужність, професійна витривалість, схильність до ризику тощо;
раптовість	самовладання, емоційно-вольова витривалість;
дефіцит часу та	ініціативність, винахідливість, професійна суб'єктність тощо;
інформації	відповідальність, рішучість, професійна суб'єктність, сміливість тощо;
небувале ускладнення управління військами	професійна суб'єктність здатність брати відповідальність на себе, ініціативність тощо;
відповідальність за	професійна терплячість, емоційно-вольова стійкість тощо.
прийняте рішення	
дискомфорт	

Ці професійно важливі якості військовослужбовця як військового професіонала

та члена бойової команди, які складають підвалину його психічної стійкості та психологічної готовності до успішної діяльності в умовах сучасної гібридної війни, досягаються *моделюванням*, у тому числі й *імітаційним моделюванням* у ході бойової підготовки військовослужбовців і військових підрозділів до екстремальних умов їх майбутньої бойової діяльності, які еwentуально можуть мати місце у сучасній війні. Система цих якостей характеризує ступінь теоретичної ознайомленості військовослужбовця і його практичної підготовленості до подолання різних стрес-чинників бойових ситуацій сучасної гібридної війни. Вона свідчить про його психічну підготовленість до війни, до першого бою.

В армії США такий підхід передбачає дотримання принципу реалізму, згідно з яким навчально-тактичне поле має відповідати реальній бойовій ситуації сучасної війни. З цією метою розкидаються мертві тварини, при цьому використовується різний камуфляж, який створює в американських військовослужбовців ілюзію справжнього сучасного полю бою. Безумовно, для формування психічної стійкості військовослужбовців необхідна напружена та контекстна бойова підготовка військ, її психологічна та інформаційна насиченість, проведення навчально-бойових заходів у складних кліматичних умовах, цілеспрямоване скорочення нормативів бойової діяльності військ.

Безпосередньо перед виконанням конкретного бойового завдання формується стан *психологічної готовності військовослужбовців і військових підрозділів до його виконання*: це націленість і мобілізованість психіки військовослужбовців та соціально-психологічних явищ військових підрозділів на подолання майбутніх бойових труднощів, що забезпечує результативність виконання бойових завдань, адекватно їх складності, значущості та важливості.

Основні компоненти психологічної готовності військовослужбовця до бойової діяльності такі:

ціннісно-мотиваційний компонент, зміст якого складає прагнення військовослужбовця подолати труднощі майбутнього бою і розуміння необхідності їх подолання, оцінювання своїх можливостей щодо управління психічними станами та діями на основі раніше накопиченого досвіду, громадянського обв'язку та цінностей військової служби;

пізнавальний – містить необхідний обсяг військово-професійної, психологічної та іншої інформації, який потрібний кожному військовослужбовцю для цілеспрямованої та змістовної діяльності в складі військового підрозділу як бойової команди в екстремальних умовах гібридної війни;

емоційно-вольовий – містить переживання почуття впевненості або сумніву у своїй готовності військовослужбовця до подолання труднощів сучасного бою, уміння управляти своїми емоційно-вольовими процесами в екстремальних умовах бойової діяльності; найголовніша справа – це підготувати військовослужбовця боротися зі своїми емоціями, у тому числі й страхом, який паралізує в екстремальних умовах їхню свідому поведінку та діяльність; різниця між героїзмом і боягузством виявляється не в тому, що один слабкий духом і відчуває страх, а в тому, що відважний військовослужбовець здатний перемогти, побороти страх і діяти свідомо цілеспрямовано для виконання поставленого бойового завдання, а боягуз – ні; напевно, цей компонент найголовніший у психологічній підготовці кожного військовослужбовця у поряд з ціннісно-мотиваційним за своєю важливістю та необхідністю цілеспрямованого формування;

одне з головних завдань психологічної підготовки, це навчити кожного військовослужбовця боротися зі страхом. *Основні напрями боротьби ним зі страхом* такі:

свідоме розуміння мети бойового завдання та усвідомлення необхідності її досягнення;

цілеспрямована свідома діяльність військосуб'єкта у складних і суперечливих умовах;
актуалізація індивідуальної та колективної бойової майстерності військовослужбовців;
особистий приклад командира як лідера;
перебування військовослужбовців у групі та їх спільна згуртована цілеспрямована бойова діяльність;
добре психічне самопочуття командира і його підлеглих;
добрий фізичний стан командира і його підлеглих;
знання військовослужбовцями, особливо командирами сутності страху й прийомів боротьби з ним в екстремальних умовах бойової діяльності;
виховання у військовослужбовців відважності та стійкості, що становить наступний компонент їх психологічної готовності.

Емоційно-вольовий компонент психологічної готовності військовослужбовця забезпечує військовослужбовцям подолання труднощів сучасного бою. Необхідно формувати у них комплексну здатність “дивитися фактам в обличчя” і сміливо цілеспрямовано контекстно проявляти діяти. На сучасному полі бою кожному військовослужбовцю однаково необхідні воля та розум, особливо офіцерам. Емоційно-вольовий компонент має забезпечувати актуалізацію всіх інших компонентів психологічної готовності кожного військовослужбовця та націлює й мобілізує їх психіку на подолання труднощів сучасного бою. Визначається також евентуальна поведінка кожного військовослужбовця, що свідчить про його психологічну готовність чи неготовність виконувати бойове завдання за посадовим призначенням.

Психологічна підготовка кожного військовослужбовця як процес у загальному вигляді здійснюється так.

Спочатку їх докладно інформують про цілі, завдання, зміст, специфіку, особливості й умови бойової діяльності за посадовим призначенням, про труднощі виконання ними бойових завдань і про шляхи їх подолання.

У ході бойової підготовки військових підрозділів і частин моделюється зовнішня картина бойових дій, динаміка виконання бойових завдань, тобто такі умови бойової обстановки, які відображаються у свідомості кожного військовослужбовця як конкретного військового фахівця в бойовій команді та викликають, як правило, такі психічні реакції, які можуть виникати в реальному сучасному бою.

Військовослужбовці на практичних заняттях активно та водночас контекстно включаються в свідому навчально-бойову чи квазіпрофесійну діяльність щодо подолання труднощів і перешкод сучасного бою та оволодівають своєю військовою спеціальністю, функціями в військовому підрозділі й набувають бойової майстерності в умовах, які наближені до гібридної війни.

Психологічна насиченість практичних навчальних занять чинниками сучасного бою, що спочатку в особового складу викликає суттєву психічну напруженість. При цьому пояснення військовослужбовцям необхідності подолання труднощів і виконання квазіпрофесійних завдань формує в них внутрішні мотиви успішного виконання ними своїх обов'язків у навчальному бою. Ці мотиви стають більш стійкими, якщо військовослужбовці самостійно аналізують важливість виконання наказу, усвідомлюють необхідність подолання цих перешкод і результативно вчать військовій справі. Внутрішня мотивація бойової діяльності допомагає їм легше морально підготуватися та мобілізувати свої практичні та потенційні здатності на квазіпрофесійну діяльність,

переборювати при цьому психічну напруженість, цілеспрямовано виконувати квазіпрофесійне завдання. Організаторам психологічної підготовки військовослужбовців слід пам'ятати, що кожне навчальне заняття з військовослужбовцями на бойовій техніці в польових умовах повинен мати певну тактичну обстановку – квазіпрофесійну ситуацію, яка власне психологічно насичує це заняття, а коли воно методично організовано та проведено, то військовослужбовці підсвідомо проходять психологічну підготовку. А це набагато краще, ніж свідомо психологічна підготовка, бо в такому разі у них включається свідомий самоконтроль за своєю діяльністю. А наявність такого контролю перешкоджає якості опанування бойовою майстерністю.

Набутий досвід подолання військовослужбовцями труднощів квазіпрофесійної діяльності у результаті багаторазового повторення вправ в умовах небезпеки, інтелектуальних утруднень, психічної, фізичної та фізіологічної напруженості, що постійно ускладнюються, поступово в них закріплюється і вдосконалюється. Стабільнішим стає контроль військовослужбовців за своїм психічним станом і діями, формуються практичні навички і з'являються перші вміння управління своїм психічним станом, квазіпрофесійними діями, зміцнюється переконання в можливості подолання труднощів сучасного бою та виконання бойового завдання. Поступово в них формуються психічні механізми стійкого подолання негативних емоцій, зокрема емоцій боязні, сумніву, страху та ін.

У результаті подальшого розвитку емоційно-вольового контролю військовослужбовцем за своє квазіпрофесійною діяльністю за рахунок його звикання до небезпеки та інших чинників бойової обстановки при виконанні практичних дій на заняттях і навчаннях, які наближаються до реального бою, його психічна напруженість значно послаблюється та стабілізується на оптимальному для нього рівні. Увага військовослужбовця звільняється від зайвого контролю за функціонуванням психіки та її станом, а переключасться спочатку на якісне виконання окремих практичних дій – практичних навичок і вмінь, згодом – на кінцевому результаті, а врешті-решт на формуванні своєї військово-професійної майстерності як військового професіонала та члена бойової команди. Разом із поліпшенням емоційно-вольового контролю у нього формується впевненість у своїй здатності переборювати труднощі сучасного бою та досягати мети бойової діяльності. Упевненість у собі, у своїй зброї, командирах і товаришах по бойовій команді допомагає військовослужбовцю точніше оцінювати бойову ситуацію, актуалізувати ефективно на практиці свої потенційні інтелектуальні та практичні здатності, а згодом – і свою бойову майстерність. Усе це свідчить про психічну здатність та психологічну готовність військовослужбовця до виконання бойового завдання. З такого розуміння сутності психологічної підготовки випливає її зміст, тобто головні завдання, розв'язання яких дає змогу підготувати особовий склад до успішних дій в умовах сучасної війни.

Узагальнення досвіду Другої світової війни, сучасних локальних війн і конфліктів, антитерористичних операцій і найголовніше – наш власний бойовий досвід у російсько-українській війні дає змогу виокремити загальні, спеціальні та цільові завдання психологічної підготовки особового складу. Такий поділ її завдань впливає з характеру навчально-бойової діяльності військовослужбовців, а під час війни – бойових завдань, які вони розв'язують.

Отже, з урахуванням змісту психологічної підготовки як окремих

військовослужбовців як військових професіоналів, так і військових підрозділів і частин як бойових команд, а також специфіки їх бойової діяльності в сучасній війні необхідно виокремити *три її види*:

загальну;
спеціальну;
цільову.

Зміст і завдання кожного її виду відрізняються, але водночас доповнюють один одного.

У процесі загальної психологічної підготовки у військовослужбовців відбувається усвідомлення необхідності виконання свого конституційного та громадянського обов'язку, формується впевненість у своїх потенційних здатностях і професійній майстерності, об'єктивне уявлення про характер сучасної гібридної війни та засобах її ведення, а також про труднощі, які необхідно подолати військовослужбовцям для досягнення успіху в сучасному бою в інформаційному суспільстві. Останній аспект, як свідчить досвід російсько-української війни, дуже важливий, а в певних ситуаціях – вирішальний. Наприклад, такою ситуацією є забезпечення надійного зв'язку між всіма ланками військового управління в сучасній війні, який у Збройних силах України був вирішений за допомогою Ілона Маска, тобто його інтернету Starlink, а російськими військами – не вирішений.

Довідка: Ілон Маск народився і виріс у Преторії (ПАР). Його мати Мей Маск була моделлю та дієтологом, батько Еррол Маск займався інженерним бізнесом. Він свій перший комп'ютер купив у віці десяти років і самостійно навчився на ньому програмувати. Коли йому було дванадцять, він продав свою першу програму – гру під назвою “Blastar” – за 500 доларів.

У сімнадцятирічному віці він виїхав до Канади, а в 1992 році переїхав до США і вступив до Пенсільванського університету, де вивчав фізику та бізнес.

Нині Маск Ілон – інженер, підприємець, винахідник, інвестор, мільярдер – один зі найбагатших людей у світі, засновник компаній “SpaceX”, “PayPal”, Neuralink і The Boring Company, головний дизайнер (Chief Product Architect), генеральний директор і голова ради директорів “Tesla Inc.”.



Завданнями загальної психологічної підготовки військовослужбовців є такі: формування у них загальної психологічної готовності як військового професіонала та конкретного військового фахівця як члена бойової команди до початку війни, до першого бою;

формування психічної стійкості та професійної витривалості кожного військовослужбовця з урахуванням його посадового призначення та функціональних обов'язків;

виховання в них віри в силу і надійність нашої зброї та бойової техніки, професійну мудрість командирів (начальників);

формування психологічної готовності кожного військовослужбовця як представника певного військового підрозділу та надійного члена бойової команди до активних та узгоджених бойових дій в екстремальних умовах сучасного бою в інформаційно насиченому військово-технічному та технологічному середовищі;

підготовка офіцерського складу до стійкого управління особовим складом в умовах сучасного бою та актуалізації свого лідерського потенціалу в бойовій обстановці;

накопичення військовослужбовцями практичного досвіду квазіпрофесійної діяльності в змодельованих екстремальних умовах, що викликає напруженість їх психіки та сприяє набуттю ними практичного досвіду поступового її зменшення та зняття;

функціональний розвиток психіки військовослужбовця і формування на цій основі його професійної суб'єктності як військового професіонала та члана бойової команди тощо.

Специфіка бойової діяльності різних видів збройних сил, родів війська, а також їх бойові функції в Збройних силах України, у секторі безпеки та оборони держави, а також конкретних військових фахівців потребує її врахування в цілях, змісті, засобах і результатах їх психологічної підготовки. У зв'язку з цим поряд із загальними її завданнями вирішуються й *специфічні*.

Так, наприклад, у психологічній підготовці особового складу військ зв'язку доцільно розв'язувати такі завдання:

формування у них спеціальної психологічної готовності як військового професіонала та конкретного військового фахівця як члена бойової команди як представника військ зв'язку;

розвиток почуття особистої відповідальності за формування та вдосконалення своєї професійної майстерності та якісне забезпечення зв'язку в військах;

виховання у військовослужбовців впевненості в ефективності апаратури зв'язку, а також і своєї професійної майстерності;

формування професійної витривалості, рішучості, кмітливості, а також точності й чіткості дій, здатності до самовладання в процесі роботи зі сучасними засобами зв'язку;

забезпечення постійного та стійкого зв'язку у військових підрозділах і частинах згідно зі посадовими обов'язками під вогнем та інформаційним впливом супротивника, у засобах захисту від ЗМУ, скороченими розрахунками, в складних природно-кліматичних умовах, удень і вночі;

особливу увагу слід приділити формуванню у фахівців зв'язку навичок і вмінь забезпечення стійкого та надійного зв'язку під впливом засобів радіоелектронної боротьби (РЕБ, англ. electronic warfare) з боку противника¹; необхідно формування стійких практичних навичок і вмінь надійного використання апаратури зв'язку на сильно пересіченій місцевості при різких перепадах температури, в умовах сильних радіо-, радіоелектронних та інших перешкод;

виховання у фахівців військ зв'язку впевненості у власних силах, практичних здатностях і можливостях зберігати психічну стійкість, професійну витривалість і контролювати свої професійні дії при отриманні несподіваної та суперечливої інформації;

розвиток і вдосконалення практичних умінь і здатностей швидкого фіксування, якісного оброблення, надійного збереження та негайної передачі отриманої інформації відповідній посадовій особі;

виховання моральної стійкості, розвиток фізичної сили та витривалості тощо.

Таким чином, спеціальна психологічна підготовка має враховувати специфіку виду та роду військ, а також специфіку та бойове призначення спеціальності кожного окремого військового фахівця. В її процесі формується

¹ Довідка: РЕБ – сукупність узгоджених щодо мети, завдань, місця і часу заходів і дій військ (сил) зі здобування інформації про розташування радіоелектронних засобів, систем керування військами (силами) і зброї противника, їх знищення всіма видами зброї або захоплення (виведення з ладу) і радіоелектронному придушенню, а також захист власних радіоелектронних засобів і систем керування військами і зброєю від радіоелектронної розвідки і радіоелектронної протидії, що застосовуються противником – контрадіоелектронна протидія.

професійна витривалість і стійкість психіки військовослужбовців на основі набуття навчально-бойового досвіду. З цієї метою на навчальних заняттях моделюється обстановка, яка характеризується напруженістю, наявністю елементів ризику і раптовості, масованого інформаційного впливу, необхідністю прийняття нешаблонних рішень в умовах обмеженого часу та високої відповідальності за його реалізацію. Для квазіпрофесійного вирішення таких завдань у процесі психологічної підготовки військ ідеально підходять сучасні інформаційні засоби, наприклад, імітаційного моделювання^{1,2}.

Цільова психологічна підготовка військовослужбовців слугує для забезпечення рішень щодо конкретних бойових завдань, наприклад, маршу, бойового десантування, наступу, оборони та інших специфічних бойових завдань.

Вона може бути розподілена на такі етапи:

1 етап – перед виконанням конкретного бойового завдання відбувається мобілізація військовослужбовців на його виконання, налаштування їх психіки та соціально-психологічних явищ військового підрозділу на майбутню конкретну бойову діяльність;

2 етап – безпосередньо в ході виконання бойового завдання – підтримання бойової готовності, бажання до прояву ініціативності та інших професійно важливих якостей і в цілому бойової майстерності, попередження негативних психічних станів і проявів серед особового складу військового підрозділу як бойової команди;

3 етап – після виконання бойового завдання – зняття психічної напруженості та пере напруженості особового складу взагалі та в конкретних військовослужбовців, зокрема, фізичне та психічне їх відновлення, підтримання пильності, попередження благодушності та розслабленості, мобілізація на виконання нових бойових завдань.

У розв'язанні завдань психологічної підготовки особового складу важливу роль відіграють офіцери, а саме вони насамперед є суб'єктами психологічної підготовки особового складу військових підрозділів як бойових команд. Від їхньої методичної, педагогічної та бойової майстерності, відповідальності, розуміння сутності, змісту і завдань психологічної підготовки військового підрозділу, які впливають із вимог сучасного бою та конкретних бойових завдань, які виконує особовий склад, залежить її успіх і ефективність.

Таким чином, сутність психологічної підготовки особового складу полягає у цілеспрямованому формуванні та підтриманні у кожного військовослужбовця як військового професіонала і військових підрозділів (частин) як бойових команд таких морально-психічних, бойових і фізичних якостей, а також настанови та мотивації, які забезпечують ефективність їх бойової діяльності за посадовим призначенням у сучасній гібридній війні. Це зумовлює її зміст, тобто – головні завдання і специфіку різних видів психологічної підготовки військовослужбовців і військових підрозділів і частин із урахуванням особливостей їх навчально-бойової та бойової діяльності.

¹ Методика підготовки та проведення навчальних занять з оперативно-тактичних дисциплін з використанням засобів імітаційного моделювання бойових дій : метод. посіб. / В. Є. Бобильов та ін. ; за заг. ред. С. М. Салкуцана. К. : НУОУ, 2015. 40 с.

² Loper L., Turnitsa C. History of combat modelling and distributed simulation. *Engineering Principles of Combat Modeling and Distributed Simulation*. A. Tolk (Ed.). Wiley, 2012. № 16. P. 331–355.

15.3. Основні напрями психологічної підготовки особового складу до бойової діяльності

Досвід бойових дій, особливо в російсько-українській війні переконливо свідчить, що будь-який противник намагається активно впливати на морально-психологічний і психофізичний стан, настрої та бойову активність особового складу супротивника. Наслідком таких дій противника є численні психогенні втрати як серед військовослужбовців, такі серед мирного населення. У зв'язку з цим актуальні не тільки врахування морального чинника сучасної війни, але й цілеспрямована психологічна підготовка військовослужбовців до бойової діяльності. Відповідно одним із основних завдань МПЗ підготовки військ до участі у бойових діях (операціях) є організація проведення психологічної підготовки особового складу до можливої участі у збройному конфлікті, війні. А одним із основних його завдань є організація заходів психологічної підготовки, психологічної допомоги та психологічної реабілітації військовослужбовців, які виконують бойові завдання в складних умовах гібридної війни.

У військовій практиці склалися *основні напрями психологічної підготовки особового складу, як системи* їх цілеспрямованої підготовки до діяльності в екстремальних умовах війни. Зокрема, такі:

формування ціннісно-мотиваційної підвалини успішної бойової діяльності військовослужбовців як її підвалини; результат реалізації – бажано, хочу та буду реалізовувати свої посадові компетенції в бойових умовах як військовий професіонал і член бойової команди;

інформування військовослужбовців про навчально-бойові та бойові завдання, а також про методи, способи, прийоми та засоби їх розв'язання в екстремальних умовах бойової діяльності; результат реалізації – знання теоретичних підвалів реалізації своїх посадові компетенцій в бойових умовах як військовий професіонал і член бойової команди;

залучення військовослужбовців до активної практичної квазіпрофесійної діяльності у процесі бойової підготовки в умовах, близьких до сучасного бою, та цілеспрямоване формування та загартовування поведінково-діяльнсної основи їх бойової майстерності; результат реалізації – практична здатність реалізовувати свої посадові компетенції в бойових умовах як військовий професіонал і член бойової команди;

формування і розвиток професійно важливих якостей військовослужбовців як військових професіоналів і членів бойових команд; результат реалізації – сформованість індивідуально-психічних якостей як військового професіонала та члена бойової команди;

озброєння військовослужбовців прийомами та засобами самоуправління своїми психічними станами та професійно доцільними та службово необхідними діями в екстремальних умовах бойової діяльності; результат реалізації – теоретичні та практичні, а також практичні вміння щодо самоуправління своїми психічними станами та професійно доцільними та службово необхідними діями в екстремальних умовах бойової діяльності;

формування військових підрозділів у бойові команди та цілеспрямоване їх загартовування у процесі вирішення квазіпрофесійних проблем бойової діяльності в гібридній війні; результат реалізації – сформованість кожного військовослужбовця як суб'єкта військово-професійної діяльності, військового

професіонала та члена бойової команди, а військового підрозділа – як бойової команди.

Усі ці напрями реалізуються в процесі бойової підготовки, а також у процесі організації різноманітних виховних заходів зі особовим складом військових підрозділів. Специфіка психологічної підготовки полягає в тому, що вона є складовою частиною кожного цього заходу – бойового навчання та виховної роботи. Так забезпечується та доповнюється їх зміст психологічними засобами з метою забезпечення безперервності процесу формування та підтримання у військовослужбовців психологічної готовності до дій в умовах сучасної війни.

Перший напрям – *формування ціннісно-мотиваційної підвалини бойової діяльності військовослужбовців*. Цей напрям – найголовніший, оскільки тільки при його якісній реалізації можна успішно реалізовувати інші напрями, у протилежному випадку всі вони будуть мати формальний характер, а не змістовний. Офіцерам необхідно наперед усім мати чітку уяву про ту систему цінностей, мотивів і мотивацій, яка керує бойовою діяльністю та поведінкою підлеглих як військових професіоналів і членів бойових команд. Насамперед такою підвалиною виступає ціннісна сфера військовослужбовця – ставлення до України та її Збройних сил, до свого військового фаху та сприйняття його цінностей, до товаришів по службі як членів бойової команди, які в свою чергу формують його інтереси, потреби, мотиви та мотивацію військової служби в цілому та сумлінної військово-професійної діяльності, зокрема. Для забезпечення сумлінної служби, успішної військово-професійної діяльності військовослужбовця доцільно формувати та цілеспрямовано розвивати такі групи мотивів:

перша група: мотиви захисника Батьківщини як громадянина України;

друга – мотиви військово-професійної діяльності як військовослужбовця Збройних сил України;

третя – мотиви військово-професійної самоактуалізації як конкретного військового професіонала;

четверта – мотиви безпосереднього виконання конкретних практичних завдань як самоактуалізація у сфері військово-професійної діяльності.

Усі ці види мотивів тісно взаємопов'язані, взаємозумовлені й складають систему, оскільки кожен мотив витікає з попереднього. Наприклад, у певного військовослужбовця можуть бути сформовані всі мотиви, окрім першої групи – мотиви захисника Батьківщини як громадянина України. Він формально буде чудовим військовим професіоналом і членом бойової команди. Але коли виникнуть певні труднощі у військовій службі або йому запропонують більш вигідні метріально-фінансові умови (як це було суттєвою частиною військовослужбовців, які служили в Республіці Крим), то вони перейдуть на сторону ворога або здійснять інші дії, які будуть мінімум шкодити Україні: “З 13 тисяч військовослужбовців Збройних сил України (які перебували в Криму в момент початку російської агресії проти України – ред.) не зрадили присязи-3900. Серед співробітників Служби безпеки України 99 відсотків змінили. Серед співробітників Міністерства внутрішніх справ, представлених в Криму, – 99 відсотків зрадили. В таких умовах ми починали з вами боротьбу”¹

¹ Олександр Турчинов: «Я доручив вибити російський спецназ у Сімферополі». <https://www.radiosvoboda.org/a/30474075.html>

(О. Турчинов).

У зв'язку з цим дуже важливу чи вирішальну роль мають *мотиви захисника Батьківщини*, які формуються та розвиваються на основі ціннісного ставлення військовослужбовця до України як до своєї Батьківщини та її громадянина. Для цього офіцерам необхідно пояснювати військовослужбовцям необхідність забезпечення територіальної цілісності та суверенітету України як суб'єкта міжнародного права. Розуміння цього аспекту є однією з основних умов прояву військовослужбовцями своєї професійної активності та старанності в оволодінні бойовою майстерністю, формуванні всіх видів готовності – особистісної, професійної та психологічної до подолання труднощів сучасної війни, а також тих негараздів і небезпек, які можуть виникати у ході бойових дій. Ці мотиви формуються насамперед у процесі цілеспрямованих виховних заходів, спрямованих на виховання таких якостей захисника Батьківщини, як любов до Батьківщини, гордість за військову службу в лавах Збройних сил України тощо. Важливість цієї групи полягає у тому, що вона виступає надійною підвалиною для формування, розвитку та актуалізації інших груп мотивів.

У період формування та вдосконалення військовослужбовцем своєї бойової майстерності та опанування функціональними обов'язками за посадою мотиви захисника Батьківщини конкретизуються, збагачуються новим змістом і цінностями, переходять у новий якісний стан – у *мотиви і мотивацію військово-професійної діяльності*.

Психолого-педагогічними умовами їх формування, розвитку та вдосконалення є, як правило, такі :

сприяння усвідомленню військовослужбовцями своєї належності, наприклад, до військ зв'язку та їх героїчної історії в захисті та оборони держави;

допомога військовослужбовцям в усвідомленні необхідності якісного засвоєння свого військового фаху та її сприйняття, подолання труднощів у його опануванні та, відповідно, поява на цій підставі гордості за незалежність до даного виду військ;

залучення військовослужбовців до бойових традицій військової частини та формування мотивації їх дотримання тощо.

При опануванні військовослужбовцем конкретних видів військово-професійної діяльності, вирішенні навчально-бойових і бойових завдань закріплюються, розвиваються і вдосконалюються *мотиви безпосереднього виконання конкретних практичних завдань як військового професіонала*. Зокрема, такі мотиви:

індивідуальні військово-професійні мотиви: бажання швидко оволодіти своїм військовим фахом і проявити свої професійні здатності як військовослужбовця;

мотиви успішної спільної військово-професійної діяльності: прагнення до самоствердження перед командирами, товаришами по службі як досконалого військового професіонала шляхом сумлінного ставлення до реалізації своїх посадових компетенцій як суб'єкта військово-професійної діяльності;

мотиви військово-професійної самоактуалізації: намагання бути сміливим, рішучим і надійним членом бойової команди, який разом зі командою готовий і здатний до подолання труднощів як бойової підготовки, так і бойової діяльності;

мотиви отримання заохочення за успішну військово-професійну діяльність: намагання заслужити відповідне заохочення за сумлінне ставлення до виконання посадових обов'язків тощо.

Другим напрямом у психологічній підготовці є *цілеспрямоване інформування військовослужбовців про навчально-бойові та бойові завдання, які вони виконують, а також про труднощі, які вони подолають в їх вирішенні*.

Тут офіцер має застосувати два види інформування.

Перший вид – *орієнтувальна*, яка допомагає військовослужбовцям чітко уявити

собі характер сучасної гібридної війни та особливості ведення бойових дій в інформаційному суспільстві, роз'яснювати специфіку їх бойової діяльності у разі застосування противником ЗМУ та сучасних інформаційних технологій для інформаційного придушення наших військ. Інформація такого роду кочче необхідна військовослужбовцям, оскільки вона їх спрямує на сумлінне оволодіння своїм військовим фахом, на відповідальне ставлення до виконання своїх службових обов'язків. Однак, якщо в процесі такого інформування їм не пояснюється характер майбутніх труднощів бойової та навчально-бойової діяльності та їх вплив на психіку підготовлених і непідготовлених військових фахівців, не показуються зміни, які в них з'являються в процесі бойової та психологічної видів підготовки, а також можливості, умови й шляхи подолання цих труднощів, то вона не сприяє досягненню основних цілей їх психологічної підготовки. Таке інформування лише дає змогу створити найбільш загальне уявлення про психологічні чинники бойової обстановки, про необхідність виконання поставленого завдання тощо.

У зв'язку з цим обов'язково необхідним є інший вид інформації – мобілізувальна, яка має націлювати та стимулювати військовослужбовців на подолання труднощів навчально-бойових і бойових завдань та спрямувати їх зусиль на успішне їх розв'язання. Таке інформування доцільно проводити перед виконанням військовослужбовцями конкретних видів квазіпрофесійної діяльності в складних змодельованих умовах різні пору року, в ночі та в непогоду, а в процесі виконання бойових завдань – перед його виконанням.

Третім напрямом психологічної підготовки військовослужбовців є їх творче, системне, систематичні, послідовне та контекстне залучення до активної квазіпрофесійної діяльності в обстановці, наближеній до сучасного бою в інформаційному суспільстві. Найголовніше – бойова підготовка військових підрозділів (частин) має бути напруженою, відобразити основні труднощі сучасної тактики та стратегії провідних армій світу, особливості гібридної війни в інформаційному суспільстві.

Ефективність формування психічної стійкості та психологічної готовності військовослужбовців до бойової діяльності як військового професіонала та члена бойової команди зумовлюється творчим додержанням офіцерами низки принципів психологічної підготовки військ.

Головними принципами психологічної підготовки є її моделювання та контекстність – відтворення в ході розв'язання навчально-бойових і бойових завдань зовнішньої картини та внутрішнього змісту сучасного бою в інформаційному суспільстві.

Для цього можна широко застосовувати різні засоби імітаційного моделювання, а само імітаційне моделювання представляє проєктування військово-професійної реальності військовослужбовців, бойової техніки та їх діяльність та інші умови методами функціональної реалізації моделей у межах певного проміжку часу¹. Результати аналізу та узагальнення вітчизняного та закордонного досвіду застосування засобів (систем) імітаційного моделювання в професійній підготовці військових фахівців дають можливість визначити технологію імітаційного моделювання як системний метод створення і застосування в процесі бойової підготовки військ різних умов і обставин сучасного бою, реалізації посадових компетенцій військовослужбовцями в процесі квазіпрофесійної військово-

¹ Історія використання імітаційного моделювання для практики підготовки військ. <https://sim.nuou.org.ua/uk/imitatsiine-modeliuvannia/vykorystannia-im-dlia-pidhotovky-viiskistoria-vykorystannia/istorija-vykorystannia>

професійної діяльності в умовах невизначеності, які цілеспрямовано спроектовані засобами такого моделювання в процесі бойової підготовки військ.

Для цього офіцерам слід дотримуватися основних *принципів моделювання*.

Зокрема, такі:

- контекстності;
- гнучкості;
- динамічності;
- наочності;
- конкретності; психологічної насиченості;
- принципів військової педагогіки.

Для цього на польових заняттях можлива імітація застосування супротивником ядерної зброї, вогню артилерії, мінометів, зенітних засобів, бойових ударів авіації, радіоактивного забруднення місцевості, застосування різних засобів ІКТ та ін. Для цього можна застосувати вибух-пакети, холості патрони, димові шашки і шашки нейтрального диму та інші засоби імітації. Добре зарекомендували себе звукові установки для відтворення звуків пострілів, розривів снарядів та шуму сучасного бою.

Крайньою формою такої імітації є *принцип натуралізації*, який широко застосовується у деяких західних арміях.

Наприклад, в американській армії на тактичному навчальному полі імітуються несамовитий галас і волювання поранених, розкидають муляжі трупів, гниле м'ясо з трупним запахом і закривавленими внутрішніми органами тварин. Широко застосовується практика передодягання на маневрах і навчаннях американських військ у форму одягу ймовірного противника. Безумовно, таке моделювання не має травмувати психіку військовослужбовців. У зв'язку з цим головною метою імітаційного моделювання є формування в особового складу таких психічних станів, що збігаються з тими, які можуть з'явитися в реальному сучасному гібридному бою.

Досягненню цієї мети значною мірою сприяє додержання в процесі психологічної підготовки *принципу проблемності*, який передбачає включення в опрацювання навчально-бойових і бойових завдань елементів ризику та небезпеки згідно зі конкретно тактичною обстановкою (водночас відбувається реалізація вимог принципу контекстності).

Для цього необхідно дотримуватися таких педагогічних правил:

бойові ситуації на навчальних заняттях мають відпрацьовуватися у кліматично складних умовах у скороченому режимі часу та неповним складом, наприклад, розрахунку, екіпажу та ін.;

не надавалась особовому складу повна інформація про противника, про місцевість і готові шаблонні рішення, а стимулювалася формування у військовослужбовців практичного мислення шляхом формування цілісної уяви щодо бойової ситуації на підставі самостійного аналізу, систематизації, узагальнення та конкретизації розрізних і протилежних "відомостей про противника";

необхідно стимулювати військовослужбовців як певних посадових осіб оперативно сприймати, розуміти та усвідомлювати зміст змін обстановки, що сталися у бойовій діях, та оперативно опрацьовувати не повної інформацію, необхідну для ухвалення оптимального рішення.

Найбільш повно ці умови створюються в процесі бойової підготовки в складних кліматичних умовах і в ночі зі широким застосуванням сучасних інформаційних технологій і засобів імітаційного моделювання в конкретній тактичній обстановці.

У педагогічній практиці військ цей принцип реалізується в процесі *комплексних*

тактичних навчань із бойовою стрільбою із застосуванням таких прийомів і способів, які безпосередньо спрямовані на психіку військовослужбовця та соціально-психологічні явища військового підрозділу як бойової команди.

Основні його педагогічні вимоги такі:

подолання військовослужбовцями різних складних перешкод в умовах безпосередньої фізичної небезпеки для них;

кидання наступальних бойових гранат в атаці в процесі руху, без зупинки, з оборонних укріплень;

рух в атаку військовослужбовців під розривами своїх снарядів;

стрибки військовослужбовців у воду в повній екіпіровці зі зброєю;

форсування військовослужбовцями водних перешкод по льоду;

водіння військовослужбовцями танків під водою;

водіння ними бойовою технікою гірськими дорогами;

стрільба штатним снарядом і проведення таких стрільб вночі в складних кліматичних умовах;

обкатка військовослужбовців танками та переміщення на них десантом;

десантування та спішування військовослужбовців із транспортних засобів і бойової техніки в процесі їх руху та маневрування;

проведення робіт та обладнання позицій в умовах реального забруднення місцевості навчальними імітаційними засобами та дегазація забрудненої зброї та бойової техніки;

подолання військовослужбовцями в ході навчальних занять і квазіпрофесійної діяльності зон, насичених джерелами зорових, слухових та інших подразників;

наочністю зовнішньої картини бойової дійсності (втрати, руйнування, пожежі тощо);

необхідністю тривалого і частого подолання характерних для театру воєнних дій перешкод, загороджень, зон заражень та осередків пожеж;

тривалим виконанням обов'язків в умовах ізоляції від військового підрозділу, у складних умовах обстановки, при наявності елементів небезпеки тощо.

З цією метою можливе широке застосування таких засобів, як постановка перед підлеглими квазіпрофесійних завдань і ввідних раптово, лімітування часу на їх розв'язання, створення умов, коли вони мають зробити оптимальний вибір із множини суперечливих варіантів рішень.

Для цього офіцери можуть застосовувати такі методичні прийоми:

утворення "зіпсувань" і виведення із строю зброї, бойової техніки, засобів зв'язку, членів екіпажів тощо;

швидка зміна ввідних і навчальної (навчально-бойової та бойової) обстановки, які потребують від військовослужбовців оперативних, рішучих і швидких дій та цілеспрямованої діяльності;

активні, невідкладні та суперечливі дії умовного супротивника;

несподіване проведення бойових тривог;

проведення навчань і квазіпрофесійної діяльності на незнайомій місцевості у складних кліматичних умовах у нічний час;

широке застосування сучасних ІКТ як для вирішення певних проблем і проблемних ситуацій, так і для ускладнення їх розв'язання шляхом імітаційного моделювання тощо.

Застосування цих і низки інших методичних прийомів і сучасних інформаційних засобів мають здійснюватися з урахуванням набутого особовим

складом навчального та бойового досвіду діяльності в екстремальних умовах при суворому дотриманні заходів безпеки.

У зв'язку з цим при практичному опрацюванні будь-яких навчально-бойових і бойових завдань (наприклад, кидання бойових гранат, обкатка танком, боротьба з танками противника, водіння танків під водою тощо) необхідно водночас із ускладненням самої навчально-бойової ситуації дотримуватися *принципу поступовості*, тобто такі ускладнення мають відбуватися не миттєво, не водночас, а мають бути психологічно та методично обґрунтованими та послідовними згідно зі методичним задумом керівника навчального, навчально-бойового та бойового заходу. Так, наприклад, при відпрацюванні військовослужбовцями їх дій по киданню бойових гранат необхідно суворо дотримуватися чіткої послідовності у посиленні труднощів цієї вправи (табл. 15.2).

Таблиця 15.2

Послідовність посилення труднощів під час кидання бойових гранат

Навчально-бойова ситуація	Посилення труднощів при діях особового складу в даній ситуації
Кидання бойових гранат	кидання навчальних гранат ("макетів"); кидання імітаційних гранат із різних положень; кидання бойових гранат із вікна (стоячи, з коліна, лежачи); кидання бойових гранат, йдучи в атаку в пішому порядку; кидання бойових гранат при артобстрілі, що провадиться через голови особового складу, який наступає.

Крім того, для формування психологічної готовності військовослужбовців до бойової діяльності необхідно, щоб кожен із них кинув макет бойової гранати не менше 6-8 разів із різних положень і ситуацій на місцевості. Сформована психологічна готовність зберігається у тому випадку, якщо періодичність кидання бойових гранат для військовослужбовця буде не рідшою одного разу за 5-6 місяців. Аналогічно має відпрацьовуватися всі інші навчально-бойові ситуації з урахуванням необхідної кількості тренувань, які потрібні для формування психологічної готовності та для її підтримання на оптимальному для військовослужбовців рівні.

Важливим засобом психологічного загартовування особового складу в процесі навчання чи бойової квазіпрофесійної діяльності є розв'язання військовослужбовцями завдань, що потребують від них максимального напруження сил, мобілізації психіки та фізичних зусиль. Це їм дозволяє накопичувати практичний досвід дії з максимальним інтелектуальним, емоційним і фізичним навантаженням, зміцнювати їх віру у свої практичні здатності, професійну підготовленість як військового професіонала та члена бойової команди.

Ця умова психологічно досягається додержанням *принципу динамізму* в діях особового складу, коли навчальні заняття провадяться з постійною зміною умов відпрацювання навчально-бойових і бойових ситуацій, послідовним ускладненням квазіпрофесійних завдань, посиленням труднощів, збільшенням тривалості та безперервності у відпрацюванні навчально-бойових ситуацій від одного навчального заняття до наступного тощо. У зв'язку з цим необхідно цілеспрямовано формувати в особового складу переконання в тому, що сучасній бій потребує від нього максимального напруження духовних,

психічних, психофізіологічних і фізичних сил і здатностей, не допускає жодної розслабленості.

Додержання перелічених вище умов дає змогу особовому складу не розгубитись у несподіваних умовах сучасного бою, які швидко змінюються, спостерігати, як розвивається бій і водночас приймати необхідні обґрунтовані оптимальні рішення та виконати поставлені завдання. Особливої важливості у зв'язку з цим набуває боротьба командирів із розслабленням і спрощенням характеру бойової підготовки особового складу.

Ще одним принципом є *принцип психологічного протиборства*, який разом із вогневим, тактичним, інформаційно-психологічним та іншими видами протиборства має забезпечувати військовослужбовцям можливість *відчувати спрямованість квазіпрофесійних дій на себе*.

Ця спрямованість може бути усвідомленою в таких умовах і ситуаціях:

реальної протидії умовного супротивника;

внаслідок сильної фізичної дії на органи відчуття військовослужбовців;

при таких навантаженнях на військовослужбовців, що викликають стурбованість за достатність запасів моральних, інтелектуальних і фізичних сил за виконання квазіпрофесійного завдання;

викликають у військовослужбовців певні побоювання за обґрунтованість і оптимальність рішень, які приймаються в екстремальних умовах діяльності за браком часу тощо.

Для цього необхідно, щоб особовий склад під керівництвом офіцерів самостійно вчився таким діям:

з'ясовувати тактичний військових задум противника та організувати йому ефективну протидію;

вводити противника в оману щодо справжніх намірів і дій своїх підрозділів;

уміло застосовувати маскування, засоби ІКТ, дезінформацію противника, щоб відвертати його увагу від дійсної мети діяльності наших ввійськових підрозділів;

створювати в уяві противника такі ілюзії, які штовхали б його на хибний шлях відносно дій, сил і засобів наших військових підрозділів тощо.

Дотримання цих умов дає змогу сформуванню в особового складу вміння та прагнення вести активну боротьбу з противником і нав'язувати йому свою волю.

Велику роль у психологічній підготовці відіграє дотримання на навчальних заняттях і в ході бойової підготовки *принципу забезпечення безпеки дій особового складу*, який відображає закономірну залежність між об'єктивною необхідністю діяти в умовах ризику й небезпеки та потребою мирного часу щодо збереження життя і здоров'я особового складу в ході навчально-бойових і бойових заходів.

Дійсна безпека досягається шляхом дотримання таких педагогічних правил: високою організованістю та обдуманістю навчальних занять і заходів бойової підготовки в військовому підрозділі;

відмовою від навчальних місць, умов та етапів виконання навчально-бойових завдань, на яких можливе травмування особового складу;

постійним і ретельним аналізом причин травматизму, що мав місце раніше у військовому підрозділі (частині) та їх усунення;

додержанням заходів страхування та взаємодопомоги військовослужбовців; високим рівнем умінь особового складу та додержанням ним дисциплінованості, організованості та методичної послідовності на заняттях із бойової підготовки.

Дотримання цих принципів психологічної підготовки особового складу до

бойових дій в умовах сучасної гібридної війни впорядковує процес бойової підготовки, надає йому цілеспрямований і водночас контекстний характер щодо формування, розвитку та вдосконалення у військовослужбовців професійно важливих якостей як військових професіоналів і бойової згуртованості та злагодженості військових підрозділів як бойових команд. У сукупності це є надійною підвалиною успішного виконання ними навчально-бойових і бойових завдань та цілеспрямованого здійснення ними професійної та психологічної підготовки до подолання труднощів сучасного бою гібридної війни в інформаційному суспільстві.

Останніми роками дедалі більшої популярності набуває такий напрямок психологічної підготовки військовослужбовців, як *формування в них навичок і вмінь саморегуляції своїх психічних станів, навчання різним методикам самообілізації на розв'язання поставлених бойових завдань*. Суттєвою умовою ефективності цього напрямку є оволодіння офіцерами прийомами та засобами спонукання підлеглих до пізнання своїх індивідуально-психічних якостей та особливостей, а також формування у переконання щодо можливості успішного подолання труднощів, що з'являються в процесі військової служби, у тому числі безпосередньо у бойовій діяльності. У зв'язку з цим передусім необхідно допомогти військовослужбовцям пізнати свої індивідуально-психічні якості та особливості. З цією метою їх необхідно вчити методам самопостереження та самопорівняння із взірцем, самоаналізу та самооцінювання свого психічного стану, саморефлексії, тобто домогти та стимулювати становлення військово-професійним суб'єктом^{1,2,3}. Їх застосування дає військовослужбовцям можливість усвідомлювати та об'єктивно оцінювати свою бойову підготовленість і готовність до бойової діяльності як суб'єкта військово-професійної діяльності. Результатом буде ухвалення ним рішення на самовдосконалення як суб'єкта екстремального виду діяльності.

Наприклад, у практиці зв'язківців часто трапляється така ситуація: веде радіотелеграфіст передачу впевнено, швидко. Несподівано виникають зміни в його професійній діяльності. Якість і чіткість передачі порушуються. Виявляється, що він "зірвав" руку. Для радіотелеграфістів це біда. Військовослужбовці, які "захворіли" на цю "хворобу", починають нервувати, переживати і цим ще більше погіршують свій психічний і фізіологічний стан. Справа доходить до того, що радіотелеграфісти не можуть керувати своєю кистю. У такій ситуації важливо підказати, що йому на основі самоаналізу та самопізнання треба знайти причину зриву та визначити шляхи її подолання.

Подальшим етапом буде формування у військовослужбовців навичок і вмінь самоуправління. Тут важливо їм роз'яснити, що управління своїми психічними станами, процесами, а також діями є комплекс систематизованих психологічних

¹ Ягунов В. В. Професійна суб'єктність, суб'єкт військово-професійної діяльності як інтегральний результат професійної підготовки офіцерів. *Теорія і практика професійної майстерності в умовах ціложиттєвого навчання: монографія* / за заг ред. О. А. Дубасенюк. Житомир : Вид-во Рута, 2016. С. 223-233. <http://lib.iitta.gov.ua/705111/1/>

² Ягунов В. В., Куцов В. Г. Психолого-педагогічні засади розвитку професійної суб'єктності у майбутніх магістрів військового управління в системі післядипломної освіти. *Військова освіта* : [зб. наук. пр. / голова ред. колегії Ягунов В. В.]. 2008. № 22. С. 3-12.

³ Ягунов В. В. Суб'єктно-діяльнісний підхід як ефективна методологічна основа формування готовності військового керівника до управлінської діяльності. *Проблеми та перспективи формування національної гуманітарно-технічної еліти* : [зб. наук. пр. / за ред. Л. Л. ТОВАЖЯНСЬКОГО та О. Г. РОМАНОВСЬКОГО]. 2008. Вип. 17 (21). С. 101-111.

і фізичних прийомів, які дають змогу знімати надмірну психічну напруженість, стимулювати зовнішню та внутрішню активність, максимально мобілізувати моральні, інтелектуальні та фізичні сили, а також свою бойову майстерність на виконання навчальних, навчально-бойових і бойових завдань згідно зі своїми посадовими обов'язками.

Ці різні напрями психологічної підготовки та умови їх реалізації дають результат лише тоді, коли вони використовуються в комплексі, в процесі всіх навчальних занять і заходів бойової підготовки особового складу, при цьому центральною постаттю в організації та проведенні психологічної підготовки був, є та залишається офіцер як суб'єкт військового управління. Він має добре знати її методи, методики та засоби, за допомогою яких може здійснювати психічне та психологічне загартовування підлеглих, постійно вдосконалювати власний арсенал методичних прийомів і засобів, які б сприяли формуванню у підлеглих емоційно-вольової стійкості та психологічної готовності до виконання навчальних, навчально-бойових і бойових завдань у складних умовах сучасної війни в інформаційному суспільстві.

15.4. Методи психологічної підготовки особового складу до ведення бойових дій

Якісної психологічної підготовки військ й ефективного розв'язання її завдань досягають умілим застосуванням різноманітних прийомів і способів впливу на психіку військовослужбовців і на соціально-психологічні явища військових підрозділів (як різновиду малої соціальної групи) у бойовій підготовці, які називаються *методами психологічної підготовки*. За характером застосування й впливу на психіку військовослужбовців вони поділяються на *вербальні, практичні та емоційно-вольової саморегуляції*.

Вербальні методи психологічної підготовки військовослужбовців і військових підрозділів (частин). До них належать такі:

- переконання;
- навіювання;
- психологічна консультація.

Головне їх призначення полягає в тому, щоб формувати правильне уявлення у військовослужбовців про необхідні зміни в їх психіці і психології військового підрозділу для успішної військово-професійної діяльності та їх цілеспрямовано формувати, розвивати та вдосконалювати.

Переконання – один із основних методів психологічної підготовки військовослужбовців, який забезпечує результативність, а в ідеалі – ефективність усіх інших її методів, а також складає надійну підвалину їх військово-професійної діяльності та поведінки. Переконаннями є такі знання, відомості та інформація, які для конкретного військовослужбовця мають особистісний і професійний смисл, тобто вони формують його громадянську та професійну свідомість і світогляд як військового професіонала та члена бойової команди, регулюють світосприйняття, світорозуміння та поведінку й діяльність у військовому середовищі. Воно звернене до його логіки та розуму.

У роботі з особовим складом офіцеру допомагає знання *основних психолого-педагогічних умов ефективного його переконання*. Зокрема, таких:

особиста переконаність офіцера в тому, у чому він переконує військовослужбовців, і його захопленість військовою справою як суб'єкта військово-професійної

діяльності¹;

всесвітня та досконала підготовленість і професійна компетентність офіцера як педагога та командира²;

знання й уміле використання індивідуально-психічних рис та особливостей військовослужбовців та елементів психології військового підрозділу як малої соціальної групи у психологічній підготовці особового складу;

уміння контактувати з підлеглими, здобувати їх довіру та впливати на них словом і своєю поведінкою і ставленням до військової справи;

логічність, ясність, конкретність, контекстність і правдивість офіцера у викладанні певного матеріалу, фактів, аргументів як командира, лідера та товарища по службі;

відвертість, логічність, переконливість, емоційність і оптимізм офіцера у процесі реалізації своїх педагогічних функцій у військовому середовищі;

уміння офіцера доводити, заперечувати, аргументувати та пояснювати різноманітні твердження, а для цього вміло використовувати факти, приклади та певні ситуації зі військової та своєї службової практики;

дотримання правил педагогічного такту в педагогічній діяльності та у взаєминах зі військовослужбовцями тощо.

Переконання знаходяться у тісному зв'язку зі світоглядом, емоціями, почуттями та волею військовослужбовця, безпосередньо впливають на зміст мотивації його діяльності та формують настанову й життєві та військово-професійні орієнтири. **Переконаність** – основа таких волевих рис військовослужбовця, як мужність, рішучість, вірність ідеалам, стійкість, цілеспрямованість, послідовність і професійна витривалість, що допомагають йому цілеспрямовано оволодівати необхідними військово-професійними навичками й вміннями, успішно долати труднощі військової служби та сучасної війни, формувати свою професійну компетентність і бойову майстерність як суб'єкта військово-професійної діяльності.

Навіювання спрямоване до підсвідомості військовослужбовця, розраховане на некритичне сприйняття ним певної інформації та має на меті сформувати конкретні мотиви поведінки та діяльності. *Різниця між переконанням і навіюванням* полягає в тому, що перше спрямоване до логіки й розуму військовослужбовця, а друге – до його підсвідомості, емоцій і почуттів, на некритичне сприйняття ним певної інформації в силу певних об'єктивних і суб'єктивних обставин.

Навіювання – закономірне психічне явище, що ґрунтується на особливій властивості будь-якої людини – *сугестивності* (схильності до навіювання), яка тією чи іншою мірою притаманна практично кожній людині, у тому числі й військовослужбовцям, психіці яких властиві такі сприятливі до навіювання риси, як невпевненість у собі, низька самооцінка, почуття власної неповноцінності, покірність, довірливість, сором'язливість, полохливість, надмірна вразливість та емоційність, низький темп психічної діяльності, довіра до командирів та авторитетних постатей тощо. Це пов'язано також із таким фактом, що вони в більшості випадків виступають як підлегли до командирів і, як правило, звикли довіряти своїм командирам.

¹ Ягунов В. В. Професійна суб'єктність, суб'єкт військово-професійної діяльності як інтегральний результат професійної підготовки офіцерів. *Теорія і практика професійної майстерності в умовах ціложиттєвого навчання...*

² Ягунов В. В. Педагогічна майстерність офіцера та її складові. *Проблеми освіти* : [наук.-метод. зб. / гол. ред. Зайчук В.О.] 2003. Вип. 31. С. 106-119.

Взагалі, сугестивність – це нормальна властивість психіки будь-якого військовослужбовця, але надмірна сугестивність, а особливо за критичних обставин, може викликати дезорганізацію його поведінки, аж до паніки (табл. 15.3). У зв'язку з цим паралельно у військовослужбовців необхідно формувати та розвивати критичне мислення¹ як військових професіоналів: “Критичність мислення – це одна з найважливіших властивостей людини в процесі пізнання навколишнього середовища. Вона дає можливість легко знаходити та перевіряти життєво необхідну інформацію, перш за все в медіа, шукати варіанти вирішення тих чи тих проблем. Ця властивість притаманна інтелектуально незалежним людям, якими дуже важко маніпулювати. Люди, що мають такі навички, можуть боротися із сумнівами, належним чином формулювати запитання та власні думки, можуть прораховувати причинно-наслідкові зв'язки між явищами та вчинками, будувати власну доказову базу”².

Таблиця 15.3

Сугестивність військовослужбовця

Низька сугестивність	Висока сугестивність
сильний тип нервової системи	слабкий тип нервової системи
швидкий темп психічної реакції	повільний темп психічної реакції
інтроверт	екстраверт
скептичний	довірливий
спокійний	тривожний
упертий	податливий
високий рівень самовираженості	низький рівень самовираженості
творче мислення	репродуктивне мислення
намагання до самостійності	прагнення працювати шаблоном

Так, О. Курбановим проаналізовано та представлено свою наукову точку зору щодо проблеми критичності мислення військовослужбовців Збройних сил України при споживанні медіаконтенту в умовах інформаційної війни. Отримані дослідником результати дослідження свідчать про те, що представники цільової групи як основні джерела інформації використовують соціальні мережі (79,8%), інтернет-ЗМІ (61,5%) і месенджери (46,8%). Переважна більшість опитуваних при споживанні медіаконтенту користуються українською мовою – 70%, для 22% мова виявилася не принциповою, а 8% визнали, що їм зручнішою є російська мова. Було з'ясовано, що досліджувані частіше обирали візуальні форми медіаконтенту (відео, інфографіку, фото), ніж тексти. Водночас дослідник виявив факти невеликого рівня критичності мислення військовослужбовців. Зокрема, такі:

лише 53,7% респондентів зазначили, що перевіряють інформацію, яку отримано з медіа, в альтернативних джерелах;

45,1% відповіли, що ніколи не були об'єктом медіаманіпуляцій, а при цьому фактично саме на них у першу чергу спрямована пропаганда з боку відповідних структур РФ.

Ці та інші наведені в статті результати опитування засвідчили, на думку дослідника, низький рівень критичності мислення і медіаграмотності та інформаційної стійкості військовослужбовців Збройних сил України. Зазначена

¹ Що таке критичне мислення і для чого воно потрібно? (2020). Освітня платформа “Критичне мислення”. <https://www.criticalthinking.expert/shho-take-krytychne-myslennya/shho-take-kritichne-mislennya/>

² Курбанов Олександр. Проблема критичності мислення при споживанні медіаконтенту в умовах інформаційної війни. *Синopsis: текст, контекст, медіа*. 2022. №28(1). С. 21.

обставина є передумовою необхідності подальшого вдосконалення процесів управління інформаційними процесами в українських медіа для Збройних сил України, якісного поліпшення та збільшення кількості виробництва відповідного медіаконтенту, а також проведення системних навчань для представників цільових груп із питань медіаграмотності та інформаційної стійкості¹.

Переконавання можна успішно застосовувати в практиці психологічної підготовки військовослужбовців із метою активізації їх психічних резервів, формування та розвитку настанови на успішне подолання труднощів військово-професійної діяльності взагалі й сучасного бою, зокрема.

Воно може здійснюватись у двох формах.

Гетеросугестія (перша форма – сторонній вплив): об'єктом навіювання може бути як окремий військовослужбовець, так і військовий підрозділ; *джерелом* – офіцер, військовий підрозділ, інші групи військовослужбовців, елементи психології військового підрозділу, ЗМІ тощо. Так, О. Курбанов наголошує, що "Гібридні атаки в інформаційній площині здійснюються і через традиційні медіа (телебачення, пресу, радіо), і через соціальні онлайн-мережі. Якщо боротися із ворожою пропагандою у звичайних ЗМІ доволі просто за допомогою відповідних положень національного законодавства, шляхом певних заборон, то з інформаційними атаками в соціальних медіа традиційні методи боротьби не дають результатів"².

Автосугестія (друга форма – самонавіювання) передбачає поєднання в одній особі сугестора (джерело навіювання) та сугеренда (об'єкт сугестивного впливу). Для опанування автосугестією необхідно навчити військовослужбовців техніці аутотренінгу.

Навіювання військовослужбовців досягається *вербальними та невербальними засобами*.

До *вербальних засобів* належать слова та інтонація військовослужбовця, який є суб'єктом навіювання. У навіюванні величезний вплив на психіку військовослужбовця як об'єкта навію вального впливу має слово. Особливо таке, що свідчить про небезпеку. Наприклад, гучно промовлене слово "обережно" примушує його миттєво зосередитися. Слово та пов'язаний із ним збуджувальний образ створюють у корі головного мозку військовослужбовця потужний центр збудження, який призводить, у свою чергу, до сповільненого функціонування інших частин головного мозку. При цьому навіяна думка стає єдиною у свідомості та підсвідомості військовослужбовця, особливо за критичних обставин. При цьому інтонація відіграє важливу, а в екстремальних умовах – вирішальну роль. За допомогою інтонації відбувається передача емоцій і почуттів від одного військовослужбовця до іншого, що призводить до посилення ступеня впливу певної інформації, яка передається, вимовляється чи наголошується в конкретний час.

До *невербальних засобів* навіювання належать міміка, пантоміміка, жести, дії, певні чинники середовища. Відповідно офіцер має також зважати на середовище, в якому відбувається навіювання, на власну поведінку, міміку та пантоміміку. Невербальні засоби мають навіть більший вплив, особливо в представників певних національностей і етнічних груп, ніж вербальні, тому він має вміло застосовувати різноманітні кольори, при потребі – відповідний музичний супровід для посилення ефекту навіювання.

У зв'язку з цим постає проблема щодо *методів навіювання військовослужбовців*, які поділяються на такі види:

прямі та посередні;

¹ Курбанов Олександр. Проблема критичності мислення при споживанні медіаконтенту в умовах інформаційної війни... С. 21–27.

² Там само. С. 21.

навмисні й ненавмисні.

Пряме навмисне навіювання полягає у використанні офіцером спеціальних "словесних формул", які закарбовуються в підсвідомості навіюваних військовослужбовців і стають активним елементом їх свідомості, відповідно й діяльності та поведінки. При застосуванні *посередніх засобів* зміст навіювання вкладається до певного повідомлення у замаскованому вигляді й сприймається військовослужбовцем мимовільно.

Залежно від стану військовослужбовця як об'єкта навіювання розрізняють *навіювання в бадьорому стані, уві сні*, а також *гіпнотичне та постгіпнотичне навіювання*. Причому навіювання під час гіпнозу сильніше, порівняно з навіюванням у бадьорому стані. Воно допомагає переборювати нав'язливі стани, фобії, страх, які можуть виникати у військовослужбовців у бойовій обстановці та інших критичних ситуаціях.

Останніми роками в деяких арміях інших країн упроваджено методи штучного впливу на поведінку та дії військовослужбовців із застосуванням електронного маніпулювання мозком за допомогою ультразвуку й мікрохвильового випромінювання. Створено цілі програми людської поведінки з використанням сучасних інформаційних технологій у сполученні з гіпнозом та іншими засобами впливу на психіку людини. Для того, щоб вона не замислювалася про те, що її поведінку штучно запрограмовано, організм піддають впливу наркотичних речовин, електрошоку, подовженого сну та ін.

Отже, слід наголошувати, що навіювання є достатньо сильнодієвим методом психологічної підготовки військовослужбовців. Його ефективність визначається низкою підходів психічних, психологічних, організаційних та інших ситуаційних умов. Зокрема, таких:

психологічною компетентністю, особистісними, професійно важливими та спеціальними якостями офіцера як суб'єкта навіювання, а також його авторитетом для конкретного військовослужбовця (-ів) як об'єкта навіювання; офіцеру, який є формальним і неформальним лідером у військовому підрозділі, навіювати набагато легше, ніж недосвідченому та неавторитетному, оскільки в особового складу до нього довіри ще немає;

індивідуально-психічними якостями особистості військовослужбовця та його життєвим і військово-професійним досвідом як піднавіюваного, специфічними проявами в поведінці та діяльності; досвідченого та компетентного військовослужбовця зі стійкими військово-професійними та життєвими цінностями набагато складніше навіювати ніж молодого та недосвідченого;

взаєминами, що складаються та склалися між суб'єктом і об'єктом навіювання; довірливі взаємини між ними безпосередньо сприяють навіюванню, ніж напружені;

психологічними, педагогічними та методичними прийомами та засобами побудови повідомлення й стиль його передачі, доведення до військовослужбовця (-ів) як до об'єкта навіювання; психологічна культура та педагогічна майстерність офіцера як суб'єкта навіювання є важливою передумовою результативності його навіювального впливу на військовослужбовця (-ів) як об'єкта навіювання;

місцем, ситуацією та конкретними обставинами, які супроводжують навіювання військовослужбовця (-ів); наприклад, після екстремальної ситуації, яку потрапив певний військовослужбовець, він набагато легше піддається навіюванню.

Психологічна консультація є одним із важливих методів психологічної

допомоги військовослужбовцям, який особливо поширений за кордоном, оскільки там достатньо добре обгрунтовані та розроблені відповідні її методики та технології, сформувалася потреба такої допомоги. Психологічна допомога, яка надана військовослужбовцям своєчасно, сприяє зняттю психічної напруженості в військовому підрозділі як у малій військово-соціальной групі та в поведінці й діяльності окремого військовослужбовця, пошуку оптимальних моделей його поведінки в критичних для нього ситуаціях. Вона за допомогою спеціально організованого процесу спілкування офіцера зі військовослужбовцем сприяє усвідомленню ним критичної ситуації та з'ясуванню її причин і чинників, мобілізації та актуалізації додаткових сил і резервів для її подолання, вирішення, усунення.

Розв'язання кожної проблеми військовослужбовця в процесі його психологічної консультації потребує від офіцера створення сприятливої морально-психологічної атмосфери, відповідного настрою та дотримання таких умов:

налагодження взаєморозуміння між офіцером і військовослужбовцем, який звернувся за допомогою; офіцер має його перекопати, що він прагне йому допомогти і щиро зацікавлений його проблемою, відповідно після цього він має уважно його послухати, дати можливість повністю розповісти свою проблему;

створення доброзичливого морально-психологічного мікроклімату в приміщенні, де проводиться психологічна консультація; це створює для військовослужбовця можливість відверто висловитися, розкритися, розповісти свої особистісні та військово-професійні проблеми, а інколи й сімейні та побутові;

формування в військовослужбовця настанови на заспокоєння;

допомога військовослужбовцю усвідомити причини проблеми або проблемної ситуації, що склалася, та організувати з ним довірливу міжособистісну взаємодію таким чином, щоб він сам схвалив себе свій психологічний діагноз щодо проблеми/проблемної ситуації психологічного консультування;

допомога військовослужбовцю схвалити план його подальшої поведінки з урахуванням ситуації, що склалася;

закріплення настанови військовослужбовця на виконання прийнятого рішення за допомогою переконання та навіювання.

Таким чином, професійна майстерність офіцера, його глибокі знання психології особистості та спілкування, вміння з'ясувати джерела проблеми "очима" військовослужбовця як об'єкта психологічного консультування, вміле використання різноманітних методів, прийомів і засобів психологічного впливу на нього забезпечують, як правило, успіх психологічного консультування.

Практичні методи психологічної підготовки. До них належать такі:

психологічні вправи і тренування;

метод аварійних ситуацій (вправи і тренування на спеціальних тренажерах та імітаторах, подолання смуг перешкод, завалів, спеціальні спортивні ігри, психологічні вправи для розвитку пізнавальних, емоційних і вольових якостей і рис тощо).

Психологічні вправи і тренування військовослужбовців – це система багаторазових повторень, що стають дедалі складнішими, спеціальних їх дій і вчинків із метою формування у них провідних професійно важливих якостей як військового професіонала і забезпечення злагоженості військового підрозділу як бойової команди, необхідних їм для ефективної військово-професійної діяльності в умовах сучасної гібридної війни, та їх підтримання і вдосконалення.

Прийоми і засоби, які моделюють діяльність військового підрозділу й

військовослужбовця у складних умовах бойової діяльності (пошкодження зв'язку, електроживлення, аварії та передаварійні ситуації, вихід із ладу різноманітних технічних пристроїв тощо) становлять *метод аварійних ситуацій*. Такі ситуації створюються штучно з метою викликання *стресового стану* різних ступенів в особового складу.

Поняття "*стрес*" використовується для визначення психічних станів індивіда в екстремальних умовах на фізіологічному, психічному та поведінково-діяльнісному рівнях. Ті чинники, що викликають стрес військовослужбовців, називаються стрес-чинниками. У процесі їх бойової підготовки можна цілеспрямовано створювати та реалізовувати такі *види стрес-чинників*:

фізичний і фізіологічний (надмірне фізичне навантаження, високі та низькі температури, утруднення дихання тощо);

психічний (загроза життя, небезпека, інформаційне перевантаження чи брак інформації тощо).

Офіцеру необхідно знати та чітко уявляти, що стрес в екстремальній ситуації може як мобілізувати, так і демобілізувати поведінку та діяльність більшості військовослужбовців. Він має два ступеня:

легкий (гіпострес);

високий (гіперстрес).

Їх вплив на психіку конкретного військовослужбовця певною мірою залежить від низки постійних і ситуативних чинників:

від конкретних характеристик нервової системи військовослужбовця;

особистісної значущості чинників, що впливають на нього;

досвіду поведінки та ввійськово-професійної діяльності в екстремальних умовах.

Існують певні військовослужбовці, для яких небезпека є життєвою необхідністю, які відчують прагнення до неї і в боротьбі з якою вбачають найбільшу радість життя та військово-професійної діяльності. Відповідно, для них стрес переважно має стимульний характер в їх військово-професійній діяльності.

Зазвичай із таких осіб виходять видатні військові діячі, такі, як наприклад *Олександр Суворов*, *Бонапарт Наполеон I*. Існують також командири, здатні виявити свій військовий талант тільки в атмосфері небезпеки, в умовах бою. Наприклад, це маршал *Мішель Ней* (1769–1815) – відомий французький полководець, маршал Франції, про якого Наполеон I писав, що він мав розумове осяяння лише серед куль та ядер.

Ще більш характерним у цьому відношенні є інший наполеонівський маршал *Андре Массена* (1758–1817) – французький генерал, учасник війн періоду французької республіки, а згодом імперії Наполеона I, талант якого, за описом Наполеона I, зростав стократ у небезпеці.

Олександр Суворов добре спав, практично, лише під гуркіт гармат, а смисл життя для нього полягав тільки в трьох словах – армія, війна та бій, поза якими він не знав справжнього щастя. У зв'язку з цим, як тільки розпочиналися бойові дії, він перетворювався на правдиву нещасну людину та рвався на фронт, немов лев із клітки. Наприклад, під час другої Польської війни він перебував у Фінляндії, керував будівництвом укріплень. Тільки розпочалися бойові дії, він прагнув попасти на фронт. "Сором мені не бути там, – писав він. – Баталія для мене краще, ніж лопата вапна та піраміда цегли. Мені ліпше мати 2000 чоловік на полі бою, ніж 20000 в гарнізоні".

Отже, стрес може створювати позитивний емоційний фон бойового

збудження, посилювати та загострювати роботу мозку військовослужбовця. У низці випадків стрес сприяє мобілізації внутрішніх резервів його психіки на подолання труднощів бойової обстановки. У зв'язку з цим інколи офіцеру можна навмисно створювати стресову ситуацію для його психічного загартовування. Навмисне створення стресових аварійних ситуацій, як основний елемент однойменного методу, потребує від офіцера знання певних практичних методів, прийомів і засобів психологічної підготовки військовослужбовців.

Характер *використовуваних*, наприклад, у *військах зв'язку* різноманітних таких методів, методичних прийомів і засобів продиктований специфікою бойової діяльності військовослужбовців-зв'язківців, яка полягає в багаторазових повтореннях одноманітних дій із налагодження зв'язку в умовах територіальної роз'єднаності військового підрозділу та частини, у складі екіпажу або самостійно. Особливу увагу необхідно приділяти вихованню у них упевненості в техніці зв'язку та у власній професійній майстерності, а також стійкості, витривалості, самовладанні, самостійності, суб'єктності, формуванню та вдосконаленню слухової пам'яті як професіонала.

Упевненості військовослужбовців у техніці та засобах зв'язку досягають перш за все шляхом поглибленого вивчення її побудови і можливостей забезпечення надійного зв'язку за будь-яких обставин. З цією метою на всіх практичних заняттях, особливо в польових необхідно їм демонструвати надійність і високу стійкість засобів зв'язку проти різних перешкод сучасної війни, вчити радіотелефоністів прийому на слух в умовах інтенсивних радіоперешкод, вводити прицільні радіоперешкоди, практикувати широкий маневр антенами, частотами та режимами роботи радіоапаратури.

Військовослужбовцям-зв'язківцям доводиться забезпечувати надійний зв'язок на відстані в сотні й тисячі кілометрів. У зв'язку з цим у окремих військовослужбовців може виникнути почуття невпевненості у технічних можливостях засобів зв'язку. Для виховання впевненості у надійності апаратури зв'язку рекомендовано призначати молодосвідчених військовослужбовців другими номерами в екіпажі до більш досвідчених, відряджати їх на чергування за наявності стійкого зв'язку і тільки після цього допускати до самостійного забезпечення зв'язку в військовому підрозділі (частині).

Виховувати в особового складу впевненість у своїй військовій і бойовій майстерності рекомендується поступово. Спочатку необхідно вчити військовослужбовців професійній майстерності за сприятливих умов забезпечення зв'язку і лише згодом поступово ускладнювати рівень зовнішніх завад для відпрацювання необхідних їм навичок і вмій, формування практичного мислення кожного військовослужбовця як конкретного військового фахівця.

Для *виховання стійкості*, наприклад, у *радіотелеграфістів* необхідно збільшувати тривалість бойового чергування на радіостанціях – від двох-трьох годин до однієї доби при інтенсивній роботі в умовах активних радіозавад. Рекомендується також забороняти залишати апаратну і забезпечувати їх харчування сухим пайком. Практикувати також проведення навчальних занять із роботи на радіостанціях, коли ефір найбільш завантажений, а прийом повідомлень – ускладнений.

Радист у процесі чергування на станції постійно має бути готовий прийняти сигнал, незалежно від того, навчальний він чи бойовий. З цією метою офіцер повинен мати радіопередавач, з якого періодично має передавати сигнали та вимагати від радиста негайно доповідати про їх отримання.

На тактико-спеціальних заняттях рекомендовано створювати великі психічні

навантаження телефоністам, механікам спецапаратури, фахівцям дальнього зв'язку на кросових апаратних. У процесі чергування необхідно навмисно створювати максимальні навантаження завдяки встановленню додаткових апаратів, а із навчальною метою вимагати від телефоністів з'єднань із різноманітними абонентами в обмежені терміни часу.

Для формування і розвитку у зв'язківців *самовпевненості* в процесі розгортання антенно-щоголових пристроїв необхідно тренувати, наприклад, механіків радіорелейного зв'язку в підйомі щогли на різні висоти з метою перевірки стану антени. При цьому перші тренувальні заняття рекомендовано проводити за сприятливих погодних умов, а наступні – за вітряної та дощової.

Лінійним наглядачам слід практикувати постановку завдань на забезпечення зв'язку з різними пунктами управління, місцезнаходження яких відомо лише приблизно, в умовах сильно пересічної місцевості, наявності водних перепон і впливу засобів РЕБ умовного противника.

Виходи на лінію для контролю стану кабелю та усунення пошкоджень спочатку здійснювати командами по дві-три особи, а згодом – по одному, будь-якої пори року та доби. При цьому пошкодження слід вносити у важкодоступних місцях. Наприклад, пошкодження жил кабелю зі збереженням цілісності його ізоляції.

Для *розвитку в радистів слухової пам'яті та професійної уважності* на навчальних заняттях із фахової чи спеціальної підготовки необхідно їх тренувати у прийомі коротких сигналів і команд на слух без запису. Для цього керівник заняття може передавати ключем кілька знаків і вимагати їх повторення радистами. Таким самим чином вивчають та запам'ятовують кодові фрази і скорочення, які використовуються під час налагодження зв'язку та ведення оперативного обміну інформацією.

Телефоністів, фахівців дальнього зв'язку та кросів слід тренувати у складанні прямих та обхідних каналів зв'язку по пам'яті, без структурних схем зв'язку.

Така сама специфіка психологічної підготовки наявна і для інших видів і родів військ. Наприклад, щодо *особового складу військ ППО*, то психологічна підготовка має здійснюватися з урахуванням тих особливостей, які властиві бойовій діяльності операторів і номерів розрахунків радіолокаційних станцій, гармат, установок і бойових машин.

Основними завданнями психологічної підготовки військовослужбовців у військах ППО є такі:

досягнення стійкості навичок і умінь військово-професійної діяльності операторів і номерів розрахунків;

формування в них психічно-фізичної та професійної витривалості як військових професіоналів;

формування уважності, оперативної пам'яті та швидкості практичного мислення як конкретного військового фахівця та їх розвиток;

формування та підтримання у військовослужбовців культури спільної злагодженої бойової діяльності в екстремальних умовах сучасного бою в інформаційному суспільстві, оскільки вони мають справу найсучаснішими засобами збройної боротьби противника та діють в умовах масованого застосування ним засобів РЕБ.

З цієї метою можна застосовувати такі *практичні заходи і методи*:
поступове ускладнення умов бойової роботи військовослужбовців й повітряної обстановки в районі квазіпрофесійної діяльності військ;

періодична зміна розв'язку завдань різної складності та створення швидкозмінної бойової обстановки за допомогою засобів імітаційного моделювання;

практикування шумів та інших перешкод, які характерні для бойової обстановки в інформаційному середовищі;

тренування операторів і номерів розрахунків у тривалому перебуванні в індивідуальних засобах захисту під час бойових чергувань в умовах зовнішніх перешкод і підвищених температур у кабінах і робочих відсіках;

чергування проведення тренування в бойовій роботі зі зміною та обладнанням вогневих (стартових) позицій, здійснення маршів і подолання в їх ході різних завдань (водних перешкод, заболочених і замінованих ділянок, завалів тощо), відбиття нападів наземного та повітряного супротивника, його ракет;

внесення завдань на стеження за групою цілей і виокремлення основної, курс якої збігається з курсами інших цілей, на стеження за цілями при наявності несправжніх цілей в умовах радіоелектронного впливу умовного противника;

систематичні чергування в проведенні цілей із нарощуванням їх складності, а також шляхом ведення на планшетах, табло та інших засобах відображення інформації різних сигналів, що характеризують дії повітряного супротивника і бойову діяльність військ тощо.

Таким чином, застосування практичних методів і методів аварійних ситуацій – найсильніший чинник формування психічної стійкості та психологічної готовності кожного військовослужбовця і військового підрозділу до ефективної діяльності в умовах сучасного бою в гібридній війні в інформаційному суспільстві.

Але для забезпечення безпеки таких навчальних занять зі військовослужбовцями і досягнення позитивного підсумкового успіху на них офіцеру необхідно дотримуватися таких психолого-педагогічних умов:

чітко знати механізми психічного впливу стрес-чинників сучасної гібридної війни в інформаційному суспільстві на психіку військовослужбовця та їх ймовірні наслідки;

знати ступінь стресостійкості та психологічної підготовленості кожного військовослужбовця в військовому підрозділі та на основі цього застосовувати відповідні аварійні методи їх психологічної підготовки;

поступово посилювати емоційну напруженість навчальних занять із бойової підготовки як окремих військовослужбовців як військових професіоналів, так і військових підрозділів як бойових команд;

організувати надійну страховку військовослужбовців у процесі психологічної підготовки;

застосовувати в комплексі та контекстно різні прийоми, елементи та засоби стрес-чинників, які можуть мати місце в сучасній гібридній війні;

знати механізми проявів групової психології в екстремальних умовах діяльності та їхні ймовірні наслідки на окремих військовослужбовцях;

організувати, якщо є така потреба, групову та індивідуальну психологічну консультацію для застереження і запобігання різним негативним наслідкам дій стрес-чинників психологічної підготовки на психіку військовослужбовців;

організувати спеціальні психологічні дослідження для визначення рівнів нервово-психічної та емоційно-вольової стійкості військовослужбовців у процесі психологічної підготовки.

З цього випливає, що ефективність психологічної підготовки в військовому підрозділі безпосередньо залежить, з одного боку, від індивідуально-психічних особливостей і проявів психіки кожного військовослужбовця як військового

професіонала і його вміння та здатності керувати своєю поведінкою та діяльністю в екстремальних ситуаціях сучасної війни, а з іншого – сформованості культури спільної діяльності всього військового підрозділу як бойової команди згідно зі посадовим призначенням кожного військовослужбовця в ньому. Саме тому *методи емоційно-вольової саморегуляції* мають зайняти належне місце в психологічній підготовці особового складу військового підрозділу. Їх результативність полягає в тому, що вони допомагають військовослужбовцю самостійно впоратися з труднощами функціонування психіки в умовах сучасного бою, зберегти свою боєздатність, успішно реалізовувати свої посадові компетенції та виконувати отримані бойові завдання. Уміле їх застосування сприяє ослабленню впливу негативних чинників сучасного бою на психіку військовослужбовця, допомагає швидкому налагодженню нормального її функціонування після впливу цих стрес-чинників.

Цю роботу слід виконувати в два етапи.

Спочатку необхідно настроювати військовослужбовців на пізнання своїх індивідуально-психічних якостей та особливостей, своїх сильних сторін і певних недоліків як військового професіонала та члена бойової команди. З цією метою їх слід зробити суб'єктами самопізнання та самовиховання або стилювати суб'єкту поведінку та діяльність. З цією метою їх слід вчити методикам самоспостереження, самоаналізу та самооцінювання своєї поведінки й військово-професійну діяльність, а також самонавіювання на досягнення успіхів у них. У низці випадків з цією метою можна проводити анкетування, тестування, спостереження, бесіди, експеримент тощо, які допомагають глибше й різнобічніше пізнати підлеглих і військовий підрозділ як суб'єкта спільної діяльності. За результатами цих досліджень необхідно організувати індивідуально-виховну роботу з військовослужбовцями для підведення їх до висновку в необхідності професійного самовдосконалення та становлення його суб'єктом.

Наступний етап – *озброєння військовослужбовців навичками та вміннями застосування методів самопереконавання, самонавіювання, самотренування, самоуправління, самозаохочування, самоконтролю* тощо, тобто стилювання становлення суб'єктом психологічної підготовки.

Метод самопереконавання є, з одного боку, одним із найефективніших у психологічній підготовці, коли військовослужбовець є його суб'єктом, а з іншого – одним із найскладніших, бо тяжче всього, як правило, переконувати самого себе в силу насамперед певних суб'єктивних обставин.

Він застосовується військовослужбовцем як суб'єктом самонавіювання для вирішення таких завдань:

самоусвідомлення військовослужбовцем соціальної значущості та необхідності своєї військово-професійної діяльності як для нього самого себе для професійної самоактуалізації, так і для всього українського суспільства для забезпечення його обороноздатності;

формування соціально-значущих і професійно важливих цінностей і мотивів, а також змістовної мотивації сумлінної військово-професійної діяльності та становлення її суб'єктом;

підтримання мотивів і мотивацій подолання труднощів військово-професійної діяльності взагалі та сучасного бою, зокрема;

надання самопомогі у самопізнанні як суб'єкта військово-професійної діяльності та члена бойової команди, а також у досягненні згоди із самим

собою як громадянина, військового професіонала та конкретного військового фахівця.

Самонавіювання військовослужбовця ґрунтується на свідомому використанні ним можливості впливу своєї другої сигнальної системи на психічні, фізичні та фізіологічні процеси. Це процес навіювання, який “адресований” самому собі, за якого суб’єкт і об’єкт навіяного впливу збігаються. За його допомогою можна викликати такі психічні явища військовослужбовця чи сам він у себе може викликати:

необхідні емоції та відчуття відповідно до навчальної, навчально-бойової та бойової обстановки, задачі та ситуації та власного психічного стану;

необхідні уявлення для успішного виконання навчальної, навчально-бойової та бойової задачі та завдання відповідно до ситуації та обставки, в яких вони вирішуються;

потрібні емоційні стани для успішного виконання навчальної, навчально-бойової та бойової задачі та завдання;

зміни в вегетативній системі відповідно до свого психічного стану та бойової обстановки.

Основою самонавіювання є постійне повторення словесних формул-настанов. Правильно складені словесні формули створюють позитивні імпульси шляхом багаторазового повторення. Формули повторюють до тих пір, поки вони не стануть робочим інструментом підсвідомості для трансформації чогонебудь.

Правила самонавіювання достатньо нескладні та доступні, практично, кожному військовослужбовцю. Найголовніше – наявність бажання та сили волі. Зокрема, такі:

все фрази ним вимовляються від першої особи.

всі фрази повинні бути ствердною.

фрази повинні бути короткими, але ємними за змістом.

не можна використовувати частку “не”, фрази потрібно формувати без неї.

не можна вимовляти фрази автоматично, без усвідомлення.

супроводжувати слова візуалізацією (бажано).

Рекомендовані фрази для самонавіювання військовослужбовцю. Наприклад, так: “З кожним днем я стаю все краще як військовий професіонал (як гідний член бойової команди”. Якщо Ви бажаєте кинути палити, то не можна повторювати фразу типу “Я не хочу палити”, а слід – “Я кинув палити”.

Самонавіювання сприяє підвищенню рівня саморегуляції військовослужбовця, тобто цей психічний механізм чи прийом можна успіхом використувати в екстремальних ситуаціях бойової підготовки, а також у ході реалізації бойових функцій у сучасній війні та інших бойових обставинах. Він, за потреби, може викликати в собі ті чи інші емоції та відчуття, поліпшити управління процесами пам’яті й уваги, емоційним і вольовим станом.

Зміни психічного та фізичного стану військовослужбовця за самонавіювання досягають за допомогою словесного самоінструктування. Цей метод ще називається *аутогенним тренуванням*, яке в багатьох випадках людської діяльності застосовують для досягнення необхідного фізичного і психічного стану, щоб зняти стресовий стан і пришвидшити мобілізацію психічних можливостей фахівця на виконання певного завдання чи досягнення важливої мети. Його широко можна застосувати в психологічній підготовці військовослужбовців. У даному методі важливе значення має правильне

складання словесних формул, в яких не повинно бути частки “ні” та інших заперечливих висловів. Словесні формули мають бути зрозумілими, короткими, категоричними і не викликати сумніву та напруженості в військовослужбовця.

Отже, метод самонавіювання – достатньо ефективний і водночас доступний для всіх військовослужбовців метод психологічної підготовки. Дії цього методу значно посилюються тоді, коли він застосовується систематично, послідовно і цілеспрямовано в комплексі з іншими методами психологічної підготовки особового складу.

На основі самосвідомості та самопізнання відбувається самооцінювання військовослужбовця. *Самооцінювання* – це оцінювання ним самого себе, своїх можливостей, здатностей, якостей і місця у військовому підрозділі як члена бойової команди. Воно є важливим регулятором його успішної поведінки та військово-професійної діяльності. Від змісту, тобто об’єктивності самооцінки залежать його взаємовідносини з іншими військовослужбовцями в бойовій команді, критичність, вимогливість до себе, об’єктивне ставлення до власних успіхів та невдач і найголовніше – його професійна суб’єктивність як військового професіонала. У кінцевому результаті самооцінка впливає на ефективність діяльності військовослужбовця в різних, у тому числі й екстремальних умовах.

Ще один метод емоційно-вольової саморегуляції – *самотренування*. Це систематичне повторення аналогічних вчинків, дій, слів із метою формування та розвитку необхідних рис, якостей, навичок і звичок як військового професіонала. Суттєвий вплив на досягнення успіху в самотренуванні має самопримушення, яке допомагає самозобов’язати самого себе до виконання тих чи інших дій без стороннього впливу.

Реально допомагає в цій роботі *самозаохочення* на основі об’єктивного та критичного самооцінювання результатів своєї військово-професійної діяльності.

Комплексне застосування військовослужбовцями зазначених вище методів емоційно-вольової саморегуляції під час дій в екстремальних умовах військово-професійної діяльності, які як правило викликають психічну напруженість, дають змогу вирішити такі завдання:

- заспокоїтися;
- зняти або полегшити психічну чи фізичну напруженість і швидко відпочити;
- зняти або розслабити загальний стресовий стан організму, нервову перевтому, емоційну напруженість військовослужбовця;
- самостійно регулювати кровообіг, частоту серцевих скорочень і дихання;
- боротися з болем;
- активізувати психічні та фізичні функції організму;
- глибоко та всебічно пізнати самого себе;
- перемогти внутрішню напруженість і діяти цілеспрямовано у складних умовах бойової обстановки;
- постійно самоконтролювати виконання поставленого завдання, сконцентрувати вольові зусилля на активних і рішучих діях для досягнення мети військово-професійної діяльності.

Таким чином, уміння, а краще – здатність військовослужбовців ефективно використовувати можливості різних методів, прийомів і засобів для свого психічної загартованості, творчий підхід до її організації та здійснення – обов’язок кожного офіцера та водночас важлива передумова їх успішних дій в умовах бойової діяльності.

ТЕСТИ ТА ЗАВДАННЯ ДЛЯ САМОКОНТРОЛЮ

Із запропонованих відповідей оберіть правильну чи правильні та обґрунтуйте власну відповідь. Перевірте правильність своїх відповідей шляхом звернення до останніх сторінок підручника. Не поспішайте обирати відповідь, а спочатку проаналізуйте уважно всі варіанти відповіді. Одне слово, вжите недоречно, може істотно змінити зміст відповіді.

15-1. Автоконтрольний блок

Психологічна підготовка – це	підготовка	– стійкої
..... військовослужбовців до	практичної	– наукова
діяльності у складі підрозділу на полі бою в умовах сучасної війни.		– психіки

15-2. Зробіть психологічний аналіз різноманітних процесів, які діють одночасно та тісно взаємозв'язані між собою і в результаті яких відбуваються позитивні зміни у психіці військовослужбовця в процесі їх психологічної підготовки:

процес цілеспрямованого впливу на психіку особового складу ззовні, що відбувається в ході військово-педагогічного процесу;

процес планованої роботи і цілеспрямованих змін у психіці військовослужбовців, які свідчать про їхню потенційну й реальну здатність долати труднощі сучасної гібридної війни й успішно розв'язувати бойові завдання за посадовим призначенням;

процес самопливу військовослужбовця, самообілізації з метою оптимального регулювання психічних станів, процесів, поведінки й військово-професійної діяльності на основі засвоєних способів і засобів, апробації їх у ході подолання труднощів бойової діяльності.

15-3. Психологічна підготовка військовослужбовців має дві основні цілі: формування психічної стійкості та психологічної готовності.

Дайте психолого-педагогічне обґрунтування їх змісту.

15-4. Психічна стійкість – це система таких професійно важливих психічних якостей військовослужбовця, яка визначає його потенційну професійну здатність долати труднощі сучасної війни й успішно виконувати бойове завдання.

Психологічна готовність – це націленість і мобілізованість психіки військовослужбовців на подолання майбутніх бойових труднощів військово-професійної діяльності в умовах сучасної гібридної війни, яка забезпечує результативність і якість виконання ними бойових завдань, адекватно їх складності, значущості та важливості.

На основі цих дефініцій визначте зміст перелічених нижче психічних якостей військовослужбовців:

знання (труднощів різних бойових ситуацій і способів управління своєю поведінкою та військово-професійною діяльністю за цих обставин);

знання дій імовірного супротивника і способів успішної протидії йому;

знання тактики дій своїх військ;

поглиблене знання своїх обов'язків і бойової техніки;

уміння та навички подолання труднощів сучасної війни, управління своїми психічними станами й професійними діями, визначення своїх можливостей і свою готовність до розв'язання поставлених завдань;

погляди й переконання, мотиви і настанови на необхідність і можливість подолання труднощів сучасної війни й успішного виконання бойового завдання;

якості особистості та військового професіонала, що відображають стійку практичну здатність долати труднощі сучасного бою, володіти своїми психічними станами і процесами.

15-5. Різниця між героїзмом і боягузством виявляється не в тому, що військовослужбовець слабкий і відчуває страх, а в тім, що відважний військовослужбовець здатний перемогти, побороти страх і цілеспрямовано діяти для виконання бойового завдання. Зробіть психологічне обґрунтування цього положення.

15-6. Основні напрями боротьби зі страхом такі:

- 1) свідоме розуміння військовослужбовцями мети бойового завдання;
- 2) цілеспрямована діяльність військовослужбовців, бо бездіяльність призводить, навпаки, до перемоги страху над ним;
- 3) формування бойової майстерності військовослужбовців;
- 4) особистий приклад командира;
- 5) перебування військовослужбовців у групі (не залишати його самого);
- 6) добре психічне самопочуття військовослужбовця;
- 7) добрий фізичний стан військовослужбовця;
- 8) знання військовослужбовцями сутності страху й прийомів боротьби з ним;
- 9) виховання військовослужбовців відважності та професійної витривалості, що становить ще один компонент психологічної готовності.

Зробіть їх психологічне обґрунтування.

15-7. Який з нижчеперелічених принципів не належить до принципів психологічної підготовки військовослужбовців:

- а) моделювання;
- б) контекстність;
- в) проблемність;
- г) психологічне протиборство;
- д) науковість;
- е) безпека дій особового складу;
- ж) правильної відповіді немає;
- з) натуралізація;
- і) усі відповіді правильні?

Література

1. Александровский Ю. А., Лобастов О. С., Спивак Л. И., Щукин Б. П. Психогении в экстремальных условиях. М. : Медицина, 1991. 96 с.
2. Головин Н. Н. Исследование деятельности и свойств человека как бойца / Подполк. Ген. штаба Н. Н. Головин. СПб. : Экон. типо-лит., 1907. 192 с.
3. Да Коста, Яків Медес. Про дратвіливе серце; клінічне дослідження форми функціонального серцевого розладу та його наслідків. *American Journal of Medical Sciences*. Січень 1871. №61. РР. 18–52.
4. Дмитриевский А. Пренебрежение к науке о душе (психологии). *Военный сборник*. 1913. № 2. С. 147–155.
5. Караяни А. Г. Психологическое обеспечение боевых действий личного состава Сухопутных войск в локальных военных конфликтах : дис. ... д-ра психол. наук / 19.00.14. М. : Воен. ун-т, 1998. 355 с.
6. Корольчук М. С., Крайнюк В. М. Соціально-психологічне забезпечення діяльності в звичайних та екстремальних умовах : навч. посіб. К. : Ніка-Центр, 2006. 532 с.
7. Курс психологічної підготовки особового складу військ (сил) Збройних сил України. <https://dovidnykmpz.info/psycho/psykhoholichna-pidhotovka/>
8. Макаревич О. П. Психологічна підготовка особистості до поведінки у складних ситуаціях : навч.-метод. посіб. К. : ВГІ НАОУ, 2000. 188 с.

9. Морально-психологічне забезпечення у Збройних силах України : підручник: у 2 ч. / колектив авторів; за заг. ред. В. В. Стасюка. К. : НУОУ, 2012. Ч. 1. 852 с.
10. Ягупов В. В. Військова і соціальна психологія : навч. посіб. Вид. 2-е, доп. і переробл. К. : ВПЦ "Київський університет", 2000. 522 с.
11. Ягупов В. В. Військова психологія : підручник. К. : Тандем, 2004. 656 с.
12. Ягупов В. В. Морально-психологічне забезпечення : курс лекцій. К. : ВПЦ "Київський університет", 2002. 349 с.
13. Rothenberg, Gunther E. The Art of Warfare in the Age of Napoleon. Bloomington, Ind. : Indiana University Press, 1980. 272 p.

Інформаційні джерела

1. Методичні рекомендації з організації психологічної підготовки військовослужбовців Збройних сил України до перебування в умовах примусової ізоляції. <https://dovidnykmpz.info/psycho/metodychni-rekomendatsii-z-orhanizatsii-psykholohichnoi-pidhotovky-viys-kovoslužbovtiv-zs-ukrainy-do-prenebuvannia-v-umovakh-prymusovoi-izoliatsii-2020-r/>
2. Наказ Генерального штабу Збройних сил України від 16.11.2012 № 240 «Про впровадження психологічної підготовки особового складу в навчальний процес підготовки органів управління та військ (сил)». <https://dovidnykmpz.info/psycho/psykholohichna-pidhotovka/>
3. Наказ Головнокомандувача Збройних сил України від 23.10.2020 року №173 «Про затвердження Інструкції з організації психологічної підготовки у Збройних Силах України». <https://dovidnykmpz.info/psycho/nakaz-holovnokomanduvacha-zbroynykh-syl-ukrainy-vid-23-10-2020-roku-173-pro-zatverdzhennia-instruktsii-z-orhanizatsii-psykholohichnoi-pidhotovky-u-zbroynykh-sylakh-ukrainy/>
4. Настанова з психологічної підготовки особового складу підрозділів сухопутних військ : навч.-метод. посіб. <https://dovidnykmpz.info/psycho/psykholohichna-pidhotovka/>
- Методичні рекомендації щодо проведення психологічної підготовки особового складу Збройних Сил України. <https://dovidnykmpz.info/psycho/psykholohichna-pidhotovka/>
5. Психологія бою : посібник / Грицевич Т. Л., Гузенко І. М., Капінус О. С., Мацевко Т. М., Романишин А. М.; за ред. А. М. Романишина. Львів : Вид-во «Астролябія», 2017. 352 с. <https://dovidnykmpz.info/psycho/posibnyk-psykholohiia-boiu/#more-748>
6. Селезнев В. Н. Психологическое обеспечение деятельности корабельных специалистов в особых условиях службы : дис. ... д-ра психол. наук / 19.00.14. М. : Воен. ун-т, 1997. 366 с.
7. Формування психологічної готовності військовослужбовців до виконання завдань АТО (порадник для офіцером і сержантів). https://www.mil.gov.ua/content/files/Poradnik_14.06.2021_kontr.pdf.

Глава 16. ПСИХОЛОГІЧНА РОБОТА ЗІ ВІЙСЬКОВОСЛУЖБОВЦЯМИ В БОЙОВІЙ ОБСТАНОВЦІ

16.1. Психологічна робота зі військовослужбовцями в бойовій обстановці

Психологічна робота в бойовій обстановці виступає як складова МПЗ бойових дій військових підрозділів (частин) і наповнює його конкретним психологічним змістом. Вона спрямована на формування, підтримання і відновлення моральних, психічних, психофізіологічних і фізичних якостей, станів і здатностей військовослужбовців, які необхідні для успішного вирішення ними бойових завдань як військовим професіоналам і членам бойових команд.

У "Пораднику командирам (начальникам) з питань роботи з персоналом Збройних сил України"¹ ставиться слушне проблемне запитання: що потрібно знати офіцеру і сержанту з досвіду ведення бойових дій?

Насамперед слід знати те, що в бойовій обстановці у 90 % військовослужбовців страх спостерігався у виразній формі (у 45% – блювання, небажане виділення сечі і калу). При цьому у 30% із них пік страху відмічався перед боєм, у 35% – у бою. Лише 15% військовослужбовців вело вогонь по противнику. Якщо до цієї частини військовослужбовців додати тих, хто проявляє ініціативу, то відсоток реальних учасників бою може бути доведений до 25 %; у 10–25% військовослужбовців страх не проходить і після бою, а переростає у бойову психічну травму².

Слід також мати на увазі, що психічна, фізична та професійна витривалість військовослужбовців має певні часові межі. Так, пік боєздатності військового підрозділу припадає на 10-20 добу бойових дій, потім вона катастрофічно падає і через 30-40 діб боїв військовий підрозділ (частину) треба відводити на відпочинок. Через 8-12 місяців війни серед особового складу мають місце прояви гострих невротичних станів і нездатності далі воювати.

Наприклад, у залежності від тривалості сну змінюється й боєздатність військовослужбовців (табл. 16.1).

Таблиця 16.1

Залежність боєздатності військовослужбовців від тривалості їх сну³

Тривалість сну (год.)	Боєздатність
0 год.	Зберігається здатність до виконання бойових завдань протягом трьох діб, а на четверту добу весь особовий склад стає небоєздатним.
1.5 год. за ніч	50 % боєздатності військовослужбовців зберігається протягом шести днів, а на сьомий день із ладу виходить половина особового складу.
3 год. за ніч	91 % боєздатності особового складу зберігається більше дев'яти днів.

У зв'язку з цим на системному рівні психологічна робота в бойовій

¹ Порадник командирам (начальникам) з питань роботи з персоналом Збройних сил України: метод. посіб. / О. В. Яцино, І. М. Половінкін, О. Л. Тракалюк, А. А. Ємцов, В. І. Ветров, Д. П. Мороз, В. В. Штанько, О. В. Вранешич, Н. С. Агасєва, С. М. Чумаченко. К.: НМЦ КП МО України, 2021. 228 с.

² Формування психологічної готовності військовослужбовців до виконання завдань Антитерористичної операції (порадник для офіцерів і сержантів). https://www.mil.gov.ua/content/pdf/p_gotov_book.pdf

³ Там само.

обстановці має включати аналіз, прогнозування, психологічний вплив на військовослужбовців як на військових професіоналів і на військових підрозділів як на бойових команд. Вона здійснюється на всіх етапах бойових дій військового підрозділу, на різних їх рівнях (діяльність окремого військовослужбовця, групи військовослужбовців, військового підрозділу в цілому як бойової команди тощо), з урахуванням специфіки функціонування як свідомої, так і несвідомої сфер функціонування психіки військовослужбовця та соціально-психологічних явищ військового підрозділу як малої соціальної групи.

16.2. Зміст психологічної роботи зі військовослужбовцями в бойовій обстановці

Психологічна робота зі військовослужбовцями як психологічна система включає взаємопов'язані та взаємозумовлені методи психологічного впливу на них – психологічне проектування і психологічну корекцію.

Психологічне проектування діяльності та поведінки військовослужбовців полягає в прогнозуванні командирами (начальниками) та іншими військовими фахівцями психологічного змісту, психологічних особливостей та специфіки їх майбутньої бойової діяльності в умовах сучасної гібридної війни, передбаченні її ймовірних психічних наслідків, створенні оптимальних психологічних умов її організації та здійснення.

Смисл такого проектування полягає у передбаченні всієї сукупності психологічних чинників майбутнього бою, яка буде мати безпосередній вплив на настанови, мотиви, мотивацію, духовні, психічні, психофізіологічні та фізичні стани, бойову активність і характер діяльності як кожного військовослужбовця як військового професіонала та військового підрозділу як бойової команди та побудування адекватних цим чинникам психодіагностичних, психопрофілактичних і психокорекційних програм і заходів роботи з ними. Науковцями та військовими психологами розроблені відповідні методики та рекомендації^{1, 2, 3, 4, 5, 6}.

¹ Первинна психологічна допомога і реабілітація в бойових умовах / А. М. Романишин, О. В. Бойко; Академія Сухопутних військ імені гетьмана Петра Сагайдачного. Львів, 2014. 121 с. <https://dovidnykmpz.info/psycho/pervynna-psykholohichna-dopomoha-i-rea/#more-536>

² Коқун О. М., Агаев Н. А., Пішко І. О., Лозінська Н. С., Остапчук В. В. Психологічна робота з військовослужбовцями – учасниками АТО на етапі відновлення : метод. посіб. К. : НДЦ ГП ЗСУ, 2017. 282 с. <https://core.ac.uk/download/pdf/84274034.pdf>

³ Агаев Н. А., Коқун О. М., Пішко І. О., Лозінська Н. С., Остапчук В. В., Ткаченко В. В. Збірник методик для діагностики негативних психічних станів військовослужбовців : метод. посіб. К. : НДЦ ГП ЗСУ, 2016. 234 с. <https://dovidnykmpz.info/psycho/zbirnyk-metodyk-dlia-diahnostyky-neha/>

⁴ Хоружий С. М., Пішко І. О., Лозінська Н. С. Психологічна робота з посттравматичними стресовими розладами (ПТСР) у військовослужбовців Збройних сил України. К. : НДЦ ГП ЗСУ, 2017. Частина 2: Групові форми психологічної допомоги військовослужбовцям у подоланні наслідків психологічної травматизації : метод. посіб. 84 с. <https://dovidnykmpz.info/psycho/psykholohichna-robota-z-posttravmatychni-more-752>

⁵ Коқун О. М., Агаев Н. А., Пішко І. О., Лозінська Н. С. Основи психологічних знань про психічні розлади для військового психолога : метод. посіб. К. : НДЦ ГП ЗСУ, 2018. 310 с. <https://dovidnykmpz.info/psycho/metodychny-posibnyk-osnovy-psykholo-more-750>

⁶ Бойові документи морально-психологічного забезпечення виконання службово-бойових завдань : навч. посіб. / [О. А. Савченко, В. С. Молдавчук, І. І. Ліпагов та ін.]. Х. : Акад. ВВ МВС України, 2010. 106 с. http://books.ndcnangu.co.ua/knigi/posibnyk_Bojovi_dokumenty_MPZ_2010.pdf

З'ясування психологічного змісту майбутньої бойової діяльності та чітке виокремлення її специфіки дозволяє командирам (начальникам) отримати оптимальні відповіді на такі проблемні запитання:

а) які психічні та психофізіологічні якості повинні мати військовослужбовці для виконання конкретного бойового завдання в цих умовах, які наявні в даний момент;

б) які військово-професійні якості в них слід брати під увагу для успішного виконання власне цього конкретного бойового завдання;

в) яким чином нейтралізувати негативні психологічні чинники та оптимізувати позитивні для виконання власне цього конкретного бойового завдання; для цього доцільно здійснювати такі заходи:

психологічний відбір особового складу¹ для виконання власне цього конкретного бойового завдання;

розподіл військовослужбовців за військовими підрозділами і спеціальностями з урахуванням їх психічної сумісності та характеру цього конкретного бойового завдання;

проведенні окремих заходів загальної психологічної підготовки військових підрозділів як бойових команд до діяльності в бойових умовах²;

цільова психологічна підготовка військових підрозділів до виконання конкретного бойового завдання³.

Психологічна корекція у бойовій обстановці передбачає виявлення, оцінювання та корегування психологічних умов бойової діяльності військовослужбовців як членів бойових команд і військових підрозділів як бойових команд перед виконання конкретного бойового завдання. Для цього командири, їх заступники, психологи та інші фахівці повинні мати еталонну модель оптимальних психологічних умов для певних видів бойової діяльності. Вони після з'ясування конкретних відхилень у психічних і психофізіологічних станах військовослужбовців як суб'єктів військово-професійної діяльності, у морально-психологічному стані військових підрозділів як малих військово-соціальних груп від цих еталонних норм мають здійснюватися з ними певні психокорекційні заходи.

Зокрема, психокорекційним заходам мають піддаватися такі психічні прояви військовослужбовців і військових підрозділів:

система їх бойових настанов, мотивів і мотивацій бойової діяльності та їх актуалізація перед виконанням конкретного бойового завдання;

психічний стан як окремих військовослужбовців, так і військових підрозділів

¹ Наказ Головнокомандувача Збройних сил України від 14.04.2021 р. №97 "Про затвердження Алгоритму проведення заходів професійно-психологічного відбору кандидатів на військову службу за контрактом у Збройних Силах України". file:///C:/Users/Василий/Downloads/nakaz_HK_97_-_profvidbir_compressed.pdf

² Наказ Головнокомандувача Збройних сил України від 23.10.2020 року №173 "Про затвердження Інструкції з організації психологічної підготовки у Збройних Силах України". <https://dovidnykmpz.info/psycho/nakaz-holovnokomanduvacha-zbroynykh-syl-ukrainy-vid-23-10-2020-roku-173-pro-zatverdzhennia-instruktsii-z-orhanizatsii-psykholohichnoi-pidhotovky-u-zbroynykh-sylakh-ukrainy/>

³ Методичні рекомендації з психологічної підготовки військовослужбовців Збройних сил України щодо формування стресостійкості до дій в умовах різкої зміни бойової обстановки, 2021 р. <https://dovidnykmpz.info/psycho/metodychni-rekomendatsii-z-psykholohichnoi-pidhotovky-viyskovosluzhbovtiv-zbroynykh-syl-ukrainy-shchodo-formuvannia-stresostivkosti-do-diy-v-umovakh-rizkoizminy-bojovoi-obstanovky-2021-r/>

та їх налаштування на виконання конкретного бойового завдання;
стани психофізіологічного здоров'я військовослужбовців та їх налаштування на виконання конкретного бойового завдання;
взаємини між військовослужбовцями як військовими професіоналами та членами бойових команд;
поведінка як окремих військовослужбовців, так і їх груп тощо.

Така *корекція відбувається у двох напрямках*:

1) оптимізація зовнішніх умов майбутньої бойової діяльності військовослужбовців як військових професіоналів і військових підрозділів як бойових команд; зокрема вирішуються такі психологічні завдання:

попередження, нейтралізація і усунення наслідків психологічних операцій та психологічного впливу на них противника;

оптимізація морально-психологічних умов їх бойової діяльності в підрозділі як у бойовій команді, тобто підтримання і розвиток командного духу у військовослужбовців;

раціоналізація режиму їх бойової діяльності тощо;

2) психологічна допомога військовослужбовцям у подоланні стрес-чинників сучасного гібридного бою в інформаційному суспільстві; зокрема з цією метою вирішуються такі психологічні завдання:

психологічна підтримка як окремих військовослужбовців, так і їх певної категорії (за необхідності);

психологічна реабілітація тих військовослужбовців, які отримали певні психічні травми в попередніх бойових діях і мають ще певні їх симптоми.

Оптимізація зовнішніх умов виконання бойового завдання військовослужбовцями здійснюється методами управлінської, інформаційно-пропагандистської, військово-соціальної, правової та культурно-виховної роботи, протидії інформаційно-психологічному впливу противника, а також створенням сприятливих (за можливості) матеріально-побутових умов життєдіяльності в районі розташування тощо.

Головні завдання психологічної роботи тут такі:

отриманні командирами (начальниками) та відповідними службами об'єктивної зворотної інформації про ефективність заходів МПЗ бойових дій, про характер їх впливу на психічні стани військовослужбовців¹ та їх мотивацію, а також про загальний морально-психічний стан у військових підрозділах і частинах як у бойових командах;

здійснення відповідно до конкретної бойової ситуації та бойового завдання комплексу психологічних заходів щодо підтримання високого морально-психологічного стану особового складу військового підрозділу як бойової команди, збереження психофізіологічного здоров'я військовослужбовців як військових професіоналів і надання їм оперативної психічної, психологічної та соціально-психологічної допомоги згідно з їх потребами та характером майбутнього бойового завдання.

Досвід сучасних воєнних конфліктів і наш власний досвід в російсько-українській війні свідчить, що як би якісно не були підготовлені війська, яким би вміли не було управління їх бойовими діями, психіка військовослужбовців не завжди витримує ті психічні перевантаження, які створює сучасний бій у гібридній

¹ Агаєв Н. А., Кокун О. М., Пішко І. О., Лозінська Н. С., Остапчук В. В., Ткаченко В. В. Збірник методик для діагностики негативних психічних станів військовослужбовців : метод. посіб. К. : НДЦ ГП ЗСУ, 2016. 234 с.

війні в інформаційному суспільстві. Яскраві приклади – це бойові дії американських військ у Кореї та В'єтнамі, де психічні втрати на 1000 військовослужбовців становили 6-8 осіб. А в гібридній війні їх буде однозначно більше, бо тут чинників, які негативно впливають на психіку військовослужбовців, набагато більше ніж у минулих війнах. Це пов'язано з таким фактом: у війнах ХХІ століття внаслідок дій психотропних засобів і психологічних операцій противника психічні втрати військ можуть перевищувати фізичні. Підтвердженням даного положення є психічні втрати іракських військ від психологічних операцій США та їх союзників у процесі здійснення операції "Буря в пустелі". Наприклад, навіть дату початку наступу було затверджено лише після того, як кількість деморалізованих військовослужбовців Збройних сил Іраку було визначено психологами США в межах 30-60 %. Згодом з'ясувалося, що практично всі іракські військові частини були небоєздатними, а масштаб здачі військовослужбовців у полон перевищив усі очікувані прогнози експертів США¹.

Висновок: нині психологічна перемога над противником є головною умовою перемоги над ним у цілому. Яскравим приказом цього твердження є морально-психологічна перевага Збройних сил України в російсько-українській війні над Збройними силами Росії.

Отже, практично в сучасній гібридній війні в інформаційному суспільстві всі категорії військовослужбовців піддаються психологічному впливу противника, і тому їм усім у певному обсязі необхідна психологічна допомога. Цей обсяг визначається психічною стійкістю кожного окремого військовослужбовця до впливу стрес-чинників сучасного бою і конкретно отриманими ним психічними та психофізіологічними травмами в процесі бойової діяльності.

Психологічна допомога – це комплекс психічних, психологічних, організаційних, медичних та інших заходів, спрямований на забезпечення успішного подолання військовослужбовцями психічних наслідків їх участія в сучасному бою, на корекцію певних психічних травм, на збереження боєздатності та попередження формування в них посттравматичних психічних розладів психіки та їх закріплення й розвитку.

Вона включає два напрями:

психологічну підтримку військовослужбовців;

психологічну реабілітацію військовослужбовців, які отримали психічні травми.

Психологічна підтримка військовослужбовця спрямована на активізацію наявних його психічних ресурсів і на створення додаткових, які забезпечують йому активну цілеспрямовану діяльність як військового професіонала та члена бойової команди в сучасних бойових діях.

Вона переважно має профілактичний характер і спрямована на попередження формування та закріплення певних негативних психічних явищ у військовослужбовців як військових професіоналів і негативних соціально-психологічних явищ військових підрозділів як малих військово-соціальних груп. Така цілеспрямована та контекстна допомога надається тим військовослужбовцям, які схильні до непатологічних і патологічних психогенних реакцій у певній бойовій обстановці та екстремальних умовах діяльності.

¹ Прикладна психологія службово-бойової діяльності сил охорони правопорядку : підр. / І. І. Приходько, І. І. Ліпатов, Л. Ф. Шестопалова та ін.; за заг. ред. проф. І. І. Приходька, 2-ге вид. Х. : НА НГУ, 2016. 334 с.

Основними способами та засобами психологічної підтримки військовослужбовців є такі:

комунікативні;
організаційні;
медикаментозні;
аутогенні.

Комунікативні способи та засоби психологічної допомоги військовослужбовцям такі:

а) вербальні, які здійснюються у формі повідомлення певної інформації, переконань у таких варіаціях:

висловлювань – “Ми подолаємо ці труднощі!”;
навіювань – “Ти справишся з цим завданням”, “Ти мужик чи ні?”;
підбадьорення – “Герой”, “Богатир”;
певних жартів, наказів, погроз тощо;

б) візуальні – контакту очима, підбадьорення мімікою, пантомімікою;

в) тактильні – дотику, потиску руки, плескання по плечу тощо;

г) емоційні – знаходження разом із підлеглим у важку хвилину, співпереживання, приязної усмішки, емпатії та рефлексії тощо;

д) діяльнісні – особистого прикладу командирів у цілеспрямованих, активних, впевнених і рішучих діях, підтримання вогнем і діями, пригощанням сигаретою тощо.

Організаційні способи та засоби психологічної підтримки військовослужбовців такі:

зупинення чи послаблення інтенсивності дій чинників, що травмують психіку військовослужбовців у бойовій обстановці, наприклад, їх виведення у небезпечне місце, ліквідація або усунення джерела травматизму, психічної травми тощо;

попередження будь-яких контактів військовослужбовців із деморалізованими особами;

тверде і постійне управління діями підлеглих, постановка конкретних завдань на продовження виконання бойового завдання;

оптимальне чергування різних видів діяльності військовослужбовців та їх сну, відпочинку, відновлення тощо.

Медикаментозні (фармакологічні) способи, які відомі людству зі стародавності.

Наприклад, вояки племені каяків для зняття надмірної психічної напруженості та страху використовували наркотичний засіб, що був зроблений на основі мухомору. Він має у своєму складі міцну речовину, що втамує біль. Вона практично робить організм людини нечулливим до болю.

Ще більш анестезувальний засіб вони отримували від сечі оленів, що поїдали мухомори. Цей засіб сприяв значному збільшенню фізичної сили, загальної витривалості, поліпшенню сну, відпочинку як вояків.

У різних племенах індіанців для боротьби зі страхом до нині широко використовують гашиш, алкоголь та інші наркотичні речовини.

У сучасних арміях провідних країн світу широко застосовується медикаментозний спосіб допомоги військовослужбовцям, які отримали бойові психічні травми. Це вони пов'язують із тим фактом, що в умовах дій довготривалих стрес-чинників на психіку військовослужбовців тільки 2% учасників бою, практично, не отримують психічні розлади. У цьому аспекті

багатий досвід мають Збройні сили Ізраїлю та США.

Наприклад, в американській армії тісно поєднують поняття “психічні травми” та “посттравматичні стресові реакції” військовослужбовців. Відповідно, ці реакції в американській армії поєднують із фактом ненадання їм оперативної психологічної допомоги, оскільки вони отримали бойові психічні травми у безпосередній близькості від району бойових дій. Відповідно факт евакуації таких військовослужбовців, на думку американських спеціалістів, у тил і звільнення від необхідності брати участь у бойових діях, по-перше, породжує явище масової симуляції військовослужбовцями психічного травмування; по-друге, сприяє переходу цього негативного психічного стану в хронічну форму.

У зв'язку з цим в американській армії у В'єтнамі при наданні психіатричної допомоги військовослужбовцям керувалися двома основними принципами: “негайності” та “воєнних потреб”. У результаті були отримані найнижчі психіатричні втрати в історії армії США – 12 випадків на 1000 солдатів на рік. Для надання медикаментозної допомоги вони широко використовували рослинні препарати, вітаміни, психотропні засоби тощо. Наприклад, для цих цілей у В'єтнамі широко використовувалися такі психотропні засоби, як нейролептики (меллеріл, стелазін, проліксин, компазін), транквілізатори (мільтаун, лібріум, валіум, атаракс), антидепресанти (тофраніл, дезіміпрамін, авентіл) тощо.

Для надання такої кваліфікованої допомоги створені відповідні штатні структури. У медичній роті американської дивізії є психіатр, психолог і соціолог. До груп підвищеного ризику вони відносять тих військовослужбовців, які вже отримували поранення, а також військовополонених, представників етнічних меншин, жінок, батьків маленьких дітей тощо.

Наприклад, за результатами дослідження *Н. Сніда*, у 29% військовополонених навіть після 40 років звільнення з полону були виявлені посттравматичні психічні розлади. За даними *П. Саткера* та його колег по дослідженню, у ветеранів в'єтнамської війни, які були у полоні, після п'яти років посттравматичні психічні розлади виявляли у 86% обстежених¹.

Аутогенні способи психологічної підтримки (самопомогли) військовослужбовців. Як свідчить історичний і сучасний бойовий досвід, війна висуває надзвичайно великі вимоги до функціонування психіки кожного військовослужбовця в екстремальних умовах і передбачає дуже важкі психічні, психофізіологічні й фізичні перевантаження. У зв'язку з цим сформованість у них навичок і вмій самоуправління психічними процесами, оптимального встановлення рівня самопочуття та самоуправління своїм психічним станом є важливою передумовою як ефективного виконання ними бойових завдань, так і збереження свого психічного здоров'я в сучасній гібридній війні.

Водночас сучасна бойова обстановка в інформаційному світі пред'являє жорсткі вимоги до прийомів і методів саморегуляції психіки кожного військовослужбовця, особливо офіцерів як бойових менеджерів і фахівців екстремального виду управління. Це пов'язано з такими аспектами їх військово-професійної діяльності.

По-перше, їх управлінські рішення мають бути простими та водночас ефективними (за короткий строк, наприклад, за 3-5 хв. дати позитивний результат).

По-друге, результати реалізації цих рішень не мають давати побічний ефект (наприклад, розслабленості, в'ялості, зниження уважності, пам'яті, швидкості розумових операцій, тобто практичного мислення, а навпаки – їх мобілізувати

¹ Ягупов В. В. Військова психологія... С. 403.

та підвищувати результативність функціонування).

Ці методи більш глибоко розглянуто у параграфі главі “Методи психологічної підготовки” цього підручника.

У разі отримання військовослужбовцями більш важких психічних розладів необхідно здійснити заходи психологічної реабілітації в стаціонарних умовах. Але головним принципом має бути – максимально надати психологічну допомогу психічно травмованим військовослужбовцям у районі розташування військового підрозділу та виконання ним бойового завдання.

16.3. Бойові психічні травми військовослужбовців та їх психологічна реабілітація

Виникає проблемне запитання – у зв’язку з чим виникає необхідність проведення психологічної реабілітації військовослужбовців? Відповідь така – існує декілька таких *причин*.

По-перше, у військовослужбовців, які протягом певного часу знаходяться під впливом бойових стрес-чинників, виникає елементарна психічна, фізіологічна та фізична стомленість, що знижує ефективність їх бойової діяльності. Бойовий стрес – це, практично, нормальний психічний стан військовослужбовця, в якому відбуваються його переживання та осмислення того, що він побачив, почув, прийняв участь і відчув, отримав досвід і психічні перенавантаження. Він з’являється в результаті його термінової адаптаційної психічної реакції, спрямованої на пристосування до незвичних стимулів бойових умов життядіяльності, а також довгострокової адаптивної реакції, яка дозволяє йому виживати в екстремальній обстановці. Він проявляється як на фізіологічному, так і психічному рівнях. Основними складовими психічного стресу є емоційний та інформаційний, які в комплексі негативно впливають на військовослужбовця, що призводить спочатку до гострої стадії стресу, а потім він може перетворитися у посттравматичний стресовий розлад¹.

Стомленість – це відчуття військовослужбовцем слабкості, безсилля, в’ялості та дискомфорту, що супроводжуються негативними емоційними станами, втратою інтересу та мотивації до бойової діяльності в екстремальних умовах.

Вона негативно впливає на всі психічні та психофізіологічні процеси військовослужбовця, наприклад, знижується його уважність, порушується пам’ять, теоретичне мислення, можуть виникати певні ілюзії, конфліктні ситуації з товаришами по службі та найголовніше – якість, швидкість і результативність практичного мислення як військового професіонала. Коли ця стомленість не компенсується своєчасним відпочинком, вона має схильність акумулюватися і досягати критичної маси.

У дослідженнях німецького вченого *Е. Динтера* встановлено, що перебування особового складу безпосередньо на передньому краї більше 30-40 діб непродуктивне. Це пов’язано з тим, що після досягнення максимуму морально-психічних можливостей військовослужбовця, який наступає через 20-25 діб, у нього наступає їх швидкий спад, обумовлений виснаженням духовних і фізичних

¹ Тімченко О. В. Синдром посттравматичних стресових порушень: концептуалізація, діагностика, корекція та прогнозування. Харків: Вид-во Ун-ту внутр. справ, 2000. 268 с.

сил¹.

По-друге, можуть виникати у військовослужбовців під впливом стомленості та інших негативних і несприятливих обставин бойові психічні травми²; ³, під якими розуміють їх психічні розлади, порушення і захворювання під впливом чинників бойової обстановки та умов військово-професійної діяльності, які ведуть до часткової або повної втрати бойової здатності, також травмують психіку після закінчення їх впливу. Такі психічні розлади стали досліджувати психіатри.

Наприклад, на початку ХХ ст. російські лікарі вперше розглядали психічні проблеми солдат як наслідок бойового стресу. У зв'язку з цим *Герасим Шумков* під час російсько-японської війни намагався ставити діагноз бойової психічної травми та лікувати військовослужбовців безпосередньо на передньому краю фронту. Він дійшов висновку, що основною причиною бойових психічних травм можуть бути як фізичні та психічні травми, так і інші психогенні чинники бойової обстановки. З того часу вони отримали назву "*стрес-чинники*" бойової обстановки.

У міру накопичування емпіричного, експериментального та теоретичного матеріалу з цієї проблеми у 80-х р. ХХ ст. виникла нова галузь психологічної науки – *психологія травматичного стресу*, яка найбільш широкого розповсюдження та розвитку отримала у США, Англії, Франції, Ізраїлі. З того часу стресові наслідки військовослужбовців стали досліджувати не взагалі, а як наслідки бойового стресу, які виникають безпосередньо на полі бою, після його закінчення, а також після певного періоду часу (місяць, рік і більше). У зв'язку з цим необхідно докладно з'ясувати та знати передумови й причини виникнення бойових психічних травм, форми їх прояву, наслідки, а також прийоми, способи, засоби та форми надання різноманітної кваліфікованої допомоги, у тому числі й лікарської.

Виникненню бойових психічних травм у військовослужбовців сприяють такі причини та обставини:

а) *психічні перевантаження військовослужбовців у бойовій обстановці*; зокрема, такі:

постійна реальна загроза їх життю як живої істоти;

жорстка та особиста їх відповідальність за виконання отриманого бойового завдання;

недостатність і невизначеність інформації, що надходить, для ухвалення оптимального рішення щодо виконання отриманого бойового завдання;

дефіцит часу в процесі ухвалення рішення та на його виконання;

невідповідність рівня військово-професійної підготовленості окремих військовослужбовців до реальних умов і завдань їх бойової діяльності;

особистісна та психологічна неготовність окремих військовослужбовців до діяльності у бойових умовах і реалізації своїх посадових компетенцій;

кумулятивний, індуційований характер протікання психічних реакцій у групі військовослужбовців, наприклад, миттєве розповсюдження паніки у військовому підрозділі;

повна чи часткова ізоляція військовослужбовців від основних сил у процесі

¹ Стаття «Военная психология» [https://ru.wikipedia.org/wiki/Военная_психология]. Переглянуто: 9 грудня 2020.

² Блінов О. А. Бойова психічна травма: монографія. К.: Талком, 2019. 699 с.

³ Кокун О. М., Агаєв Н. А., Пішко І. О., Лозінська Н. С. Основи психологічних знань про психічні розлади для військового психолога: методичний посібник. К.: НДЦ ГП ЗСУ, 2018. 310 с.

виконання певних бойових завдань;

б) *бойові фізіологічні перевантаження*; зокрема, такі:

фізичне виснаження військовослужбовців у результаті фізичного перенапруження в процесі виконання бойових завдань та порушення режиму харчування, відпочинку та сну;

порушення режиму відпочинку та сну;

в) *умови бойової діяльності*; зокрема, такі:

жорстке виконання розпорядку дня і дисциплінарних вимог;

обмеженість побутових умов, забезпечення потреб і запитів військовослужбовців;

незвичні умови служби та бойової діяльності (клімат, погода, місцевість, пора року тощо);

переживання особистого характеру (хвороба і смерть близьких, службові негаразди, фінансові проблеми тощо).

Для чого слід знати офіцеру як офіційному лідеру в військовому підрозділі ці причини? Їх знання практично визначає основні напрями його цілеспрямованої та конкретної роботи з психологічної реабілітації військовослужбовців.

Наприклад, за даними американськими науковців, 30% усіх ветеранів в'єтнамської війни мали виражені посттравматичні стресові реакції протягом усього їх життя. На 1988 р. у 15,2% ветеранів-чоловіків і 8,5% ветеранів-жінок було зареєстровано посттравматичні психічні розлади. Серед національних меншин ці відсотки вище: 27,9% – серед іспаномовних ветеранів, 20,6% – у ветеранів негритянського походження. Досвід в'єтнамської війни був використаний у процесі професійної підготовки американських військ до бойових дій у Перській затоці¹.

У зв'язку з цим усі стрес-чинники, які викликають бойові психічні травми, американськими науковцями були поділені на три групи:

бойові стресори бойової обстановки (загроза життя; отримання поранення; свідцтва смерті близьких і товаришів по службі; ураження ракетним ударом, артилерійським і стрілецьким вогнем як із боку противника, так і власних військ (помилково); участь у спеціальних військових підрозділах, що діють на теренах супротивника; відповідальність за смерть іракських солдат);

небойові стресори бойової обстановки (свідцтва смерті іракських і кувейтських військовослужбовців; страх перед застосуванням Іраком ракетних ударів чи атак із використанням хімічної та біологічної зброї; очікування наземних бойових дій, які асоціювалися зі страхом смерті чи пораненням; ставлення Іраку до військовополонених; загальні негативні умови життєдіяльності військовослужбовців у пустелі);

стресори, що пов'язані з відправкою у зону бойових дій (ізоляція від сім'ї, близьких, друзів, товаришів по службі та роботі; особливо це стосувалося військовослужбовців Національної гвардії та військ Резерву).

Внаслідок дії цих стрес-чинників у військовослужбовців виникають певні труднощі та складності у функціонуванні в їх психіці. Можна навести таку психологічну класифікацію розладів їх психіки у бойових умовах:

1. *Розлади їх психіки, провідною ознакою яких є фобія* – патологічний страх, характерними симптомами якого є серцебиття, холодний піт, сухість у роті, тремтіння кінцівок, мимовільне виділення сечі та калу, паралічі кінцівок, заїкання, німота тощо.

Можна виокремити три основні клінічні форми страху військовослужбовця:

¹ Ягупов В. В. Військова психологія... С. 405.

зокрема, такі:

рухова форма, яка виявляється у неконтрольованих діях і рухах, наприклад, втеча військовослужбовця від небезпеки;

ригідна – виявляється в його пасивності, недостатності міміки, байдужості, оклякненні тощо;

скрита чи *прихована* – виявляється у гарячковій пасивності, безглуздії активності, які призводять до зриву виконання бойового завдання; у штабах така форма активності офіцерів паралізує результативну роботу всіх інших, породжує протилежні накази, розпорядження тощо.

Груповою формою страху є *паніка* – стан масового страху перед реальною або уявною небезпекою, яка наростає в процесі взаємної індукції військовослужбовців, що блокує їх здатність реально оцінювати бойову обстановку, мобілізувати свої вольові ресурси та організувати їх спільну цілеспрямовану бойову діяльність.

2. *Бойовий шок і бойова стомленість військовослужбовців*. Бойовий шок у них проходить, як правило, у три стадії.

Перша стадія розвивається протягом кількох годин (днів) і характеризується почуттям тривожності, що поступово зростає, страхом і погіршенням загального настрою.

Друга – гостра стадія – продовжується від кількох днів до кількох тижнів, проявляється розвитком психосоматичних порушень невротичного характеру.

Третя – хронічна стадія – характеризується тривалою психічною декомпенсацією зі змінами цінностей і характеру особистості військовослужбовця.

Під *бойовим стомленням* розуміють психічні розлади військовослужбовців, які виникають у них через кілька тижнів бойових дій середньої інтенсивності, в яких вони приймають безпосередню участь.

3. *Посттравматичний синдром* включає групу психічних розладів військовослужбовців, яка виникає внаслідок неусвідомлених їх намагань “витіснити” зі свідомості найбільш несприятливі епізоди бойової діяльності, які травмують психіку.

Основні форми прояву такого посттравматичного синдрому в військовослужбовців такі:

часткова чи повна соціальна дезадаптація військовослужбовців, що потребує спеціального лікування;

зниження процесів пам'яті;

думки про самогубство та суїцидальні дії;

почуття постійної стомленості;

нездатність концентрувати увагу на певних явищах і своїх діях;

порушення сну;

зловживання алкоголем, прийом наркотиків;

болісні головні болі, шлунково-кишкові та сексуальні розлади тощо.

За важкістю можна класифікувати такі бойові психічні травми військовослужбовців:

легкого ступеня, що проявляються в надмірній їх дратівливості, замкненості, втраті апетиту, головних болях, швидкій стомлюваності;

середнього – характеризуються їх легкими істеричними реакціями, агресивністю, тимчасовою втратою пам'яті, депресією, підвищеною чутливістю до шуму, сильним страхом, втратою почуття реальності дій, що відбуваються з ними;

тяжкого – проявляються порушеннями їх слуху, зору, координації рухів і психоруховими розладами від безглуздих вчинків до розвитку ступору.

Основні напрями профілактики бойових психічних травм військовослужбовців.

1. Навчання командирів, а через них і всіх військовослужбовців військового підрозділу як бойової команди основам військової психології та практичним навичкам і вмінням своєчасного розпізнання своїх психічних розладів із використанням найпростіших методик оцінювання бойового стресу, навичок і вмінь самоконтролю і спостереження за іншими військовослужбовцями як за бойовими побратимами, які переважно мають такі ж психічні проблеми, як і він.

2. Роз'яснення військовослужбовцям природи стресових ситуацій у бойовій діяльності та їх переконання у персональній відповідальності за власний психічний стан, опанування найпростішими прийомами та засобами релаксації, медитації, психофізичного відновлення тощо. Така робота має проводитися безпосередньо перед конкретним бойовим заходом і в періоди затишшя.

3. Оптимальне забезпечення військовослужбовців усім необхідним, формування та підтримання в них упевненості у власних силах, здатностях і професіоналізмі, турбота командирів про їх харчування й відпочинок, надання своєчасної психологічної та психіатричної допомоги тим військовослужбовцям, які її дійсно потребують.

4. Своєчасне розпізнання військовослужбовців із бойовими психічними травмами, надання їм оперативної первинної психологічної допомоги, а за необхідності – їх евакуація в тил. Основними критеріями для їх евакуації є такі:

нездатність військовослужбовця виконувати свої функціональні обов'язки; неадекватне оцінювання оточення та ситуації, яка склалась у військовому підрозділі;

відсутність міжособистісного контакту та взаємодії з іншими військовослужбовцями як побратимами;

деморалізувальний його вплив на інших військовослужбовців, загроза з його боку для інших.

Як свідчить світовий досвід, бойові психічні травми доцільно та необхідно лікувати безпосередньо на передньому краї, на бойових позиціях, там, де військовослужбовець реалізує свої посадові обов'язки. *В основі цього лікування мають лежати три основні принципи:*

своєчасність надання йому оперативної психологічної допомоги; максимальне наближення місця лікування такого військовослужбовця до військового підрозділу та до того місця, де підрозділ виконує бойові завдання; мінімальні терміни лікування та надання допомоги.

Отже, військовослужбовці, які дістали бойові психічні травми, мають оперативно отримати медичну, психологічну та психіатричну види допомоги безпосередньо в бойових порядках свого військового підрозділу. Ті, які підлягають за медичними показниками евакуації, збираються на батальйонний медичний пункт, де їм надається перша психологічна, долікарська, а за можливості – перша лікарська допомога з використанням методів психокорекції та мінімальної кількості ліків.

Військовослужбовці, в яких не відновляється боездатність протягом кількох годин, належать евакуації до медичної роти, окремого медичного батальйону, де вони будуть знаходитися від кількох годин до кількох діб залежно від важкості психічної травми, кількості потерпілих і бойової обстановки в районі дислокації медичної установи. Для їх лікування використовують методи психокорекції,

раціональної трудотерапії з обов'язковими елементами бойової та фізичної підготовки. Головним завданням групових та індивідуальних бесід має бути переконання уражених військовослужбовців у можливості швидкого їх вилікування, відновлення та повернення у військовій підрозділ для виконання своїх посадових обов'язків у повному обсязі. Їх відразу треба попередити про те, що термін лікування в медичній установі не може перевищувати 10 діб.

Найважче уражені військовослужбовці підлягають евакуації в спеціалізовані відділення шпиталів, які розташовані в тилу військ.

Психологічне забезпечення відновного періоду передбачає вирішення таких завдань:

психологічне інформування особового складу про можливі психічні наслідки бойової діяльності та шляхи їх подолання та усунення;

діагностування психічного стану військовослужбовців, що складають групу ризику (військовослужбовці, які виконували найбільш важкі та стресогенні завдання, раніше отримували бойові психічні травми, мають складне становище в сім'ї, допускали суттєві помилки у виконанні бойових завдань, знаходяться в соціальній ізоляції в військовому підрозділі; військовослужбовці-жінки, старшого віку тощо);

психологічне консультування військовослужбовців із проблемних питань, які виникають через їх переживання у відновному періоді;

психологічне й соціально-психологічне підтримання військовослужбовців, які переживають труднощі відновного періоду, та допомога в відновленні та актуалізації суб'єктних проявів як особистості та військового професіонала;

використання спеціалізованих психологічних і психотерапевтичних методів, прийомів і засобів, за допомогою яких відбувається прискорення відновних процесів у військовослужбовців; наприклад, комплексне застосування психофізіологічного тренінгу, тренінгу саморегуляції, групи інтенсивного спілкування та ін.

Форми психологічної реабілітації військовослужбовця безпосередньо залежать, з одного боку, від його конкретного психічного і психофізіологічного стану, а з іншого – від наявної медичної бази та кваліфікованих фахівців. Але, коли він усвідомлює власні психічні труднощі та ускладнений психічний стан, то щодо нього застосовуються *психопрофілактичні методи*, які спрямовані на його психологічне та бойове інформування, психологічне та соціально-психологічне підтримання. Доцільно також використовувати спеціалізовані психологічні методи, методики та засоби, що прискорять його психічне відновлення, а за необхідності – супроводжуються здійсненням превентивного психодіагностування.

У разі виникнення у військовослужбовця певних відхилень від нормального протікання процесів відновлення з ним здійснюється *психокорекційна робота*, а при появі стійких психічних труднощів – надається *психотерапевтична допомога*. Ці дві форми психологічної допомоги можуть здійснюватись у військовій частині психологом у взаємодії з медичним персоналом. Суттєвим аспектом тут є той момент, що у цих заходах суб'єктом відновного періоду залишається особисто військовослужбовець як суб'єкт самолікування. Це дуже вадливий, навіть вирішальний момент в його відновлення як повноцінного суб'єкта військово-професійної діяльності.

У разі отримання військовослужбовцем важких бойових психічних травм психологічна реабілітація організується вузькими спеціалістами – лікарями.

Вона може організуватися в традиційному вигляді й бути частиною його медично-психологічної реабілітації та проводитися разом з іншими військовослужбовцями, які проходять лікування у зв'язку з пораненнями, контузіями, бойовими травмами, опіками, опромінюванням, психічними розладами тощо.

Вона може доповнюватися *військово-професійною та соціальною реабілітацією військовослужбовця*. У нетрадиційному варіанті *психологічна реабілітація* – це специфічний вид психологічної допомоги, що надається військовослужбовцям, які переживають або гострі реакції на актуальний стрес, або загострення відстрочених негативних психічних наслідків, відстрочених реакцій і розладів, що зумовлені раніше пережитим, як правило, психотравмувальним стресом. Безперечно, що й у другому варіанті психолог співпрацює з військовими чи цивільними лікарями, а військовослужбовець у процесі психологічної реабілітації звільняється від виконання службових обов'язків і знаходиться або у стаціонарі медичного підрозділу, або у реабілітаційному відділенні військового шпиталю.

У другому варіанті *психологічна реабілітація* є центральною ланкою реабілітаційного процесу військовослужбовця та доповнюється або медичною реабілітацією, або тільки певною медичною допомогою. За наявності відповідних сприятливих умов у медичному підрозділі військової частини здійснюється неспецифічна психологічна реабілітація, яка може починатися і закінчитися в умовах військової частини чи бути першим етапом наступної, спеціалізованої психологічної реабілітації в умовах військового шпиталю. Неспецифічність чи специфічність психологічної реабілітації визначається глибиною і важкістю бойової психічної травми військовослужбовця, ступенем спеціалізації способів і засобів психологічного впливу на нього, які необхідні для розв'язання конкретних практичних проблем його психологічної реабілітації як військового професіонала.

При організації *психологічної реабілітації* після завершення бойових дій обов'язково необхідно враховувати такі чинники:

1) ступінь бойової активності військової частини, підрозділу і конкретного військовослужбовця в бойових діях (чим більше та активніше діяли військовослужбовці в зоні бойових дій, тим оперативною, масштабною і повноцінною має бути надана психологічна допомога; ступінь активності визначається за характером і кількістю бойових дій, в яких брали участь військовослужбовці, за рівнем їх бойової напруженості та значущості для виконання більш масштабних бойових завдань);

2) кількість бойових втрат у військовій частині, а також характер і причини поранень, контузій, травм, опіків, доз опромінення та інших форм фізичного діяння на здоров'я військовослужбовців;

у процесі надання психологічної допомоги кожному військовослужбовцю у відновний період ураховуються такі аспекти:

а) бойова ситуація, в якій було військовослужбовцем отримано ушкодження психіки та здоров'я;

б) ступінь впливу на нього випадків смерті товаришів по службі (особливо близьких по службі та життєдіяльності);

в) характер його ставлення до явищ, що визначені в пунктах а) і б);

г) особливості ставлення до цього командування;

д) нагороди та заохочення, що пов'язані тією чи іншою мірою з цим явищем;

е) характер відбиття даних явищ у свідомості товаришів по службі;

3) час виходу військової частини, підрозділу, військовослужбовця із зони бойових дій (чим раніше та оперативніше буде надано психологічну допомогу учасникам бойових дій, тим меншою буде ймовірність виникнення згодом певних психічних проблем, які зумовлені бойовим стресом);

4) особливості соціально-психологічного клімату і міжособистісних взаємин між військовослужбовцями у військовому підрозділі як у бойовій команді, характер взаємин конкретного військовослужбовця з товаришами по службі як побратими;

5) особливості та умови бойової діяльності військового підрозділу, військовослужбовця після виходу зі зони виконання бойових завдань (нормальна і добре продумана організація життєдіяльності військового підрозділу, конкретного військовослужбовця буде сприяти психічному здоров'ю всього особового складу і зменшувати необхідність надання психологічної допомоги та реабілітації);

6) особистісні переживання конкретного військовослужбовця, що може бути пов'язано з його фізичним знищенням противника, загибеллю товаришів по службі в процесі виконання бойових завдань, веденням бойових дій в оточенні противника, знаходженням у полоні, здійсненням протиправних вчинків, участю у них;

7) урочування соціальних, етнічних, релігійних, сімейних та інших обставин, що мають суттєвий вплив на процес психологічної реабілітації кожного конкретного військовослужбовця.

Отже, існує досить чітка система надання психологічної допомоги та реабілітації військовослужбовців, що мають певні проблеми з психічним здоров'ям чи отримали суттєві бойові психічні травми. Нині мається *три концептуальні підходи до надання психологічної допомоги в бойових ситуаціях* – американська, ізраїльська та російська системи.

16.3.1. Американська система надання психологічної допомоги. У Збройних силах США приділяється суттєва увага роботі з бойовими і службовими стресами військовослужбовців¹, а робота зі стресом регламентується відповідними документами, які регулярно оновлюються і вводяться в дію^{2,3,4}.

Під бойовими і службовими стресами американськими фахівцями розуміються очікувані та прогнозовані емоційні, інтелектуальні, фізичні і поведінкові реакції військовослужбовців, які були схильні до потенційно травмувального впливу подій і чинників військових операцій, операцій підтримання миру і стабільності, а також виконання інших службових обов'язків.

Можна переконливо стверджувати, що в США створена сучасна система

¹ Демкин А. Д., Юсупов В. В. Система контроля боевого стресса в армии США [Електронний ресурс]. Режим доступу : <https://docplayer.com/27702901-Sistema-kontrolva-boevogo-stressa-v-armii-ssha.html>

² VA/DoD clinical practice guideline for management of post-traumatic stress // The Department of Veterans Affairs (VA) and The Department of Defense (DoD), Version 2.0. 2010. P.14, Core Module Scheme.

³ Leader's Manual for Combat Stress Control / Field Manual Headquarters FM 22-51 – Washington, DC: Department of the Army, 1994.

⁴ VA/DoD clinical practice guideline for management of post-traumatic stress. The Department of Veterans Affairs, Department of Defense. 2010. Version 2,0. Appendix C.

контролю бойового стресу військовослужбовців, що, з одного боку, є суттєвим позитивом а з іншого – можна орієнтуватися на основні базові моменти в наданні такої допомоги в Збройних силах України. Розвиток бойового стресу військовослужбовців, на переконання американських фахівців, проходить чотири етапи – норма, реакція, травма, хвороба, кожен з яких має зони відповідальності в наданні відповідної допомоги (табл. 16.2)¹.

Таблиця 16.2

Модель розвитку бойового стресу і зони відповідальності в наданні допомоги постраждалим військовослужбовцям

Норма	Реакція	Травма	Хвороба
Оптимальна боєздатність. Зростання адаптивності. Здоров'я.	Легкі транзиторні порушення через вплив будь-яких стресорів. Низький ризик ускладнень.	Порушення, що виникають через загрози життю, втрат, моральну травму, переважно, не проходять безслідно. Високий ризик ускладнень.	Клінічно виражене психічного захворювання (ПТСР, депресія, фобії, залежності). Стан погіршується з плином часу. Відсутність спеціалізованої медичної допомоги призводить до івалідазації.
Фізично, розумово і духовно тренований та адаптований. Мотивований, спокійний і стабільний. Зосереджений на виконанні завдання. Здатний отримувати задоволення і відновлювати ресурси. Етична поведінка.	Дратівливий, тривожний або пригнічений. Втрата мотивації і відсутність зосередженості на завданні. Порушення сну, м'язовий гіпертонус. Неможливість отримувати задоволення.	Втрата самоконтролю, паніка, гнів або депресія. Почуття провини, сорому, звинувачення. Не відчуває себе нормальним (здоровим).	Втрата боєздатності.
Зона відповідальності командування Сам військовослужбовець, товариші по службі, сім'я Зона відповідальності медслужби			

Система контролю бойового стресу в армії США складається з чотирьох основних елементів.

1. Побудова “психофізіологічного резіліанса” (О. А. Блінов)² до дезадаптивних явищ бойового стресу. Програма комплексної підготовки військовослужбовців і членів їх сімей CSF2, у тому числі в он-лайн системі комплексного моніторингу, навчання і консультації ArmyFit.

Навчання комплексної підготовки за програмою CSF2 в навчальних центрах армії США складається з таких елементів:

1.1. **Ментальні здатності.** Військовослужбовці вчатьсь способам ментального

¹ Combat and operational stress first aid: Caregiver Training Manual / Bureau of Medicine and Surgery, Department of the Navy, National Center for PTSD, Department of Veterans Affairs. 2010. June.

² Блінов О. А. Психологічний захист від бойового стресу в збройних силах провідних країн світу. *Проблеми сучасної психології* : зб. наук. пр. Кам'янець-Подільського нац. ун-ту імені Івана Огієнка, Інституту психології імені Г.С. Костюка НАПН України / за наук. ред. С. Д. Максименка, Л. А. Онуфрієвої. 2017. Вип. 38. С. 38-52.

управління своїми емоціями, психічними станами, досягнення високих результатів у військово-професійній діяльності. На основі робіт психологів *А. Еліса* (1913–2007), *У. Драйден*, *К. Равіцци* військовослужбовці вчать практиці входження в стан “потокової свідомості”, в якому можливе досягнення пікових результатів рухомою, фізичною продуктивності та ефективності.

1.2. *Впевненість*. Це важливий психологічний компонент, що зумовлює високі результати професійної діяльності військовослужбовців. У психологічних тренінгах CSF Performance and Resilience Enhancement Program (CSF-PREP) на підставі робіт *А. Бандури* і *М. Селізмана* військовослужбовці вчать методиці загартовування характеру і формування впевненості на основі контролю своїх думок, фокусуванні уваги на позитивних і оптимістичних моментах, вивчення конструктивних реакцій в екстремальних ситуаціях. Вони вчать використовувати зв'язок між високою адаптивністю, гнучкістю психіки, прийняттям оптимальних рішень та успішною діяльністю в екстремальних ситуаціях.

1.3. *Постановка і досягнення цілей*. Основні життєві цінності закладають фундамент, який військовослужбовці можуть використовувати для встановлення професійно важливих цілей і визначення реальних кроків для їх досягнення. В процесі тренінгів домагаються високої особистісної залученості військовослужбовців у планування, вчать мислити далі “мінімальних” стандартів і звичних “норм”, щоб домогтися більшого результату. Після того як встановлюються амбітні цілі досягнення, то вони здатні, як правило, стимулювати розвиток суб'єкта військово-професійної діяльності та його загальної культури, у нього формуються пріоритети, напрямки діяльності, виробляються образи досягнення цілей, віра в проміжні та фінальні результати.

1.4. *Управління увагою*. Військовослужбовці вчать методики управління своєю увагою – розвивають уважність, її концентрації, а також здатності “перебування в моменті”, яка ґрунтується на моделі індивідуальних стилів уваги *Р. Нідеффера*. Мета тренінгів полягає у розвитку здатностей військовослужбовців моментально оцінювати весь потік вхідної інформації, виокремлювати вскрай необхідні для успіху або виживання компоненти, фокусувати на них увагу і виконувати в кожному одиницю часу найбільш важливі дії. Практика управління увагою грає ключову роль у створенні “психологічної спритності”, протидії примусової фіксації уваги і швидкого відновлення фокусу уваги при його розсіюванні.

1.5. *Саморегуляція*. Військовослужбовці на основі використання технології біологічного зворотного зв'язку вивчають техніки саморегуляції психофізіологічних реакцій у повсякденному житті та умовах бойового стресу, вчать контролювати і направляти свої переживання, думки та емоції для розвитку самовладання і психічної стійкості. Спеціальні методики релаксації дозволяють військовослужбовцям вчитися швидко відновлювати сили, регулювати сон, зберігати, відновлювати і використовувати психічну енергію з найвищою ефективністю.

1.6. *Креативно спрямована уява*. Використання техніки креативно спрямованої уяви (техніка візуалізації досягнення цілей) на основі напрацювань *Р. Вілья* і *К. Грінліф* дозволяє поліпшити практично всі аспекти професійної діяльності і життя військовослужбовців та їх бойову підготовку, виконання бойових завдань, у тому числі й відновлення і лікування. Функціональна гіпотеза креативно спрямованої уяви припускає, що образне психічне відображення навички, дії та події викликає ті ж нейрофізіологічні процеси, як і реальні процеси. Запорукою нейрофізіологічної еквівалентності образних і реальних подій є глибоке покрокове опрацювання навичок, умінь і дій – образи, які вибудовуються, мають включати в себе всі фізичні відчуття, які випробує військовослужбовець у своїй життєдіяльності.

1.7. *Духовність*. Це заходи, які спрямовані на розвиток духовності, а також клуби духовної взаємопідтримання та допомоги від капеланів за конфесійною ознакою. У роботі з військовослужбовцями проводиться моніторинг для виявлення в них ознак дезадаптивних явищ бойового стресу і з'ясовується необхідність надання першої допомоги при бойовому стресі.

А безперервний моніторинг здійснюють командири підрозділів, молодші командири, медики, капелани, солдати-наставники, товариші по службі, члени сім'ї.

Здійснюється також спостереження за такими поведінковими та вербальними маркерами військовослужбовця:

вплив стресора на нього ("не можу повірити, що моя дружина наставила мені "роги", поки я був у війні");

рівень дистресу ("я весь час прокидаюся вночі від кошмарів");

поведінкові зміни ("я знайду того, хто винен, і зможу відновити справедливість").

У результаті бойового стресу у військовослужбовців можуть розвиватися дезадаптивні явища різного характеру. З логікою надання їм першої допомоги при дезадаптивних явищах бойового стресу можна ознайомитися в таблиці

16.3. Метою надання першої допомоги є попередження розвитку реактивних психічних захворювань у військовослужбовців

Таблиця 16.3

Модель надання першої допомоги військовослужбовцям при дезадаптивних явищах бойового стресу

Суб'єкт допомоги	Норма	Реакція	Травма	Хвороба
командири	підготовка особового складу, пом'якшення стресорів, відновлення			оцінювання і коригування шляхів виконання бойових завдань
медична служба, підрозділи контролю бойового стресу		зона першої допомоги	зона особливої уваги	когнітивно біхевіоральна терапія; медикаментозна терапія
сам військово-службовець, товариші по службі, члени сім'ї	тренування, харчування, відпочинок, соціальна залученість, духовність			

2. Моніторинг раніше з'ясованих і надання військовослужбовцю першої допомоги при дезадаптивних явищах бойового стресу. Система контролю бойового стресу COSC відбувається на рівні командирів, медиків, капеланів, солдатів-наставників.

3. Надання кваліфікованої допомоги при виражених дезадаптивних явищах бойового стресу військовослужбовців у бойовій зоні без госпіталізації для повернення до строю протягом 24-72 години. Система контролю бойового стресу COSC на рівні спеціалізованих підрозділів контролю бойового стресу

4. Надання спеціалізованої медичної допомоги при розвитку психічних захворювань. Система контролю бойового стресу COSC на рівні підрозділів контролю бойового стресу CSCF (виконання функцій психіатричного відділення шпиталю), що забезпечують і тилові шпиталі.

З трьома рівнями і сімома основними елементами надання першої допомоги військовослужбовцям при дезадаптивних явищах бойового стресу можна ознайомитися в таблиці 16.4.

Таблиця 16.4

Рівні та основні елементи надання першої допомоги військовослужбовцям при дезадаптивних явищах бойового стресу

Рівень		Елементи		
Постійна допомога	Робота молодших командирів, медиків, капеланів, наставників під час бойових заходів	1	Оцінювання стану, моніторинг	Моніторинг та оцінювання рівня дистресу, маркерів ризиків для життя і здоров'я, динаміки стану і потреби в кваліфікованій допомозі
		2	Координація	Координація з вищим командуванням, звернення за кваліфікованою допомогою до фахівців, організаційна робота
Первинна допомога	Невідкладні заходи при явищах дистресу або втраті функцій.	3	Безпека і збільшення відстані до стресору	Створення умов фізичної і психічної безпеки, комфорту, захист від додаткового психічного навантаження і надання можливості фізичного відпочинку
	Управління кризою, стабілізація, мінімізація ризиків для життя і здоров'я	4	Заспокоєння, відреагування, перефокусування	Зменшення збудження (фізична активність із наступною релаксацією). Відреагування негативних емоцій (страх, гнів), вербалізація переживань. Активне слухання і перефокусування уваги на "тут і зараз"
Вторинна допомога	Відстрочені заходи, які проводяться після вирішення кризової ситуації	5	Контакт і підтримання	Доступ до контакту з особою (особами), що викликає довіру (друзі, товариші по службі, члени сім'ї). Створення умов, що стимулюють спілкування
		6	Відновлення	Відновлення професійних навичок і вмінь: допомога наставника, командира. Поступове нарощування експозиції впливу стрес-чинників
		7	Впевненість	Допомога наставника, командира, членів сім'ї для повернення повної впевненості в собі, реінтеграції в військовий підрозділ і родину

Отже, американська система психологічної допомоги військовослужбовцям організована:

командир військового підрозділу, молодший медичний спеціаліст виявляють військовослужбовців із бойовими психічними травмами і надають їм негайну психологічну допомогу, після чого відправляють постраждалого в батальйонний медичний пункт;

в батальйонному медичному пункті їм надається долікарська психологічна допомога (сон, тепло, якісне харчування, відпочинок і мінімальна кількість фармакологічних препаратів) протягом кількох годин;

після цього ті військовослужбовці, в яких нормалізувалася функціонування психіки, відправляються у свої військові підрозділи, а тих, у кого зберігаються симптоми психічних розладів – до медичного евакуаційного пункту тилової зони бригади;

у медичному евакуаційному пункті тилової зони бригади протягом двох діб з ними там проводиться психотерапія, використовуються медикаментозні засоби лікування, їх добре годують, організують хороший відпочинок тощо;

ті військовослужбовці, в яких психічний стан нормалізувався, повертаються до своїх підрозділів, а інші – направляються в дивізійну медичну роту, де протягом двох тижнів, окрім вищеперелічених заходів, із постраждалими проводяться ненапружені заняття з бойової підготовки, організуються зустрічі з товаришами по службі, заходи психологічної та психіатричної допомоги зі залученням психолога, психіатра та соціолога; обов'язковою умовою відновлення психічного здоров'я військовослужбовців вважається збереження чіткого режиму порядку денного і військової форми одягу;

при відсутності позитивних результатів лікування в дивізійній медичній роті лікувальні заходи продовжуються у психіатричному закладі чи стаціонарному шпиталі.

За оцінками спеціалістів, ефективність такої допомоги становить 45-75%.

16.3.2. Ізраїльська система психологічної допомогивійськовослужбовцям.

Для успішного розв'язання її завдань використовується різноманітний психологічний інструментарій. Зокрема, такий:

лінгвістично та культурологічно орієнтовані батареї тестів; шкали діагностування (вербальні та проєктивні);

методики візуального діагностування та спостереження; опитувальні листи для командирів;

поведінковий аналіз.

Система психологічного підтримання військовослужбовців має три основні структурні елементи:

1) поточна психологічна допомога всім військовослужбовцям для формування і підтримання їх психічної стійкості;

2) психологічна підготовка військовослужбовців для виконання бойових завдань;

3) допомога військовослужбовцям і членам їх сімей, які зазнали впливу екстремальних чинників службово-бойової діяльності.

Отже, ізраїльська система допомоги військовослужбовцям має комплексний характер, а ізраїльські фахівці вважають, що запорукою ефективного контролю психічного стану військовослужбовців є розподіл рівнів відповідальності посадових осіб – командирів, офіцера “захисту душі”, командирів вищого рівню, офіцера соціальної допомоги, товаришів по службі. Ця система передбачає виявлення командирами безпосередньо в військовому підрозділі військовослужбовців із ознаками бойових психічних травм. Їх відправляють до батальйонного медичного пункту, де з ними здійснюється психотерапевтична робота протягом кількох годин. Ті, які подолали бойову психічну травму, повертаються до власного підрозділу, а інші – направляються до медичного евакуаційного пункту, де з ними протягом кількох днів працюють психологи та медичні працівники. З цією метою можуть використовуватися психотерапія, за

необхідності – медикаментозні засоби, в основному, снотворні, організовується зв'язок із командирами, товаришами по службі.

Коли така система заходів не дає позитивного результату, постраждали направляються в дивізійну медичну роту на строк до двох тижнів. Окрім вищезазначених заходів, можуть організуватися навчальні стрільби та інші навчально-бойові заняття. Тільки після цього військовослужбовців із остаточними негативними ознаками психічних наслідків направляють на лікування в стаціонарний воєнний шпиталь.

Ізраїльські спеціалісти включають у систему лікування психічних травм військовослужбовців нові елементи. Так, для надання їм психологічної допомоги медичним батальйоном надаються команди Управління психіатрії воєнно-медичної служби Збройних сил Ізраїлю. А самі батальйони обслуговують частини ланки “дивізії” і знаходяться в 2-5 кім від лінії фронту. Кожна команда складається із п'яти спеціалістів: 1 психіатр, 1-2 психологи, 2-3 соціологи. Методами роботи групи є сон, психотерапія, душ, калорійне харчування військовослужбовців. Їх використання дає можливість повертати до військових підрозділів протягом 72 год. до 60% психотравмованих військовослужбовців.

На думку ізраїльських фахівців із армійської системи охорони психічного здоров'я, її необхідність та організація не підлягає сумніву. До її складу входять такі структурні елементи:

- система діагностування, профілізації та профорієнтації військовослужбовців;
- система психологічного підтримання військовослужбовців;
- тактика контролю психологічного стану військовослужбовців;
- спеціалізовані центри психічного здоров'я;
- реабілітація військовослужбовців і робота з демобілізованими;
- підтримання цивільного населення в кризових ситуаціях.

Вони дозволяють комплексно охопити основні напрямки збереження та зміцнення психічного здоров'я як військових, так і цивільних.

16.3.3. Французька система психологічної допомоги. У Збройних силах Франції впроваджена Концепція психологічного підтримання (Французька доктрина “медики на передовій”)¹. Медико-психологічне підтримання військовослужбовців у ході операцій здійснюється на основі військового спільного впливу, який вимагає узгоджених чітких дій військовослужбовця та малої військово-соціальної групи.

Здоров'я і бойовій настрій військовослужбовців залежить від гнучкої концепції, а також від їх фізичного, психічного та морального стану. Стан залежить від самого військовослужбовця та від соціального середовища, в якому він діє та перебуває. Його благополуччя залежить від двох напрямків впливу: індивідуального і групового. У цьому процесі приймають участь два основних суб'єкта – лікар і військове керівництво. Особливістю професійної діяльності лікарів і військового керівництва полягають у дотриманні правил професійної етики.

Боротьба з психічними труднощами військовослужбовця організовується за двома напрямками:

перший напрям – це створення нової когнітивної моделі життєдіяльності / зобов'язань військовослужбовця (провідна роль лікаря);

другий – це вихід військовослужбовця зі свого військового підрозділу

¹ Блінов О. А. Психологія бойової психічної травми: монографія. К.: Талком, 2016. 246 с.

(провідна роль в цьому процесі належить командуванню).

Французька військова структура складається з рот, полків і бригад. Напрямами впливу командування є такі:

- стиль командування;
- управління групою;
- бойові навчання;
- управління стресом;
- оптимізація потенціалу;
- умови життєдіяльності;
- забезпечення;
- допомога сім'ям.

У структуру командування входять фахівці з гуманітарних питань – офіцер психолог, радник із гуманітарних питань, референт взводу, які реалізують такі компетенції:

- радника командування;
- супроводження / допомоги;
- роз'яснення / підготовки.

Організації корекції стресу фахівцями здійснюється з врахуванням особливостей двох векторів впливу.

Перший вектор пов'язаний із впливом на групу (розв'язання питань групової дезорганізації), в якому провідну роль у психологічному підтриманні військовослужбовців мають офіцери-психологи (військові психологи), радники з гуманітарних питань, референти взводу.

Другий – спрямований на військовослужбовця (дослідження його психічних проявів). Провідна роль тут належить лікарям, психіатрам, клінічним психологам, медперсоналу середньої кваліфікації у галузі психіатрії медичної служби Збройних сил Франції.

Основними аспектами медико-психологічного підтримання є узгодженість, наявність зв'язку зі військовослужбовцем, продовження супроводження. Єдиний, хто може забезпечувати продовження супроводу – лікар військової частини (лікар загальної практики).

16.3.4. Російська система психологічної допомоги. Вона веде початок своїх традицій із російсько-японської війни 1905 р. Вона отримала певне вдосконалення в роки Першої та Другої світових війн. Ця система характеризується тим, що психологічна допомога надається переважно військовослужбовцям із психотичними та психічними розладами, що розвиваються на тлі фізичних поранень і травм.

У сучасних умовах у ході бойових дій російських військових підрозділів у "гарячих" районах апробовано роботу спеціальної групи психологічної (психофізіологічної) допомоги, яка складається з психіатрів, психофізіологів і психофармакологів. Вони довели власну життєздатність і корисність. Суттєвим недоліком цієї системи є той факт, що значна кількість командирів вилучаються із системи надання психологічної допомоги постраждалим військовослужбовцям через те, що вони не підготовлені для її надання.

Таким чином, проведений аналіз надання психологічної допомоги та психологічної реабілітації військовослужбовцям різних держав свідчить про те, що існує чіткий алгоритм організації та здійснення цих заходів. Наявні спеціалізовані методи, прийоми, способи та форми надання такої допомоги, які певним чином відрізняються у різних державах. Але вони можуть творчо

адаптуватися та використовуватися у Збройних силах України для підтримання бойової готовності військових підрозділів і частин, зменшення бойових психічних травм і підвищення ефективності надання своєчасної психологічної допомоги та психічної реабілітації військовослужбовців.

16.4. Зарубіжний досвід діагностування та корегування психічних наслідків участі військовослужбовців у бойових діях

Для виконання заходів, що передбачені в попередньому параграфі, необхідно знати сучасний передовий зарубіжний досвід діагностування та корегування психічних наслідків участі військовослужбовців у бойових діях. Коли така допомога не надається своєчасно, у військовослужбовців, які брали участь у бойових діях, можуть виникнути відстрочені реакції на вплив стрес-чинників бойової обстановки. Спеціальний опитувальник для дослідження відстрочених реакцій на вплив стрес-чинників бойової обстановки був опрацьований *Абрамом Кардінером* (1892–1981) – американським антропологом і психіатром – ще у 20-ті р. XX ст. У ньому є розділи, присвячені з'ясуванню біографічних даних, історії служби в армії, ситуацій, що травмують психіку, психосоматичних симптомів^{1,2}.

Під час Другої світової війни *Рой Гринкер* (1900–1991) і *Джон Шпігель* (1911–1991) для з'ясування психічних наслідків бойового стресу використовували *тест толерантності до стресу* Harrower-Erickson, тест Роршаха і Тематичної апперцепції тест Моррея^{3,4}.

На сучасному етапі *першим кроком до дослідження психічних наслідків участі військовослужбовців у бойових діях* визнається аналіз причин їх психічних травм, що ними отримані. З цією метою використовується *розгорнуте клінічне інтерв'ю*. Найбільш популярний варіант такого інтерв'ю опрацьований *Р. Скерфілдом* і *А. Бланком*⁵.

Він включає такі розділи:

обставини життя до призову в армію;

обставини призову в армію;

військова підготовка до відправлення в зону бойових дій;

служба в зоні бойових дій: отримання відомості про направлення у зону бойових дій; відбуття з країни і прибуття в зону бойових дій; військова спеціальність і службово-бойові завдання, які виконував у зоні бойових дій; зміни у зв'язках і посадах, основні місця служби в зоні бойових дій та їх хронологія; взаємини з начальниками тощо;

особливості служби тих, які не брали участь у бойових діях; участь у головних операціях, служба поза бойових дій; взаємини з місцевим населенням; зміни у ставленні до військової служби та поведінки в армії; ставлення до певних унікальних особливостей війни; стреси та конфлікти на національному

¹ Horowitz V., Marmor C. et al. Personality styles and brief psychotherapy. New York, 1978. P. 242–245.

² Kardiner A. The traumatic neuroses of war. New York, 1941. 258 p.

³ Grinker R., Spiegel J. War neuroses. Philadelphia: Blakiston, 1945. 484 p.

⁴ Harris C.J. A Family Crisis-Intervention Model for the Treatment of Post-Traumatic Stress Reaction. *J. of Traumatic Stress*. 1991. Vol. 4, № 2. P.195-207.

⁵ Scurfield R.M. Post-trauma stress Assessment and Treatment: Overview and Formulation. *Trauma and Its Wake* / C.R. Figley (ed). New York, 1985. P. 263-291.

підґрунті;

специфічні події, що травмують психіку військовослужбовця;
позитивні його переживання, які пов'язані зі службою в зоні бойових дій;
вживання алкоголю та наркотиків;
можливість відпочинку і відновлення сил;
випадки відрядження до дому;
моральні та ціннісні конфлікти військовослужбовця, що зумовлені специфічними особливостями війни та конкретних бойових дій;
особливості службової діяльності військовослужбовця перед демобілізацією, підготовка до демобілізації, повертання на Батьківщину;
обставини демобілізації військовослужбовця в запас, нагороди, пільги, ознаки відмінності та ін.;
особливості його післявоєнної адаптації.

Другім кроком у дослідженні психічних проблем ветеранів військової служби та бойових дій, учасників війни є *дослідження актуальних психічних реакцій* на чинники, що травмують їх психіку та які мали місце у минулому. Для цього опрацьовані різноманітні діагностувальні методики. Вони переважно призначені для обстеження ветеранів, які не отримали бойові психічні травми. Найбільш популярними серед них є такі:

Структуроване клінічне інтерв'ю для психічно здорових пацієнтів (SCID – DSM – III – R, Non-patient Version-Vietnam)¹, яке призначено для з'ясування 17 різних видів посттравматичних синдромів реакцій на травматичний бойовий стрес, а також для оцінювання бойової активності респондента;

Міссісіпська шкала для оцінювання посттравматичних реакцій особи, зумовлених її участю в бойових діях (Missisipi Scale for Combat-Related PTSD)², що використовується для оцінювання у ветеранів ступеня виразності посттравматичного синдрому реакцій, які об'єднані в шість груп – нав'язливі спогади та депресії, труднощі у спілкуванні, афективна лабільність, проблеми пам'яті, порушення сну, різноманітні особистісні проблеми, а також ступеня впливу бойового стресу;

шкала для оцінювання ступеня впливу травматичного явища (Impact of Event Scale)³, яка використовується для оцінювання двох видів реакцій ветерана на травматичний стрес:

періодичні повторні переживання того, що відбулося чи уникнення;
вихід із спогадів явища, що найбільш травмує, також про інше, що може його викликати.

Результати, які отримані за допомогою цієї шкали, дозволяють з'ясувати фазу розвитку посттравматичного процесу (згідно з концепцією *М. Горовіца* (Mardi Horowitz)⁴;

субшкала Міннесотського багатофакторного особистісного опитувальника (MMPI), яка використовується для оцінювання виразності посттравматичних

¹ Smith J.R. Individual psychotherapy with Vietnam Veterans. *The Trauma of War*. Ed by S.M.Sonnenberg, et al. Washington, 1985. P.167-191.

² Kean T., Caddel J.M., Taylor K.L. Mississippi Scale for Combat-Related PTSD: Three studies in readability and validity. *J. of Consulting and Clinical Psychology*. 1988. Vol. 56. P.85-90.

³ Horowitz M.J., Wilner N., Alvarez W. Impact of Event Scale. A measure of subjective stress. *Psychosom. Med.* 1979. Vol. 41. Pp. 209-218.

⁴ Horowitz M.J. Signs and Symptoms of Post-traumatic Stress Disorder. *Arch. Gen. Psychiatry*. 1980. Jan; 37(1):85-92. doi: 10.1001/archpsyc.1980.01780140087010.

синдромів реакцій¹.

Досить ефективно використовують *тест Роршаха* як допоміжні інструменти, інколи застосовується *Шкала депресії Бека*², *Шкала тривожності Спілбергера* (State-Trait Anxiety Inventory, STAI)³, а також *нова версія Мінесотського опитувальника* (MMPI-2)^{4,5}.

Для з'ясування можливих психічних відхилень у ветеранів і надання їм медичної допомоги використовується *симптоматичний опитувальник SCL-90* (Derogatis L.R., et al, 1973)⁶.

Останнім часом для підвищення валідності та надійності результатів діагностування посттравматичних стресових розладів все частіше використовують різні фізіологічні показники – частоти серцевих скорочень, шкірно-гальванічних реакцій, електроміограму у сполученні з подразниками, які нагадують про психотравматичні явища (фільми про війну, військова музика, описання бойових епізодів тощо).

Заслугують уваги *західні методи психологічної реабілітації* військовослужбовців, які мають психотравматичні синдроми.

Після Першої світової війни *С. В. Гольман* підкреслював ефективність методу впливу за допомогою електричного струму, який був опрацьований у 1916 р. німецьким лікарем *Ф. Кауфманом*⁷.

Михайло Аствацатуров (1878–1936) визначав цей метод “сугестивною електризацією”, тобто він підкреслював психічний механізм впливу в даному випадку⁸. Підкреслюється також ефективність *гіпнозу*⁹, “навіювання у стані, коли людина не спить”, особливо в сполученні з *вправами*¹⁰, *трудовою терапією*.

Під час Великої Вітчизняної війни ефективними способами психотерапії істеричних симптомів військовослужбовців визнавалися методи, які сполучали пряме й опосередковане навіювання з *ефірною маскою Свядоша*, *кальцієвим ударом*, *судорожною психотерапією*¹¹.

Петро Гальперін, *Олексій Леонт'єв*, *Олександр Запорожець* та інші інші

¹ Kean T., Caddell J.M., Taylor K.L. Mississippi Scale for Combat-Related PTSD: Three studies in readability and validity. *J. of Consulting and Clinical Psychology*. 1988. Vol. 56. P.85–90.

² Beck A. T. Depression: Clinical, Experimental and Theoretical Aspects. New York : Hoeber Medical Division, Harper & Row, 1967. 370 p.

³ Шкала тривоги Спілбергера-Ханина, STAI. <https://psytests.org/psystate/spielberger-run.html>

⁴ Butcher J. N., Dahlstrom W. G., Graham J. R., Tellegen A., & Kaemmer B. Manual for the restandar dized Minnesota Multiphasic Personality Inventory: MMPI-2. An administrative and interpretive guide. Minneapolis: University of Minnesota Press, 1989.

⁵ Butcher J. N., Graham J. R., Ben-Porath Y. S., Tellegen, A., Dahlstrom, W. G., Kaemmer B. The Minnesota Multiphasic Personality Inventory-2 (MMPI-2): Manual for administration and scoring. University of Minnesota Press, 2001.

⁶ Derogatis L. R., Lipman R. S., Covi L. SCL-90: an outpatient psychiatric rating scale--preliminary report. SCL-90: an outpatient psychiatric rating scale – preliminary report. *Psychopharmacol Bull.* 1973 Jan; 9(1): 13–28.

⁷ Гольман С. В. Неврозы военного времени (по материалам империалистической войны 1914–1918 гг.). *Психозы и психоневрозы войны* / Под ред. В. П. Осипова. Л. : Госуд. изд-во мед. литературы, 1941. С. 189–219.

⁸ Аствацатуров М. И. Функциональные заболевания нервной системы в связи с повреждениями военного времени. *Руководство по военной невропатологии* / Под ред. М. И. Аствацатурова. Л. : ОГИЗ, 1936.

⁹ Там само.

¹⁰ Grinker R., Spiegel J. War neuroses. Philadelphia: Blakiston, 1945. 484 p.

¹¹ Свядош А. М. Неврозы. Изд. 3, перераб. и доп. М. : Медицина, 1982. С.305–302.

відомі психологи займалися під час Великої Вітчизняної війни відновленням функцій кінцівок, Борис Ананьєв, Леонід Занков, Олександр Лурія – відновленням пам'яті, мови і письма після отримання бойових психічних травм. В основі їх підходу був діяльнісний підхід.

У процесі надання психотерапевтичної допомоги американським солдатам у роки Другої світової війни Р. Гринкер і Д. Шпігель опрацювали систему комплексного психотерапевтичного впливу на них як на пацієнтів.

Складові цієї системи такі:

наркосинтетичний метод (використання снотворних ліків для полегшення досягнення катарсису);

психотерапія з обмеженою кількістю сеансів (brief psychotherapy);

судорожна шокова психотерапія;

терапія довгим сном;

трудотерапія;

групова психотерапія і загальна атмосфера психічного комфорту для пацієнтів.

Завданнями бріф-терапії Р. Гринкер і Д. Шпігель вважали зниження неусвідомленої напруженості, зміцнення “его” і модифікацію “супер-его” у ветеранів. Вони виокремлювали такі принципи даного виду психотерапії:

принцип установалення позитивного ставлення пацієнта до психотерапевта;

принцип попередження бажань пацієнта використовувати вторинну вигоду від власного розладу;

принцип десенситизації до ситуацій, що викликають страх;

принцип подолання негативної реакції “супер-его” (негативного самооцінювання);

принцип подолання тенденції до пасивної залежності від інших;

принцип визволення від можливих істеричних симптомів;

принцип зменшення неусвідомленої ненависті до тих, хто оточує¹.

На сучасному етапі психологічна допомога ветеранам у подоланні відстрочених реакцій на вплив стрес-чинників бойової обстановки ґрунтується на різних наукових підходах², які ґрунтуються на концепції посттравматичних стресових реакцій. Основною задачею психотерапевта є створення умов для поступового усунення негативного впливу бойового досвіду, що травмує психік військовослужбовця. Цього можна досягти за допомогою психотерапії (психодинамічної, когнітивної, поведінкової, терапії мистецтвом, наркосинтетичної, трансмедитальної тощо) і форм психотерапії (індивідуальна, групова, сімейна). Ця психологічна допомога може мати терміновий (crisis intervention) та обмежений (brief psychotherapy) або довготривалий (long term PTSD intervention) характер.

На думку Р. Скерфілда, в процесі організації допомоги ветеранам необхідно враховувати чотири ключові моменти:

явище, яке травмує їх психіку, і безпосередню реакцію на нього, що супроводжується, як правило, його запереченням;

наступне усвідомлення і повторне переживання негативних аспектів, що мають відношення до психічної травми;

спроби контролювання, зниження чи відсторонення від нав'язливих спогадів

¹ Grinker R., Spiegel J. Men Under Stress. Publisher : Philadelphia, Blakiston, 1945. P. 86–105. <http://dx.doi.org/10.1037/10784-000>

² Сукиасян С. Г., Солдаткин В. А., Снедков Е. В., Тадевосян М. Я., Косенко В. Г. Боевое посттравматическое стрессовое расстройство: от “синдрома раздраженного сердца” до “психогенно-органического расстройства”. Современные подходы. Журнал неврологии и психиатрии им. С.С. Корсакова. 2020. 120(8). С. 175-182. <https://doi.org/10.17116/jnevro2020120081175>

шляхом використання взаємодії психічних механізмів заперечення психотравми та повторення переживань, що травмують психіку;

інтеграцію травматичного досвіду та його позитивний чи негативний вплив на особистість, ставлення до значущих явищ, подій, взаємин із людьми та оточенням у цілому¹.

Негайна психологічна терапія здійснюється якнайшвидше після отримання психотравми військовослужбовцем (як правило, у безпосередній близькості від району бойових дій) із метою відновлення його внутрішньої психічної рівноваги та недопущення дезадаптації².

На думку *М. Горовиця*, задачею психотерапії, що розрахована на короткий строк, є повернення військовослужбовця до нормального процесу відновлення після впливу явища, що травмує психіку. Вона розрахована на тих постраждалих, в яких відстрочені реакції на травматичний стрес ще не набули хронічної форми^{3,4,5}. *М. Горовиц* у розвитку відстрочених реакцій особи на травматичний стрес виділяє патологічну та непатологічну фазу.

Згідно з його моделлю "короткої" психотерапії, передбачається 12 сеансів, тобто зустрічей із пацієнтом. Психічний вплив у даному випадку передбачає підведення ветерана до спогадів про явища, що травмують його психіку, емоційне підтримання під час спогадів, створення умов для більш чіткого усвідомлення того, що відбулося, і його переосмислення. Однією із важливих умов цієї психотерапії є все більш близький контакт між психотерапевтом і пацієнтом. Головна увага приділяється вирішенню "основного" конфлікту, що є причиною посттравматичних реакцій військовослужбовця як пацієнта.

М. Горовиц також звертає увагу на стиль реагування ветерана на стресові впливи та виокремлював три види.

Істеричний стиль характеризується поданням уявлень ветеранами їх переживань у глобальних, яскравих і невизначених поняттях і головним завданням психотерапевта є детальна реконструкція травматичного досвіду і психологічне підтримання пацієнта у разі інтенсивних емоційних переживань.

В обсесивному стилі поведінки ветерана емоційний компонент опису рекомендується ізолювати від ситуації, яка травмує його психіку, і основну увагу зосередити на деталях, подробицях.

Нарцисичний стиль характеризується панічною дезорієнтацією ветерана і фрагментарністю сприйняття ним травматичного досвіду. Ця категорія пацієнтів надзвичайно чутлива до всього, що може стосуватися їх самооцінки.

Основними принципами психологічної допомоги у подоланні відстрочених реакцій, на думку *Р. Скерфілда*, на травматичний стрес, яка розрахована на довгий період, відносить такі:

- установлення довірливих взаємин між пацієнтом і психотерапевтом;
- ознайомлення пацієнта з необхідною інформацією про процес подолання посттравматичного стресу;
- контроль за станом пацієнта;

¹ Scurfield R. M. Post-trauma stress Assessment and Treatment: Overview and Formulation. *Trauma and Its Wake* / C. R. Figley (ed). New York, 1985. P.239–240.

² Там само. P. 240–241.

³ Horowitz M. J., Wilaer N., Alvares W. Impact of Event Scale. A measure of subjective stress. *Psychocom. Med.* 1979. Vol. 41. P. 209–218.

⁴ Horowitz M. J., Winer N., Kaltreider N., Alvarez W. Signs and Symptoms of PTSD. *Arch. Gen. Psychiat.* 1980. Vol. 37, № 1. P.85–92.

⁵ Horowitz M. J., Marmor C. et al. Personality styles and brief psychotherapy. NY., 1978. P. 188–208.

редукція підвищеної напруженості;
повернення до повторних переживань, що мають відношення до психічної травми;
інтеграція травматичного досвіду¹.

Д. Сміт обгрунтував процес індивідуальної психотерапії з ветеранами, що розрахований на довгий строк, з погляду когнітивно-емоційного підходу. Він визначав його як процес, у ході якого пацієнт інтегрує свідомі та підсвідомі ефекти травматичного досвіду та його опановує². Цілями психотерапії у даному разі вважаються подолання пацієнтом посттравматичного стресу, підвищення його самооцінки та самоконтролю, а також відновлення особистісної інтегрованості, відновлення почуття власної гідності та відповідальності за власне майбутнє.

Д. Сміт виокремлював дев'ять основних етапів у психотерапевтичному процесі.

Перші три етапи пов'язані з обговоренням проблем довіри до людей, умінням контролювати власні дії, подоланням дратівливості, гніву та обвинувальної поведінки щодо інших людей.

Четвертий етап передбачає підведення ветерана до усвідомлення власних проблем, п'ятий – перетворення системи настанов і ставлень, що склалися, та створення умов для інтеграції травматичного досвіду в нову систему; шостий – обговорення значення травматичного досвіду для інших подій у житті ветерана; сьомий – повернення до того, про що вже говорилося і внесення уточнень; восьмий – створення умов для емоційного розкріпачення; останній – дев'ятий – етап – збудження бажання у ветерана надати допомогу іншим.

На його думку, прояв агресивності ветерана може мати такі форми: надмірний контроль та уникнення її прояву; активна її демонстрація; змішана поведінка.

Т. Кін та його співавтори використовували метод поведінкової психотерапії – імплузії, тобто занурення пацієнта в уяві в травматичну ситуацію, що надало їм можливість знизити рівень тривожності, депресії, зменшити нав'язливі переживання, що повторюються. Але, в той же час, їм не вдалося підвищити емоційну почуттєвість і подолати відчуженість^{3, 4}.

Використовуються також інші досить ефективні методи поведінкової терапії. Зокрема, такі:

- десенсибілізації (А. Celluci, R. Lawrence, 1978);
 - зупинки обмірковувань, когнітивної реконструкції, поведінкової бібліотерапії (R. Marafiotte, 1980; E. Parson, 1984);
 - десенситизації шляхом впливу на рух очей (F. Shapiro, 1989).
- Досить результативні такі види психотерапії:
- артотерапія (D. Johnson, A. Morgan, M. James);
 - гіпноз (J. Brendi, B. Benedict);
 - гештальтотерапія (E. Parson);
 - наркосинтез (L. Kolb);

¹ Scurfield R.M. Post-trauma stress Assessment and Treatment: Overview and Formulation. *Trauma and Its Wake* / C.R. Figley (ed). New York, 1985. P. 241.

² Smith J.R. Individual psychotherapy with Vietnam Veterans. *The Trauma of War*. Ed by S.M. Sonnenberg, et al. Washington, 1985. P.167–191.

³ Kean T. et al. Implosive (flooding) therapy reduces symptoms of PTSD Vietnam combat veterans. *Behavior Therapy*. 1989. Vol. 20. P. 245–260.

⁴ Эффективная терапия посттравматического стрессового расстройства / под ред. Э. Фoa, Т. М. Кина, М. Фридмена: пер. с англ. М.: «Когито-Центр», 2005. 467 с.

трансцендентальна медитація (В. Brooks, Т. Scarano) та ін.

Широку популярність набувають різні модифікації групової психотерапії. Ще в 1944 р. Г. Роум підкреслював необхідність групового підходу до реабілітації ветеранів і виокремив кілька чинників, що впливають на її ефективність:

- подібність психічних проблем у групі;
- зниження внутрішньої психічної напруженості;
- подолання почуття неповноцінності;
- довірливі взаємини між психотерапевтом і пацієнтом;
- контрольоване емоційне розкріпачення;
- контрольований глибинний аналіз проблем;
- доповнення групової роботи індивідуальною, коли є така необхідність¹.

Р. Гринкер і Д. Шпігель у 1945 р. також підкреслювали, що ефективність групової психотерапії з ветеранами забезпечується трьома чинниками:

- розвитком позитивних взаємин між психотерапевтом і пацієнтом;
- вільним висловлюванням пацієнтом своїх почуттів;
- можливістю більш детального аналізу психічних проблем².

У 1970 р. групою американських психотерапевтів (R. Lifton, С. Shatan, F. Pincus та ін.) були організовані так звані "rap"-групи ветеранів з організації "В'єтнамські ветерани проти війни" з метою надання їм допомоги у подоланні психічних наслідків війни та осмислення свого військового досвіду. Довірлива атмосфера, взаємна емоційна підтримка, неформальний характер груп сприяли ефективності психологічної допомоги. "Rap" продовжували традиції груп із обмеженою роллю ведучого (центруванні на клієнті групи "палкого" стільця, вільно "плававальні" групи тощо) або взагалі не мали ведучого (групи двічі народжених, що організовані у Сан-Франциско).

Ці групи об'єднували, як правило, ветеранів, які пережили явища, що травмують їх психіку, з метою надання їм психологічної допомоги. Вони шляхом опісування, аналізу, трансформації та структурування неупорядкованого травматичного досвіду надають їм такі можливості:

- подолати почуття ізоляваності через відчуття спільності з іншими ветеранами, емоційний комфорт і підтримку;
- подолати почуття своєї неповноцінності та відновлення власного достоїнства; "переробити" травматичний досвід серед тих осіб, які здатні його розуміти та емпатувати;
- емоційне розкріпачення ветерана;
- самогенерацію (відродження потреби у самопізнанні, самоконтролі, самооцінюванні, самовдосконаленні).

"Rap"-групи ветеранів можуть бути різних рівнів.

До першого рівня належать інформаційні, чи свідні групи, основними цілями яких є поступове підведення ветеранів до дискусії щодо їх психічних проблем та інформування про ймовірні психічні наслідки участі в бойових діях.

Групи другого – мають назву "збуджувальні" чи ті, які працюють, метою яких є створення умов для аналізу минулого воєнного досвіду ветеранами та його зіставлення з актуальною життєдіяльністю. Організатор таких груп має визначитися – чи здатний ветеран узяти участь у дискусіях і намагатися зменшити відмінності між учасниками групи, насамперед у бойовому досвіді. В процесі комплектування таких груп ураховуються готовність ветерана брати участь у

¹ Rome H. P. The role of sedation in military medicine. *US Nave Medical Bulletin*. 1944. Vol. 62. P. 525.

² Grinker R., Spiegel J. War neuroses. Philadelphia: Blakiston, 1945. 484 p.

групових дискусіях, надавати психологічну допомогу і підтримку іншим членам групи, бажання самому отримати таку саму допомогу з боку інших.

Групи третього – розраховані на тривале існування, а їх характерною властивістю є те, що учасники стають якби психотерапевтами один для одного. У цих групах також аналізуються актуальні психічні проблеми ветеранів, надається можливість узяти участь й іншим особам, які не є ветеранами.

Є. Парсон запропонувала *модель багаторазової “rap”-групи ветеранів*, яка розрахована на *три фази психотерапевтичного процесу*.

У групу *першої фази* включаються тільки ветерани бойових дій. Завдання першої фази такі:

допомога ветеранам у подоланні нав’язливих спогадів про війну, почуття війни, відчуття на собі “печатки смерті”, стану лиха та депресії;

допомога ветеранам у подоланні фобійних реакцій, стану емоційного залякнення, соціальної відчуженості, підвищення самоконтролю і відкритості в спілкуванні;

допомога ветеранам в осмисленні травмувального досвіду, відновленні самототожності, почуття приналежності до кола людей, збудження бажання відновити перервані взаємини з іншими людьми і виявляти активність у всіх сферах життя.

Друга фаза групової психотерапії передбачає включення в “rap”-групи ветеранів даної війни, які не брали участі в бойових діях. Це дає можливість розширити тематику психічних проблем ветеранів. Завдання даної фази такі:

поглиблення у ветеранів довіри один до одного та до інших осіб;

формування відкритості у взаєминах ветеранів;

допомога ветеранам в усвідомленні “фальшованого Я” та його проявів у спілкуванні, стимулювання переходу від “дзеркально-рефлекторних” форм спілкування до більш змістовних.

Після вирішення проблем першої та другої фаз можна організовувати *психоаналітично орієнтовну фазу*, на якому в групу включаються особи, які не є ветеранами, у тому числі жінки. Це зроблено цілеспрямовано для вирішення таких завдань:

соціальне оточення, стиль спілкування, характер обговорення проблем ветеранів наблизити до реального життя;

розширити коло знайомих ветерана;

зацікавити проблемами життєдіяльності звичайних людей, формувати інтерес до повсякденних проблем соціального оточення ветерана.

А тому задачею цієї фази є більш глибокі та суттєві особистісні зміни у ветеранів шляхом усвідомлення та осмислення ними власного психічного життя, аналізування особистісних проблем, що зумовлені їх участю в бойових діях¹.

Остання група психологічної допомоги – це *сімейна психотерапія*, якій зарубіжними психологами надається суттєве значення (С. R. Figley, T. Williams, T. Sagarо та ін.).

Наприклад, за *Ч. Фіглі*, будь-яка психологічна допомога сім’ям ветеранів має ґрунтуватися на таких принципах:

шанування інтимних аспектів життя сім’ї, її самовідданості під час війни, а також досвіду сім’ї щодо пережитих стресових життєвих обставин;

¹ Тарабрин Н. В. Практикум по психологии посттравматического стресса. СПб. : Питер, 2001. 272 с.

інформування членів сім'ї про можливі психічні наслідки війни; сполучення психологічної допомоги зі соціальним підтриманням сім'ї, у тому числі з боку сімей інших ветеранів;

психотерапевтичного втручання в життя сім'ї, що передбачає дотримання таких психологічних правил: уважне з'ясування джерел стресу в сім'ї; визначення основних психологічних прийомів, що використовуються у ній для налагодження взаємин; інформування сім'ї про різноманітні способи та прийоми подолання наслідків травматичного стресу; допомога сім'ї у створенні системи взаємного підтримання; допомога у мобілізації тих аспектів життєдіяльності сім'ї, які сприяють її зміцненню і забезпечують розв'язання психічних проблем¹.

С. Вільямс і Т. Вільямс основними задачами сімейної психотерапії вважали такі:

подолання у ветерана ідентифікації з образом "пацієнта" в сім'ї, станом депресії, емоційної та соціальної відчуженості, неадекватних реакцій ветерана на хворобу й горе інших членів сім'ї;

подолання випадків насильства в сім'ї, зловживання ветераном алкоголем і наркотиками та його намагання до довгої відсутності в сім'ї;

подолання небажання ветерана розповідати про власний бойовий досвід;

подолання психічної дистанції між ветераном і дітьми;

налагодження взаємин між подружжям;

психологічна допомога дружинам ветеранів, формування в сім'ї системи взаємної допомоги;

удосконалення системи спілкування у сім'ї².

З цією метою вони пропонують *мультимодальну форму сімейної психотерапії*, яка включає такі заходи:

індивідуальне і сімейне консультування;

групову психотерапію окремо з ветеранами й окремо з їхніми дружинами;

заняття в групах, які складаються з декількох сімейних пар.

Сімейна психотерапія має, на думку деяких психологів, відігравати вирішальну роль у психологічній допомозі ветеранам та їх соціальній і психологічній реабілітації.

За кризової ситуації в сім'ї можна застосувати *модель психотерапевтичної допомоги, яка ґрунтується на концепції Р. Стейкі (R. Slaikey, 1985).*

Вона включає такі етапи:

встановлення психічного контакту із сім'єю ветерана;

з'ясування психічних і психологічних проблем у сім'ї ветерана;

спільний пошук із членами сім'ї ветерана евентуальних способів і заходів розв'язання проблем, що виникли в сім'ї;

допомога членам сім'ї в здійсненні конкретних заходів, які спрямовані на розв'язання психічних проблем;

супроводження сім'ї після її виходу з кризової ситуації³.

¹ Spitzer R. L., Gibbon M., First M. B., Spitzer R. L., Davies M., Borus J., Howes M. J., Kane J., Pope Jr H. G., Rounsaville B., et al Structured Clinical Interview for DSM – III – R, Non-patient Version-Vietnam. NY., 1987.

² Williams C. M., Williams T. Family Therapy for Vietnam Veterans / Sonnenberg S. M., et al (eds.). *The Trauma of War: Stress and Recovery in Vietnam Veterans*. Washington, 1985. P. 196–199.

³ Harris C. J. A Family Crisis-Intervention Model for the Treatment of Post-Traumatic Stress Reaction. *J. of Traumatic Stress*. 1991. Vol. 4, № 2, P. 200.

Таким чином, у США створена достатньо ефективна система психологічної допомоги та реабілітації військовослужбовців у зоні бойових дій і ветеранів війни.

Отже, аналіз психологічних проблем сучасної війни свідчить про те, що маються суттєві соціальні та психічні проблеми у військовослужбовців, які беруть участь у бойових діях. На основі аналізу зарубіжного досвіду до дослідження, діагностування та коригування психічних станів військовослужбовців і ветеранів, які брали участь у бойових діях, можна виокремити певні тенденції у наукових дослідженнях цих проблем.

Зокрема, *по-перше*, центр уваги зі загального дослідження психічних наслідків сучасних бойових дій переноситься на дослідження наслідків конкретних стрес-чинників війни.

По-друге, здійснюється поступовий перехід від дослідження переважно невротичних реакцій і станів ветеранів війн до з'ясування більш глибоких їх психічних феноменів.

По-третє, опрацьовуються конкретні методики та технології поступового впровадження ветеранів війни в повсякденну життєдіяльність із позицій парадигми "нормальної реакції на ненормальну ситуацію".

Наявність, на жаль, проблеми "атошного синдрому" чи "синдрому атошників"¹ у нашому суспільстві та негативних його наслідків у низці випадків свідчить про те, що є гостра потреба створення в державі та її Збройних силах сучасної ефективної системи психологічної реабілітації учасників бойових дій як військовослужбовців, так і добровольців. "Атошний синдром"² – це аналог "в'єтнамського синдрому", став новою часто вживаною дефініцією чи не в кожному населеному пункті України. Водночас науковці наголошують, що "В'єтнамський" і "афганський" синдроми – ніщо у порівнянні з "атошним" синдромом, що починає проявлятися. А якщо взяти до уваги культурний шок і культурну травму, що пережили громадяни України і насамперед Донбасу, то прогнозувати колишні дружні стосунки з "братнім" народом Російської Федерації буде важко. Нас очікує хвиля русофобії, українофобії, непорозуміння, створення нових симулякрів, що не будуть відповідати дійсності, але будуть розповсюджуватися ЗМІ країн світу"³.

Справедливість цих висловлювань підтвердилися 24 лютого 2022 р., коли Росія розпочала проти нас повномасштабну агресію зі застосуванням всіх ймовірних збройних засобів сучасної війни, окрім ядерної. Водночас вона продемонструвала повну відсутність системи психологічного забезпечення в російській армії та високий бойовий дух у Збройних силах та інших військових формуваннях України. Але це усуває, на жаль, виникнення певних психічних розладів у українських військовослужбовців у цій жахливій війні.

¹ Процик В. О. Особливості психогенних параноїчних психозів, асоційованих з антитерористичною операцією, у мирного населення / В. О. Процик, В. В. Бабич, С. А. Грязєв, Т. О. Михеева. *Архів психіатрії*. 2015. Т. 21, № 2. С. 19–27. Режим доступу: http://nbuv.gov.ua/UJRN/apsuh_2015_21_2_6

² Харченко С. М. Характеристика взаємозв'язку перенесення посттравматичних стресових розладів із вживанням психоактивних речовин в умовах антитерористичної операції / Є. М. Харченко, О. С. Осуховська, А. Ю. Васильєва, Я. В. Орловська, Т. В. Синицька, А. М. Чепурна. *Архів психіатрії*. 2015. Т. 21, № 2. С. 27–31. Режим доступу: http://nbuv.gov.ua/UJRN/apsuh_2015_21_2_7

³ Требін М. П. Соціологія війни: український контекст. *Вісник Харківського національного університету імені В. Н. Каразіна*. 2015. № 1148. С. 33.

16.5. Засоби та способи первинної психологічної реабілітації військовослужбовців у бойових умовах

Науковці пропонують різні методи для надання допомоги психічно травмованим військовослужбовцям^{1,2}. Одним із ефективних засобів припинення у військовослужбовців психічних розладів вважаються медикаментозні засоби³, що знімають підвищену їх збудливість і дратівливість, нормалізують настрій, стимулюють нормальне функціонування організму та психіки. Але прийом транквілізаторів та інших спеціальних фармакологічних препаратів має проводитися під суворим контролем і за рекомендаціями медичних працівників. Зокрема, видача і прийом окремих спеціальних лікувальних засобів вимагає обережності і має відбуватися тільки після апробування та погодження з командиром військового підрозділу. Крім спеціальних фармакологічних засобів, що застосовуються медичними працівниками в кожному конкретному випадку психічного розладу військовослужбовця (-ів) в індивідуальному порядку, існують традиційні заспокійливі і стимулювальні засоби, про які мають знати всі військовослужбовці.

Так, історія війн знає безліч прикладів, коли для боротьби з важкими формами психічної напруженості, пов'язаних із переживанням страху на полі бою, використовувалися різні речовини заспокійливої дії. Найбільш часто для цих цілей, і не безуспішно, наприклад, вживали алкоголь.

До найбільш поширених заспокійливих засобів відносяться настойки валеріани, пустирника, горищвіту, конвалії, екстракт або настоянку глоду, м'ятні краплі, валідол та ін.

Для стимуляції центральної нервової системи застосовуються пантокрин, настоянки кореня женьшеню, лимоннику, левзеї, заманихи, а також кофеїн (табл. 16.1). Однак, крім спеціальних медико-біологічних засобів реабілітації військовослужбовців, відновленню їх психічної рівноваги сприяє комплекс психологічних заходів, застосування і використання яких можливе в бойових умовах.

Серед методів психологічної реабілітації важлива роль належить *психотерапії*, яка проводиться за допомогою бесід із військовослужбовцями, у тому числі індивідуальних. Їх метою є заспокоєння військовослужбовця, показ йому характеру змін, що відбуваються у його стані, орієнтування на вихід із травматичної ситуації, роз'яснення механізмів виникнення психічних розладів і його переконання в реальній можливості саморегуляції деяких своїх психічних процесів.

При появі перших ознак психічного розладу військовослужбовця, який у бойових умовах отримав надмірний психічний стрес, необхідно насамперед його заспокоїти, вселити впевненість в успішному результаті того, що сталося з ним за принципом: "Все, що не робиться – то до кращого". Далі слід формувати

¹ Іванов Д. А. Психолого-психіатричні аспекти миротворчої діяльності. Психічні розлади у військовослужбовців: клініка, діагностика, лікування, реабілітація. Чернівці 2007. 424 с.

² Чабан О. С., Франкова Й. А. Современные тенденции в диагностике и лечении посттравматического стрессового расстройства. *NeuroNews*. 2015. № 2(66). С. 8–18.

³ Діагностика, терапія та профілактика медико-психологічних наслідків бойових дій в сучасних умовах : методичні рекомендації / [Волошин П. В., Марута Н. О., Шестопалова Л. Ф. та ін.] ; ДУ «Інститут неврології, психіатрії та наркології НАМН України». Харків, 2014. 67 с.

(створювати) у нього настанову на усунення відхилень у психічному стані і поведінці, у доступній формі пояснити сутність того, що сталося та значення проведених із ним основних реабілітаційних заходів. У процесі реабілітації доцільно фіксувати увагу військовослужбовця на позитивних змінах його психічного стану та поведінки. Це насамперед зняття в нього тривожності, побоювань за стан свого здоров'я, а також їх відволікання від зосередженості на певних хворобливих явленнях.

Таблиця 16.1

Фармакологічні засоби і речовини для припинення і лікування психічних розладів у військовослужбовців

№ з/п	Форма впливу	Назва засобів і речовин
1.	Стимулювання	кофеїн, алкоголь (у малих дозах); пінтокрин, настоянка кореня женьшеню; настоянки лимоннику, левзеї, заманихи;
2.	Заспокоєння (Седативні)	настоянка валеріани, пустирника, горицвіту, конвалії; пасифлора, собача кропива, півонія, листя хмелю, звіробій; екстракт або настоянка глоду; м'ятні краплі, валідол; корвалол, валосердін, валокордин; супрастин, піпільфен, тавегіл, доксиламін; фенобарбітал, барбітал-натрій; димедрол (у малих дозах); фенібут і гліцин.

Психотерапія – це такий вид лікування, коли основним інструментом впливу на психіку військовослужбовця є слово, вміле застосування якого дозволяє усунути в нього прояви певної психічної травми, змінити його ставлення до самого себе і свого психічного стану, до конкретної психічної травми, а також до своїх життєвих і військово-професійних перспектив яу військовослужбовця.

Сутність роз'яснювальної (раціональної) психотерапії полягає в психічному впливі на військовослужбовця та на його психічний стан, в аргументованому його переконанні в певних життєво та професійно важливих важливих поглядах і ставленнях, корекції його певних хибних уявлень і суджень, які стали причиною його дезадаптації в військовому підрозділі.

Безпосередній психотерапевтичний вплив може здійснюватися командирами, медичними працівниками, іншими посадовими особами, авторитетними товаришами по службі, друзями, рідними і близькими, у тому числі й за допомогою використання спеціальних методик, наприклад, навіювання, переконання, що підкріплює результати психотерапії.

З цією метою можуть проводитися з таким військовослужбовцем як об'єктом психічного впливу бесіди як індивідуально, так і в складі групи з аналогічними психічними станами та розладами, але бажано в спокійній морально-психологічній обстановці. Ця робота може мати успіх лише в тому випадку, якщо її проводить авторитетний фахівець для цих військовослужбовців, із хорошими комунікабельними, терапевтичними та професійними здатностями та професійно важливими якостями, якому вони довіряють. Це пов'язано з тим, що в психотерапії дуже важливий оптимальний психологічний контакт співрозмовників, індивідуальний підхід до кожного військовослужбовця як до

пацієнта, врахування їх життєвого і бойового досвіду, особливостей і конкретних умов бойової обстановки, в яких він отримав бойову психічну травму. Обов'язкова умова – встановлення повного психічного контакту з військовослужбовцем, який отримав бойову психічну травму. Він має отримати можливість детально розповісти про свій психічний стан і проблеми, які його хвилюють, відчуті, що його слухають, співчують і хочуть зрозуміти проблеми та допомогти. Найменший натяк на недовіру до висловленого ним, скептичне ставлення до нього та інші упущення тут просто неприпустимі.

Підриває довіру до проведення бесіди запевнення військовослужбовця в тому, що “нічого серйозного з ним не сталося”, що “все буде добре”, “що нічого небезпечного немає і потрібно взяти себе в руки”, “тримайся” тощо. Подібні бездоказові, формальні заяви в такій психічно неоднозначній, а для конкретного військовослужбовця, за його переконанням, критичній ситуації навіть шкідливі, бо військовослужбовець відчуває, що в її організмі щось відбувається і відчуває саме певний хворобливий стан.

Необхідно офіцеру враховувати, що військовослужбовці, які перебувають у психічно травмованому стані, з їх загостреною чутливістю до всього, що їх безпосередньо та опосередковано стосується, зазвичай різко агресивно реагують на будь-який прояв нещирості, фальші у взаєминах тощо. Успіх впливу на них гарантують співчуття, співпереживання з боку офіцера та його здатність навіювати, а коли можливо й переконувати, що ви хочете його зрозуміти, з'ясувати проблематику, а також безпосередньо допомогти, врятувати, полегшити фізичний і психічний стани тощо.

Отже, міжособистісна взаємодія, довірливе спілкування, психотерапевтний контакт із психотравмованими військовослужбовцями вимагає від офіцерів формування та розвитку необхідних для цього достатньо простих, але спеціальних психологічних і медичних знань, умінь і навичок, професійно важливих якостей, що роблять їх хорошими співрозмовниками для них. А вони підсвідомо бажають мати такі контакти.

Здатність командира військового підрозділу до успішного спілкування та міжособистісної взаємодії передбачає сформованість вмій розбиратися в психіці військовослужбовців, наявність здатності адекватно оцінювати їх психічний стан, оперативно відгукуватися на їх певну поведінку та реакції, вибирати щодо кожного з них такий стиль взаємодії, який не розходиться з вимогами службової етики та загальнолюдської моралі, і водночас найкращим чином відповідає їх індивідуально-психічним особливостям та професійної підготовленості.

Ефективний вплив на психіку травмованих військовослужбовців має не тільки слово командира, але й культура міжособистісної взаємодії, манера триматися з ними, вираз обличчя, інтонація голосу, пантоміміка, поведінка інших, загальна обстановка в аудиторії та військовому підрозділі, психічний стан інших військовослужбовців як пообратимів.

Наступною, важливою формою психологічної реабілітації військовослужбовців є загальна (непряма) психотерапія, спрямована на створення такого “психотерапевтичного клімату” в військовому підрозділі, що виключає негативні подразники для психічно травмованих військовослужбовців і, разом з тим, формує та підтримує у них позитивний емоційний тонус, віру в результативність різноманітних заходів, що проводяться з ними.

Оптимальна морально-психологічна обстановка в військовому підрозділі безпосередньо сприяє підвищенню результативності реабілітаційних заходів. Тут важливо формувати в соціального оточення психотравмованих військовослужбовців адекватні уявлення про їх стан і необхідність їх підтримання та дружньої допомоги шляхом підтримання стандартних соціальних взаємин і контактів, тобто як зі здоровими та повцінними військовослужбовцями. З цією метою зусилля командирів, медичних працівників, інших посадових осіб спрямовуються на вироблення у травмованих таких чітких психологічних настанов, що сприяють раціональній зміні їх ставлення до отриманих травм, свідомій участі в реалізації реабілітаційних заходів із ними. Найбільш доступною формою в цьому випадку будуть групові та індивідуальні бесіди і заняття.

Проведення психотерапевтичних заходів безпосередньо у військовому підрозділі полегшується тим, що, з одного боку, їх завдання збігаються із загальними завданнями психопрофілактики психотравм у всіх категорій військовослужбовців у Збройних силах України, а з іншого – військовий підрозділ як мала військово-соціальна група щодо кожного свого члена реалізує потужні виховні функції, які інколи більш ефективні, ніж вплив певних посадових осіб на психотравмованих військовослужбовців¹.

Отже, при організації та здійсненні психотерапевтичного впливу на психотравмованих військовослужбовців зі реабілітаційною метою основна увага має бути зосереджена на індивідуальному підході до кожного з них як об'єкта реабілітаційного впливу, на застосуванні загальнозміцнювальних заходів їх психіки, на організації короткочасного відпочинку, на використанні заходів соціального та групового впливу на травмованих військовослужбовців із метою стимулювання їх суб'єктної поведінки та становлення знову суб'єктом військово-професійної діяльності^{2,3}.

Критерії оцінювання результативності психотерапевтичного впливу командирів підрозділів та інших посадових осіб на психотравмованих військовослужбовців.

По-перше, усвідомлення таким військовослужбовцем свого психічного стану як суб'єкта військово-професійної діяльності⁴ та власної ролі у виникненні психічної травми, у т.ч. розвитку своїх неадаптивних реакцій.

По-друге, зміни у взаєминах з іншими військовослужбовцями та в настановах щодо свого військово-професійного та бойового майбутнього як військового професіонала та члена бойової команди.

По-третє, поліпшення соціального функціонування психотравмованого військовослужбовця у різних сферах поведінки та діяльності в військово-соціальному середовищі, тобто зміна в його поведінці, в контактах із товаришами

¹ Ягулов В. В. Військово-соціальне середовище та його виховні функції. *Військова освіта* : [зб. наук. пр. / голова ред. колегії Ягулов В.В.]. 2006. № 18. С. 3-13.

² Ягулов В. В. Професійна суб'єктність, суб'єкт військово-професійної діяльності як інтегральний результат професійної підготовки офіцерів. *Теорія і практика професійної майстерності в умовах ціложиттєвого навчання*: монографія / за заг ред. О. А. Дубасенюк. Житомир : Вид-во Рута, 2016. С. 223-233. <http://lib.iitta.gov.ua/705111/1/>

³ Ягулов В. В. Суб'єктність як основна детермінанта неперервної професійної освіти людини. *Проблеми освіти* : [наук.-метод. зб. / гол. ред. Зайчук В.О.]. 2002. Вип. 27. С. 160-170.

⁴ Ягулов В. В. Професійна суб'єктність, суб'єкт військово-професійної діяльності як інтегральний результат професійної підготовки офіцерів...

по службі як побратимами, в планах, цілях і намірах щодо майбутньої військово-професійної діяльності як її суб'єкта¹, а не об'єкта.

У попередженні психічних зривів і відновленні психічної рівноваги військовослужбовців вирішальну роль відіграє їх вміння, а в ідеалі – здатність самоналаштувати свою психіку на повне оздоровлення та управління своїми психічними станами в різних умовах військово-професійної діяльності. Наприклад, кожен знає про те, що яскраво виражене емоційне переживання людиною радості або страху змінює її пульс, артеріальний тиск, забарвлення шкірного покриву, потовиділення тощо.

С психологічної практики відомо, що слова, мовлення, уявні образи умовнорефлективним шляхом безпосередньо впливають на функціональний стан різних органів і систем військовослужбовців позитивний, нейтральний і негативний впливи. Приклад такого результативного впливу на людину – це гіпноз. Здатність військовослужбовців впливати на самих себе за допомогою слів і відповідних їм уявних образів, називається психічної саморегуляцією. Ефективний психічний прийом такого впливу на самого себе – це аутотренінг.

У самовпливі військовослужбовця можна розрізнати два такі напрямки:

по-перше, для корекції функціонального стану військовослужбовців за наявності помірно виражених психоневротичних симптомів – порушення сну, високої тривожності, емоційної напруженості, зниження настрою, а також для уникнення апатії та депресії;

по-друге, для підвищення рівня функціональних (психорегулювальних) здатностей здорових військовослужбовців у цілях запобігання формування та розвитку в них явищ перевтоми.

Для зменшення надмірної нервово-психічної напруженості, а також для зняття залишкових явищ бойового збудження військовослужбовців доцільно прослуховувати або відтворювати в розумі словесні формули. Для стимулювання їх активності, коли, наприклад, відзначаються ознаки загальної втоми, можна вдатися до прослуховування або відтворення в розумі словесних формул стимулювального характеру та спрямування.

Саморегуляція військовослужбовця має чітку структуру, яка поєднує такі компоненти:

визначення військовослужбовцем як суб'єктом своєї життєдіяльності мети своєї довільної активності та військово-професійної діяльності;

програму виконавських дій, узгоджену з умовами військово-професійної діяльності;

неперервний контроль за ходом її реалізації;
корегування та оцінювання досягнутих результатів.

Вона є замкнутим контуром регулювання активності організму військовослужбовця, який функціонує на основі інформації, носіями якої є образи сприймання, уявлення тощо.

Психологічна саморегуляція складається з двох частин – загальної та спеціальної.

Загальна частина формує навички та вміння аутогенного розслаблення (гальмування) – особливого фазового стану психіки військовослужбовця, що дозволяє значно підвищувати дієвість його уявлень і самонавіювання.

¹ Ягупов В. В., Капінус О. С. Теоричні та методичні аспекти формування професійної суб'єктності майбутніх офіцерів : навчально-методичний посібник. Житомир : ПП «Євро-Волинь», 2020. 240 с.

Вона дає можливість вирішувати такі завдання:
формувати навички управління увагою – зосередженості, концентрації, переключення;
цілеспрямовано оперувати чуттєвими образами, наприклад, відчуттями тяжкості, тепла тощо;
довільно регулювати м'язовий тонус і характер дихання;
формувати навички та вміння швидкого аутогенного занурення і виходу з цього стану.

Вправи загальної частини застосовуються для зняття напруженості, втомленості, відновлення сил, регуляції вегетативних функцій організму військовослужбовця.

Спеціальна частина – це комплекс форм, прийомів і засобів самонавіювання, що дозволяє цілеспрямовано регулювати протікання своїх психічних та інших процесів і в цілому психічного стану, нормалізувати функції центральної нервової системи. Використання спеціальних формул для корекції функціонального стану кожного окремого військовослужбовця має, як правило, індивідуальний характер.

Навчання військовослужбовців прийомам психічної саморегуляції проводиться за стандартними методиками, методом групових занять і виконання певних вправ.

Розглянемо *основні методи психологічної саморегуляції військовослужбовців* – самопереконавання і самонавіювання.

Самопереконавання – це здатність військовослужбовця підпорядковувати свої цінності та мотивацію вимогам й інтересам військово-професійного обов'язку (наприклад, “Я повинен...”; “Я можу...”; “Я вмю...”; “Я витримаю...”; “Мені це під силу...” тощо).

Самонавіювання – це здатність військовослужбовця навіювати самого себе якихсь необхідних для певної ситуації, поведінки та діяльності думок, бажань, образів, відчуттів, станів (наприклад, “Я спокійний”; “Мені зручно і добре”; “Відчуваю себе бадьоро”; “Я зосереджений і зібраний”; “Я бадьорий і впевнений” тощо).

В основі психічної *саморегуляції* лежать короткі, чіткі та категоричні словесні формули її суб'єкта, що викликають у нього самого або процес нервово-м'язового розслаблення, або процес емоційного збудження.

Механізм саморегуляції є двостороннім зв'язком між головним мозком і м'язами її суб'єкта. За допомогою імпульсів, що йдуть із мозку до м'язів суб'єкта саморегуляції, здійснюється управління ними, а імпульси, що йдуть від м'язів у головний мозок, дають мозку інформацію про свій фізичний і фізіологічний стан, готовність виконувати ту чи іншу роботу та є в той же час стимуляторами мозку, оскільки активізують його функціонування.

При значному розслабленні мускулатури виникає особливий стан, що дозволяє шляхом самонавіювання впливати на різні, в т.ч. початково мимовільні функції організму.

При емоційних реакціях військовослужбовця завжди виявляється напруженість його мускулатури і відповідна вегетативно-судинна реакція. Довільне розслаблення мускулатури супроводжується зниженням нервово-емоційної напруженості і надає йому загальний заспокійливий ефект.

Негативний емоційний стан військовослужбовця супроводжується активацією мускулатури, а розслаблення м'язів служить зовнішнім вираженням позитивних емоцій, стану спокою, врівноваженості, знижує емоційну збудливість та ін.

Словесний сигнал або образ, який викликаний ним, веде при повторенні до

утворення умовних реакцій військовослужбовця і до реалізації бажаних зрушень, тим самим підвищує рівень його саморегуляції.

Для зняття стану тривожності і страху військовослужбовцю слід використовувати формулу саморегуляції, спрямовану на розслаблення скелетних м'язів. Це затримає надходження в мозок військовослужбовця імпульсу тривожності. Формула саморегуляції може бути наступною: "Моє ставлення до подій спокійне. Повна впевненість у своїх силах. Мою увагу, яка зосереджена на діях, що мною виконуються. Ніщо стороннє мене не відволікає. Я повністю зосереджений. Труднощі і перешкоди тільки мобілізують мене". Подібна формула вимовляється подумки або вголос 5-6 разів протягом 2-4 хвилин.

Для відновлення сил і спокою рекомендується військовослужбовцям використовувати самонавіюванням сну. Вони мають вчитися занурювати себе на певний час у сон і самостійно виходити з нього бадьорим. Тривалість викликаного сну від 20 до 40 хвилин. Формулу самонавіювання сну зазвичай слід наговорювати відразу ж за формулою психом'язового тренування. Наприклад, так: "Я розслабився. Мені хочеться спати. З'являється відчуття сонливості. Воно з кожною хвилиною посилюється, стає глибше. Приємно тяжчають повіки. Повіки стають важкими і закривають очі. Настає спокійний сон". Кожну фразу слід подумки вимовляти повільно, монотонно та спокійно.

До інших методів психічної саморегуляції, що дозволяють коригувати психічний стан військовослужбовців, належать самовиховання, самоконтролювання, самонаказування, десенсибілізація, відволікання тощо.

Отже, по-перше, командири військових підрозділів, офіцери по роботі з особовим складом, медичні працівники, психологи та інші посадові особи, які залучаються до проведення реабілітаційних заходів зі військовослужбовцями, повинні мати відповідні сформовані знання, навички, вміння та досвід відновлення психічної рівноваги у тих військовослужбовців, які отримали психічні травми.

По-друге, практичні заходи психологічної реабілітації військовослужбовців визначаються в плані МПЗ дій військ і можуть також включати прийоми медикаментозної терапії, психотерапії, емоційно-вольової саморегуляції, аутогенного тренування, самомасажу біологічно активних точок шкіри тощо.

По-третє, психологічна реабілітація військовослужбовців у бойовій обстановці може здійснюватися так:

у процесі їх підготовки до наступного бою, коли у них з'являються перші ознаки психологічної напруженості та психічної втоми;

в перервах між бойовими діями;

після виведення особового складу з бою;

при ліквідації наслідків застосування противником ракет, реактивної артилерії, авіації тощо.

По-четверте, ефективність психологічної реабілітації військовослужбовців визначатиметься своєчасністю, послідовністю, контекстністю, комплексністю та наступністю реабілітаційних заходів. У разі неможливості надання психологічної допомоги або необхідності в медичній евакуації, командири мають вжити всіх можливих організаційних заходів для транспортування психічно травмованих військовослужбовців до лікувальних установ.

16.6. Методика прогнозування і розрахунку психогенних втрат серед військовослужбовців

Ефективність діяльності військовослужбовців у бойовій обстановці, характер отримання ним бойових психічних травм, надання їм оперативної психологічної допомоги та проведення необхідних психологічних реабілітаційних заходів суттєво залежать від надійності методик прогнозування і розрахунку серед них бойових психогенних втрат. Насамперед необхідно визначитися зі ключовими поняттями, до яких належать “психічні захворювання у воєнний час”, “психогенії”, “бойові психічні травми”, “санітарні та тимчасові психічні втрати”, “бойовий шок”, “прогнозування психогенних втрат” та ін.

Психічні захворювання військовослужбовця у воєнний час – це певні розлади його психіки, у виникненні та протіканні яких вирішальне значення мають стрес-чинники (психогенні чинники) бойової обстановки.

Психогенії військовослужбовця – це його психічні захворювання, виникнення і протікання яких обумовлено, по-перше, впливом стрес-чинників бойової обстановки та, по-друге, психічною травмою, що виникла унаслідок їх впливу на психіку.

Бойові психічні втрати – це втрати серед військовослужбовців, пов’язані з втратою ними повної або часткової боєздатності унаслідок бойової психічної травми (розладу), що зумовлено стрес-чинниками бойової обстановки, які травмують їх психіку, порушують її нормальне функціонування.

Бойові психічні травми (психічні розлади) військовослужбовця – це порушення функціонування його психіки під впливом стрес-чинників зовнішнього бойової обстановки, наприклад, такі:

- часткова утрата зору, пам’яті, слуху;
- неадекватне сприйняття інформації та сигналів та ненормальні реакції на них;
- емоційний шок тощо.

Вони викликані впливом стрес-чинників бойової обстановки на психіку військовослужбовця, що призводить до її розладів різного ступеня тяжкості, складності та наслідками. Військовослужбовець, який отримав бойову психічну травму, не здатний вести бойові дії, оскільки він не може чітко усвідомлювати те, що робить, не може свідомо контролювати свої дії та поведінку, адекватно реагувати на бойові сигнали та команди, надійно реалізовувати свої бойові посадові компетенції. Слід її відрізнити від контузії, отруєння та інших бойових ушкоджень, що мають соматичний характер.

Санітарні психічні втрати – це повна втрата військовослужбовцями боєздатності внаслідок впливу на них стрес-чинників бойової обстановки, які травмують їх психіку, а на відновлення нормального функціонування якої потребує госпіталізації та відповідного лікування.

Тимчасові психічні втрати – це короточасна (від декількох хвилин до однієї доби) втрата військовослужбовцями боєздатності внаслідок впливу на них стрес-чинників бойової обстановки, що травмують їх психіку, відновлення якої досягається наданням їм відповідної психологічної допомоги та проведенням заходів психологічної реабілітації безпосередньо у військовому підрозділі без госпіталізації та лікування.

Бойовий шок – стресова емоційна реакція військовослужбовця як наслідок впливу на його психіку стрес-чинників бойової обстановки, яка виникає через декілька годин або тижнів після участі в бойових діях середньої інтенсивності.

Бойовий посттравматичний синдром – це стресовий розлад психіки військовослужбовця, що виникає у нього як психоемоційна реакція на

травмувальну подію, що відбулася в процесі його участі в бойових діях. За статистикою, 10-15% всіх учасників бойових дій страждають від такого синдрому.

Бойовий стрес – це комплексний і нестабільний результат впливу стрес-чинників бойової обстановки на психіку військовослужбовців, що впливає на всі їх психічні процеси, стани й утворення та їх протікання під час бойових дій. Стрес у будь-який час бойових дій у кожного військовослужбовця є результатом складної взаємодії багатьох психічних, фізичних, розумових (ментальних), поведінково-діяльнісних чи бойових стресорів.

Бойові стресори – будь-які стресори, що виникають у процесі виконання військовослужбовцями функціональних обов'язків у процесі бойових дій, внаслідок ворожого впливу та інших небезпечних для їх життєдіяльності джерел і чинників. Вони можуть виникати і не під час бойових дій. Бойові стресори виникають у процесі виконання обов'язків солдатами, сержантами, офіцерами і під впливом жорстких умов військово-професійної діяльності та напруженої бойової ситуації. Вони можуть виникати також від суперечностей між вимогами бойових завдань, які треба виконувати, та екстремальним їх характером.

Посттравматичний стресовий розлад (ПТСР), “в'єтнамський синдром”, “афганський синдром”, “атошний синдром” тощо – важкий хворобливий психічний стан військовослужбовця, різновид тривожного розладу (неврозу) психіки, який виникає в результаті впливу на психіку одиничної або повторюваних психотравмувальних ситуацій і бойових стресорів, як, наприклад, бойових дій, які є комплексним стресором. Науковці наголошують, що “Проблема ПТСР серед військових є надзвичайно актуальною в українських реаліях, яка потребує негайного розв'язання у вигляді адаптації та імплементації ефективних схем терапії з доведеною ефективністю при цьому розладі, як-от травмофокусована когнітивно-поведінкова терапія та/або десенсибілізація і проробка травми рухами очей”¹.

ПТСР має групу таких характерних симптомів:

часте, повторне нагадування, уявлення і переживання військовослужбовцем, ветераном травмувальних ситуацій, які мали в місці в процесі реалізації ним посадових компетенцій в екстремальних умовах бойової діяльності;

психопатологічні переживання певних ситуацій та обставин, які для нього мають психотравмувальний характер;

уникнення або випадання пам'яті про травмувальні події та високий рівень тривожності, які зберігаються більше місяця після отримання психічної травми.

Науковці слушно наголошують, що “До того ж ситуація з постстресовими розладами в Україні набула своїх специфічних рис через низку нових, не описаних раніше чинників. До них, на нашу думку, належать:

присутність фонового відчуття недостатньої підтримки, втрати базової довіри через елементи нігілізму, який формує особливе відчуття вини перед тими, “хто залишився на війні”;

низький рівень соціального капіталу;

повна довіра лише тим, хто був поряд (“випробуваних війною”);

недовіра та нерідко образа на жителів території миру, особливо в ситуації вираженого та галасливого звеселення за межами території війни;

загострене відчуття образи за тих, хто воює, порівняно з іншими;

агресія щодо несправедливості, або некоректних висловів на адресу військових;

відчуття втоми та пригніченості при тривалому перебуванні на службі та війні;

схильність до пошуку “традиційних розслаблень” – в першу чергу алкоголю,

¹ Чабан О. С., Безшейко В. Г. Симптоми посттравматичного стресу, тривоги та депресії серед учасників бойових дій в зоні антитерористичної операції. *Український вісник психоневрології*. 2017. Т. 25, вип. 2. С. 80. Режим доступу: http://nbuv.gov.ua/UJRN/Uvp_2017_25_2_22.

швидкого сексу...;

ситуація амбівалентного наповнення масмедійного простору, особливо телебачення, де поряд із негативною інформацією про війну тут же демонструються розважальні програми, зокрема, з жартами на тему війни, що стимулює когнітивний дисонанс на рівні мікро-, і макросоціуму;

відчуття розгубленості з позначенням того, що відбувається: від термінологічного – до ідейного (“гібридна війна”, “торгівля з агресором”, “бізнес в країні агресора”, “в минулому братські народи”, “контрабанда в зоні війни”...);

про те, що хтось із “великих” країн домовляється та вирішує долю країни за спиною народу самої країни (“Америка, ЄС та Росія будуть вирішувати долю країни”);

численні родинні зв’язки з країною агресором;

повсякденне використання культурного спадку країни агресора (мова, книги, фільми, пісні, музика та ін.);

багато спільної релігійності з країною агресором...;

відбувається втрата гнучкості та амортизаційних властивостей на противагу масованому інформаційному впливу з подвійними стандартами”¹.

Психологічна реабілітація – різновид психологічної допомоги військовослужбовцю, спрямованої на відновлення втрачених (порушених) його психічних здатностей, потенціалу і здоров’я; здійснюється суб’єктами психологічної роботи, яка спрямована на відновлення психічних функцій, військово-професійних здатностей і системи таких взаємин військовослужбовця з оточенням, що дозволяють йому успішно вирішувати бойові завдання і функціонувати в мирному соціумі. Її об’єктом є такі військовослужбовці, які отримали бойову психічну травму, що проявляється гостро або відстрочена в часі. Психологічна реабілітація є складовою реабілітаційної системи щодо військовослужбовців, яка також включає медичну, професійну та соціальну Реабілітацію.

Отже, виникає водночас важлива проблема – *прогнозування психогенних втрат* серед військовослужбовців у результаті їх участі в бойових діях. Для цього пропонуємо використовувати *методику прогнозування бойових психогенних втрат Олега Блінова*^{2; 3; 4}, яка реалізується на двох рівнях:

батальйон – полк, бригада, на якому застосовуються *експрес-методи оцінювання*;

дивізія – корпус – відповідне програмне забезпечення засобів ІКТ із метою поглибленого аналізу та прогнозу.

Прогнозування психогенних втрат можна розділити на два напрями.

Перший напрям відображає фіксовані значення втрат у результаті бойової психічної травми військовослужбовців. Безумовно, більшість з них будуть підпадати під певний ступінь впливу стрес-чинників бойових дій, які травмують їх психіку. А психогенні втрати військовослужбовців, які будуть брати участь у бойових діях, уже в перші дні може становити не менше 7-15% у загальній структурі санітарних втрат з їх наступним збільшенням у міру зростання інтенсивності та тривалості бойових дій. При цьому 70-80% цих втрат складуть особи з короткочасними та незначно вираженими психічними

¹ Чабан О. С., Безшейко В. Г. Симптоми посттравматичного стресу... С. 81.

² Блінов О. А. Прогнозування психогенних втрат. *Зб. наук. праць Київського військового гуманітарного інституту*. 1998. № 1. С. 9-15.

³ Блінов О. А. Методика прогнозування психогенних втрат : методичний посібник. К. : ВГІ НАОУ, 2003. 36 с.

⁴ Блінов О. А. Психологія бойової психічної травми : монографія. К. : Талком, 2016. 246 с.

розкладами.

Розрахунок психогенних втрат проводиться на базі математичних обчислень із урахуванням загальної чисельності особового складу військового підрозділу.

Другий – передбачає прогнозування на основі врахування відповідних умов бойової діяльності особового складу військового підрозділу й може бути поданий трьома видами чи варіантами:

- табличним;
- змішаним;
- інтегративним.

Табличне прогнозування представлено на таблиці 16.1.

Таблиця 16.1

Розрахунок можливих бойових психогенних втрат військовослужбовців (в умовах оборони без застосування ЗМУ)

Бойові втрати, % загіблних	Кадрові частини					Частини, що формуються				
	день проведення активних бойових дій									
	1-3	3-7	7-14	14-21	21-28	1-3	3-7	7-14	14-21	21-28
15	7,5	5	3	2	0,5	15	10	7	4	2
5-7	10	7,5	5	3	1	20	15	10	7	3
7-15	15	10	7,5	5	1,5	30	25	20	10	5
15-20	20	15	12	7,5	3	40	30	25	20	15
20-30	30	25	20	15	10	60	50	40	30	20
30-5	40	35	30	25	20	80	70	60	50	40
50-70	50	45	40	35	30	100	90	80	70	60

Наприклад, кадрові частини за перші три доби бою можуть понести втрати вбитими до 15-20%, психогенні втрати складатимуть до 20% особового складу.

Розрахунок змішаного виду складається із визначення показників за таблицею (табл. 16.2) та їх використання в подальшому при проведенні розрахунків за формулою (15.1):

$$P_{ps} = \frac{V_1 + V_2 + V_3}{3 \times K}, \dots (15.1)$$

де, P_{ps} – загальні психогенні втрати в %;

V – психогенні втрати за видом бою і на який місцевості;

K – коефіцієнт, при розрахунках береться найбільший із використовуваних.

Інтегративний підхід поєднує в собі початкову детермінованість важливих чинників, визначення їх кількісного значення і проведення відповідних розрахунків.

Зарекомендувала себе з позитивного боку *експрес-діагностика психогенних втрат* у рамках змішаного підходу. Відповідно до методики, спочатку проводиться детермінація чинників, а в подальшому – розрахунок психогенних втрат за таблицею.

Прогнозування психогенних втрат здійснюється на основі врахування ступеня впливу таких чинників.

1. Вплив бойової обстановки – це вид і характер бойових дій та їх інтенсивність, бойова техніка і зброя, що застосовується та ін.

2. Вплив противника – його вогнева потужність, характер ведення психологічних операцій та ін.

3. Стан противника – його бойова майстерність, адаптованість, фізична і психічна стомленість, морально-психічний стан, бойовий досвід, боєздатність, захищеність, довіра до командування та ін.

4. Стан своїх військ – бойова майстерність, адаптованість, фізична і психічна стомленість, морально-психічний стан, бойовий досвід, боєздатність, захищеність, довіра до командування та ін.

5. Стан населення – ставлення населення до військ, його морально-психічний стан, національно-бойові традиції тощо.

6. Умови місцевості, погода, час доби, пора року.

Таблиця 16.2

Психогенні втрати серед військовослужбовців у першому бою
(штат підрозділів 100%)

Підрозділ	Вид бою	Відділення (БТР-60ДПВ, БТР), БТР-70	Відділення на БМП-1	Відділення на БМП-2	Відділення (десант на танку)	Відділення без техніки	Взвод ПДВ без техніки	ТВ Т-62	ТВ Т-64БВ, Т-72	ТВ Т-80	Рота на БМП-1	Рота на БМП-2	Рота на БМП-3	ТР ТБ	ТР МСБ прицана	K=
атака першої траншеї	8-10	4-6	2-4				1-2	1-2		3-8	2-6	1-2	1-2	10-16	1	
бій у глибині оборони	21-26	13-19	11-15	24-29	29-35	23-26	4-6	3-5	1	10-17	8-13	3-7	4-6	28-35	1,7	
відбиття танків, контратака	58-70	36-41	21-26	52-65	70-76	37-41	30-35	24-29	13-18	28-30	17-21	9-16	5-12	39-46	1,8	
бій у лісі (наступ)	31-41	26-29	23-25	70-80	71-79	45-48	41-44	40-44	35-40	31-35	26-28	21-24	14-17	29-35	1,9	
бій у тундрі (наступ)	36-38	50-56	50-56	60-67	60-67	54-58	70-71	65-70	64-70	51-55	51-54	50-52	58-70	61-75	1,7	
бій в оточенні, десант	21-25	24-27	26-29	30-35	50-54	31-34	36-39	32-37	33-39	34-36	25-26	21-24	21-24	34-40	1,9	
оборона в горах	10-12	5-7	3-6	3-8	6-9	4-6	5-10	4-6	3-4	5-7	4-6	2-4	2-4	6-10	1,7	
оборона в пустелі	45-65	42-48	41-47	41-45	60-61	35-45	44-51	42-50	41-44	41-44	35-39	30-34	34-40	43-46	1,8	
наступ в горах	35-44	46-48	46-48	41-44	21-27	17-19	41-46	41-44	41-44	40-43	40-42	35-38	41-44	1,2		
наступ у пустелі	50-60	55-65	55-65	60-68	60-68	54-58	70-72	70-71	65-70	55-58	55-58	56-70	61-75	1,1		
оборона у своєму місті	15-18	15-18	15-18	-	25-45	10-12	21-24	21-24	19-21	17-22	13-15	10-17	13-16	26-29	1,7	
оборона в місті противника	29-35	27-37	26-35	-	50-55	34-36	36-41	35-40	33-36	29-35	29-37	26-34	21-30	34-37	1,8	
оборона в місті нейтральної країни	16-24	27-31	26-27	-	48-52	24-27	39-45	38-41	34-37	31-39	30-35	24-26	21-27	32-34	1,3	
наступ у болотистому місці	60-64	60-70	28-40	39-40	36-42	60-70	60-70	60-70	60-70	50-55	45-49	32-42	50-55	62-69	1,2	
оборона в болоті	26-28	39-45	38-41	31-38	36-41	31-35	55-65	54-64	55-64	48-56	46-48	45-47	38-41	51-60	1,1	
відхід у пустелі	15-30	28-34	28-36	26-32	57-60	26-37	29-39	28-37	24-35	25-31	28-30	27-30	21-27	37-43	1,3	

відхід у лісі	21-28	15-24	20-25	21-22	20-21	15-17	16-19	14-18	14-16	17-19	14-16	14-15	13-16	21-24	1,9
відхід у тундрі	60-70	60-70	60-70	70-79	80-86	60-85	50-61	48-61	48-60	45-48	40-45	35-45	38-49	50-60	1,1
відхід у горах	10-16	12-18	12-18	12-16	11-17	9-12	21-24	26-28	27-31	21-26	20-24	21-25	31-40	45-51	1,2

Оцінна шкала: 1-2 бали – вплив незначний; 3-5 балів – середній вплив; 6-7 балів – значний вплив (табл.16.3).

Прогнозування бойових психогенних втрат проводиться за таблицями 16.4 і 16.5.

Становлять значний інтерес методики оцінювання та прогнозування бойових психогенних втрат військовослужбовців після ядерного удару.

Запропоновані методики зроблені на основі з'ясування наслідків бомбардування американцями японських міст Хіросіма і Нагасакі, стихійних лих, які схожі за своїм впливом на людину з ядерним ударом.

Таблиця 16.3

Оцінна шкала

Чинники	Шкала оцінювання
вплив бойової обстановки	1 2 3 4 5 6 7
вплив противника	1 2 3 4 5 6 7
стан противника	1 2 3 4 5 6 7
стан своїх військ	1 2 3 4 5 6 7
стан населення	1 2 3 4 5 6 7
умови місцевості	1 2 3 4 5 6 7
сума балів Σ	1 2 3 4 5 6 7

При цьому місце бойових психогенних втрат у загальній їх структурі враховується:

Фізичні втрати

Санітарні		Убиті
Психогенні	Поранені	
	Психогенні	
Тимчасові I БПТ		
II, III БПТ		

Таблиця 15.4

Прогнозування бойових психогенних втрат серед військовослужбовців при веденні бойових дій за допомогою звичайних засобів збройної боротьби

Бали	Санітарні				Тимчасові			
	6-14	15-23	24-32	33-42	6-15	16-22	33-31	32-42
Психо-втрати, %	10-13	14-15	16-17	18-20	25-36	37-48	49-60	61-70

Таблиця 15.5

Прогнозування бойових психогенних втрат серед військовослужбовців при веденні бойових дій за допомогою зброї масового ураження

Бали	Санітарні				Тимчасові			
	6-14	15-23	24-32	33-42	6-15	16-22	33-31	32-42
Психо-втрати, %	20-26	28-30	32-34	36-40	37-39	40-52	53-65	76-89

Методика 1. Рівень потрясіння військовослужбовців визначається на основі з'ясування нормального розподілу (у % від тих, хто залишився живий). Вважається, що у 20% військовослужбовців виникають слабкі психічні реакції, вони зберігають боєздатність, для 60% – необхідно буде близько 2 год. часу на відновлення боєздатності; 10% – втрачають боєздатність на період до 2 діб; 10% – втрачають боєздатність на період більше 2 діб, частину з них слід виправити в шпиталь.

Методика 2 дозволяє кількісно оцінювати бойові психогенні втрати військ у динаміці, залежно від часу, який пройшов після ядерного вибуху. При цьому використовуються такі показники:

а) тяжкі психогенні втрати (необхідна кваліфікована медична допомога військовослужбовцям, тобто їх госпіталізація);

б) тимчасові психогенні втрати, часткова втрата боєздатності (госпіталізація не потрібна) (табл. 16.6).

Таблиця 16.6

Тимчасові психогенні втрати, часткова втрата боєздатності

№ з/п	Час після ядерного удару	Мінімальні втрати	Максимальні втрати
1	Через 10 хв.	75%	88%
2	Через 25 хв.	10%	58%
3	Через 5 год.	30%	55%
4	Через 24 год.	35%	83%
5	Через 5 діб	10%	75%

Примітка:

- Відсотки беруться від кількості військовослужбовців, які залишилися живими.
- Середній відсоток тимчасових психогенних втрат береться згідно з конкретною бойовою обстановкою, з урахуванням (фізичних) втрат особового складу.

Методика 3 дозволяє оцінювати бойові психогенні втрати з урахуванням потужності ядерного вибуху, віддаленості військового підрозділу (частини) від його епіцентру, розташування військ на місцевості (в укріпленні або за прикриттям), ступеня підготовленості особового складу і часу, що минув після вибуху. Частину боєздатного особового складу в часі після ядерного вибуху визначають за формулою (16.2):

$$D/t_1 = I - C/t_0 + n/t_1, \quad (16.2)$$

де I – весь особовий склад військового підрозділу, частини;

C/t_0 – безповоротні втрати в момент ядерного вибуху;

n/t_1 – психогенні втрати після вибуху.

У свою чергу, t_1 визначається за формулою (16.3):

$$n/t_1 = d/t_0 \times b/t_1, \quad (16.3)$$

де, d/t_0 – частка особового складу, що потрапив у зону морально-психічного ураження;

b/t_1 – частка особового складу, що втратив боєздатність у момент часу t_1 .

Радіус зон морально-психічного ураження залежить від потужності ядерності боєприпасів і специфіки розташування військ на місцевості (табл. 16.7).

Радіус зон морально-психічного ураження

Потужність боєзарядів	Радіуси зон ураження (у км) при розміщенні військ	
	За прикриттям (сховищем)	У котловинному сховищі
1,0	2,04	1,76
2,0	2,5	2,2
5,0	3,4	2,9
10	4,3	3,5
20	5,5	4,3
30	6,1	4,8
40	6,2	5,2
60	7,6	5,8
70	8,2	6,1
100	8,9	6,7

Значення коефіцієнта в t_1 залежить від підготовленості особового складу та його морально-психічного перевантаження (табл. 16.8).

Таблиця 16.8

Розрахунок значення коефіцієнта в (t_1)

Час після вибуху, год.	Підготовленість особового складу		Час після вибуху, год.	Підготовленість особового складу	
	підготовлений	непідготовлений		підготовлений	непідготовлений
0,1	0,75	0,9	5,0	0,3	0,72
0,25	0,10	0,58	10,0	0,35	0,82
0,5	0,12	0,38	18,0	0,37	0,88
1,0	0,16	0,40	24,0	0,38	0,9
2,0	0,19	0,44			
3,0	0,22	0,48	48,0	0,10	0,75
4,0	0,28	0,62	100	0,02	0,5

ТЕСТИ ТА ЗАВДАННЯ ДЛЯ САМОКОНТРОЛЮ

Із запропонованих відповідей оберіть правильну чи правильні та обґрунтуйте власну відповідь. Перевірте правильність своїх відповідей шляхом звернення до останніх сторінок підручника. Не поспішайте обирати відповідь, а спочатку проаналізуйте уважно всі варіанти відповіді. Одне слово, вжите недоречно, може істотно змінити зміст відповіді.

16-1. Автоконтрольний блок

Психологічна робота виступає як частина морально-психологічного бойових дій і на формування, підтримання і моральних, психічних, психофізіологічних, фізичних і військовослужбовців, які необхідні для ефективного ними бойових завдань.	<ul style="list-style-type: none"> – забезпечення – складова – якостей – спрямована – відновлення – станів – виконання
--	---

16-2. Яка з нижченаведених визначень не належить до психологічної корекції:

а) психологічна корекція в бойовій обстановці передбачає виявлення, оцінювання і зміну психологічних умов дій, які здійснюються в даний момент;

б) психологічна корекція полягає в прогнозуванні психологічного змісту майбутньої бойової діяльності, передбаченні його психічних наслідків і закладанні оптимальних психологічних умов її здійснення?

16-3. Яке з визначених нижче положень не відноситься до психологічної допомоги?

- а) психічні;
- б) психологічні;
- в) організаційні;
- г) медичних;
- д) правильної відповіді немає;
- е) всі відповіді правильні.

16-4. Зробіть психологічне обґрунтування основних принципів психологічної допомоги у подоланні відстрочених реакцій на травматичний стрес (за Р. Скерфілд):

- установлення довірливих взаємин між пацієнтом і психотерапевтом;
- ознайомлення пацієнта з необхідною інформацією про процес подолання посттравматичного стресу;
- контроль за станом пацієнта;
- редукція підвищеної напруги;
- повертання до повторних переживань, що мають відношення до психічної травми;
- інтеграція травматичного досвіду.

Література

1. Алгоритм роботи військового психолога щодо психологічного забезпечення професійної діяльності особового складу Збройних сил України : метод. реком. / Н. А. Агаєв, О. Г. Скрипкін, А. Б. Дейко та ін. К. : НДЦ ГП ЗС України, 2016. 147 с.
2. Аствацатуров М. И. Функциональные заболевания нервной системы в связи с повреждениями военного времени. *Руководство по военной невропатологии* / Под ред. М. И. Аствацатурова. Л. : ОГИЗ, 1936.
3. Блінов О. А. Бойова психічна травма : монографія. К. : Талком, 2019. 699 с.
4. Блінов О. А. Прогнозування психогенних втрат. *Зб. наук. праць Київського військового гуманітарного інституту*. 1998. № 1. С. 9-15.
5. Блінов О. А. Психологія бойової психічної травми : монографія. К. : Талком, 2016. 246 с.
6. Бойко Г. М. Реабілітаційна психологія : посібник [для студ. вищ. навч. закл.]. Полтава : АСМІ, 2010. 240 с.
7. Бурлачук Л. В. Психодіагностика : учебн. для ВУЗов 2-е изд. СПб. : Питер, 2008. 384 с.
8. Герман Дж. Психологічна травма та шлях до видужання: наслідки насильства – від знущань у сім'ї до політичного терору. Львів : Видавництво Старого Лева, 2015. 416 с.
9. Гольман С. В. Неврозы военного времени (по материалам империалистической войны 1914-1918 гг.). *Психозы и психоневрозы войны* / Под ред. В. П. Осипова. Л. : Госуд. изд-во мед. литературы, 1941. С. 189–219.
10. Горбунова В. В., Карачевський А. Б., Климчук В. О., Нетлюх Г. С., Романчук О. І. Соціально психологічна підтримка адаптації ветеранів АТО : посібник для ведучих груп. Львів : Інститут психічного здоров'я Українського католицького університету, 2016. 96 с.
11. Горностаї П. П. Колективна травма та групова ідентичність. *Психологічні перспективи. Спеціальний випуск: Актуальні проблеми психології малих, середніх та великих груп*. Т. 2. Проблема цілісності суспільства, групи та особистості. К., 2012. С. 89–95.
12. Гридковець Л. М. Світ життєвих криз людини як дитини своєї сім'ї, свого роду та народу: монографія. Львів : Скриня, 2016. 380 с.
13. Гридковець Л. М., Вашека Т. В. Психологічне консультування : посібник / за ред. Гридковець Л. М. К. : Літера, 2015. 207 с.

14. Дитяча та юнацька психотерапія. Теорія і практика в сучасних наукових дослідженнях : колективна монографія / за заг. редакцією Г. Католик. Львів : Астролябія, 2012. 312 с.
15. Діагностика, терапія та профілактика медико-психологічних наслідків бойових дій в сучасних умовах : методичні рекомендації. К. ; Харків : ДУ «Інститут неврології, психіатрії та наркології НАМН України», 2014. 67 с.
16. Морально-психологічне забезпечення у Збройних силах України : підручник: у 2 ч. / кол. авт.; за заг. ред. В. В. Стасюка. К. : НУОУ, 2012. Ч. 1. 852 с.
17. Психологічна корекція посттравматичних стресових розладів : навчально-методичний комплекс / Укл. Л. М. Москалюк. К. : Вид-во Національної академії внутрішніх справ, 2014. 38 с.
18. Психологічний супровід військовослужбовців, які виконують службово-бойові завдання в екстремальних умовах : методичні рекомендації / Я. В. Мацегора, І. В. Воробйова, О. С. Колесніченко, І. І. Приходько. Харків : НА НГУ, 2015. 69 с.
19. Свядоц А. М. Неврозы. Изд. 3, перераб. и доп. М. : Медицина, 1982. 368 с.
20. Тарабрина Н. В. Практикум по психологии посттравматического стресса. СПб. : Питер, 2001. 272 с.
21. Требін М. П. Соціологія війни: український контекст. *Вісник Харківського національного університету імені В. Н. Каразіна*. 2015. № 1148. С. 30-34.
22. Эффективная терапия посттравматического стрессового расстройства / под ред. Э. Фоа, Т. М. Кина, М. Фридмена: пер. с англ. М. : «Когито-Центр», 2005. 467 с.
23. Ягупов В. В. Військова психологія і соціальна психологія : навч. посіб. Вид. 2-е, доп. і переробл. К. : ВПЦ «Київський університет», 2000. 522 с.
24. Ягупов В. В. Військова психологія : підручник. К. : Тандем, 2004. 656 с.
25. Ягупов В. В. Морально-психологічне забезпечення : курс лекцій. К. : ВПЦ «Київський університет», 2002. 349 с.
26. Ягупов В. В. Військова психологія : підручник. К. : Тандем, 2004. 656 с.
27. Ягупов В. В., Капінус О. С. Теоричні та методичні аспекти формування професійної суб'єктності майбутніх офіцерів : навчально-методичний посібник. Житомир : ПП «Євро-Волинь», 2020. 240 с.
28. Ягупов В. В. Морально-психологічне забезпечення : курс лекцій. К. : ВПЦ «Київський університет», 2002. 349 с.
29. Beck A. T. *Depression: Clinical, Experimental and Theoretical Aspects*. New York : Hoeber Medical Division, Harper & Row, 1967. 370 p.
30. Butcher J. N., Dahlstrom W. G., Graham J. R., Tellegen A., & Kaemmer B. *Manual for the restandar dized Minnesota Multiphasic Personality Inventory: MMPI-2. An administrative and interpretive guide*. Minneapolis : University of Minnesota Press, 1989.
31. Butcher J. N., Graham J. R., Ben-Porath Y. S., Tellegen, A., Dahlstrom, W. G., Kaemmer
32. B. *The Minnesota Multiphasic Personality Inventory-2 (MMPI-2): Manual for administration and scoring*. University of Minnesota Press, 2001.
33. *Combat and operational stress first aid: Caregiver Training Manual* / Bureau of Medicine and Surgery, Department of the Navy, National Center for PTSD, Department of Veterans Affairs. 2010. June.
34. Derogatis L. R., Lipman R. S., Covi L. SCL-90: an outpatient psychiatric rating scale-preliminary report. SCL-90: an outpatient psychiatric rating scale – preliminary report. *Psychopharmacol Bull.* 1973 Jan; 9(1):13-28.
35. Harris C. J. A Family Crisis-Intervention Model for the Treatment of Post-Traumatic Stress Reaction. *J. of Traumatic Stress*. 1991. Vol. 4, № 2. P.195-207.
36. Grinker R., Spiegel J. *War neuroses*. Philadelphia : Blakiston, 1945. 484 p.

37. Horowitz M. J., Wilner N., Alvarez W. Impact of Event Scale. A measure of subjective stress. *Psychosom. Med.* 1979. Vol. 41. P. 209-218.
38. Horowitz M. J., Wilner N., Kaltreider N., Alvarez W. Signs and Symptoms of PTSD. *Arch. Gen. Psychiat.* 1980. Vol. 37, № 1. P.85-92.
39. Kardiner A. The traumatic neuroses of war. New York, 1941. 258 p.
40. Kean T., Caddel J. M., Taylor K. L. Mississippi Scale for Combat-Related PTSD: Three studies in readability and validity. *J. of Consulting and Clinical Psychology.* 1988. Vol. 56. P. 85-90.
41. Kean T. et al. Implosive (flooding) therapy reduces symptoms of PTSD Vietnam combat veterans. *Behavior Therapy.* 1989. Vol. 20. P. 245-260.
42. Leader's Manual for Combat Stress Control / Field Manual Headquarters FM 22-51 – Washington, DC: Department of the Army, 1994.
43. Rome H. P. The role of sedation in military medicine. *US Nave Medical Bulletin.* 1944. Vol. 62.
44. Scurfield R. M. Post-trauma stress Assessment and Treatment: Overview and Formulation. *Trauma and Its Wake / C. R. Figley (ed).* New York, 1985. P. 219–256.
45. Smith J. R. Individual psychotherapy with Vietnam Veterans. *The Trauma of War.* Ed by S.M.Sonnenberg, et al. Washington, 1985. P. 167–191.
46. Spitzer R. L., Gibbon M., First M. B., Spitzer R. L., Davies M., Borus J., Howes M.J., Kane J., Pope Jr H. G., Rounsaville B., et al. Structured Clinical Interview for DSM III – R, Non-patient Version-Vietnam. NY., 1987.

Інформаційні джерела

1. Агаєв Н. А., Коқун О. М., Пішко І. О., Лозінська Н. С., Остапчук В. В., Ткаченко В. В. Збірник методик для діагностики негативних психічних станів військовослужбовців : метод. посіб. К. : НДЦ ГП ЗСУ, 2016. 234 с. <https://dovidnykmpz.info/psycho/zbirnyk-metodyk-dlia-diahnostyky-neha/>
2. Демкин А. Д., Юсупов В. В. Система контролю боевого стресса в армии США. Електронний ресурс. Режим доступу : <https://docplayer.com/27702901-Sistema-kontrolya-boevogo-stressa-v-armii-ssha.html>
3. Коқун О. М., Агаєв Н. А., Пішко І. О., Лозінська Н. С. Основи психологічних знань про психічні розлади для військового психолога : метод. посіб. К. : НДЦ ГП ЗСУ, 2018. 310 с. <https://dovidnykmpz.info/psycho/metodychny-posibnyk-osnovy-psykholo/#more-750>
4. Коқун О. М., Агаєв Н. А., Пішко І. О., Лозінська Н. С., Остапчук В. В. Психологічна робота з військовослужбовцями – учасниками АТО на етапі відновлення : метод. посіб. К. : НДЦ ГП ЗСУ, 2017. 282 с. <https://core.ac.uk/download/pdf/84274034.pdf>
5. Методичні рекомендації з психологічної підготовки військовослужбовців Збройних сил України щодо формування стресостійкості до дій в умовах різкої зміни бойової обстановки, 2021 р. <https://dovidnykmpz.info/psycho/metodychni-rekomendatsii-z-psykholohichnoi-pidhotovky-viys-kovosluzhbovtiv-zbroynykh-syl-ukrainy-shchodo-formuvannia-stresostiykosti-do-diy-v-umovakh-rizkoi-zminy-boyovoi-obstanovky-2021-r/>
6. Методичні рекомендації з організації психологічної підготовки військовослужбовців Збройних сил України до перебування в умовах примусової ізоляції. <https://dovidnykmpz.info/psycho/metodychni-rekomendatsii-z-orhanizatsii-psykholohichnoi-pidhotovky-viys-kovosluzhbovtiv-zs-ukrainy-do-perebuvannia-v-umovakh-prymusovoi-izoliatsii-2020-r/>
7. Методичні рекомендації щодо проведення психологічної підготовки особового складу Збройних сил України. <https://dovidnykmpz.info/psycho/psykholohichna-pidhotovka/>

8. Наказ Генерального штабу Збройних сил України від 16.11.2012 № 240 «Про впровадження психологічної підготовки особового складу в навчальний процес підготовки органів управління та військ (сил)» <https://dovidnykmpz.info/psycho/psykholohichna-pidhotovka/>

9. Наказ Головнокомандувача Збройних сил України від 23.10.2020 року №173 «Про затвердження Інструкції з організації психологічної підготовки у Збройних Силах України». <https://dovidnykmpz.info/psycho/nakaz-holovnokomanduvacha-zbroynykh-syl-ukrainy-vid-23-10-2020-roku-173-pro-zatverdzhennia-instruktsii-z-orhanizatsii-psykholohichnoi-pidhotovky-u-zbroynykh-sylakh-ukrainy/>

10. Основи реабілітаційної психології: подолання наслідків кризи : навч. посіб. / за ред. Н. Пророк. К., 2018. Том 1. 208 с. <https://www.osce.org/files/f/documents/a/a/430805.pdf>

11. Основи реабілітаційної психології: подолання наслідків кризи : навч. посіб. / за ред. Н. Пророк. К., 2018. Том 2. 240 с. <https://www.osce.org/uk/project-coordinator-in-ukraine/430829>

12. Основи реабілітаційної психології: подолання наслідків кризи : навч. посіб. / за ред. Н. Пророк. К., 2018. Том 3. 236 с. <https://www.osce.org/uk/project-coordinator-in-ukraine/430841>

13. Первинна психологічна допомога і реабілітація в бойових умовах / А. М. Романишин, О. В. Бойко; Академія Сухопутних військ імені гетьмана Петра Сагайдачного. Львів, 2014. 121 с. <https://dovidnykmpz.info/psycho/pervynna-psykholohichna-dopomoha-i-rea/#more-536>

14. Сукиасян С. Г., Солдаткин В. А., Снедков Е. В., Тадевосян М. Я., Косенко В. Г. Боевое посттравматическое стрессовое расстройство: от “синдрома раздраженного сердца” до “психогенно-органического расстройства”. Современные подходы. *Журнал неврологии и психиатрии им. С. С. Корсакова*. 2020. 120(8). С. 175-182 <https://doi.org/10.17116/jnevro2020120081175>

15. Формування психологічної готовності військовослужбовців до виконання завдань Антитерористичної операції : poradnik dla oficeriv i serzantiv. https://www.mil.gov.ua/content/pdf/p_gotov_book.pdf

16. Хоружий С. М., Пішко І. О., Лозінська Н. С. Психологічна робота з посттравматичними стресовими розладами (ПТСР) у військовослужбовців Збройних сил України. К. : НДЦ ГП ЗСУ, 2017. Частина 2: Групові форми психологічної допомоги військовослужбовцям у подоланні наслідків психологічної травматизації : метод. посіб. 84 с. <https://dovidnykmpz.info/psycho/psykholohichna-robita-z-posttravmatychn/#more-752>

17. Grinker R., Spiegel J. Men Under Stress. Publisher : Philadelphia, Blakiston, 1945. 484 p. <http://dx.doi.org/10.1037/10784-000>

18. Horowitz M. J. Signs and Symptoms of Post-traumatic Stress Disorder. *Arch. Gen. Psychiatry*. 1980. Jan; 37(1). P. 85–92. doi: 10.1001/archpsyc.1980.01780140087010.

ПІСЛЯМОВА

Ви ознайомилися з основними проблемами військової психології як прикладної галузі психологічної науки. Безумовно, в одному підручнику неможливо висвітлити і розкрити всі її методологічні, теоретичні та прикладні аспекти. У зв'язку з цим основна мета написання підручника полягала в тому, щоб стисло подати методологічні підвалини, теоретичні її основи та обґрунтувати конкретні практичні рекомендації для діяльності офіцера у військах як суб'єкта екстремального виду професійної діяльності. Звичайно, неможливо дати такі рекомендації на всі випадки життя та службової діяльності. Але водночас можливо й необхідно формувати у майбутніх офіцерів військово-професійну компетентність, які стосуються функціонування психіки військовослужбовця, психології малої військово-соціальної групи, спілкування в військовому середовищі, попередження конфліктів між військовослужбовцями, психологічного забезпечення бойової діяльності військ. Ця система знань буде складати психологічну підвалину управлінської діяльності офіцера в кожному конкретному випадку.

Первинні офіцерські посади – найважливіші та найскладніші етапи в службовій діяльності офіцера та його професійному становленні як професіонала та суб'єкта військово-професійної діяльності, оскільки вони визначають його подальшу кар'єру та самоактуалізацію як лідера та командира (начальника). У зв'язку з цим його успішному становленню та самоактуалізації будуть сприяти його військово-психологічна компетентність.

Отже, головну тональність підручника можна визначити так: наскільки важливо для кожного офіцера витратити час і зусилля на осягання хоч деяких практичних аспектів військової психології, настільки сприяти та допомогти йому в набутті військово-психологічної компетентності. Ця проблема є, на наше переконання, однією з найактуальніших в їх професійному становленні та самоактуалізації. Багато психологічних завдань перед офіцерами ставить сучасна військово-професійна та насамперед управлінська дійсність, особливо бойова. Дійсно, яким чином вони можуть розв'язувати службові, соціальні, особистісні й сімейні проблеми, якщо він не має чіткого розуміння та обґрунтованої культури спілкування, не володіє оптимальною методикою дослідження індивідуально-психічних якостей підлеглих і соціально-психологічних явищ малої соціальної групи, навчання та виховання особового складу, організації бойової підготовки військових підрозділів і частин, вирішення складних психічних проблем особового складу в бойовій обстановці без військово-психологічної компетентності?

Відповідно офіцери в сучасних умовах для ефективної організації як своєї, так і підлеглих службової діяльності мають бути добре підготовленими не тільки у військовому аспекті, а й мати системні психологічні знання. Ці знання їм допомогатимуть успішно розв'язувати посадові обов'язки, визначати оптимальні шляхи формування необхідних морально-бойових і психічних якостей у військовослужбовців, створити позитивний соціально-психологічний клімат у підрозділі, якісно здійснювати його бойову підготовку, удосконалювати свою професійну та методичну майстерність, успішно вирішувати проблеми управління особовим складом в мирний та особливо – у воєнний час.

Успіх службової діяльності офіцера зумовлений низкою його властивостей, у тому числі практичним навичками та вміннями вивчення індивідуально-психічних якостей особистості військовослужбовця, соціально-психологічних явищ малої соціальної групи, впливу на психіку особистості та на психологію групи військовослужбовців в умовах військово-професійної діяльності, а надто – за екстремальної бойової ситуації. З цією метою в підручнику офіцери знайдуть різноманітні методи психологічного та соціально-психологічного дослідження військовослужбовців і військових підрозділів та їх методики.

Діяльність командира не зносить шаблону. Вона потребує творчого підходу, ініціативності, допитливості та невпинних пошуків нових шляхів. Тут не можна покладатися на готові рецепти та поради, які придатні на всі випадки життя та службової діяльності. У зв'язку з цим викладені в підручнику рекомендації пропонується використовувати з урахуванням конкретних умов і завдань, які виконує військовий підрозділ, а вони неповторні та наперед невідомі, особливо в умовах війни.

Ви ознайомилися зі змістом підручника та побачили, що знання з військової психології можуть бути успішно освоєні й ефективно використані в різних видах діяльності офіцера. Розуміння цього Вами є найважливішим для автора і становить кінцеву мету підручника.

І на закінчення слід наголошувати, що автор намагався довести, що вітчизняна військово-психологічна наука – це наука, що розвивається та постійно вдосконалюється, особливо з урахуванням бойового досвіду, отриманого в російсько-українській війні, і в якій відсутні заздалегідь готові рецепти на будь-які ситуації щодо діяльності офіцера. Навпаки, військова психологія перебуває у постійному розвитку. Відповідно кожному офіцеру необхідно постійно вдосконалювати свою військово-психологічну компетентність.

Автор висловлює щире подяку всім, хто допомагав у підготовці та виданні цього підручника.

Список абрєвіатур

- НАПН – Національна академія педагогічних наук
БМП – бойова машина пехоти
ВВНЗ – вищий військовий навчальний заклад
ВМС – військово-морські сили
ВНД – вища нервова діяльність
ВПС – військово-повітряні сили
ГСИ – груповий соціометричний індекс
ЗМІ – засоби масової інформації
ЗМУ – засоби масового ураження
КВП – коефіцієнт внутрішньогрупової прийнятності
КЗ – коефіцієнт згуртованості
КПК – кримінально-процесуальний кодекс
МПЗ – морально-психологічне забезпечення діяльності військ
МПС – морально-психічний стан
МСБ – мотострілецький батальйон
МСД – мотострілецька дивізія
МСП – мотострілецький полк
ОГВ – об'єднане угруповування військ
ОМСБР – окрема мотострілецька бригада
ООД – орієнтовна основа дій
ОПМ – операція примусу до миру
ПВ – психологічний відбір
ПДВ – повітряно-десантні війська; повітряно-десантний взвод
ПНС – периферійна нервова система
ПП – повний потенціал
ППВ – професійно-психологічний відбір
ППО – протиповітряна оборона
ПСІ – персональний соціометричний індекс
РЕБ – радіоелектронна боротьба
СП – сенситивний період
СПК – соціально-психологічний клімат
СПТ – соціально-психологічний тренінг
СРСР – Союз Радянських Соціалістичних Республік
ТАТ – тематичний апперцепційний тест
ТБ – танковий батальйон
ТВД – театр воєнних дій
ТЗВ – технічні засоби виховання
ЦНС – центральна нервова система

АЛФАВІТНИЙ ПОКАЗЧИК

- А**
- Авіаційна психологія, 40*
Аксіальна комунікація, 311
Анкетування, 203
Афект, 137
- Б**
- Бесіда у військовій психології, 202*
Бігевіоризм, 15
Біографічний метод, 207
Бойова згуртованість, 238
Бойова команда, 236, 237
Бойовий посттравматичний синдром, 491
Бойовий стрес, 491
Бойовий шок, 490
Бойові стресори, 491
- В**
- Військові підрозділи, 235*
Вербальна комунікація, 312
Взаємодія, 318
Взаємодія (інтерація), 319
Взаєморозуміння, 324
Відчуттями, 115
Військова психологія, 42
Військова справа, 100
Військовий лідер, 251
Військово-професійна діяльність, 288
- Г**
- Громадська думка, 240*
- Ґ**
- Ґештальтпсихологія, 15*
- Д**
- Дискомфорт, 412*
Дисциплінованість, 142
Дисципліна, 380
Духовне спілкування, 281
- Е**
- Екологічна психологія, 39*
Експеримент у військовій психології, 211
Екстралінгвістична знакова система, 316
Емоційно-вольова витривалість і самовладання, 141
Емоції, 131
Емпатія, 326
- З**
- загальна (непряма) психотерапія, 485*
Зараження, 335
Здатності, 107

I

Імпульс, 139

Індивід, 55

Інструментарії військово-психологічного дослідження, 193

Інтерв'ю у військовій психології, 203

Історія психології, 39

K

Комунікація, 309

Констатувальна інформація, 310

Конфлікт, 344

Конфлікт, 346

Кореляційний аналіз, 214

Л

Лідерство, 251

Лідерство, 225

M

Мала група, 220

Матеріальне спілкування, 281

Мета, 88

Метод військово-психологічного дослідження, 193

Метод групової дискусії, 338

Методи теоретичного дослідження, 198

Методика у військовій психології, 190

Методологія, 184

Методологія військової психології, 185

Мислення, 126

Міжособистісне (пряме, безпосереднє) спілкування, 281

Міжособистісне спілкування, 280

Мова, 128

Мовлення, 129

Моделювання, реконструювання і типологізація, 198

Мотив, 87

Н

Навичка, 173

Навіювання, 335, 436

Наполегливість, 141

Наслідування, 335

Настрій, 136

Невербальна комунікація, 312

Негативне лідерство, 253

Неконтрольований страх, 415

O

Опитування, 202

Особистість, 67, 73

П

- пам'ять, 121
- паніка, 163
- Педагогічне спілкування, 296
- педагогічний такт, 301
- Переконаність, 436
- Переконання, 89, 335, 435
- Пізнавальні психічні процеси, 34
- Погляд, 312
- позитивний соціально-психологічний клімат, 225
- Порівняльна психологія, 39
- Посттравматичний стресовий розлад, 491
- Почуття, 132
- Проективний метод, 210
- Психіка, 33
- Психічний стан військовослужбовця, 151
- Психічні властивості, 35
- Психічні властивості особистості військовослужбовця, 85
- Психічні стани, 34
- Психоаналіз, 15
- Психологічна війна, 387
- Психологічна допомога, 455
- Психологічна консультація, 440
- Психологічна корекція, 453
- Психологічна підготовка, 417
- Психологічна підтримка військовослужбовця, 455
- Психологічна реабілітація, 492
- Психологічна робота в бойовій обстановці, 451
- Психологічна стійкість військового підрозділу, 232
- Психологічне проєктування діяльності та поведінки військовослужбовців, 452
- Психологічні вправи і тренування військовослужбовців, 440
- Психологія малої військово-соціальної групи, 41
- Психологія праці, 39
- Психотерапія, 484
- Психофізіологія, 39

Р

- Рішучість, 141
- Регресивний аналіз, 214
- Ретивальна, 311
- Референтність, 225
- Рефлексія, 328
- Роль, 243

С

- Самонавіювання, 488
- Самопереконання, 488
- Санітарні психічні втрати, 490
- Свідомість, 35

Ситуація, 152
сміливість, 141
Соціалізація, 63
Соціальна взаємодія, 318
соціальна перцепція, 323
Соціальна психологія, 39
Соціограма, 259
Соціоматриця., 258
Соціометрична картка, 256
Соціометричні показники, 255
Спілкування, 280
спілкування військовослужбовців, 282
Спільний настрій, 239
Спонукальна інформація, 310
Спостереження, 200
Сприйняття, 117
Статистичні методи, 213
Стереотип, 330
Стиль спілкування, 284
Страх, 138

T

Темперамент, 91
Тестування, 208
Тимчасові психічні втрати, 490

У

Уміння, 176

Ф

Факторний аналіз, 214
Фрустрація, 137

X

Характер, 102

ІМЕННИЙ ПОКАЗЧИК

А	
А. Адлера.....	16,49, 51, 52
А. В. Петровський.....	19
А. Д. Урсул.....	282
А. М. Дмитрієвський.....	27,28, 29
А. М. Северцев.....	17
А. Маслоу.....	49,54,88
А. О. Прохоров.....	153
А. С. Резанов.....	29
А. Т. Базанов.....	31
Абраам Моль.....	306
Аврелія Августина.....	9
Адольф Дістервег.....	176
Адольф Хараиш.....	336
Альберт Бандура.....	328
Альбрехта фон Галлер.....	10
Альфред Адл.....	51
Анатолій Коні.....	99
Андрій Слесарєв.....	29
Антон Макаренко.....	66,231 319
Антоній Дмитрієвський.....	382
Антоніна Ждан.....	7
Антуан де Сент-Екзюпері.....	66
Аристотель.....	8, 9
Арон Брудний.....	308
Артур Петровський.....226, 235

Б

Б. Г. Ананьєв.....	18, 19,56,78 282
Б. М. Теплов,.....	18,19.30,62,95,97
Б. Ф. Басва.....	13
Б. Ф. Скіннера;.....	15
Бенджамін Ворф.....	132
Бенедикт Спіноза.....	10
Богдан Васильович Гнатюк.....	91
Бонапарт Наполеон I.....	98,122,127, 444
Борис Ананьєв.....	59, 69,122, 479
Борис Ломов.....	284,290
Борис Паригін.....	328
Борис Поршнєва.....	308

В

В. А. Вагнер.....	17
В. А. Семиченко.....	299
В. В. Давидов.....	19,20, 65,67
В. В. Зеньківський.....	13
В. В. Рибалка.....	65
В. Вітвицький.....	13
В. Вундт.....	134,144
В. Д. Небиліцин.....	19,62,95
В. Джемс.....	49,134,144, 151
В. Дільтея.....	49
В. І. Вернадський.....	65
В. Келлер.....	16
В. М. Бехтерєв.....	16
В. М. М'ясищєв.....	18,153
В. М. Полянський.....	29
В. М. Юрченко.....	155
В. О. Серов.....	111
В. С. Мерлін.....	19,74
В. Франкл.....	49
В. Д. Небиліцин.....	97
В. М. Панферов.....	282
Валентин Моляко.....	168
Валентин Рибалка.....	77
Вальтер Скотт.....	111
Василь Васильович Зеньківський.....	14
Вед.....	8
Вільгельма Дільтея.....	50
Вільгельм Вундт.....	11
Вільям Мак-Дугал.....	222
Вільяма Мак-Дугалла.....	222
Владлен Красєвський.....	187
Володимир Бехтерєв.....	11, 12
Володимир Зінченко.....	36
Володимир М'ясищєв.....	153
Володимир Норакидзе.....	332
Вольф Мерлін.....	30
Вольфганг Моцарт.....	111

Г

Г. Є. Шумковим.....	27
Г. І. Челпанов.....	13
Г. К. Жуков.....	98
Г. К. Серєда.....	13
Г. Кониський.....	12

Г. Ланге.....	134
Г. М. Сагач.....	299
Г. С. Костюк ...	13,17, 19,62, 65,74, 76,78
Г. С. Серєда.....	19
Г. Сковорода.....	12, 91,176
Г. Хеймонса.....	94
Г. Олпорта.....	49
Галина Андрєєва.....	226, 285
Галілео Галілей.....	10
Ганс Юрген Айзенк.....	95
Гарольд Ласвел.....	314
Гегель.....	8
Гейман Штейнталь.....	222
Георгій Балл.....	301
Георгій Богданович Кістяківський.....	91
Геракліт.....	8
Герасим Шумков.....	27,380
Герман Еббінгауз.....	128
Герхард Нільсен.....	316
Григорій Іванович Челпанов.....	14
Григорій Костюк.....	59, 60, 66, 67
Григорій Крейдлін.....	316
Григорій Луков.....	31
Григорій Челпанов.....	13
Гюстав Лебон.....	222

Г

Г. Олпортом.....	54
Георг Мюллер.....	332
Гордон Олпорт.....	53
Готфрід Вільгельм Лейбніц.....	10

Д

Д. Ангьє.....	223
Д. Б. Ельконін.....	19, 65
Д. Б. Ельконіна.....	19
Д. Б. Ельконіну.....	18
Д. Гервітца.....	328
Д. М. Узнадзе.....	18
Д. Шпігель.....	479
Демокрит.....	8
Дж. Гільфорда.....	94
Дж. Майєрс.....	312
Дж. Мейсона.....	348
Дж. Міда.....	15
Дж. Мутон.....	372
Дж. Олвуд.....	312

Дж. Сінг.....	63
Джисіні Грехем Скотт.....	373
Джосєм Гільфордом.....	212
Джосон Ф.....	317
Джосон Шпігель.....	476
Джсона Локка.....	10
Джордано Бруно.....	10
Джордєж Хоманс.....	235

Е

Е. Вирсм.....	94
Е. Дюркгейма.....	49
Е. Еріксон.....	49, 51
Е. Кречмер.....	94
Е. Тітченер.....	15
Е. Толмен.....	15
Е. Фромм.....	16,49,51,52,53
Е. Шпрангер.....	49,50
Едвард Сепір.....	132
Едварда Росса.....	222
Едгар По.....	97
Елвіс Преслі.....	97
Еміль Дюркгейм.....	55
Епікур.....	8
Ерик Еріксон.....	53
Ернст Кречмер.....	94

Є

Є. О. Климов.....	19
Є. О. Мілерян.....	19
Євген Ільїн.....	153
Євген Кузьмін.....	226

Ж

Ж. Мартен.....	223
Ж. Піажє.....	16

З

З. Фройд.....	16,49,50
---------------	----------

І

І. Гізель.....	12
І. Кононович-Горбатський.....	12
І. М. Сєченов.....	13,14,16
І. О. Сікорський.....	13
І. П. Павлов.....	16

<i>І. С. Кон</i>	282
<i>І. Франко</i>	91
<i>І. Ю. Ретін</i>	111
<i>І.А. Крилов</i>	111
<i>Ібн-Сіна</i>	9
<i>Іван Олексійович Сікорський</i>	13
<i>Іван Павлов</i>	14, 95, 98, 151
<i>Іван Зязюн</i>	299, 301
<i>Ігор Іванович Сікорський</i>	91
<i>Ігоря Богачевського</i>	91

Ї

<i>Їржи Георг Прохазки</i>	11
----------------------------------	----

І

<i>Ісаак Ньютон</i>	111
---------------------------	-----

К

<i>К. Бродман</i>	62
<i>К. Бюлера</i>	15
<i>К. Галя</i>	15
<i>К. Горні</i>	51
<i>К. Ізард</i>	134
<i>К. К. Платонов</i>	18, 19, 74, 79
<i>К. Конрад</i>	94
<i>К. Левін</i>	16
<i>К. М. Корнілов</i>	17
<i>К. Маркс</i>	52
<i>К. Мортенсен</i>	312
<i>К. Роджерс</i>	49
<i>К. Сакович</i>	12
<i>К. Твардовський</i>	13
<i>К. Хорні</i>	16
<i>К. Юнг</i>	16, 49
<i>К.О. Абульханова-Славська</i>	70
<i>Карен Горні</i>	52
<i>Карл Густав Юнг</i>	51
<i>Карл Роджерс</i>	53
<i>Карла фона Клаузевіца</i>	380
<i>Керролл Ізард</i>	134
<i>Клавдій Гален</i>	9, 94
<i>Клод Адріан Гельвецій</i>	176
<i>Корней Чуковський</i>	139
<i>Костянтин Платонов</i>	31, 58, 75, 174, 283
<i>Курт Левін</i>	235

<i>Кюльпе</i>	332
---------------------	-----

Л

<i>Л. Баркер</i>	312
<i>Л. В. Самойлович</i>	316
<i>Л. І. Божович</i>	13, 17, 19
<i>Л. О. Резников</i>	282
<i>Л. С. Виготський</i>	13, 17, 18, 68, 282
<i>Л. Українка</i>	91
<i>Л.І. Божович</i>	19
<i>Лев Толстой</i>	108, 137
<i>Лев Уманський</i>	226
<i>Леон Фестінгер</i>	235
<i>Леонід Зайков</i>	479
<i>Леопольда Сигізбера Гюґо</i>	107
<i>Луї Пастер</i>	111
<i>Лукрецій Кар</i>	9

М

<i>М. А. Римського-Корсакова</i>	111
<i>М. Вертаймер</i>	16
<i>М. Г. Ярошевський</i>	19
<i>М. Гоголь</i>	12, 97
<i>М. Д. Левитов</i>	19, 153
<i>М. Драгомиров</i>	91
<i>М. І. Болдирев</i>	299
<i>М. Кройц</i>	13
<i>М. М. Головін</i>	27
<i>М. М. Ланге</i>	13
<i>М. Марбе</i>	15
<i>М. С. Каган</i>	282
<i>М. Ю. Лермонтов</i>	98
<i>М. Ю. Малкова</i>	63
<i>М.Я. Басов</i>	144
<i>Майкл Мескон</i>	349
<i>Микола Головін</i>	29, 152
<i>Микола Гумільов</i>	97
<i>Микола Коперник</i>	10
<i>Микола Корф</i>	27
<i>Микола Ланге</i>	11
<i>Микола Ланге</i>	151
<i>Микола Левитов</i>	152
<i>Микола Рибников</i>	210
<i>Микола Ухач-Огорович</i>	29
<i>Миколи Головіна</i>	380
<i>Миколи Феденка</i>	32
<i>Миколою Добриніним</i>	123

Михайла Дьяченка	32
Михайло Аствацатуров	478
Михайло Драгомиров.....	26, 91, 381, 411
Михайло Іванович Яримович.....	91
Михайло Іларіонович Кутузов	97
Мішель Ней.....	444
Мойсей Каган	283
Моріц Лацарус	222
Мортон Дойч	351

Н

Н. С. Лейтес.....	19
Наполеон Бонапарт І.....	24
Наталія Гришина	352
Нікколо Макіавеллі.....	24
Норман Коупленд.....	25, 152

О. В. Запорожець	13, 17, 19, 65
О. Г. Асмолова.....	19, 67, 78
О. Г. Ковальов.....	74
О. Зелья.....	15
О. К. Тихомиров	19
О. Кюльпе	15
О. М. Леонт'єв 13, 17, 19, 56, 65, 74, 78	89
О. М. Маслов	27
О. М. Матюшкін	19
О. М. Равський	13
О. О. Леонт'єв.....	282
О. Р. Лурія	13, 17, 18, 19, 62, 65
О. Равський.....	12
О. С. Зиков.....	27
О. С. Резанов.....	27
О. Ф. Лазурський	56
О. В. Запорожець	19
Олег Бойко.....	249
Олег Білінов	495
Олександр Асмолов.....	68
Олександр Бандурка.....	352
Олександр Барабанциков.....	31
Олександр Запорожець.....	479
Олександр Ковальов.....	75
Олександр Лазурський	151
Олександр Лурія	479
Олександр Новіков.....	185
Олександр Суворов.....	25, 444
Олександр Щербаков.....	174

Олександра Лазурського.....	57
Олександром Лазурським	215
Олексій Бодальов	326
Олексій Леонт'єв	30, 58, 479
Олексій Прохоров.....	160
Олексій Шнірман	31
Олексія Леонт'єва.....	67
Оноре де Бальзак	145
Остап Бендер.....	98
Отто Кассман.....	7

П

П. В. Симонова	134
П. Д. Юркевич	13
П. Жане	49
П. І. Зінченко	13, 17, 19
П. І. Ізмест'єв.....	27, 29
П. М. Пелех	13, 76
П. П. Блонський.....	13, 17, 18, 65
П. Р. Чамати.....	13
П. Я. Гальперін.....	13, 17, 18, 19, 65
П. Р. Чамата.....	19
П'єр Жане.....	55
Павло Симонов.....	142
Панфіл Данилович Юркевич	13
Петро Гальперін.....	30, 479
Петро Єршов.....	142
Петро Ізмест'єв	27, 28, 382
Петро Ілліч Чайковський	97

Р

Р. Гринкер.....	479
Ральф В. Екслейн.....	317
Рене Декарта	10
Роберт Блейк	372
Роберт М. Бремсон	375
Роберт Фрід Бейлз	255, 325
Роберта Кричевського.....	224
Родні Уелленса	315
Рой Гринкер.....	476
Рудольф Гокленіус	7

С

С. Балей.....	13
С. Берта	94
С. Вільямс	484
С. Д. Максименко	65, 79

<i>С. Є. Малков</i>	19
<i>С. Л. Рубінштейн</i>	13, 17, 18,56,65,67,74,79 89
<i>С. П. Аксаков</i>	111
<i>С. Яворський</i>	12
<i>Семен Гончаренко</i>	187
<i>Сергій Єсенін</i>	97
<i>Сергій Рубінштейн</i>	67,69, 70
<i>Степан Макаров</i>	26, 381
<i>Стів Л. Еллісон</i>	317
<i>Стівена Яника</i>	315

Т

<i>Т. В. Косми</i>	13
<i>Т. Вільямс</i>	484
<i>Т. І. Ковалевський</i>	13
<i>Т. Лукрецій Кар</i>	8
<i>Т. Шевченко</i>	91
<i>Т.С. Кириленко</i>	132
<i>Тихон Єгоров</i>	31
<i>Томас Гоббс</i>	10
<i>Томас Едісон</i>	110

У

<i>У. Шелдон</i>	94
------------------------	----

Ф

<i>Ф. Крюгер</i>	134
<i>Ф. Лерша</i>	78
<i>Ф. Лершем</i>	76
<i>Ф. Прокопович</i>	12
<i>Філіпом Меланхтоном</i>	7
<i>Федора Горбова</i>	271
<i>Філіпп Лерш</i>	76
<i>Фома Аквінський</i>	9
<i>Франсуа Мажанді</i>	11
<i>Франц Брентано</i>	11
<i>Франц Галль</i>	109
<i>Фреда Фідлера</i>	255
<i>Фредерік Шопен</i>	97
<i>Френсіс Гальтон</i>	217
<i>Френсіса Гальтона</i>	109
<i>Фридріх Шуман</i>	332
<i>Фріц Гайдер</i>	331

Ч

<i>Чарльз Белл</i>	11
<i>Чарльз Дарвін</i>	97

Ш

<i>Ш. А. Надірашвілі</i>	332
<i>Шарлотта Бюлер</i>	210

Ю

<i>Ю. Є. Сосновикова</i>	153, 153
<i>Ю. О. Гагарін</i>	98
<i>Ю. Охорович</i>	13
<i>Ю. П. Азарова</i>	299
<i>Юлія Цезаря</i>	122
<i>Юрій Кондратюк</i>	112
<i>Юрій Орлов</i>	129

Я

<i>Я. Цурковський</i>	13
<i>Ян Коменський</i>	176
<i>Яна Стреляу</i>	96
<i>Януш Корчак</i>	177
<i>Януш Рейковський</i>	134

Ключи до завдань – правильні відповіді

Глава 1 – 2.г; глава 2 – 2.г; 5.б; глава 3 – 2.а; глава 4 – 3.д; 4.е; 7.д; 10.г; глава 5 – 3.д; 10.б; 15.ж; глава 6 – 3.з; 4.г; глава 7 – 1.г; глава 8 – 1.д; 7.г; глава 9 – 5.д; глава 10 – 1.ж; глава 11 – 2.г; 3.г; 3.д; глава 12 – 2.з; 3.д; глава 13 – 4. а) соціально-психологічні причини; б) організаційні причини; в) морально-етичні причини; глава 15 – 4. психічна стійкість; 7.і; глава 16 – 2.б; 3.е.

ПЕРЕДМОВА	4
Розділ I. ЗАГАЛЬНІ МЕТОДОЛОГІЧНІ ТА ТЕОРЕТИЧНІ ПРОБЛЕМИ ПСИХОЛОГІЇ	7
Глава 1. Історія становлення психології як науки та основні тенденції її розвитку в сучасних умовах	7
1.1. Історія становлення та розвитку психології як науки та практики	7
1.1.1. Донауковий етап становлення психології	7
1.1.2. Науковий етап становлення психології	11
1.2. Становлення і розвиток вітчизняної психологічної науки, її сучасний стан і тенденції	21
Тести для самоконтролю	21
Література	
Глава 2. Предмет, завдання та структура військової психології	23
2.1. Виникнення, формування і розвиток військової психології	23
2.2. Основні періоди становлення, формування та розвитку вітчизняної військової психології	28
2.3. Військова психологія в системі сучасної психології	32
2.4. Предмет і завдання військової психології	41
Тести для самоконтролю	44
Література	45
Розділ II. ПСИХОЛОГІЯ ОСОБИСТОСТІ ВІЙСЬКОВОСЛУЖБОВЦЯ ЯК ВІЙСЬКОВОГО ПРОФЕСІОНАЛА ТА ЛІДЕРА Й МЕТОДИ ЙОГО ДОСЛІДЖЕННЯ	47
Глава 3. Психологія особистості військовослужбовця як військового професіонала та лідера	47
3.1. Загальна характеристика особистості	47
3.1.1. Основні теорії особистості в зарубіжній психології	47
3.1.2. Основні вітчизняні теорії особистості	54
3.2. Основні чинники формування особистості	59
3.3. Особистість, індивідуальність, суб'єкт військово-професійної діяльності	66
3.4. Психологічна структура особистості військовослужбовця	72
3.5. Розвиток особистості військовослужбовця як військового професіонала у військово-професійній діяльності	77
Тести для самоконтролю	81
Література	83
Глава 4. Психічні властивості особистості військовослужбовця як військового професіонала	84

4.1. Спрямованість особистості та особливості її змісту та актуалізації у військовослужбовців	84
4.2. Прояви темпераменту військовослужбовців в їх поведінці та військово-професійній діяльності	90
4.3. Характер військовослужбовців та його вплив на їх поведінку та військово-професійній діяльності	100
4.4. Розвиток практичних здатностей військовослужбовців у військово-професійній діяльності	105
Тести для самоконтролю	110
Література	111
Глава 5. Психічні процеси особистості військовослужбовця й умови їх творчої актуалізації в військово-професійній діяльності	113
5.1. Пізнавальні процеси особистості та особливості їх прояву у військовослужбовців у військово-професійній діяльності	113
5.2. Особливості функціонування емоційно-вольової сфери особистості військовослужбовця в умовах військово-професійної діяльності	129
Тести для самоконтролю	142
Література	145
Глава 6. Психічні стани військовослужбовців та їхні прояви у військово-професійній діяльності	146
6.1. Проблема психічних станів військовослужбовців у військовій психології	146
6.2. Основні напрями роботи командирів щодо формування та підтримання позитивного психічного стану військовослужбовців	156
6.3. Сутність паніки та причини її виникнення серед військовослужбовців	162
Тести для самоконтролю	167
Література	168
Глава 7. Психічні утворення військовослужбовців	170
7.1. Основні компоненти психічних утворень військовослужбовця	170
7.1.1. Знання військовослужбовців	170
7.1.2. Навички військовослужбовців	172
7.1.3. Уміння військовослужбовців	175
7.2. Психологічні умови забезпечення результативності опанування військовослужбовцями психічними утвореннями як когнітивної та діяльнісної складових їх бойової майстерності	176
Тести для самоконтролю	178
Література	178
Глава 8. Методика дослідження психічних якостей військовослужбовців	180
8.1. Методологія та методика психологічного дослідження	180
8.2. Основні рівні методології психологічної науки	184
8.3. Методи дослідження психічних якостей військовослужбовців	196

8.3.1. Методи теоретичного дослідження	197
8.3.2. Методи емпіричного дослідження в військовій психології	197
8.3.3. Метод експериментального дослідження в військовій психології	210
Тести для самоконтролю	212
Література	214

Розділ III. СОЦІАЛЬНО-ПСИХОЛОГІЧНІ ЯВИЩА В МАЛИХ ВІЙСЬКОВО-СОЦІАЛЬНИХ ГРУПАХ І МЕТОДИ ЇХ ДОСЛІДЖЕННЯ 216

Глава 9. Соціально-психологічна характеристика військового підрозділу як малої соціальної групи у військовому середовищі	216
9.1. Загальна характеристика соціальних груп	216
9.2. Психологічний обґрунтування понять “мала група”, “військовий колектив” і “бойова команда”	218
9.3. Розвиток малої соціальної групи в військовому середовищі як колективу і його основні характеристики	224
9.4. Військовий підрозділ як різновид малої соціальної групи та бойової команди	231
Тести для самоконтролю	247
Література	248

Глава 10. Методи дослідження військових підрозділів як малих військово-соціальних груп	249
10.1. Соціометрична методика дослідження військового підрозділу як малої військово-соціальної групи	249
10.1.1. Методика проведення соціометричного опитування (параметричний варіант)	254
10.1.2. Непараметрична соціометрія	262
10.2. Гомеостатичний метод дослідження малої соціальної групи для з'ясування її лідера	267
10.3. Шкала прийнятності як метод вивчення взаємовідносин (за М. Н. Корневим, А. Б. Коваленко)	268
10.4. Вимірювання авторитету військовослужбовця як лідера	271
10.5. Метод узагальнення незалежних характеристик	272
Тести для самоконтролю	276
Література	276

Глава 11. Психологія спілкування військовослужбовців у військовому середовищі	278
11.1. Сутність, функції та структура спілкування військовослужбовців	278
11.2. Спілкування і діяльність військовослужбовців	290
11.3. Основні характеристики спілкування військовослужбовців	292
11.4. Педагогічне спілкування офіцерів	294
11.5. Бар'єри спілкування у військовому середовищі	301
Тести для самоконтролю	304

Література	305
Глава 12. Структура спілкування військовослужбовців та її особливості у військовому середовищі	306
12.1. Комунікативний бік спілкування військовослужбовців і його характеристика	306
12.2. Взаємодія як інтерактивний бік спілкування військовослужбовців	316
12.3. Соціальна перцепція у військовослужбовців	322
12.4. Оптимізація спілкування військовослужбовців у військовому середовищі	332
Тести для самоконтролю	339
Література	340
Глава 13. Психологічні умови попередження та залагодження конфліктів між військовослужбовцями у військовому середовищі	342
13.1. Конфлікти та причини їх виникнення у військових підрозділах як у малих соціальних групах	343
13.1.1. Класифікація міжособистісних конфліктів у військовому середовищі	346
13.1.2. Причини виникнення міжособистісних конфліктів між військовослужбовцями у військовому підрозділі	354
13.1.3. Динаміка міжособистісного конфлікту в військовому підрозділі	356
13.2. Діяльність командирів щодо попередження та подолання конфліктних ситуацій і конфліктів у військовому підрозділі	360
Тести для самоконтролю	371
Література	373
Розділ IV. ПСИХОЛОГІЧНЕ ЗАБЕЗПЕЧЕННЯ ЖИТТЄДІЯЛЬНОСТІ ВІЙСЬК	375
Глава 14. Психологічне забезпечення життєдіяльності військ: історія та сучасність	375
14.1. Психологічне забезпечення життєдіяльності військ: вітчизняний і зарубіжний досвід	375
14.2. Досвід психологічного забезпечення життєдіяльності військ у сучасних воєнних конфліктах і війнах	377
14.3. Психологічні війни та операції в сучасних зарубіжних країнах	382
14.3.1. Організація психологічних операцій в Збройних силах США	387
14.4. Актуальні проблеми психологічного забезпечення в сучасних збройних конфліктах, регіональних війнах і контртерористичних операціях	394
Тести для самоконтролю	398
Література	402

Глава 15. Психологічна підготовка військовослужбовців і військових підрозділів до бойової діяльності	404
15.1. Історичний досвід психологічної підготовки військ	404
15.2. Сутність і зміст психологічної підготовки військовослужбовців і військових підрозділів	406
15.3. Основні напрями психологічної підготовки особового складу до бойової діяльності	422
15.4. Методи психологічної підготовки особового складу до ведення бойових дій	432
Тести для самоконтролю	446
Література	447
Глава 16. Психологічна робота зі військовослужбовцями в бойовій обстановці	449
16.1. Психологічна робота зі військовослужбовцями в бойовій обстановці	449
16.2. Зміст психологічної роботи зі військовослужбовцями в бойовій обстановці	450
16.3. Бойові психічні травми військовослужбовців та їх психологічна реабілітація	456
16.3.1. Американська система надання психологічної допомоги	463
16.3.2. Ізраїльська система психологічної допомоги Військовослужбовцям	468
16.3.3. Французька система психологічної допомоги	469
16.3.4. Російська система психологічної допомоги	470
16.4. Зарубіжний досвід діагностування та корегування психічних наслідків участі військовослужбовців у бойових діях	471
16.5. Засоби та способи первинної психологічної реабілітації Військовослужбовців у бойових умовах	481
16.6. Методика прогнозування і розрахунку психогенних втрат серед військовослужбовців	488
Тести для самоконтролю	495
Література	496
ПІСЛЯМОВА	500
СПИСОК АБРЕВІАТУР	502
АЛФАВІТНИЙ ПОКАЗЧИК	507
ІМЕННИЙ ПОКАЗЧИК	
КЛЮЧІ ДО ЗАВДАНЬ – ПРАВИШЛЬНІ ВІДПОВІДІ	512
ЗМІСТ	513

Наукове видання

Василь ЯГУПОВ

**ВІЙСЬКОВА ПСИХОЛОГІЯ:
МЕТОДОЛОГІЯ, ТЕОРІЯ
ТА ПРАКТИКА**

Підручник

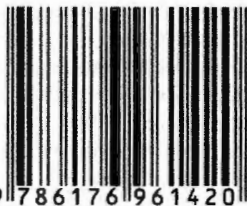

9 786176 961420

Підп. до друку 12.01.2023 Формат 64/80/16

Папір офсетний. Друк офсетний.

Ум. друк.арк. 30,11. Наклад 100 примірників.

Видавництво психологічної літератури/магазин

“Психобук (Psychobook)”

<https://psychobook.reshop.com.ua>

Тел/Вайбер +380978722884