

## МУЗЕЙ

### ВЕЛИКА ПЕРЕМОГА ПІД ПИЛЯВЦЯМИ



На 2008 р. припали 360-ті роковини подій, які відкрили одну з найвеличніших сторінок української історії – Визвольної війни під проводом Богдана Хмельницького. 5 і 16 травня 1648 р. відбулися переможні для українців битви під Жовтими Водами й Корсунем. Запанувало хитке перемир'я, яке невдовзі було перерване жорстокими каральними діями магната Я.Вишневецького на Волині й Поділлі.

У перших днях вересня 1648 р. на Волинь вирушило польське військо. Назустріч йому просувалася козацько-селянська армія Б.Хмельницького. Біля с. Пилявці (між м. Літин і Старокостянтиновом) війська зустрілися. Українські і польські сили розділяла річка Пилявка (Іква). На допомогу повстанцям прибуло 20 тис. татарських вершників.

На військовій нараді Б.Хмельницький спланував проведення вирішальної битви. Уранці 13 (23) вересня козаки навально атакували греблю. Не витримавши сильного артилерійського вогню і удару козацької кінноти, поляки кинулися втікати. Війська змішались, зчинилася паніка, вузька гребля не могла вмістити втікачів і вони падали у воду й топили. На світанку 14 (24) вересня польський табір було повністю розгромлено.

У результаті перемоги під Пилявцями вдалося звільнити від польського панування Волинь і Поділля.

Репродукована тут картина Андрія Серебрякова „Битва під Пилявцями” (2008 р., папір, акварель, 67x45) зберігається у фондах Центрального музею Збройних Сил України.

військово-історичний  
**АЛЬМАНАХ**

Засновник – Центральный музей Збройних Сил України

Річник IX



Число 2 (17)

**РЕДАКЦІЙНА КОЛЕГІЯ**

Володимир ГОРЕЛОВ, Володимир ГОРІШНЯК,  
Олександр ГУРЖІЙ, Жанна ДЕНИСЮК, Микола КАРПЕНКО,  
Віктор КАРПОВ (*головний редактор*), Денис КОЗАК,  
Сергій ЛИТВИН, Дмитро МАЛАКОВ,  
Олександр РИБАЛКО (*заступник головного редактора*),  
Олександр СКРЯБІН (*заступник головного редактора*),  
Дмитро ТАБАЧНИК, Ілля ТИЩЕНКО,  
Анатолій ЧАЙКОВСЬКИЙ,  
Ігор ЧИЧКАНЬ (*відповідальний секретар*)

## З М І С Т



### ІСТОРІЯ

*Іван СТОРОЖЕНКО*

Проблеми дослідження  
військової історії України  
козацького періоду 4

*о. Юрій МИЦИК*

Битва під Клушином 1610 р. 18

*Андрій КОЗИЦЬКИЙ*

Війна в небі Закарпаття і  
Словаччини (березень 1939 р.) 26

*Олександр ІЩУК,*

*Наталія НІКОЛАЄВА*

Кур'єрський зв'язок між ОУН і  
УПА в Україні та закордонними  
організаціями (1944 – 1955 рр.) 43



*Володимир КОВАЛЬЧУК*

Діяльність відділів УПА  
в радянських одностроях 67

### АРХІВ

*о. Юрій МИЦИК,*

*Олександр КИСЛЮК*

Німецька газета 1684 р.  
про воєнні дії на Поділлі 74

*Михайло КУРАХ*

Перший козацький піхотний  
полк ім. гетьмана Мазепи  
(*Вступне слово,  
публікація й примітки  
Михайла КОВАЛЬЧУКА*) 79



Правильник клубу  
імені гетьмана Павла Полуботка  
(Вступне слово і публікація доку-  
мента Олександра КУЧЕРУКА) 105

### ВЕКСИЛОЛОГІЯ

Володимир ПАНЧЕНКО  
Козацьке прапорництво  
XVII – XVIII ст. 108

### ФАЛЕРИСТИКА

Ігор ЧИЧКАНЬ,  
Володимир ГОРЕЛОВ,  
Олександр МУРАВЬОВ  
Нові нагрудні знаки  
у Збройних Силах України 120

### ЗБРОЯ. СПОРЯДЖЕННЯ. ТЕХНІКА

Денис ТОЇЧКІН,  
Олександр ГАЛЕНКО  
Козацький шамшир:  
реальність чи гарна вигадка?  
(На основі іконографічних  
і речових джерел  
в українських музеях) 126

### МУЗЕЙ

Велика перемога  
під Пилявцями с. 2 обкл.

### КНИГОЗБІРНЯ

Тетяна ТИМЧЕНКО,  
Володимир ЦИТОВИЧ  
Зразкове видання мистецької  
спадщини Українських  
січових стрільців 155



---

## ІСТОРІЯ

---

Іван СТОРОЖЕНКО

### ПРОБЛЕМИ ДОСЛІДЖЕННЯ ВІЙСЬКОВОЇ ІСТОРІЇ УКРАЇНИ КОЗАЦЬКОГО ПЕРІОДУ\*

#### Організаційно-фінансова проблема

Доля України і українців складалася так, що ми – єдина з великих націй Європи і світу, яка не має розробленої історії свого воєнного мистецтва, а також каталогів вогнепальної і холодної зброї, оснащення та спорядження, транспортно-бойових засобів на суходолі й на воді, конярства, уніформи (бойової і парадної), клейнодів тощо<sup>1</sup>.

Після утворення незалежної України активізувалася робота з дослідження й популяризації її військової історії. У 1993 р. за фінансової підтримки директора обласної Дніпропетровської телерадіокомпанії В. Петренка й участю вчених історичного факультету Дніпропетровського національного університету (далі – ДНУ) почав виходити журнал „Козацтво”. Наступного року за клопотанням гетьмана українського козацтва генерала В. Муляви Указом Президента України в навчальний процес ВНЗ було введено спецкурси „Історія українського козацтва” і „Військова історія України”. Усе це сприяло, зокрема на історичному факультеті ДНУ, розгортанню

наукових досліджень з військової історії України<sup>2</sup> та використанню здобутих результатів у навчальному процесі. Численні курсові, випускні й дипломні студентські роботи свідчать про зацікавленість молоді цією тематикою.

Активне розгортання роботи й досягнуті результати вселяли надію на те, що в системі Міністерства освіти і науки України (МОН), на базі одного з провідних ВНЗ, буде створено „Інститут військової історії та військових традицій України” і започатковано видання українського військово-історичного журналу. Це дало б змогу, беручи до уваги науковий потенціал ВНЗ, відкрити при них філії (відділи, секції) цього інституту, а також визначити наукові напрями дослідження, координувати їхню діяльність.

Але цього не зробили. Щобільше, у 1996 р. через брак коштів припинив своє існування часопис „Козацтво”, а з навчального процесу в 1999 р. було вилучено спецкурс „Історія українського козацтва”, а в 2001 р. – спецкурс „Військова історія України”.

Оскільки тепер провідним критерієм експертних вчених рад при

\* На основі досвіду роботи в Дніпропетровському національному університеті, де працює автор статті.

МОН для визначення доцільності включення науково-дослідної роботи до тематичного плану ВНЗ (тобто виділення для неї потрібного фінансування) є впровадження результатів досліджень у навчальний процес, то вилучення з нього спецкурсу „Військова історія України” автоматично поставило питання про припинення досліджень з цієї тематики, бо втрачено зв'язок з навчальним процесом.

Який же можливий вихід із цієї ситуації. Безперечно, у держави нині не вистачає коштів, щоб створити належні умови для дослідження військової історії України. Вважаю, що реальним способом розв'язання цієї проблеми у вищій школі є включення до тематичного плану наукових досліджень МОН, а також відповідних планів ВНЗ розділу „Дослідження військової історії України від найдавніших часів до сьогодення”. А у зв'язку з цим нововведенням потрібно створити при МОН експертну вчену раду з військової історії України, яка б на конкурсній основі визначала рівень науково-дослідних робіт з цієї тематики, доцільність і обсяг їхнього фінансування. Вважаю, що це було б вагомою підтримкою наукового потенціалу ВНЗ і активізувало б у них військово-історичні дослідження. Без сумніву, це той мінімум заходів, завдяки яким можна було б урятувати від загибелі ті осередки досліджень з військової історії України, що жевріють ще у ВНЗ,

тримаючись на ентузіазмі окремих мізерно оплачуваних науковців. До сказаного треба додати, що, як і раніше, лишається невирішеним питання фінансування наукових відряджень, навіть у межах України, а також видання наукових праць.

Про актуальність у нашій державі обговорюваної проблеми свідчить і громадський рух зі створення структур, що провадили б дослідження з військової історії України. Зокрема в 2002 р. при Інституті історії України НАНУ постала Всеукраїнська громадська організація „Український інститут воєнної історії”, що заснувала часопис „Воєнна історія”. Виданню журналу сприяє Всеукраїнський благодійний фонд „Україна – ЮНЕСКО”, але передусім сумлінна, жертвна праця його редактора проф. С. Литвина. На громадських засадах діє й кілька інститутів дослідження історії козацтва при ВНЗ та інститутах НАНУ. Утім наукова ефективність їх поки що не відповідає сучасним потребам.

Причину такої ситуації вбачаю не тільки у відсутності фінансування досліджень, а й у недотриманні законів наукознавства. Річ у тім, що науку роблять не колективи, а особистості, тож наукова структура повинна створюватися під талановиту особистість, а вона вже сформує науковий колектив. Якщо такої особистості немає, то новостворена наукова структура навіть у разі щедрого фінансування її не дасть сподіваних результатів.

## Проблема підготовки військових істориків

Нагадаю, що військова історія – це частина воєнної науки, яка вивчає і узагальнює досвід минулих воєн у контексті закономірностей розвитку воєнного мистецтва. Як сукупність військово-історичних знань військова історія має такі складові частини: історію воєн, історію воєнного мистецтва, історію побудови армії, історію розвитку військової техніки (озброєння) та історію військової думки. Крім цих основних п'яти складових частин, до військової історії належать ще спеціальні (допоміжні) галузі: військова історіографія, військово-історичне джерелознавство, військова археографія, військова археологія, військова географія, військова топографія, військова статистика тощо. Усі перелічені складові частини й спеціальні галузі взаємопов'язані між собою, але провідними серед них є історія воєн та історія воєнного мистецтва. Перша висвітлює в хронологічній послідовності конкретні війни, розкриває їхні специфічні особливості і становить фактичну основу воєнно-історичної науки в цілому. Історія воєн розкриває також причини й соціально-економічні умови виникнення кожної війни, політичну мету й характер, рушійні сили, що беруть у ній участь, з'ясовує плани сторін, хід воєнних кампаній, операцій і боїв, аналізує політичні й воєнні результати їх, розкриває при-

чини перемог і поразок, вивчає вплив певної війни на розвиток суспільства і т.ін.<sup>3</sup>

Історія воєн є основою для вивчення історії воєнного мистецтва<sup>4</sup>, що розглядає закономірності змін у розвитку збройних сил і способи ведення війни, операції і бою, їхні соціально-економічні, політичні й технічні основи, виявляє перспективи розвитку воєнного мистецтва. Але історія воєнного мистецтва вивчає не перші-ліпші зміни у складі армії та озброєння, а лише ті, що визначально впливають на організацію армії і способи ведення війни, тобто предметом дослідження виступає не будь-яка армія чи війна і не кожна битва, а лише ті, з якими пов'язане виникнення нових способів боротьби. Історію воєнного мистецтва не можна зводити до суми прикладів, бо потрібен аналіз еволюції способів боротьби, який би визначив їхню новизну, перевагу над застарілим. Критерієм нового у формах боротьби є їхній вплив на зміни у стратегії, оперативному мистецтві й тактиці<sup>5</sup>. Воєнне мистецтво окремої війни (битви) – це теорія і практика підготовки й проведення воєнних (бойових) дій, що реалізуються через стратегію, оперативне мистецтво і тактику<sup>6</sup>. На характеристиці інших складових частин військової історії не зупинятимемося, адже з самих їхніх назв зрозуміло, що вони вивчають.

В Україні не було своїх військових істориків, тому за дослідження її військової історії бралися цивільні історики. Їхніми

зусиллями багато зроблено, хоч не завжди високо фахово. Утім для дослідницької праці на терені провідної за своїм значенням частини військової історії, як історія українського воєнного мистецтва крім загальноісторичної підготовки (освіти), науковець повинен ще мати вищу військову освіту й військовий досвід, набутий під час служби в армії на посадах, пов'язаних із плануванням та організацією воєнних дій на рівні стратегії, оперативного мистецтва й тактики. Тільки за умов володіння сучасними методами збройної боротьби виникає найоптимальніша можливість дослідження збройної боротьби далекого минулого. Це пов'язане ще й з тим, що таке дослідження ґрунтується на науковій реконструкції подій і потребує здійснення принципу ідентифікації дослідника з командиром (командувачем), щоб разом з ним і за нього організувати й провести бій (битву)<sup>7</sup>. Закономірно, що цього може досягти тільки військова людина з певним досвідом.

Існує замкнене коло: цивільний університет не може підготувати повноцінного військового історика через брак у студента потрібних знань з основ військової науки, а військовий ВНЗ – унаслідок відсутності в його слухача глибокої історичної підготовки. Розірвати це коло можна, використавши перевірений засіб. Зокрема в 1950-х рр., щоб підготувати висококваліфіковані кадри для Збройних Сил СРСР, які значною мірою були втрачені під час минулої

війни, практикувалося переведення талановитих старшокурсників цивільних вищих шкіл на старші курси військових ВНЗ за профільними спеціальностями.

Отже, для підготовки українських військових істориків потрібне бажання Міністерства освіти і науки та Міністерства оборони України саме так розв'язати питання. Це дало б змогу талановитого університетського студента-старшокурсника, який хоче стати військовим істориком, після закінчення 4-го курсу скерувати на відповідний курс військового ВНЗ з подальшою його спеціалізацією на кафедрі військової історії України. Зрозуміло, що перш ніж ухвалити таке рішення, експерти обох міністерств повинні належно продумати і скласти навчальні програми для цих студентів-слухачів, а також визначити порядок надання їм військових звань і проходження ними військової служби.

Вважаю, що набрана група підготовки військових істориків має бути невелика – 25–30 осіб, з-поміж яких, можливо, в майбутньому викристалізується кілька визначних дослідників.

### **Проблеми методології досліджень і впровадження здобутих результатів**

Трохи про свій шлях військового історика. Після 26-річної служби в армії я в 1976 р. звільнився в запас і прийшов до ДНУ, щоб улаштуватися на роботу з єдиною метою: реалізувати свою юнацьку мрію –



досліджувати історію воєнного мистецтва України козацької доби. Керівництво університету, налякане черговою кампанією боротьби з українським буржуазним націоналізмом, мені делікатно порадило зачекати кращих часів для таких досліджень. Можливість розпочати омріяне у мене з'явилася тільки через 12 років\*, за горбачовської „перебудови”. Навесні 1988 р. я заініціював створення при кафедрі історіографії і джерелознавства історичного факультету ДНУ (зав. каф. проф. М.Ковальський) науково-дослідної лабораторії історії Придніпровського регіону (наук. кер. проф. А.Болебрух) і перейшов до неї працювати науковим співробітником. Щоб спопуляризувати серед читачів військово-історичну тематику періоду козаччини, я з участю художника К. Ткаченка організував на базі своєї лабораторії і видавництва „Промінь” („Січ”) випуск науково-популярних книжок з історії українського козацтва під девізом „Давно се діялось колись”, запрошуючи до співавторства істориків свого університету та інших ВНЗ. Протягом 1989–1991 рр. видав – за свої і спонсорські кошти – такі книжки: „Тії слави козацької повік не забудем” (1989), „Засвіт встали козаченьки” (1990), „Як козаки воювали” (1990, 1991), „Сполохи козацької звитяги” (1991) та „Пригоди козацького джури

Василька” (1991). У цих виданнях висвітлювалися організаційна структура козацтва, зокрема Запорозької Січі й держави Б.Хмельницького – Війська Запорозького, способи його збройної боротьби, основні битви Визвольної війни.

Мої наміри досліджувати воєнне мистецтво козацтва активно підтримали проф. М.Ковальський і чл.кор. НАНУ Ф.Шевченко. Оскільки проф. М.Ковальський вважав, що історію козацьких воєн уже написали цивільні історики, то висловив сподівання, що я, застосовуючи методи воєнної науки, досить швидко й ефективно реалізую свої задуми. Та, як виявилось, військові аспекти козацьких воєн висвітлені настільки непрофесійно, тож я мусив був починати все з „нуля” і тому обмежив масштаби своїх досліджень періодом Визвольної війни.

У цій ситуації важливими були поради Ф.Шевченка. Він вважав, що дослідження воєнного мистецтва національно-визвольних рухів періоду козаччини, зокрема Визвольної війни, було актуальним і раніше, але через обмежену джерельну базу і складність проблеми науковці оминали й оминають досі цю тематику. У результаті маємо лише історично-літературні компіляції, а не наукові студії. Завдання полягає в тому, щоб висвітлення військових аспектів Визвольної війни, зокрема бойових дій (битв), перемістити в площину військово-

\* Протягом того часу чотири роки я працював ст. інженером на кафедрі фізики надвисоких частот радіофізичного факультету, а вісім – ученим секретарем науково-дослідної частини університету.

історичного наукового дослідження. А це можна зробити тільки, застосовуючи новітні методи дослідження, які частково компенсують прогалини в джерельній базі.

Зі свого військового досвіду, а також з досвіду роботи на наукових посадах в університеті добре знаю, що без застосування серйозної дослідницької методології годі досягти вагомих результатів. Щоб виконати поставлене завдання, за

стратегічний напрям методології дослідження воєнного мистецтва у Визвольній війні я обрав структурно-функціональний аналіз та імітаційне моделювання. У річичі цієї методології опрацював дослідницьку методику (рис. 1), відтворив воєнну доктрину Б.Хмельницького (рис. 2), розробив концепцію виснаження (вимогування) ворога (рис. 3) як складову частину воєнної доктрини, використав також інші





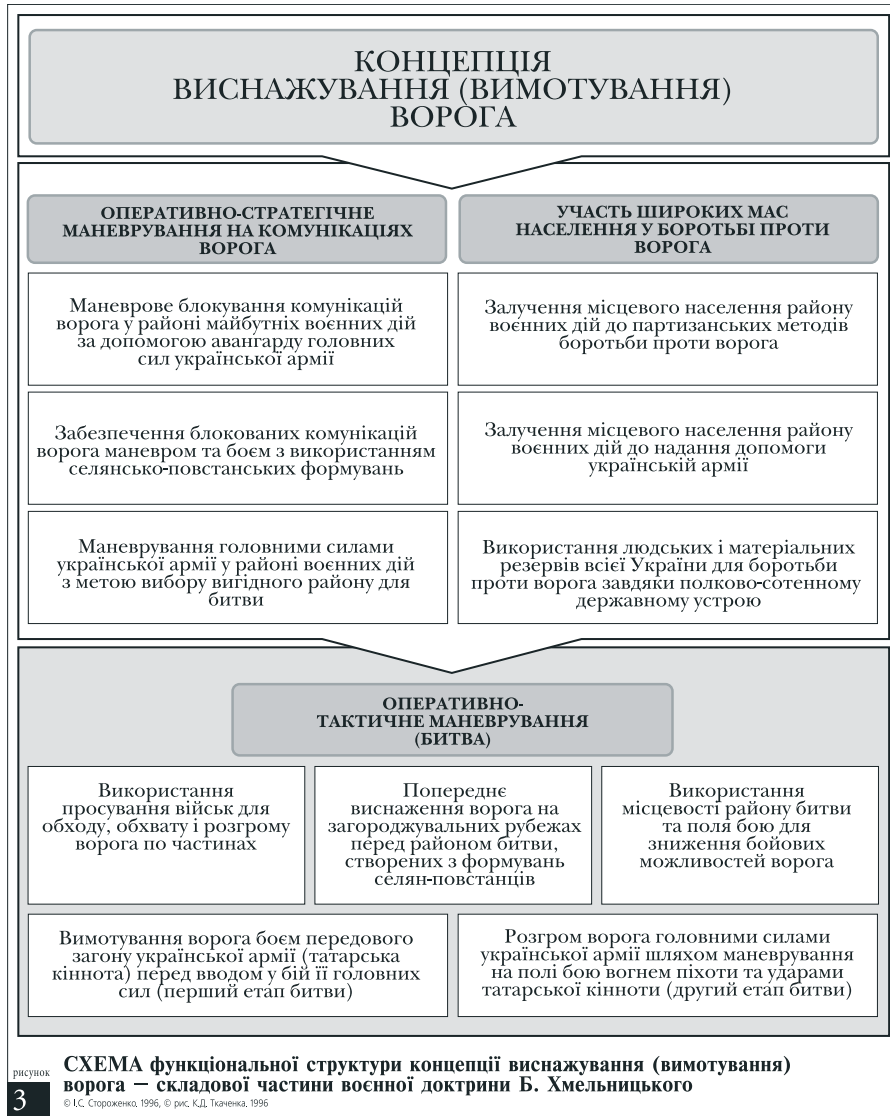

загальноісторичні й загальнонаукові методи та принципи.

Дослідження, виконані за розробленою методикою, дали змогу проаналізувати будову й озброєння армії Б.Хмельницького, методи збройної боротьби на рівні стратегії і тактики, науково реконструювати перебіг битв на Жовтих Водах, під Корсунем, Пилявцями, Зборовом, Лоевом, Берестечком та Батогом<sup>8</sup> і показати, що перемоги української армії в цих битвах (за винятком битв під Лоевом і Берестечком) було здобуто завдяки поєднанню на полі бою української (козацької) піхоти, сильної мушкетно-артилейським вогнем, з високорухливою татарською кіннотою, оскільки поляки не мали піхоти, рівноцінної козацькій, а їхня кавалерія поступалася перед татарською у маневровості<sup>9</sup>. Ця теза викликала шок серед нашого історичного бомонду. Мені зателефонувала відома дослідниця українського козацтва О. Апанович і висловила своє обурення: „Як Ви могли таке написати про татар, адже вони нам не допомагали, а тільки нас грабували? Я переглянула всі праці, де йдеться про татар, і ніхто таке про них не писав”.

Отже, як бачимо, є і суб'єктивні чинники невизнання й гальмування впровадження результатів нових досліджень у ділянці військової історії України. Наведу ще один приклад. У своїх працях І.Свешніков<sup>10</sup> і Д.Чобіт<sup>11</sup>, зокрема, показали, що кримськотатарське військо під Берестечком 30 червня 1651 р. втекло з поля бою, піддавшись паніці. Про

це свідчить те, що ханський намет і особисті речі, серед них і шабля Іслам-Герейя III, дісталися полякам. Зі свого боку, я подав обґрунтування причини цієї паніки, що виникла на релігійному ґрунті, а так само довів, що взяття ханом Б.Хмельницького в полон було зімітовано, аби унеможливити появу чуток про його зраду, оскільки повернення гетьмана до Берестечка без татарської кавалерії не мало сенсу. Ситуація вимагала вивести з-під Берестечка рештки української армії і зосередити сили під Білою Церквою, щоб не допустити польське військо на Наддніпрянщину. Я також показав, що поразка української армії під Берестечком і втеча татарського війська з бойовища сталися внаслідок помилок Б.Хмельницького у справі підготовки, організації і проведення битви<sup>12</sup>.

Незважаючи на оприлюднені наукові факти, і досі у виступах наших істориків повторюються звинувачення Іслам-Герейя III у змові з поляками, зраді Б.Хмельницького і полонення ханом гетьмана під час Берестецької битви.

На цьому тлі об'єктивній оцінці ролі татарської кавалерії пощастило більше. Восени 1995 р. на учасному засіданні, присвяченому 400-річчю з нагоди дня народження Богдана Хмельницького, з доповіддю виступив начальник Генерального штабу ЗС України генерал А.Лопата і, характеризуючи Великого гетьмана як полководця, використав і мої дослідження й висновки щодо важливого значення українсько-

кримськотатарського союзу 1648 р. для забезпечення переможного ходу першого етапу Визвольної війни завдяки поєднанню на полі бою української (козацької) піхоти з кримськотатарською кіннотою. В наступні роки наші історики теж почали писати про велике значення участі татарської кавалерії в битвах Визвольної війни.

Нагадаю, що праця лише тоді наукова, якщо вона містить гіпотезу і її доведення. Поява нових методів дослідження навколишнього світу надає історикові широкі можливості. Їх активно використовують історики-дослідники історичного факультету ДНУ. Є всі підстави стверджувати, що Дніпропетровська історіографічна школа М.Ковальського і нині є провідною в Україні із застосування сучасних методів дослідження в історичній науці.

На жаль, значна частина істориків не сприймає новітньої методології дослідження і тому не визнає наукових результатів, отриманих з використанням такої методології. Гадаю, причиною цього є нерозуміння, що в науковому світі дедалі більше виявляється загальнонаукова й загальносуспільна тенденція до перегляду і переосмислення нагромадженої інформації про наше минуле за допомогою новітніх методів дослідження. Стоїть мета дістати відповіді на питання, що дотепер неоднозначно трактуються в українській історіографії. Механізм дослідження в річищі цієї тенденції зводиться до аналізу відомих дже-

рел і праць істориків новими методами<sup>13</sup>. Як твердив німецький філософ, „інтерпретація давнього, уже відомого, у новій системі часто є початком нових відкриттів”<sup>14</sup>. Підґрунтям для такого висновку є закономірності пізнання історичного явища.

Отримана від істориків-попередників історіографічна спадщина визначається лише їхніми особистими здібностями, бо ефективних наукових методів дослідження тоді не було. Застосування нових методів дослідження дає змогу вивчити ту частину історичного процесу, яка залишилася поза їхньою увагою.

Досліджуючи воєнне мистецтво в битвах, які в 1648–1652 рр. провів Б.Хмельницький, я виявив, що після знищення польською армією в 1638 р. Базавлуцької Запорозької Січі її до 1652 р. невідновлювали. Інакше кажучи, Микитинської Запорозької Січі впродовж 1638–1652 рр. не існувало, тобто повідомлення С.Величка про цю Січ, яке перейшло зі сторінок його літопису до української історіографії, має апокрифічний (підробний) характер. Я також виявив, що відродив Запорозьку Січ, що дістала назву Чортгомлицької (замість знищеної Базавлуцької), у 1652 р. Б.Хмельницький за своїм проектом, але з іншою організаційною структурою, а значить, і з іншими функціями. Для мене очевидне, що існування таких „білих плям” в історії Запорозької Січі, приклади яких я щойно навів, пояснюється викладом її як історично-літературної компіляції.

Щоб перевести висвітлення історії Запорозької Січі у площину військово-історичного наукового дослідження, потрібно передусім дослідити генезу й еволюцію українського козацтва з кінця XV до середини XVII ст., беручи до уваги загальну закономірність цього процесу. Я дійшов висновку, що такою закономірністю, або універсальним ключем, який уможливить з'ясування сутності й стадій розвитку козацтва та його Запорозької Січі, може стати дослідження генези й еволюції їхніх організаційних структур із застосуванням для аналізу джерел і праць істориків нових методів дослідження. Зокрема йдеться про історико-системний метод, принцип ідентифікації свідомості дослідника з історичною особою (спільнотою), теорію етногенезу Л.Гумільова та інші загальноісторичні й загальнонаукові методи.

Розгляд названих вище організаційних структур за ознакою підсистем українського козацтва, а його самого – за властивістю підсистеми Великого Степового Кордону України та етногенезу як вищих систем (з урахуванням взаємодії українського козацтва як системи з навколишнім середовищем – Річчю Посполитою) дав змогу дістати відповідь на цілу низку питань з військової історії, на які доти не могла відповісти українська історіографія. Зокрема чому, коли, з якою метою і за яких етнічних та соціальних умов

постало українське козацтво і які стадії розвитку воно пройшло; коли, де, за яких умов і з якою організаційною структурою виникла перша Запорозька (Базавлуцька) Січ, знищена польською армією в 1638 р., чому після неї не могла існувати упродовж 1638–1652 рр. Микитинська Запорозька Січ; на яку Січ спирався Б.Хмельницький, готуючи повстання проти польської влади, і чому саме йому вдалося провести таку широкомасштабну кампанію з консолідації мешканців Наддніпрянщини для здійснення завдань української революції; чому, починаючи з другої половини 1649 р., козацьку державу Б. Хмельницького – Військо Запорозьке охопила соціально-політична й військова криза, а також які заходи він уживав, щоб її подолати; чому і з якою організаційною структурою Б.Хмельницький відродив у 1652 р. Чортомлицьку Запорозьку Січ і як вона була пов'язана з організаційною структурою попередньої – Базавлуцької і останньої – Підпільненської (Нової) Запорозької Січі; чому після смерті Б.Хмельницького (1657 р.) в його державі вибухнула громадянська війна, яка дістала узагальнену назву Руїна?

Крім того, я запропонував і перевіряв лицарську (військову) гіпотезу утворення Запорозької Січі наприкінці XVI ст. як альтернативу поширеній в українській історіографії ухадницько-промисловій (господарській) гіпотезі, а також гіпотезу генези й еволюції

етнічних структур українського козацтва кінця XV – середини XVII ст. в аспекті етногенезу як альтернативу наявним гіпотезам щодо його походження і стадій розвитку. Зокрема показав, що козацтво виникло як субетнос, складова частина українського етносу і його домінанта.

На основі виконаних досліджень 2007 р. опублікував монографію „Богдан Хмельницький і Запорозька Січ кінця XVI – середини XVII ст.” (кн. 2. „Генезис, еволюція та реформування організаційної структури Січі”). Захистив дисертацію за цією монографією і рішенням спеціалізованої вченої ради Інституту українознавства ім. І. Крип'якевича й Інституту народознавства НАН України від 11 березня 2008 р. мені присуджено науковий ступінь доктора історичних наук зі спеціальності „Історія України”. За підсумками всеукраїнського рейтингу „Книга 2007” у номінації „Минувшина” серед чотирнадцяти переможців монографія посіла одинадцяте місце.

На цьому акцентую увагу тому, що деякі історики висловили щодо моєї монографії низку критичних зауважень і закидів, зокрема в її нібито ненауковості через те, що, по-перше, у ній не використано архівних джерел; по-друге, у дослідженні застосовано методи інших наук, зокрема філософії; по-третє, праця має слабку методологічну базу; по-четверте, у неї дуже бідна бібліографія, всього 147 посилань. Щодо застосова-

них методів системного підходу й системного аналізу, то це, на думку декотрих моїх критиків, – „евфемізми”, тобто гра слів, „яка ні до чого не зобов'язує”, а теорія Л. Гумільова – „голе суб'єктивне теоретизування, яке не відповідає реаліям українського етногенезу”. Значну частину істориків зачепив мій висновок про те, що за всю історію запорозького козацтва у Великому Лузі було всього три Запорозькі Січі як протодержавні утворення: Базавлуцька (1590–1638 рр.), Чортомлицька (1652–1709 рр.) і Підпільненська, або Нова (1734–1775 рр.). А інші – Хортицька, Томаківська й Микитинська були лише січами – форпостами.

У зв'язку з такими зауваженнями доводиться ще раз наголосити: науковість роботи визначається не наявністю архівних джерел і кількістю посилань, а висуненням наукових гіпотез і доведенням їх<sup>15</sup>. Водночас, якщо висувуються нові гіпотези, то немає на кого посылатися, тобто бібліографія такої праці не може бути багатою. До того ж мова йде про монографію, а „...монографія – не стаття. Тези будь-якої монографії повинні спиратися вже не на первісний матеріал неперевіраних джерел, а на верифіковані висновки своїх і чужих праць”<sup>16</sup>. Мої опоненти, фетишизуючи джерела, не володіють теорією та методологією джерелознавства. Тим часом вона пропонує джерелознавче забезпечення наукової праці вирішувати у двох напрямках: або „залучаючи



до наукового обігу невідомі раніше джерела й досліджуючи їх уже відомими методами або, навпаки, аналізуючи вже відомі джерела новими, у тому числі й запозиченими з інших наук, методами”<sup>17</sup>. Даючи критичні оцінки використаному в дослідженні системному методу й теорії етногенезу, деякі історики лише продемонстрували, що не мають відповідних знань. Бо ж загальновідомо, що „системні дослідження і притаманний їм структурно-функціональний аналіз належать до розряду найскладніших, але високоефективних методів наукового пізнання. Практична реалізація їх пов’язана з виконанням численних дослідницьких процедур і вимагає застосування багатьох менш загальних методів”<sup>18</sup>.

Викладене свідчить, що з методологією досліджень в українській історичній науці і зокрема військовій історії не все гаразд. Даються взнаки традиції радянської методології, коли історичні дослідження дозволялося проводити тільки в межах певних постулатів. Багато хто нині керується такою методологією, оновивши лише постулати. На таку ситуацію звернула увагу відома дослідниця Н.Яковенко. Коментуючи вислів М.Блока про те, що „причини в історії, як і в будь-якій іншій галузі, не можна постулювати. Їх треба шукати”, вона зазначає: „І справді, йдучи від емпіричного матеріалу і порівнюючи офіційні реалії з поточною практикою життя, я мала

нагоду зайвий раз переконатися, наскільки відносними є чимало апріорних схем, усталених у нашій історичній традиції саме внаслідок того, що тенденції і закономірності не шукалися, а постулювалися, а історична дійсність служила хіба що постачальницею прикладів для узвичаєних схем”<sup>19</sup>.

Отже, крім актуальних проблем, викладених у двох попередніх розділах статті, маємо, як переконався автор на власному досвіді, ще одну. Вона полягає в тому, що результати наукових досліджень, здобуті з використанням новітньої методології не визнає й не підтримує український історичний загаль через банальне неволодіння, а відтак і неприйняття такої методології.

Приклад розв’язання цієї проблеми дає історичний факультет ДНУ, де в навчальний процес введено курс кліометрики за підручниками, які створив доц. Ю.Святець<sup>20</sup>. У результаті випускники факультету володіють основами сучасних інформаційних технологій, а отже, й основами новітньої методології історичного дослідження. Водночас історики-дослідники, що працюють в університеті, виконують свої роботи на сучасній теоретичній і методологічній базі – з використанням теорій геоінформаційних систем, „чорної скриньки”, синергетики, елементарних катастроф (Ю.Святець), наукознавства на засадах системного аналізу та філософських категорій (В.Осін), військових (соціальних) та етнічних систем (І.Стороженко), основ

нарративної психології (В.Ващенко), нової інтелектуальної історіографії (Г.Виноградов) тощо.

Спираючись на закономірності утворення й розвитку соціальних систем управління<sup>21</sup>, є всі підстави сподіватися, що коли новітня методологія стане надбанням 36% фахівців-істориків ДНУ (від скла-

ду кафедр і лабораторій), вона буде поширюватися і в інших ВНЗ. Тим часом ДНУ залишатиметься провідним в Україні навчально-науковим закладом з питань розроблення історії воєнного мистецтва у Визвольній війні та історії Запорозької Січі на засадах новітньої методології дослідження.

### ПРИМІТКИ

- 1 Дашкевич Я. „Історія українського війська” – проблематика, автори, видавці // Історія українського війська. – Львів, 1992. – С. III–VIII.
- 2 Стороженко І.С. Богдан Хмельницький і воєнне мистецтво у Визвольній війні українського народу середини XVII ст. – Дніпропетровськ, 1996. – Кн. 1: Воєнні дії 1648–1652 рр. – 320 с.; 3 вкл. Він же. Богдан Хмельницький і Запорозька Січ кінця XVI – середини XVII ст. – Дніпродзержинськ, 2007. – Книга 2: Генезис, еволюція та реформування організаційної структури Січі. – 418 с., 9 вкл.
- 3 Военный энциклопедический словарь. – Москва, 1984. – С. 301.
- 4 Строков А.А. История военного искусства: Рабовладельческое и феодальное общество. – Москва, 1955. – С. XXXII.
- 5 Разин Е.А. История военного искусства: В 5 т. – Москва, 1955. – Т.1. – С. LXVIII.
- 6 Военный энциклопедический словарь. – С. 140.
- 7 Лотман Ю.М. Внутри мыслящих миров: Человек – текст – семиосфера – история. – Москва, 1999. – С. 380–382.
- 8 Стороженко І.С. Богдан Хмельницький і воєнне мистецтво... – С. 103–282.
- 9 Там само. – С. 89–102.
- 10 Свешніков І.К. Битва під Берестечком. – Львів, 1993. – С. 110.
- 11 Чобіт Д.В. Бродський маршрут армії кримського хана Іслам-Гірея III до Берестечка // Кримські студії: Інформаційний бюлетень. – 2007. – № 1–2 (41–42). – С. 80.
- 12 Стороженко І.С. Богдан Хмельницький і воєнне мистецтво... – С. 252–265.
- 13 Підгаєцький В.В. Основи теорії та методології джерелознавства з історії України XX століття: Навч. посіб. для іст. ф-тів ун-тів. – Дніпропетровськ, 2001. – С. 122.
- 14 Абдеев Р.Ф. Философия информационной цивилизации: Учеб. пособ. – Москва, 1994. – С. 31, 32.
- 15 Перегудов Ф.И., Тарасенко Ф.П. Введение в системный анализ: Учеб. пособ. для вузов. – Москва, 1989. – С. 54, 55.
- 16 Гумилев Л.Н. География этноса в исторический период. – Ленинград, 1990. – С. 7.
- 17 Підгаєцький В.В. Основи теорії та методології джерелознавства... – С. 122.
- 18 Ковальченко І.Д. Методы исторического исследования. – Москва, 1987. – С. 166.
- 19 Яковенко Н.М. Українська шляхта з кінця XIV до середини XVII ст.: (Волинь і Центральна Україна). – К., 1993. – С. 8.
- 20 Святець Ю.А., Доорн П.К. Кліометрика: У 2 ч. – Дніпропетровськ, 1998. – Ч. 1: Інформаційні технології та інструменти: Підручн. для іст. ф-тів вищ. навч. закладів. – 248 с.; 2003. – Ч. 2: Формально-кількісні та математико-статистичні методи: Підручн. для студ-тів іст. спеціал. вищ. навч. закладів. – 384 с.
- 21 Карвалью Родригеш Ф. Новые технологии, будущее империй и четыре всадника Апокалипсиса / Пер. с португ. В. Якунина. – М., 1996. – С. 14, 33, 49 – 54.

о. Юрій МИЦИК

## БИТВА ПІД КЛУШИНОМ 1610 р.

Висвітлюється один з визначальних, але нині мало відомих епізодів історії Смутного часу в Московській державі – перебіг битви між польським і московським військами під Клушином 4 липня 1610 р. Особлива увага приділяється ролі, яку відіграли в ній українські козаки. Аналізуються наслідки поразки московитів у цій битві і вплив їх на подальші події в Московщині.

**Ключові слова:** Клушино, Смутний час, збройні сили Московської держави, війська Речі Посполитої, українські козаки.

The work casts light upon one of the decisive but presently little-known episodes in the history of Anxious Time of the Moscow State: the course of the battle between the Polish and Moscow's forces near Klushyn on July 04, 1610. A special attention is paid to the role of the Ukrainian Cossacks played in the battle. The outcome of the Moscow troops' defeat in the battle and its impact upon the further events in the Moscow State is analyzed.

**Key words:** Klushyno, the Anxious Time, military forces of the Moscow State, the army of Rzech Pospolita, Ukrainian Cossacks.

*У парафіяльному костелі Св. Лаврентія в Жовкві, де поховані родина короля Яна III Собеського й чимало представників магнатських родів Жолкевських та Даниловичів, на внутрішніх стінах висіли великі живописні полотна, що зображували чотири великих битви XVII ст.: під Хотиним (1673 р.), Віднем (1683 р.), Парканами (1684 р.) і Клушином (1610 р.). Остання з цих картин нині зберігається в Музеї-заповіднику „Одеський замок”. Традиційно вважається, що її на замовлення великого гетьмана коронного Станіслава Жолкевського створив придворний маляр Симон Богуш (Богушович) – учасник походу Лжедимитрія I на Москву<sup>1</sup>. Проте в новітніх дослідженнях його авторство заперечується<sup>2</sup>.*

*Сучасному українському читачеві, навіть професійному історикові, про битву під Клушином відомо дуже мало. Побіжно її згадували в дореволюційній і радянській історіографії, і тільки окремі автори (М. Карамзін, Є. Разін, С. Соловійов та деякі інші) приділили їй порівняно більше уваги. Пояснюється це тим, що в Клушинській битві збройні сили Московської держави зазнали тяжкої поразки, а про такі баталії в російській історіографії або не згадували взагалі, або згадували побіжно, або препарували їхню історію до невпізнання, намагаючись передусім применшити невдачі. Польські історики писали про Клушинську битву*

*досить часто, але розгорнуті дослідження про її перебіг і наслідки з'явилися тільки в останні десятиріччя<sup>3</sup>. Тим часом українські історики чомусь уважали, що ця битва не стосується України і тому нею майже не цікавились, за винятком М. Костомарова. Тож в українській історіографії давно назріла потреба бодай стисло описати цю битву, звернувши особливу увагу на дії Війська Запорозького.*

На початку XVII ст. Московська держава поринула у вир т. зв. Смути. Це складне й неоднозначне явище досі не дістало адекватної оцінки. Зокрема російські науковці промовчують той факт, що війська Речі Посполитої ввійшли на її терени, прагнучи відвоювати раніше анексовані Москвою у Великого князівства Литовського етнічні українські (Сіверщина) й білоруські (Смоленщина) землі. Коли зважити на ці особливості московсько-литовського протистояння, зрозумілішими стають причини підтримки „димитриад” українською і білоруською шляхтою та українським козацтвом і тієї активної ролі, яку вони відігравали в подіях „Смутного времени”.

18 серпня 1609 р. король Сигізмунд III вирушив з Вільна на Смоленськ<sup>4</sup>, з чого почався новий етап „Смути”. До короля потроху підтягувалися запорозькі загони, беручи під свій контроль важливі опорні пункти в Московській державі. Так, полковник Андрій Гунченко став з 15-тисячним козацьким військом під Почепом, маючи намір іти на Брянськ і Смоленськ<sup>5</sup>. Невдовзі було обложено Смоленськ, розгорнулися бої під Осиповим, Білою та іншими

важливими містами. Московський цар Василь Шуйський відкинув умови миру, які передбачали передання Смоленська Речі Посполитій, натомість уклав союз зі шведами. Наприкінці квітня 1610р. він наказав збирати військо під Можайськом, щоб зняти облогу Смоленська, і доручив командувати цією армією рідному братові Димитрію. Той, щоправда, не мав належного військового досвіду, однак його численне військо поповнили іноземці (англійці, голландці, іспанці, німці, шведи, фіни, французи, шотландці тощо). Іноземне військо на московській службі очолював талановитий і досвідчений шведський полководець Понтус де ла Гарді, правою рукою якого був Едуард Горн. З інших московських вищих офіцерів вирізнялися Яків Боратинський, Василь Бутурлін, Андрій Голицин. Шуйський уже вирядив значний загін до міста Царєвого Займища. Своєю чергою військове командування Речі Посполитої контролювало важливі опорні пункти на підході до Смоленська. Зокрема в Білій перебували тисяча запорозців і кількасот вояків Речі Посполитої під командуванням Олександра



ла кавалерія – як важка (гусари), так і легка (козаки)\*, а неабиякий досвід давав змогу командувачам налагодити успішну взаємодію кінноти, піхоти й артилерії.

6 – 7 червня 1610 р. невелика армія Жолкевського з-під Смоленська попрямувала була на схід, у напрямку Вязьми, але через активні дії московського війська під командуванням Якова Боратинського й Едуарда Горна мусила звернути на північ до Білої, а звідти – до Шуйська. З Білої до Ржева Жолкевський вивірив полк Анджея Млоцького й 2 тис. запорожців. Ця частина війська успішно дійшла до Ржева, якийсь час пробувала здобути міські укріплення, а потім теж повернула на Шуйськ. Сюди з-під Вязьми вже підійшли загони Казановського, Дуніковського, Зборовського, а також 3 тис. запорожців під командуванням отаманів П'ясковського та Івашини. 22 червня Жолкевський дістався Шуйська, звідки рушив до Царевого Займища, що лежало на берегах річки Связі. Завдяки вмілому керівництву тут було розбито обложені в місті московські загони Валуєва чисельністю 8 тис. вояків. 25 червня Жолкевський переправив своє військо на східний берег річки й зайшов у запілля ворогові, унеможливаючи йому дістати підкріплення з Можайська й Москви. Водночас запорожці взяли під свій контроль переправу, вони виставили також свої стійки по периметру міста, разом з польською піхотою ходили на штурми<sup>6</sup>.

Внаслідок цих дій Валуєв утратив 500 своїх вояків. Але 2 липня з-під Можайська розпочався наступ головних сил московського війська, до яких прибули іноземні найманці на чолі з де ла Гарді, а з боку Ржева підходили загони Боратинського та Горна. Перше ніж просуватися на Смоленськ, вони вирішили непомітно підійти до Царевого Займища, щоб зняти облогу міста, допомогти Валуєву й оточити армію Жолкевського. Прагнучи завдати раптового удару, Шуйський удався до обхідного маневру, вирушивши на північний захід. Досягнувши Клушина, він мав з'єднатися з частинами Боратинського й Горна і вдарити на Цареве Займище не зі сходу, де на нього могли чекати, а з півночі.

За свідченнями білоруського шляхтича Самуеля Маскевича, московського війська налічувалося понад 50 тис. вояків<sup>7</sup>. Шуйський розраховував на несподіваність нападу й чисельну перевагу свого війська, а також покладав надію на досвідчену московську кінноту, що складалася головню з дворян та іноземних найманців. Особливо сильний був царський полк Шуйського. Його кавалерію підтримували стрільці, які становили ядро численної піхоти (основна маса піхотинців була слабкою через брак досвіду й належного озброєння). Утім цей недолік значною мірою компенсувався наявністю досвідченого кінного (рейтари) і пішого (мушкетери й пікінери) іноземного війська<sup>8</sup>.

Шуйський успішно виконав задуманий маневр, але потім далися ознаки переоцінка власних сил і явно замала увага до розвідки...

Тим часом уже 3 липня вранці Жолкевський мав достеменні дані про плани московського війська, бо його чати захопили в полон кількох „дітей боярських” (дрібних дворян) і дістали відомості з інших джерел. На терміново скликаній військовій нараді було висловлено різні пропозиції (відступати до Смоленська; оборонятися в Царевому Займищі; йти на Клушино). Вислухавши всіх, Жолкевський наказав готуватися до походу. Його мету він не розголошував, щоб запобігти можливій зраді. Тільки ввечері 3 липня його офіцери дістали секретний наказ йти на Клушино. Отже, польський воєначальник вирішив захопити суперника знезацька, не давши йому укріпитись. Майже семитисячне військо Речі Посполитої – це переважно була кіннота, зокрема 400 запорожців і 200 піхотинців з 2 гарматами – вирушило вночі на Клушино, маючи добрих провідників. Щоб не гальмувати руху, артилерії і обозу не брали, залишивши їх під стінами Царєвого Займища. Далі вести облогу цього міста залишились запорожці (4 тис. козаків), 700 кіннотників брацлавського старости Калиновського й ротмістра Бобовського й 200 піхотинців. Такий план дій згодом успішно реалізували Богдан Хмельницький під час Зборівської битви (1649 р.) та Іван Виговський під час Конотопської битви (1659 р.).

Раптовість нападу Жолкевського на вороже військо забезпечила воякам психологічну перевагу, змусила суперника шикуватися до битви похашцем (Маскевич з гумором нагадує тут прислів'я: „Седлай портки, давай коня!”). Однак перш ніж дійти до ворога, війську Жолкевського довелося подолати за 9 годин вісімнадцятикілометровий шлях болотистими й лісовими стежками, частина війська застрягла, вояки були зморені важким нічним переходом. Хоча авангард вийшов на ударну позицію на самому світанку 4 липня, однак годі було розпочинати битву, бо головні сили ще підтягувалися. До того ж у центрі московського табору стояло село Пречисте. Жолкевський мусив кинути в бій авангард, який мав запалити село із частоколом довкола нього. Ці рішучі дії жменьки його вояків спричинили безлад у ворожому стані.

Іноземні війська на московській службі першими стали чинити організований опір, щоб не допустити спалення Пречистого. Вони стояли праворуч від села, а московські полки – ліворуч. Чисельна перевага московського війська дала можливість створити глибоку оборону з трьох ліній, проте артилерію було поставлено невдало. Своєю чергою Жолкевський вибудував такий бойовий порядок: сам став у центрі, полк Миколи Струся і Януша Порицького виставив проти іноземців де ла Гарді, а на самому краю розташував запорожців П'ясковського. Більшу частину

своїх вояків він вишикував проти московських частин, які планував розбити найперше.

Тільки тепер почалося зіткнення головних сил. Кіннотники набрали швидкості, але, прорвавши першу лінію ворожої оборони, втратили списи. Довелося взятися за шаблі, бо через брак табору не було звідки отримати запасні списи. З другою лінією справа пішла гірше, тут зав'язалася запекла січа. Московські війська контратакували з боків, щоб закрити прорив у своїй обороні, і полякам довелося тимчасово відступити, відбиваючись від супротивника. Та в цей момент до них підійшла підмога: вдарили нові загони важкої кавалерії. Вони повторили успіх попередників, однак теж зав'язли у близькому бою на шаблях. Московські війська зазнавали тяжких утрат, перша лінія їхньої оборони вже не існувала, але піхота влучно стріляла із засідки, а кіннота пробувала оточити польських гусарів. Виникла патова ситуація: Москва чисельно переважала, проте на боці війська Жолкевського був досвід і високий бойовий дух.

Запекла битва розгорялася й на другому фланзі. Іноземні полки були краще вимуштрувані за московських вояків, а щоб до них дістатися, треба було ще подолати укріплення. Козаки спробували були підпалити частокіл, але досягли тут незначних успіхів. Коли ж випал ворожих мушкетів зупинив удар, то Струсь послав у бій другий ряд кінноти. Запорожці в

цей час боронили фланг війська Речі Посполитої і прагнули зайти ворогові в запілля.

Битва точилася вже три години і врешті настав її кульмінаційний момент. Шуйський вирішив увести в бій свіжу кінноту, щоб зламати перебіг баталії на свою користь. Московська кіннота налаштувалася до удару, перша лінія рейтарів дала випал і повернула назад, щоб перезарядити зброєю й дати місце другій лінії. Однак їх випередила польська кіннота. Гусари підстрожили коней, ударили в запілля першої лінії московської кінноти і на її плечах вдерлися у ворожий табір. Тікаючи, московські рейтари змішали свою другу лінію, зламали її лад. Унаслідок цього запанував хаос і рейтари разом з німецькими найманцями панічно кинулися тікати<sup>9</sup>. За ними погналися кіннотники Жолкевського, вони рубали втікачів на відстані до 6 км. А московська піхота тим часом сховалася в таборі разом з Шуйським і відкрила вогонь з гармат. Чинили опір також іноземні полки де ла Гарді, проте після втечі московської кінноти вояцький запал у них згасав, тим більше, що їхні контратаки не мали успіху. Жолкевський наказав відкрити по них вогонь з гармат, кинув у бій піхоту, а потім знову гусарів, насадаючи на супротивника зусібч. Це змусило іноземців відступати, дехто з них перекинувся на польський бік. За таких умов Жолкевський запропонував іноземцям мирову на почесних



умовах (насамперед гарантовано життя й збереження майна, а охочим – перехід на бік Сигізмунда III). Де ла Гарді й Горн пробували зірвати ці перемовини, та марно. Іноземці, які до цього моменту мужньо билися, переконавшись, що московити не хочуть їх рятувати<sup>10</sup>, вирішили капітулювати, а частина з них узагалі захотіла перейти на польський бік. Де ла Гарді встиг попередити про це Дмитрія Шуйського. Той, побачивши крах своїх надій, зробив відчайдушну спробу вирватися з обложеного табору. Коли тікав, він навіть розкидав за собою на шляху коштовності, щоб затримати переслідувачів. Його переслідували протягом 10 км, при цьому полягло чимало московитів. Утрапивши коня, цар мусив тікати лісом пішки...

Загальні втрати московського війська сягнули 15 тис. загиблими (10 тис. під час битви, 5 тис. – під час утечі). Загинув князь Яків Боратинський, у полон потрапили боярин Василь Бутурлін, думний дяк Яків Демидов та інші достойники, було поранено князя Голицина. Іноземні полки втратили до 2 тис. вояків. На цьому тлі втрати війська Речі Посполитої були порівняно невеликі – 1200 вояків. Короткий список загиблих навів анонімний автор щоденника походу Сигізмунда III<sup>11</sup>. Переможці захопили 18 гармат, кількадесят прапорів, зокрема й корогву, карету й шолом самого Шуйського (пізніше їм передали також його шаблю та булаву),

цілий табір з возами й каретами, скарбницею з грішми для сплати іноземним найманцям.

Поховавши тіла загиблих, переможці повернулися до Царевого Займища, тягнучи із собою силу-силенну трофеїв. За свідченням очевидців, возів і карет було більше ніж людей! Тепер Валуєв зрозумів, як тяжко прорахувався. Він чув гамір битви, але не зважився проривати блокаду. Тепер уже було пізно. Ще кілька днів Валуєв оборонявся, та коли Жолкевський показав йому полонених і дозволив послати своїх людей на поле битви, аби ті побачили її сліди на власні очі, п'ятитисячна московська залога капітулювала. Умови капітуляції були досить лагідні, головною з них стало визнання новим царем королевича Владислава. Жолкевський не випадково так повів справу. У результаті успішної пропагандивної акції йому тут-таки піддався Можайськ, і коронний гетьман спокійно рушив на Москву. Далі піддалися також Ржев, Осипов, Борисов, Боровськ, Дмитров та інші міста. Московити тоді скинули царя Василя Шуйського, а влада в державі перейшла до рук „Семибоярщини”, яка погодилася за нового царя визнати королевича Владислава. Колишнього царя Василя Шуйського та двох його братів (Івана й Дмитра) видали Жолкевському, який пізніше передав їх під Смоленськом королеві Сигізмундові III. Як полонених їх привезли до Варшави, де вони померли в неволі у 1612 р. Москва

розцінила цей факт як надзвичайно ганебний і згодом навіть викупила тлінні останки царя-невдахи, щоб перепоховати на батьківщині. Було укладено союз Речі Посполитої з Московією, і війська Речі Посполитої навіть стали у московському Кремлі.

Перед лицем доконаних фактів піддався Сигізмунду III й Смоленськ. Якраз тоді до короля прибув новий загін запорожців (2500 козаків) на чолі з Кулибакою<sup>12</sup>, чимало запорожців розтеклися по Московії, де потім продовжили війну на величезному театрі, сягаючи Північного Льодовитого океану та Сибіру. Тільки впертість Сигізмунда III, який не хотів погодитися з переходом сина у православну віру (така була умова коронації Владислава в Москві), і небажання віддавати йому московський трон, призвели до краху планів Жолкевського, викликали слушні підозри московитів щодо справжніх намірів Речі Посполитої. Усе це пришвидшило антипольське повстання 1611 р. і нову війну, яка завершилася тільки в 1618 р. За умовами Деулінського миру, Річ Посполита повернула собі Смоленськ і Смоленщину, а також Сіверщину з Черніговом. Битва під Клушином увійшла до історії як свідчення високого рівня воєнного мистецтва армії Речі Посполитої, зокрема й Війська Запорозького.

## ПРИМІТКИ

- 1 Парцей М. Стародавня Жовква. – Львів, 2005. – С. 89.
- 2 Див., напр.: Александрович В. Симон Богушович: Історія і легенда в біографії львівського маляра першої половини XVII століття // Вісник Львівського університету: Сер. істор. – Львів, 1997. – Вип. 32.
- 3 Kusiak F. Bitwa pod Kłuszynem 1610 roku. – Wrocław, 1992; Szcześniak R. Kłuszyn 1610. – Warszawa, 2008.
- 4 Wisner H. Zygmunt III Waza. – Wrocław etc., 2006. – S. 136.
- 5 Мицик Ю. Ізджерел про участь запорожців у подіях „Смуты” початку XVII ст. у Московській державі // Архіви України. – 2001. – № 1 – 2. – С. 23 – 25.
- \* Тут ідеться про легку кінноту у війську Речі Посполитої, а не запорожців. Щоправда, у складі „козацької кінноти” було чимало українців з походження.
- 6 Marchocki Mikołaj Scibor. Historia moskiewskiej wojny prawdziwa...// Moskwa w rękach Polaków. – Kraków, 2005. – S. 71.
- 7 Pamiętniki Maskiewiczów. – Wrocław, 1961. – S. 127.
- 8 Szcześniak R. Op. cit. – S. 60 – 70.
- 9 Pamiętniki Maskiewiczów... – S. 129, 130.
- 10 Budziło J. Historia Dmitra fałszywego // Moskwa w rękach polaków. – S. 444.
- 11 Diariusz drogi króla Jmci Zygmunta III ... – Wrocław, 1999. – S. 162–165.
- 12 Ibid. – S. 167.

Андрій КОЗИЦЬКИЙ

## ВІЙНА В НЕБІ ЗАКАРПАТТЯ І СЛОВАЧЧИНИ (березень 1939 р.)

Висвітлюються маловідомі аспекти застосування військової авіації у збройному конфлікті між Угорщиною та Словаччиною березня 1939 р. Особливу увагу звернуто на питання історії конфлікту, пов'язані з українськими землями.

**Ключові слова:** угорсько-словацький збройний конфлікт, бійці „Карпатської Січі”, військова авіація, „Мала війна”.

Little-known aspects of the use of military aircrafts in the armed conflict between the Hungary and Slovakia in March, 1939, are depicted. Special attention is paid to the questions in the context of the conflict history which are connected with the Ukrainian territory.

**Key words:** Hungary and Slovakia armed conflict, the “Carpathian Sich” fighters, military aviation, „Small war”.

*Упродовж 1938–1939 рр. Угорщина здійснила низку зовнішньополітичних кроків, приєднавши частини територій сусідніх країн. В основі закордонної політики Будапешта лежало жадання переглянути умови Тріанонського договору й повернути до складу своєї держави землі, які Угорщина втратила на користь сусідів у 1920 р. Одним з етапів цієї політики став збройний конфлікт між Угорщиною і Словаччиною, згодом названий “Малою війною”. Бойові дії протягом 23 – 31 березня 1939 р. точилися на території Східної Словаччини і безпосередньо торкнулися української етнічної території, зокрема Закарпаття.*

*Під час “Малої війни” Угорщина й Словаччина активно застосували повітряні сили. Словацька авіація завдала бомбового удару по підугорському на той час Ужгороду. Це було перше в Україні і в Центральній Європі місто, що після 1920 р. зазнало атаки з повітря. У цій статті ставимо за мету висвітлити маловідомі аспекти використання військово-повітряних сил під час угорсько-словацького збройного конфлікту в березні 1939 р.*

На підставі Віденського арбітражу 2 листопада 1938 р. Чехо-Словаччина передала Угорщині територію площею 12103 кв. км, у тому числі й частину Закарпаття з Ужгородом<sup>1</sup>. На отриманих

угорцями теренах було два військові летовища – в Ужгороді й Кошицях. Користуючись летовищем в Ужгороді, вони впродовж листопада – грудня 1938 р. почали вести авіаційну розвідку

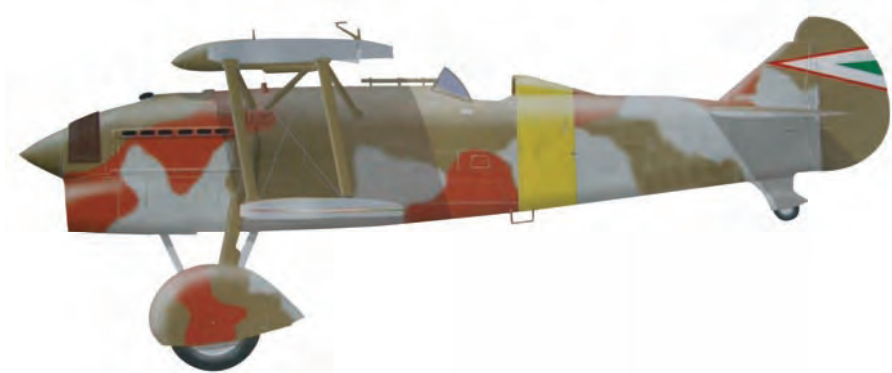

*Винищувач „Fiat” ЦР.32 Угорських королівських  
військово-повітряних сил. Весна 1939 р.*

в районах Південної Словаччини, яка тоді ще входила до складу спільної Чехословацької держави<sup>2</sup>. Розвідувальні завдання виконувала ескадрилья Окремого дивізіону далекої розвідки „Мерфольдес Чизма” (Mérfoldes Csizma), що раніше базувалася в Кешкеметі. Для розвідувальних летів угорці використовували літаки німецького виробництва „Гейнкель” Ге-170А. Крім літаків-розвідувачів, лінію кордону з Чехо-Словаччиною порушували й інші угорські літаки. 25 жовтня 1938 р. трапився перший повітряний інцидент, коли два угорські винищувачі „Fiat” ЦР.32 збили в повітряному просторі Чехо-Словаччини літак „Летов” Ш.328 10-ї ескадрильї чехословацьких ВПС. Унаслідок інциденту, що трапився в районі словацького села Годзово, за 11 км від лінії кордону, пілот чехословацького літака капрал Ян Келло був поранений, а спостерігач капітан Яромір Сотола загинув<sup>3</sup>.

Наступний етап угорської територіальної експансії почався 15 бе-

резня 1939 р., коли угорські війська ввійшли на територію Закарпаття, де за день до того було проголошено незалежну державу Карпатська Україна<sup>4</sup>. Протягом кількох днів, долаючи опір українських підрозділів „Карпатської Січі”, угорці зайняли землі Карпатської України<sup>5</sup>.

Ще однією територією, на яку висловила претензії Угорщина, була частина земель Східної Словаччини. Будапешт покликався на те, що до 1918 р. ці словацькі терени перебували в адміністративних межах угорської частини Австро-Угорської імперії. Угорці вирішили приєднати ці землі силою зброї.

Угорсько-словацький збройний конфлікт почався в четвер 23 березня 1939 р. О 5 год. 30 хв. місцевого часу угорські частини трьома колонами перетнули словацький кордон, наступаючи відповідно з району Великого й Малого Березна на Стакчин, з району Ужгорода на Тібаву – Собранці, а також окремим угрупованням – з Ужгорода в напрямку на Павлівці. Залучені

до наступу суходільні угорські сили склалися з трьох піхотних (7-ї, 9-ї, 24-ї), однієї (2-ї) моторизованої і двох кавалерійських (1-ї, 2-ї) бригад та кавалерійського ескадрону. Кожну з кавалерійських бригад підтримували по 24 танкетки італійського виробництва „Ансальдо” ЦВ 3/35М, а моторизований батальйон – 22 танкетки цього ж типу, 5 легких танків „Фіат” 3000Б і 3 панцерники „Віккерс-Кросслі” 29М. Загалом у ході бойових дій угорці використовували 70 танкеток, 5 легких танків і 3 панцерники.

Угорські сили наступали на фронті завширшки 35 км, просувалися швидкими темпами і вже близько 10 год. ранку 23 березня 1939 р. перебували за 7 км від Собранець. Загалом за перший день бойових дій угорці просунулися на 10 – 15 км углиб словацької території.

Для відбиття нападу словаки створили три бойові групи, до яких увійшли словацькі військовики з колишніх 16-го, 20-го й 37-го піхотних полків, а також окремих артилерійських частин чехословацької армії. Проти угорців діяли дві бойові групи: на північній ділянці фронту Стакчинська (батальйон неповного складу з 16-го піхотного полку й одна батарея гармат)<sup>6</sup>, а на південній – Земплинська (20-й піхотний полк, дві артилерійські батареї, одна з них – протитанкова). Ще одна група – Пряшівська (частини піхотних і гірських підрозділів) – виконувала ролю резерву. Уже в

перебігу конфлікту словаки зуміли відремонтувати 9 панцерників АО зр. 34 і 3 легкі танки ЛТ зр. 35 і використати їх у боях. Цю бронетехніку в попередні дні зумисно вивели з ладу чеські екіпажі<sup>7</sup>.

Усі словацькі підрозділи, що перебували на фронті, були недоукомплектовані особовим складом, бо після 14 березня 1939 р. військовики чехи та українці покинули службу. В деяких полках залишилося по 70 – 400 осіб замість 2000 – 3000 за штатним розписом. Командування словацьких збройних сил сподівалося, що військовослужбовці словаки, які на той момент перебували на території Чехії, повернуться на батьківщину й підсилять національну армію. Однак таке повернення відбувалося надто повільно. Воно ускладнювалося, зокрема, тим, що в той самий час у протилежному напрямку, зі Словаччини до Чехії, рухалася велика кількість чеських військовиків, які зреквізували для своїх потреб рухомий склад залізниці й колісний транспорт, а також вимагали позачергово перепускати їх у західному напрямку<sup>8</sup>. Словацькі частини особливо відчували брак офіцерів і підофіцерів, що становили в чехословацькій армії відповідно 3,4% і 4,9% загальної кількості цих категорій особового складу. У штабі VI корпусу чехословацької армії, який становив основу Словацької армії, на 130 вакансій залишилося тільки 8 військовиків-словаків. Серед 140 генералів чехословацької армії був тільки один словак.

Увечері першого дня боїв у районі Стакчина словаки зуміли спинити угорський наступ, але їхня спроба вранці 24 березня контратакувати зазнала невдачі. Угорці також не змогли прорвати словацьких позицій, отож лінія фронту стабілізувалася й не змінювалася на північній ділянці фронту аж до завершення війни. Успішніше для словацької сторони розвивалися події в районі м. Михаловці. Уранці 24 березня словацькі підрозділи Земплінської бойової групи, посилені 5 панцерниками ОА зр. 30, вибили угорців із с. Завадка (10 км на схід від Михаловець). Утім атака словаків на с. Нижча Рибниця, проведена пізно увечері того ж дня, провалилася. 25 березня до Михаловець прибули словацькі підрозділи 41-го піхотного полку й батарея 202-го полку гірської артилерії. Словацьке командування почало планувати наступ, але реалізувати його не вдалося. Під тиском Німеччини було укладено перемир'я.

Уже в перші дні конфлікту обидві його сторони активно використовували військову авіацію. Загальне співвідношення повітряних сил напередодні збройного конфлікту в Закарпатті було не на користь Словаччини. Угорщина мала 230 бойових літаків, 3300 осіб авіаційного персоналу, 13 постійних летовищ. Словацькі ВПС змогли виставити лише 82 бойові літаки та близько 800 осіб авіаперсоналу, які використовували 4 постійні летовища<sup>9</sup>. Крім цього, Угорщина істотно

переважала Словаччину своїм військово-промисловим потенціалом.

За умовами Тріанонського договору, який Угорщина підписала після Першої світової війни, Будапешту було заборонено мати військово-повітряні сили. Проте вже в середині 1920-х рр. Угорщина почала створювати власну військову авіацію. Перші 9 військових авіаескадрилей існували під прикриттям спортивних аероклубів і дослідної авіагрупи. Тривалий час на угорських військових літаках не було розпізнавальних знаків і вони мали цивільні реєстраційні номери. Упродовж 1936 – 1938 рр. країна відкрито закупила значну кількість військової авіатехніки. В Австрії угорці придбали 76 винищувачів італійської конструкції „Фіат” ЦР.32, Німеччина продала Будапештові 66 бомбардувальників „Юнкерс” Ю-86К-2, 46 розвідувачів-бомбардувальників „Гейнкель” Ге-46Е-2, 18 розвідувачів „Гейнкель” Ге-70К<sup>10</sup>. У 1938 р. Угорщина підписала широку угоду про військово-технічну співпрацю з Італією, зокрема й у авіаційній сфері. На той же рік підрозділи угорської військової авіації, які від 1936 р. вже не приховували від закордону, існували у складі суходільних військ<sup>11</sup>. 1 січня 1939 р. офіційно оголошено про створення Угорських королівських військово-повітряних сил (Magyar Királyi Honvéd Légierő)<sup>12</sup>. Командувачем ними став Ласло Гар.

Ще від часів Першої світової війни Угорщина володіла порів-

няно добре розвинуеною мережею аеродромів. Головними базами ВПС Угорщини були Будапешт, Мішкольц, Тапольця, Дебрецен, Веспрем, Сомбатгей, Кешкемет, Боргйод, Папа, Секешфегервар, Матіясфольд. Після того як у 1938 – 1939 рр. Угорщина приєднала Закарпаття й частину земель півдня Словаччини угорські військові пілоти отримали, як уже згадувалося, ще два військові летовища – ужгородське й кошицьке.

Незважаючи на обмеження, накладені Тріанонським договором, за міжвоєнний період Угорщина спромоглася істотно розбудувати свою авіапромисловість. Країна виробляла літаки ліцензійних і власних конструкцій на розташованих у Будапешті підприємствах МАВАГ (Magyar Királyi Államvasutak Gépgyára) та „Вайс Манфред Кампані” (Weiss Manfred Company), а також заводах МАГ (Magyar Államvasutak Gépgyára) у м. Дьор. Підприємство „Чепель” (Csepel), що працювало біля Будапешта<sup>13</sup>, випускало авіадвигуни. В Угорщині діяли школа авіабудування, інститут авіаційної медицини та авіаційна метеослужба. Від жовтня 1938 р. угорські пілоти відбували військовий вишкіл на італійській авіабазі поблизу м. Тренто.

Творення Словацької військової авіації (Slovenské Vzdušné Zbrane) почалося одночасно з формуванням національних збройних сил – уже наступного дня після проголошення 14 березня 1939 р. незалежності Словаччини. Мініс-

тром національної оборони країни, а водночас головнокомандувачем усіма збройними силами було призначено підполковника Фердинанда Чатлоша. 15 березня розпочато організацію структур міністерства національної оборони, у складі якого було передбачено й окремий авіаційний відділ<sup>14</sup>.

Базою для формування словацьких військово-повітряних сил стала матеріальна частина й особовий склад 3-го змішаного авіаційного полку ім. генерала Мілана Растіслава Штефаніка чехословацької армії<sup>15</sup>, який перебував на території новопроголошеної держави. Словакам дісталось 358 літаків, зокрема 71 винищувач, 87 літаків-розвідувачів та легких бомбардувальників, 74 навчальні машини<sup>16</sup>. Значна частина літаків потребувала ремонту, придатними до негайного використання виявилось лише 82 бойові одиниці<sup>17</sup>. Командувачем словацькими ВПС призначили керівника авіаційного відділу міністерства національної оборони, найстаршого за званням серед словацьких військових пілотів майора Яна Амбруша.

Словацькі військові авіатори могли користуватися 4 летовищами (Списька Нова Весь, Пештяни, Трі Дуби, Вайнори). Головним з них стала авіабаза Списька Нова Весь, збудована в 1934 – 1937 рр. біля однойменного міста на Східній Словаччині. Запасний аеродром бази містився поблизу с. Мецеделовці. На території країни було ще кілька військових летовищ, але

з різних причин словацькі ВПС не могли використовувати їх. Так, на летовищах Тренчин і Попрад ще не завершилися будівельні роботи, аеродроми Ішла, Шебастова, Наршани, Каменіца-над-Цирохою були в 1938 р. законсервовані, Жиліну й Малацькі Нови Двур у другій половині березня 1939 р. взяли під свій контроль німецькі люфтваффе<sup>18</sup>.

У спадок від чехословацької армії Словаччина отримала певну кількість засобів протиповітряної оборони. На момент проголошення незалежності на словацькій території був розташований 153-й полк зенітної артилерії. Він складався з трьох підрозділів, що стаціонували в Братиславі, Пештянах і Спиській Новій Вісі. Кожен з підрозділів налічував по три батареї зенітних гармат „Шкода” зр. 22 калібру 83,5 мм (загалом 36 гармат). Крім того, полк мав 7 рот автоматичних малокаліберних гармат „Ерлікон” калібру 20 мм (загалом 84 гармати), розташованих на аеродромах Топольчани, Зволен, Нітра, Сабінов, Пештяни, Вайнори та Списька Нова Весь (у кожній з рот було по 12 „Ерліконів”). У районі Генчин – Златовці містилася рота зенітних прожекторів. Проте в усіх зенітних підрозділах давався взнаки брак особового складу й боєприпасів.

Словацькі збройні сили відчували значні проблеми з кадровим забезпеченням. Станом на березень 1939 р. у словацьких ВПС перебувало на службі лише 80 пілотів

і пілотів-спостерігачів<sup>19</sup>. Із 1400 осіб наземного і літного персоналу, що служили в 3-му авіаполку чехословацької армії до 14 березня 1939 р., на 25 травня того року залишалися на службі 824 військовики<sup>20</sup>.

З угорської сторони в конфлікті взяли участь 1-ша „Іяш” (Ijász) і 2-га „Людаш Матї” (Ludas Matyi) винищувальні ескадрильї 1-го авіаполку, що базувалися відповідно в Ужгороді й Мішкольці<sup>21</sup>. Кожен з підрозділів мав на озброєнні по дев’ять винищувачів італійського виробництва „Фіат” ЦР.32. 3-тя винищувальна ескадрилья цього ж полку „Пума” (Puma), що на час конфлікту була перебазована до м. Чоп на Закарпатті, не змогла взяти участі в боях, бо більша частина території аеродрому базування дуже розмокла й не надавалася до використання. Угорську бомбардувальну авіацію представляли три ескадрильї: 3-тя „Сагра вігар” (Ságra Vihar), 4-та „Шаркани” (Sárkány) й 5-та „Гювелік Матї” (Hüvelyk Matyi). Усі ці підрозділи, що налічували по дев’ять літаків німецького виробництва „Юнкерс” Ю-86К-2, базувалися на летовищі в Дебрецені. У перебігу бойових дій окремі бойові завдання виконували літаки 6-ї „Чикос” (Csikos) і 7-ї „Сольйом” (Solyom) ескадрилей близької розвідки з Дебрецена й Мішкольця. Ці підрозділи мали на озброєнні по 8 літаків-розвідувачів угорського виробництва ВМ-16 (6-та ескадрилья) і ВМ-21 (7-ма





*Бомбардувальник „Юнкерс” Ю-86К-2 Угорських королівських військово-повітряних сил. Весна 1939 р.*



*Винищувач „Авіа” Б.354 Словацької військової авіації. Весна 1939 р.  
Під час „Малої війни” на словацьких військових літаках  
усе ще були нанесені розпізнавальні знаки Чехо-Словаччини*

ескадрилья)<sup>22</sup>. Обидві ескадрильї – „Мерфольдес Чизма” (Mérfoldes Csizma) й „Гольйо” (Golya) – окремого дивізіону далекої розвідки на літаках „Гейнкель” Ге-170А базувалися на аеродромі Кешкемет. Протиповітряну оборону наземних угорських військ забезпечували зенітні гармати 36М калібру 40 мм.

Головною базою словацьких ВПС, які брали участь у конфлікті, стала Списька Нова Весь, де базувалися 49-та винищувальна ескадрилья (10 літаків „Авіа” Б.534), а також 12-та й 13-та розвідувальні ескадрильї. Перша з них мала на озброєнні 5 літаків „Аеро” Ап.32 і 5 „Летов” Ш.328, друга – 10 машин

„Летов” Ш.328. У середині березня з Пештян на аеродром до Списької Нової Всі перелетіла 45-та винищувальна ескадрилья, що мала 10 літаків „Авіа” Б.534 та 2 „Авіа” Бк.534<sup>23</sup>. За іншими відомостями, у березні 1939 р. на летовищі Списька Нова Весь базувалися 52 придатні до вжитку літаки<sup>24</sup>.

У перший день конфлікту Словацькі ВПС дістали наказ, координуючи свої дії із суходільними військами, протистояти угорським силам і сприяти витісненню угорських сил зі словацької території.

На світанку 23 березня три словацькі винищувачі „Авіа” Б.534 зі складу 49-ї винищуваль-



*Розвідник-бомбардувальник „Летов” Ш.328 Словацької військової авіації. Весна 1939 р. Машина такого типу 24 березня 1939 р. завдала бомбового удару по мосту через річку Уж в межах міста Ужгорода*



*Розвідник-бомбардувальник „Летов” Ш.328*

ної ескадрильї виконали розвідувальний лет у район на південь від Кошиць, де сподівалися виявити райони зосередження наземних сил супротивника, але зробити цього не зуміли. Успішнішим був розвідувальний політ трьох літаків „Авіа” Б.534 із 45-ї винищувальної ескадрильї в район східної ділянки словацько-угорського кордону, здійснений після 9-ї години ранку. Словацькі піло-

ти виявили головні напрямки наступу угорців, що дало змогу головнокомандувачеві словацьких збройних сил генералові Ф. Чатлошу дати перші накази про організацію лінії оборони. Авіаційним підрозділам Ф. Чатлош наказав завдати бомбових ударів по угорських військах у районі Улич – Убла, а також провести розвідку в напрямку Собранці – Павловці – Михаловці.

Упродовж дня словацькі пілоти з 12-ї, 45-ї і 49-ї ескадрилей здійснили чотири групові нальоти на угорські сили, що наступали на північній ділянці фронту. Всі атаки було виконано у складі ключів по три літаки. Першими для бомбардування в район Улич – Убла – Велике Березно о 13 год. 08 хв. вилетіли три літаки „Летов” Ш.328 з 12-ї ескадрильї. Словацькі пілоти кілька разів бачили колони військ і навіть двічі були обстріляні із землі, проте, не маючи певності в тому, що під ними супротивник, бомб не скидали. О 15.20 літаки повернулися на аеродром і, незважаючи на ризик, приземлилися з підвішеними авіабомбами. Стояла імла й від часу до часу падав сніг, тому пілотам не вдалося подати точної інформації про місця перебування військ супротивника. О 13 год. 22 хв. з летовища Списька Нова Весь стартували три винищувачі „Авіа” Б.534 із 49-ї ескадрильї, що успішно обстріляли з кулеметів угорські підрозділи 9-ї піхотної і 1-ї кавалерійської бригад на залізничній станції Улич. Угорці відкрили вогонь із землі, але влучань у словацькі літаки не досягли<sup>25</sup>.

Наступний наліт на станцію Улич зробили після 15.00 год. три словацькі винищувачі з 45-ї ескадрильї. Під час цього нальоту угорці змогли вогнем із землі збити літак поручника Яна Светліка, який загинув. Незважаючи на втрату однієї машини, два інші літаки далі штурмували станцію. За словацькими даними, внаслідок бомбар-

дування (друга група винищувачів мала по шість 10-кілограмових бомб, підвішених під крилами) та обстрілу з бортових кулеметів на станції Улич було пошкоджено кілька угорських вантажівок і гармат, а також знищено принаймні одну позицію зенітного кулемета.

Наступна група з трьох винищувачів „Авіа” Б.534 із 45-ї ескадрильї вилетіла на бомбардування станції Улич о 16 год. 30 хв. Вогнем із землі угорцям удалося пошкодити один словацький літак. Поранений пілот, Стефан Деван, зумів посадити свою машину біля залізничної станції Стакчин, але вже на землі помер від великої втрати крові. Словацькі піхотинці, побоюючись, що літак може потрапити в руки ворога, підірвали винищувач ручними гранатами<sup>26</sup>.

Єдиний виліт для бомбардування угорських військ на південній ділянці фронту 23 березня виконав літак „Летов” Ш.328 із 12-ї ескадрильї. Погода під час польоту дуже погіршилася, тож словацькі пілоти мусили були посадити літак і перечекати на землі чверть години, поки поліпшиться видимість. Знову злетівши, екіпаж дістався району Михаловець, де скинув бомби на угорські підрозділи зі складу 2-ї моторизованої бригади, що займали с. Нижня Рибниця. За словацькими відомостями, унаслідок бомбардування згоріло кілька угорських вантажівок. Вогнем із землі пілот „Летова” Ш.328 капрал Ян Ондріс був поранений у ногу, однак, незважаючи на це, далі виконував

бойове завдання. Долетівши до Михаловець, де перебував штаб 20-ї піхотної дивізії, словацькі пілоти скинули в його розташуванні вимпел із розвідувальними даними. Тільки після цього поранений Я. Ондріс зробив посадку біля Сечовець.

Загалом упродовж 23 березня словацькі пілоти виконали 19 вильотів, у ході яких провадили розвідку й завдавали бомбових і штурмових ударів по угорських військах, що наступали. Протягом цього дня словаки втратили від вогню із землі 2 літаки (обидва – винищувачі „Авіа” Б.534), ще 5 інших було пошкоджено (один – „Летов” Ш.328, чотири – „Авіа” Б.534), два пілоти загинули, один дістав поранення. З огляду на ці втрати генерал Ф. Чатлош наказав посилити словацьке авіаційне угруповання бази Списька Нова Вєсь. Зі складу базованих у глибині словацької території 37-ї, 38-ї і 39-ї ескадрилей було сформовано два ключі (6 машин), які вранці 24 березня перелетіли на головну базу Словацьких ВПС. Коли один із винищувачів „Авіа” Б.534 сідав, його колеса загрузли в підмоклому ґрунті на краю летовища й він розбився, проте пілот уцілів.

Через погану погоду угорська сторона 23 березня не ввела в дію своєї винищувальної і бомбардувальної авіації. Лети виконували тільки літаки-розвідувачі „Гейнкель” Ге-170А, які здійснювали розвідку словацьких аеродромів Списька Нова Вєсь і Пештяни<sup>27</sup>.

Найзапекліші повітряні бої за весь час тривання конфлікту роз-

горнулися 24 березня. Погода того дня трохи поліпшилася і від 7.40 ранку угорські винищувачі з летовища в Ужгороді почали патрулювати район зосередження сил угорської 2-ї моторизованої бригади.

Уранці 24 березня в районі Стакчина відбувся повітряний бій між трьома словацькими „Авіа” Б.534 з 49-ї ескадрильї і трьома угорськими винищувачами „Фіат” ЦР.32 із 1-ї ескадрильї „Іяш” 1-го авіаполку. Словацькі винищувачі, що зустрілися з угорцями в повітрі, мали підвішені під крилами авіабомби, тому не могли належно маневрувати. Угорські пілоти надпоручник Аладар Нєгро й хорунжий Шандор Шоаяк збили два словацькі винищувачі. Пілот одного з них поручник Ян Прхачка спробував сісти, не скидаючи підвішених під крилами бомб, унаслідок чого літак уже на землі вибухнув, а сам він загинув. Другий із словацьких летунів, сержант Цирил Мартіч, коли в бою угорський винищувач прострелив радіатор і бак з оливою його літака, устиг скинути бомби й зробив успішну вимушену посадку. Третій словацький літак зумів повернутися на своє летовище, хоча угорська сторона заявляла, що він також був пошкоджений і здійснив вимушену посадку<sup>28</sup>.

Близько полудня три словацькі винищувачі з 45-ї ескадрильї заатакували угорську бронетанкову колону на дорозі між Тібавою і Собранцями. Угорські танкетки мали завдання підтримувати дії 9-ї піхотної бригади. Відбиваючи

наліт, угорська ППО збила один словацький „Авіа” Б.534, пілот якого капітан Йозеф Захара потрапив у полон<sup>29</sup>. Ще один пошкоджений під час цієї атаки вогнем із землі винищувач поручник Йозеф Паленічек зміг посадити на контрольованій словацькими військами території<sup>30</sup>. Словацькими бомбами було пошкоджено два угорські артилерійські тягачі.

Близько 11 год. 45 хв. словацький „Летов” Ш.328 бомбардував Ужгород. Екіпаж скинув чотири бомби на міст через річку Уж, однак не зміг добитися жодного влучання. Усі чотири авіабомби вибухнули поблизу цілі. Щоб перехопити бомбардувальник, з леговища Ужгорода піднялися три винищувачі „Фіат” ЦР.32 1-ї ескадрильї „Іяш”, але словацькі пілоти зуміли відірватися від погоні. Зробити це їм допомогла густа імла, що висіла над землею.

Повітряні бої тривали пополудні в районі Михаловці – Собранці, де три „Летови” Ш.328 із 12-ї ескадрильї під прикриттям трьох „Авіа” Б-534 з 45-ї ескадрильї намагалися завдати бомбового удару по наземних позиціях угорських військ. У районі Павловців із цими словацькими літаками зустрілися дев'ять угорських „Фіатів” ЦР.32 1-ї ескадрильї „Іяш”, які збили один „Летов” і всі три словацькі винищувачі. Зустріч у повітрі стала наслідком випадковості – угруповання угорських винищувачів дістало завдання летіти до Мішкольца, де мало зустрітися в повітрі з групою угорських

бомбардувальників і провести спільний рейд на словацьку базу Списька Нова Весь. Бій почався з ініціативи командира угорської групи надпоручника Бели Чемке. У ході бою два „Летови” Ш.328 встигли скинути бомби на угорські війська на дорозі перед Собранцями. Коли один з „Летовів” уже повертався на аеродром базування, у нього заглух двигун і екіпаж зробив вимушену посадку в околиці Стразького. Усі три підбиті словацькі винищувачі виконали вимушене приземлення на території, контрольованій своїми військами. Словацькі пілоти стверджували, що збили або принаймні серйозно пошкодили в цьому бою два угорські винищувачі. Тим часом про збиті словацькі літаки заявили угорські пілоти: надпоручники Бела Чемке, Ласло Палко, Аладар Негро, Антал Бекашші, поручник Магіяш Пірата, хорунжі Шандор Шояк і Арпад Кертеш<sup>31</sup>.

Увечері того ж дня угорці здійснили авіаналіт на словацький аеродром Списька Нова Весь. Угорське командування планувало, що участь у нальоті візьмуть 36 бомбардувальників „Юнкерс” Ю-86К-2. Ударне угруповання мали творити ескадрильї „Шаркани” й „Гювелік Матї” з Дебрецена (18 літаків), а також ескадрильї „Бузоган” (Buzogany) та „Галал” (Halal) 2-го авіаполку з Сомбатгеї (18 літаків). Бомбардувальники, що стартували з різних леговищ, мали зустрітися в районі Мішкольца з винищувачами прикриття (27 машин) і далі спільно

летіти до цілі. Винищувальне прикриття мали забезпечити три ескадрильї (1-ша „Іяш”, 2-га „Людаш Мать” і 3-тя „Пума” зі складу 1-го авіаполку, загалом 27 винищувачів „Фіат” ЦР.32). Крім прикриття бомбардувальників, угорські винищувачі мали додаткове завдання – завдати бомбового удару по словацькому запасному аеродрому Шебастова поблизу Пряшева. У зв’язку з цим під крила винищувачів підвісили по вісім 10-кілограмових бомб.

Наліт на Спиську Нову Весь планувався виконати двома хвилями, у кожній з яких мало бути по 18 бомбардувальників. Утім виконати операцію так, як її було заплановано, не вийшло. Розташовані в Сомбатгеї ескадрильї з невідомих причин не отримала наказу про участь у нальоті й залишилися на землі. На летовищі Дебрецена вдалося підготувати для вильоту тільки 7 машин ескадрильї „Шаркани” і 8 „Гувелік Мать”. Бомбардувальники злітали зі значними затримками, через що виникли проблеми з формуванням у повітрі. Частина машин відстала й заблудилася. У районі Мішкольца спромоглися зустрітися лише 11 бомбардувальників і 9 винищувачів прикриття. До Мішкольца прибули тільки винищувачі 2-ї ескадрильї „Людаш Мать”. 1-ша ескадрилья „Іяш” не приєдналася до групи бомбардувальників, оскільки в районі Павловців зав’язала бій зі словацькими літаками, а 3-тя ескадрилья „Пума” взагалі не

змогла піднятися в повітря, бо поле летовища в Чопі розмокло. Поблизу Мішкольца екіпаж одного з „Юнкерсів” Ю-86К-2 через неухважність випадково скинув бомби, відтак повернувся на аеродром базування. Ще два „Юнкерси” Ю-86К-2, заблудившись, вийшли до угорського міста Рожнява, причому один з них скинув на його околицю бомби.

Таким чином до Списької Нової Всі дісталися тільки 10 бомбардувальників і 9 винищувачів. Уже в ході нальоту одному з бомбардувальників не вдалося скинути бомби внаслідок відмовлення механізмів бомботримачів. Бомбардування провадилося з висоти 800 м, на Спиську Нову Весь угорські літаки скинули 900 бомб<sup>32</sup> загальною вагою 7,2 тонни. Угорська сторона заявила, що в результаті нальоту на землі знищено 9 словацьких літаків. Натомість словаки визнали, що пошкодження від уламків бомб і вогню бортових кулеметів угорських літаків на землі дістали тільки 7 машин – 2 „Авіа” Б.534, 3 Ар.32, „Летов” Ш.328 і „Авіа” Б.71. Словацька протиповітряна оборона не змогла відкрити вогонь по ворожих літаках, бо зенітні гармати „Шкода” не мали набоїв, а в автоматичних гармат „Ерлікон” не було обслуги<sup>33</sup>. Єдиним словацьким пілотом, який зумів підняти в повітря свій літак під час бомбардування, був сержант Шранцишек Циприх з 39-ї винищувальної ескадрильї з Пештян<sup>34</sup>.

Загалом упродовж 24 березня словацька авіація виконала 18 (за іншими даними – 17) бойових вильотів, під час яких утратила 8 машин<sup>35</sup>, троє пілотів загинули, а один потрапив у полон. Пошкоджені літаки зробили вимушені приземлення за межами головної словацької авіабази, що ускладнило ремонт і повернення їх у лад. Унаслідок бомбардування військової авіабази в Спиській Новій Всі було вбито 5 і поранено 14 військових пілотів. Крім того, втрат зазнала й цивільна людина (6 загинувших і 14 поранених).

Уранці 25 березня у відповідь на бомбардування Списької Нової Всі словаки почали планувати відплатний бомбовий наліт на Ужгород і Будапешт. Однак, зважаючи на технічні труднощі й політичні наслідки, які могло мати бомбардування угорської столиці, від такого плану вирішили відмовитися. За відомостями словацького дослідника Яна Петрика, єдиний наліт на етнічну угорську територію здійснили 25 березня два словацькі літаки „Летов” Ш.328, скинувши бомби на міст поблизу Римановської Суботи (тепер – у межах Словаччини) і на летовище в угорському м. Мішкольц.

Починаючи від 25 березня, інтенсивність дій авіації поступово зменшувалася. Словацька сторона розосередила свої літаки, перебазувавши їх із головної авіабази на інші летовища. 31 березня, вилітаючи зі Списької Нової Всі, „Летов” Ш.328 зачепив винищувач „Авіа” Б.534, що зазнав аварії на краю летовища 24 березня. Унаслідок катастрофи

загинули пілоти поручники Антон Слodziчка й Ладіслав Сулік та фахівець наземної обслуги старший солдат Стефан Годур<sup>36</sup>.

Активна фаза бойових дій „Малої війни” тривала лише два дні – 23 і 24 березня. Уже 25 березня за посередництвом Німеччини було досягнуто домовленості тимчасово припинити вогонь. Проте спорадичні сутички на лінії фронту тривали до 31 березня, а остаточну мирну угоду з визнанням нового кордону укладено 4 квітня 1939 р.

Братислава мусила визнати нову лінію кордону і втрату частини своєї території, що увійшла до складу Угорщини. Під час конфлікту словацька сторона втратила вбитими 22 військовиків, загинуло також 36 цивільних осіб. У полон потрапило 360 словацьких вояків, переважну більшість з яких угорці захопили зненацька під час сну в казармах у першу годину нападу. Як оголосила 25 березня угорська сторона, її втрати становили 8 осіб убитими й 30 пораненими. Однак два дні по тому було названо нові цифри – загалом у боях проти „Карпатської Січі” й словаків з угорського боку 23 особи загинули й 55 дістали поранення.

Словаки в повітряних боях утратили 8 літаків (7 винищувачів „Авіа” Б.534 і один розвідувач-бомбардувальник „Летов” Ш.328). Загинуло четверо пілотів і один летун-спостерігач, ще п'ятеро пілотів стали жертвами угорського авіанальоту на Спиську Нову Весь, а двоє – авіакатастрофи 31 березня. Отже, втрати серед військових пілотів ста-

новили 50% усіх військових утрат Словаччини за час конфлікту. Словацька сторона твердила, що тільки в районі Собранець авіаударами з повітря було знищено 17 угорських військових авт, а в ході повітряних боїв словацькі винищувачі збили 5 ворожих літаків<sup>37</sup>. Проте угорські дані не підтверджують цієї інформації. Єдиний втрачений угорцями літак знищили 24 березня власна протиповітряна артилерія. Помилково збитий винищувач „Фіат” ЦР.32 пілотував хорунжий Арпад Кертеш, який урятувався на парашути<sup>38</sup>.

У ході повітряної війни словацькі пілоти опинилися в порівняно гіршій ситуації, аніж угорці, тому що внаслідок значної відлеглості аеродрому Списька Нова Весь від району бойових дій (понад 250 км) зменшувався час, який могли провести над полем бою словацькі літаки. Натомість летовища, що їх використовували Угорські королівські військово-повітряні сили (насамперед Ужгород), містилися за 50–100 км від поля бою, тож угорські пілоти могли довше перебувати в повітрі над лінією фронту. Значна частина польотів відбувалася в умовах поганої видимості (хмарність і снігові завії), через що пілоти часто не могли розрізнити на землі позиції власних сил і порядки супротивника.

Найактивніше обидві сторони використовували під час конфлікту літаки-винищувачі. Здебільшого словацькі винищувачі „Авіа” Б.534 діяли не зовсім відповідно до свого призначення як легкі

бомбардувальники й штурмовики. Для виконання таких завдань під крила винищувачів чіпляли 10-кілограмові бомби, що утруднювало їм маневрування під час бою. До того ж їхні дії ускладнювалися тим, що пілоти часто мусили виконувати й розвідувальні завдання. Мельдунки з повідомленнями про пересування угорських військ та їхню чисельність словацькі пілоти скидали у вимпелах у районах розташування власних військ.

Порівнюючи тактико-технічні характеристики літаків, які були в угорської і словацької військової авіації, потрібно зазначити, що винищувачі „Авіа” Б.534 і „Фіат” ЦР.32 мали приблизно однакові характеристики, і тут жодна зі сторін технічно не переважала другу. Водночас не підлягає сумніву, що угорські бомбардувальники „Юнкерс” Ю-86К-2 і розвідувачі „Гейнкель” Ге-170А за своїми технічними властивостями істотно випереджали універсальний розвідувач і легкий бомбардувальник „Летов” Ш.328, який був на озброєнні словаків. Вочевидь саме тому словацьке командування активно використовувало як бомбардувальники винищувачі „Авіа” Б.534. Ці літаки відзначалися доброю маневреністю й мали достатню швидкість, проте не були броньованими, унаслідок чого під час виконання бомбових і штурмових ударів зазнавали значних втрат від вогню із землі. Найчастіше до вимушених посадок словацьких винищувачів призводили пошкодження радіаторів водяного охолодження.



Словацьку авіацію переважно залучали до завдання тактичних бомбових ударів по шляхах пересування угорських військ. Цілями бомбардування були об'єкти локального значення (дороги, мости, залізничні станції). Словацькі літаки діяли порівняно невеликими групами у складі 2–3 машин. Найбільший груповий політ у ході конфлікту здійснила група з 6 літаків. Угорці використовували свою авіацію більш концентровано – крім вильотів у складі ключа (3 машини), деякі вильоти виконували цілі ескадрильї (9 літаків), а то і кілька ескадрилей, як було під час нальоту на Спиську Нову Весь. Тоді угорська авіація здійснила масованний бомбовий удар із залученням значних сил. Однак через недостатній вишкіл екіпажів багато літаків, які мали взяти участь у цьому нальоті, не виконали своїх завдань.

Поразка в конфлікті негативно вплинула на моральний стан особового складу словацької військової авіації. Упродовж червня 1939 р. одразу 10 словацьких пілотів дезертували, перелетівши на своїх літаках до Польщі та Югославії, а ще один екіпаж, пробуючи втекти, розбився. 5 серпня військову службу покинув і виїхав до Великої Британії командувач словацької військової авіації Я. Амбруш. Словацькі військові пілоти, що втекли або емігрували до Польщі, вступали там на військову службу. У вересні 1939 р. у структурах польських ВПС діяла окрема розвідувальна ескадрилья, де служили 93 чеські й словацькі пілоти<sup>39</sup>.

## ПРИМІТКИ

- 1 Ротшильд Дж. Східно-Центральна Європа між двома світовими війнами. – К., 2001. – С. 223.
- 2 Після проголошення в жовтні 1938 р. федеративного устрою Чехословацької держави її назва почала писатися як Чехо-Словаччина. Водночас країна зберігала спільні збройні сили, тому стосовно армії вживаємо назву „чехословацька”.
- 3 Petrik J., Olejko A. Karpackie niebo 1939. – Dębica, 2001. – S. 13.
- 4 Під час цієї операції угорська сторона застосувала проти українських сил військову авіацію. Український історик Петро Мірчук твердив, що бійцям „Карпатської Січі”, які використовували трофейні зенітні гармати, вогнем із землі вдалося збити кілька угорських літаків. Див.: Мірчук П. Нарис історії ОУН 1920 – 1939 роки. – К., 2007. – С. 437. Проте інші джерела цього факту не підтверджують. Зафіксований принаймні один випадок застосування угорської авіації проти підрозділів чехословацької армії: 16 березня 1939 р. угорський військовий літак у районі між селами Убла й Ладомірова скинув бомби й обстріляв з бортової зброї підрозділи 12-ї піхотної дивізії чехословацької армії. Див.: Petrik J. Spišská tragedia. – Martin, 1999. – S. 15.
- 5 Ротшильд Дж. Значч. праця – С. 223.
- 6 Згідно з іншими даними – дві батареї гармат.
- 7 Загалом Словаччина успадкувала від чехословацької армії 79 танків ЛТ зр. 35 і 13 панцерників АО зр. 30. Див.: Энциклопедия танков / Сост. Г.Л. Холявский. – Минск, 1998. – С. 163; Энциклопедия бронетанкового вооружения и техники. Колесные и полугусенич-

- ные броневые автомобили и бронетранспортеры / Сост. Г.Л. Холявский. – Минск, 2004. – С. 426.
- 8 Згідно з умовами підписаної 15 березня 1939 р. угоди про встановлення протекторату Третього райху над Чехією і Моравією, підрозділи колишньої чехословацької армії, перебазовані на територію Словаччини після оголошення 23 вересня 1938 р. мобілізації, мали повернутися в місяць своєї попередньої дислокації, де підлягали розформуванню. Уряд Словаччини видав розпорядження, за яким усі чехи, що служили на словацькій території, мусяли покинути її до 22 березня 1939 р. На практиці евакуація особового складу й техніки тривала до 27 березня 1939 р.
- 9 Petrik J., Olejko A. Op. cit. – S. 22.
- 10 В Угорських королівських військово-повітряних силах ці літаки дістали позначення „Гейнкель” Ge-170A.
- 11 Зефиров М. Асы Второй мировой войны: Союзники Люфтваффе. Венгрия, Румыния, Болгария, Хорватия, Словакия, Испания. – Москва, 2003. – С. 17, 20.
- 12 Там само. – С. 23.
- 13 Тепер територія підприємства „Чепель” увійшла в міську смугу Будапешта.
- 14 Olejko A. Lotnictwo czechosłowackie i słowackie podczas drugiej wojny światowej // Druga wojna światowa w 60 lat po zakończeniu i jej konsekwencje: Praca zbiorowa pod red. W. Wróblewskiego. – Kraków, 2006. – S. 98.
- 15 До складу 3-го змішаного авіаційного полку, який за своїми силами дорівнював авіадивізії, входило 4 бойові дивізіони (загалом 12 ескадрилей) і один запасний дивізіон, що мав дві навчальні, запасну й технічну ескадрильї, авіапарк, авіаційні майстерні та авіаційне стільбище (полігон). Особовий склад полку налічував бл. 1400 осіб, його штаб містився в Пештянах. Крім того, на час проголошення незалежності Словаччини на її території були й інші літаки, серед них принаймні 6 „Летов” Ш.328, 6 „Авіа” Б.534, 4 „Девуантін” Д-1 на аеродромах Пештяни, Зволен, Тренчанські Біскупице й Вайнори (загалом бл. 20 літаків зі складу інших підрозділів). Див.: Olejko A. Lotnictwo czechosłowackie i słowackie... – S. 98.
- 16 Згідно з іншими даними: 82 винищувачі (66 „Авіа” Б.354, 16 Бк.534) і 101 розвідувач-бомбардувальник „Летов” Ш.328. Див.: История ВВС Словакии // <http://www.airwar.ru/history/af/clovak/clovak.html>
- 17 Petrik J., Olejko A. Op. cit. – S. 7.
- 18 У ході перемовин, що відбулися у Відні, уряд Третього райху 23 березня 1939 р. змусив представників Словаччини підписати „охоронну угоду” (Schutzvertrag). Згідно з її умовами, на території Західної Словаччини утворювалася „охоронна зона” (Schutzzone), яку перебирала під свій контроль німецька армія. Територія „охоронної зони” включала серед іншого два військові летовища (Жиліна й Малацькі Нови Двур) та два авіаполігони (Плавецьке Подграде і Глобоке).
- 19 Rajninič J. Slovenske letectvo 1939–1944. – Bratislava, 1998. – S. 14, 15. Зважаючи на кадрові проблеми, усупереч попереднім рішенням, міністр національної оборони Словаччини генерал Ф. Чатлош звернувся до офіцерів-чехів із закликом залишитися на службі в новопосталій Словацькій державі. На заклик відгукнулося тільки близько 20 осіб.
- 20 Olejko A. Działania lotnicze w pasie Karpackim w latach 1914–1947. – Rzeszów, 2005. – S. 149. На момент конфлікту з Угорщиною особовий склад був ще мен-

- ший і орієнтовно становив бл. 600 осіб. Аби вирішити кадрові питання, командування словацьких ВПС ліквідувало 15-ту розвідувальну ескадрилью в Жиліні, а її особовий склад перевело до тих підрозділів, що стаціонували на базі Списька Нова Вєсь. У подібний спосіб було ліквідовано й 13-ту розвідувальну ескадрилью.
- 21 Аеродроми базування зазначено на час тривання збройного конфлікту.
  - 22 Жирохов М., Котлобовский А. ВВС Словакии в 1939 году // *Авиация и время*. – 1999. – № 1. – С. 37. Згідно з іншими даними, обидва підрозділи налічували по 9 літаків зазначених конструкцій.
  - 23 Petrik J. *Spíšská tragedia*. – S. 35. „Авіа” Бк.534 відрізнявся від базової моделі озброєнням. Хоч машина повинна була мати гармату калібру 20 мм і чотири кулемети калібру 7,7 мм, однак через брак фахівців та відповідного знаряддя словацькі військовики артилерійського озброєння на них не встановлювали й винищувачі літали тільки з кулеметами.
  - 24 Rajlich J. *Jeden z tatranskych orlu // Letectví + Kosmonautika*. – 2002. – № 13. – С. 25. Серед несправних машин був двомоторний бомбардувальник „Авіа” Б.71 (ліцензійний СБ-2).
  - 25 Petrik J., Olejko A. *Op. cit.* – S. 27.
  - 26 *Ibid.* – S. 28.
  - 27 Жирохов М., Котлобовский А. *Знач. праця*. – С. 38.
  - 28 Olejko A. *Działania lotnicze w pasie Karpackim...* – S. 156.
  - 29 Літак „Авіа” Б.534, на якому Захара зробив вимушену посадку, угорці відремонтували й використовували у своїй військовій авіації, а згодом – в університетському аероклубі Будапешта. Див.: Fekes M. *Avia B. 534 ve službach MKHL // Revi*. – 2001. – № 38. – S. 35, 36.
  - 30 Petrik J., Olejko A. *Op. cit.* – S. 32.
  - 31 Згодом словацька сторона заявила, що екіпаж „Летова” Ш.328 у складі капрала Густава Пажицького й поручника Фердинанда Свенто, які вистрибнули з парашутами, угорські винищувачі розстріляли в повітрі. Угорці це заперечували, проте визнали, що один зі словаків, який урятувався на парашуті, уже на землі був убитий внаслідок фатальної помилки: його застрелили угорські гусари, коли він спробував був дістати з кишені комбінезона документи, вирішивши, що той намагається витягти зброю.
  - 32 За іншими даними – 890 бомб.
  - 33 Головний склад зенітних боєприпасів на території Словаччини містився на заході країни, у Немшовій, яка опинилася в межах створеної німцями „охоронної зони”, де контроль над усім військовим майном перебрала німецька армія. Див.: Olejko A. *Działania lotnicze w pasie Karpackim...* – S. 150.
  - 34 Petrik J., Olejko A. *Op. cit.* – S. 43–44. Згодом Ф. Циприх став найрезультативнішим пілотом-винищувачем Словацьких ВПС. За час Другої світової війни він збив 17 літаків. Див.: Зефіров М. *Знач. праця*. – С. 454.
  - 35 Того дня словаки втратили 7 винищувачів „Авіа” Б.534 і багатоцільовий літак „Летов” Ш.328.
  - 36 Petrik J., Olejko A. *Op. cit.* – S. 51, 52.
  - 37 Olejko A. *Lotnictwo czechosłowackie i słowackie...* – S. 101.
  - 38 Wawrzyński M. *Wojna powietrzna nad Karpatami: Walki lotnictwa węgierskiego i słowackiego w 1939 r. // Militaria i Fakty*. – 2002. – № 1. – S. 38, 39.
  - 39 Кукуруза Л. *Война в небе Западной Украины: Сентябрь 1939 года // Авиация и время*. – 2004. – № 6. – С. 33.

Олександр ІЩУК, Наталія НІКОЛАЄВА

## КУР'ЄРСЬКИЙ ЗВ'ЯЗОК МІЖ ОУН І УПА В УКРАЇНІ ТА ЗАКОРДОННИМИ ОРГАНІЗАЦІЯМИ (1944 – 1955 рр.)

Використовуючи документи Галузевого державного архіву Служби безпеки України та друковані джерела, автори розглядають особливості організації кур'єрського зв'язку між підпіллям ОУН і УПА в Україні та їхніми закордонними організаціями в 1944 – 1954 рр. Уперше оприлюднюються численні імена кур'єрів і факти з їхньої діяльності, висвітлюються заходи радянських і польських спецслужб щодо затримання кур'єрів і використання їх для дезінформації закордонних українських центрів.

**Ключові слова:** кур'єрський зв'язок, підпілля ОУН і УПА, закордонні українські організації, переслідування повстанців, спецслужби.

Using the documents of the State Branch Archive of the Security Service of Ukraine and printed media, the authors explore the peculiarities of the organization of courier connection between the UNO and URA in Ukraine and international organizations in 1944-1954. For the first time ever, numerous couriers' names are brought to the public forum along with the facts of their activities; the measures taken by Soviet and Polish special services with regards to seizing couriers and using them for the disinformation of foreign Ukrainian centers are depicted.

**Key words:** courier connection, UNO and URA underground, foreign Ukrainian organizations, persecution of rebels, special services.

---

*У 1945 р. закінчилася Друга світова війна. Невдовзі настав період „холодної війни”. Європу розділила залізна завіса. З одного боку її опинилися країни комуністичного табору, з другого – країни, що йшли шляхом демократичного розвитку. Тим часом в Україні до початку 1950-х рр. активно діяло підпілля ОУН(б) і УПА, завданням якого було повалення радянської влади і створення Самостійної Соборної Української Держави. Водночас за кордоном, починаючи з 1944 – 1945 рр., функціонували Закордонне представництво УГВР (ЗП УГВР), Закордонні частини ОУН (ЗЧ ОУН) та інші українські організації і партії. До їхнього складу належали ті діячі й підпільники ОУН(б) і УПА, що емігрували або ж були спрямовані керівництвом підпілля для праці за кордон, аби звідти організувати інформування офіційних кіл і громадськості країн Заходу про український національно-визвольний рух і забезпечувати йому всіляку допомогу.*

*Щоб підтримувати контакти, підпільники в Україні й за кордоном налагодили між собою кур'єрські лінії зв'язку.*

*В основу нашої статті покладено архівні документи. У Галузевому державному архіві (ГДА) СБ України найбільше інформації збереглося про тих підпільних кур'єрів, яких у різні роки затримали радянські служби. В архівних кримінальних справах лишилися їхні свідчення, світлини, а подеколи – вилучені в них речі. Що ж до діяльності й життя тих кур'єрів, які успішно виконали своє завдання й повернулися за кордон, то відомостей про них з огляду на таємний характер їхніх місій та інші причини бракує, очевидно, не знаємо навіть усіх їхніх імен. Тож на цьому тлі ім'я Ірини Савицької-Козак, яка в 1945 р. щасливо пододала шлях від Р. Шухевича до С. Бандери, пройшовши через територію Польщі до Німеччини, – радше виняток, ніж правило.*

*Готуючи статтю, ми використали й низку друкованих праць, зокрема присвячених керівникам і кур'єрам ЗЧ ОУН і ЗП УГВР, яких у кінці 1940 – на початку 1950 рр. засиляли в Україну з допомогою американської і англійської розвідок. Найбільше оприлюднених матеріалів стосується відомих кур'єрів – Михайла Дуди, Василя Охримовича, Мирона Матвієйка, Володимира Порендовського, Івана Белейловича. Про них ідеться в публікаціях В. В'ятровича, А. Камінського, І. Кічака, В. Кука, С. Мудрика<sup>1</sup> та ін.*

*Інформацію про кур'єрів можна знайти і в спогадах підпільників Марії Савчин – „Марічки”, Степана Стебельського – „Хріна”, Євгена Стахів<sup>2</sup>.*

*Проте досі ніхто з авторів не пробував відтворити бодай загальної картини кур'єрського зв'язку між підпіллям ОУН(б) в Україні й закордонними українськими організаціями.*

Допомогти в цьому може використання матеріалів ГДА СБ України. Досить повне уявлення про оунівських кур'єрів у 1946 – 1948 рр. дає архівна справа № 35 „Листування щодо емісарів ОУН, перекинутих з-за кордону”<sup>3</sup>. Це листування провадило Управління 2-Н МДБ УРСР, на яке протягом 1947 – 1953 рр. покладалося завдання боротьби з націоналістичним підпіллям.

Цю справу розпочато у зв'язку із вказівкою заступника начальника управління 2-Н МДБ УРСР підполковника Леоніда Пастельняка № 7/3/6015 від 9 вересня 1948 р., надісланою до всіх управлінь МДБ (УМДБ) у західних областях України (Львівській, Станіславській, Дрогобицькій, Тернопільській, Рівненській, Волинській, Чернівецькій та Закарпатській). Л. Пастельняк наказував начальникам управлінь

для доповіді Міністрові держбезпеки УРСР генерал-майору Сергію Савченку не пізніше від 14 години 10 вересня передати по апарату „ВЧ” відомості про кількість захоплених у 1947 – 1948 рр. емісарів ОУН, перекинутих з-за кордону для зв'язку з українським підпіллям, перелічити їхні справжні установчі дані (прізвище, ім'я та по батькові, рік і місце народження), підпільні псевда, конкретні завдання, з якими вони прибули, дату прибуття їх в Україну та дату затримання<sup>4</sup>.

У призначений день з усіх УМДБ західних областей надійшли відповіді. Заступник начальника УМДБ по Тернопільській області Хорсун, начальник УМДБ по Чернівецькій області Решетов, начальник УМДБ по Дрогобицькій області Мороз повідомили, що в 1947 – 1948 рр. на території підпорядкованих їм областей закордонних емісарів та кур'єрів ОУН затримано не було<sup>5</sup>. Натомість за відомостями інших начальників УМДБ, підпільних кур'єрів було затримано понад тридцять. У записках, надісланих з УМДБ по Львівській, Волинській, Закарпатській, Станіславській та Рівненській областях, надано повну інформацію про них<sup>6</sup>. Крім того, довідку про наявність матеріалів на затриманих кур'єрів для доповіді керівникові МДБ УРСР С. Савченку підготувала слідча частина МДБ УРСР<sup>7</sup> та 1-й відділ 1-го управління МДБ УРСР, що безпосередньо контролював закордонні справи<sup>8</sup>.

22 вересня 1948 р. начальник відділення управління 2-Н МДБ УРСР капітан Лапковський підписав узагальнювальну довідку щодо кількості емісарів ОУН, перекинутих з-за кордону в Україну у 1946 – 1948 рр.<sup>9</sup> У ній зазначалося, що на території західних областей на 10 вересня 1948 р. було затримано 38 підпільних кур'єрів. З них у 1946 р. – 2, у 1947 – 30, у 1948 р. – 6. Із цих кур'єрів, відомих органам МДБ УРСР, у 1947 р. було вбито 2, заарештовано – 32 (у 1946 р. – 1, 1947 – 16, 1948 р. – 15), уникли переслідування, але розроблялися – 4<sup>10</sup>. Ситуацію в окремих областях відображає Таблиця 1.

В розрізі областей ситуація виглядала так:

*Таблиця 1*

Пор. №	Область	Рік	Виявлено кур'єрів
1.	Волинська	1947 – 1948 рр.	Заарештовано 7, убито – 2
2.	Рівненська	1947 р.	Заарештовано 1
3.	Закарпатська	1948 р.	Заарештовано 1
4.	Станіславська	1946 р. 1948 р.	Виявлено 4 Виявлено 1
5.	Львівська	1947 – 1948 рр.	Затримано 10.

Зупинімося на поданій у цій довідці інформації, і проаналізуємо, хто були виявлені кур'єри ОУН і як склалася їхня доля.

8 грудня 1946 р. під час спроби перейти державний кордон з УРСР у Польщу співробітники УМДБ по Львівській області затримали Чира Степана Івановича – „Сосну”, 1925



*Керівники українських осередків за кордоном під час відзначення роковин загибелі Євгена Коновальця біля його могили у Роттердамі. Зліва направо стоять: Дарія Ребет, невідомий, Мирослав Прокіп, Степан Ленкавський, Степан Бандера, Андрій Мельник, Микола Капустянський*

р.н., який у травні того ж року нелегально прибув із Польщі, маючи завдання встановити зв'язок з оунівським підпіллям<sup>11</sup>. Що сталося з ним далі – не встановлено.

7 червня 1947 р. працівники транспортного відділу МДБ Львівської залізниці затримали студента університету Саврука Іллю Гнатовича – „Лимана”, який за даними чекістів у грудні 1946 р. прибув з Мюнхена у Львів (мабуть, як репатріант) із завданням від одного з керівників ОУН „Марка” створити підпільну ланку ОУН на випадок війни між англійцями та американцями і СРСР і в разі потреби організувати збройний виступ проти радянської влади. Крім того, Саврук повинен був підготовляти у великих містах України „висадні місця” (конспіративні квартири), утримувачі яких збирали б

інформацію про важливі об'єкти, передусім – військові.

На слідстві в 1947 р. Саврукові вдалося приховати свою належність до ОУН, і він був засуджений до 10 років виправно-трудових таборів за службу в дивізії СС „Галичина”. Однак уже в серпні 1948 р. його поновно заарештували і притягли до кримінальної відповідальності, цього разу як підпільного кур'єра<sup>12</sup>.

У 1947 р. для організації і керівництва підпіллям ОУН на територію Волинської області прибув кур'єр і емісар ОУН Бондарук Пилип Олексійович – „Остап”, а на початку того ж року, так само на Волинь, – кур'єр ОУН Тандрик (Андрик) Сергій – „Мудрий”, який був убитий під час операції зі знищення боївки „Остапа”<sup>13</sup>.

17 червня 1947 р. з Польщі в УРСР нелегально дістався Вітик



*Степан Бандера вітає кур'єрів ЗЧ ОУН перед їхнім відходом на зв'язок*

Федір Данилович – „Крупа”, 1910 р.н., керівник четвертого районного проводу ОУН у Львівській області. Разом з ним прибув підпільник Степан Слюсар. У лютому наступного року Вітика затримали співробітники УМДБ по Львівській області<sup>14</sup>. Подальша його доля невідома.

На початку 1947 р. з Польщі до Львова прибула зв'язкова командира військової округи „Буг” УПА – „Захід” Василя Левковича – Вовк Марія Андріївна – „Айша”, 1924 р.н. Її заарештували співробітники УМДБ по Львівській області 7 квітня 1947 р.<sup>15</sup> Відомостей про те, що далі було з нею, не маємо.

7 жовтня 1947 р. на завдання керівника підпільної ланки ОУН у Польщі „Дунайського” у Волинську область прибув Вознюк

Олексій Кузьмич – „Володька”, маючи на меті встановити контакт з місцевим оунівським підпіллям. Співробітники УМДБ по Волинській області затримали його 11 жовтня 1947 р.<sup>16</sup> Було заарештовано також прибулих разом з ним Януша Леонтія Кузьмича – „Льоню”, 1926 р.н. і Козика (Козака) Антона Тихоновича – „Тихого”, 1929 р.н.<sup>17</sup>

Про цю групу підпільників наявна певна інформація. У довідці співробітника управління 2-Н МДБ УРСР Мисечка, датованій 25 листопада 1948 р., зазначалося, що в жовтні 1947 р. УМДБ по Волинській і Рівненській областях затримало 5 бойовиків ОУН з боївки „Дунайського”, які діяли на території етнічних українських земель Грубешівського повіту (тепер



Польща). Заарештовані розповіли, що вони та інші підпільники на завдання „Дунайського” перейшли державний кордон з Польщі в УРСР і мали при собі посвідчення такого змісту: „Посвідка. Друг (псевдо підпільника), вістун УПА Захід, переходить (без зв'язку) за інструкцією організації до диспозиції організаційних чинників в УРСР. 3 жовтня 1947 р. «Дунайський»»<sup>18</sup>.

Згідно із свідченнями затриманих, кордон переходили шести-особовою групою поблизу с. Кусмів (Польща). При цьому вони були не самі. Друга група (з 4 людей) перейшла кордон на території Холмського повіту, третя (з 5 осіб) – на півдні Сокальського району, четверта (так само з 5 осіб) – у районі с. Скрачичин (Польща), п'ята – налічувала 11 людей. Підпільники повинні були увійти до складу місцевих боївок ОУН, щоб далі вести боротьбу за створення самостійної Української держави. Крім того, вони принесли з собою інформацію для передачі місцевим підпільникам.

Також у жовтні 1947 р. з Польщі прибув Гаєнко Михайло Дмитрович – „Осока” (рос. „Камыш”), який мав завдання від керівників ОУН на Закарпатті встановити контакт з підпіллям на території Львівщини. Співробітники УМДБ по Львівській області заарештували його 17 липня 1948 р.<sup>19</sup>

1947 р. з Мюнхена до Дрогобицької області повернулася як репатріантка Гостинська Розалія Паньківна – „Біла”. У Німеччині вона певний час перебувала в

таборі для переміщених осіб, де познайомилася з підпільником ОУН Миколою Мельником, через якого в липні 1945 р. була залучена до співпраці з американською розвідкою під псевдом „55-Д” і дістала завдання повернутися в Україну і увійти в контакт з підпіллям ОУН на Дрогобиччині, щоб боротися проти радянської влади. Принаймні такою інформацією володіли чекісти. Певно, Гостинська передала підпільникам в Україні інформацію з-за кордону. 17 вересня 1947 р. її заарештували співробітники УМДБ по Дрогобицькій області<sup>20</sup>.

17 липня 1947 р. один з керівників мельниківської ОУН „Марко” відправив з Мюнхена на територію Волинської області кур'єра Данилюка Миколу Сильвестровича – „Горсилава”, 1923 р.н., який мав зв'язатися з підпільними ланками ОУН „Остапа” й „Похмурого”, збирати інформацію про ситуацію в СРСР, щоб передати її, як вважали чекісти, американській розвідці. Данилюк був заарештований 24 серпня 1947 р. і засуджений військовим трибуналом внутрішніх військ МВС по Волинській області до 25 років виправно-трудових таборів<sup>21</sup>.

У серпні 1947 р. з Мюнхена в Закарпатську область на завдання мельниківської ОУН був перекинутий Довганюк Михайло Іванович – „Олексик”, 1923 р.н., ур. с. Великий Бичків тієї ж області. Його завданням було відновити втрачені зв'язки з місцевим підпіллям, а також

спробувати створити нові підпільні організації. Співробітники УМДБ по Закарпатській області заарештували М.Довганюка 6 травня 1948 р.<sup>22</sup>

У 1947 р. з-за кордону на територію Станіславської області був скерований для зв'язку з місцевим підпіллям Дідух Іван Андрійович, 1924 р.н. Він спробував легалізуватися, улаштувавшись завгоспом Станіславського обласного туберкульозного диспансеру, але практично одразу ж опинився під наглядом співробітників МДБ. Станом на вересень 1948 р. його ще не заарештували<sup>23</sup>. Тоді ж у Станіславську область як репатріанти повернулися Боєчко Іван Дмитрович, 1923 р.н., який, перебуваючи в Німеччині, вступив до мельниківської ОУН, і Губчин Зиновій Олексійович, 1925 р.н., мешканець м. Городенка, котрий у Німеччині підтримував контакти з Берлінським проводом ОУН мельниківців<sup>24</sup>.

На початку 1947 р. на територію Волинської області прибув емісар мельниківської ОУН Володимир Івасів – „Похмурий”, того ж року він загинув під час знищення боївки „Остапа”<sup>25</sup>.

25 серпня 1947 р. з Мюнхена в Україну, а саме на територію Волинської області був відправлений Копиловський Костянтин Васильович – „Довбуш”, „Орел”, 1919 р.н. Він мав виконати доручення одного з керівників мельниківської ОУН „Марка” і зв'язатися з боївками „Похмурого” та „Остапа”. К. Копиловського

співробітники УМДБ по Волинській області заарештували наступного дня, 26 серпня, оскільки про його прибуття були поінформовані заздалегідь з надійних джерел<sup>26</sup>.

У 1947 р. із Закерзоння до Львова дісталася активна підпільниця Крижанівська Ярослава Онуфріївна – „Ярка”, 1925 р.н. Зв'язавшись з місцевими оунівцями, вона в наступні місяці була кур'єром між львівським і коломийським підпіллям. У квітні 1948 р. її було заарештовано і згодом засуджено до тривалого терміну покарання у виправно-трудових таборах<sup>27</sup>.

1947 р. на завдання ОУН з м. Кассель (Німеччина) у Станіславську область репатріювався Косован Сильвестр, 1921 р.н. і почав працювати на посаді завідувача відділу фізкультури Снятинської районної ради. У 1948 р. його заарештували співробітники УМДБ по Станіславській області<sup>28</sup>.

20 вересня 1947 р., виконуючи завдання керівництва одного з окружних проводів ОУН на Закерзонні, до Львівської області прибув і налагодив зв'язок з місцевим підпіллям Ленківець Василь Теодорович – „Левчук”, 1927 р.н. Однак 18 березня 1948 р. його заарештували співробітники УМДБ по Львівській області<sup>29</sup>.

У грудні 1947 р. співробітники МДБ УРСР затримали емісара мельниківської ОУН Миколу Мамуса, і невдовзі військовий трибунал засудив його до 25 років виправно-трудових таборів<sup>30</sup>.

У серпні 1947 р. в Україну для організації підпільного опорного пункту прибув емісар мельниківців Пісоцький Олександр Іларіонович – „Чалий”. Станом на 1948 р. він перебував під пильним наглядом МДБ УРСР<sup>31</sup>.

25 червня 1947 р. перейшов кордон із Закарпаття Солдат Василь Дмитрович – „Горіх”, 1911 р.н. Він мав зв'язатися з місцевим підпіллям, але вже 10 липня його заарештували співробітники УМДБ по Львівській області<sup>32</sup>.

17 червня 1947 р. в Україну дістався пропагандист і зв'язковий проводу ОУН Третньої округи Закарпатського крайового проводу ОУН Слюсар Степан Пилипович – „Іскра”, 1925 р.н. Співробітники УМДБ по Львівській області затримали його 18 березня 1948 р.<sup>33</sup>

У 1947 р. на завдання Проводу ОУН мельниківців з Мюнхена в Україну прибула Стасик Ірина Олексіївна, 1915 р.н., яка влаштувалася на роботу вчителькою середньої школи в м. Солотвині Станіславської області. Наступного року її заарештували співробітники УМДБ по Станіславській області<sup>34</sup>.

17 червня 1947 р. із Закарпаття в Україну прибув підпільник ОУН Сухий Василь Григорович – „Чорний”, 1913 р.н. 13 серпня 1947 р. його заарештували співробітники УМДБ по Львівській області<sup>35</sup>.

З березня 1947 р. в Україні перебував емісар мельниківської ОУН Сергій Тандрик. Очевидно, з-за кордону він приніс пошту й передав місцевим підпільникам

усну інформацію. Відомо, що у вересні 1948 р. він переховувався, перебуваючи на нелегальному становищі<sup>36</sup>.

У жовтні 1947 р. згадуваний уже мельниківський керівник „Марко” скерував з Мюнхена в Україну Феника Богдана Петровича – „Діброву” („Остапа”), який привіз із собою кореспонденцію, бофони, листи та інші документи для підпілля. 29 листопада того ж року кур'єр був заарештований управлінням прикордонних військ МДБ УРСР, а згодом засуджений на 25 років виправно-трудова таборів<sup>37</sup>.

У травні 1947 р. „Марко” відправив з Мюнхена в Україну Шагана Феоктиста Зосимовича – „Яна Струмінського” з дорученням налагодити зв'язок із підпільниками ОУН на території Волинської області та Берестейщини. Передусім він мав сконтактувати з боївками „Остапа” та „Похмурого”. Але 5 липня 1947 р. Ф.Шагана заарештували співробітники УМДБ по Брестській області Білоруської РСР. 13 лютого 1948 р. військовий трибунал засудив його до 25 років виправно-трудова таборів<sup>38</sup>.

У вересні 1947 р. на територію Волинської області був перекинутий кур'єр ОУН Іполит Шкурський – „Чорномор”. 24 жовтня того ж року його затримали співробітники УМДБ по Рівненській області<sup>39</sup>.

У липні 1947 р. на територію України для зв'язку з підпіллям ОУН мельниківців прибув кур'єр Фелікс Шуманський – „Зівний” (можливо, „Вірний”). Проте не-

вдовзі, уже в серпні його заарештували співробітники МДБ<sup>40</sup>.

У 1947 р. зафіксовано спроби кур'єрів ОУН перейти кордон у Чехословаччину, при цьому було заарештовано двох з них – Грицишина Антона Антоновича – „Пімсту”<sup>41</sup> і Кривуцького Івана Михайловича – „Аркадія”<sup>42</sup>. Перекидання кур'єрів ОУН в Україну тривало і в 1948 р. Так, 2 травня того року „Марко” спрямував з Мюнхена на Закарпаття групу у складі Гаврилюка-Новака Миколи Федоровича – „Лиса”, Дрозденка Михайла Ілліча – „Гички”, Матвійчука Степана Павловича – „Камарчука” з метою створення Закарпатського обласного проводу ОУН. 9 червня 1948 р. усіх їх заарештували співробітники УМДБ по Закарпатській області<sup>43</sup>.

26 березня 1948 р. із Закерзоння в Україну прибув кур'єр ОУН Кузьмин Лаврентій Назарович – „Крук”, 1922 р.н. Він мав зв'язатися з керівниками Олицького проводу ОУН. Утім 19 квітня його заарештували співробітники МДБ<sup>44</sup>.

25 травня 1948 р. у Львові був заарештований пропагандист ОУН Саяк Володимир Дмитрович – „Гонта”, 1911 р.н., який нелегально перейшов кордон з Польщі в УРСР і прямував на зв'язок до Головного командира УПА Романа Шухевича – „Тура”. У нього вилучили цінні документи та листи. Згодом він був засуджений до тривалого терміну покарання у виправно-трудовах таборах<sup>45</sup>.

У червні 1948 р. з Польщі в УРСР для зв'язку з підпіллям ОУН

на території Волинської області прибув кур'єр Сирота Володимир Андрійович – „Ворона”, 1919 р.н. Його затримали 17 липня 1948 р.<sup>46</sup>

Зазначимо, що окрім викладених передше відомостей, у використуваній у цій статті справі з ГДА СБ України наявна й інша інформація, зокрема наведена в довідці про важливих емісарів Проводу ОУН-бандерівців, скерованих з Мюнхена на територію України. Довідку склав 9 листопада 1948 р. старший оперуповноважений 1-го управління МДБ УРСР майор Вакуленко<sup>47</sup>. За його даними, таких кур'єрів у 1948 р. було двоє.

Перший – Дишкант Василь Мартинович – „Деркач”, 1911 р.н., ур. м. Сокаль Львівської області, член ОУН з 1933 р. У грудні 1947 р. він з доручення Проводу ОУН у Мюнхені був переправлений до Польщі каналами репатріації польських громадян, а потім, користаючись організаційним зв'язком ОУН, мав перейти через польсько-радянський кордон в Україну. Однак 2 серпня 1948 р. його заарештували співробітники Міністерства громадської безпеки Польщі, а 27 жовтня того ж року передали в розпорядження МДБ УРСР.

Другий – Юзеф Селецький, також кур'єр Проводу ОУН у Мюнхені. Він так само прибув на територію Польщі як репатріант. У липні 1948 р. він передав грипси й листи керівників Проводу ОУН у Мюнхені Василеві Дишканту, який мав перенести їх в Україну. У серпні Ю. Селецького затримали

співробітники польської спецслужби і в листопаді 1948 р. він ще перебував під слідством.

Отже, згідно з відомостями управління 2-Н МДБ УРСР, протягом 1946 – листопада 1948 р. з-за кордону було перекинуто в Україну 40 емісарів і кур'єрів ОУН<sup>48</sup>. Проте ще більшою була кількість осіб, які нелегально перетнули державний кордон СРСР, але їх не вдалося затримати.

У датованій листопадом 1948 р. довідці управління 2-Н МДБ УРСР зазначалося, що, за даними МДБ УРСР, у 1947 – 1948 рр. були 103 випадки нелегальних перетинів державного кордону СРСР з боку Польщі, Чехословаччини, Угорщини та Румунії із загальною участю 540 осіб. З них у 1947 р. зафіксовано 83 випадки (510 осіб), у 1948 р. – 20 випадків (30 осіб).

Певна річ, найбільшу частину нелегалів становили підпільники ОУН і УПА, зокрема ті, які за рішенням Проводу ОУН після завершення польською владою операції „Вісла” – щодо масового переселення українського населення з його етнічних земель – перейшли із Закерзоння, щоб вести підпільну боротьбу в УРСР.

З Польщі нелегально перейшло до СРСР щонайменше 517 осіб, з Румунії – 11, з Угорщини – 4, з Чехословаччини – 8 осіб. Тут були члени щонайменше 30 боївок ОУН і УПА чисельністю не менш як 435 осіб, підпільників ОУН (кур'єрів і емісарів) – 66, польських підпільників – 4, агентів іноземних

розвідок – 14, інших – 21 особа. Під час нелегальних переходів кордону співробітники МДБ УРСР вбили або затримали 191 особу, з них підпільників УПА – 130, підпільників ОУН – 34, польських підпільників – 2, агентів іноземних розвідок – 10, інших – 15. Таким чином, за даними МДБ УРСР, принаймні 349 осіб, що нелегально перетнули кордон СРСР, затримано не було<sup>49</sup>.

До найвідоміших підпільних кур'єрів належить Ірина Савицька-Козак. Її історія оповідалася на шпальтах преси й у наукових виданнях української діаспори, зокрема в „Літописі УПА”. За дорученням Головного командира УПА Романа Шухевича в 1945 р. вона, несучи підпільну пошту, нелегально перейшла радянсько-польський кордон з території Львівщини на Закерзоння, де зустрілася з керівником Закерзонського крайового проводу ОУН Ярославом Старухом – „Стягом” та його заступником Василем Галасою – „Орланом”. Відтак з допомогою підпільників із Закерзоння була переправлена на територію Німеччини, дісталася Мюнхена й передала пошту від Р. Шухевича Степанові Бандері та іншим керівникам Проводу ОУН за кордоном. Після цього залишилася жити в Німеччині, мабуть розуміючи, що ймовірність щасливо повернутися в Україну – невелика.

Звичайно, співробітники польських і радянських спецслужб знали про спроби підпілля ОУН(б) і УПА налагодити постійний зв'язок

Анкета агента  
польських спецслужб  
„Богуслава” – Леоніда  
Ланінського

Ściśle tajne! 3

**Kwestionariusz Agenta Informatora**



1. Nazwisko Lapinski
2. Pseudonim, „Boğusław”
3. Imię Leon
4. Imię ojca Tomasz
5. Rok urodzenia 8.12.1913r.
6. Miejsce urodzenia wieś Kadłubiska, gm. Komarów, pow. Tomaszów-Lubelski
7. Narodowość ukraińska
8. Wykształcenie (co ukończył, gdzie i kiedy) Siednie. Ukończył seminarium nauczycielskie w roku 1936 w Lesnej Podlaskiej pow. Szawa. Podlaska, woj. Lublin.
9. Znajomość języków ukraiński, polski, rosyjski i cz. niemiecki.
10. Przynależność partyjna PPR
11. Gdzie mieszkał do 1939 r. i czym się zajmował wieś Rudniki, pow. Pułt. - nauczyciel szkoły powszechnej.
12. Gdzie przebywał po 1939 roku (do obecnego okresu) i czym się zajmował
13. Ostatnie miejsce pracy i zajmowane stanowisko Inspektor szkolny - nauczyciel szkoły powszechnej w Komarów w 1942r.
14. Czy był zagranicą, gdzie, kiedy i w jakim celu nie był.

Агент польських спец-  
служб „Богуслав” –  
Леонід Ланінський

LAPINSKI Leonid Tomiř      pseudo B L A V A C K I Boğusław 31

nar. 8.12.1915 v Kadlubiskách, okr. Tomářevski, matriční úřad vojvodstvo Lublin, otec Toma /zemřelý/, matka Katarína, roz. Sas, poslední bytem Kadlubisko, t.č. nestálého pobytu, svobodný, učitel a student agronom, setař v zář. 23. pěř. pluk polské armády, odveřen 21.9.1936, absolvoval učitelský seminář, vyzn. pravoslávě, národnost ukrajinská, nemájetný, netrestaný



із ЗЧ ОУН і ЗП УГВР. Польські й радянські спецслужби вживали серйозних заходів, протидіючи намірам підпільників, і досить часто успішно перевербовували зв'язкових ОУН(б) і ЗЧ ОУН.

Тепер відомо, що польські органи держбезпеки спільно з МДБ УРСР протягом 1947–1954 рр. на території Польщі проводили проти українського підпілля провокаційну гру під криптонімом „Ц-1”, і всі кур'єри, які йшли з Мюнхена в Україну через Польщу, потрапляли у заздалегідь підготовану пастку. На території Польщі було створено фіктивну, контрольовану органами держбезпеки „підпільну сітку ОУН”, що перед зв'язковими із Заходу виступала як проміжна ланка з Мюнхена через Чехословаччину і Польщу до підпілля ОУН(б) в Україні. Очоловав її Леонід Лапінський – „Зенон”, колишній референт СБ Третьої округи ОУН(б) на Закерзонні, який 1948 р. був заарештований у Чехословаччині й завербований поляками як агент „Богуслав”. Отже, доля кур'єрів, що йшли в Україну цим шляхом, була заздалегідь вирішена.

У перебігу операції „Ц-1” українські кур'єри щонайменше 13 разів перетинали кордон між Польщею і Чехословаччиною, приносячи й забираючи підпільну пошту. Уся вона потрапляла до рук польських спецслужб, які щедро ділилися інформацією з радянськими колегами. Окрім того, ЗЧ ОУН пробували використовувати

й інші шляхи кур'єрського зв'язку. Кур'єрів ОУН(б) з допомогою англійської розвідки висаджували з підводного човна (у 1952 р.), двічі відправляли на повітряних кулях (у 1953 р.), десантували з літаків на парашутах<sup>50</sup>.

Доля кур'єрів складалася по-різному. Дехто з них був заарештований і засуджений, а дехто загинув під час чекістсько-військових операцій. Треба відзначити, що спецслужби СРСР, Польщі й Чехословаччини працювали в тісному контакті, і тому внаслідок здійснюваних ними заходів на території кожної з цих країн загинули десятки підпільних кур'єрів. Однак підрахувати точну кількість їх поки що неможливо через брак доступу до всього масиву документів з цієї проблематики. Наразі маємо змогу проаналізувати лише окремі випадки.

Так, у вересні 1947 р. в Чехословаччині був заарештований кур'єр ОУН(б) Порендовський Володимир Іванович – „Вовк”, він же „Гордій”, „Семенюк”, „Десна”, „Ларько”, „К. Вирлинів”, „15”, 1921 р.н., ур. с. Ворвулін Тлустяньського району Тернопільської області, з середньою освітою. У нього вилучили підпільну пошту, яку він ніс для керівників ЗЧ ОУН(б) у Мюнхен і фіктивні документи на ім'я Яна Моленя.

З Чехословаччини В. Порендовського передали для допитів до Москви, а потім – до слідчої частини МДБ УРСР у Києві. Там він розповів, що в 1944 – 1945 рр. вико-

нував обов'язки керівника зв'язку у військовій окрузі (ВО) УПА-Захід. З березня 1945 р. за вказівкою керівника ВО УПА-Захід В. Сидора – „Шелеста” перейшов у розпорядження П. Дужого – „Аркадія” і працював у ГОСП редактором бюлетеня „Інформаційні вісті”. У липні 1945 р. за вказівкою керівника ГОСП Д. Маївського – „Тараса” переїхав у Сколівський район Дрогобицької області й став працювати в редакційній групі, яку очолював П. Федун, редагував журнали „Ідея і Чин”, „Повстанець” та інші. У червні 1946 р. з дозволу П. Федуна В. Порендовський перейшов у розпорядження керівника Закерзонського крайового проводу ОУН(б) Я. Старуха – „Стяга”.

Тривалий час В. Порендовського допитували слідчі у в'язниці, а згодом його було засуджено до великого терміну покарання у виправно-трудових таборах. Нині він живе в Польщі й нещодавно видав книжку спогадів про перебування в ув'язненні.

Кур'єр ЗЧ ОУН Іван Паньків перейшов з України в Мюнхен 1948 р. У травні наступного року з групою кур'єрів ОУН(б) він був скинутий на парашуті з літака. Відтак зумів зв'язатися з підпіллям і облаштувати собі криївку. Влітку або восени 1949 р. мав зустріч з Головним командиром УПА Романом Шухевичем, якому передав пошту від закордонних українських організацій. У травні 1950 р. був виявлений і вбитий під час чекістсько-військової операції.

Вночі проти 31 травня 1950 р. з американського літака на територію Болехівського району Станіславської області десантовано чотирьох кур'єрів ЗЧ ОУН(б). Органи МДБ УРСР розпочали розшук парашутистів. На основі отриманих від місцевого населення та інформаторів даних 7 – 8 липня 1950 р. у Болехівських лісах було проведено чекістсько-військову операцію, під час якої вбито трьох підпільників ОУН(б), а ще одному вдалося втекти. Вбитими були:

1. Михайло Дуда – „Громенко”, колишній командир сотні „Ударники-2” Військової округи УПА „Сян”, що діяла на Лемківщині (Закерзоння) в 1945 – 1947 рр. У 1947 р. разом із своєю сотнею він нелегально перейшов польсько-чехословацький і чехословацько-німецький кордони й дістався американської зони окупації Німеччини. Повернувся в Україну за дорученням ЗЧ ОУН(б), маючи спеціальне завдання встановити контакт з керівниками підпілля в Україні.
2. „Юрко”, він же „Пас”, „Довбуш”. До 1947 р. перебував у сотні М. Дуди – „Громенка”, прибув в Україну разом з ним.
3. „Лев”. Керівник одного з кущових проводів ОУН(б) у Болехівському районі.

У вбитих вилучили американські автомати й гранати, два нові пістолети системи „Кольт”, два американські компаси, ампули



з отрутою, підпільну літературу, зашифровані записи, іноземну валюту (30 доларів, 100 чехословацьких крон і 150 німецьких марок) та особисті речі іноземного виробництва<sup>51</sup>.

Співробітники радянських спецслужб згодом так само виявили й убивали інших кур'єрів з цієї групи.

Слід зазначити, що розшуком закордонних кур'єрів МДБ УРСР надавало великого значення. Наприклад, з 12 по 13 грудня 1950 р. управління 2-Н МДБ УРСР спільно з УМДБ по Дрогобицькій області провело чекістсько-військову операцію в гірському масиві поблизу с. Сукіль. Для участі в ній залучили 35 співробітників і понад 1000 солдатів та офіцерів військ МДБ. Місцевість розбили на 3 ділянки, з яких виокремили район, де найімовірніше могли переховуватися підпільники й надійно його заблокували. Перед учасниками операції поставили завдання: у разі виявлення бункерів ОУН(б) вживати всіх заходів, щоб захопити підпільників живими й отримати від них свідчення.

Під час цієї операції о 12 годині 20 хвилин 12 грудня пошукова група МДБ чисельністю 20 осіб знайшла біля потічка Розточки ретельно замасковані вентиляційні отвори, що виходили з підземного бункера. Крім того, за запахом і кольором води було виявлено стік каналізації. Заблокувавши це місце й відшукавши лок у бункер, співробітники МДБ запропонували людям, що переховувалися

там, здатися, проте вони вчинили збройний опір, почали викидати через вхідний отвір гранати. У зв'язку з цим чекісти кинули всередину кілька димових шашок і щільно затулили всі отвори в бункері. Підпільники, побачивши що становище безвихідне, почали палити документи, а потім пострілялися.

Коли через певний час люк бункера було відчинено, то біля входу чекісти виявили тяжко контуженого підпільника. Це був Дуб Костянтин Петрович – „Геньо”, 1921 р.н., ур. с. Орлява Славського району Дрогобицької області, комендант охорони Дрогобицького окружного проводу ОУН(б). Він розповів, що в приміщенні перебували ще 6 осіб, зокрема командири боївки – посланці закордонних частин ОУН(б) „Ромко” й „Кірам”.

Солдати МДБ витягли з бункера тіла п'ятьох мертвих підпільників, а „Ромко”, важко поранений у голову, ще подавав ознаки життя. Однак, незважаючи на вчасно надану йому медичну допомогу, він через півтори години помер, не прийшовши до пам'яті.

Тоді загинули:

1. Мельничин (або Мельничиншин) Микола – „Кірам”, 1920 р.н., ур. с. Надітичі Миколаївського району Дрогобицької області, у підпіллі ОУН(б) з початку 1940-х рр. До 1943 р. служив у легіоні „Нахтігаль”, яким командував Р. Шухевич. До 1948 р. був комендантом охорони керівника

Львівського крайового проводу ОУН(б) Зиновія Тершаківця – „Федора”. Влітку 1948 р. кур’єри „Циган” і „Тарапон” привели на територію Стрийського району „Кірама”, а з ним командирів УПА Івана Паньківа – „Явора” й „Грабенка”, які разом з учасником референтури пропаганди Проводу ОУН(б) в Україні „Професором”, сотенним УПА „Грузином” та бойовиком члена Проводу ОУН(б) П. Федуна „Мироном” пішли в Боринський район, а звідти – за кордон. Радянсько-польський кордон перейшли вночі. Коли група пересувалася вже територією Чехословаччини, її переслідували чехословацькі військові наряди, і в сутичках з ними загинули „Грузин”, „Професор” та „Мирон”.

„Кірам”, І. Паньків і „Грабенко” успішно перетнули всі міждержавні кордони й дісталися Мюнхена, де зв’язалися із ЗЧ ОУН(б) і ЗП УГВР, зустрілися з С. Бандерою та іншими керівниками українського національно-визвольного руху. При цьому вони додержували максимальних заходів безпеки, щоб не притягувати уваги закордонної розвідки МДБ.

Восени 1949 р. „Кірама” й І. Панькова зі спеціальним завданням ЗЧ ОУН(б) було десантовано з літака в Україну. З ними мали зустріч Головний командир УПА Р. Шухевич та інші керівники підпілля в Україні,

яким кур’єри передали пошту з-за кордону.

У серпні 1950 р. „Кірам” прибув у район с. Сукулів, де скотактував з іншими посланцями ЗЧ ОУН(б) „Ромком” і „Богданом” та включив їх до складу своєї боївки. Водночас керівник Дрогобицького окружного проводу ОУН(б) Я. Косарчин – „Байрак” виділив у розпорядження „Кірама” своїх бойовиків „Шугая” і „Геня”, а також видав їм значну суму грошей. Відтоді усі вони переховувалися в лісі біля с. Сукулів, а „Кірам” регулярно зустрічався з П. Федуном поблизу с. Бряза Болехівського району Станіславської області й обмінювався з ним документами.

У вересні 1950 р. після чергової зустрічі з П. Федуном „Кірам” підготував і спрямував за кордон підпілля „Богдана”, а з ним бойовиків Дрогобицького окружного проводу ОУН(б) „Осипа” й „Чмеля”.

2. „Ромко”, він же „Михась” (інші дані не встановлено). До 1949 р. діяв у складі формувань ОУН(б) на території Дрогобицької області, у вересні того року відійшов за кордон. 1 червня 1950 р. був десантований з американського літака разом з іншими парашутистами – посланцями закордонних проводів ОУН(б) біля с. Танява Болехівського району Станіславської області. Судячи з усього, в Німеччині навчався в американській розвідувальній



*Одна з кур'єрських груп ЗЧ ОУН, які йшли через Польщу в Україну (можливо Степана Якиміва – „Бурлаки”, 1950 р.)*

- школі, бо добре опанував навички радиста й умів використовувати передавальну радіостанцію. У 1950 р. перебував разом з „Кірамом”.
3. „Ромко”, він же „Кит”, 1924 р.н., ур. Станіславської області. Кур'єр закордонного проводу ОУН(б). У 1949 р. закінчив американську розвідувальну школу й був скерований ЗЧ ОУН(б) в Україну зі спеціальним завданням. З літа 1950 р. перебував разом з „Кірамом”.
  4. Дерковець Степан Ількович – „Шум”, 1918 р.н., ур. м. Сколе. Керівник Славського районного проводу ОУН(б). Приєднався до групи „Кірама” в жовтні 1950 р. у зв'язку з тим, що його бункер у Славському районі виявила одна з пошукових груп МДБ і вся охорона тоді загинула.
  5. Гнатів Федір Дмитрович – „Шугай”, ур. с. Труханів Сколівського району Дрогобицької області. У 1948 р. був бойовиком П. Федуна, а у 1950 р. перебував в охороні „Кірама”.
  6. „Юрко” (справжнє ім'я і прізвище не встановлено), 1926 р.н., уродженець українських земель, що відійшли до Польщі. 1947 р. у складі однієї з сотень УПА пере-

Zdjęcie nr.1 i 2 przedstawia ogólny widok rzeczy które otrzymał ag. „Bogusław” od kuriera CP.OUN-B. „Burłaka” w dn.23.X.50r.

1. aparat fotograficzny szpiczowski „Minox” w czernym futerale.
2. aparat fotograficzny matrobrazkowy „Robot” w brązowym skórzanym futerale.
3. Korerek do wywoływania filmów z aparatu „Minox”.
4. Światłomierz niem.prad.
5. Statyw do aparatu „Minox”.
6. Wytrykowane „Atomol”.
7. Prezentacja w której zamontowane były powta i pakietki.
8. Tubka szklana i pudełko metalowe w których są zawarte pigułki wywołujące do stramentu sympatyoznego.
9. 2 aparaty do odczytania pras na taśmie filmowej.
10. 4 pudełeczka (2 mniejsze i 2 większe) z zawartością taśmy filmowej na której jest sfotografowane prasa ukraińska wychodząca w strzech anglo-amerykańskich w Niemzech.
11. Kasety z taśmą filmową do aparatu „Minox”.
12. Taśmy filmowe do aparat. „Robot”.
13. Kasety do aparatu „Robot”.
14. Woreczek nylonowy koloru ciemnego w którym znajdują się przynady fotograf.
15. Woreczek nylonowy biały w którym znajdują się przynady i stramenty sympat.
16. powta dla pow. Tura i pakietki celulozowym.

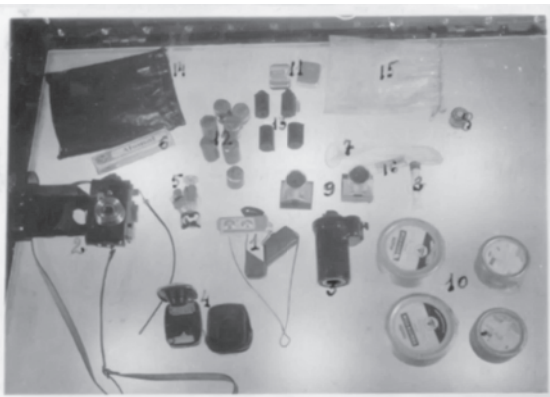

Nr.1



Nr.2.



Nr.3.

Zdjęcie nr.3. przedstawia w/w rzeczy i opakowaniach.

**Речі, вилучені польськими спецслужбами у кур'єрської групи ЗЧ ОУН Степана Якиміва – „Бурлаки” за допомогою Леоніда Лапінського, агента „Богуслава”**

йшов із Закерзоння в Україну, у 1950 р. перебував в охороні „Кірама”.

У захопленому бункері було вилучено 4 автомати, 2 гвинтівки, 7 пістолетів, 300 набоїв, друкарську машинку, підпільні документи й літературу<sup>52</sup>.

Управління МДБ по Станіславській області 1 липня 1951 р. у важкодоступному лісовому масиві на території Перегінського району Станіславської області провело чекістсько-військову операцію, під час якої були вбиті:

1. Фрасуляк Стефан Федорович – „Хмель”, 1904 р.н., ур. м. Львів. У 1944 р. був начальником штабу 4-ї військової округи УПА „Говерля”, керував діяльністю куреня „Гайдамаки”. У 1947 – 1952 рр. – функціонер Проводу ОУН(б) в Україні, на завдання його керівників писав історію УПА. Керував окремою боївкою, базованою в лісах Вигодського й Перегінського районів Станіславської області. Утримував пункт зв’язку Проводу ОУН(б) в Україні. Виконував окремі доручення керівника референтури пропаганди Проводу ОУН(б) в Україні П. Федуна – „Петра Полтави” та інших провідників, які з 1949 р. періодично базувалися на його боївку.
2. Фрасуляк Софія Матвіївна, 1912 р.н., ур. м. Перегінськ Станіславської області. Дружина С. Фрасуляка – „Хмеля”. У

підпіллі виконувала обов’язки друкарки.

3. „Марко” (інші дані не встановлено). Емісар Закордонного проводу ОУН(б), який був десантований з поштою для керівників ОУН(б) на територію Західної України з літака. У червні 1951 р. прибув до С. Фрасуляка – „Хмеля” від П. Федуна й перебував з ним у бункері. За свідченнями Ф. Ковальчука, добре володів англійською мовою, багато розповідав про свій побут за кордоном. П. Федун у листі до С. Фрасуляка доручив йому створити для „Марка” якнайкращі умови для діяльності та законспірувати його, бо якби він появився в поблизьких селах, то одразу привернув би до себе увагу населення, оскільки його говірка відрізнялася від місцевої.

У вбитих було вилучено 7 одиниць зброї, в тому числі один американський автомат, поряд з бункером виявлено й конфісковано великий архів С. Фрасуляка<sup>53</sup>.

6 вересня 1951 р. під час операції, яку співробітники МДБ проводили на Станіславщині, загинули:

1. Маршалко Леон Антонович – „Колос”, 1926 р.н., належав до особистої охорони керівника СБ Калуського окружного проводу ОУН(б) Кобилинця Василя Степановича – „Сторожа”.
2. Кит Йосип Іванович – „Осип”, він же „Денис”, 1920 р.н., ур. с. Дністрик Стрілківського району Дрогобицької області.

У 1950 р. разом з кур'єром „Богданом”, пройшовши через територію Чехословаччини, зв'язався з проводом ЗЧ ОУН(б) у Німеччині. У травні наступного року був скинутий на парашуті з американського літака в Україну з важливою місією, маючи при собі документи від закордонних українських представництв до Проводу ОУН(б) в Україні.

У Й. Кита вилучили два записники з щоденником, а також три власноручні листи члена Проводу ОУН(б) П. Федуна. З цих листів співробітники МДБ дізналися, що П. Федун своїм рішенням призначив Й. Кита керівником боївки, яка в 1950 р. охороняла члена Проводу ОУН(б) С. Слободяна – „Єфрема”. Після його загибелі Й. Кит переховувався самостійно<sup>54</sup>.

14 листопада 1951 р. співробітники МДБ виявили підземний бункер охорони члена Проводу ОУН(б) П. Федуна в лісі біля с. Бряза Болахівського району. У бункері застрілилися охоронець П. Федуна, його особливо довірена особа Попович Василь Семенович – „Довбуш”, 1920 р.н., ур. с. Ямельниця Сколівського району Дрогобицької області, учасник ОУН(б) з 1943 р. У результаті розшифрування знайдених в цьому бункері матеріалів було встановлено, де містяться чотири сховища, де вилучено надзвичайно цінні підпільні речі та документи: підпільну радіостанцію, скинуту

разом із закордонними кур'єрами ОУН(б) на парашуті з літака; шифри й коди, шифрувальні блокноти та інструкції з шифрування і дешифрування радіограм, якими користувалися підпільники для зв'язку із закордоном; копії двох шифротелеграм за підписом П. Федуна й В. Охримовича, переданих за кордон; фотокартки підпільників ОУН(б); одинадцять паперових зразків нагородних значків ОУН(б) і 17 нагрудних значків; бланки паспортів Чехословацької республіки й печатки для виготовлення фіктивних документів; радянські гроші (94200 крб.) та іноземну валюту (1829 доларів США, 40 канадських доларів, 800 австрійських шилінгів, 400 німецьких марок, 1555 французьких франків, 44000 чехословацьких крон тощо); фотоплівку із закордонними виданнями українських націоналістів; копії листів П. Федуна за кордон, закордонну літературу тощо<sup>55</sup>.

У вересні 1951 р. співробітники МДБ заарештували І. Голембовського, колишнього керівника охорони С. Фрасуляка. Він розповів, що мав кілька зустрічей з П. Федуном. Зокрема той цікавився в нього, як почуватися в бункері у С. Фрасуляка – „Хмеля” підпільник „Марко” і попереджав, що його треба берегти і в жодному разі не брати із собою в терен. Уже згодом І. Голембовському від керівника Вигодського районного проводу ОУН(б) С. Тишківського – „Волиняка” стало відомо, що

„Марко” й „Максим” – це кур’ери, які прибули з-за кордону, виконуючи доручення керівництва ЗЧ ОУН(б), і за допомогою привезених із собою радіостанцій підтримували зв’язок між Проводом ОУН(б) в Україні та його закордонним представництвом. 9 вересня 1951 р. С. Тишківський сам бачив, як „Максим” передавав через радіостанцію телеграму за кордон<sup>56</sup>.

Підсумовуючи свідчення І. Голембовського, треба відзначити що в 1950 – 1951 рр. член Проводу ОУН(б) П. Федун використовував табори і бункери С. Фрасуляка як особливо законспіроване місце для тимчасового переховування десантованих з літаків закордонних кур’єрів ОУН(б). При цьому все, пов’язане зі зв’язками ОУН(б) із закордоном, керівники підпілля тримали в суворій таємниці навіть перед тереновими провідниками та їхніми бойовиками, не кажучи вже про місцеве населення. Судячи зі свідчень І. Голембовського, у всі подробиці цієї роботи були втаємничені лише П. Федун, що особисто відповідав за зв’язок із закордоном, та С. Фрасуляк, який дістав доручення утримувати на своїй базі кур’єрів „Комара” в 1950 р. і „Марка” в 1951 р.

Доля трьох згаданих закордонних кур’єрів ОУН склалася по-різному. „Комара” вбили співробітники Вигодського райвідділу МДБ 3 лютого 1951 р.<sup>57</sup> „Марко” загинув разом із С. Фрасуляком 1 липня 1951 р. „Максим” – Стиранка Петро Михайлович, 1924 р.н., ур.

с. Воля-Петрова на Закерзонні, був заарештований 2 січня 1952 р. в с. Церковна Болехівського району Станіславської області<sup>58</sup>.

Тривалий час до прибуття в Україну готувався один з керівників ЗП УГВР, член Проводу ОУН(б) Василь Охримович – „Грузин”. На той час ЗП УГВР установило контакт з американською розвідкою, на базі якої В. Охримович та його бойовики відбули вишкіл. Вони навчилися шифрувальної справи, радіозв’язку, стрільби тощо. У травні 1951 р. їх скинули на парашутах з американського розвідувального літака на територію Дрогобицької області. В. Охримовичу вдалося уникнути переслідування і зв’язатися з місцевим оунівським підпіллям. Восени того ж року він установив зв’язок з керівниками Проводу ОУН в Україні Романом Кравчуком – „Петром” і Петром Федуним – „Полтавою” та обговорив з ними ситуацію. Висновки були невтішні: у боротьбі з радянською владою більшість підпільників загинула або була заарештована. Зиму 1951/52 р. В. Охримович провів в одному бункері з керівником Проводу ОУН в Україні Василем Куком – „Лемешем”. Навесні В. Кук доручив йому очолити Карпатський провід ОУН(б). Однак невдовзі співробітники МДБ вийшли на слід В. Охримовича. 6 жовтня 1952 р. його захопила агентурно-бойова група УМДБ по Станіславській області. Понад рік він провів у внутрішній тюрмі МВС-

КДБ УРСР, а навесні 1954 р. був засуджений військовим трибуналом до страти й розстріляний<sup>59</sup>.

Дуже цікава доля іншого відомого кур'єра – керівника Служби безпеки ЗЧ ОУН Мирона Матвієйка. Він також пройшов курс навчання, але вже на базі англійської розвідувальної служби, з якою співпрацювали ЗЧ ОУН. 31 травня 1951 р. М. Матвієйко вилетів з англійського військового аеродрому на о. Мальта і був скинутий з парашутом на територію Тернопільської області. Однак, як тепер відомо, радянський шпигун Кім Філбі заздалегідь поінформував радянські спецслужби про цю місію, завдяки чому М. Матвієйко одразу потрапив у руки чекістів. Протягом тривалого часу його обробляли ідеологічно, намагалися схилити до співпраці. Здавалося, що співробітники МДБ УРСР досягли свого і М. Матвієйко готовий був з ними співпрацювати. Зокрема він мав складати спеціальні зашифровані повідомлення з метою дезінформувати закордонні українські організації про реальну ситуацію в Україні.

Проте влітку 1952 р. М. Матвієйко втік зі спеціально облаштованого конспіративного особняка у Львові, захопивши з собою зброю та гроші. І хоча, зважаючи на вжиті спецслужбами заходи, він уже наступного дня повернувся назад, цей епізод дорого обійшовся багатьом високим посадовцям. Московська комісія, яка приїхала розбиратися в цьому



*Мирон Матвієйко – „Усмій”*

надзвичайному випадку, зробила належні висновки. Відтак міністр МДБ УРСР М. Ковальчук отримав догану, заступник міністра В. Шевченко й начальник управління 2-Н І. Шорубалка позбулися посад і були понижені у званнях. Кількох співробітників МДБ, зокрема безпосередньо відповідальних за контроль над М. Матвієйком, звільнили. За затриманим посилили нагляд і примусили-таки співпрацювати.

Згодом М. Матвієйко допомагав чекістам у проведенні радіоігор із закордонними розвідками, внаслідок чого вдалося виманити в Україну кількох кур'єрів з-за кордону, яких потім або заарештували, або ж перевербували. Врешті М. Матвієйко був помилований, жив





*Повітряна куля, на якій прилетіли на територію Польщі Євген Пташник – „Голуб” та Юліан Магур – „Марко”*

у Києві, а пізніше переїхав у сільську місцевість. Помер 10 травня 1984 р. в с. Павлове Радехівського району Львівської області. Інші кур'єри, десантовані разом з М. Матвієйком, також були затримані й брали участь у оперативних іграх з іноземними спецслужбами. Загалом лише з 1951 до 1954 р. радянські органи держбезпеки захопили чотири кур'єрські групи (вісім осіб), знешкодили 33 агентів СіАйСі та ЦРУ (десять з них загинули), як трофеї здобули – 10 радіостанцій, зброю, цінні оперативні документи. П'ятьох емісарів використовували в оперативних іграх<sup>60</sup>.

Типовим прикладом того, як кур'єри потрапляли у підготовані для них спецслужбами пастки,

може бути історія Юліана Магура – „Марка” і Євгена Пташника – „Голуба”. Кур'єри ЗЧ ОУН, вони перелетіли в Польщу на повітряній кулі, наданій англійською розвідкою. Після приземлення їх кур'єрським зв'язком доправили в Україну, на територію Львівщини, і примістили у криївці. У кур'єрів склалося враження, що вони мають справу зі справжніми підпільниками, тим часом це були групи, створені й контрольовані МДБ УРСР. З Ю. Магуром зустрічався М. Матвієйко, видаючи себе за значного провідника, після чого за кордон полетіли радіограми, що дезінформували українські закордонні організації. А коли потреба у використанні кур'єрів відпала, їх заарештували.

Тривалий час, між 1950 і 1960 р., радянські спецслужби вели радіоігри із закордонними центрами ОУН і розвідками західних держав, добуваючи потрібну їм інформацію та легендуючи наявність в Україні підпілля. На початку 1960-х рр. це вже стало не потрібним, і завербовані чекістами кур'єри виступили із заявами про те, що організованого підпілля в Україні вже давно немає.

Наостанок стосовно підсумків функціонування кур'єрського зв'язку між підпіллям ОУН(б) і УПА в Україні та закордонними українськими організаціями. Слід відзначити, що він не був постійний, здійснювався час від часу й значною мірою залежав від обставин.

Зважаючи на переслідування повстанців органами держбезпеки СРСР, Польщі, Чехословаччини, Румунії та інших країн, зрозуміло, що кур'єрів часто заарештовували або ж вони гинули. Особливо багато

кур'єрів ОУН загинуло на території Польщі й Чехословаччини.

Нелегально перетинаючи кордон, ідучи на зв'язок кур'єри важливи життям. Кожної миті їх могли заарештувати або вбити противники українського визвольного руху. Ця робота потребувала гарної спеціальної підготовки, фізичної сили й гарту, моральної і психічної витриманості, спостережливості, зібраності, постійної уваги. Лише маючи ці якості, кур'єр міг сподіватися успішно виконати завдання, інакше його очікувала неминуча загибель або арешт.

Кур'єрський зв'язок – важливий складник налагодження й підтримування контакту між підпіллями в умовах тотального переслідування їх каральними органами. Діяльність зв'язкових – цікава сторінка історії українського визвольного руху ХХ ст., і науковці, безперечно, далі розроблятимуть пов'язану з нею тематику.

## ПРИМІТКИ

1 В'ятрович В. Закордонний рейд УПА у документах американської розвідки // Воля і Батьківщина. – 1999. – Ч. 1 (14/30). – С. 67 – 77; Він же. Під прапором Степана Бандери через країни і кордони // Визвольний шлях. – 1999. – Кн. 6. – С. 657 – 669; Камінський А. Василь Охримович: Біографічний нарис / М. Прокоп (передм.). – Торонто; Нью-Йорк; Лондон, 1999; Кічак І. Коли був захоплений Василь Охримович? // Визвольний шлях. – 1995. – Кн. 10. – С. 1192, 1193; Кук В. (Ю. Леміш). До історії конфлікту між ЗЧ ОУН і ЗП УГВР: (Роз'яснення

„документів”, що їх у 1951 – 1953 роках отримало ЗП УГВР за кордоном від „ОУН-УГВР в Україні”) // Воля і Батьківщина. – 1999. – Ч. 1 (14/30). – С. 80 – 85; Мудрик-Мечник С. Як шириться неправду: (З приводу книжки А. Камінського [„Василь Охримович”). – Львів; Мюнхен, 2000; Він же. Закордонні частини Організації українських націоналістів: Причинки до історії. – Львів, 1995.

2 Літопис Української повстанської армії. – Торонто; Львів, 1995. – Т. 28: Марія Савчин („Марічка”). Тисяча доріг (Спогади) / Відп. ред. Є. Штендера,

- співред. П.Й. Потічний; Там само. – Т. 30: Степан Стебельський („Хрін”), Олекса Конопадський („Острроверх”). Кризь сміх заліза: (Хроніки); Стахів Є. Кризь тюрми, підпілля й кордони: Повість мого життя. – К., 1995.
- 3 ГДА СБ України. – Ф. 2. – Оп. 74 (1953 р.). – Спр. 20 (на 85 арк.)
- 4 Там само. – Арк. 1.
- 5 Там само. – Арк. 2, 3, 5.
- 6 Там само. – Арк. 4, 6 – 11.
- 7 Там само. – Арк. 15 – 18.
- 8 Там само. – Арк. 13, 14, 60, 61.
- 9 Довідка збереглася у трьох примірниках. Див.: ГДА СБ України. – Ф. 2. – Оп. 74 (1953 р.). – Спр. 20. – Арк. 22 – 29, 33 – 40, 49 – 56. Крім того, до неї додавався список усіх кур’єрів з їхніми короткими біографічними даними. Див.: Там само. Арк. 19 – 21, 30 – 32, 46 – 48.
- 10 Там само. – Арк. 33.
- 11 Там само. – Арк. 8, 33.
- 12 Там само. – Арк. 34.
- 13 Там само. – Арк. 11, 34.
- 14 Там само. – Арк. 8, 34.
- 15 Там само.
- 16 Там само. – Арк. 34, 35.
- 17 Там само. – Арк. 10.
- 18 Там само. – Арк. 58, 59.
- 19 Там само. – Арк. 9, 35.
- 20 Там само. – Арк. 35.
- 21 Там само. – Арк. 10, 35.
- 22 Там само. – Арк. 6, 35, 36.
- 23 Там само. – Арк. 7, 36.
- 24 Там само. – Арк. 7.
- 25 Там само. – Арк. 11, 36.
- 26 Там само. – Арк. 10, 36, 37.
- 27 Там само. – Арк. 9, 37.
- 28 Там само. – Арк. 7, 37.
- 29 Там само. – Арк. 8, 37.
- 30 Там само. – Арк. 37.
- 31 Там само.
- 32 Там само. – Арк. 8, 38.
- 33 Там само.
- 34 Там само. – Арк. 38.
- 35 Там само. – Арк. 9, 38.
- 36 Там само. – Арк. 38.
- 37 Там само.
- 38 Там само. – Арк. 39.
- 39 Там само.
- 40 Там само.
- 41 Там само.
- 42 Там само.
- 43 Там само. – Арк. 40.
- 44 Там само. – Арк. 11, 40.
- 45 Там само. – Арк. 9, 40.
- 46 Там само. – Арк. 11, 40.
- 47 Там само. – Арк. 43.
- 48 Там само. – Арк. 45.
- 49 Там само. – Арк. 69.
- 50 Докладніше про заходи польських спецслужб щодо виявлення й затримання кур’єрів ЗЧ ОУН див. у вид.: Halagida I. Prowokacja „Zenona”. – Warszawa, 2005.
- 51 ГДА СБ України. – Ф. 13. – Спр. 372. – Т. 65. – Арк. 13, 14.
- 52 Там само. – Арк. 213 – 218.
- 53 Там само. – Т. 66. – С. 292, 293.
- 54 Там само. – Арк. 198 – 200.
- 55 Там само. – Арк. 349; Ф. 65. – Спр. С-9112. – Т. 9. – Арк. 390, 391.
- 56 Там само. – Ф. 65. – Спр. С-9112. – Т. 9. – Арк. 273, 277.
- 57 Там само. – Т. 8. – Арк. 143.
- 58 Там само. – Ф. 13. – Спр. 372. – Т. 77. – Арк. 368, 369.
- 59 Докладніше про долю В. Охримовича див. у вид.: Санников Г. Большая охота. – Москва, 2003.; Веденеев Д., Биструхін Г. „... Повстанська розвідка діє точно і відважно...”. – К., 2006.
- 60 Докладніше про оперативні ігри МДБ-КДБ УРСР із закордонними розвідками, про долю М. Матвієйка й В. Охримовича див. у ст.: Веденеев Д., Шаповал Ю. Мальгійський сокл, або Доля Мирона Матвієйка // Дзеркало тижня. – 2001. – № 30. – 11 – 17 серп.

Володимир КОВАЛЬЧУК

## ДІЯЛЬНІСТЬ ВІДДІЛІВ УПА В РАДЯНСЬКИХ ОДНОСТРОЯХ

Розглядається малодосліджена дотепер тактика „війни уніформ” на Західній Україні наприкінці 1940-х рр., коли групи і відділи УПА й боївки ОУН(б), виконуючи свої завдання, практикували використання радянської уніформи і зброї.

**Ключові слова:** „війна уніформ”, диверсійні групи ОУН-УПА, „легендована група”, тактика переодягання.

The work delves into the scantily investigated „uniform war” tactics in the Western Ukraine in late 1940s, when URA groups and divisions and the troops of the Ukrainian Nationalists Organization (benderivtsi) (UNO (b)), effecting their tasks, practiced the use of Soviet uniform and weapons.

**Key words:** „the uniform war”, URA and UNO subversive groups, „the disguised squadron”, the disguise tactics.

*Однією з поки що не висвітлених в історіографії тем залишається боротьба відділів Української повстанської армії і Організації українських націоналістів-бандерівців з радянською владою під виглядом радянських військово-політичних формувань та державних функціонерів. Тільки віднедавна про це почала писати преса<sup>1</sup>.*

*Для порівняння, виступи радянських чинників у ролі „банд УПА” уже знайшли своїх дослідників. Про радянські групи, що в 1940-х рр. виконували ролю формувань УПА, видали низку документів І. Білас<sup>2</sup> і В. Сергійчук<sup>3</sup>. Псевдобандерівцям присвятили свої статті І. Білас<sup>4</sup>, Н. Мизак і В. Карпо<sup>5</sup>, Д. Кулиняк<sup>6</sup> та ін. Агентурно-бойові (легендовані) формування органів радянської державної безпеки фахово дослідив Д. Веденєєв<sup>7</sup>. Згадки про деякі вдавані, фальшиві групи трапляються в мемуарній літературі. Про них побіжно писали в спогадах як „українські націоналісти” (М. Савчин)<sup>8</sup>, так і „радянські визволителі” (Д. Медведев)<sup>9</sup>.*

*У другій половині 1940-х рр. за радянським прикладом стали створювати „легендовані групи” й польські служби. Так, у жовтні 1946 р. керівництво Корпусу внутрішньої безпеки Польщі видало директиву, у якій рекомендувалося для боротьби з українськими „бандами” організувати спеціальні підрозділи в цивільному одязі<sup>10</sup>. Їхні учасники видавали себе як за членів УПА, так і за бійців польського антирадянського націоналістичного підпілля – з формувань „Воля і незалежність” і „Національні збройні сили”.*

***Впадає в око, що часто невиправдано подають перевдягання в бандерівців в 1940-х рр. на Західній Україні за ексклюзив радянських чи прорадянських, сателітних органів державної безпеки. Це далеко не так. Стрільці УПА і члени боївки Служби безпеки ОУН також нерідко виконували свої завдання у ворожій, зокрема радянській, уніформі. Мета цієї статті – з'ясувати деталі використання такого тактичного прийому українськими повстанцями.***

На початку одразу потрібно зазначити: метод дискредитації супротивника „у подобі ворога” (інакше кажучи, чинення диверсій у чужому вбранні) здавна застосовували і практикують досі учасники різних військових конфліктів у світі. В роки Першої світової війни генштаб Австро-Угорщини керував переодягненими диверсантами, які в країнах Антанти виводили з ладу гідроелектростанції, підпалювали заводи й склади, псували устаткування, висаджували в повітря залізниці й вокзали, розкидали пропагандистські матеріали й навіть поширювали епізоотії<sup>11</sup>. У Бельгії австрійські диверсанти (союзники німців) діяли під виглядом медсестер Червоного Хреста, пересувалися на їхньому транспорті<sup>12</sup>.

Під час Другого зимового походу – рейду Армії УНР радянськими тилами в 1921 р. на багатьох вояках був одяг радянських комісарів і червоноармійців, а також будьонівки й дуже модні на той час кашкети („фуражки”). „Від «звезд» на шапках та грудях аж червоніло”, – писав один зі свідків<sup>13</sup>. Сотник артилерії Армії УНР Гриць Рогозний також відзначав, що повстанці Волинської групи генерала Юрка Тютюнника пересувалися під виглядом черво-

ноармійців. Інколи це давало змогу заскочити радянських тиловиків зненацька. Один такий випадок описав Рогозний: „<...> З хати, де були розташовані большевики, вискакував писар з сотенною чи курінною канцелярією або й з полковою писарською машинкою, кидав це майно на повстанчу підводу і лише тоді питав: «Какая часть?» Повстанець спокійно чекав, коли той нарешті заладується, а потім, за одним свистом шаблі, машина з канцелярйними паперами лишалася на возі, а писарська голова – під возом”. Підполковник М. Чижевський зауважив, що учасники Другого зимового походу забирали на покинутих більшовиками складах одяг („англійського виробу”)<sup>14</sup>.

З документів ОУН і УПА добре видно, коли і де повстанці почали вдаватися до „маскараду”, котрі саме радянські формування вони активно „копіювали”, навіщо це робили і які результати такі заходи давали.

Переодягнені стрільці УПА й боївкарі з ОУН здійснювали операції у радянському вбранні починаючи з 1943 – 1944 рр. Підлеглі командира УПА Бистрого, для прикладу, упродовж рейду в Київській області влітку 1944 р.

носили „уніформ більшовицький” зі „звіздкою на чолі”<sup>15</sup>.

Особливо часто такі повстанські угруповання – постійні відділи УПА, боївки СБ, диверсійні, атенатні, пропагандистські структури – діяли на Станіславщині, Тернопільщині, Львівщині та Рівненщині. Носили одяг і відзнаки радянських партизанів, воїнів Червоної Армії, працівників НКВС і НКДБ, міліціонерів. Так, улітку 1943 р. сотня УПА Михайла Кондрася („Великан”) поблизу Шумська (тепер це Тернопільська обл.) випадково натрапила на радянський загороджувальний загін. Керівник загону цей відділ сприйняв за червоних партизанів і ніяк не відреагував на прибульців<sup>16</sup>.

Під час переходу „Стародубського” загону УПА білоруською територією вздовж р. Прип’ять наприкінці 1944 – на початку 1945 р. жителі сіл Тербличі, Семигостичі Давид-Городоцького району також думали, що мають справу з радянськими партизанами. Тим часом члени УПА входили в довіру селян, а коли розуміли, що ті на їхньому боці, розповідали про належність до бандерівців<sup>17</sup>.

Нещодавно дослідник В. Ідзьо опублікував датований 30 вересня 1944 р. документ з „особливої папки” Сталіна – повідомлення керівника НКВС СРСР Л. Берії для Й. Сталіна, В. Молотова і Г. Маленкова про боротьбу з ОУН у західних областях України. У ньому, зокрема, зазначається: „13 сентября с.г. по дороге из м. Млынов на село

Демидовку прошла конная банда, численностью 50 человек, именованная себя «партизанами-ковпаковцами». По пути своего продвижения бандиты проверяли в селах документы у граждан и всех задержанных направляли в хутор Поляны Демидовского района, откуда вводили в лес и зверски их убивали. Замученных, а затем убитых бросали в колодезь”<sup>18</sup>. Утім з цього документа не видно, чи саме бандерівці діяли під виглядом „ковпаківців”, а чи це були люди з іншої структури, скажімо Тараса Боровця („Бульби”). Так, у травні 1943 р. 18 прибічників Боровця вирушили в „напрямку Давид-Городоцького, Лунинецького, Лелицького й Ганцевецького районів”<sup>19</sup> (білоруське Полісся), перебравшись у цивільне, аби збити з пантелику тамтешніх радянських партизанів.

Навесні 1944 р. українських повстанців у червоноармійській формі бачили мешканці польсько-українського с. Нова Брикуля Струсівського району Тернопільської області. Тоді саме йшла мобілізаційна кампанія до УПА. Невідомі повстанці забрали з собою 150 осіб, ніби на „роботу”, і за селом 116 з них убили. Жертвами стали переважно поляки<sup>20</sup>.

Останній головнокомандуючий УПА Василь Кук свідчив, що стрільці УПА перевдягалися у форму солдатів і офіцерів Червоної армії. На його думку, у такий спосіб було найліпше здобути радянську зброю. Якщо повстанцям ставало відомо про пересування дорогою радянської

військової колони, „ряджені” вояки УПА зупиняли її нібито для перевірки документів. Старшого офіцера „запрошували до комендатури”. Тим часом колону відводили убік, роззброювали і пропонували солдатам приєднатися до УПА<sup>21</sup>. Часом такі акції закінчувалися досить несподівано. Якось біля містечка Верба (тепер – Рівненської обл.) вбрані в червоноармійську форму упівці зупинили в лісі німецьке авто з військовиками. Звідти вибіг німецький офіцер з піднятими руками й закричав: „Ребята, не стреляйте, я свой!”. Так до рук УПА потрапив легендарний радянський диверсант Микола Кузнецов<sup>22</sup>.

Невідомий керівник відділу УПА, який у грудні 1944 р. рейдував у с. Межирічка Радомишльського району Житомирської області, описав візиту своїх повстанців до голови сільради: „В канцелярію зайшли під совітською маркою <...> він думав, що то приїхало НКВД в село ловити дівчат на Донбас”<sup>23</sup>. Як бачимо, цього разу вояки УПА були вбрані в одяг працівників НКВС.

Наркома НКВС С. Савченка вразило, що 3 січня 1945 р. до Лучицької сільради (Сокальського р-ну Львівської обл.) завітали бойовики СБ ОУН у ... жіночому вбранні. Повстанці вбили бійця винищувального батальйону Берга, важко поранили оперуповноваженого НКВС Телегіна й секретаря сільради Пелеха, а відтак зникли<sup>24</sup>.

Диверсійні й агентатні групи УПА, без сумніву, також намагалися виконувати свої завдання, будучи якнай-

менш помітними для стороннього ока і задля цього вдягаючись у цивільне вбрання або однострої ворога.

На Рівненщині відділи диверсантів почали з’являтися вже восени 1943 р. Згадка про створення їх є в наказі організаційно-мобілізаційного референта Рівненського надрайону ОУН: „<...> В терені творити диверсійні групи, з найпевнішого елементу, <...> найбільшою диверсійною групою може бути одна чота в складі 30-ти повстанців, можуть бути менші”. Функціонер роз’яснював завдання таких груп: „Вишукувати магазини зброї і амуніції, забирати її і ховати в певні місця. Нищити комунікаційні шляхи, де є доцільним, перепиняти транспорти, забирати ті багатства, які німаки хочуть вивезти з України. Паралізувати німецький відступаючий рух. Забирати живності бази”<sup>25</sup>.

Диверсійну групу УПА „Схід” у жовтні 1943 р. було спрямовано на Київщину. „Ми <...> розкидали літературу, вели пропаганду за Самостійну Україну, душили сексотів, магазинували збіжжя та амуніцію”, – писав у звіті про працю її член „Палій”<sup>26</sup>. Диверсійні групи під керівництвом „В’юна” і „Білого” в березні 1944 р. успішно атакували „більшовиків” неподалік м. Рівне (район ОУН № 10)<sup>27</sup>. Група „Романа” влітку 1945 р. діяла в Коростенському районі Житомирської області. Вона, як планувалося, мала здійснювати „боево-диверсійно-саботажно-пропагандивні акції”<sup>28</sup>. Вдаючись до диверсіїю став підбив бронепоезда на відтинку залізниці

Ковель – Поворськ 10 травня 1945 р. Їого приписують диверсійній групі бригади УПА „Соборна Україна”<sup>29</sup>.

Справжнім „шедевром” стала диверсійна операція ОУН-УПА восени 1945 р. в оперному театрі Львова, під час проведення урочистого вечора для радянських офіцерів. Кілька повстанців в одностроях НКВС (серед них – Г. Мазурчак з приклеєними вусами) влаштували стрілянину, а далі, коли почалася паніка, стали перевіряти документи в „підозрілих”. Так вони виявили кількох радянських офіцерів, яких планувалося знищити. Цих людей відвели в парк і там убили. Операцією керував Р. Шухевич, повстанці втрат не зазнали<sup>30</sup>.

Об’єктами акцій диверсійних груп найчастіше ставали радянські функціонери й партійні діячі, комуністи, комсомольці й ті, хто їм симпатизував, а також співробітники НКДБ, бійці винищувальних батальйонів<sup>31</sup>.

Тактику перевдягання застосовували не тільки вояки УПА чи боївкарі СБ, а й учасники тимчасових пропагандистських груп. Їхня чинність особливо активною була в 1944 р. Пропагандисти вирушали з Рівненської області „на схід” – на терени Київської, Кам’янець-Подільської (тепер Хмельницька), Житомирської областей. Вони розповсюджували націоналістичну літературу із закликами підніматися на боротьбу з радянською владою, влаштовували мітинги, бесіди („гутірки”), під час нібито випадкових розмов з місцевими людьми

вели усну пропаганду, розвішували націоналістичні „кличі”, розкидали „лозунги”<sup>32</sup>. Учасники цих груп палили сільради чи вчиняли в них труси, знищували колгоспні будівлі, телефонні станції і лінії тощо<sup>33</sup>. При цьому людям роздавали колгоспне майно, худобу, збіжжя<sup>34</sup>. Утім були випадки, коли на бажання цивільного населення „худоби не роздавано і колгоспів не палено”<sup>35</sup>.

У 1943 р. багато хто з рядових стрільців УПА вдягав і німецьку уніформу. Щойно з січня 1944 р. почалася заміна її на радянські однострої та цивільне вбрання. Очевидно, це був додатковий конспіративний захід у зв’язку з підготовкою повстанської армії до пересування радянсько-німецького фронту на Волинь (див. наказ командира УПА Дмитра Клячківського від 25 січня 1944 р.)<sup>36</sup>. Деякі курсанти упівських старшинських шкіл, зокрема в 1944 р., носили „уніформи всіх європейських армій”, хоча кожен на кашкеті мав тризуб<sup>37</sup>.

З огляду на викладене дослідник неодмінно має замислитися над питанням: як довести в кожному конкретному випадкові, за кого насправді виступала та чи інша „легендована група”? Припустімо, у роки Другої світової війни в котромусь західноукраїнському селі з’являються люди, що зі свого поведження скидаються на диверсантів. Та за якою ознакою селянин спроможний був визначити, кого ці прийшли представляють?



За уніформою? Але ж у воєнний час навіть цивільні, не кажучи про повстанців, носили елементи одностроїв різних противборчих сторін, бо одягу і взуття катастрофічно не вистачало. У зв'язку з цим звертає на себе увагу рішення, що в жовтні 1943 р. господарський референт Рівненського надрайону ОУН(б) „Гнат” заборонив „<...> цивільному населенню і членам організації в запіллі носити військові плащі”, навіть перешиті<sup>38</sup>. А 1 листопада працівник господарської референтури того ж надрайону „Харко” конкретизував, що забороні підлягають і „... плащі з цивільного матеріалу, шиті на форму військову”<sup>39</sup>.

За мовою? Так само ні. До радянських „протибандерівських” агентурно-оперативних груп, які засиляли в Західну Україну, часто спеціально добирали людей зі Східної України, що добре володіли українською мовою.

За зброєю? І вона могла бути різною – польською, радянською, німецькою тощо. За даними Р. Частого, „<...> більшість бойовиків УПА була озброєна німецькими гвинтівками і карабінами, автоматами МП-38 і кулеметами МГ”<sup>40</sup>. Як пише В. Ідзьо, з приходом Червоної армії на початку 1944 р. „в бойових підрозділах УПА, з тактичних міркувань, дуже швидко проведено переозброєння, і німецька, польська та угорська зброя була віддана на склади-„магазини”, а на озброєння взята радянська зброя: автомати ППД-40, ППШ-41, ППС-43. УПА

настільки швидко переозброїлася, що керівництво МДБ–НКВС в 1944–1945 роках ніяк не могло зрозуміти, звідкіля в УПА більше як 300 тисяч автоматичної радянської зброї та велика кількість боєприпасів”<sup>41</sup>.

Отже, тактика „війни уніформ” – дуже цікава сторінка воєнного протистояння між українськими націоналістичними і радянськими формуваннями впродовж 1940-х рр. Не тільки різні радянські чинники, а й відділи УПА та боївки ОУН(б) практикували виступи у ворожій уніформі (радянській, німецькій, польській та ін.). В УПА найчастіше це був один з тактичних прийомів під час диверсійних операцій проти представників радянської влади, яка утверджувалася в західних та прилеглих до них областях України після розгрому нацистських окупантів у роки Другої світової війни.

### ПРИМІТКИ

- 1 Див., напр.: Росов О. Миф о „переодетых энкавэдэшниках” // Еженедельник „2000”. – 2007. – 9 – 15 нояб. – № 45; 16 – 22 нояб. – № 46.
- 2 Білас І. Г. Репресивно-каральна система в Україні: Суспільно-політичний та історико-правовий аналіз: У 2 кн. – К., 1994. – Кн. 2.
- 3 Сергійчук В. Тавруючи визвольний прапор: Діяльність агентури і спецслужб НКВС–НКДБ під виглядом ОУН–УПА. – К., 2002; Він же. Український Здви́г: Волинь. 1939–1955. – К., 2005. – С. 652–660.
- 4 Білас І. Спеціальні провокативно-розвідувальні групи НКВД – МГБ // Військо України. – 1992. – № 2–3. – С. 66–69; Він же. Каральні підрозділи НКВС – МГБ // Там само. – С. 69–71.

- 5 Мизак Н., Карпо В. Провокативно-репресивні заходи НКВС супроти формувань ОУН, УПА на теренах Південної Тернопільщини у 1944 р. // Наукові записки з української історії: Зб. наук. ст. – Переяслав-Хмельницький, 1999. – Вип. 6. – С. 129–136.
- 6 Кулиняк Д. На палаючій полі історії // Еженедельник „2000”. – 2008. – 29 февр. – 6 марта. – № 9.
- 7 Веденеев Д., Биструхін Г. Двобій без компромісів. – К., 2007. – С. 288–295; Веденеев Д. Легендированные группы УПА // Однострій. – 2000. – № 5. – С. 14–17.
- 8 Савчин М. Тисяча доріг: (Спогади). – Львів; Торонто, 1995. – С. 9, 84, 152.
- 9 Медведев Д. Сильные духом. – К., 1980. – С. 397.
- 10 Докладніше див.: Месилю Е. Польские „банды УПА” // <http://www.hro.org/editions/karta>.
- 11 Ронге М. Разведка и контрразведка. – Москва, 1937. – С. 175, 217, 258.
- 12 Паутина: Система германского шпионажа. – Москва, 1915. – С. 67, 68, 83.
- 13 Другий зимовий похід / Упор. Б.Тимошенко. – К., 1995. – С. 148.
- 14 Там само. – С. 78.
- 15 Волинь, Полісся, Поділля: УПА та запілля. 1944–1946. Документи і матеріали / Упоряд. О.Вовк, С. Кокін. – Київ; Торонто, 2006.–„Літопис УПА. Нова серія”. – Т. 8– С. 988.
- 16 Буняк С. Одісея Ольги Горошко. – К., 2000. – С. 32, 33.
- 17 Волинь, Полісся, Поділля: УПА та запілля. – С. 1022.
- 18 Ідзьо В. Українська повстанська армія – згідно зі свідченнями німецьких та радянських архівів. – Львів, 2005. – С. 165.
- 19 „Создавать невыносимые условия для врага и всех его пособников...”. Красные партизаны Украины, 1941–1944: малоизученные страницы истории. Документы и материалы / Сост. Гогун А., Кентий А. – К., 2006. – С. 385.
- 20 Акт про діяльність бандерівців у с. Нова Брикуля Струсівського району Тернопільської області (від 23.04.1944 р.) // Сайт Міністерства закордонних справ Російської Федерації.
- 21 Живая тень Бандеры // Олигарх.net // <http://oligarh.net/?/digest/5085>.
- 22 Мудрик-Мечник С. ОУН в Україні і за кордоном під проводом Степана Бандери. – Львів, 1997. – С. 130, 131.
- 23 Волинь, Полісся, Поділля: УПА та запілля. – С. 1070.
- 24 Веденеев Д., Биструхін Г. „Повстанська розвідка діє точно й відважно...”. – К., 2006. – С. 385, 386.
- 25 Центральний державний архів вищих органів влади і управління України. – Ф. 3838. – Оп. 1. – Спр. 52. – Арк. 2.
- 26 Волинь, Полісся, Поділля: УПА та запілля. – С. 1005.
- 27 Державний архів Рівненської області (далі – ДАРО). – Ф. Р-30. – Оп. 2. – Спр. 63. – Арк. 27.
- 28 Волинь, Полісся, Поділля: УПА та запілля. – С. 1042, 1044.
- 29 Там само. – С. 30.
- 30 Строевус А., Деревінський В. Акція „Оперний театр” // Бандерівець. – 1999. – № 9(11) // <http://banderivets.org.ua>.
- 31 Веденеев Д., Биструхін Г. „Повстанська розвідка дію точно й відважно...”. – С. 385–387.
- 32 Волинь, Полісся, Поділля: УПА та запілля. ... – С. 1029–1030, 1033, 1036, 1050, 1055, 1110, 1124.
- 33 Там само. – С. 996 – 1000, 1026, 1029, 1111.
- 34 Там само. – С. 1029.
- 35 Там само. – С. 1033.
- 36 Motyka G. Ukrainiska partyzantka. 1942–1960. – Warszawa, 2006. – S. 426.
- 37 Федорівський С. Нотатки повстанця. – Нью-Йорк, 1962. – С. 30.
- 38 ДАРО. – Ф. Р-30. – Оп. 2. – Спр. 108 а. – Арк. 9.
- 39 Там само. – Арк. 12.
- 40 Частий Р. Степан Бандера: мифы, легенды, действительность. – Х., 2007. – С. 174.
- 41 Ідзьо В. Українська повстанська армія... – С. 137. Автор не покликається на джерело цієї інформації. Тому до неї потрібно ставитися з обережністю.

---

## АРХІВ

---

о. Юрій МИЦИК, Олександр КИСЛЮК

### НІМЕЦЬКА ГАЗЕТА 1684 р. ПРО ВОЄННІ ДІЇ НА ПОДІЛЛІ

Стаття містить переклад українською мовою й аналіз матеріалів з двох номерів гамбурзької „Звичайної вівторкової газети” („*Ordinari Dingstags-Zeitung*”) за 1684 р. Газетні дописи подають відомості про боротьбу козаків у березні – квітні того року проти агресії Османської імперії, зокрема про їхні дії у блокаді турецької залоги в Кам’янці-Подільському, налагодженні ними дипломатичних і військових контактів з Річчю Посполитою. Крім того, наявні короткі дані про згін московським військом і військом лівобічного гетьмана І. Самойловича населення Правобережної України на лівий бік Дніпра, долю розорених Чигирин, Лисянки та Богуслава. Ця інформація, базована переважно на донесеннях і листах польських військовиків, дає змогу повніше уявити собі хід війни, яка охопила в той час українське Поділля.

**Ключові слова:** німецька газета „*Ordinari Dingstags-Zeitung*”, інформація про хід війни, боротьба проти Османської імперії, блокада турецької залоги, воєнні дії на Поділлі.

The article contains a Ukrainian translation and analysis of materials taken from two issues of Hamburg’s *Tuesday’s Ordinary Paper (Ordinari Dingstags-Zeitung)* dated 1684. The newspaper materials provide information about the Cossacks’ fight against the Osman Empire aggression in March and April of the same year, in particular about their actions in the blockade of the Turkish camping-ground in Kamianets-Podislkyi, the establishment of diplomatic and military contacts with *Rech Pospolita*. Besides, short data are included about the event of banishing of the population of the Right-Bank Ukraine on the Left Bank of the Dniper River by Moscow forces and the troops of the left-side hetman I. Samoilovych; as well as the fate of the devastated towns of Chygyryn, Lysianka, and Boguslav. This information, based normally on the dilations and letters from Polish military men, allows one to grow more fully aware of the course of the war, which than embraces the Ukrainian region of Podillia.

**Key words:** the Germna newspaper *Ordinari Dingstags-Zeitung*, information on the course of war, the struggle against the Osman Empire, blockade of the Turkish camping-ground, military actions in Podillia.

Внаслідок знаменитої битви під Віднем (1683 р.) було зупинено агресію Османської імперії в Центральній Європі. Послабли позиції турків і в Україні, де вони марно намагалися взяти реванш, спираючись на захоплений ще в 1672 р. Кам'янець-Подільський. Тим часом Річ Посполита як член антитурецької Священної ліги разом із запорозькими козаками активізувала збройні дії в пониззі Дністра, Пруту і Дунаю, що сприяло посиленню національно-визвольної боротьби молдавського народу. Незабаром після Віденської битви козацькі війська гетьмана Стефана Куницького здобули Кишинів, де з'єдналися з військом молдавського господаря Стефана Петриченка (Петричейку), який орієнтувався на Річ Посполиту. 5 грудня 1683 р. спільними зусиллями вони перемогли турків під Кіцканами, узяли Ізмаїл, Кілію, Білгород-Дністровський, розбили ногайців під Бендерами, задумали навіть форсувати Дунай. Європейська преса прославила цей похід на цілий світ, чекаючи на визволення Балкан з-під гніту Османської імперії. Проте невдовзі (30 грудня) козаків зупинили чисельно більші турецькі сили, а гетьман Куницький у розпал битви кинувся тікати. За це його пізніше стратили свої ж. Новим гетьманом обрали Андрія Могилу, який тоді зумів уберегти від розгрому козацьке військо. Він прагнув підтримати героя Відня – короля Речі Посполитої Яна Собеського в його антитурецькій боротьбі. Ян Собеський, зі свого боку, обіцяв відновити Правобічну Гетьманщину, надавши козакам землі передусім на території сучасної Черкащини. Розпочалися приготування до походу в Молдавію, щоб відновити на престолі скинутого турками господаря Петриченка, водночас було посилено блокаду Кам'янця-Подільського, турецька залага якого дуже потерпала від голоду й холоду і просила султана вибавити їх.

Про події 1684 р. на Правобережній Україні нині відомо небагато<sup>1</sup>, хоча тогочасна зарубіжна преса непогано інформувала про них читачів. Одним з доказів цього є „Ordinari Dingstags-Zeitung” („Звичайна вівторкова газета”), що виходила німецькою мовою в Гамбурзі. Майже повний комплект примірників цієї газети за XVII – першу половину XVIII ст. репрезентований у бременському Presseforschung (Центрі дослідження старонімецької преси), де серед іншого зберігаються й давні періодичні видання, що становлять цінне джерело з історії України козацької доби. Ще в 1991 р. ми зробили ксерокопії кількох чисел „Ordinari Dingstags-Zeitung”, але тільки тепер переклали українською фрагменти з двох її номерів, які публікуємо в додатку. Ця газета подає цікаві відомості про дії козаків у боротьбі проти агресії Османської імперії, насамперед під час блокади турецького гарнізону в Кам'янці-Подільському, та налагодження ними дипломатичних і військових контактів з Річчю Посполитою. Крім того, тут уміщено короткі повідомлення про згін царськими військами й військами лівобічного гетьмана Івана Самойловича населення Правобережної

1 Див. наприклад: Wójcik Z. Jan Sobieski. – Warszawa, 1983. – S. 356, 357; Чухліб Т. Гетьмани і монархи. – К.; Нью-Йорк, 2003. – С. 238, 239.

України на лівий бік Дніпра, тяжку долю розорених Чигирин, Лисянки й Богуслава. Згадані свідчення, що ґрунтуються на донесеннях і листах польських військовиків, доповнюють звістки інших джерел і дають змогу повніше уявити собі хід війни, що охопила південно-західну Україну, зрозуміти рівень поінформованості західноєвропейського читача про тогочасну Україну. Прикметно, що українські сюжети переважають в газеті із сюжетами про військові дії в Західній Європі (Франції, Іспанії, Італії тощо), тож наводимо тут і один із таких дописів (про марш французького війська через Піреней). Сподіваємося, що це джерело стане у пригоді не тільки дослідникам, а й тим, хто цікавиться питаннями військової історії України.

#### ДОДАТОК

##### „Звичайна вівторкова газета”,

1684 р., № 17

*З русинського Львова, від 9 квітня.*

З Молдавії надійшла новина, що на цьому боці Дунаю начебто бачили татар, а що наш господар Петриченко (Petryczenko), який тримає нашу сторону, не має достатньо сили, щоб чинити опір ворогові, то задля більшої безпеки для себе він з нашого дозволу подався на наші кордони, як тільки з'явилася трава. З Немирова (?) пану любачівському каштелянові надійшла певна звістка щодо нового союзу проти нового козацького гетьмана Могилу (Mohilow), бо козаки тепер каються в тому, що вони так швидко розправилися з Куницьким, чи також, що вони через бунти призначали різних гетьманів, як коли вони, убивши спочатку Куницького, поставили на його місці цього Могилу. Його милість пан любачівський повідомив, що Могила послав до його королівської величності свого найвизначнішого полковника. Потім доповів пан любачівський, що козаки вже залишаються на цьому та іншому шляху до його королівської величності й знову готуються напасти на татар, як тільки зійде сніг і як тільки вони будуть підбадьорені звісткою про те, що їм завдяки щедрості святого отця буде надіслано гроші й сукно через пана Бонесана, префекта колегії театинців, а також завдяки милості його високості через пана нунція Апліко, призначених комісарами. Пан любачівський [каштелян] пише про хана, що, як вважає його королівська величність, він [хан] стоїть між Дніпром і Дунаєм, не хоче дотримувати ухвалених рішень, а поготів вертатися додому, тільки в березні він звідти вийшов з усіма своїми ордами, але у Волощину він нікого не послав. З Білої Церкви пише пан [білоцерківський] комендант від 24 березня, що тогочасні козаки підійшли впритул до містечка Богуслав і звідти забрали чимало бидла, коней і селян. В отриманому листі пана любачівського від 23 березня йдеться про те, що він виряджає полк для супроводу жолду (?) для козаків, завдяки якому зміцнено союз [козаків з поляками] і козаки з великою охотою вирішили вдарити на ворога й запропонували виступити на Молдавію. Він пише також про тогочасних козаків, які з московського наказу, що забороняє пропускати наших людей, прийшли на цей бік Дніпра і не тільки з Богуслава, а

й з Чигирина (Zechryn), Лисянки (Lisianka) та інших місцевостей, де недавно знову почали оселятися люди, перегнали їх самих з усім їхнім добром на свій бік (Дніпра). Московська армія має вирушити в похід у напрямку Дніпра й надавати козакам провіант. Пише також пан любачівський, що його мосьт послав з Могилева козакам таку звістку: Петриченко дав їм знати, що татари вирядилися з Баба на Кам'янець, щоб привезти яничарам платню, і Петриченко спонукав козаків іти проти татар на згаданий Кам'янець і вони це вчинили. Як запевняє пан любачівський, козаки перекрили ворогові шлях і не дозволяють йому прийти до Кам'янця, що є вгодно Богу. Тепер починається будівництво великого складу (Magazine) і туди привозять всіляку провізію і велику кількість боєприпасів. Про козаків доносять з різних місць, що вони залишаються у непохитній вірності його королівській величності й Речі Посполитій і хочуть з його наказу виступити проти ворога будь-куди; вони не хочуть мати над собою жодного гетьмана, крім його королівської величності.

*З русинського Львова, від 14 квітня.*

Пан любачівський каштелян уже давно мав певну звістку про намір турків і татар забезпечити провіантом фортецю Кам'янець, якого вона дуже потребувала. Унаслідок цього він став значно обачливіший, щоб звести нанівець ворожі наміри. Заради цього він щільно перекрив усі шляхи й підходи до фортеці, а після того як дістав вірогідну звістку, що згадані турки й татари для битви між Дніпром і Дунаєм стягнули 20 000 війська, вирішив чекати їх на Дунаї, саме там, уже вони мали переправлятися через річку. Отже, пан каштелян відправив 6 найкращих полків рейтарів і драгунів, до котрих новий козацький гетьман Могила долучив 1000 своїх запорожців, унаслідок чого було сформовано потугу у 15 – 16 000 вояків. Усі вони разом під командою вищезгаданого пана каштеляна вирушили проти ворога до вузького шляху, яким ворог мав неодмінно проходити, і зайняли його. І хоча ці варвари чинили опір, запекло б'ючися за прохід, однак мусили тікати й покинути нашим як здобич гроші, привезені для платні яничарам у Кам'янці, також провіант і боєприпаси. Отже, цього разу, слава Богу, забезпечення провіантом цієї фортеці було зведено нанівець і ця ворожа армія, нічого не добившись, пішла назад, а якби їй не усміхнулося щастя, себто поміч татар, була б цілковито знищена, бо наші не давали їм змоги отаборитися. Тоді в полон потрапили два значних мурзи, багато простих турків. Але й наші здобули перемогу не без утрат.

**„Звичайна вівторкова газета”, 1684 р., № 18**

*Зі Львова, від 13 квітня.*

Від його милості пана любачівського каштеляна знову надійшли листи, у яких ідеться про останні акції наших проти об'єднаних сил турків і татар, що хотіли привезти гроші й провіант до Кам'янця. Зважаючи на ці обставини, пан каштелян відрядив певну кількість драгунів і козаків, щоб перекрити шлях, яким мав проходити ворог. А сам він з більшою частиною свого загону сховався в якомусь лісі так, що ворог не міг дістати про наші сили жодної відомості від розвідки, хіба що від полонених, а ті твердили, що тільки вищезгадані частини перекрили шлях. Унаслідок цього ворог, особливо татари,

з жахливим криком і люттям вдарили на наш пост, але драгуни, що мали із собою 3 – 4 полкові гармати з гарматами, що стріляли картеччю, були так вражені, що вже після перших випалів у ворожому війську утворилися діри. Яничари непомітно зробили ще один напад, щоб змусити наших відступити й очистити шлях. Вони рушили жвавіше, ніж під час першого нападу, тому його милість пан каштелян прагнув якомога швидше зайти лісом у вороже запілля, що йому і вдалося. А коли ворог зазнав нападу наших із запілля, коли по ньому одночасно відкрили вогонь і мужньо вдарили у фронт з боку шляху, то він довго не міг устояти, а татари кинулися тікати. З наказу пана каштеляна 2 полки рейтарів кинулися їх переслідувати, внаслідок чого протягом 4 миль кілька тисяч утікачів було зарубано, а 2 мурзи потрапили в полон і їх мають привести сюди. Турецька піхота також мусила тікати, хоча декому з них пощастило дістатися до своїх квартир. Наші захопили ворожий обоз, що складався з 300 – 400 возів, як не рахувати возів з грішми для кам'янецького гарнізону, узятих до окремого наказу.

*Інші під тією самою датою.*

Після того як паша в Кам'янці від одного з полонених турків, посланого нашими до нього у фортецю, довідався, що призначена йому допомога грішми й провіантом утрачена, а сильний конвой цілковито розгромлений, його разом з гарнізоном охопив страх і переляк, бо тепер він не був певний за свою голову. Річ у тому, що залага не мала більше запасів хліба, а простий вояк отримував на 8 днів ледве один фунт хліба. А послані ним фуражири рідко поверталися, бо їх рубали наші або ж через наш вогонь вони не могли повернутися. Залога ж від голоду й холоду щодень меншала і взагалі там, у фортеці, напевно панує така скрута, що вони самі бажать того, щоб його королівська величність якнайшвидше показав їм переможну зброю, аби вони з честю могли звідти вийти. Отже, поза сумнівом, його королівська величність з Божою поміччю невдовзі знову поверне собі цю важливу місцину. З Чигирини доповідають, що козаки з того боку Дніпра все ще затримують людей з наказу московита і не дозволяють їм перейти на цей бік; що вони ж везуть велику кількість провіанту, але куди саме, не можна зрозуміти. На наш погляд (?), переговори у Радзині успішно завершуються і перемир'я буде продовжено на 5 років, а чи допоможе це туркам, покаже час.

Його королівська величність наказав набрати в усіх економіях кінні й піші полки, а таке робиться, щоб здійснити невдовзі похід. Його королівська величність хоче силою відновити на престолі в Молдавії скинутого турками господаря Петриченка. Кілька тижнів тому прибули з Пруссії роти піхотинців-новобранців розмістилися у Стрию. Ми скрізь очікуємо прибуття королівської величності на свято Пресвятої Трійці.

*Сан-Себастьян, від 29 березня.*

Французи силою в 16 000 вояків ідуть через Ронсеваль і через Піренейські гори. 10-го числа цього місяця вони дійшли до Памплони й перебували вже за три милі від неї, але в цей час здійнявся страшенний буревій з градом і снігом, гори вкрилися снігом. Повернутися назад було неможливо через бездоріжжя, але й уперед неможливо було марширувати через перепони. Отже, вони, очевидно, опиняться в оточенні, якщо вчасно не відступлять, бо віце-король Наварри має при собі багато війська. Ми будемо мати близько 14 000 вояків, усі вони, звісно, бували в цій скелястій країні.

Постскриптум. Уже кажуть, що французи повернулися.

Михайло КУРАХ

## ПЕРШИЙ КОЗАЦЬКИЙ ПІХОТНИЙ ПОЛК ІМ. ГЕТЬМАНА МАЗЕПИ\*

### VIII

В полку почалась дуже інтенсивна робота. Командири впорядковували свої сотні, але відразу відчувся брак відповідних помічних сил. Командир сотні був самотнім старшиною на всю сотню, бо не було старшин на заступство та іншу допоміжну службу. Ще більше відчувався брак підстаршин; їх в усім полку назбиралось ледве 11, отже навіть менше, ніж старшин. Агітація з метою звербувати більшу кількість підстаршин з різних частин Саратовського гарнізону не мала успіху, бо ці підстаршини виявилися „благонадійними” і не хотіли переходити в український полк. А цей брак підстаршин треба було зліквідувати конечно, бо інакше заняття не могли б вестись нормально. Армія держиться на підстаршинах майже в рівній мірі, як на старшинах. Підстаршини постійно знаходяться в колі рядовиків і мають незвичайно великий вплив на їх вишколення. Оскільки в нас підстаршинських кадрів не було, виникла потреба творити їх. Отже виділено в окрему команду всіх старших вояків, які були грамотними, мали за собою відповідний вишкіл, побували на фронті, отже посідали бойовий та життєвий досвід, мали здатність орієнтації, вміли обходитися з людьми і т. д. З ними ведено окремі інструкторські заняття і школено їх до підстаршинської служби. Це властиво була справжня підстаршинська школа, і вів її підпоручник Петь. Але і сам командир полку капітан Войнаховський присвячував школі дуже багато уваги. Інші старшини і підстаршини мали обов'язок помагати. За пару тижнів дуже інтенсивного школення ми вже мали перший випуск підстаршин, яких, відповідно до їх здібностей, піднесено до тих чи інших підстаршинських ранг і приділено до сотень. Ця перша проба дала добрі наслідки.

Наші розшуки за старшинами не дали бажаних наслідків. Правда, ми звербували двох підпоручників — Дрозденка і Станкевича, які стали в нас курінними командирами, але нікого більше звербувати не вдалося. В канцелярії начальника гарнізону ми переглянули старшинські списки і знайшли в них 47 старшин, які походили з України і носили українські прізвища. Але звербувати їх не пощастило. Це були переконані „малороси” і виразні „хахли”, і українськими справами вони не цікавились. Якщо не перейшли до нас такі свідомі старшини, які брати Осінські, то властиво не було чого дивуватись.

Отже ми мусили обмежитися тими старшинами і підстаршинами, які вже були в нас, і на них звалити всю відповідальну роботу організації та вишколу нашого полку.

\* Закінчення. Початок див.: Військово-історичний альманах. — 2008. — Ч. 1 (16). — с. 93 — 122.



Роботи було дуже багато.

Щодня відбувалися систематичні військові заняття; крім цього, велась освітня робота. Читались лекції з історії України, щоби освідомити козаків про наше героїчне минуле, про наші права й обов'язки. Нам хотілося зробити з козаків свідомих громадян України, які з зброєю в руках постояли б за своє. В цім напрямі багато робили наші старшини, з підстаршин – Мурас і Петько, а з рядовиків — Кривоколінський, Васильченко, Крохмалюк і Сметана. Мені доводилось виступати з доповідями про українські справи в Австрії, про легіон Українських січових стрільців тощо. Доводилось обмежуватись найважливішим, пригадувати потрібні дані з пам'яті і доповнювати їх матеріалом з тих книжок, які можна було добути в самому Саратові. Дещо спровадили ми з Києва, але ці посилки приходили з запізненням, і тому не завжди ставали нам у пригоді.

Для анальфabetів зорганізовано спеціальні курси грамоти, які велись вечорами, вже після закінчення щоденних військових занять. На курсах учили декотрі старшини та інтелігентніші рядовики. Організовано полкову читальню і бібліотеку, ішла підготовка до створення аматорського гуртка, хору і полкової оркестри.

Треба було організувати санітарну обслугу полку, але в нас не було полкового лікаря, і такого ми не могли знайти по всіх частинах Саратовського гарнізону. Тому за цю роботу взявся наш фельдшер Крохмалюк. Непоказний з вигляду, але незвичайно працьовитий і послідовний, він щиро взявся за роботу і санітарну обслугу полку зорганізував добре. Він роздобув потрібні медикаменти й приладдя, добре влаштував кімнату для хворих, заснував санітарні курси і сам школив санітарів, сам навчав козаків, як належить радити собі у випадках поранення або якого-небудь іншого нещасливого випадку.

Справа полкового священика також справляла нам доволі клопотів. Командир полку настоював на тому, щоби ввести в полк священика, який заспокоював би релігійні потреби віруючих, був учителем моралі, помагав в усіх організаційних справах і стояв на сторожі етичних основ полісу. В засаді ніхто не опонував проти того, щоби ввести священика в полк, але ця справа відпала сама собою, бо в Саратові і в усій його окрузі ми не знайшли нашого священика, а священика-росіянина ми не хотіли. Тому цю справу довелося відкласти аж до нашого переїзду в Україну.

Але найбільше клопоту було з налагодженням канцелярії і діловодства, з військовою термінологією і командою. Не раз цілими годинами сперечались ми над яким-небудь терміном. Наприклад: одного разу ми ціле пополудне дискутували над тим, як передати по-українському російський термін „делопроизводитель”. Петь пропонував назву „діловод”, Кияниця обстоював слово „діловодчик”, а я запропонував назву „справник”. Моя пропозиція відразу відпала через те, що термін „справник” хтось

зможе ідентифікувати з російським терміном „исправник” (так звався офіцер царської поліції); отже цей термін буде непопулярний, від нього відгонитиме контрреволюцією. В процесі дальшої праці ми прийняли термін „діловод”, він закорінився добре.

У нас, українців, не було жадної військової літератури, жадних підручників впоряду, термінологічних словників. Ніхто цими справами не цікавився. Ми ніколи не думали про творення нашої національної армії, а тепер, коли настала можливість і потреба творити, ми не мали ні кадрів, ні відповідної літератури і підручників. Правда, в Галичині ми вже перед війною мали впоряд руханкових товариств „Сокіл” і „Січ”, появився був український військовий впоряд для піхотинців, творили свою термінологію Українські січові стрільці. Але це все було для нашого полку недоступне. Нам довелося творити все наново, від самого початку. При штабі полку створено термінологічну комісію, яку очолив командир полку; в комісії працювали такі особи: Петь, Кияниця, Карлин, Ільїн, Мурас, Кривоколінський, Крохмалюк і я. Ми запаслись різними російськими військовими виданнями, підручниками і термінологічними словниками, студіювали цей матеріал і кували своє. Ільїн і Кривоколінський працювали над термінологією канцелярійного діловодства, Карлин і Мурас мали до діла з термінологією інтендантури, Крохмалюк — санітарії, а Войнаховський, Петь, Кияниця і я працювали над впорядом, муштрою, командою і дбали про цілість роботи комісії. Це була тяжка, мозольна праця, яка забирала весь час, вільний від військових занять. Ми працювали переважно вечорами, не раз до пізньої ночі, доводилося працювати в неділі і свята. Мені в цій роботі дуже допомагало моє знання впоряду організацій „Сокіл” і „Січ”, хоч і не все з тих впорядів було придатне до нашого вжитку. Деякі терміни впорядів, прийнятих у Галичині, були тут незрозумілими і викликали сміху. Так було, наприклад з словом „позір”. Воно мало заступити російську команду „смирно”. Але коли Кияниця вперше у своїй сотні скомандував: „Позір!” – вся сотня вибухла сміхом. Вояки подумали, що він жартує або п'яний і замість „смирно” [вживає] слова „позор” (російське „позор” по-нашому „ганьба”). Інші зрозуміли це слово як „пузир”. З місця довелося „позір” відкинути і заступити його словом „струнко”. Воно прийнялось відразу. Так було і в багатьох інших випадках. Систематичною і впертою роботою ми подолали найзначніші труднощі: урядування в полку велося в українській мові, ввійшла в життя і українська команда.

Натомість почались інші клопоти.

Люди прибували постійно, але це був сирий матеріал. В більшості були це молоді хлопці з останніх призовів. Але зголошувались і поважні віком дядьки. Між ними було багато дезертирів з різних військових частин. Ці дезертири вже довший час крутились поза своїми частинами, а тепер заду-

мали улаштуватись у нас, добути для себе найконечніші документи, разом з нами переїхати в Україну, а там уже пуститися своїми шляхами. Одного разу прийшов до нас такий хитрун і спитав:

- Скажіте, пожалуйста, здесь Украина?
- Ні, тут штаб українського полку.
- Вот, вот! Он как раз мне и нужен.
- А чоґо ви хочете?
- Хачу приписатсья к вашему украинскому полку.
- Чому ж ви захотіли в наш полк?
- А потому, что я сам украинец.
- Якщо ви українець, то чому ви говорите по-московськи?
- Как так? Разве я говорю по-московски? Да я никогда не был в Москве.

Нет, господа. Вы решительно ошибаетесь. Я говорю не по-московски, а по-солдатски, по казенному.

Ми продовжуємо розмову з тим хитруном і довідуємося, що він походить з села Ситняки Київської губернії, був мобілізований в перші дні війни, побував на різних фронтах, дістав поранення, а тепер вийшов із шпиталю і хотів би дістатись в Україну. Жадних документів він не має, бо його, мовляв, обікрали. Ми відразу побачили, що маємо до діла з „долгосрочным дезертиром”; але стало жаль нашої, української людини, тому прийняли його. Він зрадів і відразу заговорив до нас українською мовою.

Минуло кілька днів, і він знову з'явився в канцелярії, просячи виставити йому документи і звільнити з служби в нашому полку. Ми здивовано запитали, чому він хоче йти від нас.

- А потому, что я думал, что украинец, а я совсем не украинец.
- А хто ж ви такий?
- Поляк.
- А хіба в Ситняках живуть поляки?
- Конечно, живут, есть разные.
- Якою ж мовою говорите ви в себе дома?
- Конечно, по-польски.
- Ану заговоріть до нас по-польськи!

Дядько подивився на нас звисока, іронічно всміхнувся і спитав:

- Да разве вы понимаете польский язык?

Я втрутився в розмову і заговорив до дядька польською мовою. Він широко розкрив свої очі, роззявив рот і нічого вже більше не сказав. Повернувся до дверей і вийшов. Тільки й бачили ми його...

Іншого разу до нас зголосився доброволець, який назвав себе дезертиром з Царинську і виразно зазначив, що він українець; здезертував тільки тому, щоби служити в українському полку. Української мови він не знав, говорив по-російському з виразним акцентом. На питання, в якому полку він служив і хто був його командиром, не міг дати ясної відповіді. Назвав 58-й

піхотинний запасний полк, але ми знали, що такого полку в Царинському не було, бо 58-й полк стояв залогою в Рязані. На питання, як він називається, відповів, що в нього „фамилия настоящая украинская – Шевченко”.

Цей „доброволець” відразу видався нам дуже підозрілим і ми не прийняли його. Але через кілька днів він прийшов знову, в дещо зміненому вигляді. Був одягнений в цілком нову військову одягу, підстрижений і підголений. Цим разом він уже мав документи на ім'я Юрія Сенкевича, родом з Кам'янця-Подільського, 25 років, унтер-офіцера 28-го Дніпровського піхотного полку. Це маскування нічого йому не допомогло, бо ми впізнали його і відправили з нічим. Минуло ще кілька днів, і він знову прийшов до нас, але цим разом в асисті військової жандармерії...

Його спіймали в місті на якомусь насильстві і грабунку; при ньому знайшли документи козака 5-ї сотні нашого полку Костя Карнауха, тому привели його до нас для конфронтації. Під час конфронтації виявилось, що цей тип, коли ми його вирядили вдруге, почав шукати знайомства з козаками нашого полку. Так запізнався він з козаком нашого полку Костею Карнаухом, сприятелювався з ним, почав бувати в нього і при найближчій нагоді вкрав його документи. У зв'язку з цим почались клопоти і для Костя Карнауха, бо і його почали кликати на слідство, а командант сотні, хорунжий Паліока, дорікав йому, що він дружить з різними пройдисвітами і цим наводить неславу на сотню і весь полк. Бідний Костик так пройнявся цією справою, що не видержав і покінчив самогубством. Одного ранку його знайшли повішеним на дереві недалеко від бараків нашого полку. Ми поховали цього милого, але наївного і необережного хлопця; всі дуже жаліли його. Після цього випадку ми стали ще обережнішими в прийманні кандидатів до нашого полку.

Відтак виникли нові труднощі.

Наші харчові запаси кінчились, а нових приділів не було. Інтендантура мовчала, була глухою на всі наші вимоги і інтервенції. Внаслідок зменшення харчових порцій настрої серед козаків падав. Декотрі, слабші духом, не видержали цієї проби і покинули нас, пішли до своїх старих полків. Там з них сміялись, але знову включали у свої ряди і давали належні приділи. Пішли розмови про те, що наш полк голодує і внаслідок цього розлазиться. Дальший приплив добровольців припинився через це зовсім. Вже ж таки в сотнях було пересічно по 300 козаків, і полк нараховував понад 3 000 завязців, готових видержати найгірші невігоди, аби тільки вирватися звідси і виїхати в Україну. Але в цій прикрій ситуації нам прийшла поміч, якої ми навіть уявити собі не могли.

В саратовській окрузі і в інших надволзьких околицях жило багато переселенців з України. Це були наші селяни, які внаслідок безземелля виїхали з України, шукаючи нової землі на слабо заселених просторах Російської імперії. Знайшли вони цю землю над Волгою і тут створили

свої селища. Між цими переселенцями було багато таких, що їх царська адміністрація виселила примусово. Тут вони зорганізували свої господарства і вкладали в них незвичайно багато труду; але труд оплачував себе, і матеріально вони стояли добре. А проте їх гнобила туга за рідною землею, за Україною. Між цими нашими надволзькими переселенцями пішли чутки, що в Саратові створився полк, в якому служать самі українці, але що російська влада дуже дошкуляє їм і не дає приділів. Внаслідок цього полк голодує; проте держиться твердо, стоїть на своїм і не піддається ворожим провокаціям. І ці наші добрі люди, ці наші надволзькі переселенці, порадились між собою і рішили ввійти в контакт з нами, прийти до нас з матеріальною допомогою. Вони зібрали між собою продукти, зібрали дещо грошей, запрягли своїх коней і кількома возами приїхали до нас у гості.

Це був дуже зворушливий момент. Гості зголосилися в штабі полку, привіталися з нами і плакали з радості, що побачили своє рідне військо. Оглядали все, тішились всім, питали про події і вістки з Києва. Просили дати їм українських газет і книжок. Ми зібрали між собою, що могли, і дали їм, а вони почали зносити з своїх возів хліб, сухарі, м'ясо, масло, яйця, муку, крупи, різну городину та овочі. Крім цього, вручили нам 3000 рублів готівки. Погостювали в нас до пізньої ночі, попрощалися і поїхали до своїх сіл. А через кілька днів з'явилися на возах нові гості з новими дарунками. Деякі приїхали з своїми жінками і дітьми, щоб і вони побачили своє рідне військо. А двоє батьків привезли з собою двох своїх синів. Батьки чекали на призов синів до війська і хотіли, щоб вони zostалися в нашому полку і спільно з нами боролись за Україну. Гості просили: „А коли вже визволите Україну та проженете всю кацапню, тоді не забудьте і про нас і заберіть звідси”.

Але ці гостини і радісні зустрічі довелося припинити. Одного разу, коли наші гості вертались додому, за містом наскочила на них банда з цивільних росіян і солдатів. Вони почали бити наших поселенців; вони ледве оборонились і втекли. Коли наш полк дізнався про цей дикий напад, знялось велике обурення. Козаки були готові енергійно розправитися з погромниками; але ми не змогли їх вислідити і виловити. Зрештою полкове начальство не могло допустити до жодної відплатної акції, бо це викликало б прикрі наслідки і могло б спричинитись до ліквідації полку. Тому ми порадили нашим переселенцям, щоб вони перестали їздити до нас організованими гуртами, щоби приходили індивідуально, щоби присилали своїх зв'язкових за інформаціями, за газетами і літературою. Так і було зроблено. Контакт між нами не переривався і цілком добре функціонував аж до нашого переїзду на фронт. Восени, вже коли ми були на фронті, до нас дійшли вістки про дальші погроми наших переселенців у Саратовщині; ці погроми переводили росіяни з своєю солдатнею.

## IX

З початком липня 1917 р. большевики вчинили у Петрограді збройний заколот, щоби повалити Тимчасовий уряд і всю владу перебрати до своїх рук. Відгомін цієї диверсії докотився аж до Саратова. Місцевий „совет рабочих и солдатских депутатов” був під впливом большевиків, а його пресовий орган під назвою „Социал-демократ” недвозначно закликав до повалення „буржуазного” уряду, що його почав очолювати саратовський адвокат Керенський, і до передачі всієї влади „советам”. Саратовський гарнізон був заалармований вісткою, що місцеві большевики готують збройне повстання. Було заряджене строге поготівля всіх військових частин санітарського гарнізону. Наш полк теж перебував у гострому поготівлі, хоч ми і не мали повного озброєння. Ми вислали наших зв'язкових до начальника гарнізону з заявою, що стоїмо до його диспозиції. Пізніше виявилось, що інші частини таких зв'язкових не вислали, бо вони вже вагались і щораз більше схилялися до большевиків. На щастя, обійшлося без збройного виступу, бо прийшли вістки, що виступ петроградських большевиків здавлено. Тому і саратовські большевики не зважились на диверсію. Вони обмежились скликанням великого мітингу, який відбувся на площі перед будинком, де примістився Київський університет, що в час війни евакуювався до Саратова. На цьому вічі виступав Каганович з своїми поплентачами; виступали також інші промовці, переважно солдати. Від нас виступив Кияниця, який виголосив гарну промову про значення революції і про перебудову Російської імперії; він осудив виступи большевиків, а їх політику назвав контрреволюційною. Вихопився промовляти якийсь солдат з 4-го запасного кулеметного полку, але його виступ мав фатальні наслідки. Солдат, певний себе, став на трибуні, оглянувся кругом, поправив свій вус. Першим його словом було головне звернення: „Товаріші!” Він урвав мову, знов оглянувся кругом і друге слово „полемьотчики” крикнув так голосно, що це в нього вийшло ніби якась команда. Дехто так і зрозумів, що це є команда, наказ, щоб кулеметники відкрили вогонь... Піднявся зойк жінок, почалося сум'яття, втеча. Під час паніки задавлено на смерть сімох жінок і чотирьох мужчин, кількасот покалічено, а ще більше потовчено.

Так трагічно закінчився цей большевицький мітинг. Він дуже насторожив урядові чинники і начальників військових частин, бо було ясно видно, яка велика небезпека криється в них під боком. Військові частини большевичились на очах. Лише наш полк тримався добре і був вільним від большевицької зарази. Начальник гарнізону бачив нашу поставу і рішив докласти всіх старань, щоб нас організаційно оформити, поставити на висоту бойових завдань і зробити з нас свою надійну опору. Також інші начальники змінили своє ставлення до нас і почали нас підтримувати майже в усіх справах. Іntenдатура почала респектувати наші вимоги і вже

давала нам харчові та інші приділи; врешті ми отримали і грошові суми, які здебільшого пішли на покриття наших довгів, на виплату платні старшинам, підстаршинам і козакам. Тут я повинен спеціально підкреслити, що в час найбільшої кризи, коли наші харчові запаси скінчились і в полковій касі не було жадних грошей, наші старшини всю свою вільну готівку, всі свої заощадження віддали до диспозиції полку.

За порадою начальника гарнізону генерал-майора Зайця ми вислали наших делегатів до командувача Казанської військової округи, щоб добитись від нього оформлення і затвердження нашого полку. Делегатами були Петь і Кияниця.

Командувачем Казанської військової округи був ген[ерал] Сандецький<sup>9</sup>. Про нього говорили, що він українець і прихильно ставиться до українського визвольного руху. Він негайно прийняв наших делегатів, уважно вислухав, але безрадно розвів руками і заявив, що в нашій справі нічого зробити не може. „Про формування українських частин, — сказав він, — досі немає жодного рішення центрального уряду („Временного правительства“). Якби таке рішення було, воно було б передане військовому міністерству, а військовий міністр дав би відповідне розпорядження в справі його виконання. Поки цих засадничих рішень немає, так довго нічого не порадять ні командувачі військових округ, ні інші військові начальники. Правда, командувачі армій, генерали Гутор<sup>10</sup> і Корнілов<sup>11</sup>, висловили своє побажання про творення українських військових частин, але це їхнє побажання ще не є законом, який зобов'язував би всіх. Треба, щоб наші військовики наполягали і вимагали від „Временного правительства“ проголошення закону про творення українського війська, а військове міністерство видало б тоді в цій справі відповідні розпорядження, інструкції і т. д. Поки цього немає, справа ніяк не рушить з місця. Тому, — закінчив генерал, — делегації треба поїхати до Петрограда і безпосередньо інтервеніювати у військового міністра в справі організаційного оформлення і затвердження полку. Навіть якби ми цієї справи на місці не полагодили, вона була б зрушена з мертвої точки, актуалізована і її остаточне вирішення було б цим прискорене”.

Але наша делегація не могла рішитись на поїздку до Петрограда і на безпосередню інтервенцію у військового міністра, бо на це вона не мала жодного доручення від командування нашого полку. Тому вона вернулася назад, але привезла від командувача Казанської військової округи лист начальника гарнізону в Саратові, щоби він, беручи під увагу побажання командувачів армій генералів Гутора і Корнілова, допоміг в організації нашого полку, забезпечив його необхідним військовим майном і зброєю, мав на увазі вишкіл нашого полку і допоміг йому в переїзді в Україну, в переїзді на фронт. Це було все, що досягнула наша делегація.

Під час дискусії над звітом делегації командир полку обстоював думку, щоб вислати делегатів до військового міністра в справі організаційного

оформлення і затвердження нашого полку. „Це мало б велике значення не лише для нас самих, а і для нашої загальної справи, — сказав Войнаховський, — бо прискорило б процес українізації та формування українських військових частин”. Одначе більшість відкинула цю думку, бо вважала, що така поїздка до Петрограда буде лише зайвою витратою грошей і часу. Говорилося про те, що фактичний диктатор Росії Керенський тепер товчється на фронті по частинах і „уговаривает” армію, а без нього таких справ не полагодять. Військовим міністерством керує ген[ерал] Верховський<sup>12</sup>, який схиляється до анархістів; отже це людина несерйозна і в наших справах вона нічим не допоможе. Тому нам треба махнути рукою на Петроград і Москву. Але нам треба звернутись до Києва, до Центральної Ради, щоб там засягнути певних директив і вказівок, як нам бути далі і що робити, щоб наш полк був легалізований і переведений в Україну. З такою пропозицією всі погодились, і вже другого дня наші делегати виїхали до Києва. На делегатів обрано було Кияницю і Кривоколінського.

Але і ця наша делегація не добилаь нічого. До Києва вона прибула в дуже гарячу пору, і ніхто не мав часу на конкретні розмови з нашими делегатами.

З фронту приходили вістки про самі невдачі. Довго підготовлювана офензива російської армії на Південно-Західному фронті, яка з такою бравурою почалася в половині червня 1917 р. і в кількох місцях прорвала австрійський фронт, кінець кінцем заламалась. Нічого не помогли поїздки Керенського по різних фронтових частинах, його мітинги і переконування: російська армія розвалювалась на очах. Цілі полки і дивізії відмовлялись від дальшого наступу, кидали зброю і панічно втікали. Австрійська армія перейшла до контрнаступу, який успішно розвивався, бо з боку російської армії вже не було жодної контракції, спротиву. Була загроза, що австрійські і німецькі війська почнуть наступати на Київ; постав неспокій. Непевність ситуації була велика, і це дуже відбилось на настроях у Києві.

В той же час творився Генеральний Секретаріат, перший уряд України, була проголошена декларація нашого уряду; після неї проголошено II Універсал Центральної Ради. Отже всі мали безмір клопотів і роботи, і не було часу на довгі розмови з нашими делегатами. Генеральний секретар військових справ Симон Петлюра заявив нашим делегатам, що в даний момент ведуться серйозні розмови з Тимчасовим урядом і що в усіх справах, мабуть, буде осягнене повне порозуміння. У зв'язку з цим буде полагоджена і справа формування українських військових частин. „Тому, — сказав С. Петлюра, — делегації треба вертатись до Саратова, а полкові продовжувати свою роботу і ждати на інструкції Секретаріату військових справ, які будуть незабаром дані для всіх українських військових частин”.

З цим наша делегація приїхала назад. Кияниця привіз з собою свою дружину, що жила і працювала вчителькою в околицях Києва, а Кривоколінсь-



кий приїхав, обладований книжками і найновішими українськими публікаціями. Деякі мальконтенти закинули делегатам, що вони, мовляв, витратили два тижні часу, але для справи полку не зробили нічого. На зібранні в штабі полку під час звіту делегатів вперше виявила себе наша опозиція...

Ми були так зайняті справами організації полку, школенням та освідомленням козаків, що зовсім не звертали уваги на деяких наших мальконтентів, особливо на поручника Карлина і хорунжого Борковського.

Амбіція Карлина була подратована тим, що на командира полку обрано не його, а Войнаховського. Тому він критикував кожне зарядження командира полку, поза очі очорнював його, інтригував і пліткував. Також і Борковський мав якісь жалі до Войнаховського, бо ще до переходу в наш полк обидва вони служили в 4-м запаснім кулеметнім полку, а Борковський був під командним Войнаховського. Звідтіля і тягнулись між ними якісь непорозуміння. А до Кияниці амбітний і загонистий Борковський мав жаль через те, що на одному зібранні в полковому штабі, коли обговорювались праця і стан сотень, Кияниця звернув увагу на те, що Борковський дуже занедбав свою сотню і вона має великі недомагання в організаційній та вишкільній роботі. Борковський дуже гостро зареагував тоді на закид Кияниці. А тепер він накинувся на нього: мовляв, Кияниця не вив'язався з свого завдання. Замість пильнувати справ полку він пильнував своїх особистих справ, замість привезти якийсь конкретне рішення в нашій справі він привіз „свою бабу”.

На цей несмачний виступ Борковського з місця зареагував командир полку, звернувши його увагу на те, що він, як старшина, повинен мати більше такту щодо свого товариша по службі та його дружини. „Тому Борковський, — сказав наш командир, — мусить перепросити Кияницю і його дружину, а тим часом до полагодження цієї справи Борковський виключається з організаційних зібрань у штабі полку”.

Засідання було перерване і відкладене до вечора наступного дня.

Справу треба було в'яснити і ліквідувати причину всіх непорозумінь. Ми в тісному гурті обмірковували становище і рішили поговорити з Карлиним і Борковським, щоб спонукати їх відкликати всі безпідставні закиди та припинити інтриги. А якби вони на це не пішли, ми мали покликати їх на товариський суд і в крайнім разі виключити їх з нашого полку.

Справу з Борковським взявся полагодити Петь, а мені доручено поговорити з моїм сусідом по бараку — Карлиним.

Поручник Карлин мав 47 років. Це був професійний вояк. Він не мав навіть середньої освіти, тому в своїй кар'єрі далеко не посунувся. Як підстаршина піхоти, він брав участь в Японській війні, був відзначений за хоробрість і після війни залишився на військовій службі. Трохи працював над собою, бо врешті дослужився ранги прапорщика, а в час війни добув рангу поручника. Але далі не пішов, хоч амбіції мав дуже великі. Був

одружений з полькою, на багато років молодшою від нього. Вона мала свою амбіцію і не хотіла засиджуватись на становищі пані поручникової. Завжди повторяла, що її мужеві діється велика кривда, бо інакше він уже давно став би полковником. Його завжди поминають при піднесенні до вищих ранг. Так, мовляв, було, в царській армії, так воно і тепер, в армії українській. Тому вона вважає, що муж повинен покинути наш полк і перейти в польський корпус генерала Довбор-Мусницького<sup>13</sup>, де він напевно стане командиром полку. Але Карлин не спішився переходити в польський корпус, тримався нашого полку і свої службові обов'язки виконував добре. Він був родом з Волині, по-українському говорив добре, вважав себе українцем. Його дружина української мови не знала, говорила по-російському; своєї рідної польської мови вживала рідко, бо не мала відповідної нагоди. Зраділа, коли дізналася, що я походжу з Галичини, знаю польську мову і можу дещо розказати про життя поляків в Австрії. Тільки через це я мав „фори” в домі п[анст]ва Карлинів; вони мене просили на чай, а при цій нагоді я оповідав про відносини в Австрії: пані Карлинова цікавилась життям поляків, а її мужа цікавили справи галицьких українців. Тепер довелось мені говорити про справи нашого полку і делікатно впливати на п[анст]во Карлиних, щоб вони змінили своє ставлення до Войнаховського, не займались інтригами і не шкодили нашій загальній роботі. Я говорив, що, на моє переконання, Войнаховський ставиться до Карлина добре, цінить його працю і радо здав би йому свій пост, якби на це була згода полку. Але Карлин не мав голосів при виборі полкового командира, тому тепер йому треба працювати, щоб ці голоси здобути. А здобути їх легко, бо на становищі начальника постачання він може постаратися про забезпечення полку так, що знайде загальне признание і симпатію. Тепер революція, поруч командного складу творяться військові комітети, ці комітети приходять дедалі до більшої сили і значення; отже в найближчому часі вони, напевно, рішатимуть про те, кому бути якимсь командиром чи начальником, а кому ні. Тому треба бути терпеливим, а поки що працювати і конкретною роботою доводити, хто з нас до чого надається.

Це моє переконування, мабуть, допомогло, бо в дальшій роботі Карлин був цілком лояльним супроти Войнаховського, а критиканство і сплітки припинились. Зрештою ми готовились до виїзду в Україну, отже все інше відпадало само собою.

Також і Петь переконав Борковського, все було вияснене і полагоджене з користю для всіх і для добра полку. Борковський був людиною інтелігентною, перед війною вчився в політехніці. Але він був нервовим, невтриманим, часами починав суперечки з своїми товаришами по службі, не раз заганявся задалеко і цим дуже шкодив собі. Він десь „згубився” в час нашого переїзду на фронт, і я вже більше його не бачив, і ніколи про нього не чув.

## X

Я вже згадував про аферу одного такого „добровольця”, Юрія Сенкевича, і про напад на наших гостей – надволзьких поселенців; а тепер до цього прилучились нові „подвиги” різних пройдисвітів, дезертирів і кримінальників. Якось спіймали на базарі одного нашого козака, який ограбував жидівку-перекупку. Це був Сергій Околотів, який недавно вступив до нас і був у запасній сотні. Його заарештувала військова жандармерія і забрала з собою; але по кількох днях наші козаки побачили цього мародера на службі вже в 4-й гарматній запасній бригаді, що займала бараки в сусідстві з нами. Якось наші козаки заманили цього грабіжника до себе, роздягли його, всипали йому порядну порцію нагаїв, а відтак перекинули його через огорожу нашого табору. Ще й заявили, що так вони поступатимуть з кожним, хто буде неславити наш полк.

Через пару днів якісь мародери напали на родину жида-годинникаря, побили його самого, ограбували дім, знасильовали жінку і двоє дочок (14 і 16 літ) і зникли в темряві ночі. По місту відразу пішли чутки, що це справа нашого полку. Почалося слідство. Військова прокуратура вислала своїх представників, які з'явились у нас разом з жертвами цього дикого нападу. На збірку став весь полк, а пограбований і побитий жид, його жінка і дочки мали впізнавати напасників. Довго приглядались вони кожному козакові, але врешті ствердили, що не впізнають нікого, що тих напасників у нашому полку нема. Кілька днів пізніше знову трапився випадок грабунку і насильства, але цим разом одного з напасників підстрілили і зловили, а він виявив решту своїх спільників, і вся згряя опинилася під замком. В час слідства виявилось, що це була добре зорганізована мандрівна згряя дезертирів, яка гуляла по надволзьких селах і містах, займалася грабунками і насильствами. Ясно, що в цій згряї не було нікого з козаків нашого полку; але плітки ширено далі і очорнювало наш полк, бо такі провокації були потрібні нашим ворогам.

Коли безпосередня загроза большевицького збройного повстання в Саратові минула, то і саратовське начальство відразу змінило тон і своє ставлення до нас, бо, мовляв, ми ще не добились легалізації полку і тому не можемо вимагати дальших приділів: на це у нас немає „никакого законного основания”.

„Совет робочих и солдатских депутатов” був проти нас, наших взаємин ніяк не вдалося нормалізувати, отже звідтіля сипалися на нас різні напасті і обмова.

По місту почали кружляти поголоски про те, що в Саратов має прийти п'ять козацьких полків, щоб завести лад і порядок. Вони, говорилося, мають „заопікуватись” большевиками та їх прихильниками, а разом з тим роззброїти та розігнати наш полк, бо нібито наш полк є гніздом большевицької загрози. Отже небезпека множилась, проти нас виступали і

большевики, і чорносотенці, бо для одних ми були контрреволюціонерами, а для других – большевиками...

Наш полк був уже добре вишколений і міг би вступити в бойову акцію, міг би оборонити себе від всяких нападів, але нам бракувало зброї. Ми мали трохи рушниць і набоїв, але цього було так мало, що ледве вистачало для несення охоронної служби та навчання. Наші козаки якось ухитрялись і раз у раз приносили звідкілясь зброю і набої; але цього було замало, щоб належно озброїти весь наш полк, який уже переступив цифру 5 000 осіб. Отже перед нами стояло важливе завдання добре озброїтись і вирватися з Саратова в Україну. А щоб не зрадити своїх справжніх намірів, щоб не викрити своїх планів, ми почали домагатись, щоб наш полк відправили на фронт. Всюди і при кожній нагоді ми голосно підкреслювали одно і те саме:

– Там німці і австрійці ламають фронт, починають наступ вглиб України, а тут ми сидимо бездіяльно і тратимо дорогий час. Відправляйте нас на фронт, ми хочемо йти в бій проти німців і австрійців, ми хочемо рятувати здобутки нашої революції.

Під цими кличами ми влаштували маніфестаційний похід через місто.

Маніфестацію очолив командир полку Войнаховський. Він їхав на коні, за ним – начальник штабу Петь і ад'ютант Пироженко, далі – кінні ординарці. Войнаховський мав своїх власних двох коней, решта була позичена в кулеметнім полку, в якому він служив раніше і з яким зберіг добрі взаємини. З 92-го запасного піхотного полку була позичена оркестра, яка йшла на чолі колони і грала марші. За оркестрою – сотні під проводом своїх командирів. Козаки, чисто одягнені, мали добрий вигляд, цілість робила імпазантне враження. Люди зупинялись, приглядались нашому походу і дивувалися, звідкіля це військо, де виросла ця молода і свіжа сила, куди вона прямує, чого хоче? В очах одних було помітне здивування, в очах других – зацікавлення, а в інших – укрита злоба, ненависть. Цих останніх було найбільше...

Ми зупинились перед будинком начальника гарнізону. Командир полку разом з начальником штабу і ад'ютантом зголосився в начальника гарнізону і звітував йому про стан полку: організація його закінчена, полк готовий до вимаршу на фронт. Начальник гарнізону схвалив наш намір, обіцяв свою допомогу і запевнив, що докладе всіх старань, щоб уже в найближчий час ми могли виїхати з Саратова. Потім вийшов на балкон і звідтіля привітав наш полк, салютуючи нашому прапорові. Оркестра заграла бойовий марш і полк продефілював перед начальником гарнізону.

Цей наш виступ викликав велике враження і багато різних розмов. Наші противники були збентежені нашим наставленням, нашим виглядом і бадьорістю. Большевики були раді, що ми рвемось на фронт, бо в поставі нашого полку бачили загрозу для своєї акції в Саратові. Російські чорносотенці також раді були позбутись нас. І ми теж були раді вирватися звідси.

Коли після маніфестації пішла чутка про те, що наш полк в найближчий час рушить в Україну, до нас почали масово зголошуватись нові „добровольці”, які хотіли вступити в наші ряди і „вместе ехать на Украину”. Але ми не прийняли нікого, бо виходили з założення, що українці- вояки вже мали доволі часу, щоб перейти до нас; а різних кон’юнктуристів ми не потребували.

У зв’язку з нашою підготовою до виїзду на фронт ми отримали нові мундири, білизну, взуття, а також відповідний запас харчів і грошевих сум. Але зброї нам не видали, бо її в Саратові не ставало. Поповнення з саратовських частин відходили без зброї, і їх озброювано щойно на фронті. В полку назбиралося всього 527 рушниць і трохи набоїв, старшини мали свої шаблі і револьвери; іншої зброї в нас не було. Але і наявну зброю хотіли нам забрати, бо, мовляв, вона потрібна для Саратовського гарнізону, а ми на фронті отримуємо нову зброю і все інше. Ми рішуче цьому спротивились, кажучи, що зброя потрібна нам для несення служби і охорони нашого майна. „Кругом ситуація непевна, – говорили ми, – на нас чигають різні несподіванки, тому ми мусимо мати цю зброю і нікому її не віддамо”. І лише завдяки посередництву команданта гарнізону ми свою зброю зберегли і виїхали на фронт частинно озброєні.

Все далі пішло прискореним темпом. Начальник гарнізону в усіх справах ішов нам на руку і дуже дбав про те, щоб ми мали змогу відповідно підготувитись і виїхати з Саратова в порядку. А раз ми їхали на фронт, уже ніхто не насмілювався чинити нам якісь більші труднощі у підготові до від’їзду.

2 серпня 1917 р. відбулось посвячення нашого прапора, що над ним багато потрудилась, дуже гарно його спорядивши, пані Ольга Кияниця, дружина командира 4-ї сотні, хор[унжого] Кияниці. Прапор був малиновий, обшитий золотом, стяжки – блакитно-жовті. На лицьовій стороні красувався портрет патрона нашого полку – гетьмана Івана Мазепи, а на другій стороні був вишитий золотими буквами напис: „Козацький піхотний полк ім. Гетьмана Івана Мазепи”. Слово „перший” ми поминули, бо ще не знали, який номер отримуємо в порядку до новостворених українських полків. Посвячення виконав священник 94- го піхотного запасного полку, з походження білорус, який прихильно ставився до нашої національної справи, при цій нагоді він виголосив гарну промову. Після посвячення весь полк присягнув на вірність нашому прапорові, на вірність Україні. Ще говорив командир полку, закликаючи йти слідами нашого великого патрона гетьмана Мазепи, виконати його заповіт і здобути Україні волю. Ад’ютант полку хор[унжий] Пироженко відчитав святочний наказ по полку.

В першому пункті наказу говорилося, що полк має виступити на фронт, щоби боронити здобутки української революції, забезпечити границі України і здобути Україні соборність і державну незалежність.

В другому пункті наказу підкреслювалося, що від цього дня наш полк переходить на похідне становище, а 3 серпня 1917 р. від'їздить на Україну і надходить у розпорядимість командувача Південно-Західним фронтом.

В третьому пункті була оголошена нова номінація наших підстаршин. Номінація не минула і мене, я був іменований бунчужним. Бунчужними іменовано також Кривоколінського і Крохмалюка, а десятниками стали Васильченко, Боднарєнко, Маздегон і Сметана. Дальша номінація стосувалась курсантів нашої підстаршинської школи.

Після цих урочистостей відбувся обід, а опісля всі, що не мали служби, дістали вільне і могли полагоджувати свої приватні справи, іти до міста і прощатися з своїми знайомими.

Вночі приготовано вагони, зранку вантажились наші постачальня і канцелярія, а по обіді – решта полку. Бараки і все урядження ми оставили в найкращому порядку.

Коли ми прибули на залізничну станцію і почали займати наші вагони, показалося, що майже в усіх вагонах уже примістились „добровольці”, яких ми не хотіли прийняти в полк і які все ж не покинули наміру разом з нами „поехать на Україну”. Довелося цих непрошених гостей викидати з вагонів, щоби звільнити місця для своїх. Рівночасно треба було стежити за тим, щоби настирливі „гості” чого-небудь не вкрали і щоби під час самої їзди інші не чіплялись до нашого транспорту. Цю службу і цей обов'язок ми доручили нашим підстаршинам і дежурним по вагонах, а командири сотень і старшини мали стежити за порядком.

В день від'їзду з Саратова склад нашого полку виглядав так: старшин – 16, військових урядників – 1, підстаршин – 115, козаків – 5 417, всіх разом – 5549 осіб.

На станцію проводжати нас вийшов і начальник гарнізону ген[ерал] Заяць разом з своїм ад'ютантом і ще кількома старшинами: були також деякі старшини з різних частин Саратовського гарнізону. Прощалася з нами і делегація наших надволзьких переселенців, прощалося взагалі багато інших людей. Був і священник з 94-го піхотного запасного полку, той самий, що святив наш прапор: тепер він поблагословив нас на дальші труди і змагання. Грало дві військові оркестри – 92-го і 94-го полків.

Начальник станції подав сигнал до від'їзду, паровоз подав гудок, обидві оркестри гримнули новим бойовим маршем. У відповідь на це з наших вагонів понеслося гучне „Слава Україні!”. Поїзд рушив. Саратов віддалявся, потім щез з поля зору. Ми прямували на Україну.

## XI

Харківська українська громада довідалась від залізничників про переїзд повз місто нашого полку і зробила нам милу несподіванку. Ледве наш транспорт спинився на головній залізничній станції Харкова, а вже

військова оркестра грала на нашу честь запорізький марш. Зібрана публіка привітала нас голосними вигуками „Козацькому полкові імені Гетьмана Мазепи – слава!” Після цього пішли привітальні промови представників Харкова і наші відповіді. Вітали нас свої люди, вітала нас молодь, вітали дівчата, обдаровували нас квітами і ласкавими усмішками.

Таке саме радісне прийняття пережили ми і в Полтаві. Тут делегація нашого полку склала вінок перед пам'ятником Івана Котляревського, віддавши поклін основоположникові нової української літературної мови, що закликав:

Де общее добро в упадку,  
Забудь отця, забудь і матку,  
Лети повинність ісправлять.

За Полтавою ми затрималися, щоби побачити Шведську могилу і ті міся, де в липні 1709 року відігралась наша велика історична драма, яка закінчилась упадком козацької держави. Тут командир нашого полку виголосив гарну промову і нагадав нам, що ми стоїмо на бойовищі нашого славного патрона. „Його дух витає над нами, – говорив Войнаховський, – благословляє наші ряди і кличе, щоби ми знову зв'язали ту нитку в золотій пряжі, яка в нашій історії прорвалася на полтавських полях вліті 1709 р. А ця нитка приведе до відродження української держави”.

Але нашу подорож українською землею – спочатку радісну і погідну – стали затемнювати нові інциденти.

Уже від Харкова командири сотень почали зголошувати в штаб полку, що багато козаків „губиться” по дорозі. Зникло кілька підстаршин, не стало і двох старшин – хорунжого Борковського і хорунжого Максименка. Спершу ми думали, що вони відстали від транспорту і в дальшій дорозі догонять нас, але минали дні, а відсталі не вертались. Врешті довелося ствердити, що це „гублення” набирає характеру масово дезерції...

З Полтави наш транспорт рушив у напрямі Києва, але несподівано був затриманий на станції Ромодан. Ми спочатку не знали причини цього затримання. Потім прийшли до нас вістки, що російські кирасири і донські козаки обстріляли ешелони богданівців, що відходили на фронт. Внаслідок обстрілу було вбито 16 і поранено 30 богданівців. Це викликало серед українського загалу незвичайно велике обурення. По Києву почала кружляти чутка, що з Саратова на поміч полкові ім. Гетьмана Богдана Хмельницького іде полк ім. Гетьмана Івана Мазепи, який хоче розправитися з чорнототними кирасирами і донськими козаками. Військове начальство, мабуть, вірило, що ми їдемо на поміч богданівцям, а тому вида-ло наказ, щоб нашого транспорту до Києва не пускати і поки що задержати на ст. Ромодан. А вслід за цим прийшов наказ, щоби наш полк скерувати на Кременчук, а звідти – в розпорядимість командувача Південно-Західним фронтом. Якщо наш полк не виконає цього наказу і намагатиметься про-рватись на Київ, він буде роззброєний донськими козаками...

Ситуація ставала загрозливою. Ми зібралися в штабовому вагоні, щоб обміркувати стан речей і знайти якийсь вихід. Ми застрягли в дорозі, були відірвані від усіх центрів і зв'язків, були наражені на різні провокації та несподіванки. Найгірше було те, що ми тепер не знали, кому фактично підлягаємо і чії накази маємо виконувати. Ми пробували зв'язатися з Києвом, але телефонічні зв'язки допомогли небагато, бо телефоном не можна обговорити основних справ. Для цього потрібен живий зв'язок. В результаті ми прийшли до висновку, що треба вислати до Києва делегацію, яка на місці вияснила б усі справи і добилась дозволу на прибуття нашого полку до Києва, де він міг би закінчити свою організацію і належно підготуватись до наступних бойових дій. Кандидатів на делегатів було багато, бо кожному хотілось побачити Київ і дізнатися про те, що там діється. Командир полку також рвався до Києва, і його кандидатури, звичайно, не можна було поминути. Крім нього, на делегатів обрано Кияницю і мене. В полку на заступстві остався начальник штабу Петь. Ми, делегати, відразу ж вибралися в дорогу.

До Києва ми приїхали ввечері 11 серпня і мали змогу взяти участь у похороні богданівців, що їх постріляли кирасири і донці. Урочистий похорон цих жертв російського терору відбувся 12 серпня 1917 р. Напад на богданівців став для обурених до глибини душі українців сигналом, що романтичний період революції закінчився і натомість почався новий, [а] саме — період наступу „всеросійського” централізму, з яким треба було нещадно боротись.

Перед нами, делегатами, встало питання, з ким починати розмови? Войнаховський настоював, що насамперед нам треба говорити з командувачем Київською військовою округою, бо лише він компетентний рішати [в] усіх військових справах. Ми з Кияницею з місця відкинули таку пропозицію, сказавши, що командувач округою полк[овник] Оберучев<sup>14</sup> є відомим україножером, дуже вороже ставиться до „українізації шток-ска” (його вислів), а тому нічим нам не допоможе. Кияниця був тієї думки, що нам найперше треба звернутись до Центральної Ради, бо вона тепер є нашою найвищою установою. Я звернув увагу на те, що Центральна Рада є нашою законною установою, а тому нам належить звертатись до її виконавчого органу, тобто до Генерального Секретаріату, зокрема до генерального секретаря військових справ Симона Петлюри. Отже кожен з трьох делегатів мав інший підхід до справ. Але ми довго не сперечались і погодилися на тому, що почнемо говорити з генеральним секретарем військових справ.

Симон Петлюра відразу прийняв нас і уважно вислухав, а відтак докладно розпитав про всі справи, зв'язані з нашою роботою в Саратові та організацією полку. Від нього ми дізналися, що в даний момент ведуться розмови між Українською Центральною Радою і Тимчасовим урядом у



справі окремого статуту для України, в справі затвердження Генерального Секретаріату, який мав би стати фактичним урядом України. „Тоді про всі справи біжучої політики, – говорив Симон Петлюра, – рішатиме Генеральний Секретаріат, він рішатиме і в справах військових. Тепер же у справах військової політики і організації українських військових частин рішає військове міністерство в Петрограді; але від цього нам немає жадної користі, бо нашу справу гальмують різні начальники, які підлягають Тимчасовому урядові і дуже вороже ставляться до нашого національного руху. Генеральний Секретаріат не розпоряджає жодними засобами для формування українських військових частин, не має у своїй розпорядимості жодних магазинів, арсеналів, скарбниці. Це добре, – продовжував Симон Петлюра, – що творяться нові українські формації, але недобре, що вони дуже скоро зриваються з місця, відриваються від своїх баз постачання, рвуться до Києва. А ми тут не маємо для них приміщень, не маємо чим годувати їх, і не може бути ніякої мови про якесь інше забезпечення. Внаслідок цього виникає невдоволення, починається нарікання, що Центральна Рада і Генеральний Секретаріат нічого не роблять у наших військових справах, не цікавляться ними. Так воно не є. Робиться багато, дуже багато, але з порожнього не наллеш, і не можна зробити всього за одним разом”.

Петлюра і його помічники радили нам звернутися таки до полк[овника] Оберучева, бо він є командувачем Київською військовою округою, а ми тепер перебуваємо на терені його діяння, тому він повинен заопікуватися нашим полком, дати йому належні приділи і т. д.

Полк[овник] Оберучев прийняв нас холодно, навіть вороже. Він був зденерований, бо останні події напсували йому багато крові. Українське громадянство вважало його спрличинником нападу на Богданівський полк і домагалось його уступлення. Але ми не дуже турбувались настроєм командувача округою і з місця приступили до ділових розмов. Він, хоч і не рад, мусив вислухати нас і врешті сам почав ставити деякі питання. Найбільше цікавило його, чому ми вибрались до Києва саме тепер і чи не стоїть наш виїзд із Саратова у якому-небудь зв'язку з „заговором полуботковцев или авантюрою богдановцев”?

Войнаховський рішуче це заперечив і запевнив словом честі, що про всі ці київські події ми дізнались щойно тут, на місці. Далі розказав йому про заходи щодо оформлення нашого полку в Саратові, про наші старання в справі поповнення його старшинами, вивінування відповідним військовим майном, зброєю і т.д. „На Україну і до Києва ми вибралися тільки тому, – сказав Войнаховський, – щоби тут добитись того, чого не могли добитися в Саратові”.

Оберучев відповів, що жодної української частини до Києва він тепер не пустить, бо не довіряє цим частинам і боїться нових „авантюр”. Тому нам доведеться або вертатись назад до Саратова, або їхати просто на фронт.

Але ми не піддалися і рішили далі докучати, щоб добитись позитивного полагодження нашої справи. Ми були в голови Центральної Ради професора М. Грушевського, були в голови Генерального Секретаріату В. Винниченка, але і вони не могли чогось зробити, щоби полегшити наше завдання. А з Ромодану алярмував заступник командира полку Петь і повідомив, що на станцію прибув ешелон донських козаків, які поводяться досить підозріло і, мабуть, готуються роззброїти наш полк.

Ми знову кинулись до Петлюри й Оберучева, щоб не допустити до роззброєння нашого полку і пролиття крові. В полку, як уже згадувано, було тільки 527 крісів і трохи набоїв: треба було припускати, що в разі якоїсь акції донських козаків багато наших вояків розбіжиться; але ми ще більше були певні в тому, що в полку знайдуться і такі, які не відступлять перед напастями донських козаків і будуть боронитись. Про це ми одверто заявили Оберучеву і підкреслили, що він відповідатиме за дальші наслідки і ті жертви, які впадуть, коли донські козаки наважаться роззброїти наш полк. У відповідь на це Оберучев запевнив, що нікому з нас волос з голови не впаде, якщо з нашого боку не буде жодної провокації. Ми запевнили, що ніхто з наших не буде провокувати донських козаків, якщо вони самі не спровокують якихсь випадків. Оберучев відповів, що з боку донських козаків провокації не буде.

Також і Петлюра кинувся лагодити справу, бігав, телефонував туди і сюди, інтервенював, де лише міг і як міг.

З прикрістю довелось ствердити, що наші, українські впливи в той час у Києві були незначні. Тут справжніми господарями були чорносотенці і російські централісти, але не українці. В Києві формувались чеські добровольчі дружини, польські легіони тощо, лише не було місця для нас — українських військових частин. На наше запитання, чому таке несправдливе ставлення до нас, українських військовиків, відповідь дав сам Оберучев. Він сказав, що чехи і поляки безпосередньо не межують з Росією і не загрожують її цілості. І одних, і других можна вважати союзниками Росії. Але інакше виглядає справа з нами, українцями. Ми у себе вдома, тому наш сепаратизм може бути загрозою для цілості Росії: це просто ніж у спину „русской революции”. Відповідь була цинічна але чітка і щира...

Оберучев дотримав слова, бо ешелон його донських козаків на станції Ромодан стояв на бічній лінії, козаки були в поготівлі, але не наближались до наших вагонів і не вступали в жодні розмови з нашими вояками.

Остаточо нашу справу полагоджено так.

Наш полк мав податись на Південно-Західний фронт і перейти в розпорядимість 34-го армійського корпусу, яким командував генерал-лейтенант Павло Скоропадський<sup>15</sup>. Його корпус після боїв на австрійському фронті відходив до резерви, на відпочинок, і мав українізуватись. „Це найкращий вихід для нас, — сказали нам, — бо ми переходимо до українського

корпусу. Там наш полк буде затверджений і дістане все необхідне”. Цю пропозицію ми радо прийняли і з нею вернулись назад до полку.

З Ромодана ми виїхали на Кременчук, далі – на Знам’янку, а відтак через Білу Церкву на Хвастів і Козятин, отже об’їздили Київ далекою дорогою, близько до нього нас не підпускали. Проїхали Вінницю і Жмеринку, а в Деражні вивантажились і вже пішки подались до м. Меджибіж, де містився штаб корпусу і де ми теж мали приміститись.

По дорозі з Саратова і до Меджибожа з нашого полку „загубилось”: старшин – 3, підстаршин – 81, козаків – 4378, всіх разом – 4 462 осіб.

З старшин, крім уже згаданих Борковського і Максименка, ще зник хор[унжий] Нестеренко. Інші тримались і видержали з нами вже до кінця. Від нас відпало сміття, осталося саме здорове зерно. Таким чином, наша праця в Саратові не пішла цілком намарно і дала деякі наслідки, бо за відносно короткий час виховала і загартувала кілька сотень свідомих козаків.

## XII

Але найбільшого удару зазнали ми таки в самому Меджибожі. Цей удар добив наш полк остаточно.

Після прибуття на місце командир нашого полку зголосився в начальника штабу корпусу полковника Сафонова<sup>16</sup> і доповів йому про стан полку, рівночасно заявивши, що стоїть до його диспозиції і чекає дальших інструкцій та наказів. Начальник штабу уважно вислухав звіт і відповів, що відносно нашого полку вже видано розпорядження, а саме:

- 1) Всі старшини переходять у розпорядимість штабу корпусу, де вони перейдуть верифікацію і відповідно до її вислідів будуть приділені до окремих частин;
- 2) Всі підстаршини і козаки підуть на поповнення піхотних полків корпусу, властиво на поповнення 413-го Порховського і 414-го Торопецького, бо ці полки мають найбільші втрати в людях.

Практичне переведення цього розпорядження мало бути оголошене окремим наказом.

Отже фактично йшлося про розформування нашого полку, і з цим наш полковий командир ніяк не міг погодитися. Він висловив свої завваження начальникові штабу, але той лише руками розвів і заявив, що в цій справі не може нічого вдіяти, бо це розпорядження дав командир корпусу і тільки він може змінити його.

Тому порадив звертатись безпосередньо до командира корпусу – ген[ерала] Скоропадського.

Ця несподіванка дуже пригнобила всіх нас. В штабі полку відбулась нарада. Ми шукали способу, як урядувати екзистенцію нашого полку.

Після ґрунтовного обговорення справи запало рішення вислати до командира корпусу делегацію, яка мала б добитись затвердження нашого полку як окремої бойової одиниці.

Але командир корпусу нашої делегації не прийняв і переказав через свого ад'ютанта, що про службові справи він може говорити лише службовою дорогою, тобто з підлеглими командирами і начальниками частин, а не з якимись там делегатами, бо жодних делегацій і „советов” він не визнає.

Делегація вернулася з нічим; ми знову зібралися в штабі полку і радили над тим, що робити далі. Вкінці рішили так: наш полковий командир з начальником штабу і ад'ютантом зголосяться в начальника штабу корпусу, щоб через нього добитись розмови з командиром корпусу. Одним з аргументів, якими мали орудувати наші старшини, було те, що розформування дорівнювало б покаранню полку, а на таку кару він не заслужив, бо ніде і ні в чому не провинився. Рівночасно ухвалено шукати контакту підтримки з боку корпусної ради, яка в корпусі все ж таки діяла і мала своїх прихильників по всіх частинах.

Отже командир полку, начальник його штабу і ад'ютант вибрались до штабу корпусу. Вони добилися зустрічі і розмови з командиром корпусу, а учасниками цієї розмови були ще такі штабові офіцери: начальник штабу полк[овник] Сафонов, інспектор артилерії генерал Аккерман<sup>17</sup> і особистий ад'ютант командира корпусу поручник Чарнецький. Войнаховський коротко, але чітко і об'єктивно представив усі справи нашого полку від самого початку і до прибуття в розпорядимість 34-го корпусу. Просив не розформувати нашого, на правду доброго полку, бо все, що було в ньому непевного, відійшло, і в ньому остався надійний і бойовий елемент. Як взірцева частина він міг творити добру основу при українізації корпусу. Войнаховський порушив і справу верифікації старшин, сказавши що вважає її незручним посунення, бо з нього виходило б, що командир корпусу не довіряє командирові полку і всім тим старшинам, які вклали стільки праці в організацію і вишкіл полку. Відповідь ген[ерала] П. Скоропадського зводилась до таких пунктів:

- 1) Він не має довір'я до тих українізованих частин, які приходять з запілля, бо всі вони дуже розполітизовані і заражені большевизмом. Він був у Києві в той час, коли полуботківці почали свої заворушення і їх виступ відразу набрав большевицького характеру. Солдати Полуботківського полку зривали погони своїм старшинам, арештували їх і били по лиці. Не краще виглядає і Богданівський полк, який у п'яному стані почав стрілянину і цим спровокував відплатну акцію кирасирів і донських козаків. Отже ці найбільше рекламовані українські полки нічим не оправдали конечності свого існування і таких полків він не хотів би мати в складі свого корпусу.

- 2) Немає мови про розформування нашого полку, бо такого полку немає, його ніхто не легалізував і не затвердив, отже він не існує. Не можна розформувати того, що в законному розумінні не існує, що існує лише *in statu nascendi*<sup>\*</sup>, а одночасно не має рації існування, бо в самій основі носить зародки повного розвалу. „У вас мені не подобається і те, що ваш новотвір прибрав собі ім'я гетьмана Мазепи, – сказав командир корпусу, – Мазепа був зрадником, і історія вже давно осудила всі його дії. До мазепинців я ніколи не мав і досі не маю жодного довір'я, тому даруйте, що я цього довір'я не маю і до вашого полку”.
- 3) „Якщо ви вважаєте себе надійним елементом і якщо ви оправдаєте себе в моїх очах, то в дальшому зробите мені величезну прислугу в українізації мого корпусу. Я ще не знаю, якого курсу набере ця українізація військових частин: я ще твердо не рішений і сам вагаюся щодо українізації мого корпусу. Але коли я на це рішусь, то українізацію поведу твердо і послідовно. Тоді ви, якщо виявите себе елементом надійним, будете мені дуже потрібні. Ви завжди будете в мене на оці, бо я вливаю вас до двох моїх найкращих полків, які тепер дуже потребують поповнення. І замість бути одним неповним полком ви відразу створите мені два свідомі українські полки, які стануть мені надійною опорою в українізації всього корпусу”.
- 4) „Щодо верифікації ваших старшин, які тепер прибувають до мого корпусу, бо мені вже не вистачає тих послужних списків, які вони присилають. Такої обережності мушу додержати, бо серйозно побоююсь, щоби під виглядом старшин не дісталися в корпус різні деструктивні елементи, большевицькі агенти, шпіони і навіть кримінальні типи, бо такі випадки вже бували. Отже цим моїм зарядженням я бороню і вашу честь, бо я завжди боронив і боронитиму честь кожного порядного старшини”.

Отже командир корпусу не змінив свого рішення щодо дальшої долі нашого полку. Так звітували нам наші висланці. У завваженнях і відповідях ген[ерала] Скоропадського було багато рації, але була також і кривда, на що звернули увагу найгарячіші з-поміж нас.

Під час звітування і дискусії, що мали місце в штабі нашого полку, були представники корпусної ради і бунчужний Пасічник, що в той час був заступником голови ради.

Різник завважив, що коли ми конечно хочемо зберегти наш полк, то належало б змінити його патрона і назвати полк іменем Івана Скоропадського<sup>18</sup>. В цім разі полк напевно піддержав би і генерал Павло Скоропадський.

Ця іронічна заввага Різника викликала репліку Пироженка, який заявив, що не сміє бути й мови про яку-небудь зміну назви нашого полку.

<sup>\*</sup> *In statu nascendi* (лат.) – у стані зародження. – *Прим. ред.*

Пасічник радив нав'язати контакти з Богданівським і Полуботківським полками, з'єднатися з ними і створити окрему українську дивізію, а від Скоропадського домагатися сатисфакції за зневагу наших старшин і всього полку.

Розважніші особи (Войнаховський, Петь, Дрозденко, Кияниця, Паліюка, Кривоколінський та інші) говорили, що ми не маємо змоги вплинути на зміну рішення корпусного командира генерала Скоропадського. Його самого теж треба зрозуміти, бо чого більше можна вимагати від генерала „свиты Его Императорского Величества”, російського аристократа, батьки якого, хоч і українського походження, вже давно змосковцились і в тому ж дусі виховали свого сина. „Дуже можливо, що під впливом української революції і в ньому пробудиться український дух, – говорили ці старшини, – а тому належить з ним співпрацювати і впливати в напрямі національного освідомлення цього цікавого генерала”.

Коли появился офіційний наказ, що ми „саратовское пополнение” (так нас названо в наказі, – щоб в актах корпусу не було жодної офіційної згадки про полк ім. Гетьмана Івана Мазепи), то не всі його виконали. Але більшість таки перейшла в 413-й Порховський і 414-й Торопецький полки. Переходили з надією і в переконанні, що ці полки таки будуть українізовані, котрийсь із них таки буде названий іменем гетьмана Мазепи, в ньому зберуться всі ті, що творили полк у Саратові. Але ці надії не справдились, бо 413-й Порховський піхотний полк внаслідок большевицької агітації розпався і вже в листопаді 1917 р. згубився з наших очей. Тоді ж 414-й Торопецький піхотний полк переіменував себе на полк імені Гетьмана Петра Дорошенка, знявся з своїх становищ і поїхав до Києва.

А фінал Першого козацького піхотного полку імені Гетьмана Івана Мазепи був такий.

Козаки і деякі підстаршини перейшли в 413-й і 414-й полки. Наш полковий командир, капітан Войнаховський, забрав з собою полковий прапор та все діловодство і повіз до Києва, де і здав генеральному секретареві військових справ, бо штаб корпусу ніяк не хотів перебрати цього „баракла”. Після цього ми Войнаховського більше не бачили; Карлин вернувся до Саратова, де залишилась його дружина. Дрозденко перейшов до 413-го полку, але в ньому довго не задержався, бо незабаром був обраний головою корпусної ради. Нікого більше з наших старшин я не бачив, всі сліди по них загубились. Я сам був приділений до 14-ї чоти 414-го полку. Командиром чоти був українець – хорунжий Григор. Але незабаром мене покликали організувати канцелярію і діловодство корпусної ради, тому я мусив свою службу в 414-му полку покинути. Для мене почався новий період праці, але про це я розкажу іншим разом, бо ця праця вже не належить до теми цих моїх спогадів.

## ПРИМІТКИ

- 9 Олександр Сандецький (1851 – р. см. невід.) – російський військовий діяч, генерал від інфантерії. Народився у дворянській родині. Закінчив 2-ге Костянтинівське училище, Миколаївську академію Генерального штабу (1878 р.). Служив у військах Семиречінської області, на Забайкаллі. З 1907 р. – командувач військами Казанського військового округу. З 1912 р. – член Військової ради. Під час проведення мобілізації влітку 1914 р. тимчасово призначений командувачем військ Московської військової округи. З 1915 р. – командувач військ Казанської округи. Після Лютневої революції 1917 р. подав прохання про відставку, деякий час був заарештований революційною владою, після чого звільнений з військової служби. Подальша доля невідома.
- 10 Олексій Гупор (1868 – 1938) – російський військовий діяч, генерал-майор. Народився у дворянській родині на Воронезьчині. Закінчив Михайлівське артилерійське училище (1889 р.), Миколаївську академію Генерального штабу (1895 р.). Служив у штабах 12-го армійського корпусу, Київської військової округи. Учасник російсько-японської війни 1904 – 1905 рр., начальник штабу 9-ї дивізії. З 1913 р. – начальник штабу Казанської військової округи. Учасник Першої світової війни, начальник штабу 4-ї армії, командир 34-ї дивізії, 6-го корпусу. Після Лютневої революції 1917 р. обіймав посади командувача 11-ї армії, головнокомандувача Південно-Західного фронту. З жовтня того ж року – в резерві при штабі Московської військової округи. Влітку 1918 р. добровільно зголосився на службу до Червоної армії. Голова Головної статутної комісії, викладач Військово-педагогічних курсів. У 1920 р. деякий час був заарештований. З 1922 р. – на викладацькій роботі у Військовій академії. У 1931 р. звільнений зі служби. Репресований органами НКВС СРСР. Розстріляний.
- 11 Лавр Корнілов (1870–1918) – російський військовий діяч, генерал від інфантерії, один з організаторів білого руху на півдні Росії. Закінчив Михайлівське артилерійське училище (1892 р.), Миколаївську академію Генерального штабу (1898 р.). Служив у Туркестанській військовій окрузі. Учасник російсько-японської війни 1904–1905 рр. У 1907–1911 рр. – російський військовий аташе в Китаї. Учасник Першої світової війни, командир 48-ї дивізії. Навесні 1915 р. потрапив до німецького полону, звідки втік у червні 1916 р. Після Лютневої революції 1917 р. призначений командувачем Петроградської військової округи. Влітку 1917 р. – Верховний головнокомандувач російської армії. У вересні 1917 р. виступив проти Тимчасового уряду, був заарештований і ув'язнений у Бихові (Білорусь). Утік на Дін після більшовицького перевороту в Росії. З грудня 1917 р. – командувач білогвардійської Добровольчої армії, з якою вирушив у Перший Кубанський („Льодовий“) похід. Загинув у бою з більшовиками під Катеринодаром.
- 12 Олександр Верховський (1886 – 1938) – російський військовий діяч, генерал-майор, комбриг Червоної армії. Народився у дворянській родині в Санкт-Петербурзі. Закінчив Миколаївську академію Генерального штабу (1911 р.). З 1903 р. – на військовій службі. У 1905 р. виключений з пажеського корпусу й відправлений на російсько-японський фронт. У 1905 – 1908 рр. служив в Гельсінгфорсі в 3-му Фінляндському стрілецькому гарматному дивізіоні. Учасник Першої світової війни, служив у штабах 3-ї фінляндської стрілецької бригади, 22-го корпусу, 7-ї армії. У 1916 р. – начальник штабу групи військ, організованої для захоплення Трапезунда. Після Лютневої революції 1917 р. – член і товариш голови Севастопольської ради робітничих депутатів. У червні – вересні 1917 р. – командувач військ Московської військової округи, у вересні

- листопаді того ж року – військовий міністр у складі Тимчасового уряду. Після більшовицького перевороту деякий час намагався організувати антибільшовицькі сили в країні. На початку 1918 р. відійшов від політичної діяльності. Був заарештований більшовицькою владою і деякий час перебував в ув'язненні. У грудні 1918 р. мобілізований до Червоної армії. Начальник оперативного відділу при штабі Петроградської військової округи. Був повторно заарештований і ув'язнений. З жовтня 1919 р. – інспектор військово-навчальних закладів Запасної армії. Викладав на Казанських інженерних курсах. З 1920 р. – головний інспектор військово-навчальних закладів РСФФР, з 1922 р. – головний керівник Військової академії Червоної армії, згодом на викладацькій роботі. З 1930 р. – начальник штабу Північно-Кавказької військової округи. У 1931 р. заарештований органами НКВС СРСР, звільнений з військової служби й засуджений до 10 років таборів. Звільнений достроково в 1934 р. На викладацькій роботі. У 1938 р. заарештований і розстріляний.
- 13 Юзеф Довбор-Мусницький (1867 – 1937) – польський військовий діяч, генерал броні. Народився у дворянській родині. З 1886 р. – на російській військовій службі. Закінчив 2-ге Костянтинівське військове училище (1888 р.), Миколаївську академію Генерального штабу (1902 р.). учасник російсько-японської війни 1904 – 1905 рр., обер-офіцер для особливих доручень при штабі 1-го Сибірського корпусу. Учасник Першої світової війни, генерал-майор російської армії, командир 14-го Сибірського стрілецького полку, командир 123-ї, 38-ї дивізій. Після Лютневої революції 1917 р. призначений командиром 38-го корпусу. У серпні того ж року керував створенням польських частин у російській армії. Командир польського стрілецького корпусу. У січні 1918 р. оголосив про нейтралітет польських частин у російській громадянській війні, у лютому при підтримці німецьких військ і білоруських військових відділів здобув Мінськ. У травні 1918 р. розформував корпус і вивів його рештки з Білорусі в Польщу, з листопада – у Війську Польському. Наприкінці 1918 – на початку 1919 рр. – головнокомандувач польських збройних сил. У 1919 – 1920 рр. – один з головних політичних противників начальника Польської держави Ю. Пілсудського. Зазнавши поразки в політичній боротьбі, у 1920 р. відійшов від справ.
- 14 Костянтин Оберучев (1864 – 1929) – російський військовий діяч, генерал-майор. З 1889 р. – на військовій службі. Закінчив Михайлівську артилерійську академію. З 1906 р. – у відставці, розжалуваний і засланий до Сибіру. Неодноразово був заарештований і засланий за політичну діяльність. Член російської партії соціалістів-революціонерів. У 1913 р. висланий з Росії. У 1914 – 1915 рр. – секретар Центрального комітету допомоги російським громадянам, заскочених війною за кордоном. У січні 1917 р. повернувся до Росії. Заарештований царською владою. Після Лютневої революції 1917 р. звільнений, з березня – комісар виконавчого комітету київської Ради об'єднаних громадських організацій при штабі Київської військової округи, полковник, з травня – командувач військ Київської військової округи, у вересні делегований на міжнародну конференцію з обміну військовополоненими до Копенгагена. До Росії після більшовицького перевороту не повернувся. На еміграції в США. Один із засновників і викладач Російського народного університету в Нью-Йорку.
- 15 Павло Скоропадський (1873 – 1945) – український державний і військовий діяч. Народився на Чернігівщині в давній шляхетській родині. Перебував на службі в кавалергардському полку російської армії. Учасник російсько-японської війни 1904–1905 рр., під час якої за бойові відзначення одержав золоту зброю. Полковник, флігель-ад'ютант (1906 р.), генерал-майор Почту



Його Величності (1912 р.). Командир 20-го фінляндського драгунського полку, лейб-гвардії кінного полку. Учасник Першої світової війни, генерал-лейтенант російської армії, командир Зведеної кінної дивізії, 5-ї кінної дивізії, 1-ї гвардійської кінної дивізії, 34-го корпусу. Залишився командиром корпусу, коли його частини за угодою між Тимчасовим урядом і Центральною Радою було реорганізовано в 1-й український корпус. У жовтні 1917 р. обраний почесним отаманом Вільного козацтва. Наприкінці року – начальник оборони Правобережної України від більшовицьких військ. У січні 1918 р., на знак незгоди з військовою політикою Центральної Ради, подав у відставку. 29 квітня того року на з'їзді хліборобів у Києві проголошений гетьманом України. У грудні після перемоги Протигетьманського повстання в Україні, зрікся влади й виїхав до Німеччини. На еміграції очолював українських монархістів. Смертельно поранений під час бомбардування Берліна англо-американською авіацією.

- 16 Яків Сафонів (1877 – 1918) – російський і український військовий діяч, генерал-майор. З 1894 р. – на військовій службі. Закінчив Одеське військове училище (1897 р.), Николаївську академію Генерального штабу (1904 р.). Учасник російсько-японської війни 1904 – 1905 рр., штабс-капітан 136-го Таганрозького російського полку. Служив у штабах Одеської, Іркутської військових округ, начальник відділу Головного управління Генерального штабу. Учасник Першої світової війни, командир 15-го Шліссельбурзького полку. Після Лютневої революції 1917 р. – начальник штабу 37-ї дивізії, 34-го корпусу. З реорганізацією 34-го російського корпусу в 1-й Український залишився на посаді начальника штабу. Після захоплення Києва більшовицькими військами М. Муравйова в лютому 1918 р. взятий у полон і страчений.
- 17 Олександр Аккерман (1871 – р. см. невід.) – російський і український військовий діяч,

генерал-майор. Народився у дворянській родині. Закінчив Михайлівське артилерійське училище (1892 р.). Учасник Першої світової війни, офіцер лейб-гвардії 2-ї гарматної бригади. Після Лютневої революції 1917 р. призначений інспектором артилерії 34-го корпусу, який восени того року було реорганізовано в 1-й Український. З травня 1918 р. – в армії Української Держави, завідувач артилерійської частини 1-го Волинського корпусу. З жовтня 1918 р. – начальник штабу гетьмана П. Скоропадського (міністр гетьманського двору). У 1919 р. – учасник російського білого руху. На еміграції в Болгарії та Югославії.

- 18 Іван Скоропадський (1646 – 1722) – український державний діяч, гетьман Лівобережної України. Народився в Умані. У 1675 – 1676 рр. – військовий канцелярист у гетьмана Лівобережної України І. Самойловича, у 1681 – 1694 рр. – чернігівський полковий писар. Генеральний бунчужний (1698 р.), генеральний осавул (1701 р.). У 1706 – 1708 рр. – полковник Стародубського полку. Прихильник політики гетьмана І. Мазепи, проте не перейшов разом з ним на бік шведського короля Карла XII у 1708 р. 1708 р. Генеральною козакою радою обраний на гетьмана Лівобережної Гетьманщини. За його правління московський уряд посилив політику, спрямовану на обмеження суверенітету України. Царат зменшив права гетьмана й запровадив колоніальну практику стосовно Гетьманщини, на теренах якої були розташовані московські війська. Намагався протестувати проти поступової ліквідації автономії Лівобережної Гетьманщини, але не мав реальної влади для протидії цьому. Похований у Гамаліївському монастирі поблизу Глухова.

**Вступне слово,  
публікація й примітки  
Михайла КОВАЛЬЧУКА**

# ПРАВИЛЬНИК КЛУБУ ІМЕНІ ГЕТЬМАНА ПАВЛА ПОЛУБОТКА

для вояків визвольних змагань

## § 1

### Назва і осідок клубу.

Клуб має назву: КЛУБ ІМЕНІ ГЕТЬМАНА ПАВЛА ПОЛУБОТКА.  
Осідок клубу є м.Київ.

## § 2

### Завдання клубу

Відновляючи діяльність клубу ім. Гетьмана Павла ПОЛУБОТКА, який був заснований 22 березня 1917 року за ініціативою славної пам'яті поручника Міхновського і його однодумців, — ставимо такі завдання:

1. Скупчити навколо клубу і його філій вояків української Армії та інших учасників визвольних змагань.
2. Розгорнути освітню працю серед членів клубу, висвітлюючи етапи нашої визвольної боротьби та прищеплюючи їм військово-державницькі традиції.

*Організація українських націоналістів, займаючи безкомпромісну позицію в питанні відновлення української державності, особливо значення перед Другою світовою війною надавала у своїй діяльності збереженню й вишколу військових кадрів. У Проводі ОУН відповідальним за військові справи протягом багатьох років був відомий військовий і громадський діяч генерал Армії УНР Микола Капустянський (1879 – 1969). Зокрема він був автором розробленої в 1930-х рр. військової доктрини ОУН, що містила розділ про підготовку кадрів для майбутньої української армії.*

*У період німецько-радянської війни генерал М.Капустянський разом з похідними групами ОУН прибув у жовтні 1941 р. до Києва, де мав плани широко розгорнути роботу й серед іншого об'єднати колишніх вояків Армії УНР і молодше покоління у військову організацію, що назовні виступала б як Військовий клуб ім. Гетьмана Павла Полуботка. Для нормального функціонування Клубу було складено Правильник (статут), який визначав його мету й завдання, основні функції, структуру, права і обов'язки членів тощо. Організація мислилася як центральна установа, що через свої філії на місцях організовувала б й консолідовувала б українців навколо ідеї створення українського війська та здобуття державної самостійності України.*

*В архіві ОУН зберігся машинописний примірник Правильника. Публікуємо текст цього документа за нормами сучасного правопису, зберігаючи всі його лексичні особливості.*

3. Дбати про відновлення і набуття воєнного знання модерної війни (літератури— відчити— дебати).
4. Опікуватися інвалідами визвольної боротьби та обездоленими гнітом НКВД.
5. Плекати серед членів громадсько-товариське життя.
6. Давати свою опінію про кандидатів до парамілітарних і інших організацій.

### **§ 3**

#### **Членство клубу**

Члени клубу поділяються на дійсних і прихильників\*. Дійсними членами можуть бути бувші вояки регулярної української Армії та повстанчо-партизанських загонів, що боролись за Українську державу, — певних з національного і морального боку.

Прихильники\*\* членами клубу можуть бути українці, що набули військового знання в чужих арміях та своєю діяльністю й поступованням не шкодили інтересам українського народу і не заплямили своєї гідності.

Вояки, бажаючи вступити до клубу, заповнюють анкету та подають заяву до управи клубу про прийняття. На черговому засіданні, розглянувши справу та перевіривши анкету, управа приймає до складу членів клубу.

### **§ 4**

#### **Керуючий і контрольний орган**

Органи клубу. Органами клубу є:

1. Загальний збір членів.
2. Голова клубу.
3. Управа.
4. Контрольна комісія.

Управа клубу складається з осіб:

- а) голова, заступник голови, 2–3 члени, секретар клубу, бібліотекар, скарбник.
- б) контрольна комісія.

### **§ 5**

#### **Загальні збори клубу**

- а) Голова скликає звичайні загальні збори клубу дня 21 листопада кожного року, в день святого Архангела Михаїла (День відновлення клубу), на яких голова та члени управи і контрольна комісія складають звіт. Загальні збори вибирають: 1) голову клубу, 2) заступника, 3) контрольну комісію і затверджують склад управи, пропонуваній новообраним головою;
- б) надзвичайні загальні збори у випадку потреби скликає голова клубу, розіславши повідомлення на два тижні наперед, визначивши порядок денний.

\* „Прихильників” написано чорнилом замість закресленого „співчуваючих”.

\*\* „Прихильники” написано чорнилом замість закресленого „співчуваючими”.

## § 6

### **Права та обов'язки голови і членів управи**

- а) Голова клубу репрезентує назовні і внутрі його, спрямовує діяльність клубу і розподіляє працю між членами та скликає загальні збори, пропонує кандидатів до нової управи;
- б) заступник – при відсутності голови виконує його обов'язки та взагалі допомагає його праці;
- в) члени управи – виконують доручення голови та відповідають за призначену їм ділянку (референтура організаційна, культурно-освітня і т. ін.). Члени управи, за згодою голови, можуть кооптувати до дорученої їм ділянки потрібну технічну силу. Управа клубу має право приймати і виключати зі списків членів тих осіб, які не відповідають гідності Українського вояка;
- г) секретар – організує і веде канцелярію клубу;
- д) скарбник – борити фінансовий фонд клубу (членські вкладки, збірки, пожертви, підприємства, лотереї і т. ін.) та відповідає за правильне провадження касових книг;
- е) бібліотекар – організує та порядкує бібліотеку клубу.

## § 7

### **Контрольна комісія**

Складається з трьох дійсних і двох запасових членів, має обов'язок стежити за правильним провадженням фінансів та рахівництва клубу і його філій. Звіт з вислідами контролі складає голові клубу і загальним зборам. Контрольна комісія має право внести умотивовану пропозицію до управи про виключення шкідливих членів. Цю пропозицію голова управи може прийняти або відхилити.

У важливих випадках голова клубу запрошує членів контрольної комісії на засідання управи.

## § 8

Управа клубу закладає свої філії по різних осередках України і затверджує правильник та склад управи цих філій.

## § 9

### **Ліквідація клубу**

Ліквідація клубу може наступити на підставі рішення загальних зборів (дві треті загального числа членів). Все майно клубу переходить на власність Українського Червоного Хреста.

Одноразова членська вкладка виносить 50 карбованців.

ПРИМІТКА: У надзвичайних випадках управа клубу і управи філії можуть звільнити або знизити вкладку для осіб, котрі не спроможні влатити.

Розмір членської вкладки управа клубу та його філії устійнюють на місці.

***Вступне слово і публікація документа  
Олександра КУЧЕРУКА***

---

## ВЕКСИЛОЛОГІЯ

---

Володимир ПАНЧЕНКО

### КОЗАЦЬКЕ ПРАПОРНИЦТВО XVII – XVIII ст.

У статті йдеться про українське козацьке прапорництво XVII – XVIII ст. та його символіку. Подаються відомості про окремі, збережені дотепер, пам'ятки. Аналізується стиль козацьких прапорів. Пропонується використовувати елементи давньої vexилологічної традиції при розробленні й удосконаленні військової символіки силових структур сучасної України.

**Ключові слова:** українське козацьке прапорництво, символіка прапорів, геральдичні мотиви, європейські та національні традиції.

The article dwells upon the Ukrainian flag-making art of the 17th and 18th centuries and its symbolism. Data on separate memorials having survived up to this day are provided. The style of Cossack flags is analyzed. The work offers to use the elements of ancient vexillologic tradition in the development and improvement of the military symbolism of the military structures in modern Ukraine.

**Key words:** Ukrainian Cossack flag-making art, flag symbolism, heraldic motives, European and national traditions.

---

*Розроблення основ символіки війська незалежної України, як відомо, відбувалося в 1990-х рр. за участю провідних науковців – фахівців з геральдики, vexилології, фалеристики, які ставили собі за мету поєднати у своїх проектах українські національні традиції з європейськими і світовими. Дотичні цієї справи питання обговорювалися на наукових геральдичних конференціях, що їх організовувало переважно Українське геральдичне товариство. Спеціальні статті публікували журнал „Військо України”, „Військово-історичний альманах”, газети „Знак”, „Народна армія” та інші видання. Проте і нині вряди-годи виникають дискусії стосовно сучасної української військової символіки. Покажемо щодо перебігу цих дискусій, скажімо, є те, що в одних учасників їх (обізнаніших з історичними традиціями) такий елемент сучасної символіки, як кавалерський хрест, асоціюється головно з емблематикою козацтва XVII – XVIII ст., а в інших (не без впливу стереотипів масової культури радянської доби) – з емблематикою царської Росії а то й нацистської Німеччини... Утім єдиним серйозним аргументом у цій суперечці мали б бути історичні факти, і насамперед з історії козацького прапорництва в Запорозькій Січі та Гетьманщини.*

Один з найдавніших таких фактів фіксує літопис Григорія Граб'янки, де згадано корогву (бойовий прапор), надану в 1576 р. реєстровому козацькому війську королем Стефаном Баторієм: „Цей король, забачивши, як добре козаки з татарами б'ються, настановив їм гетьмана, прислав корогву, бунчук та булаву, печатку гербову”<sup>1</sup>. Символіки цієї корогви Граб'янка, однак, не описує, обмежуючись лише описом зображення на „гербовій печатці” („лицар з самопалом і з ковпаком, набакир надітим”).

З періоду, що передував початку Визвольної війни 1648 – 1657 рр. до наших днів збереглися лише поодинокі фрагменти описів українських козацьких прапорів. За даними В.Сергійчука, серед цих фрагментів відомий опис прапора загону запорожців, які на чолі з князем Дмитром Вишневецьким-Байдою у 1557 р. перейшли на службу до Івана Грозного („Середина лазурового кольору, укіс – білого, цукрового; в середньому колі зображений Господь Вседержитель на білому коні серед зоряного неба, оточений небесними силами; в нижньому куті – святий апостол Іван Богослов, а на укосі – архангел Михаїл на золотому крилатому коні”. Прикметно, що В. Сергійчук, наводячи цей опис, зазначає: прапор „мав усі атрибути великоцарського стяга”<sup>2</sup>, а отже, був виготовлений не в українській, а в тогочасній московській традиції).

Іншим таким фрагментом є опис корогви, переданої в 1632 р. українським козакам на чолі з отаманом Іваном Воропаєм, що пере-

селилися до московських володінь („тафта венеційська, облямівка червона, всередині два клини жовті та один клин чорний, на чорному клині коло тафти червоної, тафти в ньому два аршини шість вершків”<sup>3</sup>).

Збереглися також описи прапорів лівобережних козацьких сотень, яким доручався захист місцевих замків (під началом замкових комендантів). Так, Стародубська козацька сотня в 1626 р. отримала „корогву особливу червону з хрестом блакитним”, Чернігівська козацька сотня – блакитну корогву з червоним хрестом<sup>4</sup>.

Далеко більше відомостей про козацьке прапорництво дійшло до нашого часу з доби Богдана Хмельницького. Так, у 1646 р. реєстрове козацьке військо отримало від короля блакитну корогву з „червонобілим” орлом (імовірно, видозміненим гербом Польщі). Під 1648 р. літописець Самійло Величко згадує запорозькі клейноди, що їх запорожці вручили Богдану Хмельницькому. До них належала й „корогва королівська золотописана, барзо красна” (тобто гарна)<sup>5</sup>. У лютому 1649 р., як зазначав М.Грушевський, польські комісари передали гетьманові нову королівську корогву – червону з білим орлом і написом „Ioannes Casimirus rex”<sup>6</sup>. Вона, по суті, мала у своїй композиції герб Королівства Польського – без будь-яких інших символів.

Цілковито іншу картину показав М. Грушевський в базованому на свідченні очевидця опису облоги козаками Чернігівського

полку м. Гомеля 4 червня 1651 р.: „О восьмій годині рано, при зміні варті, побачили спершу корогву червону з білим хрестом і білою обвідкою, потім показалася друга червона корогва, а коло неї три білі й дві чорні, й дві жовто-облочисті (блакитні. – *В.П.*)”<sup>7</sup>. Єдиним символом, який чітко зафіксував очевидець, тут є хрест (порівняймо з символікою прапорів лівобережних сотень 1620-х рр.).

Ще одна звістка очевидця стосується символіки прапорів, під якими козаки Хмельницького обложили Львів у 1655 р. Як передає його слова І.Крип’якевич, сам гетьман виступав під двома корогвами – великою червоною і другою, „з образом святого Михаїла, що простромлює змія”. Далі ж „ішли інші корогви – більш-менш 34, на них видно було герби майже всіх дальніх воеводств і повітів – окрім нашого білого орла в короні”<sup>8</sup>. На підставі усіх цих свідчень І.Крип’якевич зробив висновок, що в часи Хмельниччини в козаків „не було прапора одного типу: на корогвах є делінеації – малюнки всякого роду: коли гетьман у згоді з Польщею, з’являється навіть польський орел з короною з буквами короля; коли козаччина зриває з Річчю Посполитою, на прапорах бачимо герби українських земель, герб Хмельницького «Абданк», святого Михайла-лицаря”<sup>9</sup>. Проте вже тут виявлялися мотиви, які згодом, наприкінці XVII і у XVIII ст., стануть засадничими для козацького прапорництва: по-перше, малюнок хреста, по-друге – зображення святих, що

вважалися заступниками козацтва (зокрема і св. архистратига Михаїла).

У записках архидиякона Павла Алеппського під 1654 р. є згадка про прапор „христоролюбивого войовничого гетьмана Зиновія”, зроблений „із чорної та жовтої матерії смугами, з встановленим на ньому хрестом”<sup>10</sup>. У цьому описі, як бачимо, знову фігурує хрест – як сталий атрибут символіки козацького війська, „Христового воїнства”.

Нарешті, класичним джерелом з історії козацького прапорництва доби Богдана Хмельницького вважається опис 24 прапорів, що їх військо князя Януша Радзівілла захопило під Черніговом (у Ріпкинській битві 26 червня 1651 р.) та в Києві (наприкінці липня того ж року)<sup>11</sup>; вперше цей опис опублікував у 1963 р. Я.Ісаєвич<sup>12</sup>. Серед цих прапорів є кілька, символіку яких можна атрибутувати одразу. Так, на одному з „київських” прапорів на червоному полотнищі виступає білий коронований орел з гербом королівської династії Ваза на грудях (герб Королівства Польського; прапор, таким чином, майже ідентичний до описаного М.Грушевським під 1649 р.); на трьох інших „київських” прапорах – емблема з печатки Київського магістрату (лук зі стрілою), і це дало підставу Я.Ісаєвичу стверджувати, що ці прапори „могли належати не козакам, а магістратській варті або київським цехам”.

На більшості інших „київських” прапорів центральною фігурою вміщено хрест – найчастіше у спо-

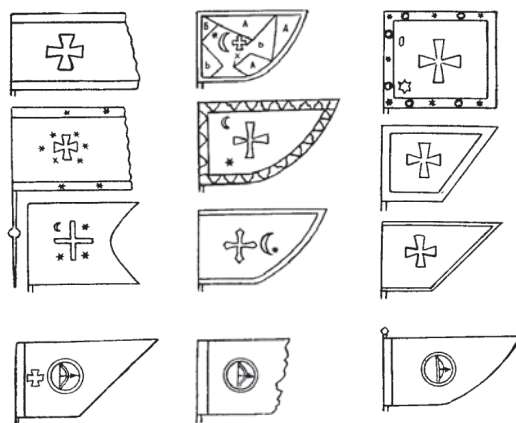

*Зразки козацьких прапорів,  
що їх захопило військо  
Януша Радзівілла в 1651 р.*

лученні з небесними світилами (сонцем, півмісяцем, зорями, зіркою з півмісяцем). Один з прапорів має нетрадиційний символ – руку з вогненним мечем (атрибутом св. архангела Михаїла), довкола якого – ті самі хрест, півмісяць, сонце й зірки; на іншому прапорі – скісний (андріївський) хрест, обтяжений сонцем і супроводжуваний зірками й півмісяцем.

З „чернігівських” прапорів особливо символіку має лише червона короґва із зображенням на коні св. Юрія Звитяжця, що нищить змія. На решті прапорів знову-таки зображення хреста або композиції з хреста, півмісяця й зірок. На одному, щоправда, додано ще композицію з квіткового орнаменту (стилізованих геральдичних троянд).

Цікавим джерелом, запровадженим у науковий обіг порівняно недавно, є прапор доби Хмельниччини, який у 1990-х рр. у фондах Військового музею („Armuseum”) у Стокгольмі виявили Ю.Савчук і

Є.Турек<sup>13</sup>. Фактично зберігся лише фрагмент цього прапора (основна частина). Символіка його цілком типова для тогочасного прапорництва козацького війська – у центрі білого полотнища з бурою облямівкою обведена червоним колом композиція: бурий хрест із червоним обрамуванням, круг якого вісім жовтих шестикутних зірок, а ближче до хреста – дві червоні зірки такої самої форми; під хрестом – бурий півмісяць, перекинутий рогами догори. В середині кола, біля хреста, – літери: Е.К.М.Л., зовні – Б.Х.Г.В.З. Згадані дослідники розшифровують ці літери як „Богдан Хмельницький, гетьман війська запорозького его королівської милості”. Виходячи з такого тлумачення, вони стверджують, що цей прапор був особистою відзнакою гетьмана (останнім часом такий погляд досить широко тиражується у пресі), проте тогочасні джерела не описують його серед клейнодів Хмельницького (хіба що його



можна ототожнити з „білими” корогвами, які згадує очевидець облоги Гомеля). З огляду на це можна припустити, що прапор міг належати певній одиниці війська Богдана Хмельницького (полку чи сотні), а ініціали гетьмана на ньому виступали як символ перебування цієї одиниці під його командуванням. Не забуваймо, що в період Визвольної війни 1648 – 1657 рр. саме Богданове ім'я символізувало боротьбу козацтва за волю. Так, за словами Н.Полонської-Василенко, у Києві на початку 1649 р. гетьмана вітали „як героя-визволителя України з польської неволі, як нового Мойсея”, сам він титулував себе „єдиновладним самодержцем України”, а „в церквах поминали його як гетьмана та государя”<sup>14</sup>.

Нарешті, слід додати, що на мініатюрі з портретом Богдана Хмельницького, вміщеній у літописі Самійла Величка, герб гетьмана „Абданк – Сирокомля” (у червоному щиті – двічі переламаний пояс, увінчаний хрестом) обрамований арматурою з прапорів. По лівий бік щита всі прапори мають зображення лицарського хреста, по правий – півмісяця<sup>15</sup>.

Отже, уже за часів Богдана Хмельницького в символіці козацького прапорництва утверджуються два основні мотиви: 1) зображення хреста, часто у сполученні з півмісяцем, сонцем та зірками; 2) зображення християнських святих або їхніх атрибутів.

Ті самі мотиви переважали у другій половині XVII – на початку

XVIII ст. у слобідському прапорництві. Згідно з даними В.Іванова й В.Смоленського<sup>16</sup>, корогви полків і сотень Слобожанщини мали тоді символіку, скомпоновану саме за цими двома схемами. Зображення хреста, супроводжуваного півмісяцем і зірками, є на корогвах Другої Суджанської, Недригайлівської, Краснопільсько-Сироватської сотень; хреста, увінчаного короною або вінком, – на корогвах Харківського полку, Балаклійської сотні; хреста з образом Нерукотворного Спаса – на корогві Ізюмського полку. Зображення святих були на корогвах Острогозького полку (Бог-Отець), Сумського полку (Богородиця з немовлям Ісусом), Охтирського полку (св. апостол Андрій на хресті), Першої Острогозької (Спас Нерукотворний), Другої Острогозької (сцена Благовіщення), Мерешанської (Св. Апостол Петро), Печенізької та Липецької (св. Юрій Звятижець, що нищить змія), Деркачівської та Другої Миропільської (св. архангел Михаїл) сотень. Часом ці мотиви поєднувались: так, на корогві Деркачівської сотні над постаттю архангела Михаїла, що нищить мечем диявола, містилося зображення хреста і двох зірок. У цілому, за відомостями В.Іванова, на 36 досліджених ним слобідських прапорах переважали образи святих: св. Архангел Михаїл фігурував 9 разів, Богородиця – 8 разів, св. Микола – 7 разів, св. Юрій Звятижець – 3 рази<sup>17</sup>.

Типовою пам'яткою козацького прапорництва XVII ст. є також

прапор, що зберігається нині у фондах Білоцерківського краєзнавчого музею<sup>18</sup>. На темно-жовтому його полотнищі фігурує характерна композиція з червоних фігур: у центрі – хрест, угорі та з боків його – три восьмикутні зірки, під хрестом – півмісяць рогами догори, ще нижче – шабля вістрям убік, над якою зубчаста корона з хрестом.

Поодинокі відомості стосовно прапорів гетьманів доби Руїни маємо з другої половини XVII ст. Зокрема відомо, що Петро Дорошенко отримав від турецького султана корогву із зображенням півмісяця; натомість політик пропольської орієнтації Михайло Ханенко одержав від короля Михайла Вишневецького „кармазинову адамашкову корогву з жовтим орлом і гербом короля” (тобто, судячи з усього, з тогочасним державним гербом Польщі – орлом, на грудях якого вміщено родовий герб Вишневецьких „Корибут”: хрест, поставлений на перекинутому півмісяці, під яким шестикутна зірка)<sup>19</sup>.

Збереглася також певна інформація про козацьке прапорництво часів Івана Мазепи. Так, львівський дослідник початку XX ст. Й. Застирець, покликаючись на матеріали архіву відомого польсько-українського письменника і політичного діяча XIX ст. М. Чайковського (Садик-паші), наводив описи прапорів, під якими військо Мазепи перебувало в 1709 р. у Бендерах: „Орел України і архангел Запоріжжя повівали над військом”<sup>20</sup> (як коментує це повідомлення А. Гречило, „парадоксально, але «орел України» був нічим іншим, як дво-

головим російським орлом”<sup>21</sup>). Далі згаданий автор наводить уже докладніший опис корогви, яку передав козакам Мазепи султан Ахмет III: „На червоному тлі півмісяць і над ним срібна зірка, а на блакитному тлі золотий хрест східної церкви. Знам’я се було посвячене царгородським патріархом, був се символ злуки ісламу з християнством”<sup>22</sup>.

На увагу заслуговує і розвідка Ю. Савчука „Студії над прапором Івана Мазепи”<sup>23</sup>, присвячена ще двом автентичним пам’яткам прапорництва кінця XVII – початку XVIII ст.: великим корогвам гетьманів Івана Мазепи 1688 р. та Данила Апостола 1730 р., що зберігаються нині в російських музеєсховищах. Обидва прапори виготовлені в Московській збройовій палаті за одним зразком: на білому полотнищі з золотою листвою – герб Московського царства (двоголовий орел під трьома коронами, на грудях якого – щиток із зображенням св. Юрія Звитязця), оточений трьома золотими картушами з титульними написами; по краях прапора – три восьмикутні зірки. Незважаючи на безперечну цікавість цих прапорів в історичному плані, їхня символіка є типовою не для самобутнього козацького, а саме для російського військового прапорництва і по суті не має жодних українських національних рис (фактично єдиний зміст символіки цих двох корогвів – підкреслити підданство Гетьманщини Московському царству).

Автентичною пам’яткою прапорництва Мазепиних часів є ще один прапор, який Ю. Савчук і Є. Турек



*Значок Шкуринського куреня  
другої половини XVIII ст.*

*Прапор війська Богдана  
Хмельницького з фондів  
Військового музею у Стокгольмі*



*Морський прапор Війська Запорозького з фондів Ермітажу в Санкт-Петербурзі*

віднайшли у фондах Військового музею у Стокгольмі<sup>24</sup>. Як зазначають ці дослідники, його здобули шведи у битві біля Несвіжа 1706 р. Прапор має малинове полотнище, на лицьовому боці – великий картуш із зображенням св. архангела Михаїла з мечем і щитом, під ним – у малому картуші герб гетьмана Івана Мазепи, збоку – овальне клеймо з гербом Московського царства (двоголовим орлом). Подібна композиція і на зворотному боці: у великому картуші – зображення Богородиці, нижче в малому картуші – герб стародубського полковника Михайла Миклашевського (на червоному тлі – золотий лук із двома стрілами), збоку – герб Московського царства. Зображення герба полковника Миклашевського дає підстави припустити, що прапор міг належати очолюваному ним Стародубському полку. Імовірно, за таким зразком виготовляли в той час і прапори інших полків.

До речі, на відомій алегоричній гравюрі І.Мигури 1706 р. „Мазепа серед добрих діл своїх” герб гетьмана Івана Мазепи „Курч” (вилоподібний хрест, супроводжуваний півмісяцем і шестикутною зіркою) обрамований прапорами з гербами провідних старшин тогочасної Гетьманщини: генерального судді Василя Кочубея (серце з двома хрестами), полковників Андрія Войнаровського (герб „Стржеме” – стремено), Костянтина Мокієвського (герб „Ясенчик” – ключ), Михайла Миклашевського (інший варіант герба Миклашевських, „Остоя” – меч і два півмісяці) тощо<sup>25</sup>.

У XVIII ст., насамперед під впливом стилю бароко, що панував тоді як в українському мистецтві загалом, так і в геральдиці зокрема, композиція козацьких прапорів почала істотно ускладнюватись. Прикладом цього є хоча б тогочасне прапорництво Запорозької Січі, про яке, на щастя, лишилося чимало відомостей.

У 1924 р. Микола Макаренко описав групу запорозьких прапорів і корогов з в фондів Ермітажу. На думку дослідника, історична доля цих прапорів склалася так: після зруйнування Січі в 1775 р. вони потрапили до князя Г.Потьомкіна, а коли той помер, – до князівського управителя, де „зберігалися на горіщі як непотріб”<sup>26</sup>. Після смерті вдови управителя в 1829 р. прапори врешті передали до Царськосельського арсеналу, а пізніше – до імператорського Ермітажу.

„Ермітажна” збірка, за М. Макаренко, налічувала 14 прапорів:

- 1 „морський прапор Війська Запорозького” малинового кольору, із зображенням козацького вітрильника;
- 2 червона короґва Поповичівського куреня 1772 – 1774 рр. з тканини французького виробництва;
- 3 велика блакитна короґва, виготовлена 1764 р. коштом кошового отамана Петра Калнишевського;
- 4 помаранчева короґва „з квітками” з тканини китайського виробництва;
- 5 зелена короґва Дерев'янківського куреня 1772 р.;
- 6 темно-червона короґва, виготовлена 1772 р. коштом полковника й старшини Самарської паланки;
- 7 жовто-зелена короґва, виготовлена 1773 р. коштом полковника Василя Нагая зі старшиною;

- 8 велика жовта корогва із зображенням герба Російської імперії, „оновлена” 1759 р. коштом кошового отамана Григорія Федоровича;
- 9 червона корогва, виготовлена 1774 р. коштом старшини Крилівського куреня;
- 10 жовто-палева корогва з синьою смугою, виготовлена 1772 р. коштом полковника Семена Галицького зі старшиною;
- 11 рожева корогва, виготовлена коштом полкового старшини Петра Чернявського;
- 12 темно-палева корогва 1772 р. з тканини китайського виробництва;
- 13 велика жовта корогва із зображенням герба Російської імперії, дарована 1763 р. імператрицею Катериною II;
- 14 фрагмент сіро-блакитної корогви Шкуринського куреня, виготовленої коштом полковника Степана Блакитного зі старшиною.

Найвідоміший серед них – „морський прапор Війська Запорозького”, репродукований у багатьох виданнях з історії Запорозької Січі. У центрі його полотнища – зображення вітрильника з козаками на палубі, угорі – традиційні для козацького прапорництва образи архангела Михаїла та Христа Спасителя. Прикметно, що це один з небагатьох прапорів, де центром композиції виступає реалія козацького військового побуту (у даному разі – корабель).

Більшість інших прапорів поєднує обидва із зазначених вище мотивів символіки козацьких корогв – постаті святих і зображення хреста й небесних світил. Характерно, що образи святих тут оформлено в дусі барокової геральдики XVIII ст. –

вписано у фігурні картуші або щитки з коронами. Скажімо, на прапорі, виготовленому в 1772 – 1774 рр. коштом старшини Поповичівського куреня, видно хрест і поряд – два кола, у яких зображено постаті святих (архангела Михаїла і Юрія Звитяжця). На тогочасній корогві, виготовленій коштом старшини Самарської паланки, – композиція з хреста, півмісяця й шестикутних зірок, а поряд – картуш із зображенням св. Юрія Звитяжця. На корогві 1774 р., виготовленій коштом старшини Крилівського куреня, – півмісяць, вісім п’ятикутних зірок і картуш з постаттю апостола Петра. На корогві Шкуринського куреня, виготовленій коштом полковника Степана Блакитного, видно півмісяць із двома зірками, а поряд – вписаний у коло коронований картуш з постаттю архангела Михаїла.

Нарешті, увагу привертає зроблений М.Макаренком опис великої корогви, виготовленої 1764 р. коштом кошового отамана Петра Калнишевського. На обох сторонах полотнища цього прапора вміщено зображення герба Російської імперії – двоголового орла, однак на одному боці прапора на грудях орла фігурує бароковий картуш із постаттю апостолів Петра й Павла (імовірно, св. Петро виступає тут як особистий патрон кошового отамана), на другому – картуш з постаттю св. архангела Михаїла (як традиційного заступника козацького війська).

Ще один зразок запорозького прапорництва – значок Шкуринського куреня другої половини

XVIII ст. – зберігається нині у фондах Національного музею історії України<sup>27</sup>. Символіка його в цілому скидається на композицію прапорів „ермітажної” збірки: на полотнищі палевого кольору – бароковий картуш з короною, всередині його – канонічне зображення св. Юрія Звитязця (з написом „С[вя]тий Георгій”) на тлі блакитного неба, а довкола – біле коло з виписаними червоними літерами іменами старшин, коштом яких виготовлено відзнаку: „Кодацький полковник Степан Блакитний, куреня Шкуринського; осавул куреня Титарівського Яків Кулаківський; писар куреня Мишастівського Дем’ян Третяк”.

Досить цікаве джерело з історії козацького прапорництва становить також малюнок „Козацька рада в Січі”, доданий до праці О.Рігельмана „Літописна оповідь про Малу Росію та її народ і козаків узагалі” (завершеної в 1787 р.)<sup>28</sup>. Тут, серед інших запорозьких реалій, вміщено й зображення корогви з досить простою, але типовою для козацької символіки композицією: у центрі полотнища – хрест, супроводжуваний у горішніх кутах шестикутною зіркою і півмісяцем, у нижніх – півмісяцем і сонцем. У сучасних реконструкціях цього прапора його кольори здебільшого подають так: полотнище – малинове, хрест – білий, побічні фігури – золоті<sup>29</sup>. На основі малюнка з праці Рігельмана реконструкцію опубліковано в „Історії Русі” О.Барвінського, а згодом цю ілюстрацію передруковано в популярній „Історії України-Русі” М.Аркаса<sup>30</sup>.

Додамо також опис типових запорозьких корогов, наведений Д.Яворницьким у його відомій „Історії запорізьких козаків”: „Прапором, хоругвою чи корогвою називалася шовкова яскраво-червона хустка із зображеним посередині або білим польським орлом, коли запорожці були за польським королем, або двоголовим російським, коли вони перейшли до московського царя, а по боках – Спасителем і архангелом Михаїлом”<sup>31</sup>.

Серйозні зміни відбулися на той час у прапорництві Гетьманщини. 8 березня 1755 р. останній гетьман України Кирило Розумовський видав ордер, згідно з яким прапори всіх козацьких військових частин відтепер уніфікувалися. З одного боку прапора мав бути „герб національний” (малюнок „козака з самопалом” – герба українського козацького війська, відомого ще з кінця XVI ст.), а з другого – „герб сотні, до котрої сіє знамено належить”. Відповідно до вимог цього ордера в середині XVIII ст. виконано кілька проектів прапорів. Відомості про „абрис” прапора Лубенського полку, що його в 1758 р. виконав місцевий полковник Іван Кулябка, оприлюднив Олександр Лазаревський у „Нотатці про козацькі прапори”. За цим проектом, прапор з одного боку справді мав „національний” герб („на світло-голубій голі з правої сторони на золотій землі на знаменах козак розписан буде”), а з другого – герб Лубенського полку, знаний нині з численних печаток полкової

канцелярії (у картуші – рука, що тримає пернач; пізніше, 1782 р., цей символ було покладено в основу нового міського герба Лубен)<sup>32</sup>.

Прапор з аналогічною символікою є нині у фондах Національного музею історії України (виявлений у с. Сенчанські Скоробагатки колишнього Лубенського полку, цей прапор в останній чверті XIX ст. було передано до Церковно-археологічного музею при Київській духовній академії)<sup>33</sup>. З обох боків полотнища (ясно-блакитного кольору) вималювано золоті барокові картуші, обрамовані військовою арматурою (композицією з прапорів, гармат, мортир, литавр і сурем); на лицьовому боці в картуші – „козак із самопалом”, на зворотному – герб Лубенського полку (рука з перначем); до того ж, над полковим гербом уміщено малюнок двох янголів, що тримають пальмові галузки.

У виданні „Ілюстрованої історії України” (1913 р.) М.Грушевський вмістив також прорис корогви Домонтівської сотні 1762 р., що зберігалася вкінці XIX – на початку XX ст. у фондах Чернігівського музею, заснованого В.Тарновським<sup>34</sup>. На лицьовому боці корогви – картуш, обрамований арматурою (з прапорів, бунчуків, списів, ядер та литавр), у картуші – чітка постать „козака з самопалом”. На жаль, історик не подав прорису зворотного боку прапора (судячи з усього, там мав бути картуш із зображенням полкового – Переяславського полку – або сотенного – Домонтівської сотні – герба; символіка цих гербів відома нам

нині з печаток відповідних полкових і сотенних установ). Щодо кольору прапора є різні відомості: скажімо, у каталозі Чернігівського музею 1898 р. його зазначено як „зелено-сірий”, тим часом Вадим Модзалевський, що певний час працював завідувачем цього музею, називає блакитний колір<sup>35</sup>.

Прикметно, що в тогочасній символіці козаччини спостерігалось й „зворотне” явище – використання „прапорових” мотивів у місцевій геральдиці. Так, на печатці Срібнянської сотенної канцелярії 1760-х рр. щиток із гербом сотенного містечка, відомим ще з початку XVIII ст. (малюнком серця з хрестом над ним), вінчають два перехрещені прапори, на яких повторено фігури герба (на одному – малюнок хреста, на другому – серця)<sup>36</sup>. Стилізовані зображення козацьких корогів є також на печатках Батуринської сотні 1750-х рр., Піщанської сотні 1760-х рр. тощо.

Отже, друга половина XVIII ст. стала для української козаччини добою своєрідного розквіту власного прапорництва – ніби „золотою осінню” перед остаточним скасуванням козаччини в Україні впродовж 1764 – 1781 рр., у ході ліквідації гетьманського правління, розгрому Запорозької Січі й зрештою, – знищення полково-сотенної адміністрації.

Використання геральдичних мотивів з поєднанням європейської і національної традицій, залучення до композицій прапорів символіки полкових та сотенних міст, збереження в емблематиці прапорів традиційних, відомих ще з доби Хмельниччини мотивів – зображень християнсь-

ких святих, хреста, небесних світил – усе це в сумі сприяло витворенню особливого стилю козацької вексилології, завдяки чому прапорництво Гетьманщини й Запорозької Січі XVII – XVIII ст. стало явищем, своєрідним і на світовому терені. Отож цілком зрозуміло, що найкращі традиції козацького прапорництва, належно переосмислені й увідповіднені до сучасних вимог, мають бути засвоєні й використані в розробленні та вдосконаленні військової символіки сучасної України.

### ПРИМІТКИ

- 1 Літопис гадяцького полковника Григорія Граб'янки / Пер. із староукр. Р. Іванченка. – К., 1992. – С. 26.
- 2 Сергійчук В. Доля української національної символіки. – К., 1990. – С. 17, 18.
- 3 Там само. – С. 18.
- 4 Румянцева В. Эмблемы земель и гербы городов Левобережной Украины периода феодализма. – К., 1986. – С. 54.
- 5 Яворницький Д. Історія запорізьких козаків. – Львів, 1990. – Т. 1. – С. 169.
- 6 Грушевський М. Історія України-Руси. – К., 1995. – Т. VIII. – Ч. III. – С. 142.
- 7 Там само. – 1996. – Т. IX. – Ч.1. – С. 225.
- 8 Крип'якевич І, Гнатевич Б. Історія українського війська. – Львів, 1936. – С. 252.
- 9 Крип'якевич І. Прапор Хмельницького // Неділя. – 1991. – № 6. – С. 3.
- 10 Сергійчук В. Знач. праця. – С. 17.
- 11 Леп'як С. Прапори з 1651 року // Пам'ятки України. – 1991. – Ч. 3. – С. 48 – 51.
- 12 Ісаєвич Я. Бойові прапори козацького війська // Український історичний журнал. – 1963. – № 1. – С. 85 – 87.
- 13 Савчук Ю. Клейноди Війська Запорозького // Україна – козацька держава / Авт.-упоряд. В.Недяк. – К., 2004. – С. 291, 527.
- 14 Полонська-Василенко Н. Історія України. – К., 1993. – Т. 2. – С. 16, 31.
- 15 Грушевський М. Ілюстрована історія України. – Київ; Львів, 1913. – С. 318.
- 16 Іванов В. Прапори слобідських полків // Ювілейний збірник на пошану акад. Дм. Йван. Багалія. – К., 1927. – С. 745 – 747; Смоленський В. Символіка Переяславщини та Слобожанщини // Пам'ятки України. – 1991. – Ч.3. – С. 52 – 56.
- 17 Іванов В. Знач. праця. – С. 745.
- 18 Ярова Г. Козацький прапор XVII століття // Пам'ятки України. – 1991. – Ч. 6. – С. 59.
- 19 Савчук Ю. Клейноди... – С. 527.
- 20 Застирець Й. Мазепинці в Туреччині // Україна. – 1914. – Кн. 2. – С. 69.
- 21 Гречило А. Національний прапор // Національна символіка: Б-ка журн. „Пам'ятки України”. – К., 1990. – С. 21.
- 22 Застирець Й. Знач. праця. – С. 70.
- 23 Савчук Ю. Студії над прапором Івана Мазени // Пам'ятки України. – 2008. – № 3. – С. 84 – 105.
- 24 Савчук Ю. Клейноди... – С. 533.
- 25 Грушевський М. Ілюстрована історія України. – С. 388.
- 26 Макаренко М. Запорозькі клейноди в Ермітажі // Україна. – 1924. – Кн. 3. – С. 25 – 39.
- 27 З української старовини. – К., 1991. – С. 213.
- 28 Грушевський М. Ілюстрована історія України. – С. 247.
- 29 Див., напр.: Клейноди України: Комплект листівок. – [К.:] МП „Абрис”, 1991.
- 30 Аркас М. Історія України-Русі. – К., 1990. – С. 324.
- 31 Яворницький Д. Знач. праця. – С. 170.
- 32 [Лазаревский А.] Заметка о казацких знаменах // Киевская старина. – 1890. – № 10. – С. 154.
- 33 З української старовини. – С. 210.
- 34 Грушевський М. Ілюстрована історія України. – С. 468.
- 35 Білокінь С. Національні кольори України // Старожитності. – 1990. – № 1. – С. 10, 11.
- 36 Інститут рукопису Національної бібліотеки України ім. В. І. Вернадського. – Ф. 2. – Спр. 25507. – Арк. 1 зв.



---

## ФАЛЕРИСТИКА

---

### НОВІ НАГРУДНІ ЗНАКИ У ЗБРОЙНИХ СИЛАХ УКРАЇНИ

#### **„ЗА РОЗВИТОК ВІЙСЬКОВОГО СПІВРОБІТНИЦТВА”, „ЗА ЗМІЦНЕННЯ ОБОРОНОЗДАТНОСТІ”**

Наказами Міністра оборони України від 21 травня 2008 року № 218 і 219 встановлено заохочувальні відзнаки Міністерства оборони – нагрудний знак „За розвиток військового співробітництва” та „За зміцнення обороноздатності”.

Нагрудним знаком „За розвиток військового співробітництва” нагороджують осіб старшого й вищого офіцерського складу, працівників ЗС України та інших осіб за вагомий внесок у справу розвитку співробітництва у військовій сфері, підтримання миру та дружніх стосунків між збройними силами держав.

Відзнака з жовтого металу має форму багатопроменевої зірки з розбіжними променями, у центрі якої в круглому медальйоні вміщено емблему ЗС України на тлі стилізованого зображення земної кулі. Медальйон облямовано вінком з каштанових, дубових і лаврових гілок та військових козацьких атрибутів. Вертикальні й горизонтальні промені зірки залито бордовою емаллю. Зворотний бік її плоский, з написом „За розвиток військового співробітництва” і вигравіюваним порядковим номером.

Усі зображення й напис рельєфні. Розмір відзнаки – 50х50 мм.

Стрічка відзнаки шовкова муарова бордового кольору з поздовжніми смужками синього й жовтого, блакитного, чорного, зеленого та бордового кольорів. Ширина синьої і жовтою смужок – 3 мм, блакитного, жовтого, чорного, зеленого й бордового кольорів – 2 мм кожна.

Другим нововстановленим нагрудним знаком – „За зміцнення обороноздатності” нагороджують осіб старшого й вищого офіцерського складу, працівників ЗС України та інших осіб за значний внесок у справу зміцнення обороноздатності держави, підтримання високої бойової та мобілізаційної готовності військ (сил).

Відзнака з жовтого металу має форму просічної круглої медалі діаметром 32 мм з пояском, у який вміщено емблему ЗС і контури зображення території України. На пояску напис „За зміцнення обороноздатності”. Усі зображення й напис рельєфні. На зворотному боці вигравіювано порядковий номер. За допомогою кільця з вушком відзнака з’єднується з прямокутною колодкою, обтягнутою стрічкою. Розмір колодки – 45 мм,



*„За розвиток військового співробітництва”*



*„За зміцнення обороноздатності”*

ширина – 38 мм. На зворотному боці колодки є застібка для кріплення до одягу.

Стрічка відзнаки шовкова муарова жовтого кольору з поздовжніми смужками: двома бордового кольору в центрі й двома синіми з боків. Ширина смужок бордового кольору – 5 мм, синього – 3 мм кожна. Планка відзнаки являє собою прямокутну металеву платівку розміром 12 мм завдовжки і 24 мм завширшки, обтягнену стрічкою.

Нагрудний знак „За зміцнення обороноздатності” носять з лівого боку грудей і за наявності

заохочувальної відзнаки Міністерства оборони України „Знак пошани” розміщують після неї. Нагрудний знак „За розвиток військового співробітництва” носять з лівого боку грудей і за наявності заохочувальної відзнаки Міністерства оборони України „За зміцнення обороноздатності” розміщують після неї. Нагороджують обома описаними відзнаками за наказом Міністра оборони України.

**Ігор ЧИЧКАНЬ,  
Володимир ГОРЄЛОВ**

**„ПОЧЕСНИЙ ВІЙСЬКОВИЙ ЗВ'ЯЗКІВЕЦЬ”,  
„ЗА ЗАСЛУГИ У ЛІКВІДАЦІЇ НАСЛІДКІВ  
НАДЗВИЧАЙНОЇ СИТУАЦІЇ”**

Формування системи почесних нагрудних знаків начальника Генерального штабу – Головнокомандувача Збройних Сил України почалося в 2005 – 2006 рр., коли встановлено чотири такі знаки: „За доблесну військову службу Батьківщині”, „За досягнення у військовій службі”, „За вірність у військовій службі” і „За самовіддану працю у Збройних Силах України”<sup>1</sup>.

Заініціювало розширення переліку почесних нагрудних знаків Головне управління зв'язку та інформаційних систем Генерального штабу ЗС України. У червні 2008 р. його керівництво звернулося до відділу військової символіки та геральдики Генерального штабу ЗС України з проханням надати практичну допомогу в розробленні ескізу відзнаки начальника зв'язку ЗС України „Почесний зв'язківець” і положення про неї. Малюнок нагрудного знака „Почесний зв'язківець” виконали фахівці відділу. Водночас керівництво управління було поінформовано про те, що цей нагрудний знак не може мати статусу відзнаки начальника зв'язку, бо право встановлювати нагороди мають лише Міністр оборони й начальник Генерального штабу – Головнокомандувач ЗС України. Виходячи з цього, рекомендувалося порушити питання щодо встановлення почесного нагрудного знака начальника Генерального

штабу – Головнокомандувача ЗС України з такою назвою. На початку липня 2008 р. малюнок нагрудного знака „Почесний зв'язківець” доопрацьовано у відділі військової символіки та геральдики з урахуванням побажань керівництва Головного управління зв'язку та інформаційних систем. При цьому змінено назву знака на „Почесний військовий зв'язківець”.

Зауважимо, що за часів СРСР був нагрудний знак „Почесний радист”, заснований у 1946 р. Ним нагороджували осіб, що сприяли розвиткові радіо своїми досягненнями в галузі науки, техніки, виробництва та експлуатації засобів радіо й організації радіомовлення. Право нагороджувати нагрудним знаком „Почесний радист” мала низка міністерств і відомств, зокрема Міністерство оборони<sup>2</sup>. На це і спиралося Головне управління зв'язку та інформаційних систем, виступаючи зі своєю ініціативою.

16 липня 2008 р. тимчасовий виконувач обов'язків начальника зв'язку ЗС України полковник О.Стороженко звернувся до начальника Генерального штабу – Головнокомандувача ЗС України генерала армії України С.Кириченка з доповіддю, в якій обґрунтовувалася потреба встановити відзнаку „Почесний військовий зв'язківець”. Зосібна зазначалося, що Указом Президента України від

1 лютого 2000 р. № 154 в Україні встановлено свято – День військ зв'язку, яке відзначається щороку 8 серпня. Того дня в 1920 р. розпочалася підготовка військових зв'язківців у Києві, куди було переміщено Московські інженерні курси командного складу<sup>3</sup>. На думку полковника О.Стороженка, День військ зв'язку поєднує історію з сучасністю, наголошує заслуги й роботу багатьох поколінь військовиків-зв'язківців, їхню роль у забезпеченні обороноздатності держави. Тож з метою подальшого розвитку славних традицій військ зв'язку висловлювалося прохання дозволити підготувати проект наказу про встановлення почесного нагрудного знака начальника Генерального штабу – Головнокомандувача ЗС України „Почесний військовий зв'язківець”. Відповідний дозвіл було отримано.

Відзнаку „Почесний військовий зв'язківець” встановлено наказом начальника Генерального штабу – Головнокомандувача ЗС України від 29 липня 2008 р. № 79. Цим почесним нагрудним знаком нагороджують військовослужбовців, працівників ЗС України за вагомий внесок у розвиток системи і військ зв'язку ЗС України, зразкове виконання військового обов'язку, старанність та сумлінне виконання службових обов'язків. Нагородження проводиться наказом начальника Генерального штабу – Головнокомандувача ЗС України за поданням начальника зв'язку ЗС України – начальни-

ка Головного управління зв'язку та інформаційних систем Генерального штабу ЗС України. Носять нагрудний знак з лівого боку грудей після почесного нагрудного знака начальника Генерального штабу – Головнокомандувача ЗС України „За досягнення у військовій службі”.

Знак „Почесний військовий зв'язківець” являє собою прямий рівнораменний хрест жовтого металу розміром 40 мм з розбіжними сторонами, покритими малиною емаллю, між якими пучки променів білого металу. Формою він повторює хрест, покладений в основу емблеми ЗС України. Посередині хреста – круглий медальйон, укритий синьою емаллю, із зображенням стилізованих сигнального різька й крила жовтого металу. Простір, обмежений кільцем різька, займає зображення земної кулі з материками жовтого металу, укрите блакитною емаллю. Земну кулю увінчує антенна щогла жовтого металу, від якої розходяться шість стилізованих блискавок. Крило, різьок і радіощогла уособлюють основні етапи розвитку засобів зв'язку – від голубиної пошти до радіо. Крім того, різьок є загальноновизнаним символом поштового зв'язку, а крило символізує швидкість передавання інформації. Довкола медальйона на тлі жовтого металу написи по колу вдавненими літерами, залитими синьою емаллю: „ПОЧЕСНИЙ” (у верхній частині) і „ВІЙСЬКОВИЙ ЗВ'ЯЗКІВЕЦЬ” (у нижній).



*„Почесний військовий зв’язківець”*

Стрічка нагрудного знака поєднує кольори прапора Збройних Сил України (малиновий, синій, жовтий) і чорний колір, що традиційно пов’язують з технічними військами, у тому числі й військами зв’язку.

Перше вручення нового почесного нагрудного знака відбулося під час урочистих зборів напередодні Дня військ зв’язку. Одними з перших ним нагороджено колишнього начальника кафедри автоматизованих систем керування військами і зв’язку Академії ЗС України генерал-майора запасу В.Бочкарьова, колишніх начальників зв’язку ЗС України генерал-лейтенантів запасу В.Іщука та В.Самійленка<sup>4</sup>.



*„За заслуги у ліквідації наслідків надзвичайної ситуації”*

Встановлення ще одного нового почесного нагрудного знака начальника Генерального штабу – Головнокомандувача Збройних Сил України пов’язане з активною участю військовиків у подоланні наслідків сильної повені в західних областях улітку 2008 р.<sup>5</sup> Для вша-

нування учасників ліквідації стихійного лиха керівництво Генерального штабу вирішило заснувати медаль або знак згідно з окремим дорученням від 9 серпня 2008 р., належало підготувати відповідну доповідь начальникові Генерального штабу – Головнокомандувачеві ЗС України. Відділ військової символіки та геральдики запропонував установити почесний нагрудний знак „За заслуги у ліквідації наслідків надзвичайної ситуації” („За самовідданість у надзвичайній ситуації”). Керівництво схвалило перший варіант назви. Фахівці відділу розробили чотири варіанти малюнка нагрудного знака.

Почесний нагрудний знак „За заслуги у ліквідації наслідків надзвичайної ситуації” встановлено наказом начальника Генерального штабу – Головнокомандувача ЗС України від 22 жовтня 2008 р. № 111. Ним нагороджують військовослужбовців та працівників ЗС України за зразкове виконання завдань, пов’язаних з ліквідацією наслідків стихійних лих, природних і техногенних катастроф, інших надзвичайних ситуацій, і

виявлені при цьому стійкість та самовідданість.

Відзнака має форму круга жовтого металу діаметром 32 мм. На лицьовому боці зображено емблему ЗС України та дубову гілку (символ мужності), що перевиті фігурною стрічкою з двох рівновеликих смужок. На зворотному боці круг – із зображенням чотирьох рук, з’єднаних, щоб переносити потерпілих способом „замок”. По колу розміщено написи, що відображають назву нагрудного знака.

Стрічка відзнаки поєднує малиновий, блакитний, оранжевий і білий кольори. Малиновий колір уособлює Збройні Сили. Оранжевий і блакитний відтворюють кольори міжнародного відмітного знака цивільної оборони (блакитний трикутник на оранжевому тлі). Білий колір символізує самовідданість, що її виявляють військовики, долаючи наслідки стихійного лиха.

Носять відзнаки „Почесний військовий зв’язківець” і „За заслуги у ліквідації наслідків надзвичайної ситуації” з лівого боку грудей після почесного нагрудного знака „За досягнення у військовій службі”.

## ПРИМІТКИ

- 1 Муравйов О.Б., Чмир М.В., Корж Н.В., Лук’яненко Т.А. Почесні нагрудні знаки начальника Генерального штабу – Головнокомандувача Збройних Сил України // Вісник Української академії геральдики, товарного знаку та логотипу. – 2006. – № 65. – С. 44 – 49.
- 2 Доманк А.С. Знаки воинской доблести. – 2-е изд., перераб. и доп. – Москва, 1990. – С. 124.
- 3 Усик П.А., Межуєв М.М. Війська зв’язку України: героїчні сторінки історії. – Фастів, 2002. – С. 60, 61, 158.
- 4 „Почесний військовий зв’язківець” – це не лише нагорода // Народна армія. – 2008. – 12 серп.
- 5 Від лиха рятують військові // Народна армія. – 2008. – 31 лип.; Військові продовжують допомагати постраждалим від повені // Там само. – 8 серп.

**Олександр МУРАВЙОВ**

---

## ЗБРОЯ. СПОРЯДЖЕННЯ. ТЕХНІКА

---

Денис ТОЇЧКІН, Олександр ГАЛЕНКО

### КОЗАЦЬКИЙ ШАМШИР: РЕАЛЬНІСТЬ ЧИ ГАРНА ВИГАДКА? (На основі іконографічних і речових джерел в українських музеях)

Стаття присвячена проблемі атрибуції шабель типу шамшир. Приділено увагу визначенню терміну „шамшир” у сучасному зброєзнавстві, історичним виитокам цієї зброї. Досліджено та атрибутовано декілька зразків з колекцій найбільших музеїв України. На основі історичних джерел проаналізовано можливість поширення цієї зброї серед козацтва в Україні XVII – XVIII ст.

**Ключові слова:** козацька шабля, шамшир, атрибуція зразка, музейні збірки, морфологія.

The article is devoted to the issue of samshyr-time saber ascription. The „shamshir” term is explicated in the modern weaponry context and its historic roots are defined. A few samples from the collections of Ukraine’s largest museums are researched and defined. On the basis of historic sources, the possibility of the spreading of this weapon among the Cossacks in Ukraine in the 17th-18th centuries is analyzed.

**Key words:** Cossack saber, shamshir, sample ascription, museum collections, morphology.

---

*У другій половині XIX ст. колекціонування старожитностей, що впродовж віків було привілеєм обмеженого кола соціальної еліти, почало набирати масового характеру. Відтоді вивчення речових джерел стало перетворюватися з аматорського заняття на наукову дисципліну. Знання в цій ділянці – на межі історичного джерелознавства і археології – увесь час збагачуються й оновлюються, відтак виникає потреба в уточненні атрибуції конкретних пам’яток, ба навіть цілих їхніх класів. Проте розставатися з успадкованими від доби аматорського колекціонування усталеними уявленнями й переконаннями непросто. Інертність традиції особливо помітна в замкнених музейних колективах, що десятиріччями опікуються власними збірками. Незмінно орієнтуючись на давніх, відомих їм авторитетів, тут лише вряди-годи залучають до співпраці фахівців з-поза музейних стін. Переатрибуція експонатів – рідкісний випадок у царстві старих, часто дилетантських описів. Ситуацію ускладнює і те, що хибні атрибуції деяких, популяризованих в засобах*

інформації, а посередньо – і через мистецькі твори, встигли утвердитися в суспільній свідомості в ролі беззаперечних фактів.

Так, в Україні сформувалося уявлення про типовість для козацького озброєння характерної водночас і для Близького Сходу шаблі, відомої як шамшир (шимшир). Ця зброя була надзвичайно популярна в XVI – XIX ст. на теренах від Індії, Ірану, Османської імперії до Росії і країн Центрально-Східної Європи, що підтверджують, зокрема, й численні зразки її, наявні у фондах багатьох українських музеїв. Найчастіше їхня музейна атрибуція має такий вигляд: „козацька шабля XVII – XVIII ст.”, простіше – „шабля XVII – XVIII ст.”, хоча подекуди можна натрапити й на означення – „перська шабля XVII – XVIII ст.” Проте вже саме датування в межах двох століть підважує довіру до такої атрибуції. Це тим більш прикро, адже хоч атрибуція східної зброї загалом вважається серед фахівців-зброєзнавців справою невдячною<sup>1</sup>, проблематика шамширів розроблена вельми ґрунтовно. Тим часом не тільки через помилкові музейні атрибуції, а й завдяки малярству і кіно (згадаймо бодай знамениті полотна І.Рєпіна, М.Самокиша, фільми про Хмельниччину тощо) в нас тривко утрадиційнився образ козака, гайдамаки чи просто повсталого селянина, озброєних шаблями хижого грізного вигляду. Наскільки слушна усталена думка про поширеність цього виду зброї, серед українського козацтва спробуємо з’ясувати в нашій статті, проаналізувавши музейні зразки, встановивши їхнє походження і визначивши тактичні передумови використання шамширів.

Слово шамшир (شمشير – *shamsher*, *simshir*) з’явилося в перській мові в IX ст. і первісно означало „хвіст лева” або „кіготь лева”. Як тоді, так і пізніше воно виступало лексичним відповідником родового поняття меча й клинка, у загальному розумінні – меча, шаблі, топірця, у вузькому – лише шаблі і ще вузькому – спеціального типу шаблі, відомого з XIV ст.<sup>2</sup> Ці семантико-історичні нюанси стали засадничими в розумінні терміна *шамшир* у сучасному зброєзнавстві. Скажімо, в іранській історіографії термін узвичаївся на означення будь-якої

холодної довгоклинкової зброї. Натомість у західному зброєзнавстві існує традиція визначати шамшир виключно за виразно характерною формою іранського кривого клинка. Утім морфологічний тип, як відомо, визначається тим чіткіше, чим більша уніфікація (менше комбінацій різних формою клинків та ефесів). З цього погляду клинок шамшира не завжди може правити за типологічний критерій: як ми вже зазначали, іранські „лев’ячі хвости” з кінця XVI ст. використовували чи не в усьому тодішньому цивілізованому світі, монтуючи на основі їх зброю з



традиційними національними ефесами й відповідною оправою<sup>3</sup>. Тому такий підхід виправданий хіба що в деяких регіональних типологічних схемах, де місцеві форми ефеса відіграють другорядну роль у докладній класифікації місцевих різновидів. Приміром, індійські шамшири визначають передусім відповідно до морфологічних особливостей клинка, що, за невеликими винятками, стосується й усієї іншої індійської довгоклинкової зброї<sup>4</sup>. У разі дослідження зброї більших територій, де виявляються різні культурні традиції, класифікація тільки за клинком уже може спричинити термінологічну плутанину. Тоді доводиться додатково застерігати, що йдеться саме про, скажімо, турецький чи індійський різновид шамшира<sup>5</sup>, отже місткість самого поняття *шамшир* неминуче зменшується.

У нашій роботі ми якраз розглядаємо зброю з регіонів, що різняться зброярською культурою. Тож доцільно вдатися до дещо іншого, але також усталеного в західному зброєзнавстві<sup>6</sup>, методу визначення шамшира як цілісного, завершеного типу шаблі з іранським корінням, що має притаманні тільки йому морфологічні характеристики, зокрема: клинок середньої і високої кривини, клинуватий у перерізі, без рикасо, дол, пера і єлмані, плавно звужується до однолезового бойового кінця; вістря на лінії обуха або середній лінії клинка; ефес відкритого типу; гарда хрестоподібна з перехрестям;

кінці кільйонів можуть набувати різних форм; перехрестя, з двома парами шипів, становить єдину конструкцію з хрестовиною, нижні шипи завжди заходять у спеціальні заглибини в усті піхов; щічки руків'я кістяні, рогові, дерев'яні або металеві на нютах. Верхів'я металеве, оливкуватої форми, нахилене до хвостовика під прямим або майже прямим кутом. Оправа піхов складається з устя, довгого накопечника і двох мигдалеподібних обіймиць із кільцями для пасків<sup>7</sup>.

Більшість зброєзнавців дійшли висновку, що описаний вище морфологічний тип найбільше поширився в Ірані за династії Сефевідів у кінці XVI – на початку XVII ст., а саме за часів шаха Аббаса I (1587 – 1629)<sup>8</sup>. Утім сформувався він, мабуть, значно раніше. Бо ж відомо три шамшири класичної форми, що їх фахівці, попри певні сумніви, датують кінцем XIV ст., а ще один – початком XVI ст.<sup>9</sup> Нині ці зразки зберігаються в Іранському національному музеї і Тегеранському військовому музеї.

Треба зауважити, що як морфологічний тип шамшир утверджувався в конкуренції з давнішими шаблями, які мали клинки відмінної форми. Один з варіантів такої зброї зображений на *рис. 3*. Її клинок характеризувався масивністю й був зовсім не схожий на пізніші зразки, асоціюючись у свідомості тогочасних виробників і користувачів з обов'язковими єлманню й долами, про що свідчать численні музейні екземпляри. До нашого часу дійшло

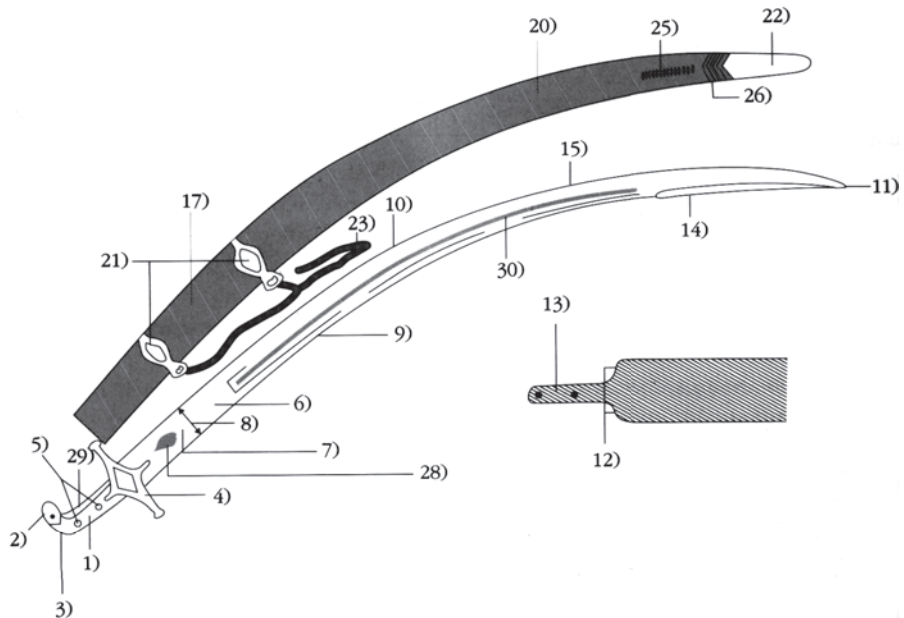

**Рис. 1.** 1) Daste, Qabze, Moshte [Руків'я]; 2) Sar daste, Kula, Kolah [Верхів'я]; 3) Tahe shamshir [Кантурець]; 4) Volchaq, Sibil [Кільйон]; 5) Mileye etesal, Mikh-e daste [Нюму]; 6) Tigheye [Клинок]; 7) Vadane [Штаба]; 8) Pahna [Ширина клинка]; 9) Labeye posht [Обух і спинка клинка]; 10) Labeye ru [Лезо]; 11) Nish, Nok, Sare tigh [Вістря]; 12) Kalf [П'ята й плічки]; 13) Ut-i-shamshir [Хвостовик]; 14) Pakh [Єлмань]; 15) Mahal zadan zarbe [„Центр вібрації” – ділянка клинка, на якій шабля розвиває найвище січне зусилля; не збігається з точкою рівноваги!]; 16) Jazohar-e tigh [Структура або матеріал клинка]; 17) Ghalaf [Піхви]; 18) Zag-e sefid [Речовина для монтажу ефеса з клинком]; 19) Qabze [Щічки руків'я – іноді руків'я]; 20) Saghri, Saghari [Шагренева шкіра на піхвах]; 21) Varband, Baste ghalaf [Обіймиці]; 22) Tah-e Ghalaf [Наконечник]; 23) Band-e shamshir, Namayel [Паски або португезя]; 24) Shamshir gardan [Піхви разом з пасками]; 25) Simduzi [Повздожний дротяний шов на піхвах]; 26) Ristanbafi [Шиття при кінці піхов, зазвичай нитками двох різних кольорів]; 27) Tazinat [Орнаментация клинка]; 28) Toranj [Картуш]; 29) Ahanak [Низ кантурія]; 30) Nav [Доли]

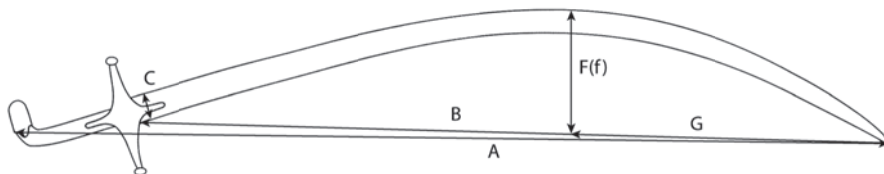

**Рис. 2.** А – Загальна довжина; В – довжина клинка; С – ширина клинка біля п'яти; F – кривина клинка, або перпендикуляр, опущений від найвищої частини леза (поряд у дужках – від обуха) до відрізка, проведеного між вістря клинка і п'ятою; G – довжина відрізка од вістря до опущеного перпендикуляра, точка або зона найбільшої кривини



Рис. 3. Перська шабля з Музею Війська Польського (Варшава), інв. № 24990

прислів'я руських зброярів XVII ст.: „На іранське діло – долом”<sup>10</sup>. Вихід шамшира на пік популярності аж ніяк не призвів до виходу з ужитку давніших різновидів. Щобільше, сам шамшир почав зазнавати змін у процесі експериментів зброярів у самому Ірані. Хоч описана вище форма клинка залишалась основною, з'являлися різновиди з хвилястим лезом, долами, навіть з єлманню<sup>11</sup>. А коли ця зброя поширилася за межі країни, варіативність форм стала ще більшою. Ось чому, ідентифікуючи шамшири, конче потрібно давати їм чітке визначення. У цій роботі нам видається за можливе певною мірою „розчинити” вище описаний взірцевий образ: адже в коло дослідження увійшли зразки різних часів з різних регіонів світу, видозмінені відповідно до часових і національних уподобань. Припустимими конструктивними відхиленнями вважатимемо наявність *дол* і *кут нахилу верхів'я*, відмінний від прямого. На нашу думку, такі відмінності не означають концептуальних змін у дизайні зброї і принципово не впливають на процес її застосування.

Які ж особливі бойові якості зумовили таку широку популярність шамшира на величезних просторах Євразії та навіть за її межами? Згідно з висновками фахівців, конструкція цієї шаблі з клинком підвищеної

кривини майже унеможлиблює колольній удар, проте якнайкраще надається для „вподобаного азіатами”<sup>12</sup> рубання й різання. З цими характеристиками пов'язане основне призначення шамшира як зброї кінного бою, і то не кінних двобоїв, а швидкісної масової, навалної атаки, де найважливіші – енергійні січні „замашні” удари, які виконують, спершись на стремена. Скривлення клинка дає змогу збільшити зону ураження під час удару, порівняно з ударом прямим мечем, а це зменшує ризик промаху і переносить акцент на силу удару. При цьому найбільша навантага припадає не на кінець т.зв. ділянки єлмані, а на її початок (за  $\frac{3}{4}$  довжини клинка від п'яти). Після удару цією ділянкою „автоматично” відбувається „відтяжка” клинка характерна для *розкраювального* удару, що фактично по'єднував *рубальний проламлювальний* (як у меча) з *різальним*. Психологічний ефект від атаки кінноти, що на шаленій швидкості викошувала, як косарка, лави супротивника, звичайно, переходив і на її головне знаряддя – шамшир. Цікавою конструктивною особливістю клинка була також можливість виконувати ефективний удар обухом (т.зв. польську кварту).

Конструкція руків'я забезпечувала зручність рубання з силою. Нахилене під прямим кутом верхів'я давало добру опору для

долоні при сильних січних ударах, а руків'я малого діаметра забезпечувало міцний стиск.

Проте класичний шамшир не був фехтувальною зброєю, як прями чи слабо скривлені клинки: орудути ним, важко зупинити удар чи змінити його напрям. Порівнюючи бойові можливості класичного шамшира з іншими іранськими шаблями (з аналогічними ефесами, але ширшими клинками меншої кривини), відомий польський зброєзнавець і фехтувальник В. Заблоцький доходить висновку про набагато кращу придатність останніх як до пішого так і кінного фехтування: окремі довершені зразки давали можливість виконувати повноцінні удари самим тільки рухом зап'ястка<sup>13</sup>.

Початки майбутньої популярності шамшира на Близькому Сході сягають Аббасидського халіфату. Вони пов'язані із заведенням халіфами, починаючи від аль-Мутасима (правив у 833 – 842 рр.), гвардії тюркських невірників „гулямів” (ар. *гулям*, множ. *гілман*). Тюркське військо славалося як віддане халіфам (хоч ця слава з часом дедалі більше оберталося на міф) і непереможне, тому що ніхто не міг дорівняти йому в правуванні кінцями й стрілянні з лука. Воно воювало як степовики – обстрілюючи супротивника з віддалі, виснажуючи його швидкісними маневрами на бойовищі й у хвилину найбільшої слабкості супротивника долаючи шаленою атакою лавою з холодною зброєю. Ось у цьому останньому

акті й потрібна була шабля. Уже в IX ст. філософові й памфлетисту аль-Джагізу (пом. 869) впали у вічі „криві піхви” тюрків з Хорасану, себто тюркської гвардії халіфів, про що він іронічно зауважив у памфлеті про тюрків „Менакіб ат-Турк”. Криві клинки тоді ж згадав і Ібн Ахі Хізам, військовий експерт і командувач хорасанських турків. Ця зброя турецьких гулямів називалася *хісравані й кальджурі*.

Невірницькі війська широко використовували на Близькому Сході. Незважаючи на те, що пізніше до них рекрутували не тільки тюрків, а й людей, належних до інших народів, тактика вояків лишалася традиційною. Шабля постійно вдосконалювалася і на часи правління перського шаха Аббаса Великого припало чергове піднесення її популярності. Це пов'язано з гучними перемогами Аббаса, головню над Османською імперією, які завдячувалися передусім тим самим невірницьким військам кавалеристів, заведеним на протипагу недисциплінованим тюркським племінним ополченням кизилбашам, хіба що гулямами йому ставали переважно ісламізовані вірмени, грузини й черкеси.

Отже, історичні перекази про фантастичні бойові якості шамшира мають певне історичне підґрунтя, хоча воно лежить в іншій від зброярства площині. Вивчена нині техніка виготовлення окремих зразків підтверджує, що давні майстри не вбачали істотної відмінності між виготовленням класичних шамши-

рів і інших шабельних різновидів. Більшість іранських шабель виконана з булатної і дамаської сталі на основі класичних середньовічних ремісничих технік<sup>14</sup>.

Як ми вже зазначали, зброєзнавство нагромадило великий обсяг відомостей і виробило дослідницькі методи, що допомагають визначати регіони походження й датувати шамшири. Наприклад, аналізуючи ефес, звертають увагу на форму й кут нахилу верхів'я. Так, верхів'я іранських класичних шамширів має характерні розміри, оливкувату форму й зазвичай нахилене під прямим кутом до хвостовика. Водночас ефеси шамширів арабського походження вирізняються більш витягнутим гранованим верхів'ям, розгорненим до хвостовика під гострим кутом, а балканські мають форму „чобітка” й гострий або тупий кут нахилу.

Показником регіону походження зброї є закінчення кильйонів. У класичних іранських шамширів виділяють чотири основні форми: у вигляді гудзика (найдавніша), стилізованої мечеті, витягнені й сплюснені, також загнуті вниз на подобу голів драконів.

Утім основним визначальним елементом шабель, що об'єднує решту деталей, є манера декоративного оформлення їх, особлива в кожному з регіонів. Наприклад, для іранських шамширів, порівняно з турецькими, балканськими та індійськими, характерна відносна простота декору й витонченість форм, відсутність суцільного декорованого покриття<sup>15</sup>.

У разі потреби датувати шамшир передусім вивчають написи на клинку й оправі. Зазвичай трапляються написи трьох типів: ім'я зброяра, ім'я шаха, за правління якого зроблено напис, вислів із Корану або на пошану правителя, іноді – магічний нумерологічний знак (т. зв. бедух). Оскільки високоякісні клинки подеколи використовували кілька поколінь, шабельну оправу від часу до часу змінювали на сучаснішу, а на клинок могли додавати нові картуші з датами й іменами нових правителів. З прізвищами майстрів незрідка теж усе виглядає вельми заплутано, бо поряд зі справжніми побутовали „легендарні” імена, що століттями незмінно підтверджували якість усе нових і нових клинків.

Походження шабель уточнюють також за змістом написів, каліграфічними й композиційними особливостями їх, елементами декору, притаманного певному періоду та регіону.

Отже, щодо хронологічної атрибуції шамшир ледве вирізняється серед маси іншої стародавньої зброї, стосовно якої можна лише оперувати поняттями „перед” і „після” (користуючись термінологією Е.Окшотта<sup>16</sup>), і то зазвичай окремо для клинка і для оправі.

В українських колекціях зброї, як уже згадувалося, нині зберігається чимало шамширів найрізноманітнішого походження. Але в нашій статті ми приділимо увагу лише тим видам, сама стилістична манера виконання яких уже не

перше десятиріччя неодмінно про-  
вокує науковий загаль на викори-  
стання їх у заходах з реконструкції  
і репрезентації козацької холодної  
зброї XVII – XVIII ст.

Першим розглянемо балкан-  
ський вид. Фахівці відзначають,  
що в балканських країнах (Греція,  
Албанія, Боснія і Герцеговина,  
Болгарія, Хорватія, Сербія) сфор-  
мувалася вельми своєрідна стилі-  
стична зброярська традиція. І хоча у  
конструкції місцевих шабель частіше  
трапляються клинки європейського  
походження, османське пануван-  
ня призвело до проникнення в цей  
регіон шамширів. До визначальних  
прикмет балканських шабель нале-  
жать досить специфічний рослин-  
ний декор оправи у вигляді корот-  
ких стебел і закрутків, виконаний  
у техніці глибокого карбування,  
оригінальне верхів'я<sup>17</sup>, а також вели-  
ка кількість металевих елементів  
оформлення зброї.

У Національному музеї історії  
України (далі – НМІУ) зберігається  
кілька шамширів, виконаних у бал-  
канському стилі. З-поміж них на  
пильну увагу заслуговує шабля з  
інвентарним номером З-64 (атрибу-  
тована як „Шабля XVII ст. Персія  
[Україна]”<sup>18</sup>). Спробуймо дати роз-  
ширену і, на наш погляд, сучаснішу  
характеристику цьому чудовому  
вразку зброярського мистецтва.

**Шабля балканська, шамшир,  
XVIII ст.** Інв. №З-64 (фото 1.1–1.3).  
Сталь, золотий стоп, срібний стоп,  
дерево, оксамит, емаль. Кування,  
карбування, золочення, лютування.

Параметри шаблі: А=845;  
В=725; С=30; F=108 (83); G=370-  
400. Клинок типової для шамши-  
ра форми, обламаний на вістрі.  
Бойовий кінець гострокінцевий,  
однолезовий. Вістря на лінії обуха.

Ефес відкритого типу, вико-  
наний з високопробного срібла,  
золочений. Проста, хрестоподібна  
гарда прикрашена карбованим  
рослинно-геометричним орнамен-  
том. Кільйони мають закінчення у  
вигляді сплюснених кульок, деко-  
рованих під мушлю. Перехрестя  
витагнутої ромбічної форми ста-  
новить монолітну конструкцію з  
хрестовиною. Верхні шипи захо-  
дять у спеціальні заглибини щічок.  
Монолітне верхів'я, оливкуватої  
форми з невеликим кільцем на кінці  
й декоративною платівкою при  
основі, конструктивно вирішено  
як характерний для балканських  
шабель „черевичок”. На поверхні  
срібним дротом лютовано контур  
рослинно-геометричного візерунка,  
заповненого зеленою емаллю.

Щічки руків'я щільно обплетені  
срібним дротом і закріплені трьома  
так само срібними нютами з голов-  
ками у вигляді квіток, виконаними  
в той самий спосіб, що й декор  
верхів'я.

Дерев'яна обкладина піхов  
обтягнена зеленим оксамитом,  
посередині укріпленим широким  
швом, виконаним срібним дротя-  
ним гаптом по тканинній основі.  
Оправа, зроблена із золоченого  
срібла й укрита характерним кар-  
бованим рослинно-геометричним  
орнаментом, складається з довгих



*Фото 1.1–1.3. Шамшир балканський, XVIII ст. НМІУ, інв. №3-64*

уся з прорізом, наконечника з гребінцем і розміщених на них двох обіймиць з рухомими металевими кільцями.

Зразок атрибутовано за стилістичними особливостями ефеса й піхов.

Утім, своїм поширенням на територіях Російської імперії і масовою появою в російських та українських колекціях зброї шамшир зобов'язаний не так балканським народам, як політиці царату, що невдовзі після загарбання країн Кавказу розпочав анексію середньоазійських ханств. У процесі „замирення” цього краю було використано апробовані ще в кавказьких війнах методи асиміляції місцевої знаті, що мали на меті якнайшвидше упокорити тубільців „зсередины” і одночасно поширити серед них російську імперську культуру. Почали з того, що з 1856 р. стали записувати до попередньо створеного в Санкт-Петербурзі елітного мусульманського військового формування ханів і беків з найшляхетніших родин Закавказзя, пізніше Середньої Азії. У 1885 р. з місцевого населення Туркестану утворили т. зв. добровольчу „туркменську міліцію” у складі 300 рядових вершників. Нарешті в 1892 р. її переформували в Туркменський дивізіон<sup>19</sup>.

Ідея створення цього елітного військового підрозділу полягала в тому, щоб залучити членів заможних шляхетних азійських родин до навчання й військової служби в Санкт-Петербурзі та відбуття подальшої повинності вже в російському Туркестані, під

контролем російських офіцерів. Таким чином розв'язували одразу цілу низку проблем: забезпечували спершу заручників, згодом – відданих васалів, які не тільки ставали авторитетними провідниками російських упливів і культури, а й забезпечували „мир” у краї.

Задля підтримання престижу й образу „національного” формування азійським достойникам залишили високо ціновану й популярну серед них зброю – іранський шамшир. На той час її виготовляли в Персії, а також в уславлених місцевих ремісничих осередках – Бухарі, Коканді, Хіві та ін. Природно, ніякої уніфікації цієї, між іншим, дуже коштовної зброї не існувало. Крім того, вербуючи військовиків, держава брала на себе зобов'язання щодо комплектації їхнього озброєння. Тож знову пішли второваним „кавказьким” шляхом і затвердили спрощений та здешевлений штатний зразок, одночасно розпочавши виробництво „оновлених” шамширів у Росії. У 1895 р. наказом № 318 військове відомство затвердило „шашку” Туркменського кінного дивізіону для офіцерських і нижніх чинів<sup>20</sup>.

Як же виглядав армійський варіант порівняно з традиційними шамширами? Загальна довжина прийнятого зразка – 950 мм, довжина клинка – 830 мм, ширина – 30 мм. Верхні шипи перехрестя утоплювали в руків'я. З верхньої і нижньої частин руків'я були металеві накладки (розвиток ідеї традиційного каптурця). Їх фіксували трьома





**Фото 2. Шабля Туркменського дивізіону зразка 1895 р. з традиційним гакуватим верхів'ям**

дротяними кільцями, що містилися у спеціальних канавках руків'я<sup>21</sup>. Таким чином руків'я ніби поділяли на три частини. В окремих зразків верхів'я могло бути гакуватим (фото 2)<sup>22</sup>, що пов'язано з регіональними виробничими особливостями. Від устя до наконечника піхви були обплетені товстою шкіряною стрічкою, прикрашеною фігурними цвяшками. Наконечник піхов обтягували шкірою. Закінчувались піхви шкіряною китицею. Портупея, прикрашена бляшками й орнаментом, була розрахована на підвішування через плече<sup>23</sup>.

В усьому іншому „шашка” цілковито повторювала іранський першовзір. І все-таки цю зброю переважно виготовляли на особисте замовлення, тому здебільшого вона не вповні відповідала статутному зразку, зокрема в декоративному оформленні оправи. Зауважимо, що до кінця існування дивізіону належної уніфікації армійських шамширів так і не досягли.

Незважаючи на яскраві прикмети більшості збережених дотепер



**Фото 3.1–3.2. Шамшир, ХІХ ст. Піхви – Хівинське або Бухарське ханство. Клинок – Середня Азія або Іран. НМІУ, інв. № 3-133**

„дивізіонних шашок”, у музейній практиці їх тільки зрідка відрізняють від більш ранніх зразків. Можливо, це пояснюється тим, що часто-густо в пізнішій зброї встановлювали давні перські, бухарські, хівинські, кокандські й навіть турецькі клинки.

Розгляньмо три вельми репрезентативні шаблі, що зберігаються в НМІУ під інвентарними номерами З-133, З-42, З-46. В офіційному музейному каталозі зразок №З-133 атрибутований спочатку як „шабля XVIII ст. Персія [Україна]”<sup>24</sup>, але далі її названо „турецькою”. №З-42 і № З-46 визначені як „шабля XVIII ст., Персія, [Україна]”<sup>25</sup> і „шабля XVIII ст.” відповідно схарактеризуємо цю зброю.

#### **Шамшир, перша половина XIX ст.**

Піхви – Хівинське або Бухарське ханство. Клинок – Середня Азія, або Іран. Інв. № З-133 (фото 3.1). Сталь, золото, срібло, дерево, кість, оксамит. Кування, карбування, золотіння. Параметри шаблі: А=930; В=790; С=32; F=109(78); G= 369.

Клинок дамаскований, типової для шамшира форми. Бойовий кінець однолезовий гострокінцевий. Вістря на лінії обуха.

Ефес відкритого типу. Гарда проста, хрестоподібна сталева, без прикрас. Кільйони сплюснені й розширені на кінцях. Перехрестя витягнутої ромбічної форми з двома парами шипів. Щічки руків'я зі слонової кісті, закріплені на хвостовику за допомогою нют. Верхів'я оливкуватої форми, монолітне, з'єднане нютами з хвостовиком.

Дерев'яна обкладина піхов обтягнена оксамитом червоного кольору. Металева оправа складається з устя, що міститься вприду до верхньої обіймиці, довгого наконечника і двох металевих обіймиць з непорушно закріпленими кільцями. Портупею прикрашено металевими бляшками.

Срібні золочені устя й довгий наконечник оздоблено буйним рослинно-квітковим симетричним орнаментом, виконаним технікою глибокого карбування. Судячи з усього, оправа піхов змінювалася відповідно до стилістики, поширеної в XIX ст., бо на оксамиті помітно сліди давніших обіймиць і накладок.

Морфологія шаблі й стилістика орнаменту, що прикрашає оправу піхов (фото 3.2), характерні для зброї середньоазійських ханств XIX ст.<sup>26</sup>, зокрема Хівинського (див. зразок орнаменту на фото 4.1<sup>27</sup>) і Бухарського (фото 4.2). Це підтверджується й світлинами туркестанської зброї (фото 5.1 –



**Фото 4.1 – 4.2. Приклад хівинського орнаменту (за М.Денисовою)**



**Бухарський орнамент, характерний для предметів, що їх еміри Бухари дарували Російській імператорській фамілії. Російський етнографічний музей, № 4467-2, 4467-3, 4467-5, 4467-6, 5183-3**



**Фото 5.1. Узбек. Хіва. Світлина поч. ХХ ст. Російський етнографічний музей, м. Санкт-Петербург, інв. № 6336-111.**



**Фото 5.2. Таджики. Світлина С.Дудіна, 1900-1901 рр. Російський етнографічний музей, м. Санкт-Петербург, інв. № 47-102.**

5.2)<sup>28</sup> початку ХХ ст. з колекції Російського етнографічного музею в Санкт-Петербурзі (далі – РЕМ).

Атрибуція базується на стилі виконання оправи піхов та її декорі, адже морфологія шаблі типова як для середньоазійських ханств, так і Ірану періоду ХVІІ – ХІХ ст.

Загалом ця шабля являє собою чудовий ілюстративний матеріал, на якому добре простежуються відмінності від зразків, виготовлених у зв'язку з імперськими розробками.

**Шабля Туркменського дивізіону зразка 1895 р., кінець ХІХ – початок ХХ ст. Росія – Середня Азія.**

Інв. № 3-42 (фото 6). Сталь, латунь, дерево, шкіра. Кування, тиснення. Параметри шаблі: А=890; В=760; С=30; F=94 (68); G=320 – 350.

Клинок типової для шамшира форми. Бойовий кінець однолезовий, гострокінцевий. Вістря на лінії обуха.

Ефес відкритого типу. Гарда проста, хрестоподібна, сталева. Перехрестя – витягнене, ромбічне, з двома парами шипів – становить монолітну конструкцію з хрестовиною. Кільйони середньої довжини, мають кулясті приплюснені закінчення. Дерев'яні щічки руків'я скріплено одним металевим і трьома латунними кільцями (найнижче фіксувало ще й перехрестя,

закриваючи верхні шипи), а також монолітним латунним верхів'ям оливкуватої форми.

Піхви дерев'яні, обтягнені шкірою брунатного кольору. Оправу становило устя (втрачене), дві обіймиці мигдалеподібної форми з нерухомими кільцями і довгий шкіряний наконечник, закріплений цвяшками. Від устя до наконечника піхви нерівномірно обплетені товстою шкіряною стрічкою, кожний обкрут її зафіксовано цвяшком.

Вузька шкіряна портупея розрахована на підвішування через плече.

Шкіряний наконечник піхов по всій довжині прикрашений простим геометричним орнаментом у вигляді трикутників.

**Шабля Туркменського дивізіону зразка 1895 р., кінець XIX – початок XX ст.** Росія – Середня Азія. Інв. № 3-46 (фото 7.1–7.2). Сталь, кість, дерево, шкіра. Кування, виточування. Параметри шаблі: А=885; В=755; С=28; F=109 (85); G=283.

Клинок типової для шамшира форми, але з неглибоким широким долом, що поволі звужується до однолезового гострокінцевого бойового кінця. Вістря на лінії обуха.

Ефес відкритого типу. Гарда проста, хрестоподібна, сталева. Перехрестя – витягнене, ромбічне, з двома парами шипів – становить монолітну конструкцію з хрестовиною. Зовнішній нижній шип утрачено. Кільйони середньої довжини мають кулясті приплюснені закінчення. Кістяні щічки руків'я закріплено на хвостовику двома нютами. Верхів'я –



**Фото 6. Шабля Туркменського дивізіону зразка 1895 р. Др. пол. XIX – пер. пол. XX ст. Росія – Середня Азія. НМІУ, інв. № 3-42**



**Фото 7.1–7.2. Шабля Туркменського дивізіону зразка 1895 р. Кін. XIX – поч. XX ст. Росія – Середня Азія. НМІУ, інв. № 3-46**

монолітне, оливкуватої форми – з'єднане двома нютами з хвостовиком.

Піхви дерев'яні, обтягнені шкірою чорного кольору. Оправу становило устя (втрачене), дві мигдалеподібної форми обіймиці з нерухомими кільцями і довгий шкіряний наконечник. Від устя до наконечника піхви нерівномірно обплетені товстою шкіряною стрічкою, кожний обкрут її зафіксовано цвяшком.

Треба відзначити, що оправа зразків 3-42 і 3-46 відзначається прагматичним оформленням, занадто спрощеним навіть як на іранські шаблі. Атрибуцію виконано, виходячи зі стилю оформлення оправи шабелі і піхов.

Величезна кількість шамширів, що ринули на терени Російської імперії за часів підкорення Туркестану, зумовила „неодмінну” наявність їх у кожній поважній колекції холодної зброї. Ця тенденція не

могла оминати перші великі фундації українських старожитностей, де зброї завжди відводили чільне місце.

Славетний колекціонер і дослідник козацької давнини В. Тарновський-молодший у своєму маєтку в Качанівці зібрав одну з найкращих на той час тематичних колекцій в Україні й Росії. Розділ „Козацька старовина” налічував понад 900 найрізноманітніших побутових предметів – від музичних інструментів і одягу до зброї. У каталозі цієї збірки описано й чимало шабель<sup>29</sup>.

На жаль, каталоги ХІХ ст. уклали так, що за ними зазвичай годі встановити докладні морфологічні характеристики описаного предмета. Зокрема в каталозі колекції старожитностей О. Поля шамширами могли бути щонаймен-

ше три зразки (№113, 120, 132)<sup>30</sup>, проте жодної схожої шаблі не бачимо у фондах нинішнього Дніпропетровського історичного музею ім. Д.Яворницького, сформованих значною мірою на основі цієї визначної збірки.

Втім у давніх описах велику увагу приділяли особливим прикметам зброї – оздобленню, написам, зрідка навіть подавали замальовки. Тому залишається можливість простежити видатний зразок у пізніших каталогах з досконалішою атрибуцією; іноді навіть щастить віднайти його у складі однієї з сучасних колекцій.

Як приклад назвемо шаблі з колекції В.Тарновського. У 1990 р. видано каталог Чернігівського обласного історичного музею (далі – ЧОІМ)<sup>31</sup>, де віднотовано й наново атрибутовано речі з давнього ката-



*Фото 8. І. Рєпін. Запорозжці пишуть листа турецькому султану. Державний російський музей, м. Санкт-Петербург. Фрагмент*



**Фото 9. Шамшир кін. XVII – поч. XVIII ст. Туреччина. ЧОІМ, інв. № И-2907**

логу збірки цього колекціонера. Тож тепер маємо унікальну нагоду на власні очі побачити шамшири з качанівської колекції, ті самі, що фігурують як найприкметніша холодна зброя козаків в основному варіанті славнозвісної композиції І. Рєпіна „Запорозжці пишуть листа турецькому султану” (1880 – 1891, Державний російський музей, м. Санкт-Петербург)<sup>32</sup>.

У фондах ЧОІМ, згідно з каталогом, зберігаються вісім шабель, атрибутованих як „перські”, з них п’ять походять зі збірки В. Тарновського, але тільки у трьох з них описано належний шамширові ефес. На нашу думку, шабля під інвентарним номером И-2907 є одним з увічнених на репінському шедеврї зразків (фото 8).

Цей чудовий шамшир кінця XVII – початку XVIII ст. (фото 9), інв. № И-2907 (за каталогом В.Тарновського – №137), виготовили, очевидно, турецькі майстри. У XVII ст. іранські шаблі під місцевою назвою „аджем-килич”, себто „перський меч”, широко побутували на теренах Османської імперії, а згодом там почався процес „натуралізації” цієї зброї<sup>33</sup>. Утім османські зброярі рідко відтворювали класичний іранський ефес.

Нам здається, що, незважаючи на не зовсім типову для Туреччини орнаментацию піхов, усе ж таки треба, за сукупністю багатьох інших ознак, висловитись за турецьке походження шаблі. Про це свідчать такі особливості: клинок з різким вигином, що потребує спеціального

розрізу на піхвах; фігурна арка при п'яті з вершиною у вигляді невеликого ромбічного медальйона (характерного майже виключно для турецького килиджа<sup>34</sup>); грановані кільйони із закінченням, подібним до видовжених ромбів; форма й конструкція обіймиць; суцільна срібно-золота оправа ефеса й піхов; типовий медальйон, яким закінчується гніздо для шипів перехрестя на усті піхов тощо.

Естафету „козацьких шамширів” у малярстві продовжив уславлений український баталіст М. Самокиш. На полотнах „Бій Івана Богуна з Чарнецьким під Монастирищем у 1653 р.” (1931, *фото 10*) і „Бій Максима Кривоноса з Яремою Вишневецьким” (1934, НХМУ, *фото 11*) зображено вочевидь один і



**Фото 10. М. Самокиш.  
Бій Івана Богуна з Чарнецьким  
під Монастирищем у 1653 р.**



**Фото 11. М. Самокиш. Бій Максима Кривоноса з Яремою Вишневецьким.  
Національний художній музей України, м. Київ**





**Фото 12.1–12.3. Шамшир. Др. пол. XVII ст. Іран. ХІМ, інв. № ОС-577**

той самий шамшир із власної збірки мистця. Нині він зберігається у Харківському історичному музеї (далі – ХІМ), інв. № ОС-577. Його не раз описували в науковій літературі, але тут ми хотіли б подати нові аргументи щодо датування цього зразка.

**Шамшир, кінець XVIII ст.** Іран (фото 12.1–12.3). Інв. № ОС-577.

Сталь, срібло, золото, шкіра, дерево, кість. Кування, гравіювання, таушування, насічка, оброн. Параметри шаблі: А=93; В=79; С=33; F=155 (125); G=360.

Клинок дамаскований, типової для шамшира форми. Бойовий кінець гострокінцевий, однолезвий. Вістря на лінії обуха.

На зовнішньому боці клинка, за 8 см від п'яти, розміщено три

таушовані золотом картуші з арабськими написами й т.зв. бедух (квадрат з магічними літерами-цифрами: 2 (бе), 4 (даль), 6 (вав), 8 (ха).

Напис у нижньому картуші з рослинним орнаментом انبييه محمد شاهانشاه [шаганшаг анбійа Могамад] означає „Цар над царями пророків Могамад”. У середньому („восьмикутному”) картуші: ولايت عباس بنده شاه [бенде-є шаг велайат Аббас] – „Слуга царя країни Аббаса”. У верхньому („шестикружному”) картуші: عمل اسمدالله اصفهانی [‘амаль-е Асадоллаг Ісфагані] – „Робота Асадоллага Ісфагані”.

Ефес відкритого типу. Гарда проста, хрестоподібна, виготовлена зі срібного стопу. Кінці кільйонів мають форму гудзика. Перехрестя становить єдину конструкцію з хрестовиною, шипи видовжені, тонкі. Уся гарда вкрита рослинним орнаментом, виконаним золотом насічкою.

Щічки руків'я, що збереглися фрагментарно, виготовлені з моржевої кості й закріплені двома нютами. Верхів'я металеве, оливкувате, закріплене на одній нюті й укрите характерним рослинним орнаментом, виконаним традиційною іранською технікою золотої насічки.

Піхви дерев'яні, обтягнені чорним хозом, закріплені з внутрішнього боку шаблі повздовжнім швом із золотими дротяними нитками. Оправа піхов металева, складається з двох срібних обіймиць листкуватої форми з двома нерухомими кільцями. Устя й наконеч-

ник утрачено. Вся оправа вкрита традиційним для Ірану рослинним орнаментом, так само виконаним у техніці насічки золотом.

Загалом це зразковий екземпляр шамширів іранського виробництва. Такі шаблі практично без змін виготовляли з середини XVII до XIX ст. У нашому випадку важлива ознака, за якою можна датувати зброю – це тексти клинка. Два написи „Робота Асадоллага Ісфагані” й „Слуга царя країни Аббаса” були звичайними для шамширів упродовж кількох сторіч. А от напис, уміщений у нижньому картуші „Цар над царями (шаганшаг) пророків Могамад”, стає відомим лише з монет шаха Ага-Могаммеда Каджара (правив у 1796 – 1797 рр.). Це змушує початкову дату виконання цього напису і ймовірного виготовлення самого клинка пов'язувати з тим самим часом<sup>35</sup>. Отже, в Україну вона потрапила напевно не раніше від XIX ст., себто вже після козацької доби.

Як бачимо, історична легенда про „козака з шамширом” сформувалася, маючи давнє потужне підґрунтя в речових джерелах з перших великих колекцій українських старожитностей. Тепер слід з'ясувати, наскільки ця легенда відповідає історичним реаліям. Інакше кажучи, чи могли бути на озброєнні українських козаків класичні шамшири й відповідно, чи заслуговує цей вид зброї на почесне звання „козацької шаблі”?

Відповідаючи на таке питання, треба, по-перше, визначити, яка частина козацького війська

і в який час могла потребувати цієї високоспеціалізованої кавалерійської зброї, а по-друге, зіставити історичний період побутування й ареал поширення шамширів зі станом озброєння козацького війська, що істотно змінювався протягом XVII – XVIII ст. Нарешті, і це найважливіше, побутування такої зброї в козаків мало дістати відображення в тогочасних писемних та іконографічних джерелах, але чи є вони?

Світовий дебют шамширів практично збігся в часі зі становленням і шліфуванням козацької тактики у протистоянні арміям європейського типу під час антипольських повстань 1591 – 1638 рр. Трохи раніше почалися регулярні бойові дії запорожців проти татар і турків – зовсім різних за своєю військовою тактикою супротивників. І якщо зіткнення з турецькими формуваннями мали рейдовий характер, де запорукою успіху була несподіваність, то проти татарських орд провадились успішні наступальні військові операції.

Постійна війна з супротивниками різного типу давала змогу набувати унікального бойового досвіду і сприяла формуванню своєрідної тактичної концепції бойових дій – єдиної як для реєстрового, так і для низового козацького війська. Більшість фахівців схиляється до висновку, що в часи перед Хмельниччиною основними тактичними засадами козацьких збройних формувань були: маневрування піхоти, густий рушнично-гар-

матний вогонь і активне використання вагенбургу (табору з возів). Тодішня козацька кіннота не могла конкурувати ані з польською чи турецькою і татарською, виконуючи тільки допоміжні функції<sup>36</sup>.

Тож як зброя, спеціалізована для кінного двобою, шамшир не відповідав потребам професійного реєстрового козацтва зазначеного періоду. Не могла вона бути зручною й у походах Війська Запорозького проти татар і турків. Проте, зважаючи на тенденцію в середовищі низових козаків озброюватись з військових трофеїв, можна було б усе-таки припустити появу в них класичного шамшира, якби не відносна новизна цієї зброї, що тоді була рідкістю навіть в арсеналах Оттоманської Порти.

Визвольна війна 1648 – 1657 рр. спричинилася до засадничих змін у стратегічній і тактичній концепції бойових дій козацького війська, що врешті перетворилось на повноцінні збройні сили. Уперше потужна своєю вогнепальною зброєю козацька піхота почала постійно співдіяти з сильною татарською кіннотою<sup>37</sup>. І хоч своя кіннота тоді тільки починала формуватися<sup>38</sup>, однак зусиллями Б.Хмельницького козацька піхота стала значно активніше використовувати коней<sup>39</sup>, переформовуючись на свого роду драгунів.

Крім того, потрібно брати до уваги регулярні спільні бойові дії з татарами, що часто мали холодну зброю турецького походження, а також постійний приплив до

козацького війська великої маси погано озброєних селян, охочих до першої-ліпшої трофейної зброї.

Отже констатуємо: у середині XVII ст. склалися сприятливіші умови для появи й поширення в Україні шамширів. Воднораз слід зауважити, що ця зброя ледве чи могла надходити до козаків у значній кількості. Адже шаблі татар і турків – переважно турецького виробництва, де від класичного іранського шамшира залишався тільки клинок (т.зв. турецький шамшир). Тим часом більшість козацьких трофеїв, природно, становила зброя польських типів. Тому, найімовірніше, шамшири могли побутувати в тогочасній Україні насамперед як розкішний ексклюзивний варіант. Відносної масовості могла набути інша зброя – з клинками від шамшира.

У другій половині XVII ст. як правобережне, так і лівобережне гетьманське козацьке військо складалося з двох основних структурних частин – городових (реєстрових) і охотницьких (найманих) полків. Реєстровці чітко поділяються на піхоту, артилерію й кавалерію. В останній чверті того століття кіннота вже переважала, становлячи від половини до трьох четвертих складу полку чи сотні<sup>40</sup>. Так само зросло значення кінноти (компанійців, комонників) у найманих військах, що – важливий для нас нюанс – з 60-х рр. майже повністю комплектувалися з місцевих людей<sup>41</sup>. Втім у середині 70-х рр. більшість у війську все-таки була за піхотними части-

нами<sup>42</sup>, вояки яких, своєю чергою, при потребі ставали вершниками<sup>43</sup>. Тенденція до нового зниження кількості кінноти спостерігалася також у реєстровців під самий кінець XVII ст.<sup>44</sup>

Неабияку роль у становленні української кінноти відіграли походи козаків у складі іноземних армій під час австро-турецької і російсько-турецьких воєн<sup>45</sup>. Розвиток кавалерії, активні контакти на всіх рівнях з росіянами (у Москві здавна було налагоджено закупівлю й широке виробництво іранських шабел різної вартості за оригінальними зразками з оригінальних матеріалів із залученням іранських майстрів<sup>46</sup>), врешті безпосередні бойові дії проти турецьких військ створювали надзвичайно сприятливі обставини для поширення шамширів, зокрема як коштовної старшинської зброї.

На початку XVIII ст. розвиток козацької кінноти фактично припинився. В умовах нівеляції військово-політичної автономії України козацькі формування швидко перетворювались на простий додаток до російських військ. А коли в перебігу російсько-шведських бойових дій виявилось, що традиційна козацька тактика стала малоприматною для боротьби проти сучасної армії<sup>47</sup>, українцям просто звузили коло завдань, і вони, втративши колишнє значення важливої ударної сили в складі російської армії, виконували роль сили допоміжної і залишалися нею до остаточної ліквідації козацтва в Україні.

У першій чверті XVIII ст. вперше виникла ситуація, коли українські кінні й піші формування дістали унікальну можливість безпосередньо „познайомитися” з винахідниками шамшира й захопити оригінальні зразки як трофей. Йдеться про перські походи 1723 – 1725 рр. (у Дагестан і Північний Азербайджан) та перебування українських залог у Дербенті й фортеці Святого Хреста.

Однак у цілому стан козацького озброєння погіршувався рік у рік. До другої половини XVIII ст. козацтво в масі своїй остаточно зубожіло й було неспроможне озброюватися власним коштом. У тодішніх документах про козацьку холодну зброю згадуються переробки зі старих російських палахів, давні польські, а здебільшого шаблі місцевої роботи, часто ремонтвані, іржаві, без оправи, із заліза найнижчої якості<sup>48</sup>. На основі цих та інших свідчень можна констатувати, що надходження нової холодної зброї до козацьких військових формувань практично припинилося.

В особливому становищі в останній період свого існування була Запорозька Січ. Розвиток хутірського господарства й унікальне геополітичне положення Нової Січі зумовили її економічне процвітання<sup>49</sup>. Широка вільна міжнародна торгівля забезпечувала Січ величезною кількістю іноземних товарів, серед яких, звичайно, була і зброя<sup>50</sup>. Таким чином у другій половині XVIII ст. у Козацьких Вольностях сформу-

валися найсприятливіші умови для надходження іноземної зброї як безпосередньо з далеких країн, так і через ближчих сусідів, зокрема кримських татар, де класичний шамшир був у цей час дуже популярний. У зв'язку з цим хотілося б нагадати, що Шагін-Герей – останній кримський хан (правив у 1777 – 1787 рр.) – користувався шамширом (*фото* 13), що зберігається в колекції РЕМ під № 4475-1. Частина написів на його булатному клинку виконана в дещо примітивнішій манері, характерній для пізніх шамширів: „Нема молодця, окрім Алі, нема меча, окрім Зу[льфїкара]”, „Мугаммад – посланець Аллаха”, „О, Відкривач (брами достатку)...”

Інша унікальна шабля, що репрезентує зброю кримської еліти, не є шамширом у класичному розумінні. Це якраз той приклад, коли в конструкції карабелі (типологізація за верхів'ям) використано іранський клинок, що було притаманно зброярським традиціям в Османській імперії і, меншою мірою, – у Речі Посполитій. Утім ми не змогли оминати цю шаблю ще і як єдиний, достеменно відомий нам випадок, коли належність зброї кримському ханові прямо підтверджується таушованим золотом написом на клинку-шамширі.

У нижньому восьмикутному картуші стоїть всюдисущий на перських шамширах своєрідний „знак якості”: عمل اسدالله اصفهانی [‘амаль-е Асадоллаг Ісфгані] – „Робота Асадоллага Ісфгані”. А от напис у верхньому, мигдалеподібному



**Фото 13. Шамшир, що належав останньому кримському ханові Шагін-Герейу**



**Фото 14. Напис на клинку шаблі з колекції НМІУ, інв. № 3-41**

картуші свідчить про власника чи принаймні замовника шаблі, який, безперечно, належав до династії Герейів: صاحب كراى سلطان صاحبه [Сагіб Герей султан сагібугу] – „Сагіб Герей Султан – його (клинки) власник” (фото 14). Отже, цим клинком володів хтось із ханської династії Герейів і, за кримською традицією, він мав титул султана (ханським титулом називали тільки правлячого хана). Точніше визначити власника без дати виготовлення зброї неможливо. Шабля з колекції НМІУ, інв. № 3-41 і через брак фахової атрибуції експонується разом зі „зброєю повсталих селян”.

Підсумовуючи наведені вище спостереження, можемо відзначити, що, починаючи з другої половини XVII ст., на теренах України повинна була б неухильно зростати кількість шамширів – найперше як коштовної старшинської зброї, а почасти і як зброї рядового складу. Та найбільше, звичайно, мали б побутовати т.зв. некласичні шамшири – власне їхні клинки, змонтовані з ефесами різних типів, які ми в цій статті не розглядаємо. Однак результати дослідження іконографічних джерел не підтверджують таких припущень. У проаналізованих найвідоміших творах авторського й народного маляр-

ства та книжкової графіки шамшир трапився нам тільки один раз, до того ж на портреті представника донської старшини<sup>51</sup>.

Перейшовши до аналізу писемних джерел, пересвідчуємося, що за описами майна годі встановити, про шаблю якого регіонального походження в них йдеться, якщо це прямо не зазначено в документі. Зазвичай тоді докладно описували оздоблення коштовної зброї, але за такою ознакою можна тільки приблизно визначити її національну належність. Ось, скажімо, характеристика однієї з шабел Івана Самойловича: „...ножны хозу черного, криж и оправа золотые, и в той оправе 315 камней больших и малых и искр яхонтовых красных измрудных, да 30 искор алмазных; полоса булатная...”<sup>52</sup>. І таких описів багато<sup>53</sup>. На цьому тлі привертає більшу увагу опис майна Запорозького кошового Петра Калнишевського (1775 р.). Серед його чималої колекції з двадцяти шабел згадана під номером 7 „... персидская окована по местам серебром...”<sup>54</sup>

Тому в найкращому випадку можемо констатувати тільки наявність шабел іранського походження в численних колекціях багатой козацької старшини, яка звичайно мала чимало коштовної зброї, і обмежитись припущенням, що то найімовірніше були класичні шамшири як найпоширеніші перські шаблі тих часів.

У загальному висновку відзначимо: класичний шамшир, хоч і був

відомий у козацькому середовищі, але не дістав великого поширення ані як зброя реєстрових, найманих чи низових формувань, ані як „вихідна” старшинська зброя (на відміну від шабел московського дворянства). Цьому може бути багато пояснень, частину яких ми вже навели. Серед іншого на таку ситуацію, безперечно, вплинуло засилля зброї Польщі, з якою Україна багато десятиріч співіснувала у спільній державі й під впливом якої формувалися гетьманські збройні сили, і Туреччини, що була потужним постачальником холодної зброї власного виробництва. Це зумовлювало як уподобання й відповідно моду національної еліти (українська старшина віддавала перевагу турецьким і, меншою мірою, – польським зразкам), так і кількісне співвідношення типів шаблі у війську. Важливим чинником була також віддаленість Гетьманщини від Ірану й брак військових контактів з ним (окрім згаданого походу у складі російських військ).

Наостанок подамо приклади шабел, що дають змогу підтвердити добру обізнаність козацької спільноти з шамширом і, можливо, навіть намагання місцевих зброярів підвищити його популярність у війську. Це два ефеси, що зберігаються в ХІМ, № ОС-171 (З-138)<sup>55</sup> і в Краснодарському державному історико-археологічному музеї-заповіднику ім Є.Д.Феліцина, № КМ-1764 (нині змонтований працівниками музею з клинком східного походження)<sup>56</sup>.



**Фото 15.1–15.2. Ефес шаблі  
XVIII ст., Україна. ХІМ,  
інв. № ОС-171 (З-138).**

**Фото 16.1–16.2. Ефес шаблі  
XVIII ст., Україна. Краснодарський  
державний історико-археологічний  
музей-заповідник ім. Є.Д. Феліцина,  
інв. № КМ-1764**



Перший ефес (*фото* 15.1–15.2) з уламком клинка, знайдено на острові Чортмлик, де, як відомо, у 1652 – 1709 рр. містилася Запорізька Січ (Чортмлицька, або Стара). Походження другого (*фото* 16.1 – 16.2) достеменно не з'ясоване, проте видається слушним припущення, що він дістався на Кубань разом з Чорноморським козацьким військом.

Обидва ефеси суцільноліті з бронзи, і це добре співвідноситься з розвинутим українським ливарництвом того періоду і поширеними в ньому металообробними техніками<sup>57</sup>. Зміст і форма декору, зокрема й ледве помітного гравійованого контуру на уламку клинка, типові для українського бароко останньої чверті XVII – початку XVIII ст. Мотив виноградного грона тоді раз у раз використовували й на предметах озброєння<sup>58</sup>.

Виходячи з уважного вивчення орнаменту, припускаємо, що обидва ефеси зроблено в одній майстерні; виготовлення такої зброї, безперечно, не було поодиноким. У морфологічній формі творчо розвинуто ідею класичного шамшира і адаптовано її до місцевих преференцій. Так, цікаво відзначити подібність закінчень кільйонів цих ефесів з кримськими (*фото* 13), зауваживши, зокрема, рідкісну краплеподібну форму їх, нетипову для зброярських традицій провідних мусульманських виробників шамшира.

Отже, на нашу думку, українське походження цих зразків не викликає сумніву і їх цілком обґрунтовано можна вважати українською козацькою зброєю у повному значенні цього слова. На жаль, брак клинків усе ж не дає нам підстави назвати їх справжніми „козацькими шамширами”.

### ПРИМІТКИ

- 1 Tirri A. C. Islamic Weapons Maghrib to Mohul. – USA: Indigo Publishing, 2003. – P.11.
- 2 Steingass F. Persian-English Dictionary. – Beirut, 1892 (reprint 1998). – P. 760;
- 3 Stone G. C. A Glossary of the Construction, Decoration and Use of Arms and Armor in All Countries and in All Times. – New York: Dover publications, Inc., 1999. – P.551, 553.
- 4 Paul E. J. Arms and Armour: Traditional weapons of India. – New Delhi, 2005. – P. 42 – 44.
- 5 Stone G. C. Op. cit. – P. 551.
- 6 Див., напр.: James A., Gilmour B. Persian Steel: The Tanavoli Collection. – Oxford, 2000. – P. 198.
- 7 На *рис.* 1 наведено схему авторства провідного фахівця з іранської холодної зброї М. Хорасані (Khorasani M.M. Op. cit. – P. 146) із зображенням шамшира й назвами його складових частин згідно з іранською зброярською традицією (у латинській транскрипції). У квадративих дужках подано українські відповідники до цих термінів (за працею: Тоїчкін Д. Козацька шабля: Історико-зброєзнавче дослідження. – К., 2007. – С. 34 – 39). Нижче (*рис.*2) вміщено схему вимірів, використовувану в цій статті.

- 8 Див.: Kobylinski L. Persian and Indo-Persian Arms // Persian and Indo-Persian Arms and Armor of 16th – 19th Century from Polish Collections. – Malbork, 2000. – P. 60; James A., Gilmour B. Op. cit.; Stone G.C. Op. cit. та ін.
- 9 Khorasani M.M. Op. cit. – P.198; 424 – 430.
- 10 Аствацатурян Э. Г. Турецкое оружие в собрании Государственного исторического музея. – Санкт-Петербург, 2002. – С. 101.
- 11 Khorasani M.M. Op. cit. – P. 141 – 144.
- 12 Stone G. C. Op. cit. – P. 550.
- 13 Zabłocki W. Ciężca prawdziwą szablą. – Warszawa, 1989. – S. 106.
- 14 Див.: Khorasani M.M. Op. cit. – P. 123, 128, 132 – 134.
- 15 Zeller R. Orientalische Sammlung Henri Moser // Die Säbel Jahrbuch das Bernischen Historischen Museums in Bern. – 1933. – S. 93 – 128.
- 16 Окшотт Э. Меч в век рыцарства: Классификация, типология, описание / Пер. с англ. – Москва, 2007. – С.11 – 15.
- 17 Аствацатурян Э. Г. Знач. праця. – С. 120.
- 18 Національний музей історії України. Науково-популярний фотоальбом. – К., 2001. – С.108.
- 19 Энциклопедический словарь. – Санкт-Петербург: Тип. акц. общ. Брокгауз – Ефрон, 1902. – Т. XXXIV (67). – С.206.
- 20 Кулинский А. Н. Русское холодное оружие: У 2 т. – Санкт-Петербург, 2001. – Т.1. – С.164; Т.2. – С.264.
- 21 Див., напр., зразки з колекції РЕМ, №5910-125 а,б; №12-90 а,б. ( Холодное оружие в собрании Российского этнографического музея). – Санкт-Петербург, 2006. – С.221, 222.
- 22 Кленкин В. Шашки остры... // Клинок.– 2004. – №3. – С.53.
- 23 Там само. – С.54, 55.
- 24 Національний музей історії України. – С. 108.
- 25 Там само.
- 26 Див., напр., РЭМ, №5183-1 а,б; №8763-574 а,б; №6772-117 а,б; №4467-6. (Холодное оружие в собрании Российского этнографического музея. – С. 206, 207, 209, 215).
- 27 Денисова М.М. Русское оружие: Краткий определитель русского боевого оружия XI – XIX вв. – Москва, 1953. – С.142. Табл. XXXVIII. – Рис. 218.
- 28 Холодное оружие в собрании Российского этнографического музея. – С.201, 209.
- 29 Каталог украинских древностей коллекции В. В Тарновского. – К., 1898. – 86 с.
- 30 КаталогколлекциидревностейА.Н.Поль, в Екатеринославе / Сост. К.Мельник. – К., 1893. – Вып.1 – С.162, 163.
- 31 Каталог коллекции холодного оружия / Черниговский исторический музей; Сост. Кривова И.А. – Чернигов, 1990. – 56 с.
- 32 Див.: Кравченко К. Качанівський період в роботі Репіна над картиною „Запорожці пишуть листа турецькому султану”// [http://kachanivka.com.ua/cgi-bin/view.cgi?lang=ua&page=kach\\_4](http://kachanivka.com.ua/cgi-bin/view.cgi?lang=ua&page=kach_4)
- 33 Аствацатурян Э. Г. Знач. праця. – С. 111.
- 34 Миллер Ю.А. Художественное оформление холодного оружия Турции XVII – XVIII веков // Труды Государственного Эрмитажа. – Москва; Ленинград, 1958. – Т.2. – С.170,171.
- 35 Khorasani M. M. Op. cit. – P. 174
- 36 Стороженко І.С. Богдан Хмельницький і воєнне мистецтво у Визвольній війні українського народу XVIII століття. – Дніпропетровськ, 1996. – Кн. 1. – С. 34.
- 37 История военного дела в Польше: Избранные вопросы. – Варшава, 1970. – С. 115.
- 38 Сидоренко В.О. Козацька піхота та її озброєння під час Визвольної війни

- українського народу 1648 – 1654 рр. // Історичні джерела та їх використання. – К., 1972. – Вип.7. – С.161.
- 39 Крип'якевич І.П. Богдан Хмельницький. – К., 1954. – С.225.
- 40 Заруба В. Українське козацьке військо в російсько-турецьких війнах останньої чверті XVII ст. – Дніпропетровськ, 2003. – С.97; Славутич Є. Озброєння козацького війська гетьманщини у XVIII ст. // Військово-історичний альманах. – 2008. – Ч. 1 (16). – С. 131.
- 41 Сокирко О. Лицарі другого сорту: Наймане військо Лівобережної Гетьманщини 1669 – 1726 рр. – К., 2006. – С. 61, 62.
- 42 Там само. – С. 79.
- 43 Заруба В. Зазнач. праця. – С. 111.
- 44 Там само. – С. 97.
- 45 Там само. – С. 154, 275, 340, 347.
- 46 Денисова М.М. Палаш князя М.В.Скопина-Шуйського и сабля Д.М.Пожарского // Именное холодное оружие. – Москва, 1956. – С. 9, 10; Сидоренко В.О. Зазнач. праця. – С. 167.
- 47 Сокирко О. Зазнач. праця. – С. 262.
- 48 Центральний державний історичний архів України, м. Київ. – Ф. 51. – Оп. 3. – Спр. 17133. – Арк. 2 – 4, 7; Ф. 54. – Оп. 3. – Спр. 231. – Арк. 1, 20 – 23; Ф.108. – Оп. 2. – Спр. 1752. – Арк. 1а.
- 49 Голобуцький В. Запорозьке козацтво. – К., 1994. – С. 500–504. Олійник О. Запорозький зимівник часів Нової Січі. – Запоріжжя. – 2005. – С. 205.
- 50 Голобуцький В. Зазнач. праця. – С. 504 – 505.
- 51 Тоїчкін Д. Козацька шабля. – С. 214 – 224.
- 52 Опись движимого имущества, принадлежащего малороссийскому гетману Ивану Самойловичу и его сыновьям Григорию и Якову // Русская историческая библиотека, изданная Археографической комиссией. – Санкт-Петербург, 1884. – Т.VIII. – С.1081–1083.
- 53 Див., напр.: Летопись событий в Юго-Западной России в XVII-м веке / Составил Самоил Величко... – К., 1864 – Т.4.; Kitowich J. Pamiętniki. Opis obyczajów i zwyczajów za panowania Augusta III. – W Tarnowie, 1881. – 432 p.
- 54 Полонська-Василенкова Н. Майно запорізької старшини як джерело для соціально-економічного дослідження історії Запоріжжя // Нариси з соціально-економічної історії України. – К., 1932. – С.137. (Праці комісії соціально-економічної історії України, Т.1.)
- 55 Про цей зразок також див.: Бадаєв Д.В. Оружие казацкой эпохи (XVI – XVIII вв.) на Слобожанщине по материалам коллекции Харьковского исторического музея и выставки „Козацька давнина”: Научная справка. – С.6; Харків історичний: Довідник. – Х., 2004. – С. 90; Тоїчкін Д. Зразки козацької холодної зброї в музейних збірках: Підвалини зброєзнавчого дослідження // Пам'ятки України. – 2007. – Ч. 2. – С. 73, 76.
- 56 Приватна консультація Б.Фролова, завідувача відділу зброї Краснодарського державного історико-археологічного музею-заповідника ім Є.Д.Феліцина.
- 57 Мальченко О. Художнє лиття гармат у Гетьманщині за часів правління Івана Мазепи. – К., 2007. – С. 5, 7, 8, 118, 119.
- 58 Білоус Л. Українські порохівниці XVII – початку XX століть в колекції Музею українського народного декоративного мистецтва: Каталог. – К., 2008. – С. 13, 38 – 44; Мальченко О. Зазнач. праця. – С. 95 – 98.

---

## КНИГОЗБІРНЯ

---

# ЗРАЗКОВЕ ВИДАННЯ МИСТЕЦЬКОЇ СПАДЩИНИ УКРАЇНСЬКИХ СІЧОВИХ СТРІЛЬЦІВ

Вихід у світ цієї книги\* став помітною подією в культурному житті України. Колектив мистецтвознавців і колекціонерів\*\* підготував її на високому науковому рівні, виконавши свою роботу фахово і водночас з почуттям щирої поваги і навіть пієтету до Українського січового стрілецтва як знаменного явища української історії. Використано значну кількість друкованих джерел, архівних документів, серед яких неабияку цінність становлять спогади самих учасників подій. Вміщені у виданні тексти допомагають глибше зрозуміти різноманітний і винятково цікавий ілюстративний ряд. Це насамперед мистецькі твори, шкіци й начерки, а також світліни, поштівки та сторінки друкованих видань УСС. На більшості з них бачимо вояків Січового стрілецтва, які діяли в Західній Україні у 1914 – 1918 рр. Портрети їх – малярські, а надто фотографічні – вражають. Годі без хвилювання дивитися в очі цих людей. Їхні обличчя несуть на собі драматичний відбиток вирішального моменту історії, часу докорінних змін європейського соціуму. А ще в їхніх очах прозирає

самозреченість, беззастережна відданість обраному шляхові (те, що зближує стрільців із середньовічними лицарями). Відчуємо шляхетність самої ідеї стрілецтва, чистоту помислів цих людей, що так відрізняє вояків армії, створеної з патріотичних поривань, від сформованої задля пожадливо-загарбницьких цілей. Книга відображає ідею, висловлену у вступній частині: „Феномен стрілецтва насамперед слід шукати у глибокому патріотизмі та бажанні у будь-який спосіб прислужитися своєму народові” (с.9). У ґрунтовній вступній статті завідувачки відділу графіки Національного музею у Львові Олени Кіс-Федорук „Бо пора ся великая есть!” (с. 5 – 23) поряд з описом історії Українського стрілецтва, подано докладні відомості про інтенсивну культурно-просвітницьку працю таких його осередків як Пресова квартира та Артистична горстка.

Пресова квартира Січових стрільців при запасному курені (пізніше – Пресова квартира при Бойовій управі), створена у 1915 році, мала свій статут (правильник), де зазначено мету її створення: „Члени мають представити образ УСС

\* Українські січові стрільці у боях та міжчассі: Мистецька спадщина. – Львів: Національний музей у Львові імені А.Шептицького, Інститут колекціонерства українських мистецьких пам'яток при НТШ; Київ: Поліграфічна фірма „Оранта”, 2007. – 192 с., 313 іл.

\*\* Упорядники: Ігор Завалій, Олена Кіс-Федорук, Тарас Лозинський, Оксана Романів-Тріска. Вступна стаття, каталог, біографії художників Олени Кіс-Федорук. Супровідні статті Любові Волошин, Любові Кость, Оксани Пеленської. Ілюстрації для видання надали: Національна бібліотека Чеської Республіки (Слов'янської бібліотеки), Національний музей у Львові імені А.Шептицького, родина Котецьких, родина О.-Р.Сорохтея, А.Крижанівський, А.Красневич, Ю.Завербний, Ю.Юркевич, М.Батів, родина П.Лінинського, Т.Лозинський, І.Завалій, Ю.Сандурський, О.Сидор.

під час європейської війни, яка зачалася в році 1914, а zarazом представити образ терпінь українського населення в тій війні, щоб поширити світогляд будучого українського покоління і піднести в нім українську народну свідомість і честь, а також, щоби предложити докази чинної участі українського народу в війні перед судом історії. Пресова квартира виконує в запаснім курені сю роботу, що і Артистична горстка в полі” (с.6).

У вступній статті показано діяльність цих осередків у кількох надзвичайно важливих ділянках: справочинно-термінологічній (ведення документації українською мовою, опрацювання української військової термінології), просвітницькій (відкриття народних шкіл тощо), видавничій (випуск поштівків, часописів, для яких створювалися ілюстрації), розроблення стріів, емблематики (гербів, прапорів), військових нагород.

Як зазначає авторка, саме у праці Пресової квартири й Артистичної горстки проявили свій таланти Іван Іванець, Осип Курилас, Юрій Буцманюк, Лев Гец, Осип-Роман Сорохтей, Леонід Перфецький та інші українські мистці. О.Кіс-Федорук ретельно відготовує біографічні відомості, називає жанри, у яких вони працювали, розповідає про особливості творчого методу кожного з них, про залишений ними доробок і відгуки критиків 1920 – 1930-х рр. Мистці усвідомлювали доконечну потребу фіксації, збереження відомостей про діяльність Січового стрілецьтва, дбали про укладення Стрілецької антології, яка б, за словами Л.Геца, стала „на довгі часи золотою пам'яткою для кожного українця” (с.20). Творчість стрільців репрезентувалася на виставках 1919 і 1934 рр. і вже тоді дістала визнання за свою непересічну мистецьку й історико-документальну вартість. На жаль, у 1952 р. із Львівського державного музею українського мистецт-

ва разом з величезною кількістю робіт інших авторів було вилучено й знищено 704 твори художників-січовиків. У рецензованому виданні репродуковано те, що чудом збереглося у фондах музею й приватних збірках і колекції пражської Національної бібліотеки.

Впривідна стаття, ілюстрована цінними архівними світлинами, дає ключ до розуміння наступного розділу книги, де вміщено великі розміром, високої якості репродукції малярських і графічних творів Олени Кульчицької (1877 – 1967), Осипа Куриласа (1870 – 1951), Івана Іванця (1893 – 1946), Лева Геца (1896 – 1971), Осипа-Романа Сорохтея (1890 – 1941) та Леоніда Перфецького (1901 – 1977), супроводжувані їхніми фото й ґрунтовними біографічними довідками.

Альбом ілюстрацій являє собою центральну частину видання. Окрім документально-історичної ваги репродукованих у ньому творів, незаперечною є цінність піднесено-емоційного, сердечного відголосу їх завдяки безпосередній присутності авторів у вирі тогочасних подій. Пропущені через уяву й свідомість мистців постають художні образи українців і України воєнної доби.

Ілюстрації представляють такі жанри:

*Батальний.* Одна частина творів змальовує конкретні бої за участю Січових стрільців, а друга подає загальний образ дій стрілецького війська (І.Іванець, Л.Перфецький). До цієї ж групи дотична низка робіт, що відображають життя стрільців поміж боями (І.Іванець, Л.Гец).

*Портретний.* Серед творів цього жанру – образи реальних осіб, вояків і старшин стрілецьких формацій, типи стрільців (О.Курилас, І.Іванець, О.-Р.Сорохтей, Л.Гец), а також шаржі на усусів (О.-Р.Сорохтей, О.Курилас). Сюди належать і портрети-типи селян, зображені на тлі руїн (О.Курилас).



**Перфецький Л. Бій під Чортковом з польською армією ген. Галлера у червні 1919 р. Папір, акварель, олівець, 41х51. За репродукцією**

*Пейзажний.* Це твори зі змальованими переважно з натури місцинами, якими проходило січове військо або ж зупинялося там на постій. Бачимо небо, поля, села, храми західноукраїнських земель (І.Іванець, О.Курилас, Л.Гец).

*Побутовий.* Цей жанр репрезентують сцени зі стрілецького життя (О.Курилас).

*Алегорія.* Картини присвячені темі війни і страждань, яких вона завдає, уславленню подвигу стрільців. Особливо багато таких творів у доробку О.Кульчицької, є вони також у І.Іванця і Л.Геца. Зокрема привертає увагу твір „Стрілецька кров”, чий образний лад пов’язаний з поширеним в Україні XVII – XVIII ст. іконографічним типом „Христос – лоза виноградна”. Водночас треба відзначити, що й творам інших жанрів притаманна певна символічність, пов’язана зі значною мірою узагальнення.

Вражає також розмаїття використуваних мистцями малярських і графічних технік. Окрім олійного живо-

пису на полотні, картоні, фанері, значну кількість робіт виконано на папері аквареллю й гуашшю або у графічних техніках. Це пояснюється тим, що такі техніки зручніші, коли художник малює з натури, в умовах обмеженого часу. Натюрні начерки й шаржі здебільшого виконано олівцем, тушшю, вуглем. Дехто з мистців, передусім О.Кульчицька, широко вдавався у своїй творчості до техніки естампа (деревориту, лінориту, акватинти, офорту).

Наступний розділ видання („Додатки”) містить статті Л.Кость „Ідеї Січового стрілецтва у творчості Олени Кульчицької” (с. 172 – 175), Л.Волошин „Олекса Новаківський і Українське січове стрілецтво” (с.176 – 181), О.Пеленської „Мистецька горстка” (с. 182 – 185).

Любов Кость – завідувачка літературно-меморіального музею О.Кульчицької у Львові – докладно характеризує активну громадянську позицію О.Кульчицької, її діяльність у Комітеті допомоги пораненим українським воякам,

графічну спадщину мисткині, присвячену темі стрілецтва. Поряд з виразними натурними начерками, символічними композиціями О.Кульчицької подано також світлини пам'ятного хреста, виконаного за її проектом і встановленого в с. Пікуличах (Польща), та гіпсового рельєфу „Борцям за волю України. 1914 – 1924”.

Директорка Музею Олекси Новаківського у Львові Любов Волошин у своїй статті розглядає символіко-алегоричні твори мистця „Стрілецька Мадонна (Мадонна Червоної калини)”, „Ангел смерті”, „Вольна Україна!” та ін. Цінні відомості наведено про співпрацю О.Новаківського з Пресовою квартирою, виконання ним ілюстрацій до часопису „Шляхи”, портретів державців княжої доби, ескізів стрілецького прапора й бойових відзнак, а також герба Галичини й проекту меморіалу героям УСС.

Оксана Пеленська – український мистецтвознавець, що живе в Чехії, – розповідає про унікальний мистецький архів часопису „Український скиталець”, що зберігається у фондах Національної бібліотеки в Празі. Це періодичне видання випускала в 1920 – 1923 рр. група відомих мистців та громадських діячів, інтернованих у військових таборах на чеських землях. Навколо часопису сформувалася Мистецька горстка, до якої належали І.Іванець, Ю.Буцманюк, С.Дзидз, В.Петрук, І.Сарден і С.Пастернак. Вміщено репродукції портретних і символічних творів В.Петрука і двох сторінок „Українського скитальця”.

Наприкінці книги подано каталог репродукованих творів (с. 186 – 190).

Поява цього видання збагатила історію українського мистецтва. Актуалізовано спадщину досі ще маловідомих талановитих українських малярів і графіків, водночас поглиблено наше уявлення про творчість відомих мистців (таких, як

О.Новаківський, О.Кульчицька, О.Курилас). Власне, вперше так повно показано визначне явище українського мистецтва, спадщину якого свідомо нищено за радянських часів.

Завдяки численності й жанровому розмаїттю представлених у виданні творів, а також високоякісному друкованій репродукції ми можемо зрозуміти особливості творчого методу й авторського почерку мистців. Ретельно складені біографічні довідки дають змогу краще пізнати їхній творчий шлях. Зважаючи на те, що в українському мистецтвознавстві ще чимало „білих плям”, цю книгу можна вважати ще й довідником з українського мистецтва західних земель 1914 – 1924 рр. При цьому видання з безперечно високим рівнем науковості розраховане не лише на фахівців, а й на значно ширше коло читачів, що є досить рідкісним прикладом у нашій історико-мистецькій літературі.

Окремо слід відзначити досконалий дизайн книги. Це – виважена лаконічна архітектоніка, гармонійне співвідношення ілюстрацій і текстів, добра палітурка. Тверда, шляхетного темно-червоного тону оправа має аббревіатуру „УСС”, наче вирізьблену зі сталевого леза. На суперобкладинці репродуковано твори І.Іванця „У бою” і О.Куриласа „Розстрільна УСС на Лисоні”.

Вжито матовий тонований папір, на якому чітко вирізняються виконані в техніці офсетного друку графічні й тонові ілюстрації з різною мірою полиску фарб, що надає їм особливої вишуканості. Вдало дібрано тепле вохристо-сіре забарвлення сторінок, що відтінює білий тон графічних аркушів.

Книгу зроблено з великою любов'ю, яка передається й читачеві. До того ж саме оздоблення має прихований зміст. Так, для декорування форзаців

використане багаторазове повторення гравюри О.Кульчицької „Тесей”, де шістнадцятирічний герой підіймає важкий камінь, аби видобути зі сховища шаблю й козацькі клейноди (за давньогрецьким міфом – батькові сандалії і меч) та вирушити з ними у похід.

Отже, оздоблення книги підсилює її чільну ідею – відновлення штучно перерваного зв'язку поколінь. Відтак читач, незалежно від своєї національності, навіть якщо він є іноземцем, але вихованим на засадах націоналізму й патріотизму, – має відчуття повагу до героїв української історії ХХ ст. А якщо читач є громадянином України – не тільки формально, а й духовно, – він відчує гордість за своїх дідів і прадідів. У збагаченні нашого знання й пробудженні напівзабутого в міжчассі сьогоденної України почуття патріотизму й полягає неабияке значення цього прекрасного видання.

*Репродукції з книги див. також на с. 1, 3, 4 обкл.*

**Тетяна ТИМЧЕНКО,  
Володимир ЦИТОВИЧ**

**На 1-й стор. обкладинки: Кульчицька О. О, Мати Божа України! Бл. 1915 – 1918 рр. 3 репродукції, 24,5х24. НМЛ**  
**На 4-й стор. обкладинки: Е.Козак. Січові стрільці у бою. 1920-ті рр. (?)**  
**Картон, олія, 72х98. Приватна збірка. Друкується вперше; Іванець І. В поході на Бершадь. 1920-ті рр. Картон, олія, 48х67,5. Приватна збірка.**

Літературна редакція **Олександра Рибалка**  
Коректа **Антоніни Жихорської**  
Макет, верстання **Василя Жихорського**

За вірогідність поданої інформації відповідає автор. У разі передруку посилання на „Військово-історичний альманах” обов'язкове. Видання зареєстроване Держінформполітики України 28.04.2000 р. Свідоцтво: серія КВ, № 4170

**Поштова адреса редакції:  
01001, Київ – 1, а/с 91  
Факс (044) 294 – 64 – 76  
www.uarmy.com.ua**

## ПРО АВТОРІВ

**Галенко О.**, кандидат історичних наук, керівник тюркологічного центру, провідний науковий співробітник Інституту історії України НАН України

**Горелов В.**, кандидат історичних наук, провідний науковий співробітник ЦМЗСУ

**Іщук О.**, кандидат історичних наук, начальник Центру вивчення документів з історії визвольного руху Галузевого державного архіву СБ України

**Кислюк О.**, ст. викладач Національного педагогічного університету ім. М.П.Драгоманова

**Ковальчук В.**, кандидат історичних наук, науковий співробітник Інституту української археографії й джерелознавства ім. М.С.Грушевського НАН України

**Ковальчук М.**, кандидат історичних наук, науковий співробітник Інституту української археографії й джерелознавства ім. М.С.Грушевського НАН України

**Козицький А.**, кандидат історичних наук, доцент Львівського національного університету ім. І.Франка

**Кучерук О.**, директор Бібліотеки ім. О.Ольжича

**Мицик Ю.**, о., доктор історичних наук, професор кафедри історії Національного університету „Києво-Могилянська академія”

**Муравйов О.**, начальник Воєнно-геральдичної служби ГШ ЗС України, полковник

**Ніколаєва Н.**, кандидат історичних наук, науковий співробітник історичного факультету Київського національного університету імені Тараса Шевченка

**Панченко В.**, кандидат історичних наук, доцент кафедри суспільних наук Київського міжнародного університету

**Стороженко І.**, доктор історичних наук, провідний науковий співробітник історичного факультету Дніпропетровського національного університету

**Тимченко Т.**, кандидат мистецтвознавства, доцент Національної академії образотворчого мистецтва та архітектури

**Тоїчкін Д.**, кандидат історичних наук, науковий співробітник Інституту історії України НАН України

**Цитович В.**, мистецтвознавець

**Чичкань І.**, начальник лабораторії науково-дослідних робіт з дослідження військово-історичних процесів ЦМЗСУ



## ОЛЕКСАНДР ЛЕОНІДОВИЧ РИБАЛКО (1950 – 2009)



5-го січня 2009 р. упокоївся визначний сучасний україніст, джерелознавець, історик культури, мовознавець і літературний редактор Олександр Леонідович Рибалко.

За офіційними даними народився він 15 січня 1951 року у селищі Клавдієве-Тарасове Бородянського району Київської області, де і прожив усе своє життя. Але вважав днем свого народження 7 грудня 1950-го. Перша дата була датою метричного запису ЗАГСу. 1968 р. з золотою медаллю закінчив Клавдієвську середню школу. У 1973 р. – філософський факультет Київського державного університету ім. Т.Г. Шевченка.

У тому ж році став редактором підручників для вищих навчальних закладів та літератури з історії, філософії, права у київському видавництві „Вища школа”. У 1979 – 1980 роках був науково-допоміжним співробітником в групі Інституту історії партії, який готував тритомник „УССР в годы Великой Отечественной войны (1941 – 1945)”. З 1980 – по 1991 роки працював старшим науковим співробітником Центрального державного архіву Жовтневої революції і соціалістичного будівництва УРСР (тепер Центральный державний архів вищих органів влади і управління України). У 1983 р. став завідувачем відділу інформації і наукового використання документів. Від 1989 р. за угодою працює літературним редактором журналу „Пам’ятки України”. З 1992 р. – штатний працівник „Пам’яток”, заступник головного редактора, з 1994 р. – перший заступник головного редактора, з 2002 р. – головний редактор цього журналу. Паралельно від 1993 до 1997 р. – віце-президент видавництва „Українознавство”, яке також діяло на базі видавничого дому „Пам’ятки України”. З 2000 і до самої смерті працював заступником головного редактора „Військово-історичного альманаху”, за його активної участі як фахового і літературного редактора з’явилося 17 чисел цього видання.

В особі О.Рибалка українська гуманітаристика мала надзвичайної потуги інтелектуальну силу, неперевершеного ерудита в царині історичного джерелознавства, літературознавства і філології. Він не мав ступенів, але й серед професорів важко знайти людину, яка б дорівняла різноманітним знанням Олександра Леонідовича. Він би міг з однаковим успіхом захистити кандидатську і докторську дисертації в ділянці історичних, філологічних і філософських наук, але увесь свій час і сили присвятив редакторській роботі і документалістично-археографічним публікаціям.

Пам’ять про цього подвижника української культури назавжди залишиться у наших серцях.

**Ігор ГИРИЧ**



*Іванець І. В атаку! 1920-ті рр. Папір, гуаш, 18,7х23,8. Приватна збірка.*



*Курилас О. Убитий стрілець біля хреста (Незваний стрілець).  
Бл. 1916 – 1917 рр. Текстура, олія, 37х54. НМЛ.*

Військово-історичний альманах. – 2008. – Ч.2(17). – С.1–160. Індекс 21813  
Адреса в інтернеті: [www.uarmy.com.ua](http://www.uarmy.com.ua)

