

# Український насічник 6/1995

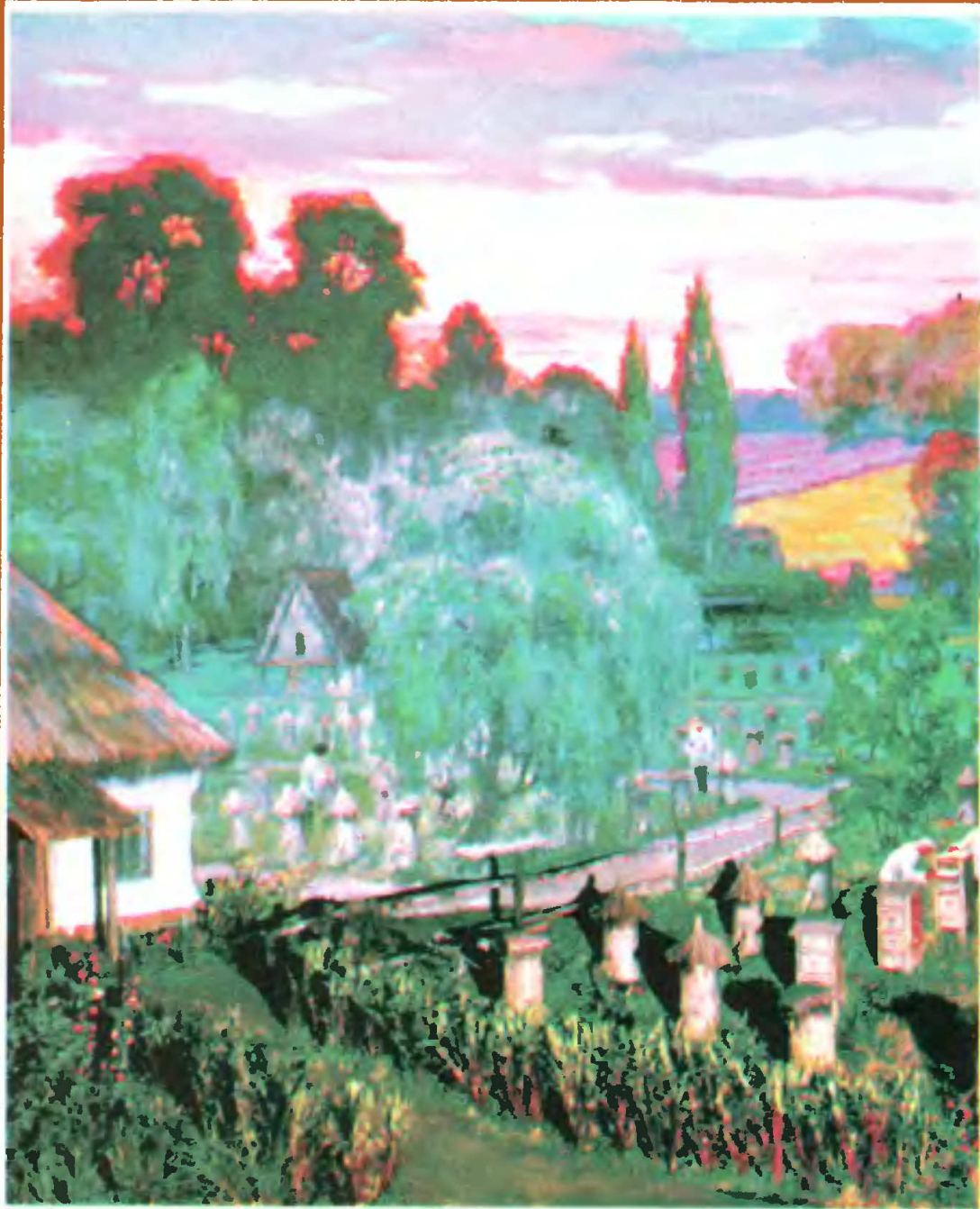

**ПЕРЕДПЛАТА НА  
УП ТРИВАЄ ПОСТІЙНО,  
НА КОЖНИЙ МІСЯЦЬ**

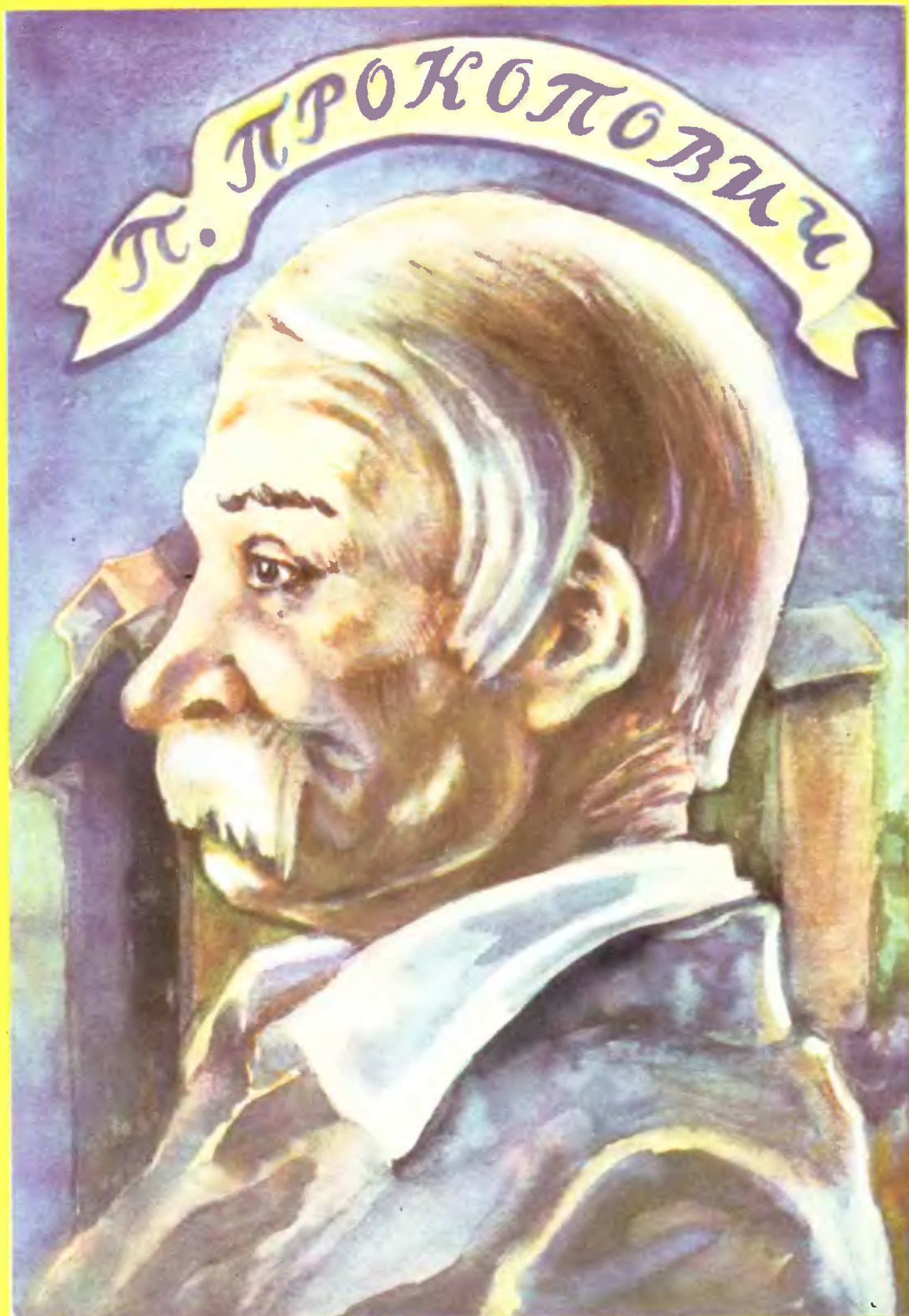



**220 років з дня народження П. І. Прокоповича — видатного українського вченого у галузі бджільництва.**

**На 1 стор. обкладинки панорама пасіки П. І. Прокоповича у Конотопському музеї.**





# Український пасічник

6/1995



*П.І. Прокопович*  
1775-1850

ЗАСНОВАНО У ТЕРНОПОЛІ

В 1914 р.

ВІДРОДЖЕНО У ЛЬВОВІ

В 1991 р.

Щомісячний науково-виробничий, інформаційний масовий галузевий журнал пасічників України.

## Передмова

1995 рік для світової історії, а особисто для історії бджільництва України, це рік ювілейний — ВИПОВНЮЄТЬСЯ 220 РОКІВ ВІД ДНЯ НАРОДЖЕННЯ ПЕТРА ІВАНОВИЧА ПРОКОПОВИЧА — всесвітньо відомого українського пасічника—винахідника втулкового вулика рамкового утримання і розведення бджіл, що дало змогу вперше в історії бджільництва відбирати чистий мед без знищення бджіл. Тому перший номер "УП" за 1995 рік випущений у світ з обкладинкою з гарного паперу і кольоровою фотографією втулкового вулика П. І. Прокоповича (фото О. А. Левченка). Це промінь в минуле, який повинен був викликати в читачів "УП" згадку, в який рік вступає українське бджільництво.

В грудні 1994 року на спільному засіданні редколегії і редакції "УП" основним питанням було: як в 1995 році журналу "УП" відзначити цей ювілей. Було дві пропозиції: ПЕРША — впродовж року друкувати різні матеріали, що несуть інформацію про П. І. Прокоповича, друга — підготувати, один номер журналу, присвячений П. І. Прокоповичу. Ця пропозиція була прийнята.

Працівники редакції М. Осташевський, Б. Рудка і Я. Гулкевич неодноразово їздили у відрядження в установи і місця, що якимось чином пов'язані з іменем П. Прокоповича. Кореспондент "УП" Б. Рудка виїжджав і в Росію.

Хто і які матеріали підготував, ви дізнаєтесь, прочитавши журнал, але зазначимо, що багато з них підготовлені однією людиною. Зокрема такі, як "Основні дати життя і діяльності П. І. Прокоповича", "Бібліографічний список праць П. Прокоповича в українській і російській періодичній пресі", "Зустріч Шевченка з Прокоповичем", "Створім Український досвідний інститут пасічництва імені Петра Прокоповича", "Києво-Могилянська академія в житті П. І. Прокоповича", "П. І. Прокопович і пам'ять про нього", "Втулковий вулик П. І. Прокоповича та його різновиди", "Історія портрета Прокоповича", підготовлені власним кореспондентом журналу "УП" Б. В. Рудкою за дорученням і з допомогою редакції.

На прохання редакції працівник Полтавського філіалу інституту бджільництва ім. П. І. Прокоповича Євген Крат підготував цікаві матеріали: "Свідоцтво Школи пана П. Прокоповича", "Зобов'язання учнів Школи пана Прокоповича", "Відгуки про Школу пана Прокоповича" і декілька висловів П. Прокоповича.

Редакція вдячна всім, хто брав участь у підготовці цього ювілейного номера. Який він, оцінювати вам, шановні читачі, але є прохання надіслати до редакції свої зауваження і пропозиції щодо підготовки в майбутньому таких номерів. Україна багата видатними пасічниками, і ми повинні про них знати й пам'ятати.



Через п'ять років виповниться 225-річчя з дня народження і 150 років з дня смерті Петра Івановича Прокоповича, і якщо хочемо цей ювілей зустріти з гідністю, всі ми разом повинні вже розпочати підготовку до цієї події.

У цьому номері редакція вперше вирішила надрукувати слова і музику пісень на честь П. Прокоповича. Пісні друкувалися в "УП" за грудень 1937 року. Той номер був присвячений десятирічному ювілею виходу журналу у світ.

Нинішній "УП" також ювілейний, а тому починаємо його з кантати, співаної на святі П. Прокоповича в Зборові в 1936 році, а закінчуємо мелодією пісні "Бджілка", яку співають "бджілки" через всю дію драматичної фантазії "Хай живе життя" С. Черкасенка в честь П. Прокоповича. Цей твір видавався разом з ювілейним номером "УП" в 1936 році окремою книжечкою. Якщо ця книжечка ще в когось збереглася, прохання повідомити про це редакцію.

Можливо, ці пісні надихнуть пасічників-поетів і композиторів написати різні музичні твори, присвячені бджолам, П. Прокоповичу та іншим видатним діячам бджільництва України.

Редакція сподівається, що цей номер "УП" стане першою зірочкою в незалежній Україні, яка буде освічувати шлях і збагачувати енергією для вшанування пам'яті видатних людей у галузі бджільництва, відкривати нові імена.

**М. ОСТАШЕВСЬКИЙ,  
головний редактор.**



## Петро Прокопович

(29.VI.1775 — 22.III.1850)

Батько Петра, священик Іван, був на парафії в селі Митченки, що неподалік від Батурина. Із спогадів земляків відомо, що Іван Прокопович був добре освіченою людиною, привітний до людей, і за це вони його любили. Ще й досі зберігаються про нього похвальні легенди.

Походили Прокоповичі із старшинського козацького роду, а за царів московських мали дворянське звання, але без належного багатства. Село Митченки було околицею Батурина — столиці Лівобережної України, заснованої за гетьмана Самойловича, а скасовано її разом з усуненням гетьманщини 1764 р. за Катерини II. Географічне положення села Митченки спричинилось до того, що Прокоповичі, завдяки знанням з історії України з перших джерел, були патріотами своєї батьківщини.

В цьому селі народився український корифей пасічництва, фундатор науки про ведення пасічницької справи. Там минуло його дитинство, і там же, після військової служби, він розпочав пасічницьку діяльність. Для пасічництва в Митченках були благодатні умови: вздовж високого берега ріки Сейма простяглися залишки садів та парків українських гетьманів та генеральної старшини; до колишніх парків Мазепи, Пилипа Орлика та генерального судді Кочубея згодом долучився і парк Кирила Розумовського. Все це було перед очима малого Петра, де він не раз топтав стежки з сільською діворою та плевав свою любов до рідної

природи в гаях та на риболовлі в Сеймі. Час його дитинства, а частково й парубоцтва, збігся з тим, коли останній гетьман Кирило Розумовський доживав віку в Батурині.

В одинадцять років Петра віддають на навчання в Києво-Могилянську академію. Подорож до Києва справила на хлопця незабутнє враження. Місто Борзну він бачив, завдяки батьковим оповіданням, як батьківщину славного козацького полковника Семена Палія, а про Ніжин почув ще написану П. Кулішем сумну історію "Чорної ради". Далі дорога дежала через місто Козелець, де його вразило незвичайне видовище — Козелецький собор, що був окрасою цілої Гетьманщини і водночас пам'ятником славному роду Розумовських, що походили з сім'ї бідного козака Грицька Розума та пасли громадську худобу. Згодом його старший син Олексій одружився з царицею Єлизаветою Петрівною, а молодший, Кирило, став гетьманом України та президентом Петербурзької академії наук. Київські зелені гори з золотими куполами Києво-Печерської Лаври та Видубецького монастиря в ранковому сонячному освітленні виглядали як чарівна казка. Наступного дня він з батьком обдивлявся славному Києво-Могилянську академію, де Петрові належало вчитися 8 років.

Наука давалася йому легко, а головним чином добре засвоїв чужі мови — грецьку, латинську,

*Продовження на 4 стор.*



# П. І. ПРОКОПОВИЧУ

(Мішаний хор)

(Кантата, співана на святі Прокоповича в Зборові в 1936 р.)

Коли весна розквітне злотором  
і сонце радість розіллє вокруг,  
тоді розспіваних бджілок по жаром  
вітає нас Твій добрий, ясний Дух.

Споминаємо Тебе, наш тату,  
що для природи все життя горів —  
та шлемо у серцях Тобі в заплату  
це наш сердечний тихий гомін-спів.

Слова і музика Богд. Т. Садовського.

*Marciale ma non troppo*

*Sopr. Альт*  
*Тенор*  
*Бас*

Ко-ли вес-на роз-кві-те зло-та-ча ром  
і сон-це ра-дість ро-зіль-ає во-круг То ти розспі-ва  
них бджі-лок по жа ром ві та є нас твій доб-рий ясний дух

*mf visol*  
*mf visol*  
*del.*  
*del.*  
*deccres.*  
*deccres.*  
*rit.*  
*rit.*



французьку, німецьку, російську. Він мав бажання працювати вчителем, але роботи не знаходилося, і він по закінченні академії повернувся до батьківської хати, пригнічений горем. Причиною цього була шалена русифікація, і на кінець XVIII ст. кількість шкіл в Україні за той час, відколи не стало уряду, значно зменшилася.

За батьковою порадою він вступає до військової школи Переяславського полку і за два роки закінчує її, діставши звання корнета. Із своїм полком працював на будові міста Одеси та Одеського порту, але полк їх призначається до армії Суворова, яка придушувала Варшавське повстання. Проте військова кар'єра не була його покликанням, бо він, у чині вже поручика і з нагородою Суворова, 1798 року звільняється у відставку. Повертається знову до батька не на вітиху останнього, бо не знав, до чого докласти рук.

Щастя, що його захопила невелика братова пасіка. Ціле літо Петро не відлучався з пасіки, намагаючись зрозуміти ті закони, за якими множаться і працюють бджоли. В ньому проявилася риса вченого-дослідника. 1799 рік став початком його пасічницької діяльності, бо, як пізніше писав Прокопович, з того часу він вирішив присвятити своє життя бджолярству.

На свої заощадження Прокопович купує невелику ділянку землі, на якій будує хутір, а також 37 вуликів-дуплянок. Через недостатнє знання пасічництва від тієї пасіки навесні залишилася третина, але весна була дуже сприятливою, і Петро за літо не лише поповнює пасіку, а й добивається її приросту. Медозбір також був добрий, і це його втішало. Але радів він недовго. Трапилося нещастя — згорів хутір з усім добром і врожаєм. Лишилися цілими омшаник (стебник) з пасікою та зібраний мед. З тої причини опанував його такий поганий настрій, що хотів покинути все, що залишилося, і шукати десь інше місце для пасіки або працю. Нічого бажаного не знайшлося, і він пізньої осені на своєму хуторі копає землянку для зимівлі і разом з найнятим козаком робить цілу зиму вулики.

Далі знову роки були сприятливі, і пасіка швидко зростала — через вісім років мав понад 580 вуликів. Усі ці роки П. Прокопович настирливо вивчає життя бджіл лише на базі свого господарства, не читаючи нічого друкованого. Окрилений успіхами восьмирічної праці, він вирішує порівняти набуті знання з тим, що надруковано в світі. Читає пасічницьку літературу всіма доступними мовами і нічого втішного не знаходить — навпаки, переконається, що людство ще не знає й того, що він осягнув. Ще невідомі були властивості бджолиних маток. Московська "Земледельческая Газета" писала пізніше, що "Пан Прокопович, можна сказати, в наш час єдиний знавець бджіл не лише у нас, а навіть у цілій Європі, чиї зауваження і вислови про цих комах не мають собі рівних щодо повноти, простоти і правдивості". Крім того, він дійшов висновку, що тогочасна система вуликів — дуплянки, колоди і борти — непридатні для раціонального ведення бджо-

лярства, бо при відбиранні меду знищуються кращі бджолині сім'ї.

Він назвав цей метод варварським і поклав собі за обов'язок винайти кращу форму бджолиного житла. Пошуки іншої конструкції вулика забрали ще сім років праці, і лише 1 січня 1814 року був готовий вулик нової форми, який задовольняв його вимогам. Це був вулик із рухомими рамками, але сам винахідник дав йому назву втулкового, бо ті отвори, через які він закладав рамки до гнізда, нагадували втулки. Одночасно з вуликом ним винайдена ще й гратчаста перегородка такої форми, щоб через отвори могли пролізати лише робочі бджоли, а матка і трутні — ні.

Цей винахід дав йому змогу відбирати чистий мед, бо матка за перегородкою не могла відкладати яєчок. Помилково ця перегородка довго називалася Ганнеманною. Взагалі, після смерті Прокоповича були замах на його пріоритет щодо винаходу рамкового вулика. Припинилися вони лише після втручання відомих вчених-пасічників, головним чином американця Амоса Рута, який так писав про винахід Прокоповича: "Його магазинна рамка має багато спільного з сучасною секційною рамкою з вирізами для проходу бджіл, стінки його вулика зв'язані в замок. Він застосовував методи, які далеко випередили його час. Деякі письменники вважали, що рухомі рамки винайшов Держон (Німеччина) у 1845 році, але, без сумніву, останній не має ніякого права на цю славу". Таким чином, П. Прокопович дістав всесвітнє визнання винахідника першого рамкового вулика. Правда, російські вчені донедавна вважали Прокоповича своїм. Лише 1964 року він знайшов свою батьківщину — Україну (УРЕ). Сучасний вчений, професор Московської Тимирязевської академії Г. А. Аветисян у передмові до американської пасічницької енциклопедії писав: "Великий вклад у справу розвитку пасічництва зробив видатний український пасічник Петро Іванович Прокопович, який першим у світі винайшов рамковий вулик (1814). Він розробив систему заходів щодо годівлі, утримання, штучного роіння, боротьби з хворобами та раціонального використання бази медозбору. Таким чином, він створив основу сучасного промислового виробництва у пасічництві".

Його винахід викликав появу штучної вощини, винайдені німецьким пасічником І. Мерінгом (1857 р.), а пізніше чех Франц Грушка винайшов медарку (1865 р.). З цього часу пасічництво стало на тверду промислову основу.

Прокопович був не лише видатним вченим, але й не менш здібним педагогом. За порадою свого сусіда з пасічництва Кочубея він утворив пасічницьку школу в селі Пальчихах біля Батурина, де за час її існування було випущено 566 досвідчених пасічників-інструкторів. Училися в ній не лише українці, а й багато посланців з усієї Російської імперії — росіяни, башкири, грузини, навіть німці. Учні ділилися на групи так, щоб кожному можна було вчитися рідною мовою. Крім того, Прокопович запровадив у навчання метод англійського педагога Ланкастера, запозичений в Європі російськими

офіцерами після поразки Наполеона. Майбутні декабристи навчали солдатів за методом Ланкастера, себто кращі учні навчали тих, які в чомусь відставали. Так само навчав і Прокопович у своїй школі. З цієї причини він мав неприємні розмови з деякими дідами, які йому говорили: "І хочеться ж вам навчати ту підлоту", а він їм відповідав, що "підлими треба називати тих пюдей, які нічого не роблять, а не тих, які створюють народне багатство".

До школи приймалися й неписьменні, лиш би вони були людьми роботязкими, сумлінними і мали природний розум. Навчалися у школі два роки, а після її закінчення випускники самі ставали не лише пасічниками, а й вчителями для інших. Були й такі, що ставали письменниками.

Один із сучасників Прокоповича — О. Покорський—Жоравка, який походив з козацької старшини Стародубського полку, багато чого навчився від Петра Івановича і в своїх літературних працях дав дуже високу оцінку науковій діяльності нашому корифею. Він писав, що Прокопович "... все невідоме до того часу винайшов і відоме вже комусь відкривав наново". Крім того, завдяки книзі О. Покорського—Жоравка про школу Прокоповича, виданою німецькою мовою, останній став відомим в усій Європі.

Одружений П. Прокопович був з простою селянкою—кріпачкою на прізвище Боровик. У них була одна донька і син, якому не дозволялося мати батькового прізвища через нерівний шлюб. Синові батько дав прізвище Великдан, а ім'я — Степан. На схилі свого віку Прокопович передав керівництво господарством і школою синові.

За життя Петро Іванович користувався великою пошаною в усіх людей — і простих, і освічених. На пасіці та в школі Прокоповича відвідав Т. Шевченко, який перебував у травні 1843 р. в Батурині та малював палац К. Розумовського. Пізніше Шевченко залишив такий запис: "Там коло Батурина живе наш великий пасічник Прокопович". Згадує він про нього і в повісті "Близнята". Пізніше побували в Пальчиках історик Лазаревський та М. Костомаров. Останній мав розмову с Великданом і залишив про це спогади. Він пише, що, люблячи і шануючи рідну історію, Прокопович ту ж щирю любов до рідної української минувшини передав і своєму синові Великдану.

Костомаров характеризує Степана як крайнього українофіла 60-х років. На його думку, пише Костомаров, "коли і не зовсім можна виправдати Мазепу, то у всякому разі треба поставитися до нього з похвалою і пробачити йому за перехід до Карла XII через те, що царювання Петра I для України було занадто нестерпне за своєю жорстокістю". "Скільки я,— продовжує Костомаров,— не силкувався довести йому помилковість його поглядів, нічого не допомогло". Погляди Петра Прокоповича

щодо значення рідної мови для народу бачимо із нещодавно знайденого його листа, що зберігається у відділі рукописів Київської наукової бібліотеки Академії наук. Знайдено цей лист в архіві М. Максимовича, але зі змісту видно, що адресовано його комусь іншому. Лист написаний канцелярською мовою, з чого випливає, що Прокопович шукає поради щодо друкування своїх наукових праць і зазначає: "Пишу Вам, как малороссианину". Далі йдеться про те, що має багато написаного і хотів би заснувати свою друкарню або просить порадити пристойну друкарню в Києві, бо до Москви та Петербурга йому важко їздити. Щодо мови написаного, то зазначає, що має досить написаного "...на нашем хохлацком наречии, і это было бы преполезно для нашей нации".

З інших джерел відомо, що ним було написано до дванадцяти томів праць про бджільництво, але, крім статей, які друкувались за його життя в московських журналах та в наш час уперше опубліковані 1960 року, нічого невідомо. За оцінкою сучасних фахівців, його праці були б золотим фондом пасічницької літератури всесвітнього значення. Усі пасічницькі проблеми, за його методами, розв'язуються дуже просто і геніально. Прикладом може бути лікування від найтяжчої хвороби — гнильцю. Багато є складних хімічних методів, але Прокопович застосовував так званий метод перегонки. Суть цього методу полягає в тому, що хвору сім'ю переганяють у новий вулик і тримають там 48 годин (до повного зголодніння), а потім переганяють до третього вулика — і сім'я здорова. Далі перші два вулики треба лише продезінфікувати.

Не цурався Прокопович і громадської роботи. Він дописував до журналів, мав велику кореспонденцію з фахівцями цілої Європи, вів і усну пропаганду пасічницької справи. Петро Іванович твердив, що пасічництво нікому не належить так, як бідній людині, що воно найбільш прибуткове з усіх галузей сільського господарства. І справді, за 50 років своєї діяльності він із бідної людини став досить заможним фермером. Самих вуликів нової конструкції було в нього 6 600 штук. Щоб було де їх розміщати, купував землі колишньої гетьманської старшини довкола Батурина — на ділянці, що належала Орликові за його життя. Тут збереглася келія святого Дмитра Ростовського (Туптала). Він шанував те все як історію і засівав ці землі медоносами — синяком та різними чагарниками.

Поховано Петра Прокоповича в Пальчиках у склепі під улюбленими липами. Склеп той було зруйновано, а зараз на тому місці збудовано пам'ятник і над ним ростуть дві похилих верби та одна тополя. Другий пам'ятник Прокоповичу відкрито у Львові в 30-х роках XX ст. на подвір'ї Національного музею по вул. Драгоманова, 42.

Сергій Сенюк.



Першим матеріал для цього номера надіслав в редакцію завідуючий кафедрою технології, виробництва і переробки продуктів бджільництва Національного аграрного університету, доктор сільськогосподарських наук, професор Віктор Петрович Поліщук з таким текстом:

"Статтю, написану років 15—20 тому про П. Прокоповича, вважаю дуже цінною з усіх позицій. Її автор Сергій Сенюк (покійний) багато зусиль докладав не тільки для того, щоб гарно й достовірно викласти біографічний матеріал, але й боровся за пам'ять про цю людину, за приналежність імені Прокоповича Україні, готував його праці українською мовою і домагався їх видання. Так саме хотів

відродити журнал українського бджільництва. Не переборював тоді.

Сергія Сенюка пам'ятають пасічники Київського міського товариства бджолярів—любителів.

Вважаю доцільним помістити кілька слів про автора статті, що не встиг за життя побачити опубліковані рядки, ним написаного. Дуже прошу зберегти цей поживклий папір і повернути мені після використання".

Хоч редакція рукописів не повертає, але цей матеріал повертаємо В. П. Поліщук.

Читачі "УП" знайомі з С. Сенюком по надрукованій його праці "Петро Прокопович і Тарас Шевченко" (№ 2 за 1992 р.).



## Основні дати життя і діяльності П. І. Прокоповича

1775 — 12 липня (29, червня ст. ст.) народився П. І. Прокопович.

1786 — вступив до Києво-Могилянської академії, де навчався 8 років.

1794 — вступив кадетом до Переяславського кінно-єгерського полку, який брав участь у будівництві міста й порту Одеса.

1794 — 24 жовтня під командуванням Суворова брав участь у штурмі Праги, передмістя Варшави.

1796 — присвоєно військове звання "корнет". Переведений у Павлоградський гусарський полк. Стає ад'ютантом командира цього полку генерал-лейтенанта Боура.

1798 — залишив військову службу в чині поручика і повернувся на батьківщину в с. Митченки.

1799 — придбав 3 десятини землі, побудував дім і вперше зацікавився бджолами на пасіці свого брата.

1800 — придбав у різних місцях 32 вулики. Не мав ще досвіду, тому бджолині сім'ї виявилися дуже слабкими. До роїння залишилося лише 9 сімей.

1801 — 4 вересня під час пожежі у вогні загинуло все господарство П. І. Прокоповича. Іздив весь вересень по Полтавській губернії в пошуках роботи. Повертається в рідне село. Будує собі землянку та оселяється в ній.

1802 — проводить велику кількість дослідів і спостережень за бджолами, оскільки літо цього і наступного років було сприятливим для бджільництва. Пасічна господарка Прокоповича швидко росте.

1803 — починає працю над своїм великим літературним задумом "Записки про бджільництво".

1808 — пасіка виросла до 300 бджолиних сімей. Її господар знайомиться з книжкою Реомюра про бджільництво.

1813 — наприкінці грудня, після семилітніх роздумів, доходить до ідеї рамкового вулика.

1814 — 2 січня був виготовлений перший у світі рамковий (втулковий) вулик. Дав йому назву "Петербург", а влітку заселив бджолами. Одночасно ним винайдена та зроблена роздільна решітка.

1819 — 14 липня у П. І. Прокоповича народився син Степан (відомий під прізвиськом Великдан).

1826 — 1 листопада почалося навчання у школі бджільництва (без офіційного відкриття).

1827 — у № 19 "Земледельческого Журнала" надруковані перші статті "О пчеловодстве" і "О гнильце".

— 1 березня П. І. Прокопович обраний членом-кореспондентом імператорського Московського товариства сільського господарства;

— підготував до видання працю "Записки про бджільництво";

— у № 20 "Земледельческого Журнала" надрукована стаття "О состоянии хлебопашества и скотоводства в Малоросии в сем году";

— у № 21 цього ж журналу надруковані ще дві його статті "О семействах пчелиных" і "Об упадке пчеловодства в Малоросии".

1828 — 1 листопада відбулося офіційне відкриття школи бджільництва за дозволом Міністерства внутрішніх справ (яке тоді керувало сільським господарством);

— в "Земледельческом Журнале" надруковані такі статті Прокоповича: в № 22 "О заведении в Батурине Школы пчеловодства", "О матках пчелиных", в № 24 — "Об открытии Школы пчеловодства близ Батурина в с. Митченках" і "Опыт размножения одного семейства пчел...".

1829 — 30 квітня обраний дійсним членом Московського товариства сільського господарства і нагороджений срібною медаллю товариства за заснування школи бджільництва;

— в "Земледельческом Журнале" надруковані такі статті: в № 25 "О действии школы пчеловодства...", в № 26 — "Уроки, преподаваемые в Школе пчеловодства" і "О разных осенних и зимних предметах при пчеловодстве", в № 27 — "Отчет о действии Школы пчеловодства", "Описание естественного хода пчеловодства и бывших в нем приключений в 1829 году" і "Политические действия при управлении пчелиным заводом в 1829 году".

1830 — школа бджільництва переведена із с. Митченки в с. Пальчики, де П. І. Прокопович купив спеціально для цього маєток;

— в "Земледельческом Журнале" надруковані такі статті Прокоповича: в № 28 — "Взгляд на пчеловодство и на выгоды, оным доставляемые". "О промысле пчеловодства и лице, управляющем оным" і "О взятке для пчел, или взяточном времени, и причинах, оное производящих", в № 30 — "Отчет за 1830 год по Школе пчеловодства".

1831 — обраний дійсним членом Вільного економічного Товариства;

— в № 1—3 "Земледельческого Журнала", надруковані "Отчеты по пчеловодству за 1831 год", в № 4 — "О Пальчинском хуторе, где Школа пчеловодства впредь будет иметь свое постоянное осенью и зимой пребывание".

1832 — 20 травня нагороджений золотою медаллю Московського товариства сільського господарства за внесок у розвиток бджільництва та за успіхи заснованої ним школи.

1832 — у травні Вільне економічне товариство присудило Прокоповичу золоту медаль і грошову премію (30 червінців);

— в "Земледельческом Журнале" надруковані такі статті; в № 2—3 — "Обозрение политических действий в пчеловодстве", в № 5 — "Наблюдения над посевом небесного ячменя, бухарской пшеницы и дикорастущей гречи", в № 11 — "Письмо к редактору".

1833 — в № 14 "Земледельческого Журнала", опублікована стаття "О пользе разведения для пчел синяка, растения медоносного и маслобойного".

1834 — 20 грудня Московське товариство сільського господарства подарувало Прокоповичу мікроскоп з присвятою.

1835 — № 2 "Земледельческого Журнала" надруковані дві статті "Уроки, преподаваемые в Школе пчеловодства" і "О рапсе, как пище для пчел";

— в № 51 "Земледельческой Газеты" надрукована стаття "Замечания о кормлении пчел".

1836 — в "Земледельческом Журнале" опубліковані такі праці: в № 2 — "Грамота пчеловода...", в № 5 "О модели составного из 4 ящичков улья...", в № 6 — "Замечания учредителя Школы пчеловодства Прокоповича на отзыв купца Пономарева і "Условия, на которых принимаются ученики в школу пчеловодства".

1837 — працює над рукописом "Записки про бджільництво", доповнює його відомостями про рамковий вулик, про нові методи догляду за бджолами.

1838 — 1 листопада відбулось урочисте засідання в школі бджільництва з нагоди десятиліття її існування і початку нового навчального року. П. І. Прокопович виступив з доповіддю про свої перші роки захоплення бджільництвом;

— в "Земледельческом Журнале" надруковані такі матеріали: в № 1 — "Отчет по пчеловодству за 1837 год", в № 3 — "Об учениках—башкирах в Школе пчеловодства г—на Прокоповича" і в № 6 — "Речь, произнесенная 1 ноября 1838 года, по случаю десятилетия Школы пчеловодства", № 7 "Земледельческой Газеты" надруковані "Записки об определяемых в Школу пчеловодства учениках";

— П. І. Прокопович пише клопотання про дозвіл відкрити власну друкарню для друкування своєї праці "Записки про бджільництво". Купує обладнання для друкарні і готує приміщення.

1839 — в № 3 "Земледельческого Журнала" опублікована стаття "Политико—экономический взгляд на пчеловодство России";

— в господарстві Прокоповича нараховується вже 2,5 тис. бджолиних сімей;

— відзначений царським подарунком — діамантовим перснем;

— Міністерство народної освіти повідомило Прокоповича про відмову у відкритті друкарні;

1841 — в № 97 "Земледельческой Газеты" надрукована стаття "О втулочном улье";

— в Німеччині німецькою мовою вийшла книжка Покорського—Жоравка "Опис російського догляду за бджолами", в якій розглянуто систему догляду за бджолами, рекомендовану П. І. Прокоповичем та винайдений ним вулик.

1842 — за поданням Управління державного майна при департаменті землеробства нагороджений орденом Святого Володимира IV ступеня за корисну працю у бджільництві.

1843 — в "Земледельческой Газете" надруковані такі праці Прокоповича: в № 1 — "Замечание о новом улье", в № 9 — "Об управлении пчелами" і в № 44 — "Записки об учениках, отдаваемых в Школу пчеловодства";

— в газеті "Посредник" надруковані статті "Качество роя пчелиного" (№ 76), "Мысли о пасечном и бортевом пчеловодстве" (№ 28), де повідомляється, що його фундаментальна праця не буде видана через заборону відкрити власну друкарню.

1844 — у № 3 журналу "Сельское Хозяйство и Овцеводство" надруковані такі статті: "Речь о Школе пчеловодства, читанная 1 ноября 1843 года" та "Об учреждении Школы пчеловодства (устав)".

1845 — в журналі "Сельское Хозяйство і Овцеводство" надруковані статті: в № 1 — "О медоносных цветочных растениях" і в № 2 — "Донесение о Школе пчеловодства", "Речь, произнесенная в Школе пчеловодства", "Ответы на вопросы по предмету пчеловодства в военных поселениях", "Положение об употреблении при Днестре обученного пчеловодства при предприятии (намірі.— Ред.) завести пчеловодство для доставления значительных доходов";



— у газеті "Економ" (№ 9 і 20) надрукована стаття "О медоносных цветочных растениях".

1846 — Міністерство державного майна видало окремою брошурою працю "О пользе разведения для пчел синяка, растения медоносного и маслобойного". В № 90—92 "Земледельческой Газеты" надрукована стаття "Историческое обозрение пчеловодства в имении П. И. Прокоповича". Ця ж стаття надрукована одночасно в № 8 журналу "Сельское Хозяйство и Овцеводство".

1847 — в книзі 6 "Трудов Императорского Вольного Экономического Общества" надрукована стаття "Объяснения учредителя Школы пчеловодства на замечания о его Школе, помещенные в 6-й книге трудов И.В.Э.О. 1846 года". Ця ж стаття надрукована одночасно в "Журнале Министерства Государственных Имуществ".

1848 — 1 листопада відбулось урочисте засідання в школі бджільництва з нагоди двадцятиліття її існування і початку нового навчального року.

— в "Земледельческой Газете" надруковані статті: в № 40 — "Отзыв об улучшенном уходе за пчелами", в № 41 — "Сведения, необходимые при учреждении пчелиных заведений", в № 53—54 — "О бортевом пчеловодстве" і в № 62 — "О бортях".

1849 — в № 4 журналу "Сельское Хозяйство и Овцеводство" надрукована доповідь "Двадцатилетие Школы пчеловодства, учрежденной близ Батурина П. И. Прокоповичем". Ця ж доповідь опублікована в "Журнале Министерства Государственных Имуществ".

— відбувся черговий випуск вихованців Школи бджільництва. З часу її заснування випущено 566 учнів.

1850 — 22 березня (4 квітня), на світанку, помирає Петро Іванович Прокопович.

Після смерті П. І. Прокоповича надруковані такі праці:

1850 — "О худых качествах обученных надзирателей над пчелами";

— в № 2—3 "Земледельческой Газеты", "О вреде от умерщвления пчел для пчеловодства России" — в № 12 журналу "Сельское Хозяйство и Овцеводство".

1852 — "Чтения о пчеловодстве в Школе пчеловодства" — в № 2 газети "Посредник".

1853 — "О пчелином гнильце" — в т. 4 "Трудов Императорского Вольного Экономического Общества".

1854 — "О различных образах содержания пчел" — у т. 3 "Трудов Императорского Вольного Экономического Общества".

Віктор Доманицький, доцент Української Господарської Академії, доцент суплет Українського Вільного Університету

## СТВОРИМ УКРАЇНСЬКИЙ ДОСВІДНИЙ ІНСТИТУТ ПАСІЧНИЦТВА ІМЕНІ ПЕТРА ПРОКОПОВИЧА

У цивілізованих народів стало звичаєм шанувати пам'ять своїх геніїв, своїх великих людей пам'ятниками, що вічно пригадують новим поколінням заслуги померлих геніїв. Форми й види цих пам'ятників бувають різні — від звичайних статуй до величезних мавзолеїв — наукових установ, шкіл, добродійних інституцій тощо.

Наш нарід нині є так бідний, що не може собі дозволити витратити кошти на непродуктивні форми пошани. Отже, на мою думку, пам'ятник нашого генія — Петра Прокоповича треба вшанувати створенням такої установи, яка: 1) була б **найближчою по завданнях і методах праці** до діяльності ювілянта — Петра Прокоповича та 2) найбільше спричинилася б до розбудови тієї галузі, що була найдорожчою для ювілянта — Петра Прокоповича, себто — українського пасічництва.

Цим вимогам, на мою думку, найбільше задовольняє Український Досвідний Інститут Пасічни-

цтва імені Петра Прокоповича. В цій установі було б перевірено корисність в наших умовах різних винаходів та досягнень, що зроблені пасічниками й вченими цілого світу, тут робилися б нові дослідження та винаходи, виводилися б нові раси бджіл, нові сорти нектародайних рослин тощо — отже, продовжувалася би та праця, яку започаткував у нас Петро Прокопович. Інститут мусив би мати декілька досвідних та селекційних пасік, лабораторії, бібліотеку, музей, відділ пристосування (пропаганди), відділ економіки та організації українського пасічництва тощо. Звичайно — не все відразу, але шляхом поступового розвитку й розбудови.

Для реалізації цього проекту необхідно створити Центральний Комітет при Головній Пасічницькій Секції Крайового Товариства "Сільський Господар" та субкомітети на Волині, Румунії, в Чехословаччині, Канаді, Сполучених Державах Америки й інших країнах. Комітети мали б зайнятись збором

пожертви, систематичних внесків по деклараціях і взагалі розробкою та реалізацією цього проекту.

("Український пасічник", липень 1935 р.)

**Від редакції:** Досить довго йшла Україна до створення такого інституту. Його засновано 26 червня 1989 р. у м. Києві під назвою Український науково-дослідний і технологічний інститут бджільництва. 14 квітня 1992 р. інститут перейменовано в Інститут бджільництва ім. П. І. Прокоповича. При

інституті створено 13 наукових відділів, один опорний пункт "Поділля", Полтавський філіал Інституту бджільництва, а також національний музей бджільництва України

У квітні 1992 р. в Інституті бджільництва на кошти його працівників споруджено пам'ятник П. І. Прокоповичу (автор — народний художник України В. П. Луцак).

## СТАН І ПЕРСПЕКТИВИ НАУКОВОГО ЗАБЕЗПЕЧЕННЯ БДЖІЛЬНИЦТВА

Бджільництво — єдина з галузей тваринництва України, яка до цього часу успішно витримує болісне входження нашого господарства в ринкову економіку. Це зумовлено насамперед тим, що переважна більшість (82 %) пасік утримується індивідуальними власниками.

Розвиток бджільництва, як і кожної галузі народногосподарського комплексу, повинен базуватися на новітніх досягненнях науки. В Україні його забезпечує інститут бджільництва ім. П. І. Прокоповича та його Полтавський філіал, який раніше називався Українською науково-дослідною станцією і був єдиним науковим центром з бджільництва до 1989 р. Слід зазначити, що в 1920 р. передбачалося створити в Україні дві регіональні станції, а вже потім об'єднати їх в інститут бджільництва. Але друга станція не з'явилася, проте майже через сім десятиріч створено Український науково-дослідний і технологічний інститут бджільництва (наказ Держагропрому УРСР від 10.05.89, № 20), який згодом було переіменовано в Інститут бджільництва ім. П. І. Прокоповича. Інститут входить до складу Української академії аграрних наук.

На інститут бджільництва покладено функції головного з проблем бджільництва в Україні, він здійснює науково-методичне керівництво і координацію наукових досліджень, що ведуться установами і вузами країни.

3 червня 1990 р. до складу інституту увійшов Полтавський філіал. У травні 1994 р. інституту виповнилося п'ять років. Час начебто немалий і разом з тим це період формування колективу. Не другорядне й те, що інститут тільки у 1991 році одержав територію.

Можливість для нормальної роботи з'явилась фактично у 1993—1994 рр. Формування та розбудова інституту відбувалися й відбуваються в надзвичайно складних умовах. Але день за днем інститут набирає темпи, створюється матеріально-технічна база, дослідні господарства, стаціонарні пасіки.

Успішно запрацювали сформовані наукові підрозділи: відділ генетики і біотехнології (зав. відділом канд. біолог. наук В. С. Качура), відділ технології і розведення бджіл (зав. відділом канд. біолог. наук І. Г. Багрій), відділ селекції і репродукції карпатських бджіл (зав. відділом канд. с.-г. наук В. А. Гайдар), відділ апітератії (зав. відділом канд. мед. наук І. М. Кожура), відділ екології (зав. відділом канд. біолог. наук Л. І. Боднарчук), відділ біохімії і технології продуктів бджільництва (зав. відділом, канд. біолог. наук В. П. Кубайчук), лабораторія якості продукції, яка відіграє роль центру сертифікації продуктів бджільництва, акредитованого Держстандартом України (керівник канд. біол. наук Н. О. Мулявко), відділ медоносної флори та запилення (зав. відділом, канд. с.-г. наук А. М. Ілляш), відділ патології бджіл (зав. відділом канд. біолог. наук П. Я. Хмара), відділ економіки (зав. відділом канд. с.-г. наук А. С. Букреев), відділ інформації (зав. відділом канд. біол. наук В. М. Войтенко), музейний відділ (зав. відділом канд. біол. наук Л. М. Харчук) та ін.

Сформовано перший план науково-дослідних робіт на 1990—1995 рр. та проект "Бджільництво", де, зокрема, йдеться про впровадження прогресивних технологій виробництва та переробки продуктів бджільництва, підвищення врожайності ентомофільних культур шляхом створення і використання генофонду аборигенних порід медоносних бджіл в Україні, а також державну науково-технічну програму "Продовольство-95" на 1991—1995 рр., децю скориговану відповідно до нових умов у 1994 р.

В 1991—1994 рр. побудовані і введені в дію лабораторний і технологічний корпуси, будинки відділів апітерапії, медоносної флори і запилення, відділу науково-технічної інформації з науковою бібліотекою та залом засідань вченої ради, адміністративно-господарський, музейний і технологічний павільйони, актовий зал на 200 місць. Реконструйовано опалювальну, водопровідну, газову, каналізаційну і освітлювальну мережі, прокладено внут-



рішні проїзні і пішохідні дороги, асфальтовану стоянку для транспорту, встановлено телефони.

Крім того, вирішено питання розміщення відділу селекції та репродукції карпатських бджіл у м. Мукачевому і дослідних пасік у кількох точках Закарпаття, організовано опорний пункт "Поділля" у Вінницькій області з комплексом будівель та експериментальною пасікою. Закуплено лабораторне обладнання, меблі, бджолообладнання і реманент. Проте рівень забезпеченості обладнанням низький, він становить 20,1 млн. крб. на 1 наукового працівника. На пожертвування працівників інституту встановлено пам'ятник П. І. Прокоповичу роботи народного художника України В. П. Луцака, проведено озеленення деревами, кущами, квітами, газоною травою.

За минулий час проведено ряд досліджень, досягнуті перші успіхи.

Селекційно-генетичні дослідження ведуться в напрямі розробки і впровадження програми селекційно-генетичного поліпшення племінних і продуктивних якостей українських аборигенних бджіл.

Насамперед розроблено концепцію племінного бджільництва, яка схвалена вченою радою інституту 10 березня 1993 р., створено раду по породах (голова Л. І. Боднарчук) з селекціями української степової (голова І. К. Давиденко) і карпатської (голова В. А. Гайдар) порід. Концепцією передбачається чистопорідне розведення на території нашої держави лише української степової і карпатської порід бджіл з можливим відновленням поліської бджоли для Полісся України; визначення ареалів їх утримання державним планом районування порід у відповідних географічних зонах за результатами конкурсного випробування господарсько-корисних і біологічних ознак бджіл та історичних передумов; затвердження існуючих і створення нових племінних заводських пасік первинної племінної продукції (маток, пакетів, сперми, яєць, клонів), визначення системи базових господарств з відтворення та поліпшення існуючих і створення нових порід, типів і ліній бджіл на основі досягнень генетики, біотехнології та інструментального осіменіння; ведення племінного бджільництва на базі науково-обґрунтованих регіональних технологій.

Виходячи з концепції, визначено основні напрями селекційно-племінної роботи, які закладаються в програми поліпшення аборигенних порід.

З метою встановлення єдиних методичних принципів оцінки племінних і продуктивних якостей поліпшених і новостворених порід, внутріпородних (зональних), заводських типів та інших селекційних досягнень, а також оцінки результатів творчої роботи колективів в розвитку бджільництва Міністерством сільського господарства і продовольства і Президією УААН розроблені і затверджені вимоги до реєстрації селекційних досягнень (автори Л. І. Боднарчук, І. Г. Багрій, В. М. Войтенко, І. К. Давиденко). Ці вимоги ввійшли до "Положення про апробацію селекційних досягнень у тваринництві" (К., 1992 р.)

Наступними важливими документами повинні стати державний план районування порід бджіл і спрощена методика бонітування племінних бджолосімей з обробкою результатів на ЕОМ.

На нинішньому етапі розроблені й реалізуються селекційні програми створення в напівзакритій популяції трьох заводських типів карпатської породи "Говерла", "Колочавський" і "Вучківський" в Закарпатській області, а в Чернівецькій удосконалюються племінні і продуктивні якості груп "Гринявська" та "Верховина", розпочато виробниче випробування груп "Селятинська" та "Долинська". Щорічно реалізується для подальшої репродукції понад 2 тис. плідних племінних маток і 3 тис. бджолопакетів.

Складні завдання стоять перед науковцями та виробничниками по відновленню і розведенню української степової породи. Відомо, що вона зазнала в післявоєнні роки значного впливу кавказьких бджіл, що призвело до зниження працездатності, природної резистентності, підвищення ріпливості тощо. В той же час є й позитивні наслідки: за останні 5 років довжина хоботка робочих бджіл збільшилась від 5,5—5,7 мм (В. В. Алпатов, 1948) до 6,4—6,7 мм (І. К. Давиденко, 1990—93).

Селекційна робота з українською степовою породою ведеться в напрямі підвищення її продуктивності на 25—30 %, створення мережі племінних репродукторів і комплектації їх високоцінними матками та пакетами бджіл, удосконалення внутріпородної структури. В даний час селекціонери зосередили увагу на оцінці нових груп "Луганська", "Новоукраїнська" та "Вінницька", які переважають за продуктивними якостями та резистентцією контрольні сім'ї Знамянської лінії, розширюють генофонд породи. Створюються племрепродуктори на опорних пунктах в м. Чутово на Полтавщині та в с. Ярошеві на Вінниччині. Реалізується до 500 плідних маток на рік.

Роботи з породами ведуться за методикою розведення бджіл у закритій популяції (Пейдж і Лейдлоу) та з використанням її модифікації "напівзакритої мікропопуляції" (розробка інституту), які гарантують генетичну різноманітність статевих алелей, а також традиційними методами розведення за лініями.

Організація генетичного і генофондового банків передбачає розробку нової технології осіменіння бджолиних маток спермою трутнів після глибокого її заморожування і тривалого зберігання в рідкому азоті (температура — 196 °С). Ці породи ведуться відділом генетики і біотехнології, вперше одержано сперму активністю 5—6 балів після річного зберігання в рідкому азоті і подальшому розморожуванні.

Розвиток галузі можливий лише на основі універсальних зональних курсів технологій, що базуються на фундаментальних дослідженнях. Такі дослідження ведуться в напрямі розробки технологічних умов та технологічних інструкцій на відповідні виробничі процеси.

Завершується апробація на пасіках Полтавської області удосконаленої технології утримання

бджолиних сімей в осінньо-зимовий період, яка забезпечить перезимівлю до 95—98 % бджолиних сімей при збереженні їхньої сили і працездатності в умовах комплексного використання. Розробляється технологія формування та утримання запасних маток в осінньо-зимовий період (тип вулика-нуклеуса, мікроклімат, кількість корму, термін формування і маса бджіл тощо), що дають змогу одержувати маток високої якості і з меншими (на 30 %) втратами, ніж зараз.

Удосконалення технологій розведення і утримання бджіл ведеться також у напрямі отримання плідних бджолиних маток в ранньовесняний період та виведення від них нащадків відомого походження. Поряд з інструментальним осіменінням одним з шляхів є утримання бджіл в умовах обмеженого простору з стимулюючою підгодовлею вуглеводно-білковими добавками, до яких входять препарати А-300 і Д-125. Вивчається вплив магнітних полів на формування будови тіла і органів розмноження маток з метою одержання високоякісної племінної продукції: одержані неплідні матки масою 230—240 мг.

Глибокі дослідження впливу відбору бджолиної отрути на фізіологічний статус організму бджіл дали розробити зразок електростимулятора з біополярним сигналом подразнення, який виключає негативний вплив на комах, медова і воскова продуктивність та кількість вирощеного розплуду дещо збільшується (12,8; 9,3 %, 14,6 %). Подана заявка на патент. Вивчено залежно від сезону біохімічні характеристики основних компонентів отрути, очищено до 95 % та охарактеризовано основний компонент отрути мелітин.

Удосконалюється технологія одержання прополісу, розробляється технологія одержання трутневого гомогенату. Згодовування останнього з цукровим сиропом прискорює нарощування бджолиних сімей. Видані технічні умови на технології виробництва обніжжя та отрути.

Завершується розробка безвідхідної технології використання бджіл у теплицях, яка гарантує одержання високих врожаїв, оптимальний фізіологічний стан бджолиних сімей та забезпечує повернення їх до використання в польовому сезоні.

Інститутом розробляються і постійно уточнюються рекомендації щодо ведення бджільництва в умовах територій, забруднених радіонуклідами, складена деталізована карта радіаційної забрудненості бджолопродуктів в Україні. З метою уточнення рекомендацій оптимального видового складу медо- та пилконосів вивчається забрудненість апіпродуктів залежно від їх рослинного походження, для чого зібрані зразки в 30-кілометровій зоні Чорнобильської АЕС.

Досліджується можливість очищення забруднених радіоактивними речовинами бджолопродуктів при їх глибокій переробці. Вже запропоновані промислові технології і складені технологічні інструкції для виробництва із такої медової сировини слабоалкогольного питного меду № 2 та безалкогольного напою "Медовий".

Спеціалісти-технологи вважають, що майбутнє бджільництва базуватиметься на універсальних регіональних біологічно обґрунтованих технологіях, однотиповому обладнанні, комплексній механізації і автоматизації виробничих процесів.

Досліджується природна і культурна ентомофільна рослинність України з метою організації і раціонального використання кормової бази для бджільництва, розробки маршрутів кочівлі пасік. Розроблено методи визначення нектаропродуктивності дикоростучих і культурних угруповань та прогнозування медозборів. Досліджено медопродуктивність ряду сортів і гібридів соняшнику і гречки.

Закінчені дослідження і розроблені проекти технічних умов запилення таких овочевих культур, як огірки, гарбузи, кабачки, кавуни, дині, цибуля ріпчаста.

Виведено перший вітчизняний сорт фацелії Аліна з високою нектарною продуктивністю (280 кг/га) та урожайністю насіння понад 5 ц/га, з задовільними кормовими якістьями при використанні в ущільнених, поживних та поукісних посівах. Оригіном сорту є Полтавський філіал Інституту бджільництва.

В експериментальному і клінічному напрямках розвиваються апітерапевтичні дослідження. Вивчається біологічна активність бджолопродуктів для створення препаратів, які підвищують опірність організму людини до несприятливих факторів. Це особливо актуальне для населення України, яке зазнає постійного впливу невеликих постійних доз опромінення, що надходять з навколишнього середовища, води, продуктів харчування.

В умовах клініки вивчали вплив меду, пилку та прополісу з добавками препаратів календули і ехінацеї на організм учасників ліквідації аварії на ЧАЕС. Відмічено покращення самопочуття пацієнтів, нормалізація їхнього сну, у більшій половині зменшувались або рубцювались виразки шлунку та дванадцятипалої кишки. Спостерігалась і радіопротекторна дія цих препаратів. Разом з інститутами гігієни харчування та лікарських рослин створено кілька продуктів харчування на основі меду, пилку, прополісу і маточного молочка з фітодобавками і вітамінами, які проходять дослідження на фармакококсикологічність, на них розроблена і передана на затвердження нормативна технологічна документація. Всього розроблено і затверджено Мінсільгосппродом і Мінохорони здоров'я сім лікувально-профілактичних продуктів харчування (апібальзами 1,2,3, флора 1,4,5, драже "Пчелка"), п'ять препаратів перебувають у процесі узгодження. Розроблена технологія виготовлення лікарських медів з використанням валеріани, ехінацеї та кропиви. В Чувові працює апітерапевтичний кабінет, де прийнято 2382 хворих.

Експериментально розпочато випробування дії маточного молочка на привиті злоскісні пухлини мишей, встановлено зменшення кількості і маси метастазів.

Плануємо в цьому році провести I Установчий з'їзд апітерапевтів України за участю зацікавлених



відомств і спеціалістів для обговорення наявних результатів і узгодження шляхів роботи.

Одним з основних напрямів наукової і практичної діяльності є розробка і апробація методів боротьби з хворобами, паразитами і шкідниками бджіл. Досліджується вплив лікарських і медоносних рослин на збудника аскосферозу. Виявлено, що перспективними є алтей лікарський, пеларгонія, герань лугова, звіробій, дикі коноплі, лопух, борщовик.

Ветеринарними дослідженнями розроблено метод виготовлення незараженої від збудника хвороб вощини на переробних підприємствах, подані дві заявки на патенти. Розпочато відпрацювання технології виготовлення незараженої армованої вощини, що дасть змогу на 30–60 % замінити віск дешевим наповнювачем та зменшити втрати при транспортуванні бджолосімей. Видаються рекомендації щодо боротьби з захворюваннями бджіл.

Відкликаючись на нинішні запити виробництва, відділ економіки та організації розробив рекомендації створення фермерських бджільничих господарств, видав державні стандарти України "Бджільництво. Терміни та визначення", "Мерва пасічна. Технічні умови".

Зараз наукові колективи Інституту бджільництва та його Полтавського філіалу розробляють концепцію бджільництва України. Її ми бачимо як розвиток виробництва на основі селекційно-генетичних і технологічних досліджень для створення галузі запилувально-продуктивно-племінного напрямку з основними засобами виробництва усіх форм власності — чистопорідними аборигенними породами бджіл, створення лікувального напрямку з використанням апіпродуктів.

Для управління галуззю пропонується створити міжвідомчу систему з об'єднуючим органом — координаційною радою, до якої ввійдуть представники Спілки бджолярів України, корпорації "Укрбджолопром", науковці. Такий центр координації, де вирішуватимуться загальногалузеві питання підприємництва, наукового та господарського забезпечення бджільництва повинен дислокуватися в державній установі — Інституті бджільництва ім. П. І. Прокоповича, в якому на базі відділу економіки створюється комерційний відділ, а при відділі інформації — група спеціалізованої реклами та інформатики.

Структурно-координаційна рада об'єднує п'ять регіональних центрів: Лісостеповий (Кіровоградська, Полтавська, Сумська, Черкаська, Харківська області), Поліський (Волинська, Вінницька, Житомирська, Київська, Рівненська, Чернігівська області), Західний (Закарпатська, Івано-Франківська, Львівська, Тернопільська, Хмельницька, Чернівецька області), Степовий (Дніпропетровська, Донецька, Запорізька, Луганська області), Південний (Республіка Крим, Миколаївська, Одеська, Херсонська області), які концентрують і спрямовують кошти об-

ласних і районних відділень на вирішення специфічних регіональних проблем та галузі в цілому.

Є також попередня домовленість з Міністерством сільського господарства і продовольства про будівництво на території інституту бджільництва постійно діючого відділення виставки-ярмарку "АПК України" з обласними павільйонами і готелем "Будинок пасічника". Відкриваються можливості для аукціону бджолиних маток і пакетів, реалізації всіх видів бджолопродукції, обладнання та інвентаря, укладання контрактів, наукового обслуговування, реклами нових розробок, міжнародних контактів тощо.

Запропонована система розглянута і схвалена II З'їздом бджолярів України в 1993 р.

Згідно з постановою уряду України, на території Інституту бджільництва відкрито експозицію Національного музею бджільництва, де вже зібрано 381 експонат.

За участь у міжнародній садівничій виставці в м. Штутгарті Полтавський філіал інституту нагороджений срібною медаллю, інститут неодноразово нагороджувався дипломами виставки-ярмарку в Чубинському.

Інститут має друковані органи, покликані періодично інформувати виробників і науковців про останні надбання у галузі. Це міжвідомчий тематичний науковий збірник "Бджільництво", щомісячний журнал "Український пасічник", співзасновником якого є інститут. Наші науковці беруть активну участь у виданні журналу "Пасіка".

Інститут бджільництва — активний колективний член Спілки пасічників України і бачить шлях розвитку бджільництва лише у єднанні пасічників, які добувають таку важливу дієтичну, лікувальну і духовно насичену продукцію істинно народної галузі.

Міжнародні зв'язки інституту встановлені з вченими багатьох країн: це і Міжнародний інститут технології і економіки бджільництва "Апімондія" (Бухарест), Федерація слов'янських і наддунайських спілок бджолярів "Апіславія" (Братислава). Налагоджені контакти з ученими Науково-дослідного інституту бджільництва при біологічному факультеті Чуланкорн-університету (Бангкок, Таїланд), з ученими країн СНД, Америки, Канади та ін.

За цей короткий час співробітники Інституту бджільництва видали монографії П. Я. Хмари "Бессотовая зимовка и традиционное пчеловодство" (К., 1991), та Л. І. Боднарчука, Т. Д. Соломахи, А. М. Ілляша, В. А. Соломахи, В. Г. Горювача, "Атлас медоносних рослин". Готується до друку підручник з бджільництва І. Г. Багрія та В. Д. Броварського.

Разом з Інститутом економіки ім. Шліхтера УААН розроблені рекомендації по бджільництву для фермерів України.

**Л. БОДНАРЧУК, директор Інституту бджільництва ім. П. І. Прокоповича, академік УАННП.**

## П. І. Прокопович у музеях України

Національний музей бджільництва України не так давно засновано при Інституті бджільництва ім. П. І. Прокоповича. Практично, тільки перейти прохідну інституту, як і починається Національний музей бджільництва України. Тут добре висвітлено бортьове бджільництво, є колоди та дуплянки різних періодів та привезених з різних кінців України. Йдучи центральною доріжкою, ще здалечинь кидається в очі пам'ятник великому пасічнику — Петрові Прокоповичу, який споруджено на кошти, пожертвовані працівниками інституту, і який відкрито у травні 1992 року під час проходження у Києві II З'їзду пасічників України. Над пам'ятником працював народний художник України В. П. Луцак. Поруч з пам'ятником розміщені колоди, дуплянки, а також сучасні рамкові вулики. Пам'ятник П. Прокоповичу прикрашають численні квіти, що постійно цвітуть тут у весняно-літній період.

Більшість невеликих експонатів розміщено в новозбудованому музейному павільйоні. Тут і портрет Прокоповича, сапетки, солом'яні вулики з Карпатського краю, великий підбір старого пасічницького реманенту — давнього і сучасного — та пасічницької періодики.

Тут зберігається і медаль Прокоповича на честь його 200-літнього ювілею, значки з бджолами та новозроблений вулик П. Прокоповича. В майбутньому планується заснувати при музеї картинну галерею визначних діячів бджільництва та картин, присвячених бджільництву України, які вже з'являються в інституті. Серед них особливо цікавою та цінною є картина "Зустріч Шевченка з Прокоповичем". Майже в усіх відділах інституту є портрети Прокоповича. Декілька бюстів Прокоповича прикрашають зал засідань та фойє головного корпусу.

Другим музеєм в м. Києві є музей бджільництва кафедри технології виробництва і переробки продуктів бджільництва Національного аграрного університету. Звичайно, цей музей має велику історію, адже сама кафедра заснована 50 років тому в лютому 1945 року. Першим її завідувачем був видатний учений Василь Антонович Нестеровський. Сьогодні це вже історія. Перше знайомство з музеєм кафедри справляє приємне враження. Тут і вулик Прокоповича (новозроблений) та ще ряд вуликів різних систем, які застосовуються в різних регіонах України. Серед видатних діячів бджільництва Прокопович — перший в ряді. Тут можна побачити портрет Прокоповича, виконаний на дереві на честь 200-літнього ювілею від дня народження, а також портрет, намальований на полотні олійними фарбами. Всього тут зберігається чотири портрети видатного пасічника.

Третім музеєм бджільництва у м. Києві є музей "Бджільництво" Київського міського товариства бджолярів-любителів, де також є портрет П. І. Прокоповича і його вулик. Цей вулик, як видно з фо-

тографії, був виготовлений на честь 90-літнього ювілею побудови П. І. Прокоповичем рамкового вулкового вулика.

На батьківщині Прокоповича в музеях є різні експонати йому присвячені.

Чернігівський історичний музей ім. В. В. Тарновського. Найцікавіший та цінний експонат тут — це вулик (оригінал) з пасіки П. Прокоповича під назвою "Черепов". Петро Іванович мав звичку давати назву вулику на честь гостя. Можливо, прізвище було вирізьблене на цьому вулику особисто Прокоповичем. Зберігаються тут ще фотокопії бланку Духовного заповіту школи бджільництва у Пальчиках. Є і портрет Прокоповича, виконаний місцевим художником А. Н. Шкурком. Цікавим експонатом є бронзова медаль діаметром 195 мм з портретом Прокоповича, виготовлена в одному примірнику на честь 200-річчя від дня його народження (скульптор А. Чайка).

В Борзнянському радгосп-технікумі Чернігівської області є відділення бджільництва, навчальна та промислова пасіки. 1998 року радгосп-технікум відзначатиме 100-літній ювілей. Є тут і музей, а у ньому стенд, присвячений П. І. Прокоповичу. Тут його портрет, картина "Поява першого вулика на Пасіці Прокоповича", новозроблений вулик Прокоповича, колода, дуплянка, фотокопії різних документів з життя і діяльності великого бджоляра. Свято зберігають студенти відділення бджільництва пам'ять про видатного пасічника і земляка Петра Прокоповича — могила якого розташована не так далеко від Борзни.

Студенти й викладачі відвідують могилу Прокоповича. Під час відвідин нам була надана можливість разом зі студентами відділення бджільництва та заступниками директора по навчальній частині В. В. Линником та по виховній роботі А. М. Кушніром відвідати могилу П. Прокоповича та покласти на неї квіти. В ході поїздки до могили Прокоповича виникло бажання побувати і в селі Пальчиках, де колись були головні пасіки Прокоповича та поруч з селом на хуторі розміщувалася Школа бджільництва. Мешканці села мало що знають про свого видатного земляка, який прославився на весь світ, а с. Пальчики стало відомим і за межами України.

Є музей і в гетьманській столиці Івана Мазепи — Батурині. В старовинному будинку, у якому в 1698—1705 роках був генеральний суд в час гетьманування Івана Мазепи — сьогодні розмістився Батуринський відділ історії козацтва та гетьманства Батуринського історико-культурного заповідника.

У відділі бджільництва — експонати, присвячені Прокоповичу. Це вулик чотиривтулковий (новозроблений), різні портрети на дереві на честь 200-літнього ювілею бджоляра, на полотні профільний портрет видатного пасічника, картина появи пер-

шого вулика, макет-могили Прокоповича, дуплянка з його пасіки, ювілейна ваза 1975 року (до 200-літнього ювілею). Поруч з музеєм у парку споруджено пам'ятник на честь 200-ліття від дня народження Петра Прокоповича у 1975 році (скульптор Ірина Коломієць з Києва). З кожним роком кількість експонатів у музеї постійно збільшується.

В Конотопському краєзнавчому музеї, як і в інших, нас передусім цікавило все про Петра Прокоповича. Конотоп — це батьківщина Прокоповича, а тому тут зберігається найбільше реліквій—оригіналів про видатного пасічника. Насамперед це вулик "Карбон" (оригінал). На превеликий жаль, збереглася тільки верхня частина цього вулика (дві втулки), сонячний годинник та роївня, якими користувався сам Прокопович, атестат школи бджільництва П. І. Прокоповича. Дуже цінними є рукописи лекцій шести уроків з бджільництва школи П. Прокоповича, статті "Про збір меду і воску", "Про причини виходу бджіл з вуликів весною".

Найкращими експонатами є діаграма пасіки П. Прокоповича, а також дві дуплянки з його пасіки і липівка для меду.

При Гадяцькому філіалі Інституту бджільництва ім. П. І. Прокоповича вже давно створено музей бджільництва, який носить ім'я спавного пасічника. Завідує музеєм ентузіаст цієї справи Євген Крат, який віддано ставиться до своєї справи. Тут зберігаються фотокопії рукописів Прокоповича, писаних ним до різних газет Росії (оригінали зберігаються в Одеському обласному архіві). Є в

музеї портрет Прокоповича, виготовлений на дереві до 200-літнього ювілею, портрет, мальований на полотні, а також особисто вирізьблений Євгеном Кра-том на дереві унікальний профільний портрет П. Прокоповича. У музеї зібрано експонати, які розповідають про історію розвитку бджільництва на Полтавщині. Колоди, дуплянки, старовинні медогонки, сапетка, старий пасічний реманент тощо. Як і в інших музеях, картина Петрова — поява першого вулика на пасіці Прокоповича, діаграма пасіки, різні ювілейні вазы з портретом бджоляра.

Новозроблений втулковий вулик Прокоповича приваблює усіх відвідувачів цього музею. Експонати тут вільно розміщені та гарно освітлені.

Є і у Львові пам'ятник Прокоповичу, — на території національного музею, що на вулиці Драгоманова.

Там, де виникне бажання створити музей бджільництва, я впевнений, що в регіонах та областях такі музеї створювати необхідно, тоді у музеї Гадяцького філіалу інституту бджільництва ім. П. І. Прокоповича буде чому навчитись й дізнатись, з чого треба починати. А починати необхідно з П. І. Прокоповича. Саме він розпочав у бджільництві нову епоху — епоху розвитку культурного бджільництва в цілому світі. Створення такого музею бджільництва стане виявом великої всенародної вдяки Петрові Івановичу Прокоповичу, пам'ять про нього повинна жити вічно у серцях всіх пасічників України.



## ПЕТРО ПРОКОПОВИЧ — ЗАСНОВНИК ПЕРШОЇ УКРАЇНСЬКОЇ НАЦІОНАЛЬНОЇ ШКОЛИ БДЖОЛЯРІВ

Прекрасна природою земля Чернігівщини, а ще більше прославляють її з давніх-давен своєю працею здібні, розумні, волелюбні і працьовиті люди.

Була на Чернігівщині й канцелярія гетьмана Івана Мазепи, який любив свій рідний край, заснував в ньому школи, відкрив друкарні в Україні, підняв Києво-Могилянську академію до рівня університету, Чернігівську колегію перетворив на вищу школу—лицей.

На Чернігівщині в селі Митченки мав свій маєток і Пилип Орлик, який створив першу в світі демократичну Конституцію. В ній записані пророчі слова: "Україна обох боків Дніпра має бути на вічні часи вільною від чужого панування".

Після еміграції Пилипа Орлика починається процес методичної русифікації України.

В 1720 р. Петро I забороняє друкування книжок українською мовою в Києві та Чернігові. Оскільки ця заборона систематично порушувалася, Києво-Печерську Лавру неодноразово штрафували, а Чернігівську друкарню з усім обладнанням було вивезено до Москви.

Ще в першій половині XVIII ст. в кожному українському селі була школа, та за часів кріпацтва ці школи ліквідували.

В 1763 р. заборонено викладання українською мовою в Києво-Могилянській академії, а в кінці XVIII ст. закриваються українські школи при полкових козацьких канцеляріях.

Особливо бруталним процес русифікації стає після знищення Катериною II в 1775 р. Запорізької Січі.



Такий національний і політичний стан панував на Чернігівщині, та й в усій Україні.

І ось в мальовничому селі Митченки року 1775-го народився Петро Прокопович — згодом всесвітньо відомий пасічник, винахідник першого в світі рамкового вулика й роздільної решітки, організатор найбільшого на той час бджолиного заводу, першої національної школи бджолярів.

У статті "О заведении в Батурине Школы пчеловодства" (1828 р.) П. Прокопович зазначає, що ще в 1826 р. вже функціонувала школа бджолярів.

Що це була за школа?

У другому розділі цієї статті під заголовком "Образ учения" Прокопович пише: "С 1 ноября 1826 г. начал я объявлять предметы пчеловодства нескольким собравшимся ученикам, коих вследствие до 4 марта 1827 г. прислано было ко мне 15 человек. Поскольку все они были малороссияне, то необходимость заставляла меня писать, для лучшего их понятия, уроки малороссийским наречием, причучать к исчислению и обучать по методике Ланкастера..."

З цього розуміємо, що вчений, який досконало володів французькою, німецькою, грецькою, латинською, російською мовами, не міг повністю догоджати своїм покровителям (школа була відкрита з дозволу Міністерства внутрішніх справ при підтримці Московського товариства сільського господарства) і почав викладати українською мовою.

З 1827 р. навчалися в ній діти селян-кріпаків. Отже, це була перша в Україні національна школа бджолярів, школа народна.

Офіційне відкриття школи відбулося восени 1828 р. Петро Прокопович склав Статут школи, в якому детально розробив обов'язки господаря школи. В основу навчання він поклав не тільки теоретичне і практичне вивчення галузі бджільництва, але й духовне виховання учнів. Цікавими були обов'язки учнів в школі Прокоповича, і відповідно їм у високій духовній, християнській атмосфері виховувалися його учні. Це свідчить про високий педагогічний талант засновника школи, його духовність, уміння прищепити любов до праці.

Царський уряд не виділяв на школу коштів. Вона функціонувала за рахунок П. Прокоповича і власників учнів-кріпаків. А одного учня Прокопович щороку навчав за власні кошти. Він вірив у природні здібності простої людини. В основній масі неписьменні, учні за 2 роки навчалися грамоти, повністю панували систему догляду за бджолами.

Згідно з розпорядженням міністра внутрішніх справ Петро Прокопович щороку звітувався про стан школи, про заняття і успіхи учнів в оволодінні грамотою бджоляра.

За свої праці і відкриття в галузі бджолярства Петро Прокопович обраний у 1829 р. дійсним членом Московського товариства сільського господарства, нагороджений срібною і золотою медалями за створення школи, а в 1831 р. став дійсним членом Вільного економічного товариства.

Та, незважаючи на заслуги вченого, його клопотання про дозвіл відкрити власну друкарню для друкування своєї основної праці "Записки про бджільництво" Міністерством народної освіти було відхилене. Царський уряд боявся живої думки в Україні.

В газеті "Посередник" за 1843 р. в № 28 опублікована стаття "Мысль о пасечном бортовом пчеловодстве", в якій Петро Прокопович у вигляді протесту повідомляє, що його "Записки о пчеловодстве" не будуть видані через те, що йому не дозволили відкрити свою друкарню.

Існування школи Прокоповича збігалось з царюванням Миколи I. Репресії в Україні весь час посилювалися. Т. Г. Шевченка, який був знайомий з Прокоповичем, засилають на заслання.

Праці П. Прокоповича друкувалися в Москві, Німеччині, тільки не в Україні.

Після смерті П. Прокоповича в 1850 р. його справу продовжив син Степан Великдан. Пасіки, закладені батьком, вирости до небувалих розмірів — 12 тис. сімей.

В Україні знову посилюються репресії. В 1863 р. міністр внутрішніх справ Валуєв дав наказ цензурі не дозволяти до друку шкільних підручників і видань популярно-наукових та релігійних, призначених для народу, тому що "никакого отдельного малороссийского языка не было, нет и быть не может". Ось за таких умов працювала школа бджільництва. А в 1876 р. Олександр II підписав указ, яким заборонялося друкувати українською мовою всі оригінальні твори та переклади, допускати 3—за кордону українські видання. Однак школа працювала.

Під керівництвом Великдана школа проіснувала до 1879 р. і після його смерті в 1890 р. продана на аукціоні.

Велика наукова спадщина Петра Прокоповича зникла, а можливо, вона десь в архівах чекає на свого дослідника.

Школа за 53 роки існування виховала понад 700 учнів, які мали значний вплив на прогрес у галузі бджільництва.

**О. ЛУЦВ,**  
доцент Львівської академії  
ветеринарної медицини.

# ЗОБОВ'ЯЗАННЯ УЧНІВ

## Стаття 1-а

Я присланий від свого власника (або начальника)... на два роки до поручика Прокоповича для навчання бджільництву, всякому доброму господарюванню і добрій поведінці.

ПОШЛИ, БОЖЕ, СВОЄ БЛАГОСЛОВЕННЯ НА МОЮ НАУКУ!

## Стаття 2-а

А тому від цього часу я повинен Засновнику Школи і помічнику його коритися як особистому власникові і все, що він накаже, беззаперечно вивчати, працювати й добре себе поводити.

НАПРАВ МЕНЕ, ГОСПОДИ, НА ШЛЯХ ІСТИНИ!

## Стаття 3-а

А для цього я ні про що інше більше ніколи не буду думати й говорити, як тільки про одних бджіл і про те, чому мене будуть навчати.

І НЕ ВВЕДИ МЕНЕ, СВЯТИЙ, У СПОКУСУ!

## Стаття 4-а

Зобов'язуюсь люльки не палити, тютюну не нюхати, горілки не пити і не буду тинятися по вулицях тому, що все це надмірність або ганебні справи.

ВРЯТУЙ МЕНЕ, ПРАВЕДНИЙ ВЛАДИКО, ВІД ЛУКАВОГО!

## Стаття 5-а

Усяке погане діло, моїми товаришами зроблене, негайно буду повідомляти помічникові або засновникові школи.

ДАРУЙ МЕНІ, ВСЕЩЕДРИЙ, ДУХ БАДЬОРОСТІ В ЦІЙ СПРАВІ І ВІДЖЕНИ ВІД МЕНЕ СМУТОК!

## Стаття 6-а

Я сам не буду робити ніякої поганой справи, не буду лукавити, а у провині буду признаватися, не буду сваритися з іншими, не буду нітрохи нічого красти ні в господаря, ні в інших, а прикладу все старання своєю працею і тихою поведінкою заслужити ім'я чесною і доброю людини і до себе від всіх довір'я та повагу.

НАПРАВ СТОПИ МОЇ ПО СЛОВЕСАХ ТВОЇХ, ВСЕМОГУТНІЙ!

## Стаття 7-а

При всьому цьому моему прагненні кожен день буду просити Бога, щоб Він послав мені Свою поміч і благодать, щоб бути добрим і нелінивим господарем, вправним пасічником і у всьому догодити своєму власникові (або Начальству).

УТІШ МЕНЕ, ВСЕБЛАГИЙ, СВОЇМИ ЩЕДРОТАМИ!

Підготував Є. КРАТ.



## НАМ ПИШУТЬ

Надсилаю вам статтю "Короткий звіт по Школі Бджільництва Дійсного Члена П. І. Прокоповича за 1843 рік" Степана Великдана — сина Петра Прокоповича. Думаю, що цю статтю доцільно опублікувати, оскільки немає в збірнику Н. Ф. Федосова "Избранные статьи по пчеловодству" (П. И. Прокопович. Москва. 1960). У цьому збірнику Н. Ф. Федосов при перекладі допустив ряд неточностей, зокрема: пропуски речень, цілих абзаців, знехтувано рубриками тощо.

Дана стаття була надрукована в "Земледельческом Журнале" (1844, № 2). При перекладі я дотримувався стилю та викладу оригіналу. Гадаю, що сучасним пасічникам буде цікаво ознайомитися з цим матеріалом і мати певну уяву про діяльність П. Прокоповича та його найближчого помічника Степана Великдана.

Прохання до редактора — зберегти стиль викладу С. Великдана.

Переклад статей з російської мови на українську доцільний ще й тому, що сам Петро Іванович Прокопович писав: "Поскольку все они малороссияне, то необходимость заставила меня писать для лучшего их понятия, уроки малороссийским наречием..." або "... я должен писать, уроки их наречием и в то же время обрабатывать статьи в полном сочинении моем чистым слогом...". Це зі статті "Изложение о заведении Школы пчеловодства близ местечка Батурина, в селе Митченках при пчелином заводе поручика Петра Ивановича сына Прокоповича".

Сподіваюсь, що настане час, коли і українські пасічники прочитають праці Прокоповича не тільки мовою оригіналу, але й українською мовою.

У нас, в Гадячі, в філіалі Інституту бджільництва ім. П. І. Прокоповича зібрано багато матеріалів Петра Прокоповича, за якими можна було б видати збірник праць П. Прокоповича мовою оригіналу.

На жаль, брак коштів не дозволяє нам цього зробити. Можливо, знайдуться спонсори, яких це зацікавить і вони профінансують видання. Хотілося б мати прекрасне видання з кольоровими ілюстраціями (слайди вже є), яке зацікавило б пасічників України і зарубіжжя.

Є. КРАТ  
Полтавська обл.,  
м. Гадяч, вул. Тельмана, 27 кв. 13.

Гонорар за матеріали прошу перерахувати на розвиток "УП".

# КОРОТКИЙ ЗВІТ ПО ШКОЛІ БДЖІЛЬНИЦТВА ДІЙСНОГО ЧЛЕНА П. І. ПРОКОПОВИЧА ЗА 1843 РІК ПРО СТАН ШКОЛИ БДЖІЛЬНИЦТВА

До 1 листопада 1842 року було в школі

учнів \_\_\_\_\_ 39

Упродовж 1842 року вступило нових учнів, в основному,

влітку \_\_\_\_\_ 41

Всього 80 чоловік.

З цього числа до 1 листопада\* закінчили навчання 26 чоловік. З них вибуло в різний час зі свідоцтвом про успіхи в навчанні та поведінці \_\_\_\_\_ 25

Тому всього \_\_\_\_\_ 54

## Розташування школи

### 1-е. Про грамоту

Упродовж минулої зими всі учні (43) розташувались в шести кімнатах, де займались вивченням уроків, заданих їм у школі. Також практикували в побудові різних видів вуликів, кожен учень мав відведений йому верстак зі столярним гвинтом та інструментами, а внизу верстака — ящик для зошитів.

Для прослуховування та пояснення завдань учні збиралися всі разом в особливій кімнаті (аудиторії).

З весни (в травні) учні були розділені на відділи (пасіки), і щоб вони будь-коли могли займатися вивченням бджільництва на практиці і рукоділлям, не відлучались від своїх пасік, то на деяких з них були побудовані балагани.

При самій школі є 3 дерев'яні омшаники, а на лісовій пасіці — 2, побудовані — один в землі похідним погрібом, а другий виплетений з лози з набивкою землі. У двох омшаниках біля самої школи розміщувалося вуликів з бджолами 1168.

на лісовій пасіці в одному омшанику — 410

Всього вуликів поставлено в зиму — 1578

### Про навчання в 1843 році

Упродовж першого півріччя учні булидебільшого неграмотні, тому навчати їх розпочинали набагато раніше (точніше, з вересня).

При навчанні учнів грамоти засновником школи придумана особлива метода навчання, за якою не

тільки дорослі учні, а й старші люди дуже швидко навчалися писати й читати без особливого обтяжування, а саме: він не примушував учня спочатку вчитися читати. Йому писали крейдою на дерев'яній дошці лінії, букви, склади тощо, які він випишував (малював), таким чином навчався одночасно писати і читати.

### 2-е. Вивчення учнями уроків

З 1 листопада і до самої виставки бджіл між виготовленням пасічного посуду \*\* учні займалися записом заданих завдань під диктування, а ма-лограмотні — переписуванням зошитів, вивченням їх, ходили в загальний клас на індивідуальні уроки по пасічних відділеннях. Після прочитання всіма учнями загального уроку йде пояснення (оповідання) з наведенням різних пригод і дослідів, що проводились влітку в натурі. До того ж, пояснення завдань проводиться якомога простіше, щоб учні ліпше розуміли, про що розповідається.

### 3-е. Виготовлення різних видів вуликів

Учням показують усі найвідоміші види вуликів. Для цього є в школі по одному примірнику таких вуликів, та понад усе звертають увагу на те, щоб кожен учень обов'язково вмів сам зробити два види вуликів; найбільш вигідні — втулкові та обертові

\* Курс навчання в школі розпочинався і закінчувався завжди 1 листопада, в день відкриття цього закладу (С. Великдан).

\*\* Під ПАСІЧНИМ ПОСУДОМ розуміють: вулики, роївні, липівки для меду (бочечки), ковші для роїв, кліточки для маток, коритця та ін. (С. Великдан).

круглі. За зроблений втулковий вулик учневі видається від засновника школи нагорода — 50 копійок асигнаціями для заохочення.

#### 4-е. Догляд за бджолами взимку

В кожен омшаник були призначені доглядачі по одному або по два з кращих учнів, з якими ходили по черзі всі учні для одержання навичок спілкування з бджолами взимку. Їм було показано сидіння бджіл взимку, їхня нерухомість і спокій при доброму стані повітря; при холоді — особливе гудіння, дзижчання, коли жарко — шум, а при захлабленості та зіпсованості повітря — виліт бджіл з вуликів та ін.

Всі ці пригоди негайно виправлялись самими учнями за вказівкою доглядача омшаника або самого помічника засновника школи\*. Від самого початку, коли матки розпочинали відкладати яйця, до січня ходили в омшаник один раз за три дні, а з січня — щоденно, тому що було багато маломедних сімей, які потребують частішого перегляду, бо можуть загинути з голоду.

#### 5-е. Розподіл учнів по відділеннях (особливих пасіках)

Бджолиний завод при школі поділено на 18 відділень, або особливих пасік, від 50 до 300 пнів. На кожен пасіку направлено одного дорослого учня для керування нею, а до нього в поміч по одному або два нових учня. Хоча за шкільними правилами повинна мати пасіка не менше 200 і до 500 пнів, але це роздріблення бджолиного заводу зроблено з таких причин:

1. Бджолиний завод, поділений на кілька відділень, є ліпшим та зручнішим для учнів при вивченні на практиці добрих та поганих пригод з бджолами, причому старші учні з більшими здібностями призначаються в наглядачі для керування до більшої пасіки, — з слабшими — до менших.

2. Утримання бджіл при школі є предметом навчання учнів, а найголовніша мета — проводити над бджолами досліди і спостереження, що вигідно робити в менших відділеннях, аніж на великих пасіках, ще й до того ж можлива вимога звіту від учнів спочатку за мале число вуликів з бджолами, а потім вже за більше.

3. У бджолиному заводі, розподіленому на невеликі ділянки, під час роїння не надто змішуються перші рої і ліпше можна зберегти маток. На великих же ділянках виходить безмірне змішування роїв і від того важко зберегти головних первакових маток.

#### 6-е. Розміщення бджіл на угіддях за числом вуликів з бджолами до початку медозбору

Через убогість весняних угідь при школі, а також через велику кількість бджіл більша частина бджолиного заводу була розвезена в різні місця, а саме:

1. За 20 верстов\* від школи, в ліс, тільки на одну весну — 250 пнів
2. За 4 версти, в поле, на ціле літо — 408
3. За 5 верстов, в поле, до синяку — 225
4. За 3 версти, з набраною силою слабких — 61

Всього вивезено — 944

При самій школі залишилось — 595

Всього було на початок

медового взятку — 1539 пнів.

Розвіз бджіл надавав учням багато практичного навчання: на прикладі засітчування вуликів, щоб сильні сім'ї не задихнулися; устанавлення на вози, ув'язування, різні випадки при перевезенні, при розстановці нових пасік; випадки нальотів бджіл з одного вулика на інший, від чого наслідки — обривання щільників у вуликах та ін. Все це надавало учням багато нового досвіду, якого без перевезення бджіл вони не могли б набути.

#### 7-е. Різноманітність угідь бджолиних, принесення меду, роїння

Минуле літо було для бджільництва в багатьох місцях невдале, в небагатьох — вдале. Подібне вийшло і на розвезених шкільних пасіках, а саме: у бджіл, що стояли весною в лісі, а потім перевезених на гречки, виявилось численне роїння та багато принесеного меду. Ті, що стояли в житті на синякових угіддях, а потім перевезені на гречку, дуже мало і пізно роїлись, а самі зробилися жирними, а ті бджоли, що стояли весну і літо за 4 версти від школи в полях, — також, як і ті, що стояли при самій школі, роїлися добре, але ні молоді рої, ні старі сім'ї, не принесли меду стільки, скільки лісові та польові. Така невідповідність в принесенні меду і роїнні виникла з таких причин:

1-е. Бджоли, вивезені в ліс, мали там всю весну щедрі угіддя — зробилися дуже сильними, завели багато розплоду, і хоча перед вивезенням на гречку (20 і 25 червня) припинився взятку і вони почали голодувати, та, перевезені до розквітлої гречки, відразу ж завелися на роїння.

2-е. Бджолам, що стояли в житті, на синякових угіддях, раніше за інших відкрився медовий взятку, і бджоли занесли свої щільники синяковим медом (залили гнізда медом), через це матки не могли відкладати велику кількість дітви і тому, не маючи достатньої сили для роїння, а тільки потрібну для роботи, не могли роїтися.

3-е. Залишені при школі пасіки і ті, що були вивезені за 4 версти на все літо, хоча і не мали

\* Помічник засновника школи — Степан Великдан, син П. І. Прокоповича (Є. Крат).

\* 1 верста = 1,067 км.



весною достатнього угіддя, та були годовані доволі щедро житнім борошном, замість квіткового пилку та медом, розведеним водою, і тому роїлися добре.

### 8-е. Одержання меду

За минуле літо одержано меду по всьому шкільному заводу, частково через перегін бджіл після роїння або після примусових роїв — частину щільниками в рамках, скриньках та денцях, а більше через обертову вирізку. Одержаний мед через перегін і обертову вирізку перетворено на два види: сірий мед і підсідь (самотоку—патоку); частину щільників в рамках та скриньках використано на підкладення маломедним сім'ям, а друга частина зберігається на згодовування майбутньою весною. Вирізка та перегонка велися самими учнями так, що кожному старшому учневі доводилося вирізати одних обертових не менше 10 і через що деякі з них набули в цій справі доброго мистецтва та спритності.

### 9-е. Властивість літа для бджільництва

Весна була дуже несприятливою для бджільництва; всі ранні квіти в квітні — на почтку травня були приморожені ранками, а потім нескінченні

дощі не давали бджолам літати цілими тижнями. Літо теж було дуже дощовим, яке рідко таким буває, взяток був хороший тільки з ранньої гречки, а на пізній — його зовсім не було, і з 16 липня бджоли ледве могли мати добову прогодівлю. В деяких місцях цілі поля гречки були вибиті градом. Одначе, незважаючи на це, бджоли роїлись дуже добре, сім'ї, що рано відроїлись, і сім'ї, які не відроїлись (не рої); а також ранні рої встигли принести досить меду, а сім'ї, які пізно роїлися, та пізні рої не принесли на зиму харчових запасів, їм потрібно було підкладати готового меду. Взагалі, із 2100 пнів зігнано через маломедність до 200 пнів і підкладено в зиму маломедним роям (понад 300) до 80 пудів меду. Увесь одержаний мед залишився не проданим, в очікуванні, що його потрібно витратити навесні на підгодівлю маломедних сімей.

З усього цього потрібно зробити висновок, що минуле 1843 року літо для пасічництва було несприятливим.

Викладач науки про бджіл в Школі —  
Степан Великдан.  
31 грудня 1843 року, с. Пальчики.



## СВІДОЦТВО

Малоросійської Чернігівської губернії Конотопського повіту із розташованої в селі Пальчики Школи Бджільництва

Селянину Хрисанфу Михайловому сину Прокопенку, котрий вступив у цю Школу 21 березня 1829 року, Єкатеринославської Губернії Верхньодніпровського повіту сільця Петрополля від Його Високоблагородія Петра Йосиповича Вишневського в тому, що вищезгаданий Прокопенко, перебуваючи в цій Школі два роки, вів себе завжди доброзичливо, ніяких пороків за ним не помічалось, вивчився читати й писати, знає міру, вагу та лічити на рахівниці, навчився науці про Бджільництво з чудовими успіхами, як-то:

#### Про вулики

I. Зрозумів досконало науку про різні види вуликів: бортьових із колознями\*, може переробити старі та надати їм вигідніше розташування, вміє робити хороші вулики круглі прості та обертові, знає конструкцію складаних ящиків німецьких та французьких з доданням до них втулок, показані йому

подвійні вулики — угорські і вулик Губера, з рам складений, і нарешті: добре робить втулкові вулики, тут винайдені. Досконало знає використання різних вуликів, їхні вигоди і невигоди; вміє при цьому всякий вулик добре навощити або начервити по відповідному, зважувати його, а потім впускати до них молоді рої або пересаджувати старі з інших.

#### Про матки

II. Знає науку про різні сорти маток, про їхню добротність та непридатність, може правильно визначити за ознаками, якого роду у вуликах є матка або немає ніякої. Знає, як дати безматковому вулику в будь-який час добру матку, а погану вміє вигнати з вулика, а на місце неї дати іншу — добру; може вгадати в молодих роях головних маток, їх зберегти для рою в запас.

#### Про робочу муху

III. Знає відносно три пори літа, тобто — раннє, середнє і пізнє, міру робочої мухи в молодих роях і кількість їх у старих сім'ях, знає і вміє вирівнювати муху у вуликах, брати щільниками, виганяти,

\* Колозні (колозень) — колода, пень в значенні цілого, довбаного вулика. 2. Колозня — поздовжня порожнина, закладена должею. Називали колознею і саму должею.

підсилювати нею малосильні, зловити злодійок та їх використати з користю.

### Про заноси\* та чарунки

IV. Зрозумів будову вощини і шість різних чарунок, що в ній бувають, також поділ усього бджолиного заносу на п'ять частин, при звичаївся з першого погляду розпізнавати вигляд чарунок і заносу в благополучному вулику, а інший вигляд в неблагополучному, знає, який вигляд у гнильцевих вощин.

### Про ознаки благополучні або неблагополучні сім'ї

V. Зрозумів ознаки, що показують благополуччя або неблагополуччя сімей,

а саме: 1-е — за льотом, 2-е — за рухом, 3-е — за дзижчанням, 4-е — за виглядом чарунок, вощини і гнізда бджолиного та знає з досвіду всі способи у виправленні неблагополуччя.

### Про дітку\*\*

VI. Зрозумів спосіб ведення в бджолиному семействі молоді дітки в різних чотириденних змінах, як-то: 1-е — яйце, 2-е — згорнутий черв'ячок, 3-е — прямий черв'ячок, 4-е — лялечка і 5-е — бджілка. Знає види дітки бджолиної та трутневої і маточних чарунок у доброї матки та види однієї трутневої дітки з маточними та свищевими чарунками в трутневої матки.

### Про годівлю бджіл та віск

VII. Тренувався у розведенні та варінні меду для годівлі бджіл, знає про маломедність в сім'ях, що потребують великої кількості корму для підтримання роїння та інше. Навчився відтискати та відливати чисто віск.

### Про крадіжку в бджіл

VIII. Вміє запримітити крадіжку між бджолами і її зупинити, швидко виловити злодійок.

### Про роїння

IX. Досконало знає про перші наміри бджіл до роїння, вміє примусити рої ввійти прямо в рійники\*\*\*. Зберегти їхніх головних маток, посадити в приготовані вулики. Знає причини неспокою роїв і всього іншого при роїнні, що значно відрізняється від простонародного методу.

### Про штучні рої

X. Вміє швидко і правильно робити штучні або примусові рої, робити перегін, підгін, підставку та інше.

### Про вирізку меду

XI. Тренувався у вирізці меду з круглих та втулкових вуликів і з голови, і знизу. Знає час вирізки, вміє очищати для міцності вирізаний мед.

### Про гнилець

XII. Знає, як вичистити сім'ю і вулик від гнильцевої зарази і ними користуватися з часом.

### Про приготування до зими

XIII. Знає, як у будь-яку пору року утримувати бджолиний завод у порядку і міцності, а особливо вміє виправити всі бджолині сім'ї восени так, щоб вони всі перезимували, тобто дати їм хороших маток. Знає, яку кількість меду потрібно підкласти маломедним сім'ям, а малосильним додати мухи.

### Про зважування вуликів

XIV. Вміє зважувати вулики з бджолами, вираховувати в кожному кількість меду і знає, скільки меду потрібно бджолам у зиму.

### Про встановлення в омшаник

XV. Знає час встановлення бджіл в омшаник, вміє їх поставити рядами і доглянути за ними взимку, щоб зберегти від голоду, вогкості, холоду та спеки.

### Про завмерших бджіл

XVI. Якщо швидко помітить завмерших від холоду бджіл, то зуміє оживити їх та зберегти до весни.

### Про угіддя

XVII. Добре знає про пасічні угіддя, вибере ліпші з них, вибере місце для пасіки та інше.

### Про взятки і корм

XVIII. Знає про час взятковий та безвзятковий і коли потрібно підтримати завод щедрим кормом.

### Про перевезення бджіл

XIX. Вміє безпечно перевезти бджіл до угідь.

### Понад те:

XX. Займався обрізуванням дерев, щепленням у розкол, в присадку, вічком. Вміє добре викопувати дерева, садити їх в розчині, бачив досліди розведення винограду та інше.

XXI. Був використаний почергово в досвіді: в нагляді за господарством, на току, за худобою, кіннями, за людом, що працює.

Про це його, Прокопенка, добру поведінку, старанність та успіхи з Бджільництва вважаємо обов'язком засвідчити це своїми підписами з прикладенням печаток.

### Це підписали:

Засновник Школи Бджільництва Імператорського Московського Товариства Сільського Господарства Дійсний Член — Петро Прокопович

Печатка

Помічник, Колежський Секретар —

Костянтин Мельников

Печатка

З оригіналом згідно: Майор та Кавалер Петро

Вишневський

Печатка

\* Занос — щільник, сот.

\*\* Дітка — бджолиний розплід.

\*\*\* Рійник — роївня.

## ВІДГУК

про Школу Бджільництва, присланий в Імператорське Московське Товариство Сільського Господарства від поміщика Єкатеринославської губернії Верхньодніпровського повіту Майора та Кавалера Петра Вишневського\*

... Дізнавшись із "Земледельческого Журнала", що засновується Школа Бджільництва близько Батурина в селі Митченки у пана поручика Прокоповича, не гаючи часу звернувся із проханням прийняти мою людину для навчання і, отримавши на це згоду, відправив його в березні місяці 1829 року. Коли минуло два роки його в тій Школі, хоч і отримав письмове запевнення пана Прокоповича, що моя людина знає досконало свою справу з бджільництва, але я упросив і залишив його в Школі ще на кілька місяців для кращого свого вдосконалення, оскільки віддав свою людину дуже в молодих літах, тобто 16 років віку, прямо з селянського побуту і неписьменного, отже такого, що потребує великих зусиль у навчанні бути пасічником. Після двох років і п'яти місяців людина з Школи пана Прокоповича повернулася 18 липня 1831 і в той же час йому була віддана для догляду моя пасіка, що була в дуже неприглядному стані.

Незважаючи на те, що в нашому повіті і докількі час для бджільництва був найнесприятливіший, але при його знаннях та потрібному для цього досвіді пасіка моя перебуває в дуже добро-

му стані, і не тільки не поніс втрат, як інші сусідські пасіки, але навпаки — отримав значний приріст і маю пасіку в кількості 507 пнів, з яких 52 зроблені за методом Прокоповича, тобто втулкові, і 455 просто круглі, тобто дуплянки, які всі виставлені на точок з погребя на 13-й день минулого березня місяця, кожен вулик сильний бджолою, відповідно, якщо сприятиме погода, то вона готова принести значну вигоду хазяїну.

Мати в своєму селянинові, учневі Школи пана Прокоповича, відмінно доброго наглядача, котрий статтю цю утримує у відповідному порядку, в чому я очевидець, а тому через посередництво високошановного Товариства звертаюся з моєю щирою подякою до пана Прокоповича, що істинно трудиться на користь суспільства, оскільки він з нікчеми в короткий час, два роки і п'ять місяців, наділив мене освіченим пасічником, який знає все, про що у виданому йому свідоцтві пояснено і яке в копії маю честь представити...

Майор і Кавалер Петро Вишневський.  
Березня 27 дня 1833 року.

Підготував Є. КРАТ.



З листа тверського поміщика Олексія Корнєєва до редакції Земледельческого Журнала (опубліковано в 10 за 1833 р.)

### ...Про бджільництво

Стаття... пана Прокоповича (надрукована в № 19 за 1827 рік. — Ред.), побудила в мене потребу зайнятися бджільництвом, про яке до того часу я не мав ніякого уявлення, але побачивши в 20-му номері дозвіл писати до цієї шановної людини, я вирішив скористатись цим. Написав до нього листа з проханням прислати мені модель винайденого ним втулкового вулика та інші предмети, що стосуються бджіл. Невдовзі отримав від нього задовільну відповідь і модель означеного вулика без усякої за це платні. З весни 1829 року я завів у себе в невеликому вигляді бджільництво за методом Петра Івановича.

Що тільки міг використати в наступних №№ "Земледельческого Журнала" зі статей про бджільництво, то все виконував у точності і можу в знак моєї вдячності, ґрунтуючись на досвіді, ствердно сказати, що кожна ним написана стаття спокушає та заохочує до бджільництва, оскільки все, що написано з досвіду, виходить справедливим і немає ніякого порівняння між втулковим вуликом і тутешнім звичайним круглим. У мене весь завод, що я маю, складається із цих втулкових вуликів. Крім тих зручностей, які про нього описані, я кілька разів досліджував, що в круглих вуликах бджолині сім'ї протягом літа приносять господарю менше меду, ніж ті, що у втулкових...

Листопада 1 дня 1832 року.  
Сільце Яминське.

\* Земледельческий Журнал. 1833. № 3.

# ВТУЛКОВИЙ ВУЛИК П. І. ПРОКОПОВИЧА ТА ЙОГО РІЗНОВИДИ

До свого винаходу — першого в світі рамкового вулика — П. Прокопович ішов 14 років. У цей час на пасіках П. Прокоповича бджоли утримувалися в різних системах нерозбірних вуликів: в дуплянках, сапетках, стоячих і лежачих колодах, чотирикутних нерозбірних скриньках.

В останніх 6 років до винаходу вулика (з 1808 р.) П. Прокопович уже ознайомився з науковими досягненнями у бджільництві Німеччини, Франції, Польщі та інших держав, оскільки добре володів багатьма європейськими мовами, і дійшов висновку, що рівень розвитку бджільництва в цих країнах ще дуже низький.

Думка про прогресивніший вулик, який би задовольняв і пасічника, і бджіл, не полишала його. П. Прокопович уже давно вів спостереження за життям бджіл та виношував плани, як зробити вулик, щоб, не закурюючи бджіл, добувати чистий мед.

Отак наприкінці 1813 року в П. Прокоповича виникла думка про вулик з рухомими рамками. Одразу ж він взявся до роботи, і 2 січня 1814 року вперше в світі з'явився розбірний вулик, якого автор назвав "Петербургом". Влітку 1814 року вулик "Петербург" заселено бджолами.

До винаходу розбірного вулика привело П. Прокоповича не бажання збільшити прибуток з пасіки, а велика любов до бджіл та бажання пізнати таємниці їхнього життя.

З виготовленням рамкового вулика П. Прокопович одночасно винайшов і роздільну решітку, пізніше вдосконалену Ганнеманном. Цю решітку дотепер називають "ганнеманнівською".

П. Прокопович, розуміючи важливість свого винаходу, того ж року відправив до Петербурга та Москви рамки з чистим щільниковим медом.

У втулковому вулику П. Прокоповича рамки і щільники розмішувались на теплий занос.

За даними О. С. Буткевича, наведеними в "Систематической энциклопедии пчеловодства" (Тула, 1928. Т. 2), вулик Прокоповича виготовлявся з дощок завтовшки від 44 до 66 мм (одно-і півтора вершків\*) і мав такі розміри: ширина 311 мм (7 вершків), довжина 533 мм (12 вершків), висота 1—1,5 м (24—36 вершків).

Виготовляли втулкові вулики з вербових або липових дощок. Льотки робили посередині кожного відділення на одному вузькому боці вулика. За висотою вулик був поділений на три або чотири відділення і закривався втулками. Звідси й назва вулика.

За даними В. Краузе\*\*, ці вулики мали до 8 втулок (3 або 4 втулки з одного боку і стільки ж з протилежного). В більшості випадків втулки розміщувалися з одного боку вулика і закріплювалися спеціальними дерев'яними кілочками 1 (рис. 1). На три або чотири відділення вулик поділяли спеціальні планки 3 з фальцями, краї яких були



Рис. 1. Вулик П. Прокоповича

зроблені формою ластів'ячого хвоста (рис. 2), що давало змогу при потребі знімати їх. Такі фальці були і на зовнішніх стінках вулика.

Щоб бджоли не прибудовували до втулок щільників, у гніздовій частині розміщалися спеціальні планки-лінійки 4.

Верхнє відділення вулика відокремлювалося від нижньої гніздової частини двома тонкими дошками-перегородками 5, нижня з яких мала прорізи, через які могли пройти тільки бджоли. Верхня дошка була глухою. Обидві дошки мали однаковий розмір. Дощку з прорізами (решітку) в нижній частині навощували щільниками поперек прорізів.

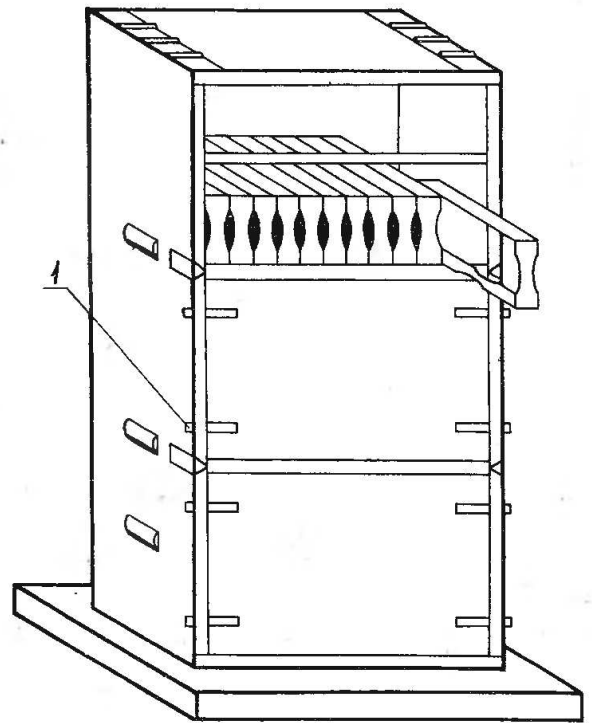
У багаті на медозбір роки бджоли будували щільники до самої нижньої частини вулика, тому для підтримки важких щільників застосовували спеціальні лінійки-снози, які розміщували посередині гніздової частини втулкового вулика через 18—

\* Вершок = 44 мм.

\*\* В. Краузе — професор Гори-Горєцького землеробного інституту, автор парці "Руководство къ теоретическому и практическому пчеловодству" (М., 1860). 1850 року відвідав пасіку П. Прокоповича, але господаря вже не застав живим. На невеликій пасіці біля могили П. Прокоповича В. Краузе бачив перший у світі втулковий вулик "Петербург".





Рис. 2. Вулик П. Прокоповича. 1—втулка, 2—кілочок, 3—планка, 4—лінійка, 5—перегородка

26 см (4—6 верхків) в два, три або чотири ряди. Бджоли їх забудовували, щільники ставали міцнішими. Якщо хотіли одержати чистий щільниковий мед, то глуху дошку-перегородку виймали і у верхнє відділення вставляли рамки завтовшки 44 мм. Обидві сторони рамок закріплювали спеціальними дощечками, які заважали бджолам забудовувати щільниками до краю вулика.

Замість рамок можна застосовувати у верхньому відділенні спеціальну скриньку-надставку (рис. 3), навощену шматками щільників.

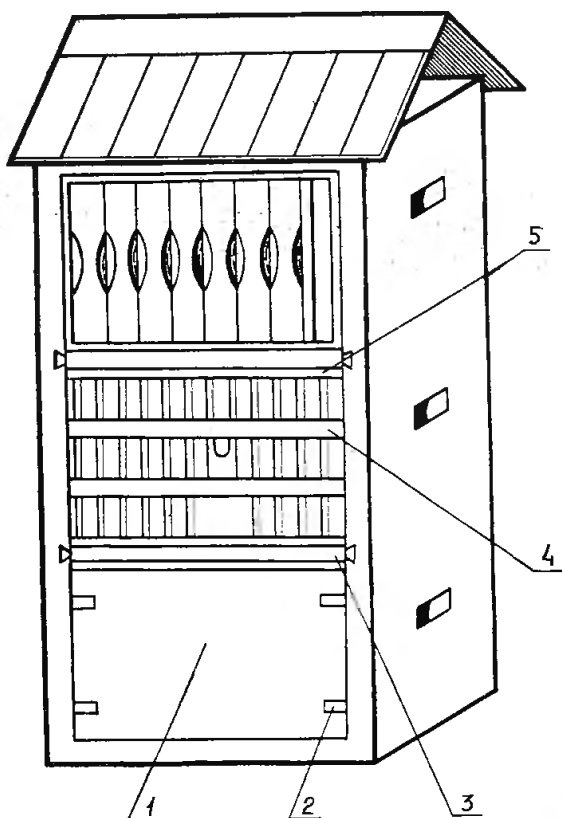

Рис. 3. Скринька-надставка.

Дошку-перегородку з прорізами, на яку розміщували рамки або скриньку-надставку, ставили на планки, прибиті цвяшками до двох вузьких стінок вулика, де закінчувалися щільники.

У верхньому відділенні було 8—9 рамок, а у гніздовій частині вулика — 10—11 щільників. За іншими даними, у верхньому відділенні було 10—12 рамок, а у гнізді — до 14 щільників. Н. Ф. Федосов, упорядник книги П. І. Прокоповича "Избранные статьи по пчеловодству" (М., 1960), наводить такі внутрішні розміри втулкового вулика: 30Х30 см при висоті 98 см. Отже, очевидно, були й такі варіанти втулкового вулика.

У Чернігівському історичному музеї є оригінал вулика з пасіки П. Прокоповича під назвою "Черепов", зовнішні розміри якого такі: довжина 56,5 см, ширина 29,7 см і висота 104 см (цей вулик 4-втулковий).

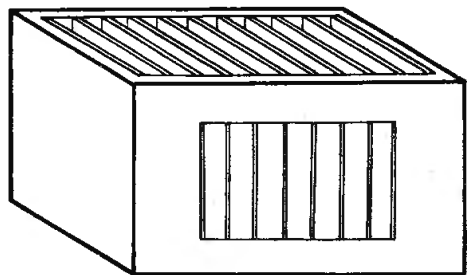
У Конотопському краєзнавчому музеї зберігається вулик з пасіки Прокоповича "Карбон". Він має, на жаль, лише дві втулки завдовжки 40 см та завширшки 32 см. Висота двох втулок становить 104 см (52+52). Отже, вулики "Черепов" і "Карбон" однакові за висотою.

Таким чином, можна зробити висновок, що вулики П. Прокоповича мали різні розміри, але конструктивні принципи його побудови залишалися незмінними.

П. Прокопович ставив собі за мету добувати чистий мед з вулика так, щоб гніздо залишалось незнищеним. Він, зокрема, писав: "Мій метод стосовно вирізки меду полягає в тому, щоб кожний вулик простояв без підрізки три роки і наприкінці останнього був вирізаний неповний з голови на 1/3, а повний на 1/2 і був перевернутий". За іншими даними, мед у рамках відбирали з магазинного відділення регулярно, а щільники гнізда в голові в кінці взятку періодично підрізали та перевертали вулик. Такий метод забезпечував зимівлю бджіл на нових щільниках, які бджоли встигали до зими відбудувати і запастися достатніми кормовими запасами. Головна перевага методу П. Прокоповича полягає в тому, що мед з вуликів відбирали без закурювання бджіл.

Дані про вулик П. Прокоповича та його систему утримання бджіл досить добре висвітлює Покорський-Жоравко в книзі "Описание русского ухода за пчелами", (того ж року ця книга була надрукована в Лейпцигу німецькою мовою).

В. Краузе пише, що в 1850 році на шкільних пасіках П. Прокоповича було 1,5 тис. втулкових вуликів. Ці пасіки слугували переважно для спостережень, мед від них майже не брали. Багато хто в Росії, а також за кордоном описував вулик П. Прокоповича як новинку. Винайдення рамкового вулика стало першим кроком у переході до прогресивних сучасних методів бджільництва.

Праці Держона, Лангстрота, Цісельського та інших визначних пасічників — це продовження та розвиток ідей їхнього великого попередника-українця Петра Івановича Прокоповича.

Ред. Відкривши книжку В. Крижана 1000 вопросов и ответов из пчеловодства (Алма—Ата, 1979) на ст. 174 під номером 606 можна побачити запитання: Яка відмінність між роздільною решіткою Прокоповича і Ганнеманна? Відповідно така: Прокопович використовував решітку з дерев'яних паличок (рейок), а Ганнеманн бляшану з відповідними от-

ворами (ширина 4,2 мм). Тому теперішні решітки, зроблені з дроту, ми вважаємо решітками Прокоповича, а виготовлені з бляхи або пластмаси решітками Ганнеманна.

З чого б не була виготовлена решітка, але призначення її одне й те ж і по праву вона має назву решітка Прокоповича.



## ІСТОРІЯ ПОРТРЕТА П. І. ПРОКОПОВИЧА

Після смерті П. Прокоповича у 1850 році його син Степан Великдан дав таку характеристику своєму батькові: Петро Прокопович був високого зросту, з відкритим лицем, мав веселий і відвертий характер. Охоче допомагав бідним і залишив після себе добру пам'ять. Усе своє життя він любив фізично працювати, любив вести ділову розмову, терпіти не міг балів і галасливих зібрань.

Опубліковано також враження про зустріч з П. Прокоповичем Покорського — Журавка і С. А. Маслова. Ці спогади залишились для історії.

Та минав час, і рівень культури та свідомості народу ставав все вищим.

Пасічники згадали славного винахідника рамкового вулика Петра Прокоповича. Спочатку взялись за упорядкування його могили з нагоди 150-літнього ювілею (1925 р.).

Саме в цей час надходила численна кореспонденція в журнали "Українське пасічництво", що виходив у Львові з 1922 р. за редакцією основоположника української періодики в бджільництві Євгена Порфирійовича Архипенка, та "Пасічник", який почав виходити в Прилуках, про бажання багатьох пасічників побачити портрет П. Прокоповича. Є. Архипенко взявся за пошуки даних зовнішності П. Прокоповича. До цього часу історик українського бджільництва Василь Різниченко вже побував на батьківщині великого пасічника і від старожилів села Пальчики описав П. Прокоповича і С. Великдана. Більшість стверджувала, що С. Великдан був дуже подібний до свого батька.

Портрет П. Прокоповича пасічники змогли побачити в журналі "Український пасічник", № 5 за 1926 р. і в № 7 за 1927 р., а також в журналі "Пасічник", № 8 за 1926 р. На жаль, ніякого пояснення до цього портрета в обох журналах не було. Також немає прізвища автора цього портрета. Як бачимо, виконаний він невдало.

П. Прокопович прожив 75 років. Односельчани пам'ятали, як він виглядав в останні роки свого життя. На портреті П. Прокопович зображений з люлькою. Хоч це і незначна деталь, але, вважають, він не міг курити, оскільки і від учнів своєї школи вимагав: "Трубки не курить, ни табаку не нюхать, водки



не пий и не таскаться по улицам, потому что все это есть излишество или худые дела".

Можливо, з цієї чи з іншої причини цей рисунок більше не друкувався і не був взятий за основу для подальшої розробки портрета П. Прокоповича.

Минав час, і лише в 1933 році в журналі "Український пасічник" на титульній сторінці з'явився новий рисунок портрета П. Прокоповича, який пізніше багатьма художниками був взятий за основу. Надалі вміщувати портрет П. Прокоповича в журналі "Український пасічник" на титульній сторінці стало традицією.

З таким портретом на титульній сторінці "Український пасічник" друкувався ще у 1934—1935 роках. У 1935 році з нагоди 160-літнього ювілею П. Прокоповича редактор журналу "Український пасічник" Михайло Боровський, як великий шанувальник історії українського бджільництва, залов-



Києво-Могилянська академія



Пам'ятник П. І. Прокоповичу  
у м. Батурині



Вулик Прокоповича





У музеї Гадяцького філіалу інституту  
бджільництва ім. П. І. Прокоповича



Праворуч – інженер відділу  
патології бджіл інституту  
А. М. ЮРЧЕНКО



У лабораторії інституту бджільництва  
ім. П. І. Прокоповича



Будинок відділу історії козацтва та гетьманства Батуринського історико-культурного заповідника





Л. І. Боднарчук — директор інституту  
бджільництва  
ім. П. І. Прокоповича

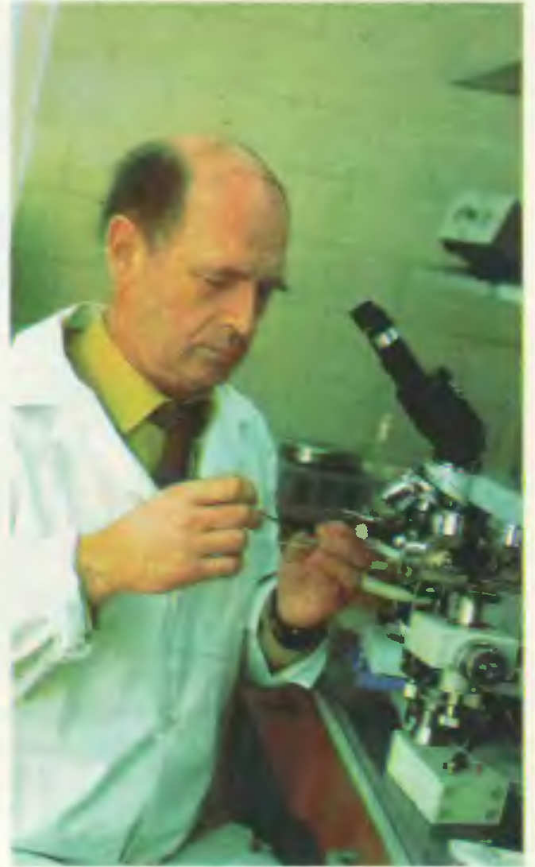

Завідуючий відділом генетики та  
біотехнології В. С. Качура



Наукові працівники інституту бджільництва ім. П. І. Прокоповича Войтенко, Багрій, Ревенок.

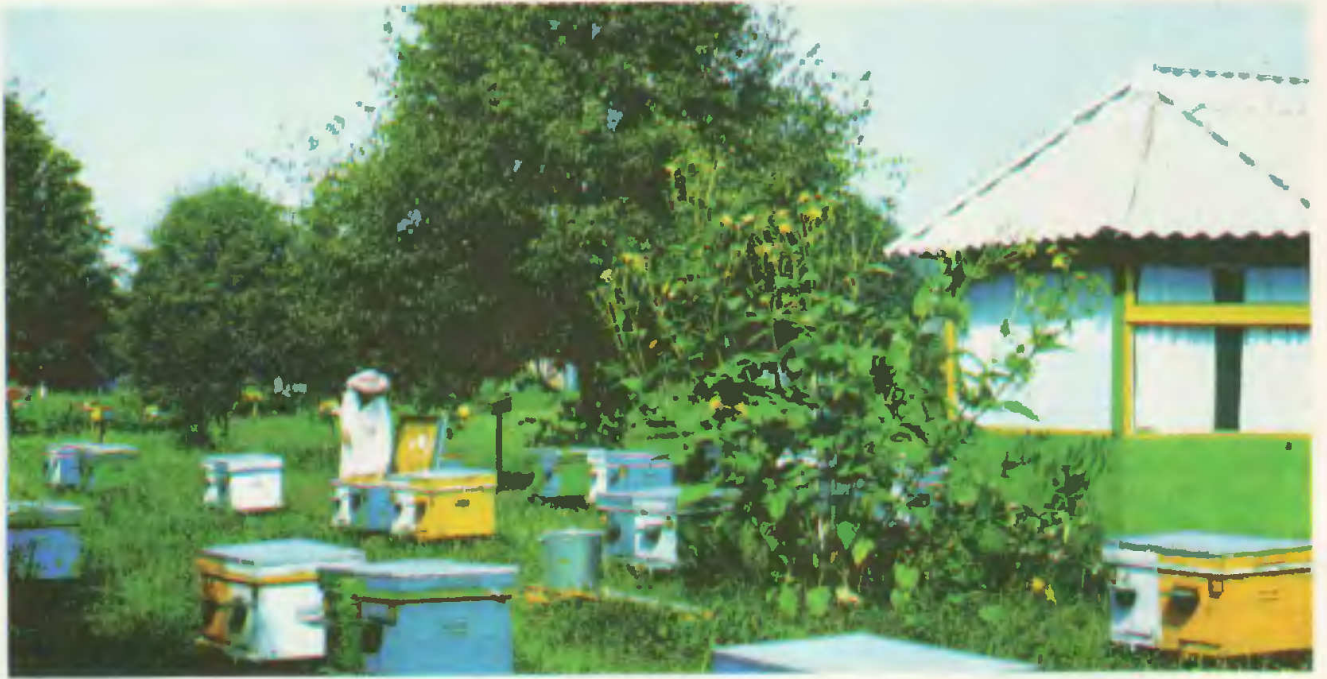

Експериментальна пасіка Гадяцького філіалу інституту бджільництва ім. П. І. Прокоповича



Експонат вулика П. І. Прокоповича у музеї Київської міської спілки пасічників



Дуплянка з пасіки П. І. Прокоповича у Конотопському краєзнавчому музеї (реставрована в 1931 р.)





ляє на обкладинку ювілейного номера (липень 1935 р.) новий портрет П. Прокоповича. З цього портрета були виготовлені дві ювілейні листівки в чорно-білому і кольоровому виконанні. Автор листівок — художник Василь Масютин. Крім згаданих портретів, у 1935 році була виготовлена бронзова медаль з профільним зображенням П. Прокоповича. Такі ж медалі виготовлялись з гіпсу збільшеного розміру.

У 1936 році журнал "УП" змінив титульну сторінку. На ній з'явився новий портрет П. Прокоповича, взятий з медалі, виготовленої у 1935 році (див. рис.). З такою титульною сторінкою журнал виходив у 1936—1939 рр.

З 1991 року, з відродження "Українського пасічника", збереглася традиція довоєнного журналу — вміщувати на титульній сторінці портрет П. І. Прокоповича.

У журналі "Пчеловодство" вперше портрет П. Прокоповича з'явився в № 1 за 1949 р. з нагоди 135-ї річниці винаходу П. Прокоповичем рамкового вулика. У 1950 році з нагоди 175 років від дня народження і 100-річчя з дня смерті художником Г. А. Петровим (за допомогою директора "Української дослідної станції бджільництва" С. О. Розова) був намальований новий портрет П. Прокоповича, де за основу було взято медаль, виготовлену у 1935 році, профільні портрети П. Прокоповича. Так з'явився новий портрет П. І. Прокоповича, який вважається найбільш достовірним. Його друкують у більшості книг з бджільництва, довідниках і енциклопедіях.

Вперше цей портрет П. Прокоповича журнал "Пчеловодство" вмістив у № 3 за 1950 р. Але чомусь спочатку він не всім подобався і на прохання ре-

дакції журналу художник Г. А. Петров виконав фарбами новий портрет, де П. Прокопович зображений молодим, у солом'яному капелюсі. Цей портрет вміщено в журналі "Пчеловодство", № 1 за 1964 р. Проте він не знайшов широкого розповсюдження. Колишній директор Науково-дослідного інституту бджільництва в м. Рибному Г. Д. Білаш згадує, що оригінал розповсюдженого сьогодні портрета П. Прокоповича знаходився в музеї інституту бджільництва і, на превеликий жаль, під час аварії вод'яного опалення разом з деякими іншими картинами був знищений.

\* \* \*

**"... Тямуций пасічник повинен знати, які медоносні рослини на його місцевості надають бджолам щедре пасовище, в який саме час і як надовго, а також в якому місяці, а ще ліпше — в які тижні трапляється недолік у квіткових рослинах".**

**"Гарна мета існування бджоли, багато цікавого в їх житті, легка та приємна і невелика праця коло них і чимала користь — все це повинно притягати кожного господаря до пасічництва і розвивати бажання закласти пасіку".**

**П. ПРОКОПОВИЧ.**

# ХТО ВІН, АВТОР ПОРТРЕТА?

Цей портрет П. Прокоповича виконаний художником В. Масютином. Хто ж він, автор портрета?

Василь Масютин (родове прізвище Масюта-Сорока) народився 1884 року на Чернігівщині. Визначний гравер, модельєр, скульптор, маляр і мистецтвознавець. Студював у Московському училищі живопису, працював і виставив у Росії (індивідуальна виставка в Рум'янцівському музеї в Москві 1920 р.), з 1921 р. у Берліні. де й помер 1955 року.

В. Масютин — член АНУМ у Львові, учасник виставок берлінських митців. Ранні офорти автора символічно-фантастичні, часто гротескові ("Чоловікожінка", "Жінка з хвостом"), пізніші праці — це історичні медальйони і скульптура. В. Масютин — автор циклів гравюр ("Сім смертних гріхів"), кольорових дереворитів, ілюстрацій (до казок Езопа, творів М. Гоголя і О. Бальзака), 63 медальйони (укр. гетьманів, князів, культурних діячів), численних скульптур (погруддя гетьманів П. Канашевича-Сагайдачного, Б. Хмельницького, П. Дорошенка, І. Мазепи, О. Бальзака, автопортрет та ін.), олійних картин тощо. Монографії про Тана-са Бюїка і Бренгвіна, "Гравюра и литография" (1922) — підручник графіки і літографії рос. і нім. мовами, ст. про укр. стиль у мистецтві, м. ін. у Ж. "Мистецтво", про П. Ковжуна в "Gebrauchsgraphik" IX, 1939 та ін. Фантастичні повісті нім. та укр. мовами ("Два з одного", 1936, "Царівна Нефрета", 1938).

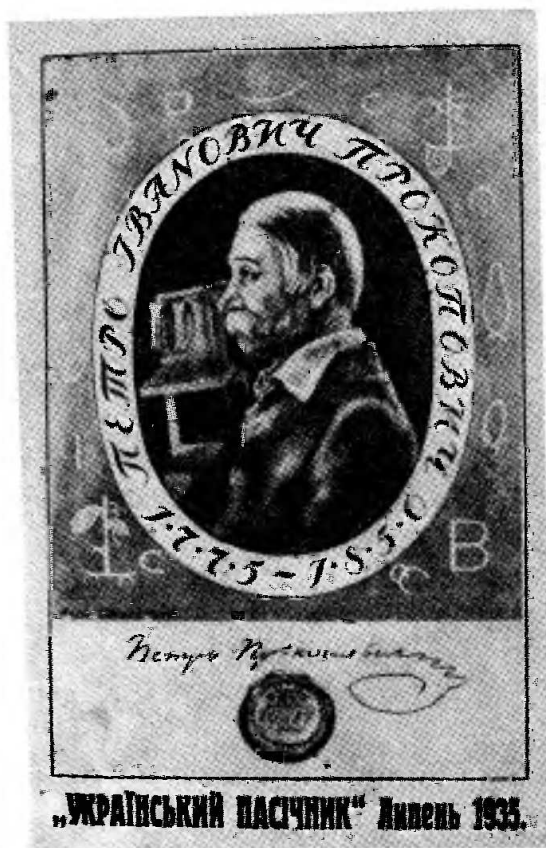

М. ГОЛУБНИЧИЙ.



## КИЄВО—МОГИЛЯНСЬКА АКАДЕМІЯ В ЖИТТІ П. І. ПРОКОПОВИЧА

У біографії П. Прокоповича, надрукованій в різних виданнях, згадується, що у 1794 р. він закінчив Київську духовну академію. Цікаво дізнатись, яку роль відігравала академія в суспільному житті України і яке місце посідала вона в житті П. Прокоповича? Отже, дещо з історії академії.

У 1632 р. політичний, церковний та освітній діяч України митрополит Київський і Галицький Петро Могила сприяв об'єднанню лаврської школи (відкрита ним у 1631 р.) з Київською братською школою. Так виникла Києво—Могилянська колегія, пізніше (1694 р.) перейменована в Києво—Могилянську академію.

Діяльність колегії після її об'єднання розгорнулася на високому рівні. Там зосередилися кращі професорські сили, які, крім своїх наукових досяг-

нень, використовували і тогочасні здобутки західноєвропейської науки. Ця вища школа зберігала національні традиції шкіл України, прийнявши при цьому програму й методи західноєвропейських університетів. Своїм рівнем навчання і науковими досягненнями Києво—Могилянська академія в 30-х роках XVII ст. і пізніше ні в чому не поступалася перед такими ж західноєвропейськими навчальними закладами.

Митрополит Петро Могила провів також основну реформу колегії, а перша важлива риса цієї реформи полягала в тому, що мовою викладання в колегії стала латинь, знання якої вважалося тоді ознакою освіченості.

Щоб студенти швидше опанували латинську мову, їх зобов'язували розмовляти нею і на заняттях, і вдома.



Навчалися в академії не лише діти козацької старшини, міщан і духовенства, а й селян, а також вихідці з багатьох країн Європи.

Увесь курс навчання в академії тривав 12 років. З часом і зі зміною обставин програму модернізували. Очевидно, пізніше тривалість навчання зменшилася, бо П. І. Прокопович навчався в академії 8 років. Так, на початку XVIII ст. латинь поступово витісняє тодішня українська літературна мова.

Продовжуючи традиції братських шкіл, в академії викладали також і старослов'янську мову, що займала важливе місце серед мов ученого світу. Значна увага приділялася давньогрецькій мові. Знання її давало доступ до найбільших скарбниць світової культури. Крім цього, знання цієї мови було необхідним при богословських студіях, де навчання тривало три роки.

Вивчалася в академії до кінця XVIII ст. і польська мова. У XVIII ст. до програми введено також французьку і німецьку мови, а для студій богослов'я були й курси давньоєврейської мови.

Великого значення в Києво-Могилянській академії надавалося філософським наукам. Викладали їх професори, які слухали філософські курси в закордонних колегіях та університетах. Почесне місце в розвитку філософії займають такі вчені, як Інокентій Гізель, Степан Яворський, Георгій Кониський, Феофан Прокопович. Чільне місце в історії розвитку прогресивної філософії посідає вихованець Києво-Могилянської академії Григорій Сковорода.

Як бачимо, Києво-Могилянська академія була визначним центром філософської думки слов'янського світу XVII—XVIII століть.

Важливе місце в програмі академії відводилося малюванню, музиці, хоровому співу, а також шкільному театрові.

Із заснуванням Києво-Могилянської академії стало можливим систематичне скерування найбільш талановитих випускників за кордон, де вони вдосконалювали свою освіту. Майже всі видатні професори академії навчалися в університетах та академіях Європи. Серед них були Інокентій Гізель, Йосиф Кононович-Горбацький, Симеон Полоцький та ін. Інокентій Гізель після смерті митрополита Петра Могили стає ректором академії.

Була в Києво-Могилянській академії велика бібліотека, початок якої творили власні видання, що друкувалися в друкарні Києво-Печерської лаври "Часослов". А призначений у 1617 р. ректором Київської братської школи видатний культурний діяч України, пізніше митрополит Іов Борецький, привіз з друкарні Львівського братства велику кількість примірників греко-слов'янської граматики.

Академія з перших років свого існування встановила широкі міжнародні зв'язки. На адресу академії надходили різноманітні видання з таких центрів книгодрукування, як Венеція, Рим, Париж, Берлін, Лейпциг, Амстердам, Краків, Вільно.

Особливу увагу бібліотеці приділяв Петро Могила. Він придбав для неї твори видатних античних авторів — Овідія, Ювенала, Сенеки, Горація та ін.

Перебуваючи в Кракові і Варшаві, він закупив для бібліотеки такі видання, як "Метафізика" і "Логіка" Монасія, "Красномовство" Каузїна, "Прореспубліка", "Політика" і "Вступ до стоїчної філософії" Ліпсія, твори Авіценни, коментарі до промов Цицерона тощо. Помираючи, Петро Могила записав академії всю особисту бібліотеку, яку щодо кількості книг, хтосьна чи можна було б порівняти з якоюсь іншою книгозбіркою України того часу.

У XVIII ст. книжкові фонди академії значно зросли. Бібліотека мала своїх постійних постачальників з найбільших культурних центрів Європи й користувалася великою популярністю серед освічених кіл України, Росії і за кордоном. Її називали "Палатою розуму".

Києво-Могилянська академія мала величезний вплив на культуру України. Саме з академії вийшло багато визначних громадсько-політичних, державних і освітніх діячів, вчених, письменників, художників, композиторів...

Освіту в Києво-Могилянській академії здобули, зокрема, син Богдана Хмельницького Юрко, гетьман України Іван Самойлович, ушавлений полковник і великий прихильник бджільництва Семен Палій, державний діяч часів визвольної війни Силуян Мужилівський.

Із світських вихованців академії відомі як культурні діячі Василь Барський, Григорій Сковорода, Григорій Полетика, Опанас Любісевич, Микола Бантиш-Каменський, Олександр Безбородько, Василь Рубан, Максим Березовський, Дмитро Трощинський, Петро Гулак-Артемівський, а також реформатор бджільництва зі світовим іменем українець Петро Іванович Прокопович.

Професорів і вихованців академії починають запрошувати до Москви. Там вони ставали єпископами, митрополитами, учителями царських дітей, а Феофан Прокопович став одним з перших радників царя Петра I у його реформаторській діяльності.

У цілому вихованці Києво-Могилянської академії були організаторами майже всіх тогочасних духовних училищ Росії (в Москві, Архангельську, В'ятці, Рязані, Костромі, Суздалі). В цей час відчувається сильний вплив української думки і взагалі культури на російську суспільність.

Це не могло подобатися російському духовенству. І вже в другій половині XVIII ст. посилюється реакційна політика царизму щодо народів Росії. В Україні це виявилось, зокрема, в забороні друкувати книги і вести офіційні справи українською мовою. Обмежується також викладання українською мовою, якій відводиться роль сільського діалекту.

З 1784 р. викладачі Києво-Могилянської академії повинні були читати лекції "з соблюдением выговора, который наблюдается в Великороссии", а також дотримуватися "русского правописания". З цього часу поступово навчальний процес в академії повністю переходить на російську мову. Отак Києво-Могилянську академію, як і інші навчальні заклади України, царський уряд привів до занепаду.

Звичайно, наш видатний пасічник і реформатор П. Прокопович ще встиг отримати високу освіту, але саме цього ж, 1794 р., коли він закінчив навчання в академії, одержано грамоту цариці Катерини II про перейменування Києво-Могилянської академії в Київську духовну академію. З того часу академія втрачає набуту славу, яку високо несла своїм рівнем знань упродовж двох століть. У 1817 р. Київську духовну академію було закрито.

Освіта, яку одержав П. Прокопович в Києво-Могилянській академії, йому знадобилася. Висока

освіченість, природна спостережливість та велика любов до бджіл допомогли П. Прокоповичу пізнати таємниці крилатих трудівниць і першому в світі започаткувати нову еру рамкового бджільництва — винайденням у 1814 р. першого рамкового вулика.

П. Прокопович — перший і єдиний на той час у Росії відкрив у 1828 р. школу бджільництва. Він по праву вважається першопроходцем і реформатором бджільництва світового рівня.

Б. РУДКА.

## ВИПУСКНИК КИЄВО-МОГИЛЯНСЬКОЇ АКАДЕМІЇ

Незаперечною залишається істина, що лише той народ має майбутнє, який пам'ятає свою історію, своє минуле, свої витoki. Ставлення до свого минулого завжди було мірилом духовного здоров'я будь-якої нації.

Важко відшукувати обірвані нитки нашої історії, загублені плином часу. Але робити це необхідно.

Серед славетних імен випускників Києво-Могилянської академії, яка за рівнем викладання не мала собі рівних, чільне місце повинно зайняти ім'я Петра Івановича Прокоповича.

Народився П. Прокопович 12 липня 1775 року в селі Митченки на Чернігівщині, поблизу Батурина, у сім'ї священика, який мав невеликий маєток, а родовід вів від запорозьких козаків. Одинадцятирічного хлопчика батьки віддали у Києво-Могилянську академію, яку той успішно закінчив, оволодівши, крім технології, знанням французької, німецької, грецької і латинської мов. Молодий Прокопович мріяв після академії продовжити навчання в Московському університеті, але батько не погодився і відправив його до свого брата, який віддав юнака в Переяславський кінно-єгерський полк. Під командуванням О. В. Суворова П. Прокопович брав участь у штурмі Варшави, проявив себе хоробрим воїном.

Військова служба була йому не до душі, і 1798 року, незважаючи на неабиякі успіхи, в чині поручика, він виходить у відставку. Невдоволений таким поворотом у долі сина, батько залишив його без спадщини.

У 24 роки Петро Іванович зробив перші кроки в пізнанні бджіл на пасіці брата і з цього часу все своє подальше життя присвячує цій справі. В 1800 році він купує десятину землі і розводить бджіл, керуючись лише власними спостережливістю і міркуваннями. У вересні 1802 року його маленька садиба згоріла; встиг, як казав сам, врятувати лише десятикарбованцеву асигнацію, що лежала на столі, і бочку з двома пудами меду. Але в нього

залишилася пасіка (60 вуликів). П. І. Прокопович не впав у розпач. Викопав землянку, оселився в ній з найнятим столярем і впродовж зими робив вулики. Перші труднощі і невдачі не злякали відставного офіцера, він не полишив улюбленого заняття — і бджоли віддячили йому. В 1814 році пасіка нараховувала близько 6 тис. сімей, а в 1830 році Петро Іванович мав уже понад 10 тис. сімей, на той час — найбільшу пасіку у світі.

Для успішного ведення справ на такій великій пасіці не підходило традиційно застосовуване колондне бджільництво, рievбивча система, закурювання найбільш продуктивних і сильних сімей при повній відсутності лікувальної допомоги. Природна спостережливість, розум, начитаність і рідкісне працелюбство відрізняли П. Прокоповича. Великий практичний досвід, творче, нестандартне мислення і ставлення до справи допомогли пасічнику сконструювати в 1814 році перший у світі розбірний рамковий вулик, втулковий, як назвав його винахідник.

Ця знаменна подія, як потім її оцінили, відбулася в той час, коли на пасіках не було інших вуликів, окрім нерозбірних дуплянок, колод та сапеток, коли серед пасічників домінували всілякі забобони, а на кожній пасіці можна було бачити кінський череп, що висів на видному місці і начебто охороняв бджіл від усякої напасті.

Осінило буцімто раптово. Сам так писав. Однак ще до того він випробовував відомі на той час системи вуликів, вів дослідження. Вже потім вимудрував власний, ні на який не схожий. Праця і пошуки дали підставу ентузіастові сказати без тіні хизування: "Я проник у таємниці роду бджолиного найдалі за всіх моїх попередників".

У винайденому вулику вперше в світі застосувались рамки, що давало змогу оглядати бджолину сім'ю, слідкувати за її розвитком, а найголовніше — відбирати мед, не знищуючи бджіл.

Винахід прогресивної конструкції вулика та широке розповсюдження нової технології ведення

бджільництва дали змогу створити передумови для значного підвищення продуктивності праці на великих пасіках, стали поштовхом у розвитку бджільництва в промислових масштабах, одночасно підвищилася прибутковість і існуючих малих пасік.

Інтереси П. І. Прокоповича були надзвичайно широкі і багатогранні. Він зробив великий внесок у науку про бджіл, розробив і застосував прогресивні методи бджільництва, науково обґрунтував раціональне використання кормової бази.

Про крилате царство Петро Іванович написав багато наукових праць, які друкувалися в Москві, Петербурзі, Парижі. Саме Прокоповичу бджоларі вдячні за розробку наукової термінології. Понад 30 років присвятив своїй основній праці — "Запискам о пчелах". На превеликий жаль, цей цінний твір вченого не був надрукований. Побачили світ лише коротенькі статті. До наших днів дійшло їх менше половини.

Заслуга П. І. Прокоповича перед вітчизняним бджільництвом полягає не лише у винаході першого рамкового вулика. 1827 року він відкрив першу в Європі школу бджільництва, яку назвав народною. Тут навчалися учні з України, Росії, Білорусії, Кавказу, Башкирії, Сибіру. Були й представники з багатьох держав Європи: німці, угорці, поляки, чехи, італійці. Школярі вивчали, зокрема, арифметику бджільництва, садівництво, шовківництво, городництво, столярну справу.

Ставало відомим й ім'я невгамовного бджоларя. За свою громадську діяльність, досліди і наукові праці П. І. Прокоповича було обрано дійсним членом Московського сільськогосподарського вільного економічного товариства, а також членом-кореспондентом вченого комітету Міністерства державного майна, нагороджено срібною і двома золотими медалями, коштовним перснем і мікроскопом.

Упродовж 52 років діяла народна школа, з якої вийшло близько тисячі кваліфікованих фахівців. Вихованці школи роз'їжджалися по всій країні і далеко за її межі, ставали умілими, досвідченими пасічниками. В той час майже скрізь, де вводилось раціональне бджільництво, організаторами були вихованці школи Прокоповича.

Шкільну справу ще 29 років після смерті П. І. Прокоповича продовжував його син Степан Великдан.

Помер П. І. Прокопович 22 березня 1850 року. Будучи нащадком древнього козацького роду, великим шанувальником і знавцем української старовини, він і поховати себе заповів у широких степах України. Поховали його під віковими липами біля пасіки в Пальчиках на вказаному ним місці. На могилі вдячні вихованці поставили рамковий вулик, власноручно зроблений Петром Івановичем, і заселили бджолами. Довго стояв той пам'ятник "людині і бджолі".

Неодноразово на зібраннях різних рівнів, як невідвіз після смерті П. Прокоповича, так і пізніше, приймалися рішення про увіковічнення його пам'яті. Через деякий час на могилі був споруджений цег-

ляний склеп з високим дубовим хрестом. Тут правили панихида. Так, 1854 року газета "Черниговские Губернские Ведомости" повідомляла, що в день святкування 25-ї річниці школи "... совершена панихида в склепе, устроенном над прахом незабвенного основателя сего единственного в своем роде учебно-хозяйственного заповедника".

У 1895 році в Російському бджільничому товаристві професор Носилов наполягав на необхідності увіковічнення пам'яті Прокоповича, але все залишилося по-старому.

Пізніше, на III Всеслов'янському з'їзді бджоларів у 1912 році в Москві, було прийняте рішення про спорудження пам'ятника Прокоповичу. Його намічали встановити на пасіці сільськогосподарського інституту в Петрово-Розумовському (зараз Тимирязевська сільськогосподарська академія). Однак, за браком коштів, а також у зв'язку з початком імперіалістичної війни, нічого не було зроблено. Нічого не вийшло і з пропозиції з'їзду бджоларів у Києві 1918 року, на якому теж планували видати окремі праці Прокоповича. Йшли роки. Від господарства й могили залишилися лише руїни. І лише 1925 року місцеве Батуринське товариство бджоларів відбудувало склеп. Батуринський пасічник М. П. Бурковський, що брав участь у відбудові склепу, розповідав, що перед початком реставрації при обстеженні могили побачили, що на могильному пагорбі, в ямі, на місці давно зогнившого хреста, жив рій бджіл.

У 1937 році у Львові товариство "Рій" спорудило оригінальний пам'ятник П. Прокоповичу (вул. Драгоманова, 42). Витесаний із каменя, він повторює собою форму втулкового вулика. В невелике коло вмонтований металевий портрет П. І. Прокоповича. Поруч посаджено липи.

В роки війни склеп в Пальчиках був пограбований і зруйнований. 1954 року виконком Чернігівської обласної Ради прийняв рішення встановити на могилі монумент. Був збудований простий пам'ятник з вилитим із чавуну барельєфом славного пасічника.

Трагічна доля спіткала школу після раптової смерті С. Великдана в 1879 році. Його діти не були прямими спадкоємцями закладу, і школу закрили. Пасіка з 12 тисяч бджолосімей запустила, цінну бібліотеку, що налічувала 2 тис. томів, розікрали, велика частина архіву безслідно зникла. Залишки пасіки швидко зійшли нанівець. Отак загинуло найбільше в світі на той час пасічницько-промислове господарство, вперше створене і поставлене на наукову основу П. І. Прокоповичем.

Не випадково П. І. Прокоповича занесено до "Шевченківського словника". Народна пам'ять засвідчує про особисте знайомство П. І. Прокоповича з Т. Г. Шевченком. У травні 1843 року Тарас Григорович приїхав з Петербурга на батьківщину з метою здійснити свою давнішню мрію — підготувати до видання збірку малюнків, які б відображали рідну Україну. Пізніше це видання художник назвав "Мальовнича Україна". Серед інших планувалася і картина "Батурин". В Батурині ху-



дожник малював ескізи маєтку графа Розумовського, інших місць. Оглянув він і розташовану на околиці Батурина одну із пасік школи Прокоповича, відвідав школу і пасіку в Пальчиках. Два дні поет слухав розповіді і пояснення господаря крилатого царства. Під час перебування в Пальчиках Шевченко намалював картину "На пасіці", виставлену в музеї Т. Г. Шевченка. Пізніше Т. Г. Шевченко неодноразово виявляв інтерес до діяльності П. І. Прокоповича. У повісті "Близнюки" Тарас Григорович назвав свого друга "славним пасічником". Головний герой Никифір Сокира має багато спільних рис із Прокоповичем. Як і він, герой повісті — людина світлого розуму, був на військовій службі, після відставки оселився на хуторі, де зайнявся бджільництвом, тримав велику пасіку. В одному з місць твору Сокира каже: "Поклавши бджіл зимувати в погріб, поїду на тижнів 2—3 в Батурин. Там, біля

Батурина,десь живе наш великий пасічник Прокопович. Послухаю його розумних порад".

Про відвідини Шевченком Прокоповича згадується в багатьох виданнях, в тому числі Українській радянській енциклопедії (1963).

Пасічники України вважають, що чудовим пам'ятником П. І. Прокоповичу — вченому-винахіднику, стало присвоєння його імені Інституту бджільництва. Тут, до речі, споруджено пам'ятник і створюється музей історії галузі бджільництва, значна частина експозиції присвячена життєвому і творчому шляху великого пасічника-практика, організатора, талановитого вченого і просвітителя, спостережливої і вдумливої людини.

Л. БОДНАРЧУК.  
Л. ХАРЧУК.

## АКАДЕМІЯ І ПЕТРО ПРОКОПОВИЧ

9 липня 1918 р. академік В. Вернадський у своїй програмній промові на першому засіданні новоствореної Комісії з вироблення законопроекту акцентує увагу на необхідності заснування Української академії наук (УАН). Зокрема, він згадує Острозьку академію на Волині, яку створив 1578 р. покровитель наук князь Костянтин Острозький. Не можна забувати й про Львівську братську школу вищого типу (1586 р.).

Ці навчальні заклади залишили помітний слід у розвитку науки і культури в Україні. Звідти вийшла плеяда відомих учених, декотрі з них працювали в Києві. Наприклад, першим ректором Київської братської школи вищого типу (1615 р.) був вихованець Острозької академії і ректор Львівської братської школи Іов Борецький. Після об'єднання її в 1632 р. зі школою Києво-Печерської лаври і утворення Києво-Могилянського колегіуму (з 1701 р. — академії) утворився культурно-освітній і науковий центр світового значення.

Досить назвати кількох вихованців академії, щоб уявити рівень наукової думки, яка панувала тут: письменник і філософ Г. Сковорода, історики М. Берлінський та М. Маркович, математики І. Запольський та І. Фальковський, перший професор ветеринарії І. Андрієвський, В. Вернадський протягує історичну нитку від Києво-Могилянської академії до академії, створенням якої він був захоплений у 1918 р. Цим він хотів підкреслити: УАН повинна зайняти належне місце в історичному ланцюзі явищ, що свідчать про неперервність культурної і наукової роботи в житті українського народу з часу зародження вищих навчальних закладів до наших днів.

Треба згадати не тільки людей, котрі здобули освіту в Києво-Могилянській академії і стали науковцями, але й відзначити тих, які, закінчивши академію, працювали в народному господарстві і були відомі не тільки в Україні, але й в цілому світі.

Серед них — академіст, основоположник раціонального бджільництва, винахідник рамкового вулика Петро Прокопович. Він, як і багато його попередників, здобув освіту в Києво-Могилянській академії, володів шістьма мовами. Після здобуття освіти та навчання військовій справі служив у кавалерійському полку в чині корнета, згодом поручика, але військова кар'єра його не приваблювала, і Прокопович виходить у відставку.

Визнання йому принесла пасічницька нива. Саме тут він розкрив свій талант. П. Прокопович хоч і мав великі здібності до природознавства, науковцем не став, а великим славетним пасічником йому судилося бути. Він став основоположником практичного бджільництва та організатором європейської школи бджільництва, в якій вчилися юнаки різних національностей. Закінчуючи школу П. Прокоповича, молоді пасічники отримували не лише дипломи, але й глибокі знання з обраної професії.

Ще за життя П. Прокоповича його називали великим пасічником. Він був громадським діячем та публіцистом. На бджільництво П. Прокопович дивився з державних позицій як на важливу галузь народного господарства. Своїми статтями в пресі та невтомною працею сприяв розвитку народного господарства.

Редакція "Земледельческой Газеты" писала: "Прокопович... зараз єдиний дослідник бджіл не лише в нас, а навіть в усій Європі, зауваження і висновки якого про цих комах характеризуються повнотою, простотою і достовірністю".

Вчений-самоук. П. Прокопович досяг великих успіхів. Тернистим шляхом невтомної праці, своїм розумом він пізнав природу бджіл, "щасливі та нещасливі з ними пригоди", він побачив чимало того, що було скрите від його попередників — пасічників-практиків. А які були його попередники в бджільництві! Бортництво та колодне ведення



пасічницької господарки було зовсім необізнаним з явищами в житті комах-трудівниць. Прокоповичу в дослідях допомагала інтуїція, вміння аналізувати ситуацію та узагальнювати факти. За це в народі його називали характерником. А такі імена в Україні в минулому давалися не всім. Характерниками були Петро Сагайдачний — гетьман України, Іван Сірко — кошовий отаман Запорізької Січі, козак Мамай.

П. Прокопович був добрим експериментатором, бо навіть сам говорив про себе, що "... всяке пізнання проходило із безперервних спостережень та повторних дослідів". Тому можна сказати, що його пасіка була доброю спостережною лабораторією. Обладнання, яким він користувався в дослідях, було простим: пасічні і аптечні терези, термометр, барометр, годинник і, нарешті, мікроскоп — нагорода Московського товариства сільського господарства.

Прокоповича вважають основоположником дослідницької справи в бджільництві. Він поступово відпрацьовував прийоми та обґрунтовував методики дослідів. Його кредо — виховання сильних бджолосімей, що могло гарантувати високі медозбори.

П. Прокопович розробив "грамоту пасічника", в якій нараховувалось 22 знаки, здатних передавати майже кожен фізіологічний стан бджолосім'ї. Ця грамота започаткувала записи в пасічницьких журналах. Прокопович підкреслював, що на

пасічництво треба звернути особливу увагу, тоді воно принесе великі прибутки народному господарству. Він розробив цілу систему заходів, які сприяли б збільшенню кількості бджолопродуктів. Прокопович також звертав увагу на освіту народу, пропонував відкрити в губерніях народні школи з практичними пасіками. Програма Прокоповича була великою як у науковому, так і в практичному напрямі. І здійснити її могла людина великої сили волі та з великим розумом, і звичайно, за підтримки державних управителів.

На жаль, належної державної підтримки Прокопович не дочекався. Вся його трудова діяльність залежала від нього самого. Своїми силами він створив велику пасіку, відкрив школу бджільництва. Всього за життя П. Прокоповича було навчено понад 500 пасічників високої кваліфікації. Випускники отримували знання не тільки з бджільництва, а й знали добре садівництво та тваринництво. Хоч школа Прокоповича проіснувала лише 52 роки, але зробила великий внесок в українську прикладну науку. Це була "Народна академія" — інакше її не назвеш.

**Т. ТОМАШЕВСЬКИЙ.**

**м. Львів.**

**Гонорар прошу перерахувати на розвиток журналу "УП".**

## ЗУСТРІЧ ШЕВЧЕНКА З ПРОКОПОВИЧЕМ

Творча спадщина Т. Г. Шевченка — генія українського народу — багатогранна.

Для нас, бджолярів, особливо цікавими є його повість "Близнюки" та картина "На пасіці".

З Петербурга в Україну поет виїхав у другій половині травня 1843 року разом з Євгеном Гребінкою. Чи зустрічався Шевченко з Прокоповичем під час своєї подорожі по Україні?

У свій час про це було немало дискусій. Неодноразово про їхню зустріч друкувалися матеріали в журналі "Пчеловодство". Була публікація і в "УП". Зберіг вирізку з газети "Друг читача" за 1975 рік, де друкувалася відповідь М. Рижкову з селища Щасливе Київської області під назвою "Визначивши себе". Йшлося там про життя і діяльність П. І. Прокоповича, згадувалося про його зустрічі з Т. Шевченком у 1843 році. Василь Різниченко цій події присвятив книжечку "Прокопович і Шевченко", яка була видана в Києві в 1925 році.

Відвідати батьківщину й зробити замальовки, на яких зображена рідна Україна, — давня мрія поета і художника. Пізніше свій альбом, виданий у Петербурзі, він так і назвав: "Мальовнича Україна". Шевченко малював у старій гетьманській столиці Батурині і під час цієї подорожі завітав до П. І.

Прокоповича. Про їхню зустріч згадується у всіх Шевченківських словниках різних років видання.

Зустріч, мабуть, відбулася у червні і була недовгою. Замальовка картини "На пасіці" виконана наприкінці травня або в червні, можливо, на одній з пасік Прокоповича. Думка про те, що на картині зображений сам Прокопович, — хибна. Написана ця картина десь у травні — червні 1843 р., і на її звороті довгий час зберігався напис польською мовою "Дівчина розмовляє з козаком".

А що стосується ескізу, то в нижній частині аркуша чорнилом написано: "Батько в пасіці вулики довбає". Після реставрації цієї картини у 1936 р. полотно стало дубльоване. Чоловік, зображений на ній, не має нічого спільного з Прокоповичем ще й з тої причини, що в 1843 р. Прокоповичу виповнилося 68 років, це було за 7 років до його смерті.

Гадаю, що в цей час, маючи чимало помічників і учнів, Прокопович не мав потреби робити вулики сам, тим більше дуплянки, а якщо й робив, то лише рамкові. А на картині зображено ще досить міцного, з гарними кучерями чоловіка середнього віку. З'ясувати точно, де саме зроблений ескіз цієї картини, поки що не вдалося.

Стосовно повісті "Близнюки", яку Шевченко присвятив бджільництву, то, читаючи її, можна зрозуміти, що Шевченко знався на бджільництві до тонкощів. Та й героїв повісті назвав на честь святих Зосима і Савватія — покровителів пасічництва. Слід зазначити й те, що в повісті "Близнюки" такі слова, як "пасіка", "пасічник", "мед" тощо зустрічають понад 80 разів.

Сьогодні важко сказати, кому саме присвячена ця повість. У ній є такі слова, вимовлені одним з персонажів — Никифором Сокирою: "А я, дасть Бог, положивши бджіл зимувати в погріб, поїду неділі на дві-три в Батурині. Там, біля Батурина, десь живе наш великий пасічник Прокопович. Послухаю його розумних настанов, тому що я тепер думаю виключно зайнятись бджільництвом".

Повість "Близнюки" написана 10 червня 1855 р., через 12 років після відвідин Шевченком Прокоповича.

Та повернімося в 1843 рік. У червні Т. Г. Шевченко приїхав до Києва. Тут він познайомився, зок-

рема, з М. Максимовичем, В. Білозерським, П. Кулішем. Після поїздки по Дніпру поет побував у Межигірському монастирі, виконав ряд замальовок Києва та його околиць, пам'яток архітектури.

У другій половині червня відвідав село Кирилівку, потім поїхав на Полтавщину до маєтку батьків Є. Гребінки. Звідти, разом з Гребінкою вирушив у с. Мосівку до Т. Волховської, де познайомився з колишніми декабристами О. Капністом, О. Афанасьєвим-Чужбинським, В. Закревським.

Упродовж липня — жовтня 1843 р. та на початку наступного року Шевченко зустрічається з багатьма цікавими людьми, в тому числі в Яготині у князя М. Репніна-Волконського, де знайомиться з Варварою Репніною. Шевченко прожив в Яготині до 10 січня 1844 р. Під час першої подорожі по Україні Шевченко, крім згаданих, намалював картини "Сліпий", "Невольник", "Вдовина хата на Україні", "Хата батьків Т. Г. Шевченка", цілу серію портретів. Повернувся Шевченко до Петербурга у другій половині лютого 1844 року.

## БІБЛІОГРАФІЧНИЙ СПИСОК ПРАЦЬ ПРО П. І. ПРОКОПОВИЧА (в українській періодичній пресі)

**Різниченко В.** Батурицьке пасічництво // Український пасічник. 1914. № 3—4.

**Різниченко В.** До вшанування пам'яті Прокоповича // Українське пасічництво. 1917. № 3.

**Архипенко Є.** Пам'яті велетня української пасічницької думки // Українське пасічництво. 1925. № 5.

**Шелухін С.** Петро Іванович Прокопович: школа Петра Прокоповича // Українське пасічництво. 1925 р.

**Боровський М.** Прокопович як перший дослідувач рослин медодайних // Українське пасічництво. 1925. № 6.

**Різниченко В.** На батьківщині Петра Прокоповича // Українське пасічництво. 1926. № 2.

**Боровський М.** Святування пам'яті П. Прокоповича в Чехах // Українське пасічництво. 1926. № 4.

На фонд Прокоповича // Пасічник. 1926. № 5.

**Шелухін С.** "Винахід" польських пасічників // Пасічник. 1926. № 6.

Пасічницьке життя. В справі портрета Прокоповича // Пасічник. 1926. № 8.

**Різниченко В.** Реліквії Прокоповича // Українське пасічництво. 1927. № 8—12.

**Архипенко Є.** Ганнеманн чи Прокопович // Українське пасічництво. 1927. № 9—10.

**Різниченко В.** Степан Великдан // Українське пасічництво. 1927. № 2—3.

**Петров С.** Документи про П. Прокоповича, що зберігаються в архіві Московського товариства сільського господарства // Пасічник. 1927. № 10—11; 1928. № 12; 1929. № 6—7.

**Юрченко Т.** Дзержон, Лангстрот чи Прокопович // Пасічник. 1929. № 1—5.

**Зінченко Г.** Батурині чи Конотіп // Пасічник. 1929. № 5.

**Юрченко Т.** Увіковічення пам'яті Петра Прокоповича // Пасічник. 1929. № 9.

**Потапчук Я.** Якщо Прокопович росіянин, то Дзержон німець // Український пасічник. 1931. № 8.

**Боровський М.** Українець, про якого знає весь світ, а про якого забули українці — у 160-ліття батька рамкового вулика Петра Прокоповича // Неділя. 1935. № 25.

**Боровський М.** 160-літній ювілей основника першої Української Господарської школи Петра Прокоповича // Сільський господар. 1935. № 13.

**Боровський М.** Шануймо пам'ять наших великих людей — 160 літ з дня народження пасічника П. Прокоповича (з портретом) // Хліборобська мо-лодь. 1935. № 7.

**Доманицький В.** Створім Український дослідний інститут пасічництва ім. Петра Прокоповича // Український пасічник. 1935. № 7.

**Гаврилук–Гриньків К.** Переводімо ідеї Прокоповича в життя. // Український пасічник. 1935. № 7.

**Подольж М.** Могила Прокоповича // Український пасічник. 1935. № 7.

**Різниченко В.** З минулого // Український пасічник. 1935. № 7.

**Шелухін С. П.** Український бджоляр Петро Прокопович і його винаходи // Український пасічник. 1935. № 7.

**Зеркаль С.** Петро Прокопович і Тарас Шевченко // Український пасічник. 1935. № 7.

**Шелухін С.** Світові заслуги в пасічництві українського бджоляра Петра Прокоповича // Український пасічник. 1935. № 7.

Комунікат центральної пасічницької секції товариства "Сільський господар" у Львові. До усіх пасічників і їх організацій в краю // Український пасічник. 1935. № 7.

**Шелухін С.** Школа Прокоповича // Український пасічник. 1935. № 8.

**Боровський М.** З золотих слів П. Прокоповича // Український пасічник. 1935. № 9.

**Юрченко Т.** Свідоцтво школи Прокоповича // Український пасічник. 1935. № 8.

**Боровський М.** Про рукопис П. Прокоповича, що десь загинув // Український пасічник. 1938. № 11.

**Боровський М.** Пам'яті великого пасічника, винахідника (до ювілею Прокоповича) // Український голос. Вінніпег, 1955. № 8.

**Боровський М.** Славний український пасічник Прокопович (До 180-ліття з дня його народження) (1775–1850) // Нові дні. Торонто. 1956. № 72.

**Сенюк С.** Петро Прокопович і Тарас Шевченко // Український пасічник. 1992. № 2.

Церемонія відкриття пам'ятника П. І. Прокоповичу в інституті бджільництва ім. Прокоповича (фото) // Український пасічник. 1992. № 7.

**Зуй В. Д.** Одинадцять заповідей П. І. Прокоповича. // Пасіка. 1993. № 1.

Фонд П. І. Прокоповича // Пасіка. 1993. № 2.

П. І. Прокопович — основоположник раціонального бджільництва // Пасіка. 1993. № 2.

**Рудка Б.** Шевченко і Прокопович (150 років зустрічі 1943–1993 і 180 років від дня народження Т. Г. Шевченка) // Український пасічник. 1994. № 3.

**Рудка Б.** Рамковий вулик Прокоповича // до 180-річчя винаходу П. І. Прокоповичем першого у світі рамкового вулика (1814–1994) // Український пасічник, 1994. № 8.

◆ ◆ ◆

## БІБЛІОГРАФІЧНИЙ СПИСОК ПРАЦЬ ПРО П. І. ПРОКОПОВИЧА (у російській періодичній пресі)

**Плющинский В. Ф.** Кто был первым изобретателем рамочного улья // Пчеловодная жизнь. 1912. № 24.

**Подгорский Я.** Петр Иванович Прокопович // Пчела. 1913. № 1

**Плющинский В. Ф.** Кто был первым изобретателем рамочного улья // Пчела. 1913. № 1.

Памяти П. И. Прокоповича // Пчела и пасека. 1925. № 7.

**Довгий Г.** По тем местам, где стояли пасеки П. И. Прокоповича (к 150-летию со дня рождения) // Пчеловодное дело. 1925. № 7.

**Петров С.** Краткий обзор статей по пчеловодству П. И. Прокоповича // Пчеловодное дело. 1925. № 7.

Грамота пчеловода П. И. Прокоповича // Пчеловодное дело. 1925. № 7.

**Голицын Я. С.** Улей и метод П. И. Прокоповича // Пчеловодство. 1949. № 1.

**Губин А. Ф.** Петр Иванович Прокопович // Пчеловодство. № 3. 1950.

**Голицын Я. С.** П. И. Прокопович (библиографический очерк) // Пчеловодство. 1950. № 3.

**Голицын Я. С.** Улей и метод Прокоповича // Пчеловодство. 1950. № 3.

**Жданов С. В.** Прокопович как исследователь // Пчеловодство. 1950. № 3.

**Розов С. А.** Прокопович — первый исследователь и организатор кормовой базы // Пчеловодство. 1950. № 3.

Школа пчеловодства П. И. Прокоповича, переписка П. И. Прокоповича // Пчеловодство. 1950. № 3.

**Банников Т. П., Некрасов В. Ю.** На могиле П. И. Прокоповича // Пчеловодство. 1955. № 2.

Пчеловодство. 1958. № 10 (кольоровий портрет, пам'ятник, вулик Прокоповича, картина "Пасіка Прокоповича").

Изобретатель рамочного улья П. И. Прокопович (1775–1850) // Пчеловодство. 1962. № 1.

**Москалев И. В.** В Конотопском музее // Пчеловодство. 1967. № 9.

**Бага А. М., Зинченко И. Ф.** Находка в архивах // Пчеловодство. 1971. № 7.

**Бондаренко В. Н.** Славный пасечник // Пчеловодство. 1975. № 7.

**Бага А. М.** Прокопович П. И. и пчеловодство Украины // Пчеловодство. 1975. № 7.

**Полтев В. И.** Прокопович — исследователь // Пчеловодство. 1975. № 7.

Т. Г. Шевченко и П. И. Прокопович // Пчеловодство. 1975. № 7.

**Шабаршов И. А.** Бутлеров о Прокоповиче // Пчеловодство. 1975. № 7.

**Хомяков Д.** Памяти П. И. Прокоповича // Пчеловодство. 1975. № 7.

**Дригайло Ф.** Музей имени Прокоповича // Пчеловодство. 1977. № 12.

**Терещенко А. К.** Школа пчеловодства Прокоповича // Пчеловодство. 1983. № 5.

**Кононенко Н. А.** Указавший новую дорогу пчеловодству // Пчеловодство. 1987. № 5.

**Зевахин Л. П.** На пасеке Т. Г. Шевченко // Пчеловодство. 1988. № 6.

**Селицкий А. В.** Выдающийся пчеловод-практик. К 215-летию со дня рождения П. И. Прокоповича // Пчеловодство. 1990. № 7.

**Зевахин Л. Г.** О худых качествах надзирателей за пчелами (пасечников) // Пчеловодство. 1990. № 7.

**Зевахин Л. П.** И. Прокопович: школа пчеловодства // Пчеловодство. 1991. № 11.



## ГПОТЕЗА ТЕХНОЛОГІЇ П. І. ПРОКОПОВИЧА

Відомо, що пасіка П. І. Прокоповича складалася майже з 10 тисяч вуликів, котрі необхідно було обслуговувати. Також відомо, що Петро Іванович мав великий архів своїх праць, котрі мріяв опублікувати, але це йому протягом життя не вдалося зробити з різних причин. Після смерті більша частина рукописів та літератури, яку збирав великий пасічник, була загублена. Сьогодні доводиться лише здогадуватися про його методи технології та обслуговування вуликів, але якщо уважно прочитати те, що було в той час надруковано, то виділяються дві фрази з тексту, які звучать так:

1. "... Пчел сажают сверху, когда наработают 2/3 улья (если он разделен на три части) верх сотов отрежут и на концы наложат глухую доску: так пчелы зимуют, имея под собою пустую часть улья, отделенную доской. Когда пчелы на другой год доведут постройки до пяти ульев, глухая доска сверху срывается, мед опять подрезают сверху и улей переворачивают..."

2. "... 3 года без подрезки и в конце третьего года неполный вырезан на 1/3 из головы, полный на 1/2 и был обречен..."

Виникає питання, як здійснювалася операція перегортання вулика дном догори при такій великій кількості вуликів?

Якщо звернути добре свою увагу на старі фотографії чи замальовки вуликів П. І. Прокоповича, то можна побачити, що вони мали круглі льотки посередині висоти вулика з двох протилежних боків. Льотки були підсилені пробитими дощаними накладками (див. рисунок). Цілком імовірно, що, маючи два отвори на одній осі з протилежних боків вулика, можна було дуже легко пристосуватися перевертати вулик. Для цього до вулика з обох боків підходили два пасічники з пасками через шию і прикріпленими до паски на грудях дощечками з виступаючим штирем-оссю, трохи присідали,

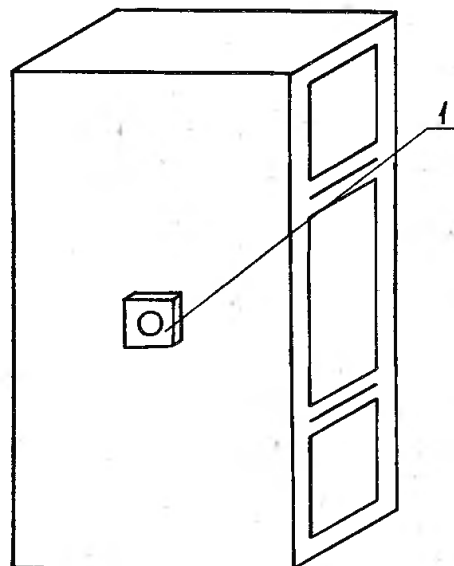

Дерев'яна накладка-льотка з круглим отвором у вулику Прокоповича.

вставляючи навпілосі в отвори льотка вулика, випростовувалися разом з вуликом, відриваючи вулик від землі, перегортали вулик на 180° дном догори і ставили його на місце. На таку операцію витрачалося не більше 1 хв.

На превеликий жаль, з теоретичної спадщини П. І. Прокоповича з технології бджільництва збереглося дуже мало матеріалів, але тодішня діяльність великого новатора в бджільництві прославила його на весь світ і сьогодні є добрим прикладом розумного, високоефективного господарювання.

І. БРИК.

293500, м. Стрий Львівської обл. А. п/с 50



## П. І. ПРОКОПОВИЧ І ПАМ'ЯТЬ ПРО НЬОГО

Як кожна мати пам'ятає перші кроки своєї дитини—первістка, так і пасічницькі копа, література та історія України повинні пам'ятати перші кроки в культурному бджільництві нашого співвітчизника П. І. Прокоповича — реформатора рамкового бджільництва.

П. Прокопович першим у світі винайшов вулик з рухомими рамками і роздільну решітку, що стало неоціненним внеском у розвиток бджільництва всього світу.

З 1850 р.— після смерті П. І. Прокоповича — і до 1879 р. господарством і школою бджільництва опікувався його син Степан Великдан. Він доглядав і за могилою батька. Після раптової смерті Великдана школу було закрито, оскільки Степан не перебував у церковному шлюбі і його діти не були визнані безпосередніми спадкоємцями. Великі пасіки розкрадалися, цінна бібліотека (три тисячі томів), більша частина архівних документів зникли безслідно. З часом була забута й могила Прокоповича.

1895 року з нагоди 120-річчя від дня народження П. І. Прокоповича в російському товаристві пасічників професором І. І. Носиловим було підняте питання про увічнення пам'яті славного бджоляра. Але нічого не було зроблено.

Що ж з могилою П. І. Прокоповича? На той час вона ще була в доброму стані. На могилі стояв великий дубовий хрест, а поруч з нею — втулковий вулик, виготовлений руками Прокоповича у 1814 р.

У 1904 р. про П. Прокоповича згадали, назвали його іменем організацію "Комитет пчеловодства при Московском обществе сельского хозяйства".

Через 10 років, на честь столітнього ювілею виготовлення П. Прокоповичем втулкового вулика, знову піднято питання про увічнення пам'яті відомого винахідника. Але політичні обставини того часу (розпочалася Перша світова війна) знову відвернули увагу пасічників від цього задуму.

У 1917 р. I Всеукраїнський з'їзд пасічників обговорював питання про увічнення пам'яті П. І. Прокоповича і планував видати його твори, що, на жаль, і досі не здійснилося.

Від господарства П. Прокоповича майже нічого не залишилося. Могила була зруйнована, існував навіть проект зробити з гробовця льох.

З 1921 р. Батуринське товариство пасічників під головуванням В. І. Дуброви на честь знаменної дати — 150-річчя від дня народження і 75-ліття від дня смерті П. Прокоповича — поставило собі за мету відновити могилу ювіляра. І в 1925 р. гробовець відреставрували.

У роки Другої світової війни гробовець в Пальчиках був розкрадений. І лише в травні 1954 р. могила П. Прокоповича відновлена, на ній поставлено простий пам'ятник з чавунним барельєфом славного українського пасічника.

У 1927 р. Сергій Шелухін на Всеслов'янському пасічницькому конгресі у Празі виступив з доповіддю про заслуги П. І. Прокоповича як першого в світі винахідника рамкового вулика.

## DOBRY PSZCZOLARZ

CZYLI

wykład zasad racjonalnego pszczelarstwa

Z PISZCZOLAMI ZALICZANY,

PRZEZ

Piotra Prokopowicza,

OPRACOWAŁ

Adam Mieczyski

Wydawnictwo Techniczne rolniczych



WARSZAWA.

NAKŁADEM ALEKSANDRA NOWOLECKIEGO.  
Ulca Krakowskie-Przedmieście Nr. 457.

1860.

Титульна сторінка книги П. І. Прокоповича "Добрий бджоляр", виданої у Варшаві в 1860 році.

Пам'яті видатного пасічника були присвячені такі праці:

Прокопович П. І. Школа пчеловодений, или Практическое руководство к изучению жизни пчел и правильному рациональному уходу за ними. Авт. предисл. М. Новлянский. В 2 ч. М., 1874 (видана посмертно).

Prokopowich P. Dobry pszczolaz. z. Warszawa, 1860.

(Добрий бджоляр, або Виклад основ досягнень розвитку в бджільництві, одержаний Петром Прокоповичем, опрацював Адам Мечинський, член багатьох рільничих товариств).

**Різниченко А. П.** Прокопович — батько українського раціонального бджільництва, К., 1919.

**Різниченко В.** Прокопович і Шевченко. К., 1925.

**Юрченко Т.** Держон, Лангстрот чи Прокопович? Прилуки, 1925.

**Різниченко В.** Як погинула пасіка Прокоповича, К., 1925.

**Прокопович П. И.** Краткая энциклопедия пчеловодства. М., 1928.

**Боровський М.** Провідник молодого пасічника. Львів, 1939.

**Прокопович П. И.** Избранные статьи по пчеловодству / Под ред. Н. Ф. Федосова. М., 1960.

Журнали "Пчеловодное дело", "Пчеловодство", "Українське пасічництво", "Пасічник", "Український пасічник" неодноразово друкували матеріали про П. Прокоповича, його біографію.

Журнал "Український пасічник", № 7 за 1935 рік, "Пчеловодство", № 3 за 1950 рік, № 7 за 1975 рік повністю були присвячені П. І. Прокоповичу.

## П. І. ПРОКОПОВИЧ І СВІТ МЕДОДАЇВ

Архівні документи, спогади очевидців, записи самого П. І. Прокоповича свідчать, що корифей українського пасічництва кохався у дивосвіті природи, медодаях, садах, лісах, тобто у всьому живому і прекрасному. Цьому навчав і своїх земляків, численних учнів школи пасічництва.

Як зазначає перший директор Української дослідної станції бджільництва С. Розов у статті "Прокопович — перший дослідник і організатор кормової бази", більша частина пасік, що належали П. Прокоповичу, розташовувалася вздовж долини річок Дочі та Сейма, поблизу тих місць, де колись була Батуризька резиденція гетьмана Мазепи, так званий Городок.

Свого часу в цьому господарстві ріс великий гай і розкішні фруктові сади. Неподалік розкинувся прекрасний липовий парк гетьмана Розумовського, ще залишалися чималі сади і гай, що колись належали генеральному судді Кочубею, який плодив доноси Петру I на гетьмана Мазепу...

Та, незважаючи на такі, здавалося б, чудові умови для пасічництва під Батурином, П. І. Прокопович постійно піклувався про збільшення посівів та поліпшення складу медодайних рослин поблизу своїх пасік. Особливо велике значення надавав Прокопович якості та різноманітності кормової бази для бджіл. Він добре усвідомлював, що не можна розраховувати тільки на ті рослини, які випадково проростають в "окрузі бджолиних угідь", тобто на території, що оточує пасіку.

В одній із своїх статей ("Земледельческий журнал", № 5 за 1832 р.) він пише з цього приводу: "Із багаторічного досвіду і з твердою впевненістю я заявляю, що безуспішність і занепад бджільництва найчастіше виникає від неухабної до бджолиних угідь, — і, найголовніше, від незнання безквіткових сезонів і беззяткових впливів на квіти, а також від невідтримки бджіл у головні часи добовою пропорцією підгодівлі".

Надто велику увагу П. І. Прокопович надавав вибору місця під пасіку. В цій же статті він зазначав, що всі місця, захищені з заходу й півночі горами чи височинами та розташовані ніби в долині, мають набагато кращі умови для багатих бджолиних угідь, ніж ті, де дмуть безперервні і пронизливі вітри.

Не менш важливими були для видатного пасічника й питання організації бджолиного пасовища. Медодайні угіддя він поділяє на сім категорій (лісові, сінокосні, ярі, озимі та ін.)

При цьому Прокопович детально вивчав склад медодайних рослин на цих угіддях, час їхнього цвітіння, значення для пасічництва. Вважав, що для пасіки мають значення тільки ті медодаї, які ростуть від неї не далше трьох км. Вивчав також різноманітні впливи на виділення нектару рослинами, зокрема вплив атмосфери.

П. І. Прокопович після багаторічних дослідів і спостережень дійшов висновку, що на десятину (близько 1 га), не суцільно зайняту медодаями, має

припадати не більше двох бджолиних сімей, а засіяну таким медодаем, як синяк, — від 25 до 40.

Він не обмежувався розробкою заходів для кращого використання кормової бази для пасік, а першим почав у великій кількості садити і висівати поблизу своїх пасік медодайні дерева, кущі та рослини. При цьому широко пропагував цю добру справу.

Зі своїми учнями Прокопович виконав і зібрав перші 12 тис. коренів синяку і записав, що "вся земля, що прилягає до хутора, нинішньої осені (1830 р.) грабарями обкопана, учнями розділена на десятини, а мої орачі зорали її плугами. Залишається з приходом весни заборонувати її, засіяти і засадити. Частину червоної пози і синяку встигли вже розсадити (12 тис. коренів). Упродовж зими все, що можливе, було заготовлено..."

У другій статті (1833 р.) П. І. Прокопович написав: "Ми дуже багато, всю весну, займалися сіянням і садінням медодайних рослин, і на цьому набираємося досвіду організації штучних угідь".

Синяк особливо виручав пасіки Прокоповича в несприятливі для медозборів роки. Тому в статті "Про користь розведення для бджіл синяку, рослини медодайної і олійної" ("Земледельческий журнал" за 1883 р.) він пише: "З допомогою синяку, вивезення пасік на нього у мене збережено більше 500 пнів, тоді як у всіх пасічників минулої зими загинула незлічена кількість сімей..."

Переконливий факт: на полях школи Прокоповича висівали понад 30 га синяку. Цікава і агротехніка цієї культури, що її застосовував П. І. Прокопович. Синяк висівали по посіяній вже гречці (до 2 кг насіння на 1 га) і ґрунт злегка прикотковували. Після збирання гречки на синяку випасали овець. Однак випасання контролювали, бо вівці, за спостереженнями Прокоповича, дуже полюблиють синяк. На другий рік це поле поділяли на три частини. Першу залишали такою, якою була, і вона зацвітала в травні, другу частину поля згодовували в квітні вивезем, і вона квітнула в червні. На третьому полі овець випасали на початку травня, а зацвітало воно в липні. Після цвітіння кожен лан переорювали плугом.

Стаття П. І. Прокоповича про синяк була випущена департаментом сільського господарства (1846 р.) під тією ж назвою окремою брошурою. Погодьмося, вона ні наскільки не втратила своєї актуальності сьогодні. І чи не пора її, як і багато інших праць видатного вченого, перевидати в незалежній Україні?

Прокопович зі своїми учнями висадив біля школи чимало медодайних дерев, кущів, рослин. І понині в селах Митченки і Пальчики є залишки липових та акацієвих алеї — своєрідного пам'ятника славному батькові українського пасічництва Петру Прокоповичу.

Упродовж свого неспокійного цікавого життя П. І. Прокопович спілкувався з рідною природою,

прикрашав її садами, гаями, медодаями. Заповідав нам обсадити кожен двір деревами, в кінці городу посадити лісок з кущами, а сам город оточити садовими деревами, радив всі вулиці, пустирі, низини, околиці сіл, випаси, межі, узбіччя доріг прикрасити гарними деревами і кущами.

Як далеко і пророчо дивився вперед наш славний Прокопович! Які актуальні його статті, думки

сьогодні, коли піднімається на ноги колишня колонія Росії — самостійна Україна! Тож надбання, досвід, праці видатного пасічника, патріота своєї землі П. І. Прокоповича — невичерпна скарбниця відродження слави українського пасіництва.

Підготувала Л. БЕРЕЖНА.



"О ХУДЫХ КАЧЕСТВАХ НАДЗИРАТЕЛЕЙ ЗА ПЧЕЛАМИ (ПАСЕЧНИКОВ)"  
ЖУРНАЛ "ПЧЕЛОВОДСТВО" № 7 ЗА 1990 р.

## "Про погані звички наглядачів за бджолами (пасічників)"

Погані звички наглядача за бджолами такі:

1. Якщо під час літання бджіл він часто відходить від пасіки, хоч і у справах, а на пасіці не залишається нікого з доглядачів за ними.

2. Якщо він зникає спати вдень.

3. Якщо він лінивий, полюбляє лежати далеко від бджіл і в холодку.

4. Якщо буває п'яним і грубіяном.

5. Якщо в нього не має завзятості до справи, прихильності до бджіл і щирості до господаря.

6. Якщо під час літання бджіл, хоч і буває на пасіці, але займається іншими справами, наприклад, шиє, столярює, бондарює за гроші, але для чужих бджіл, а бджіл залишає без уваги.

7. Якщо він недбалий до пасіки, не утримує її в чистоті, якщо в нього грядки в безпорядку, не виполені, не оброблені, вулики в неналежному стані, погано накриті, стоять криво, у вуликах щілини, вони не обметені, вічка відкриті не ті і не так, як повинно бути, вулики не підмоцнені, рамки підставлені не своєчасно.

8. Якщо він не знає про кожний вулик все про бджоли: яка в ньому матка, яка в нього сила, скільки в ньому меду, чи все добре з бджолами тощо. Одне слово, не пам'ятає всіх тих дрібниць, які повинен знати пасічник.

Пояснення:

На 1-й пункт — про відлучення з пасіки. Відлучатись з пасіки, не бути на пасіці можна весною до 1 травня до восьмої години ранку і з четвертої години після обіду, розуміється в такий день, коли бджоли літають. А з 1 травня по 15 серпня не можна відлучатись з пасіки від шостої ранку до шостої вечора, а особливо під час роіння пасічник не тільки повинен бути невідлучно на пасіці, але й безпосередньо оглядати ряди вуликів і округу біля пасіки. При безперервному огляді бачимо, крім роїв, і все інше.

З пасічниками трапляються такі випадки: деколи він проводить тривалий час у розмові з кимось не на пасіці, деколи задивиться на що-небудь, деколи піде в хату, як йому здається, на короткий час, на хвилину, а проходить чверть години, година і дві, деколи відлучається в господарських справах за чимось, часто це наказує йому сам власник або осавул, або господар, хоч і сам господар-пасічник робить це саме. А все це є недобре, бо на пасіці без догляду може щось трапитись, що може призвести до шкоди й збитків. Пасічник повинен прийняти за правило і завжди пам'ятати його: коли бджоли літають, то відлучатися із пасіки і залишати її без догляду не можна.

На 2-й пункт — про сон пасічників вдень. Ми, люди, до всього звикаємо: і невчасно їсти, і часто їсти, і невчасно спати, і довго спати. А між тим бачимо, що дехто їсть вчасно і помірно, вдень не спить, а вночі спить недовго, цілий день займається справами. Такі люди бувають здорові, активні (подивіться на багатих господарів, які вони працелюбні, недосипають ночей, а також і ремісники). Як наслідок, спання вдень є вадюю, зайвими пестоцями. Тому, якщо пасічник мав звичку спати вдень, то обов'язково повинен відвчитися себе, оскільки від нього може бути нанесена шкода. Пасічник має твердо вирішити: вдень на пасіці не спати. Якщо сильно клонить на сон, необхідно вмитись холодною водою або викупатись, для чого слід тримати біля криниці чан з холодною водою. Коли пасічник іде купатися, то на пасіці потрібно залишити людину, яка б доглядала за бджолами.

На 3-й пункт — про лінивість, бездіяльність і винижування в холодку. За пасічниками взагалі ведуться непростимі пестоці, вони більше за інших бояться літньої спеки. Переважно на пасіці не сплять, а більшу частину дня сидять або лежать під тінню дерева, куща або в холодку в будці чи в хаті і до того в такому місці, звідки не видно всіх



вуликів. Стосовно того, що це є непростими пестощі, можна навести приклад: орач, який в бруді, в спеку, облитий потом оре свою ниву, косар або жнець, які, незважаючи на спеку, працюють і котрим шклянка свіжої води в ту хвилину дорожча за все на світі, а пасічник як пан, маючи всі вигоди, і перебуваючи в повному достатку, не може перенести спеки в необхідний для догляду час. Це соромно і грішно.

На пасіці сидіти чи лежати в холодку в такому місці, звідки не видно всіх вуликів, не можна. Для застереження пасічника від невиконання цього правила місце для нагляду за бджолами і пасікою повинно бути попереду пасіки і на пагорбку, щоб, не ходячи по рядах, можна було бачити всі вулики. Якщо такого місця немає, тоді необхідно ходити по пасіці.

Пасічнику постійно потрібно пам'ятати важливе правило: ніколи не бути в бездіяльності. Чим можна зайнятися під час безвідривного нагляду за бджолами? Можна виривати бур'яни, можна чистити клітки і ковпачки тощо. А якщо будка розміщується на підвищеному місці, то можна виконувати будь-яку роботу, часто поглядаючи на пасіку, лише б у пасічника не було лінивства і дурних думок, щоб він не впадав у забуття, не позіхав і бадьоро дивився на всі боки та вгору. Пасічник завжди має бути бадьорим і діяльним, знаходити для себе пристойну справу, не дармувати ні хвилини. Якщо так буде, то ніхто його не назове лінивим, бездіяльним, зівакою, неробою, дармоїдом, ніхто не буде його лаяти, а скаже: це добра і поважна людина, безцінний пасічник.

На пункт 4-й — про пияцтво, задержуватість і грубіянство. Це той, хто любить випити, думає лише про те, як дістати горілки. Необхідно піти і діставати її, а для того треба відлучитися з пасіки і подумати, а за що купити кожен день горілки? Отже, необхідно щось красти, а якщо вже випив на борг, то слід його повернути, щоб у майбутньому повірили. А грошей немає. Тут пияк починає красти. Спочатку тягне деякі речі з господарства, дещо в друзів, у чужих, а там — з пасіки: вошину, мед, рої — навіть сім'ї. Все, що є прахом для вина, все потече в гортань, як в безодню. Чого вартий такий пасічник? Такий пасічник прославиться як пияк, до нього не буде поваги, довір'я. Знаючи, що він злодій і грубіян, його починають бити, але йому це не допомагає.

Рідко буває, щоб п'яний не був задержуватим і грубіяном. Його просять виправитися, а він нап'ється ще більше, хоробриться, нібито щоб показати себе непокірним пияком, бешкетником, несамовитим на добре. Нехай Бог буде їм суддею. А ви, добрі люди, відходьте від цієї пристрасті.

І тому у правилах побуту і поведінки учнів має бути записано: горілки не пити, по вулицях не вештатися. Хто тренується на цих пороках, того на пасіці тримати не потрібно. Є багато прикладів, коли учні школи стали пияками і гультьями, хоч і дістали відмінні знання в бджільництві. Однак своєю поганою поведінкою не

тільки не примножили економіку бджільництва, а, навпаки, знищили й те, що було. Отже, обміркуйте положення п'яниць і увявіть собі всю біду, яка від них походить.

На 5-й пункт, якщо в пасічника немає завзятості до справи, прихильності до бджіл і щирості до господаря. Деколи буває, що пасічник, будучи людиною знаючою, діяльною, розторопною, має з якоїсь причини до господаря нещирість, а тому в нього зникає завзятість до справи і прихильність до бджіл. Розглянемо цей випадок. Поки ти був добрий, сердечний, дивився належно за бджолами, любив їх, беріг і не лаяв їх господаря, до цього часу ти був правий, на твоєму боці був Бог, захисник страдальців, у людей була добра думка про тебе, а твій господар залишився винним перед Богом і людьми.

Але ти на нього почав дивитися як на ворога, лаяти його. З того часу він становиться правим, а ти винуватим. Та якщо ти будеш завжди добрим, просити, а не нарікати, тоді благодать Божа прихилиться до тебе і до твоєї справи. Між іншим, візьми приклад з управління бджолами. При розпорядженні благородної матки, бджоли рідко ідять. Раз в добу, а деколи навіть в півтори доби. Чим менше їсть сім'я бджіл, тим вона здоровша і веселіша.

Отже, якщо ти живий і здоровий, то це означає, що ти маєш достатню кількість харчів, а бажаєш надлишку. Люди повинні зрозуміти від бджіл, що заощадження життєвих запасів на майбутній час є важливим предметом господарського управління. Ми маємо зрозуміти, що творець побудував світ так, що всяке надмірне вживання харчів, тобто об'їдання викликає погані наслідки. Наприклад, напиться надмірно води, то і вода шкодить. Бджоли без матки об'їдаються, за те караються швидкою смертю, а люди при об'їданні піддаються хворобам. Люди, котрі в міру ідять і посять, — здорові і довговічні. Тому ми повинні не тільки нарікати на бідність їжі, а й самі привчати себе утримуватись і менше їсти. Поміркованість і тверезість всіма хвалиться і догідливі Богу.

Щодо одягу, то можна сказати так: не одяг красить людину, а його доброта, працелюбність, чесність тощо. Добрі риси характеру мають свою ціну, навіть коли вона в лахмітті. А людина поганої поведінки, як би не була добре одягнута, про неї завжди скажуть, що це негідна людина. Люди завжди оцінюють людину за її справами. Про чесного чоловіка будуть казати, що це достойний, добрий чоловік. А совість йому буде казати: хоча ти і бідний, але чесний. Така похвала дорожча за все на світі. Бог і люди завжди допоможуть доброму чоловікові.

На 6-й пункт — про захопленість пасічника іншими справами. Пасічники часто в найважливіший час для догляду за бджолами займаються сторонніми справами для заробітку грошей. Наприклад, шийють чоботи або одяг, столярують або набивають обручі для сторонніх людей або господаря тощо, а бджіл залишають без уваги. Ця справа вважається для пасічників

не тільки дозволеною, а навіть, дехто її схвалює, тоді як це зовсім не так. Пасічнику в літню пору, коли літають бджоли, не вистачає часу на сторонні роботи. Ці роботи можна виконувати рано-вранці або ввечері, якщо на пасіці немає роботи. На мою думку, пасічнику необхідно заборонити займатися сторонніми роботами в сезон, тому що він не зчується, а його потягне до горілки, він почне з пасіки дещо тягнути, часто займається розмовами з людьми, які проходять біля пасіки, а пасіка залишається без догляду, і необхідні роботи не виконуються.

Тому пасічнику забороняється брати роботи від сторонніх людей у літній час.

На 7-й пункт — про недбалість на пасіці стосовно її чистоти, впорядкованості грядок тощо. Охайність і чистота на пасіці, як і всюди, є першою доброю ознакою пасічника. Та якщо на пасіці не чисто, не підметено, не лежить усе на своєму місці, то це свідчить про те, що пасічник недбалий і лінивий. Якщо на пасіці грядки не оброблені, старанно не обсіяні городніми культурами чи квітами або вони не чисто виполені, не политі вчасно в спеку. Коли вулики стоять нерівно, в них є щілини, очка відкриті, не так, як потрібно, вулики погано накриті не обметені, невчасно поставлені рамки.

Такий стан доводить, що пасічник або лінивий, або займається сторонніми справами, недбалий і

неспритний,— одним словом — незавидна людина. Пасічник повинен завжди турбуватися про те, щоб пасіка була в чистоті і справності, а саме: вулики, дошки, вічка, грядки, підмостка, рамки тощо. Особливо, коли невчасно поставити рамки, то причиниш багато збитків і безпорядків. Згадай кожний із вас, скільки я повинен був лаятися по цих статтях із багатьма і витратити час на виправлення безпорядків.

В охайну пасіку заходять із задоволенням, бачачи всюди належний порядок, дивуються, хвалять пасічника і думають: вартий нагороди. От де благословення йому. Чи не ліпше заслужити його, ніж підлягати лихослов'ю і осудженню.

**Петро Прокопович**  
**2 жовтня 1848 р. Школа Бджільництва. Батурин.**  
**Переклав з російської Я. Сидоровський.**

**Від перекладача.** Без перебільшення можна сказати, що на вершині українського культурного бджільництва стоїть визначна особистість — Петро Прокопович, людина блискучо освічена, обдарована і енергійна. Людина сильної волі і духу, а за характером діяльності він був борцем і просвітителем. Як бачимо, всі його теоретичні і практичні положення і методи догляду за бджолами не втратили значення до сьогоднішнього дня.



## ЛІКУВАННЯ ГНИЛЬЦЯ ЗА МЕТОДОМ П. І. ПРОКОПОВИЧА

Скільки існують бджоли, стільки існують їхні хвороби. Одна з найнебезпечніших з них — гнилець.

П. І. Прокопович є першим, хто запропонував свій метод лікування цієї хвороби.

У добу пасічникування П. І. Прокоповича антибіотиків ще не існувало, і він запропонував досить простий і дуже ефективний метод боротьби з гнильцем. Для цього необхідно усіх бджіл з хворої сім'ї змести в рійницю або переносну скриньку і занести в темне прохолодне приміщення (льох, зимівник).

Бджіл з хворої сім'ї, занесених у темне прохолодне приміщення, тримають там три-чотири доби голодними.

Стінки вулика треба обпалити до побуріння, щоб знищити у вулику зародки гнильця. Усі рамки з хворої сім'ї відкачати, мед використати в кулінарії. Для людини цей мед нешкідливий, для бджіл такий

мед є основним джерелом розповсюдження гнильця, а тому ні в якому разі не можна його використовувати для підгодівлі бджіл...

Щільники перетоплюють на віск, який у подальшому використовують на технічні цілі.

Рамки (дерев'яні деталі) і решітки розплуду разом з куснями щільників спалюють.

Пасічнику необхідно стежити за такими бджолами. Якщо деякі з них почнуть гинути з голоду, таку сім'ю виносять з приміщення і висипають у продезінфікований вулик, куди дають декілька рамок з кормом від здорової сім'ї. Таким методом легко позбутися гнильця в бджолиній сім'ї.

Дані взято з книжки "Hodowla pszczot", виданої спілкою "Odrodzenie" 1923 року в м. Львові.

Підготував В. БОЛКОТ.

**У другому півріччі 1995 року на сторінках "УП" буде надруковано "Спосіб утримання бджіл і багатосімейний вулик" А. І. Сідорука та "Вулики з вентиляційними камерами" В. К. Курінного.**

**Просимо п. Курінного з Черкаської області надіслати до редакції чітку адресу свого проживання.**

# ВЕСНЯНА СПЕКУЛЯТИВНА ПІДГОДІВЛЯ (за методом Прокоповича)

## Медова сита

**Суміш:** Мед — 1 частина, вода — 4 частини.

**Приготування:** Беруть окріп і розчиняють у ньому мед, добре розмішуючи.

**Уживання.** Дають теплу ситу в годівницях, малими дозами від 1/4 до 1 склянки один раз, при добрій, теплій погоді протягом 2—3 тижнів.

**Зауваження.** 1. Ситу давати ввечері, на день забирати.

2. Не вимазувати ситою вулики і бути обережним (Труди В.Э. Общ. 1853, Т. 4).

**Література.** Морібель С. В. Чемь, когда і какимь образомь нужно кормить пчель въ разныхь случаях". М., 1905.

## ПІДГОДІВЛЯ БДЖІЛ ВЕСНЯНА, ПРИ ПОТРЕБІ І ЗИМОВА (за методом Прокоповича)

**Суміш.** Медово-солодова: борошно — 6 фунтів (1 фунт = 409,5 г), тепла вода — небагато, до отримання рідкої кашки, окріп — 27 фунтів.

**Підгодівля 1.** Суміш 1—6 фунтів та доброго меду 1 фунт.

2. Суміш 1—6 фунтів, меду 24 золотники (1 зол = 4,3 г), цукру 36 золотників.

**Приготування.** Беруть 6 фунтів борошна з доброго пшеничного солоду і розмішують, постійно додаючи теплу воду, та доводять до густоти рідкої кашки. До цієї суміші додають ще 27 фунтів окропу та розмішують 1/2 години. Потім суміш накривають і через 1—1/2 години проціджують через фланель. Далі проціджену рідину кип'ятять, додаючи на кожних 6 фунтів або 1 фунт доброго меду, або 24 золотника меду.

**Уживання.** Годують до взятків.

**Зауваження.** Перед тим, як дати бджолам цей корм, його трохи підігрівають. 2. Ця меляса зберігається дуже довго без псування.

**Література.** Морібель С. В. Чемь, когда и какимь образомь нужно кормить пчель въ разныхь случаях" М., 1905.

## ПАМ'ЯТНИК П. І. ПРОКОПОВИЧУ У ЛЬВОВІ

Всі ми, живучі на землі, стараємось якимось чином увічнити своїх предків, тим більше, коли вони видатні люди. Наші земляки — українці — також зробили немало відкрить, якими пізніше користувалися не тільки на батьківщині, але й у цілому світі.

Багато було в Україні розумних людей, та не лише розумних, а й геніальних. Однак на сьогоднішній день вони або великі російські, або польські, або вчені ще якоїсь країни. До таких великих вчених у галузі бджільництва відноситься П. І. Прокопович.

Галицькі пасічники давно хотіли поставити йому пам'ятник. Ще сімдесят років тому, тобто 1924 року, на щорічних зборах українських пасічників товариства "Рій" було поставлено завдання на честь 150-річчя з дня народження встановити у Львові пам'ятник П. І. Прокоповичу. Та виконати це було дуже важко — польська влада у Львові була категорично проти. Тоді члени товариства "Рій" вирішили звернутись у Варшаву. Там думали аж два роки і теж відмовили. Але вихід було таки знайдено. Товариство "Рій" звернулося до керівників

Національного музею у Львові, до речі, заснованого митрополитом А. Шептицьким. Музей був розміщений на екстериторії, тобто на землі, закупленій його власниками. Сам музей існував як самостійна громадська установа. Тут, на його території, і було дозволено встановити пам'ятник знаменитому українському пасічнику. Кошти ж були зібрані членами товариства "Рій" ще 1924 року.

У власній бібліотеці колишнього працівника музею Іларіона Свенціцького зберігся опис плити, встановленої біля пам'ятника, яка під час другої світової війни пропала. На ній був такий напис: "VII з'їзд Українських пасічників товариства "Сільський господар" Своєму Великому Учителеві Петру І. Прокоповичу. В пам'ять до 160 роковин з дня народження 1775—1935 м. Львів 31.III. 1936 рік".

Очевидці свідчать, що для виготовлення пам'ятника було завезено вулик Прокоповича, на якому невідомий скульптор зобразив портрет автора для подальшого відлиття у бронзі. Відразу ж після встановлення пам'ятника біля нього було посаджено 5 лип. Три з них збереглося донині.

Щодо пам'ятника, то він жодного разу не був реставрованим, і небагато людей знає про його існування.

Львів'яни вшановують пам'ять великого сина українського народу, просвітителя, вченого-пасічника Петра Івановича. Так, перший мітинг майже за 54 роки від часу встановлення пам'ятника відбувся навесні 1991 року.

Вступним словом мітинг відкрив колишній голова Львівського міського товариства пасічників Д. М. Маковецький, отець Михайло з греко-католицької церкви відправив панахиду за душу Прокоповича, виступило ряд пасічників. Через два місяці відбулася репрезентація журналу "Український пасічник", на якому були гості з Полтавщини, Сумщини, Чернігівщини, Миколаївщини, Одещини, Київщини, Закарпаття, Івано-Франківщини та Тернопільщини, які поклали квіти до підніжжя пам'ятника Прокоповичу. Члени редколегії "Українського пасічника", працівника "Львівбджолопрому", товариство пасічників 12 липня, в день народження Петра Івановича, щорічно покладають квіти біля пам'ятника.

Український народ завжди цінуватиме заслуги вченого-винахідника, просвітителя-пасічника П. І. Прокоповича і не зможе забути тих людей, чії імена золотими літерами вписані в історію України.



Я. СИДОРОВСЬКИЙ.

Вшанування пам'яті П. І. Прокоповича у Львові



## ЗУСТРІЧ ПОЕТА І ПАСІЧНИКА

**У книзі Івана Пироя "Після грози" читаю оповідання "На пасіці", в якій автор за біографічними фактами описує приїзд Тараса Шевченка в Пальчики до знаменитого українського пасічника Петра Івановича Прокоповича.**

Був гарячий, спекотний день, з самісінького ранку пражило сонце. Учні, Тиміш Вдовиченко із Андруш та Саливон із Золотоноші, обидва з-під Переяслава, виконували доручене їхнім вчителем Петром Івановичем завдання: перевірити усі вулики і визначити, з якого можна брати мед. Раптом Тиміш побачив, що із його "земляком — Саливноном" простує до нього молодий панок у світлому костюмі із таким же капелюхом у правій руці.

Привітавшись, незнайомець спитав, де можна побачити Петра Івановича Прокоповича. Тиміш розвів руками і тут же відповів, що, мабуть, далеко не поїхав, бо сьогодні він буде нашу роботу перевіряти. Заждіть, коли дуже треба... Незнайомець приязно усміхнувся і поцікавився, чиїх вони батьків сини та як потрапили в цю школу на навчання. Хлопці відповіли добродію, що їхні батьки кріпаки, а післали їх сюди вчитися їхні пани, щоб мати

досвідчених, знаючих пасічників, які б добре вміли біля бджіл поратись та мед добувати.

— Я так і подумав,— сказав з сумом у голосі незнайомець.— Але ви вчіться, хлоп'ята, колись і вам ця наука пригодиться, настане час, що й свою пасіку матимете, бодай невеличку, але власну, свою, не вічно ж панам панувати.

Хлопці презирнулися. Не дай Боже, комусь сторонньому почути таку розмову.

Невідомий обережно присів навколішки біля самісінького льотка вулика і почав спостерігати за бджолами, що виштовхували з вулика одну мертву комаху. Хлопці подумали: не інакше, як пасічник, і присіли поряд із незнайомцем. Згодом він усміхнувся і заговорив до хлопців:

— Ви на пасіці не новачки і знаєте, що серед роботящих бджілок є багато ледарів-трутнів, які живуть за рахунок бджіл, поїдають принесений ними нектар, перероблений на мед

— Істинно так,— підтвердив Тиміш, на знак згоди махнув головою Саливон і додав, що восени бджолам терпець обривається і вони обгризають їм крила й викидають їх із вулика.

— Правильно! — вигукнув співрозмовник, і очі його засяяли гарячим блиском,— Так ось, настане



час, і трудящий люд, як і бджоли, позбудуться всіх дармоїдів—панів.

На цьому слові він закінчив свою розмову, піднявся, попрощався з хлопцями і пішов поміж великими до шляху, розмахуючи правою рукою з капелюхом, до підводи. Поїхав шукати Петра Івановича Прокоповича. Із цього часу минуло два роки. Тиміш став працювати зі своїм дідом на панській пасіці в своїх Андрушах. Одного літнього ранку він ішов на пасіку й неподалік від церкви побачив такого ж самого чоловіка в світлому костюмі, як тоді, в Пальчиках. Чоловік цей сидів на вербовому пеньку перед мольбертом і щось малював. Тиміш підійшов ближче і впізнав того самого добродія, що тоді, в школі пасічників Прокоповича, із Саливоном про бджіл та трутнів розмовляв. Потім вони довідались від самого Петра Івановича, що

це був автор "Кобзаря" Тарас Григорович Шевченко. Як вони шкодували потім, що не знали, з ким говорили. Вирішив Тиміш підійти і привітатися.

— Добрий день, Тарасе Григоровичу.

— Добрий день. Але звідки ви мене знаєте? — запитав маляр.

Тиміш все розповів. Шевченко розпитував, як живе, де пасічникує. Вони говорили, як давні, добрі знайомі. Молодий пасічник запрошував гостя на свіженький медок, та Шевченко подякував і пообіцяв завітати іншим разом, а сам взявся закінчувати ескізи церкви, бо за ним мав заїхати Козачковський із Козинців.

Так щиро і дружно ще раз попрощалися — поет і пасічник.

Підготував М. ХАЩІВСЬКИЙ.

## А ВСЕ Ж УКРАЇНЕЦЬ!

Запальний уболівальник пасічницької літератури добродій Субота Микола Петрович із Харківщини, відомий читачам "УП" своїми дописами, які журнал друкував в 1991—1992 рр., написав за уваження пана Шабаршову Івану Андрійовичу на його книгу "Русское пчеловодство" (М., 1990). Пан Шабаршов написав вельми доброго і вдячного листа Суботі, останній направив цього листа мені для ознайомлення ще в 1991 році. Оскільки цей лист в основному пов'язаний з іменем П. І. Прокоповича і О. І. Покорського—Журавка, вважаю доцільним ознайомитися з ним і читачам "УП".

"Уважаемый Николай Петрович!

Получил Ваше письмо с некоторыми замечаниями по книге "Русское пчеловодство". Об остальных замечаниях Вы пообещали рассказать в очередном письме. Весьма Вам признателен буду, если Вы выскажете их мне.

Теперь по поводу П. И. Прокоповича и А. И. Покорского—Журавко. Их считают русскими пче-

ловодами, хотя они украинцы и жили на Украине, потому, что они писали по-русски. Чтобы читали украинцы, произведения должны быть переведены на украинский язык. Вполне возможно допустить, что они не знали родного языка. И Короленко украинец, но он русский писатель. И вполне справедливо считают на Украине своими, гордятся ими. И я разделяю эти чувства национальной гордости.

Желаю Вам благополучия и успехов. Спасибо за добрые слова в адрес книги.

История пчеловодства, о которой так мало известно читателю—пчеловоду,— область безграничная, поучительная и весьма нужная. Присоединяюсь к Вашим мыслям: "Теперь на эту тему появятся еще и книги".

8.VI.91.

С уважением И. Шабаршов".

Так, книги про різні напрями бджільництва України потрібні, але їх сьогодні дуже важко випускати у світ. Якщо все звертати на труднощі, значить, нічого не робити, але такий напрям діяльності в Україні недопустимий.

Сьогодні багато пасічників України чекають перевидання матеріалів П. І. Прокоповича та інших відомих пасічників, які жили і працювали в Україні, як українською мовою, так і мовою, якою написані ці твори.

І. Шабаршов у книзі "Русское пчеловодство" на сторінці 174 пише: "Могучий толчок, сообщенный русскому пчеловодству Витвицким, Прокоповичем, Покорским—Журавко, сильно двинул вперед по пути прогресса".

Названі прізвища видатних пасічників, які народилися, жили і працювали в Україні, а їх твори для українського пасічника рідною

мовою нема. Щоб ці твори ще раз вийшли у світ, виношу на Ваш розсуд такі пропозиції:

1. На базі редакцій журналів "Український пасічник" і "Пасіка", а також з участю працівників відділу історії бджільництва Інституту бджільництва ім. П. І. Прокоповича створити робочу творчу групу спеціалістів з підготовки перевидання творів відомих пасічників, які жили і працювали в Україні.

2. Перевидання творів присвятити ювілейним датам життя і діяльності авторів і з допомогою редакцій доставляти читачам за передплатою.

Про те, що названі велетні бджільництва не знали рідної мови,— це сумнів, вони просто не мали можливості друкувати свої праці українською мовою.

М. Осташевський.

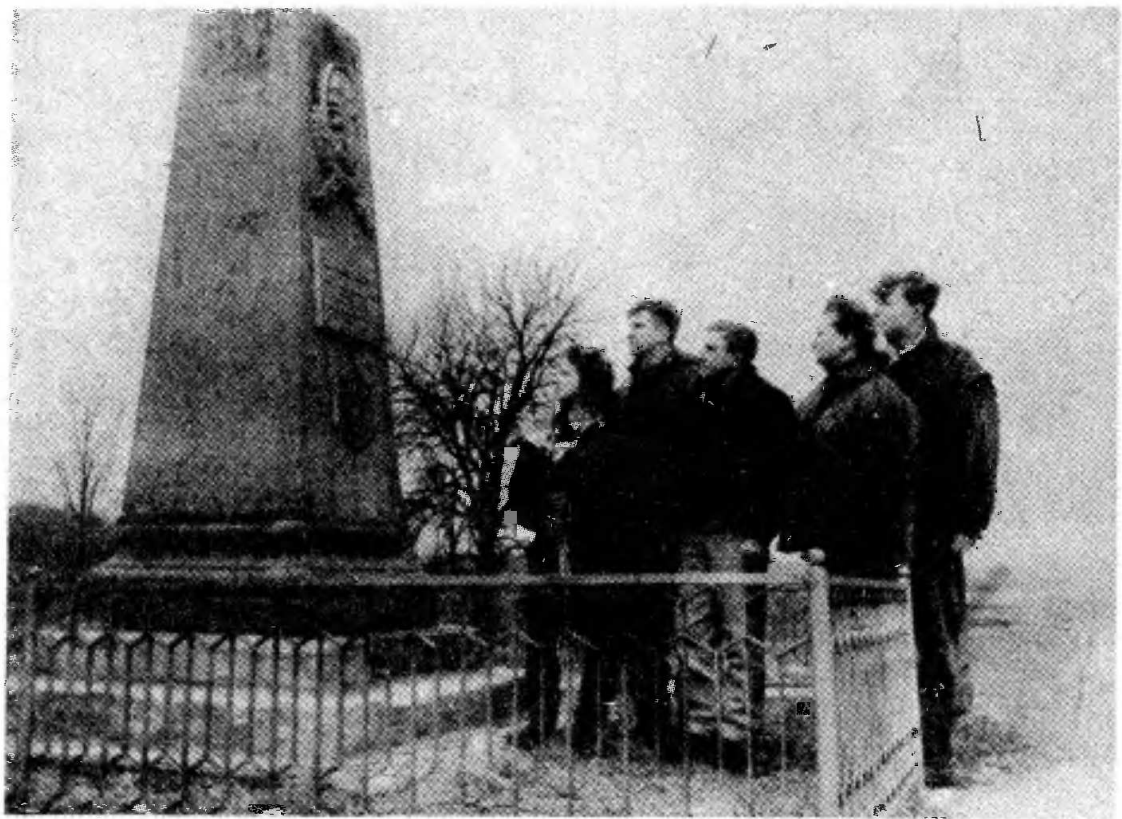

УЧНІ БОРОЗНЯНСЬКОГО РАДГОСПУ-ТЕХНІКУМУ  
ПІД ЧАС ВІДВІДУВАННЯ МОГИЛИ П. І. ПРОКОПОВИЧА  
У С. ПАЛЬЧИКИ НА ЧЕРНІГІВЩИНІ  
Фото Я. Гулкевича.



ГАДЯЦЬКИЙ ФІЛІАЛ ІНСТИТУТУ БДЖІЛЬНИЦТВА  
ІМ. П. І. ПРОКОПОВИЧА



Пам'ятник П. І. Прокоповичу У с. Пальчики

"Призначивши себе одній галузі сільського господарства — бджільництву, я присвятив йому все своє життя, всі помисли, всю увагу..."

"Без практичного способу навчання всяке пізнання буде темним і при виконанні помилковим".

"Без знання справи не може бути в ній успіху".

"Боятися поганих років та невдач від погоди є те саме, що вовка боятися — в ліс не ходити".

"...Щоб у наглядчій до бджолиних заводів були обрані найрозумніші від природи люди, котрі відрізняються від інших добротою, кмітливістю, старанністю, невсипністю та природною схильністю до бджіл. Вибір таких людських якостей дуже важкий, але від нього залежить весь подальший успіх".

П. ПРОКОПОВИЧ.



Село Пальчики, в якому П. І. Прокопович заснував школу бджільництва.

# БДЖІЛКА

Заходить сонечко за гори,  
Лягла в долині темна тінь.  
Скінчила бджілка денні збори,  
Зелені кидає простори,  
А сонце їй: "Лети, спочинь!"

Бджоляр старий скінчив роботи  
І сів вечерять під курінь.  
Він бачив бджілчині турботи —  
І шепче з ласки їй, з охоти:  
"Досить вже, серденько, спочинь!"

Надходить ніченька поволі  
Розшила злотом височінь.  
Заснуло все — у лісі, в полі...  
Вже ляг і дід, пославшись долі,  
А ніч ему: "Засни, спочинь!"

Вірш С. Черкасенка, музика М. Роццахівського.

*Tranquillo (спокійно)*

*сопр. 2М*

*Альт. 2М*

*2М*

*2М*

*2М*

*2М*

За-хо-дить со-неч-ко за го-ри,  
ляг-ла в до-ли-ні тем-на тінь  
скін-чи-ла пчіл-ка ден-ні збо-ри,  
зе-ле-ні ки-дає про-сто-ри,  
а сон-це їй: "ле-ти спо-чинь!"



РЕДАКЦІЯ ЖУРНАЛУ "УП" ДЯКУЄ ВСІМ,  
ХТО ДОПОМІГ ПІДГОТУВАТИ ЦЕЙ НОМЕР ЧАСОПІСУ,  
ПРИСВЯЧЕНИЙ П. І. ПРОКОПОВИЧУ.



# СВЯТО ПАСІЧНИКІВ ВСЬОГО СВІТУ

XXIV Конгрес Апімондії, який проходить кожні 2 роки, відбудеться цього року у Швейцарії у місті Лозанна 14—19 серпня. Попередній XXIII Конгрес проходив у Китаї, але на ньому не було жодного представника з України.

Швейцарія — країна пасічників-аматорів. 25000 пасічників тримають 300 тисяч бджолосімей у маленькій країні площею 41,3 тисячі квадратних кілометрів з населенням 7 мільйонів чоловік. Середній розмір пасіки — 12 бджолосімей. На кожному квадратному кілометрі тримають в середньому 7 бджолосімей. Промислових пасічників, які мають 50 бджолосімей і більше, всього 1%. Перенаселеність місцевості бджолами призводить до того, що середній урожай меду дуже низький — всього 8 кг з одного вулика. Кожен пасічник має свою клієнтуру і продає мед за дуже високими цінами — по 18 швейцарських франків за кілограм, що становить приблизно 14 американських доларів. Зважте, що світова ціна меду — біля одного долара за 1 кг. Кожен житель країни за рік з'їдає 1,4 кг меду, з якого половина є імпортом.

Швейцарія знаходиться в самому центрі Європи та межує з Німеччиною, Італією та Австрією, і, звичайно, пасічники з усіх країн візьмуть активну участь в конгресі. Вже восени 1994 року 2100 чоловік зареєструвались як учасники конгресу.

У самій Швейцарії 64 % жителів розмовляють німецькою мовою, 19 % французькою та 8 % — італійською. Приблизно в такій же пропорції виходять і три щомісячні різні пасічницькі журнали: німецькою мовою — 17 тисяч примірників, французькою — 5 тисяч та

італійською — одна тисяча. Загальний тираж всіх журналів становить 23 тисячі примірників при наявності 25 тисяч пасічників. Для порівняння: в Україні приблизно 200 тисяч пасічників, а тираж двох українських пасічницьких журналів "Пасіка" та "Український пасічник" становить в 1995 році всього 25 тисяч примірників — майже як в маленькій Швейцарії.

Два бар'єри не дозволяють представникам України взяти активну участь в конгресі — мовний та фінансовий. Офіційними мовами конгресу будуть англійська, німецька, французька, італійська та іспанська. І що ж там можна робити, не знаючи досконало жодної з цих мов? Швейцарія — найдорожча країна Європи. І це відбивається на розмірах витрат, зв'язаних з участю в роботі конгресу. Реєстраційний обов'язковий внесок становить 300, а найдешевший готель — 120 за добу. Так що шансів у нас на одержання оперативної інформації з конгресу майже немає. Хоча теоретично достатньо кожному українському пасічнику виділити на цю справу всього по 10 тисяч карбованців — і вже можна було б послати на конгрес хоча б одного представника України. На жаль, Українська Спілка пасічників існує тільки на папері і поки що не спроможна організувати таку акцію.

Автор цієї інформації шукає спонсорів та колег, які збираються на конгрес для узгодження зусиль.

**Звертатись за адресою:**

**Київ-143, а. с. 59**

**КОМІСАР Олександр Данилович,  
кандидат біологічних наук.**

**ЛУГАНСЬКЕ ОБЛАСНЕ БДЖОЛООБ'ЄДНАННЯ ПРОДАЄ БАГАТОКОРПУСНІ ВУЛИКИ В НЕОБМЕЖЕНІЙ КІЛЬКОСТІ. ЦІНА 2 000 000 КРБ.**

**НАША АДРЕСА: м. ЛУГАНСЬК, 348045, КВАРТАЛ 50 РОКІВ ОБОРОНИ ЛУГАНСЬКА, 9, тел. 54-85-69**

## РАДИМО ПАСІЧНИКАМ—ПОЧАТКІВЦЯМ, А ТАКОЖ ДОСВІДЧЕНИМ ПАСІЧНИКАМ

Липень — середина літа, а для пасічника у більшості випадків — кінець продуктивного взятку, бо мало в яких регіонах України після липневого взятку ще можна розраховувати хоча б на слабкий підтримуючий взяток.

До початку липня дехто з пасічників вже відібрав мед з акації та еспарцету або з лугового різнотрав'я, але більшість пасічників розраховує на липень як на місяць з головним пожитком, бо в цьому місяці цвітуть такі медодаї, як гречка, волошка, осот, червона конюшина другого укусу та ряд інших медоносів, що дають продуктивний взяток.

Липень не тільки місяць головного взятку, але й місяць роїння та створення нових сімей, бо в цей період бджолосім'ї досягають максимуму свого розвитку. У липні, після літнього сонцестояння, матки скорочують яйцекладку. При інтенсивному пасічникуванні пасічнику в липні потрібно замінити 50—70 % маток у сім'ях. У зв'язку з варроатозом останнім часом доводиться частіше міняти маток, та й взагалі небажано тримати маток в сім'ях довше двох років. Окрім того, при заміні старих маток на молодих зменшується вірогідність роїння сімей.

Також добре днів за 20 до кінця головного взятку з сильних сімей робити невеликі відводки на старій матці, а в сім'ю підставляти зрілий маточник. Після цього через тиждень сім'ю переглядають і зривають усі свищеві маточники, які заклала сім'я. Такою дією пасічник, як кажуть, вбиває "два зайці". За відсутності плідної матки в сім'ї з часом не буде відкритого розплоду, і бджоли головні сили спрямовують на

збір меду. Допоки матка вийде з маточника, спарується та почне відкладати яйця, в сім'ї в основному вийде весь розплід. Тим часом закінчиться медозбір і пасічник відбере мед.

Весь кліщ варроа перебуватиме на бджолах і з'являється можливість позбутися його будь-яким із засобів. Після такої обробки за зиму нарощуватимуться бджоли, не пошкоджені кліщем варроа.

В багатьох регіонах України із закінченням липня припиняється взяток. Тому пасічнику необхідно зразу ж після відбору меду розпочати побуджувальну підгодівлю бджіл, бо може статися так, що при відсутності взятку матки припинять яйцекладку. З літератури відомо, що з яєць, які матка відклала після 25 липня, вийдуть бджоли, що становитимуть основу зимового клубу. А якщо матка припинить відкладання яєць, старі бджоли відійдуть і на зиму залишиться жменька бджіл з маткою і вони можуть до наступної весни не дожити.

В місцевостях, де є пізній взяток з вересу, соняшнику або падевий взяток, пасічнику необхідно забезпечити сім'ю щільниками так, щоб одержати максимум місця для відкладання яєць.

Наприкінці липня також вирівнюють силу сімей, переставляючи рамки із закритим розплодом з сильнішої сім'ї в слабшу, вирівнюють силу сімей взимку. Маючи сім'ї приблизно однакові по силі, пасічнику легше їх обслуговувати, бо можна на всій пасіці застосовувати одні й ті ж методи догляду.

В. БОЛКОТ

**СП "БОРТЬ" ЗАКУПОВУЄ ОПТОВІ ПАРТІЇ ПРОПОЛІСУ ТА ВОСКУ. ОРІЄНТОВНА ЦІНА ПО КУРСУ ДОЛАРА США: ПРОПОЛІСУ — 1 кг — 10 ДОЛАРИВ, 1 кг ВОСКУ — 2 ДОЛАРИ. АДРЕСА: 284000, м. ІВАНО-ФРАНКІВСЬК, пл. МІЦКЕВИЧА, 4/12, тел. 2-35-05.**

\*\*\*\*\*

**ВІДДІЛ СЕЛЕКЦІЇ КАРПАТСЬКИХ БДЖІЛ ІНСТИТУТУ БДЖІЛЬНИЦТВА ім. П. І. ПРОКОВИЧА ПРИЙМАЄ ЗАМОВЛЕННЯ НА ПОСТАВКУ КАРПАТСЬКИХ БДЖОЛИНИХ МАТОК. АДРЕСА: 295400, ЗАКАРПАТСЬКА ОБЛ., м. МУКАЧЕВО, вул. І. ФРАНКА, 148, кв. 82.**

ПРОПОНУЄТЬСЯ ЕФЕКТИВНИЙ ЗАСІБ БОРОТЬБИ З ВАРОАТОЗОМ — КЛЯРТАН. АНАЛОГІЧНИЙ ПО ДІЇ ДО "АПІСТАНУ". ВИПУСКАЄТЬСЯ У ВИГЛЯДІ НАСИЧЕНОЇ КЛЯРТАНОМ ПЛАСТИНОК ШПОНУ. ЕФЕКТИВНІСТЬ 99,8 %. СТРОК ДІЇ — НЕ МЕНШЕ ОДНОГО МІСЯЦЯ. ПОСТАЧАННЯ ЗАЛЕЖНО ВІД ДОМОВЛЕНОСТІ.

ДОЗА НАВЕСНІ — 1 ПЛАСТИНКА НА СІМ'Ю, ЩО СТАВИТЬСЯ У МІЖРАМКОВИЙ ПРОСТІР.

ОРІЄНТОВНА ЦІНА 4 ПЛАСТИНКИ — 1 ДОЛАР США ПО КУРСУ. ЗВЕРТАТИСЯ ДО РЕДАКЦІЇ "УП" ПО ТЕЛ. 76-74-09.

## ЗМІСТ

Редакція, друкуючи матеріали не завжди поділяє позицію авторів, не рецензує надісланих статей і не повертає авторам.

За достовірність фактів несуть відповідальність автори. Листування з читачами проводиться тільки на сторінках журналу.

### РЕДАКЦІЙНА КОЛЕГІЯ:

Головний редактор **М. Д. Осташевський**.  
к. с. н. І. Г. Багрії, академик УАННП Л. І. Боднарчук, к. с. н. В. А. Гайдар, к. с. н., В. П. Пилипенко, д. с. н. проф. В. П. Поліщук, к. с. н. А. І. Черкасова, к. в. н. О. В. Луців, член-кор. УААН, д. б. н. Р. Й. Кравців, В. М. Болкот, С. Ф. Вербовецький, М. П. Дейнека, Б. В. Рудка, М. А. Рудковський, Я. А. Сидоровський, І. М. Шеленгович.  
Літредактор **М. Л. Гарбарчук**.

Здано до набору 26.04.95 р. Підписано до друку 19.05.95 р. Формат 70×100<sup>1</sup>/<sub>16</sub>. Друк офсетний. Папір друкарський № 2. Умовн. друк. арк. 2,6. Умовн. фарб.-відб. 3,35. Обл. видавн. арк. 3,92. Тираж 8000 прим. Замовлення 328-5.

**Передплатний індекс 74509.**  
**Реєстраційне свідоцтво КВ № 766**  
**Адреса редакції: 290010, Львів-10,**  
**вул. Пекарська, 50, тел. 76-74-09**  
**Львівська академія ветеринарної медицини.**  
**Журнал "Український пасічник".**  
**Розрахунковий рахунок редакції:**  
**363703 МФО 325644, ЗКПО 04812083**  
**Код 290002. Дирекція АКАПБ "Україна" Львів**

© "Український пасічник", 1995 р.

Львівська книжкова фабрика "Атлас".  
290005, Львів, Зелена, 20.

<b>М. Осташевський.</b> Передмова	1
<b>С. Сенюк.</b> Петро Прокопович	2
Основні дати життя і діяльності П. І. Прокоповича	6
<b>В. Доманицький.</b> Створім український досвідний інститут пасічництва ім. П. І. Прокоповича	8
<b>Л. Боднарчук.</b> Стан і перспективи наукового забезпечення бджільництва	9
П. І. Прокопович у музеях України	13
<b>О. Луців.</b> Петро Прокопович — засновник першої української національної школи бджолярів	14
<b>Є. Крат.</b> Зобов'язання учнів, короткий звіт по школі бджільництва дійсного члена П. І. Прокоповича за 1843 р.	16
Свідоцтво Малоросійської Чернігівської губернії Конопського повіту із розташованої в селі Пальчики Школи Бджільництва	19
<b>Б. Рудка.</b> Втулковий вулик П. І. Прокоповича та його різновиди	22
<b>Б. Василів.</b> Історія Портрета П. І. Прокоповича	24
<b>М. Голубничий.</b> Хто він, автор портрета?	26
<b>Б. Рудка.</b> Київсько-могилянська академія в житті П. І. Прокоповича	26
<b>Л. Боднарчук, Л. Харчук.</b> Випускники Києво-могилянської академії	27
<b>Т. Томашевський.</b> Академія і Петро Прокопович	30
Зустріч Шевченка з Прокоповичем	31
Бібліографічний список праць про П. І. Прокоповича (в українській періодичній пресі)	32
Бібліографічний список праць про П. І. Прокоповича (в російській періодичній пресі)	33
<b>І. Брик.</b> Гіпотеза технології П. І. Прокоповича	34
П. І. Прокопович і пам'ять про нього	35
<b>Л. Бережна.</b> П. І. Прокопович і світ медадаїв	36
"Про погані звички наглядачів за бджолами"	37
<b>В. Болкот.</b> Лікування гнильця за методом П. І. Прокоповича	39
<b>Я. Сидоровський.</b> Пам'ятник П. І. Прокоповичу у Львові	40
<b>М. Хашцівський.</b> Зустріч поета і пасічника	41
<b>О. Комісар.</b> Свято пасічників всього світу	46
<b>В. Болкот.</b> Радимо пасічникам-початківцям, а також досвідченим пасічникам	47

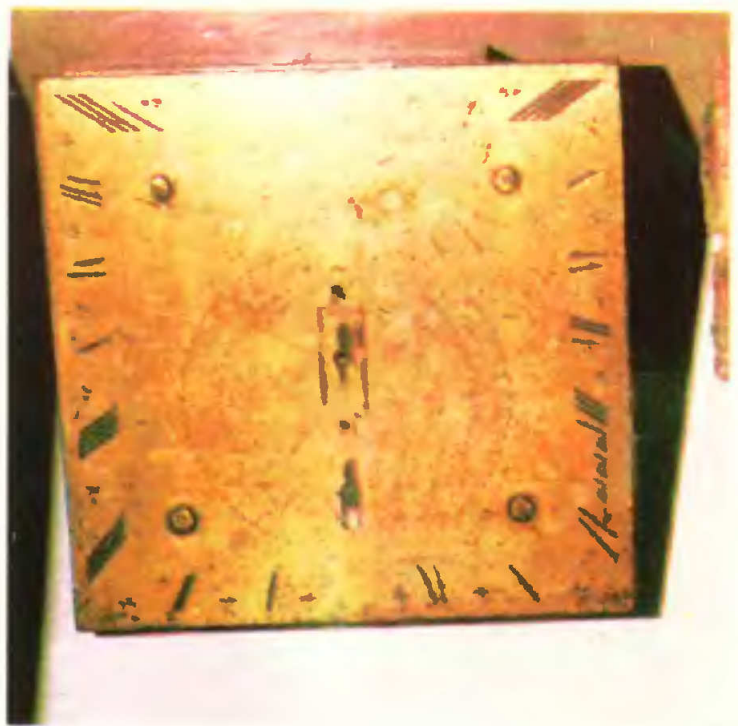

Сонячний годинник, яким користувався П. І. Прокопович на своїй пасіці



На фото вгорі ліворуч художня композиція, присвячена П. І. Прокоповичу (національний музей бджільництва України в м. Києві)



Пам'ятник П. І. Прокоповичу в інституті бджільництва

Дуплянка з пасіки П. І. Прокоповича



НА  
СТОРІНКАХ УП  
ВИ МОЖЕТЕ РОЗМІС-  
ТИТИ БУДЬ-ЯКУ  
РЕКЛАМУ ЧИ  
ОГОЛОШЕННЯ

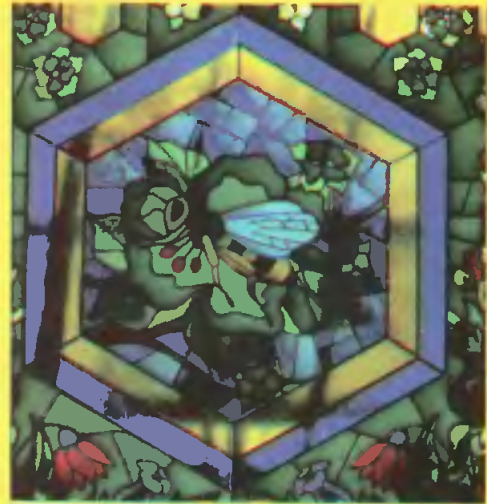

ВІТРАЖ В ІНСТИТУТІ БДЖІЛЬНИЦТВА  
ІМ. П. І. ПРОКОПОВИЧА

"БЕЗ ЗНАННЯ СПРАВИ  
НЕ МОЖЕ БУТИ В НІЙ  
УСПІХУ".  
П. ПРОКОПОВИЧ

Адреса редакції: 290010 Львів-10  
вул. Пекарська, 50 тел. 76-74-09,  
Львівська Академія  
ветеринарної медицини  
Журнал  
"УКРАЇНСЬКИЙ ПАСІЧНИК"

