

Український насічник

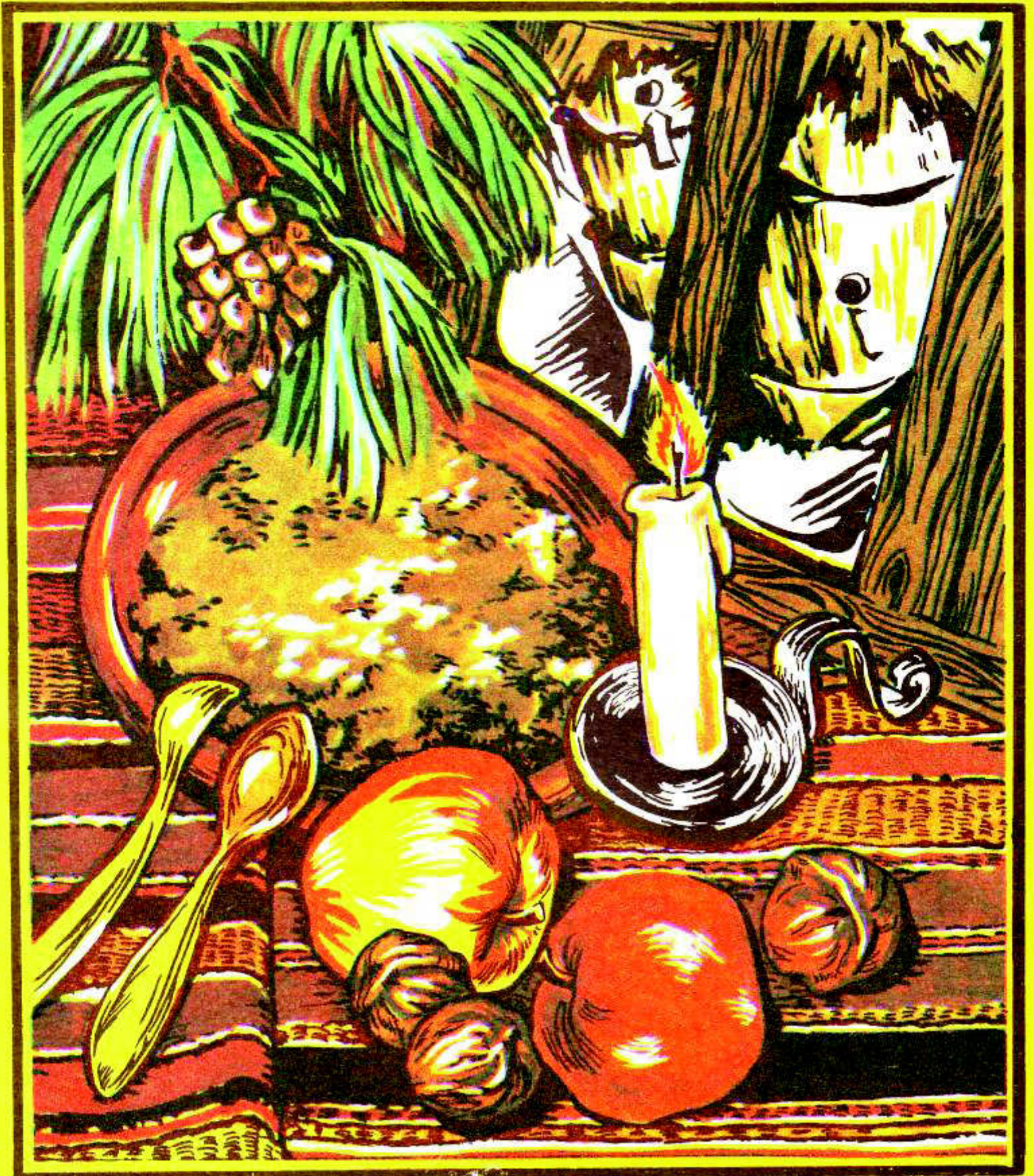

1'92





НЕ З СІВАЛКИ, А З ДОЛОНІ, ПО ДОЛІВЦІ,
ПО ОСЛОНІ, ПОСІВАЮ ВАШІ ХАТІ
БУДЬТЕ РАДІСНІ І БАГАТІ!

Український пасічник

1'92

ЗАСНОВАНИЙ У ТЕРНОПОЛІ

В 1914 Р.

ВІДРОДЖЕНИЙ У ЛЬВОВІ

В 1991 р.

ОЙ, РАДУЙСЯ, ЗЕМЛЕ...

Прислухайся, народе України! Чуєш, якою легкою, якою вільною ходою прийшов на Землю твою споконвічну Новий Рік? Чуєш, якою незабгаженою радістю, якою щирою гордістю звучить давня твоя Коляда на честь Різдва Христового? Звучить у великому, волелюбному серці правічної неньки твоєї, що вустами твоїми заявила нарешті на весь світ: «Я була, є і буду Україною, бо маю такий народ, який гідний мене!»

Слався вовіки всіма болями зболена, ріками крові топлена, морем вогню палена, гірким полином припорошена. Слався вовіки віків іменням своїм незагубленим, цнотою своєю непорочною, здобутками своїми майбутніми. Слався вовіки віків синами і дочками своїми, що серця їм не зледеніли, що душі їм не збайдужіли, що уста їм не заніміли, словом чужинським не перекривилися. Слався вовіки віків, незалежна і самостійна Україно!

Такою вступила Ти разом з народом своїм у Новий Рік нової своєї історії. Нехай буде він щедрим на світлий мир у нашій всеукраїнській господі, на працю плодотворну в ім'я майбутнього, на друзів щирих і одвертих, на хліб і сіль до кожного стола. Нехай гарно засіється у Щедрий вечір доля наша і зійде рясно усіма дружно доглянута, усіма дружно захищена і ніким не зраджена.

Два Різдва цього року святкуємо — Різдво Христове і Різдво державності української. Бо у серцях наших те, що сталося першого грудня, насправді навіки залишиться Різдом. Не раз і не два були ми зборені, у важке ярмо запряжені. Та ніколи не були переможені. Як зоря Вифлеємська горіла й горітиме у душах народу українського іскра Прометея. Адже й в горі найтяжчому у січневі дні колядували люди наші:

*Просимо тя, Царю, небесний владарю,
Даруй літа щасливії сего дому господарю.
Даруй господарю, його господині,
Даруй літа щасливії нашій неньці Україні.*

Редакція журналу «Український пасічник» від щирого серця вітає своїх читачів з усіма січневими святами. Нехай рояться бджоли на щастя, на добро, нехай будуть щедрими взятки у пасічників, нехай буйним квітом земля наша застелиться, хай возрадується і вона, і люди.

Радуйся, Земле! Радуйся, Народе!



П. І. Прокопович
1775—1850

РІЗДВО ХРИСТОВЕ

У давніх релігіях, що шанували культ природи, були урочисті свята на честь воскресаючих богів, які символізували весняне пробудження. Давні єгиптяни відзначали день народження бога Озіріса 6 січня, а греки тоді ж — день народження бога Діоніса. Вранці 25 грудня справляли свято бога Мітри. Подібне запровадили й ранні християни на честь народження Ісуса Христа — Різдво Христове. Воно стало одним з основних і найурочистіших християнських свят. Спершу відзначалося 6 січня разом з Хрещенням і Богоявленням. Пізніше — 25 грудня. На Русь Різдво прийшло разом з християнством. Оскільки у часі воно збігалось з давньо-слов'янськими зимовими святками, то, врешті-решт, ці два свята злились в одне. Різдво перетворилося на яскраве святково-обрядове дійство. Поряд з театралізованим відтворенням Євангельських оповідань про чудесне народження Ісуса Христа сюди ввійшли і старослов'янські колядки, ворожіння, ходіння від хати до хати з піснями і вітаннями, частування дітей.

У православних Різдво Христове випадає на 7 січня, у католиків — на 25 грудня. Це тому, що вони користуються різними календарями. Нині Різдво відзначають усі, віддаючи данину традиціям народних гулянь, театралізованих обрядових дійств, святкового спілкування, гостинності. З 1991 року цей день офіційно вважається святковим.

ОЙ ДИВНА НОВИНА

Ой дивна, дивна українська родина,
Як до вечері сідає.

Кожде веселе, як та дитина,
Се бо Христос ся рождає!
Різдво Христове сіли витати,
Радуйся, радуй українська Мати!

Рай у серденьках, ми під вікнами,
Нуте/прийміте нас до столу,
Най/все, що добре, сідає з нами,
Хочемо нині посполу
Нашим звичаєм колядувати:
Радуйся, радуй українська Мати!

Ангел небесний най між вас ходить
Нині із Божим Дитятком,
Весь наш достаток і вас хоронить
Від недуг всяких, припадку,
Щоб рік від року разом співати:
Радуйся, радуй українська Мати!

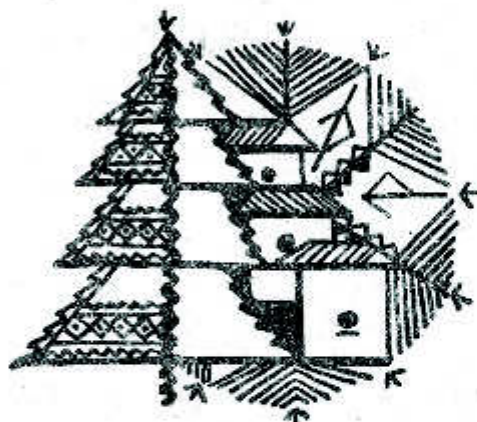

СНІП НА ПОКУТІ

Святвечір... Здається, все уже готове до Різдва: в хаті прибрано, на покуті у новому горщику кутя, пахне пирогами. Стривайте, а де «коляда»? Ні, не забули про неї. Ось несе господар з комори пишний вусатий сніп і урочисто ставить його на покуті. Це і є «коляда», або «дід», «дідух» — символ урожаю, вінець важкої праці хлібороба, і тут йому красуватися до Водохрещів.

Закінчаться свята, і сніп винесуть з хати, розв'яжуть. Перевеслами обв'яжуть дерева — щоб гарно родили, солону дадуть худобі, а зерно — птиці, щоб добре велася.

Навесні, йдучи перший раз у поле сіяти, дбайливі господарі засівали «на багатий урожай» зерном, обмолоченим з «коляди».

Г. Бондаренко.

ЩЕДРІВКА

Прийшли щедрувати до вашої хати.
Щедрий вечір, добрий вечір.
Тут живе господар —
багатства володар.
Щедрий вечір, добрий вечір.
А його багатство — золоті руки.
Щедрий вечір, добрий вечір.

14 січня свято Василя і «старий» Новий рік. Різниця у 13 днів пов'язана з відставанням юліанського календаря від григоріанського, прийнятого у нашій країні 1918 року.

За традицією рано-вранці на Василя по селу ходять посипальники — хлопчики 7—14 років. У торбинці чи й рукавичці у них зерно. Заходячи до хати, вони символічно посівають, примовляючи: «На щастя, на здоров'я, на Новий рік. Роди, Боже, жито, пшеницю, на загороді бика й телицю, у кошарі барана й ягницю, у запічку дітей копицю». Або: «Сію, сію, посіваю, з Новим роком вас вітаю».

На Василя виконувався звичай «полазника» (першого відвідувача). Щастя у дім приносив гарний чоловік доброї вдачі, а ще й з грішми в кишені. Полазником могли бути не лише люди, а й худоба. Її урочисто заводили до хати і годували, вірячи, що це обіцяє добро людям і тваринам.

Удосвіта на Новий рік здійснювали ритуальне умивання — перед тим у воду кидали гроші, щоб бути красивим і багатим. На Гуцульщині цього дня глава сім'ї ходив на річку обмивати хліб і, повернувшись, благословляв ним усіх домашніх, прикладаючи кожному до голови. Так він нібито наділяв людей магічною силою хліба — символу родючості і добробуту.

Широко відомі на Україні й новорічні багаття. Після візиту посипальників господар виносив з хати соломку, сміття і запалював у саду чи на городі. Вважалося, що цей вогонь сприяє родючості дерев і захищає їх від шкідників.

ХРЕЩЕННЯ

Вечір 18 січня напередодні Хрещення в українців немовби повторював переддень Різдва, правда, в дещо скороченому вигляді й не так урочисто. Народні назви свята — голодна кутя, святвечір водохресний, друга кутя, голодний святвечір, бабин вечір.

Увесь цей день дотримувалися суворого посту. Надвечір ішли до церкви, де відбувалася святкова служба, що завершувалась освяченням води. Принісши її додому в глечик або пляшці, господар кропив усіх членів сім'ї, хату, подвір'я, криницю, реманент і худобу. Водночас курили ладан чи пахуче зілля. Чимало було обрядів, пов'язаних з вірою у магічну силу хреста в боротьбі з нечистою силою: писали його замішеним на «святій» воді тістом, а пізніше крейдою чи олізцем на хатніх речах, начинні, дверях, господарських будівлях.

Приступаючи до вечері, пили свячену воду, що за народними уявленнями мала велику силу. Їжа була пісною. Кутею, узваром, як правило, закінчували вечерю. В багатьох місцевостях України до цього дня готували різноманітний обрядовий хліб, пироги, книші.

На святвечір водохресний, як і різдвяний, подекуди «кликали мороз», підкидали кутю до стелі, щоб бджоли роїлися, за прикметами погоди визначали перспективи врожаю. Після трапези в багатьох областях України було заведено «проганяти кутю». Обряд цей знаменував завершення дванадцятиденного періоду різдвяно-новорічних свят. Дорослі, а частіше діти, виходили на вулицю і зчиняли шум, галасували, б'ючи макогоном або дровиною в ріг хати, по воротях, порожніх цебрах.

«Небайдужість»

Листи до редакції можна порівняти із своєрідним риштуванням, що визначає архітектуру видання. Це також його краса, вияв багатства думки дописувачів, широке розмаїття пропозицій, здебільшого нетрадиційні шляхи вирішення чи реалізації ідей. Тож, переглядаючи пошту, повсякчас проймаєшся вдячністю до тих, хто знаходить час поділитися досвідом, згадує шанобливо про колег, привертає увагу до забутого чи невідомого для сучасників.

Пасічник із села Соколів Буцацького району на Тернопільщині В. О. Семак запропонував часопису своєрідний архів листування, що велося між ним і тими організаціями, які повинні були якщо не допомогти, то бодай підказати, як вирішити порушені ним питання, вселити в людину віру, підтримку, надію. Однак, перечитуючи відповіді, здебільшого віддруковані на гербових паперах, ми, як і їх адресат В. О. Семак, засмучувалися. Запропоновані уривки з цих листів, сподіваємося, і у читачів журналу викличуть такі ж емоції. Водночас вони віддадуть належне настирливості одного з них, кому небайдужа пасічницька справа.

Ось що, наприклад, відповів 29 грудня 1982 року тодішній начальник управління бджільництва на той час Міністерства сільського господарства УРСР товариш Бага. (переклад з російської — Ред.): «Міністерство повідомляє, що в даний час вивчається питання застосування капронової сітки для виготовлення пристосування для боротьби з вароатозом бджіл».

Цікаво, чи хтось із пасічників вже скористався порадами і рекомендаціями, даними тодішнім республіканським міністерством ще майже десять років тому?

Ось цитата з відповіді, на цей раз заступника головного редактора видавництва АН УРСР «Наукова думка» М. Д. Андрійчука, датована 30 червня 1987 року.

«На ваш лист від 4.06.87 року повідомляємо, що видавництво не може вирішити питання про видання вибраних праць Прокоповича, оскільки є відомчим. Плани випуску видавництва формує редакційно-видавнича рада Академії наук УРСР».

Теорія, практика, досвід



Начебто аргумент переконливий, але не думаю, що він втішив автора такої потрібної для пасічників пропозиції.

Ще один гербовий папір. Він надійшов до села Соколів від заступника начальника того ж республіканського управління бджільництва В. Л. Кисиленка, що вже ввійшло у структуру державного агропромислового комітету УРСР. Так ось, з цієї солідної установи 23 липня 1987 року надіслана відповідь (знову ж таки російською мовою) такого змісту: «Управління бджільництва Держагропрому УРСР розглянуло ваш лист і повідомляє, що у ньому порушуються актуальні питання дальшого розвитку громадського і присадибного бджільництва у республіці, які вирішуються, але ще недостатньо... На пасіках колгоспів, радгоспів Української РСР впроваджується прогресивна форма організації оплати праці — колективний, сімейний, індивідуальний підряд. Оплата здійснюється за кінцевим результатом — за одержану продукцію. Це дає можливість при добре поставленій роботі підвищити рентабельність пасік і одержувати середньомісячну оплату 200-250 карбованців... Питання первинної переробки воскосировини обов'язкове і його повинен знати кожний пасічник. Оскільки із стільниками можуть передаватися заразні хвороби бджіл».

В. О. Семак, очевидно, після уважного прочитання ось такого зразка відписки, тут же на документі написав: «А за твори Прокоповича ні слова. Чому?». Насправді, як у тій приказці: на горі бузина...

Офіційним листом із запропонованого редакцією епістолярного архіву «облагоденствував» галичанина своєю «увагою» і тоді ще завідуючий відділом пропаганди і агітації Полтавського обкому компартії І. Прищепя. 9 березня 1988 року він пише: «Ви вірно піднімаєте питання про необхідність популяризації творів наших славних земляків».

Цілком вірогідно, що заслуговують на увагу і праці (а хіба можна було в цьому сумніватися? — Ред.) П. І. Прокоповича.

Проте ви розумієте, що питання видання його праць — компетенція наукових установ і видавництв. Через них це й потрібно вирішувати».

Далеко не всі офіційні листи — відповіді, надіслані В. О. Семаку, ми процитували. Тож можна лише подивуватися настирливості, що не покидала пасічника після ось такого ігнорування його пропозицій, такого безрезультатного листування із солідними установами. І навіть певного глузування, яке відчувається у листі з республіканського видавництва «Карпати» за підписом завідуючого редакцією І. М. Сливки. Цитую лише рядки, що стосуються видання праць П. І. Прокоповича. «...Окремого видання не випускали, бо ніхто з наших великих науковців (підкреслення наше — Ред.) не пропонував. Ви перший, хто подав гарну ідею. Ми порадимося з нашими пасічниками з Мукачєва, а вони, мабуть, зв'яжуться з Гадячем і, можливо, щось гуртом і надумують. Будемо сподіватися на краще». І після цього заспокійливі побажання: «Хай бджоли роятся-множаться і медком солоденьким Вас тішать».

Багатьом з нас подібні зразки бюрократичного діловодства доводилося не раз читати. Нехай мотиви їх появи залишаться на сумлінні авторів. А щодо В. О. Семака, то віримо, що і надалі він не втрачатиме віру у краще. А що так буде, перекоонує його лист, на цей раз вже до редакції часопису «Український пасічник». З великою любов'ю розповідає про своїх колег, переймається станом пасічництва у Бучацькому районі. «У нашій місцевості є багато пасічників, серед них — люди творчої вдачі. Це В. О. Савків із Бучача, Г. О. Делявський, Я. М. Сенів із Золотого Поток, житель села Рубленого М. П. Злепко, Є. С. Яснівський з хутора Млинки, І. М. Слободян із села Озеряни. А М. М. Дрозд, житель Золотого Поток, дуже вміло виготовляє вулики із житньої соломи. Зробив навіть цілий павільйон. Основним матеріалом для майстра була солома. Ці люди заслуговують, щоб журнал про них сказав добре слово.

Наших пасічників турбує те, що з кожним роком збільшується кількість бджолосімей, а кормова база бідна. Судіть самі: на території площею приблизно 10 кв. кілометрів (така площа Золотого Поток) 50 пасічників утримують 850—900 бджолосімей. Чим їх підгодовувати? Тому щороку, раною весною, ми змушені продавати пакети гостям з Омська, Самари, інших міст Росії. Але ми могли б продавати бджіл пасічникам України. Тож журнал зробив би добре діло, якби завів рубрики на зразок «Хочу купити, обміняти, можу продати». Я особисто хотів би обміняти бджолосім'ї на телевизор. До речі, мої бджоли вже є на дачах в урочищі Липники, що неподалік Львова».

Сподіваємося, що В. О. Семак не буде мати претензій до редакції за публікацію тих рядків листа, що, вважаємо є цікавими і для його колег. А щодо пропозицій, то ми дякуємо і обов'язково врахуємо у подальших випусках журналу.

Ще раз дякуємо всім тим, хто завжди залишався вірним вітчизняному пасічництву, кому небайдужим був його подальший розвиток і слава. Тож чекаємо пропозицій, порад.

С. Попович.

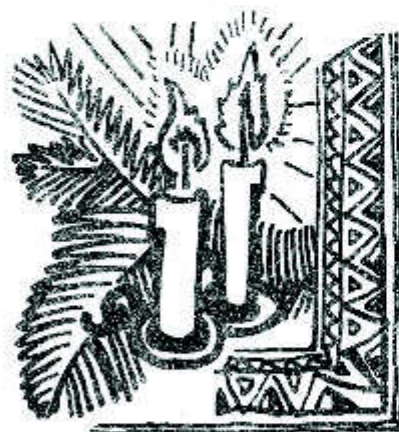

ВІТАЄМО

Редакція журналу «Український пасічник» щиро поздоровляє весь колектив Жидачівського целюлозного комбінату з нагоди 40-річчя від дня заснування підприємства і бажає йому щастя і міцного козацького здоров'я, трудових здобутків в ім'я незалежної України.

Годівниця стельова

Нижчеописана годівниця використовується на пасіці понад п'ять років, дає добрі результати при догляді за бджолами, що дозволяє рекомендувати її запровадження на промислових та аматорських пасіках.

Годівниця виготовлена з дерев'яної дощечки товщиною 15 та шириною 70 міліметрів. Вона складається із дерев'яного каркаса 1, двох подільних дощечок 2—3, а також дна з листа ДВП. Поверх годівниці натягується поліетиленова плівка, яка закріплюється канцелярськими кнопками. Ширина годівниці 250 міліметрів. Повний її об'єм становить 4,565 кубічного сантиметра. Ширина вулички для проходу бджіл дорівнює 15 міліметрам, як і ширина кормового відділення. При таких її розмірах бджоли не тонуть в годівниці та не перешкоджають одна одній. Висота дощечки 2 становить 60 міліметрів. Таким чином створюється перехід з гнізда до корму. Дощечка 3 має висоту 70 міліметрів. Знизу між ДВП та дощечкою 3 зроблено паз довжиною 200 та висотою 3 міліметри. Не слід паз замінювати на поперечні пропили, бо вони засмічуються, їх незручно прочищати.



Рис. 1. Загальний вигляд годівниці універсальної стельової.

При використанні годівниці взимку як відбірника надлишкової вологи пропили не забезпечують також ефективної роботи. Дощечка 3 закріплюється на двох гвіздках, що служать віссю, на якій вона висить. При необхідності дощечку можна повернути, що дасть доступ бджолам до всієї площі годівниці (для очистки).

Дно годівниці найкраще виготовити з листа ДВП (при використанні фанери необхідно вибирати дуже якісну і обов'язково обробити її гарячою оліфою або воском (інакше після першої зими вона почне розшаровуватись). Дно спирається на обв'язку та дощечку 2. Таким чином створюється нахил годівниці до вулички (приблизно 1%). Якщо ваш вулик правильно виставлений до горизонту, то при загодівлі весь корм буде вибиратися з кормового відділення. В іншому випадку необхідно підняти перегородку.

Зверху годівниця обтягується поліетиленовою плівкою товщиною 0,13 міліметрів (товщина не критична, використовують плівку з мішків). Не слід міняти плівку на скло, бо такою годівницею користуватися незручно. Для зручності заливання корму в годівницю задній край плівки не фіксується кнопками.

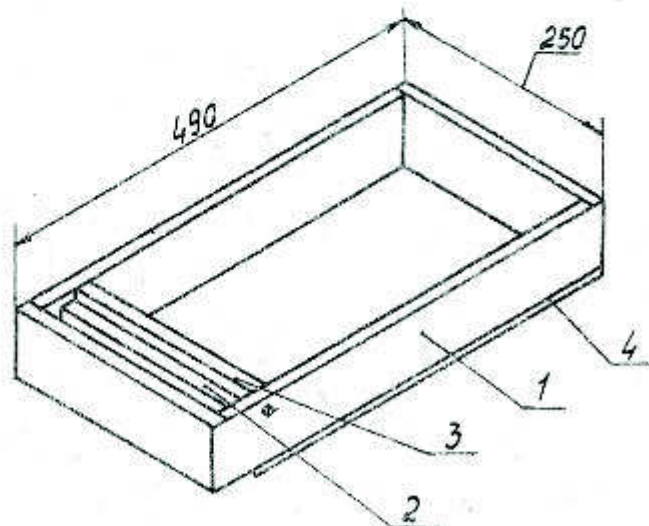

Рис. 2. Конструкція годівниці: 1 — каркас-обв'язка; 2 — роздільна дощечка 220×60; 3 — роздільна дощечка з пазом 220×70; 4 — дно з ДВП 250×470; 5 — плівка поліетиленова.

Спосіб користування. Годівницю необхідно встановити поверх гнізда замість кількох стельових дощочок. Бажано в тому місці, де формується розплідна частина гнізда. Весною за допомогою годівниці проводжу стимулюючу підгодівлю малими порціями корму (сити). Можна також покласти пасту (канді). Годівниця знаходиться над гніздом цілий рік, за винятком випадку, коли встановлюється надставка. Восени, після осінньої ревізії, починаю, у міру необхідності, загодовувати бджіл на зиму. На один раз (через кожних три дні) даю велику порцію сиропу (1,5 : 1) по 2-3 літри в годівницю.

Після загодівлі, для нарощування сили сім'ї в зиму, знову підгодовую

бджіл малими порціями цукрового сиропу чи пастою. На зиму годівницю залишаю над гніздом, попередньо відгорнувши плівку з задньої сторони. У цьому випадку вона використовується як відбірник надлишкової вологи, яка збирається в годівниці. Для сильних сімей (9—11 рамок) годівниця залишається в такому ж положенні, як стояла в сезон. Для слабших — бажано її повернути, щоб щілина для заходу бджіл була з задньої сторони рамок, тобто далі від льотка. Весною годівницю необхідно повернути у попереднє положення.

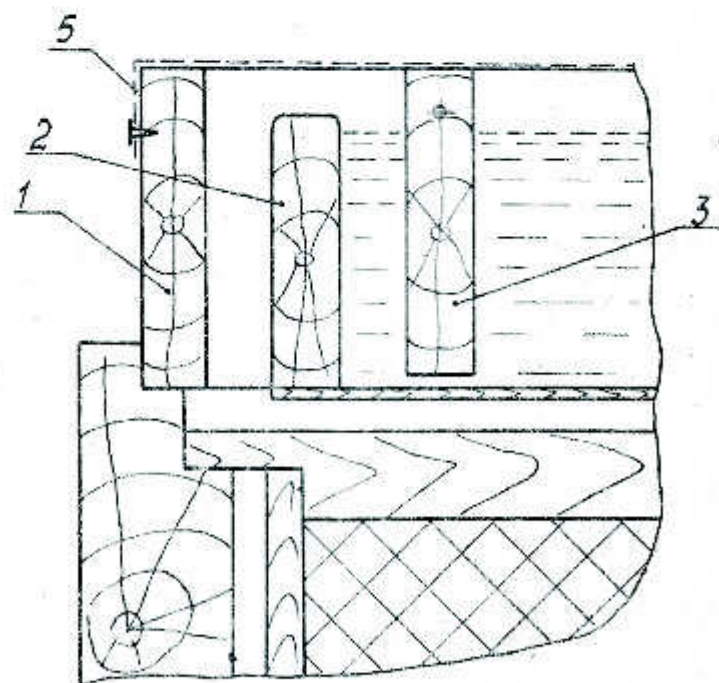
В. Доскоч.

м. Броди Львівської області.

«ХТО ХОЧЕ ВЗЯТИ ВІД БДЖОЛИ ВСЕ — ТОЙ НЕ МАТИМЕ НІЧОГО»...

(Продовження. Початок у № 7 за 1991 р.)

Ще гостріше стоїть проблема обробки полів гербіцидами, пестицидами. І тепер багато пасік в хімічній облозі, бо жоден з агрономів, дбаючи про хімічний захист рослин від хвороб, шкідників і бур'янів, навіть не силкується подумати про біологічні засоби боротьби з губителями майбутніх врожаїв. Гинули бджоли від отруєння у Новому Місті і Комаровичах, Великій Сушиці, Стар'яві і Терлі та в інших населених пунктах. І хоч дехто намагається твердити, що від хімічного отруєння відхід бджіл незначний, «бо нині скропили, а завтра пішов дощ», — ця думка хибна. Кожен агроном мав би осмислити: від чого більше користі — від бджоли чи хімічної обробки рослин? Винуватці повинні нести адміністративну, а то й кримінальну відповідальність за завдану колективним та індивідуальним пасікам шкоду.

Але щоб довести, що бджоли загинули від хімічного отруєння, треба декілька загиблих комах везти аж до Львова у лабораторію. А ще мати і підтверджуючий документ. Махне бджоляр рукою, пустить проклин услід агроному — і на цьому йому обурення згасає.

Симптоми застійного періоду і тепер ясно бачимо у багатьох представників керівного складу на місцях, в районі і навіть області, коли прямо ставиться питання про державний підхід у веденні бджільництва, його справжнє відродження, зміцнення матеріально-технічної бази галузі.

Нещодавно міжрайонний зоотехнік з бджільництва добродій Кузьмич з гіркою розповідав:

— У колгоспі «Дружба» загинула вся пасіка. Як кажуть, на коліна перед головою правління (його вже, на щастя, люди вигнали з роботи) падав пасічник: цукор у коморі є, дайте для бджіл. «Немає меду — не буде цукру», — грізно випалив голова, показавши рукою вже не молодому чоловікові на двері. Через байдужість, неувагу і легковажність керівника зазнавали великих втрат інші пасіки. Нещодавно повністю загинули бджолосім'ї в колгоспах імені Мічуріна, «Чаплівський», «Волошинівський». При нинішній економічній скруті відновити їх буде важко.

Є в господарствах і невеликі пасіки. Таким стати рентабельними — просто неможливо. Щоб продуктивно працювати, пасічники потрібний типовий будиночок, відповідний інвентар, добротні вулики, інші речі. Тепер, у вирі ринкових відносин, навіть сильні стають слабкими, а слабкі опиняються на жебрацькому становищі. Велике щастя, якщо пасічник володіє і столярським ремеслом. Бо якщо йому все доведеться замовляти, втридорога платити — хіба виживеш? Тим більше в ситуації, коли подекуди в графу «бджільництво» і тепер дехто з конторських маніпуляторів заносить роботи, далекі від обслуговування бджологосподарства. Не кожен з пасічників у змозі проконтролювати всі ці хитрощі, і коли восени йому кажуть, що мед вийшов дуже дорогим, він тільки руками розводить.

Добре, що передові пасічники Затварський, Баціц, Гичка, Столярчук та інші поррахують кожну копійку, затрачену на бджіл, доможуться належної оплати за виготовлені власними руками вулики, рамки, інший реманент. Тому і зарплату мають не з гірших. Зрозуміло, при врахуванні непоганих загальних трудових показників.

В окремих господарствах, де пасіки ледь животіють, заробітки бджолярів низькі, навіть сміхотворні. І нічого дивуватися. Буквально донедавна кожен кілограм виробленого меду оплачувався пасічнику за розцінками... 1973 року. Нещодавно я поцікавився у провідного економіста управління сільського господарства Старосамбірського району, що змінилося в оплаті праці колгоспних пасічників. У відповідь почув: «Зверху вказівок ще не було ніяких. Подекуди в колгоспах трохи більше платять, як колись, а ми в управлінні думасмо розробити нові розцінки». Кажуть, поки господня думала — курка здохла... Ціна літрової банки меду на базарі підскочила до 40 карбованців. І якщо вона зросте ще на 100 процентів, все одно мед буде великим дефіцитом. Бо його в травні-червні ніхто не викачував. В той час спекулянти і ділки вдаються до брудних підрбок, щоб за солодку жовту рідину сумнівної якості здерти зі спраглих за медом якнайбільше грошей.

У той же час заготконтора приймає мед по 10 карбованців за кілограм. Можливо,

позитивно відіб'ється на утриманні пасік, збереженні кадрів у бджільництві помітне зростання вартості бджолосімей і бджолопакетів. Адже до 1 липня, пори інтенсивного розплоду бджіл, ціна бджолосім'ї — 300, бджолопакета — 160 карбованців. Але ж і ціна цукру не та, що колись.

— Хто хоче взяти від бджоли все, той не матиме нічого, — з гіркотою говорить про користолюбивих доглядачів бджіл добродій Затварський. На одному із семінарів М. Гичка, який пройшов під опікою батька велику школу бджолярства, констатував: яка пасіка, такі й бджоли. І заклопотано додав:

— Все ж мало беремо від бджіл. Хіба це медозбір — 10 кілограмів за сезон від сім'ї? Чому ж кращі бджолярі з кожного вулика викачують у два-три рази більше? Бо мають здорові, повносілі бджолосім'ї.

Але, на жаль, здібних спеціалістів у нас мало. Крім цього, за кордоном, у сусідніх країнах, практикують дещо інші підходи до ведення бджільництва. Приміром, якщо окремі вулики сильно вражені вароатозом, європейським гнильцем, нозематозом, іншими важкими недугами, їх знищують. Це вигідніше, ніж лікувати бджіл малоефективними засобами. Але вони мають зате надійний запас молодих бджолосімей. Чому ж такого кроку боїмося ми? Тим більше тепер, коли найелементарніші лікувальні препарати на вагу золота, коли навкруги дорожнеча.

Якраз на цій хвилі боротьби за виживання галузі чималим резервом зміцнення економіки бджільництва може стати, наприклад, широкий збір прополісу, який значно подорожчав, бджолоїної отрути, ціна якої досить висока, іншої сировини неспокоїного бджолоїного племені.

Хоч побічно — про вивчення, узагальнення і поширення передового досвіду регіону, республіки. Навіть у гірському Турківському районі певні здобутки мають пасічники-жінки Марія Іванівна Луб та Мирія Петрівна Безуханик з колгоспів імені Ю. Гагаріна та «Прикордонник». А хто зі старосамбірців знає, якими стежками йдуть названі трудівниці медової ниви до свого успіху?

Скільки вже літ ставиться питання про розширення в господарствах площ під медоносними культурами в чистому вигляді

і сумішках, але помітних зрушень не видно. Тепер це зробити буде ще важче, бо значно подорожчало насіння, а колгоспи збідніли через високі ціни на сільськогосподарську техніку та й з інших об'єктивних і суб'єктивних причин.

Згадаймо, як донедавна в господарствах викорчувували молоді сади, які внаслідок занедбаності мало плодоносили. Лиш де-не-де край сільського обійстя ростуть липи, зникли майже повністю садові малинники. Хто нині, крім вболіваючих природолюбів, серед яких і багато бджолярів, агітує відроджувати добрі традиції наших дідів і батьків — весною обабіч шляхів і вулиць садити декоративні медоносні дерева і кущі? Якби ж той голова сільради чи колгоспу знав, що з однієї зрілої розквітлої липи бджоли можуть зняти 16, а з гектара малинника до 200 кілограмів меду, напевно, і вони впритул зайнялися б цією доброю і вкрай потрібною справою. Бо мед любимо усі, а його і на лік не вистачає.

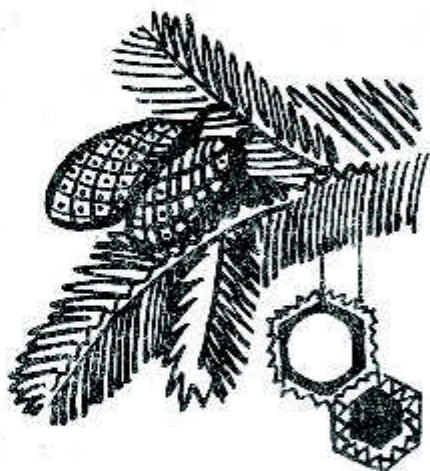

Так, карпатські полонини, мішані ліси забезпечили б бджолу роботою з весни і до заморозкової осені, але на заваді стоять несприятливі погодні умови, віддаленість лісів від населених пунктів.

Тішить одне: в нашому краї з'явилися нові господарі — фермери й орендарі. Значно зросли земельні наділи жителів населених пунктів сільського типу, приміської і навіть міської зони. Віриться, що ці люди серйозно займуться вирощуванням різних сільськогосподарських культур, в тому числі й ентомофільних, а ще заведуть пасіки, посадять на фермерських садибах плодові і декоративні дерева, заведуть малинники, сунічні плантації.

І запахне медом українська земля, як за часів наших дбайливих предків.

І. ФІДИК.
Журналіст.
м. Старий Самбір.

Сію, сію, посіваю,
з Новим Роком поздоровляю.
На щастя, на здоров'я
та на Новий Рік
щоб уродило краще, як торік,—
Жито, пшениця і всяка пашниця,
Коноплі під стелю
на велику куделю.
Будьте здорові
з Новим Роком та Василем.
Дай Боже!

Кожний культурний пасічник знає, що часопис — це домашня школа, а за школу треба платити. Чи передплатили ви журнал «Український пасічник» на 1992 рік?

НАС ВІТАЄ

Чехословацька спілка пасічників.

Шановний пане редакторе. Дозвольте Вам подякувати за відродження часопису «Український пасічник». У нашій книгарні маємо підшивки річників цього пасічницького часопису з років 1930 по 1938, а тому радо приймаємо ваші набутки до взаємного обміну.

З ПОЗДОРОВЛЕННЯМ

Інженер Йозеф Мандік,
голова

Доктор Мілослав Пягоутка,
секретар

Прага, 11 листопада 1991 року.

РАЙОННІ КОНФЕРЕНЦІЇ ПАСІЧНИКІВ

Тернопільщина. Наприкінці листопада відбулася конференція пасічників в одному з найстаровинніших міст цього регіону — Кремінці. Місто це знане не лише на Тернопільщині. По нинішній день на горі Бона височить фортеця, яку кільканадцять разів намагалися взяти штурмом татари, але це їм не вдалося. 1846 року побував у містечку Т. Г. Шевченко, кафедрою філософії у місцевому ліцеї завідував знаменитий пасічник професор Микола Михайлович Витвицький. Місцеве товариство засноване ще у 1910 році. Почесними його членами були такі видатні діячі бджільництва, як професори Кулагін і Глазенап, редактори різних пасічницьких видань Краснопольов, Дернов, Новосельський, Титов, Буткевич, Полейчук.

Детально про роботу товариства, про вирішені і невирішені проблеми розповів у звітній доповіді його голова Борис Бочалюк. Під час її обговорення промовці висловили цілий ряд цікавих пропозицій щодо вирішення насущних проблем.

Обрано делегатів на обласну конференцію пасічників. Серед них кремінчани назвали і редактора журналу «Український пасічник» Миколу Осташевського.

Відбулася конференція районної спілки пасічників і в Бережанах — місті теж старовинному і багатому на відомих людей. Тут жили Маркіян Шашкевич, Богдан Лепкий, проходив військову службу у цесарській армії Іван Франко. З Бережанським повітом пов'язані й імена знаменитих пасічників Юліана Люблінського, о. Івана Наумовича, а також одного з трьох «сеньйорів українського пасічництва» Федора Роя.

На конференцію зібралось понад 200 пасічників. З доповіддю виступив голова спілки Степан Дудар. Він вів мову про відродження Української держави і національного пасічництва, про необхідність заміни колгоспно-радгоспної системи господарювання, що нанесла пасічництву великої шкоди, про насущні проблеми і шляхи їх вирішення.



Важливі проблеми пасічництва порушив у своїй доповіді на конференції голова Тербовлянської районної спілки Григорій Климентовський. З кожним роком у районі зменшують посіви медодайних культур, а натомість збільшують внесення отрутохімікатів, в результаті чого хворіють колись щедрі та врожай чорноземи. Нещодавно відкрито спеціалізований магазин, а необхідних товарів у ньому нема. Протягом року на спілку було виділено лише 10 кілограмів вощини. Наголошувалося також на необхідності поліпшення роботи з головами сільських первинних осередків.

Промовців під час обговорення турбували питання про ціни на віск та вощину, про здачу меду спілці за договірними цінами, про відродження традицій у нашому бджільництві. Учасники конференції дійшли висновку, що найзлободенніші проблеми допоможе вирішити приватизація.

Вже той факт, що у Чорткові проведення конференції було двічі зірвано, засвідчує, що місцеве товариство працювало не вельми активно. Не кращої оцінки заслуговує



і робота Тернопільського районного товариства. Тут протягом кількох років жодного разу не провели зборів. В результаті товариство розпалося.

Б. Рудка.

У Бучачі на конференцію районного товариства пасічників були запрошені головний редактор журналу «Український пасічник» М. Осташевський, члени редколегії В. Болкот, Б. Рудка. До учасників конференції звернувся голова районного товариства пасічників, старший зоотехнік з бджільництва І. Шподарунок. У своєму виступі він наголосив на тих проблемах, які нині є досить актуальними в районі, а також заходах для поліпшення пасічницької діяльності. Досвідом своєї роботи, підготовкою бджолородин до зимівлі поділився відомий в області матковод Г. Делявський, гості з Львівщини В. Болкот, Й. Жовнірович. Добродій Сенів зупинився на властивостях лікувальних препаратів, особливостях карпатської бджоли і її перспективі. Б. Рудка проінформував учасників конференції про видатних пасічників краю о. М. Михалеви́ча, о. В. Пилипчука, М. Боровського та о. Й. Застирця.

Учасники конференції мали можливість ознайомитися з невеличкою виставкою журналу «Український пасічник» за 1930—1939 роки.

У своєму виступі М. Осташевський акцентував увагу пасічників на проблемах відродження і дальшого розвитку журналу «Український пасічник», який в значній мірі сприятиме поширенню досвіду українського бджільництва, діяльності Української спілки пасічників та її філій, створення малих підприємств, які б виготовляли необхідне обладнання для пасік, а також незалежної ветеринарної лабораторії в регіоні зі своїми представниками в обласних центрах.

На конференції порушувалося й таке важливе питання, як перенасичення наших, колись родючих, земель нітратами та отрутохімікатами, про прийняття закону, який би захистив наші пасіки від забруднення навколишнім середовищем, від недбайливого ставлення до природних ресурсів і дав би змогу українському пасічництву всебічно розвиватися.

І. Шподарунок.

Голова районного товариства.

ЩЕ РАЗ ПОБОРЕМОСЯ З СИНІЧКАМИ

Відомо, що наші вертляві синички завдають взимку певної шкоди пасічникам. Сяде така барвиста грудочка на прильоткову дощину і дзьобає собі навколо вічка... Бджола вигляне, щоб дізнатися, хто там посеред зими проситься у вулик, як тут же синичка її і склює. І так доти, поки не насититься...

Здавна пасічники біля вічка натягували нитки, затуляли їх дощинами, дротяними та капроновими сіточками, а настирливі синички все ж примудрялися вхопити цікавих бджілок.

А я ось що придумав! Не потрібно до вулика нічого ні ставити, ні чіпляти, а навпаки — забрати всі прильоткові дощинки. Тоді ніяких синичок не буде. Адже не буде їм за що вчепитися ніжками. Політають, покрутяться, потанцюють під вуликами і на дашках, іноді заспівають сумно та й полетять шукати іншу їжу.

Спробуйте і ви так поборотися з синичками.

P.S. Щиро вітаю шановну редакцію з початком хорошої справи, відродженням рідного краю. Хай щастить вам! Гонорар прошу залишити на потреби журналу.

Т. Музичук.
м. Луцьк.



Поради початківцям



ІНСТРУМЕНТ, ЯКИМ Я КОРИСТУЮСЯ НА ПАСІЦІ

Мені, ще молодому хлопцеві, у 1936 році подарували бджолиний рій. Від того часу не розлучався з крилатими трудівницями.

Я був одним з перших львів'ян, які починали кочівлю з бджолами — у 1953 році і кочую з ними до цього часу.

Пасічникую постійно у вуликах на рамку Дадана-Блатта. За час своєї практики виробив певні навички та методи, подбав про відповідний нехитрий інструмент та обладнання.

Ось, наприклад, при весняній ревізії і очищенні вулика користуюся лопаткою та совком власної конструкції.

Весною широко розсовувати рамки в гнізді бджіл не бажано, тому що надворі ще холодно і гніздо швидко остигає, та й просувати руку між бджіл з стандартною лопаткою не дуже приємно...

Переміщую ціле гніздо в бік вільного простору у вулику на 50—60 міліметрів. Коли просовую лопатку у звільнений простір, рука знаходиться над гніздом. Сміття згортаю під рамки. На очищене місце ставлю дві рамки, сміття пересуваю в сторону вільного простору і переставляю дві наступні рамки. Коли пересуну останню рамку, сміття опиниться у вільному просторі вулика. З вулика його вибираю совком власної конструкції, у якого відсутня ручка. Ручкою служить згин. Таким інструментом у малому просторі працювати дуже вигідно.

Совок і лопатку виготовляю з нержавіючої сталі товщиною 1,5—2 міліметри. При кочівлі застосовую стамеску, яка водночас служить молотком і для витягування цвяхів. Такою стамескою вигідно забивати цвяхи, а розрізом на ній можна їх витягати. Відпадає необхідність возити з собою молоток і обценьки. Стамеска виготовлена з листової нержавіючої сталі. Набалдашник кріпиться заклепками. Для його виготовлення використовую листову сталь товщиною 5—6 міліметрів.

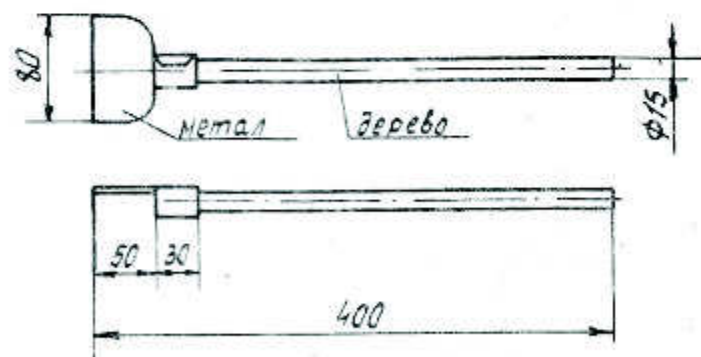
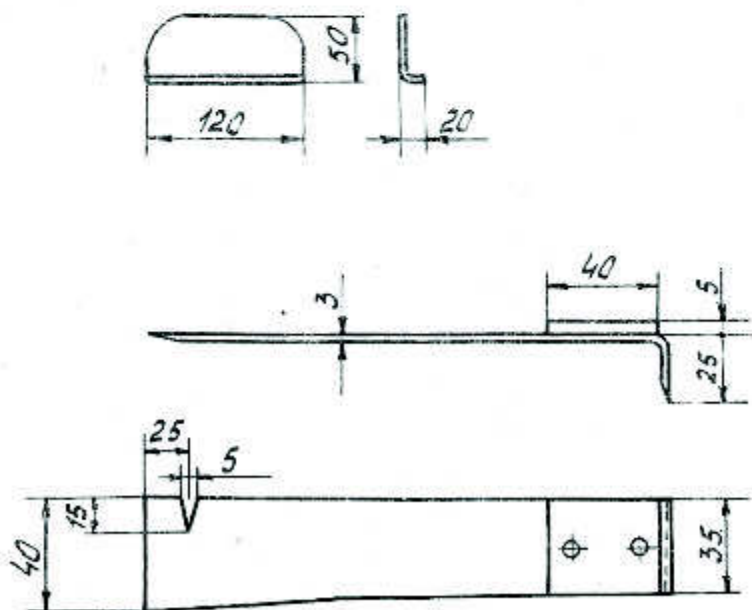

Г. Чмола,
пасічник, м. Львів.

ПРАКТИЧНІ ПОРАДИ ПАСІЧНИКАМ-САДІВНИКАМ

Основна турбота садівника взимку — захистити дерева, кущі та ягідники від морозів. Корені можуть підмерзнути, якщо температура ґрунту на глибині 20 сантиметрів знизиться до мінус 12—18 °С.

Найкраще захищає корені і штаби дерев сніг. Отже, у саду та ягідниках його повинно бути якомога більше. З метою снігозатримання тут встановлюють щити, в'язки хмизу, очерету, осоки тощо. Для того, щоб гілки не ламались після великих снігопадів, їх обтрушують. У відлигу сніг на пристовбурних кругах утоптують для захисту від мишей.

Розсадник і молодий сад охороняють також від пошкодження зайцями і мишами.

Якщо ви ще не зняли з дерев гнізда шкідників, зробіть це зараз. Протягом усієї зими збирають гнізда білана жилкуватого, золотогузки, а також зрізують частини пагонів, на яких зимують яйця кільчастого шовкопряда. Матово-срібне чеканне кільце, яке міцно опоясало тоненьку однорічну гілку, — це яйця кільчастого шовкопряда. Якщо висохлі листочки скріплені павутин-

ням — це гніздо білана жилкуватого, закутаного у щільний білий кокон. Гніздо золотогузки можна визначити по великій кількості листочків, які закутані павутинням. Одночасно знімають з гілок і засушені, зморщені плоди.

Зрізані пагони, зняті гнізда і плоди необхідно одразу ж спалити.

Не будьте байдужими до птахів. Їх потрібно підгодовувати, особливо у великі снігопади і обледеніння. Влаштовуйте годівниці, в які не потрапляє сніг. Для підгодівлі використовуйте насіння різних рослин. Якщо щорічно підгодовувати птахів взимку, то влітку вони будуть гніздитися у саду або недалеко від нього і врятують ваші рослини від багатьох небезпечних шкідників.

Необхідно перевірити стан зберігання заготовлених з осені черенків плодових культур для весняного щеплення. Якщо пісок у погребі, в якому зберігають черенки, підсихає, його поливають.

Систематично треба стежити за тим, щоб черенки не були пошкоджені мишами та не запліснявіли. Найкраще зберігати черенки в холодильнику, загорнутими у вологу тканину і поліетиленову плівку.



Черенки для щеплення можна заготовити і взимку, при умові, що вони не були пошкоджені морозами, але все ж краще заготовляти їх восени (жовтень-листопад).

Ремонтують старий і виготовляють новий реманент, а при нагоді — закуповують.

Взимку заготовляють попіл, пташиний послід, гній, мінеральні добрива, вапно і хімічні препарати для захисту рослин від шкідників.

М. Дмитра

Мобільна пасіка

Останнім часом природно-кліматичні умови дуже змінилися. Тому для повнішого використання пасічницького сезону з бджолами треба кочувати, щоб постійно забезпечувати сім'ї взятком.

Пасічнику для перевезення своєї невеликої пасіки до масиву медодаїв необхідно обов'язково когось запрошувати, щоб повантажити чи розвантажити вулики (у кузов автомобіля чи на причеп).

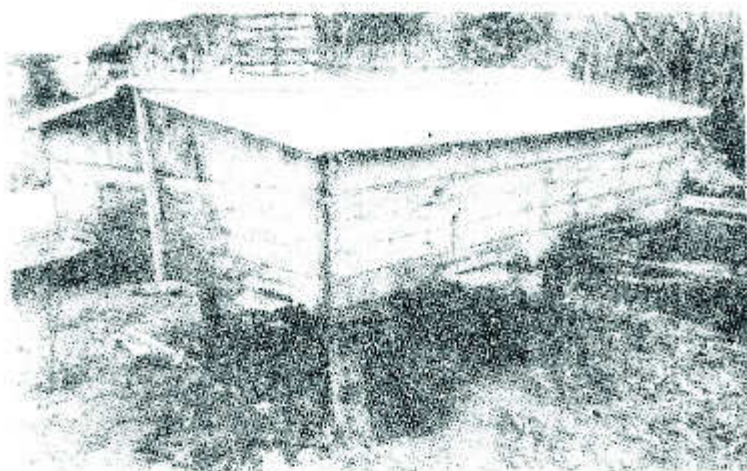
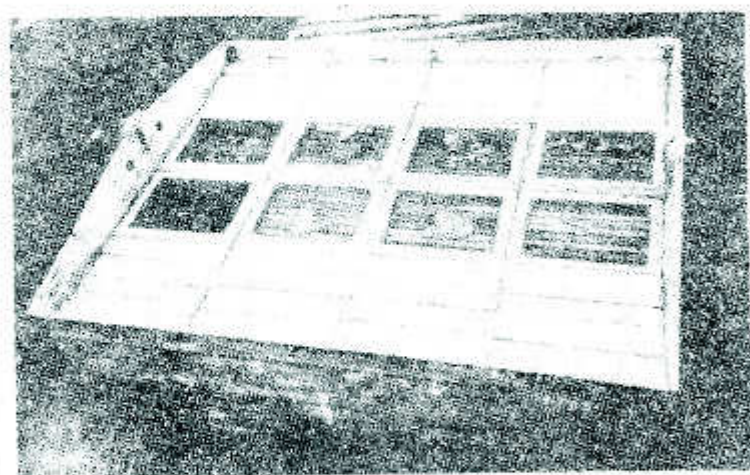

Я розробив і випробував протягом 5 років вулик на 8 бджолородин, який завантажують на причеп до легкового автомобіля. Зауважу, що це може здійснити одна людина. Кожне відділення вулика розраховане на 21 рамку Дадана-Блатта, що, у свою чергу, за обсягом повністю задовольняє бджолородину.

Дно і зовнішні стінки вулика оббиті «вагонкою», внутрішні — ДВП і просочені гарячим воском за допомогою паяльної лампи. Якщо воску немає, можна використати переварену харчову олію. Утепленням міжстінкового простору служить пінопласт. Дах покриваю тонкою алюмінієвою бляхою.

Загальна вага такого вулика 120—130 кілограмів.

Якщо у пасічника є власний автомобіль з причепом, то проблеми, пов'язані з перевезенням бджолородин, їх навантаженням і розвантаженням, вирішені. Пасіка таким чином стає дуже мобільною.

В. Болкот.

м. Львів.

ПІДГОТОВКА ДО ЗИМИ

На своєму довгому життєвому шляху усяке довелось пережити.

Пройшов другу світову війну, зараз — на заслуженому відпочинку. Я інвалід другої групи, ветеран війни і праці, мені 77 років. Колись мав велику пасіку, а зараз, у зв'язку зі станом здоров'я, утримую лише 15 сімей.

Протягом 37 років зимівлю проводжу в приміщенні. Останнім часом бджіл заносу у літню кухню. Температуру, яку регулюю за допомогою електричної пічки, утримую в межах мінус 1—2, але не вище плюс 4 °С.

Може, когось зацікавить те, що я не використовую стельових дощочок, а міжрамковий простір закладаю планочками 8×11×470 міліметрів.

На зиму зсуваю рамки так, щоб залишити вулички 8 міліметрів, міжрамковий простір закладаю планкою.

В такому стані сім'ю утримую протягом осені, зими і весни. При малому міжрамковому просторі бджоли затрачають менше енергії на обігрів гнізда.

На літній період знову встановлюю планку шириною 11 міліметрів.

Зимують сім'ї на 8—9 рамках. З краю гнізда закладаю решіткою, зверху — трьома газетами. Решітки не закладаю, щоб забезпечити вентиляцію. Іншого утеплення не кладу. В такому вигляді гніздо залишаю до весни.

Якщо утримую у вулику дві сім'ї, то на зиму формую гніздо «клином», тобто, від роздільної перегородки ставлю рамку з 3 кілограмами корму, далі — з 2,5 і 2 кілограмами, а крайні рамки — з 1,5 кілограмами корму.

При утриманні однієї сім'ї у вулику гніздо формую так: з краю вулика ставлю 2—3 планки, потім заставну дошку. За нею кладу вентиляційну решітку, а далі формую гніздо. Крайньою ставлю рамку на 3 кілограми, далі — на 2; 1,5; 2 і 2,5 кілограми і закінчую рамкою на 3 кілограми. Отже, посередині гнізда корму найменше, а по краях — найбільше, тобто по 3 кілограми.

Льоток висотою 2 і шириною 30—40 сантиметрів влаштовую з краю гнізда. Гніздо з другого боку обмежую заставною дошкою і закладаю планками. Біля стінки вулика ставлю вентиляційну решітку.

При збиранні гнізда таким чином з обох сторін його утворюється повітряна подушка. Завдяки цьому у вулику завжди сухо. Весною мої бджоли завжди виходять бадьорими і життєздатними.



Рис. 1. Утримання у вулику двох бджолосімей.
 Рис. 2. Утримання у вулику однієї бджолосім'ї.
 1 — решітка; 2 — рамка з медом; 3 — перегородка; 4 — планка; 5 — льоток.

В. Кочура.
 Сумська обл.

ЯКЩО НЕ Я, ТО ХТО Ж?

До редакції надійшов цікавий лист від пасічника Ярослава Баціца із села Рожевого Старосамбірського району Львівської області. Сподіваємося, він зацікавить і наших читачів.

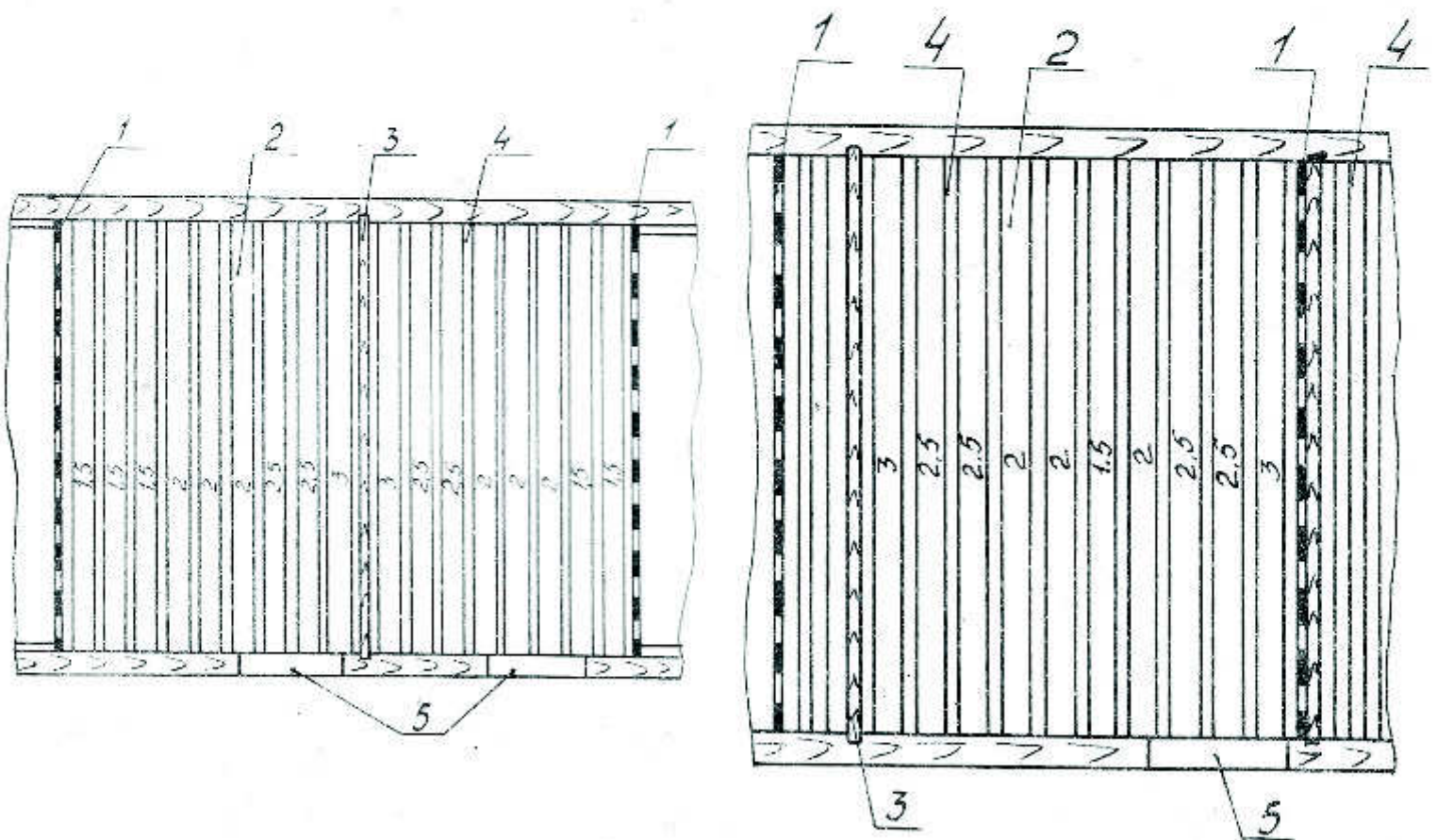
«Коли хочуть підкреслити працьовитість людини, порівнюють її з бджолою. І не дарма, бо це чи не найяскравіший приклад працелюбства до самозабуття й самозречення. Той, хто знайомиться з бджолами в юності, працює у зрілому віці, не розлучиться з ними до кінця життя.

Рідко зустрінеш людину, яка, присвятивши себе бджільництву, не засвоїла притаманних цим трудівницям рис. І це теж не дарма, бо, пізнавши закони існування бджолиної сім'ї, людина наближається до природи, навчається слухати й розуміти її, мудрішає, духовно здоровішає. Їй стає зрозуміло краса довколишнього світу, природи, життя.

Видавці-журналісти з Києва Кім Бражник та Анатолій Лобунець, що готували до випуску буклет «Альпійський вулик», записали такі слова-відгук у моєму альбомі для почесних відвідувачів: «Повертасмося з відрядження з почуттям великої вдячності до Вас. Говорили про бджіл, а стали розумнішими в житті і добрішими до людей, все це від Вас. У Вашій справі пропагандиста Делонових вуликів постоїмо за Вашу честь і самовідданість».

Живемо в час розпаду імперії зла, час хаосу, нестатків, озлоблення, коли, здається, що такі риси як совість, доброта, порядність, чуйність, щирість, милосердя не існують. Це не зовсім так.

Мене запитували, куди я подіну авторський гонорар? — Віддам на акції милосердя, — відповів я. Гроші роблять людину біднішою, — каже народна мудрість. — Щастя не в золоті.

Робити людям добро — мета мого життя. Хто мало працює над собою — ризикує відстати від нього. Хто ж працює виключно для себе — ризикує «вискочити» з життя.

Я виписав багато видань: «За вільну Україну», «Молодь України», «Голос України», «Молода Галичина», «Аргументи і факти», «Прикарпаття», «Народну газету» (одержав всього два номери), «Франкову криницю».

Журнали «Дзвін», «Київ», «Дніпро», «Вітчизна», «Всесвіт», «Березіль», «Пчеловодство» надходять регулярно.

Знайомим, рідним та сусідам презентував передплату на газети «За вільну Україну» (8), «Прикарпаття» (7 прим.)»

Далі автор перераховує, кому і яку суму він надіслав з благочинною метою. Список зайняв цілу сторінку. Шкода, що за браком місця не можемо всього перелічити. Тут і редакції газет, журналів (зокрема «УП»), і кіностудія, і пожертвування на адресу різних акцій милосердя (як от «Дзвони Чорнобиля»), на розвиток демократичних партій, товариств, тут і прізвища окремих громадян, дітей, яким п. Баціц надіслав певні суми на лікування або безпосередньо лікарства, і пожертвування на реставрацію та будівництво храмів, організацію Українських збройних сил тощо. Всього на загальну суму понад 3 тисячі карбованців!

Погодьмося, що такі люди, особливо у наші непевні часи, зустрічаються нечасто.

І ще зауважимо, що п. Баціцу гроші даються нелегкою працею...

Закінчує він свій лист до редакції словами: «Якщо не я, то хто ж!». Сьогодні, коли від нас залежить бути чи не бути нашій державі, над цим варто задуматись.

Сподіваємось, що редакція не перевищить своїх повноважень, якщо від імені всіх, кому допоміг п. Баціц, висловить йому щире подяку і побажає з нагоди Нового року та Різдвяних свят міцного здоров'я та добра.



Шановна редакціє «Українського пасічника», у мене до вас прохання: чи не можна одержати з вашою допомогою всі номери журналу за 1991 рік. Я пізно дізнався про те, що наш рідний журнал відновив своє життя, віродився, так би мовити. На нинішній рік я передплатив це видання, але мені буде дуже шкода, що перших номерів не буду мати. Отож сподіваюся на вашу допомогу.

Розширюємо міжнародні зв'язки

Перші чотири номери я уже прочитав (у свого друга Івана Сергійовича Сімашова), але хотілося б мати і у себе всі примірники цього журналу.

Звістка про те, що почав знову виходити «Український пасічник», у колі моїх друзів була сприйнята з радістю. Всі сподіваються, що журнал буде не тільки джерелом інформації, але й, так би мовити, помічником у всіх питаннях пасічництва, у розв'язанні всіх проблем, з ним пов'язаних.

Загальносоюзний журнал «Пчеловодство» — грамотний, високоерудований, багато в ньому друкувалося цікавого і корисного. Але він занадто загальний, багатонадресний, багато є злободенних питань бджільництва, які всесоюзний журнал не може нам допомогти вирішити. А журналу «Український пасічник» це під силу, дай тільки, як кажуть, Бог, щоб редакція йшла назустріч читачам.

Прочитав чотири перших номери журналу. Так, він наш. Але буду відвертим: одна стаття (автор М. Осташевський), мені не сподобалася. Не вся, правда, а один вислів у ній, стаття називається «Про таке, що нам близьке». На мій погляд, автор емоційно або з надміром амбіцій висловився на адресу журналу «Пчеловодство», в якому, мовляв, мало порад для пасічників. З цим я погодитися не можу. Були в ньому корисні і цікаві поради.

Хай живе відроджений журнал «Український пасічник», хай приносить і радість, і користь українським пасічникам та й пасічникам всього світу.

Д. Приходько.

Голова первинного товариства пасічників Лебединського району Сумської області.

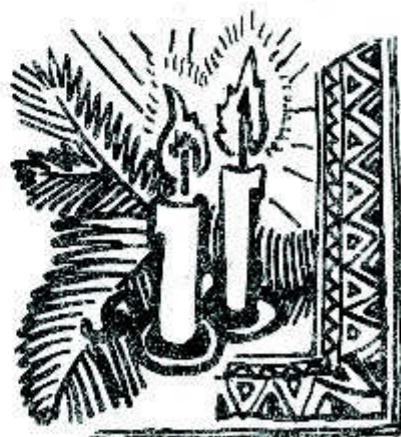

Український науково-дослідний і технологічний інститут бджільництва тільки починає створювати матеріально-технічну і наукову базу. З часом він повинен перетворитися у науково-учбовий центр бджільництва України. Саме тому нашому колективу необхідно вивчати і впроваджувати у виробництво багатий досвід пасічників нашої держави і зарубіжних країн.

Ми вже встановили творчі зв'язки з Міжнародним інститутом технології і економіки бджільництва «Апімонді» (м. Бухарест) і Федерацією слов'янських і наддунайських спілок бджолярів (м. Братіслава). 16—18 жовтня минулого року ми приймали вчених Науково-дослідного інституту бджільництва при біологічному факультеті Чулангкорн-університету (м. Бангкок, Таїланд). Очолював делегацію у складі 5 членів професор ентомології Сіріват Вонгсірі.

Таїландські науковці ознайомилися із станом бджільництва на Україні, породами бджіл, які культивуються в нашій країні, перспективами їх розведення, а також про напрями науково-дослідних робіт інституту. Гості виявили значну зацікавленість нашими аборигенними породами бджіл, а також роботами з біотехнології у бджільництві. Особливу увагу вони звернули на карпатських і українських степових бджіл. Справа у тому, що, маючи майже таку площу, як Україна, (близько 514 тисяч квадратних кілометрів) і більшу кількість населення (60 мільйонів), Таїланд налічує лише 200 тисяч бджолосімей. Завезені вони, в основному, з Австралії, Китаю, Японії і, як не дивно, з Польщі.

Така низька насиченість бджолами змушує Таїланд дбати про науково-технічний прогрес у бджільництві. Ця країна має велику потребу у племінному маточному матеріалі, пакетах і, звичайно, в продуктах бджільництва, а саме: меді, маточному молочці, бджолиній отруті тощо.

Ознайомившись з експозицією створеного в інституті Музею бджільництва, професр С. Вонгсірі відзначив велику зацікавленість науковців і пасічників у створенні унікального зібрання України — країни винахідника рамкового вулика П. І. Прокоповича, ім'я якого відоме всьому світові. За пропозицією професора університет Таїланду має виступити на конференції Міжнародної асоціації з бджільництва, яка відбудеться у лютому 1992 року у місті Бангкоку, з побажанням створити міжнародний музей бджільництва у Києві, на території УНДТІ бджільництва.

Візит науковців Таїланду завершився підписанням протоколу зустрічі, яким намічено такі можливі напрямки співпраці: налагодження взаємовигідного співробітництва в обміні інформацією з наукових досліджень в галузі бджільництва; встановлення контактів між інститутами та окремими науковими співробітниками; вивчення можливості реалізації на комерційній основі результатів наукових досліджень; відрядження наукових і практичних працівників для участі в конференціях, симпозиумах, виставках, а також з метою вивчення і обміну досвідом роботи.

Сторони висловили взаємне задоволення проведеною зустріччю, підтвердили намір і надалі плідно співпрацювати.

Як уже згадувалося, у лютому 1992 року у Бангкоку відбудеться конференція Міжнародної спілки бджільництва Апімондія з виставкою-ярмарком. Інститут має можливість взяти участь у роботі конференції із своїми науковими розробками, внести конкретні пропозиції для створення спільних проєктів і підприємств у галузі бджільництва. Але необхідні відповідні асигнування...

Л. Боднарчук.
Директор інституту.

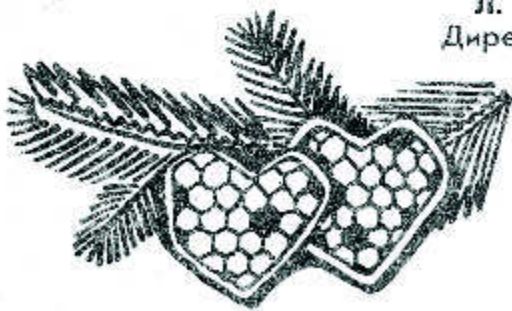

На Україні, де є ще Шевченкові сліди

Для кожного з нас Україна починається там, де уперше вдихнув її запашного повітря, а разом з ним — високої гордості та світлої любові. А ще — навіки — найперше праслово — НЕНЬКА. Але є на землі нашій куточок, якому з вдячністю віддаємо усі найгордішу частинку серця з надією, що від того назавжди збережуться тут дух і воля Великого Українця.

Той куточок — Черкащина. Край багатих на душу, і не вельми на маєстність, людей. Край, у якому б жити та біди не знати, якби не висотували його віками, якби дали можливість співчому та працювтому люду по-справжньому викухувати-пестити свою земельку, віддавати сповна їй і сповна брати від неї. Як би ж то... Але натомість край цей зазнав і магнатської пихи, і великодержавної ненависті, і злочинної безгосподарності гегемона, і страшного чорнобильського лиха. Воістину полинна доля цього чудового куточка України, що не лише нам, а цілому світові дав Шевченка.

Черкащина — край пасічний. З дідів прадіда. Мабуть, у старину весело шумували тут меди і приставали купці до гостинного Дніпрового берега, пригощалися та надивуватися не могли — які люди щирі та до всього вдатні, яка благословенна земля...

Нині тут меди не шумують. Забуто старі пасічніцькі промисли в усій Україні. Нема хмільного меду, але ж, власне, і звичайнісінької горілки уже катма. Але пасіки таки є і бджілки політують ще. Правда, не на кожен квіт сідають, бо дуже гербіцидами тхне. Як лиш не воюють пасічники з господарниками, а місця для бджіл стає все менше і менше. Вірніше не місця, а повноцінних медодаїв. «Найпередовіша у світі» агротехніка Країни Рад жене «до крайніх до околиць» і бджіл, і пасічників. Аж заволати хочеться: «Та ж маймо серце, люди?»

Хто-хто, а прості люди, зокрема пасічники, серце мають. Наперекір усім перешкодам плекають найдивовижнішу з комах, допомагають їй вижити, працюючи разом з нею невтомно, оббиваючи пороги високих інстанцій у пошуках додаткової жменьки цукру і звичайнісінької справедливості.

Ох, до чого ж це нині складна річ!

Але не лякаються ентузіасти. Вперто виборюють місце під сонцем і стає їх все більше. Нині Черкаське обласне товариство пасічників нараховує у своїх рядах понад 23 000 членів. Особливо зріс інтерес до пасікування за останнє десятиріччя. У самому обласному центрі, наприклад, налічується понад 2000 любителів, що об'єдналися у міському товаристві. А ще 9 років тому було їх лише 132. Очолює товариство людина ініціативна, віддана справі, а тому й поважана пасічниками. Ми мали можливість зустрітися з Г. М. Мережком, поговорити про окремі аспекти діяльності міського товариства. Непогано тут поставлено пропаганду пасіництва, створено спеціальний клас, у якому щорічно навчається близько 200 чоловік, постійно тут можуть одержати необхідні консультації пасічники-початківці.

Проблеми? А в кого їх не буває. Взяти хоча б виїзди на місце медозбору. Здавалося б дякувати повинні керівники колгоспів та радгоспів за те, що пасічники сприяють їм у підвищенні врожайності сільськогосподарських культур. Відомо ж бо, яку роль відіграють у цьому бджоли. Але ж ні. Деякі не пускають на свої землі зовсім, інші вимагають дефіцитів. І нема на це ніякої ради. Доводиться возити вулики в інші області. Та чи не сміх, люди добрі? А чого варте «вибивання» цукру. І це в області, яка славиться своєю цукросировиною. А попробуй дістати якесь обладнання, вошину. Левова доля йде колгоспам та радгоспам, які, до речі, одержують від кожної бджолосім'ї меду набагато менше, аніж любите-

лі. Догадатися у чім причина не так вже й важко. То чи не час подбати аби пасічництво України мало справжнього господаря, на якого можна було б опертися і з якого можна спитати?

Власне, процес всеукраїнського відродження аж ніяк не може обминути такої чисто національної галузі нашої господарки, як пасічництво. І робитися це повинно не лише зусиллями любителів. Має докласти до цього руки і серця держава, на яку надіємося і якій хочемо вірити.

II

Пасічники України при належній підтримці можуть зробити багато. В цьому ще раз переконуємося на прикладі Черкаської області. Незаперечним є факт, що люди тут зацікавлені у всесторонньому відродженні пасіництва і немало вже зробили для цього. Зовсім не маю на увазі те, що в області узагальнено передовий досвід пасікування. Чого-чого, а цього ми навчилися. Тільки далі узагальнення чомусь не йшли. **Досвід корисний тоді, коли відразу одержує державну підтримку і поставлений на службу усьому народові.**

Так, у черкащан багато чому можна навчитися, чимало варто перейняти. Скажімо, не в багатьох областях республіки готують бази для створення центрів бджільництва. Тут це роблять майже у кожному районі. Це — спеціалізований магазин, навчальний клас, робочий кабінет. В окремих районах, наприклад, у Маньківському, такі центри вже діють. І в будь-яку пору дня зустрінете тут аматорів бджільництва. Хтось

Пасічниця Н. М. Степченко з внучкою Іриною щедро пригощала учасників і гостей виставки свіжим хлібом та медом.



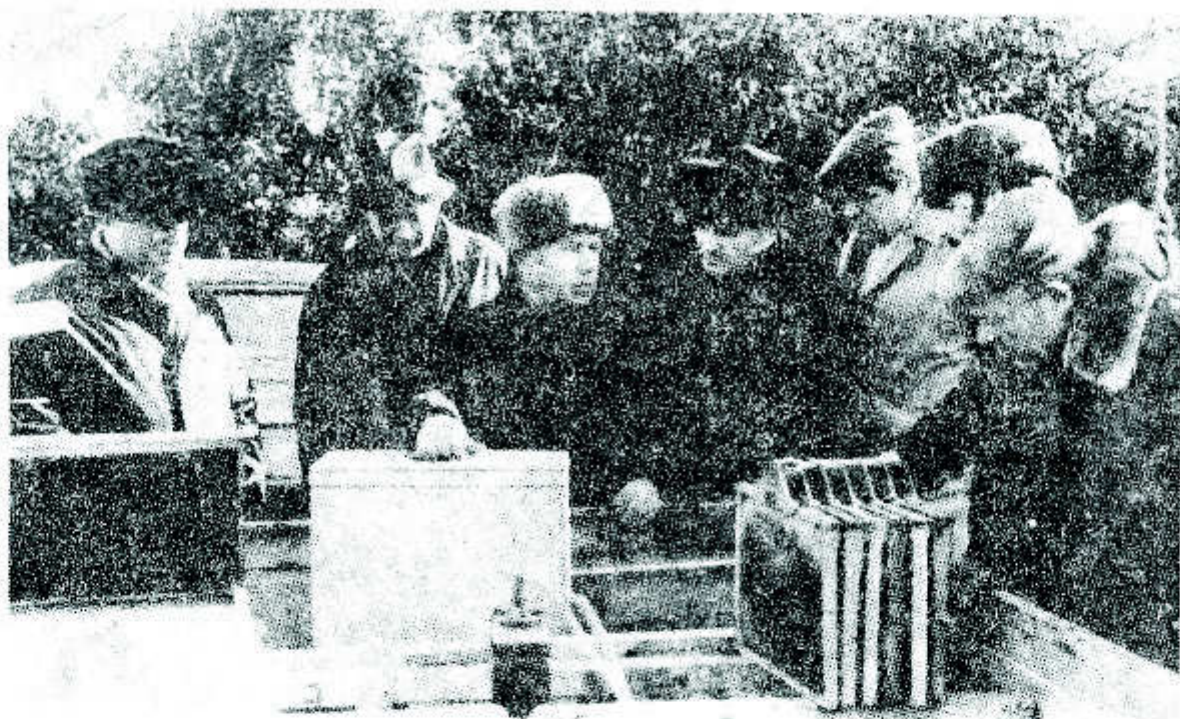

Багато людей зупинялося біля експонатів М. К. Панченка.

приходить аби купити необхідну річ, комусь потрібна порада.

Директор обласного виробничого об'єднання по бджільництву Н. І. Горідько розповіла, що є в області і перші паростки пасічницького фермерства, є люди, що бажають вести галузь на справді науковій основі, є багато раціоналізаторів. Нема головного — якнайефективнішої форми ведення галузі. Особливо в колгоспах та радгоспах. Якою ж би мала вона бути? Відповідь однозначна — приватною. І це не є даниною моді, а результатом виваженого аналізу досвідченої у своїй справі людини.

Про досягнення черкаських пасічників довідалися ми не тільки з розмов. У перших числах листопада у Будинку природи, що розташований у Черкасах на березі Дніпра, відбулася виставка «Бджільництво-91». Мимоволі в уяві створювалися картини історичного минулого. Здавалося, ось-ось вигулькне ватага захмелілих од меду козаків, чи пристане до Дніпрового берега баркас з чужоземними гостями і підуть вони статечно до людей, що працю рук своїх демонструють...

Не було, звичайно, ні захмелілих козаків, ні чужоземних гостей. Зате своїх, черкащан, зібралось чимало. Оглядали виготовлені пасічниками міського товариства експонати, різний спеціальний реманент, купували продукти бджільництва. Пасічниця Н. М. Степченко з внучкою Іриною щедро

пригощала учасників і гостей виставки свіжим хлібом та медом.

— Пригощайтеся, не цурайтеся та здорові будьте. Хороший наш медок, дасть Бог ще лучшим буде на той годок.

Ніна Миколаївна пасічникує 7 років, утримує 21 бджолосім'ю. Вона була активним членом комісії по організації виставки.

Багато людей зупинялося біля експонатів М. К. Панченка. Колишній військовий ось уже 5 років як зайнявся наймирнішою справою. І небезуспішно. Черкаські пасічники знають його як хорошого раціоналізатора. Багато хто з них користується у своїй практиці пристосуваннями, які виготовив Микола Кирилович. А неподалік бачимо подружжя Цимбалів — обоє пасічникують у санаторії «Світанок». Та хіба перерахуєш усіх, хто зі щирим серцем дбає про відродження наших пасічницьких традицій, хіба розповіш одразу про кожного?

III

А ось про подружжя Діденків з Маньківського району не розповісти було б гріхом. Господар, Микола Прохорович, очолює районне товариство пасічників. Сам виходець з Таращанського району Київської області. У 1933-му голод вигнав сім'ю Діденків на Миколаївщину.

— Не знаю, чи є щось страшніше від голодомору, — розповідав мені Микола Прохорович того вечора, коли ми сиділи

в його господі.— Вічне прокляття живих і мертвих тим, хто довів український народ до такого страхіття. Навіть жахи війни не можна порівняти з тими, що пережили люди у 33-му.

Було голодно, а він вперто майстрував собі балалайку. Змалечку мав потяг до музики. Потім і скрипку зробив сам. Грає на кількох інструментах, але професійним музикантом не став. Може тому, що невеселі мелодії випали на долю. Голосіння людей у 33-му, завивання бомб і посвисти куль у 43-му, важке поранення під Бреслау у 45-му. Орденом і 12 медалями розплатилися з ним за пролиту кров.

Та річ не в нагороді. У душі мав її значно вищу — моральне усвідомлення того, що не дав ворогові знущатися з рідної землі, що має повне право жити на ній господарем.

Оце, мабуть, і є його найвищим життєвим кредо — бути господарем. І не тільки на власному обійсті, яке творив і обживав разом з дружиною Любою Олексіївною. Саме творив, бо ні в кого нема хоча б такої криниці, як у них. Господарем намагався бути і на роботі. А тому не завжди мав щонайкращі стосунки з керівниками. Про безгосподарність завжди говорив з обуренням і конкретним виватцям, які б пости вони не займали. Хто був делегатом першого з'їзду пасічників у 1986 році, той, мабуть, пам'ятає його гострий виступ. Багато людей говорили мені про його виняткову чесність.

Закінчив дворічні курси при Рязанському сільськогосподарському інституті, працював зоотехніком при бджолоконторі, знають його пасічники з цілої області. Бо хто ж, як не він, сконструював і виготовив пристрій для свердління дірок і натягування дроту на рамку, для спалювання щавелевої кислоти та інші. Багато пасічників користуються ними.

Любов Олексіївна пасічникує у місцевому господарстві. Багато навиків перейняла від батьків, що були хорошими бджолярами, багато чого навчилася у Київській школі бджільництва. Подивилися б ви, як гарно майструє ця жіночка, послушали б її мови. Ні, не байдуже до майбутнього пасічництва, до майбутнього всієї України подружжя Діденків. Хіба мало можна зробити з такими людьми?

Відроджується, новими соками наливається Черкащина. А в душах людей її все чіткіше проявляються незгладимі Шевченкові сліди. То ж хай роїться їм добро у році Новому, хай поселиться Різдво у серця їхні.

М. Фенчак.
Я. Гулкевич.

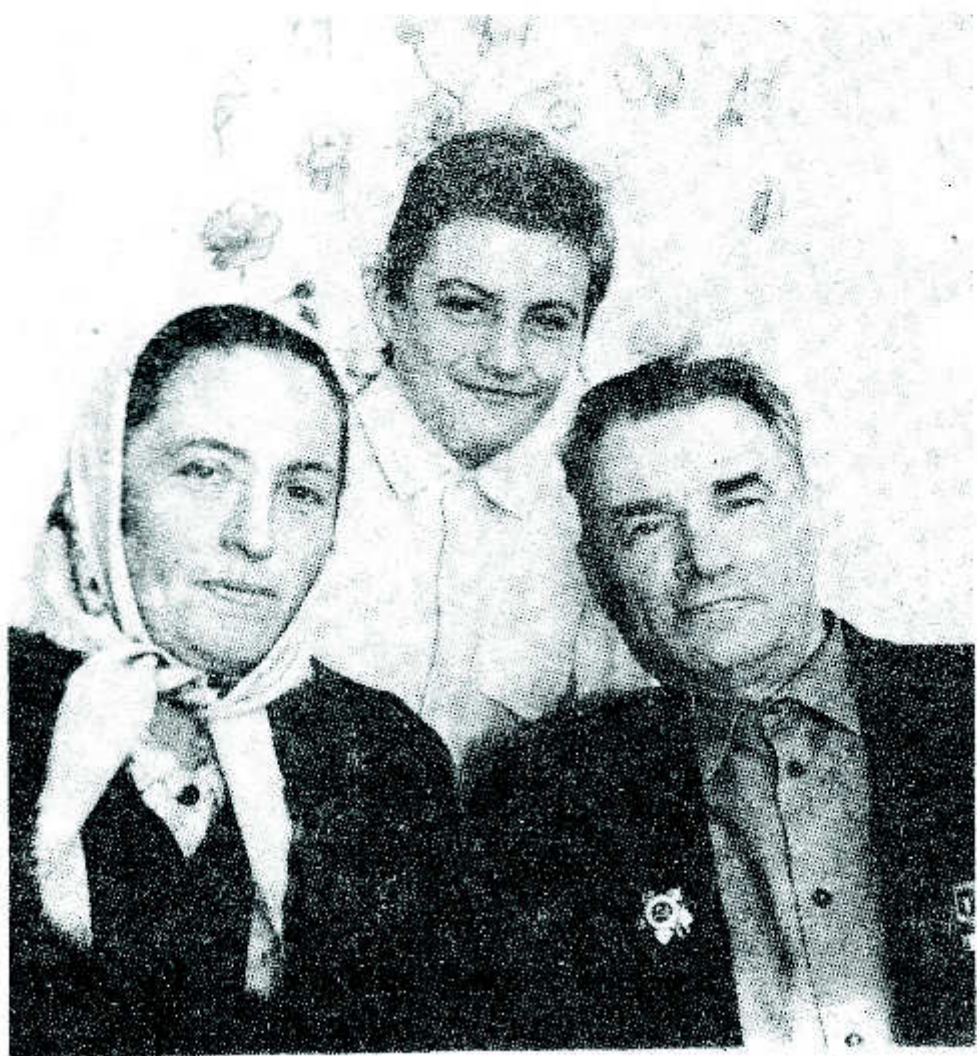

Ні, не байдуже до майбутнього пасічництва, до майбутньої всієї України подружжя Діденків.



БДЖОЛЯРИК
Яків Шарко
БДЖІЛКА

Бджілка літає серед квіток
У вулик збирає
Добрий медок.
Ох, і солодкий
Сік у квіток.
Дасть досхочу нам
Меду дідок.
Скаже: Жалійте,
Діти, бджілок:
Носять вони нам
Добрий медок.



ХИТРИЙ МИХАЙЛИК

— Ти, Михайлику, мабуть,
простудився? — запитує Василина.
— Ні, — каже Михайлик.
— А чого тоді кашляєш? Та
й ще так гучно.
— Це я спеціально, — ше-
поче Михайлик, — щоб і мама на
кухні почула.
— Навіщо?
— Хочу меду.



ЗАГАДКИ

Квіт докола,
Усмінене сонце.
Хата маленька
З маленьким віконцем.
Петрик маленький
Стежиною йде,
— Що це, пита, —
У хатині гуде?

(Бджоли у вулик)



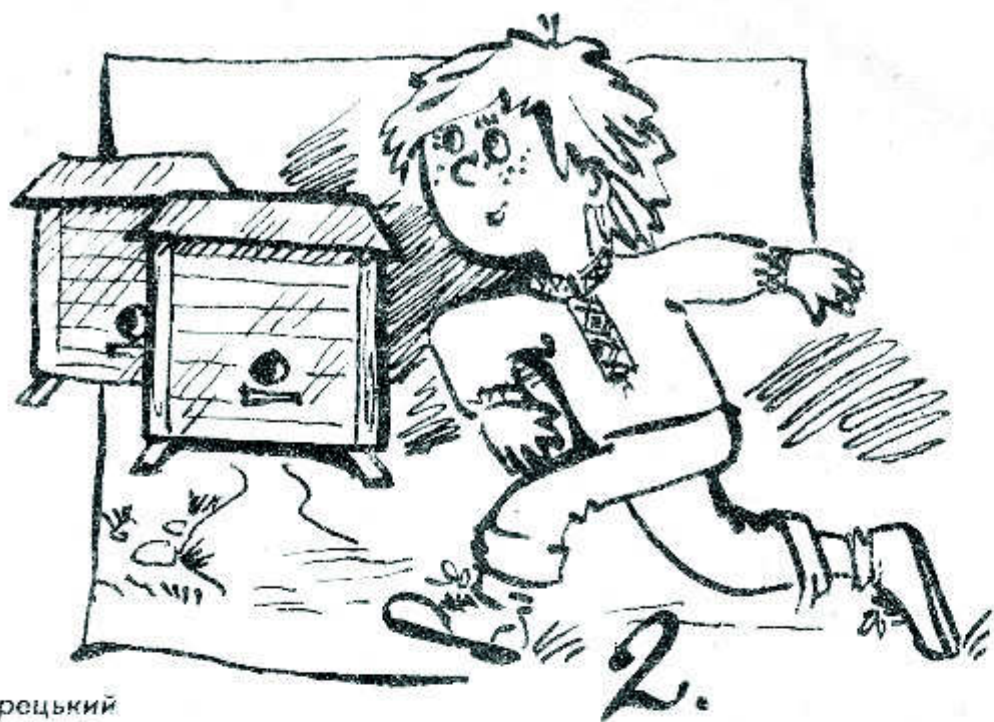

Сергій Корецький
ПАСІЧНИК

П'ятирічний Василько приїхав з міста в гості до діда. Обнишпорив все подвіря, на город сходив, з маленькими поросятками погрався, кролів нагодував. А в садок, на пасіку, не наважився побігти. І тільки ввечері, коли бджоли вже перестали літати, підійшов до вулика. Слухав, слухав, що там робиться, а тоді гукнув дідуся:

— Ходіть сюди, почувете й Ви, як бджоли мед варять.

Степан Жупанин

БДЖІЛКА І СВІТЛЯЧОК

Не помітила бджола,
Як на землю ніч лягла,
Нагрудилась, притомилась
Стежку в вулик загубила.
А навколо темна тьма,
Плаче бджілонька сама.
Раптом в полі між квітом
Пролітає світлячок:
— Не сумуй, сестричко мила,
Ніч ліхтар мій запалила.
З ним я стежечку знайому
Віднайду й тебе додому
Приведу. І будеш спати...
Добре вірних друзів мати!

КАЗОНЬКА ДЛЯ АНДРІЙКА з Івана Сльоти

Літала бджілка
Весела бжілка,
Удень до лісу
Разів по кілька
Не знала буднів,
Не мала свят —
Старалась бджілка
Для бджоленят —
Медок шукаючи,
Вклонялась квіточкам,
Та все несла його
Бджолиним діточкам...
А діточки той медок, ох, їли,
та їли,
та й повиростали,
та поклоняться бджілці
стали
Не забудем, — кажуть, — бджілко
не забудем ніколи,
що ти з нас, бджоленяток,
виростила бджоли.

Добірку підготував Михайло Рудковський.





НА КОЛЯДУ ДО ПАСІЧНИКА АНДРІЯ

В УКРАЇНСЬКОГО НАРОДУ, особливо тієї вітки, що живе біля Карпат або в самих горах, на розкішному полі жіночих і чоловічих вишиванок пахтять квадрати щільників, заповнюваних нектаром найбільш дарчої істоти на Землі — бджоли.

Хто і ще раз хто зруйнував найдорогоцінніший і найславетніший промисел на Україні, який часто називали Божим промислом? Бджолу любовно величали Божою комахою, а народ, котрий, займаючись пасічництвом, вів відповідний бджолиному рою альтруїстичний спосіб життя, — Божим народом.

Не дивлячись на всі гострі віражі нашої історії, в роді Андрія Рудковського з діда-прадіда любили бджіл. Тримали вулики не заради меду — маленькі трудівниці для кожного покоління були своєрідними вчителями: у малих розпалювали жадобу пізнання, а старшим давали заряд оптимізму, надій та втіху.

«Без любові до святої худібки не будеш їсти хліб з медом», — любив повторювати пасічник. І хто б не заходив на пасіку, завжди радів від спілкування з людиною, безмежно закоханою у свою справу, людиною, що світиться добром. Про нього сусіди говорили: «Ворожбит, знає щось від бджіл». Недарма на одному з його вуликів намальований святий, що опікується пасіками.

— Ви, вуйку Андрію, мабуть, знаєте їхню мову, бо навіть рідко одягаєте

на лице сітку, — запитували часто пастушки.

— Аякже, хлопці, знаю їхню мову. Приходьте частіше, то і ви її навчитесь.

Видно, було в Андрія Рудковського щось справжнє, неминуче, якісь особливі людські щедроти. Бо часто-густо він не брав жодної копійки, коли приходили близькі чи далекі сусіди та просили продати меду, бо дуже кашляє Петрик чи Ганнуся. Давав і казав при цьому: «Най здоровий росте!»

А пастушата не могли дочекатись Різдва, чи Нового року, щоб удосвіта бути першими. Щоб посівати в його хаті житом-пшеницею від душі, повними жменями завіншувати. І завше дяка була найщедріша. Господиня на поливаному тарелі несла яблука, волоські горіхи, пампушки. А господар — цілу миску щільникового меду, нарізаного скибочками. З тим медом на губах пастушки бігли далі в засніжене село.

Але перед тим, як хлопці поласкують медом, господар говорив: «Дякую вам, що не минули нашої хати... Дай, Боже, другого року дочекати».

А за тиждень до Різдва мало не все село — сусіди, близькі й далекі, усі родичі отримували в подарунок від пасічника мед до куті. І такого меду — запашного, густого, золотистого — годі було шукати де-інде.

На святковий вечір вогники жовтіють у вікнах, дими йдуть у небо запашні. В Андрієвій хаті метушливо:



Різдвяного вечора вся сім'я пасічника в піднесеному, святковому настрої. В хату заходить вертеп з сільських пастушат, які урочисто розігрують виставу народження Христа. За колядки та гарні віншування дістають від господаря і медівники, і маківники, і горіхи, і щільниковий мед. Дітей змінюють під вікнами хлопці і дівчата, потім господині. І врешті-решт колядують найповажніші газди. Сільські господарі

печуть, варять дванадцять пісних страв. Обов'язково у новому горщику вариться кутя. Мак до неї труть теж у новій макітрі. Як тільки сходить вечірня зоря, до хати вносять дідуха. Під вишиваний обрус на стіл кладуть сіно. За стіл в Андрієвій господі не сідають, доки не збереться вся родина. Як когось нема — чекатимуть. Ще ніхто за довге пасічницьке життя не пропустив Святий вечір у рідній хаті. Коли жила бабуся, то вносила кутю і примовляла: «Суну кутю на покутю, на зелене сіно, щоб бджоли сіли». Починалася вечеря з благословення найстаршого в сім'ї. Коли не стало діда, став на його місце бджоляр Андрій. Брав в руки окраєць пісного хліба, дякував родині за те, що зібралася, і бажав дочекати всім вкупі наступного року. По окрайцю хліба, стоячи, брала вся родина. Подякувавши за благословення і помачавши хліб у розігрітий мед, починали вечерю. Остання страва — кутя. В окрему миску сипали для тих, хто вже відійшов від сім'ї назавжди. Першим починає їсти господар. Набравши куті в ложку, «засіває її на стелю». Як стеля засіється, так і виходитимуть рої бджіл; якщо засів вдалий, то і рої будуть зловлені. Закінчували вечерю колядами.

закінчують колядувати у пасічника Андрія. Він їх запрошує до світлиці. Гості пригощаються, радяться, куди, на які сільські потреби передати заколядовані гроші. В хаті теж колядують. Але завше закінчують такою:

Прийшли ми, кумо, колядувати до тебе,
Ой, кажуть люди, хороші сини у тебе,
А моїх синів та й дома нема,
А мої сини у чистому полі,
Борси ворсають, рої збирають,
Пошли їм, Боже, рої частії
Рої частії й меду густії.

Прощаючись з господарем, віншують:

Господареньку, господиненьку,
Ой, що ж ми тобі колядували
Колядували, дім звеселяли.
Так та худібка при обороньці,
Як ярі пчілки при пасіченьці,
Так ті овечки при кошароньці.



Собака — діагност

На знак особливої поваги і довір'я до господаря заколядовані гроші залишали у нього.

Ось родина пасічника дочекалась старого Нового року, наступного дійства. В ніч з 13 на 14 січня хлопці водять селом Козу і Маланку. Разом з Маланкою серед хлопців — Василько. Адже це свято Василя. У цей день їм в першу чергу всі побажання і величання їхньої праці або праці господаря, де діти носять таке ім'я:

Ой там Василько плужком оре,
Оре, оре сам плуг заносить,
Йому Маланка їсти носить...

На Василієвий Святий Вечір дуже добре годують маржину, бо то святий вечір худобинки. Опівночі того вечора маржинка розмовляє між собою і розповідає, чи газди її добре утримують.

Вставши першим вдосвіта, господар 14 січня виходить на подвір'я в радісному настрою. Якщо дерева в саду в рясному інеї, то і він радіє — буде рік з медом. За кілька днів зимове дійство в хаті бджоляра продовжується. Третій святий вечір — під Йордан, 18 січня. Він також «сухий» — всі говіють, постяться, аж доки не внесуть свячену «водицю» із церкви. Далі господиня обходить і кропить свяченою водицею хлів, пасіку, а також малює хрестики на всіх входах. Ці хрестики бережуть господарку бджоляра від «іншої нечистої сили». І після пісної вечері ніхто із щедрувальників не минає обійстя цього поважного газди.

«Чи дома, дома господар дому? — чути під вікнами.

А в тім дворі — трояні дари,
А в коріненьку — чорнії бобрі
А в середині — ярії пчоли
Чорнії бобрі до шубів добрі
Ярії пчоли — Богу на хвалу.
Доброму чоловікові — щирі віншування.

Вертається з річки пасічник Андрій до своєї господи в радісному настрої. Уява його від щирих різдвяних віншувань буйно розквітає. Здається йому, що янголята з крильцями, наскрізь прозорі, обіймаючи все небо, стиха над господою бринять, вливаючи в щільник його душі благодать.

Михайло Пасічник
м. Івано-Франківськ.

Відомо, що у бджіл багато небезпечних хвороб і своєчасне їх виявлення зводить до мінімуму втрати, пов'язані з загибеллю бджіл, а також недобором продукції. Крім того, для визначення діагнозу у звичайних умовах потрібний добрий спеціаліст. До того ж, робота ця трудомістка, вимагає повного перегляду гнізда і ретельного огляду рамок з бджолами. А добре навчена собака, підійшовши до вулика, може відразу визначити наявність хвороби і подати сигнал своєму господарю.

В одному американському журналі з пасічництва описано, як собака використовувалася для виявлення небезпечної і заразної хвороби закритого бджолиного розплоду — американського гнильця.

Вірген Грен із штату Мічиган, господар німецької собаки-вівчарки Анжеї, на практиці широко перевіряв її здібності. Він переконався, що тварині достатньо чотирьох хвилин для виявлення хвороб у 25 сімей. В одному із дослідів собаці вдалося за 2,5 години перевірити 285 бджолосімей. У деяких розплід був уражений гнильцем. Серед бджолосімей були і такі, де уражені були лише декілька чарунок з розплодом, тобто гнилець виявили на самому початку його розвитку. Але, щоб ґрунтовно визначити діагноз, все ж уражений розплід негайно посиляли в лабораторію. При масовому контролі за станом бджолосімей в одному з районів за 75 годин було перевірено 3462 вулики. З цієї кількості хвороби виявлені в 91 вулику. Таким чином, у середньому за годину собака проконтролювала 46,1 бджолосім'ї. Але при добрій організації вона може обстежити і більше — до 300 бджолосімей за годину.

В. Грен працював з собакою тільки вночі протягом літа, коли льоту бджіл нема. Вдень — тільки в холодний період, коли бджоли перебували в клубі (собака боялася бути біля вулика під час масового льоту бджіл). Використання Анжеї не було випадковим. Для цього її наполегливо і терпляче тренували на запах розплоду, ураженого американським гнильцем — запах столярного клею, незвичний для бджіл.

Багатьох пасічників зацікавила така перспектива, а також можливість визначення й інших хвороб, наприклад, європейського гнильця.

Л. Зєвахін.
м. Запоріжжя.

Зберігаймо традицію

Найважливішою подією у побутовому календарі українців є зимові свята — Різдво і Новий Рік. Підготовка до них мала і має дуже урочистий характер. На Святвечір завжди готується велика кількість страв — від 7 до 12. Це символізує віру господарів у те, що буде гарний врожай, а, значить, і достаток у хаті. У Святвечір стіл має угинатися від різних страв.

Головне місце на столі займає кутя. Для неї вибирають найкраще зерно, сушать його, потім ошпарюють кип'ятком і товчуть у ступі. Є й інший спосіб. Зерно заливають кип'ятком, на 5—7 хвилин накривають, потім воду зливають, а пшеницю обережно обтирають у макітрі макогоном.

Відділивши чисті зерна від полови, добре промивши їх у кількох водах, варять на легкому вогні у новому горщику без солі і жиру. Якщо вода википає, то можна доливати гарячої з чайника. Вариться доти, поки зернята не почнуть розтріскуватися.

Далі треба приготувати мак. Його миють у кількох водах, запарюють кип'ятком і на одну-дві години залишають, щоб набух. Потім воду зливають і розтирають мак у макітрі або перемелюють два-три рази на м'ясорубці з густим ситцем.

Зварену пшеницю перед тим, як подати на стіл, перемішують з маком, поливають розтертими медовими стільниками, додають води (кип'яченої). Якщо нема медових стільників, то за смаком дають грудочки меду і цукру. Можна також додати підсмажених горіхів, вишневого варення, які зроблять кутю ще лакомішою. Подавати її на стіл слід у керамічній мисці з новою дерев'яною ложкою.

На Прикарпатті кутю називають «дзьобанкою», «коловатнею». Вона є однією з найбільш давніх слов'янських страв і вважалася символом свята. Першу ложку куті на Святвечір пасічник підкидав до стелі. Скільки зерен пшениці затримається, стільки роїв бджіл додасться у пасіці.

До нинішніх днів технологія і спосіб приготування куті не змінилися. Вона залишається лакомим десертом, залишається символом свят.



Медівник на сметані. Три склянки борошна просіяти з чайною ложкою соди, додати одну склянку цукру, півсклянки меду, троє яєць, дві ложки олії або маргарину, влити склянку сметани (можна й кефіру), дається також чайну ложку кориці з гвоздикою. Всі продукти кладуть до миски і збивають віничком до утворення однорідної маси і піхурців. Далі виливають її до вузької, змащеної маргарином і посипаної борошном, форми. Зверху посипають посіченими горіхами. Випікають у духовці спочатку при температурі 180 градусів, а як тісто підійде — 200 градусів, протягом години. Опісля вогонь виключають, а медівникові дають можливість «доходити» в духовці. З форми вибирають його вже холодним. Якщо медівник підросте і посередині розтріскеться, то це добра прикмета.

Медівниковий торт, переложений сметаною. Дві повні склянки борошна просіяти з содою, додати півсклянки цукру, стільки ж меду, 2 яйця, замісити дуже повільне тісто. Місити довго, щоб воно набрало еластичності. Потім поділити на три частини, розтачати з них коржі за розміром тортівниці, поколотити виделкою і випікати до золотистого кольору. Коли коржі охолонуть, переложити їх сметаною. Верх також слід змастити сметаною, посипати посіченими горіхами і прикрасити вишневим варенням, обкатаним у цукрі, та цедрою з лимона, нарізаною соломкою. Торт залишити на один-два дні, щоб просяк крем-сметаною.

Для крему треба одну літру сметани вилити на друшляк, застелений марлею, щоб стекла лишня рідина. Тоді поставити сметану на ніч у холодильник. Після того збивати віничком. Якщо сметана почне поступово гуснути, додавати одну склянку цукру-пудри з ваніліном і легко збивати, поки цукор не розчиниться. За смаком додати половинку лимона, втертого на грубій тертці разом зі шкіркою. Сметану вимішати зі склянкою мелених горіхів.



Медівнички на ялинку. Береться дві повні склянки борошна, просіяного з чайною ложкою соди, додається столову ложку маргарину, півсклянки цукру, стільки ж меду, одне ціле яйце і один жовток, чайну ложку кориці з розтовченою гвоздиком. Все сікти ножом, поступово додаючи 1—2 столові ложки сметани. Сікти доти, поки не утвориться однорідна маса. Опісля помісити рукою. Медове тісто розтачати на корж і різними формочками витискати коржики. Потім змастити їх білком, вмокнути у посічені горіхи, зложити на змащений жиром лист і випікати в духовці до золотистого кольору. Подбати про те, щоб не пересушити, бо медівнички будуть твердими.



Меловий напій. До одного літра кип'яченої води додати півсклянки розтопленого меду, за смаком лимонного соку, налити у дзбанок і охолодити. Перед подачею розлити до склянок, кинути по грудочці льоду, на краєчок склянки покласти півкружечка лимона, вкласти соломку і подати до столу.

Нугат з медом і горіхами. Дві повні склянки цукру залити склянкою гарячої води і варити на легкому вогні доти, поки крапля сиропу, спадаючи з ложки, не потягне за собою «нитку». Тоді додати столову ложку справжнього меду і варити обережно, бо може збігати, доти, поки знову не потягнеться «нитка». Із семи білків збити дуже густу піну і поступово вливати до неї сироп, весь час збиваючи. Посуду з піною вкласти в іншу з гарячою водою і варити на парі, весь час помішуючи. Коли маса почне гуснути, додати склянку посічених горіхів, ванілін, вимішати, виложити на вафельний корж і прикрити другим. На ніч приложити кружком з тягарцем. Нарізати змоченим у воді ножем на вузькі смужки і подавати на скляній тарілці.

Дарія Цвек

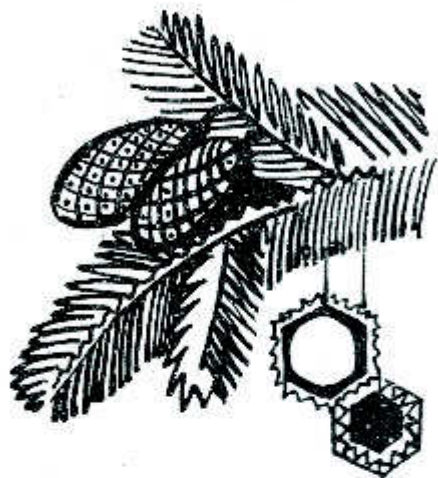

ПРОПОЗИЦІЇ ДО ПРОЕКТУ ЗАКОНУ УКРАЇНИ «ПРО ОХОРОНУ БДЖІЛЬНИЦТВА»

(Обговорені і прийняті на міжрегіональній конференції у Львові 21-22 грудня 1990 року у присутності делегатів з Волинської, Вінницької, Дніпропетровської, Івано-Франківської, Київської, Львівської, Одеської, Рівненської, Сумської, Тернопільської і Чернівецької областей).

Передмова.

1. Редакція проекту закону (РПЗ) ..., а також сировини для лікувальних препаратів.

2. Пропозиції:..., а також сировини для лікувальних препаратів, медичної та інших галузей промисловості.

3. Обґрунтування пропозиції (ОП). Деякі продукти бджільництва незамінні в багатьох галузях промисловості.

1. РПЗ. Розведення бджіл є складовою частиною державних заходів з охорони природи і навколишнього середовища.

2. ПР. Бджільництво є складовою частиною державних заходів з охорони природи і навколишнього середовища, а також галуззю промисловості і сільського господарства України.

3. Бджільництво це не тільки розведення бджіл, це — медодайні рослини і промисловість з випуску бджолореманенту.

1. Ст. 3.

2. Додати (спілки, асоціації і товариства).

3. Сьогодні існує товариство бджолярів-любителів, регіональна Українська Спілка пасічників і інші організації.

Ст. 5.

1. РПЗ. Основою бджільництва України є пасіки колгоспів, радгоспів, підсобних господарств, державних підприємств, кооперативів та присадибного бджільництва.

2. Пр. Основою бджільництва України є приватні пасіки громадян, державні, колективні, кооперативні, громадські й інших організацій.

3. ОП. Сьогодні у приватному секторі бджолородин більше, ніж у всіх інших організаціях.

2. Пр.: Вилучити слова «... і бджоли не спричиняють незручності сусідам».

3. ОП: Пасічник проживає в місті і має обгороджену присадибну ділянку, на якій розміщені бджолородини. Бджолі пліт не завадить, звичайно, вона може вжалити сусіда.

1. РПЗ: Не дозволяється розміщення стаціонарних і кочових пасік ближче 500 метрів від дитячих закладів...

2. Пр.: Не дозволяється розміщення стаціонарних і кочових пасік (більше 10 бджолородин) ближче 300 метрів від дитячих закладів...

3. ОП: На даний час в містах і селах багато пасічників тримають пасіку з декількох бджолосімей на ділянках, які межують з названими в проекті закону об'єктами.

2. Пр.: Ввести в населених пунктах і товариствах садівників і городників ділянки, де розташовані бджолородини необхідно обсадити кущами або обгородити щільним парканом висотою не менше 2 метрів.

3. ОП: Бджоли при вильоті з вулика вимушені летіти догори, отже, не будуть тривожити людей, які працюють чи відпочивають на своїх ділянках.

1. РПЗ: Кількість бджолиних сімей, які можуть утримувати кооперативи, товариства, селянські двори, робітники, службовці і особи, що займаються індивідуальною трудовою діяльністю у галузі бджільництва, не обмежується.

2. Пр.: Кількість бджолиних сімей для утримання організаціями і окремими особами при дотриманні вимог закону не обмежується.

Ст. 6.

1. Пасічником визначається особа, яка займається розведенням і утриманням бджіл, володіє відповідними знаннями і, як правило, має посвідчення пасічника або достатній практичний досвід роботи в бджільництві та виконує вимоги цього закону.

2. Пасічником визнається особа, яка протягом кількох років займається розведенням і утриманням бджіл.

Ст. 9. Ввести

2. Пр. Служба ДАІ України зобов'язана сприяти власникам пасік при транспортуванні бджіл, яке пов'язане з медозбором і запиленням.

Ст. 11.

1. РПЗ. Керівники господарств, на території яких планується робота для боротьби з шкідниками..., повідомити власників пасік...

2. Пр. Керівники господарств, фермери і громадяни, які планують на своїх територіях роботи для боротьби з шкідниками..., письмово повідомити власників пасік...

Ст. 13.

2. Пр. Ввести: проектним організаціям при проектуванні споруд (доріг, мостів, шкіл, ферм і ін.) закладати в кошторис роботи з озеленення довголітніми медоносними деревами і кущами. Комісії забороняється підписувати акти прийому будівельних або ремонтних робіт без проведення озеленення.

2. Пр. Організації лісового і паркового господарства України при розширенні або відновленні лісових масивів, парків і майданчиків для відпочинку зобов'язані насаджувати не менше 20 відсотків довголітніх дерев і кущів медоносів.

Ст. 18.

2. Пр. Ввести: всім пасічникам України цукор продавати за пільговими цінами, враховуючи важливість бджільництва з метою запилення сільськогосподарських культур.

Для регіонів України, де власники бджіл спеціалізуються на запиленні і реалізації бджолопакетів, виділяти для продажу до 24 кілограмів цукру на одну бджолородину.

3. ОП. В західних областях України, зокрема у Львівській, без вказаної кількості цукру бджолопакетів не готувати.

Розділ IV. Ст. 20.

2. Пр. Ввести: Колгоспам, радгоспам, державним підприємствам і організаціям, кооперативам і громадським організаціям при можливості надавати пасічникам-любителям додаткову відпустку без оплати терміном до 2-х місяців для кочівлі з бджолами до джерел медозбору.

Місцевим Радам виділити пасічникам до присадибних ділянок додаткову земельну площу для розміщення бджолородин із розрахунку 5X8 квадратних метрів на одну бджолородину.

Пропозиції обговорені і схвалені загальними зборами багатьох товариств бджолярів-любителів, Радою регіональної Української спілки пасічників.

Редакція «УП» просить свої зауваження і пропозиції надсилати на адресу: 290058 м. Львів, вулиця 700-річчя Львова, 63.

Проект Закону надруковано у № 6 «Українського пасічника».

Пасічники Львівського міського товариства офірували на розвиток журналу «Український пасічник»

787 карбованців

Маковецький М., Кирик П. А., Шеремета М. Г., Филипчов В. А., Пришляк Ж. В., Пилявка К. В., Ланцутв М. Й., Дацко Я. Е., Рудь В. М., Кузін М. М., Еретків М. В., Куземський Й. І., Гарбузинський Т. С., Діхтяр Ф. К., Заворотний Ю. С., Косандець М. М., Круцько Л. Й., Карий І. П., Ковалевич Б. Й., Пукальський І. П., Рощамець І. Я., Засадний М. А., Дорош В. М., Ханус І. М., Динник С. П., Гнатусів М. М., П'ясецький І. М., Брунець С. П., Фігура Г. П., Обозовський М. С., Шишко П. Т., Кобилко Б. Г., Бандура І. М., Куцяба В. І., Зіненко А. П., Сопаківський М. П., Лосин П. і., Рогач Д. М., Калиняк В. І., Дубинюк А. А., Лозинський С. П., Кончак Ф. М., Забавський Я. С., Гнида М. А., Гула С. Д., Конопод С. Л., Захарків П. С., Повалений М. В., Корж Б. Д., Повалений О. Б., Угрин Б. Т., Попілевич Р. В., Сніданко Б. П., Зубань В. В., Шелепень М. І., Цвішток І. М., Кравець С. Т., Ложкін Г. А., Царик Я. І., Слота З. П., Недорода В. В., Шевчук В. В., Міхович І. М., Кутасевич А. К., Семенов Л. І., Семенець П. Н., Пристацький М. М., Явин П. І., Ілечко В. І., Замостяник Н. В., Кравець П. А., Субота Б. М., Мозяр А. І., Заяць Д. І., Романко Й. К., Манроха В. І. Чепіль Ф. Ф., Лебин Л. Я., Томашевський Т. М., Мок-

рий Л. М., Гуменний Г. І., Великий В. І., Яцків В. І., Угрин Б. Ф., Бик В. М., Любачівський В. І., Кравецький В. М., Максимів Е. М., Барецький М. Г., Лавер М. В., Москалик О. А., Зелінський Л. Й., Лозинський В. П., Матвіїв В. П., Сидір А. І., Дзерик М. Г., Василишин В. В., Шах З. В., Медвідь Т. С., Грицько П. М., Куштай Я. В., Верхола З. В., Борик О. Ф., Гриньків Д. М., Борух С. В., Лоза В. В., Кохановський І. М., Брунак В. Т., Крупач Я. П.

Івано-Франківська область

Оленчук П. М. — 50 крб.
Білусяк М. М. — 25 крб.
Калинка М. М. — 25 крб.
Попелюшний Р. М. — 25 крб.
Бучко Я. П. — 10 крб.
Подобаний І. Ф. — 25 крб.
Гирик Н. Я. — 10 крб.
Довганюк М. В. — 10 крб.
Кабін Ф. В. — 10 крб.
Косяков М. Н. — 10 крб.
Першиков В. А. — 10 крб.
Здорива В. І. м. Київ — 30 крб.
Губенко Б. С. з Могильовської області Білорусії — 17 крб.

ВИСЛОВЛЮЄМО ЩИРУ ВДЯЧНІСТЬ ЗА МАТЕРІАЛЬНУ ДОПОМОГУ ЖУРНАЛУ.

БАЖАЮЧИХ ОТРИМАТИ ВСІ НОМЕРИ ЖУРНАЛУ «УКРАЇНСЬКИЙ ПАСІЧНИК» ЗА 1991 РІК ПРОСИМО ЗВЕРТАТИСЯ У РЕДАКЦІЮ ЧАСОПИСУ.

ПАСІЧНИЦЬКІ УСМІШКИ

Бачили очі, що купували

Таки добра душа отой Яловець! Зжалився наді мною, небораком, продав таки сімейку. Тепер я наче заново на світ народився. Правда, з появою бджілок деякі непередбачені ускладнення почалися. Я маю на увазі свою Марійку.

— Ти що — біля вічка і ночувати зібрався? — сичить моя улюблена половина з-за плоту. — Відколи оті дурні бджоли появились, нема кому ані дровець врубати, ані в корови почистити.

Говори, говори. А бджілки мої літають та потихеньку медок носять. Щоправда, таке пожвавлення не довго тривало. Застрайкували мої трудівниці. Вилетить одна з вічка, а через хвилину десять-п'ятнадцять — друга. Ну, це вже явні непорядки. Вони гадають, що коли я пасічник-початківець, то вже й кепкувати над собою дозволю. А дзуськи! Знайшов спосіб, як отих страйкарів підбадьорити. Щоранку до вулика підходжу і кулаком по дашку трах! Трах! Ану! Годі спати. На роботу!

Зайшов якимось до мене дід Іванко.

— Ану, пасічнику, покажуй своє господарство. Що тут у тебе...

Відкинув дід дашок, подивився, примруживши око.

— Ти що оце купив?

— Як — що? Бджоли. Сто карбованців одвалив, ну і могорич, звичайно...

— Ага, — каже дід. — Так знаєш що хлопче? Коли насуне вечір, постав на воза ось цю коробку і гайда з села подалі. Та пильно приглядайся, щоб хтось тебе не помітив, бо до кінця віку у славі, як у шовку ходитимеш... Коли витрясеш у потік отих дармоїдів, з порожнім вуликом до мене завертай. Бо той Яловець тобі трутівку накинув. Розумієш? Ще від зими сім'я без матки лишилась. То замість матки бджола-трутівка незапліднені яєчка почала розсівати. А з них одні трутні повиходили. Поки водилися бджоленята, то й медок сякий-такий у стільниках блищав. Та вимерли вони від тяжкої праці, одні трутні лишились...

Дочекав я вчора та за вулик, та ходу з села. Як той злодій оглядаюся та про-

крадаюся. Ох, і пережив я тоді таке, що й ворогові не побажав би. Слово честі! Спам'ятався лише на колгоспній пасіці.

— Скидай же оту скриню, — каже дід Іванко, — та візьми собі ось цю сімейку. Та ти не бійся, не бійся. Ми колгоспного добра не чіпаємо. Колгоспні вулики пронумеровані, а це мої тут стоять.

Добра душа отой дід Іванко. А Яловець?.. Оце міркую, як йому насолити. Може, підкажете, бо я ніби одурів від тієї люті. Поки що Яловець нехай живе та дякує, що моя злість поволеньки вщухає. А то б...

Як мед гонити

Мед можна дерти, трясти або гонити, а ще кажуть — качати.

Дерли мед діди та прадіди наші. Ну, а ми, сучасні пасічники, мед гонимо. Як ото воно робиться, я вирішив оце, як кажуть, обмінятися досвідом.

— Ну що ж: будемо, мабуть, мед гонити, — сказав я своїй Марійці. — Ти будеш стояти отут, корбу крутитимеш, а я рамки з медом носитиму.

Одкрив я вулик, дмухнув з димаря, витягнув рамку і гусячим крильцем мах, мах! Змітаю бджілок, коли чую — одна в рукав залізла, інша під холошу забралась. Але це ще не біда. Біда та, що змітав, змітав, а нічогісінько з того не вийшло. Якщо з одного боку вдалося моїх милих трудівниць розігнати, то з другого просто гірляндами звисають. А деякі так рознервувалися, що хоть святих винось. Кинулися навіть печатний мед розтягати. Ну й безсовісні ж! Та вони ось так цілком мене ограбують...

Бачу, не буде діла з отієї демократії. Треба діяти, як кажуть політики, жорстко й виважено. Схопив я рамку та ходу від вулика. Біжу й одночасно крильцем вимахую. Геть! Геть, нічого тут висиджуватись... Як би там не було, а до комори, де медогонка стояла, з сотню бджіл таки, слава всевишньому, доніс. Закуталася моя Марійка, обв'язалася, тільки вузьку щілинку для очей лишила. Почала крутити. А я знову до вулика. Біжу й відчуваю, як ноги делькотять: злякався. Схопив рамку, пригнувся і гайда, як сірий долиною. А тим часом мене в шию шпиг! В носа шпиг! І як вони під сітку потрапили? В холошах таке почалося, господи!

УКРАЇНСЬКИЙ ПАСІЧНИК



№ 1 (січень) 1992 р.

Щомісячний науково-виробничий, інформаційний масовий галузевий орган Української Спілки Пасічників і Українського науково-дослідного і технологічного інституту бджільництва.

Відроджений у травні 1991 року.

Головний редактор
М. Д. Осташевський.

Редакційна колегія:

І. Г. Багрій — завідувачий відділом УНДТІ бджільництва.

Л. І. Боднарчук — директор Українського науково-дослідного і технологічного інституту бджільництва.

В. М. Болкот — член Ради Української Спілки Пасічників.

С. Ф. Вербо́вський — член Ради Української Спілки Пасічників.

В. А. Гайдар — завідувачий відділом УНДТІ бджільництва.

В. Я. Горчин — заступник голови Ради Української Спілки Пасічників.

І. К. Давиденко — завідувачий відділом УНДТІ бджільництва.

М. П. Дейнека — член Ради Української Спілки Пасічників, пасічник-аматор.

О. Г. Довгалюк — голова ради Львівського обласного товариства пасічників-аматорів.

В. П. Пилипенко — працівник УНДТІ бджільництва.

В. П. Поліщук — завідувачий кафедрою технології виробництва бджолопродукції Академії наук сільського господарства України.

Б. В. Рудка — член Тернопільського міського товариства бджолярів-аматорів.

М. А. Рудковський — член Ради Української Спілки Пасічників, пасічник-аматор.

М. П. Сегін — начальник управління сільського господарства і продовольства Львівського облвиконкому.

Я. А. Сидоровський — директор ВО «Львів-бджолопром».

М. М. Фенчак — заступник головного редактора.

І. М. Шеленгович — відповідальний секретар.

І. В. Шподарунок — старший зоотехнік Тернопільської бджолоконтори, голова Буцацького районного товариства пасічників-аматорів.

Коректор **Л. М. Корінченко**.

Літературний редактор **О. Г. Царинник**.

Художній редактор **Я. О. Лозинська**.

Технічний редактор **С. П. Занько**.

ЗМІСТ

Ой радуйся, земле	1
Г. Бондаренко. Сніп на покуті	2
С. Попович. Небайдужість	4
В. Доскоч. Годівниця стельова	6
І. Фідик. Хто хоче взяти від бджоли все, той не матиме нічого...	7
І. Шподарунок. Районні конференції	10
Т. Музичок. Ще раз поборе́мося з синичками	11
Г. Чмола. Інструмент, яким користуюся на пасіці	12
В. Болкот. Мобільна пасіка	14
В. Качура. Підготовка до зими	14
Л. Боднарчук. Розширюємо міжнародні зв'язки	17
М. Фенчак. На Україні, де є ще Шевченка сліди	18
М. Пасічник. На коляду до пасічника Андрія	24
Л. Зевахін. Собака — діагност	26
Д. Цвек. Зберігаймо традицію Пропозиції до проекту закону України «Про охорону бджільництва»	27
Пасічницькі усмішки	29
	32



«Український пчеловод» (на українському мові).
Ежемесячний журнал Украинского Союза Пчеловодов.
Издается с мая 1991 года. № 6. Ноябрь, 1991 г., г. Львов.

Здано до набору 3.1.92. Підписано до друку 10.1.92. Формат 70×100^{1/16}. Друк офсетний. Папір друкарський № 2. Умовн. друк. арк. 2,6. Умовн. кр.-відб. 3,35. Обл. видавн. арк. 3,92. Тираж 16 000 прим. Замовлення 1814-1. Ціна 2 крб. 80 к.

Передплатний індекс 74509.

Регістраційне свідоцтво КП № 403

Адреса редакції:

МСП 290601, Львів, 700-річчя Львова, 63, к. 211.

Розрахунковий рахунок редакції:

000609506 МФО 325644,

Код 290002. Дирекції АКАПБ «Україна» Львів

Львівська книжкова фабрика «Атлас».

290005, Львів, Зелена, 20.

ПРОДАЮ

Пропоную саджанці: високоякісних сортів суниць великоплідних Зенга-Зенгана, Ред Гаунтлет, Гігантела М'аксима, Істочнік, Десна; абрикоса (ранній медонос); аличі; шипшини Роксбурга (ягоди великі, м'ясисті, до 3—4 сантиметрів у діаметрі); агрусу: Донецький велетень, Пляшковий; порічок, смородини Білоруська солодка; винограду: Лідія, Шасла біла, Лісова троянда (високоякісний винний).

Прохання надсилати заадресований конверт.

290018, Львів, вул. Городоцька,
дім. 165, кв. 76.
ДІДОШАК М. М.

