

Кравцова Н.А., Стадник О.В.

## ГРУНТОВЫЙ МОГИЛЬНИК ПЕРИОДА ЗОЛОТОЙ ОРДЫ У с. ПЕРЕДЕЛЬСКОЕ НА ЛУГАНЩИНЕ

*Посвящена публикации и анализу материалов раскопок шести погребений из кочевнического грунтового могильника периода Золотой Орды у с. Передельское на Луганщине.*

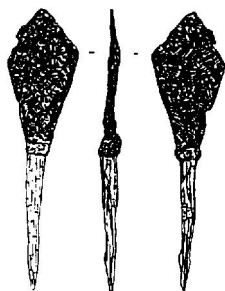

До начала 90-х годов прошлого века исследование памятников золотоордынского времени на Луганщине практически не велось. Положение изменилось в 1990 г., когда при раскопках финальнопалеолитической стоянки Передельское-1 Отрядом археологической экспедиции под руководством В.Ю. Выборного<sup>1</sup> был открыт позднекочевнический грунтовой могильник. Могильник расположен в 4,25 км на северо-восток от с. Передельское Станично-Луганского р-на Луганской области. В течение четырёх полевых сезонов (1990, 1991, 1994, 1995 гг.) было исследовано шесть погребений.

Целью настоящей публикации является введение в научный оборот материалов погребений Передельского грунтового могильника, значение которых чрезвычайно важно для понимания этнокультурных и социальных процессов, протекавших в докечских степях в эпоху Золотой Орды.

Исследованные погребения находятся на склоне правого борта балки Купный Яр высотой 10-15 м над современным днищем балки (рис. 1). Расположение данных погребений в ряд позволяет предположить, что раскопками затронута периферийная, южная часть грунтового могильника (рис. 2).

**Погребение 1** занимает крайнее восточное положение в группе погребений (рис. 3). Контуры ямы выявлены на глубине – 0,78 м (здесь и далее отметки даны от R). На глубине – 0,66 м четко обозначилось овальное пятно пережженной почвы: вместе с повсеместно расположенными угольками, это свидетельствует о кострище над могильной ямой. В зоне кострища находились деревянные плашки, расположенные параллельно к оси погребальной ямы, часть плашек обожжена. Могильная яма в плане вытянутой подпрямоугольной формы с закругленными углами, размерами 2,35×0,75 м и глубиной 0,53 м. Остатки деревянной конструкции погребения прослежены с уровня – 1,07 м. Заполнение состояло из гумусированного суглинка. Под костяком и вокруг него сохранились остатки деревянной колоды. Костяк взрослого человека лежал на спине и был ориентирован на юго-запад. Верхняя часть туловища, кости правой руки и череп лежали не в анатомическом порядке, и располагались в северо-восточной части погребения, над нижней правой конечностью. Перемещенные кости лежали под наклоном в узкой яме, заполненной гумусированным суглинком более темного цвета, чем заполнение погребальной ямы. Череп находился под кострищем, ниже на 0,20 м. Однако говорить о ритуальном перезахоронении

<sup>1</sup> Выражаем благодарность В.Ю. Выборному за предоставленную возможность опубликовать данный материал.

части скелета из-за наличия кротовин, сложно. Правая бедренная кость сломана. В районе левой части туловища был обнаружен кресальный кремьень. Ниже левой берцовой кости - изделие из железа.

— Отщеп кремнёвый размерами 2,3×1,9 см, сильно сработанный по периметру (рис. 3, 1).

— Фрагмент изделия из железа в виде  $\frac{1}{3}$  кольца (рис. 3, 2).

**Погребение 2** находилось в 18 м к ЮЗ от погребения 1 (рис. 4). Контуры могильной ямы выявлены на глубине – 0,64 м. На этой же глубине, в южной части могилы прослежено подокруглое пятно прокаленной почвы с угольками – кострище. Могильная яма подпрямоугольной формы с закругленными углами, размерами 2,49×0,7 м и глубиной 0,58 м. Западная стенка с небольшим уклоном ко дну. Остатки деревянной конструкции прослежены с уровня – 0,67 – 0,68 м. В районе кострища деревянные плашки частично обожжены.

Костяк взрослого человека в вытянутом положении на спине, ориентирован на СВ. Анатомическое положение скелета, выше бедренных костей, нарушено землеройными животными. В северо-западной части погребения лежал сильно корродированный фрагмент изделия из железа. На левой бедренной кости, в ее верхней трети, найден фрагмент зеркала.

— Фрагмент изделия из железа, стержневидной формы; один конец плоский, другой четырёхгранный в сечении. 7,9×0,8 см (нож?) (рис. 4,1).

— Фрагмент зеркала из сплава серого цвета представляет собой половину диска, изготовленного из тонкой пластины. Край слома - неровный. Край зеркала - с бортиком. Орнаментальное поле занято рельефным изображением; растительный орнамент в центре и круговая арабская надпись по краю. На оборотной гладкой стороне следы напыла металла. Ø – 8, 4 см (рис. 4, 2).



Рис. 1. Передельск – 1. Топографический план стоянки.



Рис. 2 Передельск – 1. Грунтовый могильник. Общий план расположения погребений.

**Погребение 3** находилось в 14 м к СВ от погребения 2 (рис. 5). Могильная яма прослеживалась с глубины – 0,32 м и имела подпрямоугольную форму с закругленными углами, размерами 2,3×0,7 м и глубиной 0,53 м. В юго-западной части погребения имелся дугообразный выступ в форме валика. С глубины – 0,35 м, в юго-западной части ямы, обнаружены следы кострища овальной формы. В северной, южной и юго-западной части погребения (на глубине – 0,73 м) сохранились остатки деревянного гробовища (колоды?). Погребенный (ребенок) лежал головой на ЮЗ. Кости скелета смещены. В северо-восточной части погребения на глубине – 0,84–0,82 м находился поминальный набор, состоящий из лопаточной кости МРС, под лопаткой лежал железный нож. В центре погребения, рядом с бедренной костью располагался фрагмент зеркала, немного южнее – астрагал. В юго-западной части могильной ямы находилось стремя и железные удила, второе стремя лежало в южной части.

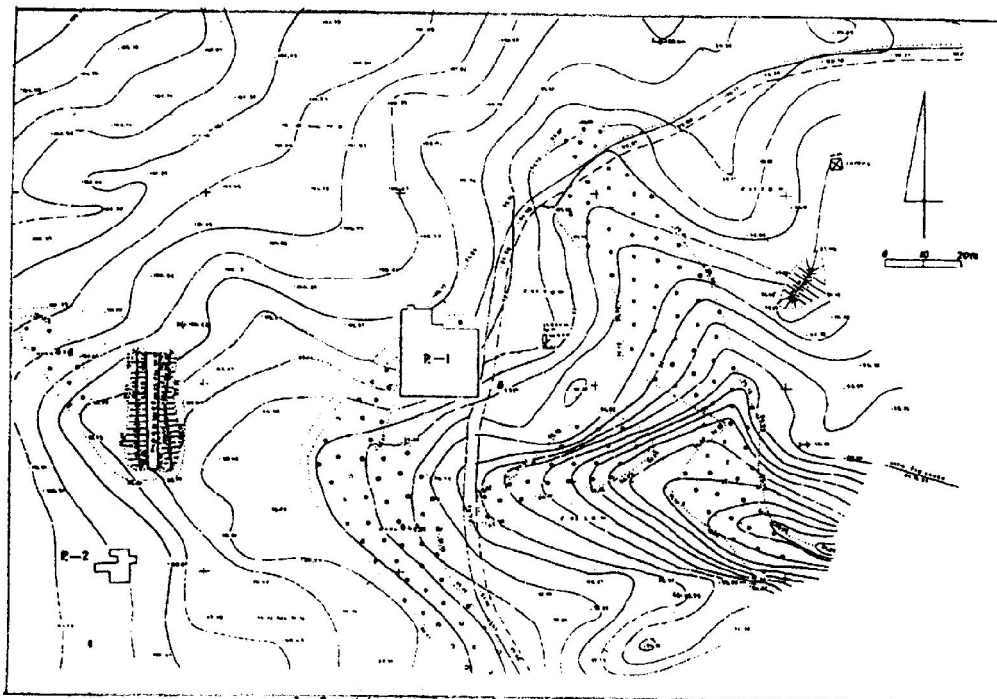
– Нож с длинным клинком, форма клинка – удлиненно-подпрямоугольная с сужающимся заостренным концом и небольшим расширением у основания клинка; однолезвийный, черешковый. Клинок отделен от черешка овальным в плане упором. Черешок уплощен, заострен (для насадки на ручку). Длина – 13,0 см, ширина – 1,7 см (рис. 5, 1).

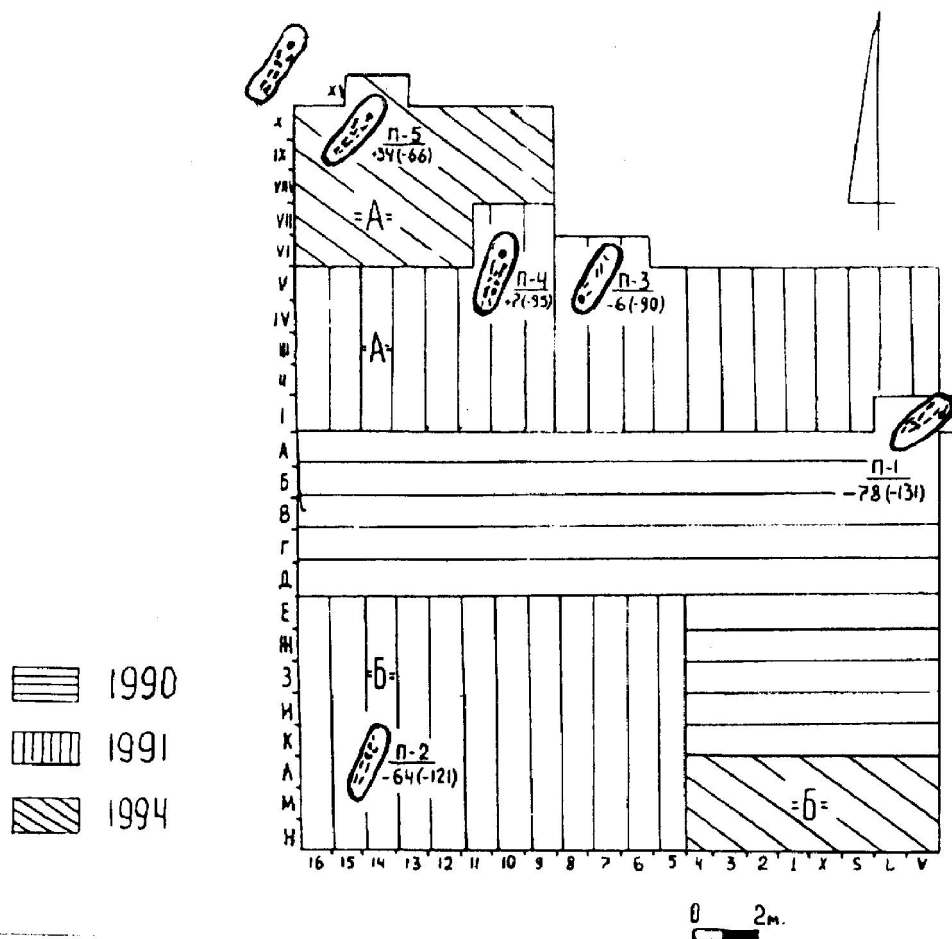

Рис. 3 Передельск – 1990 г. Грунтовый могильник. План и разрез погребения 1: 1 – изделия из кремня; 2 – изделия из железа.



Рис. 4. Передельск – 1991 г. Грунтовый могильник. План и разрез погребения 2: 1 – нож (железо); 2 – зеркало (сплав).

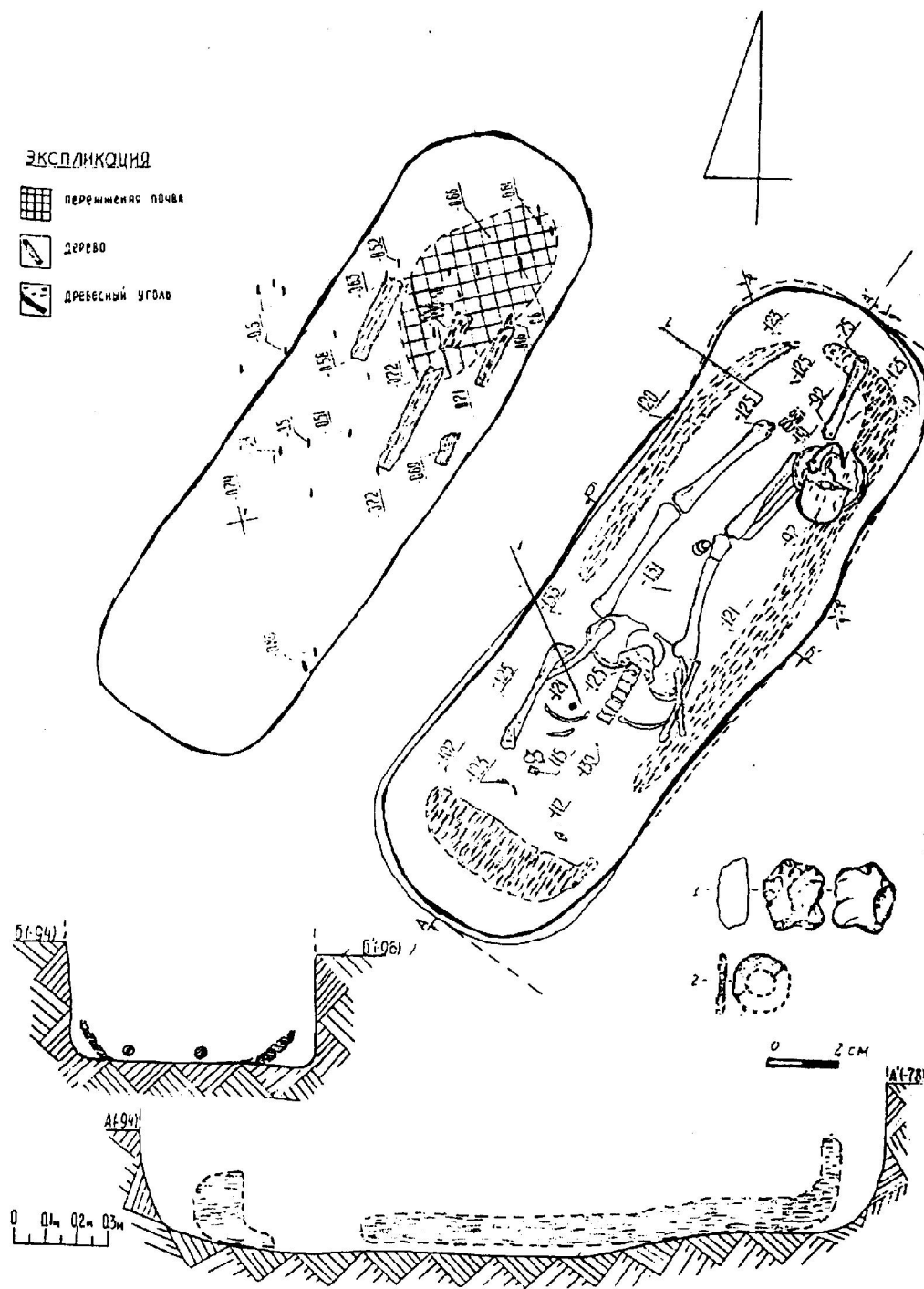

Рис. 5. Передельск – 1991 г. Грунтовый могильник. План и разрез погребения 3: 1 – нож (железо); 2 – зеркало (сплав); 3 – астрагал; 4 – удило (железо); 5, 6 – стремена (железо).

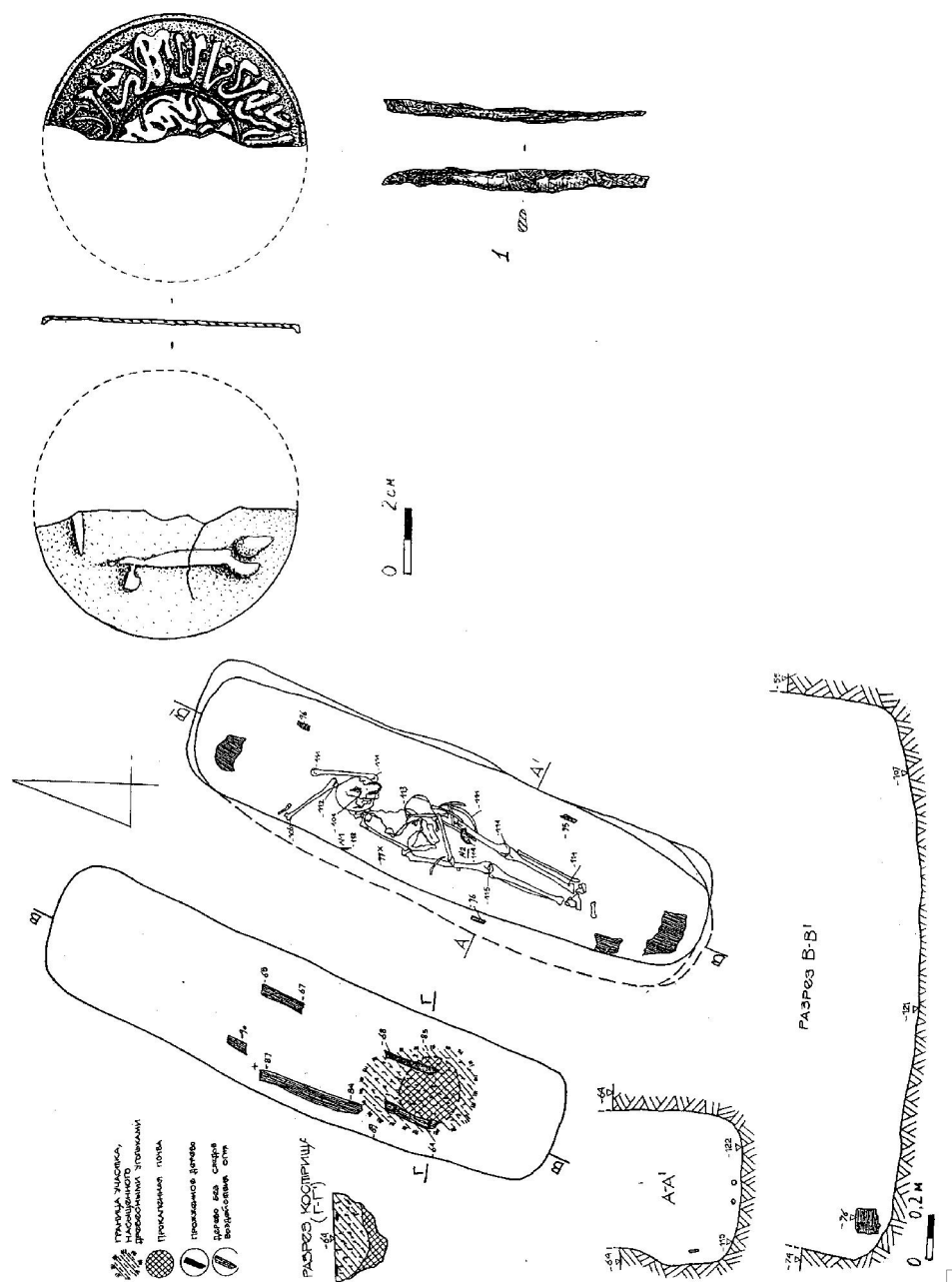

Рис. 6. Передельск – 1991 г. Грунтовый могильник. План и разрез погребения 4: 1 – удило (железо); 2,3 – стремна (железо), стержнеобразное изделие (железо); 3 – астрагал; 4 – удило (железо); 5,6 – стремна (железо).

— Стремена – 2 шт. Стремена железные, детские, арочной формы с выделенной прямоугольной, вытянутой петлей для путлища, которая представляет собой верхнюю расплюснутую часть дужки, без отверстия. Боковые дужки – узкие, прямоугольные в сечении. Подножка плоская, без валика и петли для подвешивания, с незначительными закруглениями к дужкам. Высота стремени 1 – 9,6 см, ширина наибольшая – 8,9 см, ширина подножки – 3,2 см. Высота стремени 2 – 9,2 см, ширина – 9,0 см, ширина подножки – 3,0 см (рис. 5, 5, 6).

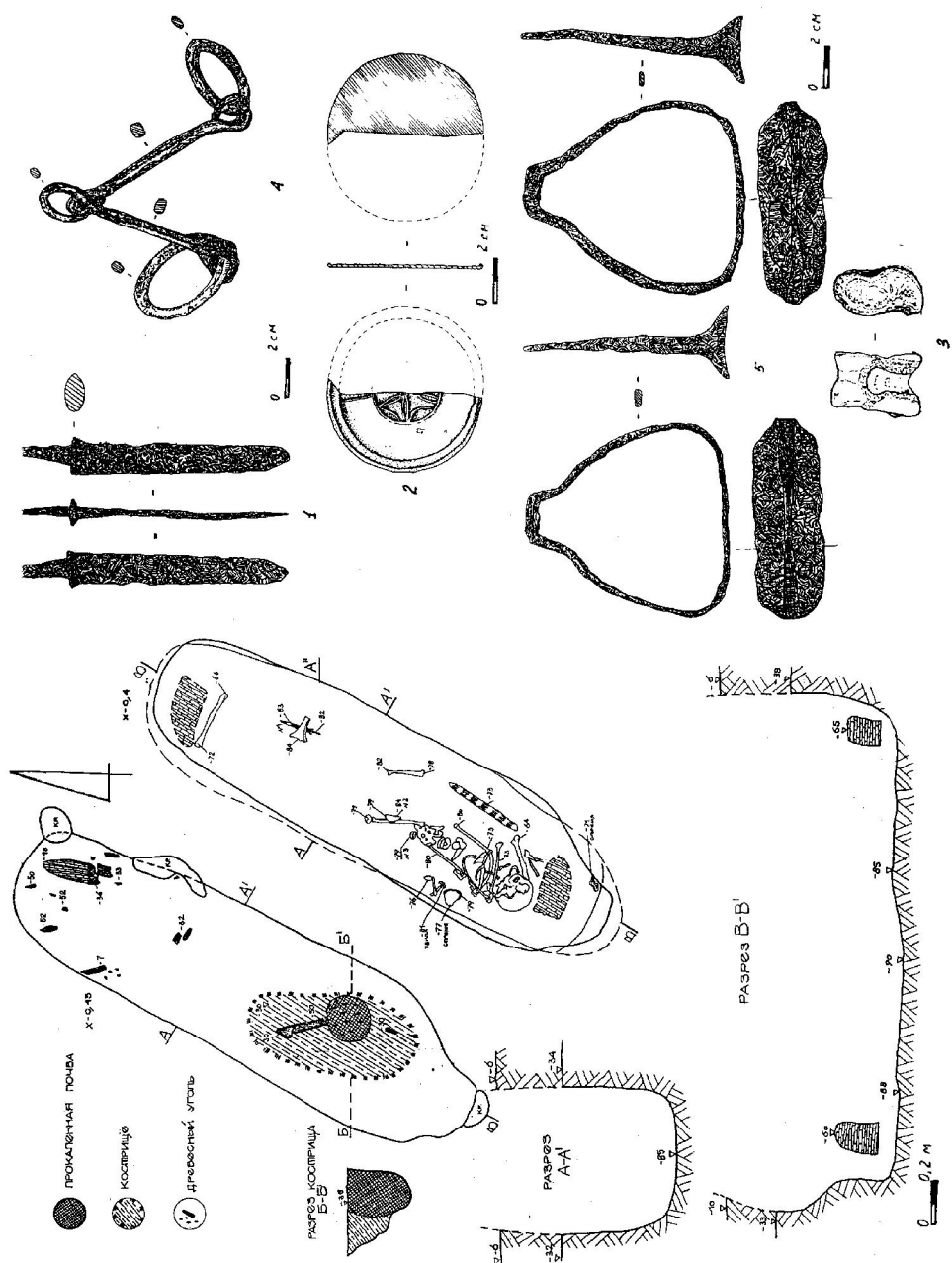
— Удила железные, двусоставные, со звеньями неравной длины, с большими трензельными кольцами. Грызла – прямые, подокруглые в сечении, крепятся между собой подвижно, крючком. Длина грызла – 8,9 см, Ø кольца 1 – 4,4 см, Ø кольца 2 – 5,0 см (рис. 5, 4).

— Астрагал. 3,0×2,0 см (рис. 5, 3).

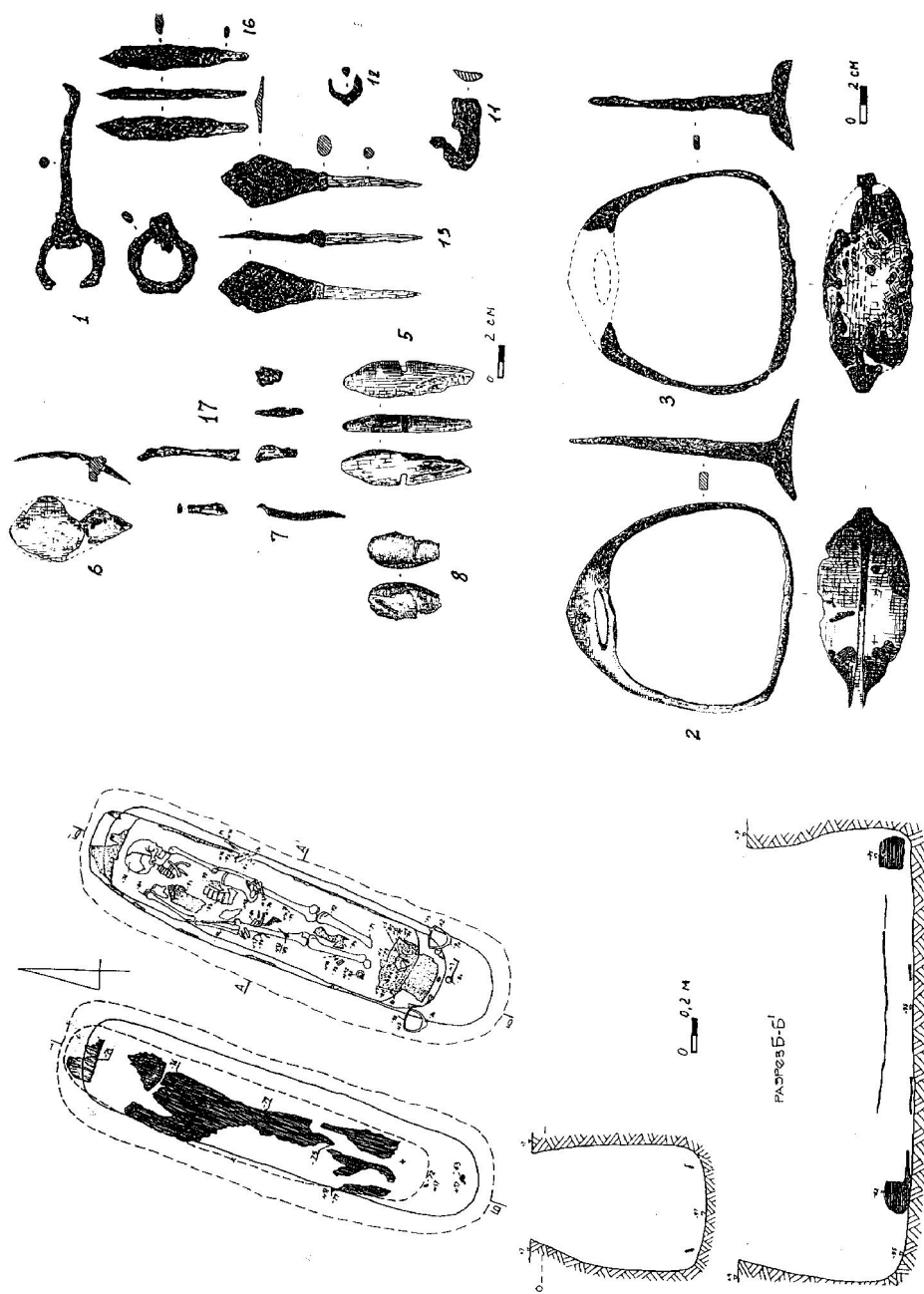
— Фрагмент зеркала из серого сплава, представляет собой половину диска, изготовленного из тонкой пластины. Край слома – довольно ровный. Край зеркала – с бортиком, скошен наружу. Лицевая сторона тщательно отполирована, тыльная – покрыта рельефным орнаментом. Орнаментальная схема состоит из двух кругов. Центр кругов – общий, в форме конической выпуклости, вокруг которой располагается розетка. На обломке сохранилось три лепестка. В верхней части розетки – две изогнутые линии, разделенные лепестком Ø – 6,9 см (рис. 5, 2).

**Погребение 4** находилось в 2 м к западу от погребения 3 (рис. 6). Контуры ямы выявлены на глубине +0,07 м. Могильная яма подпрямоугольной формы с закругленными углами, размерами 2,65×0,75 м и глубиной 1,04 м. В разрезе яма расширялась ко дну. На глубине – 0,71 м обозначились остатки деревянной гробовины. Основная часть деревянных остатков приходилась на перекрытие вдоль длинной оси ямы. Фрагменты дерева обнаружены также у стенок ямы и дна могилы.

Погребенный лежал вытянуто на спине. Руки вдоль туловища, головой на СВ, с поворотом лицевой части черепа на юг.

У восточной стенки могильной ямы, напротив предплечья левой руки погребенного, находился поминальный набор, состоящий из трубчатой кости овцы, лопатки и астрагала. На лопатке, под трубчатой костью лежал железный нож.

На правой ноге погребенного, вероятно, находился берестяной колчан, который плохо сохранился. Остатки бересты прослеживаются у бедра и берцовой кости. Причем, у бедра их значительно больше, что может свидетельствовать о том, что колчан расширялся кверху. На фрагментах бересты – следы от проколов шилом или иглой. В местонахождении колчана, на нижней трети бедренной кости, лежал железный наконечник стрелы острием вниз. Рядом с верхней частью колчана находилось железное кольцо, возможно, предназначавшееся для крепления колчана. На уровне бедер, восточнее фрагментов бересты, были найдены шесть неопределимых, из-за плохой сохранности, фрагментов изделий из железа. У правой ступни лежала железная пряжка. Южнее обеих ступней ног, на одной глубине (- 0,89 – 0,92 м) находился набор бытовых предметов: деревянная ложка во фрагментах, кресало железное (фрагмент), а также изделие из железа стержневидной формы. Расположенные рядом на этой же глубине: фрагмент кожи со следами проколов иглой, фрагмент веревки и два изделия из бронзы – позволяют предположить, что набор бытовых предметов лежал в кожаной сумочке. В южной части погребения, вне колоды, находились фрагменты удил, по бокам которых – стремяна.

— Стремя железное, арочной формы, подтреугольной верхней частью, с овальным отверстием для ремня, с узкими прямоугольными в сечении боковыми дужками, плавно переходящими в подножку. Подножка – широкая, овальной формы, пло-



ская, с незначительными закруглениями к дужкам. Высота стремени – 14,0 см; ширина подножки – 5,0 см, ширина наибольшая – 13,8 см (рис. 6, 2).

— Фрагменты стремени железного. Один фрагмент представляет собой широкую подножку овальной формы, плоскую. Два других фрагмента – боковые дужки, узкие, прямоугольные в сечении. Длина подножки – 11,3 см, ширина подножки – 5,7 см, высота фрагментов дужки – 12,1 см и 10,3 см (рис. 6,3).

— Фрагмент ножа железного, черешкового. Форма клинка из-за плохой сохранности трудно определима. Черешок уплощён, заострен. Длина – 9,0 см, ширина – 1,5 см (рис. 6, 16).

— Фрагмент кресала “калачевидной” формы с загнутым концом. Длина – 4,2 см (рис. 6, 11).

— Фрагменты удил двусоставных. Один фрагмент состоит из одинарного большого подвижного кольца и грызла прямого, подокруглого в сечении с крючком. Часть кольца отсутствует. Второй фрагмент состоит из одинарного большого подвижного кольца и крепления грызла. Длина грызла – 9,8 см, Ø кольца 1 – 4,3 см, Ø кольца 2 – 3,9 см (рис. 6, 1).

— Наконечник стрелы железный, черешковый. Перо ромбовидное, с более длинной нижней частью. Сечение – тонкое, в нижней части пера – прямоугольное, расширяется к округлому в сечении, выделенному упору. Черешок – округлый в сечении. Длина – 11,9 см, ширина – 2,9 см (рис. 6, 13).

— Фрагмент кольца железного, округлого, тонкого. Длина – 2,2 см (рис. 6, 12).

— Ручка ложки деревянной, ромбовидной формы. Максимальная ширина приходится на верхнюю треть ручки, которая заканчивается треугольником с притупленным, заглаженным концом. Другой конец обломан. На боковой грани, в её центре, имеется вырез, уходящий на небольшую глубину. Поверхность отшлифована. Длина – 7,8 см, ширина – 2,9 см, сечение – 1,1 см (рис. 6, 5).

— Фрагмент веревки. Длина – 4,3 см (рис. 6, 7).

— Фрагмент изделия из кожи подовальной формы, со следами проколов иглой. Длина – 3,9 см, ширина – 2,3 см (рис. 6, 8).

— Фрагменты изделия из тонкого листа бронзы (3 шт.): один фрагмент в виде спирально закрученной пластины (длина – 2,7 м, ширина – 0,8 см), два фрагмента – случайной формы (длина – 3,5 см и 3,0 см).

— Фрагменты изделий из железа (5 шт.) Из-за плохой сохранности форма неопределима. Длина – от 1,2 до 4,5 см (рис. 6, 17).

**Погребение 5** находилось в 5 м к СЗ от погребения 4 (рис. 7). Контуры ямы прослеживаются с уровня + 0,34 м. Могильная яма подпрямоугольной формы с закругленными углами, размерами 2,37×0,65 м, слегка расширялась ко дну. С глубины – 0,32 м прослеживаются остатки деревянного перекрытия, два фрагмента одной доски 0,46×0,23 м и 0,32×0,20 м. Установить конструкцию гробовища трудно, из-за плохой сохранности дерева.

Погребенный лежал в вытянутом положении на спине, ориентированный головой на СВ, с поворотом лицевой части черепа на юг.

У восточной стенки могильной ямы, у левого предплечья, находился поминальный набор – лопаточная кость овцы, прикрывающая лезвийную часть железного ножа. Рядом лежали: фрагмент железного кресала, кремьен кресальный; бронзовые изделия – накладки, конусовидный предмет, плашка; кольцо железное и фрагменты наконечника стрелы. У этой же стенки, напротив черепа, помещался один фрагмент удил, у стопы – другой. Ниже левой стопы, среди древесного тлена, находились 4 фрагмента изделий из бронзы. Напротив правой берцовой кости лежало

стремя, другое – у восточной стенки ямы, возле колена. В нижней трети правой бедренной кости было найдено железное шило, а в верхней её части – железное кольцо. В северо-западной части погребения, под стенкой, находился кусок мергеля.

– Стремя арочной формы со скругленной верхней частью дужки, с прорезью для путлища и узкими прямоугольными в сечении боковыми дужками, плавно переходящими в широкую подножку. Высота стремени – 13,8 см, ширина подножки – 5,6 см, сечение дужки – 0,8 см (рис. 7, 1).

– Стремя арочной формы, с округлой верхней частью дужки, с прорезью для путлища и узкими прямоугольными в сечении боковыми дужками, плавно переходящими в широкую подножку. Высота стремени – 12,5 см, ширина подножки – 5,6 см, сечение дужки – 0,8 см (рис. 7, 2).

– Кресало (фрагмент). 2,8 см×3,5 см (рис. 7, 4).

– Отщеп кремня подквадратной формы со следами забитости по краям. 2,8×2,9×0,9 см (рис. 7, 3).

– Фрагмент удил двусоставных, состоит из одинарного подвижного кольца и части грызла. Ø кольца – 3,4 см, длина сохранившейся части грызла – 8,2 см (рис. 7, 5).

– Фрагмент удил двусоставных, состоит из одинарного подвижного кольца и крепления грызла. Ø кольца – 4,2 см, длина сохранившегося крепления грызла – 2,6 см (рис. 7, 5).

– Шило железное конусовидной формы, втульчатое. Длина – 9,0 см, Ø втулки – 1,4 см (рис. 7, 6).

– Наконечник стрелы железный (в двух фрагментах) – черешковый, форма неопределима из-за плохой сохранности. Длина сохранившегося черешка – 4,6 см, длина сохранившейся лезвийной части – 4,0 см, ширина – 1,0 см (рис. 7, 7)

– Кольцо железное. Сечение – 0,4 см, Ø – 2,8 см (рис. 7, 8).

– Кольцо железное (фрагментировано). Сечение – 0,4 см, Ø – 3,0 см (рис. 7, 9).

– Кольцо железное (фрагментировано). Сечение – 0,6 см, Ø – 3,4 см (рис. 7, 10).

– Фрагмент кольца железного (½ часть, фрагментировано). Сечение – 0,4 см, Ø – 3,0 см (рис. 7, 11).

– Конкреция мергеля, удлиненной формы, без следов подработки. 7,0×3,3×3,0 см (рис. 7, 12).

– Нож железный, однолезвийный, черешковый, с горбатой спинкой. Лезвие клиновидное в сечении, с обломанным концом. Длина – 15,0 см, ширина – 1,8 см (рис. 7, 13).

– Фрагменты изделий из тонкого листа бронзы (5 шт.) :

1 – из сложенного вдвое листа с рваными краями в форме пятиугольника. 0,9×0,8 см, сечение – 0,05 см (рис. 7, 14);

2 – свернут в уплощенную трубку прямоугольной формы. 1,3×1,0 см, сечение – 0,3 см (рис. 7, 15);

3 – свернут в уплощенную трубку конусовидной формы с рваными краями. 1,5×1,5 см, сечение – 0,3 см (рис. 7, 16);

4 – свернут в уплощенную трубку с рваными краями. 1,5×2,7 см, сечение – 0,3 см (рис. 7, 17).

5 – трапезиевидной формы, по краям проделаны две пары отверстий прямоугольной формы. 7,2×3,5 см, сечение – 0,05 см, отверстия – 0,4×0,3 см (рис. 7, 18).



Рис. 7 Передельск – 1994 г. Грунтовый могильник. План и разрез погребения 5: 1, 2 – стрелы (железо); 3, 4 – кресало (кремень, железо); 5 – удила (железо); 6 – шило (железо); 7 – наконечник стрелы (железо); 8-11 – кольца (железо); 12 – мергель (конкреция); 13 – нож (железо); 14-17 – обкладки (бронза); 18 – накладка (бронза); 19 – навершие (бронза); 20 – "чашечка" с дужкой (бронза, железо).

— Изделие бронзовое, конусовидной формы из свернутой бронзовой пластины с рваными краями, по бокам два отверстия.  $4,2 \times 1,7 \times 0,05$  см (рис. 7, 19).

— Пластина бронзовая, края рваные, неровные. Ручкой служила железная дужка, центральная часть которой не сохранилась. Концы ручки продеты в небрежно пробитые отверстия в стенках пластинки, почти у дна, и загнуты. Размеры “чашечки” —  $5,4 \times 4,6 \times 0,05$  см, дужки —  $3,2 \times 5 \times 0,6$  см (рис. 7, 20).

**Погребение 6** находилось в 4 м к СЗ от погребения 5 (рис. 8). Над погребением, в юго-западной части, обнаружены следы кострища — зольник с обгоревшими зернами. Могильная яма — длинная, с закругленными углами, стенки неровные, размерами  $2,68 \times 0,79$  м, глубиной — 0,65 м. В погребении обнаружены остатки деревянного гробовища. Скелет лежал вытянуто на спине, головой на СВ. Руки — слегка согнуты в локтях, кистями — на костях таза. Под стенкой, у правой руки погребенного, имелись следы поминального набора — лопаточная кость МРС, сверху которой лежал железный нож.

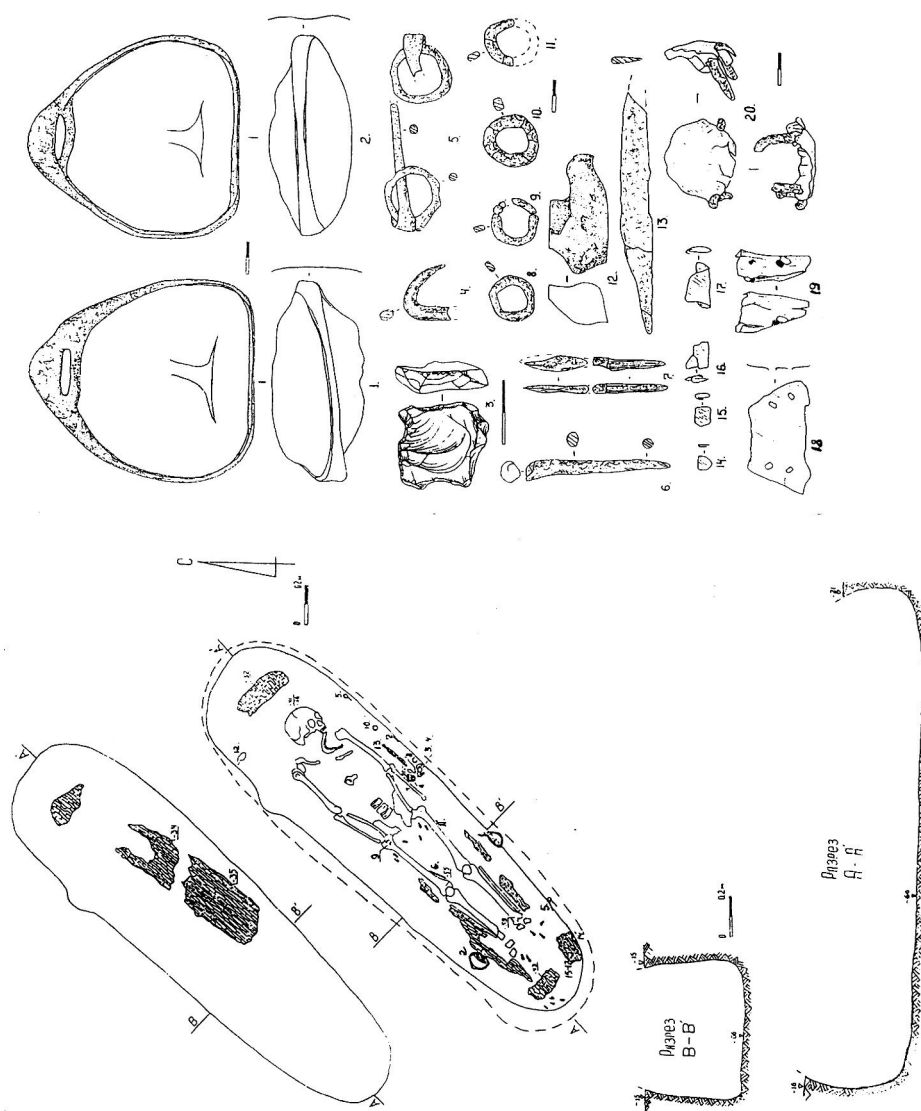
Под берцовой костью правой ноги, находились: фрагмент зеркала, фрагмент кожи со следами проколов иглой, остатки дерева. Вероятно, зеркало лежало в деревянном футляре, обтянутом кожей.

Слева у черепа была найдена серьга, над черепом — фрагмент изделия из железа. У верхней части позвоночного столба находилась бусина. Ниже стоп погребенного лежала кость животного, и фрагменты железных удил.

Часть предметов из погребения 6 в фонды ЛОКМ не поступили и, т.к. они не были зарисованы, атрибутированию не подлежат. Два кремня кресальных были сданы в фонды, но на плане их местоположение не указано.

— Зеркало из сплава серого цвета, дисковидной формы, из тонкой пластины. Край зеркала скошен наружу. Одна сторона его отполирована, другая — покрыта орнаментом. Орнаментальная схема состоит из двух кругов. Круги отделены друг от друга ободом. Центральная часть — гладкая, неорнаментированная. Площадь между окружностями разделена полушарными выступами на четыре части. Один полушарный выступ двойной, по обе стороны от него — переданные в схематической трактовке изображения рыб. Хвосты рыб изогнуты по окружности.  $\varnothing$  — 9,1 см (рис. 8, 1).

— Нож железный, с длинным клинком, черешковый (2 фрагмента). Форма клинка прямоугольная с прямой спинкой, с сужающимся концом и небольшим расширением у основания клинка. Черешок обломан. Длина — 14,5 см, ширина — 1,8 см (рис. 8, 2).

— Фрагменты изделия из кожи со следами проколов иглой.  $7,7 \times 5,4$  см;  $6,7 \times 3,6$  см.

— Серьга бронзовая в виде знака вопроса из проволоки сечением 0,15 см, конец стержня обмотан тонкой проволокой.  $\varnothing$  петли — 2,0 см, длина стержня — 2,2 см (рис. 8, 3).

— Отщеп кремневый аморфный, со следами сработанности.  $2,2 \times 2,2$  см (рис. 8, 4).

— Обломок кремня аморфный, со следами сработанности.  $2,5 \times 1,6$  см (рис. 8, 4)

### **Погребальный обряд**

На могильнике внешние признаки погребений отсутствуют, но их расположение в определенной системе позволяет предположить, что могилы в древности были обозначены или произведены единовременные захоронения. Чтобы дать ответы на эти вопросы, необходимы дальнейшие раскопки могильника.



Рис. 1. План захоронения (1) и поперечный разрез захоронения (2). 3 – кольцо (железо), 4 – осколки (железо), 5 – подставка (железо), 6 – подставка (железо), 7 – фрагмент изделия (железо), 8 – фрагмент изделия (железо), 9 – фрагмент изделия (железо), 10 – лопатка животного (кость), 11 – фрагмент кости животного.

Из шести исследованных погребений к мужским, по инвентарю, можно отнести – 2, к женским – 2, детское – 1. Пол одного погребенного без антропологических определений установить невозможно.

Все могильные ямы ориентированы по линии ЮЗ – СВ. При этом, в четырех погребениях захороненные лежали головой на СВ, в двух – на ЮЗ. Одно из погребений с ориентировкой на ЮЗ – детское, а другое отличается наименьшим количеством сопроводительного инвентаря, его почти полным отсутствием. Погребения совершались в могильных ямах, узких и подпрямоугольных в плане, с закругленными углами, глубиной от 0,53 м до 1,04 м. Костяки, вероятно, находились в колодах, т. к. при раскопках не были обнаружены железные детали гроба – гвозди, скобы, кольца. Дерево сохранилось плохо, поэтому проследить конструкцию колод сложно. Но, исходя из сохранившихся деревянных остатков, вероятно, они были овальной формы с широкими торцами и тонкими стенками. В погребениях 4 и 5 колоды сверху перекрывались широкими плахами (захоронения мужчин). Над остальными погребениями в юго-западной части могил имелись следы небольших очистительных кострищ. В XII–XIV вв. остатки огненного ритуала в погребальном обряде представлены в виде прослоек золы, кострищ, иногда углей и золы в засыпке ямы [Федоров-Давыдов, 1966, с. 12].

СВ ориентировка погребенных является одним из устойчивых признаков, позволяющих датировать данный могильник. Г.А. Федоров-Давыдов связывает северную ориентацию с влиянием монголов (Федоров-Давыдов, 1966, с. 159). В большинстве погребений грунтового могильника золотоордынского времени Ляпинская балка в Северо-Восточном Приазовье захороненные были ориентированы головой на СВ [Евглевский, Кульбака, 2003, с. 363-404]. В.А. Ларенок северную ориентировку погребенных в курганном могильнике у х. Семенкина Волгодонского р-на Ростовской области выделяет в качестве признака, определяющего их принадлежность одному из монгольских племен, переселившихся в Придонские степи во II половине XIII в. [Ларенок, 1992, с. 185].

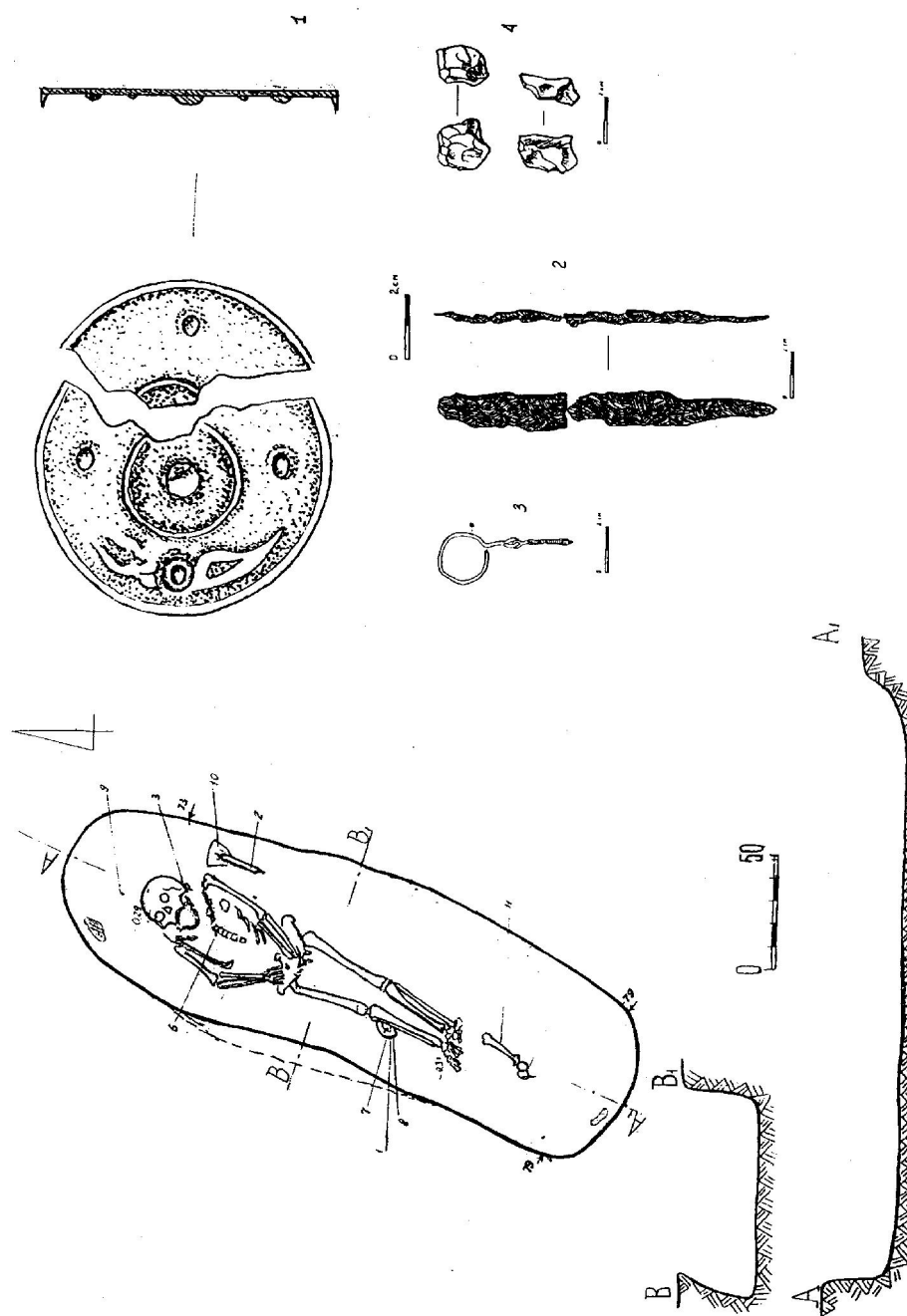
В Передельском могильнике в трёх погребениях определяется позиция лица умерших. В погребении 6 лицевая часть черепа направлено вверх. У двух погребенных лица повернуты к югу (п. п. 4,5), т. е. на Кыблу – в этом прослеживаются черты мусульманской обрядности.

Аналоги погребальному обряду Передельского могильника известны далеко на востоке, в восточном Забайкалье. Погребения Ундугунской культуры совершались в узких, подпрямоугольных ямах, глубиной от 0,30-0,40 до 1,20 м. Костяки часто находились в колодах двух типов: овальной формы с широкими торцами и в форме лодок. Преобладала северная ориентировка погребенного. Не менее устойчивым признаком является наличие небольших очистительных очажков. Датруется культура XII-XV вв. [Кириллов, 1983, с. 125].

Северная ориентировка погребенных была распространена на Алтае в XIII-XIV вв., а обычай захоронения в это время коня исчезает повсеместно [Археология СССР, 1981, с. 194].

Поминальный набор костей МРС представлен в четырёх погребениях (п.п. 3,4,5,6). Во всех случаях он располагался у восточной стенки могильной ямы; в трёх погребениях – напротив левой руки захороненного, и только в п. 3, в котором поминальный набор лежал вне близости останков, в СВ части могилы, как и остальные. Во всех поминальных наборах костей присутствуют лопаточная кость, и все они сопровождалась ножом.

### Погребальный инвентарь

Все исследованные погребения представлены сопровождающимся инвентарем и таким образом, содержат материал для датировки.

**Стремена** из погребений 4 и 5 по классификации Г.А. Фёдорова-Давыдова близки к типу ЕІ [Фёдоров-Давыдов, 1966, с. 16], но отличаются прогнутой подножкой. Все приведенные ученым аналогии относятся к XIV в.

У всех стремян относительно широкие подножки, а форма верхней части дужки достаточно округлая, такие стремяна А.В. Евглевский и В.К. Кульбака относят к типично золотоордынским вещам [Евглевский, Кульбака, 2003, с. 383].

Стремена из погребения 3 – детские по размерам и не имеют аналогов по форме в классификации Г.А. Фёдорова-Давыдова. От вышепредставленных стремян отличаются верхней частью – вытянутой петлей для путлища, без отверстия.

**Удила** обнаружены в погребениях 3, 4, 5, 6 (в 6-м не сохранились). Удила без псалий, двусоставные, близки по классификации Фёдорова-Давыдова к типу ГШ.

**Наконечники стрел железные** представлены в погребениях 4 и 5. Наконечник стрелы из п. 5 – плохой сохранности и фрагментирован, о нём можно лишь сказать, что он был черешковым. Ромбовидный наконечник из погребения 4 близок к типу ВІV по классификации Г.А. Фёдорова-Давыдова [Фёдоров-Давыдов, 1966, с. 28]. Такие наконечники были широко распространены с VIII по XIV вв. включительно [Кравец, Березуцкий, Бойков, 2000, с. 117].

**Кресала** представлены фрагментами. Тип кресала из п. 5 из-за плохой сохранности установить сложно. У кресала из п. 4 можно определить форму – “калачевидная” с загнутым концом.

**Ножи** найдены в пяти погребениях могильника (п.п. 2, 3, 4, 5, 6). Все ножи, за исключением одного из погребения 3, плохой сохранности, но объединяются небольшими размерами, что позволяет отнести их к категории бытовых. К тому же, четыре ножа сопровождали поминальные наборы из костей МРС (п.п. 3, 4, 5, 6).

Форма определена у 3-х ножей. Нож из п. 3 относится к типу 1 по классификации Фёдорова-Давыдова [Фёдоров-Давыдов Г.А., 1966, с. 85], который имеет широкий хронологический диапазон. У ножа из п. 5 горбатая спинка. Такие изделия в могильниках дозолотоордынского времени не известны.

**Шило.** В могильнике обнаружено одно – в п. 5. Шилья в памятниках, оставленных поздними кочевниками, встречаются преимущественно в золотоордынское время [Евглевский, Кульбака, 2003, с. 392].

**Плошки.** В могильнике найдена одна бронзовая плошка (п. 5). Эти предметы хорошо известны в средневековых древностях. Аналоги таким изделиям встречаются в материалах XIV в из Нового Сарая [Фёдоров-Давыдов 1966, с. 87]. Найдены они в погребениях курганного могильника у х. Семенкина [Ларенок 1992, с. 163]. Одна бронзовая плошка обнаружена в могильнике Ляпинская балка [Евглевский, Кульбака 2003, с. 392]. Плошка из Передельского могильника была, скорее всего, ритуальным предметом, т. к. изготовлена она из тонкого листа бронзы с рваными, неровными краями, а небрежно пробитые отверстия для ручек располагаются почти у дна, т.е. её нельзя было использовать для жидкостей. К тому же ручки просто продеты в отверстия и не могли бы выдержать даже небольшой нагрузки.

**Зеркала** обнаружены в трёх погребениях (п.п. 2, 3, 6) и относятся к разным по происхождению типам.

1. Фрагмент зеркала из п. 2 относится к типу СІ по классификации Г.А. Фёдорова-Давыдова. Такие зеркала известны из Нового Сарая и Болгара [Фёдоров-Давыдов, 1966, с. 83]. На них изображён один из вариантов

арабского благопожелательного текста, выполненного почерком “нах”, расположенного вокруг центральной орнаментальной розетки: “Слава, которая (есть) высшее счастье для могущественных начальников, (да будет) тебе благодеянием будущая жизнь” [Фёдоров-Давыдов, 1966, с. 83]. Зеркала такого типа обнаружены в могильнике XIV века Ляпинская балка (п. п. 26, 28); [Евглевский, Кульбака, 2003, с. 395] в могильнике у с. Власовка 3/1 на р. Ворона в Верхнем Подонье [Березуцкий, 1985], в разрушенном погребении в г. Ростов-на-Дону [Кузьмин, 2000, с. 274-275], в кургане могильника Новоаведенное II в бассейне р. Кумы, Северо-Восточное Предкавказье. По мнению А.В. Евглевского и В.К. Кульбаки, время появления зеркал этого типа приходится на рубеж 40-50 гг. XIV в., “когда расцвет золотоордынских городов, в частности Сарай ал-Джедид, достиг своего пика” [Евглевский, Кульбака, 2003, с. 397].

2. Зеркало, обнаруженное в погребении 6, принадлежит к типу зеркал, известных в Болгарах [Смирнов, 1951, табл. III, 50]. А.П. Смирнов отмечает, что полушарные выступы являются обычным орнаментальным приемом на китайских зеркалах, что сближает зеркало из п. 6 с китайскими образцами. Их датируют XIV в. [Смирнов, 1951, с. 117]. Данное зеркало близко к типу T I по классификации Г.А. Фёдорова-Давыдова. Аналогии известны в Сарае, Увек, Маджарах [Фёдоров-Давыдов, 1966, с. 83].
3. Фрагмент зеркала из погребения 3, близок к типу зеркал Ф I по Г.А. Фёдорову-Давыдову [Фёдоров-Давыдов, 1966, с. 84], но отличие состоит в том, что шестилепестковая (в данном случае на фрагменте её ½ часть) розетка расположена в центре и она одна.

**Конусовидный предмет**, свернутый из бронзовой пластины, обнаружен в п.

5. Аналогичные предметы найдены в курганном могильнике у с. Семенкина, в средневековых погребениях на Миусском полуострове [Ильюкова, Казакова, 1988, с. 125].

**Серьга в виде знака вопроса** обнаружена в одном погребении (п. 6). Принадлежит она к VI типу по классификации Г.А. Фёдорова-Давыдова [Фёдоров-Давыдов, 1966, с. 39] и датируется не ранее золотоордынского периода.

**Астрагал** обнаружен в детском погребении (п. 3), именно в детских погребениях они чаще всего встречаются [Фёдоров-Давыдов, 1966, с. 86].

Таким образом, проанализировав черты погребального обряда Передельского грунтового могильника и сопроводительный инвентарь погребений, мы можем датировать памятник XIV веком. Но его верхняя хронологическая граница остается открытой, т. к. раскопана только периферийная южная часть могильника. Дальнейшие раскопки памятника позволили бы более точно определить время функционирования могильника, а также этническую принадлежность оставившего его населения.

Исследованные погребения дают стандартный кочевнический инвентарь. Предметы конского снаряжения обнаружены в четырёх из шести погребениях, причём одно из них женское и одно детское. Кости МРС были положены в четыре погребения. В мужских погребениях предметы вооружения – наконечники стрел, и колчан. Но, тем не мене, можно утверждать, что данное племя кочевой Степи уже испытывало на себе влияние оседлого населения Золотой Орды. Об этом свидетельствуют находки зеркал со специфическим орнаментом в половине исследованных погребений, а также сам факт совершения захоронений в грунтовых могильниках. Этнокультурная характеристика кочевнических погребений золотоордынского вре-



мени – довольно сложная задача. Монгольское завоевание вызвало смешение племён, привело к синкретизации культур. Так, в погребениях Передельского могильника мы видим сочетание язычества с чертами мусульманского погребального обряда.

Таким образом, данный могильник, является памятником кочевого населения Степи периода Золотой Орды.

#### СПИСОК ИСПОЛЬЗОВАННЫХ ИСТОЧНИКОВ

1. Археология СССР // Степи Евразии в эпоху средневековья – М.: 1981. – С. 194.
2. *Белинский И.В., Масловский А.Н.* Позднекочевнический могильник XIII-XIV вв. Козинка-1 на Маньче // Историко-археологические исследования в Азове и на Нижнем Дону в 1998 г. – Вып. 16. – Азов, 2000. – С. 135-155.
3. *Березуцкий В.Д.* Новые данные о поздних кочевниках из левобережья Среднего Дона // Исследование памятников археологии Восточной Европы. – Воронеж, 1988. – С. 91-91, рис. 65 (а).
4. *Выборный В.Ю.* Отчет о полевых исследованиях позднепалеолитической стоянки Передельск-1 у п.г.т. Передельское, Станично-Луганского района Луганской области за 1990г. // Архив ЛОКМ, Ф 2, Д 42.
5. *Горелик А.Ф., Выборный В.Ю.* Отчёт о раскопках у с. Передельское Станично-Луганского района Луганской области в 1997 // Архив ЛОКМ. – Ф 2, Д 112.
6. *Евглевский А.В.* Влияние ислама на половецкий погребальный обряд в золотоордынское время // Проблемы исследования памятников археологии Северского Донца. – Луганск, 1990. – С. 131.
7. *Евглевский А.В.* Погребения золотоордынского времени из раскопок новостроечной экспедиции Донецкого университета // Донецкий археологический сборник. – Вып. 1. – Донецк, 1992. – С. 107.
8. *Евглевский А.В., Кульбака В.К.* Грунтовой могильник золотоордынского времени Ляпинская балка из Северо-Восточного Приазовья // Степи Европы в эпоху средневековья. – Т. 3. – Донецк, 2002. – С. 363-404.
9. *Ильонов Л.С., Казакова Л.М.* Курганы Миусского полуострова. – Ростов-на-Дону, 1988. – 97 с.
10. *Кириллов И.И.* Ундугунская культура железного века в Восточном Забалькалье // По следам древних культур Забалькалья. – Новосибирск, 1983.
11. *Константинеску Л.Ф., Санжаров С.Н., Литвиненко Р.А., Евглевский А.В.* Культурно-хронологическая характеристика погребений Октябрьского могильника на Северском Донце // Древности Северского Донца (каталог археологических коллекций). – Вып. 2. – Луганск, 1992. – С. 6-18.
12. *Кравец В.В., Березуцкий В.Д., Бойков А.А.* Погребения кочевой знати золотоордынского времени в курганной группе "Высокая гора" на юге Воронежской области // Донская археология. – № 3-4. – 2000.
13. *Кравченко Э.Е., Гусев О.А., Давыденко В.В.* Ранние мусульмане в среднем течении Северского Донца. // Археологический альманах. – № 7. – Донецк, 1998. – С. 113.
14. *Кузьмин В.Н.* Позднекочевническое погребение на территории г. Ростова-на-Дону // Историко-археологические исследования в Азове и на Нижнем Дону в 1998г. – Вып.16. – Азов, 2000. – С. 274-277.
15. *Ларенок В.А.* Об этнической принадлежности погребенных в средневековых курганах у х. Семёнкино // Донские древности. – Вып. 1. – Азов, 1992. – С. 158.
16. *Санжаров С.Н., Литвиненко Р.А., Евглевский А.В., Прокопенко Е.А.* Исследование кургана 8 у с. Октябрьское // Древности Северского Донца (каталог археологических коллекций). – Луганск, 1992. – С. 70-83.
17. *Смирнов А.П.* Волжские булгары. – Москва, 1951. – С. 117, табл. III, 50.
18. *Фёдоров-Давыдов А.Г.* Кочевники Восточной Европы под властью золотоордынских ханов. – Москва, 1966. – 197 с.

*Кравцова Н.О., Стадник О.В.*

**ГРУНТОВИЙ МОГИЛЬНИК ПЕРІОДУ ЗОЛОТОЇ ОРДИ БІЛЯ С. ПЕРЕДІЛЬСЬКЕ НА ЛУГАНЩИНІ**

Публікуються археологічні матеріали шести поховань із ґрунтового могильника біля с. Передільське Станично-Луганського району Луганської області. Загалом, аналіз характерних рис поховального звичаю, набору поховального інвентарю підтверджує, що ґрунтовий могильник датується XIV ст. Ця пам'ятка демонструє рідкісне поєднання багатьох тенденцій Золотої Орди.

*Kravzova N.A., Stadnik O.V.*

**THE GROUND BURIAL OF THE GOLDEN HORDE PERIOD NEAR VILL. PEREDELSCOYE OF THE LUGANSK PROVINCE**

The article is devoted to publication of archaeological materials from 6 interments from ground burial near vill. Peredelskoye of Stanichno-Luganskoye district of the Lugansk province.

The whole of funeral features of funeral rite, funeral inventory allows to confirm that this ground burial of the XIV c. this monument displays a unique combination of most tendencies realized within the period of the Golden Horde.