

ІНСТИТУТ АРХЕОЛОГІЇ  
НАЦІОНАЛЬНА АКАДЕМІЯ НАУК УКРАЇНИ

Кваліфікаційна наукова праця  
на правах рукопису

**САВЕЛЬЄВ ОЛЕГ КОСТЯНТИНОВИЧ**

УДК 904.2(282.247.314-197.2)"00104"

**ДИСЕРТАЦІЯ**

**МАТЕРІАЛЬНА КУЛЬТУРА ТІРИ  
(I – ПОЧАТОК V СТ. Н.Е.)**

07.00.04 – археологія  
Історичні науки

Подається на здобуття наукового ступеня кандидата історичних наук

Дисертація містить результати власних досліджень. Використання ідей,  
результатів і текстів інших авторів мають посилання на відповідне джерело

\_\_\_\_\_ (О.К. Савельєв)

Науковий керівник:

Буйських Алла Валеріївна,  
доктор історичних наук,  
старший науковий співробітник

Київ – 2019

## АНОТАЦІЯ

*Савельєв О.К.* Матеріальна культура Тіри (I – початок V ст. н.е. – Кваліфікаційна наукова праця на правах рукопису.

Дисертація на здобуття наукового ступеня кандидата історичних наук (доктора філософії) за спеціальністю 07.00.04. «Археологія». – Інститут археології НАН України, Київ, 2019.

Дисертація є комплексним узагальнювальним дослідженням матеріальної культури Тіри I – початку V ст. н.е., в якому систематизовані різні категорії речей, розроблено їх типологію та хронологію. Визначені специфіка матеріальної культури населення Тіри, напрями і динаміка культурних та торговельних зв'язків, вплив Риму та римських провінцій, а також культури варварського оточення, значення місцевого виробництва. Виокремлено найпізніший етап існування, і таким чином подовжено верхню хронологічну планку пізньоантичного часу, уточнено історичну періодизацію, а також конкретизовано деякі питання давньої історії цього міста і нижньодністровського регіону в цілому. На основі аналізу корпусу джерел виділено кілька періодів у розвитку матеріальної культури римського часу, які в цілому відповідають основним історичним етапам розвитку міста.

I період. I – початок II ст. н.е. Джерела свідчать про збереження традиційних політичних, економічних і культурних зв'язків з фракійським регіоном. В цей же час активний інтерес до Північно-Західного Причорномор'я проявляє ранньоімператорський Рим. Цілком можливо, що перші епізодичні появи римських військових в Тірі мали місце вже в середині – третій чверті I ст. н.е.

Присутність окремих речей західного походження, перехід міста на нове літочислення, військові акції римлян в Північному Причорномор'ї проти сарматів, поява на монетах зображення сенату, а потім і зображення імператора - усе це свідчить про початок нової епохи в історії міста, а саме визнання римської влади *de facto*. В той же час відсутні дані, що свідчать про

прямий сарматський вплив на Тіру. Про політичний статус міста в цей час важко сказати що-небудь визначено. Тіра, мабуть, знаходилася за межами офіційних кордонів Імперії, що проходили у кінці I ст. по Нижньому Дунаю і ще не увійшла до складу провінції Мезія. Можливо, вона зберегла ще на якийсь час свою внутрішню політичну автономію, однак невдовзі життя міста вже контролювалося римською провінційною адміністрацією.

Економічний потенціал Тіри засвідчений цілою низкою показників, серед яких найважливішим є імпорт ремісничої продукції. У Тіру потрапляють нечисленні речі західного (італійського, галльського, іспанського, далматинського (?)) походження: амфори, скляний посуд, фібули, червонолаковий посуд та ін. Добре представлений посуд групи *Pontic sigillata*. Відома нечисленна кераміка групи *Eastern sigillata* A і B і ще більш рідкісна поливна кераміка малоазійського виробництва. Надходили товари в амфорах з Гераклеї Понтійської, Сінопи, Колхіди, Криту. Регулярно імпортувалися світильники ефеського типу, нечисленні фігурні лампи. Використовувався сіроглиняний і ліпний посуд. У костюмі мешканців застосовувалися фібули різних типів, прикраси. Скляний посуд і фаянсова продукція імпортувалися з майстерень Північної Адріатики, Східного Середземномор'я і Єгипту.

II період. Початок II – середина III ст. н.е. За імператора Траяна в Тірі з'являється римський гарнізон і з цього часу місто стає частиною римської провінції Нижня Мезія. Цей період можна назвати "золотим століттям" в розвитку Тіри. Підтвердження дарування Римом права місту безмитної торгівлі на деякі товари сприяло бурхливому зростанню економіки, інтенсифікації торговельних зв'язків. Продовжували поступати вузькогорлі світлоглиняні амфори з Гераклеї Понтійської і товари (вино, олія, риба, соус) в амфорах з Сінопи, Егейського басейну, Боспора. В значній кількості відома кухонна кераміка імпортного (егейського?), а також місцевого виробництва. У керамічному комплексі присутні дакійські чашки-світильники. Найбільш масовою категорією посуду є понтійська червонолакова кераміка. Досить

чітко присутня група посуду *Eastern sigillata* C. Виділяється невелика група кнідських рельєфних посудин. Із Західного Причорномор'я надходила мезійська *sigillata*, а з Єгипту – фаянсові вироби. Також імпортувалася скляна продукція, виготовлена в майстернях Рейнської долини і середземноморських центрах. У побуті отримали поширення світильники Loeschke Typus VIII, Firmalampen, Кузманов тип XLI та ін. До цього періоду належать світильники "тірського типу". Імовірно, ще в першій половині III століття з'являються "рубчасті" світильники. Застосовувалися ліпні світильники. Визначений набір привозних посудин і речей, пов'язаних з побутом легіонерів, - мортарії, скляні грально-рахункові жетони, кістяні ярлики-тесери, металеві деталі військового костюму, кістяні бутеролі мечів. У костюмі городян використовувалися фібули причорноморських, провінційно-римських типів, різноманітні прикраси.

Товари, що доставлялися в Тіру, потім потрапляли до навколишніх племен Нижнього Подністров'я, з якими у міста були тісні культурно-економічні контакти. Окрім використання імпортних товарів, місцева реміснича діяльність забезпечувала місто виробами ювелірної і монетної справи, предметами металообробки, каменотесною продукцією. Добре було розвинене місцеве шкіряне, деревообробне, текстильне і борошномельне виробництво, косторізне ремесло.

На місці виготовлялися теракоти і деякі типи світильників, про що говорять знахідки форм. Заготовки для фібул свідчать про місцеве виробництво. Швидше за все, черепиця і цегла також вироблялися тут же. Різноманітні скляні намиста, що привозилися в значній кількості, могли переплавлятися. Першими століттями н.е. датуються виробничі горни і печі. У деяких печах знайдені численні уламки посудин, у тому числі і необпалених.

III період. Друга половина III – третя чверть IV ст. н.е. Після бурхливих подій, пов'язаних з масованими варварськими походами, життя в місті відновлюється. Готи, які закріпилися в степах Північно-Західного

Причорномор'я, стають тут головною військово-політичною силою. Очевидно, частина варварів мешкала в місті. Попри те, що Тіра продовжувала отримувати імпорتنі товари, її життя було повністю включене в орбіту інтересів варварського населення. В цілому це, безумовно, період скорочення зовнішньоекономічних напрямлень та зменшення кількості імпорту, натуралізація господарства, та переорієнтація економіки згідно нових умов. У матеріальній культурі Тіри з'являються речі, пов'язані з носіями черняхівської культури – кераміка, деталі одягу, предмети ужитку.

У Тіру надходили товари з Гераклеї Понтійської, Сінопи, Боспора. У керамічному комплексі присутній нечисленний червонолаковий посуд, а також ліпний, пов'язаний з варварською традицією, сіроглиняна кераміка дакійського вигляду. Використовувалися світильники "рубчасті" і їх місцеві репліки, ліпні, з різних центрів Греції завозилися пізньогрецькі світильники. Окрім черняхівських і "військових" фібул, в костюмі були присутніми двочленні лучкові і пізньоримські Т-подібні фібули, а також скляні намиста різних типів.

IV період. Кінець IV – початок V ст. н.е. На підставі вивчення комплексу матеріальної культури цей хронологічний рубіж виділений уперше. Судячи з наявних матеріалів, в Тірі в цей час ще мешкало варварське або греко-варварське населення. Сюди надходили сирійсько-палестинські амфори типу Газа з вином і кунжутною (?) олією, нечисленний посуд групи Late Roman C/Phocean Red Slip Ware, використовувалися скляні склянки з краплями синього скла, світильники з християнською символікою, мали ходіння східно-імперські монети. Невідомо як склалися стосунки населення, що залишилося в місті, з гунами під час їх походу на захід. Будівельні об'єкти цього часу не виділяються. Про ремесло і господарство судити важко. Очевидно, населення, що мешкало тут, було нечисленним і незабаром покинуло Тіру.

**Ключові слова:** Тіра, Римська імперія, матеріальна культура, імпорт, торгівля, варвари, хронологія, типологія, римський час, культурно-економічні контакти.

## SUMMARY

*Saveliev O.K.* Material culture of Tyras (1<sup>st</sup> – early 5<sup>th</sup> centuries AD) – Qualifying scientific work on the rights of manuscripts.

Dissertation for the degree of candidate of historical sciences (philosophy doctor) in specialty 07.00.04. «Archaeology». – Institute of Archaeology of the National Academy of Sciences of Ukraine, Kyiv, 2019.

The thesis is a complex generalized study of the material culture of Tyras of the 1<sup>st</sup> – early 5<sup>th</sup> centuries AD, in which various categories of items have been systematized, their typology and chronologization have been made. The specificity of the material culture of Tyras' population, directions and dynamics of cultural and trade relations, influence of Rome and the Roman provinces, as well as the barbarian culture, importance of local production have been determined. Some issues regarding Tyras' history during the Roman era have been examined and specified. Based on analysis of the corpus of sources, several periods of development of the material culture during the Roman era, generally corresponding to basic historical stages of the city's development, have been determined.

1<sup>st</sup> period. The 1<sup>st</sup> – early 2<sup>nd</sup> centuries AD. The sources indicate the preservation of traditional political and cultural ties with Thrace. At the same time, early Imperial Rome takes an active interest in the North-Western Black Sea region. It is possible that the first episodic appearances of the Roman militaries in Tyras was already in the mid – third quarter of the 1<sup>st</sup> century AD. The presence of the certain items of Western origin, city's transition to a new calendar, military actions of the Romans against the Sarmatians in the Northern Black Sea region, appearance of the image of the Senate and later the emperor's head on the coins –

all these testify to the coming of a new era in the city's history, namely the de facto recognition of Roman authority. At the same time, there is no evidence of Sarmatian influence on Tyras. It is difficult to say something specific about the political status of the city at this time. Tyras seems to be located outside the official Empire borders, which run along the Lower Danube in the late 1<sup>st</sup> century AD, and was not a part of the Province of Moesia yet. Perhaps it preserved the internal political autonomy; however, it was already controlled by the Roman provincial administration.

The economic capacity of Tyras is evidenced by a number of indicators, among which the most important is the import of handicrafts. The following items of western origin (Italian, Gallic, Spanish, Dalmatian (?)), few in number, came to Tyras: amphorae, glassware, fibulae, red glazed pottery et al. The *Pontic sigillata* ware is well represented. Not numerous *Eastern sigillata* A and B ware and even rarer glazed ware produced in Asia Minor are known. Wine and oil in the amphorae from Heraclea Pontica, Sinope, Colchis and Crete came here. The Ephesus type lamps with scrolls, few figured lamps were imported regularly. The gray-clay and handmade ware was used. The gray-clay ware corresponds to the ancient pottery tradition. The fibulae of different types and the ornaments were used in urban costume. The glassware and faience ware came from the Northern Adriatic, Eastern Mediterranean and Egyptian workshops.

2<sup>nd</sup> period. Early 2<sup>nd</sup> – mid-3<sup>rd</sup> centuries AD. During the Emperor Trajan's reign the Roman garrison appeared in Tyras and henceforth the city became a part of the Roman Province of Moesia Inferior. This period can be justly called "a golden age" in the Tyras' development. The confirmation of the right of duty-free trade in a number of commodities, granted to the city by Rome, has contributed to the rapid growth of economy and the strengthening of trade connections. The narrow-neck light-clay amphorae from Heraclea Pontica, as well as the goods (wine, oil, *salsamentum*, *garum*) in the amphorae from Sinope, Aegean Basin and Bosphorus continued to come. A large amount of imported (Aegean?) and local cookingware is known. The Dacian cups-lamps are presented in the ceramic

complex. The most frequent category of pottery is Pontic red glazed ware. The *Eastern sigillata C* ware is quite well represented. A small group of Knidos relief vessels has been distinguished. The Moesia *sigillata* came from the Western Black Sea region, and faience ware came from Egypt. The glassware produced at the workshops of Rhine Valley and Mediterranean centers was imported as well. The Loeschcke Typus VIII, Firmalampen, Kuzmanov type XLI and other lamps were used in private life. The "Tyrras type" lamps are attributed to this period. Probably the "ribbed" lamps appeared as early as the first half of the 3<sup>rd</sup> century. The handmade lamps were employed. A set of imported vessels and items related to the legionnaires' daily life has been defined – mortaria, glass gambling-counting tokens, bone tesserae, metal details of military clothing, bone sword scabbard-ends. The fibulae of Black Sea region and Roman Provincial types, as well as the different ornaments were used in citizens' costume.

The goods delivered on trade routes to Tyrras then got to the surrounding tribes with which there were close cultural and economic contacts.

Apart from using imported goods, local craft activity provided the city with jewelry, coinage, metalworking and stonemason production. The local leather working, wood working, textile and flour-grinding productions were well developed. In Tyrras the bone carving was developed in the first centuries AD.

Terracottas and some types of lamps were produced locally, evidenced by the finds of moulds. The half-finished fibulae also attest to the local production. The tile and brick were also likely to be produced right here. Various glass beads that came in large quantities could have been melted down. The pottery kilns are attributed to the first centuries AD. In some kilns numerous fragments of vessels, including the unburnt ones, were found.

3<sup>rd</sup> period. Second half of the 3<sup>rd</sup> – third quarter of the 4<sup>th</sup> centuries AD. After the turbulent events the life in the city had been restored. The Goths who gained control over the steppes of the North-Western Black Sea region became the main actors here. Apparently, part of the barbarians lived in the city. Despite the fact that



Tyras continued to receive the imported goods, its life was completely included into the sphere of interest of the barbarians inhabited the surroundings.

The Chernyakhiv culture items appear in Tyras' material culture – pottery, detail of cloth, household items. This is indeed a period of economic decline, decrease of imports, and naturalization of economy.

Wine and oil came to Tyras from Heraclea Pontica, Sinope, Bosphorus. Few in number red glazed ware as well as handmade ware related to barbarian tradition and Dacian-like gray-clay ware are presented in ceramic complex. The "ribbed" lamps and their handmade imitations were employed, the late Greek lamps came from the centers of Greece. In addition to Chernyakhiv and "military" fibulae, binary bow-shaped and late Roman T-shaped fibulae, as well as the glass beads of various types were presented in the costume.

4<sup>th</sup> period. Late 4<sup>th</sup> – early 5<sup>th</sup> centuries AD. Based on the study of the material culture complex this chronological mark has been defined for the first time. Judging by the available materials in the late 4<sup>th</sup> – early 5<sup>th</sup> centuries AD a certain population (barbarian or greco-barbarian) still inhabited Tyras. The syro-palestinian amphorae of Gaza type with wine and sesame (?) oil, few in number Late Roman C/Phocean Red Slip Ware came here, glasses with drops of blue glass, lamps with Christian symbols were used, the Eastern Imperial coins were in circulation. It is unknown what kind of relations had been established between the population remaining in the city and the Huns during their campaign to the West. The construction objects of this time have not been defined. It is hard to gauge the craft and economy. It is obvious that the local population was not numerous and soon dissolved in the turbulent migration period.

**Key words:** Tyras, The Roman Empire, material culture, import, trade, barbarians, chronology, typology, Roman time, cultural and economic contacts.

## СПИСОК ОПУБЛІКОВАНИХ ПРАЦЬ ЗА ТЕМОЮ ДИСЕРТАЦІЇ

### *Статті у наукових фахових виданнях України та іноземних*

#### *держав:*

1. Савельєв О.К. Теракотові статуетки римських воїнів з Північно-Західного Причорномор'я / К.С. Савельєва, О.К. Савельєв // Археологія. – 2012. – № 1. – С. 42–47.
2. Савельєв О.К. Терракоты и фигурные сосуды римского времени из Тире (раскопки 1997–2011 гг.) / О.К. Савельєв, Е.С. Савельєва // Stratum plus. – 2012. – № 4. – С. 97–106.
3. Савельєв О.К. Мифологические сюжеты на краснолаковой керамике из Тире / О.К. Савельєв // Stratum plus. – 2013. – № 3. – С. 285–290.
4. Савельєв О.К. Фібули з Тіри (знахідки 1996–2010 рр.) / О.К. Савельєв // Археологія. – 2013. – № 2. – С. 100–115.
5. Савельєв О.К. Склянки з написом ΚΑΤΑΧΑΙΡΕ ΚΑΙ ΕΥΦΡΑΙΝΟΥ із розкопок Тіри та проблема їх походження / А.М. Колесниченко, О.К. Савельєв // Археологія. – 2015. – № 4. – С. 34–45.
6. Савельєв О.К. Римские костяные тессеры из Тире / О.К. Савельєв // Емінак. – № 4 (16). FORUM OLBICUM I. Пам'яті В.В. Крапівіної. – К.–Миколаїв, 2016. – С. 251–255.
7. Савельєв О.К. Римский импорт I в. н.э. в Тире и некоторые вопросы римско–варварских контактов в Северо–Западном Причерноморье / О.К. Савельєв // Stratum plus. – 2017. – № 4. – С. 119–134.

#### *Статті в інших наукових виданнях:*

8. Савельєв О.К. Новейшие открытия в античной Тире / Т.Л. Самойлова, П.В. Остапенко, О.К. Савельєв // СΥΜΒΟΛΑ. Античный мир Северного Причерноморья. Новейшие находки и открытия. Вып. 1. М.–К. – 2010. – С. 216–219.

9. Савельев О.К. Портретные рельефные изображения на керамике римского времени из Тире / О.К. Савельев // Древнее Причерноморье. – Вып. X. – Одесса, 2013. – С. 544–547.

10. Савельев О.К. О взаимоотношениях Тире и сарматов / О.К. Савельев // Варварский мир северопонтийских земель в сарматскую эпоху. Сборник статей к 60-летию А.Н. Дзиговского. – К., 2013. – С. 26–31.

11. Савельев О.К. Терракотовые статуэтки римских воинов в Северном Причерноморье / Е.С. Савельева, О.К. Савельев // Terra Alustiana MMXI. – Симферополь, 2015. – С. 116–123.

12. Савельев О.К. Несколько терракот римского времени из Тире / О.К. Савельев, Е.С. Савельева // Человек в истории и культуре. – Вып. 3. – Одесса, 2017. – С. 335–337.

#### ***Тези доповідей конференцій:***

13. Савельев О.К. Контакты Тире и варваров в римское время / О.К. Савельев // Probleme actuale ale arheologiei, etnologiei și studiului artelor. – Chișinău, 2014. – P. 43.

14. Савельев О.К. К вопросу о контактах Тире и германцев / О.К. Савельев // Probleme actuale ale arheologiei, etnologiei și studiului artelor. – Chișinău, 2015. – P. 64–65.

15. Савельев О.К. Римский импорт I в. н.э. в Тире / О.К. Савельев // Patrimoniul cultural: cercetare, valorificare, promovare. – Chișinău, 2016. – P. 62–63.

16. Савельев О.К. К характеристике римского гарнизона в Тире / О.К. Савельев // Patrimoniul cultural: cercetare, valorificare, promovare. Chișinău, 2017. – P. 57–58.

17. Савельев О.К. «Скифские» войны, варвары и Тира / О.К. Савельев // Ранний железный век от рубежа эр до середины I тыс. н.э. Динамика освоения культурного пространства. – СПб., 2017. – С. 129–131.

18. Савельев О.К. Імпортна продукція Тіри I – початку V ст. н.е. / О.К. Савельев // I Всеукраїнський археологічний з'їзд. – К., 2018. – С. 123.

19. Савельев О.К. Основные типы посуды группы *pontic sigillata* в керамическом комплексе Тире / О.К. Савельев // FORUM OLBICUM II: пам'яті В.В. Крапівіної (до 150-річчя дослідження Ольвії). – Миколаїв, 2018. – С. 80–83.

20. Савельев О.К. Торговые связи Книды и Тире в первых веках н.э. (по данным керамических изделий) / О.К. Савельев // Patrimoniul cultural: cercetare, valorificare, promovare. – Chişinău, 2018. – P. 92–93.

21. Савельев О.К. К истории Тире в позднеимскую эпоху / О.К. Савельев // Patrimoniul cultural: cercetare, valorificare, promovare. – Chişinău, 2019. – P. 65–66.

## ЗМІСТ

ВСТУП.....	16
РОЗДІЛ 1. ІСТОРІЯ ВИВЧЕННЯ МАТЕРІАЛЬНОЇ КУЛЬТУРИ ТІРИ ПЕРШИХ СТ. Н.Е. ....	22
1.1. Вивчення пам'яток Тіри до початку археологічних розкопок (друга чверть XIX – кінець XIX ст.) .....	22
1.2. Початок археологічного дослідження Тіри (1900–1940 рр.).....	24
1.3. Археологічне вивчення Тіри та її матеріальної культури в 1940 – на початку 1960-х рр. ....	27
1.4. Археологічні дослідження Тіри з кінця 1960–х рр. по теперішній час .....	31
РОЗДІЛ 2. КЕРАМІЧНИЙ КОМПЛЕКС.....	47
2.1. Господарсько–побутова кераміка .....	47
2.1.1. Амфори.....	47
2.1.2. Корчаги.....	59
2.1.3. Глечики.....	59
2.1.4. Зерновики.....	60
2.2. Будівельна кераміка .....	60
2.2.1. <i>Tegulae romana</i> .....	61
2.2.2. Водогінні труби.....	63
2.3. Кухонна кераміка .....	63
2.4. Ліпний посуд .....	66
2.5. Столова кераміка .....	68
2.5.1. Червонолаковий посуд.....	69
2.5.2. Сіроглиняний посуд.....	89
2.6. Світильники .....	91
2.6.1. Світильники виготовлені в формі.....	92
2.6.2. Світильники гончарні або кружальні.....	97
2.6.3. Світильники ліпні.....	98

	14
2.6.4. Форми для виробництва світильників.....	99
2.7. Керамічні вироби культового призначення .....	100
2.7.1. Патери ( <i>Pateriae</i> ).....	100
2.7.2. Курильниці ( <i>turibulum</i> ).....	100
2.7.3. Кубки з написами.....	101
2.7.4. Теракоти.....	102
2.7.5. Фігурний посуд.....	104
2.8. Інші керамічні вироби.....	105
<b>РОЗДІЛ 3. МЕТАЛЕВІ, СКЛЯНІ, КІСТЯНІ ТА КАМ'ЯНІ ВИРОБИ</b>	
.....	109
3.1. Металеві вироби .....	109
3.1.1. Прикраси та деталі костюму.....	109
3.1.2. Знаряддя праці та господарсько-побутові вироби.....	119
3.1.3. Медичні або косметичні інструменти.....	124
3.1.4. Світильники.....	125
3.1.5. Деталі кінської зброї.....	126
3.1.6. «Кільця», браслети з виступами та ажурні підвіски.....	127
3.1.7. Посуд.....	127
3.1.8. Художні вироби.....	128
3.1.9. Зброя та деталі військового костюма.....	129
3.2. Скляні вироби .....	131
3.2.1. Посуд.....	131
3.2.2. Предмети побуту.....	138
3.2.3. Прикраси.....	138
3.2.4. Предмети туалету.....	141
3.2.5. Віконне скло.....	141
3.3. Кістяні вироби .....	142
3.3.1. Знаряддя праці.....	142
3.3.2. Медичні інструменти.....	144
3.3.3. Предмети побуту.....	144

	15
3.3.4. Прикраси та предмети туалету.....	149
3.3.5. Деталі озброєння.....	151
3.4. Кам'яні вироби .....	152
3.4.1. Пам'ятки образотворчого мистецтва.....	152
3.4.2. Олтарі.....	153
3.4.3. Господарсько-побутові вироби.....	154
3.5. Різне .....	155
РОЗДІЛ 4. МАТЕРІАЛЬНА КУЛЬТУРА ТА ДЕЯКІ ПИТАННЯ ІСТОРІЇ ТІРИ В І – НА ПОЧАТКУ V СТ. Н.Е. ....	160
4.1. Вплив Риму та провінцій Римської Імперії на формування матеріальної культури Тіри .....	160
4.2. Варварський вплив на матеріальну культуру Тіри .....	168
4.3. Торгівля, виробництво, економічні та культурні зв'язки Тіри в І – на початку V ст. н.е. ....	179
ВИСНОВКИ .....	189
СПИСОК ВИКОРИСТАНИХ АРХІВНИХ ДЖЕРЕЛ .....	196
СПИСОК ВИКОРИСТАНОЇ ЛІТЕРАТУРИ .....	197
СПИСОК СКОРОЧЕНЬ .....	264
ДОДАТОК А. ДІАГРАМИ .....	267
ДОДАТОК Б. ІЛЮСТРАЦІЇ.....	269

## ВСТУП

**Актуальність теми.** В результаті систематичних та планомірних розкопок Тіри, що продовжуються вже близько 70 років поспіль, накопичено значну кількість археологічних джерел і назріла необхідність їх детального опрацювання. Одним із шляхів такої роботи є предметне вивчення, з урахуванням сучасних розробок, численних категорій матеріальної культури, побудова типологічних рядів різних категорій артефактів, виділення хронологічних меж їх існування, визначення походження різних категорій речей. Обробка масового матеріалу сучасними методами дає можливість отримати найбільш об'єктивну картину розвитку матеріальної культури, її змін в окремі хронологічні періоди та встановити причини цих змін. Таке дослідження дозволить простежити динаміку основних груп імпортованих виробів Тіри в перші ст. н.е., визначити напрями торговельних зв'язків і їх зміну від ранньоримського до пізньоримського часу; виділити предмети власного тірського ремісничого виробництва; з'ясувати міру впливу варварського середовища на місцеве керамічне і загалом ремісниче виробництво, частку імпорту, тощо. Слід підкреслити, що за винятком декількох спеціальних досліджень окремих категорій речових знахідок, узагальнювальні праці, присвячені вивченню матеріальної культури Тіри в римську епоху, відсутні й дотепер. Крім того, представлені окремі характеристики матеріалів римського часу в контексті загальноісторичного розвитку Північно-Західного Причорномор'я, залучено до наукового обігу без урахування сучасних розробок. У зв'язку з тим, що систематичного, комплексного дослідження різних категорій матеріальної культури Тіри римського часу не проводилося, актуальність запропонованої теми є беззаперечною. В роботі не розглядається будівництво та архітектура, які є предметом окремого наукового дослідження, та нумізматики як найбільш розроблена в історіографії серед інших категорій матеріальної культури.



**Зв'язок роботи з науковими програмами.** Роботу виконано в рамках планових тем відділу археології Криму та Північно-Західного Причорномор'я Інституту археології НАН України «Культурно-економічні контакти населення Північно-Західного Причорномор'я» (2011–2015), державний реєстраційний номер 0111U002109, «Актуальні проблеми археології Північно-Західного Причорномор'я» (2016–2020), державний реєстраційний номер 0115U004333, згідно підтем: «Культурно-економічні контакти населення Північно-Західного Причорномор'я в римську епоху», «Матеріальна культура Тіри I–IV ст. н.е.».

**Мета та завдання дослідження.** Мета роботи полягає у створенні узагальнювальної характеристики матеріальної культури Тіри римського часу на підставі систематизації, типологізації і хронологізації її окремих складових, виділення особливостей, властивих цьому античному центру, а на підставі цього – дослідженню загальних питань економіки, торгівлі та історії міста.

З нею пов'язане вирішення наступних завдань:

1. Аналіз історії дослідження матеріальної культури Тіри римського часу в історіографії.
2. Розроблення типології керамічного комплексу, уточнення часу існування окремих типів керамічних виробів і їх походження.
3. Вивчення інших видів ремісничого виробництва з металу, скла, кістки, каменю, уточнення номенклатури виробів, їх датування, з'ясування походження окремих категорій.
4. Загальна характеристика матеріальної культури Тіри I – початку V ст. та виділення її особливостей від ранньоримського до пізньоримського часу.
5. Встановлення впливу варварів на розвиток матеріальної культури Тіри.
6. Визначення торговельно-економічних і культурних зв'язків Тіри з римськими провінціями та їх зміни у часі.

7. Уточнення історичної періодизації, характеристика найпізнішого періоду існування Тіри на підставі вивчення комплексу матеріальної культури.

**Об'єктом дослідження** є практично увесь комплекс речей, що визначають матеріальну культуру Тіри I – початку V ст. н.е., за виключенням архітектурних споруд та нумізматики: керамічні вироби усіх відомих типів цієї категорії, металеві, скляні, кістяні і кам'яні вироби, предмети з інших матеріалів. Численна колекція включає категорії речових знахідок, що є результатом роботи експедицій, які досліджували шари та комплекси Тіри римського часу та походять з розкопок під керівництвом Е.Р. фон Штерна, П. Нікореску і Г. Авакіана, Л.Д. Дмитрова і А.І. Фурманської, С.Д. Крижицького, І.Б. Клеймана, Н.О. Сон, О.А. Росохацького, Т.Л. Самойлової.

**Предметом дослідження** є матеріальна культура Тіри в I – початку V ст. н.е.

**Методи дослідження.** В основу дослідження покладено загальнонаукові принципи об'єктивності та історизму. Для досягнення поставлених завдань залучені загальнонаукові та історико-археологічні методи. Центральною методологічною складовою наукової роботи є системний підхід з використанням порівняльного, історичного, типологічного, хронологічного, статистичного методів, метода аналогій з подальшими аналізом, синтезом, класифікацією, узагальненням та датуванням пам'яток матеріальної культури.

**Наукова новизна** полягає в тому, що вперше здійснено узагальнювальне дослідження матеріальної культури Тіри римського періоду на сучасному рівні, увагу приділено різноманітним керамічним матеріалам, металевим, скляним, кістяним та кам'яним виробам, створено їхню типологію, визначено походження та час існування основних типів речових знахідок, специфіку матеріальної культури цього міста в цілому та обґрунтовано її атрибуцію як провінційно-римської. За останні десятиліття було накопичено значний обсяг нових археологічних даних, що у поєднанні з

раніше отриманими матеріалами, дозволило суттєво доповнити загальну картину розвитку матеріальної культури Тіри і змін, що в ній відбувалися, а також її торговельних і культурних зв'язків із римськими провінціями та оточуючим варварським середовищем. Виділений найпізніший період існування міста та загалом уточнена історична періодизація.

**Хронологічні межі дослідження** охоплюють час з I до початку V ст. н.е. Нижня хронологічна межа визначена тим, що саме з того часу місто потрапляє в сферу політико-економічних інтересів Римської імперії, що призводить до відповідних змін і в комплексі матеріальної культури. Верхня хронологічна межа обумовлена завершенням пізньоантичного періоду в історії Тіри.

**Географічні межі** – античне місто Тіра, яке розташовано на території середньовічної Аккерманської фортеці та на прифортечній площі (м. Білгород-Дністровський Одеської області).

**Джерельна база.** Робота ґрунтується на комплексному вивченні джерел. Основним джерелом є рухомі пам'ятки практично всього комплексу матеріальної культури Тіри (загалом більше 4000 одиниць). Нумізматичні та епіграфічні пам'ятки, що є об'єктами окремих спеціальних досліджень, окремо не розглядаються. Матеріали, що були оброблені і використовуються в дослідженні, походять з ділянок «Центральний раскоп», «Раскоп Крепость-4», шурфів різних років, випадкові знахідки та зберігаються у Наукових фондах Інституту археології НАН України, Археологічному музеї ІА НАН України, Одеському археологічному музеї НАН України та Білгород-Дністровському краєзнавчому музеї. Також залучено писемні джерела – свідчення античних авторів, та частково дані лапідарних пам'яток, епіграфіки, нумізматики. Історіографічна база роботи містить необхідний обсяг вітчизняної і зарубіжної літератури за темою дослідження, а також архівні матеріали.

**Практичне значення** дослідження полягає у визначенні на археологічних матеріалах загальної характеристики матеріальної культури

Тіри, її особливостей та розвитку. Узагальнені матеріали й висновки дослідження можуть бути використані для підготовки наукових робіт і навчальних посібників, загальних і спеціальних курсів з археології та історії, що присвячені матеріальній культурі античних міст Північного Причорномор'я, а також при створенні музейних експозицій та у туристично-виставковій діяльності.

**Особистий внесок дослідника.** Протягом 2007–2012 рр. за участю та під керівництвом автора (ділянка РК-4) проводилися дослідження на пам'ятці національного значення Тіра-Аккерман. Під час досліджень знайдено значну кількість речового матеріалу римської епохи. Частину цих матеріалів разом із здобутими раніше залучено до наукового обігу шляхом публікацій. Частково систематизовано керамічні матеріали, вироби з металу, скла, кістки та каменю, встановлено їх датування та походження. Простежено впливи оточуючих варварських культур на розвиток власної матеріальної культури, опубліковані нові дані, які можуть свідчити про римську військову присутність в місті в середині I ст. н.е., виділено імовірний найпізніший етап існування Тіри в кінці IV – на початку V ст. н.е. У статтях, які написані у співавторстві з Т.Л. Самойловою та П.В. Остапенко (2010), автору належить: інформаційна частина про розкоп РК-4, фотографії та атрибуція предметів римського часу; у співавторстві з К.С. Савельєвою (2012, 2015, 2017) – вивчення археологічного контексту, типологія, графічна частина, висновки; у співавторстві з А.М. Колесниченко – археологічний контекст, аналогії знахідкам та історичні висновки.

**Апробація результатів дослідження.** Основні положення дисертації здійснені у доповідях на засіданнях відділів археології Криму та Північно-Західного Причорномор'я і античної археології Інституту археології НАН України. Різноманітні аспекти й проблеми, що розглянуті в дослідженні, були представлені у доповідях на 13 регіональних і міжнародних наукових конференціях у Одесі (2013, 2017), Миколаєві (2016, 2018), Алушті (2011),

Ніжині (2018), Кишиневі (2014, 2015, 2016, 2017, 2018), Варшаві (2019), та на міжнародному круглому столі в Одесі (2017).

**Публікації.** Основні результати дисертації викладено у 21 науковій праці. З них 4 – у наукових фахових виданнях ДАК України, 3 – у закордонному фаховому виданні, 5 – у збірках статей та 9 – у тезах доповідей конференцій.

**Структура роботи та обсяг дисертації** обумовлені метою й завданнями дослідження. Рукопис складається із анотації, вступу, чотирьох розділів, висновків (195 стор.), списку архівних матеріалів (6 позицій) та списку використаної літератури (743 позиції), списку скорочень (3 стор.), та додатків, що складаються з діаграм та ілюстрацій (80 стор.). Загальний обсяг дисертації становить 346 сторінок.

## РОЗДІЛ 1

### ІСТОРІЯ ВИВЧЕННЯ МАТЕРІАЛЬНОЇ КУЛЬТУРИ ТІРИ РИМСЬКОГО ЧАСУ

Вивчення розвитку матеріальної культури Тіри і публікація матеріалів нерозривно пов'язане з археологічними розкопками самої пам'ятки. Стратиграфічні шари, з яких походять речі, що вивчаються, досліджені нерівномірно. Шар другої половини III – IV ст. н.е. є найбільш зруйнованим. Шар I – першої половини III ст. н.е. зберігся краще, він досліджений не тільки на значній площі Центрального розкопу, але і на розкопі в середині Гарнізонного двору середньовічної фортеці. В історії дослідження даної проблематики можна виділити кілька етапів, які відображають уявлення про розташування міста, його межі, планування, особливості містобудування, економіки, зв'язки з навколишнім світом.

#### **1.1. Вивчення пам'яток Тіри до початку археологічних розкопок (друга чверть XIX – кінець XIX ст.)**

Незважаючи на те, що археологічні розкопки в Тірі розпочалися лише на початку XX ст., інтерес до матеріальної культури цього міста з'явився ще в першій половині XIX ст. в зв'язку з організацією Одеського Товариства історії та старожитностей, а також цілеспрямованою роботою з охорони пам'яток, збору і зберігання музейних експонатів. В цей час було знайдено перші епіграфічні документи, архітектурні деталі, монети і деякі інші археологічні матеріали, що становили «художній інтерес». Тривалий час точилися суперечки щодо місця розташування і назви цього міста. Були зроблені перші спроби локалізації пам'ятки, а також інтерпретації виявлених предметів [Стемпковский 1826; Мурзакевич 1844, с. 315–319; Беккер 1850, с. 416–469; Брун 1853, с. 47–66; Тункина 2002, с. 119–120]. І.А. Стемпковський, вивчивши випадкові знахідки з Аккерману, в першу чергу монети з

демотіконом, зробив припущення, що саме там і було розташоване місто Тіра [Стемпковский 1826, с. 19–23].

В той самий час почалося вивчення лапідарних джерел Тіри античного часу та з'явилися перші спроби їх кореляції з наративними джерелами. Періодично в «Записках Одеського товариства історії та старожитностей» публікувалися матеріали, які були випадково виявлені на території середньовічної фортеці та поруч із нею [див. напр.: Беккер 1853, с. 417–421; Кочубинский 1901, с. 82–87, 95–96, 98–99, 101–102]. На підставі вивчення останніх П.В. Беккер дійшов висновку, що Тіра була провінційним містом, яке підлягало підпорядкуванню римським імператорам, але її громадянам були даровані деякі свободи. Також він висловив низку міркувань про різні сторони економіки і побуту цього міста [Беккер 1849, с. 20].

Надалі такі роботи стали більш регулярними. У 1860 р. в Одесу надійшли пам'ятки, виявлені при будівництві кам'яної пристані. М. Н. Мурзакевич повідомляв, що робочі знайшли «мраморную статую с отбитыми частями, мраморный торс, и мраморную надгробную плиту с рельефными изображениями и надписями» [Отчет 1861, с. 17]. У 1866 р. по всій Бессарабії було розіслано циркуляр, який наказував місцевим органам влади доставляти до Товариства старожитностей речі, що знайдені у землі [Пармакли, Руссев 1999, с. 361]. Як і раніше, основна увага приділялася епіграфічним документам, нумізматиці, а також архітектурним деталям [Струве 1867, с. 605–611; Юргевич 1883, с. 7–16; Юргевич 1889, с. 1–12].

Було опубліковано надгробок римського часу, знайдений між Аккерманом та с. Шабо [Юргевич 1893, с. 11]. Н.П. Кондаков, який побував в Аккермані, склав список знахідок, зроблених при будівництві в прибережній частині – світильник, уламки теракот, вістря стріл, монети, фрагменти грецького і латинського написів, тощо [Кондаков 1876, с. 20–24]. О. О. Кочубинський пише про знахідки черепиці з клеймами, монет, фрагментів мармурових написів та ін. Він навів відомості про поховання, в одному з яких були виявлені золоті речі і дві вузькогорлі амфори [Кочубинский 1901,

с. 96–98]. Знахідки, які були зроблені на території Тіри, надходили до музею Одеського товариства історії та старожитностей, але в більшій кількості – до приватних колекцій. У зборах І.К. Суручана зберігалися фрагменти мармурових плит з написами, цілі розписні посудини і амфори, металеві вироби і монети з Тіри [Юргевич 1888, с. 29–41]. Ф.І. Кнауер, перебуваючи в Аккермані в 1891 р. придбав керамічну «урну», статуетку Ісіди з пасти, монети, уламок плити з присвятним написом на честь єгипетських богів [Кнауэр 1892, с. 12–13]. П.М. Батюшков опублікував мармурову деталь (п'єдестал від колони або статуї за його визначенням) з латинським написом 201 року, яка була знайдена поблизу Аккермана [Батюшков 1892, с. 10, 17]. На території міста проводилися роботи з пошуку цінних речей і скарбів. Тоді ж з'являються перші відомості про некрополь Тіри. У 1895 р. О.О. Кочубинський і Е.Р. Штерн обстежили підкурғанну гробницю, яка дістала назву «Скіфська могила» [Кочубинский, Штерн 1896, с. 13–16]. Склеп складався з поховальної камери з двома вирубаними в скелі могилами та дромосу.

Отже, на першому етапі відбувалося накопичення і первинна обробка випадкових знахідок з Тіри та її округи, а також вивчення свідочств стародавніх авторів про цей регіон. До кінця XIX в. місце розташування Тіри було надійно встановлено. Видано збори тірських монет, які зберігалися в музеї Одеського Товариства, Ермітажі, Історичному музеї Москви. Епіграфічні документи, відомі на той час, були перевидані В.В. Латишевим (IOSPE II). На підставі накопичених джерел, в першу чергу епіграфічних, були здійснені перші спроби вирішення окремих питань, пов'язаних з історією Тіри, її державним устроєм тощо.

## **1.2. Початок археологічного дослідження Тіри (1900–1940 рр.)**

В 1900, 1903 и 1912 рр. перші археологічні дослідження на території пам'ятки проводив професор Новоросійського університету, директор археологічного музею Одеського товариства історії та старожитностей



Е.Р. Штерн. Приводом для початку робіт послужила полеміка про місцезнаходження Тіри. Всього було закладено 14 шурфів і траншей. В результаті були відкриті кам'яні конструкції, які тлумачилися як гробниці, фрагменти вимосток, а також різноманітний речовий матеріал античного часу: світильники, монети, прикраси, фрагменти амфор, червонолаковий посуд. Було з'ясовано, що потужність культурного шару досягає 7 м, також відзначено переміщення культурних шарів, і порушення в послідовності їх залягання [Штерн 1901, с. 33–61; Штерн 1913, с. 92–101]. Перебуваючи на посаді директора музею, Е.Р. Штерн приділяв велику увагу надходженням до фондів музею, здійснюючи закупівлю різних артефактів. Окремо можна відзначити публікацію і всебічне вивчення бронзового фігурного бальзамарію у вигляді бюста «молодої африканки» [Штерн 1906, с. 183–190].

Таким чином, незважаючи на те, що проведені розкопки мали незначну площу, вони надали цінні відомості, і стали підставою для подальшого археологічного вивчення Тіри. Е.Р. Штерн вважав, що тільки відкриття великих площ городища, вивчення будівельних залишків і масового матеріалу дозволить вивчити історію цього міста [Штерн 1901, с. 61; Клейман 1997б, с. 259]. Досліднику вдалося підтвердити існування античної Тіри на території, яка згодом була зайнята середньовічною фортецею, та виділити кілька шарів в стратиграфії пам'ятки. Крім цього, він зробив і історичні висновки, зокрема про те, що Тіра була великим полісом, який існував до падіння Римської імперії, а навколо міста існувала розвинена сільськогосподарська округа.

Після включення Бессарабії до складу Румунії в 1918 р., археологічні розкопки на території городища проводили румунські дослідники. Ці роботи тривали з 1919 по 1937 рр. з перервами. П. Нікореску заклав три шурфи всередині фортеці і шість шурфів на північний схід від головних воріт. В результаті цих невеликих за площею розкопок на краю обриву плато був виявлений фрагмент оборонного муру, і деякі будівельні об'єкти античного часу, а також цілу низку археологічних матеріалів. На розкопі в першому

дворі фортеці був обстежений підвал і господарські ями. Тут знайдено фрагмент мармурової плити з латинським написом, червонолаковий посуд. Серед загальної кількості знахідок можна виділити скульптуру – статую бика, рельєф із зображенням Артеміди, герму Пріапа, черепицю з клеймами римських легіонів, теракоти, графіті, світильники, монети, мармурові архітектурні деталі, фрагменти декретів тощо. П. Нікореску публікував підсумки своїх досліджень в роботах, які супроводжувалися планами і фотоілюстраціями [Nicorescu 1924, p. 378–415; Nicorescu 1933, p. 557–661]. У своїх роботах, окрім публікацій нових джерел, він торкався і загальних проблем, пов'язаних з історією цього регіону. Наприклад, на підставі вивчення легіонних черепичних клейм, написів на честь імператора Траяна та інших відомостей, автор дав не лише картину розташування римських гарнізонів в Північно-Західному Причорномор'ї, а й уточнив склад тірського гарнізону та зміну його підрозділів протягом II – середини III ст. н.е. [Nicorescu 1937, p. 217–239; Nicorescu 1944, p. 501–510].

За завданням Військового музею Бухаресту Г. Авакіан провів невеликі земляні роботи під стінами середньовічної фортеці. У кількох статтях представлені окремі матеріали – клейма на амфорах, черепиця з клеймами легіонів, монети, графіті та ін. [Avakian, 1931, p. 47–104; Avakian 1924, p. 3–22; Avakian 1927a, p. 4–17; Avakian 1927b, p. 35–46]. Були висловлені й окремі міркування щодо стратиграфії пам'ятки. Крім середньовічних шарів, він виділив класичні грецькі шари та шари «доісторичної цивілізації».

У 1940 р., після приєднання Бессарабії до СРСР, директор Аккерманського музею А.В. Шахназаров заклав розкоп на північний схід від центральних воріт фортеці. Результати його досліджень збереглися лише в короткому звіті з двома планами [Клейман 1984, с. 66–74]. Крім інформації про будівельні залишки, в звіті містяться відомості і про знахідки римського часу – червонолакового посуду з клеймом у вигляді ступні, уламків черепиці з клеймами римських легіонів, тощо.

Загалом, розкопки цього періоду не були масштабними і не носили систематичний та послідовний характер. Проте, ці роботи лягли в основу подальшого археологічного дослідження Тіри і вдосконалення методики таких досліджень, зокрема, виділення стратиграфічних нашарувань. Накопичення джерельної бази дало можливість ставити питання історичного характеру і пропонувати їх вирішення, а також окреслити подальші перспективні напрями вивчення пам'ятки.

### **1.3. Археологічне дослідження Тіри та її матеріальної культури в 40-х – початку 60-х рр. ХХ ст.**

В 1945–1946 рр. археологічні дослідження проводила Білгород-Дністровська археологічна експедиція Інституту археології АН УРСР під керівництвом Л.Д. Дмитрова. Ці роботи поклали початок систематичному вивченню пам'ятки з використанням методики розкопок широкими площами. У перші два роки досліджень були враховані результати розкопок дореволюційного часу, здійснені обстеження і занесені на план всі об'єкти, які були відкриті раніше, закладено новий великий розкоп (А). Роботи зосередилися на території, що розташована на схід від головної брами середньовічної фортеці. Ця ділянка отримала назву «Центральний розкоп». В першу чергу вивчалися шари і будівельні споруди середньовічного часу, але частково вводилися в обіг матеріали різних епох. Надавалась коротка інформація про знахідки римського часу – червонолаковий посуд, світильники, червоноглиняний та сіроглиняний посуд. Окремо виділені деякі індивідуальні знахідки з малюнками і фотографіями. Для античного періоду Л.Д. Дмитров виділяв стратиграфічні горизонти III–II ст. до н.е. та I–III ст. н.е. [Дмитров 1949, с. 39–52].

У 1947 р. до розкопу А були зроблені дві великі прирізки. Крім характеристики будівельних залишків, були перелічені групи знайденого матеріалу, для деяких речей наведено датування [Дмитров 1952, с. 59–64].

У 1949–1950 рр. експедиція, яка була перейменована в Ізмаїльську, продовжила дослідження на раніше розпочатому розкопі, з метою повного відкриття всіх будівельних комплексів античної Тіри і середньовічного Білгорода. У публікації детально викладено опис відкритих об'єктів, і зокрема знахідки в одному з приміщень червоноглиняної посудини, в середині якої виявлена 61 монета II–III ст. н.е. Також були надані відомості про знайдений археологічний матеріал. Кераміка античного часу представлена кількома групами, найбільш численною з них є червонолакова. Безсумнівний інтерес становлять індивідуальні знахідки – теракоти, глечики у вигляді барана що лежить, світильники, деякі металеві вироби та ін. [Дмитров 1955, с. 111–123].

О.М. Штаерман, публікуючи колекцію керамічних клейм з Тіри, що зберігається в Білгород-Дністровському музеї, побіжно торкнулася і деяких питань зовнішніх економічних зв'язків міста в римський час [Штаерман 1951, с. 45, 48–49].

У 1954 і 1958 рр. дослідження на городищі проводив Білгород-Дністровський загін Прутсько-Дністровської експедиції Інституту археології АН СРСР під керівництвом М.Г. Рабиновича. Було закладено два шурфи у дворах фортеці і один на прифортечній площі, поруч з розкопами ІА АН УРСР. У публікації результатів розкопок лише коротко згадуються знахідки римських світильників, монет та ін. [Рабинович 1968, с. 106].

Значне зрушення у вивченні матеріальної культури Тіри перших століть н.е. пов'язане з іменем А.І. Фурманської, яка в період 1953–1963 рр. продовжила археологічне дослідження пам'ятки і регулярно публікувала як результати розкопок, так і окремі категорії знахідок, при цьому особлива увага приділялася об'єктам римського часу [Фурманская, Максимов 1955, с. 64–66; Фурманская 1964, с. 56–63]. Роботи проводилися в північно-західній частині Центрального розкопу, тут були відкриті кілька житлових будинків і вулиці. Частково відкрито будинок № IV-Ф (Західний) римського часу, що складався з двох двориків і п'яти приміщень. Три мармурові скульптури та

культові посудини (кубки з діпінті), що були знайдені в одному з приміщень, на думку дослідників, дозволили інтерпретувати його як домашнє святилище. У північно-східній частині приміщення під обвалом дерев'яних колод, виявлено скелет людини і поряд з ним вістря залізного списа [Фурманская 1958, с. 23]. Скульптури з мармуру і вотивні мармурові рельєфи із зображенням фракійського вершника були розглянуті окремо [Фурманская 1960, с. 78–83; Фурманська 1965, с. 158–164].

У будинку № III-Ф було виявлено два скарби римських монет, срібну фібулу, золоте кільце у вигляді змії і перстень-печатку, а також велику кількість фрагментів римських амфор, фрагменти скляних посудин, сіроглиняної і червонолакової кераміки [Фурманська 1962, с. 122–137]. Дослідивши керамічний комплекс, А.І. Фурманська розділила його на наступні групи: червонолаковий, червоноглиняний, кухонний, сіроглиняний з лощінням, ліпну кераміку, амфори, піфоси. Вказані групи складаються з посуду різних типів. Крім опису матеріалів, яке супроводжувалося фотоілюстраціями і графічними таблицями, були також вказані аналогії і датування. Систематизація матеріалів дозволила дослідниці поставити питання культурних та економічних зв'язків міста, торкнутися проблеми етнічних змін в складі населення в римський період. На думку А.І. Фурманської, економічний підйом тривав з кінця I - початку II до середини III ст. н.е. Як і в попередній період, місто підтримувало тісні економічні зв'язки з малоазійськими центрами, поява в Тірі речей варварського вигляду пов'язана з прямими культурними контактами [Фурманська 1957, с. 80–93].

У 1955 р. вийшла стаття Є.В. Максимова, в якій опубліковані результати вивчення двох печей, досліджених в 1953 р. Ізмаїльською експедицією під керівництвом А.І. Фурманської. Черінь однієї з них був викладений з плоских черепиць, на двох черепицях містились клейма V Македонського легіону, там само були знайдені фрагменти римських амфор. Черінь другої печі також складався з черепиці і цегли, на одному фрагменті цегли містилось зображення корабля. На черені виявлені чотири ліпних

посудини і сіроглиняний глечик, а також уламки ліпного та гончарного посуду, амфор. У цілих посудинах автор побачив сарматські риси, на підставі чого зробив висновок, що вони датуються часом після відходу римського гарнізону з Тіри і свідчать про зміну етнічного складу населення [Максимов 1955, с. 80–83].

В Науковому архіві Інституту археології НАН України зберігається рукопис роботи А.І. Фурманської «Тира первых веков нашей эры» [Фурманская 1962]. Це перша узагальнювальна робота, в якій були систематизовані і всебічно проаналізовані декілька категорій масового матеріалу. При цьому скляні, металеві та кам'яні вироби не розглядалися. Крім історичного нарису, кілька розділів присвячено будівельним залишкам і питанням економіки. Основну увагу було приділено дослідженню комплексу керамічного посуду, який дослідниця розділила на червонолаковий, ліпний, сіроглиняний лощений, амфору тару<sup>1</sup>. Найчисленнішою є червонолакова кераміка, вона складається з наступних типів: кубки, миски, тарілки, чашки, блюда, горщики, глечики, ойнохої, фігурні посудини і світильники. Це переважно малоазійський посуд. Італійський посуд майже не представлений. А.І. Фурманська відмітила близькість з групами пергамського і самоського посуду. Амфори поділяються на вузькогорлі і широкогорлі. Переважають вузькогорлі світлоглиняні (чотири типи), також налічується дев'ять типів червоноглиняних. Широкогорлі червоноглиняні представлені п'ятьма типами. Серед групи ліпної кераміки виділяються лощені і не лощені посудини. У римський час використовувалися горщики, чашки, кружки, миски, світильники, кришки, блюда. Сіроглиняний лощений посуд включає чаші, миски, глечики, тарілки. На підставі вивчення керамічного комплексу були зроблені і деякі спостереження щодо економічних зв'язків Тіри. Для всіх подальших досліджень є цінним виникнення уваги до цієї категорії кераміки. На її думку, в сіроглиняній кераміці Тіри відобразилися риси своєїрідної культури, близької до культури племен лісостепоного і степового

---

<sup>1</sup> В роботі відсутні малюнки амфор та червонолакового посуду.

Подніпров'я, Подністров'я і Подунав'я. Для деяких типів відзначається близькість з черняхівським посудом. Проте поява нових форм в Тірі не є результатом впливу цієї традиції. На думку А.І. Фурманської, вони проникли з південного заходу Дунаю і на черняхівські поселення надходили з Ольвії та Тіри. Цей висновок згодом не отримав підтвердження і його переглянуто в нашій роботі.

Для характеристики пізньоантичного етапу історії Тіри інформацію надали матеріали з ям №6 і №7, опубліковані А.І. Фурманською [Фурманская 1979, с. 15, 17]. Дослідниці належить також розділ в збірці «Античне місто», присвячений історії та культурі Тіри, а також частина зводу археологічних джерел, що стосується будівельних керамічних матеріалів [Фурманская 1963, с. 40–50; Фурманская 1966, с. 35–36].

В цілому цей період характеризується систематичним археологічним вивченням Тіри, написанням наукових звітів, публікаціями результатів розкопок, а також створенням аналітичних робіт що присвячені різним категоріям матеріальної культури міста. Саме в цей період зроблені і перші висновки щодо історичного розвитку міста включно з його найпізнішим часом його існування.

#### **1.4. Археологічне дослідження Тіри з кінця 60-х рр. ХХ ст. по теперішній час**

У 1969 р. розкопки пам'ятки були продовжені експедицією ІА АН УРСР під керівництвом С.Д. Крижицького. З 1963 р. в складі експедиції ІА АН УРСР, а в 1965–1968 рр. і в 1972–1988 рр. самостійно працювала експедиція Одеського археологічного музею під керівництвом І.Б. Клеймана. Роботи велися переважно на прифортчній ділянці. На південь від місця розкопок Л.Д. Дмитрова і А.І. Фурманської були закладені нові ділянки. Загальна площа розкопок досягла 4000 м<sup>2</sup>.

Під час цих досліджень було відкрито низку найважливіших об'єктів: в першу чергу слід назвати оборонні споруди: куртини, круглу вежу і будинок

римської вексиліації, виявлення шару та споруд пізньоантичного часу («післяготський» будинок), житлові та господарські будівлі класичного, елліністичного і римського часу, вулиці тощо. Були зроблені важливі спостереження стосовно стратиграфії та меж міста, висловлено думку щодо наявності римської цитаделі [Крижицький, Клейман 1971, с. 258–259; Клейман 1971, с. 229–238; Клейман 1975, с. 92–93; Клейман 1976, с. 109–119; Крижицький, Клейман 1978, с. 83–96; Клейман 1993, с. 101–104; Клейман 1999, с. 104–107]. Була зібрана значна колекція різних категорій матеріалів, зокрема римського часу: виробів зі скла, металу, кістки і каменю, теракот, червонолакового посуду, монет, фрагментів кераміки з діпінті і графіті, епіграфічних документів з грецькими і латинськими написами та ін. Були опубліковані відомості, пов'язані з некрополем Тіри, зокрема про кам'яну гробницю II ст. н.е. і знахідки з неї – бронзовий стригіль та фрагменти скляного бальзамарія [Клейман 1978, с. 99–107].

Матеріальна і духовна культура Тіри стала об'єктом наукових досліджень І.Б. Клеймана. Одним з головних напрямків його інтересів була коропластика. У Зводі археологічних джерел міститься інформація про теракотові статуєтки, які були знайдені в Тірі. Частина з них датується римським часом [Клейман 1970, с. 25–27]. Після продовження розкопок і поповнення колекції, було здійснено ще кілька публікацій теракот римського часу [Клейман 1980, с. 96–103, Клейман, Сон 1983, с. 54–55], а також червонолакового фігурного посуду у вигляді барана [Клейман 1985, с. 59–62], гем [Клейман, Коциевский 1991, с. 95–99] з'явилася праця з вагової метрології Тіри [Клейман 1989, с. 19–25].

Велике значення має монографічне дослідження П.Й. Каришковського і І.Б. Клеймана, яке присвячене історії та культурі Тіри античного періоду [Карышковский, Клейман 1985]. Ця робота, яка стала підсумком попередніх досліджень, включає історіографічний розділ, аналіз доступних джерел, і послідовне відтворення історії розвитку поліса. Детально характеризуються будівельні комплекси, але на їх фоні мало уваги приділено масовим



категоріям археологічного матеріалу. Автори розглянули дані про пізній етап існування міста, зробили важливий висновок про те, що життя в ньому не припинилося в середині III ст., а тривало і пізніше – до нашестя гунів.

Важливими для вивчення історії Тіри другої половини III–IV ст., стали відкриття і публікація зруйнованого пожежею приміщення, заповнення якого містило різноманітний керамічний посуд, амфори та ін. [Кравченко, Корпусова 1975, с. 20–42]. Визначення хронології знахідок з комплексу, в першу чергу амфор [див. також Клейман 1973, с. 16–18], показало, що він відноситься до періоду після «скіфських війн». Це дало можливість переглянути більш ранню точку зору про час остаточного припинення життя в місті і продовжити його до IV ст. н.е. Таким чином, ці відомості дали змогу продовжити дослідження пізньоантичного періоду існування Тіри [Гудкова, Клейман, Сон 1979, с. 284–290].

Матеріали з поховання римського часу, яке було випадково виявлене неподалік від фортеці, опублікував директор Білгород-Дністровського краєзнавчого музею [Криволап 1972, с. 185–190].

Т.Л. Самойлова є автором узагальнювальної роботи з вивчення амфор, які датуються римським часом [Самойлова 1978, с. 254–266]. Вона розділила всю амфорну тару на дві групи, які відповідають періодизації історії римської Тіри: I – середина III і середина III–IV ст. н.е. Всередині груп амфори розглядалися за типами в хронологічному порядку. Всього було виділено 16 типів амфор, а також простежено шляхи надходження деяких з них в Тіру.

У збірці статей, присвячених проблемам вивчення Тіри і середньовічного Білгорода (1979 р.), знайшли відображення найважливіші результати досліджень 1962–1976 рр. А.І. Фурманська, С.Д. Крижицький і І.Б. Клейман представили два звіти про розкопки міста. Перший з них відображає результати досліджень 1962–1963 рр., публікуються результати вивчення міського району, що включав будівельні об'єкти елліністичного і римського часу, а також знахідки [Фурманская 1979, с. 5–19]. У другому звіті

головну увагу приділено розкопкам шарів перших століть н.е., в яких відкриті оборонні споруди [Крыжицкий, Клейман 1979, с. 19–54]. На думку дослідників, на цій території розташовувався римський гарнізон. І.Б. Клейман розглянув детально стратиграфію міських нашарувань, виділив вісім шарів, запропонував їх датування і етнокультурну приналежність [Клейман 1979, с. 54–75]. Серед опублікованих П.Й. Каришковським лапідарних написів, привертає увагу кам'яний вівтар з присвятою Митрі від імені римського морського піхотинця [Карышковский 1979, с. 85–88, рис. 4]. І, нарешті, О.В. Гудкова вперше систематизувала сіроглиняну столову кераміку Тіри перших століть н.е. [Гудкова 1979, с. 99–115].

У 1983 р. з'явилася стаття І.Б. Клеймана і Н.О. Сон, в якій розглядаються питання західно-понтійських і провінційно-римських культурно-економічних зв'язків Тіри [Клейман, Сон 1983, с. 47–59], яка й дотепер має цінність для вивчення торгівлі в перші ст. н.е. Були порушені загальні проблеми вивчення західного напрямку контактів міста, починаючи з епохи еллінізму, проаналізовані різні категорії матеріалу, відомого на той час. Введені до обігу нові знахідки – курильниці, мортарії з клеймами, дрібні бронзові прикраси, фрагменти західної сігілллати тощо. Запропоновані датування і наведені аналогії. Вивчення поставленого питання привело авторів до думки про те, що в перших століттях нової ери Тіра підтримувала тісні зв'язки з античними містами, які перебували під сильним впливом Риму, міськими центрами західного узбережжя Чорного моря і придунайськими римськими провінціями, при цьому з останніми ці зв'язки в II – першій половині III ст. н.е. залишалися домінуючими. Також вони відзначили, що наявний матеріал дозволяє з упевненістю відносити Тіру до міст Північно-Західного і Західного Причорномор'я, до яких вона тяжіла в своєму розвитку.

До ажурної металевої бляшці з *Trompetenmotiv*, що була опублікована в вищевказаній статті, звертався також М.Ю. Трейстер, який навів для неї європейські аналогії [Трейстер 2000, с. 156–157]. В одній зі своїх робіт В.М. Зубар і Н.О. Сон інтерпретують її, а також виріб у вигляді голови Фавна, як

деталі кінської зброї. Крім цього, вони роблять висновок про те, що до складу римських вексіяцій залучалися не тільки легіонери і піхотинці допоміжних військ, але також і вершники [Зубар, Сон 1999, с. 122].

Е.О. Левіна та А.С. Островерхов коротко згадали знахідки в Тірі віконного скла перших століть н.е., які можуть слугувати непрямыми даними про функціонування майстерень по його виробництву [Левина, Островерхов 1989, с. 67–69].

О.В. Гудкова та В.В. Крапівіна видали роботу, яка присвячена маловивченій категорії кераміки – сіроглиняному посуду Тіри, Ольвії та пам'яток черняхівської культури [Гудкова, Крапивина 1990]. Автори зіставили форми посуду всіх трьох груп між собою, врахували подібності та відмінності, зробили важливі висновки про походження тієї чи іншої форми, вплив керамічних традицій тощо.

В окремих роботах коротко розглянуто проблеми культурних і економічних зв'язків Тіри зі світом осілих варварів [Кравченко 1973, с. 19–21; Гудкова 1989, с. 21–23; Гудкова 1991, с. 24–26]. Спираючись на комплекс джерел, Ю.В. Павленко і Н.О. Сон запропонували своє бачення того, що являла собою Тіра в пізньоантичний період, і яким був характер взаємовідносин її мешканців з готами [Павленко, Сон 1991, с. 6–16].

Вагомий внесок у розвиток вивчення матеріальної культури Тіри зроблено Н.О. Сон. Окрім проведення розкопок в Тірі в 1978–1979, 1987–1989, 1990 і 1993 рр., їй належить ціла низка робіт, присвячених дослідженню різних категорій речей. Ґрунтуючись на різноманітних археологічних джерелах, вона дала характеристику грецьких культурів Тіри перших століть, яким залишалося вірним населення міста, незважаючи на широке поширення в цей час релігійного синкретизму [Сон 1980, с. 125–140].

Н.О. Сон детально розглянула будівельні залишки та інші археологічні матеріали, що стосуються пізнього етапу історії Тіри. Вона дійшла висновку що Тіра у третій чверті III ст. потрапила у політичну залежність від різноетнічного союзу варварських племен, на чолі якого стояли готи, а також

місто другої половини III–IV ст. не можна розглядати у якості типового античного центру, що знаходився у сфері впливу Римської імперії [Сон 1986, с. 151]. У зв'язку з новими даними, на цій самій проблематиці дещо пізніше зупинялася також Т.Л. Самойлова, яка запропонувала своє, відмінне від точки зору попереднього автора бачення розвитку міста в цей період [Самойлова 2008б, с. 140–143].

У спільній роботі з С.Б. Сорочаном були введені до наукового обігу світильники різних типів (гончарні, ліпні, металеві), зроблена спроба класифікації, датування і визначення центрів їх виробництва [Сон, Сорочан 1988, с. 115–133]. Дослідники виділили кілька хронологічних груп від пізньоелліністичного до пізньоримського часу. У кожній групі світильники розглянуті за типами, наведені різні аналогії з датуванням. Крім цього, зроблені важливі спостереження щодо особливостей їхнього використання протягом зазначеного часу, зміни торговельних напрямів і імпорту, а також висновок про те, що місто не було зруйноване варварами в середині III ст., а продовжувало існувати у другій половині III–IV ст. н.е.

Важливому джерелу для характеристики економічних і культурних зв'язків Тіри в перших століттях нової ери, а саме скляному посуду, присвячена єдина на сьогодні узагальнювальна стаття [Сон 1988, с. 47–56]. Виходячи з наявного матеріалу, автор виділила групи ранніх (III ст.) та пізніх (III–IV ст.) виробів, різні форми, визначила їх функціональне призначення, а також зазначила, що посуд ранньої групи є більш різноманітним. Спостереження дали можливість говорити про те, що місцеве виробництво скла не простежується, а скляний посуд надходив в Тіру з Сирії, Олександрії, Північної Італії, Східного Середземномор'я і західних провінцій Римської Імперії.

Є.Л. Гороховському та Н.О. Сон належить дослідження однієї з найважливіших і інформативних категорій археологічного матеріалу – фібул [Гороховський, Сон 1989, с. 69–77]. Були опубліковані відомі на той час фібули, виділені групи провінційно-римських та античних

причорноморських форм, а також східноєвропейська «варварська» застібка. Отримані результати звелися до наступного. Все фібули чітко розподілилися на дві хронологічні групи. Серед фібул I – першої половини III ст. н.е. переважають зразки провінційно-римських форм. Підкреслюється, що частина фібул цих типів могла бути виготовлена на місці, про це свідчить знахідка в Тірі напівфабрикату. У другій половині III–IV ст. н.е. за кількістю переважають фібули, які є характерними для сарматських поховальних пам'яток.

В 1993 р. вийшла друком монографія Н. О. Сон «Тіра римського времени» в якій узагальнені результати вивчення пам'ятки. В цій роботі на підставі аналізу епіграфічних, нумізматичних та археологічних джерел досліджуються питання історичного розвитку міста в зазначений час, його економічного життя, етнічного складу та духовної культури населення. Загальній характеристиці матеріальної культури присвячений підрозділ, в якому дуже лаконічно розглянуті основні категорії керамічного комплексу, скляні, металеві та кістяні вироби [Сон 1993, с. 60–79]. Зроблено висновки щодо розвитку ремесла, виробництва, напрямів торговельних зв'язків тощо.

Цікаві результати дало відкриття кількох гончарних випалювальних пристроїв перших століть н.е. – печей і горнів. Вони споруджувались як всередині приміщень, так і за їхніми межами [Сон 1995, с. 61]. У звітній документації вказується, що в одній з печей, збереглися шматки зеленої глини, з якої виготовлявся посуд, знайдені уламки каструль, фрагменти ойнохой та сформованих, але не обпалених посудин. Камера згоряння була заповнена уламками керамід, каліптерів і цегли римського часу, фрагментами червоноглиняних і кухонних посудин без слідів використання [Сон, Кравченко, Клейман 1990, с. 42].

Також було викладене нове уявлення про особливості зовнішньої торгівлі Тіри в перші століття нової ери. Н.О. Сон вважає, що Тіра грала роль важливого центру посередницької торгівлі, через який антична ремісничка

продукція та інші товари надходили з Нижньої Мезії до варварського населення регіону [Сон 1997, с. 30–33].

В окремих роботах розглянуті кістяні вироби [Сон 2010, с. 419–422; Сон 2011, с. 298–311]. Вперше представлена їх номенклатура, виділено кілька груп: знаряддя праці, побуту і прикраси. На підставі аналізу предметів зроблені деякі висновки про наявність в Тірі косторізного ремесла, про що переконливо свідчать виробничі відходи, різноманітні напівфабрикати і рогові відпили. Для виготовлення виробів населення користувалося різноманітними інструментами. Заслуговує на увагу висновок про те, що косторізне виробництво носило дрібнотоварний характер.

Крім цього, були опубліковані і проаналізовані кістяні бутеролі від піхов довгих римських мечів [Черненко, Зубарь, Сон 1989, с. 250–252; Сон, Назаров 1993, с. 120–121]. Слід зазначити, що деталі римського військового спорядження зазвичай знаходять саме в шарах міст. Публікації таких предметів завжди є важливими, оскільки вони є хроноіндикаторами і слугують для уточнення характеристики військової присутності.

Знахідкам фігурних посудин, які є досить цікавою категорією матеріалів, присвячена стаття Н.О. Сон і М.С. Шапцева [Сон, Шапцев 2011, с. 361–363]. В ній проаналізована посудина у вигляді барана що лежить (яка була опублікована раніше), також представлені фрагменти посудин у вигляді ступні в сандалі і у вигляді тварини. На думку дослідників, всі вони мають приблизно однакове датування, пов'язані з різними античними віруваннями і відображають естетичні уподобання населення Тіри.

У 2012 р. вийшла друком стаття, яка є першим, і поки єдиним зводом червонолакового посуду перших століть нової ери з Тіри [Сон, Шапцев 2012, с. 83–103]. До наукового обігу була введена низка посудин, розподілених на окремі типи. Крім того, автори розділили весь корпус цієї групи кераміки на дев'ять основних форм: миски, тарілки, блюда, чаші, кубки, лагіноси, глечики, горщики і фігурні посудини. При цьому, виділяючи конкретні дискретні об'єкти всередині цих таксонів, вони оперують тією самою назвою

«форма». Наводяться численні аналоги, переважно з пам'яток Північного Причорномор'я. Аналіз червонолакового посуду дозволив дослідникам виділити східну сігіллату В, С і пізньоримську С, понтійську, мезійську і західну сігіллату. Також небезпідставним є припущення про можливість потрапляння в місто частини червонолакового посуду виробництва західних провінційно-римських керамічних центрів разом з солдатами і моряками римської вексіляції Тіри.

У двох роботах розглядаються ліпні та металеві світильники з Тіри – три бронзові і один свинцевий [Сон, Шейко 2018, с. 140–146; Сон, Шейко 2016, с. 79–87]. Можна виділити дворіжковий світильник із залишками ланцюжка для підвішування, який є важливим для характеристики матеріальної культури пізньоантичного часу та вивчення імовірних християнських вірувань населення міста.

Також дослідниця опублікувала матеріали підкурганного склепу із ступінчастим дромосом, який був досліджений в 1950 р. у с. Салгани експедицією під керівництвом Л.Д. Дмитрова [Сон 1979, с. 100–105].

В 1989 р. на південний схід від Тіри виявлено ще один склеп. Матеріали які були знайдені всередині камери і в шарі навколо склепу (фрагменти червонолакових посудин, світлоглиняних і червоноглиняних амфор II–III ст. н.е.) були опубліковані [Росохацкий, Штербуль 1991, с. 78–80].

Корисні відомості про склад античної колекції з розкопок Тіри, що зберігається в фондах Інституту археології НАН України були опубліковані у відповідному каталозі<sup>2</sup>. До гончарних світильників з округлим ріжком, оформленим у вигляді ріжку посудин типу ойнохой, зверталися І.В. Бруяко і О.А. Росохацький Майже всі відомі світильники походять з Тіри, аналогії таким виробам за межами Нижнього Подністров'я не виявлені. Схожі форми відомі в східно-середземноморському регіоні, але вони належать до епохи

---

<sup>2</sup> Інформацію про матеріали подано разом з бібліографічними посиланнями [Карашевич, Карнаух, Корпусова, Сон 2007, с. 150–153].

архаїки-еллінізму. Розглянувши деталі, а також умови знахідок, автори дійшли висновку про те, що цей тип світильників виготовлявся в Тірі в другій половині II – першій половині III ст. н.е. [Бруяко, Росохацький 2000, с. 342–345]. Подальші спостереження над стратиграфічним контекстом і кількістю подібних знахідок, підтверджують таку думку.

С.П. Смольянінова опублікувала ливарні форми для виробництва металевих виробів, деякі з яких датуються римським часом [Смольянінова 2005, с. 82–91]. Окремо можна виділити форму для виготовлення нижньої частини світильників західно-причорноморського типу з рослинним орнаментом на дні. Також авторка приділила увагу різним питанням виробництва предметів з кольорових металів [Смольянінова 2007, с. 131–137].

Двадцять років розкопки в Тірі проводила Білгород-Тірська експедиція Інституту археології НАН України<sup>3</sup>. На Центральному розкопі були відкриті і досліджені нові об'єкти, що датуються римським і пізньоантичним часом [Самойлова и др. 2003, с. 249–253]. У гарнізонному подвір'ї середньовічної Аккерманської фортеці було закладено розкоп РК-4. Роботи на ньому протягом декількох польових сезонів підтвердили зроблений раніше висновок про те, що стародавнє місто поширювалося і на цю територію. Тут також виявлені об'єкти та матеріали перших століть нової ери. За цей час був накопичений значний в кількісному відношенні матеріал, що дало можливість для подальшої обробки, вивчення і публікації різних категорій речей, деякі з яких раніше не були відомі, написання узагальнювальних праць.

Черговою колективною роботою стала збірка статей «Tyras Cetatea Albă / Belhorod-Dnistroskyj» 2002 р., в якій представлені результати п'ятирічного дослідження пам'ятки спільною українсько-румунською експедицією [Самойлова, Кожокару, Богуславский 2002, р. 159–189]. Крім

---

<sup>3</sup> В 1996–1998 рр. роботами керував О.А. Росохацький, а в 1999–2015 рр. – Т.Л. Самойлова.



стратиграфічних спостережень, характеристики житлового будівництва, в цьому збірнику представлений короткий сумарний опис супроводжуючого матеріалу – амфор, червонолакового посуду, світильників, скляних, кістяних і металевих виробів. Можна відзначити публікацію частково дослідженого приміщення № 610, яке було інтерпретоване авторами як будівля ранньосередньовічної базилики<sup>4</sup>. У статті О.В. Гудкової, на підставі відомих на той час даних, зокрема і археологічних джерел, було зроблено чергову спробу реконструкції взаємовідносин населення Тіри і Буджацького степу в першій половині першого тисячоліття н.е. [Gudkova 2002, p. 257–264].

Окремо розглядалися проблеми духовного життя населення Тіри в античний період [Батизат, Росохацкий 2005, с. 4–22]. Опубліковані фрагменти мармурових рельєфів із зображенням фракійського вершника, особливу увагу приділено одноручним кубкам з написами білою фарбою, наведені знахідки схожих кубків в Північному Причорномор'ї, інтерпретовано їх призначення. Питання, пов'язані з містичними культурами в Тірі, зокрема і в римський час, вивчав Г.В. Батизат [Батизат 2001–2002, с. 202–209; Батизат 2003–2004, с. 340–351]. В.В. Крапівіна, розглядаючи домашні святилища з античних пам'яток Північного Причорномор'я, зверталася і до матеріалів з так званого західного будинку (IV) в Тірі [Крапівіна 2012, с. 195–196].

Приділялася також увага вивченню сіроглиняного посуду [Samoilova, Ostapenko 2009, p. 53–65]. Для перших століть н.е. були виділені групи римської, дакійської, черняхівської кераміки. Слід відзначити відсутність необхідних аналогій в цій роботі, що істотно знизило довіру до висновків авторів. Самойловій Т. Л. належать дві статті, в яких викладаються основні результати новітніх досліджень в Тірі [Самойлова 2007, с. 120–130; Самойлова 2008а, с. 161–175]. В оглядовій роботі про новітні розкопки в Тірі, крім інформації про будівельні об'єкти на Центральному розкопі,

---

<sup>4</sup> Таке визначення викликало обґрунтовані сумніви у інших дослідників, які пропонують свою інтерпретацію [Зубар 2004, с. 137–145; Зубарь 2005, с. 100–108; Karasiewicz-Szczypiorski 2018, p. 193–194].

публікуються свинцева фігурка Афродіти і сердоліковий перстень, які були знайдені в гарнізонному подвір'ї середньовічної фортеці [Самойлова, Остапенко, Савельєв 2010, с. 218–219, рис. 7, 1–2].

Наступний підсумковий збірник, цілком присвячений дослідженням Тіри і середньовічного Білгорода, надрукований в 2010 р. Н.О. Гаврилюк вивчала ліпну кераміку, яка, за винятком декількох одиничних виробів відноситься до доримської епохи [Гаврилюк 2010, с. 11–46]. Нею зібрано та розглянуто комплекс ліпного посуду, що зіставлений з матеріалами інших синхронних античних, скіфських та фракійських пам'яток, зроблено висновки щодо особливостей варварського впливу в Тірі в елліністичний час. Тут же опубліковано і проаналізовано нові знахідки ливарних форм [Смольянинова 2010, с. 100–120]. Зроблено висновок, що в різні періоди історії, від доби еллінізму до середньовіччя, в місті була добре налагоджена обробка кольорових металів та існувало масове виготовлення ювелірних виробів. Форми римського часу представлені одиничними знахідками, в той час як елліністичних відомо набагато більше.

Т.М. Федосєєва звернулася до типу посуду II–III ст. н.е., який є добре відомим не лише в Тірі та в Північному Причорномор'ї, а й за межами цього регіону [Федосєєва 2010а, с. 135–138]. Йдеться про червонолакові кубки з ручкою та округлим тулубом, який часто оформлявся орнаментом або написами білою фарбою. Вона висловила думку, що ці речі не лише імпортувалися з малоазійських центрів і Херсонеса, а й виготовлялися на місці за привізними зразками.

В іншій статті Т.М. Федосєєва аналізує знахідки двох світильників [Федосєєва 2010б, с. 144–146]. Один з них має «рубчастий» щиток. Цей тип ламп є одним з найбільш поширених в Північному Причорномор'ї. Інший світильник є рідкісною знахідкою, на щитку міститься стилізоване зображення хреста. Авторка відмічає найбільшу схожість цього виробу зі світильниками із Західного Причорномор'я, і датує його кінцем IV–V ст. н.е.

О.Г. Коцура у публікації колекції вагових гир виділила кілька свинцевих предметів римського часу [Коцура 2010, с. 139–143].

Ще однією підсумковою роботою за результатами вивчення Тіри став розділ колективної монографії «Древние культуры Северо-Западного Причерноморья», підготовлений Т.Л. Самойловою [Самойлова 2013, с. 450–492]. В ній розглядаються питання, пов'язані з історією та економікою міста, духовним життям його мешканців. Цей огляд охоплює і римський час.

До питань контактів і особливостей взаємовідносин мешканців Тіри з представниками варварських культур в пізньоантичний період, а також аналізу матеріалів, пов'язаних з періодом скіфських війн, неодноразово зверталася В.В. Крапівіна [Крапівіна 2008, с. 191–198; Крапівіна 2009, с. 196–205]. Розглядалися окремі знахідки амфорної тари перших ст. н.е., зокрема, типи Ораіґ VIII, Крапівіна 27, псевдородоські [Масюта 2018, с. 99–106; Масюта 2019а, с. 138–148; Масюта 2019б, р. 100–110].

Таким чином, в період з середини 1990-х до середини 2010-х рр. вийшла друком низка робіт різних авторів, в яких в тій чи іншій мірі порушувалися окремі питання матеріальної культури, на підставі чого було здійснено узагальнення в проблемах щодо розвитку міста, торгівельних зв'язків, варварського впливу та ін.

В останні роки з'явилися кілька публікацій, присвячених різним категоріям матеріальної культури Тіри римського часу, які належать автору.

У двох з них, присвячених знахідкам теракотових статуєток римських воїнів з пам'яток Північно-Західного Причорномор'я, приділяється увага і подібним виробам з Тіри [Савельєва, Савельєв 2012, с. 42–47; Савельєва, Савельєв 2015, с. 116–123]. Вивчення статуєток дозволило датувати їх II – першою половиною III ст. н.е., та пов'язати їх з присутністю римського військового контингенту в Північно-Західному Причорномор'ї. Теракоти інших типів та фігурні посудини також аналізуються в декількох статтях [Савельєв, Савельєва 2012, с. 97–106; Савельєв, Савельєва 2017, с. 335–337]. На основі аналізу цих речей зроблено висновок про те, що в перших

століттях нової ери в Тірі, як і в інших містах Північного Причорномор'я, збереглися ті ж самі теми коропластики, що і в попередній період. Це свідчить про те, що, незважаючи на поширення в регіоні провінційно-римської культури, місцеве населення продовжувало зберігати старі традиції.

Єдиною на сьогодні є публікація рідкісних знахідок медальйонів на дні керамічного посуду з зображеннями портретів [Савельєв 2013в, с. 544–547]. Ще одна робота присвячена аналізу міфологічних сюжетів на червонолаковій кераміці з Тіри [Савельєв 2013а, с. 285–290]. Цьому цікавому питанню раніше не приділялася увага. Зображення міфологічних персонажів присутні переважно на рибних блюдах і світильниках. Були розглянуті фрагменти з зображеннями міфічних істот. Як відомо в римський час такі мотиви запозичувалися з грецького мистецтва елліністичного періоду.

У 2013 р. вийшла друком робота, в якій були зібрані всі відомі фібули, знайдені після 1989 р. [Савельєв 2013, с. 100–115]. Виділені різні типи фібул, зазначені аналоги і датування, визначена група фібул черняхівської серії, вперше виділені «військові» фібули пізньоримського часу та інші раніше не відомі типи.

Публікації та аналізу фрагментів рідкісних скляних посудин з написом ΚΑΤΑΧΑΙΡΕ ΚΑΙ ΕΥΦΡΑΙΝΟΥ присвячена стаття А.М. Колесниченко і автора [Колесниченко, Савельєв 2015, с. 34–45]. Складена карта знахідок виробів цієї групи і висловлена думка, про те що в Тіру вони могли потрапити морським або комбінованим морським і річковим торговельними шляхами, а також, цілком імовірно, разом з римськими легіонерами.

Були опубліковані кілька кістяних тессер двох типів [Савельєв 2016б, с. 251–255]. Одна з них виконувала функцію ігрової шашки, інші використовувалися як ярлики для гаманців або мішків. Ці останні знахідки часто походять з місць дислокації римських підрозділів. Висловлено припущення, що тессери Тіри пов'язані з побутом гарнізону.

Також в окремих статтях зібрані матеріали, які датуються I ст. н.е. і мають переважно західне походження [Савельєв 2016а, р. 62–63; Савельєв

2017б, с. 119–134]. Результат вивчення цих речей, в сукупності з іншими даними, дозволяє пов'язати принаймні частину них, з хоча і короткочасною, але безпосередньою присутністю римського військового контингенту в Тірі вже в середині – третій чверті I ст. н.е. Коротко аналізувалися деталі римського військового костюму, основні типи червонолакового посуду групи *pontic sigillata*, кнідська кераміка, а також імпортна продукція за періодами [Савельєв 2017а, р. 57–58; Савельєв 2018а, с. 123; Савельєв 2018б, с. 80–83; Савельєв 2018в, с. 92–93]. На підставі різних джерел розглянуті питання культурно-економічних взаємин мешканців Тіри з варварським оточенням в римську епоху – фракійцями, пізніми скіфами, сарматами, германцями, та охарактеризовано найпізніший етап існування міста [Савельєв 2013б, с. 26–31; Савельєв 2014, р. 43; Савельєв 2015, р. 64–65; Савельєв 2017в, с. 129–131; Савельєв 2019, с. 65–66].

Отже, для першого періоду історії археологічного вивчення Тіри і її матеріальної культури характерним є тривале, але безсистемне накопичення матеріалів, які представлені випадковими знахідками. Вивчалися переважно грецькі і латинські написи та монети. З'явилися перші роботи узагальнювального характеру, які були присвячені історії поліса, побуту його громадян, особливостям економіки. Наприкінці XIX в. місце розташування Тіри було встановлено, почалася систематизація епіграфічних і нумізматичних матеріалів.

Виявлені археологічні і епіграфічні дані викликали значний інтерес до подальшого вивчення пам'ятки, постала необхідність у проведенні археологічних розкопок, що стало початком наступного періоду. Вдалося встановити потужність культурних нашарувань і переміщення шарів. Активно публікувалися матеріали археологічних розкопок з рисунками планів, фотографіями та ілюстраціями відкритих комплексів і предметів матеріальної культури. Були здійснені і деякі історичні спостереження загального характеру, зокрема про те, що Тіра існувала до падіння Римської імперії, була великим містом зі своєю сільськогосподарською округою.

Подальший етап пов'язаний з початком систематичного вивчення пам'ятки. Відкриті важливі будівельні та виробничі комплекси з цікавим матеріалом. Були видані результати розкопок, з'явилися роботи з питань історії та культури Тіри античного часу. Розпочато систематизацію масового матеріалу – амфор, ліпного, сіроглиняного та червонолакового посуду, в публікаціях наводяться датування і аналоги. На підставі вивчення цих та інших знахідок ставилися питання економіки, торгівлі, етнокультурних зв'язків міста з навколишнім світом.

Наступний період схожий з попереднім в методичному плані польових досліджень. Метод розкопок широкими площами продовжують використовувати і в теперішній час. Під час розкопок зроблені якісні спостереження щодо стратиграфії пам'ятки, її меж, зібрана представницька колекція матеріалів. Написані кілька монографічних досліджень, розділів в колективних роботах, тематичних збірок і низка статей. Також були здійснені розробки в галузі вивчення історії поліса, його економіки, виробництва, релігії, внутрішньої будови, зовнішніх зв'язків тощо.

Лише в останні десятиліття динамічно систематизується і вводиться до наукового обігу археологічний матеріал. З активним розвитком у світовій науці досліджень окремих категорій речового комплексу римської епохи загалом, продуктивним стало визначення хронології, пошук аналогів, областей і центрів виробництва різноманітних виробів. Водночас, цілісна картина матеріальної культури міста та його економічних зв'язків на теперішній час відсутня, що і робить актуальним вивчення зазначеної теми. Також існують різні точки зору на розвиток Тіри і варварський вплив на неї у маловивчений пізньоантичний період, і наша робота покликана внести ясність в це питання.

## РОЗДІЛ 2

### КЕРАМІЧНИЙ КОМПЛЕКС

Керамічний комплекс поділений на групи за функціональним принципом. Всередині виділених груп матеріали, класифіковані за морфологією. Важливо відмітити складність використання статистичного методу з масовим матеріалом. Як відомо, внаслідок змішування культурних нашарувань в Тірі, подекуди визначити, до якого часу відноситься фрагмент, неможливо. Ця проблема відразу впадає в очі в процесі роботи з польовими списками, в яких тільки фіксується загальна кількість морфологічних частин виробів, в першу чергу це стосується ліпного, кухонного, сіроглиняного, червоноглиняного посуду. Це ускладнює застосування традиційного статистичного підходу і, як здається, показує його допоміжне значення. Якщо говорити тільки про керамічні вироби, то виходячи з наших спостережень, можна безперечно стверджувати, що наймасовішим є амфори, далі – червонолаковий посуд, світильники, сіроглиняна, кухонна, ліпна кераміка і ін<sup>5</sup>. Доля амфорної тари та червонолакової кераміки складає приблизно 53 та 47 % (26603 та 23302 врахованих фрагментів) (діаграма 1).

#### **2.1. Господарсько-побутова кераміка**

Господарсько-побутова кераміка представлена амфорами, піфосами, лутеріями, корчагами, глечиками, зерновиками.

**2.1.1. Амфори.** Т.Л. Самойлова розділила всі амфори на дві групи, що відповідали періодизації історії римської Тіри, яка була поширена раніше – I – середина III і середина III–IV ст. н.е. [Самойлова 1978, с. 254]. Всередині груп амфори розглядалися по типах в хронологічному порядку. Всього було виділено 16 типів амфор. Н.О. Сон вказує ще на три типи червоноглиняних амфор II–IV ст. н.е., не уточнюючи деталей, і відмічає, що в I – початку II і кінці III–IV ст. н.е. амфорна тара була привозною, а в II–III ст. н.е. було

---

<sup>5</sup> Будівельні матеріали є також численними, проте віднести їх до певного часу складно.

налагоджено їх місцеве виробництво [Сон 1993, с. 62]. Зрозуміло, що така типологія вже не може задовольняти, виходячи із стану сучасної джерельної бази.

Тому, враховуючи наявний амфорний матеріал, можна виділити 28 типів амфор, що відповідають більшості типів амфор римського часу відповідно до класифікацій І.Б. Зеєст, Д.Б. Шелова, В.В. Крапівіної, П. Дичека, А. Опайца, С.Ю. Внукова, Д. Парасківа та інших дослідників [Зеєст 1960; Шелов 1978; Крапивина 1993; Duszczek 2001; Oraïț 2004a; Внуков 2003; Paraschiv 2006].

Також стає можливим виділити чотири хронологічні періоди, кожний з яких представлений своїм характерним набором типів тари: 1) I ст. до н.е. – середина II ст. н.е.; 2) II – перша половина III ст. н.е.; 3) друга половина III–IV ст. н.е.; 4) IV–VI ст. н.е. Такий розподіл більше відповідає історичній періодизації римської Тіри. Якщо виходити з датування самих амфор, то воно виявиться ще більше детальним. Низка типів посудин має широку дату, що виходить за виділені рубежі. При цьому слід мати на увазі, що побутування амфор в різних регіонах відрізнялося, і механічно переносити встановлену дату в якій-небудь пам'ятці на інші було б методично невірним, отже необхідно враховувати загальний хронологічний і історичний контекст Тіри.

Амфори I ст. до н.е. – середини II ст. н.е. Одними з найбільш поширених амфор в Тірі були світлоглинняні вузькогорлі амфори, виробництво яких пов'язане з Гераклеєю Понтійською [Arsen'eva, Kassab Tezgör, Naumenko 1997, p. 187, 190; Vnukov 2004, p. 415]. Д.Б. Шелов виділив 6 типів амфор (A–E) [Шелов 1978]. С.Ю. Внуков вважає їх не окремими типами, а варіантами одного типу, що довго існував та сильно змінювався [Внуков 2003, с. 118]. Т.Л. Самойлова фрагменти амфор, знайдених в Тірі, віднесла до типів 10 (I) и 3 (II). Перший об'єднує амфори ранньої групи (типи A–D) та пізньої групи (тип F за Д.Б. Шеловим).

Тип 1. Шелов А, Внуков С IVA. Амфори з високим вузьким горлом, невеликим корпусом з гладкими стінками, ніжка у формі широкого і



низького піддону. Ручки профільовані двома повздовжніми борозенками. Світла глина з включеннями слюди. С.Ю. Внуков виділяє два варіанти: С IV A<sub>1</sub> – посудини з опуклим горлом на широкому піддоні (друга – початок останньої чверті I ст. н.е.) та С IV A<sub>2</sub> – амфори з прямим горлом та більш вузьким піддоном (60–і рр. – кінець I ст. н.е.). В силу фрагментарності тірських екземплярів (рис. 1, 1–2), точне співвідношення їх з конкретним варіантом цього типу поки що надійно вказати важко.

Тип 2. Шелов В, Внуков С IVB (рис. 1, 3–4). У амфор витягнутий веретеноподібний тулуб, на якому наявна слабка поперечна ребристість. Ніжка у вигляді маленького кільцевого піддону, вузьке циліндричне горло з валикоподібними вінцями, ручки зовні профільовані двома валиками. Дата: 80–і рр. I ст. н.е. – 40–і рр. II ст. н.е. А.П. Абрамов датував їх другою третиною I – серединою II ст. н.е. [Абрамов 1993, с. 46].

Тип 3. Внуков С I. Псевдокоські світлоглиняні амфори з двоствольними ручками. Корпус сильно витягнутий, високе горло та довгі ручки, ніжки жолудеподібної форми (рис. 1, 5–13). Виділяються два варіанти: С I а – рубіж 60–50 рр. I ст. до н.е. – перша чверть I ст. н.е. та С I б – 10–і рр. I ст. н.е. – перша третина II ст. н.е. [Внуков 2003, с. 52–54; Внуков 2006, с. 167]. Межа між варіантами досить розмита, і фрагменти часто важко віднести до якого-небудь з них. Судячи з усього, в Тірі є присутніми обидва варіанти цього типу амфор. Вироблялися в Гераклеї або Синопі.

Тип 4. Внуков Син Ів. Синопські амфори. Подовжений конусоподібний корпус з такою ж ніжкою, яка виконана вручну і на поверхні має гвинтоподібні борозенки, овальні ручки (рис. 2, 1). Дата – перша половина II ст. до н.е. (?) – середина I ст. н.е. (?).

Тип 5. Beltrán Forma VI. В Тірі цей тип представлений верхньою частиною амфори зі світлої глини. У неї виділені широкі вінця, воронкоподібна верхня частина, ручки високо підняті, на місці переходу горла в тулуб дві горизонтальні втиснуті лінії (рис. 2, 2). Амфора найбільш близька формі VI класифікації римських амфор Іспанії [Beltrán 1970, р. 493–

495, fig. 199]. Вони вироблялися в I ст. н.е., починаючи з епохи Августа. В цілому форми подібних амфор походять з Західного Середземномор'я, особливо з іспанських керамічних майстерень I ст. н.е.

Тип 6. Зеест 60, Внуков Кх I. Коричневоглиняні амфори. Вузьке горло з невеликими відігнутими вінцями, ручки овальні в перерізі, дещо сплющені (рис. 2, 3). Були поширені в Причорномор'ї. Їх виробництво пов'язане, швидше за все, з Колхідою [Внуков 1992, с. 89]. Основна територія поширення – Східне Причорномор'я. Відомі вони в Горгиппії, Танаїсі, на Європейському Боспорі, в Ольвії [Алексеева 2008, с. 14–39; Внуков 2006, с. 188]. Далі на захід їх кількість різко зменшується. Припускається, що усі коричневоглиняні амфори IV ст. до н.е. – II ст. н.е. належать одному морфологічному типу, що поступово змінювався [Внуков 2003, с. 160].

Тип 7. Lamboglia 2, Peacock, Williams 8. У польових списках до звітів за різні роки розкопок (1999–2005, 2008, 2011–2013) вказані рідкісні знахідки фрагментів західно-середземноморських амфор з витягнутим сигароподібним або злегка розширеним донизу корпусом, високою конусоподібною або циліндричною ніжкою і високими вінцями [Lamboglia 2, Dressel 6, Зеест 63]. Робилися в I ст. до н.е. – перших десятиліттях II ст. н.е. Такі амфори діляться на декілька типів, які у свою чергу виготовлялися в різних регіонах – Південній Іспанії, Північній Італії, Далмації. Амфори незмінно є присутніми в римських військових таборах на Середньому (Сингідунум, Вімінаціум) і Нижньому Дунаї (Нове, Дімум) [Vjelajac 1996, S. 13–15; Dyczek 2001, p. 82–89]. У Північному Причорномор'ї вони знайдені в Ольвії (іспанські) [Крапивина 1993, с. 96, рис. 29, 25] і на Боспорі (іспанські і італійські) [Зеест 1960, с. 109, табл. XXVII, 63]. На підставі наявного матеріалу в Тірі можна виділити варіант типу Lamboglia 2, пов'язаного з майстернями Істрійського півострова (Північна Адриатика) [Peacock, Williams 1986, p. 98–100, fig. 34, B–C]. Вони призначалися для зберігання і транспортування оливкової олії. Глина світла, щільна, добре відмучена, з рідкісними включеннями піску і жовтих часток. Краї масивних вінець злегка відігнуті, по зовнішній стороні

відтиснено латинське клеймо з лігатурами — C.CA[P]ITAI[...] (Capitonus?) [Савельев 2017, с. 120, рис. 1, 1] (рис. 2, 4). До типу Dressel 6B відноситься горло амфори з клеймом OFFOCLO (рис. 2, 5).

Тип 8. Зеест 67, Самойлова 1 (I), Dressel 43, «Cretoise AC 4», Paraschiv 36. Амфори з шипоподібними ручками (рис. 3, 1–13). У них витягнутий корпус, невелика конусоподібна або циліндрична ніжка, що має на кінці виступ-кнопку, вузьке горло з валикоподібними вінцями. Тісто зроблено або з світло-червоної глини, з великим вмістом вапнякових домішок, або зі світлої, бежевої глини. Вважається, що амфори цього типу Вироблялись на Криті та широко використовувались в Італії і римських провінціях в I–II ст. н.е. [Bjelajac 1996, s. 39–41; Bezeczky 2004, p. 87, fig. 3; Bezeczky 2005, s. 39; Bezeczky 2013, p. 77; Paraschiv 2006, p. 81]. Амфора цього типу походить з римського форту Апсарос в південно-західній Грузії [Kakhidze 2008, p. 313, fig. 13, 3]. Горловина та ніжки таких амфор знайдені в Тібіскупі, Томах, Маріна Эль-Аламейн, на віллі Діоніса в Кноссі [Hayes 1983, p. 143–145, fig. 21, 20–22, 26–27; Majcherek 2007, fig. 2, 10]. А. Марангу-Лера виділяє три варіанти амфор А, В и С, які вироблялись в критських майстернях Іракліон, Дерматос та Цуцурос. Автор відзначає, що на Родосі вироблялись амфори, які копіювали цю форму [Marangou-Lerat 1996, p. 85–89]. Варіанти амфор інші дослідники відносять до егейського виробництва, застосовуючи до типу термін «псевдо-родосські» [Balaci 2008, p. 221–222, tipul IV; Văjenu 2013, p. 73–74, № 117; Vnukov 2010, fig. 1, 3]. Фрагменти походять з контексту II–III ст. н.е. Різний колір глини говорить про можливість існування, як різних центрів виробництва, так і двох морфологічно близьких, але асинхронних типів. До цієї групи може відноситься частина циліндричних ніжок з виступом (рис. 3, 14–17), що морфологічно ідентичні ніжкам амфор типу Ораїт VIII.

Амфори II – першої половини III ст. н.е. Тип 9. Scorpan IV / Ораїт VIII. Цей тип виділяється на підставі знахідок циліндричних ніжок з виступом (рис. 3, 14–17), близьким попередньому типу, але в іншому відмінним від

нього. У амфор воронкоподібні вінця, вузьке горло, що розширюється донизу, веретеноподібний тулуб, покритий частим рифленням. По хронології і морфології розрізняються 2 варіанти [Ораїт 2004b, р. 299, fig. 13]. Знайдені в Тірі ніжки і фрагмент вінця [Масюта 2018, с. 100, рис. 1, 1] належать ранньому варіанту. У Північному Причорномор'ї вони вкрай рідкісні. Ціла форма походить з могильника "Совхоз № 10" [Стржелецкий и др. 2003–2004, с. 72, табл. VIII, 3]. Час побутування цього типу амфор – II–III ст. н.е. Схожі ніжки і декілька фрагментованих амфор були знайдені в Троезмісі в районі терм, в римському форті і цивільному поселенні Слевені, і датуються II–III ст. н.е. [Ораїт 1980b, р. 306, pl. VIII, 4; Bondoc 2016, р. 218, pl. VII, 6–8].

Тип 10. Шелов С, Внуков С IVС. Світлоглиняні амфори, мають вузьке і пряме горло, висота якого майже дорівнює висоті тулуба, масивні вінця, які виступають. Нижня частина тулуба злегка ребриста, ніжка коротка, зроблена у вигляді вузького кільцевого піддону. Ручки профільовані одним валиком, який перетинає глибокий, вузький жолобок (рис. 4, 1–9). Датуються другою чвертю – кінцем (?) II ст. н.е. [Внуков 2016, с. 41, 43]. Географія поширення знахідок амфор дуже широка: Добруджа, Нижнє Подунав'я, румунська Молдова, Нижнє Подністров'я, Ольвія, пізньоскіфські пам'ятки Південно-Західної Таврики, Танаїс, сармати Нижнього Дону та ін. [Внуков 2006, с. 181–183].

Тип 11. Шелов D, Внуков С IVD. Вузькогорлі світлоглиняні амфори. Ці амфори – одні з найчисельніших в Тірі. На даних виробках поміщалися діпінті, рідше – клейма. Амфори невеликих розмірів, вузьке горло розширюється до тулуба, яйцевидний корпус, на поверхні – слабо-виразний ребристий рельєф, маленька ніжка, вінця у вигляді напіввалика, ручки профільовані опуклим подовжнім гребенем посередині (рис. 4, 10–16). Глина з домішкою піску і часток піроксену. Були поширені повсюдно по усьому Причорномор'ю. Окрім античних пам'яток, вони добре відомі у варварських пам'ятниках Південно-Західної Таврики, а також в черняхівській культурі. Амфори датуються: першою половиною III ст. н.е. [Шелов 1978, с. 19];

кінцем II – першою половиною III ст. н.е. [Абрамов 1993, с. 47]; останньою чвертю II ст. н.е. (?) – другою половиною III ст. н.е. (?) [Внуков 2006, с. 167]; III ст. н.е. [Иванова 2011, с. 296]; III – початком IV ст. н.е. [Krapivina 2009, p. 71]. Амфори продовжували впускатися і у кінці III – початку IV ст. н.е., трансформувались в морфологічно спрощені пізні варіанти [Диденко 2014, с. 45].

Тип 12. Зеест 90, Самойлова 2 (I), Dressel 24, Scorpan VII. Амфори з воронкоподібним горлом. У амфор яйцевидний корпус з ребристою або гладкою поверхнею, ручки овальні, ніжка вузька, конусоподібна (рис. 5, 1–4). В амфорах з Тіри виділяються 4 варіанти: а) вінця мають невеликий загин усередину у вигляді округлого валика, дуже світла глина з великим змістом темних часток; б) вінця плоско зрізані, має значний загин усередину, рожева глина з великим змістом слюди; в) округлі вінця з незначним загином усередину, рожевувата глина з дрібними частками вапняку; г) округлі вінця із загином усередину, у вигляді опуклого широкого валика, червониста глина з дрібними частками вапняку, зовнішня поверхня покрита світлим ангобом. Один з найбільш масових типів. Передбачаються різні центри виробництва. На Хіосі були досліджені майстерні з такими амфорами [Oraïç 2004a, p. 11]. І.Б. Зеест датувала амфори I–II ст. н.е. В Тірі вони зустрічаються частіше в контексті II–III ст. н.е., як і більшість знахідок усіх варіантів цього типу в Північному Причорномор'ї [Scorpan 1977, p. 274–277; Уженцев, Юрочкин 1998, с. 105]. У Верхній Мезії такі амфори датують II – початком IV ст. н.е. [Vjelajac 1996, s. 55].

Тип 13. Зеест 72, Самойлова 2 (II), Крапівіна 19, Duszczek 31. Амфори великих розмірів, корпус витягнутий, овальний, із загостреним кінцем, що переходить в ніжку з конусоподібним розширенням, пряме горло у верхній частині дещо роздуте, з масивними вінцями, жолобчасті ручки (рис. 5, 5–12). Червона, помаранчева глина з незначними домішками залізистих часток, слюди, вапняку. Виробництво зв'язується з Пантікапеем або його округою. Амфори цього типу з'явилися приблизно на рубежі II і III ст. н.е. і

виготовлялися в наступному хронологічному періоді, до середини – кінця IV ст. н.е.

Тип 14. Зеєст 73, Самойлова 9 (I), Крапівіна 20. Червоноглиняні амфори з дзьобоподібними вінцями. Профілювання ручок близьке вищеописаному типу, але вони мають вужчі пропорції (рис. 5, 13–17). Яйцевидний подовжений корпус з ребристою поверхнею, на невисокій конусоподібній ніжці. Були поширені на сільських поселеннях Боспора, пам'ятках Південно-Західної Таврики, в Ольвії, Танаїсі в II–III ст. н.е. Знайдені також на Кноссі в контексті середини II – середини III ст. н.е. Можливо, цей тип амфор використовувався дещо довше вказаного часу [Кленина 2004, с. 21–24, рис. 5; Иванова 2013, с. 110–114].

Тип 15. Зеєст 75, Бураков 9, Самойлова 7 (I), Duszczek 32. Червоноглиняні амфори із складнопрофілюваними ручками. Вони представлені численними великими амфорами з ребристим корпусом і широким горлом, на ручках – два валики з виїмкою посередині. Масивні вінця трохи відігнуті в сторони. На деяких під вінцями проходить гостре горизонтальне ребро (рис. 6, 1–11). Глина містить незначні домішки часток слюди і вапняку. Амфори використовувалися повсюдно в Північному і Західному Причорномор'ї в II–III ст. н.е. [Бураков 1976, с. 71–72; Крапивина 1993, с. 99, рис. 30, 26–33; Duszczek 2001, р. 236]. На думку І.Б. Зеєст, виготовлялися не в одному, а в декількох центрах Північного Причорномор'я, внаслідок чого зустрічаються їх різноманітні варіанти [Зеєст 1960, с. 113].

Тип 16. Зеєст 76, Самойлова 5 (I). Червоноглиняні амфори з трикутними в перерізі ручками (рис. 6, 12). Широке горло, великі заокруглені вінця, масивні трикутні в перерізі ручки, плічки мають ребристу поверхню. Глина містить домішки слюди, часток вапняку, крупний пісок. Широко використовувалися на Боспорі. У Ольвії датуються кінцем II – третьою чвертю III ст. н.е. [Крапивина 2013а, с. 641].

Тип 17. Зеєст 79, Karitän II, Самойлова 1 (II). Червоноглиняні вузькогорлі амфори з високо піднятими ручками. Вінця профільовані у

вигляді двох горизонтальних валиків, розділених глибокою виїмкою. Широкі і плоскі ручки, поверхня горла ребриста (рис. 6, 13–21). Знахідки відомі в Північному і Західному Причорномор'ї, на Афінській Агорі, в Кноссі, Єгипті [Robinson 1959, pl. 15, K 113; pl. 16, L 33; Hayes 1983, fig. 25, 86; Majcherek 2007, p. 16–18, fig. 3, 19–22]. Вироблялися, імовірно, в районі Егейського моря або в Східному Середземномор'ї. З'являються в другій половині II ст. і найбільше поширення отримали в III і IV ст. н.е. Їх використовували для постачання римської армії, що підтверджують часті знахідки у військових таборах. Для території Дакиї румунські дослідники виділяють декілька варіантів цього типу [Negru, Bădescu, Avram 2003, p. 209–214; Bădescu 2013, p. 189–198].

Тип 18. Зеест 80, Бураков 10, Самойлова 6 (I). Червоноглиняні амфори з жолобчастими вінцями. У цих амфор широке дещо розширене донизу горло, вінця прикрашені декількома глибокими жолобками, на рівні яких укріплені округлі в перерізі ручки. Поверхня ручок профільована, горло гладке, поверхня корпусу ребриста (рис. 7, 1–15). Амфори цього типу різняться між собою не лише якістю виконання, але також профілем і формою вінця [Самойлова 1978, с. 258, рис. 1, 10–15]. Глина містить незначні домішки шамоту, дрібних часток вапняку і слюди. Один з найпоширеніших типів в Тірі. Були популярні в Північному і Західному Причорномор'ї в II–IV ст., відомі також в Північній Африці, Греції і Італії [Бураков 1976, с. 72; Крапивина 1993, с. 99, рис. 30, 22–24; Oraïț 2004a, p. 26, pl. 16, 4–6; Кленина 2004, с. 28–29; Иванова 2013, с. 117–119]. Місце виробництва не встановлене, передбачаються басейни Егейського, Чорного і Середземного морів [Голофаст 2010, с. 101].

Тип 19. Крапівіна 27. Амфори з широким і високим циліндричним рифленим горлом, яйцеподібним тулубом, ніжкою у вигляді кільцевого піддону. Профільовані овальні ручки (рис. 7, 16). Вони відомі переважно в Північному Причорномор'ї: Ольвії, Танаїсі, Херсонесі та ін. і призначалися для транспортування риби [Крапивина 1993, с. 98, рис. 30, 25; Арсеньєва,

Науменко 1992, с. 157, рис. 38, 1; Арсеньєва, Науменко 1993а, рис. 12, 2; Ораїт 2007, р. 115–116, fig. 24]. Датуються в цілому II–III ст. н.е., тобто час їх побутування доводиться і на частину наступного періоду. На підставі візуальних ознак тесту передбачається їх виготовлення на Боспорі [Масюта 2019а, с. 144–145].

Тип 20. Форлімпополі. Цей рідкісний тип амфор в Північному Причорномор'ї представлений єдиним екземпляром з Тіри. Амфора має яйцевидний тулуб, вузьке горло і широкі зігнуті під гострим кутом профільовані ручки (рис. 7, 17). Вони робилися в північно-італійському регіоні з кінця I до початку IV ст. н.е. Тірський екземпляр знайдений в контексті II–III ст. н.е. Значна частина знахідок амфор цього типу походить з римських дунайських провінцій. Імовірно, із Західної Європи до Західного Причорномор'я їх везли річковими і сухопутними шляхами. Найбільша концентрація в Північному Причорномор'ї спостерігається в Танаїсі (комплекси, загиблі в середині III ст. н.е.) і Комарові, варварській пам'ятці, пов'язаній з носіями черняхівської культури (III – початок IV ст. н.е.) [Paczyńska, Naumenko 2004, р. 309–312; Диденко 2016, с. 243].

Амфори другої половини III–IV ст. н.е. Тип 21. Шелов Ф. Пізні світлоглиняні амфори з вузьким горлом. У цих амфор – високе, вузьке горло, з гладкою або злегка ребристою поверхнею, трохи розширене донизу, вінця у вигляді напіввалика і круглі ручки, що профільовані двома борозенками (рис. 8, 1–2). Амфори цього типу були поширені в містах Північного Причорномор'я, наприклад, Ольвії, а також в Херсонесі, Танаїсі, на Боспорі, у варварських пам'ятках Південно-Західного Таврики, і звичайно, серед племен черняхівської культури [Крапивина 1993, с. 94–95; Иванова 2011, с. 296–303; Магомедов 2006, с. 52, рис. 1, 7–11]. Датуються початком IV – третьою чвертю IV ст. н.е.

Тип 22. Самойлова 6 (II), Paraschiv 9A. Світлоглиняні амфори з розширеним у верхній частині горлом. Горло дуже широке у верхній частині, згинаючись, звужується донизу, вінця у формі невеликого валика. Овальні в



перерізі ручки, корпус покритий частим рифленням, ніжка – у вигляді піддону (рис. 8, 3–5). Світло-жовта глина з домішками темних часток і слюди. Схожі амфори відомі в Діногеції, Бероє, Одесосі, де вони датуються IV ст., використовувалися також носіями черняхівської культури [Ştefan 1941, p. 412, fig. 17, 2; Paraschiv 2002, p. 177–178, pl. 7, 45–46; Рикман 1972, с. 91, рис. 1, 11–13; Гудкова, Росохацкий, Фокеев 1997, рис. 1, 15; Магомедов 2001, с. 63; Şovan 2009, pl. 136, 8].

Тип 23. Харакс 33. Керамічний комплекс т.зв. «післяготського» будинку з Тіри, куди входила амфора цього типу (рис. 8, 6), на думку А.В. Сазанова слід датувати приблизно серединою IV ст. н.е., проте представлений графік хронології форм [Сазанов 2012, с. 346, рис. 8] припускає можливість його датування першою половиною IV ст. н.е. в цілому. Виходячи з хронології усіх матеріалів цього комплексу, можна говорити про його датування і пізнішим часом – другою половиною IV ст. н.е. А.П. Абрамов датує амфори цього типу кінцем IV ст. н.е. (Абрамов 1993, с. 52).

Тип 24. Зеєст 100, Самойлова 4 (II), Делакеу, С Snr I. Червоноглиняні амфори з горлом, що розширюється донизу, покритим рифленням, невеликими плоско зрізаними вінцями, що профільовані згори і з боків жолобками (рис. 9, 1–4). Поверхня горла ребриста, червона глина з домішкою піску і чорних часток. Амфори цього типу отримали поширення не лише в античних центрах, але також і в пам'ятках черняхівської культури. Початок їх появи датується другою половиною III або початком IV ст. н.е. Верхня дата визначається в межах кінця V – початку VI ст. н.е., на що вказує контекст знахідок в майстернях Демірджі в районі Синопи і на Боспорі [про датування амфор див.: Шаров 2007, с. 170; Kassab Tezgör 2010, p. 132; Смокотина 2011, с. 355–360; Яшная 2015, с. 120–139]. Морфологічно ця група амфор не однорідна, і в ній виділяються підтипи [Oraiţ 2010, p. 371–389]. Основними споживачами синопського вина в Північному

Причорномор'ї були готи, і поява амфорної тари в Тірі та Ольвії імовірно пов'язана саме з їх запитамі [Магомедов 2011, с. 370–371].

Тип 25. Червоноглиняна амфора с яйцеподібним корпусом. Вінця оформлені у вигляді округлого валика (рис. 9, 5). Глина з домішкою слюди. Схожі амфори, на думку А.В. Сазанова є в комплексах Танаїсу першої половини III ст. н.е. [Сазанов 2012, с. 340–341].

Тип 26. Самойлова 5 (II). Великі червоноглиняні амфори зі світлим покриттям, з широким, коротким і розширеним донизу горлом. Вінця переходять в масивні ручки, що профільовані вертикальним гребенем. Горло і корпус мають рифлення (рис. 9, 6). Рожевувата глина з включеннями піроксену і піску. Подібні амфори відомі в Ольвії [Мелентьева 1969, с. 24, рис. 2, 3].

На низці світлоглиняних вузькогорлих амфор містилися клейма, а також, як і на червоноглиняних, різні прокреслені граффіті, цифрові і буквенні діпінті, іноді у вигляді знаків, виконаних, як правило, червоною фарбою (рис. 10, 1–28).

Амфори IV–VI ст. н.е. Тип 27. Robinson M 273. Ребристі амфори з яйцеподібним, загостреним корпусом і майже прямим горлом. Вінця у вигляді округлого валика, ручки профільовані неглибоким жолобком. Ніжки у вигляді розширеного догори конуса, різко відокремленого від корпусу перехопленням, і конусоподібні, такі, що плавно з'єднуються з корпусом, із заокругленою або плоскою підшвою (рис. 9, 7). Глина з домішкою слюди. Імовірно, їх робили в Східному Середземномор'ї в IV–VI ст. н.е. Знахідки відомі в Афінах, Херсонесі, Одесосі, Ятрусі, Томах, Каллатісі та ін. В Нове така амфора була знайдена в контексті 488–518 pp. [Biernacki, Klenina 2015, p. 107–108].

Тип 28. Палестинські типу Газа/Ашкелон, Keay LIVB. До найпізнішого часу існування городища належать амфори вказаного типу, що виділяються по невеликому числу горловин та ручок (рис. 11, 1–5). Вони робилися зі світлої глини, витягнутий рифлений тулуб у верхній і нижній частині, і

короткі напівкруглі профільовані ручки. Амфори Гази використовувалися переважно для перевезення білого вина *Vinum Gazentum* з південної частини Палестини по усьому Середземномор'ю. Крім того, вважається, що вони використовувалися для транспортування кунжутної олії [Korkut 2007, p. 219]. Г. Майхерек відмічає, що варіант амфор, до якого найбільш близькі морфологічно тірські фрагменти, практично зникає до середини V ст. [Majcherek 1995, p. 167–168]. Також необхідно згадати фрагменти горловин амфор типу *carottes* пізніх типів, які зустрічалися тут лише пару разів.

Цікаво відмітити рідкість амфор типу Шелов E, тоді як в Ольвії це був один з найпоширеніших типів [Крапивина 2013а, с. 643], і навпаки наявність пізніх амфор типу Газа, невідомих в Ольвії.

Найбільш масовими є світлоглиняні вузькогорлі амфори типів Шелов C та D, потім йдуть типи Зеєст 75 та 80, Karitän II, Внуков CI, Зеєст 76, Зеєст 90, приблизно в рівних долях типи Зеєст 67, 74, 73, 72 та ін. (діаграма 2).

При подальшому вивченні амфорного матеріалу, поза сумнівом, буде виділена низка нових, доки ще не визначених типів.

Дуже рідко в шарах з матеріалом I–III ст. н.е. зустрічаються невиразні фрагменти вінець *пифосів* (рис. 12, 1–3) і *лутеріїв* (рис. 12, 4), з чого можна зробити висновок про те, що вони не отримали тут широкого розповсюдження. Аналогічні форми відомі в Ольвії, Танаїсі та ін. [Крапивина 1993, рис. 65, 1–3; рис. 67; Арсеньєва, Науменко 1993, рис. 77].

**2.1.2. Корчаги.** Ліпні, великої форми, з відігнутими вінцями і округлими стінками. Нижче вінець стінки прикрашені дугоподібними наліпами – ручками-упорами і виступами округлої форми (рис. 12, 5). Схожий орнамент є на корчагах з Козирки [Бураков 1976, с. 80, табл. VI, 2].

**2.1.3. Глечики.** Великі червоноглиняні посудини з високим циліндричним горлом, круглим або відігнутими загостреними вінцями,

ребристою ручкою, високою конічною ніжкою<sup>6</sup> (рис. 12, 6–9). Глина червоно-коричнева, темно-червоне та темно-оранжеве покриття. Вони присутні на поселенських (Ніконій, Ольвія, Козирка) [Бруяко, Дзиговский, Секерская 2008, с. 34, рис. 11, 5–6; 12; Крапивина 1993, с. 104, рис. 63; 64, 1–3; Бураков 1976, с. 102, табл. X, 17–31] та поховальних (Совхоз 10) [Стржелецкий и др. 2003–2004, с. 115, рис. 19, 2] пам'ятках. Добре відомі і в Західному Причорномор'ї [Suceveanu 2000, pl. 75, Type L; 76; 77, L; Baumann 2009b, pl. 4, 5; Văjénaru 2013, p. 70, pl. 13, No 106–108; Oraïț, Ionescu 2016, p. 65–67, pl. IX–XI]. В Ніконії та Совхозі 10 глечики цього типу використовувались в якості поховальних урн. Час побутування цього типу посудин переважно II–III ст. н.е.

**2.1.4. Зерновики.** Великі посудини з грубої сірої глини з високим вмістом крупнозернистого піску. Іноді вони орнаментовані валиком, прокресленою хвилею або зигзагом, накладними розчленованими валиками (рис. 12, 10–11). Форма таких виробів виникає в дунайських провінціях ще в I–II ст. н.е. де вона існує до кінця IV ст. [Nikolić-Dorđević 2000, s. 129–133]. Імовірно, в Тіру вони потрапляють в результаті контактів з черняхівським населенням, яке масово використовувало цей тип виробів [Гудкова 1999, с. 346–347, рис. 57, 1–15; Гудкова 2002, с. 369]. Виділення областей поширення посудин-сховищ за орнаментацією демонструє їх західне походження [Сымонович 1956, рис. 1]. В.В. Крапивіна відмічала, що орнаментація зерновиків в Ольвії подібна поширеній лише на південному заході ареалу черняхівської культури і походить з Подунав'я [Крапивина 1993, с. 93].

## 2.2. Будівельна кераміка

Будівельна кераміка включає покрівельну черепицю, цеглу, водопровідні труби, причому перші категорії використовувалися ще з попередніх часів. Підйом економіки Тіри в перші ст. н.е., поява тут римського гарнізону, дав імпульс до виробництва нових будівельних

<sup>6</sup> В одному із звітів вказується, що при виборці шару на ділянці «Західна» на Центральному розкопі, було зібрано близько 120 фрагментів глечиків козирського типу [Самойлова, Кожокару, Смольянинова, Богуславский, Остапенко 2002, с. 11].

матеріалів, зокрема черепиці з клеймами римських легіонів та випаленої цегли.

**2.2.1. *Tegulae romana. Tegulae u tegulae imbricatae.*** В перші століття н.е. використовувалася черепиця пізньоелліністичного періоду, що не має дивувати, виходячи із традиційно довгого часу використання таких виробів. Переважають кераміди синопського типу – прямокутні в плані, з вертикальними бортами уздовж довгих сторін, світлоглиняні і червоноглиняні, іноді покриті червоною фарбою. Виділяються три типи, два з яких пласкі і третій – увігнутий в перерізі [Фурманская 1966, с. 35] (рис. 13, 1–3). Загальні розміри – 57/60 x 39/40 x 5,5 см. Виділяються біля п'яти десятків фрагментованих прямокутних керамід з вертикальним бортом уздовж довгих сторін, на яких відтиснені легіонні клейма. Клейма прямокутні за формою, містять назви легіонів і допоміжних військ – V Македонського (LEG V MAC и LEG V M.), I Італійського (LEG I IT) и XI Клавдієва (LEG XI CL), а також ретроградні клейма і напис, в якому згадується центуріон I Італійського легіону (CIC > L.I). Відомі екземпляри, на яких вказані назви одразу трьох легіонів (LEG I IT. LEG V M. LEG XI CL. ET AVX.S.A.T.P > L.I.II) [Nicorescu 1924, fig. 73; Крыжицкий, Клейман 1979, с. 33–34, 43, рис. 13; Сон 1993, с. 34, рис. 5] (рис. 13, 4–8; рис. 14, 1–9; рис. 15, 1–4). Іноді навколо клейм зустрічаються концентричні втиснуті знаки. Обґрунтоване припущення про те, що така черепиця могла виготовлятися в інших місцях самими військовими [Борисова 1961, с. 45; Филиппенко 1998, с. 116; Сарновски 2005, с. 127–132], цілком імовірно і для Тіри<sup>7</sup>. Черепиця з клеймами вказаних легіонів з різною варіативністю знайдена саме в місцях дислокації цих підрозділів в Північному Причорномор'ї – Херсонесі

<sup>7</sup> І.Б. Клейман свого часу відмічав, що черепичні клейма з приміщення вексіяції I Італійського легіону не знаходять аналогій серед клейм в пам'ятках Північного Причорномор'я ні по складу глини, ні за характером самих зображень і мабуть є виробами місцевих майстерень Тіри [Клейман 1971, с. 234-235]. Встановити, які з них вироблялися в нижньодунайських майстернях, а які на місці, можливо тільки за допомогою лабораторного аналізу глини. Як видно з порівняльної таблиці черепиці Південної Таврики [Сарновски 2005, с. 126], збіг з тіраськими виявляють тільки екземпляри клейм LEG V MAC з Херсонеса та пам'яток його хори.

[Борисова 1961, с. 39–41, рис. 2; Антонова, Костромичев 2000, с. 45–49], Кадиківці та Висоті Козацькій поблизу Херсонеса [Филиппенко 1998, с. 114], Хараксі [Новиченкова, Новиченкова-Лукичева 2009, с. 68–70], Карталі [Головко, Бондарь, Загинайло 1965, с. 79, рис. 3, 9–10], о. Зміїний [Островерхов, Охотніков 2007, рис. 12, 2–4], та дунайських провінціях – Ескі, Троезмисі, Потаісі [Grec 2006], Нове [Duch 2012, S. 259–281], Сексагінта Пріста [Торбатов 2012, с. 166–171], та ін. [Gudea 2003, p. 195–213].

*Imbrices* представлені двома типами напівкруглої в перерізі форми з подовжніми жолобками по лицьовій стороні, ширина у вузькій частині близько 12 см (рис. 15, 5–6). Каліптерів повної довжини не збереглося. Аналоги походять з Ольвії, Херсонеса і військових постів навколо нього – Кадиковки, висоти Козацької, а також Танаїсу [Ветштейн 1958, с. 66, рис. 3; Брашинский 1966, с. 44, табл. 31, 6; Борисова 1966б, табл. 35, 7; Филиппенко 1998, с. 115, рис. 5, 4; Казакова 1987, с. 87–88, рис. 4].

*Lateres*. Ціла цегла зустрічається украй рідко, відомо біля десяти екз. Вона обпалена, прямокутна і квадратна в плані, розмірами 13,5x7,8x2,8 см; 27x27x4,5 (*pedales*) см. Глина переважно оранжева або червона з коричневим відтінком, іноді зі слідами світлого ангобу (рис. 15, 7; рис. 16, 1). Схожі за формою цеглини зустрічаються в Ольвії, Херсонесі, Хараксі, на Боспорі [Крапивина 1993, с. 92–93; Фурманская 1966, табл. 43, 13; Борисова 1966а, табл. 43, 11; Ветштейн 1975, с. 180]. На деяких видні жолобки, видавлені пальцями при формовці (рис. 16, 2). На одній цеглині містилося клеймо з назвами трьох легіонів [Сон 1993, с. 36, рис. 6] (рис. 15, 8). Рідкісною знахідкою є фрагмент цеглини з прокресленим зображенням кормової частини корабля (рис. 15, 9). Імовірно, він використовувався в декоративних цілях – прикраси фасадної частини кладки [Максимов 1955, с. 81, рис. 3; Сон, Буйских 2014, с. 50, рис. 4].

Розміри будівельних матеріалів наближені до римських стандартів, відомих зокрема в дунайських провінціях [Adam 2005, p. 293–294; Sarnowski 1983, p. 20–22; Brodribb 1987, p. 11–12].

**2.2.2. Водогінні труби.** Зустрічаються не часто, відомі одиничні екземпляри. Виготовлені з глини червоного відтінку, циліндричної форми, одна частина – втулка, звужена, призначена для з'єднання з іншою секцією (рис. 16, 3). Поверхня покрита світлою обмазкою. Труби схожої конструкції місцевого виробництва існували в Ольвії, а також в інших містах Римської імперії [Ветштейн 1975, с. 177–178; Grec 2006, р. 117; Adam 2005, р. 540, № 610], а І.Б. Брашинський відмічав, що водогони Ольвії перших ст. н.е. значною мірою споруджувалися з труб елліністичного часу [Брашинський 1966, с. 44–45, табл. 44, 12–13]. Враховуючи, що такі будівельні деталі застосовувалися упродовж тривалого часу, можна припустити, що і в римський час в Тірі продовжували користуватися старою водогінною системою.

### 2.3. Кухонна кераміка

Пошкоджені культурні нашарування римського часу в Тірі не дають можливості визначення кількісного співвідношення кухонної і інших типів посуду, проте, можна безперечно стверджувати, що її частка в керамічному комплексі була значною.

Червоноглиняна кухонна кераміка порівняно тонкостінна, поверхня майже завжди закопчена. Глина з домішками піску, великої кількості дрібних часток. В результаті різної міри випалення має коричневий відтінок.

*Каструлі.* Тип 1. Мають профільовані вінця, циліндричне горло і округлий тулуб. Під вінцями кріпилися горизонтальні ручки (рис. 17, 1). *Тип 2.* Високі каструлі з нахиленими всередину стінками, відігнутими майже під прямим кутом широкими плоскими вінцями, іноді мають рифлену поверхню (рис. 17, 2). *Тип 3.* Каструлі з біконічним тулубом, перехід від верхньої частини тулуба в нижню оформлений у вигляді гострого ребра, на стінках є рифлення, вінця відігнуті горизонтально, дно зазвичай кругле, горизонтальні ручки сплющено-овальні в перерізі (рис. 17, 3–4). *Тип 4.* Каструлі схожі на попередній тип, також мають біконічну форму, без рифлення на тулубі (рис.

17, 5). Тип 5. Кастрюлі з трохи нахиленими всередину стінками, відігнутими горизонтальними вінцями. Ручки вертикальні, поверхня прикрашена горизонтальними лініями (рис. 17, 6). Кухонні кастрюлі отримали широке поширення не лише в Північному Причорномор'ї [Зеест 1957, с. 144, рис. 2, 2–3; Кленина 2000, с. 134, рис. 27, 3–5; Кленина 2004, с. 75–76, рис. 28; Голофаст 2013, с. 215–216, 220, рис. 3, 5–14, рис. 13, 1–11, 13; Бураков 1976, с. 83, табл. VII, 7–8; Крапивина 1993, с. 101, рис. 32; Арсеньева, Науменко 1992, рис. 61, 3; Арсеньева, Науменко 1993а, рис. 24, 1; Нессель, Демьянчук 2017, с. 208, рис. 14; Журавлев, Ломтадзе 1999, с. 101, рис. 5, 35–36], але відомі в Малій Азії [Waksman, Lemaître 2010, fig. 3, Лус 34; fig. 5, Лус 24], дунайських провінціях [Ораїт 1980b, р. 330, pl. III, 1–2; Văjénaru 2013, pl. 8, No 60–65; Suceveanu 2000, pl. 35; 36, XXV; 56–58], на Криті, Афінській Агорі та ін. [Hayes 1983, fig. 7; Robinson 1959, J 57, K 93].

*Сковороди.* За профілем стінок діляться на два типи. Перший тип – сковороди з плоским дном, стінками, що трохи розходяться в сторони, відігнутими підтрикутними вінцями (рис. 17, 7–8). Другий тип – сковороди з пласким дном, стінки майже прямі, заокругляються в місці переходу до дна, вінця злегка нахилені усередину (рис. 17, 9). Сковороди відомі в пам'ятках I ст. до н.е. – III ст. н.е. як в Північному Причорномор'ї [Крапивина 1993, с. 103, рис. 36, 1–3; Кленина 2000, с. 137–138, рис. 27, 6–9, 20; Gavriljuk 2010, р. 328, pl. 260, I-26, I-28; Голофаст 2013, с. 216, 221, рис. 5, 7–9, рис. 14, 17], так і в Малій Азії [Waksman, Lemaître 2010, fig. 4, Лус 85, fig. 5, Лус 62–63], в Добруджі [Noncu 2017, pl. XX–XXI], і на Афінській Агорі [Robinson 1959, pl. 72, F 77].

*Ойнохої.* Виготовлені з жовто-червоної або темної глини, поверхня покрита ангобом майже чорного кольору (рис. 17, 10). Робилися в Малій Азії, датуються II–III ст. н.е. Відомі в Північному [Крапивина 1993, с. 103, рис. 37; Кленина 2000, с. 137, рис. 27, 19; Кленина 2004, с. 66, рис. 27, 253; Толстикова, Журавлев, Ломтадзе 2005, с. 248, рис. 13, 1] і Західному [Tomas 2003, р. 158–161, Tab. VI, 97, VII, 83–84, 94] Причорномор'ї, в Малій Азії,



Греції, на Криті [Robinson 1959, p. 68, pl. 14, K 106; Hayes 1983, p. 122, fig. 6, 76–77].

*Кришки.* Кришки конічної форми з плоскою підтрапецієвидною ручкою (рис. 18, 1–3). Відомі не тільки в Північному Причорномор'ї [Голофаст 2013, с. 217–218, 222, рис. 6, 9–19, рис. 15, 5–11, 13–15], але і в дунайських провінціях [Popilian 1976, pl. LXXII–LXXIII; Gudea 1972, Taf. XXIII, XXIV, 1–7; Sultov 1985, tabl. XLIV, 1–4; Nicolici-Dordevic 2000, s. 154–155, tip VIII/3; Noncu 2017, p. 129–134, pl. XXX–XXXI].

*Мортарії (Mortaria).* Мортарії мали форму великих масивних мисок з пласким дном, широкими і товстими горизонтально відігнутими вінцями із зливом (рис. 18, 4), за формою вони схожі на лутерії елліністичного часу. Глина хорошого випалу, червона з рожевим або помаранчевим відтінком, з включеннями піску і різних часток. На вінця мортаріїв іноді ставилися латинські клейма, що містять ім'я майстра, зокрема Філемона (рис. 18, 5–7). Клейма цього майстра відомі в Ольвії, Херсонесі, Тібіскумі, Дуросторумі, Бербошь [Крапивина 1993, с. 104–105; Băluța 1981, p. 266; Petolescu 1985, p. 163–165; Dragomir 1996, p. 454, fig 1, 5–6; 2, 6]. О.М. Штаерман припускала зв'язок імені на клеймі з майстром Філемоном з Ареццо [Штаерман 1951, с. 49]. Датуються мортарії другою половиною II – першою половиною III ст. н.е. Географія знахідок і різноманітність штампів дозволяє говорити про те, що вони могли бути виробами декількох майстерень. Загалом, мортарії були поширені в римських провінціях і їх зазвичай зв'язують з побутом легіонерів та їхніх сімей [Кадеев, Сорочан 1989, с. 92], однак їх знаходять також на громадянських поселеннях та поза межами римського лімеса [Калашник 1986, с. 45].

*Горщики.* Фрагменти горщиків трапляються вкрай рідко. Переважно вони лощені (рис. 18, 8). Глина з домішками товченої черепашки і шамоту. На думку деяких авторів, форма таких посудин була відома в Північному Причорномор'ї у більш ранній час [Samoilova, Ostapenko 2009, p. 59].

Окремо виділяються сіроглиняні горщики з шорсткою поверхнею. Мають переважно кільцевий піддон, плитчасті піддони менш поширені, вінця відігнуті, шорстка поверхня (рис. 18, 9–14). Глина містить велику кількість піску. Типові для керамічного комплексу черняхівської культури [Гудкова 1979, с. 112, рис. 8, 1–9, 11–12, 14, 16]. На повну висоту горщики не збереглися. Виходячи з фрагментів, що збереглися, можна сказати, що вони мають розвинені вінця згідно запропонованої типології [Петраускас, Петраускас 2008, с. 56] і їх, мабуть, слід відносити до другого (перша половина IV ст.) і третього (середина IV – початок V ст.) періодам розвитку.

#### 2.4. Ліпний посуд

Чітко визначити датування ліпного посуду часто буває важко внаслідок фрагментарності і переміщених шарів. Проте, в нечисленних закритих комплексах перших ст. н.е. виділяється декілька типів ліпних посудин. Зазвичай глина груба, погано промішана, з домішкою шамоту. Часто є присутнім лошіння. Іноді посуд несе сліди кіптяви.

*Горщики.* Практично усі горщики представлені формою, характерною для пізньоскіфського населення, близькі до них типи часто зустрічаються в похованнях початкового етапу пізньосарматської культури і етулійських пам'ятках [Арсеньєва 1969, рис. 4, табл. II, 11, VIII, 4; Vichir 1972, pl. V, 4, X, 2, XIV, 3, XVIII, 2; Бруяко, Дзиговский, Секерская 2008, рис. 28, 2, 6; Фокеев 2013, рис. 157, 1–20; Малюкевич, Гудкова, 2013, с. 649, рис. 161]. 1. Горщики високих пропорцій з високими відігнутими вінцями. Деякі посудини мають орнаментацию у вигляді вдавлень на вінця або на корпусі нижче вінець (рис. 19, 1–2). Схожий горщик знайдений в садибі 10 Танаїса [Арсеньєва, Науменко 1992, рис. 83, 3]. 2. Горщики з роздутим тулубом, що різко переходить в шийку, високими, відігнутими вінцями (рис. 19, 3–4). Іноді вінця прикрашені насічками, а корпус, нижче вінець ямками і маленькими вертикальними ручками. Зустрічаються у пізніх скіфів, в Ольвії, Танаїсі, на Боспорі і датуються I–III ст. н.е. [Арсеньєва, Науменко 1992, рис. 83, 4]. 3.

Горщик банкоподібної форми із злегка відігнутими вінцями (рис. 19, 5). 4. Округлий тулуб, з виділеними плічками, вінця злегка відігнуті (рис. 19, 6). 5. Кулястий тулуб, воронкоподібна шийка, що розширюється догори (рис. 19, 7). 6. Тюльпаноподібної форми, шийка розширюється догори (рис. 19, 8). Нагадує слабо-профільовані витягнуті горщики, які є однією з характерних форм дакійського ліпного посуду. Аналоги ліпним горщикам відомі в Північному Причорномор'ї [Бураков 1976, табл. V, 28–29; VI, 6, 10; Кастанаян 1981, табл. XXIX, 1, 6; XXXII, 2; Гудкова, Фокеев 1982, с. 94, рис. 20, 1–13, 18; Крапивина 1993, с. 105–106, рис. 39, 4–5; 40, 14–16; 41, 1–12; Гудкова, Бруяко 1997, рис. 1, 3, 5, 7; Гаврилюк 2014, рис. 12, 1–3].

*Кришки.* З горщиками пов'язані конічні кришки з циліндричною ручкою-виступом. Ручки бувають без поглиблень, з глибокою округлою виїмкою по центру, з поперечною виїмкою, яка як би ділить ручку на дві частини (рис. 19, 9–10). Аналогічні кришки є в Ілураті [Кастанаян 1981, табл. XXXI, 2], Молозі II [Гудкова, Фокеев 1982, с. 94, рис. 20, 14, 17, 20, 23], Ніконії [Гудкова, Бруяко 1997, рис. 1, 13], Ольвії [Крапивина 1993, с. 106, рис. 42, 6–10], Німфеї [Гаврилюк, Соколова 2007, с. 314–315, №№ 116–120].

*«Дакійські» чашки або чашки-світильники* (рис. 19, 11). Форма усічено-конічна, плоске дно, злегка відхилені назовні слабо виділені вінця, вертикальна ручка вгорі прикріплена під вінцями, знизу – у самого дна. Черепок рихлий, нерівномірне випалення. Без орнаменту або орнамент із стрічок-валиків із защипами або пальцьовими вдавленнями [Фурманская 1979, с. 16, рис. 8, 5]. Форма чашок була поширена на дакійських і південно-фракійських пам'ятках перших століть н.е. [Căpitanu 1994; Popilian 1976, pl. LXXIV, 937–942; Protase 1998, fig. 7; Crișan 2000, p. 122–123, pl. 41–47; Александрова 2013, с. 68–69, №№ 860–875] і вважається однією з найхарактерніших. У Північному Причорномор'ї вони знайдені в Карталі, Козирці, Ольвії, пізньоскіфських пам'ятках Подніпров'я [Головко, Бондарь, Загинайло 1965, рис. 2, 9; Бураков 1976, с. 113–114, табл. XII, 3–6; Крапивина 1993, с. 106, рис. 43, 9].

*Чаші.* 1. Конічної форми, з прямими, що розходяться в сторони, стінками, дно плоске, вінця заокруглені і орнаментовані защипами (рис. 19, 12). 2. Конічної форми, з прямими, що розходяться в сторони, стінками, на високому піддоні, вінця орнаментовані косими насічками (рис. 19, 13). Такі чаші також є посудом, характерним для дакійської культури перших століть н.е. Іноді їх об'єднують з чашками в одну групу [Ursachi 1995, pl. 68]. Остання форма є в Золотій Балці та Німфеї [Вязьмитина 1972, с. 126–127, рис. 62, 4; Гаврилюк, Соколова 2007, с. 282, рис. 8, 1–2, 5].

*Сковороди.* Зрідка зустрічаються фрагменти сковорід з плоским дном, прямими, що розходяться в сторони, стінками, вінця – заокруглене продовження стінки. Такі сковороди відомі, наприклад, в Ольвії і Ніконії [Крапивина 1993, с. 107, рис. 44, 1–5; Бруяко и др. 2008, рис. 30, 8–9].

У ліпному посуді дослідниками виділялися також миски, глечики та каструлі [Фурманская 1957, с. 92; Сон 1993, с. 63]<sup>8</sup>.

Не зважаючи на схожість окремих форм, в цілому ліпна кераміка Тіри відрізняється від посуду з Боспора, Німфея, Кітея [Кастанаян 1981; Гаврилюк, Соколова 2007, с. 258–342; Гаврилюк, Молев 2018, с. 60–72], вона близька посуду з пізньоскіфських нижньодніпровської та нижньодністровської груп, Ольвії та пізньосарматських пам'яток Дністро-Дунайського межиріччя<sup>9</sup>.

## 2.5. Столова кераміка

Червонолаковий столовий посуд у кількісному відношенні займає чільне місце і істотно переважає червоноглиняний. Останнього повинно бути більше, ніж нам відомо, однак внаслідок численних пізніх вторгнень в античні нашарування, відрізнити фрагменти римського часу від фрагментів

<sup>8</sup> Під час роботи з колекціями матеріалів, нам не вдалося виділити вказані форми посуду, які би відносилися безперечно до римського часу.

<sup>9</sup> Дуже вірогідно, що деякий час в керамічному комплексі побутовали типи ліпного посуду, що був характерним для попереднього періоду.

середньовічної епохи не завжди можливо. Низка виробів з червоної глини розглянута у відповідних рубриках.

**2.5.1. Червонолаковий посуд.** Найбільш масовою категорією керамічного посуду в Тірі є червонолаковий. За регіонами походження його можна поєднати в групи, в кожній з яких виділяється низка форм. Кількісно переважає понтійська сігіллата, мезійська та східна сігіллата представлені приблизно в однаковій чисельності, великий відсоток припадає на посуд невідомих центрів (діаграма 3).

#### *Західна сігіллата*

Західна червонолакова кераміка в Тірі зустрічається рідко, так само як і в цілому в інших містах Північного Причорномор'я [Журавлев 2006, с. 180–191]. До італійської або галльської сігіллати слід віднести два фрагменти (рис. 20, 1–2). На обох міститься рельєфне зображення стилізованих розеток і рослинний орнамент. Глина добре відмучена, лак густий темно-червоного і червоно-коричневого кольору. Більшість італійських посудин в Північному Причорномор'ї датуються другою–третьою чвертями I ст. н.е. До південногалльського виробництва відноситься фрагмент посудини з клеймом OFPATRIC [I?] (рис. 20, 3). Він вкритий густим темно-червоним лаком. Посуд з клеймом фабриканта PATRICIVS виготовлявся в майстерні Грофесенк (Graufesenque) в період часу від Нерона до Доміціана включно [Hofmann 1985, s. 8, 17, pl. III, 123.1–123.6]. Ця продукція добре відома зокрема в Іспанії та Германії [Ribera 1988–1989, p. 187, fig. 17, 129–137; Knorr 1919, S. 67, Taf. 65]. До виробів однієї з галльських майстерень I ст. н.е. належить фрагмент з зооморфними і рослинними сюжетами (Рис. 20, 4) [Сон, Шапцев 2012, с. 100, рис. 22, 13; Dimitrova-Milčeva 2000, S. 14, Taf. 13, 196].

До сігіллати центральноєвропейського походження належать кілька фрагментів посудин (рис. 20, 5–8). Це, перш за все, фрагменти чаш, рівномірно покритих сургучно-червоним лаком, прикрашених рельєфним орнаментом, в якому обов'язковою деталлю є розташована під вінцями лінія ов, вільні поля заповнені гірляндами з поперечної рисою. Аналогічний

орнамент представлений на більш ранніх виробах – аретинських кубках I ст. н.е. Імовірно посудини що розглядаються були виготовлені в одній з майстерень Rheinzabern, Westerndorf або Pfaffenhofen, які розташовані на кордоні Реції і Норіка. Продукція майстерень добре відома і в Паннонії, звідси вона надходила до сарматів межиріччя Тиси та Дунаю [Gabler 1968 р. 211–242]. Час функціонування цих майстерень припадає на період приблизно між 140–ми роками. і серединою III ст. н.е.

На думку Н.О. Сон та М.С. Шапцева, частина червонолакового посуду західних провінційно-римських керамічних центрів могла надходити в місто разом із солдатами та моряками тірської вексіяції [Сон, Шапцев 2012, с. 100].

#### *Кераміка, декорована в техніці roughcasting*

До такої можна віднести фрагменти чаші напівсферичної форми. Вінця є продовженням стінки, трохи загострених. Поверхня шорстка, окрім верхньої частини (рис. 20, 9). Помаранчева глина, темно-червоний / коричневий лак. Поверхня таких посудин прикрашалася гранулами кремнію, отриманими при просіюванні морського чи річкового піску, або подрібненими керамічними частками (шамотом). Вперше такий метод прикрашання кераміки виник в Південній Галлії та, зокрема, в Лугдунумі в першій половині I ст. н.е. Потім її почали застосовувати в Белгіці, Нижній Германії і потім в Британії. Аналогічної технікою орнаментовані не тільки напівсферичні чаші і кубки, а й інші типи посуду, при цьому орнаментом вкрита або вся поверхня, або без верхньої частини. Між 40–ми і 60–ми роками посудини прикрашали із застосуванням піску, на початку II століття почали застосовувати техніку з використанням частинок обпаленої глини. По дунайській магістралі ця техніка потрапила на береги Понту. Фрагмент чаші з Тіри можна датувати серединою – другою половиною I ст. н.е. [Mayet 1975, р. 71, pl. XXXVII]. Групу чаш зі Стобі (Македонія), оформлених подібним чином, В. Андерсон-Стоянович датує другою половиною I ст. н.е. [Anderson-Stojanović 1992, р. 39]. Часом Тіберіїв-Клавдіїв визначається хронологія

посудин з Нове і Еска [Dimitrova-Milčeva 2000, S. 24–25, Taf. 24, 389, 395]. Аналогічна кераміка в Новіодунумі, на думку В. Бауманна пов'язана з перебуванням в ньому римських військовослужбовців [Baumann 2010, p. 124].

*Східна сiгiллата А (Eastern Sigillata А)*

Кераміка цієї групи виготовлялася в Східному Середземномор'ї (Левант) починаючи з середини II ст. до н.е., але пік виробництва припав на рубіж I і II ст. [Hayes 1985, s. 9, 12].

Тарілки. Імовірно, до цієї групи може бути віднесена тарілка з сильно загнутим назовні краєм на кільцевому піддоні (рис. 21, 1). Глина має рожевий відтінок, вся поверхня всередині і зовні вкрита червоним лаком високої якості. Схожі форми відомі серед керамічного комплексу східного виробництва [Hayes 1985, tav. I, 1–2].

Чаші. Представлені фрагментованими екземплярами. У цих чаш край відігнутий, в нижній третині – ребро, присутній кільцевої піддон, лак бордовий, глина щільна рожева (рис. 21, 2). Близька до форми Hayes 1985, 42. Аналоги відомі в некрополі біля с. Завітне [Кюнелът 2007, с. 141, рис. 3, 2] та в Західному Причорномор'ї (Столнічені, Дробета, Ромула) [Porilian 1976, pl. LVIII, 697–700; LIX, 701–704].

*Східна сiгiллата В (Eastern Sigillata В)*

Кераміка цієї групи виготовлялася в центрах Егейського басейну. У Північному Причорномор'ї вона представлена в шарах I – першої половини II ст. У Тірі така продукція належить переважно до групи ESB2, коли посуд в масових обсягах поширюється в Середземномор'ї та Причорномор'ї [Журавлев 2001б, с. 99–118; Журавлев 2010, с. 23].

Миски. Дрібні миски з розбіжними в сторони стінками (Hayes 1985, Form 71). Плоскодонні, мають усічено-конічну форму, край вінець заокруглений. На дні розташоване прямокутне клеймо, вписане в кілька кіл (рис. 21, 3). Лак коричневого відтінку повністю покриває поверхню всередині і зовні. У Північному Причорномор'ї подібні миски відомі в Ольвії,

Завітному, Усть-Альмі, Ілураті [Кніrowitsch 1929, Abb. I, 11; Кюнельт 2007, рис. 3, 3; Высотская 1994, табл. 33, 5; Кубланов, Хршановский 1989, рис. 16, 3] та ін. Дж. Хейс відзначає низку середземноморських паралелей [Hayes 1985, p. 67]. Дата – I – початок II ст. н.е.

Тарілки. 1. Тарілки з невисокими відігнутими стінками. Бортик скошений всередину, дно плоске. Перехід від бортика до стінок заокруглений. На дні розташовані три концентричні пояси, в центрі – розетка (рис. 21, 4). Виготовлені з помаранчевої глини, вкриті лаком високої якості. Це є одна з найпоширеніших форм східної кераміки в Середземномор'ї та Причорномор'ї [Hayes 1985, Form 60, t. XIV, 7; Журавлев 2010, с. 26–27]. 2. Тарілки з бортиком, прикріпленим майже під прямим кутом до горизонтального дна (рис. 21, 5). На внутрішній поверхні дна зустрічаються фігурні клейма, пальметки, кругові насічки. Близькі до форми 7 по Дж. Хейсу [Hayes 1985, t. XI, 17–18].

Чаші. Мініатюрні чаші, тулуб має конічну форму, стінки увігнуті, бортик трохи увігнутий, в місці переходу тулуба в бортик розташований виступ у вигляді ребра, присутній низький кільцевої піддон, дно пряме. У верхній частині бортика розташовані два симетричних наліпи у вигляді спіралі, бортик у верхній частині орнаментований декількома рядами насічок. Зовні по бортику – кільцеві борозенки. Клеймо грецькою мовою в прямокутній рамці (рис. 21, 6). Виготовлені з помаранчевої глини, вкриті темно-помаранчевим лаком високої якості. Форма чаші [Hayes 1985, Form 70] добре відома в Північному Причорномор'ї і датується другою половиною I – першою половиною II ст. н.е. [Журавлев 2010, с. 29].

#### *Східна сігілла C (Eastern Sigillata C)*

*ESC* виготовлялась з кінця I до середини III ст. н.е. і її відносять до керамічної продукції майстерень типу Чандарлі в районі Пергаму [Hayes 1972, p. 318–319, Form 3; Журавлев 2010, с. 33], яка в II ст. н.е. витісняє кераміку ESB2.



*Тарілки.* 1. Тарілки с тулубом усічено-конічної форми (Hayes 1985, Form H 4). Тарілки мають високі пропорції, плоске дно на масивному кільцевому піддоні, відігнуті округлі вінця (рис. 22, 1). Виготовлені з помаранчевої глини з домішками, вкриті лаком коричневого кольору з металевим блиском. Побутували в кінці II–III ст., можливо і пізніше [Hayes 1972, p. 321–322, fig. 64; Hayes 1985, p. 78]. 2. Hayes 1972, Form 1–2. Дрібні тонкостінні миски з плоским дном, яке плавно переходить в округлі, трохи загнуті всередину стінки, мають кільцевий піддон. Вінця є продовженням стінки, заокруглені (рис. 22, 2). Миски є характерними для виробництва Чандарлі першої половини III ст. н.е. [Hayes 1972, p. 318–321, fig. 64]. Знайдені в Мірмекії [Книпович 1952, с. 304–305, рис. 5, 2–3], Ілураті [Силантьева 1958, с. 296–297, рис. 11], Ніконії [Бруяко, Дзиговский, Секерская 2008, с. 42, рис. 16, 5], Ольвії [Крапивина 1993, с. 110, рис. 1–2], пізньоскіфських могильниках Бельбекської долини [Журавлев 2010, с. 33, табл. 4, 51], Пантікапеї [Толстиков, Журавлев, Ломтадзе 2005, с. 346, рис. 9, 2], західному березі Чорного моря, віллі Діоніса в Кноссі [Кабакчиева 1983, обр. 3 б; Hayes 1983, p. 118–119, fig. 2] тощо.

*Кнідська рельєфна кераміка (Knidian Relief Ware)*

Вказана група столового посуду добре відома на пам'ятках Північного Причорномор'я, а також інших регіонів античного світу<sup>10</sup> [Журавлев 2010, с. 33; Egri 2003]. Це переважно фігурні посудини і посудини з рельєфним орнаментом.

У Тирі виділяються вироби, які за стилістичними особливостями також можна віднести до кнідського виробництва. Вони представлені фігурними посудинами у вигляді барана що лежить, лагіносами і патерами.

*Лагіноси* – одноручні посудини, з вузьким горлом, на низькому кільцевому піддоні, з різко окресленим тулубом і майже горизонтальними

<sup>10</sup> Чітких критеріїв для виділення кнідського посуду не існує. На Кніді знайдені схожі посудини, але там їхня кількість не перебільшує кількість знахідок в інших регіонах, виробничі комплекси не виявлені. Виконані поодинокі хімічні аналізи складу глини. Таким чином, визначення посуду як кнідського є досить умовним, і ґрунтується, перш за все, на стилістичних аналогіях.

плічками. Плічка фрагментів з Тіри прикрашені рельєфним рослинним орнаментом [Сон, Шапцев 2012, с. 97, рис. 18, 2–4] (рис. 22, 3–6). На одному фрагменті представлено зображення виноградної грони і нижня частина козлоногої істоти, очевидно Сатира (рис. 22, 7). Судячи з усього, представлена сцена з персонажами діонісійського фіасу. Це один з улюблених мотивів на посудинах кнідського походження. Глина щільна помаранчево-бежевого кольору. Лак помаранчевий або коричневий. Цілком імовірно, що такі лагіноси могли використовуватися і в культовій практиці. Пік імпорту посудин кнідської групи в Північне Причорномор'я припадає на II – початок III ст. н.е. [Дьячков, Журавлев 2001, с. 113; Журавлев 2017, с. 119] (інші посудини цієї групи розглянуті нижче).

#### *Мезійська та дакійська сігіллата*

Вказана кераміка виготовлялась в західно-причорноморських провінціях Римської імперії. Хронологія і типологія цих груп кераміки на сьогодні є мало розробленою. В цілому вони повторюють форми понтійської сігіллати, проте деякі з них мають свої особливості, в першу чергу це стосується посудин зі складним профілюванням і орнаментациєю в барботинній техніці.

Кубки. 1. Конічний кубок. Вузькі вінця виділені горизонтальною борозенкою, такі ж самі борозенки повторюються кілька разів на тулубі, поділяючи його на секції. У двох таких секціях розташовані кілька рядів нахилених вправо овалів (рис. 23, 1). Виготовлені зі світло-помаранчевої глини, вкриті помаранчевим лаком. Знахідки таких кубків є рідкісними, в Тірі відомий один екземпляр. Аналогічний кубок знайдений в Ольвії (ділянка Р-25, розкопки під керівництвом В.В. Крапівіної, не опублікований). Схожі кубки походять з керамічного центру поблизу Павлікен, з некрополя Калвака поблизу Бутово в Болгарії, де виявлені разом з монетами Марка Аврелія [Sultov 1985, p. 69, tabl. XXII, 1], а також з римського поселення Крістешті в Дакії [Husar, Man 1998, pl. III, 2–3]. Імовірно, вони імітували дуже близькі за формою скляні кубки зі шліфованими овалами другої половини I – початку II

ст. н.е. [Isings 1952, p. 38]. 2. Профільовані кубки. а) дворучні кубки, нижня частина округла, верхня – циліндрична. Вінця заокруглені і відігнуті, мають петлеподібну підпрямокутну ручку, кільцевий піддон (рис. 23, 2). Виготовлені з червоно-коричневої глини, вкриті червоно-бурим лаком. Схожі кубки присутні серед матеріалів Ромули II ст. н.е., Ольвії [Popilian 1976, pl. LVIII, 688–695; Крапивина 1993, рис. 57, 17] та ін.; б) одноручні або дворучні кубки з вертикальними або трохи відігнутими профільованими вінцями. Мають двочастинний тулуб, жолобчасту ручку. Деякі екземпляри орнаментовані в техніці *en barbotine* (рис. 23, 3–6). Глина і лак мають червоно-коричневий відтінок. Походять переважно з дунайських пам'яток [Sultov 1985, Typ 11, tabl. XXXVIII, 3–8; Gencheva 2012, № 273]; в) схожі на кубки попереднього варіанту, але стінки не циліндричні, а звужуються до вінець. Поверхня орнаментована барботинною технікою (рис. 23, 7–8). Також походять з майстерень в Бутово та Павликені, відомі в Нове і на інших пам'ятках. Датуються переважно II – першою половиною III ст. н.е., але відомі і пізніше [Sultov 1985, Typ 9a, p. 78, tabl. XXXVIII, 1; Gencheva 2012, № 274–275; Кленина 2006, с. 99, Тип 3 а; Иванова 2006, т. I, 8–11]. Серед кубків, що мають ймовірно мезійське походження, виділяється ще кілька форм [Сон, Шапцев 2012, с. 96–97, рис. 17].

Вазу. 1. Вазу з високими вертикальними стінками і округлої нижньою частиною. Форма наближена до циліндрично-конічної. Стінки профільовані, край потовщений і загострений зсередини. Поверхня прикрашена жолобками, валиками, і барботинною технікою (завитки, листя) (рис. 23, 9–10). Виготовлені з помаранчевої глини, вкриті темно-помаранчевим або коричневим лаком з блиском. Близькі форми, що датуються II–III ст. н.е., походять з Нижньої Мезії і Олтенії, Дакії [Cheluță-Georgescu 1974, p. 182, pl. VI, 4; Suceveanu 2000, pl. 1, I; Baumann 2010, fig. 7], відомі також в Ольвії [Крапивина 1993, с. 117]. 2. Вазу циліндричної форми. а) корпус у верхній і нижній частині усічений, прикрашений орнаментом *en barbotine* (завитки, краплі, бризки, листя), а також борозенками, пасками і рядами вертикальних

насічок (рис. 23, 11–12). Помаранчева глина, лак оранжевий і червоно-бурий. Фрагменти аналогічних ваз відомі в Дакії [Teodor 1994, fig. 5, 3; Suceveanu 2000, pl. 1, 3–6; Popescu 2013, p. 71, pl. 216, № 247]. Виробництво близького за формою посуду розпочалося в другій половині II ст. н.е. в керамічному центрі в Павлікені [Sultov 1985, p. 67, tabl. XXX, 5]; б) профільовані вінця відігнуті, поверхня прикрашена орнаментом в барботинній техніці (рис. 23, 13).

### *Понтійська сігіллата (Pontic Sigillata)*

Найчисленніша з усіх груп червонолакового посуду, яка використовувалась в Тірі в перші ст. н.е., була виготовлена в понтійських майстернях. На теперішній час центри виробництва такої продукції не локалізовані. Переважно нею користувалися в північно-причорноморському регіоні, хоча знахідки цього посуду відомі і далеко за його межами. Вона з'явилася не пізніше другої чверті I ст. н.е., пік виробництва припав на другу половину I–II ст. н.е. Потім кількість кераміки починає зменшуватися, але, тим не менше, її широке вживання надійно зафіксоване і для III ст. н.е. Ранній посуд виконаний більш якісно. У більш пізній період спостерігається тенденція деякого погіршення якості лакового покриття та появи в глині вапняних включень [Журавлев 2010, с. 57, 115], хоча окремі зразки зроблені на високому рівні. Глина переважно щільна, світло-помаранчева без помітних включень, лак червоний, помаранчевий, коричневий. Часто зовнішня поверхня судин покрита лаком лише наполовину. Іноді поверхня має металевий блиск, помітні сліди підтікання лаку. Частину форм віднесено до понтійської сігіллати умовно, на підставі візуальної близькості кольору та структури глини, лаку, а також манери виконання.

Миски. 1. Округлі миски з загнутими вінцями. Тулуб округлий, розташований на кільцевому піддоні. Вінця різних форм – округлі потовщені, заокруглені, є продовженням стінки, загострені, трикутні, сильно загнуті всередину (рис. 24, 1–4). Лак різних відтінків, поверхня зазвичай матова, але іноді має металевий блиск. Форма успадковує античні традиції

елліністичного часу. Миски такої форми були поширені в Північному Причорномор'ї повсюдно, в центрах і на периферії. 2. усічено-конічні миски з загнутими всередину вінцями. а) миски усічено-конічної форми, вінця злегка потовщені, на кільцевому піддоні (рис. 24, 5); б) Миски усічено-конічної форми, вінця зрізані всередину, мають кільцевий піддон, нижче вінець розташовані два врізані паска (рис. 24, 6); в) миски усічено-конічної форми, край сильно загнутий всередину (рис. 24, 7). Миски всіх варіантів виготовлені з помаранчевої глини з дрібними домішками, лак найчастіше темно-червоний, низької якості. Датуються другою половиною II – першою половиною III ст. н.е. 3. Миски з округлими або усіченими стінками і відігнутими горизонтальними вінцями. У цих мисок стінки округлі або різко звужуються всередину, вінця чітко виділені (рис. 24, 8–9). Лак має коричневий колір, поверхня шорстка. 4. Циліндрично-конічні миски з вертикальними вінцями. Край вінець плоский або трохи заокруглений, нахилений всередину, ребро округле або більш різке (рис. 24, 10–11). Глина помаранчева з дрібними домішками, колір лаку – від оранжевого до червоно-коричневого. Датуються II–III ст. н.е. 5. Напівсферичні миски з трохи відігнутими вінцями. Кільцевий піддон, тулуб прикрашений декількома рядами насічок (рис. 24, 12). Вкриті червоним або помаранчевим лаком. Форми таких мисок відомі в північно-причорноморських пам'ятках, датуються I – початком II ст. н.е. [Сон, Шапцев 2012, с. 84]. 6. Округлі миски зі зрізаними навскіс вінцями і наліпами. Під вінцями розташовані кругові борозенки (рис. 24, 13–18). Дата – I–III ст. н.е.

Виділяються ще кілька форм, які не піддаються ідентифікації [Сон, Шапцев 2010, с. 86]. Мисками перерахованих типів широко користувалися в понтіїському регіоні з кінця I до середини III ст. н.е. Вони знайдені в Томах, Троезмісі, Істрії, на низці гето-дакійських пам'яток [Băjenaru 2013, pl. 4; Kainrath 2016, Taf. 15, K359; 16, K384, K386; Popescu 2013, pl. 14–15], в Північному і Західному Причорномор'ї [Книпович 1952, с. 303–304, рис. 3, 6; Силантьева 1958, с. 293, рис. 8, 3; с. 298, рис. 13, 1–3; Вязьмитина 1972, рис.

63, 7–11; 64, 1–2; Бураков 1976, табл. VIII, 1–3, 10–11, 13–15; Арсеньева 1977а, с. 13–14, рис. 1, 1–4; Косяненко 1980, с. 215–216, рис. 1, 8–9; Кабакчиева 1983, обр. 1, а–б; Дашевская 1991, табл. 35, 7–9; Крапивина 1993, рис. 45; Suceveanu 2000, pl. 14; Стржелецкий и др. 2003–2004, табл. XIV, 1–30; Кленина 2004, рис. 9–10; 14; Уженцев, Труфанов 2004, рис. 3, 22–25; 5, 41–45; Бруяко, Дзиговский, Секерская 2008, рис. 16, 1–2, 4; 65, 7–11; Журавлев 2010, табл. 23–25].

Тарілки. 1. Тарілки з масивним відігнутиим краєм. Тулуб тарілок має напівсферичну форму, ступінчастий край відігнутий, нависає над стінками, присутній високий кільцевої піддон (рис. 25, 1).

2. Тарілки з вертикальним бортиком. Тулуб має напівсферичну або усічено-конічну форму. Присутній кільцевий піддон. У місці з'єднання бортика з тулубом розташований виступ у вигляді ребра. Розміри тарілок різні (бортик перевищує глибину і навпаки), лак також різних відтінків. Більшість тарілок мають аналоги серед типологічних схем такого посуду [Труфанов 1997; Журавльов 2005]. Можна виділити кілька варіантів: а) невеликі тарілки з напівсферичним тулубом, край заокруглений і трохи загнутий назовні, ребро загострено. Тонкі стінки, глина високої якості. На дні розташоване одне або кілька кіл, виконаних в техніці *rouletting*, без клейма, або з клеймом у вигляді ступні в центрі (рис. 25, 2–5). Глина помаранчева, щільна. Лак помаранчевий, темно-червоний, темно-коричневий, іноді з металевим блиском; б) тулуб напівсферичний, стінки розходяться назовні, сильно виступає заокруглене ребро, мають кільцевий піддон (рис. 25, 6). Глина рожевого відтінку, помаранчевий лак; в) тулуб усічено-конічної форми, край вінець зрізаний, потовщений, виступає назовні, ребро заокруглене (рис. 25, 7–8). Глина помаранчева, лак темно-помаранчевий / коричневий з металевим блиском.

Тарілки всіх перерахованих типів, так само як і миски, знаходять повсюдно на пам'ятках римського часу Північного і Західного Причорномор'я [Петерс 1976, рис. 1–3; Стржелецкий и др. 2003–2004, табл.

XVIII, 3–31; Журавлев 2005; Бруяко, Дзиговский, Секерская 2008, с. 38, рис. 14, 4–5]. Найбільш характерним клеймом на дні є *planta pedis* [Журавлев 2001а, с. 90]. Пізні зразки мають більш розпливчасті пропорції. Аналоги тарілкам відомі в Дакії [Popescu 2013, р. 221–222, pl. 11–12; Popescu 2014 року, h. 152–153, fig. 2, 1–6]; г) глибокі тарілки з усічено-конічним тулубом. Бортик прямий або нахилений всередину, заокруглений, мають ребро що виступає (рис. 25, 9). Помаранчева глина, помаранчево-коричневий лак; д) глибокі тарілки з округлим бортиком. Край заокруглений і загнутий всередину, ребро розташоване високо, бортик округлий (рис. 25, 10). Глина рожевого відтінку, лак темно-червоний / коричневий. Загалом можна відзначити, що тарілки цієї групи в середині I – початку II ст. н.е. виконані більш якісно, мають чіткі обриси з низьким бортиком, глина майже не містить домішок. Форма відома серед матеріалів хори Херсонеса [Кленина 2004, рис. 14, 138–143].

3. Тарілки з горизонтально відігнутих краєм на кільцевому піддоні. Округлі стінки звужуються до дна (рис. 25, 11). Виготовлені з помаранчевої глини зі світлими домішками, лак має колір від темно-помаранчевого до бурого. Форма відома в Мірмекії [Книпович 1952, с. 308, рис. 5, 8]. Дата – I–III ст. н.е.

4. Тарілки з вінцями, відігнутими горизонтально і трохи вниз. Вінця профільовані одним або двома неглибокими жолобками (рис. 25, 12). Глина щільна, помаранчева, верхня третина вкрита темним лаком червоно-коричневого кольору, з патьоками. Миски з схожим профілем знайдені в садибі «Близнецы» на хорі Херсонеса [Кленина 2004, с. 44–45, рис. 12, 122–123, 125–128, 130], Ольвії [Крапивина 1993, с. 108, рис. 46, 8, 11], Балаклаві [Нессель 2000, с. 147, рис. 31, 8–11, 13], пізньоскіфському могильнику біля с. Брянське [Труфанов 1998, рис. 2, 11], римських пам'ятках Олтенії [Popilian 1976, р. 216, pl. LXX, 880]. До групи понтійської сігілланти ми відносимо цю форму умовно. Характер глини і лаку говорить на користь їх понтійського походження. Деякі посудини цього типу могли виготовлятися в Херсонесі

[Klenina 2015, fig. 8; 10, 1]. Дата – друга половина II – перша половина III ст. н.е.

Чаші. 1. Чаші Hayes 1985, Form V. Тулуб має усічено-конічну форму, вертикальний бортик, в місці переходу стінок в бортик розташоване ребро. Присутній низький кільцевий піддон, дно майже завжди пряме. Бортик прикрашений неглибокими горизонтальними борозенками (рис. 26, 1–4). Глина і лак має помаранчевий відтінок. Форма чаш з'являється приблизно у середині I ст., але найбільше їхнє поширення припадає на II ст. н.е. Широко використовувалися в Північному [Крапивина, с. 114, рис. 54, 15–24; Стржелецкий и др. 2003–2004, с. 79, 81–82, табл. XII; Труфанов 2005–2009, с. 159, рис. 21, 1–13; Бруяко, Дзиговский, Секерская 2008, с. 40, рис. 15, 6–7; Журавлев 2010, табл. 27, 194–204; табл. 28, 205–208] та Західному [Popescu 2013, pl. 16, 248–253] Причорномор'ї.

2. Чаші з напівсферичним тулубом (рис. 26, 5). Край відігнутий під прямим кутом, бортик прикрашений наліпним одним або декількома завитками. Мають кільцевий піддон. Аналоги походять з могильників Бельбек III і IV [Журавлев 2010, с. 57–58, табл. 26, кат. № 181–187], Ольвії [Книпович 1929, Taf. II, 30], відомі в Пергамі [Meyer–Schlichtmann 1988, N29, Taf. 12, 159].

3. Чаші Hayes 1985, Form VI. Форма усічено-конічна, мають нахилений всередину бортик, опуклі або увігнуті стінки. Дуже низький кільцевої піддон. На бортику розташовані неглибокі горизонтальні борозенки, іноді – наліпні напівовали (рис. 26, 6–7). Глина має рожевий і червоний відтінки, лак або помаранчевий, або коричневий з металевим блиском. Форма тулуба є напівсферичною або більш витягнутою. У Північному та Західному Причорномор'ї були популярними в II–III ст. н.е. і продовжували існувати пізніше [Nicorescu 1933, fig. 72; Книпович 1952, рис. 3, 2; 4, 3; Силантьева 1958, с. 299–300, рис. 14, 3; с. 304, рис. 18, 1; Петерс 1976, рис. 4–5; Бураков 1976, табл. XI, 26, 29; Зубарь 1982, рис. 42; Арсеньева 1985, рис. 2, 6–7; Крапивина 1993, с. 114, рис. 54, 9–14; Ковалевская 1998, с. 95, рис. 4, 7;



Стржелецкий и др. 2003–2004, с. 82, табл. XIII; Клеина 2004, рис. 18, №№ 163–171; Труфанов 2005–2009, с. 154, 159, рис. 19, 6–9; Suceveanu 2000, pl. 30, 1–5].

4. Глибокі чаші усічено-конічної форми. Бортик майже вертикальний, з невеликим нахилом всередину, стінки скошені або злегка увігнуті, дно опускається до центру. Кільцевій піддон. У верхній частині тулуба з двох сторін наліплені ручки-упори різної форми. На деяких чашах прокреслені графіті (рис. 26, 8–10). Помаранчева глина, лак темно-помаранчевий / темно-червоний, іноді з металевим блиском. Відомі в Ольвії [Крапивина 1993, с. 109, рис. 48, 1–6], Мірмекії [Книпович 1952, с. 296, рис. 1, 3], Усть-Альмінському могильнику [Пуздровский 2007, рис. 171, 7], Калос Лімені [Уженцев, Труфанов 2004, с. 271, рис. 2, 14], могильниках Бельбекської долини [Журавлев 2010, с. 59, табл. 27, кат. № 191–192], Кутлакській фортеці [Ланцов, Труфанов 1999, с. 164, рис. 4, 10–13], могильниках передгірного Криму [Труфанов 2005–2009, с. 154, рис. 19, 1–3], Істрії [Suceveanu 2000, pl. 29] та ін. Дата – середина I – початок II ст. н.е.

Н.О. Сон і М.С. Шапцев серед матеріалів Тіри виділяють ще кілька типів чаш [Сон, Шапцев 2012, рис. 9, 6; 10, 1–4; 11, 3–4, 6–8].

Блюда. Блюда та їхні фрагменти належать до однієї з найбільш масових категорій кераміки.

1. Круглі блюда. Горизонтальні вінця, прикрашені кількома рядами рельєфних пасків, а також округлими вдавленнями і горбками по краю, невисокий піддон, плоскі ручки (рис. 27, 1–3).

2. Блюда овальної форми. Виділяються три варіанти: а) представлений фрагментами. Вінця прикрашені рельєфними зображеннями людей, тварин, рослин тощо (рис. 27, 4–12; рис. 29, 1). Зображення часто не чіткі, розпливчасті. Дно так само прикрашалось різними зображеннями. Лак найчастіше густий, має темно-червоний колір. Аналогії: Ромула [Popilian 1972, р. fig. 2–3]; б) широкі вінця і плоскі ручки, на вінця нанесений орнамент з рельєфних ліній і горбків, на ручках – схематичний рослинний

орнамент (рис. 27, 13–16). Глина світла, лак має червоно-бурий колір, або, частіше, коричневий колір з металевим блиском. На дні містився або урізний орнамент, або рельєфне клеймо із зображеннями міфологічних персонажів. Популярний мотив – сцена жертвопринесення, сфінкс (рис. 29, 2–9). Але найбільша кількість таких штампів являє фігуру Геліоса, який стоїть в колісниці, запряженій четвіркою коней (рис. 28, 1–17). У лівій руці він тримає факел. Також присутні написи з декількох грецьких букв, що містять ім'я божества [Савельєв 2013а]. Судячи з наявних публікацій, в Тірі їх знайдено на порядок більше ніж в інших місцях (17 екземплярів). Вказані зображення на блюдах відомі на низці пам'яток – Бербошь, в Ольвії, на Березані, Неаполі Скіфському, Херсонесі і його хорі, поселенні Семенівка, в Алма-Кермені, Мірмекії, Гермонассі, Пантікапеї, на Нижньо-Гниловському городищі [Sanie 1969, p. 82–85, fig. 1; Sanie 1981, pl. 24, 8; Тункина 2004, с. 161, рис. 18; Ксенофонтова 1984, с. 142, табл. VII, 3; Гущина и др. 2001, с. 233, рис. 2; Борисова 1963, с. 52, рис. 5; Кленина 2004, с. 50–51, рис. 17; Стржелецкий и др. 2003–2004, табл. 6, 27; Кругликова 1961, рис. 31, 1; Книпович 1952, с. 306, рис. 6, 1–2; Финогенова 2010, с. 522, рис. 18; Ермолин и др. 2007, с. 109, рис. 2, 1–2; Гудименко, Кузьмин 1994, с. 45–50]. Дата – друга половина / кінець II – перша половина III ст. н.е. Особливості глини, лаку, а також самих зображень дозволяють говорити про те, що блюда були виготовлені в різних майстернях; в) виділяються на підставі двох напівкруглих ручок із рельєфним зображенням пелики і пари павичів (рис. 27, 17–18). Глина помаранчева. Фрагмент аналогічної ручки походить зі святилища Юпітера Доліхена в Балаклаві [Нессель 2000, с. 147, рис. 32, 10].

3. Блюда прямокутної форми. Виділяються переважно за знахідками плоских ручок, які багато орнаментовані рельєфним рослинним орнаментом (рис. 29, 10–12), цим вони помітно відрізняються від ручок блюд попереднього типу. Аналоги відомі в Ніконії і Пантікапеї [Бруяко и др. 2008, с. 51, рис. 21, 6; Журавлев 2013, рис. 2, 6–7]. Втім, деякі з них можуть походити не з понтійського, а з іншого регіону.

Основний час побутування всіх виділених типів блюд – II – перша половина III ст. н.е.

Кубки. 1. Біконічні кубки. Вінця заокруглені, відігнуті, кільцевий піддон, з боків розташовані дві наліпні сплюснені ручки (рис. 30, 1–2). Помаранчева глина, лак коричневого кольору. Іноді на поверхню нанесений орнамент білою фарбою. Форма копіювалася з кубків елліністичного часу. Аналогічні вироби в Істрії належать до місцевого і загалом до понтійського виробництва і датуються I ст. н.е. [Suceveanu 2000, p. 87–88, pl. 34, 17–25]. Відомі також в Піроборідаві [Vulpe, Teodor 2003, fig. 241, 11, 14–15].

2. Напівсферичні кубки з наліпами на ручках. Вінця є продовженням стінки, з двох сторін розташовані сплюснені ручки з горизонтальними накладками зверху (рис. 30, 3). Глина і лак мають помаранчевий колір. Іноді поверхня прикрашалася орнаментом в техніці *en barbotine*. Вони є характерними для другої половини I ст. до н.е. – першої половини I ст. н.е., але імовірно існують до кінця століття [Журавлев 2010, с. 62].

3. Напівсферичні кубки. Край трохи заокруглений і є продовженням стінки, по краях розташовані прямокутні в перерізі петлеподібні ручки (рис. 30, 4). Виготовлені з помаранчевої глини, вкриті помаранчево-червоним лаком. Близькі за формою кубки з пам'яток південно-західного Криму датуються останньою чвертю I ст. н.е. [Там само, с. 63].

4. Округлі кубки. Вінця відігнуті, край трохи заокруглений. З двох сторін прикріплені петлеподібні квадратні в перерізі ручки. Вінця відділені за допомогою прокресленої кільцевої борозенки (рис. 30, 5). Глина і лак мають помаранчевий колір, лак іноді з блиском. Дата – кінець I – перша половина II ст. н.е. [Там само, с. 62].

5. Кубки яйцеподібної форми з відігнутими вінцями. Вінця заокруглені, з боків розташовані овальні, високо посаджені сплюснені ручки, які виступають за край вінець, присутній невисокий кільцевий піддон (рис. 30, 6). Помаранчева глина, лак коричневий. Відомі серед матеріалів кінця I – середини II ст. н.е. могильників передгірного Криму, а також в Мангалії

[Труфанов 2005–2009, с. 160–162, рис. 23, 9; Rădulescu 1975, p. 333, pl. 1, 2–2a].

6. Кубки або кружки з валиком під вінцями. Тулуб округлий або біконічний. За різними дрібним деталям виділяються варіанти. Невелика вертикальна петлеподібна ручка, трохи відігнуті вінця, дно плоске, з кільцевим піддоном або без (рис. 30, 7–8). Відомі екземпляри без ручок і валика під вінцями (рис. 30, 9). Іноді на корпус нанесені написи білою фарбою. Глина червона, лак помаранчевий. Кубки були поширені майже по всьому Причорномор'ю в II–III ст. н.е. Близькі форми знайдені в Західному Причорномор'ї і Середземномор'ї. Так званий «Егейський» варіант посудин [Porilian 1976, pl. LI–LIV; екземпляри без ручок – pl. LIX, 707–719; Журавлев 2010, с. 91–92; Klenina 2016, fig. 13, 6–7].

7. Кубки витягнутих пропорцій. Тулуб округлої форми, орнаментоване двома горизонтальними пасками, у верхній частині стінки прогнуті всередину, край трохи загострений і загнутий назовні, дно округле, кільцевий піддон (рис. 30, 10).

8. Кубки з округлим тулубом і відігнутими вінцями. Тонкостінні кубки, вінця відігнуті, від тулуба відділені горизонтальною борозенкою, на вінцях – точковий орнамент, виконаний червоною фарбою, по краях – дві петлеподібні сплюснені ручки, у верхній частині вони доповнені наліпами (рис. 30, 11). Помаранчева глина, темно-помаранчевий лак.

Канфари. Цей вид посуду має витягнутий тулуб, стінки майже прямовисні, нижня частина тулуба має округлу або усічено-біконічну форму, є кільцевий піддон, край прямий, з боків прикріплені ручки, зверху яких розташовані прямокутні рудиментарні наліпи, на тулубі кілька кільцевих нарізок (рис. 30, 12–15). Аналоги походять з низки пам'яток Північного Причорномор'я і датуються серединою II – першою половиною III ст. н.е. [Журавлев 2010, с. 64–65].

Глечики. Всі глечики що представлені в Тірі є одноручними.

1. Глечики з біконічним тулубом і циліндричним горлом. Вінця зрізані і відігнуті, утворюють площину. Ребро згладжене, на горлі у верхній і нижній частині виконані горизонтальні жолобки. Ручки сплющені, жолобчасті (рис. 31, 1). Виготовлені з помаранчевої глини, вкриті помаранчево-червоним лаком. Глечики такої форми широко використовувалися в Північному і Західному Причорномор'ї в другій половині I – першій половині II ст. н.е. [Suceveanu 2000, pl. 71, 8; Журавлев 2010, с. 74–75].

2. Глечики з циліндричним горлом і біконічними вінцями. У верхній і нижній частині горла виконані горизонтальні борозенки. Ручки сплющені, іноді жолобчасті (рис. 31, 2–3). Глина і лак мають помаранчевий колір.

3. Глечики з горлом, що звужується в середній частині і вінцями з перегином. Тулуб має сферичну або напівсферичну форму. Горло з прогином звужується донизу, розширюючись ближче до стінок. Жолобчаста ручка зазвичай кріпилася високо, у верхній частині горла виконані врізані пояски (рис. 31, 4–5). Помаранчева глина, темно-помаранчевий лак, часто з блиском.

4. Глечики з вінцями трикутної в перерізі форми. Горло, прогинаючись, відразу починає звужуватися донизу. Сплющена слабо-профільована ручка (рис. 31, 6). Глина помаранчево-коричневого відтінку, лак помаранчево-червоний і коричневий.

5. Глечики з прямими заокругленими вінцями. Горло в верхній частині оформлено додатковим ребром, ручка трохи сплющена слабо-профільована (рис. 31, 7). Тулуб сферичний, іноді сильно роздутий. Темно-помаранчева глина, червоний лак. Всі форми глечиків (варіанти 2–5) добре відомі на пам'ятках як Західного [Porilian 1976, pl. XLV–XLVIII; Oraïț 1980b, pl. VII, 3; Suceveanu 2000, pl. 68–69; Văjénaru 2013, pl. 6, 45–46; Tomas 2003 p. 123, tabl. I, 14–16], так і Північного [Стржелецкий и др. 2003–2004, с. 100, табл. XXII] Причорномор'я і в цілому датуються II–III ст. н.е., але іноді їх знаходять в контексті IV ст.

6. Глечики з коротким прогнутим горлом. Горло розширюється догори, край заокруглений, верхня частина оформлена у вигляді вузького

горизонтального валика. Петлеподібна жолобчата ручка (рис. 31, 8). Червона глина, червоно-коричневий лак. Дата – II – перша половина III ст. н.е. [Труфанов 2005–2009, с. 177, рис. 33].

7. Глечики з широким горлом. Край є продовженням стінки, зрізаний назовні, висока слабо-профільована ручка (рис. 31, 9). Помаранчева глина, коричневий лак з блиском.

8. Глечики з високим прогнутим горлом. Край прямий, зрізаний всередині, трохи сплющена ручка (рис. 32, 1).

9. Дрібний глечик з вузьким горлом і сферичним тулубом. Краї вінець розходяться в сторони, горло ближче до тулуба розширюється, є жолобчата висока ручка (рис. 32, 2). Помаранчева глина, темно-червоний лак поганої якості. Форма близька до деяких глечиків з могильників Бельбек III і IV, де вони датуються другою половиною II ст. н.е. [Журавлев 2010, с. 78, табл. 47, 369].

10. Глечик з високим горлом і відігнутими вінцями. Червона глина, верхня частина зовні покрита червоним лаком поганої якості (рис. 32, 3). Схожі форми представлені в Істрії [Suceveanu 2000, pl. 70, 4–7].

11. Мініатюрний глечик з грушоподібним тулубом. Стінки прогнуті в середній частині, прикрашені горизонтальним рифленням, тулуб приосадкуватий, в нижній частині розташоване ребро що слабо виступає, кільцевий піддон, петлеподібна ручка є овальною в перерізі (рис. 32, 4). Виготовлений зі світло-помаранчевої глини, вкритий темно-червоним лаком поганої якості.

*Вазу.* Мають округлий тулуб, вінця профільовані, край трохи зрізаний назовні. Вінця прикрашені горизонтальними прямими і хвилястими пасками, ромбічними насічками, тулуб – овальними насічками (рис. 32, 5–6). Помаранчева глина, коричневий лак з блиском. Близькі форми представлені в Істрії та Мурсі (I-II ст. н.е.) [Bounegru 1988–1989, fig. 3, 4; Văjénaru 2014, p. 109, fig. 3, 25; Filipović, Crnković 2014, t. 4, 30].

Кубки та глечики віднесені до групи понтійської сігіллати на підставі візуальної схожості глини і лакового покриття. Н.О. Сон і М.С. Шапцев виділяють також групу червонолакових горщиків, які через фрагментарність не дають уявлення про форму цілих посудин [Сон, Шапцев 2012, с. 98–99, рис. 20, 5–9]. Також серед червонолакового посуду зустрічаються невиразні фрагменти ойнохой, посудин рідкісних форм і таких що не класифікуються. Вони також прикрашені штапованим орнаментом, або орнаментом в техніці *en barbotine*, яка застосовувалася з I по III ст. н.е. На дні деяких червонолакових посудин розташовані різні клейма, а на стінках прокреслені графіті у вигляді окремих знаків, букв, імені власника.

Передбачається, що центри виробництва червонолакового посуду понтійської групи могли бути розташовані в Південному Причорномор'ї, на сьогодні ще недостатньо добре археологічно вивченому. Проте, найбільше поширення він отримав в північно-понтійському регіоні, добре відомий також в Західному і Східному Причорномор'ї, в невеликих кількостях надходив і далеко за межі цієї області.

*Пізньоримська сігіллата С/Фокейська (Late Roman C/Phocean Red Slip Ware)*. Кераміка цієї групи вкрай нечисленна. До пізньоримської сігіллати можна зарахувати тарілки з загнутим всередину округлим краєм. Стінки трохи підняті, плоске дно, кільцевий піддон (рис. 32, 7). Глина рожевого відтінку, лак червоно-коричневий. Тарілки близькі до деяких форм пізньої групи Чандарлі (кінець IV–V ст. н.е.) [Hayes 1972, fig. 65, 2].

Фокейська червонолакова кераміка представлена одним фрагментом дна миски з помаранчевої глини, вкритої лаком коричневого кольору (рис. 32, 8). Кераміка виготовлялася в майстернях Фокеї і її округи в другій половині IV – середині VII ст. н.е. [Hayes 1972, p. 323–370]. Була поширена переважно в східній частині Римської імперії. У Північному Причорномор'ї вона відома в Ольвії, на Боспорі, в Танаїсі [Крапивина, Домжальский 2008, с. 80; Сазанов 1994, с. 410–416; Arsen'eva, Domžalski 2002, s. 428–433]. Штамп у вигляді подвійної волоти на дні миски можна віднести до мотиву 19 за Дж.

Хейсом [Hayes 1972, p. 353–355, fig. 73, y–z, aa]. Він є характерним, скоріш за все для групи ПВ, яка датована часом близько 440–490 рр.

*Поливна кераміка.* В Тірі виявлений один фрагмент вкритий глазур'ю жовтого кольору з коричневим відтінком (рис. 33, 1). На дні збереглося закінчення імені грецькою мовою, прокреслене по сирій глині. Глазурована кераміка активно виготовлялася в I ст. до н.е. – I ст. н.е. в Малій Азії, звідти вона поширилася в західні провінції Імперії [Gabelmann 1974, S. 260–307; Hochuli-Gisel 1977; Greene 2007, p. 653–671; Рыжова 2013–2014, с. 161, 165].

Можна відзначити кілька штапованих зображень з профільними портретами, виконані на червонолаковому посуді [Савельев 2013в]<sup>11</sup>, два з яких є ідентичними (рис. 33, 2–4), а також накладний портретний медальйон на дні сіроглиняної посудини (рис. 33, 5). У Північному Причорномор'ї фрагменти червонолакового посуду з медальйонами знайдені в Ольвії, Нижньому Подніпров'ї, Херсонесі, Пантікапеї, на Південно-Донузлавському городищі, Завітному, Кара-Тобе, Кітеї, Алма-Кермені [Вязьмитина 1975, рис. 1; 6–9; Павленков 1988, с. 256, рис. 1; Кропоткин 1970, с. 80, рис. 40, 5; Молев 2002, с. 207–208, рис. 2; Зайцев и др. 2007, с. 29, рис. 1, 10; Шапцев 2007, с. 354, рис. 1; Винокуров, Трейстер 2013, с. 270–273, рис. 1–2; Treister, Vinokurov 2016, p. 504–506, fig. 2–5]. За межами північно-причорноморського регіону вони відомі переважно в Егейському басейні [Вязьмитина 1975, рис. 3–5; Трейстер 2014, рис. 1]. Цілком імовірно, що деякі з зображень представляють імператорів або членів імператорської родини, інші ж являли портрети різних осіб [Шапцев 2007, с. 355; Савельев 2013в, с. 547; Трейстер 2014 року, с. 418–427; Шапцев 2016, с. 430]. Очевидно, керамічний посуд з медальйонами являв собою дешевшу копію металевих і скляних аналогів. Відомі металеві зразки з профілями імператорів [напр. Gamkrelidze 2014, p. 33]. Інтерпретація сюжетів є дискусійною, тому для точного визначення

<sup>11</sup> Штаповані зображення на стінках сіроглиняної кераміки що були опубліковані в цій роботі, належать очевидно до т.зв. мірних посудин або ойнохой елліністичного часу.



портрету потрібен порівняльний аналіз з зображеннями на гемах, монетах, в скульптурі.

Крім вищезазначених, можна відзначити знахідку керамічного медальйона-аплікації під вінцями червоноглиняної посудини (рис. 33, 6). Стінка прикрашена численними рядами насічок, на медальйоні міститься нечітке зображення Афродіти і Еротів (?). Схожі фрагменти посудин з медальйонами, а також орнаментальні прийоми відомі в Болгарії – Павлікені, Хотниця [Sultov 1985, tabl. XX; tabl. XXIV, 5, 7].

**2.5.2. Сіроглиняний посуд.** Столову сіроглиняну кераміку можна розділити на декілька груп, що пов'язані з певними культурними традиціями. В кожній групі виділяються різні типи посуду.

З діаграми розподілу сіроглиняного посуду за походженням видно, що відсоток античної та черняхівської столової кераміки приблизно однаковий, однак до середини III ст. антична традиція була тут одноосібною домінантою, яка після цього рубежу практично зникає і її місце займає черняхівський керамічний комплекс (діаграма 4).

#### *Сіроглиняна кераміка пізньокласичного-елліністичного часу*

Миски. Одна з найпоширеніших форм – миски із загнутими усередину вінцями (рис. 34, 1–6). В Тірі й Ольвії таку форму мали миски попереднього періоду, а також синхронні червонолакові миски [Гудкова 1979, с. 101–102, рис. 2, 1, 3; Гудкова, Крапивина 1988, с. 87, рис. 1, 1–18; Гудкова, Крапивина 1990, с. 2–3, табл. 1, 18–24]. Вони мають лошіння як зовні, так і усередині. У цю групу також включені миски із зрізаним усередину краєм (рис. 34, 7). До античної традиції, мабуть, можна віднести рідкісні в Тірі миски циліндро-конічної форми.

Тарілки. Вони зустрічаються значно рідше, ніж миски. Частина з них несе сліди лошіння, деякі покриті темним ангобом. Відомі форми із заокругленими стінками, на кільцевому піддоні, з відігнутим краєм вінець (рис. 34, 8), та зі скісним краєм вінець (рис. 34, 9).

Кубки. Велика частина фрагментів кубків, знайдених в Тірі це вироби з прямими або злегка вигнутими стінками (рис. 34, 10–14). Глина посудин щільна з невеликою кількістю домішок шамоту і слюди.

Глечики. Представлені круглобокими і біконічними формами (рис. 34, 15–24). Зазвичай глечики пролощені, іноді покриті темним ангобом, прикрашені лощеним і пластичним орнаментом.

#### *Дакійська сіроглиняна кераміка*

Миски. Найбільш численна група кераміки. Форма деяких мисок близька циліндро-конічній (рис. 35, 1) і S-подібній (рис. 35, 5), вінця переважно сильно відігнуті назовні (рис. 35, 2–4). Присутні також миски округлої форми із загнутими всередину вінцями, які орнаментовані горизонтальними валиками і врізаними лініями. Поверхня має чорний колір, сильно залощена, усередині або зовні нанесений пролощений зигзагоподібний орнамент (рис. 35, 7, 9–10) [Crişan 2000, p. 129, pl. 62, 1–2]. Є також миски з прямими вінцями (рис. 35, 6, 8). Склад глини у мисок різний.

Глечики. Вони представлені невеликим числом фрагментів (рис. 35, 11). Деякі мають злегка увігнутий профіль вінець і циліндричне горло. Глина головним чином щільна з включеннями невеликої кількості товченої черепашки і шамоту. Поверхня глечиків іноді носить сліди лощіння.

Чаші-фруктовниці. Кількість ніжок і чаш невелика (рис. 35, 12–15). Вони мають пласкі широкі вінця, край яких трохи відігнутий. Глина виробів пориста з включеннями товченої черепашки і шамоту. Такі посудини в елліністичний і римський час були поширеними на дакійських пам'ятках і є однією з характерних форм дакійської кераміки [Crişan 1969, pl. CXLVI–CLII].

#### *Черняхівська сіроглиняна кераміка*

Миски. Найбільш численна група посуду. Вони представлені низкою типів: з ребристим S-подібним профілем відкритого типу, ребристі закритого типу, біконічні, круглобокі закритого типу (рис. 36, 1–21). Глина пориста з домішками вапняної крихти і товченої черепашки. Зазвичай, миски лощилися

з двох сторін, прикрашалися орнаментом у вигляді лощеної сітки, зигзага, хвиль [Гудкова, Крапивина 1990, с. 3–7]. Миски з S-подібним профілем відомі на поселеннях Молога II і Веселе III на Дністровському лимані [Гудкова, Малюкевич 1999, с. 9–10, рис. 1, 15–29].

*Вазу.* Фрагменти ваз вкрай рідкісні. У посудин був відігнутий T-подібний або Г-подібні вінця (рис. 37, 1–7). По фрагментах, що збереглися, важко сказати були посудини дво- або трьохручними. Вони завжди лощені, багато орнаментовані лощеним і пластичним орнаментом. Вироби з аналогічним профілем і орнаментациєю відомі в Ольвії, на пам'ятках черняхівської культури, та деяких поселеннях пізньоримського часу в Північно-Західній Румунії [Гудкова, Крапивина 1990, с. 7–9, табл. VI; Магомедов 2001, с. 48–51, рис. 33–39; Gindele 2010, Abb. 21–24].

*Кубки.* У «післяготському» будинку знайдений невеликий кубок біконічної форми, трохи вище за середину він прикрашений горизонтальним опуклим поясом (рис. 37, 8).

*Глекички.* Найбільш загальною ознакою є біконічна або округла форма тулуба (рис. 37, 9–15). Горло таких глеків високе циліндричне. Глина виробів щільна без видимих домішок. Поверхня часто орнаментована пролощеним орнаментом у вигляді хвиль, паралельних ліній, зигзагів. Відомі форми з однією і двома ручками, а також без ручок (віднесений в групу глеків умовно, оскільки за формою виявляється між горщиком і глеком).

В цілому посуд цієї групи аналогічний керамічному комплексу на черняхівських пам'ятках IV – початку V ст. н.е. [напр. Некрасова 2006, с. 87–200; Шульцце, Любичев 2009, с. 218–236, рис. 8–10, рис. 12, 1–7].

## 2.6. Світильники

Керамічні світильники на відміну від металевих, численні в Тірі, їх можна розділити за технікою виготовлення. Наймасовішими є світильники типу Loeschke VIII північно- та західно-понтійських варіантів, великий відсоток належить «рубчастим» світильникам, лампи ліпні, «тірського» типу,

з волютами, ефеські складають приблизно однакову кількість, інші типи представлені одиничними чи рідкісними екземплярами (діаграма 5).

### **2.6.1. Світильники виготовлені в формі.**

#### *Ефеські світильники*

Світильники, що вироблялися в Ефесі, завозилися в різні райони Греції, Малої Азії, а в пізньоелліністичний час імпортувалися в Північне Причорномор'я. Вони мають округлу форму, біконічний корпус, щиток оточений невисоким бортиком, вертикальна петлеподібна ручка зазвичай з одним або двома жолобками. Завершення різка трикутне або округле (рис. 38, 1–2). Плічки прикрашалися переважно геометричним орнаментом, але є присутніми також рослинні мотиви і людські обличчя. У Північному Причорномор'ї виготовлялися світильники, що імітували ефеські. Про виготовлення їх на місці свідчать глиняні форми, одна з яких знайдена в Тірі. Ефеські світильники були особливо популярні в II–I ст. до н.е., проте деякі з них продовжували використовуватися і пізніше [Broneer 1930, p. 66–70; Howland 1958, p. 166–170; Журавлев, Быковская, Желтикова 2010, с. 20–22; Giuliani 2005, s. 140–141; Труфанов 2005–2009, с.136, рис. 6, 1–3; Шейко 2014, с. 116].

#### *Римські світильники з волютами*

1. Світильники Loeschcke Typus III. Для таких світильників характерна надставка у вигляді рельєфного листа або трикутного наліпу, прикрашеного пальметою (рис. 38, 3–4). Останні походять з різних провінційних центрів [див. напр. Iványi 1935, Taf. XLVII, 11–19; Deneauve 1969, pl. LVIII, 556–566; Oziol 1977, pl. 28–29; Bailey 1988, pl. 65, 78; Meriç 2002, Taf. 80, L 78, L 80]. На щитку поміщалися різні зображення. Робилися в Італії в другій–третьій чверті I ст. н.е. 2. Світильники Loeschcke Typus IV. Паралельно з попереднім типом, розвивалася форма світильників без надставки, з ручкою або без неї (рис. 38, 5–8). Лак помаранчевого кольору, іноді з металевим блиском, але частіше коричневий. Репертуар зображень на щитку також великий [Loeschcke 1919, S. 225–228]. Світильники були поширені в Римській імперії,

датується переважно другою половиною I століття, проте деякі екземпляри використовувалися і в першій половині II ст. н.е.

### *Фігурні світильники*

Фрагменти фігурних світильників в Тірі зустрічаються рідко. Передбачається, що фігурні світильники були глиняними репліками бронзових зразків. Відомі декілька екземплярів. Один з них належить світильнику з плоскою основою і наліпною ручкою, щиток прикрашений зображенням голови з кучерявим волоссям і бородою (рис. 38, 9). Дата I – початок II ст. н.е. [Сон, Сорочан 1988, с. 122–123, рис. 3, 4–5]. Точні аналогії невідомі. Декілька керамічних світильників з людськими обличчями є в колекції ламп музею Пола Гетті [Bussière, Lindros Wohl 2017, №№ 600, 604]. Особливо треба виділити фрагмент світильника – ріжок, загнутий до верху, в середній частині опуклий. Він виготовлений з щільної помаранчевої глини, покритий темним помаранчевим лаком, поверхня прикрашена каннелюрами. З боків збереглися фрагменти людських кистей (рис. 38, 10). Світильники являли собою людську фігуру, що сидить, скорчену в "позі жаби", та тримає двома руками ріжок-фалос. Аналогії такому типу світильників виконані у більшості з металу, число їх знахідок незначне. Цікаво, що фрагмент з Тіри, за розміром значною мірою перевершує свої бронзові аналогії. Дата – II – перша половина III ст. н.е. Гротескні зображення на світильниках є продовженням образів фалічних істот, традиційних для греко-римського мистецтва. Географія знахідок переважно дунайські провінції Римської імперії, майже в усіх випадках, де відзначається римська військова присутність. Вони відомі в Емоні, Новозагорско, Песті, Афінській Агорі, Герлі, *Praesidium Pompei*, та з колекції Римсько-Германського музею [Popović Lj. B. et al. 1969, с. 133, 255; Кънчев 1973, № 96; Vlassa 1979, p. 187, fig. 6; Grandjouan 1961, p. 40, 80, pl. 30, 1067; Isac, Roman 2006, p. 86, № 288; Рашковић 2005, с. 216–217, сл. 6; Menzel 1954, S. 112, Abb. 93, 1].

### *Firmalampen*

До цього різновиду провінційно-римських світильників віднесені три екземпляри, від двох з них збереглися нижні частини з сигнатурою ARMENI на дні (рис. 38, 11–13). Два покриті лаком коричневого відтінку, один – темно-помаранчевого. Усі світильники цього типу мають кругле тулуб, довгий ріжок. Щиток відділяється від плічок високим бортиком, що переходить в канал по ріжку. По краях плічок зроблені декілька виступів. На дні поміщалася сигнатура з повним ім'ям власника майстерні. Виробництво світильників почалося в першій половині I ст. н.е. в Північній Італії, і згодом продовжилося не лише в Італії, але і в провінціях аж до II–III ст. н.е. В значній кількості вони відомі в Галії, Германії, Паннонії, Дакії, де існували локальні майстерні по їх виготовленню. Світильники з сигнатурою ARMENI відомі у низці дунайських пам'яток, у тому числі місцях розташування римських військових частин, а в Ромулі знайдена форма для виробництва нижньої частини тулуба [Dragomir 1996, p. 459–460, fig. 5, 2, 5, 8; Busuladžić 2007, с. 133, 117a–957; Bondoc 2008, p. 54, pl. 17, 4–5; Tudor et al. 2011, p. 185, pl. XLI, 184; Topoleanu 2010, p. 152–156; Крунић 2001, с. 99–100; Topoleanu, Croitoru 2015, p. 109–114; Iacob 2012, p. 116, № 141; Popilian 1997, p. 14, fig. 26, 1]. У Північному Причорномор'ї Firmalampen не отримали широкого поширення, куди надходили очевидно з дунайських провінцій. Глина і лак пізніх зразків не високої якості, часто відсутні клейма.

#### *Світильники Loeschke Typus VIII*

Цей тип світильників отримав в Північному і Західному Причорномор'ї найбільше поширення [Журавлев, Турова 2012, с. 359–360, табл. 10–13; Isonomu 2013, pl. II–IV; Topoleanu 2016, p. 66–78, pl. I–IV, №№ 4–31]. У них округла форма, ручка-петелька, округла або профільована одним, або двома жолобками, і невеликий округлий або серцеподібний ріжок. Плічки гладкі або прикрашені орнаментом у вигляді відбитків ов, подвійними рядами горбків або втиснутих кружечків. Округлий щиток увігнутий або плоский з отвором для наливання олії (рис. 38, 14–16). На щитку найчастіше поміщалося рельєфне зображення тварини, птаха, людського бюста, розетки і

ін. Серед світильників виділяються два варіанти: північно-причорноморський і західно-понтійський. На думку Н.О. Сон і С.Б. Сорочана відмітними особливостями першого являється неясність і нечіткість виконання, а також наявність наліпної петлеподібної ручки з подовжнім жолобком [Сон, Сорочан 1988, с. 124–136]. Тут можна відмітити, що при їх широкому поширенні і різних умовах випалення, якість виконання, колір глини і лаку втрачають статус критерію при визначенні центру виробництва. У Тірі світильники даної групи зазвичай зустрічаються в контексті II–III ст. н.е.

#### *Малоазійські червонолакові світильники*

1. Складаються з округлого корпусу, наліпної петлеподібної ручки і невеликого різка (рис. 39, 1). На дні світильників поміщено клеймо у вигляді босої ступні. Датуються кінцем I–II ст. н.е. 2. Імовірно, до малоазійської продукції належать світильники, у яких округлий, піднятий різок, широка наліпна петлеподібна ручка, підняте дно, обкреслене декількома концентричними валиками. Цей тип мав попит в III ст. н.е. [Сон, Сорочан 1988, с. 124, рис. 4, 1–2].

#### *«Рубчасті» світильники*

Ця група світильників в Тірі одна з найчисленніших. У них округло-яйцеподібний або грушовидний тулуб, округлий різок, широка наліпна петлеподібна ручка. Плоске дно, зовні часто прикрашено променевою розеткою (рис. 39, 2–4). Плічки прикрашені рубчиками. Місце переходу різка в корпус прикрашене однією або декількома горошинами, рельєфними поясочками, по краях різка іноді є присутніми псевдоволоти. Глина жовтувато-рожева, але частіше за все помаранчевого відтінку. Лак помаранчевий або жовтувато-коричневий, іноді з металевим блиском. Робилися достатньо довго – упродовж III–IV ст. н.е. Їх широке поширення в Північному [Nicorescu 1933, fig. 109–113; Сорочан 1982; Молев 2010, таб. 73, 2, 4; Журавлев, Турова 2012, с. 375–376, табл. 14] і Західному [Кузманов 1992, №№ 277–279; Toroleanu 2012, p. 166–167; Кузманов Минчев 2018, с.

99–110, № 397–484] Причорномор'ї, дозволяє вважати їх понтійською продукцією<sup>12</sup>. Центрів виробництва, судячи з усього, було декілька.

#### *Репліки «рубчастих» світильників*

Так в літературі називають світильники такої ж форми, як і попередні, але у яких відсутня рубчаста прикраса на плічках, горошини на підставі ріжка або є присутніми, або немає (рис. 39, 5–6). Лак червоний або коричневого відтінку. Датуються тим же часом, як і "рубчасті". Аналогічні світильники відомі в Херсонесі [Chrzanovski, Zhuravlev 1998, № 88].

#### *Пізньюгрецькі світильники*

Світильники робилися в II–IV ст. н.е. в майстернях Коринфу, Афін, Аргосу, Кіпру, Крита, звідки потрапляли в різні регіони Середземного і Чорного морів. У Північному Причорномор'ї вони датуються переважно III–IV ст. [Waldhauer 1914, Taf. XLIV, 470–473; XLV–XLVI; XLVII, 493–495; Perlzweig 1961, pl. 15–22, 28–29; Slane 1990, p. 19, pl. 5, 54]. У них округлий корпус, ріжок, що звужується на плічки трапецією, формована ручка, на плічках поміщалася горизонтальна рельєфна стрічка (рис. 39, 7–8). Глина жовта або помаранчева. Також існували репліки. У пізніх світильників цієї групи спостерігається загальне огрубіння форми. Лак жовтого відтінку або відсутній. Плічки прикрашалися геометричним або рослинним орнаментом (рис. 40, 1). На стінках видно патьоки лаку, на дні лак відсутній. Дно деяких екземплярів містить клеймо у вигляді вузької ступні (рис. 40, 2). Одним з найпізніших можна вважати світильник округло-яйцеподібної форми, плічки якого прикрашені декором у вигляді "ялиночки" (рис. 40, 3). На щитку зображення птаха, ручка зроблена у формі і проколена. Лак бурого кольору. Дата – перша половина IV ст. н.е. [Сон, Сорочан 1988, с. 129].

#### *Пізні світильники різних типів*

Найбільш пізню групу складає невелика кількість світильників. У них масивний округлий або витягнутий корпус, ріжок майже не відокремлений,

<sup>12</sup> Судячи з публікацій, знахідок таких світильників в північнопричорноморських пам'ятках все ж на порядок більше.



круглий маленький щиток із стилізованим зображенням. Сплюснена ручка-виступ зазвичай проколена (рис. 40, 4–6). Лак бурого відтінку, поверхня покрита частково, на деяких лак відсутній. Також зустрічаються фрагменти червонолакових світильників із залишками клейм у вигляді вершника, ромба і декількох букв, аналогії яким невідомі [Сон, Сорочан 1988, с. 130].

Трьохріжковий світильник рідкого типу. Він виготовлений з сірої глини із зеленуватим відтінком. Округлої форми, має три ріжки. На круглому увігнутому щитку навколо отвору рельєфні зображення чотирьох гілочок з листям, простір між якими утворює т.зв. мальтійський хрест. Простір між ріжками також заповнений рельєфними зображеннями гілок. Дно виділене слабо профільованим валиком. Кожен ріжок знизу обрамлений з обох боків двома вертикальними валиками. Петлеподібна ручка має широку улоговинку посередині (рис. 40, 7). Т.М. Федосеева визначила світильник як результат роботи місцевого майстра. Спираючись на датування червонолакового посуду і світильників з християнською символікою, вона запропонувала для світильника дату кінець IV–V ст. н.е. [Федосеева 2010б, с. 145–146]. Можна нагадати, що наприклад світильники II–III ст. н.е. з християнськими символами відомі в Дакії [Venea 2011, р. 43–50].

### **2.6.2. Світильники гончарні або кружальні.**

#### *Світильники «тірського типу»*

Вони досить часто зустрічаються в шарах II–III ст. н.е. Це відкриті лампи з округлим або витягнутим вмістилищем, на плоскому піддоні. Ріжок або ріжок світильника ойнохоєподібного типу, з іншого боку – петлеподібна вертикальна ручка, яка на поверхні часто має подовжні жолобки. Край прямий вертикальний або широкий, загнутий назовні (рис. 41, 1–3). Іноді між ріжком і вмістилищем є присутнім сплюснене перехоплення, яке їх розділяє. Глина з різними домішками, червоно-цегляного або коричневого відтінку, поверхня шорстка, часто має чорний колір. За формою ріжка виділяються два варіанти: округлий плавно звужений і підтрикутний, при цьому перший варіант представлений переважно більшістю. Відсутність аналогів

світильникам "тірського типу" в інших античних центрах Північного Причорномор'я дозволило припустити їх місцеве виробництво [Бруяко, Росохацкий 2000, с. 343–344]. Археологічні розкопки останніх років дали ще цілу низку фрагментів таких світильників, які обчислюються вже декількома десятками. Висновок про їх виготовлення знаходить, таким чином, підтвердження. Виходячи із спостереження над контекстом їх знахідок, можна цей тип світильників датувати II – першою половиною III ст. н.е.

#### *Світильники Кузманов тип XLI*

Цей тип становлять світильники з округлим корпусом і похилими плічками. Отвір для олії обведений бортиком, ріжок злегка піднятий (рис. 41, 4). Датуються подібні лампи II–III ст., але зустрічаються і з матеріалами IV ст. н.е. [Сон, Сорочан 1988, с. 127, рис. 6, 1; Кузманов 1992, с. 46–47; Baumann 2009a, p. 252, fig. 13].

#### **2.6.3. Світильники ліпні.**

##### *Світильники відкритого типу*

Човноподібної форми з петлеподібною ручкою або у вигляді вертикального виступу. Виділяються декілька варіантів. а) човноподібна форма, що наближається до овалу (рис. 41, 5) Цей варіант зустрічається найчастіше, він був поширений в Північному Причорномор'ї і зазвичай датується I–III ст. н.е.; б) форма світильника наближається до трикутника (рис. 41, 6). Подібні світильники зустрічаються рідко. Вони відомі в Ольвії, а також в деяких містах і поселеннях Боспора і датуються кінцем I – серединою III ст. н.е. [Крапивина 1993, с. 124, рис. 73, 2; Кастанаян 1981, с. 99, рис. 23, 2]; в) овальної або яйцеподібної форми (рис. 41, 7). Аналогічні світильники виділених типів походять з Ольвії та могильника Молога II [Sheiko, Puklina 2019, fig. 2; Гудкова, Фокеев, 1982, рис. 17, 10; Малюкевич, Присяжнюк 2000, рис. 2, 1–5]. Різні варіації світильників човноподібної форми виділені на матеріалах Танаїсу [Арсеньєва 1988, с. 90–100].

##### *Світильники закритого типу*

1. Човноподібної форми, з вертикальною ручкою і округлим отвором для заливки олії (рис. 41, 8). Досить рідкісний тип ліпних світильників. Аналоги відомі в Ольвії [Крапивина 1993, с. 124, рис. 74, 3]. 2. Світильник у формі "чобітка" з округлим отвором для заливки олії і вертикальною ручкою-виступом (рис. 41, 9). Були поширені повсюдно в Північному Причорномор'ї в I–III ст. н.е. [напр. Дашевская 2014, табл. 23, 1–4; табл. 28, 4–5].

**2.6.4. Форми для виробництва світильників.** Про виготовлення в Тірі не лише гончарних і ліпних, але і деяких типів формованих світильників, свідчать знахідки фрагментів, щонайменше, трьох форм для їх виготовлення. Перша форма виготовлена з глини червоно-цегляного кольору, поверхня помаранчевого кольору, в глині велика кількість світлих вкраплень. Призначалася для виробництва верхньої частини біконічного тулуба світильника ефеського типу, на плічках – орнамент з ов, розділених двома трьома кружечками в стовпчик (рис. 42, 1). Дата – I ст. до н.е. – I ст. н.е. (?). Друга форма зроблена з червоно-коричневої глини з великими включеннями для нижньої частини світильників західно-причорноморського типу з рослинним орнаментом на дні. На зовнішній стороні форми зроблений ряд вертикальних борозенок (рис. 42, 2). Дата – II–III ст. н.е. Ще одна призначалася для виготовлення імовірно світильників північно-причорноморського варіанту [Сон, Сорочан 1988, с. 126, рис. 5, 4] (рис. 42, 3). Дата – II–III ст. н.е. Локальне виробництво світильників існувало у багатьох місцях по усій Римській імперії, тому іноді визначити походження якої-небудь форми буває важко, вони могли бути виготовлені на місці або переміщатися з власниками. Світильники слугували не лише в побуті, для освітлення приміщень, але також застосовувалися у святах, похоронній і культовій практиці [Зубарь, Сорочан 1984, с. 147–156; Црнобрња 2006, с. 101–115].

## 2.7. Керамічні вироби культового призначення

**2.7.1. Патери (*Pateriae*).** Відомі декілька ручок від патур (рис. 43, 1–3). Вони порожнисті усередині, закінчення прикрашене головою барана, поверхня орнаментована врізаними подовжніми і поперечними лініями, косими овалами і кружечками. Одна ручка покрита блідо-помаранчевим лаком, друга – лаком коричневого відтінку з металевим блиском. Керамічні патери, імовірно, є репліками бронзових аналогів (типи Eggers 154–155), які належать до італійського виробництва і зазвичай датуються I – початком II ст. н.е. Не виключено, що вони мають коринфське або дещо пізніше кнідське походження, як і схожі ручки керамічних патур зі зборів Ермітажу, некрополя Совхоз № 10 [Slane 1990, p. 42, pl. 6, 70; Ваулина 1959, с. 78–79, рис. 7, 1; Высотская, Жесткова 1999, с. 36, рис. 5]. Деякі з таких виробів були понтійськими імітаціями кнідської продукції.

**2.7.2. Курильниці (*turibulum*).** В порівнянні з численними світильниками, курильниці представлені одиницями. Перший тип курильниць – чаша на ніжці, але за формою самої чаші і додатковим деталям можна виділити декілька варіантів. 1. Фрагментована курильниця з помаранчевої шаруватої глини (рис. 43, 4). Вона складається з округлого вмістилища, корпус якого прикрашений декількома горизонтальними врізаними лініями, а усередині в дні зроблені 5 наскрізних округлих отворів по сирій глині. Вмістище переходить в порожнисту ніжку, яка донизу сильно розширюється. Поверхня покрита червоним лаком, усередині сліди потьоків. На корпусі і ніжці залишилися сліди кріплення ручки, підовальної і сплющеної в перерізі. 2. У вигляді вази, з профільованими стінками і вінцями. У них висока підставка, що розширюється донизу, порожниста усередині. Глина червона, коричнева, сіра з численними темними вкрапленнями. Відмітимо варіативність зовнішнього оформлення вмістилища. Край вінця вертикальний або під кутом зрізаний назовні, без додаткового оформлення. Він або орнаментований вертикальними защипами або з двома рядами орнаменту насічкою паралельних вертикальних рисок (рис. 43, 5–7; рис. 44, 1–8). Останній варіант курильниць датується II–III ст. н.е. Зазвичай їх

знаходять в місцях дислокації військових частин лімесу, наприклад, у Вімінаціумі, Аквінкумі, Троєзмісі, Ромулі, Нове, Дробеті, Бучумь, Пороліссумі та ін. [Зотовић, Јордовић 1990, т. I, 2; т. LVII, 4; Opař 1980b, p. 342, pl. XX, 1–3; Popilian 1976, p. 208, pl. LXI, 748–752; LXII, 753–760; Gudea 1972, Taf. XXV–XXVI; Klenina 2016, fig. 17, 2–5; Sultov 1985, p. 81, tabl. XL, 5; L, 5; Lăzărescu, Sidó 2018, p. 38, fig. 6, 3–7; Rusu-Bolindeț, Botiș 2018, №№ 51, 99, 111-112, 165-169, 410-411, 502-503, 618-620, 688, 712-713], Ольвії [Крапивина 1993, с. 124–125, рис. 66, 1–4]. Відомі в Сингідунумі і датуються початком II – серединою IV ст. н.е. [Nikolić -Đorđević 2000, с. 178, Tip X, 1]. Не варто виключати їх використання і в побутових цілях. До другого типу відноситься сіроглиняна курильниця із стінками, що злегка розходяться вгору, увігнутим дном, поверхня орнаментована горизонтальними опуклими поясочками (рис. 43, 8). Глина рихла, з великою кількістю товченої черепашки і вапняковими включеннями.

**2.7.3. Кубки с написами.** Усі кубки однотипні – червоноглиняні, тонкостінні, одноручні. Вони мають кулястий корпус, невисокий плитчастий піддон, петлеподібну ручку і чітко профільовані відігнуті вінця, які при переході до тулуба відокремлені злегка вираженим рельєфним валиком. На стінках білою фарбою нанесені посвяти на грецькій мові, іноді є присутнім рослинний орнамент (рис. 45, 1–10). Такі кубки добре відомі в Північному Причорномор'ї (Ольвія, Херсонес, Боспор) [Крапивина 1993, с. 120, рис. 65, 11–14; Зубарь 1982, с. 75–78, рис. 48, 1–2; 49, 1–7; 50, 1–13; 51; Čistov, Domžalski 2001, s. 116, fig. 21, 9], Добруджі, Малій Азії, Афінійській Агорі [Rădulescu 1975, p. 338, pl. V; Robinson 1959, M 190–191] і датуються II–III ст. н.е. В.І. Кадеєв і С.Б. Сорочан вважають, що вони належали місцевому виробництву [Кадеєв, Сорочан 1989, с. 46]. Написи на кубках, а також їх виявлення в приміщеннях, пов'язаних з домашніми святилищами, підкреслює їх зв'язок з відправленнями якихось культів [Фурманська 1962, с. 132; Батизат, Росохацкий 2005].

**2.7.4. Теракоти.** За технікою виготовлення теракоти поділяються на дві нерівні по кількості групи. До першої належать статуетки, відтиснені у формі. Їх більшість. Виокремлюється низка сюжетів, пов'язаних з міфологією і побутом. Однією з найцікавіших знахідок є керамічна форма для виготовлення статуєток, які передають образ Афродіти-Анадіомени (рис. 46, 1). Також знайдена статуетка Афродіти з Еротом місцевого виробництва (рис. 46, 2). Вона плоскої овальної форми і можливо була підвісною. З культом Афродіти тісно пов'язаний образ Пріапа. Імовірно, цьому божеству належать два фрагменти теракот із зображенням фалосів (рис. 46, 3–4). Статуетки цього типу відомі на території Болгарії [Дремсизова-Нелчинова, Тончева 1971, с. 82, 86]. Статуетки Кібели представлені одним невеликим фрагментом, що передає зображення сидячого лева (рис. 46, 5). Невелика частина теракоти із зображенням ноги жінки, що сидить на троні, передає образ Ісиди тієї, що годує Гора (рис. 46, 6). Теракоти цього типу походять з Александрії [Bailey 2008, p. 26]. Аналогічна статуетка знайдена в Пантікапеї [Силантьєва 1974, с. 30]. Шанування єгипетських божеств проникло в міста Північного і Західного Причорномор'я в період еллінізму, в результаті жвавих торговельних зв'язків з Александрією і містами Малої Азії, де культ Серапіса поширився вже з III ст. до н. е. У Тірі в перших століттях н.е. єгипетські божества могли шануватися не лише цивільним населенням, але цілком можливо також і солдатами гарнізону [Иванчик, Самойлова 2007, с. 155–156]. До даної групи відноситься фрагмент статуетки із зображенням голови Серапіса з модієм на голові (рис. 46, 7). Схожа теракота з Єгипту датується II–III ст. н. е. [Bailey 2008, p. 29, pl. 7, № 3029]. Можливо, тим самим періодом слід датувати і знахідку з Тіри.

Побутові зображення включають фігури людей і тварин. Відомі декілька жіночих голів, одна з яких виконана в стилі римської портретної скульптури кінця I – початку II ст. (рис. 46, 8), частина статуетки жінки, що стоїть, в хітоні і гіматії (рис. 46, 9), торс статуетки воїна в хітоні, плащі і з нагрудною ремінною перев'яззю (рис. 46, 10), фрагмент голови і шиї коня

(рис. 46, 11) та ін. [Фурманская, Максимов 1955, с. 65; Клейман, Сон 1983, с. 54, рис. 7; Савельев, Савельева 2012, с. 98–100].

Особливу групу становлять статуетки воїнів в римській військовій амуніції з підвісними ногами. Теракоти зображують молодого воїна в панцирі і туніці, підперезаний військовим поясом – *cingulum militare*, іноді в безрукавному плащі, скріпленому на плечах застібкою або застібками. У правій, зігнутій в лікті руці зроблений отвір для зброї. Лівою рукою воїн тримає овальний щит з рельєфним орнаментом. В деяких випадках на боці висить кинджал. Вони мають порожнистий корпус з трьома отворами: двома з боків, куди вставлявся стрижень, до якого підвішувалися ноги і один на тімені, через який пропускався шнурок для підвішування самих статуеток. Усі статуетки аналогічні, проте виконані в різних формах. Відомі фрагменти семи екземплярів (рис. 47, 1–7). Цікаво відмітити, що статуетки були знайдені в тих місцях, де знаходилися римські військові підрозділи, але переважно ареал їх знахідок концентрується в Західному і Північно-Західному Причорномор'ї – Ольвія і її хора, Тіра, Каргал (Орлівка) [Савельєва 2018, с. 481–484], Дуросторум, Томи [Бураков 1988, с. 73–74; Буйских 1991, с. 123; Блаватский 1954, с. 133, рис. 60; Савельєва, Савельєв 2012; Elefterescu, Șerbănescu 2009, р. 175–176]. Раніше до цього типу статуеток відносили голову теракоти з Ніконію [Клейман 1997а, с. 50, рис. 1, 5]. Проте її повторний огляд показав відсутність отвору для підвішування. Схожа статуетка воїна з щитом була знайдена під час розкопок в театрі Паріона [Kasapoğlu 2018, р. 261, cat. 19]. Деякі зображення на щитах воїнів можуть бути пов'язані з культом Мітри [Савельєва, Савельєв 2015, с. 119]. Питання про центр виготовлення статуеток залишається доки невирішеним. Одним з центрів виробництва цих теракот могла бути і Тіра, де в перших століттях нової ери спостерігається загальний економічний підйом і високий рівень розвитку гончарного виробництва.

Друга група теракот представлена декількома одиницями місцевих ліпних статуеток. Можна виділити серію глиняних теракот (рис. 47, 8), які

належать до великої групи антропоморфної пластики гетської та дакійської культур, для якої пропонується датування від V–IV ст. до н.е. по римський час включно [Sîrbu 1993]. Більш високий рівень являє мініатюрна статуетка голого чоловіка (Аполлон?). Ліва рука впирається у бік, з її згину падає одяг (рис. 47, 9). Можливо, з якимось варварським божеством пов'язана жіноча статуетка і голова [Клейман 1970, с. 25, 27, табл. 2, 4; Nicorescu 1933, р. 573, fig. 35].

**2.7.5. Фігурний посуд.** Спостереження над особливостями функціональності фігурних посудин, дозволяють бачити в них не лише художні предмети, а й посудини, пов'язані з культовою практикою [Сорокіна 1997, с. 11–18]. Усі фігурні посудини мають червонолакове покриття, виготовлялися у формах.

1. Фрагменти посудин із зображенням актора або Сілена, що сидить на вівтарі (рис. 48, 1–2). Аналогічні посудини на території Північного Причорномор'я походять з пізньоскіфського могильника в с. Червоний Маяк і на хорі Ольвії (городище Золотий Мис) [Сымонович 1981, с. 117–118, рис. 2; Буйских 2006, с. 212, рис. 1]. Дата – II ст. н.е.

2. Фрагмент посудини у вигляді голови Діоніса (рис. 48, 3). Одна з подібних посудин знайдена в некрополі Кеп, і датується другою половиною II ст. н.е. [Сорокіна 1968, с. 183].

3. Фрагменти посудин у вигляді голови людини (рис. 48, 4, 8, 11–12). Деякі з них (рис. 48, 4) можуть відноситися до кнідського виробництва. Фігурна посудина у вигляді голови Сілена і горла у вигляді зображення Деметри-Кори походить з Усть-Альмінського некрополя [Пуздровский 2012, с. 363–375, рис. 2–3]. Декілька фігурних посудин, що походять з Малої Азії і Північної Африки, зберігаються в античній колекції Будапештського музею образотворчих мистецтв [Gabler, Márton 2008, р. 43–46, fig. 1–5]. Аналогії одній з посудин (рис. 48, 11) є в римських пам'ятках Дакиї [Anghel et. al. 2011, р. 62–64]. Н.П. Сорокіна відмічає, що культове значення таких посудин підтверджується їх знахідками в місцях святилищ [Сорокіна 1997, с. 45].



4. Фрагмент посудини. Ступня лівої ноги на підставці (рис. 48, 5). Аналогії не відомі.

5. Фрагмент посудини сплющеної форми. На передній стороні зображена фігурка Ерота (?) без одягу (рис. 48, 6). Найближчою аналогією є зображення на червонолакових ойнофорах, поширених в римський час в містах Середземномор'я. Декілька таких посудин знайдені в Тавриці [Савельєв, Савельєва 2012, с. 103–104].

6. Фрагмент посудини у вигляді фігури людини без одягу, яка сидить (рис. 48, 7).

7. Фрагменти посудин у вигляді ноги в сандалі (рис. 48, 9–10). Подібні посудини відомі в Ольвії [ОАК 1896, с. 100, рис. 174].

8. Фрагмент посудини у вигляді голови тварини (рис. 48, 13). Посудини у вигляді тварин в цілому рідкісні для Північного Причорномор'я [Сон, Шапцев 2011, с. 362–363].

9. Посудини у вигляді барана, що лежить. Відомий цілий екземпляр і низка фрагментів (рис. 49, 1–13). На цілій посудині на зовнішню сторону дна нанесений підпис виробника. У Північному Причорномор'ї знайдені декілька десятків посудин цього типу. Вважається, що центром виробництва більшості з них, імовірно, є Кнід, датуються вони зазвичай II–III ст. н. е. [Сорокіна 1997, с. 30–33; Журавлев 2000, с. 139]. Деякі з таких виробів виготовлялися в Паннонії, про що говорить знахідка форм на гончарному поселенні Брігеціо-Куруцдомб [Bónis 1977, S. 122, 124, Abb. 11, 11a–b]. Схожі посудини знайдені і в північно-палестинському регіоні [Erlich, Foerster 2012, fig. 1–3]. Більшість же їх походить з античних центрів Північного Причорномор'я і сарматських пам'яток східноєвропейських степів [Симоненко 2011, с. 135–142].

## **2.8. Інші керамічні вироби.**

*Ткацькі та риболовні грузила та ткацькі прясельця.* Грузила, зроблені у формі, зазвичай мають пірамідальну форму із заокругленими кутами, у

верхній частині – округлий наскрізний отвір (рис. 50, 1). Аналогічні вироби є наприклад в Танаїсі [Арсеньєва, Науменко 1992, рис. 90]. Також як грузила використовувалися просвердлені стінки гончарної кераміки. Прясельця ліпні або зроблені з фрагментів гончарної кераміки, мають різну форму. Виділяються 4 групи з варіантами.

1. Біконічні. Зустрічаються звичайної форми, а також сплюснені і витягнуті, канал прямий (рис. 50, 2–4).

2. Конічні. Форма також не стандартизована (рис. 50, 5–7). Окрім звичайної форми є присутніми типи, близькі т.зв. "цибулинній" формі, з вузькою верхньою площиною [Магомедов 2015, с. 27, *тип F1*]. Канал прямий, але у деяких він приблизно в середині сильно розширений до низу і основа, таким чином, виявляється увігнутим.

3. Сплюснuto-сферичні. Верхня та нижня основи плоскі, канал прямий (рис. 50, 8).

4. Циліндричні. Форма сплюснена, канал прямий (рис. 50, 9). Деякі прясельця цілком можуть бути пов'язані з варварською культурою. Проте часто стандартизована, універсальна форма виробу не дозволяє упевнено ідентифікувати її з конкретною культурною традицією. Грузила і прясельця добре відомі по матеріалах античних пам'яток Північного Причорномор'я [Ветштейн 1975, с. 182, рис. 2, 5–6; Арсенєва, Науменко 1992, рис. 91, 3; Бруяко, Дзиговский, Секерская 2008, с. 58, рис. 27, 1–3, 5–7].

*Глиняний штамп (crustulum)*. Цікавою і рідкісною знахідкою є круглий штамп для відбитку зображень – крустулум. На ній представлена фігура Афіни зі списом в правій руці (рис. 50, 11). Схожий штамп походить з Апулума [Anghel et al. 2011, p. 93, № 136]. Датування – II–III ст. н.е.

Отже, аналіз керамічних матеріалів підтвердив існування в Тірі виробів імпортного походження, місцевого виробництва, а також, поза сумнівом, варварських. У більшості випадків визначені датування і центри виробництва імпорту, уточнені напрями торговельних і культурних зв'язків і їх динаміка упродовж перших століть н.е. Вперше виділені пізніші вироби, що в

сукупності з іншими матеріалами, дозволили встановити ще один період в історії Тіри у рамках кінця IV – початку V ст. н.е.

В I – початку II ст. н.е. відбувалося відновлення Тіри та її економіки. В цей час вона починає тяжіти до Римської імперії. Сюди надходила амфорна продукція, пов'язана із Західним Середземномор'ям, центрами Егейського басейну, Причорномор'ям. Зрідка потрапляла італійська, галльська та східна червонолакова сігіллата, з'явилася понтійська сігіллата, різні типи світильників.

В період економічного розквіту в II – першій половині III ст. н.е. в місто ввозилися товари в амфорах (вино та олія) з Гераклеї, Синопи, Егейського басейну, Боспора, імпортувалися червонолаковий посуд центрально-європейського та егейського походження, кераміка з Кніда. З Нижньої Мезії завозився посуд, що має аналогії локальних керамічних майстернях Бутово та Павлікені. Найчисленніша група червонолакової кераміки відноситься до понтійської сігіллати. Будівельна кераміка, мабуть, переважно виготовлялася на місці, хоча деякі вироби імпортувалися з інших регіонів. З присутністю римських легіонерів можуть бути пов'язані черепиця з клеймами легіонів, мортарії, теракоти з зображенням воїнів. Кухонна кераміка представлена усіма основними типами. Типи ліпного посуду відповідають пізньоскіфській та дакійській керамічним традиціям. Сіроглиняний посуд несе цілком античну традицію. Було налагоджено місцеве виробництво деяких типів світильників. Про керамічне виробництво на місці свідчить низка відкритих випалювальних пристроїв, у яких знайдені численні уламки каструль, ойнохой, червоноглиняних і кухонних посудин, фрагменти і ціла цеглина з легіонним клеймом [Максимов 1955, с. 81, рис. 2; Сон, Кравченко, Клейман 1990, с. 41]. Дрібні предмети, очевидно, робилися на місці. Аналіз особливостей печей дозволив вважати, що керамічне виробництво носило значною мірою натуральний або дрібнотоварний характер [Сон 1995, с. 61]. Це період найпотужніших культурно-економічних зв'язків, зокрема з дунайськими провінціями.

У другій половині III–IV ст. н.е. порівняно з попереднім періодом простежується занепад економіки, зменшення імпорту та натуралізація господарства. Тим не менш продовжували підтримуватися традиційні економічні контакти з Гераклеєю, Синопою і Боспором. Черняхівська та менше дакійська традиції в сіроглиняній столовій та господарській кераміці змінюють античну, що було пов'язано з варваризацією культури в цілому та зміною культурної традиції. У побуті широко використовувалися ліпні та зроблені у формі світильники.

Наприкінці IV – початку V ст. н.е. населення, що залишилося в Тірі, ще отримувало імпортну продукцію – товари в амфорах з Леванту, червонолаковий посуд фокейського виробництва. Можливо продовжував використовуватися черняхівський посуд.

## РОЗДІЛ 3

### МЕТАЛЕВІ, СКЛЯНІ, КІСТЯНІ ТА КАМ'ЯНІ ВИРОБИ

#### 3.1. Металеві вироби

Металеві вироби поділяються на різні категорії за функціональною ознакою. Більшість речей виготовлено з бронзи, але присутні також вироби з заліза і в окремих випадках – з дорогоцінних металів (срібла та золота). За технологією виробництва виділяються предмети ковані, литі, або литі та допрацьовані куванням.

##### 3.1.1. Прикраси та деталі костюму.

*Персні.* Відомі поодинокі екземпляри. Бронзовий перстень з округлим заглибленням на щитку для вставки каменю (рис. 51, 1). Такі персні добре відомі в античних центрах Подунав'я та датуються II–III ст. [Koščević 1991, s. 38, 171]. Близьким до нього типом є золотий перстень-печатка. Жуковина має форму витягнутого плаского овалу [Фурманська 1962, с. 128]. На вставці міститься врізне статуарне зображення Гермеса, який тримає в правій руці капшук, під ним півень, а в лівій руці – кадуцей (рис. 51, 2–3). Ще одна золота каблучка має вигляд змії (рис. 51, 4). Аналогічна каблучка була знайдена в одній з майстерень гончарного центру Мікесаса в Трансільванії [Oanță-Marghitu 2014, p. 510]. Каблучки у вигляді змій що виготовлені з бронзи, походять з Апулуму та Сісції [Bounegru et al. 2011, № 131; Koščević 1991, s. 37, 157]. За контекстом знахідок комплекс датується часом не раніше початку III століття, однак подібні речі могли зберігатися досить довго і бути виготовлені ще у II ст. н.е. Відомий ще один золотий перстень зі вставкою-інталією з оніксу із зображенням Геракла з палицею<sup>13</sup>.

*Пряжки.* Пряжка представлена одним екземпляром виготовленим з бронзи (рис. 51, 5). Особливість її конструкції полягає в тому, що до округлої рамки прикріпленій щиток, який має округлу форму, і витягнута пластина прямокутної форми, язичок прямий. Зазвичай, на пряжках цього часу

<sup>13</sup> Зберігається в ОАМ НАНУ. Не опублікований.

розташована обойма лише однієї форми, тоді як на екземплярі з Тіри поєднуються дві форми. У пізньосарматській культурі пряжки з округлою і прямокутною обоймами зустрічаються в комплексах першої половини III ст. і побутують у другій половині цього століття [Субботин, Дзиговский 1990а, с. 33, рис. 9, 2; Малашев 2000, 199–201, групи Па–Пб]. З огляду на те, що після подій середини століття майже всі сармати залишають цей регіон, датування пряжки першою половиною III ст. здається найбільш вірогідним.

*Поясні наконечники.* З Тіри походять два бронзових наконечника сарматського типу. Перший наконечник має роздвоєння у верхній частині, основа прямокутна, в одному кутку наскрізний отвір. Внизу пластина заокруглена, без розширення, довгі сторони вкриті фасетками (рис. 51, 6). Схожі наконечники походять з могили №631 пізньоскіфського могильника Усть-Альма в Тавриці. Дата – кінець II – перша половина III ст. [Пуздровский 2007, рис. 99, 14–15]. Другий наконечник виготовлений з тонкої бронзової пластини, деформований [Савельєв 2013б, рис. 1, 2]. У верхній частині до основної пластини припаяна ще одна коротка, в результаті чого ця частина виявилася роздвоєною і додатково з'єднаною круглою заклепкою. У нижній частині наконечник дещо розширений. На довгих сторонах зроблені слабко помітні фасетки (рис. 51, 7). Такі наконечники відомі в сарматських пам'ятках Північно-Західного Причорномор'я і Таврики (Дивізія, Мічурінськ, Нейзац) [Субботин, Дзиговский 1990в, рис. 3, 5; 6, 2; Мульд 2001, с. 54, рис. 3, 2; Храпунов 2008, с. 65–66, рис. 2, 1–4]. В.Ю. Малашев відніс наконечники цього типу до різновиду Н3а [Малашев 2000, с. 197]. Згідно розробкам автора, поховання з такими виробами належать до групи Па (перша половина III ст. н.е.). Однак поховання №1 в кургані №7 у с. Дивізія з подібним наконечником, було віднесено до групи Пб (друга половина III ст. н.е.) на підставі знахідки тут лучковою двочленною фібули, які з'являються приблизно в середині III ст. і побутують в більш пізній час. Імовірно, наконечники розглянутого типу побутували в період перетину двох груп, приблизно в 240–270 рр. Цю дату підтверджують матеріали низки

сарматських поховань Північно-Західного Причорномор'я з аналогічними виробами [Васильєв, Савельєв 2008, с. 32–37].

*Браслети.* Браслети є рідкісною знахідкою в Тірі. До римського часу можна віднести один бронзовий екземпляр. Він зроблений з тонкого округлого в перерізі дроту, з одного боку збереглося ромбовидне пластинчатє закінчення. По краях зроблені квадратні секції, в яких міститься по одній горошині. Центральну частину займають дві поздовжні лінії з маленьких пунсонів (рис. 51, 8). Подібні браслети у вигляді стилізованих зміїних голів походять з пізньоскіфських могильників Таврики. Екземпляри подібні до тірського датуються кінцем I – початком II ст. н.е. В першій половині II ст. н.е. вони поступово зникають [Труфанов 2005–2009, с. 227, рис. 63, 1].

*Підвіски-топірці.* До числа германських прикрас можна віднести бронзову сокироподібну підвіску (рис. 51, 9). У верхній частині в вушку зберігся фрагмент бронзового дроту від кільця. Дослідники, які згадують в своїх роботах такі вироби, надають коло аналогій, підібраних виключно за морфологічними ознаками, не акцентуючи увагу на матеріал, з якого вони зроблені. В результаті цього, датування сокироподібних підвісок охоплює кілька століть, а територія їх поширення виявляється занадто широкою. Однак спеціальні дослідження показали, що ці підвіски морфологічно неоднорідні і відрізняються також за матеріалом та хронологією.

А. А. Стоянова на матеріалах таврійських пам'яток римського часу виділила три типи підвісок: у вигляді дволезової сокири, дволезової сокирки та однолезової провушної клиноподібної сокири [Стоянова 2005, с. 47–51]. Підвіска з Тіри відноситься до третього типу за цією класифікацією. Основна маса аналогій зосереджена в Центральній Європі. У літературі сокироподібні підвіски третього типу часто фігурують під назвою «молоточки Тора», що відображає погляд на них як на предмети германського походження. Поява таких прикрас-амулетів в Північному Причорномор'ї зв'язується з просуванням готів. В ареалі підвісок цього типу

виділяється два райони їх особливої концентрації – Середнє Подунав'я та межиріччя Везера і Ельби в центральній Німеччині. Перший представлений переважно в сарматських похованнях Угорської Пусті. У германських племен Центральної Європи підвіски-сокирки типу 3 поширюються в період С<sub>2</sub> (230/250 pp. – початок IV ст.). До цього часу відноситься значна частина датованих комплексів з подібними підвісками з території поширення культур германського кола.

Друга підвіска (рис. 51, 10) більш вузька та товста за попередню. Вона відноситься до різновиду того ж типу (тип 5 за А. Коковським) [Kokowski 1998, s. 100–102, гус. 5], та, імовірно, пов'язана з тією самою культурною традицією.

*Фібули.* На сьогодні відомо близько 80 фібул, [Гороховський, Сон 1989, с. 69–78; Савельєв 2013г, с. 100–115] об'єднаних в 10 груп за морфологічними ознаками.

*Пружинні фібули з гладким корпусом і прикрашеним приймачем.* Зафіксовано 9 екземплярів (рис. 52, 1–9). А. К. Амброз розділив такі фібули на дві групи: з завитком і кнопкою на кінці приймача. В. М. Косяненко на підставі вивчення серії фібул другого типу з некрополя Кобякова городища, виділяє серед них низку варіантів [Косяненко 2008, с. 89–92, табл. 5]. Через те, що майже на всіх фібулах кінці приймачів не збереглися, і віднести кожен фібулу до певної групи неможливо, доводиться спиратися на їх загальну морфологію. В цілому їх форма одноманітна. Фібули бронзові, одночленні. Спинка орнаментована жолобками і насічками. На голівці виступ, який переходить в пружину. Невеликий пластинчастий приймач. В цілому варіанти цього типу фібул датуються I / початку II – першою половиною III ст. н. е. [Амброз 1966, с. 43–47; Кропотов 2010, с. 183, 209–213].

*Шарнірні дугоподібні фібули.*

1. Бронзова фібула з плоскою в перерізі спинкою, на кінці приймача розташована кнопка, головка оформлена у вигляді квадратної площини (рис. 53, 1). Аналогічні фібули типу 28 за Е. Етлінгером можна розглядати як



варіацію фібул типу AVCISSA. Вони були поширені в Галлії, Далмації, Іспанії, Паннонії і датуються 10 р. до н. е. – 15 р. н. е. [Ettlinger 1973, S. 90, Taf. 9, 2–3, 5; Костромичев 2012, с. 53, рис. 2].

2. Бронзова фібула з вузькою спинкою, прикрашеною поздовжніми жолобками з врізаних квадратиків. Приймач на кінці має округлу кнопку (рис. 53, 2). Фібула аналогічної конструкції з подібним оформленням спинки походить з римського військового табору Нове [Генчева 2004, с. 38, табл. IX, 9]. Дугоподібні фібули з оформлення дужки дуже різноманітні. На заході аналогічні вироби (ранньоримського зразку) є характерними переважно для Галлії, Іспанії, рейнських провінцій, Паннонії, Дакії, а також Малої Азії. Імовірно, екземпляри, близькі до тірського, є похідними від фібул типу AVCISSA, які були поширені в кінці I ст. до н.е. – першій половині I ст. н.е. Загалом наш екземпляр можна датувати першою або другою половиною I ст.

3. Двочленна бронзова фібула з пластинчастим корпусом, на якому виділена коротка вузька ніжка з невеликим загином на кінці (рис. 53, 3). По краях спинки вигравірувані поздовжні зигзаги. Аналогічні фібули датуються II – серединою III століття і характерні для матеріальної культури римської Дакії [Cociş 2004, p. 79–81, pl. XLVII, 672–673, 676–677; XLVIII–XLIX].

4. Бронзова фібула з вузькою ніжкою (рис. 53, 4). Можливо, вона також відноситься до дериватів ранньоримських фібул, але приналежність до групи дугоподібних є проблематичною, оскільки відомі і більш пізні схожі за профілем корпусу фібули з завитком на кінці приймача.

#### Колінчасті фібули.

1. Двочленна бронзова фібула, спинка колінчасто-вигнута, з кінцевою кнопкою, має високий приймач. Опорна пластина орнаментована «гусеничним» штампом (рис. 53, 5). Велика кількість таких застібок походить з пам'яток Подунав'я, зокрема, з шарів римського кастеля Іза [Rajtár 1992, S. 157, Abb. 15, 3–8], з Ятруса [Gomolka-Fuchs 2007, Taf. 1, № 1447]. Вони датуються переважно другою половиною II – першою половиною III ст.

2. Бронзова фібула з колінчасто-вигнутою спинкою, з кінцевою кнопкою. Головка прямокутна в плані, розширена (рис. 53, 6). Ідентична фібула походить з кастеля в Ізі [Rajtár 1992, S. 157, Abb. 15, 2]. Такі фібули були поширені в Мезії, Дакії, Паннонії переважно в другій половині II – першій половині III ст. н.е.

До групи колінчастих була умовно віднесена ще одна фрагментована фібула з трикутним в плані корпусом і фігурною шишечкою на ніжці [Гороховський, Сон 1989, с. 73, рис. 1, 4].

Шарнірні пластинчасті фібули з завитком. Корпус вигнутий дугою. Приймач пластинчастий, високий (рис. 53, 7–8). Такі застібки є характерними для сарматських пам'яток Подунав'я що датуються III ст. [Гудкова, Фокеев 1984, с. 47, рис. 14, 10].

Фібули з високим приймачем. Представлені двома бронзовими екземплярами (рис. 53, 9–10). Спинка напівкругла в перерізі, прикрашена накладними кільцями. Ніжка закінчується подовженою шишечкою. Фібули цього типу були включені О. Альмгреном в VII групу його класифікації [Almgren 1923, Taf. IX]. За різними критеріями їх ділять на серії і в цілому датують кінцем II–III / початком IV ст. Тірські екземпляри близькі до фібул дніпровської серії що виділена для черняхівської культури [Гороховський, Гопкало 2004, с. 119, рис. 6]. Перший екземпляр може бути більш раннім, оскільки знайдений в шарі приміщення, попередньо датованого другою половиною II – першою половиною III ст. н.е.

Сильнопрофільовані фібули. Можна розділити на західну і причорноморський серії. У західну серію включені 6 примірників.

1. Фібула з ромбічною масивною головою, довгим рамчастим або ажурним приймачем, гребенем на середині корпусу (рис. 54, 1). Відноситься до групи IV (67–69) за О. Альмгреном. Такі фібули були поширені в Центральній Європі, датуються епохою Тіберія–Клавдія [Demetz 1998, S. 139–146].

2. Фібула з трикутною в плані розширеної голівкою, двома гребнями на корпусі, вузькою ніжкою і прорізним «рамчастим» приймачем (рис. 54, 2). Вона входить до групи застібок типу 236 за О. Альмгреном, який був поширений в римських провінціях Подунав'я, особливо на території Норіка і Паннонії в I ст. н.е. [Almgren 1923, Taf. XI, 236; Амброз 1966, табл. 7, 16–17; 20, 1].

3. Двочленна фібула з напівкруглої головкою. Посередині корпусу розташований гребінь. Розширена ніжка з біконічною шишечкою на кінці (рис. 54, 3). Фібула відноситься до групи «паннонських» трубкоподібних, які датуються переважно першою половиною II ст. н.е. [Гороховський, Сон 1989, с. 70, рис. 1, 2].

4. Напівфабрикат двочленної фібули з розширеною трапецієподібною головкою, вузьким гребенем-валиком на корпусі, ніжка на кінці прикрашена біконічною шишечкою і поздовжнім ребром на корпусі (рис. 54, 4). Фібула відноситься до типу 84 за О. Альмгреном і вважається предметом північно-паннонського походження. Дата – друга половина – рубіж II / III ст.

5. Наступний тип представлений двома фібулами, у яких вузька опорна пластина для утримання осі пружини і поперечний гребінь на спинці (рис. 54, 5–6). Застібки цього типу були поширені в дунайських провінціях Римської імперії, а також у т. зв. Вільній Європі, відомі вони і в Північному Причорномор'ї. О. Альмгрен відніс їх також до типу 84. Щодо часу їх побутування немає єдиної думки. А.К. Амброз запропонував дату II – початок III ст. н.е. [Амброз 1966, с. 38].

Причорноморська серія представлена чотирма одночленими фібулами.

1. Фібула, на корпусі якої зроблені округлі рифлені намистини. Ніжка закінчується округлою, загнутою назад шишечкою (рис. 54, 7). Вважається, що такий тип фібул міг з'явитися в Дакії на рубежі нашої ери. Цей екземпляр був датований другою половиною I ст. н. е. [Гороховський, Сон 1989, с. 74].

2. Фібула з бусиною посередині корпусу і багатовитковою пружиною (рис. 54, 8). Такі фібули, так само як і попередній екземпляр, були поширені

від дунайських провінцій на заході до Поволжя на сході. Фібулу можна датувати II століттям (варіант 1 серії II за А.К. Амброз).

3. Фібула з гачком для тятиви. Посередині корпусу розташована намистина, на кінці ніжки – шишечка (рис. 54, 9). Датується II – першою половиною III ст.

4. Фібула зі складнопрофільованим гребенем на спинці, яка декорована насічками (рис. 54, 10). А.К. Амброз виділив такі фібули з додатковою орнаментациєю в варіант 1-1 і датував другою половиною I ст. [Амброз 1966, с. 40, табл. 8, 1]. Вони добре відомі не тільки в Північному Причорномор'ї, а й в Дакії [Cociş 2004, p. 43, pl. III], де їх датують другою половиною III ст. [Rustoiu 1997, p. 131].

За спостереженнями В.В. Кропотова деякі екземпляри профільованих фібул в Північному Причорномор'ї «запізнюються» порівняно із західними аналогами [Кропотов 2010, с. 261–262].

Двочленні лучкові фібули. Репрезентовані 14 екземплярами (рис. 55, 1–14). Корпус таких фібул виготовлений з круглого або прямокутного бруска в перерізі. Ніжка пластинчата, трапецієподібна. Приймач кріпиться біля переходу спинки до ніжки декількома витками дроту. Зазвичай, край головки зігнутий в кільце для кріплення осі пружини. Все застібки бронзові. Переважна кількість фібул двочленні, але відомий один одночленний екземпляр. Знахідки з Горгіппії датуються початком другої третини III ст. [Трейстер 1982, с. 151–153]. Основний період побутування припадає на другу третину і другу половину III ст., хоча їх продовжували використовувати і на початку IV ст. н.е. Відносно таких фібул з пам'яток Нижнього Дунаю, більшість авторів згодні з їх загальним датуванням фазою C<sub>2</sub> (260/275–310/320 pp.) [Spânu, Dima, Frînculeasa 2016, p. 246, fig. 4, 1–2, 5].

T-подібні фібули. З Тіри походять 9 T-подібних фібул, як шарнірних, так і пружинних.

Шарнірні фібули розподіляються на кілька типів.

1. Фібули типу *Scharnierarmfibel* двочленної конструкції. Вони мають короткий шарнір, головка прикрашена виступом (рис. 56, 1–2). У одній з них корпус і ніжка прикрашені фасетками різної форми. Тип таких військових фібул відомий на заході, зокрема в Аугуста Рауриці [Riha 1979, Taf. 49, 1427], але в східних провінціях їх відомо також чимало (Сирія). У Північному Причорномор'ї вони знайдені в Херсонесі [Костромичев 2011, с. 81, рис. 31, 1, 2]. Є.Л. Гороховський і Н.О. Сон помилково датували фібулу з Тіри серединою – другою половиною IV ст.<sup>14</sup> [Гороховський, Сон 1989, с. 73]. Насправді вони побутували в III столітті.

2. Фібула з роздвоєною спинкою. По краях шарніра розташовані кнопки. Приймач в плані має вигляд витягнутого ромбу (рис. 56, 3). Цей варіант добре відомий в пам'ятках Верхньої Германії, Паннонії, Верхньої і Нижньої Мезії, Дакії, Сирії. Датуються, так само як і ранні Т-подібні фібули кінцем II – серединою / третьою чвертю III ст. н.е. [Генчева 2004, табл. XIX, 10–11; Sosis 2004, p. 137, pl. CXVII].

3. Фібули типу *Zwiebelknopffibel* представлені чотирма екземплярами.

а) фібула з трьома виступами на корпусі. Центральна кнопка і дві з боків (рис. 56, 4). Фібули цього типу відомі в Дакії [Sosis 2004, pl. CLIX]. В цілому їх слід датувати кінцем II – третьою чвертю III ст. н.е.

б) срібна фібула з трапецієподібною в профілі спинкою. На поперечній перекладині розташована центральна біконічна кнопка і такі самі з боків. Спинка прикрашена «ялинковим» орнаментом з маленьких трикутників, на ніжці він доповнений гравірованими поперечними і поздовжніми лініями (рис. 56, 5). За типологічною схемою М. Прьоттеля вона відноситься до типу 1 варіант В [Pröttel 1991, S. 351, Abb. 1, 6–8].

Схожа за морфологією фібула з комплексу епохи тетрархів з Сілістрії, була знайдена разом з монетою Проба. Аналогічний орнамент представлений також на фібулах з Дура-Европос, який загинув в 256 р., Ніколаєво,

<sup>14</sup> Можливо, в тексті сталася технічна помилка. Автори дають відсилання на роботи, в яких обґрунтовується датування таких фібул саме III століттям.

Херсонеса, Народного музею Белграда [James 2004, p. 55, f. 29, A; Генчева 2004, табл. XX, 3; Костромичёв 2011, с. 87, рис. 32, 7; Petcović 2010, s. 261, sl. 83]. Тірська фібула могла використовуватися певний час після загибелі лімесу, проте навряд чи пізніше початку IV ст. н.е.

в) Фібула з пластинчастим, ограненим з рифленням шарніром. Спинка гранована, трапецієподібна в профілі. Ніжка прикрашена виїмчастим різьбленням (рис. 56, 6). Цей тип застібок був поширений від Північної Африки та Іспанії до Малої Азії і датується другою половиною IV ст. До цього ж типу відноситься фрагментована фібула (рис. 56, 7). Висота 4,0 см. Морфологічно вона близька формам середини – другої половини IV ст.

Пружинні фібулі можна розділити на два типи.

1. Двопружинна фібула. На голівці розташований фігурний відросток. Спинка роздвоєна, має жолобок в центрі, ніжка така ж сама (рис. 56, 8). Датується початком III ст.

2. Фібула з пластинчастою петлею на голівці для кріплення осі пружини. Спинка прикрашена фасетками різної форми (рис. 56, 9). Для фібули було запропоновано датування – середина III – початок IV ст. н.е. [Гороховський, Сон 1989, с. 74].

Двочленні прогнуті підв'язні фібули черняхівської серії. Їх можна розподілити по перерізу заготовки на кілька груп. До першої групи належать сім фібул, виготовлених з напівкруглого та круглого в перерізі дроту (рис. 57, 1–7). Пружина багатовиткова, переважно з нижньою тятивою. У головку вставлений шарнір для утримання осі пружини. Все фібулі виготовлені з бронзи. Такі застібки А.К. Амброз включив до серії I варіант 1 своєї класифікації (кінець II – більша частина III ст. н.е.) [Амброз 1966, с. 62–63]. Є.Л. Гороховський запропонував більш вузьку дату: друга третина – третя чверть III ст. [Гороховський 1988, с. 42–43, рис. 1]<sup>15</sup>. Фібулу цього типу було

<sup>15</sup> Хоча довга пружина на одній з фібул, імовірно, свідчить про її наближеність до більш пізнього варіанту 2.

знайдено в шарі траншеї поруч із західними воротами Сердики разом з монетою Діоклетіана (285–286 pp.) [Станев 2018, с. 35, обр. 9].

До другої групи належить кілька фібул, виготовлених з прямокутної в перерізі заготовки (рис. 57, 8–10). На голівці зроблена пластинчата петля для кріплення осі пружини. Спинка і приймач прикрашені фасетками різної форми (довгі прямокутні, напівкруглі, короткі поперечні прямокутні і ін.). Всі екземпляри бронзові. Ці фібули належать до варіантів 2, 3 і можливо 4 (в цілому кінець III–IV ст. н.е.) за А.К. Амброзом.

Двочленні «війські» фібули. Представлені трьома бронзовими фібулами із суцільним приймачем. Перша фібула відноситься до досить численної групи застібок пізньоримського часу – початку епохи Великого переселення народів (рис. 57, 11). Вважається, що такі фібули спочатку з'явилися в Північній і Центральній Європі, а пізніше поширилися в ареалі черняхівської культури, де співіснували з прогнутими підв'язними фібулами. Дата – IV ст. н.е. Ще одна фібула має наскрізний отвір в голівці для кріплення осі пружини і ніжку що розширюється донизу (рис. 57, 12). Відноситься до групи 17 за А.К. Амброзом, або групи 138 за М. Шульце і, так само як попередня, датується IV ст. [Амброз 1966, с. 71; Schulze 1977, Taf. X]. Третя відноситься до фібули з «ромбічною» ніжкою і коротким суцільним приймачем (рис. 57, 13). Вони представлені в черняхівських серіях, пов'язаних із західними аналогами [Гавритухин 2007, с. 20–22, рис. 11; Петраускас 2010, с. 195–196, рис. 8]. За морфологічними особливостями її можна датувати другою половиною III – початком IV ст. н.е.

### **3.1.2. Знаряддя праці та господарсько-побутові вироби.**

*Цвяхи.* Бронзові цвяхи представлені чотирма типами.

1. З круглим в перерізі довгим стрижнем та круглим капелюшком з загнутими вниз краями (рис. 58, 1);
2. З квадратним в перерізі довгим стрижнем та круглим ограненим капелюшком (рис. 58, 2);

3. Маленькі цвяхи з коротким, зазвичай квадратним або круглим стрижнем та круглим сплющеним капелюшком (рис. 58, 5).

4. Короткі цвяхи з напівкруглим капелюшком та квадратним в перерізі стрижнем (рис. 58, 6).

Довгі залізні цвяхи мають округлий капелюшок та квадратний в перерізі стрижень (рис. 58, 3–4).

Всі типи цвяхів добре відомі в різних пам'ятках перших століть н.е., зокрема і в Північному Причорномор'ї [Gudea 1989, pl. CXCIX; Gudea, Pop 1972, Taf. LXX; Крапивина 1993, рис. 88, 1–6, 13, 20–26]. Довгі цвяхи мали будівельне призначення (теслярські роботи), застосовувалися в якості стропильних, в столярних виробках, дрібні використовувалися в оббивних та інших роботах.

*Скриньки.* Дерев'яні шкатулки не збереглися. Зазвичай, від них залишаються замикаючі пристрої, деталі оформлення, ключі, частини замків, петлі і дужки.

*Замикаюча пластина.* На сьогодні єдиною знахідкою є бронзова засувка від шкатулки у вигляді герми<sup>16</sup> (рис. 58, 7). Ці замки були поширені в римських провінціях [Мънзова 1963, обр. 2–3; Іacob 2004, pl. IV], а в Північному Причорномор'ї вони добре відомі в варварських пам'ятках Таврики [Зайцев 2003, рис. 111, 5–6, 10; Пуздровский 2007, рис. 145, 1–2; Труфанов 2005–2009, с. 268, рис. 69, 14, 16, 21; Храпунов 2011, рис. 36, 4, 6; Гущина, Журавлев 2016, с. 96, табл. 160, 1; 174, 11; 176, 10; 223, 16]. Також екземпляри були знайдені в Ніконії та Танаїсі [Бруяко, Дзиговский, Секерская 2008, с. 157, рис. 75, 2; Арсеньева, Науменко 1992, рис. 100, 5; Арсеньева, Науменко 1993б, рис. 2, 3].

*Ручка.* Бронзова ручка ромбічна в перерізі, з фігурними закінченнями (рис. 58, 8) належала, швидше за все до скриньки [Alföldi, Barkóczy 1957, Taf. LII, 8; Gudea 1989, pl. CCXXXI, 4; Гущина, Засецкая 1994, табл. 50, 491/1; Protase et al. 1997, pl. LXXX, 2; Новиченкова 2002, рис. 46, 2; Torál 1981, pl.

<sup>16</sup> Деякі дослідники через схожість форми помилково визначають їх як ключі.



XXVIII, 10; Văjenu, Dobrinescu 2008, pl. 7, 7]. Слід зазначити, що ручки зі схожим оформленням зустрічаються і у різних типів бронзових судин [Alföldi, Barkóczy 1957, Taf. XLI, 5; LXIV, 8; Popovič et al. 1969, с. 123, № 214].

*Ключі.* Бронзових ключів відомо близько трьох десятків. Кілька з них були опубліковані<sup>17</sup> [Дмитров 1955, табл. I, 13; Кравченко, Корпусова 1975, рис. 11, 3, 9; Карашевич 2010, рис. 3, 22].

Всі інші ключі належать до одного виду – це невеликий ключ-кільце. Серед них можна виділити кілька типів.

1. Найбільш поширеним є тип ключа з короткою ніжкою від якої майже під прямим кутом відходить борідка з декількома зубчиками. Зубчики відокремлені прямими або косими насічками. На деяких кільце має додаткову шишечку на зовнішній стороні (рис. 58, 9–10);

2. Між кільцем і ніжкою розташована фігурна площина (рис. 58, 11);

3. Від бічного краю кільця відходить невеликий відросток-зубчик, Г-подібної або «рогатої» форми (рис. 58, 12–13);

4. Відросток з зубчиками розташований перпендикулярно кільцю (рис. 58, 14).

5. Від кільця відходить фігурна борідка (рис. 58, 15).

Всі перераховані типи побутували синхронно і датуються в цілому I–III ст., хоча іноді їх знаходять і в контексті IV ст. н.е. Зустрічаються повсюдно в римських провінціях. Вони відомі в Ніконії [Бруяко, Дзиговский, Секерская 2008, с. 157, рис. 75, 1], Танаїсі [Арсеньева, Науменко 1992, рис. 100, 3–4, 6, рис. 107, 3–6], пізньоскіфських пам'яток Таврики [Пуздровский 2007, рис. 131, 7; Труфанов 2005–2009, рис. 69, 1–2, 8, 10, 12, 15, 17–18, 20, 22; Гущина, Журавлев 2016, с. 97], Інтерцизі, Тропеум Траяні, Апулумі, Вімінаціумі та ін. [Alföldi, Barkóczy 1957, Taf. LIII; Talmatchi, Şova 2015, fig. 20, 9–14; Bounegru et al. 2011, p. 77, №№ 105–107; Миловановић, Мрђић 2016, с. 243–263].

<sup>17</sup> В публікацію матеріалів середньовічного часу з розкопок Білгород-Дністровської експедиції 1946–1947 та 1949–1950 рр. потрапив і римський ключ. Схоже, це той самий ключ, що був опублікований Л.Д. Дмитровим в роботі 1955 р.

*Деталі замків.* Представлені фрагментом ригеля – пластини з декількома отворами (рис. 58, 16). У римський час були поширені по всьому Північному Причорномор'ї. Вони відомі в Ніконії [Бруяко, Дзиговский, Секерская 2008, с. 157, рис. 75, 5–6], у пізніх скіфів Таврики [Пуздровский 2007, рис. 131, 9; Труфанов 2005–2009, с. 268, рис. 69, 7, 13, 19, 23; Гущина, Журавлев 2017, с. 97], а також, наприклад, в Тропеум Траяні, Пороліссумі [Talmaçhi, Şova 2015, fig. 20, 1–8; Gudea 1989, pl. CXLVII, 1–10].

*Кнопка-штифт.* Відома одна фігурна кнопка з трьома пасками на основі (рис. 58, 17). В середині збереглися залишки округлого в перерізі залізного стрижня. Такі кнопки слугували декоративними елементами шкатулок і скриньок. Вони знайдені в Аугуста Рауриці, Пороліссумі, Тропеум Траяні, Каструмі Ілішуа [Riha 2001, Taf. 47, 604–610; Gudea 1989, p. 1093, 48, 62; Talmaçhi, Şova 2015, fig. 22, 18–22; Protase et al. 1997, pl. LXXX, 12].

Шкатулки такого типу і їх деталі походять як з варварських пам'яток, так і з античних міст [Третеский 1911, с. 127–133; Rădulescu et al. 1973, tav. I; Арсеньева 1977б, табл. XLII, 7; Алексеева 1982б, с. 99, рис. 57; Дашевская 1991, табл. 72, 3–6; Крапивина 1993, с. 131 и др.]. Схожі кнопки використовувалися також як декоративні елементи меблів.

*Стригіль (strigilis).* Походить з кам'яної гробниці [Клейман 1978, с. 102]. Він зроблений з тонкого листа пружної бронзи. Його серповидне лезо, зігнуте по відношенню до ручки під кутом, близьким 90°, має закінчення що звужується. Ручка зроблена з того ж шматка металу, зігнутого у вигляді витягнутого прямокутника. Зовнішня сторона леза прикрашена рослинним і геометричним орнаментом за допомогою точкового візерунка (рис. 59, 1–2). Стригілі знайдені на багатьох пам'ятках, зокрема в Аугуста Рауриці, Інтерцизі, Нове [Riha 1986, Taf. 6–8; Alföldi, Barkóczy 1957, Taf. XLVIII, 5; Gencheva 2012, № 191]. Близькі аналогії відомі в Істрії, Одесосі та Херсонесі, датувати їх можна I–III ст. н.е. [Клейман 1978, с. 102]. В Малій Азії знайдена велика кількість стригілів. В Пергамі існувала майстерня у I ст., а ремісники з

Тарсу виготовляли їх між II та початком III ст. [Şahin, Doğan 2016, s. 771–790].

*Стилос.* Бронзовий, округлий в перерізі, з одного боку загострений, з іншого розкутий у вигляді плоскої лопатки (рис. 59, 3). Аналогічні прилади відомі серед матеріалів римського табору в Бучумь [Gudea, Lucăcel 1972, Taf. CX, 7, 9].

*Інструмент для в'язання сіток.* Являє собою тонкий бронзовий прут, роздвоєний на обох кінцях (рис. 59, 4). Такі інструменти знайдені на Боспорі [Кругликова 1966, с. 174, рис. 49], в Ольвії [Крапивина 1993, с. 130–131, рис. 88, 7, 10], на Березані [Соловьев 1993, с. 142, рис. 135], в святилищі біля перевалу Гурзуфське Сідло [Новиченкова 2015, с. 83, рис. 156, 6; 157].

*Вагові гирі.* У Тірі знайдено кілька свинцевих вагових гир римського часу [Клейман 1989, с. 21, 23] (рис. 59, 5-8). У перші століття н.е. в місті продовжували користуватися колишніми ваговими системами, пристосовуючи їх до нових умов. Одночасно застосовувалися римсько-італійські грошово-вагові системи, які більше відповідали реаліям економіки Тіри цього періоду [Коцура 2010, с. 139]. Очевидно, існували і металеві ваги, для яких використовувалися гирі.

*Прясельця.* З усього корпусу свинцевих пряслиць що знайдені в Тірі лише одне прив'язане до шару римського часу [Смольянинова 2009, с. 213, рис. 1, 16]. Воно має усічено-конічну форму.

*Дзеркала.* В звітах і публікаціях неодноразово згадувалися знахідки фрагментів бронзових дзеркал сарматського типу [Фурманская 1958, с. 29; Фурманська 1962, с. 134]. Можливо, до римського часу належать невиразні фрагменти дзеркал круглої форми, іноді з невисоким бортиком по краю.

*Свинцеві рамки дзеркал.* Виділяються два типи оправ скляних дзеркал.

1. Квадратні. У Тірі знайдений один фрагмент. Кут оправи орнаментований кругом з насічок, зображеннями птахів, геометричним візерунком, край круглого отвору для скла також орнаментований насічками (рис. 59, 9). Загалом такі рамки є досить рідкісною знахідкою в Північному

Причорномор'ї. Відомо трохи більше десятка одиниць [Треїстер 1991, с. 102, рис. 4]. Вони були поширені на території Римської Імперії, але особливо велика кількість таких оправ, зокрема і форм для їх відливання, походить з пам'яток в дунайських провінціях, зокрема в Інтерцизі, Аквінкумі, Дуросторумі, Томах, Каллатісі та ін. [Alföldi, Barkóczy 1957, Taf. LXXV, 1; Torál 2003, p. 15, pl. 12, 28/6; Mușețeanu, Elefterescu 1978, fig. 3, 13–15; Treister 1996, p. 121–124, fig. 38–41; Bósa, Szabó 2013, kat. 1–21; Винокуров, Треїстер 2015а, с. 49–51]. В.І. Кадеєв і С.Б. Сорочан вважають їх продукцією західнопонтійських майстерень [Кадеєв, Сорочан 1989, с. 44]. Судячи з усього, в Балкано-Дунайських провінціях існували локальні майстерні з виробництва цих оправ.

2. Круглі з ручкою. У центрі оправ круглий отвір для скляної вставки. Зверху три відростка, місце кріплення ручки до оправі прикрашено додатково S-подібними завитками. Вся лицьова і оборотна сторона орнаментована геометричним візерунком – хвилястими лініями, точками та ін. (рис. 59, 10). У Північному Причорномор'ї вони відомі в Херсонесі [Зубар 1986, с. 150-154]. Як і попередній тип оправ був поширений в римських провінціях [Mușețeanu, Elefterescu 1978, fig. 1–2; Любенова 1985, обр. 18; Stoian, Matei 2005, p. 219–222; Bósa, Szabó 2013, kat. 53–680; Milovanović, Marjanović, Kosanović 2016, p. 9–22]. Форми для відливання рамок знайдені в Апулумі [Băluță 1997, p. 559–570].

**3.1.3. Медичні або косметичні інструменти.** До таких можна віднести рідкісну для Тіри знахідку бронзового *пінцета (vulsella)*. Він виготовлений з сплющеної пластини із заломленими всередину краями (рис. 59, 11–12). Схожі пінцети знайдені в пізньоскіфському могильнику Бельбек IV [Гущина, Журавлев 2016, с. 113, табл. 95, 11; 147, 13; 176, 9; 177, 21], Ніконії [Брюяко, Дзиговский, Секерская 2008, с. 64–65, рис. 33, 7; 157, рис. 75, 3], Херсонесі [Кадеєв 1994, рис. 3], в святилищі біля перевалу Гурзуфське Сідло [Новиченкова 2016, с. 218, рис. 3, 2–5], Ольвії, римському військовому таборі в Бучумь, Вімінаціумі, Аугуста Рауриці, Магдаленсберзі, каструмі в Гілеу, в

Добруджі та в багатьох інших пам'ятках [Gudea, Lucăcel 1972, Taf. CX, 5; Korać, Golubović 2009, с. 264, G-273; Riha 1986, Taf. 13, 106–111; Gostenčnik 2004, Taf. 17, 3–9; 18, 1–5; Хомчик 1991, с. 63, рис. 3, 9–11; Diaconescu, Opreanu 1987, р. 59, fig. 3, 22; Aparaschivei, Matei 2005, р. 154, fig. 1–2; Croitoru 2011, fig. 83, 2179; 84, 2185; 115, 2797; 126, 3153; 145, 3543, 3551; Финогенова 1967, рис. 4, 19–23, 26, 29–32; Aparaschivei, Vasilache 2012, р. 291–292, fig. VI, 1–6]. Вважається, що пінцети цього типу використовувалися в якості медичних інструментів. Очевидно, що в порівнянні з великими пінцетами з фігурним навершям, які мали медичне призначення, екземпляри що розглядаються могли використовуватися також в косметичних цілях.

**3.1.4. Світильники.** З Тіри походить чотири типи металевих світильників.

1. Свинцевий, простої відкритої форми, аналогічний до тірських керамічних світильників другої половини II – першої половини III ст. н.е. (рис. 60, 1).

2. Бронзовий світильник з двома ріжками і двома вушками для підвішування до канделябру (рис. 60, 2). Належить до західно-римських виробів другої – третьої чверті I ст. н.е. Лампи такої форми з'явилася в Італії в I ст. н.е. [Сон, Сорочан 1988, с. 122, рис. 2, 6; Treister 2005, р. 295].

3. Фігурний бронзовий світильник із зображенням бородатого людського обличчя (Сатира) на щитку (рис. 60, 3). Такі світильники знайдені в дунайських провінціях Римської імперії, вони датуються II – першою половиною III ст. н.е.<sup>18</sup> Металеві світильники у вигляді голови представлені серед матеріалів, що зберігаються в Римсько-Германському музеї, а також музеї в Бурдурі [Нельке, Ридель 1984, с. 121, 57; Metin, Polat Becks 2015, р. 275–276, fig. 1, K3]. Добре відомими є схожі керамічні лампи [Кузманов 1992, кат. 433–435; Simion 2003, р. 98–100, fig. 19–20; Menzel 1954, Abb. 61, 5–6; 63; Elefterescu 2017, р. 93–95, fig. 2, 6].

<sup>18</sup> Н.О. Сон та І.М. Шейко пропонують датувати цей світильник I ст. н.е. [Сон, Шейко 2016, с. 80].

4. Мініатюрний бронзовий дворіжковий світильник. Верхня частина прикрашена насічками. До тулуба прикріплена ніжка. Ручка вузька, витягнута. Між ріжками зберігся фрагмент бронзової ланцюжка, призначеного для підвішування світильника (рис. 60, 4). Продовженням тонкої ручки була бронзова християнська монограма. Аналогічний світильник зберігається в зборах музею єпархіального собору в Луго [Quiroga, Tejera 2017, 191–192]. Ф. Тополяну пропонує датувати цей тип IV–VI ст. н.е. [Topoleanu 2012, p. 224, pl. XVII, 133].

**3.1.5. Деталі кінської зброї. Підвіска.** Бронзова ажурна підвіска з тонкої пластини, всередині прикрашена рослинною (?) орнаментальною композицією. У верхній частині розташована петля для підвішування (рис. 61, 1). Підвіска відноситься до досить поширеного типу деталей кінської зброї, які відомі в багатьох пам'ятках [Bishop, Coulston 1993, p. 156, 4; Црнобрња, Крунић 1997, с. 301, № 536; James 2004, fig. 44, №№ 332–334, 338]. Однак, вони всі мають плоску петлю, в той час як у тірської підвіски петля розташована перпендикулярно основної частини. Можливо, її виготовили на місці за оригінальним зразком.

*Накладка.* Бронзова пластинка, з рельєфним зображенням обличчя чоловіка, на думку авторів публікації – Фавна [Клейман, Сон 1983, с. 54] (рис. 61, 2). Зі зворотного боку має слід від штиря кріплення. Дослідники спочатку інтерпретували її як прикрасу замку або скриньки. Пізніше В.М. Зубар і Н. О. Сон запропонували розглядати її як центральну частину ажурною бляхи з маскою, яка належала до кінської зброї і датувати серединою II – серединою III ст. н.е. [Зубар, Сон 1999, с. 121].

*Дзвіночки.* До предметів кінської зброї імовірно відноситься бронзовий дзвіночок, який є рідкісною знахідкою в Тірі. Відомий один фрагментований екземпляр пірамідальної форми (рис. 61, 3). Ще один дзвіночок має великі розміри та загнуті краї. У стінці петлі зроблено маленький наскрізний отвір (рис. 61, 4). Пірамідальні дзвіночки широко відомі як в античних містах, так і пізньоскіфських та сарматських пам'ятках. Вони датуються переважно

кінцем I – першою половиною II ст., хоча відомі до середини III ст. включно [Рикман 1975, рис. 3, 15–17, 21; Бураков 1976, с. 123, табл. XIII, 7; Гудкова, Руссова 1980, рис. 2, 6; Гудкова, Фокеев 1982, рис. 15, 10; Морозовская 1985, с. 70-78; Любенова 1985, обр. 7; Буюклиев 1986, табл. 33, 523; Гей, Бажан 1993, рис. 3, 18, 27; Бруяко, Дзиговский, Секерская 2008, рис. 71; Труфанов 2005–2009, с. 235; Гущина, Журавлев 2016, с. 110–111].

**3.1.6. «Кільця», браслети з виступами та ажурні підвіски.** Цікаво відзначити знахідки бронзових і свинцевих литих кілець з трьома рядами виступів що походять з розкопок Тіри (рис. 61, 5–7). Ці вироби відомі ще з епохи раннього еллінізму і вважаються амулетами [Журавлев 2014, с. 59–85]. У Тірі й Ольвії були знайдені форми для їх відливання. В перших століттях н.е. були особливо поширені у пізньоскіфського населення Південно-Західної Таврики [Дашевская 1991, табл. 72, 13–21; Пуздровский 2007, рис. 144, 2–3; 146, 3–4; Гущина, Журавлев 2016, с. 103–107]. Вони добре відомі на Дону [Косяненко 2008, илл. 6, 2–3] і в Північно-Західному Причорномор'ї [Бруяко, Дзиговский, Секерская 2008, с. 150, рис. 70, 1–4; Малюкевич, Гудкова 2013, с. 653, рис. 163]. Також відомі вироби великих розмірів (браслети?) (рис. 61, 8–10).

З зазначеними кільцями, очевидно пов'язана лита ажурна підвіска, виготовлена з товстих дротяних бронзових кілець (рис. 61, 11). З одного боку таких виробів розташована петля для підвішування, а з іншого – невелике округле потовщення. Подібні підвіски-сфери – досить часта знахідка в кримських могильниках перших століть н.е. Спеціальна робота, присвячена підвіскам у вигляді сфери, опублікована Л.А. Рижовою [Рижова 2005, с. 283–290], яка розділила їх на чотири типи. Підвіска з Тіри відноситься до типу 3, а за витягнутою формою її можна віднести до варіанту «С» цього типу (II–III ст. н.е.). В цілому підвіски-сфери використовувалися з третьої чверті I до першої половини IV ст. н.е. [Труфанов 2011, с. 251–252].

**3.1.7. Посуд. Ковші.** Відома одна ручка бронзового ковшу з круглим наскрізним отвором для підвішування (рис. 62, 1). Бронзові ковші різних

типів відомі повсюдно в римських провінціях, а також в Барбарікумі. Вони входили до складу спорядження римських легіонерів. Ручка примірника з Тіри відноситься до типу 140 за класифікацією Х. Ю. Еггерс [Eggers 1951, S. 172]. Датуються фазою В1 європейської хронології (приблизно рубіж нашої ери – 70-і рр. н.е. [Щукин 2005, табл. I]), хоча окремі ковші використовувалися і пізніше.

**3.1.8. Художні вироби. Фігурний бальзамарій.** Відомий один фігурний бронзовий бальзамарій з навісною ручкою, який зображає верхню частину тулуба людини<sup>19</sup> [Штерн 1906, с. 183–190] (рис. 62, 2). В.В. Кропоткін визначив його походження як східно-провінційне, не аргументуючи цю точку зору, але при цьому навів аналогію з Паннонії [Кропоткин 1970, с. 26]. Автори каталогу античної бронзи з белградського музею також, без будь-яких пояснень датували схожий посуд V–VI ст. не наводячи аналогій і не визначаючи його походження [Popović, Mano-Zisi, Veličković, Jeličić 1969, s. 148]. З Чехії і Словаччини походять три бальзамарії, обставини знахідки двох з них невідомі. Третій бальзамарій з Жаровіце знайдений разом з фіболою типу А 247 [Kvetanova, Jilek 2010 S. 249, Abb. 1]. Автори датують його II–III ст. Такі знахідки відомі в Болгарії, Румунії, Угорщини, Сербії, Франції та Іспанії [Minchev 2007, p. 334, fig. 20; Bucovală 1974, p. 275–279; Nenova-Merdjanova 1997, p. 103–112; Facsády Annamária 2014, p. 157–167; Pozo 1988, p. 275–297]. Контекст, в якому вони були знайдені, вказує, найчастіше, на II–III ст. Імовірно, дані вироби виготовлялись в кількох центрах.

*Фрагмент бронзового виробу у вигляді лапи хижака сімейства котячих, швидше за все лева (рис. 62, 3). Імовірно він є частиною треножника – підставки для світильника, канделябра [Alföldi, Barkóczy 1957, S. 238, Taf. XLV, 7, 10; Борисковская 1973, с. 111, № 308; Davidson 1952, № 842; Gudea 1989, pl. CCXLVIII, 15], або дверної ручки [Busuladžić 2018, s. 131, pl. 24, 4–5, 8].*

<sup>19</sup> За визначенням Е.Р. Штерна є зображенням молодої негритьянки, П.Й. Каришковський та І.Б. Клейман визначили його як бюст юнака [Каришковського, Клейман 1985, с. 23].



*Фігурка Афродіти.* Можна виділити цікаву знахідку свинцевої фігурки Афродіти [Самойлова, Остапенко, Савельєв 2010, с. 219, рис. 7, 1] (рис. 62, 4). Деталі добре опрацьовані. Обидві руки підняті до голови. Богиня одягнена в гіматій. Можливо, вона являє собою копію бронзової статуетки I–II ст. [напр. Heather 2006, fig. 27, 84–85, 94–97].

**3.1.9. Зброя та деталі військового костюма. Шуні (tribuli).** З заповнення приміщення будівлі вексіяції походить кілька залізних чотирьохжальних залізних шипів [Клейман 1971, с. 233] (рис. 63, 1). Такі ж самі були знайдені і в інших місцях городища. Вони використовувалися в якості протикавалерійських їжаків. Аналогічні предмети походять з Сісції, Могорело, присутні в колекції національного музею Уельсу [Radman-Livaja 2004, tabl. 34; Busuladžić 2011, s. 348, 358, № 9; Chapman 2005, K].

*Вістря списа.* Під час розкопок приміщення №24 було знайдене сильно фрагментоване залізне вістря списа [Фурманська 1958, рис. 44; Фурманська 1964, с. 63].

До амуніції належать бронзові деталі військового костюма – пряжки, поясні накладки, наконечники ременів, підвіски.

*Деталь портупейі.* Являє собою прямокутну пластину, центральну частину якої займає пельтоподібний елемент, збоку шарнір (рис. 63, 2). Імовірно, слугувала портупейним затискачем. Аналогічний предмет походить з Нові Бановці (Burgenaе) [Radman-Livaja 2008, № 66].

*Наконечники ременя і підвіски.* Наконечник ременя, в нижній частині закінчується кільцем з довгим виступом, у верхній частині роздвоєний, до ременя кріпився за допомогою заклепки (рис. 63, 3). Наконечники такої конструкції відносять до римської традиції, проте вони були поширені у германців. Відомі в Пфюнці (Баварія), Дура-Европос [Bishop, Coulston 1993, p. 152, № 15; James 2004, fig. 40, № 147].

Підвіска, що відноситься до двоскладового наконечнику. У середній частині має ромбоподібну форму, ближче до петлі звужується, в нижній частині округлий виступ, корпус виділено (рис. 63, 4). Аналогічні підвіски

знайдені в Сісції, Бучумь, Дура-Европос, Пороліссумі, присутні в колекції римських предметів, що походять з Нові Бановци (Burgenae), в національному музеї Уельсу [Radman-Livaja 2004, tabl. 41, cat. 317; Gudea, Pop 1972, Taf. LXXI, 9; James 2004, fig. 40, № 154; Hoss 2014, Taf. 78, № 143; Radman-Livaja 2008, № 53, 63; Charman 2005, Wa 9–10, 26]. Інша підвіска має каплеподібну витягнуту форму (рис. 63, 5). Такі підвіски відомі в значній кількості на всій території Імперії [Hoss 2014, Taf. 76–79].

*Накладки.* Прямокутна накладка з фігурними, по краях пельтоподібними вирізами (рис. 63, 6) є типовою деталлю поясного набору. Відома ціла низка таких виробів які відрізняються центральної схемою і походять з пам'яток в Німеччині, Хорватії, Нідерландах, Австрії, Румунії, Великобританії, України [Hoss 2014, Taf. 44–50]. До накладки з Тіри найбільш близькою є пластина з Еннсу (Австрія) [Hoss 2014, Taf. 46, № № 985]. Прямокутна накладка з прямокутним вирізом в центральній частині, на короткій стороні – ростральний подвійний виступ, в центрі якого наскрізний отвір (рис. 63, 7). Схожа походить з Герулати (Словаччина) і Копечень (Румунія) [Kreković 1994, fig. 5, 6; Hoss 2014, Taf. 48, № 1105]. Фрагмент прямокутної накладки, на короткій стороні розташований S-подібний виступ, на оборотній стороні – стрижень (рис. 63, 8). Прямокутна накладка з прямокутним прорізом в центрі, але на відміну від попередніх не плоскої, а пірамідально-усіченої форми. По краях фігурні виступи, в центрі яких розташовані маленькі заклепки (рис. 63, 9).

Аплікативна накладка на пояс (рис. 63, 10). Схожі, але без прорізи накладки походять з Сингідунуму [Црнобрња, Крунић 1997, с. 288, № 486–487]. Датуються II–III ст. н.е.

Частина накладки V-подібної форми, що закінчується розширенням, з маленькими отвором і загнутими відростками з боків (рис. 63, 11). Накладки з таким закінченням відомі в декількох пам'ятках в Германії [Hoss 2014, Taf. 51, №№ 1220–1235].

Кругла бронзова фігурна бляха у вигляді кільця з ажурним переплетенням в середині з трьох елементів, виконаних у відомому мотиві труб (Trompetenornament) [Клейман, Сон 1983, с. 54] (рис. 63, 12). Така бляха інтерпретується також як прикраса кінської зброї [Зубар, Сон 1999, с. 121]. Аналогічні кільця добре відомі серед знахідок на території римських військових таборів і датуються серединою II – серединою III ст. (Цугмантель, Бьомінг, Дура-Европос, Сісція, Херсонес) [Oldenstein 1976, Taf. 69, 902–904; James 2004, p. 74, fig. 36, 24–25; Košćević 1991, s. 78, 546; Костромичев 2006, рис. 13, 14].

### 3.2. Скляні вироби

**3.2.1. Посуд. Канфари.** 1. Виготовлені з прозорого зеленкуватого скла, з округлим тулубом, на круглій ніжці, мають петлеподібну ручку (рис. 64, 1). Схожий канфар походить з могильника «Совхоз №10» в окрузі Херсонеса [Стржелецкий и др. 2003–2004, с. 116, табл. XXVIII, 18]. Імовірно, канфари цього типу належать до продукції одного з середземноморських склоробних центрів, і датуються I–II або II ст. н.е. [Сон 1988, с. 48]. 2. Канфар невеликих пропорцій, з округлим тулубом, виготовлений з непрозорого скла зі слабким зеленуватим відтінком. Віночок відігнутий, поверхня орнаментована горизонтальними рельєфними лініями, з боків – невеликі петлеподібні ручки (рис. 64, 2).

*Склянки.* 1. Склянки з написами. До них належать два фрагмента з синього скла, на одному з яких зображена вертикальна пальмова гілка і грецькі літери «O» і «Y», а на іншому – орнамент з двох горизонтальних ліній і стилізована рослинна гілка (рис. 64, 3–4). Подібні склянки мали напис ΚΑΤΑΧΑΙΡΕ ΚΑΙ ΕΥΦΡΑΙΝΟΥ. Вони входять до групи F за Д.Б. Харденом [Harden 1935, p. 171–173], яка поділяється на дві підгрупи за типом напису. Відомі в різних областях Римської Імперії та за її межами. Раніше більшість знахідок фіксувалася на Кіпрі. Однак нове картографування показало, що в процентному співвідношенні знахідки переважають в північних провінціях

Риму і прилеглих територіях. Найбільша їх концентрація тепер доводиться на Далматинському узбережжі [Колесниченко, Савельєв 2015, с. 37–38, рис. 3]. Нижня дата базується на загальному припущенні про початок видування скла в форму під час правління Тиберія [Price 1991, р. 64], більшість склянок відноситься до третьої чверті I ст. н.е. [Saldern 2004, S. 149, 251]. 2. Склянки на литому плоскому піддоні. Склянка з тонкого прозорого з блакитним відтінком скла. Розширений донизу тулуб переходить в трохи опуклий в середині піддон. Орнаментований тонкими гравірованими смужками (рис. 64, 5). Така форма склянок добре відома в римському світі, в Північному Причорномор'ї вони були знайдені в Ольвії, Херсонесі, Пантікапеї, Танаїсі, Горгіппії, Кепях та ін. Склянки датуються переважно I ст. н.е., та виготовлялися, імовірно, в одній з середземноморських майстерень [Сорокіна 1962, с. 226]. 3. Склянки з краплями синього скла. Зберігся єдиний фрагмент стінки з тонкого скла оливкового кольору з синьою краплею (рис. 64, 6). Його важко віднести з впевненістю до певного типу, а тим більше варіанту. Склянки в такій техніці, на думку Н.П. Сорокіної з'явилися в Північному Причорномор'ї в першій половині IV ст. н.е. [Сорокіна 1965, с. 208, рис. 3, 8–9; Сорокіна 1971, с. 93–94]. Вивчення аналогічних посудин з боспорського некрополя показало, що найбільш ранні з них датуються другою половиною IV – початком V ст. н.е. [Засецкая 2008, с. 24]. Окрім Боспора, вони були широко розповсюджені в цей час в західних та східних областях імперії [Голофаст 2001, с. 124-126]. Можливо, посуд вироблявся в майстернях Близького Сходу [Sazanov 1995, р. 333].

*Кубки.* 1. Кубки з орнаментом у вигляді листя лотоса (рис. 64, 7). Кубки мають циліндричну форму, стінки трохи розширюються догори, вінця не виділяються, плоске дно. Стінки прикрашені рельєфним орнаментом у вигляді бутонів лотоса, розташованих у шаховому порядку. Можна виділити три варіанти оформлення: а) між бутонами є невеликі опуклі кружечки; б) між бутонами також розташовані кружечки, проте самі бутони вписані один в інший два або три рази; в) такий же варіант бутонів як і попередній, але

відсутні додаткові деталі<sup>20</sup>. Зазвичай виготовлялися з тьмяного скла зеленувато-жовтуватого відтінку. Були поширені в Римській імперії [Isings 1957, Form 31, p. 45–46; Rütli 1991, S. 49, Taf. 45, 991; Кунина 1997, №77; Новиченкова 2002, рис. 54, 4–5; Ryžova 2004, p. 229–237; Fadić 2005, s. 75–92; Чолакова 2006, с. 213, обр. I, 13–14; Weinberg, Stern 2009, p. 81, pl. 13, 149–150]. Вважаються виробами сирійських склоробних майстерень і датуються I ст. н.е.

2. Кубки зі шліфованими овалами (рис. 64, 8). Фрагмент кубка конусоподібної форми, з прозорого безбарвного скла. Вінця виділені горизонтальними борозенками, тулуб прикрашений рядами шліфованих овалів. Схожі кубки датуються в межах другої половини I – початку II ст. н.е. [Rütli 1991, S. 58, Taf. 52, 1200; Чолакова 2006, с. 222, обр. II, 11–14]. На думку К. Айсінгс, центром їх виробництва був Єгипет або Сирія [Isings 1952, p. 38].

3. Кубки з накладним орнаментом. Імовірно кубку може належати фрагмент з білого непрозорого скла з накладними рослинним орнаментом (рис. 64, 9). Кубки та чаші з таким декором з Фракії та Паннонії зазвичай датуються III століттям [Barkóczy 1988, S. 108–109, Taf. XVI, 174–177; Чолакова 2006, с. 223, обр. III, 13–14]. Саме на цей час припадає розквіт техніки накладного декору в рейнських майстернях. Такою технікою прикрашалися не тільки кубки, а й інші види посуду, наприклад, в Північному Причорномор'ї відомі канфари, оформлені подібним чином [Рыжова 2003, с. 153, рис. 1, 1].

В літературі згадуються також знахідки фрагментів кубків циліндричної форми на низькій ніжці, прикрашених серпантинними скляними нитками, подібних до групи виробів з Кельна [Дзиговский, Островерхов 2000, с. 147].

---

<sup>20</sup> В цілому ж варіантів поєднання цих та інших елементів виділяється більше, при цьому можна відзначити, що таким самим чином оформлялися не лише стакани, але і глечики, і інші посудини.

*Чаші.* 1. Литі ребристі чаші (Rippenschale) (рис. 65, 1–16). Виготовлені зі світло-блакитного, синього скла, а також в мозаїчній техніці (скло синьо-білого і біло-жовто-коричневого відтінків). К. Айсінгс виділила три форми таких чаш [Isings 1957, p. 17–21]. Фрагменти з Тіри належать до форм 3а та 3в. Раніше чаші вважали продукцією лише східних майстерень, сліди яких до теперішнього часу не знайдені<sup>21</sup>. Їх датування в цілому вкладається в I ст. н.е., при цьому чаші з поліхромного скла характерні для першої половини сторіччя, пізніше популярності набуває скло однокольорове. Різноманітність форм, що походять з Іспанії, Італії, Германії, Далмації, може говорити про функціонування локальних майстерень [Lazar 2003, s. 40]. Наприклад, кілька видів форм ребристих чаш з амфітеатру в Бурнумі (Далмація) пропонується вважати зробленими в різних регіонах<sup>22</sup> [Jadrić 2011, s. 364–365, 368–369]. Дослідники скляних виробів з пам'яток Північного Причорномор'я, приймаючи обґрунтовану точку зору західних колег про існування північно-італійських майстерень по виробництву таких судин, дотримуються думки про їх зв'язок саме з цим регіоном [Сорокина 1969; Кунина 1984, с. 152–153]. Знахідки великої кількості чаш в римських таборах на рейнському лімесі [Rütti 1991, Taf. 1, 4–12; 3–28; Rottloff 1996, Taf. 4, 85–110; 5–20; 21, 610 L-614, 623–755] підтверджують такі спостереження.

2. Чаші з горизонтальним ребром (рис. 65, 17). Фрагмент чаші з зеленого непрозорого скла, вінця високі, від тулуба їх відокремлює горизонтальне ребро. Тип дуже близький деяким формам *terra sigillata*. Фрагмент схожої чаші був знайдений в Аугуста Рауриці разом з матеріалами другої половини I–II ст. н.е.<sup>23</sup> [Rütti 1991, S. 88, Taf. 76, 1672].

<sup>21</sup> За припущенням деяких дослідників цей тип з'явився у Сиро-Палестинському регіоні приблизно в середині I ст. до н.е. і в кінці цього століття став прототипом для італійських аналогічних виробів [Gorin-Rosen, Katsnelson 2015, p. 115-117].

<sup>22</sup> Фрагменти походять із шару який датується за монетами періодів від Тіберія до Клавдія.

<sup>23</sup> Хоча вони фіксуються так само з матеріалами більш пізнього часу, аж до IV століття [Isings 1971, p. 22, fig. 3, 61].

3. Неорнаментовані чаші з профільованим краєм (рис. 65, 18–20). Скло має слабкий жовтувато-зеленуватий відтінок. Валикоподібні, оплавлені вінця, напівсферичний тулуб. Такі чаші відомі як в західно-провінційних центрах, так і в Причорномор'ї і датуються другою половиною II – першою половиною III ст. н.е. [Rütti 1991, Taf. 82, 1800–1808; Алексеева, Сорокина 2007, с. 26, табл. 23, 4–7].

4. Напівсферичні чаші з накладними сітчастим орнаментом [Eggers 1951, Typ 200]. До цього типу належить фрагмент чаші з білого непрозорого скла, на поверхню якого накладено сітчастий орнамент зі скла того самого кольору (рис. 65, 21). Побутували протягом ступені C<sub>2</sub> європейської відносної хронології. В цілому вони зустрічаються набагато рідше, ніж звичайні напівсферичні чаші без орнаментациї або чаші з гравірованим і шліфованим орнаментом.

5. Чаші або «фіали» кельнського типу<sup>24</sup> (рис. 66, 1–7). Подібні чаші [Eggers 1951, Typ 205, 216; Isings 1952, form 96, b. 1; Rütti 1991, Form AR 60] були поширені на території Римської імперії. Їх знаходять в досить великих кількостях в тих місцях, де базувалися підрозділи римської армії. Вони виготовлялися в західних провінціях, особливо в майстернях Рейнської долини. Дослідники відзначають, що одночасно аналогічна продукція випускалася і в Дура-Европос, однак знахідок тут таких чаш набагато менше. Вони були знайдені в Північному Причорномор'ї (Ольвії, Пантикапеї, Танаїсі<sup>25</sup> та ін.) [Висотська 1964, с. 16–17, рис. 9, 30–31; Сорокина 1965, с. 208–215; Алексеева, Арсеньєва 1966, с. 179–182, рис. 3; Кунина 1984, с. 158–159, табл. III, 21]. В цілому їх датують досить широко – II–IV ст. Однак пік часу побутування імовірно припадає на другу половину II – середину III ст. н.е. Вони виготовлялися з прозорого, іноді жовтуватого скла, поверхня

<sup>24</sup> У літературі їх традиційно називають «фіали» або «чаші-фіали». У греків фіалою називалася плоска жертвна чаша без ручок – римський аналог патери. Зв'язок розглянутих судин з культами навряд чи доказовий, тому вживання по відношенню до них слова «чаші» здається більш привабливим.

<sup>25</sup> Тут знайдено найбільшу їхню кількість [Яценко 2006, с. 132–134, кат. № 29–66].

прикрашалася гравірованим і шліфованим орнаментом – рядами борозенок і насічок, нижня частина прикрашалася овальними або круглими фасетками, з гравірованими колами, розділеними I-подібними фасетками. Загалом чаші морфологічно однорідні, але відрізняються окремими деталями. Зокрема Н.О. Сон на матеріалах Тіри запропонувала розділити їх на два варіанти за характером орнаментациї і кольором скла [Сон 1988, с. 49–50]<sup>26</sup>.

*Бутлі.* Мають воронкоподібну шийку, у верхній частині злегка розширюється, а в нижній – кулясте здуття і перехоплення, який відокремлює шийку від тулуба. Останній покритий діагональним рифленням, у верхній частині має конусоподібну форму, в середній частині максимальне розширення, донизу звужується (рис. 66, 8). Бутлі виготовлялися з прозорого скла оливково-зеленого і синього кольорів. Вважаються продукцією майстерень Близького Сходу і датуються III–IV ст. н.е. [Сорокина 1976, с. 206, рис. 5, 6].

*Черпаки.* Представлені фрагментом ручки з прозорого зеленкуватого скла (рис. 66, 9). Зазвичай такі черпаки мали глибокий округлий тулуб і горизонтальну плоску ручку, на кінці якої містилось поперечне вдавнення овальної форми. Важко визначити якому бронзовому аналогу відповідав черпак, можливо типу Eggers 149 [Eggers 1951, Taf. 12, 149].

*Глечики.* Поділяються на 3 типи. 1. Одноручні глечики, з прозорого скла, блакитного або зеленкуватого відтінку, іноді зустрічаються фрагменти з білого матового скла. Тулуб має або витягнуту прямокутну або широку квадратну форму, плічки похилі. Ручка широка плоска, з частим рифленням на зовнішній стороні, вигнута практично під прямим кутом. Дно прикрашалася різними клеймами (рис. 66, 10–12). Цей тип глечиків був поширений у всіх областях Римської імперії [Isings 1971, fig. 12, 4; 14; 20, 159; Barkóczy 1988, Taf. XXXVII, 416; XXXVIII; Belivanova 1999, p. 42, fig. 38], зокрема і Північному Причорномор'ї в I–II ст. н.е. [Сорокина 1965, с.

---

<sup>26</sup> Імовірно, до цього слід також додати і відмінність у формах вінець і тулуба [Barkóczy 1988, Taf. IV, 39, 43, 44].



226–231, рис. 12; Сорокина 1978, рис. 1, 11; Кунина 1982, с. 119–124; Сон 1988, с. 52]. Їх виробляли як у Середземномор'ї, так і в західних римських провінціях, особливо в басейні Рейну. 2. Одноручні глечики з прозорого безбарвного скла, воронкоподібні профільовані вінця, циліндрична шийка, тулуб кулястий або має вигляд витягнутої трапеції (рис. 67, 1–2). Ручки мають таку саме форму, як і у попереднього типу. Ця форма [Isings 1957, form 121a] також отримала широке поширення і зазвичай датується серединою III–IV ст. н.е. [Hrnčiarik 2009, Abb. 6, 152–153; Weinberg, Stern 2009, p. 134, pl. 26, 301]. 3. Цей тип виділяється на підставі знахідок ручок з прозорого скла зеленуватого відтінку (рис. 67, 3–4), які імовірно належали одноручним глечикам типу VII за О. Мінчевим (III–IV ст. н.е.) [Мінчев 1989, с. 17–18, обр. 2, 10].

*Миска або чаша.* Миска з високими вінцями, тулуб звужується донизу, має кільцевий піддон [Сорокина 1978, с. 270, рис. 2, 26; Isings 1957, form 96a] (рис. 67, 5). Друга половина I – II/III ст. н.е. Левантійське або італійське виробництво. Аналогічний посуд є в колекціях музеїв Бодрума, Сиваса, королівського музею Онтаріо і ін. [Atilla 2015, p. 167, fig. 12, № 40].

*Флакони.* Флакон з короткою циліндричною шийкою, горизонтально відігнутими вінцями, кулястим або грушовидним тулубом (рис. 67, 6). Так само як і бальзамарії були поширені в античному світі. Флакони цього типу датуються в цілому I ст. н.е. [Кунина, Сорокина 1972, с. 169–171, рис. 11; Isings 1957, Form 26; Зубарь 1982, рис. 56, 1–4].

*Бальзамарії.* Поділяються на два типи. 1. Тонка пряма шийка, що переходить в конусоподібний тулуб, дно плоске, прозоре безбарвне скло. Усередині одного з них збереглася субстанція кремового кольору (рис. 67, 7). За класифікацією Н.З. Куніної та Н.П. Сорокіної його можна віднести до типу I групи 2 варіанту А [Кунина, Сорокина 1972, с. 157] і датувати першою половиною I ст. н.е. 2. Фрагмент шийки бальзамарія з горизонтальними вінцями (рис. 67, 8). З огляду на його фрагментарність, важко точно визначити варіант, однак невеликі розміри свідчать про ранню дату (I–II ст.).

Не викликає сумніву, що типів бальзамаріїв в Тірі існувало більше, але сильна фрагментарність не дозволяє їх виділити.

Також в досить значній кількості зустрічаються дрібні фрагменти скляних посудин, які важко піддаються визначенню. Це не лише прозоре однокольорове або безбарвне скло, але також таке що оформлене в техніці *millefiori*, наприклад, з червоного, жовтого та зеленого скла (рис. 67, 9). Аналогічним чином оформлені фрагменти виробів з колекції музею мистецтва в Толедо, які датуються кінцем I ст. до н.е. – початком I ст. н.е., їхнє походження визначається як італійське [Grose 1989, p. 318, 329, №№ 492, 553]. У Північному Причорномор'ї знахідки посудин міллефіорі вкрай нечисленні. Залишки склоробних майстерень, звідки походять дорогі вироби, невідомі. Географічне поширення вказує на виготовлення скоріш за все в декількох центрах (Олександрія, Рим, Сирія) [Кунина 1997, с. 34]. Діапазон часу їх виробництва і використання укладається в межі від другої половини I ст. до н.е. до середини I ст. н.е. [Сорокіна 1962, с. 213].

**3.2.2. Предмети побуту. Грально-рахункові жетони (*calculi*).** У шарах II–III ст. досить часто трапляються скляні жетони зазвичай круглої в плані форми, чорного, темно-синього, зеленувато-блакитного або молочного кольору (рис. 68, 1–4). Їхні розміри варіюють від 1 см до 2 см в діаметрі. Ці вироби призначалися для гри і були популярними серед римських військових. Імовірно спочатку їх розповсюджувачами були солдати і торговці, які їх супроводжували. Кілька таких жетонів виявлено під час розкопок будівлі вексіяції [Клейман 1971, с. 233, рис. 5, 1]. Крім ігрової функції, вони могли використовуватися для рахунку [Сымонович 1964, с. 308–310]. Жетони також нерідко знаходять на пам'ятках черняхівської культури, на думку О.В. Гопкало вони датуються в межах від останньої третини III ст. і до гунського часу [Гопкало 2012, с. 97–98].

**3.2.3. Прикраси. Браслети.** Фрагмент браслета зі скла чорного кольору (рис. 68, 5). З внутрішньої сторони він гладкий, зовнішня поверхня прикрашена поперечними продовгуватими рубчиками.

*Намиста.* Поділяються на дві групи, в яких представлені основні типи<sup>27</sup>.

I. Монохромні намистини. 1. Округлі поперечно стиснуті. Виготовлені з чорного скла, часто об'єднані по кілька примірників в стовпчик (рис. 68, 6). Тип 1 (II–III ст. н.е.) 2. Подовжені дрібноребристі. Виготовлені з зеленого прозорого скла (рис. 68, 7). Тип 160 (III–IV ст. н.е.) 3. Грановані. Витягнуті, мають різні форми а) в формі паралелепіпеду, виготовлені з синього глухого скла, б) призматичні зі зрізаними кутами, з червоного, синього і зеленого скла, в) шестигранні в перерізі, жовтуватого відтінку (рис. 68, 8–9). Типи 104, 111 і 128. Дата – майже весь римський час, проте пік популярності припав на пізній етап. 4. Циліндричні зрізано-конічні. Виготовлені зі скла темно-зеленого кольору (рис. 68, 10). Цей тип бус є більш характерним для варварських пам'яток Центральної Європи і датується фазою С<sub>2</sub>, черняхівської культури, а в Північному Причорномор'ї в межах пізньоримського періоду. 5. Кулясті. Округлі намистини з синього, зеленого, червоного і чорного скла (рис. 68, 11–12). Типи 3, 8, 11, 15. Кулеподібні намистини різних кольорів були поширені і використовувалися протягом усього римського часу. 6. Бочкоподібні. Укорочені бочкоподібні намистини з червоного, синього і блакитного скла (рис. 68, 13). Типи 18, 21, 29, 31. За даними К. М. Алексеевої датуються I–III ст. н.е., хоча така форма бус відома і в епоху еллінізму. 7. Циліндричні. Дрібні намистини з синього, червоного, зеленого, блакитного і жовтого скла (рис. 68, 14–15). Тип 59. Були поширені в I–IV ст. н.е. 8. Веретеноподібні. Округлі подовжені намистини з брудно-синього і білого глухого скла (рис. 68, 16). Тип 51. I–III ст. н.е. 9. Ребристі. Округла намистина з брудно-синього прозорого скла (рис. 68, 17). Тип 149. Використовувалися як в елліністичний час, так і в перші століття н.е., але найбільш популярними вони були в I ст. н.е. 10. Намиста-прясельця. а) округлі усіченої конічної форми намистини з брудно-синього скла (рис. 68,

---

<sup>27</sup> Типи намистин подаються у відповідності до класифікації К.М. Алексеевої [Алексеева 1975; 1978].

18). На зовнішній поверхні однієї з них розташована спіраль з глухого білого скла. Техніка виготовлення – навивка. б) гвинтоподібна біконічна, двічі усічена намистина зі скла зеленуватого відтінку (рис. 68, 19). Намиста-прясельця були поширені в римській час. В цілому їх датують від I століття і до кінця римського часу. У вельбаркській культурі вони використовувалися протягом фаз В<sub>2</sub> і С<sub>1</sub>, а в черняхівській культурі з'являються не раніше останньої третини III ст. н.е. [Tempelmann-Mączyńska 1985, S. 47, Taf. 3; Гопкало 2008, с. 34, табл. II]. 10. Короткоциліндрична намистина з торцями що виступають, виготовлена з бурштину (рис. 68, 20). Тип II. З'являються в I ст., а в IV ст. н.е. стають особливо популярними.

II. Поліхромні намистини. 1. Плямисті. Округлі, поперечно-стислі намистини, з чорного на вигляд скла, прикрашені дрібними різнокольоровими цяточками (рис. 68, 21). Тип 13. Мають широке датування – I–IV ст. н.е. 2. Намистини з очками. а) округла намистина з глухого білого скла з біло-синім оком, оточеним синім кільцем (рис. 68, 22). Тип 26, варіант I. Більшість врахованих комплексів датуються I ст. н.е. б) округла, злегка подовжена намистина, складена з квадратиків і прямокутників темного кольору, з білим вічком в центрі кожного (рис. 68, 23). Типи 92–94 (II–III ст. н.е.) 3. Намистини з фестонподібним орнаментом. а) подовжена циліндрична бусина з темного глухого скла, прикрашена фестонами (рис. 68, 24). Орнаментовані ниткою білого кольору. Тип 275, варіант А (I–II ст. н.е.); б) Округла намистина з глухого чорного скла, прикрашена рядами поперечних фестонів і хвилеподібних ліній білого і червоного кольору (рис. 68, 25). Тип 259 (III ст. н.е.). 4. З поперечно-смугастих орнаментом. Намистина біконічної форми з синього глухого скла з поперечною смугою білого кольору (рис. 68, 26). Тип 144. I–II ст. н.е. 5. З вісімкоподібним орнаментом. Округлі, сплюснені з двох сторін намистини, виготовлені з чорного глухого скла, на поверхні вісімкоподібний орнамент зі скла жовтого, білого і жовто-білого кольору, іноді здвоєні (рис. 68, 27–28). Тип 296. Дата широка – перші століття н.е., але дві останні за забарвленням найбільш

характерні для пізньоримського часу (III–IV ст.). 6. Зі спіралеподібним орнаментом. Округло-ребристі намистини, прикрашені спіралньо навитими на ядро нитками (рис. 68, 29). Тип 220 (I–II ст. н.е.) 7. Веретеноподібні. Округла подовжена намистина зі скла темно-зеленого кольору. На поверхні зигзагоподібний орнамент білого кольору (рис. 68, 30). Тип 53. Переважно II–III ст. н.е. 8. Намиста-прясельця. а) усічено-конічні, сплющені, зі спіралеподібним орнаментом, поверхня яких гладка, або виділяються частки, орнаментовані нитками білого або червоного кольору (рис. 68, 31); б) усічено-конічної форми, з глухого зеленуватого скла, поверхня прикрашена поперечно-хвилястим орнаментом з накладних ниток червоного, жовтого і блакитного кольору (рис. 68, 32). Такі вироби характерні для пізньоримського часу, функціональність імовірно була різною – їх знаходять як в складі намист, так і разом з клинками мечів, тому вважаються підвісками (іноді «магічними підвісками») або деталлю портупей. Відомі випадки спільних знахідок разом з веретенами [Tempelmann-Maczyńska 1985, S. 63], тому цілком реально їх використання саме в якості пряслиць.

Також було знайдено кілька заготовок. Це палички овальної і ограненої в перерізі форми (рис. 68, 33–34), червоного кольору, для виготовлення рубчастих бус і кругла в перерізі паличка з синього скла (рис. 68, 35), але без поздовжнього отвору, для подальшого використання – нагрівання і намотування (навивки) на прут.

**3.2.4. Предмети туалету.** До таких можна віднести т. зв. парфумерні палички. Як правило, вони являли собою перекручений стрижень, який закінчувався круглим плоским п'ятачком або фігурою птаха з одного боку і кільцем з іншого. Були поширені в I–II ст. н.е. Не виключено, що деякі з них могли виготовлятися з напівфабрикатів і в Північному Причорномор'ї [Островерхов, Левіна 1992, с. 152–153; Островерхов 2009, с. 57–68].

**3.2.5. Віконне скло.** Зазвичай являє собою фрагменти плоских пластин напівпрозорого скла з повітряними бульбашками овальної форми всередині. У перших століттях віконне скло було поширене на всьому просторі

Римської імперії. У Тірі в цей час його використовували не лише для облаштування громадських споруд, але також і в приватних будинках. З огляду на знахідки залишків склоробного виробництва, деякі дослідники припускали, що віконне скло в II–III ст., не тільки завозилося з римських провінцій, або разом з легіонерами, а й могло здійснюватися на місці [Левина, Островерхов 1989, с. 67–69; Островерхов 2010, с. 104]. Хоча, наприклад, для Херсонеса встановлено, що майстерні по виготовленню віконного скла почали там функціонувати не раніше середини V ст. н.е. [Голофаст 1998, с. 314–316]. Крім Тіри, знахідки литих шибок відомі в Ольвії, Пантікапеї, Херсонесі, Фанагорії, Горгіппії та ін. [Крапивина 1993, с. 130; Сорокина 1962, с. 234–235, рис. 17, 1–9; Белов 1969, с. 80; Гайдукевич 1958, с. 175; Алексеєва, Сорокина 2007, с. 36; Новиченкова 2002, с. 109; Дорошко 2016, с. 155].

Також можна припустити, що мешканці Тіри користувалися і іншими видами скляних виробів, наприклад, лампадами та ін., проте виділити їх поки не вдається.

### 3.3. Кістяні вироби

У Тірі було розвиненим косторізне виробництво, про це свідчать не лише численні вироби з кістки, серед яких є і високохудожні, але також і напівфабрикати. Використовувалися як кістки, так і роги тварин. Очевидно, що для обробки кістки застосовувалися різні інструменти (свердла, пили, ножі, циркулі, сокири, токарний верстат та ін.), так само як це мало місце і в інших античних центрах, наприклад в Херсонесі [Кадєєв 1969, с. 238–239; Петерс 1986, с. 35–41; Сон 1993, с. 70–71].

**3.3.1. Знаряддя праці.** *Голка для в'язання сітки.* З одного боку голка загострена, з іншого має потовщення і виріз (рис. 69, 1). Є досить частою знахідкою на античних пам'ятках Північного Причорномор'я [Петерс 1986, с. 54–56].

*Рашилі.* У Тірі, як і повсюдно в Північному Причорномор'ї [Петерс 1986, табл. II, III, 1–11], широко користувалися рашилями (рис. 69, 2–3), доповненими на поверхні насічками. Вони були призначені для обробки та полірування кістки, каменю та дерева.

*Гладильники.* Ковзани-гладилки були оброблені первинним заточуванням опуклого боку (рис. 69, 4). Призначалися для лощіння шкіри.

*Шила і проколки* виготовлялися, зазвичай, з трубчастих кісток корови або коня.

*Голки.* Мають основу що розширюється, заокруглену, плоску, або, найчастіше, конічну. Поверхня є добре наполірованою (рис. 69, 5–8). Виготовлялися зі слонової, але частіше трубчастої кістки. Використовувалися для шиття, в'язання мереж. Має одне або два наскрізних отвори, при цьому, іноді отвори розташовані не поруч, а частково накладені один на одного, утворюючи вісімку. За основу типології пропонується брати форму вушка. Виходячи з цього, М. Ковач виділяє 5 типів, які зі спостереження автора відрізняються хронологічно [Ковач 2012, с. 179–186]. Низка голок, імовірно, являє собою незакінчені вироби, зокрема такі що не мають отворів, але абсолютно схожою форми, тільки загострений капелюшок виділений чіткіше і трохи менше сплющений. Частина з них могла використовуватися в якості проколок. Все ж зазвичай дослідники відносять їх до шпильок для волосся<sup>28</sup> [Bíró 1994, p. 153, pl. XV; Bounegru et al. 2011, p. 60–61; Kovač 2010, с. 31–32, т. 4–8]. Застосовувалися майже повсюдно в Римській імперії протягом I–IV ст. н.е.

*Веретена* не є частою знахідкою. Веретена з Тіри належать до типу складових. Капелюшок вставлявся в стрижень. Частина за допомогою гнізд, шипів і клею з'єднувалися в одне ціле. Закінчення також кріпилося окремо (рис. 69, 9). Поверхня таких веретен вкрита орнаментом, що складається з виточених кільцевих рельєфних поясів, жолобків, конусоподібних виступів, з

---

<sup>28</sup> Шпильки з конічним навершям виготовлялись також з бронзи [Riha 1990, taf. 63–64].

кільцевими і спіральними прорізами або у вигляді бочкоподібних, стержнеподібних, конусоподібних фігур [Петерс 1986, с. 57; Крапивина 1993, с. 137, рис. 87, 27–28; Gostenčnik 2005, Taf. 52].

**3.3.2. Медичні інструменти.** *Ложки (Cochlearia)* зустрічаються вкрай рідко. Відома одна ложка з округлою в перерізі ручкою [Сон 2011, с. 300, рис. 3] (рис. 69, 13). Такі ложки використовувалися в медичних або туалетних цілях. Вони відомі на низці пам'яток перших століть н.е. Північного Причорномор'я. Фрагмент ложки овальної форми походить з розкопок П. Нікореску [Nicorescu 1933, p. 595, fig. 125, 10]. Круглі кістяні ложки добре відомі на інших пам'ятках, наприклад в римських таборах в Аугуста Рауриці, Айслінгені, Дуросторумі, таборі флоту В. Агріппи (Форум Юлія) [Riha, Stern 1982, Taf. 1–9; Ulbert 1959, Taf. 24, 12–13; Elefterescu 2008, pl. VII–IX; Feugère 2009, p. 147, fig. 43, № 624–625], римській віллі Нікуліцел [Nuțu, Stanc, Stan 2014, p. 85–87, pl. 16, 1], святилищі біля перевалу Гурзуфське Сідло [Новиченкова 2016, с. 220, рис. 5, 3], Ольвії [Наливкина 1940, с. 194–195, табл. XLIII, 1–2, 4; Крапивина 1993, с. 137, рис. 87, 38; Журавлев, Ломтадзе 2002, с. 78, № 300] та датуються I–III ст. н.е.

**3.3.3. Предмети побуту.** *Рукояті ножів.* Виготовлялися з трубчастих кісток тварин, корови або коня, рідше – оленя. Вони складалися з двох пластинчастих накладок прямокутної витягнутої форми, з прямим або заокругленим краєм (рис. 69, 10–12). Між собою вони скріплювалися за допомогою декількох залізних цвяхів. Поверхня наполовірована і іноді прикрашена врізаними лініями або колами.

*Гральні кубики* мають невеликий розмір, виготовлені з цілої кістки. На гранях містяться врізані кружечки від одного до шести [Сон 2011, с. 302, рис. 6, 6] (рис. 70, 1). Гра в кості була поширена по всьому римському світу, підтвердженням чому слугують їхні знахідки на багатьох пам'ятках, при цьому деякі на гранях мають не кружечки, а букви [Gostenčnik 2005, Taf. 40–42; Deschler-Erb 1998, Taf. 24, 872–877; Korać, Golubović 2009, с. 352, G–418; Bíró 1994, p. 216, № 668].



*Астрагали.* Н.О. Сон розділила астрагали на великі (велика рогата худоба) і маленькі (сайгак, коза, вівця) [Сон 2011, с. 302]. Часто одна або кілька сторін у астрагала зашлифовані. Деякі мають одне або кілька отворів, іноді вони залиті свинцем для обваження. Зрідка на них зустрічаються графіті, надряпані гострим предметом (рис. 70, 2, 4). Астрагали знаходять повсюдно в Північному Причорномор'ї, як в античних, так і в варварських пам'ятках. Вони призначалися для різних цілей – як елементи гри (кістки), у ворожінні, могли використовуватися у якості амулетів і ін. Плоскі астрагали великих розмірів (рис. 70, 3) служили в якості ручних абразивів і полірувальників [Бруяко, Секерская 2016, с. 174, 177].

*Тессери (шашки)* є досить рідкісною знахідкою не лише в Тірі, але й у всьому Північному Причорномор'ї. У Тірі знайдено одну шашку [Савельєв 2016б, с. 251, рис. 1, 1]. Вона виготовлена з кістки кремового відтінку, добре наполірована. На плоскій стороні містяться прокреслені графіті з цифровими і буквеними позначеннями: у верхній частині – XII, в нижній – IV, а між ними по центру – округлий не наскрізний отвір. На рельєфній стороні зображений перев'язаний сніп колосків і також розташований не наскрізний отвір, трохи зміщений від центра вліво, по краю – подвійний бортик (рис. 70, 5).

Тессери цього типу були знайдені в Ольвії, городищі Артезіан, Херсонесі і Пантікапеї [ОАК 1913, с. 100–101, рис. 144–145; Винокуров, Трейстер 2015б, с. 232, рис. 4, 1–5; Костромичев 2012б, с. 213–214, рис. 1, 1; Ростовцев 1904].

Деякі дослідники вважали такі предмети квитками-жетонами для входу в театр. Однак переважає точка зору, згідно з якою, вони були ігровими шашками, про що свідчить набір подібних фішок для однієї людини з дитячого поховання в Пантікапеї [Ростовцев 1904, с. 109-124]. Вони супроводжувалися римськими цифрами від I до XV, буквами, іменами богів і членів імператорської сім'ї на грецькій мові, їх зображеннями, а також зображеннями архітектурних споруд. Цілком припустимо, що шашки

застосовувалися в різновиди гри під назвою «*duodecim scripta*» або «*ludus latruncularum*».

Тессери с греко-латинською цифровою білінгвою XII / IV походять з городища Артезіан та пантікапейського набору. В останньому випадку присутній додатковий напис з ім'ям Кастора. Такі самі білінгви присутні на двох тессерах, що зберігаються в музеї Августа Кестнера в Ганновері [Mlasowsky 1991, S. 68–69, № 135; S. 70–71, № 144]. Друга супроводжувалася написом ΑΙΣΧΥΛΟΥ. Ще одна тессера з аналогічним позначенням походить з Керчі (з наскрізним отвором в центрі, написом ΧΑΡΙΣ, зображенням голови атлета або кулачного бійця вліво) [Ростовцев 1904, с. 113, 115–116, рис. 1].

Кістяні ігрові тессери розглянутого типу були поширені в римському світі. Вони відомі як в самій Італії, так і в пам'ятках з різних провінцій від Галлії до Східного Середземномор'я. Датуються в цілому першою половиною I ст. н.е. Це датування підтверджує недавня знахідка з приміщення 10 ранньої цитаделі городища Артезіан, яка загинула під час римсько-боспорської війни в 46/47 р, а також висновок М.І. Ростовцева, заснований на аналізі зображень імператорів, про їх використання в період між останніми роками правління Юлія Цезаря і останніми роками правління Нерона [Ростовцев 1904, с. 117].

Припускають, що ця група виробів походить з Олександрії. Не виключено, однак, що тессери з городища Артезіан та з Тіри мають італійське походження [Винокуров, Трейстер, там же, с. 236].

З огляду на те, що як на тессерах з Північного Причорномор'я, так і на західних аналогах представлені зображення самого різного характеру, можна припустити, що у кожного комплекту був власний репертуар зображень.

Поряд з вже відомими, знахідка тессери в Тірі свідчить про поширення в Північному Причорномор'ї в римський час моди на нову ігрову розвагу.

*Тессери (кістяні ярлики).* Представлені напівовальними в перерізі пластинами [Савельев 2016б, с. 252, рис. 2, 1–2]. Вони мають округлу верхівку і напівкруглі плічки (рис. 70, 6–7). За зовнішнім виглядом схожі з

кістяними жетонами (т. зв. тессерами – *tesserae nummulariae*), але на відміну від останніх не мають вигравіруваних написів, в яких вказувалися імена контролера (*nummelarius*), власника, двох консулів і дата. Можливо, на такі пластини напис наносився за допомогою чорнила. Схожі пластини відомі в різних пунктах європейській частині імперії, наприклад в Аугуста Рауриці, Саут Шилдс, в зібраннях Подунайського музею в Комарно, Нідербібері, Горсіумі, Бучумь, каструмі Ілішуа, Новіодунумі, Дуросторумі і ін. [Deschler-Erb 1998, Taf. 28, 1968–1971; Alason-Jones, Miket 1984, p. 37, No. 2, 17; Hrnčiarik 2012, s. 39, tab. XVIII, 268–269; Oldenstein 1976, Taf. 10, 23–24; Carnap-Bornheim 1994, S. 350–351, Abb. 9, 9–12; Biró 1987, p. 38–39, fig. 17, 136–137; Gudea, Lucăcel 1972, s. 87, Taf. CXXVI, 2; Protase et al. 1997, LXXXIII, 1; Nuțu, Stanc, Stan 2014, p. 120–121, pl. 27, 2; Iacob 2012, p. 166, № 222] і датуються II–III ст. н.е. Близький за формою фрагмент походить також з Коринфа, для нього була запропонована дата I або II ст. н.е. [Davidson 1952, p. 222, pl. 100, № 1762]. У Північному Причорномор'ї ці предмети вкрай рідкісні, відомі зокрема, в Херсонесі [Костромичев 2008, с. 49, рис. 3, 21].

*Стилі.* Н.О. Сон справедливо зазначає, що стилі мають такі ж самі розміри і конфігурацію як і шпильки і іноді їх змішують [Петерс 1986, с. 60–61, таб. XII, 1–22]. На думку дослідниці, вони відрізняються за формою наверхшя [Сон 2011, с. 299]. Однак такий критерій навряд чи можна визнати переконливим, очевидно для визначення цих виробів необхідно залучити пам'ятки зображального мистецтва. Можна припустити, що такі предмети могли бути багатофункціональними і використовуватися не лише для письма або заколювання волосся, але також в якості застібки для одягу, замість фібули, або для нанесення орнаменту на кераміку.

Стилем служив кістяний подовжений предмет, загострений з двох сторін (рис. 70, 13), його поверхня добре напалірована. Подібний стиль походить з Ольвії (Наливкина 1940, с. 192, табл. XLII, 1-2). В цілому ж стилі що відомі, зовні відрізняються від кістяних виробів з Тіри, які могли виконувати їхню функцію. Наприклад, римські стилі з Коринфа, Аквілеї,

Магдаленсбергу, Віндонісси і Аугуста Раурики є масивнішими, вони мають закінчення що чітко відокремлене від решти, воно є більш вузьким і загостреним [Davidson 1952, p. 186–187, pl. 83, №№ 1358, 1 359, 1363; Schaltenbrand Obrecht 2012, S. 61, Abb. 54; Gostenčnik 2005, S. 406–433, Taf. 1–14; Deschler-Erb, Gostenčnik 2008, p. 290, fig. 7].

*Диски.* Відомо кілька десятків (рис. 70, 8–9). Виготовлені з лопатки корови або коня. У Тірі були виявлені такі лопатки з характерними вирізами (рис. 70, 12). За розмірами відрізняються між собою, є зовсім маленькі (до 2 см в діаметрі), але більшість з них є приблизно однаковими (3,5–4 см). В центрі зроблений округлий наскрізний отвір, навколо нього циркулем нанесений орнамент, зазвичай, з двох концентричних кіл. Пришивання або наклеювання таких пластин є ймовірним, але залишається не з'ясованим призначення отвору, можливо в нього щось вставляли. Н.О. Сон вважає, що вони служили кришками кістяних піксід [Сон 2011, с. 300]. Дійсно, існують схожі за формою вироби, які вважаються кришками піксід<sup>29</sup> [Petković 1995, tab. XXI, 8–9, 12–13], однак, ознайомлення з цілими екземплярами, а також з публікаціями таких в літературі [Петерс 1986, таб. XIV; Petković 1995, tab. XXI, 6; Пуздровский 2011, с. 301–302, рис. 1, 1], показало, що таке визначення не можна вважати остаточним. Кришки кістяних піксід майже завжди мають бічні стінки і ручки по центру, а також іноді напівкруглу в профілі форму. Майже аналогічні диски з Аугуста Раурики дослідники інтерпретують як тессери [Deschler-Erb 1998, Taf. 27, 1953]. На роль кришок більше підходять кілька округлих і більш масивних пластин з круглим або квадратним наскрізним отвором в центрі (рис. 70, 10–11). Зовнішня поверхня додатково оброблена на токарному верстаті і розділена на дві площини – нижня, яка має більший діаметр, і верхня. Поверхня добре зашліфована. Вельми імовірно що диски слугували елементами декорації дерев'яних меблів [Čerškov, Jeremić, Vitezović 2016, p. 106, 109, fig. 2–3].

---

<sup>29</sup> В каталозі вказаний діаметр виробів [Petković 1995, s. 84–85], проте не вказана товщина.

*Кришки шкатулок.* Вони мають прямокутну форму, виготовлені з ребра тварини, короткі сторони скошені під кутом 45°. На внутрішній поверхні вздовж довгих сторін прокреслені пази-рейки, сама поверхня добре наполірована (рис. 71, 1). Такі кришки відомі серед матеріалів Магдаленсбергу [Gostenčnik 2005, S. 464, Taf. 30, 1].

*Мебельна фурнітура.* До деталей меблів належать округлі обрізи оленячих рогів, у яких збоку зроблений отвір для кріплення (рис. 71, 2–3). Такі деталі служили в якості шарнірів [Bíró 1994, p. 56–58]. Їх часто знаходять на пам'ятках Північного Причорномор'я I–II ст. н.е. Відомі також, в Коринфі, Аугуста Рауриці, Магдаленсберзі [Davidson 1952, p. 126, pl. 64, №№ 865–866; Deschler-Erb 1998, Taf. 46–47; Gostenčnik 2013, Abb. 9] і, загалом, зустрічаються по всьому римського світу.

*Облицювальні пластинки.* Одна з них зроблена у вигляді раковини, має круглий наскрізний отвір, зовнішня поверхня добре наполірована (рис. 71, 4). Також знайдені фрагменти пластин з рельєфним і врізаним орнаментом на лицьовій поверхні у вигляді волоти і шестипелюсткової квітки в центрі [Сон 2011, с. 301, рис. 5, 3]. Подібні пластинки використовувалися для облицювання і прикраси меблів, скриньок, саркофагів тощо.

**3.3.4. Прикраси та предмети туалету. Підвіски та намиста.** Підвіски виготовлялися з кабанячих іклів, зубів і рогів різних тварин. Часто такі речі мають наскрізний просвердлений отвір. Можна виділити підвіску, яка являє собою стрижень який з одного боку розширюється і має заокруглення, з іншого зроблений округлий наскрізний отвір для підвішування. Поруч з отвором розташовані дві поперечні врізані лінії (рис. 71, 5). Низка дослідників відносить такий тип підвісок до амулетів (т. зв. *Herkuleskeule* – палиця Геракла), які виготовлялися не тільки з кістки, але і з металів, і датують III–IV ст. н.е. Відзначається їхнє широке поширення – від Британії до Чорного моря [Petre 1987, p. 39, pl. 73 bis, 107 e; Petković 1995, с. 41–42, tab. XXVII, 1–6; Ciugudean 2003, p. 248; Elefterescu 2009, p. 120; Gencheva 2012, p. 66, № 165; Mrđić, Raičković 2013, fig. 5, 2; Nuțu, Stanc, Stan 2014, p.

71–73, pl. 14, 2–4]. Однак, в отворах таких стрижнів, що походять з Херсонеса, збереглися бронзові кільця, на які були прикріплені дзвіночки [Кадеєв 1996, с. 111]. Таким чином, локально вони могли використовуватися і в якості дитячих брязкалец.

*Шпильки для волосся (Acus crinalis)*. Велика кількість таких виробів походить з римських провінцій в Подунав'ї, в Далмації, Паннонії, Норіку, Дакії, Мезії. Існує декілька типологічних схем кістяних шпильок для волосся, в основі яких лежить форма навершя. При цьому деякі дослідники розрізняють їх ще й хронологічно [Vladkova 2005, табл. IV; Bíró 1994, p. 126–127; Petković 1995, с. 28–35, tab. 14; Elefterescu 2008, pl. IV–V; Hrnčiarik 2010; Orgea 2015, p. 149–156; Hrnčiarik 2017, pl. I–IV]. Вони використовувалися протягом усього римського часу. Всі їх між собою зближує не лише форма навершя, а й майже однакові розміри. Іноді матеріал шпильок був комбінованим, наприклад кістяні шпильки прикрашалися навершям з золота [Bartus 2010, p. 35–43]. Форми навершя є різноманітними – круглі, конічні, сплюснені циліндричні, розділені одним або декількома жолобками, рельєфними дисками, грановані, з сітчастим візерунком і ін. (рис. 71, 6–12). До шпильок можна імовірно віднести фрагментований екземпляр, на одному кінці якого зображено фігуру тварини (дельфін?). Шпилька в перерізі овальна (рис. 71, 13). Від попередніх шпильок вона відрізняється, перш за все, своїми розмірами. Схожі предмети, але з навершям у вигляді птаха, знайдені в Коринфі, Паннонії [Davidson 1952, p. 286, pl. 119, № №2354–2355; Bíró 1994, p. 173, pl. XXXV]. Відомі аналогічні вироби, виготовлені з бронзи.

*Гребені*. Поряд з прямокутними односторонніми двосторонніми гребенями [Nicorescu 1933, p. 595, fig. 125, 2], які добре відомі в античних центрах Північного Причорномор'я [Петерс 1986, с. 65–67; Никитина 1969, с. 151], з Тіри походять кілька трьохчастинних. Перший гребінь – односторонній, трьохчастинний (рис. 72, 1). Всі три частини закріплені бронзовими заклепками. Спинка має напівкруглу форму. Такий тип з'являється в черняхівській культурі на ранніх її етапах і продовжує

існування до фінального етапу (кінець IV – початок V ст. н.е.) [Шишкін 1999, с. 45]. У германських пам'ятках Рейну, Ельби і Везера гребені з такою формою спинки датуються II–IV ст. н.е. [Thomas 1960, Abb. 64]. Другий екземпляр односторонній, трьохчастинний, складається з декількох (п'яти) пластин, закріплених цільними накладками з двох сторін [Сон 2011, с. 300, рис. 4, 4] (рис. 72, 2). Всі три частини скріплені бронзовими заклепками. Спинка має трапецієподібну форму, з увігнутими бічними сторонами. Більшість гребенів цього типу що походять з датованих комплексів черняхівської культури, належать до IV ст. н.е. [Никитина 1969, с. 155]. Ще кілька штук представлені фрагментами – секціями (рис. 72, 3–7). На жаль, визначити конкретні типи за цими фрагментами не уявляється можливим.

Тришарові черняхівські гребені не мають місцевої підоснови в культурах більш раннього періоду, принципово відрізняються від двосторонніх античного зразка і є привнесеним елементом, пов'язаним з просуванням на цю територію германських племен, які співвідносяться з пам'ятками вельбаркської і пшеворської культур, а також культур римського часу Північної і Центральної Європи. У ранньоримський час кількість майстерень не значна. Пам'ятки, з якими пов'язане виробництво кістяних гребенів, концентруються в районі середньої частини межиріччя Вісли й Одери. У пізньоримський час географія їх розповсюдження розширюється. У черняхівській культурі хоча і відома велика кількість, майстерень по їх виготовленню відкрито лише декілька [Магомедов 2001, с. 101–102; Обломский, Усачук 2004, с. 78–81].

**3.3.5. Деталі озброєння. Бутеролі.** Відомі три бутеролі – закінчення піхов довгого римського меча зі слонової кістки. Одна з них прямокутна [Черненко, Зубарь, Сон 1989, рис. 1, 1; рис. 2]. У розрізі бутероль мала форму овалу. У центральній частині розташований овальний виступ, розділений вертикальним рельєфним валиком. У верхній частині по боках від валика розташовані два наскрізних С-подібних вирізи (рис. 72, 8). Друга бутероль має таку саму форму. У верхній частині розташовані два фігурних вирізи,

між ними круглий отвір, краї оформлені врізаними поздовжніх лініями (рис. 72, 9). Третій екземпляр відноситься до того самого типу, що й попередній. На центральній осьовій лінії між дугоподібними вирізами просвердлений невеликий наскрізний отвір [Сон, Назаров 1993, с. 120–121, рис. 1–2] (рис. 72, 10). Бутеролі, подібні до тірських, зазвичай знаходять в місцях дислокації римських військових підрозділів. Аналогічні за формою вироби походять, зокрема, з військових таборів на Рейні, в Британії [Nicolay 2007, fig. 6.4, 1–2; Oldenstein 1976, S. 116–120, Taf. 25–28; Deschler-Erb 1998, Taf. 42, 4015–4021; Bishop, Coulston 1993, fig. 90, 10], Паннонії, Дакії та ін. В Північному Причорномор'ї аналогічні форми знайдені в Ольвії та Херсонесі [Сон, Назаров 1993, с. 121–122, рис. 3–4; Зубарь, Антонова 2001, с. 122–125]. Екземпляри з Тіри належать до найбільш пізніх типів і датуються другою половиною / кінцем II – серединою III ст. н.е.

### 3.4. Кам'яні вироби

**3.4.1. Пам'ятки образотворчого мистецтва.** За функціональним призначенням пам'ятки образотворчого мистецтва можна розділити за трьома основними групами: портретні, культові та надгробні [Сон 1993, с. 119].

До *портретних* відноситься скульптура пішого воїна (рис. 73, 1). Близькі аналогії невідомі. На думку А. І. Фурманської вона за стилем, прийомам виконання, загальною композицією належить до кола пам'яток херсонеських надгробків II–III ст. н.е. місцевої роботи та пізньоантичних рельєфів, що зустрічаються в балканських пам'ятках [Фурманська 1960, с. 82–83, рис. 4–6].

*Культові* пам'ятки включають плити з мармуру або мармуроподібного вапняку, із рельєфним зображенням фракійського вершника (рис. 74, 1–2; рис. 75, 1–3), популярного персонажа в II–III ст. [Щеглов 1969, с. 137–141; Зубарь 2002, с. 195–199; Щемелев 2015, с. 71–79]. На території Фракії відомі також його святилища [Borisov 2010, р. 21–54; Христов и др. 2013].



Виявлення їх в Північному Причорномор'ї пов'язується з присутністю вихідців з фракійського світу серед допоміжних військ [Ростовцев 1911, с. 35–41; Щеглов 1969, с. 167]. Однак з огляду на релігійний синкретизм в пізньоримський час та поширення серед солдатів різних культур, відносити їх використання виключно до фракійських воїнів навряд чи варто.

Відомі також рельєфи із зображенням мойр, Діоніса, Артеміди, герма Діоніса і Пріапа, мармурова статуетка Гігієї, частина групової скульптури Асклепія і Гігієї [Фурманська 1965, с. 158–163; Фурманська 1960, с. 79–82, рис. 1–3; Nicorescu 1924, р. 392–393, fig. 7–8; Сон 1993, с. 124, рис. 20–21]. Хоча в Тірі присутні матеріали що пов'язані з культом Мітри, вотивні рельєфи із зображенням бога наразі не виявлені<sup>30</sup>.

*Надгробні* пам'ятники представлені вставкою до надгробку рельєфного зображення жіночої голови, фрагментом стели з грецької епітафією і зображенням жіночої фігури – фрагментом мармурового рельєфу [Сон 1993, с. 126–128, рис. 24–26].

**3.4.2. Олтарі.** В Тірі виявлений вапняковий олтар зі слабо профільованим карнизом і базою що містить напис грецькою мовою на честь Мітри, який був присвячений богу римським морським піхотинцем [Карышковский 1979, с. 85–88, рис. 4] (рис. 73, 2).

Також знайдено заготовку під олтар з щільного мармуроподібного вапняку (рис. 73, 3). Одна з довгих граней абсолютно плоска, три інших мають лінію, що відокремлює основу від решти виробу. Сама нижня межа складається з двох частин. Нижня частина являє собою прямокутну основу з перпендикулярними стінками, верхня частина – усічена піраміда. Середня частина відокремлена від нижньої лінією і являє собою паралелепіпед. У місті і раніше знаходили подібні вівтарі [Avakian 1931, р. 67, fig. 41–42].

Цікаво відзначити фрагмент олтаря (?) з багаторядковим текстом якому раніше не приділялося достатньої уваги (рис. 73, 4). Напис містить дату – 201

---

<sup>30</sup> Такі рельєфи в Північному Причорномор'ї походять з Ольвії, Херсонеса, Харакса [Крапивина 1994, с. 168–171], та багатьох інших місць.

рік. Цей виріб був визначений в публікації як п'єдестал від колони [Батюшков 1892, с. 10, 17]. Форма олтарів є досить стандартизованою, вони були поширені по всій території Нижньої Мезії та частково Фракії [Daicoviciu 1941, Abb. 1–4, 8–9, 12; Farkas, Pánczél, Szabó 2012, p. 101–104; Ardevan, Pora 2012, p. 211–223; Шаранков 2013, с. 52, обр. 19; Zăgreanu 2016, p. 203–248].

**3.4.3. Господарсько-побутові вироби.** Представлені борошномельними знаряддями – *млинами*. Вони поділяються на важільні які мають прямокутну форму з отворами і пазами по краях, і ручні, що складаються з жорен круглої форми, сплюснені, іноді трапецієподібної в плані. У деяких край оформлений напівкруглими поглибленнями. Прямокутні важільні млини т. зв. «олінфського» типу з'явилися в класичний час і продовжували використовуватися до пізньоримської епохи, про що свідчить знахідка такого знаряддя, наприклад в борошномельні в Кіммеріку [Зеест 1950, с. 99, рис. 44]. В одному з приміщень в Тірі було знайдено ціле жорно, а також фрагменти ще не менш десяти одиниць, виготовлених з різних порід каменю<sup>31</sup> (рис. 76–77). А.І. Фурманська відзначала, що майже у всіх досліджених будинках перших століть нової ери, на першій і другій терасах зустрічалися переважно круглі жорна від ручних млинів [Фурманська 1962, с. 72]. Крім Тіри, в Північно-Західному Причорномор'ї такі жорна знайдені в Карталі, Ольвії, на Березані, в Козирці [Бруяко, Секерская 2016, с. 116, рис. 33, 5; Крапивина 1993, с. 137; Бураков 1976, с. 131].

Також до цієї групи належать грузила, лоцила, розтиральники і точильні бруски витягнутої, прямокутної форми з різних порід каменю, часто зі слідами спрацьованості. Серед форм для відливання прикрас римського часу, є не лише глиняні, а й кам'яні зразки [Смольянинова 2010, с. 103, рис. 3, 2].

---

<sup>31</sup> Ще один фрагмент жорна походить з верхнього переміщеного шару.

### 3.5. Різне

*Єгипетський фаянс.* Традиційні зв'язки з Єгиптом зберігались і в римський час, вироби з єгипетського фаянсу були досить поширені в Північному Причорномор'ї. 1. *Скарабеї* блакитного або бірюзового кольору з поздовжнім каналом (рис. 78, 1). Тип 50 (жуки зі складним членуванням голови і спинки). На зворотному боці зазвичай містився ієрогліф або певне зображення, на тирських примірниках вони не простежуються. Використовувались в якості амулетів. Були поширені у I ст., хоча датування деяких екземплярів охоплює частково і II ст. н.е. 2. *Плакетка* з поздовжнім каналом у вигляді фігурки лева що лежить на прямокутному постаменті (рис. 78, 2). Фаянс має фіолетовий колір. Тип 64. Дата – I–II ст. н.е. 3. *Бочкоподібні горбисті намиста* бірюзового кольору (рис. 78, 3). Тип 19. Більшість комплексів з такими намистами датуються I ст. н.е. 4. *Підвіски у вигляді геніталій* (рис. 78, 4–5). Одна сторона модельована, інша майже плоска. Фаянс бірюзового кольору. У верхній частині поперечний наскрізний отвір. Тип 91. Переважно I ст. н.е. 5. *Округлоребристі намистини* бірюзового кольору (рис. 78, 6). Вони представлені типом 16 варіантами Б, Г, Д. Більшість комплексів з намистинами першого варіанту датуються I ст. н.е., а другого – I–II ст. н.е. [Алексеева 1975, с. 33–34]. Намиста з єгипетського фаянсу використовувалися не лише в містах, але були частиною моди у варварів – сарматів і пізніх скіфів [Мошева 2010, с. 147–169; Дзюнеладзе 2016, с. 68–73].

*Раковини молюсків і вироби з перламутру.* В Тіру надходили раковини кількох видів молюсків, зокрема це *Bolinus brandaris* і *Hexaplex trunculus* що живуть в Середземному та Червоному морях (рис. 78, 7–8). Відомий один фігурний виріб, а також дев'ять перламутрових хрестиків (рис. 78, 9–18). Хрестики досить одноманітні. Виготовлені з тонкої пластини, з чотирьох сторін мають бічні напівкруглі вирізи, в результаті чого виробу додана форма хреста. Один з них додатково оброблений насічками, а по центру

прокреслений ще й косий хрест. Серед них є і не закінчений виріб, одна з його сторін не допрацьована. Імовірно, вони приклеювалися на органічну основу і виконували функцію прикраси. Такі вироби відомі в одиничних екземплярах в Танаїсі, Кєпах [Алексєєва 1982а, с. 30, табл. 43, 2], могильнику Червоний Маяк на Нижньому Дніпрі [Гей, Бажан 1993, рис. 3, 14]. Кілька примірників, зокрема і ажурні пронизки з перламутру походять з могильника Нєйзац [Стойнова 2004, с. 294, табл. VIII, 19–20]. Але переважно вони характерні для сарматських пам'яток другої половини II – першої половини III ст. Дністро-Дунайського межиріччя [Субботин, Дзиговский 1990а, рис. 4, 13, 18; Субботин, Дзиговский 1990б, рис. 5, 8–9; 6, 13–14, 19; 11, 6–8; Субботин, Дзиговский 1990в, рис. 2, 9–14; 9, 4]. Крім цього, виявлено також два вироби (заготовки?) круглої та трикутної форми (рис. 78, 19–20).

*Корал.* Знайдено кілька десятків фрагментів сировинного матеріалу – коралів червоного кольору. З такого самого матеріалу виготовлений фрагментований предмет с залишком бронзового дроту (рис. 78, 21). Червоний або благородний корал (*Corallium rubrum*) видобувається в Середземному та Червоному морях. К.М. Алексєєва відзначала, що вироби у вигляді просвердлених гілочок коралу (тип 9) переважають в пам'ятках кінця I – першої половини III ст. н.е. [Алексєєва 1982а, с. 30].

*Мінерали.* Вироби з сердоліку представлені перснем темно-помаранчевого відтінку [Самойлова, Остапенко, Савельєв 2010, с. 219, рис. 7, 2] і кількома гемами. Перстєнь має округлу в плані жуковину, на тильній стороні розташований невеликий відросток (рис. 78, 22). Схожі за формою персні походять з розкопок Коринфа [Davidson 1952, р. 248, pl. 107, №№ 1989–1990]. Відома невелика кількість гем (інталій та камєй), виготовлених з яшми і халцєдону, переважно овальної і округлої форми. На них містяться зображення різних божєств, як римських, так і східних. Вони датуються II–III ст. н.е., і можуть слугувати ще одним свідченням зв'язків Тіри з дунайськими провінціями [Клейман, Коциєвский 1991, с. 96–97].

Таким чином, вперше виділено низку речей, вироблених з різних матеріалів, також розділено їх на групи, встановлено час побутування, знайдені аналогії тощо. Вивчення представлених категорій археологічного матеріалу дозволяє зробити наступні висновки.

На ранньому етапі, в I ст. н.е., в Тіру потрапляли речі як західного (Іспанія, Галлія, Італія, Далмація, дунайські провінції, Греція), так і східного (Єгипет, Сирія) походження. До перших належать деякі типи бронзових світильників, фібул, скляні вироби – склянки, ребристі чаші і посуд, виконаний як в мозаїчній техніці, так і техніці *millefiori*. Певну кількість цих речей можна пов'язати не лише з торговельними операціями, але також і безпосередньою присутністю римських військових, які використовували їх в побуті. Останнє підтверджено численними знахідками подібних речей в таборах римського лімесу.

Східний імпорт представлений головним чином скляною продукцією майстерень Східного Середземномор'я та Єгипту. З причорноморських виробів впевнено можна виділити поки лише низку фібул.

У II – першій половині III ст. н.е. західний імпорт продовжував надходити сюди і відображав загалом провінційні культурно-економічні зв'язки. Його номенклатура збільшилася в порівнянні з попереднім періодом і включала також металеві фігурні посудини, *terra sigillata*, амфори, деякі типи скляних чаш та ін.

Римську військову присутність обґрунтовано пов'язувати зі знахідками деталей наступального озброєння та військового костюма, грально-рахунковими жетонами, кістяними ярликами та ін., що становить звичайний речовий набір в місцях дислокації гарнізонів. В цілому комплекс матеріальної культури дуже схожий з таким у містах дунайських провінцій, зокрема Томах, Новіодунумі, Троєзмісі, Дуросторумі. Водночас він має свою специфіку, а саме через традиційні культурні та економічні зв'язки з грецьким населенням Північного Причорномор'я, а також контакти з різними варварськими спільнотами. Зі східних провінцій (Сирії, Палестини, Єгипту)

імпортувалися скляні вироби. Продовжували використовуватися так звані причорноморські типи фібул. Зафіксовано появу речей варварського (сарматського та пізньоскіфського) походження, пов'язаних з існуванням тісних культурних та економічних контактів, а також проживанням варварів не лише поблизу Тіри, а й судячи за наявними даними, серед міського населення.

Після виведення військового гарнізону з міста і початком готських війн близько середини III століття, в Тіру проникають елементи варварської культури, головним чином пов'язані з германцями та даками (карпами). Провінційно-римські культурно-економічні зв'язки слабшають. Кількість форм фібул зменшується, причорноморські продовжують використовуватися, але починають переважати черняхівські типи, які відомі тут в IV ст. н.е. Поряд з іншими матеріалами, вони демонструють не лише культурні зв'язки з навколишнім варварським населенням, але і свідчать про присутність останнього в самому місті. Черняхівці, які самі сприйняли багато елементів римської провінційної культури, впливали на місцеве населення і відігравали важливу роль у зв'язках з пізньоримською Імперією. Деякі речі західного походження (напр. чаші кельнського типу) могла потрапляти не лише за допомогою торгівлі, але і разом з варварським населенням. Тіра, не маючи римської військової підтримки, виявилася в щільному оточенні племен черняхівської культури, які виявилися домінуючою силою в регіоні. Вплив варварів на місто був дуже значним, цілком імовірно, що воно було включене до складу готського державного утворення [Кравченко, Корпусова 1975, с. 41–42].

Комплекси по обробці заліза і керамічного посуду [Фурманська 1957, с. 84–85; Фомін 1974], знахідки знарядь праці та господарсько-побутових виробів, напівфабрикатів фібул, форм для виготовлення прикрас, свідчать про існування і розвиток в місті різних ремесел та промислів: мідноливарного, металообробки, ткацтва, ювелірної справи, рибальства, полювання.

У місто надходили заготовки для виготовлення скляних бус, низка кам'яних виробів, в першу чергу з мармуру. Добре було розвинене місцеве каменотесне, шкіряне, деревообробне, текстильне виробництво. Також сюди завозили сировину з коралів для її подальшої обробки.

У Тирі в перші століття н.е. було розвинене косторізне ремесло. Про це свідчать численні відходи виробництва: заготовки (обрізки) кісток, рогів корови, кози / вівці, оленя.

Отже, розглянуті матеріали є свідченням та підтвердженням існуючих уявлень про значний економічний потенціал Тіри в I–III ст., активний розвиток торговельних зв'язків міста з різними регіонами світу, а також місцеве виробництво.

Аналіз речей другої половини III – початку V ст. н.е. дає можливість говорити про існування економічних відносин з античним світом. Водночас археологічні джерела відображають загальний занепад економіки та інтенсифікацію контактів з варварським оточенням.

## РОЗДІЛ 4

### МАТЕРІАЛЬНА КУЛЬТУРА ТА ДЕЯКІ ПИТАННЯ ІСТОРІЇ ТІРИ В І – НА ПОЧАТКУ V СТ. Н.Е.

#### **4.1. Вплив Риму та провінцій Римської імперії на формування матеріальної культури Тіри**

Тіра в II – першій половині III ст. н.е. стала частиною провінційно-римського світу, що стало наслідком її потрапляння в орбіту політичних, економічних і культурних інтересів Римської імперії. Велику роль в розвитку економіки [див. напр. Duch 2018] та поширенні римської провінційної культури на величезних територіях зіграла римська армія, яка була також і провідником романізації на завойованих землях.

Питання про час першої появи римських військ в Тірі спеціально практично не ставилося і розглядалося в контексті проблеми початку входження міста в провінцію Нижня Мезія. В XIX – на початку XX ст. вважалося, що це сталося саме тоді, коли Тіра перейшла на нове літочислення, тобто в 57 р., та прямо пов'язувалося з військовою акцією легата Тіберія Плавтія Сільвана [Карышковский, Клейман 1985, с. 90–91]. В подальшому дати середина – третя чверть I ст. н.е. дотримувалася низка дослідників [Шелов 1981, с. 53–54; Сон, Зубарь 1990, с. 93; Бондарь 2013, с. 24–25; Носова 2014, с. 315, 323–324, та ін.]. Існувала і критична позиція цих традиційних поглядів, яка базувалася на даних папіруса Ханта, згідно якого Тіра знаходилася начебто за кордонами імперії. Повторне вивчення документу показало неправильне прочитання назви міста, і таким чином вищеозначена вказівка виявилася безпідставною [Карышковский, Клейман 1985, с. 91–92].

Останнім часом з'явилися нові археологічні дані, вивчення яких дозволило з великою мірою вірогідності вважати, що перебування римлян в Тірі сталося ще в середині I ст. н.е. Серед усього корпусу матеріалів цього періоду виділяється низка речей західного походження: західно-



середземноморські амфори, фібули, скляний посуд, *terra sigillata* і ін. Поява, принаймні, частини з них, таких як римські мідні монети великих номіналів, військові фібули, чаші roughcasting, часто склянки з написами, можна співвіднести не лише з торговими операціями, але і з безпосередньою присутністю підрозділів римських військ [Савельєв 2017б, с. 119–134]. Однак остаточно стверджувати, стала Тіра частиною Римської імперії саме в середині-третій чверті I ст. н.е., чи на початку II ст. з появою тут постійного гарнізону, ще зарано, і для цього потрібні додаткові дані.

Між Тірою і Фракією існували економічні і культурні зв'язки мабуть ще з IV ст. до н.е. У ранньоримський час вони збереглися, про що говорять зокрема знахідки надчеканених і нетаврованих монет фракійських династій – Реметалка I і Реметалка II. Передбачається навіть існування протекторату фракійських правителів над містом [Сапрыкин 1997, с. 52–53]. У 46 р. Одрисське царство було включене в провінцію Фракія, після чого Тіра, як вважається, могла перейти "у спадок" адміністрації однойменної провінції [Носова 2014, с. 324]. Грецькі поліси західно-понтійського узбережжя тоді ж були включені в провінцію Мезію. В цей же час римський вплив починає поширюватися і на Північно-Західне Причорномор'я. Римські монети цього часу представлені в Тірі великою міддю [Карышковский, Клейман 1985, с. 86, 89; Носова 2014, с. 316–323]. Відомо, що мідні емісії Клавдія (такі ж номінали і типи як в Тірі) в значній кількості фіксуються на пам'ятках в західній частині імперії і в певні зони вони надходили як платня для діючих військ [Gurt Esparraguera 1975, р. 109–110, 116]. Аналіз матеріалу нумізматики з військових таборів на дунайському і рейнському лімесах показав, що в період раннього принципату для них характерна наявність саме великої міді [Kemmers 2006, S. 90–91, 252; Kunisz 1996, р. 72]. У грошовому зверненні міст східних провінцій, хоча їх карбування і було прив'язане до римської монетної системи, велика мідь Риму не використовувалася. Ця особливість, а також знахідка на лівобережжі Нижнього Дністра монети Калігули великого номіналу, чеканеної в м. Сегобрига (провінція

Тарраконська Іспанія, 37–38 pp. н.е.), послужили основою для логічного затвердження про зв'язок цих монет з римським військовим контингентом [Муссуров, Носова 2002, с. 274; Носова 2014, с. 320–322]. Специфіка деяких речей, загальна історична ситуація, особливості переміщення військових частин і ін., роблять таке припущення цілком реальним. Крім того, як відомо, армійські підрозділи часто супроводжувалися торговими представниками, що поставляли провіант, посуд, озброєння [Колосовская 2000, с. 160; Данилов 2011, с. 45]<sup>32</sup>. А. Дімітрова-Мілчева відмічає, що поширення західно-римської кераміки в Мезії в I ст. н.е. пов'язано із стаціонарними військовими частинами в придунайській пограничній зоні, а деякі написи показують, наприклад, існування італійської торгової колонії в Нове, яка забезпечувала товарами офіцерів і заможне цивільне населення [Димитрова-Мілчева 1996, с. 16].

Перехід на нову еру в 57 році, емісії монет із зображенням сенату і пізніше імператора знаменувало визнання римської влади *de facto*, і початок нової епохи в історії міста. При цьому якщо Тіра знаходилася за офіційними межами *Imperium Romanum* і не входила до складу тих земель, які стали частиною провінції Мезія при імператорові Клавдії, життя в ній протікало вже при діяльній участі провінційно-римської адміністрації. Відомостей, що дозволяють упевнено говорити про юридичний статус Тіри в цей час, недостатньо. Передбачається, що місто отримало право автономії і якісь привілеї [Сон 1993, с. 27–29]. Швидше за все, імпорتنі речі, включаючи велику римську мідь в цей час могли потрапити в Тіру разом з контингентом військових. Тільки після укладення мирного договору Риму з сарматами в 62 (?) р. сухопутний маршрут по варварських територіях став мабуть відносно безпечнішим<sup>33</sup>. Видається можливим транспортування їх і річковим, а потім морським шляхом, існувала, імовірно, і транзитна торгівля через міста

---

<sup>32</sup> Про деякі особливості взаємовідносин армії і торговців див. [Verboven 2007, р. 295–313].

<sup>33</sup> Така ситуація зберігалася недовго, якщо згадати, що в 67–69 pp. роксолани зробили декілька серйозних вторгнень на територію Мезії [Тас. II, 79].

Західного Причорномор'я. Проте, окремі предмети (фібули, чаші roughcasting, велика мідь, склянки з написами) (рис. 20, 9; 52, 1–2; 63, 3–4), на наш погляд, потрапили в Тіру разом з римськими солдатами і співвідносяться з їх короткочасним тут перебуванням.

Тіра надалі стала однією з опорних баз Риму в регіоні. Постійний римський гарнізон розміщується в місті на початку II століття, після дакійських війн імператора Траяна [Карышковский, Клейман 1985, с. 98–99; Сон 1993, с. 31–33] і, мабуть, з того часу стає частиною Римської імперії<sup>34</sup>. Відомо, що в Тірі дислокувалися війська, що належали особовому складу легіонів, розташованих в Нижній Мезії. Спочатку загони очолювалися центуріонами V Македонського легіону, з середини II ст. тут є присутніми загони трьох легіонів і очолюються центуріонами I Італійського до рубежу II – III ст. Про перебування гарнізону у складі трьох легіонів свідчить клеймо на черепиці, де названі ці легіони (рис. 1, 4). У 70–90-х рр. II століття згідно з численними епіграфічними документами, переважно з числа командного складу цього легіону призначалися начальники римських гарнізонів, розташованих упродовж нижньодунайського лімесу, а також в Північному Причорномор'ї [Клейман 1971, с. 238]. Гарнізон складався з вексиліції (тобто регулярних польових військ), ауксилії (допоміжних загонів) і классиаріїв (службовців флоту). Пізніше до середини III ст. н.е. в місті знаходяться солдати XI Клавдієва легіону [Сон 1993, с. 33–41].

На Центральному розкопі було досліджено приміщення V. Будівля складалася з одного приміщення, прямокутне в плані, 10,9 x 6,15 м, тобто площею більше 66 кв. м, довгі стіни якого орієнтовані з північного заходу на південний схід. Відкриті стіни досягали 2,2–2,3 м у висоту, виявлені дверний отвір, частина покрівлі, що впала. Серед знахідок з цього горизонту черепиця з клеймами V Македонського легіону, монети Тіри і римських імператорів. Кількісно переважали амфори III століття. Знайдені скляні грально-рахункові

---

<sup>34</sup> М.Г. Абрамзон вважає, що це сталося тоді, коли Доміціан розділив Мезію на дві провінції в 86 р. [Абрамзон 1995, с. 215].

жетони, декілька секцій кістяного тришарового (?) гребеня, Т-подібна шарнірна фібула (рис. 55, 7), рубчастий і червонолаковий світильники і ін. [Клейман 1971, рис. 5–6, 9]. Біля західної стіни № 1 було знайдено багато залізних предметів, схожих на вістря списів, загороджувальні чотирьохжальні шипи (рис. 62, 1). Також знайдені уламки черепиці, на 28 з яких були ретроградні клейма з ініціалами центуріона I Італійського легіону SIC > L.I (рис. 1, 7; 2, 9; 3, 2). І.Б. Клейман відмічав, що за характером випалення, форми і глини вона відрізняється від черепиці з розкопок в інших античних центрах. Вивчення споруди і виявлених знахідок дозволило інтерпретувати його як будівлю римського військового підрозділу – вексиліації [Клейман 1971, с. 229–238].

Присутність військового гарнізону маркується виробництвом цегли і черепиці з легіонними клеймами, яке здійснювалося, мабуть, на місці. Така практика була поширеною в місцях дислокації частин римської армії, однак також використовувалася і привізена продукція [Сарновски 2005, с. 128–132; Костромичев 2011, с. 26]. Крім того, про розташування в місті підрозділів римської армії свідчать присвячення від імені римських солдатів мезійської Флавієвої ескадри. Це вівтар, встановлений від імені классиарія – морського піхотинця, з написом – присвяченням богові Митрі. Завдяки згадці в нім імен консулів, відомо, що вівтар відноситься до 214 р. [Карышковский 1979, с. 85–88, рис. 4].

З побутом легіонерів зв'язуються керамічні мортарії другої половини II – першої половини III ст. н.е. з латинськими клеймами, що містять ім'я майстра, зокрема Філемона. Можна допускати, що мортаріями могло користуватися і цивільне населення.

З озброєння, пов'язаного з римським військовим контингентом, слід виділити відмічені вище залізні протикавалерійські їжаки, що знаходять аналогії у низці пам'яток Далмації, Британії та ін. [Radman-Livaja 2004, tabl. 34; Chapman 2005, K; Busuladžić 2011, s. 348, 358, № 9]. Кістяні бутеролі – закінчення піхов довгого меча, представлені декількома екземплярами

(рис. 71, 8–10). Подібні до тірських, їх зазвичай знаходять в місцях дислокації римських військових підрозділів [Oldenstein 1976, S. 116–120, Taf. 25–28; Bishop, Coulston 1993, fig. 90, 10; Deschler-Erb 1998, Taf. 42, 4015–4021; Nicolay 2007, fig. 6.4, 1–2; Зубарь, Антонова 2001, с. 122–124]. До елементів кінської зброї належать декілька предметів. Останнім часом вдалося виділити бронзові деталі римської військової амуніції. З нею пов'язані бронзові ремінні накладки, підвіски, наконечники ременів, і інші деталі портупей (рис. 62, 2–12). До військового спорядження також належать і фібули. Окрім згадуваних застібок I ст. н.е., в контексті, що цікавить, можна виділити декілька бронзових T-подібних і одну срібну *Zwiebelknopffibeln*. З солдатською амуніцією можуть бути цілком пов'язані, наприклад колінчасті фібули, які часто знаходять в римських таборах II–III ст. н.е. (рис. 52, 5–6) [Костромичев 2011, с. 75–76, рис. 30, 3–6].

Одним із специфічних видів предметів, які часто знаходять в римських таборах II–III ст., є кістяні так звані ярлики для гаманців або мішків. У Тірі вони також представлені декількома екземплярами (рис. 69, 6–7). До побуту римських солдатів належать скляні грально-рахункові жетони. Вони досить часто попадаються в шарах II–III ст. Декілька таких жетонів виявлені при розкопках будівлі вексіяції. Окрім ігрової, могли виконувати рахункову функцію [Сымонович 1964, с. 308–310]. Добре відомі і на черняхівських поселеннях, де датуються від останньої третини III ст. і до гунського часу [Гопкало 2012, с. 97–98].

З релігійною стороною життя військовослужбовців пов'язані теракотові статуетки воїнів з підвісними ногами (рис. 47, 1–7). Вони характерні для Північно-Західного (Ольвія і округа, Тіра, Картал) і Західного (Томи, Дуросторум) Причорномор'я, декілька теракот знайдено в Малій Азії.

Також з відправленням культів пов'язані рельєфи з мармуру або мармуроподібного вапняку, що зображують фракійського вершника, популярного персонажа в Нижній Мезії в II–III ст. (рис. 73–74). Виявлення рельєфів в Північному Причорномор'ї справедливо зв'язується з присутністю

серед допоміжних військ вихідців з Фракії<sup>35</sup> [Щеглов 1969, с. 137–141, 170; Зубарь 2002, с. 195–199].

II–III ст. н.е. – це час поширення різних культів, у тому числі і синкретичних божеств, мітраїзму. Хоч і не знайдено жодної культової споруди, можливість їх існування підтверджують деякі лапідарні джерела [Самойлова, Кожокару 2002, с. 112]. Відома знахідка фрагмента фронтона, виготовленого з місцевого вапняку, що містила латинський напис-посвяту на честь імператорів Антоніна Пія та Марка Аврелія. Споруда, до якої відносився фронтон, могла бути як військового, так і суспільного призначення [Сон, Буйских 2013, с. 242–244].

У 30-х рр. III ст. н.е. з вторгненням варварів через нижньодунайську ділянку кордону в межі провінції Нижньої Мезії починаються "Готські" або "Скіфські війни" [SHA, Maxim. et Balb. XVI, 3]. В цей час римський гарнізон все ще знаходився в Тірі. Римські війська залишили місто імовірно незабаром після 253 р. [Сон 1993, с. 53]. Можливо, це відбулося одночасно з виходом гарнізону з Ольвії. І це датування підтверджує в цілому час побутування деталей військового костюма.

Епіграфічні, нумізматичні, археологічні джерела ясно говорять про політичний, економічний і культурний вплив Риму і провінційно-римської культури в перших століттях н.е. на Тіру. Виявившись ще в середині I ст. н.е. в орбіті римської політики, місто продовжувало розвиватися в руслі інтересів Римської імперії. Окрім охоронної функції на місці, стримуванні кордону з варварами, важливу роль в поширенні провінційної культури грали її носії – римські солдати і офіцери гарнізону.

Вплив проявився в появі і поширенні римської ономастики. Просопографічні дані показують, що використовувалися як грецькі імена з римськими патроніміками і навпаки, так і дво- і трьохчастні імена з римською структурою [Сон 1993, с. 85–87, 89–94].

---

<sup>35</sup> В цьому контексті можна також відмітити, що деякі ветерани-фракійці, після закінчення служби, цілком імовірно не покидали місто, а продовжували в ньому жити і після відставки, як це було, наприклад, в сусідній Ольвії [Ivanchik 2007, р. 235].

Постійна присутність військового гарнізону, підтримка з боку Риму, зокрема підтвердження пільг про відміну мит на деякі категорії товарів [Сон 1993, с. 50], сприяло піднесенню торгівлі та ремісничого виробництва. Масово ввозилися товари з різних областей Імперії та наближених до неї територій, з якими посилювалися торговельні зв'язки – Малої Азії (Гераклея, Синопа), Боспора, Егейського басейну (Крит, Кіпр, Аргос, Афіни, Коринф), Західного Причорномор'я, Єгипту, дунайських та рейнських провінцій. У II – першій половині III ст. н.е. особливо інтенсивними слід вважати зв'язки з дунайськими провінціями, особливо з Нижньою Мезією. Імпортні товари активно використовувалися в побуті самих городян, гарнізону, а окрім цього, надходили і до навколишнього варварського населення.

У II – першій половині III ст. н.е. до Тіри завозилися різні провінційні товари – вино, олія, риба, керамічний і скляний посуд, світильники, фібули та ін. Упродовж античної епохи перебуваючи під значним впливом культури західно-причорноморських центрів, Тіра в той же час залишалася однією із сполучних ланок між двома регіонами [Клейман, Сон 1983, с. 48]. Місце розташування на межі двох регіонів, культурно-економічні зв'язки визначили деякі особливості її культурно-історичного розвитку. Судячи з наявної інформації, Тіра більше, ніж ціла низка інших міст Північного Причорномор'я, випробовувала вплив провінційно-римської культури. Саме тому в I–III ст. н.е. політично і економічно вона тяжіла до дунайських провінцій Римської імперії. Італійська і галльська продукція надходила в незначних кількостях лише в I ст. н.е. Про торгові зв'язки з нижньомезійськими центрами свідчать знахідки керамічних виробів (мезійська *sigillata*, курильниці), вироблених в місцевих майстернях, деякі типи фібул, світильники західно-понтійського виробництва і ін. Зв'язки з іншими дунайськими провінціями відбилися у надходженні сюди червонолакової *terra sigillata*, фібул, скляного посуду.

Незважаючи на очевидний вплив Риму і його провінцій, романізацію практично всіх сторін життя тірян, місто зберегло і деяку свою специфіку.

Населення в полісі продовжувало залишатися еллінським в основі, яке користувалося грецькою мовою, і зберегло багато своїх культурних традицій. Віддаленість від Риму також наклала свій відбиток. Матеріальна культура Тіри мала багато схожих рис з культурою інших полісів Північно-Західного і Північного Причорномор'я, традиційні культурні і економічні зв'язки з якими тривали і в римську епоху.

Подальші дослідження дозволять доповнити і уточнити характеристику життя і побуту римських солдатів, що склали гарнізон Тіри в II – першій половині III ст. н.е., виявити нові аспекти і особливості торговельних зв'язків, та впливу провінційно-римської культури.

#### **4.2. Варварський вплив на матеріальну культуру Тіри**

Упродовж перших століть н.е. населення Тіри підтримувало тісні економічні і культурні контакти з різними варварськими племенами – фракійцями, сарматами, пізніми скіфами, германцями. Цей зв'язок знайшов відображення в матеріальній культурі міста і проявився в наступному.

Після походів гетів Бурбести проти полісів Північно-Західного Понта місто досить швидко відновилося<sup>36</sup>. Неодноразові знахідки монет фракійських базилевсів, а також деякі епіграфічні пам'ятки дали можливість вважати, що Тіра в цей час мала міцні стосунки з Фракією і навіть знаходилася під протекторатом одрисських царів [Карышковский, Клейман 1985, с. 86–88; Сапрыкин 1997, с. 46–57].

*Сармати.* Перші сарматські пам'ятки в Північно-Західному Причорномор'ї з'явилися ще наприкінці I ст. до н.е. Це поодинокі поховання, і очевидно, що проникнення кочовиків сюди не носило масштабний характер. Просуванню сарматів в регіон перешкоджало існування досить потужних фракійських об'єднань, з якими Тіра була традиційно пов'язана і могла

---

<sup>36</sup> Слідів руйнувань, які можна було б зв'язати з цими подіями в Тірі, не зафіксовані. В той же час шари і будівельні залишки I ст. до н.е. – I ст. н.е. уловлюються слабо. Речовий комплекс цього періоду походить з нашарувань II – II ст. до н.е. і II – III ст. н.е.



розраховувати на підтримку з їх боку. Показовими можуть бути відомості Марка Віпсання Агріппи про те, що межа між Дакією і Сарматією у той час проходила по Дніпру [Подосинов 2002, с. 56–57]. Передбачається, що шлях кочовиків лежав через перевали Північно-Східних Карпат і Верхнє Потисся. Їх маршрут проходив в стороні від Тіри [Vichir 1972, p. 168].

Біля середини I ст. н.е. етно-політична розстановка сил в регіоні змінюється. У степу відбувається переміщення кочового населення і на арену виходять нові сарматські племена. Як склалися в цей час стосунки Тіри і сарматів, невідомо. Сарматські пам'ятки у безпосередній близькості від міста відсутні. Мовчать джерела і про стосунки варварських вождів Фарзоя та Інісмєя з Тірою. Бракує надійних даних стверджувати, що їх вплив поширювався на місто. На відміну від Ольвії, ні в Тірі, ані на її найближчій окрузі, за багато років польових досліджень не було знайдено жодної монети цього царя. Тим більше виглядає дивною наявність декількох монет в приватних колекціях, нібито знайдених в місті [Сојосаги 1999, р. 383–386], в цілому походження яких більш ніж сумнівно, і використання їх в наукових побудовах було б необережним.

У останній третині II – першій половині III ст. сармати вже щільно заселяють усе Дністро-Дунайське межиріччя. Кочовики досить органічно вписалися в існуючу культурну конфігурацію. Цей час не без підстав називають «золотим століттям» регіону. Спостерігається економічний розквіт Тіри, пізньоскіфських поселень Нижнього Дністра, населення, що залишило пам'ятки типу Етулія, пізніх сарматів [Сон 2002, с. 127–129; Малюкевич 1991, с. 80; Гудкова 1999, с. 388; Дзиговский 2003, с. 156–168]. Спостерігається мирне існування і культурний взаємовплив усіх цих народів. До цього часу якраз і належить більшість матеріальних свідчень про взаємовідносини Тіри з сарматами. О.М. Дзиговським була відмічена особливість поширення сарматських пам'яток поблизу Тіри. Вони оточують місто з півночі дугою, що дало йому можливість припускати наявність

якихось домовленостей і інтенсивних торговельних стосунків між сарматами і містом [Дзиговский 1997, с. 277].

Кочовики досить довгий час мешкали в безпосередній близькості або навіть серед місцевого осілого населення. І природно вважати, що між ними були встановлені тісні культурні і економічні контакти. Ці зв'язки в Молозі відобразилися в знайдених окремих речах сарматського вигляду, а в Ніконії навіть в похоронному обряді і антропологічному складі населення [Малюкевич, Гудкова 2013, с. 657; Бруяко, Дзиговский, Секерская 2008, с. 68–70, рис. 35, 4; с. 182–183]. У Тірі відомі доки лише одиничні написи, в яких згадуються іранські імена [Карышковский, Клейман 1985, с. 113]. Вони також свідчать про зв'язки Тіри з варварським світом, але говорити про сильний приплив варварів та варваризацію культури населення міста не можна [Сон 1993, с. 96–97]. При цьому аж до теперішнього часу не виявлені масові поховання міського некрополя Тіри, тому зіставлення з некрополем Ніконію повною мірою не уявляється можливим.

У сарматських комплексах римського часу в Північно-Західному Причорномор'ї досить добре представлений і різний античний імпорт (посуд, прикраси, речі єгипетського походження – фаянсові плакетки-амулету у вигляді різних тварин, намиста і ін.) [Дзиговський 1993, рис. 16–23, 33–34]. Такі ж імпортні речі знайдені і в Тірі. Тому імовірно можна говорити про те, що, принаймні, частина з них була отримана саме з цього центру.

Відомі одиничні знахідки фрагментів дзеркал сарматського типу з Тіри [Фурманская 1963, с. 49]. Також вважається, що в перші віки н.е. окремі форми ліпної кераміки близькі сарматському посуду [Фурманская 1963, с. 50; Сон 1993, с. 104 Гаврилюк 2010, с. 29–30, рис. 5, табл. 4]. При цьому тут повністю відсутній ліпний посуд із зооморфними ручками, що виник під сарматським впливом і широко був поширений на Боспорі. Проте, наприклад, при аналізі ліпної кераміки виникають ускладнення при виділенні етнокультурних рис, які беруть свій початок в попередньому періоді. Зокрема це стосується горщиків скіфоїдного вигляду, поширених в Північно-

Західному Причорномор'ї в різних культурних контекстах перших віків н.е. [Гудкова 1999, с. 252–256; Фокеев 2013, с. 633–634].

У деяких сарматських похованнях другої половини II – першої половини III ст. н.е. Північно-Західного Причорномор'я відомі перламутрові прикраси у вигляді хрестиків [Субботин, Дзиговский 1990а, рис. 4, 13, 18; Субботин, Дзиговский 1990б, рис. 5, 8–9; 6, 13–14, 19; 11, 6–8; Субботин, Дзиговский 1990в, рис. 2, 9–14; 9, 4]. Не виключено, що ці досить прості речі сармати могли виготовляти і самі. Десяток таких прикрас є в Тірі. Ці знахідки також певною мірою можуть відбивати взаємні культурні контакти [Савельев 2013б, с. 29; Савельев, у друці]. З Тіри також походить пара бронзових наконечників поясних ременів сарматського типу. Добре представлені також і лучкові підв'язні фібули різних варіантів. Такі застібки були поширені від Волги до Дунаю. Широко використовувалися сарматами в другій третині III – початку IV ст. н.е. [Гороховський, Сон 1989, с. 76; Васильев, Савельев 2008, с. 32–33]. Можливо, частина з них потрапила в місто завдяки кочовикам.

*Пізні скіфи.* Проживання пізньоскіфського населення в окрузі Тіри (Ніконій, Молога), зумовило їх близькі взаємовідносини, що підтверджують різні археологічні знахідки. І в Молозі, і в Ніконії відомий античний імпорт [Малюкевич 1991, с. 71–82; Бруяко, Дзиговский, Секерская 2008, с. 27–55], представлений також і в Тірі, тільки в набагато більшій кількості. Логічно вважати, що він спочатку потрапляв до міста, а потім розподілявся на округу. О.В. Гудкова вважала, що Тіра поширювала свій вплив на етулійське населення, а в пізньоантичний час була сильно варваризованим поселенням, через яке у варварське середовище надходили деякі товари [Гудкова 1989, с. 22–23].

Передвісником прийдешніх кардинальних змін став похід карпів до кордонів Римської імперії в 214 р. Як відомо з епіграфічних джерел, недалеко від Тіри сталося їх зіткнення з римським гарнізоном і, мабуть, міським ополченням, яке вдало закінчилося для останнього [Карышковский 1980, с.

72–83]. В ході "скіфських" війн в середині III ст. н.е. римський гарнізон покидає Тіру. Події, що відбувалися, зачепили як Римську імперію, так і Барбарікум. Судячи з археологічної картини, схожої і для інших пам'яток Північного Причорномор'я цього часу, стосунки з варварами в період скіфських війн склалися не дружні. Більша частина роксоланів покидає ці землі і переміщається у бік угорської рівнини, а зв'язки Тіри і колишніх сарматів припиняються [Васильєв, Савельєв 2008, с. 36; Савельєв 2013б, с. 29; Савельєв, у друці]. Нові кочовики, що прийшли сюди, імовірно, були ворожі населенню, що залишилося. Можливо, деякі пізні форми лучкових фібул двочленної конструкції демонструють зв'язки кочовиків з містом. Проте колишнє "золоте століття" стабільності і економічного розвитку в регіоні закінчується як для роксоланів, так і для Тіри, хоча місто і далі ще продовжував існувати. Натомість, поселення в Ніконії і Молозі також припиняють своє існування [Гудкова, Фокеєв 1982, с. 103; Гудкова 1997, с. 28; Гудкова 1999, с. 384; Бруяко, Дзиговский, Секерская 2008, с. 184–185].

*Германці – носії черняхівської культури.* Під час "Скіфських війн", які почалися в 30–х рр. III ст. [SHA, Maxim. et Valb. XVI, 3], низка міст чорноморського узбережжя зазнала варварської навали. Не обійшли вони стороною і Тіру. Як відомо, головну роль в цих об'єднаннях грали германці та карпи. Дата їх нападу на Тіру продовжує залишатися темою дискусій. Біограф імператорів Максима та Бальбіна відносить до 238 року битву карпів з мешканцями Нижньої Мезії, додаючи в наступному реченні з посиланням на Дексиппа, що тоді ж почалася скіфська війна і було зруйновано місто Істрія [SHA, Maxim. et Valb., XVI, 3]. Буквальне розуміння цього повідомлення приводило до висновку про нищівний варварський набіг 238 р. і загибелі Істрії [Ременников 1954, С. 28].

В цей час фіксуються і сліди пожеж. В.В. Крапівіною на матеріалах Ольвії було виділено два шари руйнувань, які можуть на її погляд бути пов'язані з двома "готськими" розгромами міста в 230–х і в 260–х рр. [Крапивина 1991, с. 47–49]. Також аналізуючи тірські матеріали, вона

констатувала, що найбільш пізні монети з шарів руйнувань – це монети Олександра Севера (222–235 рр.) [Крапивина 2009, с. 198–200]. Проте в Тірі представлені монети усіх римських імператорів (раніше вважалося до 270 р., у світлі останніх знахідок це 275 р.). Хоча, на думку В.В. Крапивиної, це свідчить тільки про відсутність перерви в житті Тірі і не суперечить можливості її розгрому одночасно з Ольвією під час першого походу варварів 232–238 рр. Враховуючи приведені вище міркування, а також те, що і Тіра, і Ольвія в пізньоримський час відчували багато в чому схожу долю, цілком можна допускати, що перший розгром Тіри також може бути віднесений до 230–х рр. [Крапивина 2009, с. 201–204]<sup>37</sup>. Після цих варварських набігів, місто досить швидко відновлюється. І другий раз Тіра і Ольвія, швидше за все, були зруйновані під час масового походу причорноморських племен проти балканських провінцій Римської імперії в 269 р. Саме тоді руйнуванням піддалася більшість міст і поселень Північного Причорномор'я.

Інше бачення проблеми було викладене В.М. Зубарем та Н.О. Сон. Вони вважають, що міські квартали були зруйновані в ході нападу карпів в 214 р., і Тіра була захоплена варварами не у 30 – 40-х рр., а не раніше кінця 50 – середини 60-х рр. III ст. н.е. [Зубарь, Сон 2007, с. 202].

Нових матеріалів, які б уточнили або спростували ці точки зору, поки не з'явилося. Можна відмітити, що на розкопі РК–4 у Гарнізонному дворі середньовічної фортеці частково відкрито приміщення, матеріали якого дали його попереднє датування II – першою половиною III ст. н.е. [Самойлова и др. 2012, с. 26–27]. Вище за рівень верху цього приміщення і по усьому північному борту розкопу фіксується прошарок горілого шару, в якому

---

<sup>37</sup> Імовірно, до цього часу належать сліди пожеж в приміщеннях римського часу в північній частині Центрального розкопу. У одному з них на підлозі під уламками, що рухнули, був похований скелет, що належав захисникові будинку, поряд з яким лежало залізне вістря списа [Фурманская 1958, с. 22–23, 29]. Свою аргументацію на датування приміщення № 24 запропонувала Н.О. Сон, яка зв'язує його загибель з нашествиям карпів в 214 р. [Сон 1986, с. 144–146, 151].

залягає завалена черепиця. Можливо, що він відноситься до середини – третьої чверті III ст.

Про те, що життя було відновлене в місті, окрім різноманітних джерел, свідчать матеріали відомого т.зв. «післяготського» будинку, який існував до кінця IV ст. [Кравченко, Корпусова 1975, с. 20–42; Сон 1993, с. 55–56]. В той же час вони показують погіршення будівельної техніки, а вироби, пов'язані з черняхівською, сарматською і дакійською культурами, демонструють інтенсивнішу варваризацію Тіри в порівнянні з попереднім періодом.

Сіроглиняна кераміка черняхівського кола, тришарові кістяні гребені з бронзовими заклепками, бронзові сокироподібні підвіски, двочленні прогнуті підв'язні фібули черняхівської серії, "військові" фібули і, можливо, деякі фібули з високим приймачем VII групи O. Альмгрена, вірогідно потрапили в місто за участю германців-готів. Мабуть, що відомі в Тірі пізні типи *Zwiebelknopffibel*, також можна поставити в цей ряд, хоча існуюча загальноімперська мода на такі вироби не дозволяє на цьому наполягати.

Не варто повністю виключати того, що частина предметів германського походження могла використовуватися і мешканцями міста. Проте, їх більшість, очевидно, належала самим носіям, тобто германцям. Можливо, одиничні фрагменти скляних посудин з синіми краплями [Сон 1993, с. 79] також пов'язані з германською присутністю в Тірі.

Дослідники сіроглиняної кераміки поселень римського часу Нижнього Побужжя відзначають, що, по-перше, для античної традиції характерний набір столового посуду, а для варварського спектру столова, кухонна і господарська. Окрім цього, після середини III ст. н.е. відбувається повна зміна керамічної традиції, пов'язана зі зміною населення [Schultze, Magomedov, Vujskich 2006, S. 338–339; Шульцце, Магомедов, Буйських 2009, с. 119]. Цілковито можливо, що такий висновок виявиться правомірним і відносно поселень I – середини III ст. н.е. на Дністровському лимані. Кераміка черняхівського кола, знайдена в Тірі, цілком може бути не лише очевидним відображенням культурних взаємозв'язків, але і безпосереднім

проживанням носіїв черняхівських традицій в місті. Порівнюючи кількісне співвідношення посуду усього римського часу, можна стверджувати, що відсоток черняхівської кераміки є не великий. Якщо ж казати про період IV – початку V ст., то за явним переважанням амфорної імпортової тари, нечисленності імпортованих світильників і скляного посуду, при повному зникненні червонолакової і античної сіроглиняної кераміки наявність посуду, деталей костюма і ін., пов'язаних з черняхівською традицією, буде дуже показовою<sup>38</sup>. До того ж вельми ймовірно, що в Тірі існувало черняхівське поселення як це мало місце в Ольвії відповідно до найостанніших даних [Твардецький, Буйських, Новиченкова 2017, с. 47–51; Діденко 2018, с. 180].

Ю.В. Павленко і Н.О. Сон вважали, що із затвердженням варварського панування в Нижньому Подністров'ї, Тіра набула статусу військово-економічного центру варварського об'єднання. У своїх міркуваннях вони йдуть ще далі і доходять висновку про те, що місто стало політичним, передусім політико-редистрибутивним місцем об'єднання візіготів-тервінгів [Павленко, Сон 1991, с. 11]. Таке припущення не позбавлене підстав, і з нашого погляду, його слід застосувати, скоріше, до реалій IV століття. Тут практично не виділяються черняхівські речі, які б датувалися тільки серединою – кінцем III століття. Можна припустити, що під час скіфських війн, варвари, що будували флот в гирлі Тіраса [Zos., I, 42] і які могли використати населення, у тому числі і Тири, розоривши міста і поселення в Північно-Західному Причорномор'ї, в основній своїй масі не закріпилися на цій території. Можливо, тут залишилася невелика їх частина, яка оселилася в місті. Схожа думка була висловлена Б.В. Магомедовим і відносно Ольвії, згідно з якою в ній розміщувався військово-адміністративний центр королівської влади [Магомедов 2007, с. 51; Магомедов 2009, с. 278]. Ця ідея потребує ще подальшого вивчення, проте наявність поселення

---

<sup>38</sup> На Центральному розкопі також відкриті декілька ям з черняхівським посудом [Росохацкий и др. 1998, с. 9].

черняхівського типу на місці міста Ольвія в IV – поч. V ст. н.е. вже не можна заперечувати відповідно до новітніх археологічних досліджень.

Іншу точку зору на історичний розвиток полісів Північно-Західного Причорномор'я в пізньоантичний період висловлювали Т.Л. Самойлова і В.В. Крапівіна [Самойлова 2008б, с. 140–143; Крапивина 2011, с. 48–51; Крапивина 2013б, с. 89–90, 92], проте думки щодо античного в цілому складу матеріальної культури міста до останнього часу його існування, археологічними даними зараз не підтверджуються.

Пізніше, в IV ст., коли в Буджацькому степу поширюються пам'ятки черняхівської культури і щільно оточують Тіру (Гудкова 1999, с. 366, рис. 33), мешканці, що залишилися, не змогли протистояти зовнішній загрозі, потрапляють повністю в культурну орбіту нового населення і, відповідно, в нове політичне утворення<sup>39</sup>. Про це, зважаючи на історичну ситуацію, що склалася, в Північно-Західному Причорномор'ї в другій половині III–IV ст., говорять також очевидна присутність черняхівського комплексу матеріальної культури в Тірі, занепад будівельної техніки і ін. Про вплив, принаймні, на матеріальну культуру цього часу свідчать варварські речі з «післяготського»<sup>40</sup> будинку. Раніше стверджувалося, що: «Збереження еллінських традицій в архітектурі та побуті змушують бачити в Тірі античний центр» [Самойлова 2013, с. 491]. На наш погляд, це демонструє лише наявність колишнього населення, яке вже давно не було грецьким, і що не встигло з різних причин евакуюватися з міста.

Вплив Тіри на носіїв культури Черняхів–Синтана де Муреш не простежується. Роль міста в політико-адміністративному об'єднанні (–ях)

---

<sup>39</sup> Однією з причин появи черняхівських племен на південних територіях могло бути їх прагнення опинитися в зоні постійного контакту з античною цивілізацією, де можна було б отримувати античну продукцію, а також контролювати транзит цих товарів до лісостепових племен [Діденко 2018, с. 179].

<sup>40</sup> Як уявляється, застосування такого терміну до усього пізньоантичного етапу [Гудкова 1979, с. 100] є не зовсім виправданим. Враховуючи історичну ситуацію, що склалася, навколо Тіри після "Скіфських" війн, слід швидше застосовувати термін "готський" період.



цього часу багато в чому не ясна<sup>41</sup>. Вона могла бути традиційним центром транзитної торгівлі, через який до черняхівських племен надходили з півдня товари в амфорах (вино, олія). Можна доки лише говорити про взаємовплив в історичній ситуації, що принципово змінилася [Гудкова 1991, с. 25]. Н.М. Кравченко також передбачала можливість включення міста у сферу економічного, соціального та політичного життя черняхівського племінного союзу [Кравченко 1973, с. 21].

Ревізія старих матеріалів і вивчення нових даних дозволили виявити виробу, що належать не лише до керамічної традиції, але й до інших елементів варварської культури. Вони, у поєднанні з деякими стратиграфічними спостереженнями і історичними джерелами, уточнюють картину розвитку міста і підтримують думку тих дослідників, які вважають, що Тіра, постраждала в середині III ст., надалі при збереженні деяких античних традицій була повністю включена в економічну і політичну орбіту готського союзу племен. Варварський вплив на пізньоантичну Тіру був безумовно значно сильнішим, ніж це уявляли собі раніше деякі дослідники, що недооцінювали його роль.

Після виходу римського гарнізону, потенціал міста навряд чи був достатній для того, щоб захистити його мешканців. По закінченню варварських походів, закріплення готів на завойованих територіях і відновлення певної стабільності в регіоні, їх зв'язки з міським населенням носили мабуть мирний характер. Визначити статус мешканців Тіри часу другої половини III–IV ст. важко, проте їх підпорядковане положення по відношенню до готів досить ясно. Після того, як в 332 р. імператор Костянтин переміг готів у черговий раз, між ними був укладений договір, згідно з яким варвари зобов'язувались поставляти імперії певну кількість воїнів за щорічну грошову винагороду, також їм дозволялося вести торгівлю на Дунаї [Буданова 2001, с. 146]. Можна припустити, що варвари також

---

<sup>41</sup> Х. Вольфрам вважає, що мешканцями Тіри були римські купці та полонені, які підтримали похід готів 257 р., а місто вже належало останнім [Вольфрам 2003, с. 81].

брали на себе захист завойованих ними міст від нових набігів, оскільки вони були зацікавлені, крім іншого, в налагоджених торговельних зв'язках та отриманні різних товарів. Пізніше, коли в 369 р. імператор Валент розбив готів, з ними був укладений мир, за яким варварам заборонялося переходити на правий берег річки, а також накладалися обмеження в торгівлі з римлянами [Amm. Marc., XXVII, 5]. У повідомленнях античних авторів про ці події Тіра не фігурує, проте враховуючи, що імператор, переправившись через Дунай, опинився "у ворожій землі", мабуть, що вона продовжувала залишатися в полі інтересів германців.

*Гуни.* Питання про те, як складалися стосунки з гунами, залишається відкритим. Раніше вважалося, що місто припинило існування або в ході гунського нашествия, або напередодні мешканці просто покинули його [Карышковский, Клейман 1985, с. 139; Сон 1993, с. 58]. Власне речі гунів в Тірі нам невідомі. З округи Тіри походить лише єдина ручка бронзового гунського котла<sup>42</sup>. В Північно-Західному Причорномор'ї зафіксовані лише декілька поховань та окремих знахідок [Редіна, Росохацький 1994, с. 152–155; Дзиговский, Савельев 2013, с. 698–703]. Можна впевнено говорити про те, що межі поселення в цей період дуже скоротилися. Останнім часом стали виявлятися окремі нечисленні матеріали, датування яких не обмежується тільки IV ст., а охоплює ширший хронологічний діапазон – IV – перша половина V і ширше IV–VI ст. [Савельев 2019, с. 65–66]. Це бронзовий світильник з християнською символікою, палестинські амфори типу Газа, склянки з краплями синього скла, посуд групи Phocean Red Slip Ware, монета імператора Аркадія (395–408 pp.). Крім того, окремі форми сіроглиняної черняхівської кераміки датуються і періодом початку V ст. н.е., який

---

<sup>42</sup> Випадкова знахідка біля с. Прибережне Білгород-Дністровського району (не опублікована).

відповідає верхній фазі існування культури<sup>43</sup>. Нові дані, на наш погляд, показують, що якість життя в Тірі тривало ще і на початку V століття н.е.

#### **4.3. Торгівля, виробництво, економічні та культурні зв'язки Тіри в I – на початку V ст. н.е.**

Дослідження колекції знахідок свідчить, що торгівля в економіці Тіри в перші ст. н.е. відігравала найважливішу роль. При цьому, збереглися як економічні зв'язки із старими торговими партнерами, так і з'явилися нові напрями. Імпортна продукція, що завозилася з різних регіонів Римської імперії, призначалася не лише для внутрішнього споживання. Частина товарів надходила варварському населенню річковими і сухопутними шляхами в обмін на інші продукти. У 201 р. згідно з імператорським рескриптом громадяни Тіри звільнялися від оподаткування на деякі види товарів [IOSPE, I<sup>2</sup>, № 4; Сон 2002, с. 126, рис. 2], що неминуче позитивним чином позначилося на розвитку і зростанні економіки. На думку Н.О. Сон, при розрахунках за товари, що ввозились з Нижньої Мезії, використовувалася імперська монета, про що свідчить, по-перше, її рання поява в Тірі, а по-друге, відсутність бронзових тираських монет в містах західно-понтійського узбережжя [Сон 1997, с. 31].

Упродовж перших століть н.е. до Тіри завозилися товари з різних куточків Римської імперії, а також з варварських областей. З початком виявлення зацікавленості Риму до Північно-Західного Причорномор'я і Тіри зокрема, в матеріальній культурі цього центру починають відбуватися зміни. Вивчення асортименту імпортних товарів дало змогу обґрунтувати наступні напрями торговельних відносин Тіри.

З'являється імпорт *західного* походження. До нього належать амфори північно-адриатичного виробництва, італійський і південногальський червонолаковий посуд, деякі типи бронзових світильників, солдатські

---

<sup>43</sup> Матеріали з черняхівських пам'яток Північно-Західного Причорномор'я говорять про те що в ранньогунський період варвари брали активну участь в торговому обміні, маючи всі необхідні ресурси [Діденко 2018, с. 177–178].

фібули, скляні склянки з написами, чаші roughcasting, ребристі чаші Rippenschalle і посуд, виконаний як в мозаїчній техніці, так і техніці *millefiori*. Низку цих речей можна зв'язати як з торговими операціями, так і безпосередньою присутністю римських військових. Після завойовницьких операцій Рим прагнув встановлювати контроль над торгівлею і економікою скорених земель. Через дунайські провінції сюди надходили *terra sigillata* центральноєвропейського походження, що робилися в таких майстернях як Пффафенхофен, Райнцаберн, Вестерндорф та ін., італійські амфори Форлімпополі, скляна продукція з майстерень Рейнської долини. Після початку II ст. італійський імпорт практично повністю зникає.

Східний імпорт представлений, головним чином, скляною і амфорною продукцією майстерень Східного Середземномор'я (Левант і Крит) і фаянсовими виробами з Єгипту. У поодиноких випадках відома червонолакова кераміка групи *Eastern Sigillata A*.

Понтійська продукція включає значний об'єм червонолакового посуду групи *pontic sigillata*. З Колхіди доставлялися коричневоглиняні амфори з вином. Боспор поставляв товари в амфорах (вино і солонорибна). Можливо, якісь товари надходили і з Ольвії.

З Егейського басейну привозилася червонолакова кераміка групи *Eastern sigillata B*, деякі типи кухонного посуду. З Родосу і Хіосу доставлялася амфорна тара з вином. Продукція у вигляді світильників пізніх типів доставлялася з грецьких центрів (Афіни, Коринф).

Давні зв'язки з Малою Азією інтенсифікувалися в римський час. З цього регіону (Гераклея Понтійська, Синопа) по морю у великих кількостях ввозилося вино у світлоглиняних вузькогорлих амфорах усіх типів, поливний посуд. Після майже двовікової перерви кнідська продукція знову почала надходити в Північне Причорномор'я [Савельєв 2018в, с. 92–93]. Товари з Кніда могли поступати в Тіру безпосередньо і через посередницьку торгівлю. Імпортувався посуд групи *Eastern sigillata C*, що робився в майстернях типу

Чандарлі на західному узбережжі Малої Азії, а також нечисленна червонолакова кераміка групи *Late Roman C/Phocian Red Slip Ware*.

Традиційні контакти з грецькими полісами *Західного Причорномор'я* (Істрія, Каллатіс, Томи) також посилилися, про що красномовно свідчать нумізматичні, епіграфічні і інші джерела [Фурманская 1962, с. 80–81; Карышковский, Клейман 1985, с. 124; Сон 1993, с. 77]. Через них до Тіри надходила мезійська і дакійська сігіллата, червонолакові світильники. Про зв'язки з дунайськими провінціями свідчать знахідки різних типів фібул. З'являються речі, що стосуються життя римських військовослужбовців – скляні грально-рахункові жетони, кістяні бутеролі, мортарії, кістяні ярлики, металеві деталі військового костюму.

У безпосередній близькості від Тіри мешкало варварське населення, тісно з нею економічно пов'язане. Немає твердих підстав вважати, що усі поселення в Нижньому Подністров'ї, на яких зібраний матеріал перших віків н.е., були частиною хори, якою володіла громадянська община. На думку Н.О. Сон навряд чи громадяни контролювали віддалені від центру поселення з варварським населенням, яке мабуть було незалежним, і його стосунки з Тірою будувалися на взаємовигідній економічній основі [Сон 2002, с. 123]. Проте довести це складно.

Постійна присутність сарматського і пізньоскіфського населення в окрузі Тіри привела до культурно-економічного взаємовпливу. У матеріальній культурі з'являються сарматські [Савельев 2013б, с. 26–31] і пізньоскіфські речі, епіграфічні дані переконливо говорять про проживання варварів в місті. Тіра виступала також і центром розподілу товарів. Внутрішній ринок не міг споживати таку кількість товарів, що ввозилися, і їх значна частина йшла далі до варварських племен. Практично увесь численний античний імпорт, виявлений на цих поселеннях [Малюкевич 1991, с. 71–82; Бруяко, Дзиговский, Секерская 2008], знаходить аналоги в Тірі. У керамічному комплексі цього часу є присутніми також чашки-світильники, що належали дакійській культурній традиції.

У античній короластиці варварський вплив відбився в появі і використанні ліпних статуєток. В період варварських походів середини III ст. н.е., що досягали центрів Нижньої Мезії, Фракії, Греції, Малої Азії, імпорту з цих регіонів скорочується. Враховуючи малу кількість монет у варварських пам'ятках округи Тіри, можна припускати, що обмін між античними купцями, що потрапляли в регіон з міста, і варварським населенням Північно-Західного Причорномор'я здійснювався переважно на натуральній основі [Зубарь, Сон 2007, с. 199].

Схожі динаміка античного імпорту і напрями торговельних зв'язків були характерні і для інших центрів Північного Причорномор'я, наприклад Ольвії, Херсонеса [Сорочан 1985, с. 10–11]. В цілому I ст. для Тіри це період відродження міста і початку для нього нової епохи. Можливо в ході римсько-дакійських війн кінця I – початку II ст. н.е. в торгівлі стався деякий спад.

З введенням в Тіру, як і в інші міста Північного Причорномор'я, військових гарнізонів на початку II ст. н.е., починається якісно новий етап в історії міста. Цей час найвищого розквіту економіки і напряму торговельних зв'язків. Цьому, безумовно, сприяли як контроль Риму над завойованими навколишніми територіями, так і дарування їм місту права безмитної торгівлі на деякі види товарів.

Після виходу римського гарнізону настає новий історичний етап розвитку Тіри і її матеріальної культури. По закінченню військових колізій і варварських міграцій життя в місті відновлюється. Зокрема це ілюструє "посляготський" будинок і низка матеріалів пізньоримського часу. Наявні дані свідчать про відновлення і торговельних зв'язків.

Імовірно, з приходом гунів в причорноморські степи що не усі, що мешкали тут раніше варварські племена покинули ці землі. Судячи з наявних матеріалів у кінці IV – початку V ст. в Тірі ще мешкало нечисленне варварське населення, яке отримувало деякі імпортні товари.

Ролі Тіри як центру посередницької торгівлі сприяло її вигідне географічне положення. Окрім основних морських і річкових шляхів, що

зв'язували її з іншими областями, існували і сухопутні дороги. Перевезення по них товарів певною мірою було справою ризикованою. Проте, в період розквіту Північно-Західного Причорномор'я, в II – першій половині III ст. н.е., під контролем римської провінційної адміністрації, ці напрями стали дещо безпечнішими. Очевидно, що місто відвідували купці з сусідніх західних і східних районів. М. Алексіану відмічає, що на усіх поселеннях вільних даків II–III ст. н.е. є присутніми знахідки амфор, аналоги яких вказують на походження з північно-понтійської зони, у тому числі і з Тіри [Алексіану 1991, с. 39]. Цілком імовірно, що в Тірі були присутніми і т.зв. "мандрівні майстри".

Передбачається, що римські гарнізони, що розташовувалися в Північному Причорномор'ї, були пов'язані з прикордонними провінціями – Дакією і Мезією – необхідними для переміщення військових загонів транспортними артеріями [Карышковский, Клейман 1985, с. 96]. Головні пункти на цьому шляху перераховані на відомому ітінерарії – маршрутній карті, зображеній на щиті з Дура-Европоса [Подосинов 2002, с. 79, рис. 9]. Равенський анонім повідомляє про сухопутну дорогу, яка йшла до Тіри з Дакії; від Пороліссума до Тіри він вказує вісім проміжних станцій. У нього ж є повідомлення про іншу сухопутну дорогу, що вела від Тіри до Мессембрії і Візантія уздовж морського берега [Подосинов 2002, с. 194, 201]. Імовірно частина цього шляху зв'язувала також місто і римські фортеці на Нижньому Дунаї [Булкин 1997, с. 286]. Вказані дороги, швидше за все, слугували одночасно і торговими шляхами.

Ремесло Тіри було тісно пов'язане з сільським господарством і поява майстерень була також наслідком сприятливої ситуації, що склалася внаслідок збільшення об'ємів посередницьких операцій з варварським населенням і зростання попиту на ремісничу продукцію [Сон 1997, с. 33].

Археологічні дані дають основу стверджувати, що в перших століттях н.е. в Тірі існувало власне виробництво, розвивалися різні ремесла і промисли. Зокрема був виявлений виробничий комплекс, що складався з

двох гончарних печей. Автори розкопок датували його по супроводжуючому інвентарю II–III ст. н.е. [Сон, Кравченко, Клейман 1990, с. 40–43]. Відкриті в Тірі випалювальні пристрої підрозділяються на печі і горни. Вони розташовувалися як усередині приміщень, так і зовні. Відомо, що в Нижній Мезії та Фракії II–IV ст. н.е. відбувався потужний підйом ремісничого, особливо керамічного виробництва, і майстерні цього часу працювали не лише у великих центрах, але і за їх межами. У більшості розташованих в сільських районах господарств ремесло грало допоміжну роль, забезпечуючи своєю продукцією головним чином потреби їх власників і робочого персоналу [Мартемьянов 2001, с. 35]. Імовірно в околицях Тіри, також існували невеликі ремісничі центри, що робили в невеликих кількостях свою продукцію. Локалізація горнів і печей в Тірі говорить про існування дрібних майстерень, в яких виготовлялася кераміка для потреб сім'ї і власника [Сон 1995, с. 61]. Розвивалося каменотесне, столярне і теслярське ремесло. Продовжувалося курбування монет, що почалося ще задовго до римського часу, а також ювелірна справа. Мешканці займалися металообробкою – залізоробним і бронзоліварним виробництвом, виплавною зі свинцю. Через погане збереження фрагментарно представлені різні знаряддя праці, але без сумніву ними користувалися в різноманітних видах діяльності. Також сюди завозилася сировина з коралів для її подальшої обробки. Добре було розвинене місцеве шкіряне, деревообробне, текстильне і борошномельне виробництво. Землеробство і тваринництво традиційно були важливими статтями економіки. Тіряни були зайняті рибальством, полюванням, садівництвом, виноградарством. Про розвинене косторізне ремесло свідчать численні заготівлі і різноманітність виробів. Деякі ремесла, продукція яких мала попит у населення міста і сільської території, могли придбати ринкову орієнтацію.

Відомі форми для виробництва різних предметів – теракот, світильників, прикрас. Про виробництво на місці деяких типів фібул свідчать заготівлі і незавершені вироби. Судячи з усього, черепиця і цегла також



робилися тут же. У Тірі робили власні світильники т.зв. "тірського" типу. Різноманітні скляні намиста, що завозилися в значній кількості, могли переплавлятися.

Близькість провінції Нижня Мезія, багатовекторні зв'язки із зовнішнім світом, а також власне виробництво наклали свій відбиток на розвиток матеріальної культури місцевих мешканців. Це торгові зв'язки, мода, поширення провінційно-римської культури і безумовний взаємовплив з різними варварськими племенами. Усі римські провінції в тій чи іншій формі зазнали впливу романізації. Вона полягала не лише в популяризації латинської мови і писемності. Велику роль грала монетна справа, поширення деталей амуніції і імпортової продукції, нових прийомів у будівельній техніці, наданні римського громадянства, пропаганді римської політики і культури в цілому. Усе перераховане застосовано до Тіри, залученій в цей процес, який був перерваний в середині III ст. Таким чином, в II – першій половині III ст. н.е. Тіра була провінційним, певною мірою романізованим містом, що стало частиною Римської імперії<sup>44</sup>.

Таким чином, розглянуті вище блоки питань стосовно римського і варварського впливу, та особливостей економічного розвитку, дозволяють виділити декілька періодів в розвитку матеріальної культури Тіри упродовж I – початку V ст. н.е., пов'язаних до того ж із історичними змінами в цьому регіоні.

**I – початок II ст. н.е.** Шари, будівельні об'єкти і масовий матеріал I ст. до н.е. – I ст. н.е. в Тірі представлені слабо. Проте, наявні дані показують, що місто після навали гетів Бурібісти починає відновлюватися. У першій половині I ст. н.е. зберігаються зв'язки, що були традиційними, з Фракією, зокрема з Одриським царством, правителі якого надавали підтримку Тірі. Після перемоги над Мітрідатом Евпатором та загибелі останнього в 63 р. до

---

<sup>44</sup> Ми не маємо в своєму розпорядженні писемних джерел, які б безпосередньо фіксували, що Тіра була включена до Римської Імперії, однак вказані обставини, перехід міста на нове літочислення, карбування римських монет, наявність постійного військового гарнізону, включення до провінційної торговельно-економічної системи та ін. схиляють нас до такої точки зору.

н.е., інтереси Риму починають розширюватися далі на північний схід. Римляни активно втручаються в політичне життя Боспора, проводять низку акцій військового характеру. Ці кроки у результаті були спрямовані на встановлення контролю не лише над Північним Понтом але і усім чорноморським регіоном. Існуючі джерела дозволяють припускати, що перші короточасні появи римських військ в Тірі відбувалися в середині – третій чверті I ст. н.е. Сюди проникають різні імпорتنі речі західного походження. У 57 р. Тіра переходить на нове літочислення, на монетах з'являється зображення сенату, а потім і голови імператора. Сукупність джерел говорить про визнання римської влади, що символізує настання нового етапу в історії міста. Підстав стверджувати про те, що Тіра могла знаходитися під протекторатом або контролюватися з боку сарматських басилевсів Фарзоя і Інісмея, поки немає. Тіра тяжіла до Риму і мабуть вже з середини I ст. н.е. розвивалася в руслі його політики. Імовірно, місто знаходилося за межами кордонів провінції Нижня Мезія, частково зберегло свою внутрішню автономію, але всі внутрішньо- і зовнішньополітичні справи в ньому узгоджувалися вже з римською адміністрацією.

Товари в амфорах (переважно вино) привозили із західно-середземноморських центрів, а також Колхіди, Синопи, Гераклеї Понтійської, Крита. Окрім західного імпорту, в Тіру надходила понтійська сігіллата, східна сігіллата А і В, нечисленний поливний посуд. У костюмі використовувалися різні елементи – намиста, фібули, сережки, браслети і ін. Скляний посуд і фаянсова продукція імпортувався з майстерень Єгипту, Північної Адріатики і Східного Середземномор'я.

**Початок II – середина III ст. н.е.** У цей період в Тіру, як і низку інших міст Північного Причорномор'я, вводиться постійний військовий гарнізон, з'являється цитадель. Добре відомі черепиця і цегла з клеймами легіонів, які мабуть, робили на місці самі солдати. З життям військовослужбовців зв'язуються в першу чергу металеві деталі військового костюма, кістяні бутеролі від піхов довгих мечів, скляні грально-рахункові жетони, кістяні

ярлики, мортарії. Завдяки стабілізації обстановки в регіоні, підтримці з боку Риму, спостерігається явне економічне зростання і поживлення торговельних зв'язків з навколишнім світом. У 201 р. імператорським рескриптом [IOSPE, I<sup>2</sup>, № 4] громадяни Тіри були звільнені від мит на деякі види товарів. Усе це призвело до підйому економіки. По водних шляхах і сухопутних дорогах в Тіру доставлялися товари з різних регіонів імперії. Продовжували поступати амфори з вином, олією, соусом-гарумом, солоною рибою (*salsamentum*) – з Гераклеї Понтійської, а також з Боспора, Синопи, Егейського басейну. Серед варварської кераміки цього періоду виділяються дакійські чашки-світільники. Найбільш масовою категорією посуду цього періоду є понтійська червонолакова кераміка. Істотна питома вага належить східній сігіллаті С. Виділяється невелика група кнідських рельєфних посудин. Про зв'язки із західним узбережжям Чорного моря свідчать знахідки мезійської сігіллати, а з Єгиптом – фаянсові вироби. Імпортувалася скляна продукція, виготовлена в майстернях Рейнської долини і середземноморських центрів. У побуті отримали поширення світільники різних типів. Виділяється велика група світільників "тірського" типу, тобто що відноситься до місцевого виробництва. У костюмі використовувалися фібули провінційно-римських, причорноморських типів, різні прикраси.

У цей період відбувався розквіт пізньоскіфської та сарматської культур на обох берегах Дністровського лиману. Між носіями цих культур встановилися культурно-економічні зв'язки. У Тірі з'являються предмети пізньоскіфського і сарматського типів. У епіграфічних джерелах згадуються мешканці з іранськими іменами. Місто виконувало функцію посередницького розподільного центру. Через нього товари, що потрапляли по торговельних шляхах в Тіру, потім слідували далі до навколишніх племен.

Можна говорити про розвиток виробництва і різних ремесел. Існували металообробка, каменотесна, столярна і теслярська справа. Розвивалось деревообробне, текстильне, шкіряне, млинарське і керамічне (черепиця і цегла) виробництво, косторізне ремесло. В місті працювали майстерні

коропластів, відкрито декілька горнів і печей для виробництва керамічного посуду, виготовлялася і низка різних типів світильників, про що говорять знахідки форм. Деякі типи фібул також робилися в Тірі. Привозні скляні намиста могли переплавлятися.

**Друга половина III – третя чверть IV ст. н.е.** Цей час характеризується занепадом економіки, скороченням міської території, зменшенням імпорту і натуралізацією господарства. У IV ст. н.е. черняхівські племена щільно заселяють Північно-Західне Причорномор'я. Судячи з усього, частина варварів оселилася в місті. Варвари, що мешкали в Тірі і окрузі, отримували товари в амфорах, імпортний посуд. Зовнішня економічна діяльність обмежувалася торгівлею з варварами. У матеріальній культурі Тіри помітно проступають варварські риси – з'являється комплекс черняхівських і карпо-дакійських речей. Окрім гераклейської, боспорської і синопської амфорної продукції, в Тіру надходили світильники, нечисленний червонолаковий посуд, скляні вироби зі Східного Середземномор'я, фібули пізньоримських типів.

**Кінець IV – початок V ст. н.е.** Невідомо як склалися стосунки населення, що залишилося в місті, з гунами під час їх походу на захід. Враховуючи монетні, амфорні і інші нечисленні знахідки, можна говорити про те, що життя в Тірі тривало ще на початку V століття н.е. Будівельні об'єкти цього часу невідомі. Про ремесло і господарство судити важко. Судячи з усього, населення, що мешкало тут, було нечисленним і незабаром розчинилося в великій епосі переселень, що почалася.

## ВИСНОВКИ

Результати дисертаційної роботи відповідають поставленим цілям та завданням. Проведено аналіз історіографії дослідження матеріальної культури Тіри римського часу. Для першого періоду (друга чверть XIX – кінець XIX ст. н.е.) характерним було безсистемне накопичення матеріалів, вивчення головним чином епіграфічних і нумізматичних пам'яток, та перші спроби визначення місцерозташування Тіри. Наступний період (1900–1940 рр.) ознаменувався початком археологічного дослідження пам'ятки. Вдалося встановити потужність культурних нашарувань. Публікувалися матеріали археологічних розкопок та зроблені деякі історичні спостереження загального характеру. Подальший етап (1940 – початок 1960-х рр.) пов'язаний з початком систематичного вивчення пам'ятки. Відкриті важливі будівельні та виробничі комплекси з різноманітним матеріалом. Були видані результати розкопок, з'явилися роботи з питань історії та культури Тіри античного часу. Розпочато систематизацію масового матеріалу – амфор, ліпного, сіроглиняного та червонолакового посуду. На підставі вивчення цих та інших знахідок ставилися питання економіки, торгівлі, етнокультурних зв'язків міста з навколишнім світом. В наступному періоді (кінець 60-х рр. XX ст. по теперішній час) продовжує використовуватися метод розкопок широкими площами. Під час розкопок зроблені якісні спостереження щодо стратиграфії пам'ятки, його меж, зібрана представницька колекція матеріалів. Опубліковано велику низку праць. Були здійснені розробки в галузі вивчення історії міста, його економіки, виробництва, внутрішньої будови, зовнішніх зв'язків, релігії.

Розроблено типологію керамічного комплексу, наведено статистичні дані. Наймасовіший матеріал – амфори, розподілено на 28 типів та чотири хронологічні групи. Встановлено що вони в різні часи потрапляли до Тіри з Малої Азії, Боспору, Західного та Східного Середземномор'я, Егейського басейну, Північної Адріатики, Східного Причорномор'я, Подунав'я.

Будівельна кераміка включає покрівельну черепицю в тому числі з клеймами римських легіонів, цеглу, водопровідні труби. В господарській кераміці виділяються основні форми, в тому числі зерновики черняхівської культури. Відомий кухонний посуд місцевого та привізного походження. Ліпний посуд виготовлений в пізньоскіфській та дакійській традиціях. Найбільш чисельна столова кераміка поділена на червонолаковий та сіроглиняний посуд. Червонолаковий репрезентований низкою форм та включає групи західної, східної, понтійської, мезійської, пізньоримської/фокейської сігиллати. Сіроглиняний включає форми античної, черняхівської та дакійської традицій. Численну групу складають різноманітні світильники, виготовлені у формі, гончарні та ліпні, відомі і форми для виготовлення. Okремо виділена група виробів культового призначення (патери, курильниці, кубки з написами, теракоти) та фігурного посуду.

Вивчено великі групи предметів з металу, скла, кістки, каменю, розроблено їхню типологію, уточнено час існування, та походження окремих типів виробів. Встановлено, що в Тіру потрапляли речі як західного (Іспанія, Галлія, Італія, Далмація, дунайські провінції, Греція), так і східного (Єгипет, Сирія) походження. Певну кількість цих речей можна пов'язати не лише з торговельними операціями, але також і безпосередньою присутністю римських військових. Okремо виділені деталі римської військової амуніції.

Розглянуто вплив Риму та римських провінцій на культуру Тіри. Ще в I ст. н.е. вона опиняється в сфері імперських інтересів і імовірно в цей час тут вперше з'являються римські легіонери, з якими може бути пов'язана низка речей. Місто стає одним з опорних баз Риму в регіоні, в якій на початку II ст. розміщується постійний гарнізон. У II – першій половині III ст. н.е. сюди завозилися різні провінційні товари. Тіра більше, ніж ціла низка інших міст Північного Причорномор'я, випробовувала вплив провінційно-римської культури. Саме тому в I–III ст. н.е. політично і економічно вона тяжіла до дунайських провінцій. Можна припускати, що Тіра була провінційним, певною мірою романізованим містом, що стало частиною Римської імперії.

Визначено вплив варварського оточуючого середовища. В I – середині III ст. н.е. населення Тіри підтримувало тісні економічні і культурні контакти з різними варварськими племенами. Цей зв'язок знайшов відображення в появі предметів пізньоскіфського та сарматського походження. До варварських племен із Тіри надходили різні імпортовані товари. В середині III ст. н.е. ситуація змінюється. Після «готських» війн варвари стають в регіоні пануючою силою і місто повністю потрапляє під їх вплив. В матеріальній культурі з'являється низка речей черняхівської культури. Не виключено, що в Тірі існувало черняхівське поселення.

Вивчено питання торгівлі, виробництва та культурно-економічних зв'язків. Встановлено, що торгівля в економіці Тіри в перші ст. н.е. відігравала найважливішу роль. Імпортована продукція, що завозилася з різних регіонів Римської імперії, призначалася не лише для внутрішнього споживання. Частина товарів надходила варварському населенню. Археологічні дані дають основу стверджувати, що в перших століттях н.е. в Тірі існувало власне різноманітне виробництво, розвивалися ремесла і промисли.

Виділено декілька періодів у розвитку матеріальної культури римського часу, які в цілому відповідають основним історичним етапам розвитку міста.

1 період. Судячи з археологічних даних, після гетського нашестя біля середини I ст. до н.е. життя в місті відновлюється, проте вже в менших, ніж раніше, масштабах. Епіграфічні і нумізматичні джерела свідчать про збереження традиційних політичних і культурних зв'язків з Фракією і про політичний протекторат з боку царів Одриського царства. В цей же час активний інтерес до Західного і Північно-Західного Причорномор'я почав проявляти ранньоімператорський Рим. Наявні матеріали свідчать, що перші епізодичні появи римських військових в Тірі мали місце вже в середині - третій чверті I ст. н.е. Військові акції римлян в Північному Причорномор'ї проти сарматів, присутність в Тірі окремих речей західного походження,

перехід міста на нове літочислення, поява на монетах зображення сенату, а потім і голови імператора - усе це свідчить про початок нової епохи в історії міста, а саме визнання римської влади *de facto*. Аж до теперішнього часу відсутні археологічні, нумізматики і епіграфічні дані, що свідчать про сарматський вплив на Тіру, як це було в сусідній Ольвії. Про політичний статус міста в цей час важко сказати що-небудь визначено. Тіра знаходилася за межами офіційних кордонів Імперії, що проходили у кінці I ст. по Нижньому Дунаю і не входила до складу провінції Мезія, яка була розділена імператором Доміціаном в 86 р. на Верхню і Нижню. Можливо, вона зберегла свою внутрішню політичну автономію, яка, проте, вже контролювалася римською провінційною адміністрацією. У другій половині I ст. н.е. у напрямку Дністровського лиману з Таврики мігрують пізньоскіфські племена, які осідають тут, органічно вписавшись в існуючу етнокультурну ситуацію і, судячи з усього, потрапляють в економічну зону впливу Тіри.

Економічний потенціал Тіри засвідчений низкою показників, серед яких найбільш важливим є імпорт ремісничої продукції. У Тіру потрапляють нечисленні речі західного (італійського, галльського, іспанського, далматинського (?) походження: амфори, скляний посуд, фібули, червонолаковий посуд та ін. Добре представлений посуд групи *Pontic sigillata*, пік виробництва якої припав на другу половину I - II ст. н.е., відомі нечисленні фрагменти кераміки групи *Eastern sigillata* A і B і рідкісні знахідки поливної кераміки, імовірно малоазійського виробництва. Сюди надходили вино і олія в амфорах з Гераклеї Понтійської, Сінопи, Колхіди, Криту. Регулярному імпорту належать світильники. Мабуть в I ст. ще продовжували використовуватися світильники ефеського типу, з'явилися світильники з волютами, які копіювалися в різних областях імперії, нечисленні фігурні лампи. Використовувався сіроглиняний і ліпний посуд. У міському костюмі застосовувалися фібули різних типів, прикраси. Складний посуд і фаянсова продукція надходили з майстерень Північної Адріатики, Східного Середземномор'я і Єгипту.



2 період. Після перемоги над Дакією при імператорові Траяні в 106 р. в Тірі з'являється постійний римський гарнізон і мабуть, починаючи з цього часу місто, стає частиною римської провінції Нижня Мезія. Цей період був "золотим століттям" в розвитку Тіри. Підтвердження дарування Римом права місту безмитної торгівлі на деякі товари сприяло бурхливому зростанню економіки, інтенсифікації торговельних зв'язків. Продовжували поступати з Гераклеї Понтійської, а також товари (вино, олія, риба, соус-гарум) в амфорах з Сінопи, Егейського басейну, Боспора. В значній кількості відома кухонна кераміка імпортного і місцевого виробництва. У керамічному комплексі є присутніми дакійські чашки-світільники. Найбільш масовою категорією посуду є понтійська червонолакова кераміка. Досить чітко є присутньою група посуду *Eastern sigillata C*. Виділяється невелика група кнідських рельєфних посудин. Із Західного Причорномор'я завозилася мезійська сігіллата, а з Єгипту фаянсові вироби. Також імпортувалася скляна продукція, виготовлена в майстернях Рейнської долини і середземноморських центрах. У побуті отримали поширення світільники Loeschcke Typus VIII, Firmalampen, Кузманов тип XLI та ін. Цим часом датуються світільники "тірського типу". Імовірно, ще в першій половині III століття з'являються "рубчасті" світільники. Застосовувалися ліпні світільники відкритого і закритого типів. Визначений набір привозних посудин і речей, пов'язаних з побутом легіонерів, - мортарії, скляні грально-рахункові жетони, кістяні ярлики-тессери, металеві деталі військового костюму, кістяні бутеролі мечів. У костюмі городян використовувалися фібули причорноморських, провінційно-римських типів, різні прикраси.

В цей же час спостерігається розквіт пізньоскіфських поселень на обох берегах Дністровського лиману. Поблизу мешкали сарматські племена, що стали постійними мешканцями цих земель починаючи з II ст. До цього часу належать металеві деталі костюму, пов'язані з пізньоскіфським і сарматським світами, а в ономастиці засвідчені імена іранського походження. Тіра грала

роль реди́стрибути́вного центру. Товари, що доставлялися по торговельних шляхах в Тіру, потім потрапляли до навколишніх племен.

Окрім використання імпортованих товарів, місцева реміснича діяльність забезпечувала місто виробами ювелірної і монетної справи, предметами металообробки, каменотесною продукцією. Добре було розвинене шкіряне, деревообробне, текстильне, борошномельне та косторізне виробництво.

На місці виготовлялися теракоти і деякі типи світильників, про що говорять знахідки форм. Заготівлі для фібул свідчать про місцеве виробництво. Швидше за все, черепиця і цегла також робилися тут же. Різноманітні скляні намиста, що надходили в значній кількості, могли переплавлятися. До перших століть н.е. належать горни і печі. У деяких печах знайдені численні уламки посудин, у тому числі і необпалених. Мабуть керамічне виробництво носило значною мірою натуральний або дрібнотоварний характер. В період варварських походів середини III ст. н.е. постраждали багато контрагентів Тіри, внаслідок чого істотно скоротилися об'єми імпорту з цих центрів.

3 період. Після бурхливих подій, пов'язаних з варварськими грабіжницькими нападами, та поверненням варварів з Балкан та Малої Азії, життя в місті відновлюється. Готи, що закріпилися в степах Північно-Західного Причорномор'я, стають тут головною військово-політичною силою. Очевидно, частина варварів мешкала в місті. Попри те, що Тіра продовжувала отримувати імпортовані товари, її життя було повністю включене в орбіту інтересів варварів.

У матеріальній культурі Тіри з'являються черняхівські речі, хай і в невеликих кількостях, та зате помітно присутніх - кераміка (посуд, зерновики), деталі одягу, предмети ужитку. Це, безумовно, період занепаду економіки античного міста, значного скорочення міської території, зменшення кількості імпорту, натуралізації господарства. Для цього часу відомі нечисленні виробничі комплекси.

У Тіру надходили вино і олія в амфорній тарі з Гераклеї Понтійської, Сінопи, Боспора. У керамічному комплексі є присутнім нечисленний червонолаковий посуд, а також ліпний, пов'язаний з варварською традицією, сіроглиняна кераміка дакійського вигляду. У освітленні застосовувалися світильники різних типів: "рубчасті" та їх репліки, ліпні, з центрів Греції привозилися пізньогрецькі світильники. Окрім черняхівських і "військових" фібул, в костюмі були присутніми двочленні лучкові і пізньоримські Т-подібні фібули, скляні намиста різних типів.

4 період. На підставі вивчення комплексу матеріальної культури цей хронологічний період виділений уперше. Судячи з наявних матеріалів у кінці IV - початку V ст. в Тірі ще мешкало якесь населення (варварське або греко-варварське), яке не покинуло місто в період нашестя гунів. Сюди надходили сирійсько-палестинські амфори типу Газа з вином і кунжутною (?) олією, нечисленний посуд групи Late Roman C/Phocean Red Slip Ware, використовувалися скляні склянки з краплями синього скла близькосхідного виробництва, світильники з християнською символікою, мали ходіння східно-імперські монети. Невідомо як склалися стосунки населення, що залишилося в місті, з гунами під час їх походу на захід. Будівельні об'єкти цього часу не виділяються. Про ремесло і господарство судити важко. Очевидно, населення, що мешкало тут, було нечисленним і незабаром покинуло місто вже назавжди.

Подальше накопичення матеріалу і його детальніша розробка, дозволить уточнити представлені результати, виділити нові форми речей, виявити нові напрями культурних і економічних зв'язків, поглибити знання про місцеве ремесло і виробництво, етнічний склад населення, військово-політичну і економічну історію Тіри в римську епоху.

## СПИСОК ВИКОРИСТАНИХ АРХІВНИХ ДЖЕРЕЛ

### **1. Науковий архів Інституту археології НАН України**

Ф. експедиції

№ 1998/54. Росохацкий А., Кожокару В., Батизат Г., Самойлова Т., Оприш И. Отчет о работе Белгород-Тирской экспедиции Института археологии НАН Украины при участии Института Фракологии Румынии в 1998 году, 125 с.

### **2. Науковий архів Інституту археології НАН України**

Ф. експедиції

№ 2002/93. Самойлова Т.Л., Кожокару В.М., Смольянинова С.П., Богуславский Г.С., Остапенко П.В. Отчет о работе украинско-румынской Белгород-Тирской экспедиции в 2002 г., 102 с.

### **3. Науковий архів Інституту археології НАН України**

Ф. експедиції

№ 2012/152. Самойлова Т.Л., Остапенко П.В., Богуславский Г.С., Леонова А.А., Савельев О.К., Смольянинова С.П., Старкин А.В., Ветчинникова Н.Е. Отчет о работе Белгород-Тирской экспедиции в 2012 г., 245 с.

### **4. Науковий архів Інституту археології НАН України**

Ф. експедиції

Д. № 1990/19. Сон Н.А, Кравченко А.А., Клейман И.Б. Отчет о раскопках Тиры в 1990 г. Тирской экспедицией ИА АН УССР, с.

### **5. Науковий архів Інституту археології НАН України**

Ф. експедиції

Д. № 1958/11. Фурманская А.И. Отчет о работе Белгород-Днестровской экспедиции 1958 года, 34 с.

### **6. Науковий архів Інституту археології НАН України**

Ф. експедиції

№ 507. Фурманская А.И. Тира первых веков нашей эры, 247 с.

**СПИСОК ВИКОРИСТАНОЇ ЛІТЕРАТУРИ**

1. Абрамзон М.Г. Монеты как средство пропаганды официальной политики Римской Империи / М.Г. Абрамзон. – М., 1995. – 656 с.
2. Абрамов А.П. Античные амфоры. Периодизация и хронология / А.П. Абрамов // БС. – 1993. – № 3. – С. 4–135.
3. Александрова С.С. Типология и хронология на керамиката изработена на рѣка от римския и ранновизантийския период (I–VI в.) на територията на България / С.С. Александрова. – София, 2013. – 445 с.
4. Алексеева Е. М. Античные бусы Северного Причерноморья / Е.М. Алексеева // САИ. – 1975. – Вып. Г1–12. – 121 с.
5. Алексеева Е. М. Античные бусы Северного Причерноморья / Е.М. Алексеева САИ. – 1978. – Вып. Г1–12. – 120 с.
6. Алексеева Е. М. Античные бусы Северного Причерноморья / Е.М. Алексеева // САИ. – 1982а. – Вып. Г1–12. – 110 с.
7. Алексеева Е.М. Юго-восточная часть некрополя Горгиппии / Е.М. Алексеева // Горгиппия II. – Краснодар, 1982б. – С. 5–116.
8. Алексеева Е.М. Горгиппия. Коричневоглиняные амфоры из комплексов первых веков нашей эры / Е.М. Алексеева // ДБ. – 2008. – Т. 12 (I). – С. 14–39.
9. Алексеева Е.М., Арсеньева Т.М. Стеклоделие Танаиса / Е.М. Алексеева, Т.М. Арсеньева // СА. – 1966. – № 2. – С. 176–188.
10. Алексеева Е.М., Сорокина Н.П. Коллекция стекла античной Горгиппии (I–III вв.) / Е.М. Алексеева, Н.П. Сорокина. – М., 2007. – 160 с.
11. Алексиану М. О торговых связях между дакийской территорией Восточных Карпат и Северопонтийской областью во II–III вв. н.э. / М. Алексиану // Археология и история Нижнего Подунавья. – Рени, 1991. – С. 38–40.
12. Амброз А.К. Фибулы Юга Европейской части СССР / А.К. Амброз // САИ. – 1966. – Вып. Д1 – 30. – 141 с.

13. Антонова И.А., Костромичев Д.А. Римские гарнизоны Юго-Западного Крыма по данным керамических клейм / И.А. Антонова, Д.А. Костромичев // МАИЭТ. – 2000. – Вып. VII. – С. 45–50.
14. Арсеньева Т.М. Лепная керамика Танаиса / Т.М. Арсеньева // Античные древности Подонья-Приазовья. – М., 1969. – С. 173–208.
15. Арсеньева Т.М. Комплекс краснолаковых сосудов II в. н.э. из Танаиса / Т.М. Арсеньева // История и культура античного мира. – М., 1977а. – С. 13–16.
16. Арсеньева Т.М. Некрополь Танаиса / Т.М. Арсеньева. – М., 1977б. – 152 с.
17. Арсеньева Т.М. Две группы краснолаковых сосудов из Танаиса / Т.М. Арсеньева // КСИА. – 1985. – Вып. 182. – С. 77–84.
18. Арсеньева Т.М. Светильники Танаиса / Т.М. Арсеньева. – М., 1988. – 141 с.
19. Арсеньева Т.М., Наменко С.А. Усадьбы Танаиса / Т.М. Арсеньева, С.А. Науменко. – М., 1992. – 231.
20. Арсеньева Т.М., Науменко С.А. Комплекс находок из подвала МБ II–III вв. н.э. / Т.М. Арсеньева, С.А. Науменко // Вестник Танаиса. – 1993а. – Вып. 1. – С. 61–113.
21. Арсеньева Т.М., Науменко С.А. Раскопки Танаиса в 1985–1989 гг. / Т.М. Арсеньева, С.А. Науменко // КСИА. – 1993б. – Вып. 207. – С. 93–101.
22. Батизат Г.В. Новые свидетельства о культе египетских божеств в Тире / Г.В. Батизат // Stratum plus. – 2001–2002. – № 6. – С. 202–209.
23. Батизат Г.В. Мистические культы в античной Тире / Г.В. Батизат // Stratum plus. – 2003–2004. – № 3. – С. 340–351.
24. Батизат Г.В., Росохацкий А.А. К изучению мировоззрения населения Тире в античный период / Г.В. Батизат, А.А. Росохацкий // Вісник Одеського історико-краєзнавчого музею. – Одеса, 2005. – С. 4–22.
25. Батюшков П.Н. Бессарабия. Историческое описание / П.Н. Батюшков. – СПб., 1892. – 95 с.

26. Беккер П.В. Гражданский быт тиритов при римских императорах / П.В. Беккер. – Одесса, 1849. – 22 с.
27. Беккер П. Тирас и тириты / П. Беккер // ЗООИД. – 1850. – Т. 2. – С. 416–469.
28. Беккер П. В. Берег Понта Эвксинского от Истра до Борисфена / П.В. Беккер // ЗООИД. – 1853. – Т. 3. – С. 151–209.
29. Белов Г.Д. Стеклоделательная мастерская в Херсонесе / Г.Д. Белов // КСИА. – 1969. – Вып. 116. – С. 80–84.
30. Блаватский В.Д. Очерки военного дела в античных государствах Северного Причерноморья / В.Д. Блаватский. – М., 1954. – 164 с.
31. Бондарь Р.Д. Строительное дело нижнедунайского лимеса (провинции Нижняя и Верхняя Мезии, Дакия) в I – середине III вв. н.э. / Р.Д. Бондарь. – Одесса, 2013. – 108 с.
32. Борисковская С.П. (Ред.). Античная художественная бронза: Каталог выставки в Эрмитаже / С.П. Борисковская. – Л., 1973. – 137 с.
33. Борисова В.В. Черепица с клеймами римских легионов / В.В. Борисова // СХМ. – 1961. – II. – С. 39–45.
34. Борисова В.В. Раскопки в цитадели в 1958–1959 гг. / В.В. Борисова // СХМ. – 1963. – III. – С. 45–54.
35. Борисова В.В. Харакс / В.В. Борисова // САИ. – 1966а. – вып. Г1–20. – С. 50–51.
36. Борисова В.В. Херсонес / В.В. Борисова // САИ. – 1966б. – вып. Г1–20. – С. 45–50.
37. Брашинский И.Б. Ольвия / И.Б. Брашинский // САИ. – 1966. – вып. Г1–20. – С. 36–45.
38. Брун Ф. О местоположении Тираса / Ф. Брун // ЗООИД. – 1853. – Т. 3. – С. 47–66.
39. Брумяко И.В., Дзиговский А.Н., Секерская Н.М. Никоний римской эпохи / И.В. Брумяко, А.Н. Дзиговский, Н.М. Секерская. – Одесса, 2008. – 224 с.

40. Бруяко И.В., Росохацкий А. А. К собранию светильников римского времени из Тиры / И.В. Бруяко, А.А. Росохацкий // *Stratum plus*. – 2000. – № 4. – С. 342–345.
41. Бруяко И.В., Секерская Е.П. Очерки экономики населения Северо-Западного Причерноморья в античную эпоху / И.В. Бруяко, Е.П. Секерская. – Одесса, 2016. – 238 с.
42. Буданова В.П. Готы в эпоху Великого переселения народов / В.П. Буданова. – СПб., 2001. – 320 с.
43. Буйских С.Б. Фортификация ольвийского государства (первые века нашей эры) / С.Б. Буйских. – К., 1991. – 160 с.
44. Буйских С. Б. Фигурные сосуды дионисийского круга из Золотого Мыса / С.Б. Буйских // *Северное Причерноморье в эпоху античности и средневековья. Памяти Н. П. Сорокиной*. – Тр. ГИМ. – 2006. – № 159. – С. 206–230.
45. Булкин И.Ю. Предполагаемые трассы римских военных дорог в Северном Причерноморье / И.Ю. Булкин // *Никоний и античный мир Северного Причерноморья*. – Одесса, 1997. – С. 286–288.
46. Бураков А.В. Козырское городище рубежа и первых столетий нашей эры / А.В. Бураков. – К., 1976. – 158 с.
47. Бураков А.В. Теракота воина з поселення Козирка / А.В. Бураков // *Археологія*. – 1988. – № 63. – С. 73–74.
48. Буюклиев Х. Тракийският могилен некропол при Чаталка, Старозагорски окръг / Х. Буюклиев // *Разкопки и проучвания*. – 1986. – Кн. XVI. – 152 с.
49. Васильев А.А., Савельев О.К. Переход от начального к финальному этапу позднесарматской культуры в междуречье Днестра и Дуная (хронологический аспект) / А.А. Васильев, О.К. Савельев // *GERMANIA–SARMATIA. Древности Центральной и Восточной Европы эпохи римского влияния и переселения народов*. – Калининград, 2008. – С. 29–43.



50. Ваулина М.П. К истории торговых сношений Северного Причерноморья с Книдом / М.П. Ваулина // СА. – 1959. – № 1. – С. 72–83.
51. Ветштейн Р.І. Керамічні випалювальні печі Ольвії перших століть н.е. / Р.І. Ветштейн // АП УРСР. – 1958. – Т. VII. – С. 61–76.
52. Ветштейн Р.И. Местная керамика Ольвии первых веков н.э. / Р. И. Ветштейн // Ольвия. – К., 1975. – С. 164–191.
53. Винокуров Н.И., Трейстер М.Ю. Портретные медальоны краснолаковых чаш I в. до н.э. – I в. н.э. на поселении Артезиан в Крымском Приазовье / Н.И. Винокуров, М.Ю. Трейстер // Боспорский феномен. Греки и варвары на евразийском перекрестке. – СПб., 2013. – С. 270–278.
54. Винокуров Н.И., Трейстер М.Ю. Свинцовая оправа зеркала из раскопок городища Артезиан / Н.И. Винокуров, М.Ю. Трейстер // ДБ. – 2015а. – Т. 19. – С. 43–61.
55. Винокуров Н.И., Трейстер М.Ю. Тессера из слоя гибели ранней цитадели городища Артезиан / Н.И. Винокуров, М.Ю. Трейстер // ВДИ. – 2015б. – № 4. – С. 227–239.
56. Висотська Т.М. Про виробництво скла в пізньоантичному Криму / Т.М. Висотська // Археологія. – 1964. – Т. 16. – С. 7–20.
57. Внуков С.Ю. К вопросу о месте производства коричневоглиняных амфор Северного Причерноморья / С.Ю. Внуков // Греческие амфоры. – Саратов, 1992. – С. 68–89.
58. Внуков С.Ю. Причерноморские амфоры I в. до н.э. – II в. н.э. (морфология) / С.Ю. Внуков. – М., 2003. – 235 с.
59. Внуков С.Ю. Причерноморские амфоры I в. до н.э. – II в. н.э. Ч. II. Петрография, хронология, проблемы торговли / С.Ю. Внуков. – СПб., 2006. – 315 с.
60. Внуков С.Ю. Еще раз о типологии, эволюции и хронологии светлоглиняных (позднегераклейских) узкогорлых амфор / С.Ю. Внуков // РА. – 2016. – № 2. – С. 36–47.

61. Вольфрам Х. Готы. От истоков до середины VI века (опыт исторической этнографии) / Х. Вольфрам. – СПб., 2003. – 656 с.
62. Высотская Т.Н. Усть-Альминское городище и некрополь / Т.Н. Высотская. – К., 1994. – 206 с.
63. Высотская Т.Н., Жесткова Г.И. Рельефная краснолаковая керамика из могильника «Совхоз № 10» / Т.Н. Высотская, Г.И. Жесткова // ХСб. – 1999. – Вып. X. – С. 31–38.
64. Вязьмитина М.И. Золотобалковский могильник / М.И. Вязьмитина. – К., 1972. – 192 с.
65. Вязьмитина М.И. Портретная эмблема из Золотой Балки / М.И. Вязьмитина // Ольвия. – К., 1975. – С. 220–244.
66. Гаврилюк Н.А. Лепная керамика Тиры / Н.А. Гаврилюк // Тира–Белгород–Аккерман. – Одесса, 2010. – С. 11–46.
67. Гаврилюк Н.О. Липна кераміка античних центрів Північного Причорномор'я як джерело для вивчення етнічної та економічної історії / Н.О. Гаврилюк // Археологія. – 2014. - № 4. – С. 30–50.
68. Гаврилюк Н.А., Соколова О. Ю. Лепная керамика Нимфея I в. до н.э. – III в. н.э. / Н.А. Гаврилюк, О.Ю. Соколова // Античный мир и варвары на юге России и Украины. Ольвия. Скифия. Боспор. – М. – К. – Запорожье, 2007. – С. 258–342.
69. Гаврилюк Н.А., Молев Е.А. Лепная керамика из объектов и слоев III–VI вв. н.э. боспорского города Китея / Н.А. Гаврилюк, Е.А. Молев // ПИФК. – 2018. - № 3. – С. 60–72.
70. Гавритухин И.О. Финал черняховской культуры / И.О. Гавритухин // РСМ. – 2007. – Вып. 9. – С. 9–71.
71. Гайдукевич В.Ф. Раскопки Тиритаки и Мирмекия в 1946–1952 гг. / В.Ф. Гайдукевич // МИА. – 1958. – № 85. – С. 149–218.
72. Гей О.А., Бажан И.А. Захоронение с комплексом вещей круга эмалей на Нижнем Днепре / О.А. Гей, И.А. Бажан // ПАВ. – 1993. – № 3. – С. 52–59.

73. Генчева Е. Римските фибули от България от края на I в. пр. н.е до края на VI в. на н.е. / Е. Генчева. – Велико Търново, 2004. – 199 с.
74. Головки И.Д., Бондарь Р.Д., Загинайло А.Г. Археологические исследования у с. Орловка Болградского района Одесской области / И.Д. Головки, Р.Д. Бондарь, А.Г. Загинайло // КСОГАМ 1963. – Одесса, 1965. – С. 68–80.
75. Голофаст Л.А. К вопросу о стеклоделении в ранневизантийском Херсонесе / Л.А. Голофаст // МАИЭТ. – 1998. – Вып. VI. – С. 312–325.
76. Голофаст Л.А. Стекло ранневизантийского Херсонеса / Л.А. Голофаст // МАИЭТ. – 2001. – Вып. VIII. – С. 97–260.
77. Голофаст Л.А. Амфорная тара из раскопок зольника римского времени у подножия горы Митридат в Керчи / Л.А. Голофаст // МАИЭТ. – 2010. – Вып. XVI. – С. 82–139.
78. Голофаст Л.А. Простая гончарная керамика из раскопок зольника римского времени у подножия горы Митридат в Керчи / Л.А. Голофаст // БИ. – 2013. – Вып. XXVIII. – С. 211–241.
79. Гопкало О.В. Бусы и подвески черняховской культуры / О.В. Гопкало. – К., 2008. – 252 с.
80. Гопкало О.В. Про дату скляних жетонів у черняхівському ареалі / О.В. Гопкало // Археологія. – 2012. – Вип. 2. – С. 96–102.
81. Гороховский Е.Л. Хронология черняховских могильников Лесостепной Украины / Е.Л. Гороховский // Труды V Международного конгресса археологов-славистов. – К., 1988. – Т. 4. – С. 34–46.
82. Гороховский Е.Л., Гопкало О.В. Фибулы VII группы О. Альмгрена в ареале черняховской культуры / Е.Л. Гороховский, О.В. Гопкало // Археологія давніх слов'ян. – К., 2004. – С. 103–130.
83. Гороховський Є.Л., Сон Н.О. Фібули з Тіри / Є.Л. Гороховський, Н.О. Сон // Археологія. – 1989. – Вип. 3. – С. 69–78.

84. Гудименко И.В., Кузьмин А.Ю. Дно краснолакового блюда со сценой жертвоприношения из Нижне-Гниловского городища / И.В. Гудименко, А.Ю. Кузьмин // ИАИАИАНД. – 1994. – Вып. 13. – С. 45–50.
85. Гудкова А.В. Классификация сероглиняной столовой керамики Тира II–IV вв. н.э. / А.В. Гудкова // Античная Тира и средневековый Белгород. – К., 1979. – С. 99–115.
86. Гудкова А.В. Тира и оседлое население Буджака в первой половине I тыс. н.э. / А.В. Гудкова // Древнее Причерноморье. – Одесса, 1989. – С. 21–23.
87. Гудкова А.В. Тира и черняховская культура / А.В. Гудкова // Древнее Причерноморье. – Одесса, 1991. – С. 24–26.
88. Гудкова А.В. Поздние скифы в низовьях Днестра / А.В. Гудкова // Чобручский археологический комплекс и вопросы взаимовлияния античной и варварской культур (IV в. до н.э. – IV в. н.э.). – Тирасполь, 1997. – С. 27–30.
89. Гудкова А.В. I–IV вв. в Северо-Западном Причерноморье (культура оседлого населения) / А.В. Гудкова // Stratum plus. – 1999. – № 4. – С. 235–404.
90. Гудкова А.В. К изучению зерновиков черняховской культуры / А.В. Гудкова // Древнейшие общности земледельцев и скотоводов Северного Причерноморья (V тыс. до н.э. – V век н.э.). – Тирасполь, 2002. – С. 362–370.
91. Гудкова А.В., Бруяко И.В. Лепная керамика римского времени из Никония / А.В. Гудкова, И.В. Бруяко // Никоний и античный мир Северного Причерноморья. – Одесса, 1997. – С. 72–76.
92. Гудкова А.В., Клейман И.Б., Сон Н.А. Раскопки позднеантичной Тира / А.В. Гудкова, И.Б. Клейман, Н.А. Сон // Проблемы античной истории и культуры. – Ереван, 1979. – II. – С. 284–290.
93. Гудкова А.В., Крапивина В.В. Сероглиняная гончарная керамика Ольвии первых веков нашей эры / А.В. Гудкова, В.В. Крапивина // Античные древности Северного Причерноморья. – К., 1988. – С. 82–103.

94. Гудкова А.В., Крапивина В.В. Сероглиняная керамика Тирь, Ольвии и памятников черняховской культуры / А.В. Гудкова, В.В. Крапивина. – К., 1990. – 48 с.
95. Гудкова А.В., Малюкевич А.Е. Сероглиняная кружальная керамика поселений на Днестровском лимане (первая четверть I тыс. н.э.) / А.В. Гудкова, А.Е. Малюкевич // *Stratum plus*. – 1999. – № 4. – С. 8–18.
96. Гудкова А.В., Росохацкий А.А., Фокеев М.М. Работы на могильнике черняховской культуры Нагорное II в 1993 г. / А.В. Гудкова, А.А. Росохацкий, М.М. Фокеев // *АДУ 1993 р.* – К., 1997. – С. 42–43.
97. Гудкова А.В., Руссова А.В. Металлические украшения из могильника римского времени Молога II / А.В. Гудкова, А.В. Руссова // *Исследования по античной археологии Юго-Запада Украинской ССР.* – К., 1980. – С. 122–135.
98. Гудкова А.В., Фокеев М.М. Поселение и могильник римского времени Молога II / А.В. Гудкова, М.М. Фокеев // *Памятники римского и средневекового времени в Северо-Западном Причерноморье.* – К., 1982. – С. 55–113.
99. Гудкова А.В., Фокеев М.М. Земледельцы и кочевники в низовьях Дуная I – IV вв. н.э. / А.В. Гудкова, М.М. Фокеев. – К., 1984. – 119 с.
100. Гущина И.И., Журавлев Д.В. Некрополь римского времени Бельбек IV в Юго-Западном Крыму / И.И. Гущина, Д.В. Журавлев. – М., 2016. – 272 с.
101. Гущина И.И., Журавлев Д.В., Фирсов К.Б. Позднескифские коллекции в собрании Государственного Исторического музея / И.И. Гущина, Д.В. Журавлев, К.Б. Фирсов // *Тр. ГИМ.* – 2001. – Вып. 118. – С. 230–238.
102. Гущина И.И., Засецкая И.П. «Золотое кладбище» римской эпохи в Прикубанье / И.И. Гущина, И.П. Засецкая. – СПб., 1994. – 172 с.
103. Данилов Е.С. Война и разведывательная деятельность в античном Риме / Е.С. Данилов. – Ярославль, 2011. – 230 с.

104. Дашевская О.Д. Поздние скифы в Крыму / О.Д. Дашевская // САИ. – 1991. – Вып. Д1 – 7. – 141 с.
105. Дашевская О.Д. Некрополь Беляуса / О.Д. Дашевская. – Симферополь, 2014. – 284 с.
106. Дзиговский А.Н. Хронология сарматских древностей левобережья Нижнего Днестра / А.Н. Дзиговский // Никоний и античный мир Северного Причерноморья. – Одесса, 1997. – С. 274–278.
107. Дзиговский А.Н. Очерки истории сарматов Карпато-Днепровских земель / А.Н. Дзиговский. – Одесса, 2003. – 240 с.
108. Дзиговский А.Н., Островерхов А.С. Стеклянная посуда как историческое явление в памятниках скифо-сарматского времени Украины, Молдовы и Российского Подонья (VI в. до н.э. – IV в. н.э.) / А.Н. Дзиговский, А.С. Островерхов. – Одесса, 2000. – 260 с.
109. Дзиговский А.Н., Савельев О.К. Гунны / А.Н. Дзиговский, О.К. Савельев // Древние культуры Северо-Западного Причерноморья (к 95-летию Национальной академии наук Украины). – Одесса, 2013. – С. 696–703.
110. Дзиговський О.М. Сармати на заході степового Причорномор'я наприкінці I ст. до н.е. – першій половині IV ст. н.е. / О.М. Дзиговський. – К., 1993. – 203 с.
111. Дзнеладзе Е.С. Египетский фаянс у поздних скифов Нижнего Днепра / Е.С. Дзнеладзе // АДІУ. – 2016. – Вып. 2 (19). – С. 68–73.
112. Диденко С.В. Хронология светлоглиняных узкогорлых амфор типов Шелов D и F (по материалам погребальных комплексов) // С.В. Диденко / ОІУМ. – К., 2014. – № 4. – С. 34–48.
113. Диденко С. Амфоры типа Форлимпополи в Северном Причерноморье / С.В. Диденко // Емінак. – К. – Миколаїв, 2016. – № 4 (16). – FORUM OLVICUM I. Пам'яті В.В. Крапівіної. – С. 242–250.
114. Діденко С.В. Античний керамічний імпорт у черняхівській культурі на території України. Дис. кан. іст. наук: 07.00.04. / С.В. Діденко. – К., 2018. – 190 с.

115. Димитрова-Милчева А. Търговски връзки на провинция Мизия през ранноимператорската епоха в светлината на импортната керамика / А. Димитрова-Милчева // Археология. – 1996. – кн. 1. – С. 11–19.
116. Дмитров Л.Д. Білгород-Дністровська археологічна експедиція / Л.Д. Дмитров // АП УРСР. – 1949. – Т. II. – С. 39–52.
117. Дмитров Л.Д. Розкопки в м. Білгороді-Дністровському в 1947 р. / Л.Д. Дмитров // АП УРСР. – 1952. – Т. IV. – С. 59–64.
118. Дмитров Л.Д. Основні підсумки Ізмаїльської археологічної експедиції 1949–1950 рр. / Л.Д. Дмитров // АП УРСР. – 1955. – Т. V. – С. 111–123.
119. Дремсизова-Нелчинова Цв., Тончева Г. Антични терракоти от България / Цв. Дремсизова-Нелчинова, Г. Тончева. – София, 1971. – 139 с.
120. Дорошко О.П. Оконное стекло римского времени из раскопок Херсонеса Таврического и его округа / О.П. Дорошко // Записки ИИМК РАН. – 2016. – № 14. – С. 149–158.
121. Дьячков С. В., Журавлев Д. В. Книдский ойнофор из Херсонеса / С.В. Дьячков, Д.В. Журавлев // РА. – 2001. – № 1. – С. 110 – 114.
122. Ермолин А.Л., Гецко П.П., Куликов В.А. Краснолаковая керамика и нумизматический материал из мастерской короπλαста Пантикапея (к вопросу о датировке) / А.Л. Ермолин, П.П. Гецко, В.А. Куликов // Боспорский феномен: сакральный смысл региона, памятников, находок. – СПб., 2007. – Ч. 1. – С. 106–112.
123. Журавлев Д. В. 2000. О сарматских мотивах в краснолаковой керамике / Д.В. Журавлев // ΣΥΣΣΙΤΙΑ. Памяти Юрия Викторовича Андреева. – СПб., 2000. – С. 331–342.
124. Журавлев Д.В. К вопросу о клеймах *planta pedis* на римской керамике / Д.В. Журавлев // ΑΝΑΧΑΡΣΙΣ. Памяти Юрия Германовича Виноградова. ХСб. – 2001а. – Вып. XI. – С. 90–99.
125. Журавлев Д.В. О датировке *Eastern sigillata B* из Юго-Западного Крыма / Д.В. Журавлев // Археология. – 2001б. – № 3. – С. 99–118.

126. Журавлев Д.В. Краснолаковые понтийские тарелки с вертикальным бортиком из могильника Бельбек IV / Д.В. Журавлев // ХСБ. – 2005. – Вып. XIV. – С. 141–168.
127. Журавлев Д.В. Западная сигиллата в Северном Причерноморье / Д.В. Журавлев // ДБ. – 2006. – Т.10. – С. 168–213.
128. Журавлев Д.В. Краснолаковая керамика Юго-Западного Крыма I–III вв. н.э. (по материалам позднескифских некрополей Бельбекской долины) / Д.В. Журавлев // МАИЭТ. – Supplementum. – 2010. – 9. – 320 с.
129. Журавлев Д.В. Понтийская сигиллата: региональный феномен в Причерноморье / Д.В. Журавлев // Боспорский феномен. Греки и варвары на Евразийском перекрестке. – СПб., 2013. – С. 676–685.
130. Журавлев Д.В. «Браслеты» и кольца с выступами из позднескифских и сарматских памятников Северного Причерноморья / Д.В. Журавлев // ПИФК. – 2014. – № 1. – С. 59–85.
131. Журавлев Д.В. Книдский импорт рельефной керамики в Северном Причерноморье в римское время / Д.В. Журавлев // Боспорские чтения. – Керчь, 2017. – XVIII. – С. 116–126.
132. Журавлев Д.В., Быковская Н.В., Желтикова А.Л. Светильники второй половины III в. до н.э. – IV в. н.э. – Т. II / Д.В. Журавлев, Н.В. Быковская, А.Л. Желтикова. – К., 2010. – 336 с.
133. Журавлев Д.В., Ломтадзе Г.А. Керамический комплекс II в. н.э. с акрополя Пантикапея / Д.В. Журавлев, Г.А. Ломтадзе // ДБ. – 1999. – 2. – С. 98–113.
134. Журавлев Д.В., Ломтадзе Г.А. Изделия из гипса и кости / Д.В. Журавлев, Г.А. Ломтадзе // На краю ойкумены. Греки и варвары на северном берегу Понта Эвксинского. – М., 2002. – С. 76–78.
135. Журавлев Д.В., Турова Н.П. Античные глиняные светильники Ялтинского историко-литературного музея / Д.В. Журавлев, Н.П. Турова // БИ. – 2012. – Вып. XXVI. – С. 335–400.



136. Зайцев Ю.П. Неаполь скифский (II в. до н.э. – III в. н.э.) / Ю.П. Зайцев. – Симферополь, 2003. – 212 с.
137. Зайцев Ю.П., Волошинов А.А., Масыкин В.В., Мордвинцева В.И., Фирсов К.Б., Флесс Ф. Охранные исследования городища и некрополя Алма-Кермен в 2004–2005 гг. / Ю.П. Зайцев, А.А. Волошинов, В.В. Масыкин, В.И. Мордвинцева, К.Б. Фирсов, Ф. Флесс // АДУ 2005–2007. – К. – Запоріжжя, 2007. – С. 27–29.
138. Засецкая И.П. Стеклянная посуда некрополя Боспора второй половины IV – рубежа VI–VII вв. н.э. (из собрания Государственного Эрмитажа) / И.П. Засецкая. – Симферополь–Керчь, 2008. – 224 с.
139. Зеест И.Б. Пантикапейская керамика сарматского времени (по материалам раскопок Пантикапея 1945–1949 гг.) / И.Б. Зеест // МИА. – 1957. – № 56. – С. 139–159.
140. Зеест И.Б. Керамическая тара Боспора / И.Б. Зеест // МИА. – 1960. – № 83. – 180 с.
141. Зотовић Л., Јордовић Ч. *Viminacium* – некрополя «Више гробља» / Л. Зотовић, Ч. Јордовић. – Београд, 1990. – Кн. 1. – 122 с.
142. Зубар В.М. З приводу інтерпретації однієї споруди, відкритої на території античної Тіри / В.М. Зубар // Археологія. – 2004. – № 2. – С. 137–145.
143. Зубар В.М., Сон Н.О. До питання про політичний статус Тіри середини I ст. н.е. / В.М. Зубар, Н.О. Сон // Археологія. – 1987. – Вип. 59. – С. 12–17.
144. Зубар В.М., Сон Н.О. Нові археологічні дані про римську залогу Тіри / В.М. Зубар, Н.О. Сон // Археологія. – 1999. – № 3. – С. 118–123.
145. Зубарь В.М. Некрополь Херсонеса Таврического I–IV вв. н.э. / В.М. Зубарь. – К., 1982. – 144 с.
146. Зубарь В.М. О свинцовых зеркалах из некрополя Херсонеса / В.М. Зубарь // Проблемы античной культуры. – М., 1986. – С. 150–154.

147. Зубарь В.М. По поводу этнической принадлежности так называемых вотивных плиток фракийского круга из Таврики / В.М. Зубарь // АМА. – 2002. – Вып. 11. – С. 195–199.
148. Зубарь В.М. Остатки комплекса с апсидой в Тире (к проблеме атрибуции) / В.М. Зубарь // РА. – 2004. – № 1. – С. 100–108.
149. Зубарь В.М., Антонова И.А. Бутероль ножен длинного римского меча из Херсонеса / В.М. Зубарь, И.А. Антонова // РА. – 2001. – № 2. – С. 122–125.
150. Зубарь В.М., Сон Н.А. Северо-Западное Причерноморье в античную эпоху. Основные тенденции социально-экономического развития / В.М. Зубарь, Н.А. Сон // МАИЭТ. – Supplementum. – 2007. – Вып. 3. – 240 с.
151. Зубарь В.М., Сорочан С.Б. Светильники в погребальном обряде античных городов Северного Причерноморья / В.М. Зубарь, С.Б. Сорочан // Античная культура Северного Причерноморья. – К., 1984. – С. 147–156.
152. Иванова М. Локална terra sigillata от пътните станции Sostra и Ad radices по пътя Ескус-Филипопол / М. Иванова // Епохи. – Велико Търново, 2006. – Кн. 3–4. – год. XII. – С. 47–58.
153. Иванова О.С. Узкогорлые светлоглиняные амфоры из раскопок Мангуца / О.С. Иванова // МАИЭТ. – 2011. – Вып. XVII. – С. 266–327.
154. Иванчик А.И., Самойлова Т.Л. Синкретические культы греко-египетских богов в Тире / А.И. Иванчик, Т.Л. Самойлова // Боспорский феномен: сакральный смысл региона, памятников, находок. – СПб., 2007. – Ч. 2. – С. 150–156.
155. Кабакчиева Г. Типология и хронология на глинените червенолакови паници от Тракия (I–IV в.) / Г. Кабакчиева // Археология. – 1983. – № 4. – Год. XXV. – С. 1–12.
156. Кадеев В.И. О медицине в Херсонесе Таврическом / В.И. Кадеев // Древности. – Харьков, 1994. – С. 58–65.
157. Кадеев В.И. Херсонес Таврический. Быт и культура (I–III вв. н.э.) / В.И. Кадеев. – Харьков, 1996. – 212 с.

158. Кадеев В.И., Сорочан С.Б. Экономические связи античных городов Северного Причерноморья в I в. до н.э. – V в. н.э. (на материалах Херсонеса) / В.И. Кадеев, С.Б. Сорочан. – Харьков, 1989. – 136 с.
159. Кадеєв В.І. Косторізне виробництво у пізньоантичному Херсонесі / В.І. Кадеєв // Археологія. – 1969. – Т. XXII. – С. 236–240.
160. Кадеєв В.І., Сорочан С.Б. Херсонес і Західний Понт: проблема контактів / В.І. Кадеєв, С.Б. Сорочан // Археологія. – 1989. – № 4. – С. 91–101.
161. Казакова Л.М. Кровельная черепица первых веков нашей эры из Танаиса / Л.М. Казакова // КСИА. – 1987. – Вып. 191. – С. 83–89.
162. Калашник Ю.П. Группа керамических клейм римского времени из Ольвии и Херсонеса / Ю.П. Калашник // СГЭ. – 1986. – LI. – С. 41–45.
163. Карашевич І.В. Середньовічні матеріали із розкопок Білгород-Дністровської експедиції 1946–1947, 1949–1950 рр. / І.В. Карашевич // АДІУ. – 2010. – Вип. 3. – С. 129–135.
164. Карашевич І. В., Карнаух Є. Г., Корпусова В. М., Сон Н. О. Колекції доби раннього заліза та античних пам'яток Північного Причорномор'я / І.В. Карашевич, Є.Г. Карнаух, В.М. Корпусова, Н.О. Сон // Колекції Наукових фондів Інституту археології НАН України. Каталог. – К., 2007. – С. 107–156.
165. Карышковский П.О. Новые тирасские надписи / П.О. Карышковский // Античная Тира и средневековый Белгород. – К., 1979. – С. 76–88.
166. Карышковский П.О. Из истории Тире в первой трети III в. н.э. / П.О. Карышковский // Исследования по античной археологии Юго-Запада Украинской ССР. – К., 1980. – С. 72–83.
167. Карышковский П.О. Посвятительная надпись римских врачей из Тире / П.О. Карышковский // Новые исследования по археологии Северного Причерноморья. – К., 1987. – С. 52–56.

168. Карышковский П.О., Клейман И.Б. Древний город Тира / П.О. Карышковский, И.Б. Клейман. – К., 1985. – 160 с.
169. Кастанаян Е.Г. Лепная керамика боспорских городов / Е.Г. Кастанаян. – Л., 1981. – 177 с.
170. Клейман И.Б. Статуэтки из Тиры / И.Б. Клейман // САИ. – 1970. – Вып. Г1–11. – С. 25–27.
171. Клейман И.Б. Раскопки помещения вексилляции Первого Итальянского легиона в Тире / И.Б. Клейман // МАСП. – 1971. – Вып. 7. – С. 229–238.
172. Клейман И.Б. Материалы из керамических комплексов Тиры II – IV вв. н.э. / И.Б. Клейман // Античные города Северного Причерноморья и варварский мир. – Л., 1973. – С. 16–18.
173. Клейман И.Б. Римская цитадель в Тире / И.Б. Клейман // Новые открытия советских археологов. – К., 1975. – Ч. 2. – С. 92–93.
174. Клейман И.Б. К стратиграфии напластований римского времени в Тире / И.Б. Клейман // МАСП. – 1976. – Вып. 8. – С. 109–119.
175. Клейман И.Б. Новая гробница в районе Белгорода-Днестровского и вопрос о местоположении некрополя Тиры / И.Б. Клейман // Археологические исследования Северо-Западного Причерноморья. – К., 1978. – С. 99–107.
176. Клейман И.Б. Стратиграфия культурного слоя городища Тиры-Белгорода / И.Б. Клейман // Античная Тира и средневековый Белгород. – К., 1979. – С. 54–76.
177. Клейман И.Б. Терракоты из раскопок Тиры 1970–1977 гг. / И.Б. Клейман // Исследования по античной археологии Юго-Запада Украинской ССР. – К., 1980. – С. 96–103.
178. Клейман И.Б. О раскопках Тиры в 1940 г. / И.Б. Клейман // Новые археологические исследования на Одесчине. – К., 1984. – С. 66–74.

179. Клейман И.Б. К изучению весовой метрологии Тире / И.Б. Клейман // Археологические памятники степей Поднестровья и Подунавья. – К., 1989. – С. 19–25.

180. Клейман И. Б. Фигурный сосуд из Тире с подписью / И.Б. Клейман // Памятники древней истории Северо-Западного Причерноморья. – К., 1985. – С. 59 – 62.

181. Клейман И.Б. Тира: доисследование дома IV конца I – первой половины III века н.э. / И.Б. Клейман // Древнее Причерноморье. – Одесса, 1993. – С. 101–104.

182. Клейман И. Б. Несколько терракот из Никония / И.Б. Клейман // Никоний и античный мир Северного Причерноморья. – Одесса, 1997а. – С. 47–50.

183. Клейман И.Б. Первые исследователи Тире: Эрнст Романович Штерн и Пауль Никореску / И.Б. Клейман // Аккерманские древности. Выпуск первый. – Белгород-Днестровский, 1997б. – С. 256–269.

184. Клейман И.Б. Остатки культового сооружения в расположении римского гарнизона Тире / И.Б. Клейман // КСООА. – 1999. – С. 104–107.

185. Клейман И.Б., Коциевский А.С. Геммы из Тире (Материалы к изучению культурных контактов) / И.Б. Клейман, А.С. Коциевский // Северо-Западное Причерноморье – контактная зона древних культур. – К., 1991. – С. 95–99.

186. Клейман И.Б., Сон Н.А. Западнопонтийские и провинциально-римские культурно-экономические связи Тире / И.Б. Клейман, Н.А. Сон // МАСП. – 1983. – С. 47–59.

187. Кленина Е.Ю. Кухонная керамика / Е.Ю. Кленина // Сарновски Т., Савеля О.Я. Балаклава. Римская военная база и святилище Юпитера Долихена. – Warsaw, 2000. – С. 134–140.

188. Кленина Е.Ю. Керамические сосуды II–III в. н.э. из усадьбы «Близнецы» (Хора Херсонеса Таврического) / Е.Ю. Кленина. – Poznań, 2004. – 97 с.

189. Кленина Е.Ю. Столовая и кухонная керамика III–VI веков из Нов (Северная Болгария) / Е.Ю. Кленина. – Poznań – Sevastopol, 2006. – 214 с.
190. Кнауэр Ф.И. Список археологических предметов, найденных в разных местах Аккерманского уезда / Ф.И. Кнауэр // Чтения в историческом обществе Нестора летописца. – К., 1892. – кн. 6. – С. 12–13.
191. Книпович Т.Н. Краснолаковая керамика первых вв.н.э. из раскопок Боспорской экспедиции 1935–1940 гг. / Т.Н. Книпович // МИА. – 1952. – № 25. – С. 289–326.
192. Ковалевская Л.А. Керамический комплекс конца II – первой половины III вв. н.э. из раскопок виллы 341 / Л.А. Ковалевская // ХСб. – 1998. – Вып. IX. – С. 89–99.
193. Колесниченко А.М., Савельев О.К. Склянки з написом КАТАΧΑΙΡΕ ΚΑΙ ΕΥΦΡΑΙΝΟΥ из розкопок Тіри та проблема їх походження / А.М. Колесниченко, О.К. Савельев // Археологія. – 2015. – № 4. – С. 34–45.
194. Колосовская Ю.К. Рим и мир племен на Дунае. I–IV вв. н.э. / Ю.К. Колосовская. – М., 2000. – 288 с.
195. Кондаков Н.П. О некоторых мелких предметах древности, найденных в Аккермане в 1867 г. / Н.П. Кондаков // Труды II археологического съезда. – СПб., 1876. – Т. 1. – Отд. III. – С. 20–24.
196. Костромичев Д.А. Римское военное снаряжение из Херсонеса / Д.А. Костромичев // МАИЭТ. – 2006. – Вып. XII. – С. 43–128.
197. Костромичев Д.А. Детали оружия и военного костюма из «цитадели» Херсонеса / Д.А. Костромичев // МАИЭТ. – 2008. – Вып. XIV. – С. 39–60.
198. Костромичев Д.А. Римское военное присутствие в Херсонесе в начале I – первой половине V вв. (по данным археологии) / Д.А. Костромичев // Stratum plus. – 2011, № 4. – С. 15–164.
199. Костромичев Д.А. Римские фибулы Херсонеса / Д.А. Костромичев // ХСб. – 2012а. – Вып. 17. – С. 47–154.

200. Костромичев Д.А. Тессера из портового района Херсонеса / Д.А. Костромичев // XIII Боспорские чтения. Боспор Киммерийский и варварский мир в период античности и средневековья. Проблемы урбанизации. – Керчь, 2012б. – С. 213–218.
201. Косяненко В.М. Краснолаковая керамика из некрополя Кобякова городища / В.М. Косяненко // СА. – 1980. – № 3. – С. 214–224.
202. Косяненко В.М. Некрополь Кобякова городища (по материалам раскопок 1956–1962 гг.) / В.М. Косяненко. – Азов, 2008. – 541 с.
203. Коцура А.Г. Весовые гири из Тире / А.Г. Коцура // Тира-Белгород-Аккерман. – Одесса, 2010. – С. 139–143.
204. Кочубинский А.А. Тура (Тирас) – Белгород – Аккерман и его новая лапидарная надпись от 1454 г. / А.А. Кочубинский // ЗООИД. – 1901. – Т. 23. – С. 79–198.
205. Кочубинский А.А., Штерн Э.Р. О поездке в Аккерман для исследования там открытой гробницы / А.А. Кочубинский, Э.Р. Штерн // ЗООИД. – 1896. – Т. 19. – С. 13–16.
206. Кравченко Н.М. К вопросу о взаимосвязях позднеантичной Тире и варварских племен (черняховская культура) / Н.М. Кравченко // Античные города Северного Причерноморья и варварский мир. – Л., 1973. – С. 19–21.
207. Кравченко Н.М., Корпусова В.М. Деякі риси матеріальної культури пізньоримської Тіри / Н.М. Кравченко, В.М. Корпусова // Археологія. – 1975. – Вип. 18. – С. 20–42.
208. Крапивина В.В. О двух «готских» разгромах Ольвии / В.В. Крапивина // Древнее Причерноморье. – Одесса, 1991. – С. 47–49.
209. Крапивина В.В. Ольвия. Материальная культура I–IV вв. н.э. / В.В. Крапивина. – К., 1993. – 184 с.
210. Крапивина В.В. Рельеф с Митрой Тавроктоном из Ольвии / В.В. Крапивина // Древнее Причерноморье. – Одесса, 1994. – С. 168–171.

211. Крапивина В.В. О разгроме Тире в первой половине III в. н.э. / В.В. Крапивина // Древнее Причерноморье. – Одесса, 2008. – Вып. VIII. – С. 191–198.
212. Крапивина В.В. Тира, Ольвия и варвары в III в. н.э. / В.В. Крапивина // Международные отношения в бассейне Черного моря в скифо-античное и хазарское время. – Ростов-на-Дону, 2009. – С. 196–205.
213. Крапивина В.В. Ольвия и черняховская культура / В.В. Крапивина // *Ostroghotica*. – Харьков, 2011. – Вып. 1. – С. 49–51.
214. Крапивина В.В. Домашние святилища античных памятников Северного Причерноморья / В.В. Крапивина // БИ. – 2012. – Вып. XXVI. – С. 182–217.
215. Крапивина В.В. О торговле Ольвии в первые века н.э. (по данным амфорной тары) / В.В. Крапивина // Боспорский феномен. Греки и варвары на евразийском перекрестке. – СПб., 2013а. – С. 640–644.
216. Крапивина В.В. / В.В. Крапивина Позднеантичный период в истории Ольвии Понтийской // ВДИ. – 2013б. – № 1. – С. 77–94.
217. Крапивина В.В., Домжалский К. Позднеантичная Ольвия в свете находок краснолаковой керамики / В.В. Крапивина, К. Домжалский // Боспор и Северное Причерноморье в античную эпоху. – СПб., 2008. – С. 73–81.
218. Криволап Г.І. Поховання римського часу з Тіри та її околиці / Г.І. Криволап // АДУ в 1969 р. – 1972. – Вип. IV. – С. 185–190.
219. Крыжицкий С.Д., Клейман И.Б. Открытие оборонительных сооружений Тире / С.Д. Крыжицкий, И.Б. Клейман // АО 1970 г. – 1971. – С. 258–259.
220. Крыжицкий С.Д., Клейман И.Б. Раскопки Тире в 1963 и в 1965–1976 гг. / С.Д. Крыжицкий, И.Б. Клейман // Античная Тира и средневековый Белгород. – К., 1979. – С. 19–54.



221. Крижицький С.Д., Клейман І.Б. Житловий будинок і укріплення Тіри перших століть нашої ери / С.Д. Крижицький, І.Б. Клейман // Археологія. – 1978. – Вип. 28. – С. 83–96.
222. Кропоткин В.В. Римские импортные изделия в Восточной Европе (II в. до н.э. – V в. н.э.) / В.В. Кропоткин // САИ. – 1970. – Вып. Д1–27. – 279 с.
223. Кропотов В.В. Фибулы сарматской эпохи / В.В. Кропотов. – К., 2010. – 384 с.
224. Кругликова И.Т. Поселение у деревни Семеновки / И.Т. Кругликова // КСИА. – 1961. – Вып. 83. – С. 73–82.
225. Кругликова И.Т. Боспор в позднеантичное время: очерки экономической истории / И.Т. Кругликова. – М., 1966. – 226 с.
226. Крунић С. Античке светилке из Музеја града Београда / С. Крунић. – Београд, 2011. – 455 с.
227. Ксенофонтова И.В. Керамика первых веков н.э. из раскопок поселения на острове Березань (по материалам Эрмитажа) / И.В. Ксенофонтова // ТГЭ. – 1984. – XXIV. – С. 138–146.
228. Кубланов М.М., Хршановский В.А. Некрополь Илурата: раскопки 1984–1988 годов / М.М. Кубланов, В.А. Хршановский // Проблемы религиоведения и атеизма в музеях. – Л., 1989. – С. 6–42.
229. Кузманов Г. Антични лампи. Колекция на Национални археологически музей / Г. Кузманов. – София, 1992. – 171 с.
230. Кузманов Г., Минчев А. Антични лампи. Колекция на Регионален исторически музей Варна / Г.Кузманов, А. Минчев. – Sofia, 2018. – 266 с.
231. Кунина Н.З. Два стеклянных кувшина из некрополя Нимфея / Н.З. Кунина // Художественные изделия античных мастеров. – М., 1982. – С. 119–124.
232. Кунина Н.З. К вопросу о западном импорте стекла на Боспор (по материалам некрополя Пантикапея из собрания отдела Античного мира Эрмитажа) / Н.З. Кунина // ТГЭ. – 1984. – XXIV. – С. 147–164.

233. Кунина Н.З. Античное стекло в собрании Эрмитажа / Н.З. Кунина. – СПб., 1997. – 360 с.
234. Кунина Н.З., Сорокина Н.П. Стекланные бальзамарии Боспора / Н.З. Кунина, Н.П. Сорокина // ТГЭ. – 1972. – Вып. XIII. – С. 146–177.
235. Кънчев М. Праисторически и антични материали в музея град Нова Загора / М. Кънчев. – София, 1973. – 100 с.
236. Кюнелът Э. Краснолаковая керамика эгейского происхождения из некрополя у с. Заветное / Э. Кюнелът // Древняя Таврика. Посвящается 80-летию Татьяны Николаевны Высотской. – Симферополь, 2007. – С. 139–148.
237. Ланцов С.Б., Труфанов А.А. Столовая посуда с лаковым покрытием из Кутлакской крепости / С.Б. Ланцов, А.А. Труфанов // ДБ. – 1999. – Вып. 2. – С. 161–173.
238. Левина Э.А., Островерхов А.С. Оконное стекло в архитектуре античных городов Северного Причерноморья / Э.А. Левина, А.С. Островерхов // Проблемы исследований античных городов. – М., 1989. – С. 67–69.
239. Любенова В. Античен производствен и търговски център край Радомир (предварително съобщение) / В. Любенова // Археология. – 1985. – № 3. – С. 26–37.
240. Магомедов Б.В. Черняховская культура. Проблема этноса / Б.В. Магомедов. – Lublin, 2001. – 290 с.
241. Магомедов Б.В. Римские амфоры в черняховской культуре / Б.В. Магомедов // Готы и Рим. – К., 2006. – С. 52–59.
242. Магомедов Б.В. Ольвія і варвари в пізньоантичний період / Б.В. Магомедов // Археологія. – 2007. – № 4. – С. 47–53.
243. Магомедов Б.В. Ольвия и варварский мир в III – начале V вв. н.э. / Б.В. Магомедов // Ольвийские древности. – К., 2009. – С. 271–280.
244. Магомедов Б.В. Об амфорах типа Делакеу / Б.В. Магомедов // Петербургский апокриф. Послание от Марка. – Кишинев, 2011. – С. 367–372.

245. Магомедов Б.В. Керамические пряслица черняховской культуры / Б.В. Магомедов. – К., 2015. – 170 с.
246. Максимов Е.В. Новый памятник первых веков нашей эры в Тире / Е.В. Максимов // КСИА АН УССР. – 1955. – Вып. 5. – С. 80–83.
247. Малашев В.Ю. Периодизация ременных гарнитур позднесарматского времени / В.Ю. Малашев // Сарматы и их соседи на Дону. – Ростов-на-Дону, 2000. – Вып. I. – С. 194–232.
248. Малюкевич А.Е. О торговых контактах поселений Нижнего Поднестровья в первые века н.э. / А.Е. Малюкевич // Северо-Западное Причерноморье – контактная зона древних культур. – К., 1991. – С. 71–82.
249. Малюкевич А.Е., Гудкова А.В. Позднескифская культура / А.Е. Малюкевич, А.В. Гудкова // Древние культуры Северо-Западного Причерноморья. – Одесса, 2013. – С. 644–657.
250. Малюкевич А.Е., Присяжнюк А.Н. Лепные светильники позднескифской Мологи / А.Е. Малюкевич, А.Н. Присяжнюк // Чобручский археологический комплекс и древние культуры Поднестровья. – Тирасполь, 2000. – С. 154–162.
251. Мартемьянов А.П. К вопросу о роли ремесленного производства в жизни фракийских земель в первых веках н.э. / А.П. Мартемьянов // Вісник ХНУ ім. В.Н. Каразіна. – 2001. – № 526. – Вип. 33. – С. 30–39.
252. Масюта Д.А. Амфоры типа 27 по классификации В.В. Крапивиной из Тире / Д.А. Масюта // Емінак. – 2019а. – № 1 (25). – С. 138–148.
253. Масюта Д.А. Псевдородосские амфоры из Тире (II – первая половина III вв. н.э.) / Д.А. Масюта // Revista Archeologică. – 2019б. – vol. XV. – nr. 2. – P. 100–110.
254. Масюта Д.О. Про один рідкісний тип амфор римського часу з Тіри / Д.А. Масюта // Археологія. – 2018. – № 3. – С. 99–106.
255. Мелентьева Г.М. Ольвийский керамический комплекс первых веков н.э. / Г.М. Мелентьева // КСИА. – 1969. – Вып. 116. – С. 23–28.

256. Миловановић Б., Мрђић Н. Прстен-кључеви из Виминацијума / Б. Миловановић, Н. Мрђић // Гласник Српског археолошког друштва. – 2016. – Бр. 32. – С. 243–263.
257. Минчев А. Антично стъкло от Западното Черноморие (I – VI в.). III. Кани / А. Минчев // Известия на Народния музей. – 1989. – Кн. 25/40/. – С. 13–26.
258. Молев Е. А. Рельефные медальоны из Китея / Е.А. Молев // АМА. – 2002. – Вып. 11. – С. 205–209.
259. Молев Е.А. Боспорский город Китей / Е.А. Молев. – Симферополь-Керчь, 2010. – 316 с.
260. Морозовская Т.В. Бронзовые пирамидальные колокольчики римского времени в археологических памятниках Северного Причерноморья / Т.В. Морозовская // Памятники древней истории Северо-Западного Причерноморья. – К., 1985. – С. 70–78.
261. Мошеева О.Н. Египетский фаянс в сарматских погребениях Нижнего Поволжья / О.Н. Мошеева // НАВ. – 2010. – Вып. 11. – С. 147–169.
262. Мульд С.А. Позднесарматское погребение в Центральном Крыму / С.А. Мульд // МАИЭТ. – 2001. – Вып. VIII. – С. 51–66.
263. Мурзакевич Н.Н. О некоторых малоизвестных монетах имеющих в Одессе / Н.Н. Мурзакевич // ЗООИД. – 1844. – Т. 1. – С. 315–319.
264. Муссуров А.И., Носова Л.В. Римские монеты I–IV вв. н.э. из окрестностей Тирасполя / А.И. Муссуров, Л.В. Носова // Северное Причерноморье: от энеолита к античности. – Тирасполь, 2002. – С. 269–276.
265. Мънзова Л. Ключалки на касетки от римската епоха в Археологическия музей – София / Л. Мънзова // Археология. – 1963. – Год. V. – Кн. 1. – С. 17–25.
266. Наливкина М.А. Костяные изделия из раскопок Ольвии в 1935 и 1936 гг. / М.А. Наливкина // Ольвия. – К., 1940. – С. 187–201.

267. Некрасова А.Н. Памятники черняховской культуры Днепровского Левобережья / А.Н. Некрасова // Готы и Рим. – К., 2006. – С. 87–200.
268. Нессель В.А. Столовая керамика / В.А. Нессель // Сарновски Т., Савеля О.Я. Балаклава. Римская военная база и святилище Юпитера Долихена. – Warsaw, 2000. – С. 140–154.
269. Нессель В.А., Демьянчук С.Г. Античное поселение на западном берегу Казачьей бухты вблизи Херсонеса Таврического. Новые факты и предположения / В.А. Нессель, С.Г. Демьянчук // ŚWIATOWIT Supplement Series C: Pontica et Caucasica. – Warsaw, 2017. – Vol. I. – P. 201–212.
270. Нёльке П., Ридель М. (Ред.). Римское искусство и культура. Выставка Римско-Германского музея города Кельна / П. Нёльке, М. Ридель. – Кельн, 1984. – 176 с.
271. Никитина Г.Ф. Гребни черняховской культуры / Г.Ф. Никитина // СА. – 1969. – № 1. – С. 147–159.
272. Новиченкова М.В. Римские медицинские инструменты из святилища у перевала Гурзуфское Седло в Горном Крыму / М.В. Новиченкова // ПИФК. – 2016. – Вып. 2. – С. 213–226.
273. Новиченкова Н.Г. Устройство и обрядность святилища у перевала Гурзуфское Седло / Н.Г. Новиченкова. – Ялта, 2002. – 215 с.
274. Новиченкова Н.Г. Горный Крым II в. до н.э. – II в. н.э. По материалам раскопок святилища у перевала Гурзуфское Седло / Н.Г. Новиченкова. – Симферополь, 2015. – 216 с.
275. Новиченкова Н.Г., Новиченкова-Лукичева Х.В. Будівельна кераміка з клеймами римської фортеці Харакс / Н.Г. Новиченкова, Х.В. Новиченкова-Лукичева // Археологія. – 2009. – № 1. – С. 61–71.
276. Носова Л.В. Тира середины I в. н.э.: политическая история по данным нумизматики / Л.В. Носова // Stratum plus. – 2014. – № 6. – С. 315–326.
277. ОАК за 1894 год. – СПб., 1896. – 171 с.

278. ОАК за 1909 и 1910 годы. – СПб., 1913. – 289 с.
279. Обломский А.М., Усачук А.Н. Технология изготовления гребней в Замятино-5 и Замятино-8 и мастерские гребенщиков / А.М. Обломский, А.Н. Усачук // РСМ. – Вып. 6. – Острая Лука Дона в древности. Замятинский археологический комплекс гуннского времени. – 2004. – С. 69–83.
280. Островерхов А.С. Скляні парфумні палички римського часу / А.С. Островерхов // Археологія. – 2009. – № 4. – С. 57–68.
281. Островерхов А.С. Віконне скло з античних міст Північного Причорномор'я (досвід комплексного дослідження) / А.С. Островерхов // Археологія. – 2010. – № 3. – С. 95–110.
282. Островерхов А.С., Левіна Е.О. Про технологію виготовлення і походження скляних парфюмерних паличок з античних міст Північного Причорномор'я / А.С. Островерхов, Е.О. Левіна // Стародавнє виробництво на території України. – К., 1992. – С. 140–154.
283. Островерхов А.С., Охотніков С.Б. Острів Ахілла у Гостинному морі / А.С. Островерхов, С.Б. Охотніков // Надчорномор'я: студії з історії та археології (з IX ст. до н.е. по XIX ст. н.е.). – Вип. 1. – К., 2007. – С. 26–59.
284. Отчет Одесского Общества истории и древностей с 14 ноября 1859 по 14 ноября 1860 г. – Одесса, 1861. – 22 с.
285. Павленко Ю.В., Сон Н.О. Пізньоантична Тіра та ранньодержавне об'єднання візіготів / Ю.В. Павленко, Н.О. Сон // Археологія. – 1991. – № 2. – С. 6–16.
286. Павленков В.И. Фрагмент портретной эмблемы с Южно-Донузлавского городища / В.И. Павленков // СА. – 1988. – № 1. – С. 256–258.
287. Пармакли С.И., Руссев Н.Д. К истории изучения античных памятников Бессарабии / С.И. Пармакли, Н.Д. Руссев // Stratum plus. – 1999. – № 3. – С. 359–368.
288. Петерс Б.Г. Краснолаковая керамика из раскопок Михайловского поселения / Б.Г. Петерс // КСИА. – 1976. – Вып. 145. – С. 88–91.

289. Петерс Б.Г. Косторезное дело в античных государствах Северного Причерноморья / Б.Г. Петерс. – М., 1986. – 192 с.

290. Петраускас А.В., Петраускас О.В. Про деякі особливості технології та хронології гончарних горщиків черняхівських пам'яток Постугняння / А.В. Петраускас, О.В. Петраускас // Археологічні студії. – К. – Чернівці, 2008. – Вип. 3. – С. 53–97.

291. Петраускас О.В. Фібули «військового типу» черняхівської культури (за матеріалами пам'яток України) / О.В. Петраускас // АДУ. – 2010. – Вип. 2. – С. 191–207.

292. Подосинов А.В. Восточная Европа в римской картографической традиции. Тексты, перевод, комментарий / А.В. Подосинов. – М., 2002. – 488 с.

293. Пуздровский А.Е. Крымская Скифия II в. до н.э. – III в. н.э. Погребальные памятники / А.Е. Пуздровский. – Симферополь, 2007. – 480 с.

294. Пуздровский А.Е. Деревянные и костяные изделия боспорского производства из Усть-Альминского некрополя / А.Е. Пуздровский // Боспорские чтения. – 2011. – Вып. XII. – С. 301–305.

295. Пуздровский А.Е. Погребение с фигурным краснолаковым фигурным сосудом из Усть-Альминского некрополя / А.Е. Пуздровский // Евразия в скифо-сарматское время. Памяти Ирины Ивановны Гущиной. Тр. ГИМ. – 2012. – Вып. 191. – С. 363–375.

296. Рабинович М.Г. Исследование средневековых слоев Белгорода Днестровского в 1954 и 1958 гг. / М.Г. Рабинович // КСИА. – 1968. – № 113. – С. 102–107.

297. Рашковић Д. Римско насеље Praesidium Rompeі – римљани у Алексиначкој котлини / Д. Рашковић // Ниш и Византија. – 2005. – 5. – С. 205–226.

298. Редіна Є.Ф., Росохацький О.А. До вивчення гунських старожитностей Північно-Західного Причорномор'я / Є.Ф. Редіна, О.А. Росохацький // Археологія. – 1994. – № 3. – С. 152–155.

299. Ременников А.М. Борьба племен Северного Причерноморья с Римом в III веке / А.М. Ременников. – М., 1954. – 146 с.
300. Рикман Э.А. Вопрос датировки импортных вещей в памятниках племен черняховской культуры Днестровско-Прутского междуречья / Э.А. Рикман // СА. – 1972. – № 4. – С. 84–101.
301. Рикман Э.А. Этническая история населения Поднепровья и прилегающего Подунавья в первых веках нашей эры / Э.А. Рикман. – М., 1975. – 336 с.
302. Росохацкий А.А., Штербуль Н.А. Каменный склеп из окрестностей Тире / А.А. Росохацкий, Н.А. Штербуль // Древнее Причерноморье. – Одесса, 1991. – С. 78–80.
303. Ростовцев М.И. Древние костяные шашки с юга России / М.И. Ростовцев // ИАК. – 1904. – Вып. 10. – С. 109–124.
304. Ростовцев М.И. Святилище фракийских богов и надписи бенефициариев в Ай-Тодоре / М.И. Ростовцев // ИАК. – 1911. – Вып. 40. – С. 1–42.
305. Рыжова Л.А. Стекланные канфары из собрания Херсонесского заповедника / Л.А. Рыжова // ХСб. – 2003. – Вып. XII. – С. 151–164.
306. Рыжова Л.А. Бронзовые ажурные подвески из раскопок в юго-западном Крыму / Л.А. Рыжова // ХСб. – 2005. – Вып. XIV. – С. 283–290.
307. Рыжова Л.А. Античная глазурованная керамика из раскопок Херсонеса / Л.А. Рыжова // ХСб. – 2013–2014. – Вып. XVIII. – С. 159–180.
308. Савельев О.К. Мифологические сюжеты на краснолаковой керамике из Тире / О.К. Савельев // Stratum plus. – 2013а. – № 3. – С. 285–290.
309. Савельев О.К. О взаимоотношениях Тире и сарматов / О.К. Савельев // Варварский мир северопонтийских земель в сарматскую эпоху. Сборник статей к 60-летию А.Н. Дзиговского. – К., 2013б. – С. 26–31.



310. Савельев О.К. Портретные рельефные изображения на керамике римского времени из Тире / О.К. Савельев // Древнее Причерноморье. – Одесса, 2013в. – Вып. X. – С. 544–547.
311. Савельев О.К. Фібули з Тіри (знахідки 1996–2010 рр.) / О.К. Савельев // Археологія. – 2013г. – № 2. – С. 100–115.
312. Савельев О.К. Контакты Тире и варваров в римское время / О.К. Савельев // Probleme actuale ale arheologiei, etnologiei și studiului artelor. – Chișinău, 2014. – P. 43.
313. Савельев О.К. К вопросу о контактах Тире и германцев / О.К. Савельев // Probleme actuale ale arheologiei, etnologiei și studiului artelor. – Chișinău, 2015. – P. 64–65.
314. Савельев О.К. Римский импорт I в. н.э. в Тире / О.К. Савельев // Patrimoniul cultural: cercetare, valorificare, promovare. – Chișinău, 2016a. – P. 62–63.
315. Савельев О.К. Римские костяные тессеры из Тире / О.К. Савельев // Емінак. FORUM OLBICUM I. Пам'яті В.В. Крапівіної. – Миколаїв, 2016б. – № 4 (16). – С. 251–255.
316. Савельев О.К. К характеристике римского гарнизона в Тире / О.К. Савельев // Patrimoniul cultural: cercetare, valorificare, promovare. – Chișinău, 2017a. – P. 57–58.
317. Савельев О.К. Римский импорт I в. н.э. в Тире и некоторые вопросы римско-варварских контактов в Северо-Западном Причерноморье / О.К. Савельев // Stratum plus. – 2017б. – № 4. – С. 119–134.
318. Савельев О.К. «Скифские» войны, варвары и Тира / О.К. Савельев // Ранний железный век от рубежа эр до середины I тыс. н.э. Динамика освоения культурного пространства. – СПб., 2017в. – С. 129–131.
319. Савельев О.К. Імпортна продукція Тіри I – початку V ст. н.е. / О.К. Савельев // I Всеукраїнський археологічний з'їзд. – К., 2018а. – С. 123.
320. Савельев О.К. Основные типы посуды группы *pontic sigillata* в керамическом комплексе Тире / О.К. Савельев // FORUM OLBICUM II:

пам'яті В.В. Крапівіної (до 150-річчя дослідження Ольвії). – Миколаїв, 2018б. – С. 80–83.

321. Савельев О.К. Торговые связи Книда и Тир в первых веках н.э. (по данным керамических изделий) / О.К. Савельев // *Patrimoniul cultural: cercetare, valorificare, promovare.* – Chişinău, 2018в. – P. 92–93.

322. Савельев О.К. К истории Тир в позднеимскую эпоху / О.К. Савельев // *Patrimoniul cultural: cercetare, valorificare, promovare.* – Chişinău, 2019. – P. 65–66.

323. Савельев О.К. Эмалевые фибулы восточноевропейского стиля на западе сарматского мира и некоторые вопросы варварских контактов на кануне «скифских» войн / О.К. Савельев // *GERMANIA – SARMATIA.* В печати.

324. Савельев О.К., Савельева Е.С. Терракоты и фигурные сосуды римского времени из Тир (раскопки 1997–2011 гг.) / О.К. Савельев, Е.С. Савельева // *Stratum plus.* – 2012. – № 4. – С. 97–106.

325. Савельев О.К., Савельева Е.С. Несколько терракот римского времени из Тир / О.К. Савельев, Е.С. Савельева // *Человек в истории и культуре.* – Одесса, 2017. – Вып. 3. – С. 335–337.

326. Савельева Е.С. Терракотовая статуэтка римского воина из Картала / Е.С. Савельева // *Стародавнє Причорномор'я.* – Одеса, 2018. – Вип. XII. – С. 481–484.

327. Савельева Е.С., Савельев О.К. Терракотовые статуэтки римских воинов в Северном Причерноморье / Е.С. Савельева, О.К. Савельев // *Terra Alustiana MMXI.* – Симферополь, 2015. – С. 116–123.

328. Савельева К.С., Савельев О.К. Терракотові статуєтки римських воїнів з Північно-Західного Причорномор'я / К.С. Савельєва, О.К. Савельєв // *Археологія.* – 2012. – № 3. – С. 42–47.

329. Сазанов А.В. Краснолаковая керамика Северного Причерноморья ранневизантийского времени / А.В. Сазанов // *МАИЭТ.* – 1994. – Вып. IV. – С. 406–433.

330. Сазанов А.В. Хронология амфор мирмекийского типа (Zeest 72 – Böttger I. 5) римского времени / А.В. Сазанов // ДБ. – 2012. – Т. 16. – С. 326–353.
331. Самойлова Т.Л. Основные типы амфор I–IV вв. н.э. из Тире / Т.Л. Самойлова // Археологические исследования Северо-Западного Причерноморья. – К., 1978. – С. 254–266.
332. Самойлова Т.Л. Основні підсумки робіт на пам'ятці Тира-Білгород і подальші перспективи дослідження / Т.Л. Самойлова // АДЛУ. – 2007. – Вип. 10. – С. 120–130.
333. Самойлова Т.Л. Исследования последних лет античной Тире и проблемы ее изучения / Т.Л. Самойлова // PONTIKA 2006. Najnowcze badania greckich kolonii północnych wybrzeży Morza Czarnego. – Kraków, 2008a. – С. 161–175.
334. Самойлова Т.Л. Новые данные о позднеантичной Тире / Т.Л. Самойлова // КСОАО. – 2008б. – С. 140–143.
335. Самойлова Т.Л. Тира / Т.Л. Самойлова // Древние культуры Северо-Западного Причерноморья (к 95-летию Национальной академии наук Украины). – Одесса, 2013. – С. 450–492.
336. Самойлова Т.Л., Кожокару В. Новые данные о культах и культовых античных постройках в Тире / Т.Л. Самойлова, В. Кожокару // Северное Причерноморье в античное время. – К., 2002. – С. 109–113.
337. Самойлова Т.Л., В. Кожокару, Богуславский Г.С. Античная Тира – средневековый Белгород (отчет о раскопках за 1996–1999 гг.) / Т.Л. Самойлова, В. Кожокару, Г.С. Богуславский // *Tyras Cetatea Albă / Belhorod-Dnistroș'kyj*. – București, 2002. – P. 159–189.
338. Самойлова Т.Л., Кожокару В., Смольянинова С.П., Богуславский Г.С., Остапенко П.В. Раскопки Тире-Белгорода в 2002 г. / Т.Л. Самойлова, В. Кожокару, С.П. Смольянинова, Г.С. Богуславский, П.В. Остапенко // АБУ 2001–2002 pp. – 2003. – С. 249–253.

339. Самойлова Т.Л., Остапенко П.В., Савельев О.К. Новейшие открытия в античной Тире / Т.Л. Самойлова, П.В. Остапенко, О.К. Савельев // СΥΜΒΟΛΑ. Античный мир Северного Причерноморья. Новейшие находки и открытия. – М. – К., 2010. – Вып. 1. – С. 216 – 219.
340. Сапрыкин С.Ю. Тира и фракийские цари / С.Ю. Сапрыкин // Археологія. – 1997. – № 4. – С. 46–57.
341. Сарновски Т. Римская черепица Южного Крыма / Т. Сарновски // МАИЭТ. – 2005. – Вып. XI. – С. 119–143.
342. Силантьева Л.Ф. Краснолаковая керамика из раскопок Илурата / Л.Ф. Силантьева // МИА. – 1958. – № 85. – С. 283–311.
343. Силантьева Л.Ф. Терракоты Пантикапея / Л.Ф. Силантьева // САИ. – 1974. – Вып. Г1–11. – Ч. III. – С. 5–37.
344. Симоненко А.В. Римский импорт у сарматов Северного Причерноморья / А.В. Симоненко. – СПб., 2011. – 272 с.
345. Смокотина А.В. О хронологии амфор типа С SNP I («Делакеу») / А.В. Смокотина // Боспорские чтения. – Керчь, 2011. – XII. – С. 355–360.
346. Смольянинова С.П. Свинцовые пряслица из Тире-Белгорода / С.П. Смольянинова // МАСП. – 2009. – Вып. 9. – С. 202–217.
347. Смольянинова С.П. Литейные формы из Тире-Белгорода / С.П. Смольянинова // Тира-Белгород-Аккерман. – Одесса, 2010. – С. 100–120.
348. Смольянінова С.П. Ливарні форми з Тіри / С.П. Смольянінова // Археологія. – 2005. – № 1. – С. 82–91.
349. Смольянінова С.П. Про виробництво предметів із кольорових металів у Тірі-Білгороді / С.П. Смольянінова // АДЛУ. – 2007. – Вип. 10. – С. 131–137.
350. Соловьев С.Л. История культуры античной Березани / С.Л. Соловьев. – СПб., 1993. – 168 с.
351. Сон Н.А. Греческие культы Тире первых веков н.э. / Н.А. Сон // Исследования по античной археологии Северного Причерноморья. – К., 1980. – С. 125–140.

352. Сон Н.А. Из истории позднеантичной Тире / Н.А. Сон // Античная культура Северного Причерноморья в первые века нашей эры. – К., 1986. – С. 142–153.
353. Сон Н.А. Тира римского времени / Н.А. Сон. – К., 1993. – 156 с.
354. Сон Н. А. Гончарные комплексы Тире / Н.А. Сон // Проблемы истории и археологии Нижнего Поднестровья. – Белгород-Днестровский, 1995. – С. 60–62.
355. Сон Н.А. Об особенностях внешней торговли Тире в первые века н.э. / Н.А. Сон // Чобручский археологический комплекс и вопросы взаимодействия античной и варварской культур (IV в. до н.э. – IV в. н.э.). – Тирасполь, 1997. – С. 30–33.
356. Сон Н.А. Об основных тенденциях социально-экономического развития Тире в I – середине III вв. / Н.А. Сон // Северное Причерноморье в античное время. – К., 2002. – С. 121–131.
357. Сон Н.А. Костяные изделия из Тире / Н.А. Сон // Боспор Киммерийский и варварский мир в период античности и средневековья. Ремесла и промыслы. – Керчь, 2010. – С. 419–422.
358. Сон Н.А. Костяные изделия из Тире / Н.А. Сон // БИ. – 2011. – Вып. XXV. – С. 298–311.
359. Сон Н.А., Буйских А.В. Сооружение с латинской посвятительной надписью из Тире (вариант реконструкции) / Н.А. Сон, А.В. Буйских // БИ. – 2013. – Вып. XXVIII. – С. 242–249.
360. Сон Н.А., Буйских А.В. *Tegula romana* из поселения Козырка близ Ольвии (к вопросу о римской строительной традиции в Северо-Западном Причерноморье) / Н.А. Сон, А.В. Буйских // АДІУ. – 2014. – Вип. 1 (12). – С. 48–54.
361. Сон Н.А., Зубарь В.М. Римский гарнизон Тире и система защиты Нижнемезийского лимеса / Н.А. Сон, В.М. Зубарь // Проблемы истории и археологии Нижнего Поднестровья. – Ч. II. – Белгород-Днестровский, 1990. – С. 93–96.

362. Сон Н.А., Сорочан С.Б. Античные светильники из Тире / Н.А. Сон, С.Б. Сорочан // Античные древности Северного Причерноморья. – К., 1988. – С. 115–133.
363. Сон Н. А., Шапцев М. С. Керамические фигурные сосуды из раскопок Тире / Н.А. Сон, М.С. Шапцев // Боспорские чтения. Боспор Киммерийский и варварский мир в период античности и средневековья. Взаимовлияние культур. – Керчь, 2011. – С. 361 – 363.
364. Сон Н. А., Шапцев М. С. Краснолаковая керамика из Тире / Н.А. Сон, М.С. Шапцев // АДІУ. – 2012. – Вип. 8. – С. 83–103.
365. Сон Н.О. Скляні посудини з Тіри / Н.О. Сон // Археологія. – 1988. – Вип. 63. – С. 47–56.
366. Сон Н.О., Назаров В.В. Знахідки римської зброї в Тірі та Ольвії / Н.О. Сон, В.В. Назаров // Археологія. – 1993. – № 1. – С. 120–123.
367. Сон Н.О., Шейко І.М. Металеві світильники з Ольвії та Тіри / Н.О. Сон, І.М. Шейко // Археологія. – 2016. – № 4. – С. 79–87.
368. Сон Н.О., Шейко І.М. Ліпні світильники з Тіри / Н.О. Сон, І.М. Шейко // АДІУ. – 2018. – Вип. 3 (28). – С. 140–146.
369. Сорокина Н.П. Стекло из раскопок Пантикапея 1945–1959 гг. / Н.П. Сорокина // МИА. – 1962. – № 103. – С. 210–236.
370. Сорокина Н.П. Стекланные сосуды из Танаиса / Н.П. Сорокина // МИА. – 1965. – № 127. – С. 202–239.
371. Сорокина Н. П. Стекланный фигурный сосуд из Кеп / Н.П. Сорокина // СА. – 1968. – № 4. – С. 181 – 189.
372. Сорокина Н.П. К вопросу об экономических связях государств Северного Причерноморья в I в. н.э. / Н.П. Сорокина // МИА. – 1969. – № 169. – С. 217–221.
373. Сорокина Н.П. О стекланных сосудах с каплями синего стекла из Причерноморья / Н.П. Сорокина // СА. – 1971. – № 4. – С. 85–101.

374. Сорокина Н.П. Позднеантичное стекло из Ольвии / Н.П. Сорокина // Художественная культура и археология античного мира. – М., 1976. – С. 199–209.
375. Сорокина Н.П. Античное стекло в собрании Одесского археологического музея / Н.П. Сорокина // Археологические исследования Северо-Западного Причерноморья. – К., 1978. – С. 267–274.
376. Сорокина Н. П. Религия и коропластика в античности / Н.П. Сорокина. – М., 1997. – 88 с.
377. Сорочан С.Б. Про так звані рубчасті світильники з Херсонесу / С.Б. Сорочан // Археологія. – 1982. – № 38. – С. 43–50.
378. Сорочан С.Б. Економічні зв'язки Херсонеса Таврійського з заходом в I ст. до н.е. – V ст. н.е. / С.Б. Сорочан // Археологія. – 1985. – № 50. – С. 9–18.
379. Станев А. Фибулы и элементы от колана на объект «Западна порта на Сердика» (II–VI век) / А. Станев // Е-Бюлетин на музея за история на София, 2018. – Бр. 02. – С. 30–56.
380. Стемпковский И.А. Исследования о местоположении древних греческих поселений на берегах Понта Эвксинского между Тирасом и Борисфеном / И.А. Стемпковский. – СПб., 1826. – 80 с.
381. Стоянова А.А. Бусы и подвески из могильника Нейзац (по материалам раскопок 1996–2001 гг.) / А.А. Стоянова // БИ. – 2004. – Вып. V. – С. 263–319.
382. Стоянова А.А. Металеві підвіски у формі сокирок із Криму / А.А. Стоянова // Археологія. – 2005. – № 2. – С. 47–54.
383. Стржелецкий С.Ф., Высотская Т.Н., Рыжова Л.А., Жесткова Г.И. Население округа Херсонеса в первой половине I тысячелетия новой эры (по материалам некрополя «Совхоз №10») / С.Ф. Стржелецкий, Т.Н. Высотская, Л.А. Рыжова, Г.И. Жесткова // Stratum plus. – 2003–2004. – № 4. – С. 27–277.

384. Струве О. Археологические заметки по поводу посещения Аккермана и его окрестностей в летнее время 1866 г. / О. Струве // ЗООИД. – 1867. – Т. 6. – С. 605–611.
385. Субботин Л.В., Дзиговский А.Н. Сарматские древности Днестро-Дунайского междуречья. Курганные могильники Алкалия и Хаджидер II / Л.В. Субботин, А.Н. Дзиговский. – К., 1990а. – 40 с.
386. Субботин Л.В., Дзиговский А.Н. Сарматские древности Днестро-Дунайского междуречья. Курганные могильники Васильевский и Кубей / Л.В. Субботин, А.Н. Дзиговский. – К., 1990б. – 48 с.
387. Субботин Л.В., Дзиговский А.Н. Сарматские древности Днестро-Дунайского междуречья. Курганные могильники Дивизийский и Белолесский / Л.В. Субботин, А.Н. Дзиговский. – К., 1990в. – 40 с.
388. Сымонович Э.А. Глиняная тара для хранения запасов на поселениях черняховской культуры / Э.А. Сымонович // СА. – 1956. – XXVI. – С. 260–270.
389. Сымонович Э.А. Игрально-счетные жетоны на памятниках черняховской культуры / Э.А. Сымонович // СА. – 1964. – № 3. – С. 307–312.
390. Сымонович Э. А. Две античные терракотовые статуэтки с Нижнего Днепра / Э.А. Сымонович // ВДИ. – 1981. – № 1. – С. 114 – 118.
391. Тацит Корнелий. История. Т. 2 / Пер. А.С. Бобовича. – М., 1993. – 187 с.
392. Твардецький А., Буйських А.В., Новиченкова М.В. Польсько-українська місія в Ольвії: перші результати нового дослідницького проекту // А. Твардецький, А.В. Буйських, М.В. Новиченкова // Північне Причорномор'я за античної доби (на пошану С.Д. Крижицького). – К., 2018. – С. 45–52.
393. Толстикова В.П., Журавлев Д.В., Ломтадзе Г.А. Цистерна римського часу на Западному плато Першого кресла гори Митридат / В.П. Толстикова, Д.В. Журавлев, Г.А. Ломтадзе // ДБ. – 2005. – Т. 8. – С. 340–376.



394. Торбатов С. Строительная керамика с печати от Сексагинта Приста / С. Торбатов // Известия. – 2012. – Кн. XV. – С. 162–196.
395. Трейстер М.Ю. Фибулы из Горгииппии / М.Ю. Трейстер // Горгииппия. II. Материалы Анапской археологической экспедиции. – Краснодар, 1982. – С. 150–166.
396. Трейстер М.Ю. Итальянские и провинциально-римские зеркала в Восточной Европе / М.Ю. Трейстер // СА. – 1991. – № 1. – С. 90–103.
397. Трейстер М.Ю. К находкам металлических деталей римского военного костюма и конской сбруи в Северном Причерноморье / М.Ю. Трейстер // РА. – 2000. – № 2. – С. 156–164.
398. Трейстер М.Ю. Кто изображен на портретных медальонах из Пантикапея и Китея? / М.Ю. Трейстер // ДБ. – 2014. – Т. 18. – С. 417–430.
399. Третеский Н.И. О древних херсонесских замках и ключах / Н.И. Третеский // ИАК. – 1911. – Вып. 42. – С. 127–133.
400. Труфанов А.А. Типология краснолаковых тарелок с вертикальным бортиком (по материалам могильников Юго-Западного и Центрального Крыма) / А.А. Труфанов // БИАС. – 1997. – Вып. 1. – С. 181–192.
401. Труфанов А.А. Вырубной склеп из позднескифского могильника у с. Брянское в юго-западном Крыму / А.А. Труфанов // ХСб. – 1998. – Вып. IX. – С. 141–145.
402. Труфанов А.А. Хронология могильников Предгорного Крыма I в. до н.э. – III в. н.э. / А.А. Труфанов // Stratum plus. – 2005–2009. – № 4. – С. 117–328.
403. Труфанов А.А. Металлические амулеты-подвески Северного Причерноморья первых веков н.э. / А.А. Труфанов // Stratum plus. – 2011. – № 4. – С. 226–270.
404. Тункина И.В. Русская наука о классических древностях юга России (XVIII – середина XIX в.) / И.В. Тункина. – СПб., 2002. – 676 с.

405. Тункина И.В. Рисунки древностей коллекции И.П. Бларамберга из архива М.С. Воронцова / И.В. Тункина // BORYSTHENICA–2004. – Николаев, 2004. – С. 158–172.
406. Уженцев В.Б., Труфанов А.А. Краснолаковая керамика из Калос Лимена / В.Б. Уженцев, А.А. Труфанов // ХСб. – 2004. – Вып. XIII. – С. 265–284.
407. Уженцев В.Б., Юрочкин В.Ю. Амфоры с воронковидным горлом из Причерноморья / В.Б. Уженцев, В.Ю. Юрочкин // ХСб. – 1998. – Вып. IX. – С. 100–109.
408. Федосеева Т.М. Один тип кубков из Тиры / Т.М. Федосеева // Тира-Белгород-Аккерман. – Одесса, 2010а. – С. 135–138.
409. Федосеева Т. М. Светильники из раскопок Тиры в 2002 г. / Т.М. Федосеева // Тира-Белгород-Аккерман. – Одесса, 2010б. – С. 144–146.
410. Филиппенко А.А. Строительные керамические материалы с пунктов дислокации римских войск в Кадыковке и на высоте Казацкой / А.А. Филиппенко // ХСб. – 1998. – Вып. IX. – С. 110–117.
411. Финогенова С.И. Античные медицинские инструменты / С.И. Финогенова // СА. – 1967. – № 1. – С. 147–161.
412. Финогенова С.И. Гермонасса / С.И. Финогенова // Античное наследие Кубани. – М., 2010. – Т. 1. – С. 510–526.
413. Фокеев М.М. Памятники типа Этулия / М.М. Фокеев // Древние культуры Северо-Западного Причерноморья. – Одесса, 2013. – С. 631–643.
414. Фомін Л.Д. Техніка обробки заліза в Ольвії і Тірі / Л.Д. Фомін // Археологія. – 1974. – Вип. 13. – С. 25–31.
415. Фурманская А.И. Памятники скульптуры из Тиры (по раскопкам 1958 г.) / А.И. Фурманская // КСИА АН УССР. – 1960. – Вып. 10. – С. 78–83.
416. Фурманская А.И. Античный город Тира / А.И. Фурманская // Античный город. – М., 1963. – С. 40–50.
417. Фурманская А.И. Исследование Тиры / А.И. Фурманская // КС ОГАМ 1962 г. – 1964. – С. 56–63.

418. Фурманская А.И. Тира / А.И. Фурманская // САИ. – 1966. – Вып. Г1–20. – С. 35–36.
419. Фурманская А.И. Раскопки Тиры в 1962–1963 гг. / А.И. Фурманская // Античная Тира и средневековый Белгород. – К., 1979. – С. 5–19.
420. Фурманская А.И., Максимов Е.В. Раскопки в Белгороде-Днестровском / А.И. Фурманская, Е.В. Максимов // КСИА АН УССР. – 1955. – Вып. 4. – С. 64–66.
421. Фурманська А.І. Археологічні пам'ятки Тіри перших століть нової ери / А.І. Фурманська // Археологія. – 1957. – Т. X. – С. 80–93.
422. Фурманська А.І. Розкопки Тіри в 1958 р. / А.І. Фурманська // АП УРСР. – 1962. – Т. XI. – С. 122–137.
423. Фурманська А.І. Рельєфи вершників з Тіри / А.І. Фурманська // Археологія. – 1965. – Т. XIX. – С. 158–164.
424. Хомчик М.А. Хірургічні інструменти з Ольвії / М.А. Хомчик // Археологія. – 1991. – № 3. – С. 63–68.
425. Храпунов И.Н. Наконечники ремней из могильника Нейзац / И.Н. Храпунов // МАИЭТ. – 2008. – Вып. XIV. – С. 61–79.
426. Храпунов И.Н. Некоторые итоги исследований могильника Нейзац / И.Н. Храпунов // Исследования могильника Нейзац. – Симферополь, 2011. – С. 13–113.
427. Христов И., Торбатов С., Иванова Б., Иванов С., Нинов Л. Светилище на тракийския конник край Состра / И. Христов, С. Торбатов, Б. Иванова, С. Иванов, Л. Нинов. – София, 2013. – 264 с.
428. Црнобрња А. Култна намена римских жижака у Горњој Мезији / А. Црнобрња. – Београд, 2006. – 169 с.
429. Црнобрња А., Крунић С. Војна опрема и коњска орма / А. Црнобрња, С. Крунић // Античка бронза Сингидунума. – Београд, 1997. – С. 263–302.

430. Черненко Е.В., Зубарь В.М., Сон Н.А. Бутероль из Тирь / Е.В. Черненко, В.М. Зубарь, Н.А. Сон // СА. – 1989. – № 2. – С. 250–252.
431. Чолакова А. Римски стъклени съдове от България (I–III в.) / А. Чолакова // Археология на българските земи. – Иврай – София, 2006. – Т. II. – С. 209–244.
432. Шапцев М.С. Портретный оттиск с городища Кара-Тобе / М.С. Шапцев // БИ. – 2007. – Т. XVI. – С. 354–357.
433. Шапцев М.С. Портретные эмблемы римского времени на доньях краснолаковых сосудов из раскопок античных памятников Крыма / М.С. Шапцев // БИ. – 2016. – Т. XXXIII. – С. 428–434.
434. Шаранков Н. Посвещение на Митра от Никополис ад Иструм / Н. Шаранков // Археология. – 2013. – Год. LIV. – Кн. 2. – С. 38–56.
435. Шаров О.В. Керамический комплекс некрополя Чатыр-Даг: Хронология комплексов с римскими импортами / О.В. Шаров. – СПб., 2007. – 208 с.
436. Шейко И.Н. Пергамские и эфесские светильники из Ольвии (импорт и местные имитации) / И.Н. Шейко // ПИФК. – 2014. – № 2. – С. 108–123.
437. Шелов Д.Б. Узкогорлые светлоглиняные амфоры первых веков нашей эры. Классификация и хронология / Д.Б. Шелов // КСИА. – 1978. – Вып. 156. – С. 16–21.
438. Шелов Д.Б. Римляне в Северном Причерноморье во II в. н.э. / Д.Б. Шелов // ВДИ. – 1981. – № 4. – С. 52–63.
439. Шишкин Р. Г. Классификация и типология трехслойных гребней черняховской культуры / Р.Г. Шишкин // Сто років вивчення культур полів поховань на Україні. – К., 1999. – С. 43–48.
440. Штаерман Е.М. Керамические клейма из Тирь (В связи с вопросом о клеймах неизвестных центров) / Е.М. Штаерман // КСИИМК. – 1951. – Вып. XXXVI. – С. 31–49.

441. Штерн Э.Р. О последних раскопках в Аккермане / Э.Р. Штерн // ЗООИД. – 1901. – Т. XXIII. – С. 33–61.
442. Штерн Э.Р. Бронзовый сосуд в форме бюста / Э.Р. Штерн // ЗООИД. – 1906. – Т. XXVI. – С. 183–190.
443. Штерн Э.Р. Раскопки в Аккермане летом 1912 г. / Э.Р. Штерн // ЗООИД. – 1913. – Т. XXXI. – С. 92–101.
444. Шульцце Е., Магомедов Б.В., Буйських С.Б. Сіроглиняний посуд римського часу з поселень Ольвійської хори / Е. Шульцце, Б.В. Магомедов, С.Б. Буйських // *Ostrogothica*. Археология Центральной и Восточной Европы позднеимперского времени и Эпохи Великого переселения народов. – Харьков, 2009. – С. 101–151.
445. Шульцце Э., Любичев М.В. Керамика черняховской культуры из участка «В» поселения Войтенки 1 (по раскопкам 2004–2006 годов) / Э. Шульцце, М.В. Любичев // *Древности*. – Харьков, 2009. – С. 218–236.
446. Щеглов А.Н. Фракийские посвященные рельефы из Херсонеса Таврического / А.Н. Щеглов // *МИА*. – 1969. – № 150. – С. 135–177.
447. Щемелев А.В. Фракийский всадник: особенности источниковой базы исследования / А.В. Щемелев // *ВМГОПУ*. – 2015. – № 3 (19). – С. 71–79.
448. Щукин М.Б. Готский путь (готы, Рим и черняховская культура) / М.Б. Щукин. – СПб., 2005. – 576 с.
449. Юргевич В.Н. Открытая в 1881 г. в с. Чобручи греческая надпись древнего города Тиры / В.Н. Юргевич // *ЗООИД*. – 1883. – Т. 13. – С. 7–16.
450. Юргевич В.Н. Замечания о некоторых местностях Новороссийского края, заслуживающих археологического изучения / В.Н. Юргевич // *Труды VI археологического съезда*. – Одесса, 1888. – Т. 2. – С. 29–41.
451. Юргевич В.Н. Монеты города Тиры, хранящиеся в музее Одесского общества истории и древностей / В.Н. Юргевич // *ЗООИД*. – 1889. – Т. 15. – С. 1–12.

452. Юргевич В.Н. Камни с надписями, купленные для музея Общества в 1892 г. / В.Н. Юргевич // ЗООИД. – 1893. – Т. 16. – С. 11–13.
453. Яценко Е.Г. Стекланные чаши-фиалы второй половины II – середины III в. н.э. из Танаиса / Е.Г. Яценко // Северное Причерноморье в эпоху античности и средневековья. Тр. ГИМ. – 2006. – Вып. 159. – С. 130–152.
454. Яшная О.С. Амфоры типа Делакеу из раскопок Мангупа / О.С. Яшная // ПИФК. – 2015. – № 3. – С. 120–139.
455. Adam J.-P. Roman Building. Materials and Techniques / J.-P. Adam. – L. – N.Y., 2005. – 727 p.
456. Alason-Jones L., Miket R. The Catalogue of Small Finds from South Shields Roman Fort / L. Alason-Jones, R. Miket. – Newcastle, 1984. – 365 p.
457. Alföldi M.R., Barkóczi L. Intercisa II (Dunapentele). Geschichte der Stadt in der Römerzeit / M.R. Alföldi, L. Barkóczi // AH. – 1957. – XXXVI. – 655 S.
458. Almgren O. Studien über nordeuropäische Fibelformen der ersten nachchristlichen Jahrhunderte mit Berücksichtigung der provinzialrömischen und südrussischen Formen / O. Almgren // Mannus Bibliothek. – Leipzig, 1923. – № 32. – 254 S.
459. Anderson-Stojanović V.R. Stobi. The Hellenistic and Roman Pottery / V.R. Anderson-Stojanović. – Princeton, 1992. – 218 p.
460. Anghel D., Ota R., Bounegru G., Lascu I. Coroplastica, medalioane și tipare ceramice din colecțiile Muzeului Național al Unirii din Alba Iulia / D. Anghel, R. Ota, G. Bounegru, I. Lascu. – Alba Iulia, 2011. – 97 p.
461. Aparaschivei D., Matei I. Instrumente medicale de epocă Romană din Dobrogea / D. Aparaschivei, I. Matei // AM. – 2005. – XXVIII. – P. 149–158.
462. Aparaschivei D., Vasilache V. Instrumentarul medical și/sau de cosmetică din Moesia Inferior / D. Aparaschivei, V. Vasilache // Pontica. – 2012. – XLV. – P. 279–310.

463. Ardevan R., Popa C.I. Altarul roman de la Mesentea / R. Ardevan, C.I. Popa // Terra Sebus. Acta Musei Sabesiensis. – 2012. – 4. – P. 211–223.
464. Arsen'eva T.M., Domžalski K. Late Roman res slip pottery from Tanais / T.M. Arsen'eva, K. Domžalski // EA. – 2002. – Bd. 8. – S. 415–491.
465. Arsen'eva T., Kassab Tezgör D., Naumenko S. Un dépôt d'ateliers d'amphores à pâte claire. Commerce entre Héraclée du Pont et Tanaïs à l'époque romaine / T. Arsen'eva, D. Kassab Tezgör, S. Naumenko // AA. – 1997. – V. – P. 187–198.
466. Atila C. Roman Glass Vessels in Sivas Museum / C. Atila // Arkeoloji Dergisi. – Izmir, 2015. – Vol. XX. – P. 161–179.
467. Avakian Gr. Știri nouă din Tyras. Mănuși de amfore, țigle și cărămizi cu ștampile / Gr. Avakian // Cronica Numismatică și arheologică. – București, 1924. – An. V. – № 49–50. – P. 3–22.
468. Avakian Gr. Știri nouă din Tyras. Graffiti / Gr. Avakian // Cronica Numismatică și arheologică. – București, 1927a. – An. VII. – № 67–68. – P. 4–17.
469. Avakian Gr. Știri nouă din Tyras. Graffiti ca exerciții de scris / Gr. Avakian // Cronica Numismatică și arheologică. – București, 1927b. – An. VII. – № 71–72. – P. 35–46.
470. Avakian Gr. Săpăturile dela Cetatea-Albă / Gr. Avakian // Comisiunea monumentelor istorice. Secția din Basarabia. – Chișinău, 1931. – An. III. – P. 47–104.
471. Bădescu A. Amfore orientale de tip Kapitän II descoperite la *Histria* în Sectorul *Basilica extra muros* / A. Bădescu // MCA. S.N. – 2013. – IX. – P. 189–198.
472. Bailey D.M. A Catalogue of the Lamps in the British Museum. III. Roman Provincial Lamps / D.M. Bailey. – London, 1988. – 560 p.
473. Bailey D.M. Catalogue of Terracottas in the British Museum. Ptolemaic and Roman terracottas / D.M. Bailey. – London, 2008. – 228 p.

474. Băjenaru C. Contextes ceramiques de Tomis. (I). Un ensemble de la fin du IIe – debut du IIIe s. ap. J.-C. / C. Băjenaru // Pontica. – 2013. – XLVI. – P. 41–110.
475. Băjenaru C. Early Roman Pottery Groups from the Central Sector of the Late Roman City at Histria / C. Băjenaru // MCA S. N. – 2014. – X. – P. 105–131.
476. Băjenaru C., Dobrinescu C. Săpături de salvare în necropola romană a Tomisului / C. Băjenaru, C. Dobrinescu // Pontica. – 2008. – XLI. – P. 189–208.
477. Balaci C. Relațiile comerciale ale anticului Tibiscum cu provinciile Imperiului Roman (II). Amforele / C. Balaci // Studii de istorie economică a Daciei romane. – Timișoara, 2008. – P. 213–232.
478. Băluța C.L. Mortaria șampilate comune în Dacia și Moesia Inferior / C.L. Băluța // Pontica. – 1981. – 14. – P. 263–267.
479. Băluță C. Tipar trivalv pentru oglinzi cu ramă din plumb descoperit la Apulum // C. Băluța / AMN. – 1997. – Vol. 31. – P. 559–570.
480. Barkóczi L. Pannonische Glasfunde in Ungarn / L. Barkóczi // Studia Archaeologica. – Budapest, 1988. – IX. – 223 S.
481. Bartus D. Roman Bone Hairpins With Golden Head / D. Bartus // ANODOS. Studies of the Ancient World. – 2010. – 8/2008. – P. 35–43.
482. Baumann V. Lucernele de la Noviodunum / V. Baumann // Peuce. S.N. – 2009a. – VII. – P. 217–310.
483. Baumann V. Producerea ceramicii locale la Gurile Dunării în secolele I–IV p. Chr. / V. Baumann // Peuce. S.N. – 2009b. – VII. – P. 193–216.
484. Baumann V. Introducere în studiul ceramicii fine de la Noviodunum / V. Baumann // Peuce. S.N. – 2010. – VIII. – P. 109–146.
485. Belivanova A. Early Roman Glass from Bulgaria (1<sup>st</sup> – the first half of the 2<sup>nd</sup> century) / A. Belivanova // Archaeologia Bulgarica. – 1999. – 1. – P. 35–49.
486. Beltrán Lloris M. Las anforas romanas en España / M. Beltrán Lloris. – Zaragoza, 1970. – 669 p.



487. Benea D. Mărturii creștine timpurii din Dacia romană / D. Benea // *Tibiscvm.* – Caransebeș, 2011. – № 1. – P. 43–50.
488. Bezeczky T. Early Roman Food Import in Ephesus: Amphorae from the Tetragonos Agora / T. Bezeczky // *Transport Amphorae and Trade in the Eastern Mediterranean.* – Aarhus, 2004. – P. 85–97.
489. Bezeczky T. Roman amphorae from Vindobona / T. Bezeczky // *Vindobona. Beiträge zu ausgewählten Keramikgattungen in ihrem topographischen Kontext.* – Archäologische Forschungen. – Bd. 12. – Wien, 2005. – P. 35–70.
490. Bezeczky T. The amphorae of Roman Ephesus / T. Bezeczky // *Forschungen in Ephesos.* – Bd. XV/1. – Wien, 2013. – 269 p.
491. Bichir Gh. Sarmății la Dunărea de Jos în lumina ultimelor cercetări / Gh. Bichir // *Pontica.* – 1972. – V. – P. 137–176.
492. Biernacki A.B., Klenina E.Yu. Amphorae of the 4<sup>th</sup> – 6<sup>th</sup> centuries AD from Novae (Moesia Secunda): typology and chronology / A.B. Biernacki, E.Yu. Klenina // *Per Terram Per Mare.* – Uppsala, 2015. – P. 99–120.
493. Bíró M. T. The Bone Objects of the Roman Collection / M. T. Bíró. – Budapest, 1994. – 228 p.
494. Bishop M.C., Coulston J.C. Roman Military Equipment from the Punic Wars to the fall of the Rome / M.C. Bishop, J.C. Coulston. – London, 1993. – 256 p.
495. Bjelajac L. Amfore gornjo mezijskog Podunavlja / L. Bjelajac. – Beograd, 1996. – 144 s.
496. Bondoc D. Roman lamps from Cioroiul Nou, Cioroiași commune, Dolj county, Romania / D. Bondoc // *Lychnological Acts 2.* – Cluj-Napoca, 2008. – P. 53–57.
497. Bondoc D. Roman Amphorae from Slăveni, Olt County, Romania / D. Bondoc // *AM.* – 2016. – XXXIX. – P. 215–229.
498. Bónis É. B. Das Töpferviertel am Kurucdomb von Brigetio / É. B. Bónis // *FA.* – 1977. – XXVIII. – S. 105–142.

499. Borisov B.D. Dyadovo. Vol. 2. The Sanctuary of the Thracian Horseman and The Early Byzantine fortresse / B.D. Borisov. – Varna, 2010. – 240 p.

500. Bósza A., Szabó Á. „Ajándék a szépnek!“ A magyar nemzeti múzeum római gyűjteményének 'ólomtükrei' / A. Bósza, Á. Szabó. – Budapest, 2013. – 486 o.

501. Bounegru O. Contribuții privind răspândirea și cronologia ceramicii decorate în tehnica barbotinei din Dobrogea romană / O. Bounegru // Pontica. – 1988–1989. – XXI–XXII. – P. 99–111.

502. Bounegru G., Ciobanu R., Ota R., Anghel D. Lux, util și estetic la Apulum. Podoabe și accesorii vestimentare / G. Bounegru, R. Ciobanu, R. Ota, D. Anghel. – Alba Iulia, 2011. – 131 p.

503. Brodribb G. Roman Brick and Tile / G. Brodribb. – Gloucester. – 1987. – 164 p.

504. Broneer O. Terracotta Lamps / O. Broneer // Corinth. – New Jersey, 1930. – Vol IV. – P. II. – 340 p.

505. Bucovală M. Vase anthropomorphe de bronze découvert á Tomi / M. Bucovală // Pontica. – 1974. – 7. – P. 275–279.

506. Bussière J., Lindros Wohl B. Ancient Lamps in the J. Paul Getty Museum / J. Bussière, B. Lindros Wohl. – LA, 2017. – 513 p.

507. Busuladžić A. Antičke svjetiljke u Bosni i Hercegovini / A. Busuladžić. – Sarajevo, 2007. – 229 s.

508. Busuladžić A. Neki primjeri rimske vojne opreme iz Mogorjela / A. Busuladžić // Rimska vojska u procesu romaniziranja provincije Dalmacije. – Zagreb, 2011. – S. 345–359.

509. Busuladžić A. Metalwork from Roman doors – examples in Bosnia and Herzegovina / A. Busuladžić // Godišnjak / Jahrbuch. – 2018. – 47. – P. 117–175.

510. Carnap-Bornheim C. Die beinernen Gegenstände aus Kastell und Vicus in Niederbieber / C. Carnap-Bornheim // Bonner Jahrbücher. – 1994. – Bd. 194. – S. 341–395.
511. Căpitanu V. Ceștile dacice ornamentate din dava de la Răcătău, județul Bacău / V. Căpitanu // Carpica. – 1994. – XXV. – P. 45–72.
512. Čerškov T., Jeremić G., Vitezović S. Zoomorphic decorations from osseous materials from Naissus (Niš) / T. Čerškov, G. Jeremić, S. Vitezović // Close to the bone: current studies in bone technologies. – Belgrade, 2016. – P. 104–111.
513. Chapman E.M. A Catalogue of Roman Military Equipment in the National Museum of Wales / E.M. Chapman // BAR. – 2005. – № 388. – 206 p.
514. Cheluță-Georgescu N. Morminte elenistice și romane descoperite în zona de nord și nord-vest a necropolei callatiene / N. Cheluță-Georgescu // Pontica. – 1974. – 7. – P. 169–189.
515. Čistov D., Domžalski K. Nymphaion – results of excavations in Sector N, 1994–1998 / D. Čistov, K. Domžalski // Archeologia. – 2001. – LII. – S. 97–138.
516. Cociș S. Fibulele din Dacia Romană / S. Cociș. – Cluj-Napoca, 2004. – 454 p.
517. Ciugudean D. O amuleta inedită de la Ampelum / D. Ciugudean // Apulum. Acta Musei Apulensis. – 2003. – Vol. 40. – P. 247–251.
518. Chrzanovski L., Zhuravlev D. Lamps from Chersonesos in the State Historical Museum / L. Chrzanovski, D. Zhuravlev. – Moscow – Roma, 1998. – 213 p.
519. Cojocaru V. Zwei Pharzoios-Goldstatere aus einer ukrainischen Privatsammlung / V. Cojocaru // THRACO-DACICA. – 1999. – T. XX. – № 1–2. – P. 383–386.
520. Crișan I.H. Ceramica daco-getică / I.H. Crișan. – București, 1969. – 363 p.

521. Crișan V. Dacii din estul Transilvaniei / V. Crișan. – Cluj-Napoca, 2000. – 233 p.
522. Croitoru C. Roman discoveries in the East Carpathian *Barbaricum* (1<sup>st</sup> century B.C. – 5<sup>th</sup> century A.D.) / C. Croitoru. – Brăila, 2011. – 625 p.
523. Daicoviciu C. Neue Mitteilungen aus Dazien / C. Daicoviciu // *Dacia*. – 1941. – VII–VIII. – S. 299–336.
524. Davidson G.R. The Minor Object / G.R. Davidson // *Corinth*. – New Jersey, 1952. – Vol. XII. – 366 p.
525. Demetz S. Almgren Gruppe IV, Fig. 65–67: Zum Beginn der kräftig profilierten Fibeln / S. Demetz // *100 Jahre Fibelformen nach Oscar Almgren*. – Wünsdorf, 1998. – S. 137–148.
526. Deneauve J. Lampes de Carthage / J. Deneauve. – Paris, 1969. – 239 p.
527. Deschler-Erb S. Römische Beinartefakte aus Augusta Raurica. Rohmaterial, Technologie, Typologie und Chronologie / S. Deschler-Erb // *Forschungen in Augst*. – Augst, 1998. – Bd. 27/1. – 423 S.
528. Deschler-Erb S., Gostenčnik K. Différences et identités de la vie quotidienne dans les provinces romaines: l'exemple de la tabletterie / S. Deschler-Erb, K. Gostenčnik // *Le travail de l'os, du bois de cerf et de la corne à l'époque romaine: un artisanat en marge?* (Monographies Instrumentum 34). – Montagnac, 2008. – P. 283–309.
529. Diaconescu A., Opreanu C. Bronzuri romane din castrul de la Gilău / A. Diaconescu, C. Opreanu // *SCIVA*. – 1987. – T. 38. – 1. – P. 52–71.
530. Dimitrova-Milčeva A. Terra Sigillata und dünnwandige Keramik aus Moesia Inferior (Nordbulgarien) / A. Dimitrova-Milčeva. – Sofia, 2000. – 73 S.
531. Dragomir I.T. Noi descoperiri de ceramică romană cu inscripție în Moldova / I.T. Dragomir // *Danvbivs*. – 1996. – XVI. – P. 453–477.
532. Dressel H. *Corpus Inscriptionum Latinarum* / H. Dressel. – Berlin, 1899. – XV. – P. 2. – 996 S.

533. Duch M. „Flawijskie” stemple na ceglach i dachówkach łaźni legionowej w Nowae (Moesia Inferior) / M. Duch // *Studia Flawiana*. – Poznań, 2012. – II. – S. 259–282.

534. Duch M. Economic role of the Roman army in the province of Lower Moesia (Moesia Inferior) / M. Duch. – Gniezno, 2017. – 284 p.

535. Dyczek P. Roman Amphorae of the 1<sup>st</sup> – 3<sup>rd</sup> centuries AD found on the Lower Danube / P. Dyczek. – Warszawa, 2001. – 386 p.

536. Eggers H. Ju. Der römische Import im freien Germanien. Atlas der Urgeschichte / H. Ju. Eggers. – Hamburg, 1951. – Bd. 1. – 212 S.

537. Egri M. Cnidian relief vessel from Micăsasa / M. Egri // *Sargetia*. – 2003. – XXXI. – P. 167–179.

538. Elefterescu D. Obiecte din os de la Durostorum / D. Elefterescu // *Pontica*. – 2008. – XLI. – P. 219–297.

539. Elefterescu D. Amulete de tip «Măciuca lui Hercule» (Herkuleskeule) descoperite la Durostorum / D. Elefterescu // *Buletinul muzeului «Teohari Antonescu»*. – 2009. – XV. – № 12. – P. 119–122.

540. Elefterescu D. Opaițe plastice descoperite la Durostorum-Ostrov (Ferma 4) / D. Elefterescu // *Peuce. S.N.* – 2017. – XV. – P. 79–116.

541. Elefterescu D., Șerbănescu D. Piese de epocă romană aflate în colecțiile Muzeului Civilizației Gumelnița Oltenița / D. Elefterescu, D. Șerbănescu // *Peuce. S.N.* – 2009. – VII. – P. 171–192.

542. Erlich A., Foerster G. Zoomorphic vases of the fourth-sixth centuries from the North of Palestine / A. Erlich, G. Foerster // *Christ Is Here!: Studies in Biblical and Christian Archaeology in Memory of Michele Piccirillo*, Ofm. – Milano, 2012. – P. 1–10.

543. Ettliger E. Die römischen Fibeln in der Schweiz / E. Ettliger. – Bern, 1973. – 198 S.

544. Facsády Annamária R. Antropomorf bronz «balsamarium» Aquincumból / R. Facsády Annamária // *AÉ.* – 2014. – 139. – O. 157–169.

545. Fadić I. Čaša s lotosovim pupoljcima iz Aserije / I. Fadić // *Asseria*. – 2005. – № 3. – S. 75–92.
546. Farkas I.G., Pánczél S.P., Szabó A. A New Roman Altar from Gurghiu, Mureş County / I.G. Farkas, S.P. Pánczél, A. Szabó // *Marisia*. – 2012. – XXXII. – P. 101–104.
547. Feugère M. Militaria et objets en os et en métal / M. Feugère // *Le camp de la flotte d'Agrippa à Fréjus: les fouilles du quartier de Villeneuve (1979–1981)*. Paris, 2009. – P. 107–177.
548. Filipović S., Crnković M. Barbotinska dekoracija na keramici tankih stijenki s istraživanja u Mursi (Vojarna 2008-2013) / S. Filipović, M. Crnković // *Prilozi Instituta za arheologiju u Zagrebu*. – 2014. – Vol. 31. – S. 101–122.
549. Gabelmann H. Zur hellenistisch-römischen Bleiglasurkeramik in Kleinasien / H. Gabelmann // *JDI*. – 1974. – 89. – S. 260–307.
550. Gabler D. Terra sigilláták a Kelet-Pannóniával szomszédos barbaricumban / D. Gabler // *AÉ*. – 1968. – 95. – O. 211–242.
551. Gabler D., Márton A. Head-pots in the Antiquities Collection / D. Gabler, A. Márton // *Bulletin du Musée Hongrois des Beaux-Arts*. – Budapest, 2008. – 108–109. – P. 43–64.
552. Gamkrelidze G. Archaeology of the Roman period of Georgia (Iberia-Kolchis) / G. Gamkrelidze. – Tbilisi, 2014. – 139 p.
553. Gavriljuk N.A. Cookingware / N.A. Gavriljuk // *The Lower City of Olbia (Sector NGS) in the 6<sup>th</sup> Century BC to the 4<sup>th</sup> Century AD*. – Aarhus, 2010. – P. 325–334.
554. Gencheva E. (ed.). The everyday life of the Roman legionary on the Lower Danube: The Catalogue of the exhibition / E. Gencheva. – Sofia, 2012. – 116 p.
555. Gindele R. Die Entwicklung der kaiserzeitlichen Siedlungen im Barbaricum im nordwestlichen Gebiet Rumäniens / R. Gindele. – Satu Mare, 2010. – 399 S.

556. Giuliani A. Hellenistische Matrizenlampen aus Ephesos / A. Giuliani // *Lychnological Acts* 1. – Montagnac, 2005. – S. 139–142.
557. Gomolka-Fuchs G. Die Kleinfunde / G. Gomolka-Fuchs // *Iatrus-Krivina*. – Mainz am Rhein, 2007. – VI. – S. 265–304.
558. Gorin-Rosen Y., Katsnelson N. The Glass Vessels / Y. Gorin-Rosen, N. Katsnelson // *Caesarea Maritima*. – Vol. I. – Herod's Circus and Related Buildings. – Jerusalem, 2015. – P. 111–137.
559. Gostenčnik K. Die medizinische Versorgung in der Stadt auf dem Magdalensberg / K. Gostenčnik // *Die Ausgrabungen auf dem Magdalensberg 1986 bis 1990. Magdalensberg Grabungsbericht 17*. – Klagenfurt, 2004. – S. 357–442.
560. Gostenčnik K. Die Beinfunde vom Magdalensberg / K. Gostenčnik. – Klagenfurt, 2005. – 571 S.
561. Gostenčnik K. Überlegungen zu römischen Möbeln mit Beinelementen in Südnoricum / K. Gostenčnik // *Carinthia*. – 2013. – I. – 203. – S. 19–40.
562. Grandjouan C. Terracottas and Plastic Lamps of the Roman Period / C. Grandjouan // *The Athenian Agora*. – New Jersey, 1961. – VI. – 106 p.
563. Grec M. Tegvlæ Legionis V Macedonicae / M. Grec. – Arad, 2006. – 139 p.
564. Greene K. Late Hellenistic and Early Roman Invention and Innovation: The Case of Lead-Glazed Pottery / K. Greene // *AJA*. – 2007. – Vol. 111. – № 4. – P. 653–671.
565. Grose D.F. The Toledo Museum of Art. Early Ancient Glass. Core-Formed, Rod-Formed, Cast Vessels and Objects from the Late Bronze Age to the Early Roman Empire (from 1600 B.C. to A.D. 50) / D.F. Grose. – New York, 1989. – 453 p.
566. Gudea N. Tonware / N. Gudea // *Das Römerlager von Buciumi. Beiträge zur Untersuchung des Limes der Dacia Porolissensis*. – Cluj, 1972. – S. 37–62.

567. Gudea N. Porolissum: Un complex arheologic daco-roman la marginea de nord a Imperiului Roman / N. Gudea. – Zalău, 1989. – Vol. I. – 1178 p.

568. Gudea N. Contribuții la istoria militară a provinciei Moesia Inferior. 2. Pentru o nouă tipologie a ștampilelor legiunii I Italica / N. Gudea // *Ephemeris Napocensis*. – 2003. – XIII. – P. 195–216.

569. Gudea N., Lucăcel V. Werkzeuge und Gegenstände aus Metall und Stein / N. Gudea, V. Lucăcel // *Das Römerlager von Buciumi. Beiträge zur Untersuchung des Limes der Dacia Porolissensis*. – Cluj, 1972. – S. 78–88.

570. Gudea N., Pop C. Waffen und Ausrüstungsgegenstände / N. Gudea, C. Pop // *Das Römerlager von Buciumi. Beiträge zur Untersuchung des Limes der Dacia Porolissensis*. – Cluj, 1972. – S. 62–78.

571. Gudkova A.V. Tyras und Budžakbevölkerung in 1. Hälfte des 1. Jahrtausends n. Chr. / A.V. Gudkova // *Tyras Cetatea Albă/ Belhorod-Dnistros'kyj*. – București, 2002. – P. 257–264.

572. Gurt Esparraguera J.M. Las monedas de Claudio I halladas en Clunia / J.M. Gurt Esparraguera // *Pyrenae*. – 1975. – XI. – P. 109–125.

573. Harden D.B. Romano-Syrian Glasses with Mould-blown Inscriptions / D.B. Harden // *JRS*. – 1935. – XXV/2. – P. 163–186.

574. Hayes J.W. Late Roman Pottery / J.W. Hayes. – London, 1972. – 477 p.

575. Hayes J.W. The Villa Dionysos Excavations, Knossos: The Pottery / J.W. Hayes // *Annual of the British School at Athens*. – 1983. – № 78. – P. 97–169.

576. Hayes J.W. Sigillate Orientali / J.W. Hayes // *Ceramica fine Romana nel Bacino Mediterraneo (tardo ellenismo e primo impero). Atlante delle forme ceramiche II. Enciclopedia dell'arte antica. Classica e orientale*. – Roma, 1985. – P. 1–96.



577. Heather F.S. From Hieron and Oikos: The Religious and Secular Use of Hellenistic and Greek Imperial Bronze Statuettes / F.S. Heather. – Bloomington, 2006. – 373 p.

578. Hochuli-Gysel A. Kleinasiatische glasierte Reliefkeramik (50 v. Chr. bis 50 n. Chr.) und ihre Oberitalischen Nachahmungen / A. Hochuli-Gysel. – Bern, 1977. – 203 S.

579. Hofmann B. Catalogue des estampilles sur vaisselle sigillée. Les ateliers de la Graufesenque et de Lezoux. Revue Archéologique Sites / B. Hofmann. – Paris, 1985. – 27. – 32 p.

580. Honcu S. Ceramica romană de bucătărie din Dobrogea (secolele I–III p. Chr.) / S. Honcu. – Constanța, 2017. – 228 p.

581. Hoss S. CINGULUM MILITARE. Studien zum römischen Soldatengürtel des 1. bis 3. Jh. n. Chr. – ongepubliceerde proefschrift Universiteit Leiden / S. Hoss. – Leiden, 2014. – 290 S.

582. Howland R.H. Greek Lamps and Their Survivals / R.H. Howland // The Athenian Agora. – New Jersey, 1958. – Vol. IV. – 252 p.

583. Hrnčiarik E. Römische Glassgefäße aus der Slowakei / E. Hrnčiarik // Študijné zvesti Archeologického ústavu SAV. – 2009. – № 45. – S. 151–174.

584. Hrnčiarik E. Príspevok k typológii rímskych kostených ihlíc / E. Hrnčiarik // Študijné zvesti Archeologického ústavu SAV. – 2010. – № 48. – S. 43–61.

585. Hrnčiarik E. Rímske kostené výrobky v zbierke Podunajského múzea v Komárne / E. Hrnčiarik. – Komárno, 2012. – 161 s.

586. Hrnčiarik E. Bone and Antler artefacts from the roman Fort at Iža / E. Hrnčiarik. – Nitra – Trnava – Komárom, 2017. – 126 s.

587. Husar A., Man N. The Roman Rural Settlement of Cristești / A. Husar, N. Man // La politique édilitaire dans les province de l'Empire romain IIème – IVème siècles après J.-C. – Tulcea, 1998. – P. 57–77.

588. Iacob M. Piese romane de bronz descoperite la Argamum / M. Iacob // Peuce. S.N. 2004. – II (XV). – P. 161–168.

589. Iacob M. (Ed.). The Romans in the Left Pontus during the Principate. Exhibition Catalog / M. Iacob. – Tulcea, 2012. – 260 p.
590. Iconomu C. Euctemon – un producător de lucerne la Tomis (I) / C. Iconomu // AM. – 2013. – XXXVI. – P. 89–104.
591. Isac A., Roman C.-A. (ed.). Lychnus et Lampas / A. Isac, C.-A. Roman. – Cluj–Napoca, 2006. – 139 p.
592. Isings C. Roman glass from dating finds / C. Isings. – Groningen – Djakarta, 1957. – 185 p.
593. Isings C. Roman glass in Limburg / C. Isings. – Groningen, 1971. – 120 p.
594. Ivantchik A.I. Les Thraces dans l'armée romaine dans la région nord-pontique: un nouveau document d'Olbia / A.I. Ivantchik // Thrace in the Graeco-Roman World. – Athens, 2007. – P. 231–237.
595. Iványi D. Die pannonischen Lampen / D. Iványi. – Budapest, 1935. – 351 S.
596. Jadrić I. Staklene rebraste zdjelice iz Burnuma / I. Jadrić // Rimske keramičarske i staklarske radionice. Proizvodnja i trgovina na jadranskom prostoru. – Crikvenica, 2011. – S. 361–375.
597. James S. The Excavations at Dura-Europos conducted by Yale University of French Academy of Inscriptions and Letters 1928 to 1937. The Arms and Armour and other Military Equipment / S. James. – London, 2004. – R. VII. – 304 p.
598. Kainrath B. (Hrsg.). Troesmis I. Die Forschungen von 2010–2014 / B. Kainrath. – Cluj–Napoca, 2016. – 554 S.
599. Kakhidze E. Apsaros: A Roman Fort in Southwestern Georgia / E. Kakhidze // Meetings of Cultures – Between Conflicts and Coexistence. – Aarhus, 2008. – P. 303–332.
600. Kapitän G. Schiffsfrachten antiker Baugesteine und Architekturteile vor den Küsten Ostsiziliens / G. Kapitän // Klio. – 1961. – Bd. 39. – S. 276–318.

601. Karasiewicz-Szczypiorski R. *Mithraea* in Scythia and Taurica / R. Karasiewicz-Szczypiorski // NOVAE. – 2018. – Studies and Materials VI. – P. 189–199.

602. Kasapoğlu H. Parion Theater Terracotta figurines / H. Kasapoğlu // Roman Theater of Parion: Excavations, Architecture and Finds from 2006–2015 Campaigns. – Çanakkale, 2018. – P. 237–276.

603. Kassab Tezgör D. Typologie des amphores sinopéennes entre les II<sup>e</sup>–III<sup>e</sup> s. et le VI<sup>e</sup> s. ap. J.-C. / D. Kassab Tezgör // Les fouilles et le matériel de l'atelier amphorique de Demirci près de Sinope. – *Varia Anatolica*. – Paris, 2010. – XXII. – P. 121–140.

604. Keay S.J. Late Roman Amphorae in the Western Mediterranean. A typology and economic study: the Catalan evidence / S.J. Keay // BAR Int. Series. – 1984. – № 196. – P. II. – 738 p.

605. Kemmers F. Coins for a legion. An analysis of the coin finds from Augustan legionary fortress and Flavian canabae legionis at Nijmegen / F. Kemmers // SFMA. – 2006. – 21. – 289 s.

606. Klenina E. Ceramic Production of Tauric Chersonesos in the Roman Period / E. Klenina // AD FINES IMPERII ROMANI. – Varsaviae, 2015. – P. 359–372.

607. Klenina E.Yu. Local and Imported Pottery of the 2<sup>nd</sup> – 4<sup>th</sup> Centuries A.D. in the Excavations of the Large Legionary Thermae / E.Yu. Klenina // NOVAE. – 2016. – V. – P. 413–453.

608. Knipowitsch T. Untersuchungen zur Keramik römischer Zeit den aus den Griechenstädten an der Nordküste des Schwarzen Meeres. 1. Die Keramik römischer Zeit aus Olbia in der Sammlung der Ermitage / T. Knipowitsch // Materialien zur römisch-germanischen Keramik. – Frankfurt a. M., 1929. – H. IV. – 55 S.

609. Knorr R. Töpfer und Fabriken verzierter Terra-Sigillata des ersten Jahrhunderts / R. Knorr. – Stuttgart, 1919. – 140 S.

610. Kokowski A. Metalowe wisiorki w kształcie topora na terenie Barbaricum na północ i północny-wschód od limesu rzymskiego, w okresie rzymskim i we wczesnym okresie wędrówek ludów / A. Kokowski // 20 lat archeologii w Masłomęczu. – Lublin, 1998. – T. I. – S. 99–116.

611. Korać M., Golubović S. Viminacium – Više grobalja / M. Korać, S. Golubović. – Beograd, 2009. – T. 2. – 561 s.

612. Korkut T. Die kaiserzeitlichen Gebrauchskeramik aus Patara / T. Korkut // Céramiques antiques en Lycie, VIIe s. a.C. – VIIe s. p.C. : les produits et les marchés. – Bordeaux, 2007. – P. 191–224.

613. Koščević R. Antička bronca iz Siska: Umjetničko-obrtna metalna produkcija iz razdoblja Rimskog Carstva / R. Koščević. – Zagreb, 1991. – 171 s.

614. Kovač M. Izbor rimskih koštanih ukosnica iz fundusa Muzeja Slavonije u Osijeku / M. Kovač // Osječki zbornik. – 2010. – Vol. 29. – S. 27–68.

615. Kovač M. Rimske koštane igle za šivanje, pletenje i vezenje iz zbirke koštanih predmeta Muzeja Slavonije u Osijeku / M. Kovač // Opuscula Archaeologica Radovi Arheološkog zavoda. – 2012. – Vol. 36. – № 1. – S. 175–246.

616. Krapivina V.V. Amphorae of the 3<sup>rd</sup>–4<sup>th</sup> centuries A.D. in Olbia Pontica / V.V. Krapivina // PATABS I. Production and Trade of Amphorae in the Black Sea. Actes de la Table Ronde internationale de Batoumi et Trabzon, 27–29 avril 2006. – Varia Anatolica. – Paris, 2009. – XXI. – P. 69–73.

617. Krekovič E. Military Equipment on the territory of Slovakia / E. Krekovič // JRMES. – 1994. – № 5. – P. 211–225.

618. Kunicz A. Money in the Military Community in the Early Empire / A. Kunicz // Notae Numismaticae – Zapiski Numizmatyczne. – 1996. – № 1. – P. 58–72.

619. Kvetanova I., Jilek J. Römerzeitliche Balsamarien aus dem Gebiet der ehemaligen Tschechoslowakei / I. Kvetanova, J. Jilek // Anodos. – 2008. – 8. – S. 249–258.

620. Lazar I. Rimsko steklo Slovenije / I. Lazar. – Ljubljana, 2003. – 252 s.
621. Lăzărescu V.-A., Sidó K. The Ceramic Production Centre from Porolissum / V.-A. Lăzărescu, K. Sidó // Atlas of Roman Pottery Workshops from the Provinces Dacia and Lower Moesia/Scythia Minor (1<sup>st</sup> – 7<sup>th</sup> Centuries AD) (I). – Cluj-Napoca, 2018. – P. 31–53.
622. Loeschcke S. Lampen aus Vindonissa. Ein Beitrag zur Geschichte von Vindonissa und des antiken Beleuchtungswesens / S. Loeschcke. – Zürich, 1919. – 358 S.
623. Majcherek G. Gazan Amphorae: Typology Reconsidered / G. Majcherek // Hellenistic and Roman pottery in the Eastern Mediterranean: Advances in scientific studies. – Warsaw, 1995. – P. 163–178.
624. Majcherek G. Aegean and Asia Minor Amphorae from Marina el-Alamein / G. Majcherek // CCE. – 2007. – № 8. – Vol. I. – P. 9–31.
625. Marangou-Lerat A. Les vases et les amphores de Crète de l'époque classique à l'époque impériale / A. Marangou-Lerat. – Paris, 1996. – 178 p.
626. Mayet F. Les céramiques à parois fines dans la péninsule Ibérique / F. Mayet. – Paris, 1975. – 191 p.
627. Menzel H. Antike Lampen im Römisch-Germanischen Zentralmuseum zu Mainz / H. Menzel. – Mainz, 1954. – 119 S.
628. Meriç R. Späthellenistisch-römische Keramik und Kleinfunde aus einem Schachtbrunnen am Staatsmarkt in Ephesos / R. Meriç // Forschungen in Ephesos. – Wien, 2002. – Bd. IX/3. – 154 S.
629. Metin H., Polat Becks B.A. Burdur Müzesi Metal Kandilleri / H. Metin, B.A. Polat Becks // Olba. – Istanbul, 2015. – XXIII. – P. 273–320.
630. Meyer-Schlichtmann C. Die pergamenische Sigillata aus der Stadtgrabung von Pergamon: Mitte 2. Jh. v. Chr. – Mitte 2. Jh. n. Chr. / C. Meyer-Schlichtmann // PF. – 1988. – Bd. 6. – 265 S.

631. Milovanović B., Marjanović M., Kosanović I. A New Find of Lead Mirror Frames from Rit (Viminacium) / B. Milovanović, M. Marjanović, I. Kosanović // *Archaeology and Science*. – Belgrade, 2016. – 11. – P. 9–22.
632. Minchev Al. Ex Oriente: Eastern Imports of Roman Period in Odessos (1<sup>st</sup> – 3<sup>rd</sup> Century AD.) / Al. Minchev // *Античните цивилизации и морето*. – Варна, 1997. – P. 331–351.
633. Mlasowsky A. Die antiken Tesserer im Kestner-Museum Hannover / A. Mlasowsky. – Hannover, 1991. – 96 S.
634. Mrđić N., Raičković A. Soldiers Burials with Weapons at Viminacium Cemetery / N. Mrđić, A. Raičković // *ROMECS*. – Zagreb, 2013. – XVII. – P. 117–132.
635. Mușețeanu C., Elefterescu D. Oglini Romane din plumb de la Durostorum / C. Mușețeanu, D. Elefterescu // *Pontica*. – 1978. – XI. – P. 105–111.
636. Negru M., Bădescu A., Avram R. Kapitän II Amphorae in Roman Dacia / M. Negru, A. Bădescu, R. Avram // *Acta RCRF*. – 2003. – Vol. 38. – P. 209–214.
637. Nenova-Merdjanova R. Gods, youths and slaves (on the bronze bust-vessels from the Roman period) / R. Nenova-Merdjanova // *Archaeology in Bulgaria*. – 1997. – Vol. 1. – No. 1. – P. 103–112.
638. Nicolay J. Armed Batavians: Use and Significance of Weaponry and Horse Gear from Non-military Contexts in the Rhine Delta (50 BC to AD 450) / J. Nicolay. – Amsterdam, 2007. – 407 p.
639. Nikolić-Đorđević S. Antička keramika Singidunuma – oblici posuda / S. Nikolić-Đorđević // *Singidunum*. – Beograd, 2000. – 2. – S. 11–244.
640. Nicorescu P. Scavi e scoperte a Tyras / P. Nicorescu // *Ephemeris Dacoromana*. – 1924. – № 2. – P. 378–415.
641. Nicorescu P. Fouilles de Tyras / P. Nicorescu // *Dacia*. – 1933. – III–IV. – P. 557–601.
642. Nicorescu P. Garnizoana romană în sudul Basarabiei / P. Nicorescu // *AR MSI*. – 1937. – T. 19. – P. 217–239.

643. Nicorescu P. O inscripție a împăratului Traian găsită la Cetatea Albă / P. Nicorescu // AR MSI. – 1944. – T. 26. – P. 501–510.
644. Nikolić-Đorđević S. Antička keramika Singidunuma. Oblici posuda / S. Nikolić-Đorđević // Singidunum. – 2000. – 2. – S. 11–244.
645. Nuțu G., Stanc S., Stan D.A. Carved Bone and Antler from Northern Dobruja in Archaeological and Archaeozoological Context / G. Nuțu, S. Stanc, D.A. Stan. – Iași, 2014. – 185 p.
646. Oanță-Marghitu R. (ed.). Aurul și Argintul Antic al României: catalog de expoziție / R. Oanță-Marghitu. – București, 2014. – 712 p.
647. Oldenstein J. Zur Ausrüstung römischer Auxiliarenheiten. Studien zu Beschlägen und Zierat an der Ausrüstung der römischen Auxiliarenheiten des obergermanisch-raetischen Limesgebietes aus dem zweiten und dritten Jahrhundert n. Chr. / J. Oldenstein // Ber. RGK. – 1976. – 57. – S. 49–284.
648. Opaïț A. Considerații preliminare asupra amforelor romane și romano-bizantine din Dobrogea / A. Opaïț // Peuce. – 1980a. – VIII. – P. 291–327.
649. Opaïț A. Considerații preliminare asupra ceramicii romane timpurii de la Troesmis / A. Opaïț // Peuce. – 1980b. – VIII. – P. 328–366.
650. Opaïț A. Local and Imported Ceramics in the Roman Province of Scythia (4<sup>th</sup>–6<sup>th</sup> centuries AD) / A. Opaïț. – Oxford, 2004a. – 180 p.
651. Opaïț A. The Eastern Mediterranean Amphorae in the Province of Scythia / A. Opaïț // Transport Amphorae and Trade in the Eastern Mediterranean. – Aarhus, 2004b. – P. 293–308.
652. Opaïț A. A Weighty Matter: Pontic Fish Amphorae / A. Opaïț // The Black Sea in Antiquity: Regional and Interregional Economic Exchanges. – Aarhus, 2007. – P. 101–121.
653. Opaïț A. Sinopean, Heraklean and Chersonesan «Carrot» Amphorae / A. Opaïț // ACSS. – 2010. – Vol. 16. – P. 371–401, 552–556.
654. Opaïț A., Ionescu M. Contributions to the economic life of the city of Callatis in light of new ceramic finds (2<sup>nd</sup> – 6<sup>th</sup> centuries AD) / A. Opaïț, M. Ionescu // AM. – 2016. – XXXIX. – P. 57–112.

655. Oprea I. New Bone Hairpins Discovered on the Territory of Colonia Aurelia Apulensis / I. Oprea // Ziridava, *Studia Archaeologica*. – Cluj-Napoca, 2015. – № 29. – P. 149–156.
656. Oziol T. Les lampes du musée de Chypre. Salamine de Chypre / T. Oziol. – Paris, 1977. – VII. – 316 p.
657. Paczyńska K., Naumenko S.A. Forlimpopoli Amphorae at Tanais in the Second and Third Centuries AD / K. Paczyńska, S.A. Naumenko // *Transport Amphorae and Trade in the Eastern Mediterranean*. – Aarhus, 2004. – P. 309–312.
658. Paraschiv D. Amfore pontice romane și romane-bizantine în zona Dunării de Jos / D. Paraschiv // *AM*. – 2002. – XXV. – P. 165–207.
659. Paraschiv D. Amfore romane și romano-bizantine în zona Dunării de Jos (sec. I – VII p. Chr.) / D. Paraschiv. – Iași, 2006. – 256 p.
660. Peacock D.P.S., Williams D.F. Amphorae and the Roman economy. An introductory guide / D.P.S. Peacock, D.F. Williams. – London – New York, 1986. – 239 p.
661. Perlzweig J. Lamps of the Roman Period / J. Perlzweig // *The Athenian Agora*. – New Jersey, 1961. – Vol. VII. – 240 p.
662. Petković S. Rimski predmeti od kosti i roga sa teritorije Gornje Mezije / S. Petković – Beograd, 1995. – 150 s.
663. Petković S. Rimske fibule u Srbiji od I do V veka n.e. / S. Petković. – Beograd, 2010. – 531 s.
664. Petolescu C.C. Inscricții pe mortaria din Dacia (II) / C.C. Petolescu // *Pontica*. – 1985. – XVIII. – P. 157–171.
665. Petre A. La romanité en Scythie Mineure (II–e – VII–e siècles de notre ère) / A. Petre. – Bucarest, 1987. – 171 p.
666. Popescu M.C. Hellenistic and roman Pottery in pre-roman Dacia (2<sup>nd</sup> century B.C. – 1<sup>st</sup> century A.D.) / M.C. Popescu. – București, 2013. – 280 p.
667. Popescu M.C. Roman Pottery Discovered on the Dacian Site of Răcățäu (Bacău County, Romania). The case of Pontic Sigillata / M.C. Popescu // *RCRF*. – 2014. – 43. – P. 151–158.



668. Popilian G. Un atelier de terra sigillata à Romula / G. Popilian // Dacia. – 1972. – T. XVI. – P. 145–161.
669. Popilian G. Ceramica romană din Oltenia / G. Popilian. – Craiova, 1976. – 246 p.
670. Popilian G. Les centres de production céramique d'Olténie / G. Popilian // Études sur la céramique romaine et daco-romaine de la Dacie et de la Mésie Inférieure. – Timișoara, 1997. – I. – P. 7–20.
671. Popović Lj. B, Mano-Zisi D., Veličković V., Jeličić B. Antička bronza u Jugoslaviji / Lj. B. Popović, D. Mano-Zisi, V. Veličković, B. Jeličić. – Beograd, 1969. – 159 s.
672. Pozo S.F. Balsamarios antropomorfos en bronce de época romana hallados en Hispania / S.F. Pozo // Archivo español de arqueología. – 1988. – Vol. 61. – N° 157–158. – P. 275–297.
673. Price J. Decorated Mould-Blown Glass Tablewares in the First Century AD. / J. Price // Roman Glass: Two Centuries of Art and Invention. – London, 1991. – P. 56–75.
674. Protase D. Un village daco-romain des IIe – IVe siècles à Obreja en Transylvanie / D. Protase // La politique édilitaire dans les province de l'Empire romain IIème – IVème siècles après J.-C. – Tulcea, 1998. – P. 79–100.
675. Protase D., Gaiu C., Marinescu G. Castrul roman și așezarea civilă de la Ilișua (jud. Bistrița-Năsăud) / D. Protase, C. Gaiu, G. Marinescu // Revista Bistriței. – 1997. – X–XI. – P. 27–110.
676. Pröttel P.M. Zur Chronologie der Zwiebelknopffibel / P.M. Pröttel // JRGZM. – 1991. – Jhrg. 35. – T. 1. – S. 347–372.
677. Quiroga J., Tejera A. IN TEMPORE SUEBORUM. EL TIEMPO DE LOS SUEBOS EN LA GALLAECIA (411–585) / J. Quiroga, A. Tejera. – Ourense, 2017. – 305 p.
678. Radman-Livaja I. *Militaria Sisciensia* – Nalazi rimske vojne opreme iz Siska u fundusu Arheološkoga muzeja u Zagrebu / I. Radman-Livaja. – Zagreb, 2004. – 223 p.

679. Radman-Livaja I. Roman belt-fittings from *Burgenae* / I. Radman-Livaja // JRMES. – 2008. – №16. – P. 295–308.
680. Rădulescu A. Contribuții la cunoașterea ceramicii de uz comun din Dobrogea / A. Rădulescu // Pontica. – 1975. – VIII. – P. 331–360.
681. Rădulescu A., Coman E., Stavru C. Un Sarcofago di eta Romana Scoperto nella necropoli Tumulare di Callatis (Mangalia) / A. Rădulescu, E. Coman, C. Stavru // Pontica. – 1973. – VI. – P. 247–265.
682. Rajtár J. Das Holz-Erde-Lager aus der zeit der Markomannenkriege in Iža / J. Rajtár // Probleme der relativen und absoluten chronologie ab Laténezeit bis zum frühmittelalter. – Kraków, 1992. – S. 149–170.
683. Ribera A. Marcas de Terra Sigillata del Tossal de Manises / A. Ribera // Lucentum. – 1988–1989. – VII–VIII. – P. 171–204.
684. Riha E. Die römischen Fibeln aus Augst und Kaiseraugst / E. Riha // Forschungen in Augst. – Augst, 1979. – Bd. 3. – 222 S.
685. Riha E. Römisches Toilettgerät und medizinische Instrumente aus Augst und Kaiseraugst / E. Riha // Forschungen in Augst. – Augst, 1986. – Bd. 6. – 188 S.
686. Riha E. Der römische Schmuck aus Augst und Kaiseraugst / E. Riha // Forschungen in Augst. – Augst, 1990. – Bd. 10. – 245 S.
687. Riha E. Kästchen, Truhen, Tische – Möbelteile aus Augusta Raurica / E. Riha // Forschungen in Augst. – Augst, 2001. – Bd. 31. – 141 S.
688. Riha E., Stern W. B. Die römischen Löffel aus Augst und Kaiseraugst / E. Riha, W. B. Stern // Forschungen in Augst. – Augst, 1982. – Bd. 5. – 80 S.
689. Robinson H. Pottery of the Roman Period / H. Robinson // Athenian Agora. – New Jersey, 1959. – Vol. V. – 149 p.
690. Rottloff A. Die Römischen Gläser von Augusta Vindelicum – Augsburg. Inaugural-Dissertation zur Erlangung des Doktorgrades der Philosophie / A. Rottloff. – Gersthofen, 1996. – 760 S.
691. Rustoiu A. Fibulele din Dacia preromana (sec. II î.e.n. – I e.n.) / A. Rustoiu // Bibliotheca Thracologica. – București, 1997. – XXII. – 237 p.

692. Rusu-Bolindeț V., Botiș F.O. (ed.). *The Supply of Ceramic Goods in Dacia and Lower Moesia: Imports and Local Developments: Exhibition Catalogue* / V. Rusu-Bolindeț, F.O. Botiș. – Cluj-Napoca, 2018. – 334 p.

693. Rütli B. *Die Romischen Glaser aus Augst und Kaiseraugst* / B. Rütli // *Forschungen in Augst*. – Augst, 1991. – Bd. 13/2. – 433 S.

694. Ryžova J. *Glass Beakers of the 1<sup>st</sup> – 2<sup>nd</sup> Centuries ad with «Lotus Bud» Relief from Chersonesos* / J. Ryžova // *Novensia*. – 2004. – 15. – P. 229–237.

695. von Saldern A. *Antikes Glas* / A. von Saldern. – München, 2004. – 709 S.

696. Samoilova T., Ostapenko P. *Grey clay ceramics from Tyras* / T. Samoilova, P. Ostapenko // *Pontica*. – 2009. – XLII. – P. 53–65.

697. Sanie S. *Medalioane și tipare romane descoperite la Tirighina-Bărboși* / S. Sanie // *Danubius*. – 1969. – II–III. – P. 81–94.

698. Sanie S. *Civilizația Romană la est de Carpați și romanitatea pe teritoriul Moldovei (secolele II î.e.n. – III e.n.)* / S. Sanie. – Iași, 1981. – 264 p.

699. Sarnowski T. *Die Ziegelstempel aus Novae* / T. Sarnowski // *Archeologia*. – 1983. – 34. – P. 17–61.

700. Sazanov A. *Verres a decor de pastilles bleues provenant des fouilles de la Mer Noire. Typologie et chronologie* / A. Sazanov // *Le verre de l'Antiquité tardive et Haut Moyen Âge. Typologie – Chronologie – Diffusion*. – Musée archéologique départemental du Val d'Oise, 1995. – P. 331–341.

701. Schaltenbrand Obrecht V. *Stilus. Kulturhistorische, typologisch-chronologische und technologische Untersuchungen an römischen Schreibgriffeln von Augusta Raurica und weiteren Fundorten* / V. Schaltenbrand Obrecht // *Forschungen in Augst*. – Augst, 2012. – Bd. 45/I. – 332 S.

702. Schultze E., Magomedov B., Bujskich S. *Grautonige Keramik des Unteren Buggebietes in römischer Zeit. Nach Materialien der Siedlungen in der Umgebung von Olbia* / E. Schultze, B. Magomedov, S. Bujskich // *EA*. – 2006. – Bd. 12. – S. 289–352.

703. Schulze M. Die spätkaiserzeitlichen Armbrustfibeln mit festem Nadelhalter / M. Schulze. – Bonn, 1977. – 241 S.

704. Scorpan C. Contribution à la Connaissance de certains types céramiques Romano-Byzantins (IVe – VIIe siècles) dans l'espace Istro-Pontique / C. Scorpan // *Dacia*. – 1977. – T. XXI. – P. 270–297.

705. Sheiko I.M., Puklina O.O. Roman Lamps from the National Museum of History of Ukraine / I.M. Sheiko, O.O. Puklina // *Археология*. – 2019. – № 2. – С. 74–94.

706. Simion G. Opaite greco-romane de bronz din România / G. Simion. – Cluj–Napoca, 2003. – 157 p.

707. Sîrbu V. Credințe și practici funerare, religioase și magice în lumea geto-dacilor: pornind de la descoperiri arheologice din Câmpia Brăilei / V. Sîrbu. – Galați, 1993. – 253 p.

708. Slane K.W. The Sanctuary of Demeter and Kore: The Roman Pottery and Lamps / K.W. Slane // *Corinth*. – New Jersey, 1990. – Vol XVIII. – P. II. – 160 p.

709. Spânu D., Dima M., Frînculeasa A. The Mălăieștii de Jos (Prahova County) silver craftsman's hoard from the end of the 3rd century AD / D. Spânu, M. Dima, A. Frînculeasa // *Dacia N.S.* – 2016. – T. LX. – P. 237–273.

710. Stoian C., Matei I. O oglindă romană de plumb din Sud-Vestul Dobrogei / C. Stoian, I. Matei // *AM*. – 2005. – XXVIII. – P. 219–222.

711. Suceveanu A. La céramique romaine des Ier – IIIe siècles ap. J.-C. / A. Suceveanu // *Histria*. – 2000. – X. – 191 p.

712. Sultov B. Ceramic Production on the Territory of Nicopolis ad Istrum (II–nd – IV–th century) // *Terra antiqua Balcanica* / B. Sultov. – Sofia, 1985. – I. – 132 p.

713. Şahin F., Doğan T. Patara'dan İki Strigikis: Anadolu'nun Strigilis Üretimindeki Yeri / F. Şahin, T. Doğan // *Havva Işkan'a Armağan LYKIARKHISSA Festschrift für Havva Işkan*. – Istanbul, 2016. – S. 771–790.

714. Şovan O.L. Necropola de tip Sântana de Mureş – Černjachov de la Mihălăşeni (jud. Botoşani) / O.L. Şovan. – Târgovişte, 2009. – 354 p.
715. Ştefan Gh. Dinogetia I. Risultati della prima campagna di scavi (1939) / Gh. Ştefan // Dacia. – 1941. – VII–VIII. – P. 401–425.
716. Talmaţchi G., Şova C. Observaţii privind casa urbană romană târzie (*domus*) din provincia Scythia şi alte descoperiri arheologice din sectorul Sud-Ci de la *Tropaeum Traiani* / G. Talmaţchi, C. Şova // Peuce. S.N. – 2015. – XIII. – P. 137–192.
717. Tempelmann-Maczyńska M. Die Perlen der römischen Kaiserzeit und der frühen Phase der Völkerwanderungszeit im mitteleuropäischen Barbaricum / M. Tempelmann-Maczyńska. – Mainz am Rhein, 1985. – 339 S.
718. Teodor S. Ceramica de import din aşezarea-dacică de la Poiana, jud. Galaţi / S. Teodor // Carpica. – 1994. – XXV. – P. 73–123.
719. Thomas S. Studien zu den germanischen Kämmen der römischen Kaiserzeit / S. Thomas // Arbeits- und Forschungsberichte zur sächsischen Bodendenkmalpflege. – Leipzig, 1960. – № 8. – S. 54–215.
720. Tomas A. Jugs from Novae. A Study on Finds 1960–1999 / A. Tomas // Novensia. – 2003. – T. 14. – P. 119–184.
721. Topál J. The Southern Cemetery of Matrica (Százhalombatta-Dunafüred) / J. Topál. – Budapest, 1981. – 105 p.
722. Topál J. Roman Cemeteries of Aquincum, Pannonia. The Western Cemetery (Bécsi Road) / J. Topál. – Budapest, 2003. – II. – 223 p.
723. Topoleanu F. Lămpile antice din colecţiile Muzeului Judeţean de Istorie şi Arheologie Prahova – Ploieşti / F. Topoleanu. – Ploieşti, 2012. – 266 p.
724. Topoleanu F. Opaiţele de tip "Firmalampen" din colecţiile Muzeului Judeţean de Istorie şi Arheologie Prahova / F. Topoleanu // AM. – 2010. – XXXIII. – P. 151–190.

725. Topoleanu F. Oil Lamps from *Troesmis* / F. Topoleanu // *Troesmis – A Changing Landscape. Romans and the Others in the Lower Danube Region in the First Century BC – Third Century AD.* – Cluj-Napoca, 2016. – P. 63–116.

726. Topoleanu F., Croitoru C. Lămpile antice din colecția Muzeului Brăilei „Carol I” / F. Topoleanu, C. Croitoru. – Brăila, 2015. – 254 p.

727. Treister M.Yu. Essays on the Bronzeworking and Toreutics of the Pontus / M.Yu. Treister // *Colloquia Pontica 1. New Studies on the Black Sea Littoral.* – Oxford, 1996. – P. 73–134.

728. Treister M. Bronze Lamps of the Hellenistic period and the first centuries A.D. in the North Pontic Area / M. Treister // *Lychnological Acts 1.* – Montagnac, 2005. – P. 293–298.

729. Treister M., Vinokurov N. Two Emblemata with Portrait Heads on Red-gloss Bowls from the Site of Artezian in Eastern Crimea / M. Treister, N. Vinokurov // *Traditions and Innovations. Tracking the Development of Pottery from the Late Classical to the Early Imperial Periods.* – Wien, 2016. – P. 503–516.

730. Tudor D., Popilian G., Gudea N., Bondoc D. Castrul roman de la Slăveni / D. Tudor, G. Popilian, N. Gudea, D. Bondoc. – Cluj-Napoca, 2011. – 390 p.

731. Ulbert G. Die römischen Donau-Kastelle Aislingen und Burghöfe / G. Ulbert. – Berlin, 1959. – 111 S.

732. Ursachi V. Zargidava. Cetatea dacică de la Brad / V. Ursachi. – București, 1995. – 600 p.

733. Verboven K.S. Good for business. The roman army and the emergence of a ‘business class’ in the northwestern provinces of the roman empire (1<sup>st</sup> century BCE – 3<sup>rd</sup> century CE) / K.S. Verboven // *The Impact of the Roman Army (200 BC – AD 476): Economic, Social, Political, Religious and Cultural Aspects.* – Leiden, Boston, 2007. – P. 295–313.

734. Vladkova P. Предмети от кост и рог от сектор IV в Нова / P. Vladkova // *Novensia.* – 2005. – 16. – S. 51–104.

735. Vlassa N. Piese paleocreștine inedite din Dacia intracarpatică / N. Vlassa // AMN. – 1979. – XVI. – P. 171–188.

736. Vnukov S. Yu. Pan-Roman Amphora Types Produced in the Black Sea Region / S. Yu. Vnukov // Transport Amphorae and Trade in the Eastern Mediterranean. – Aarhus, 2004. – P. 407–415.

737. Vnukov S. Yu. Sinopean Amphorae of the Roman Period / S. Yu. Vnukov // ACSS. – 2010. – Vol. 16. – P. 361–370.

738. Vulpe R., Teodor S. Piroboridava. Așezarea dacică de la Poiana / R. Vulpe, S. Teodor. – București, 2003. – 735 p.

739. Waksman S.Y., Lemaître S. Céramiques culinaires de Lycie (Turquie) aux époque romaine et proto-byzantine: approches archéologiques et archéométriques / S.Y. Waksman, S. Lemaître // BAR. Int. Series. – 2010. – № 2185. – Vol. II. – P. 781–790.

740. Waldhauer O. Kaiserliche Ermitage: Die antiken Tonlampen / O. Waldhauer. – St. Petersburg, 1914. – 72 S.

741. Weinberg G.D., Stern E.M. Vessel Glass / G.D. Weinberg, E.M. Stern // The Athenian Agora. – New Jersey, 2009. – Vol. XXXIV. – 214 p.

742. Zăgreanu R.I. Votive statue bases and votive altars from Porolissum / R.I. Zăgreanu // AMN. – 2016. – 53/I. – P. 203–248.

743. <http://www.antike-tischkultur.de/beleuchtungmotivpenis.html>

## СПИСОК СКОРОЧЕНЬ

- АВУ – Археологічні відкриття в Україні. Київ
- АДУ – Археологія і давня історія України. Київ
- АДЛУ – Археологічні дослідження Львівського університету
- АДУ – Археологічні дослідження в Україні. Київ
- АМА – Античный мир и археология. Саратов
- АО – Археологические открытия. Москва
- АП УРСР – Археологічні пам'ятки УРСР. Київ
- БИ – Боспорские исследования. Симферополь
- БИАС – Бахчисарайский историко-археологический сборник
- БС – Боспорский сборник. Москва
- ВДИ – Вестник древней истории. Москва
- ВМГОПУ – Вестник Московского государственного гуманитарного университета им. М. А. Шолохова
- ДБ – Древности Боспора. Москва
- ЗООИД – Записки Одесского общества истории и древностей
- ИАИАНД – Историко-археологические исследования в Азове и на Нижнем Дону. Азов
- ИАК – Известия археологической комиссии. Санкт-Петербург
- ИИМК РАН – Институт истории материальной культуры Российской академии наук. Санкт-Петербург
- КСИА – Краткие сообщения Института археологии. Москва
- КСИА АН УССР – Краткие сообщения Института археологии Академии наук УССР. Киев
- КСИИМК – Краткие сообщения Института истории материальной культуры. Москва
- КСОАО – Краткие сообщения Одесского археологического общества
- КСОГАМ – Краткие сообщения Одесского государственного археологического музея



МАИЭТ – Материалы по археологии, истории и этнографии Таврии.

Симферополь

МАСП – Материалы по археологии Северного Причерноморья. Одесса

МИА – Материалы и исследования по археологии СССР. Москва

НА ІА НАНУ – Науковий архів Інституту археології Національної академії наук України. Київ

ОАК – Отчеты археологической комиссии. Санкт-Петербург

ОАМ – Одесский археологический музей

ПАВ – Петербургский археологический вестник

ПИФК – Проблемы истории, филологии и культуры. Москва-

Магнитогорск

РА – Российская археология. Москва

РСМ – Раннеславянский мир. Москва

СА – Советская археология. Москва

САИ – Свод археологических источников. Москва

СХМ – Сборник Херсонесского музея. Севастополь

ТГЭ – Труды Государственного Эрмитажа. Санкт-Петербург

Тр. ГИМ – Труды Государственного исторического музея. Москва

ХНУ – Харківський національний університет ім. І.Н. Каразіна

ХСб – Херсонесский сборник. Севастополь

АА – Anatolia Antiqua. Istanbul

АССS – Ancient Civilizations from Scythia to Siberia. Leiden

АÉ – Archaeologiai Értésítő. Budapest

АН – Archaeologia Hungarica. Budapest

AJA – American Journal of Archeology. Boston

АМ – Arheologia Moldovei. Iasi

АМN – Acta Musei Napocensis. Cluj-Napoca

AR MSI – Academia Română. Memoriile Secțiunii Istorice. București

BAR – British Archaeological Reports. Oxford

Ber. RGK – Berichte der Römisch-Germanischen Kommission. Frankfurt  
am Main

CCE – Cahiers de la céramique égyptienne. Le Caire

EA – Eurasia Antiqua. Mainz

FA – Folia Archaeologica. Budapest

IOSPE – Inscriptiones antiquae Orae Septentrionalis Ponti Euxini graecae et  
latinae

JDI – Jahrbuch des Deutschen Archäologischen Instituts. Berlin

JRGZM – Jahrbuch des Römisch-Germanischen Zentralmuseum Mainz

JRMES – Journal of Roman Military Equipment Studies

JRS – Journal of Roman Studies. London

MCA S. N. – Materiale și cercetări arheologice. Serie Nouă. București

PF – Pergamenische Forschungen. Berlin – New York

RCRF – Rei Cretariae Romanae Fautores

ROMECC – Roman Military Equipment Conference

SCIIVA – Studii și cercetări de istorie veche și arheologie. București

SFMA – Studien zu Fundmünzen der Antike. Frankfurt am Main

## ДОДАТОК А

## Діаграми

Діаграма 1

## Співвідношення груп керамічного посуду

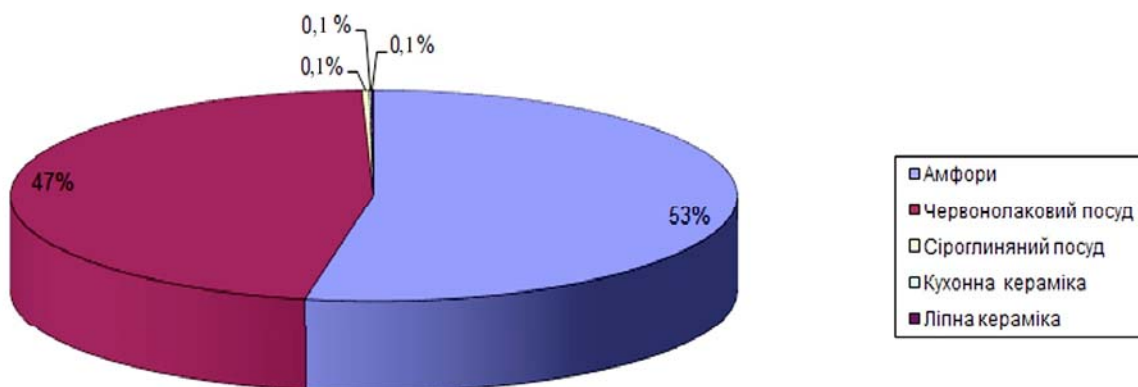

Діаграма 2

## Співвідношення амфор за типами

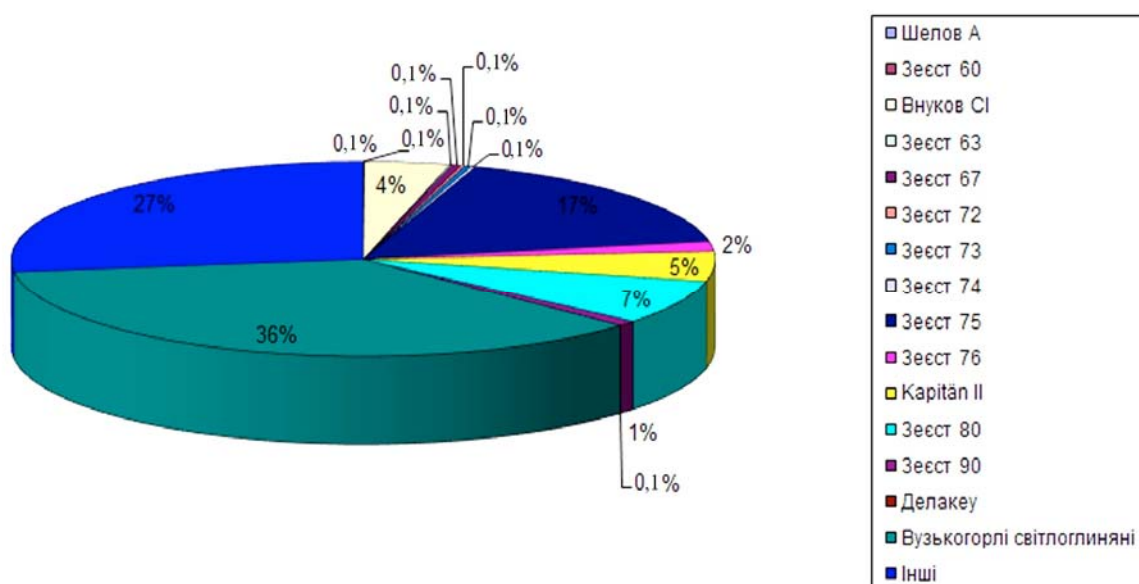

Діаграма 3

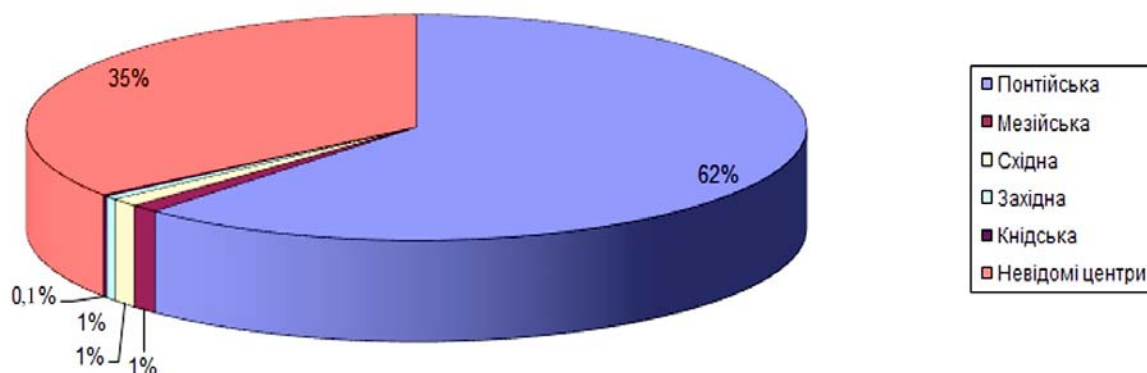
Співвідношення груп *terra sigillata*

Діаграма 4

## Співвідношення сіроглиняної кераміки за походженням

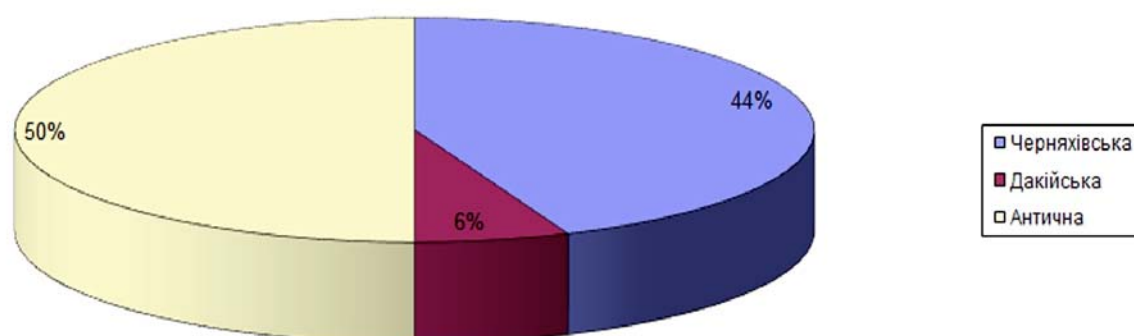

Діаграма 5

## Співвідношення світильників за типами

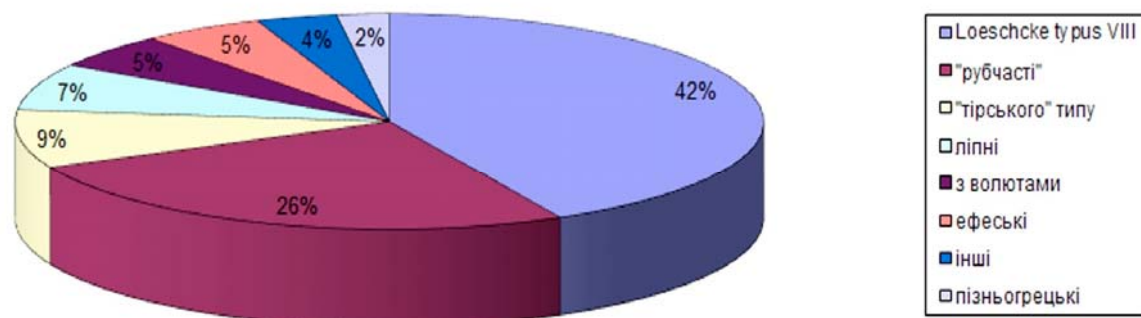

## ДОДАТОК Б

## Ілюстрації



Рис. 1. Керамічні вироби. 1–13 – амфори.



Рис. 2. Керамічні вироби. 1–5 – амфори.

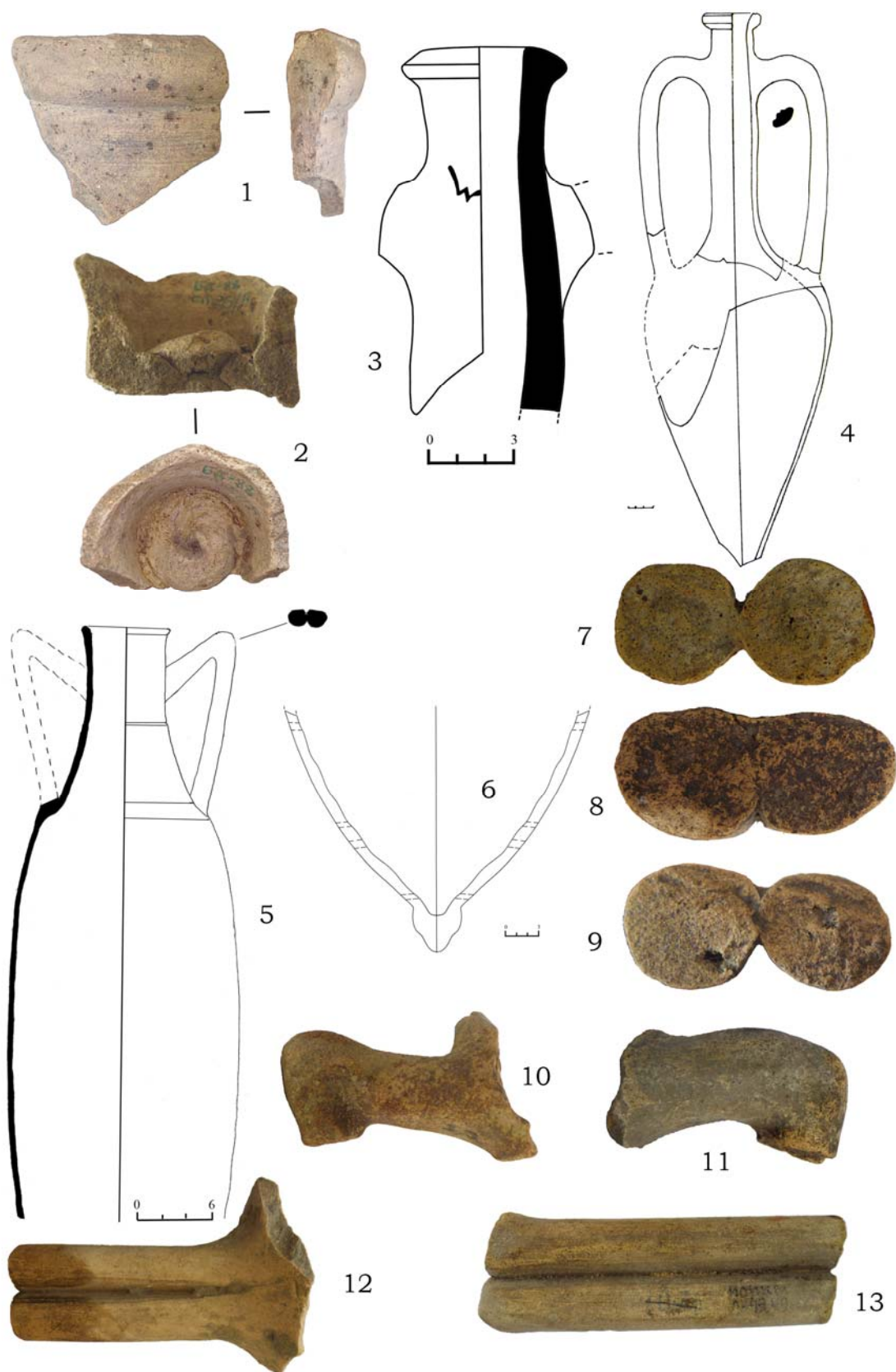

Рис. 3. Керамічні вироби. 1–17 – амфори.



Рис. 4. Керамічні вироби. 1–16 – амфори.





Рис. 5. Керамічні вироби. 1–17 – амфори.



Рис. 6. Керамічні вироби. 1–21 – амфори.



Рис. 7. Керамічні вироби. 1–17 – амфори.



Рис. 8. Керамічні вироби. 1–6 – амфори.



Рис. 9. Керамічні вироби. 1–7 – амфори.

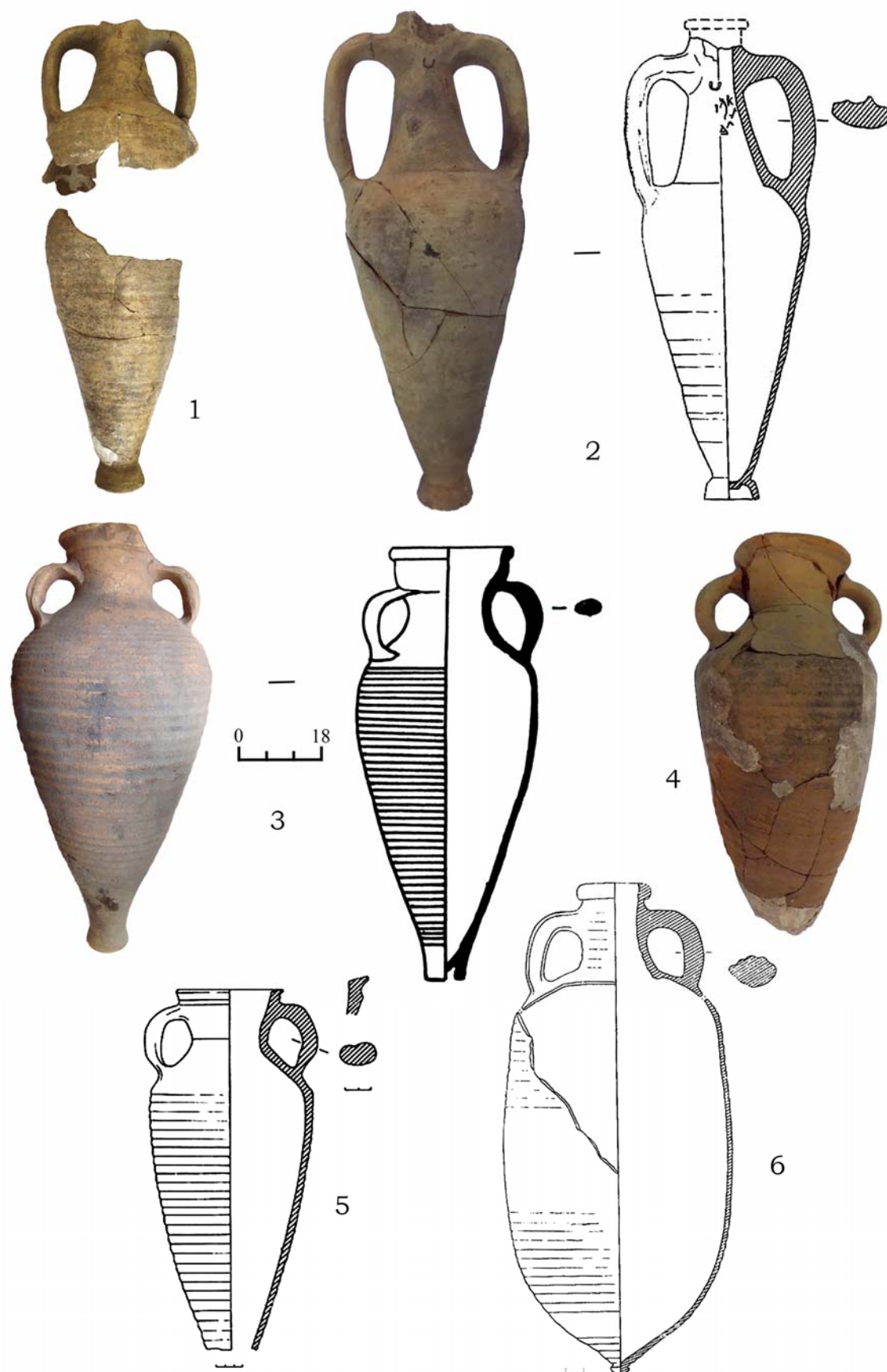

Рис. 10. Клейма, графіті та діпінті на амфорах.

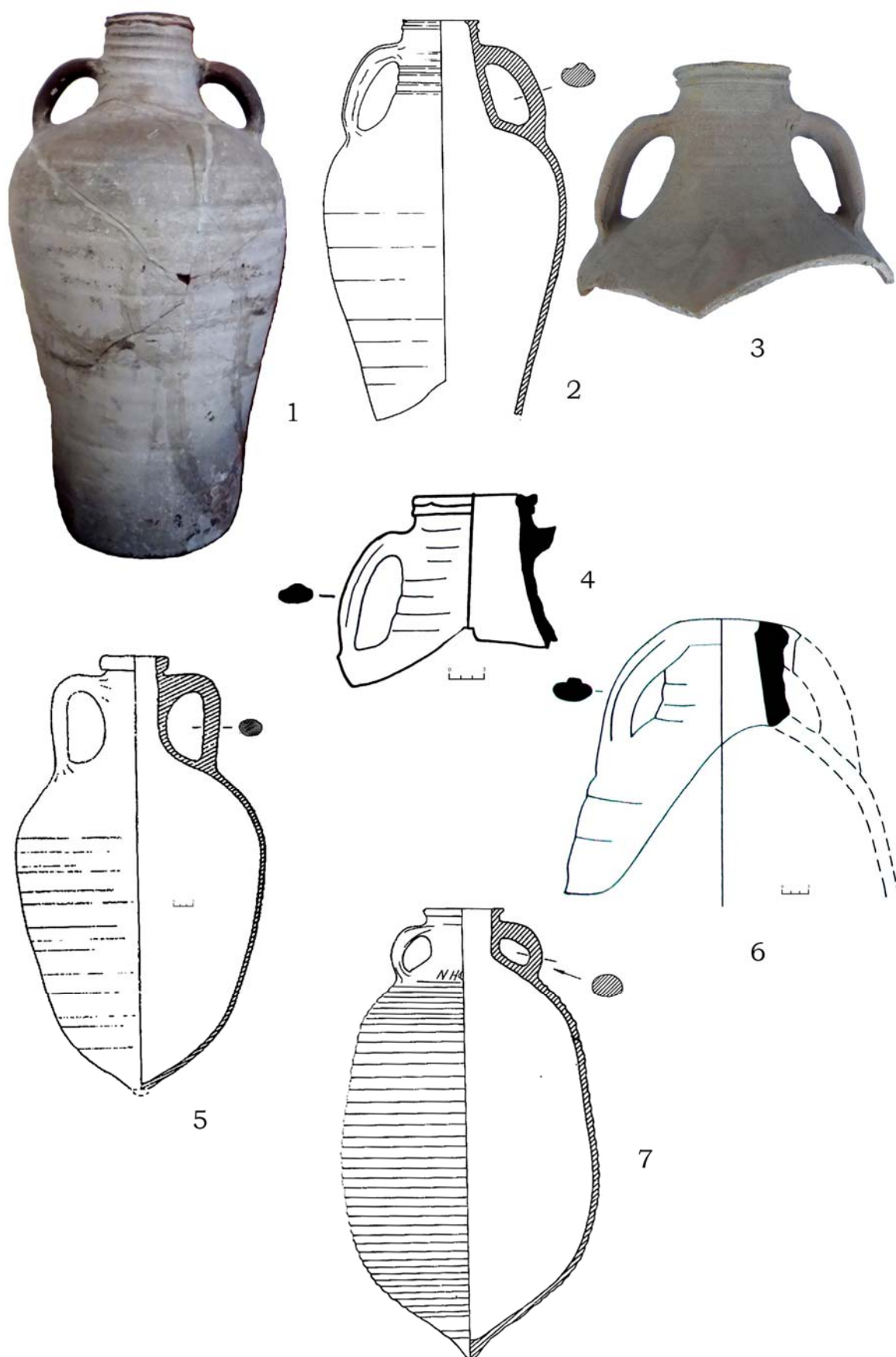

Рис. 11. Керамічні вироби. 1–5 – амфори.

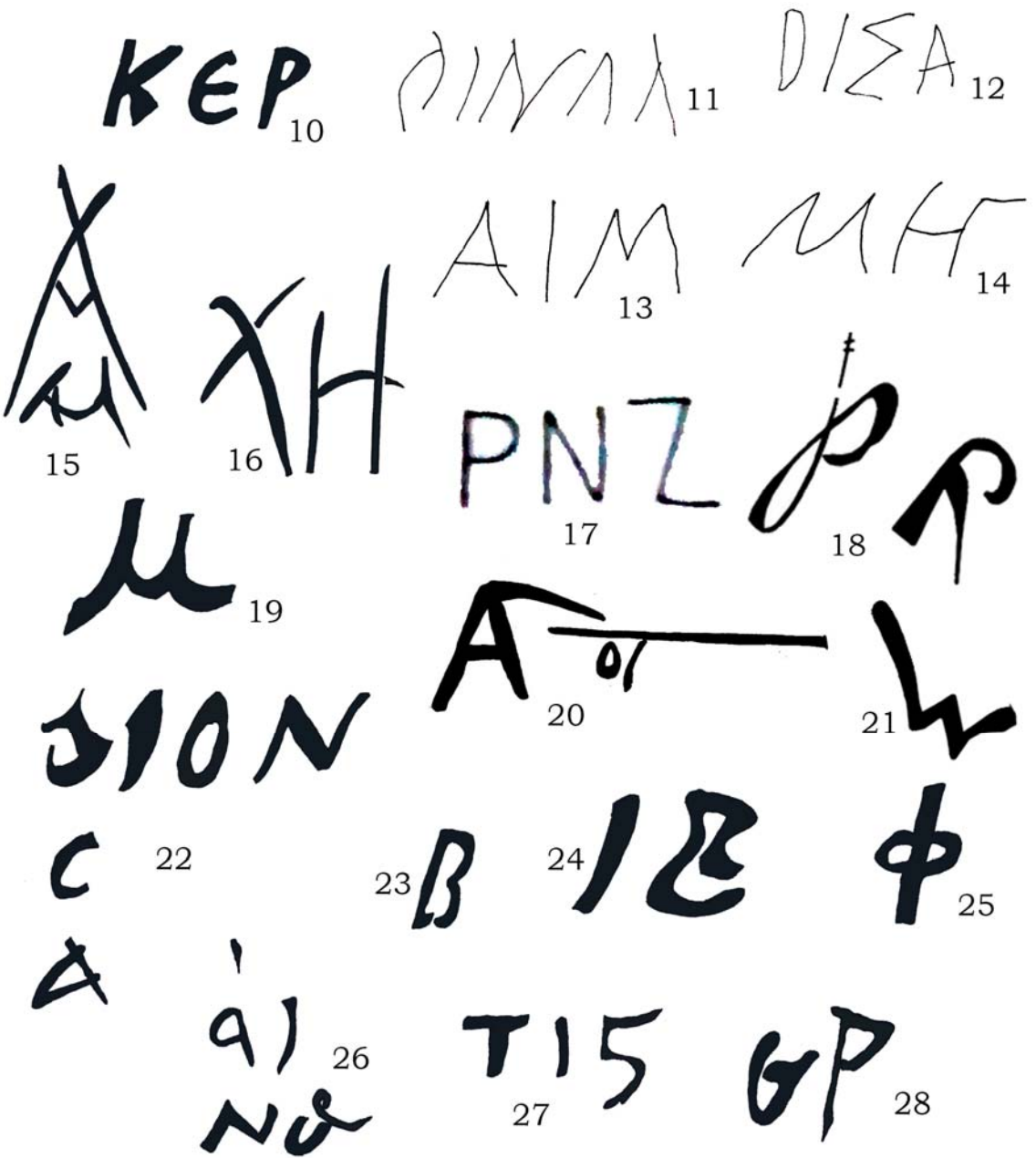
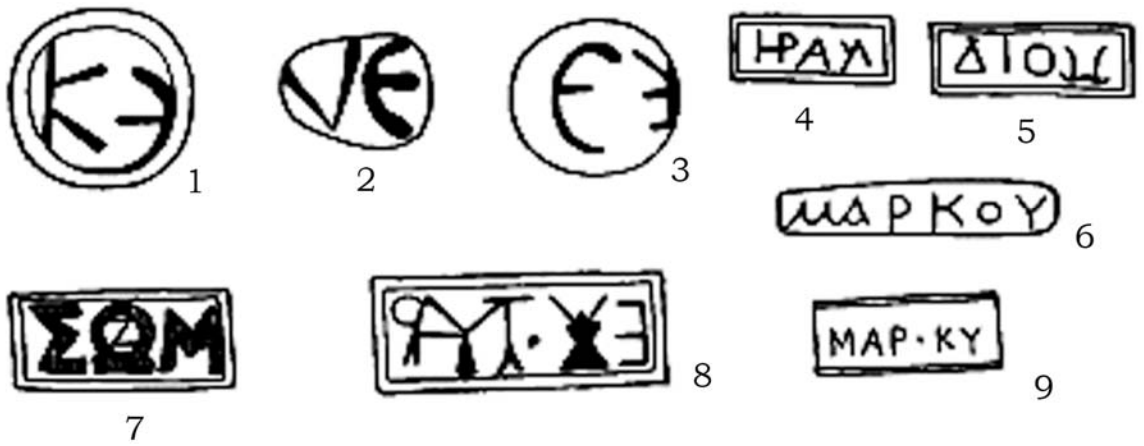

Рис. 12. Керамічні вироби. 1–3 – піфоси; 4 – лутерій; 5 – корчага; 6–9 – фрагменти глечиків; 10–11 – зерновики.



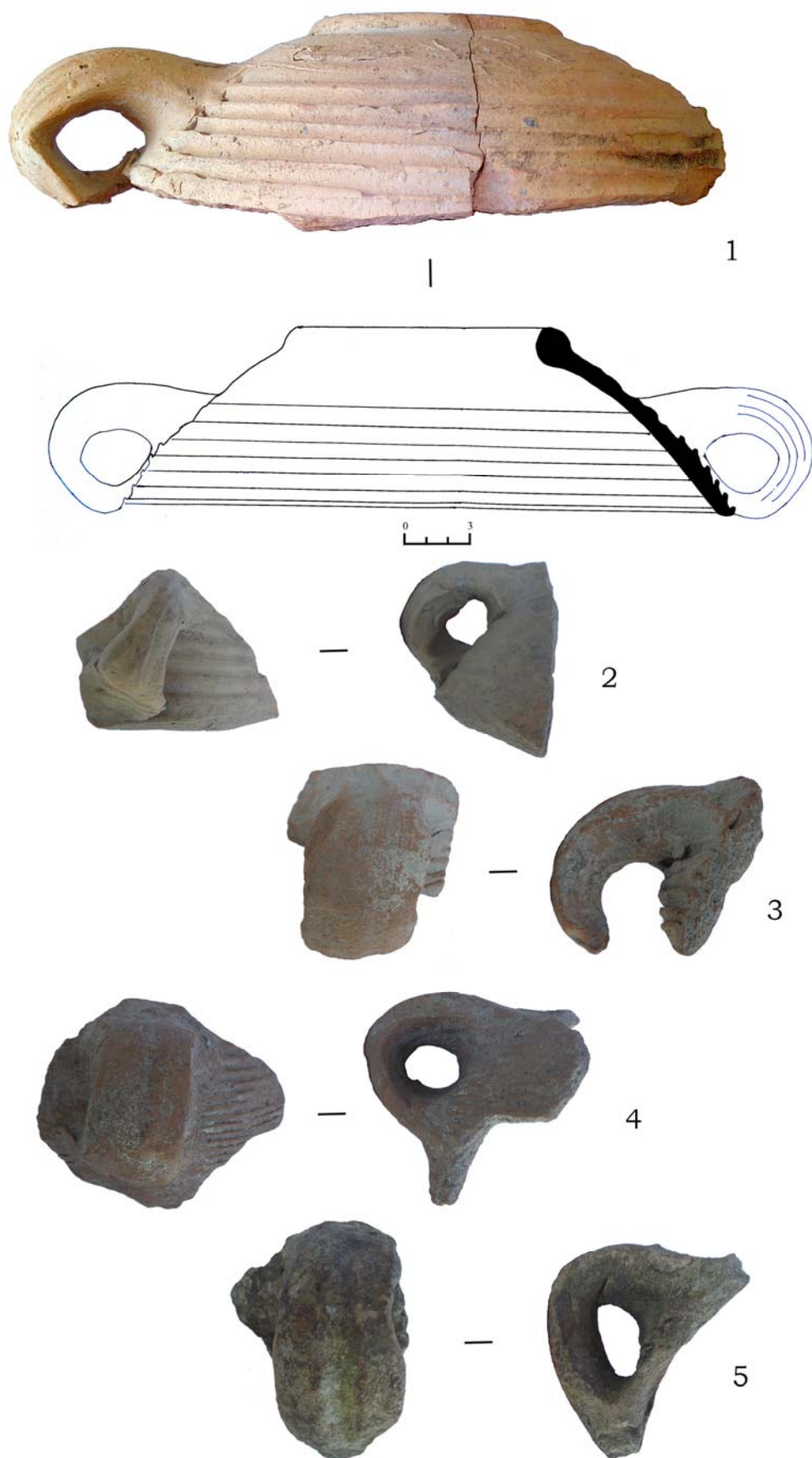

Рис. 13. Керамічні вироби. 1–8 – черепиця.



Рис. 14. Керамічні вироби. 1–9 – черепиця.

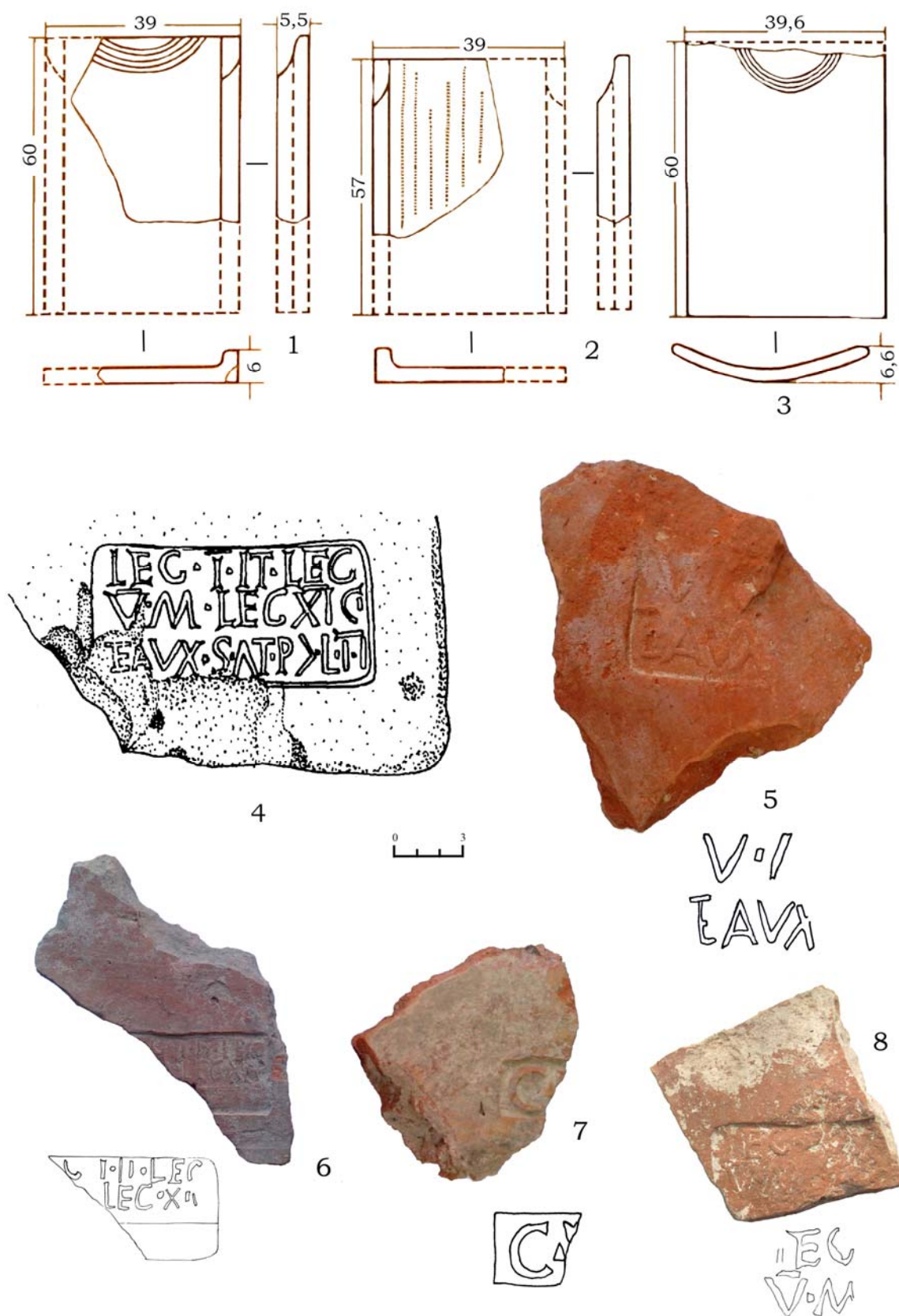

Рис. 15. Керамічні вироби. 1–4 – черепиця; 5–6 – каліптери; 7 – цегла; 8 – цегла з клеймом; 9 – фрагмент цегли з зображенням.

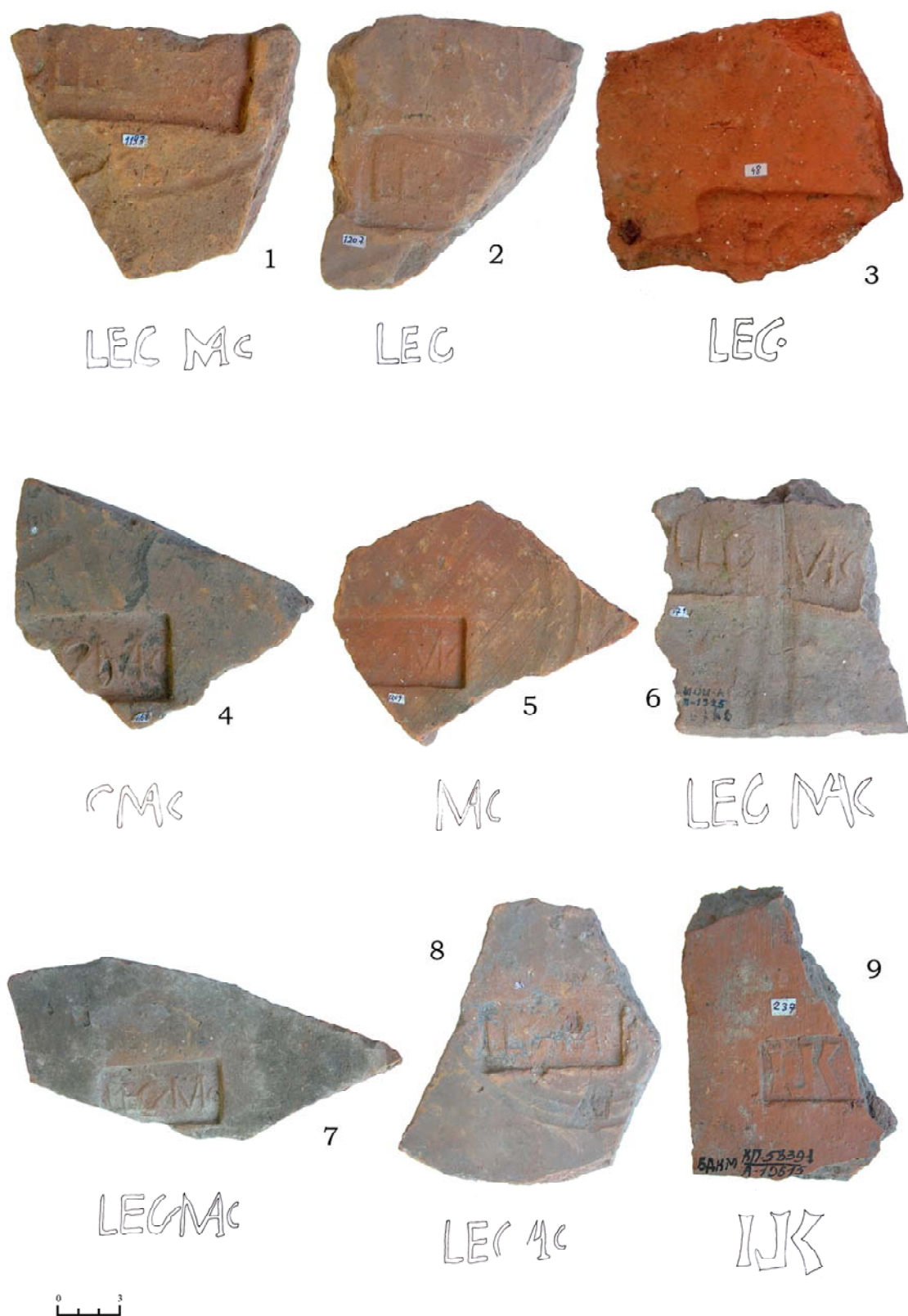

Рис. 16. Керамічні вироби. 1–2 – цегли; 3 – фрагмент водопровідної труби.

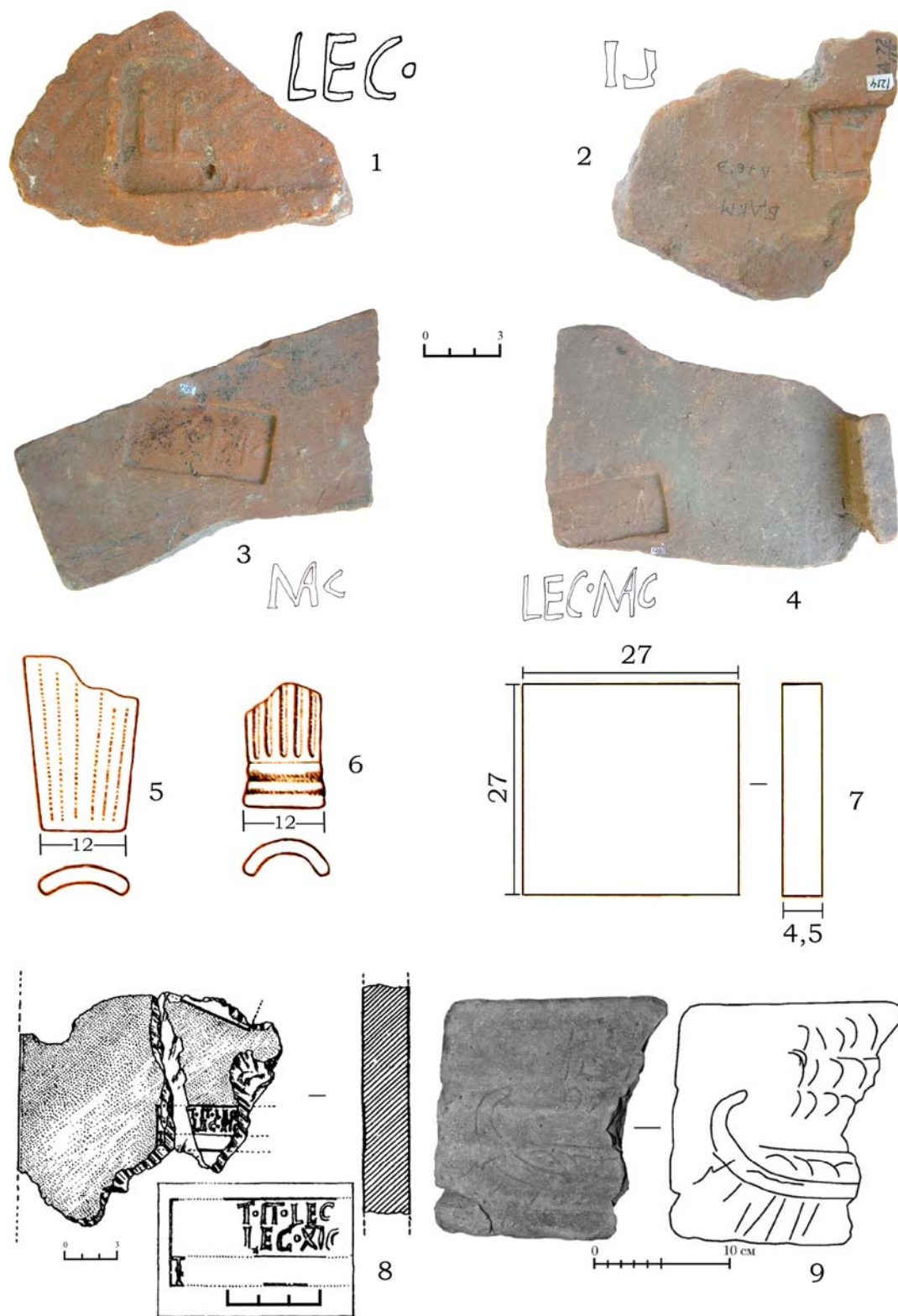

Рис. 17. Керамічні вироби. Кухонний посуд. 1–6 – каструлі; 7–9 – сковороди; 10 – фрагмент ойнохої.

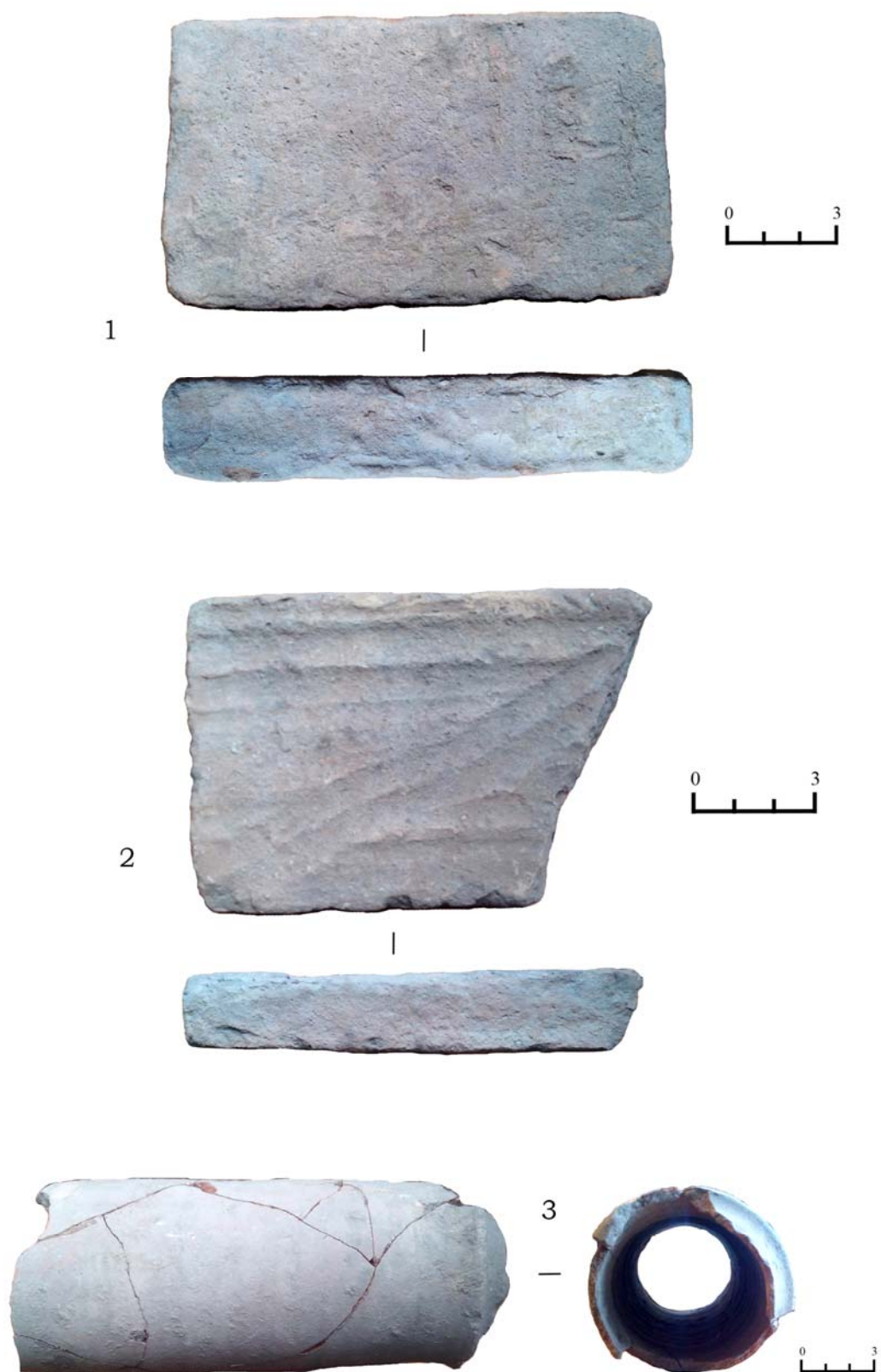

Рис. 18. Керамічні вироби. Кухонний посуд. 1–3 – кришки; 4 – мортарій; 5–7 – клейма на мортаріях; 8–14 – горщики.

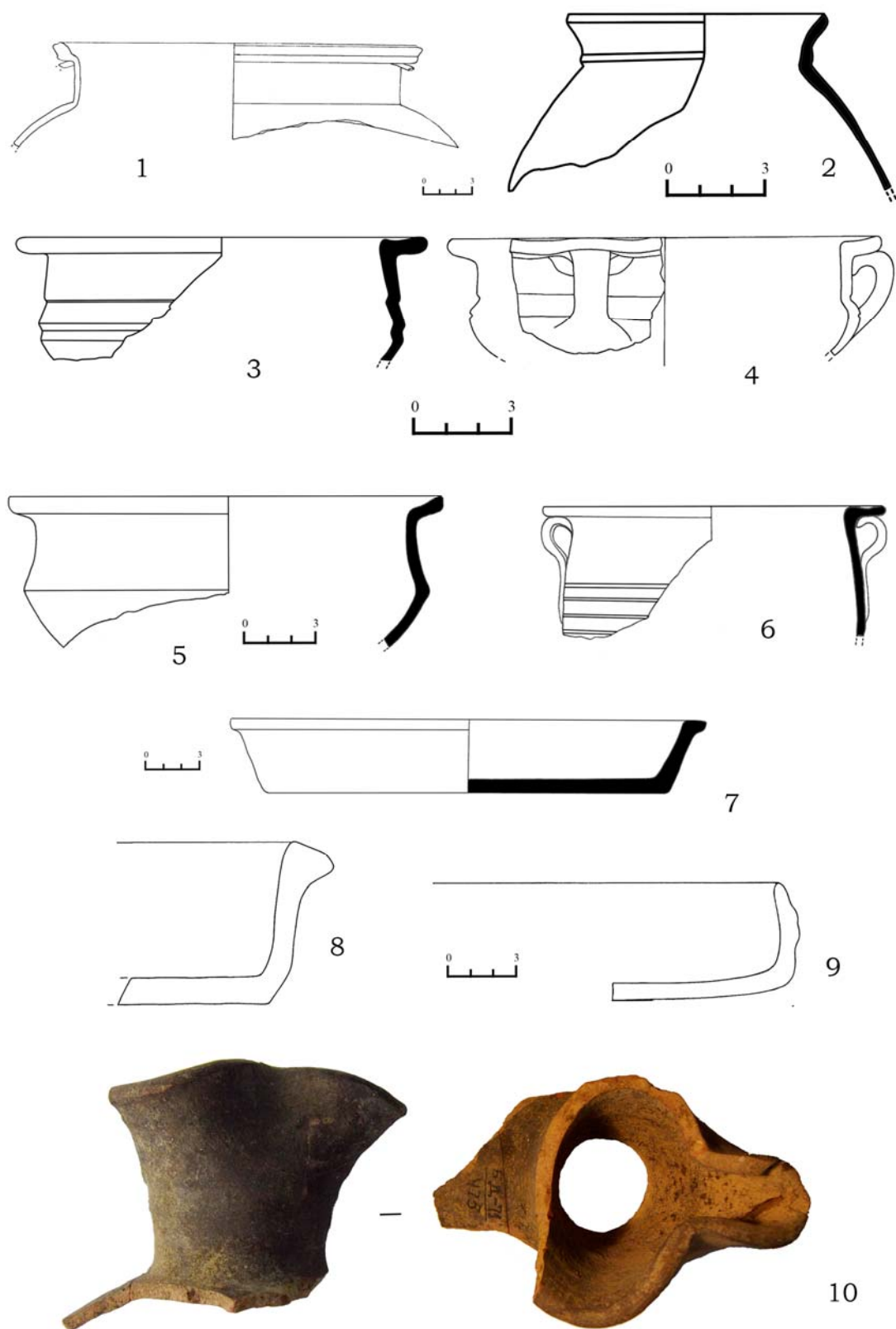

Рис. 19. Керамічні вироби. Ліпний посуд. 1–8 – горшки; 9–10 – кришки; 11 – «дакійська» чашка; 12–13 – чаші.

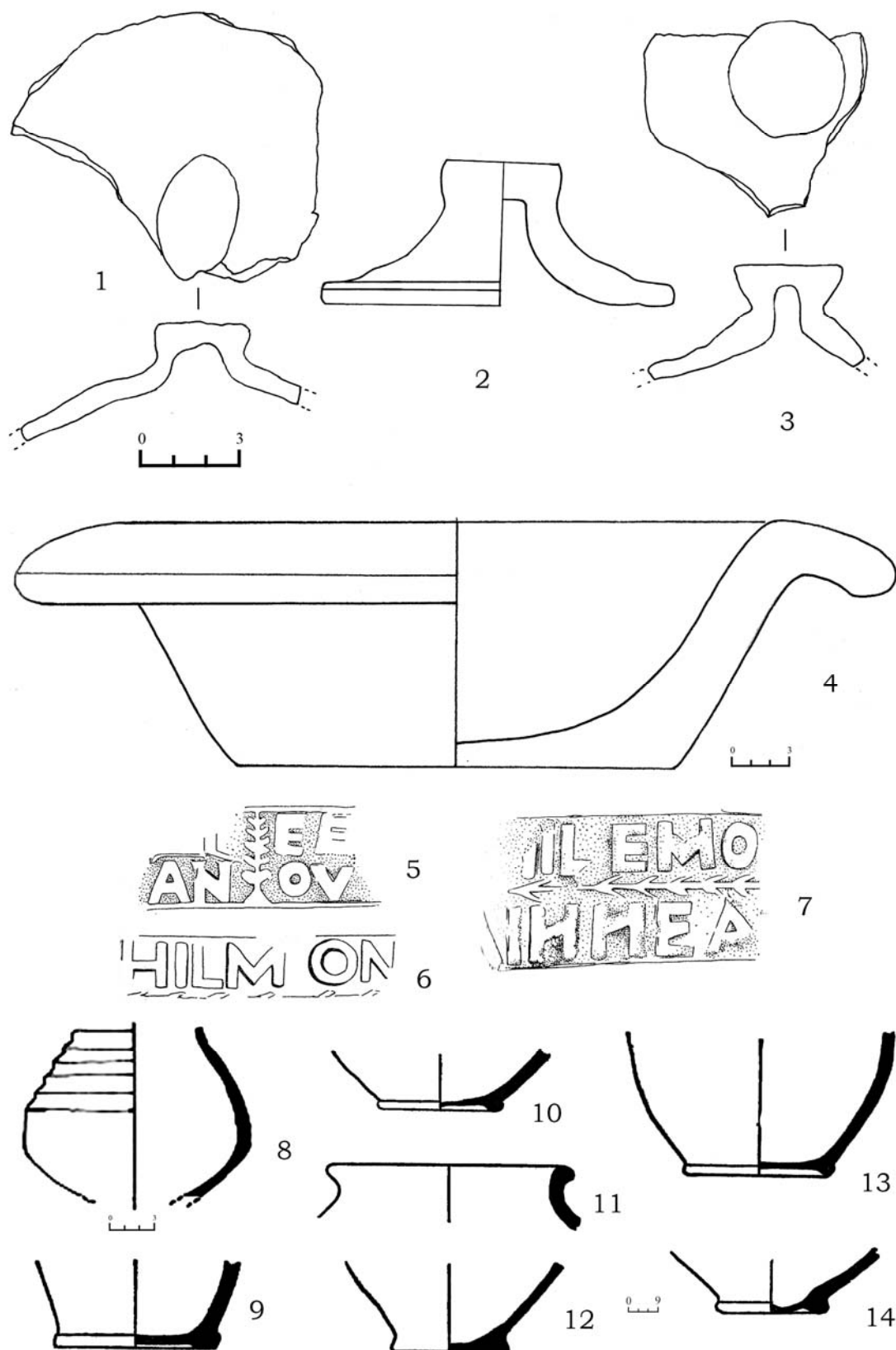

Рис. 20. Керамічні вироби. Червонолаковий посуд. 1–8 – західна сігиллата; 9 – чаша, декорована в техніці roughcasting.



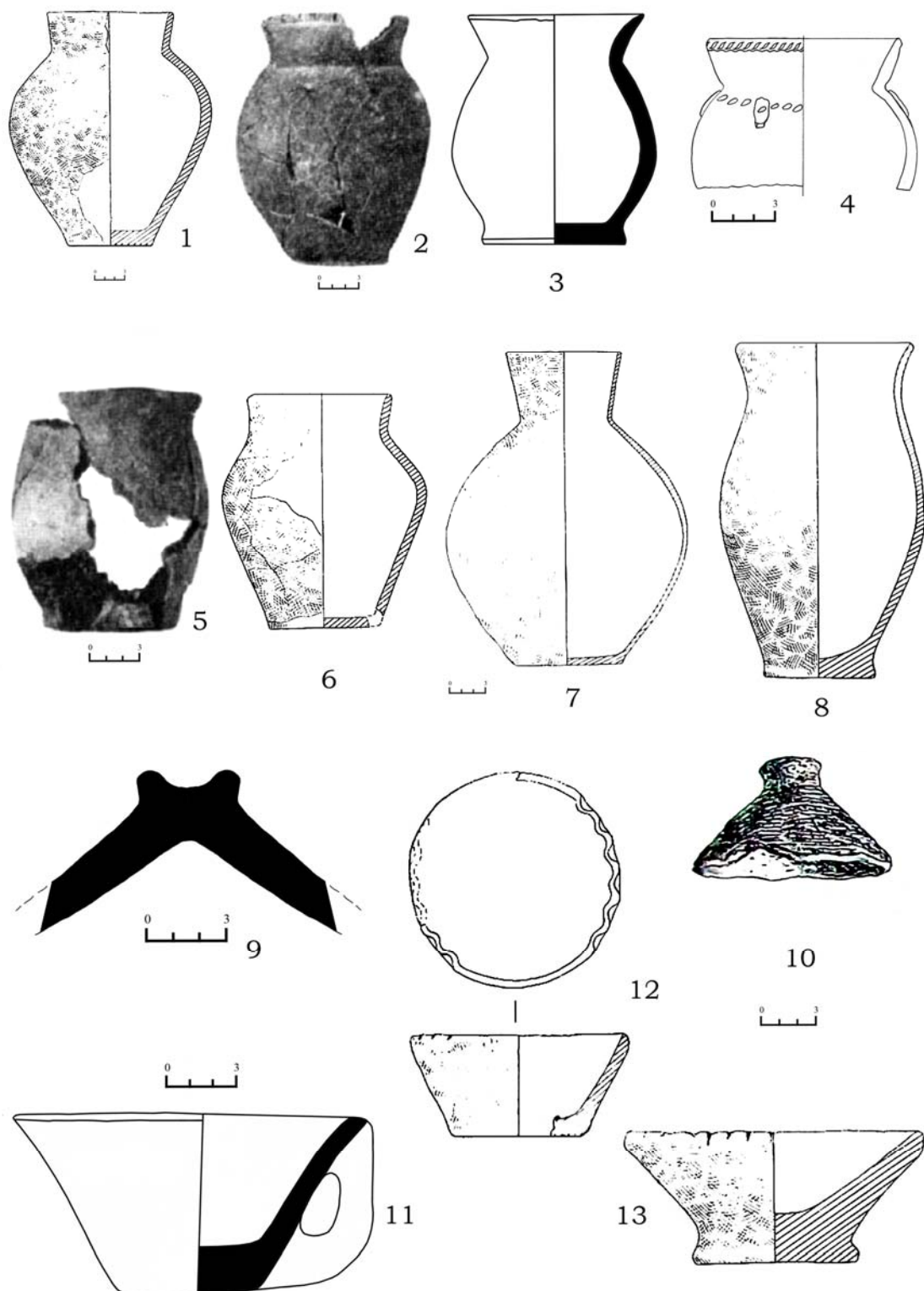

Рис. 21. Керамічні вироби. Червонолаковий посуд. 1–2 – східна сігиллата А;  
3–6 – східна сігиллата В.

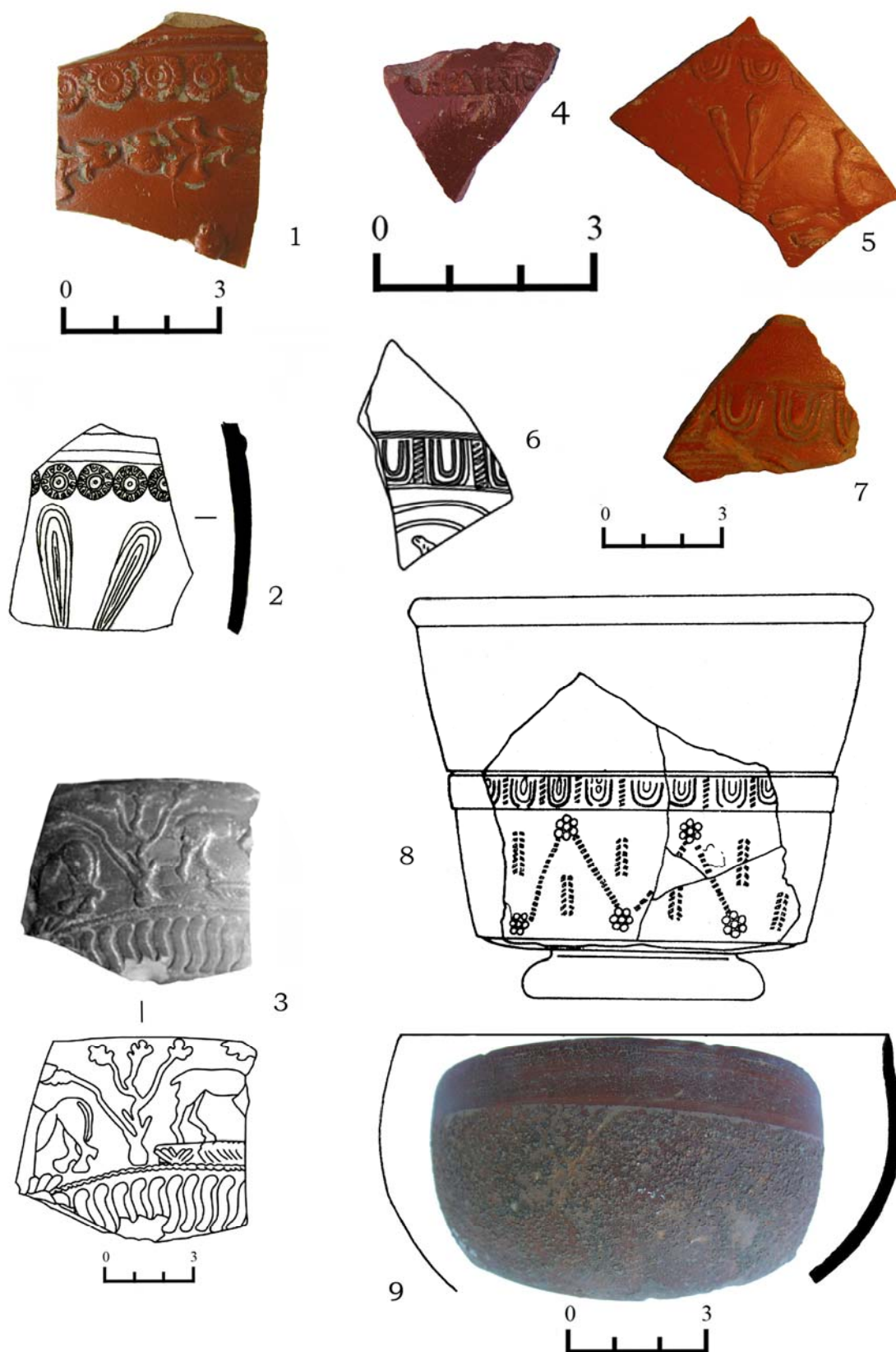

Рис. 22. Керамічні вироби. Червонолаковий посуд. 1–2 – східна сігиллата С; 3–7 – кнідська рельєфна кераміка.

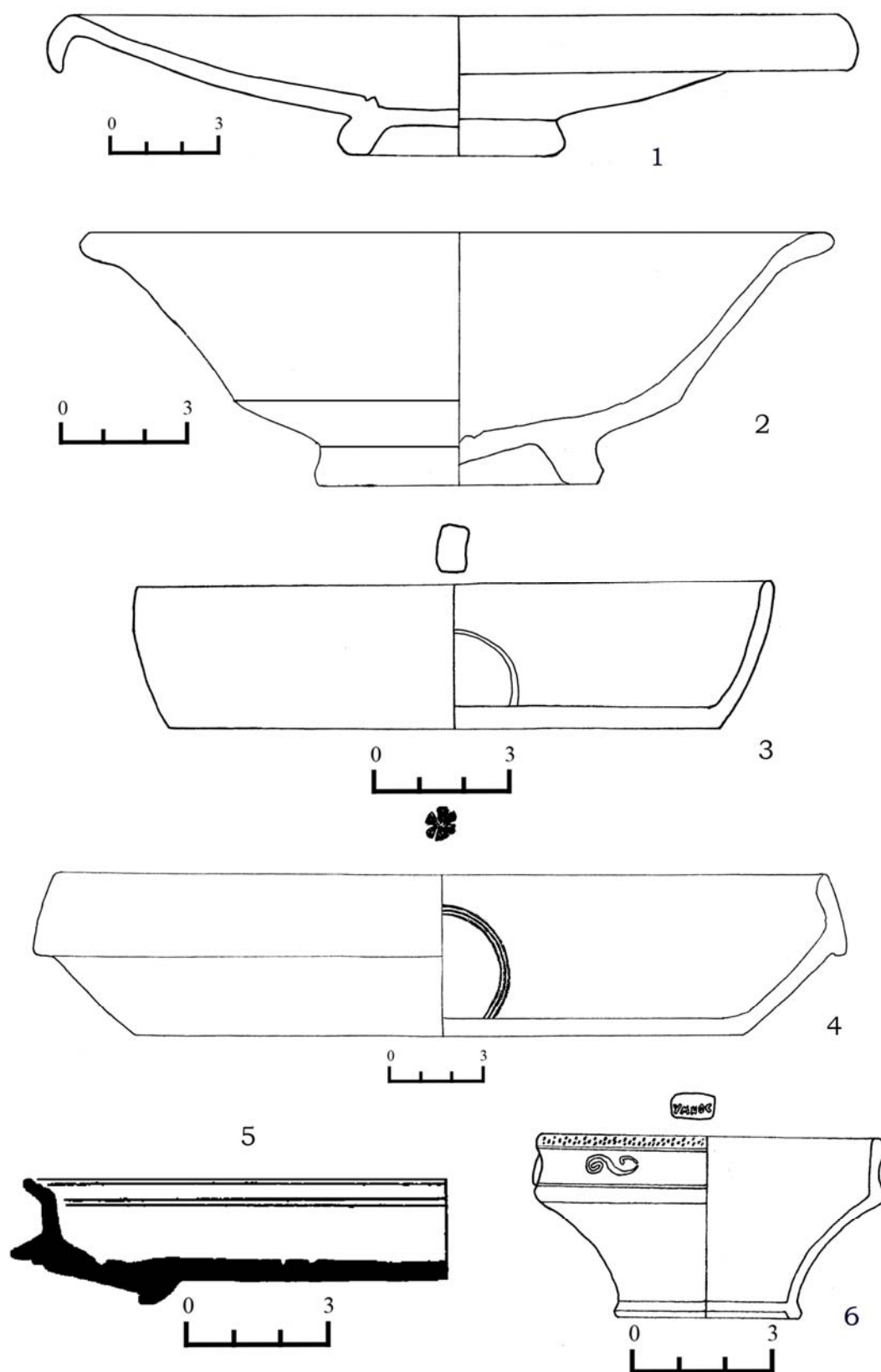

Рис. 23. Керамічні вироби. Червонолаковий посуд. 1–13 – мезійська та дакійська сігільтата.

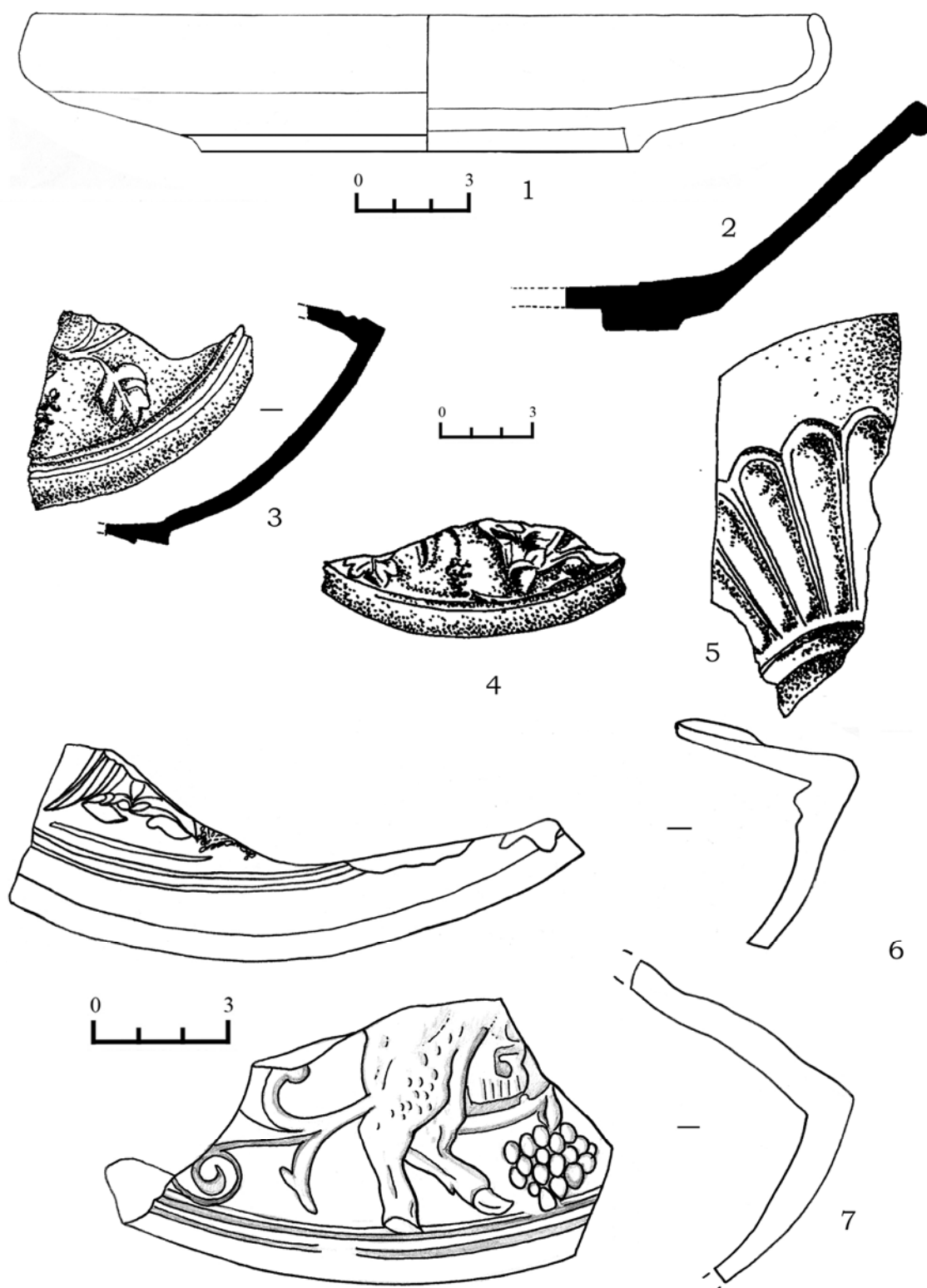

Рис. 24. Керамічні вироби. Червонолаковий посуд. 1–18 – понтійська сігільлата.

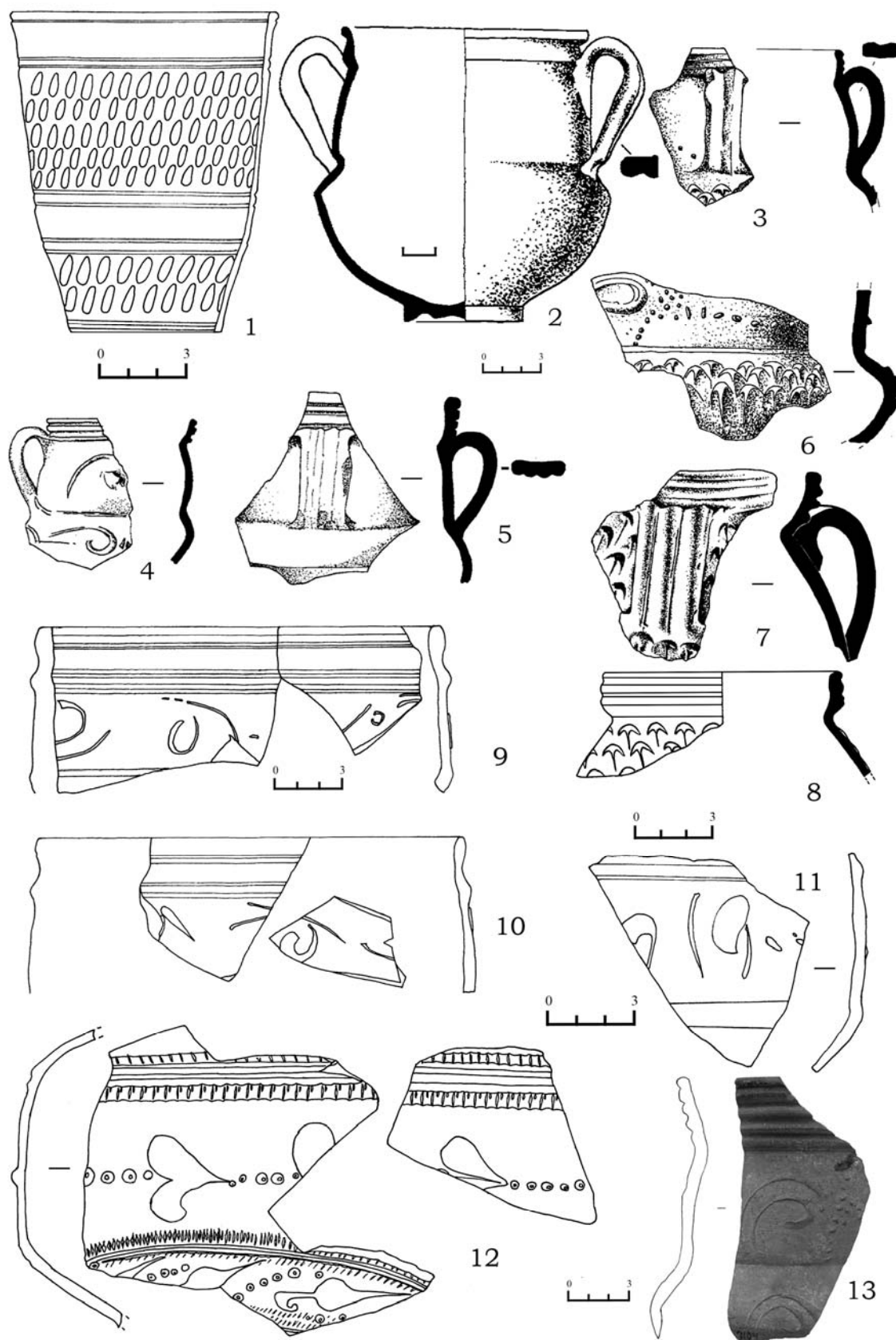

Рис. 25. Керамічні вироби. Червонолаковий посуд. 1–12 – понтійська сігіллата.

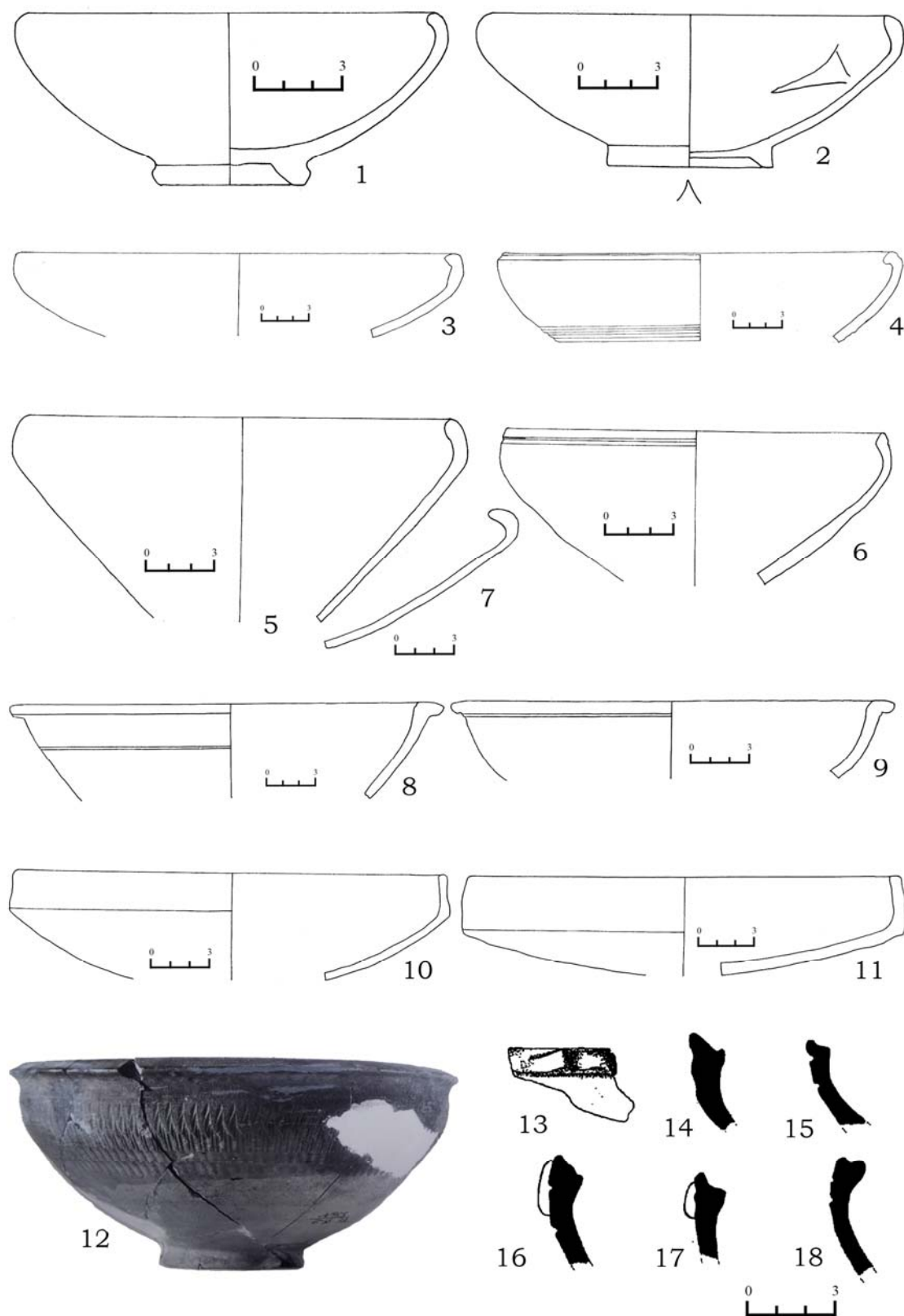

Рис. 26. Керамічні вироби. Червонолаковий посуд. 1–10 – понтійська сігїллата.

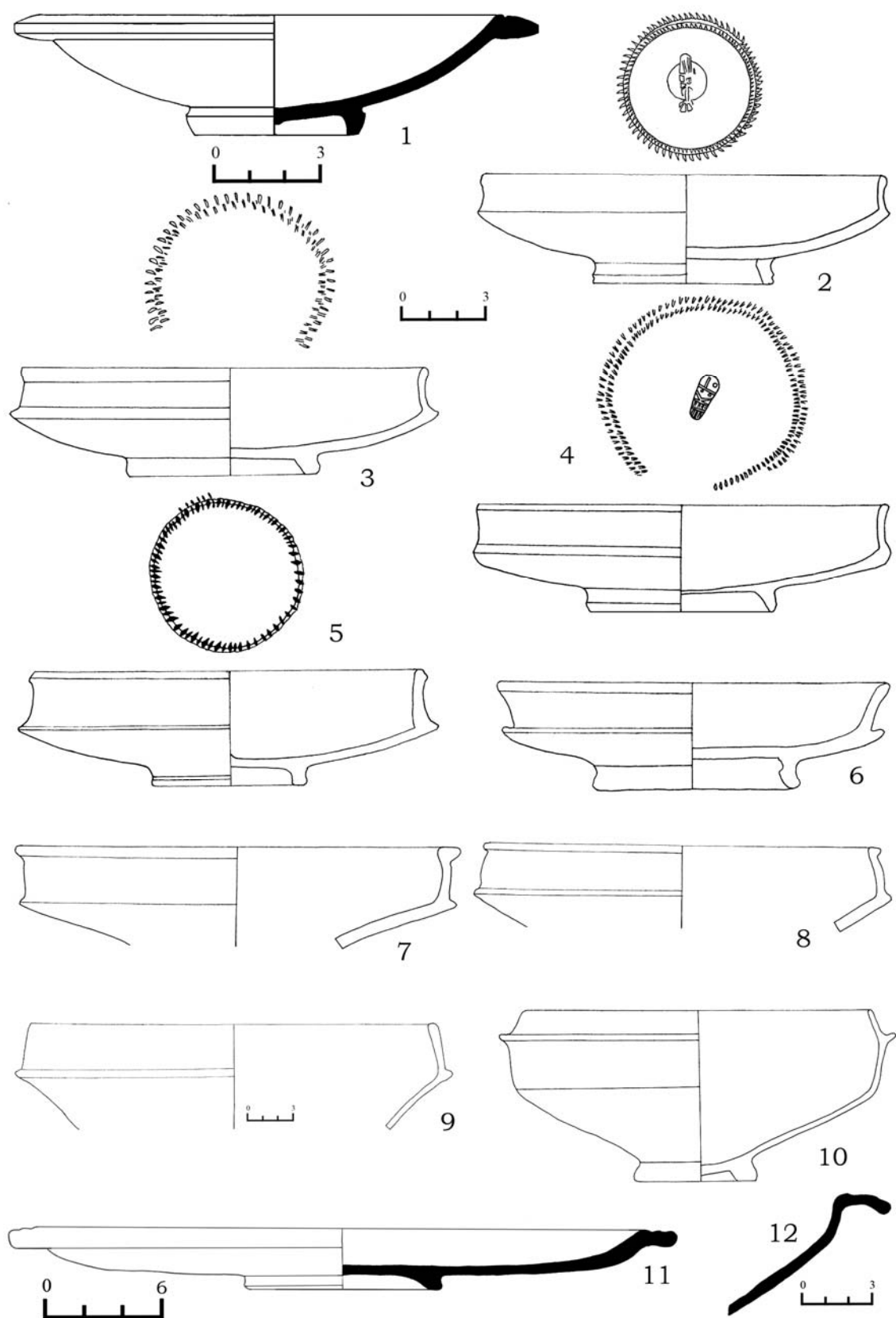

Рис. 27. Керамічні вироби. Червонолаковий посуд. 1–18 – понтійська сігїллата.

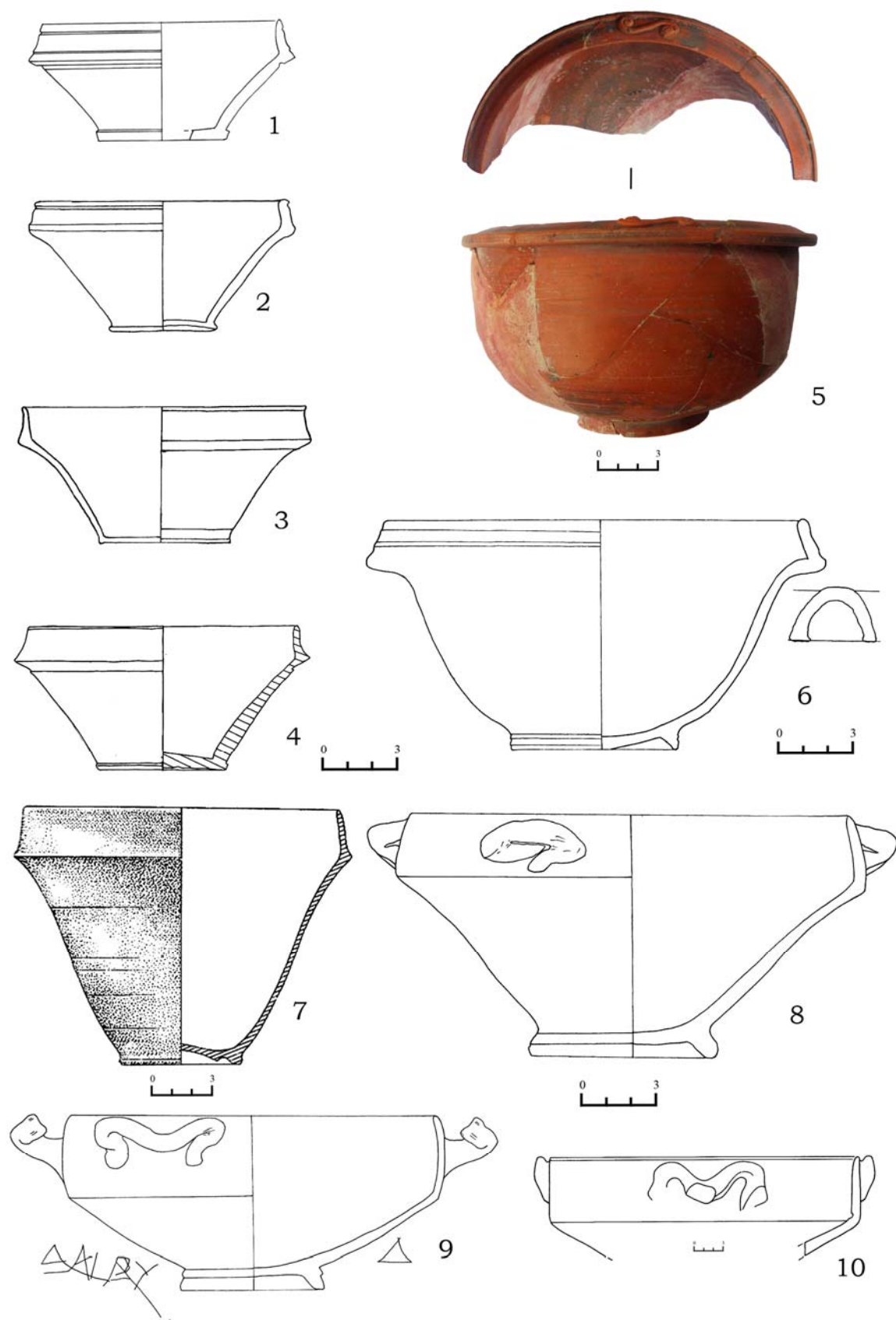

Рис. 28. Керамічні вироби. Червонолаковий посуд. 1–17 – понтійська сігіллата.



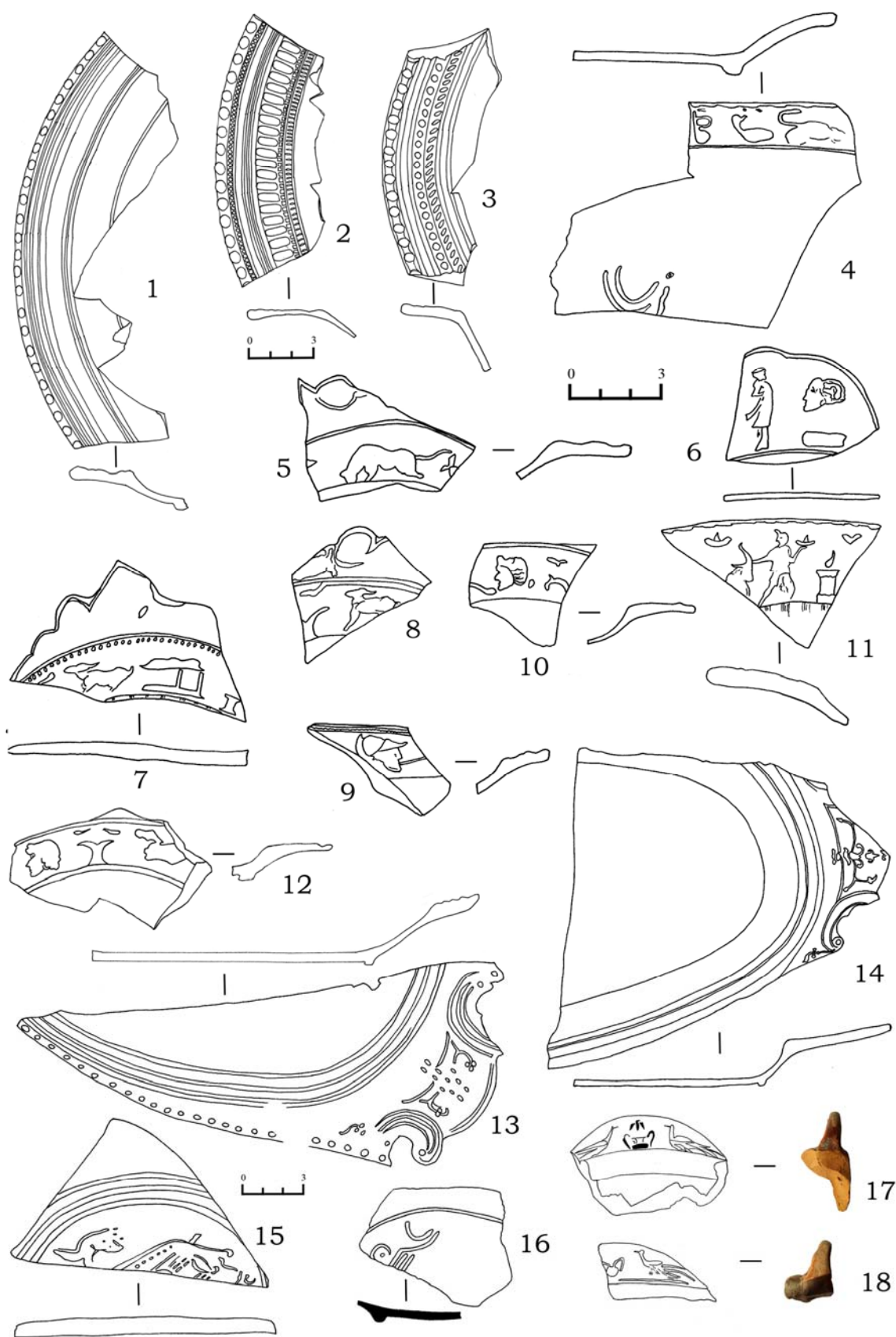

Рис. 29. Керамічні вироби. Червонолаковий посуд. 1–12 – понтійська сігїллата.

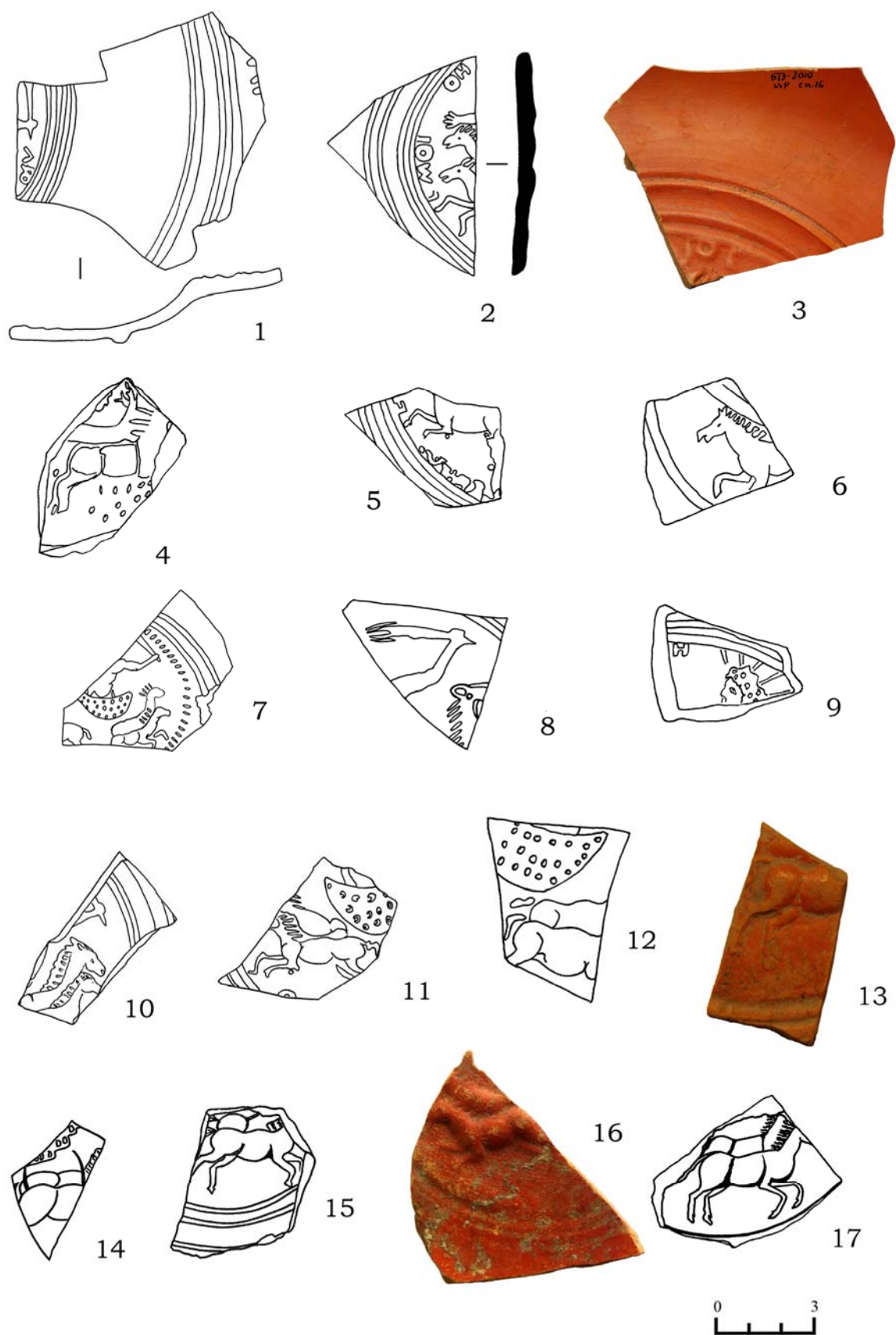

Рис. 30. Керамічні вироби. Червонолаковий посуд. 1–15 – понтійська сігіллата.

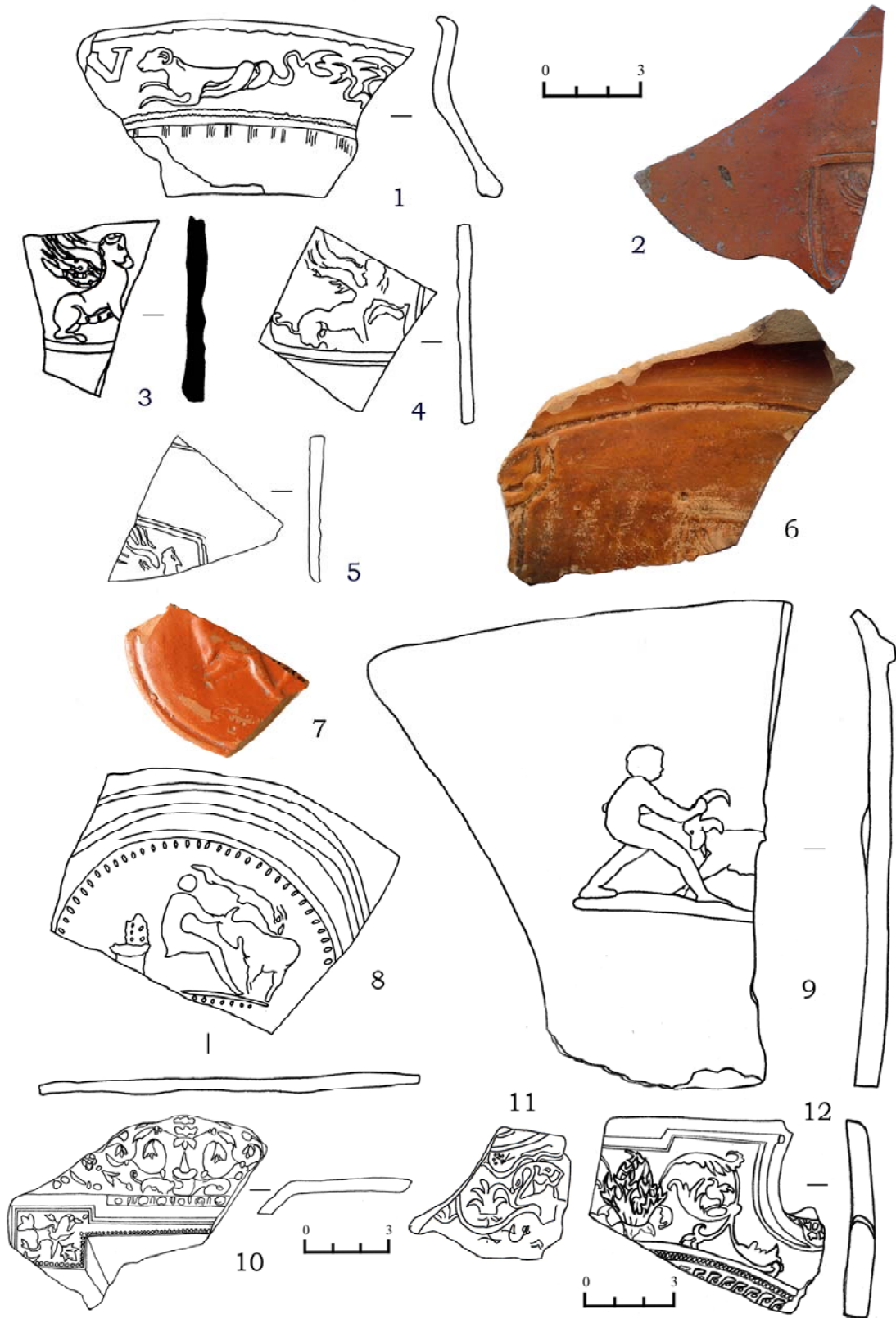

Рис. 31. Керамічні вироби. Червонолаковий посуд. 1–9 – понтійська сігїллата.

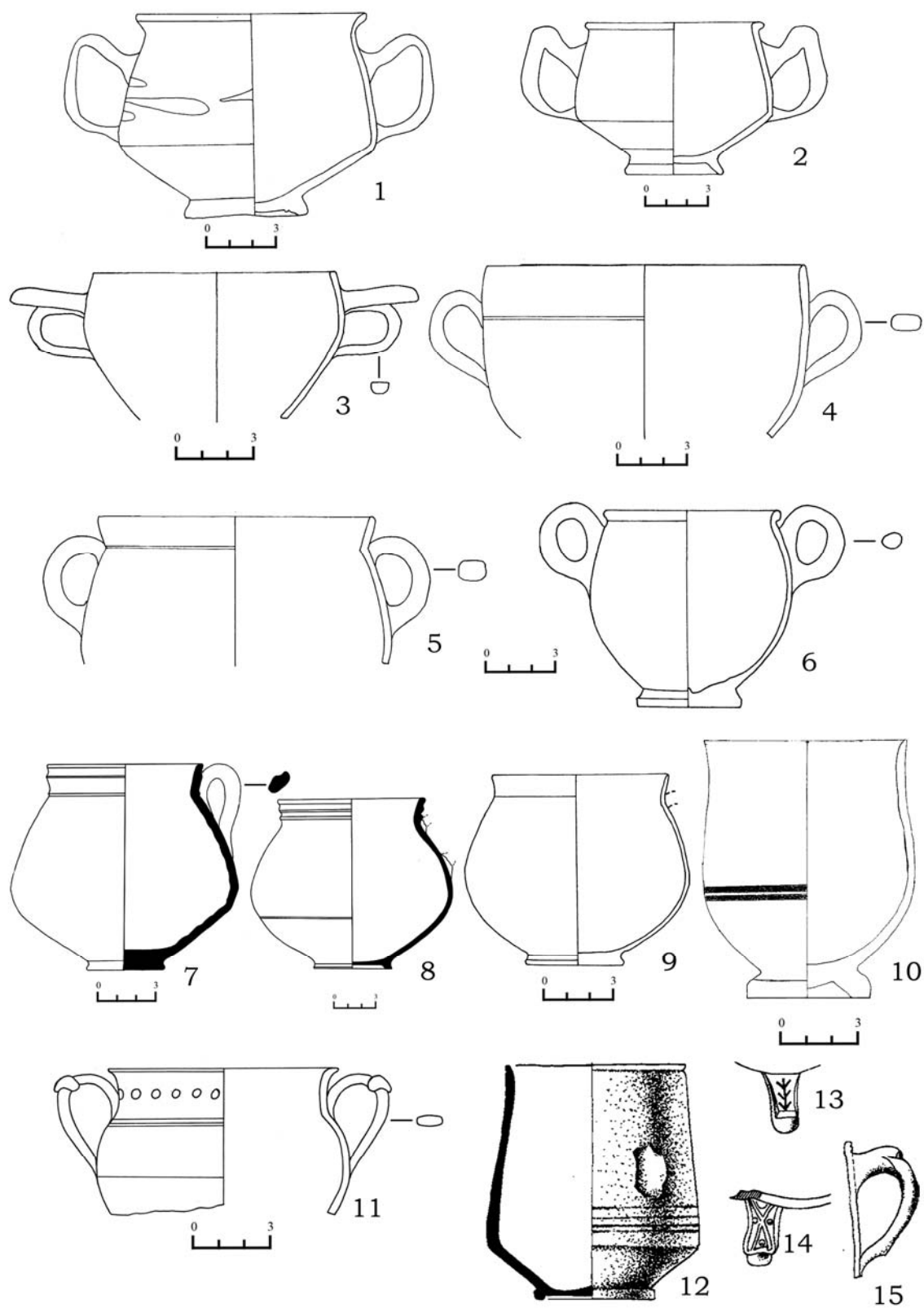

Рис. 32. Керамічні вироби. Червонолаковий посуд. 1–6 – понтійська сігільтата; 7–8 – пізньоримська сігільтата С/Фокейська.

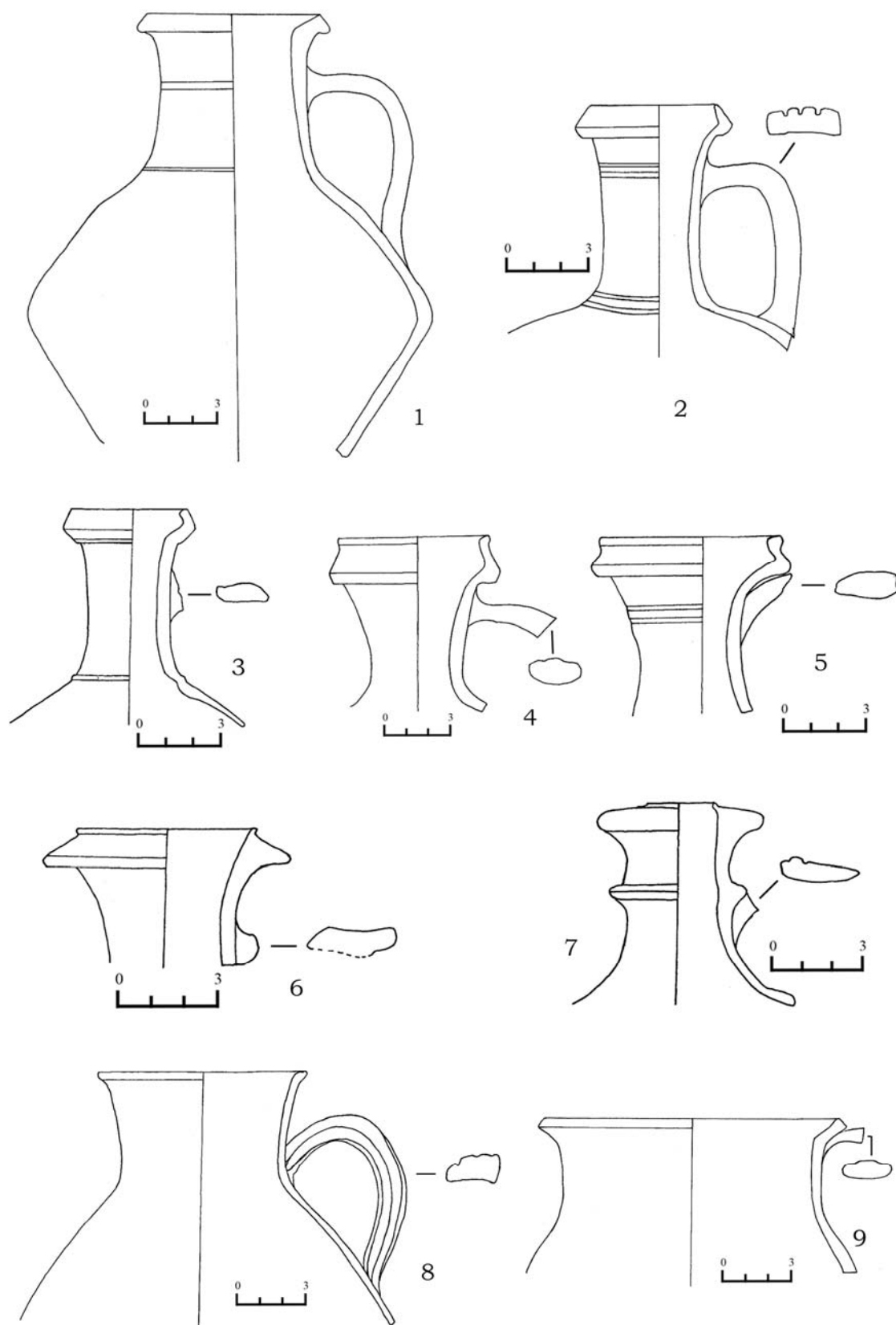

Рис. 33. Керамічні вироби. 1 – поливна кераміка; 2–5 – медальйони з портретними зображеннями; 6 – медальйон з композицією (2–4 – червонолакова кераміка, 5 – сіроглиняна кераміка; 6 – червоноглиняна кераміка).

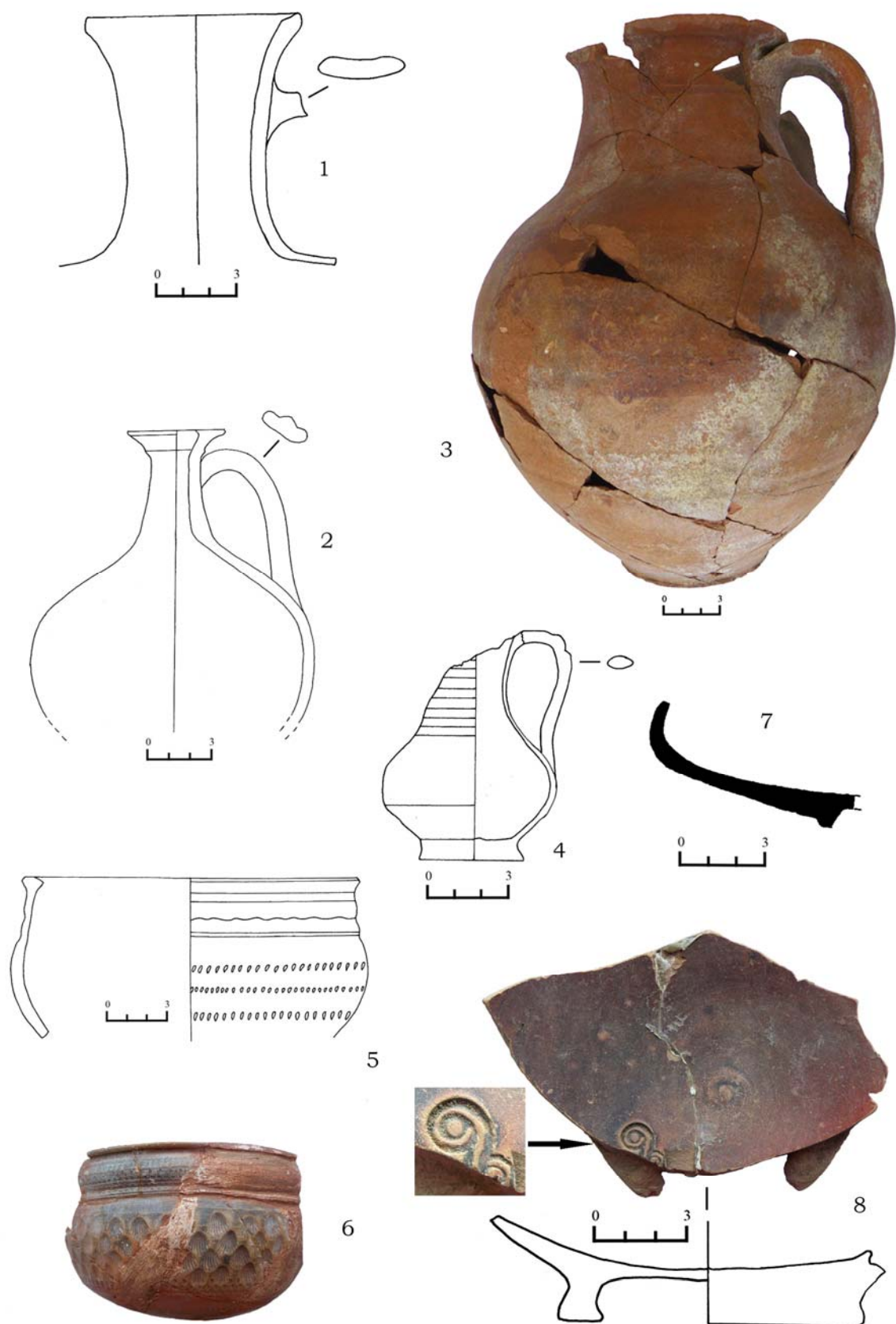

Рис. 34. Керамічні вироби. 1–24 – античний сіроглиняний посуд.



Рис. 35. Керамічні вироби. 1–15 – дакійський сіроглиняний посуд.

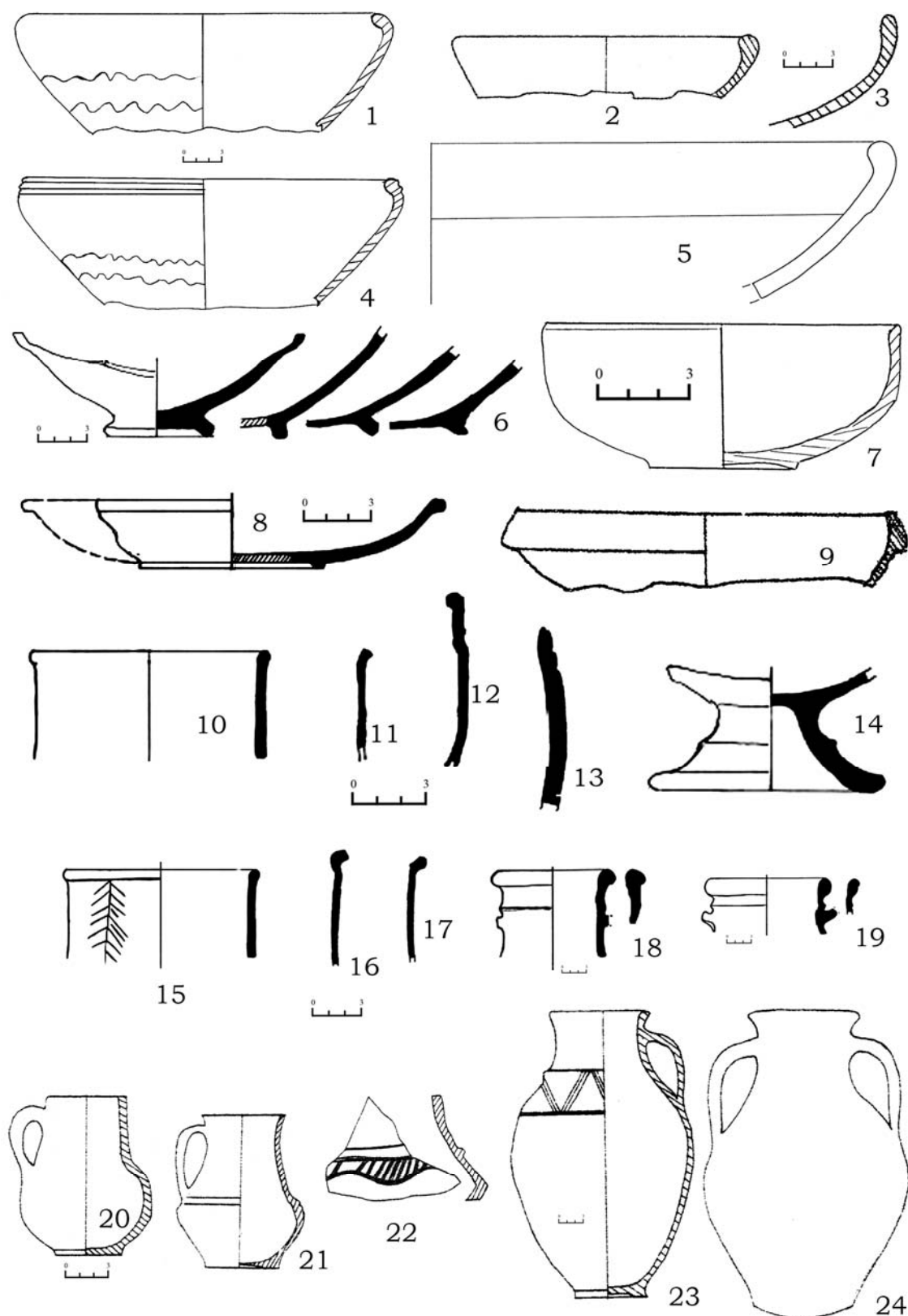

Рис. 36. Керамічні вироби. 1–21 – черняхівський сіроглиняний посуд.



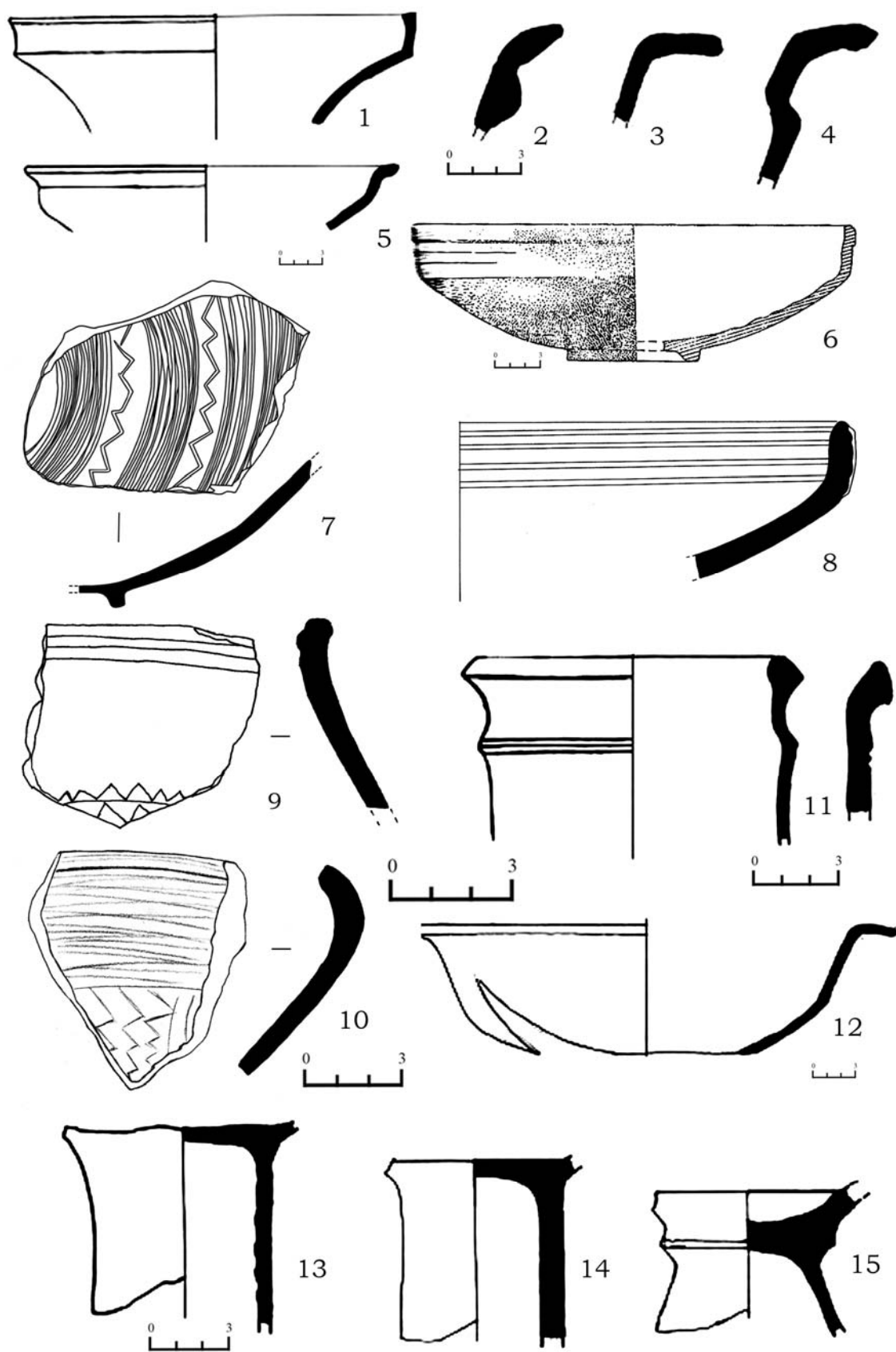

Рис. 37. Керамічні вироби. 1–18 – черняхівський сіроглиняний посуд.

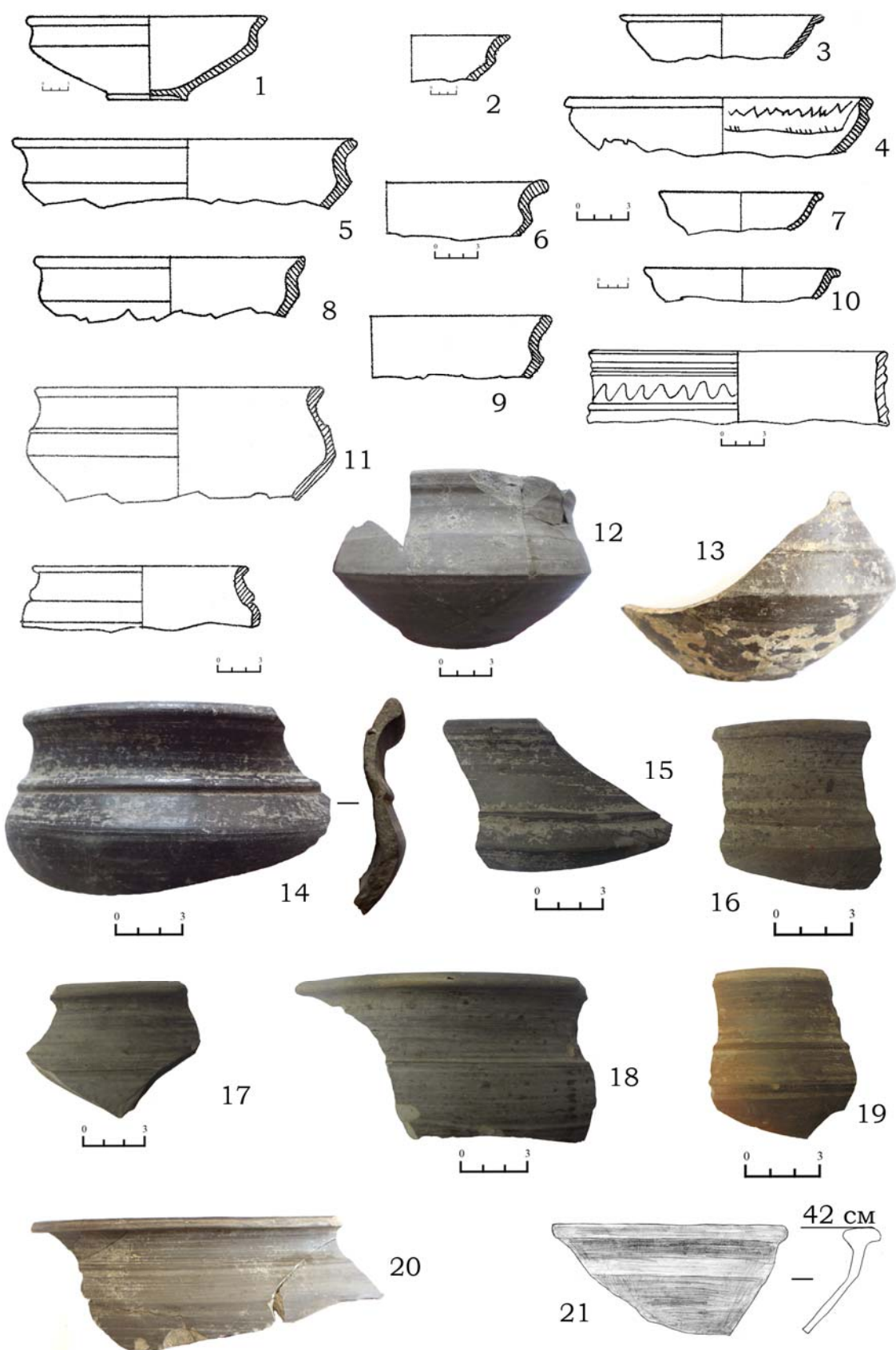

Рис. 38. Керамічні вироби. 1–16 – світильники.

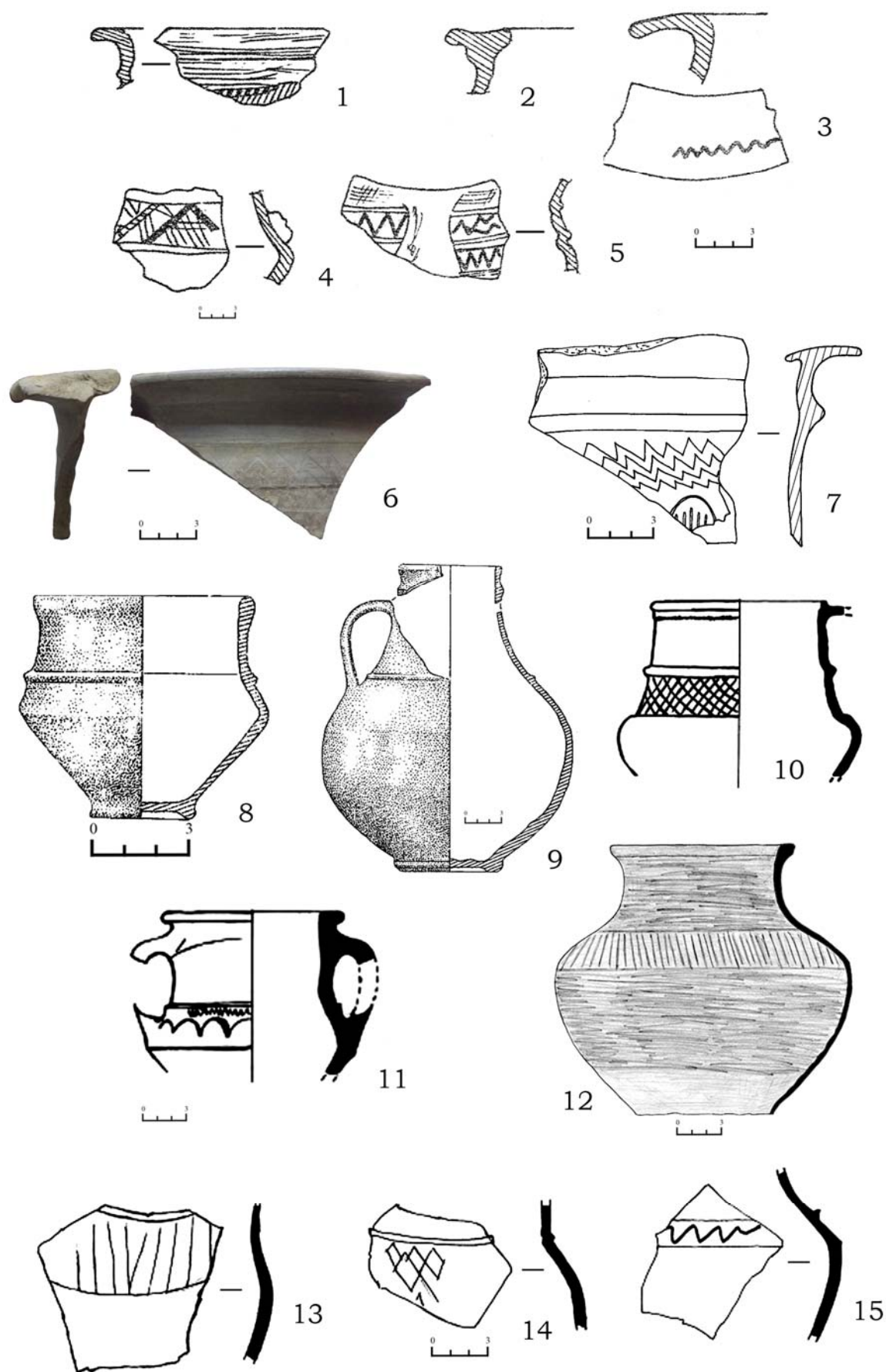

Рис. 39. Керамічні вироби. 1–8 – світильники.

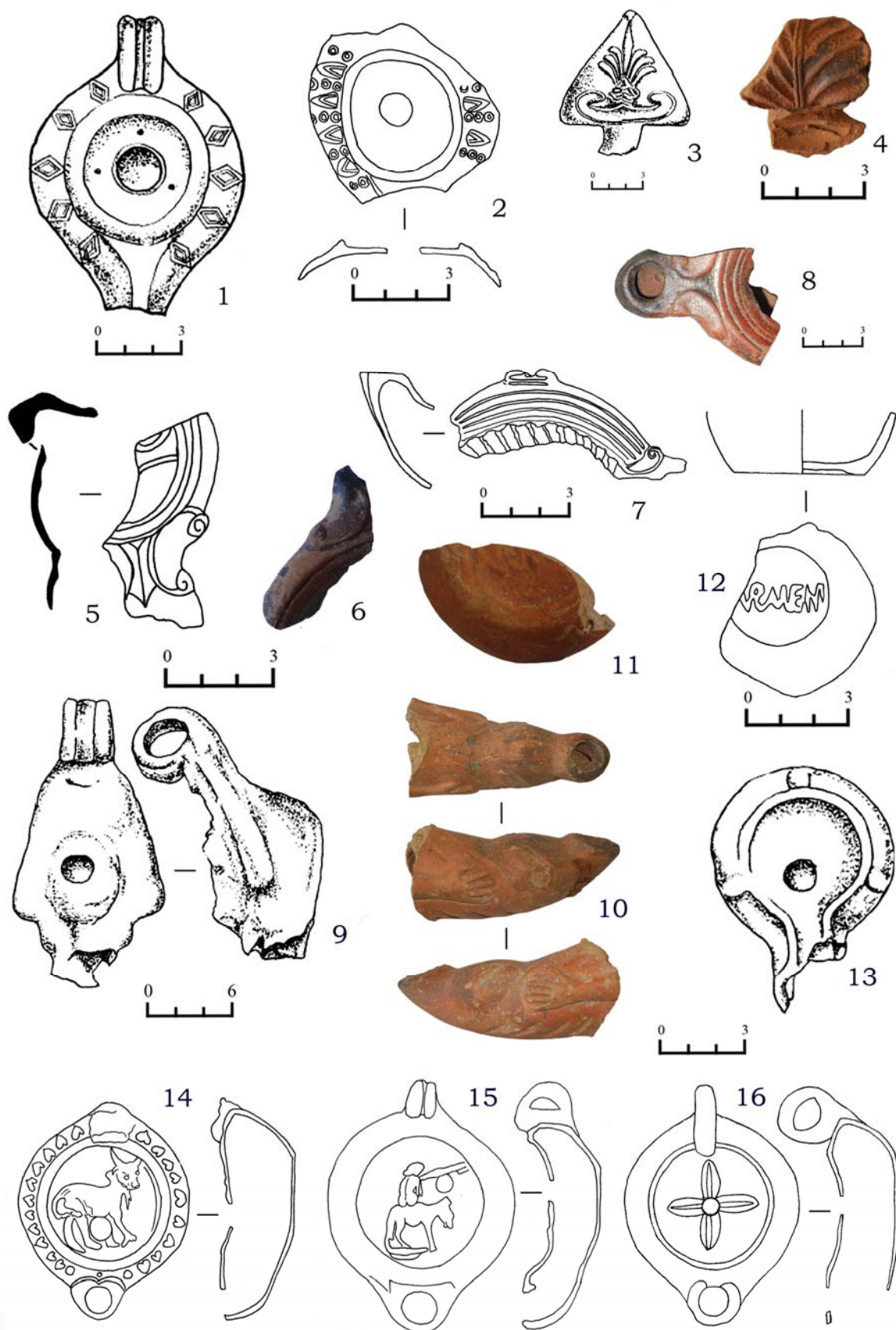

Рис. 40. Керамічні вироби. 1–7 – світильники.



Рис. 41. Керамічні вироби. 1–8 – світильники.

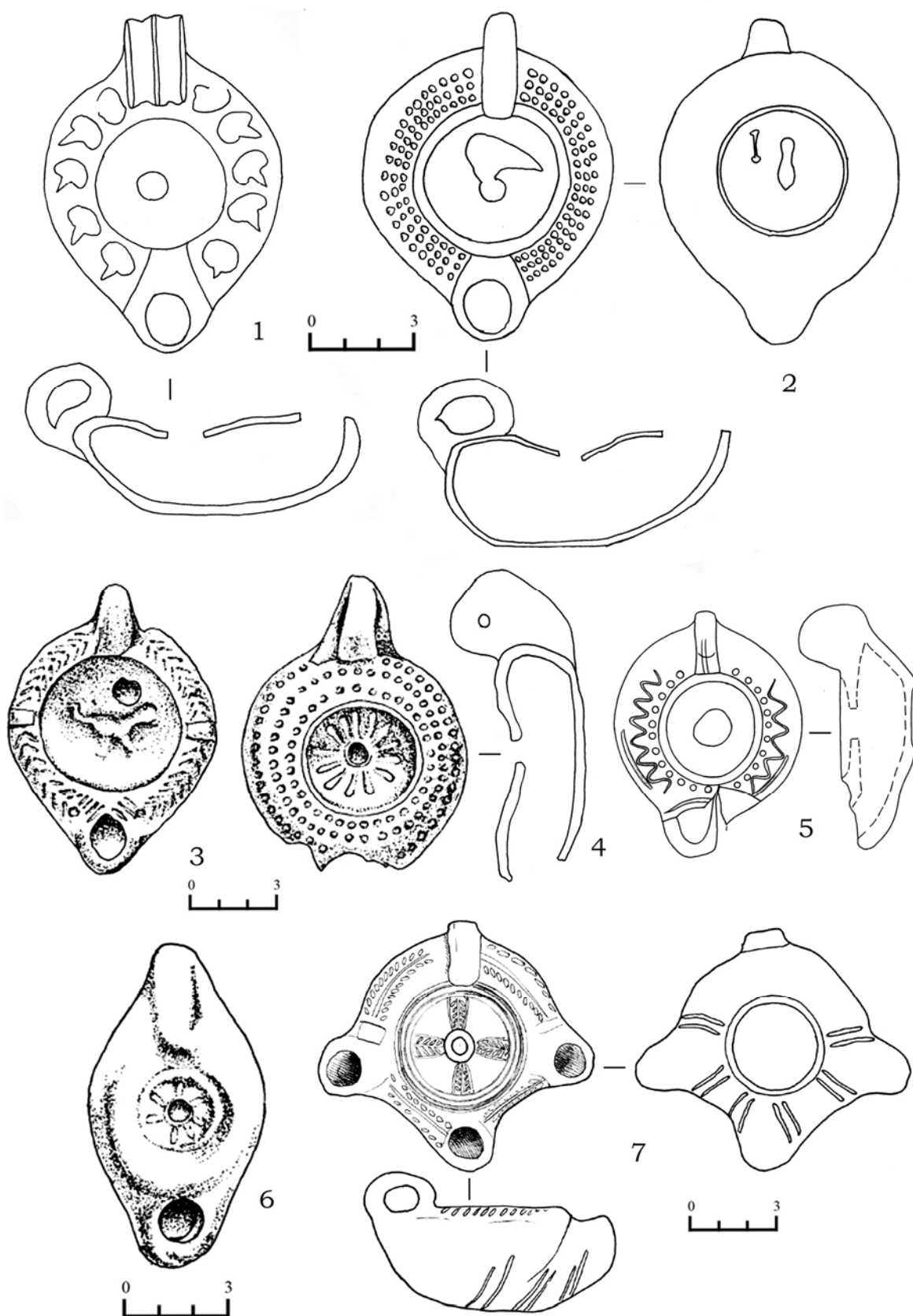

Рис. 42. Керамічні вироби. 1–3 – форми для виробництва світильників.



Рис. 43. Керамічні вироби. 1–3 – ручки патер; 4–8 – куřилниці.

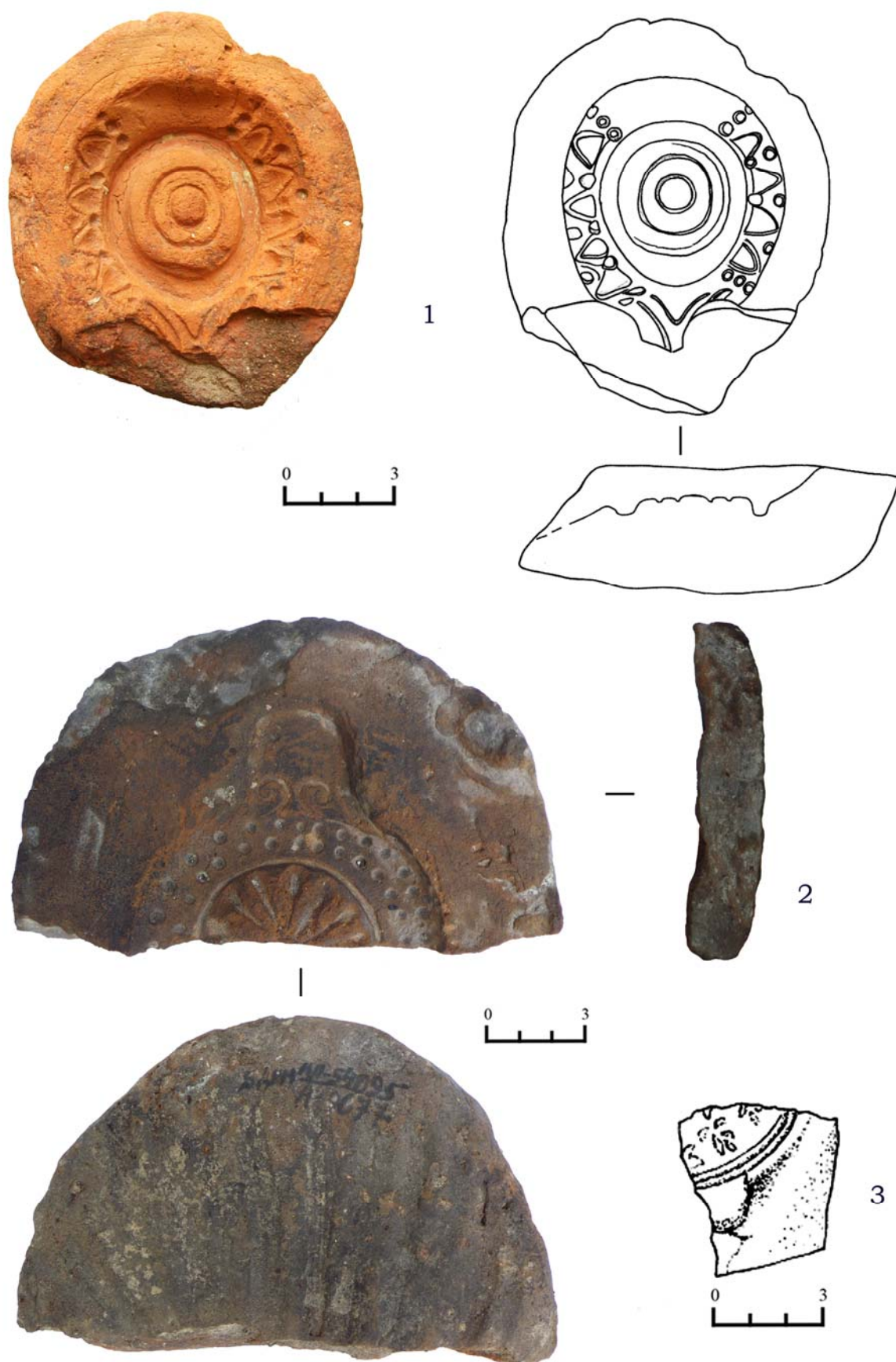

Рис. 44. 1–8 – курильниці.



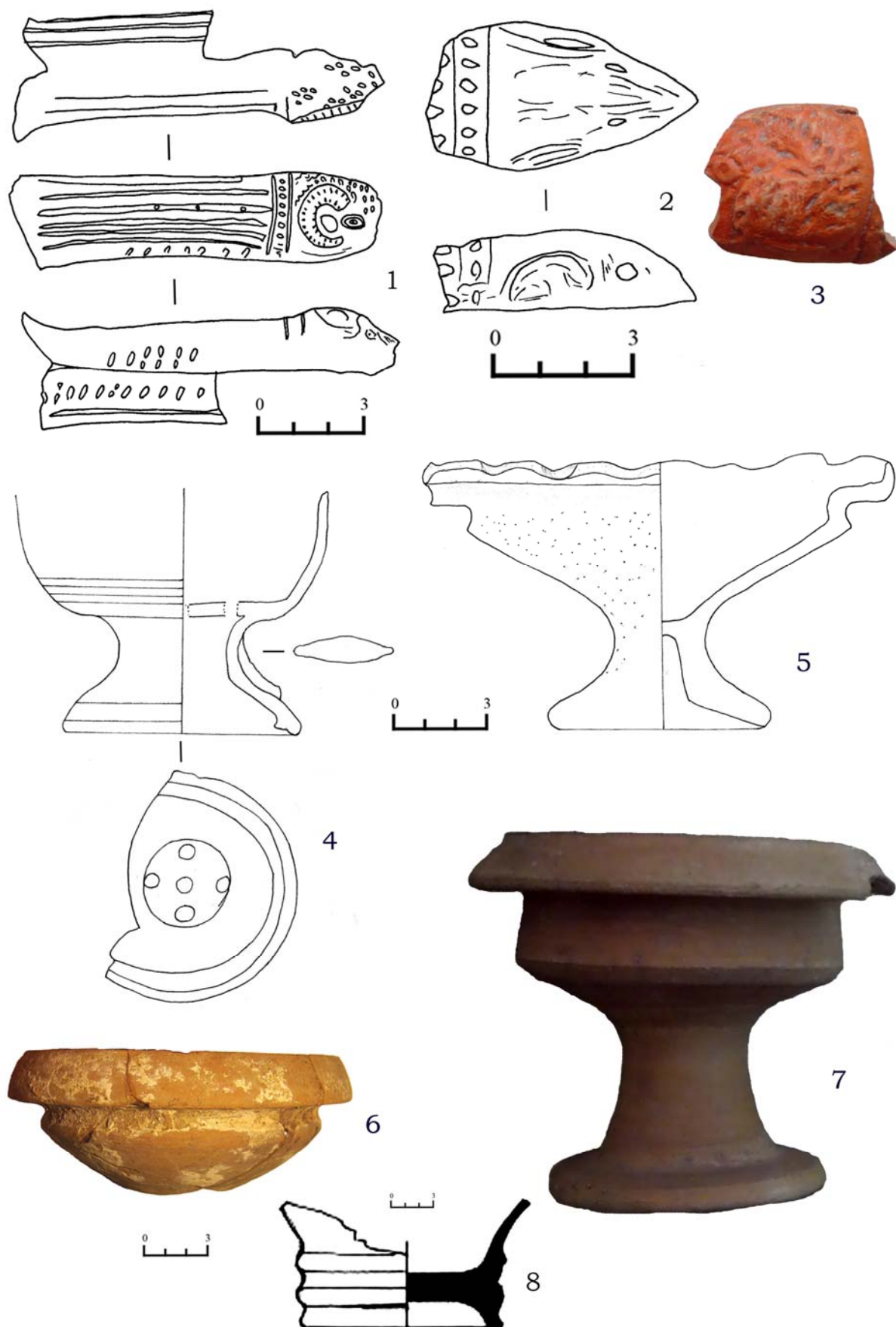

Рис. 45. Керамічні вироби. 1–10 – червоноглиняні кубки с написами.



Рис. 46. Керамічні вироби. 1 – форма для виготовлення теракот; 2–11 – теракоти.



Рис. 47. Керамічні вироби. 1–9 – теракоти.

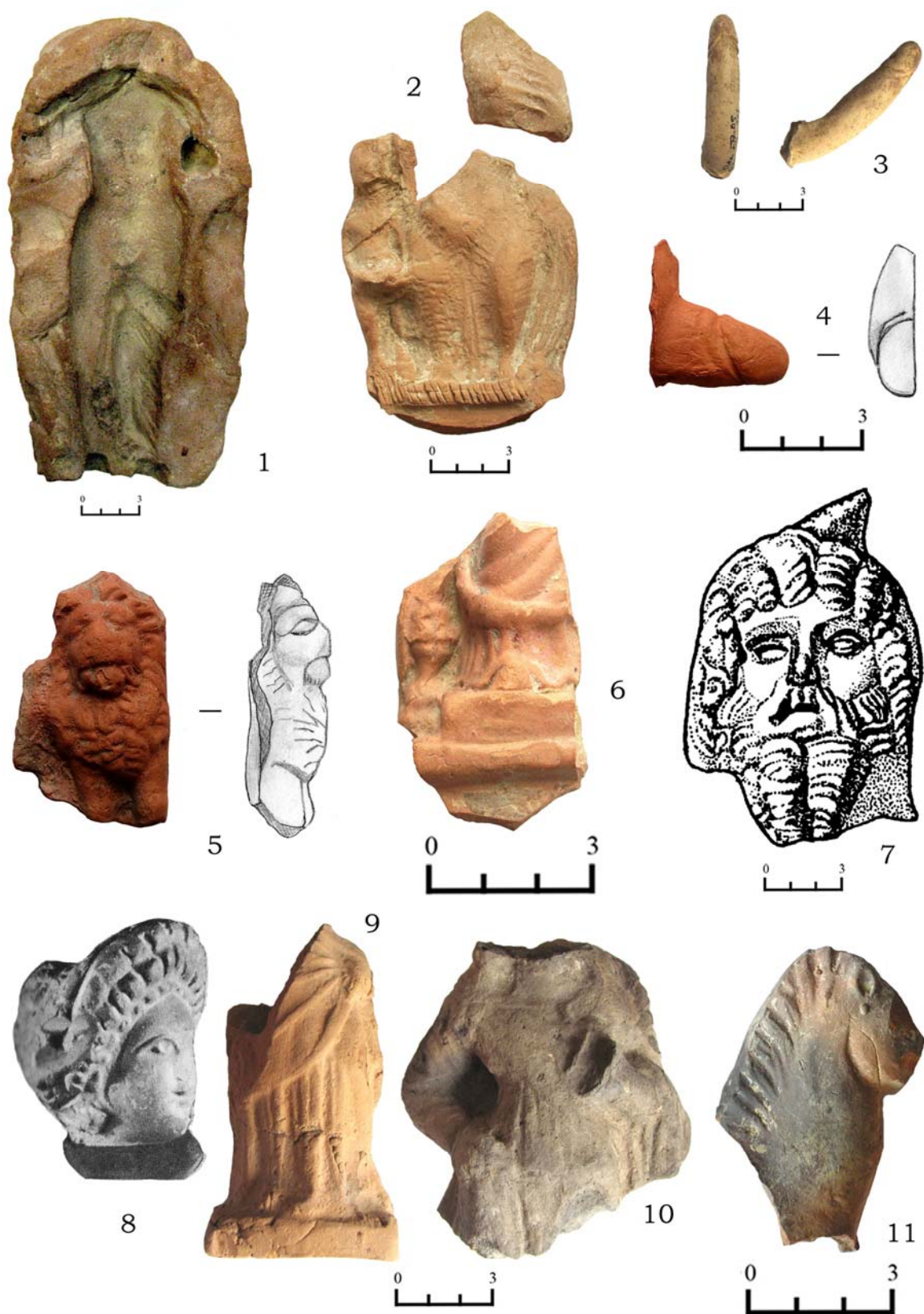

Рис. 48. Керамічні вироби. 1–13 – червонолаковий фігурний посуд.

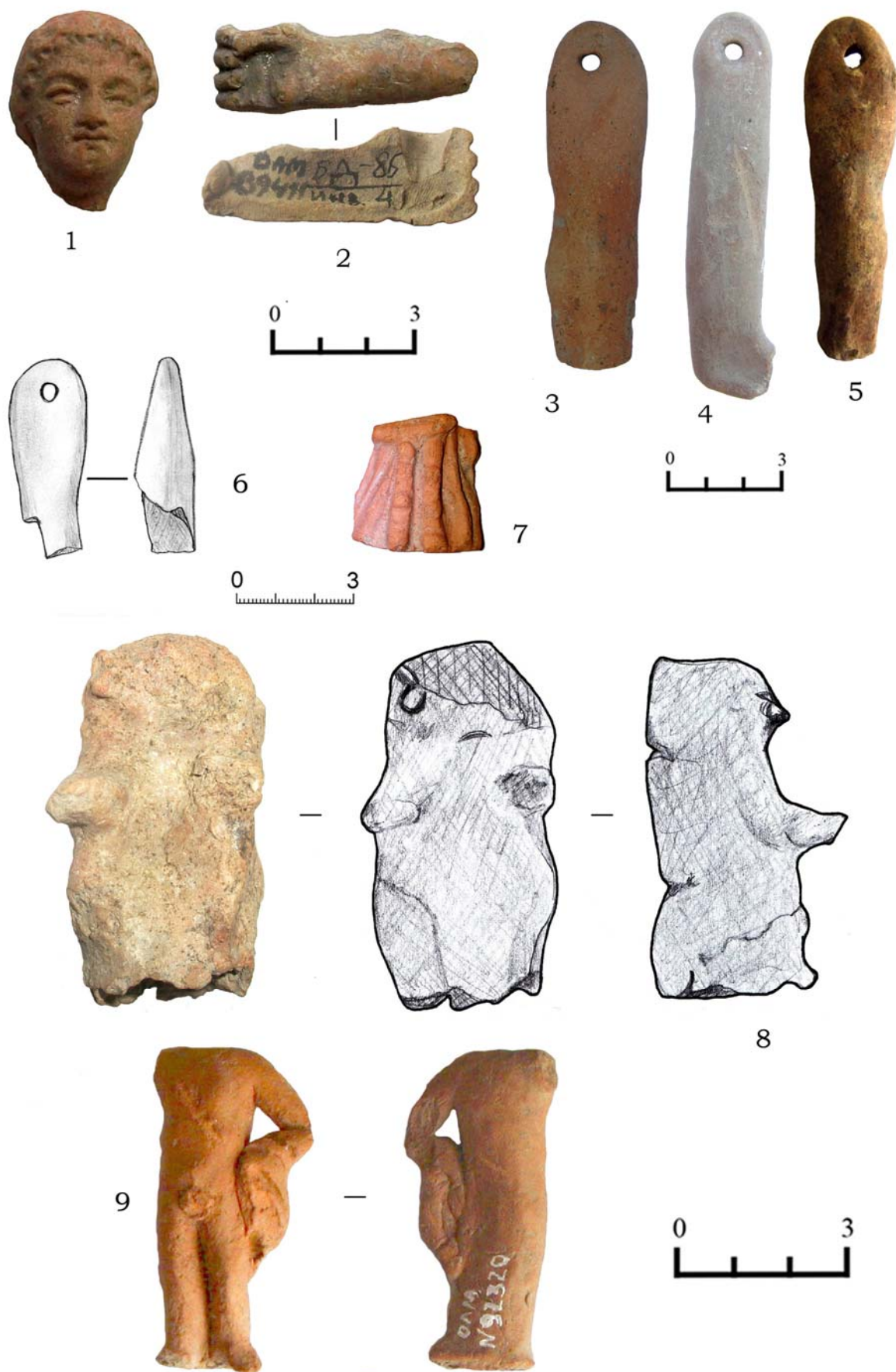

Рис. 49. Керамічні вироби. 1–13 – червонолаковий фігурний посуд.

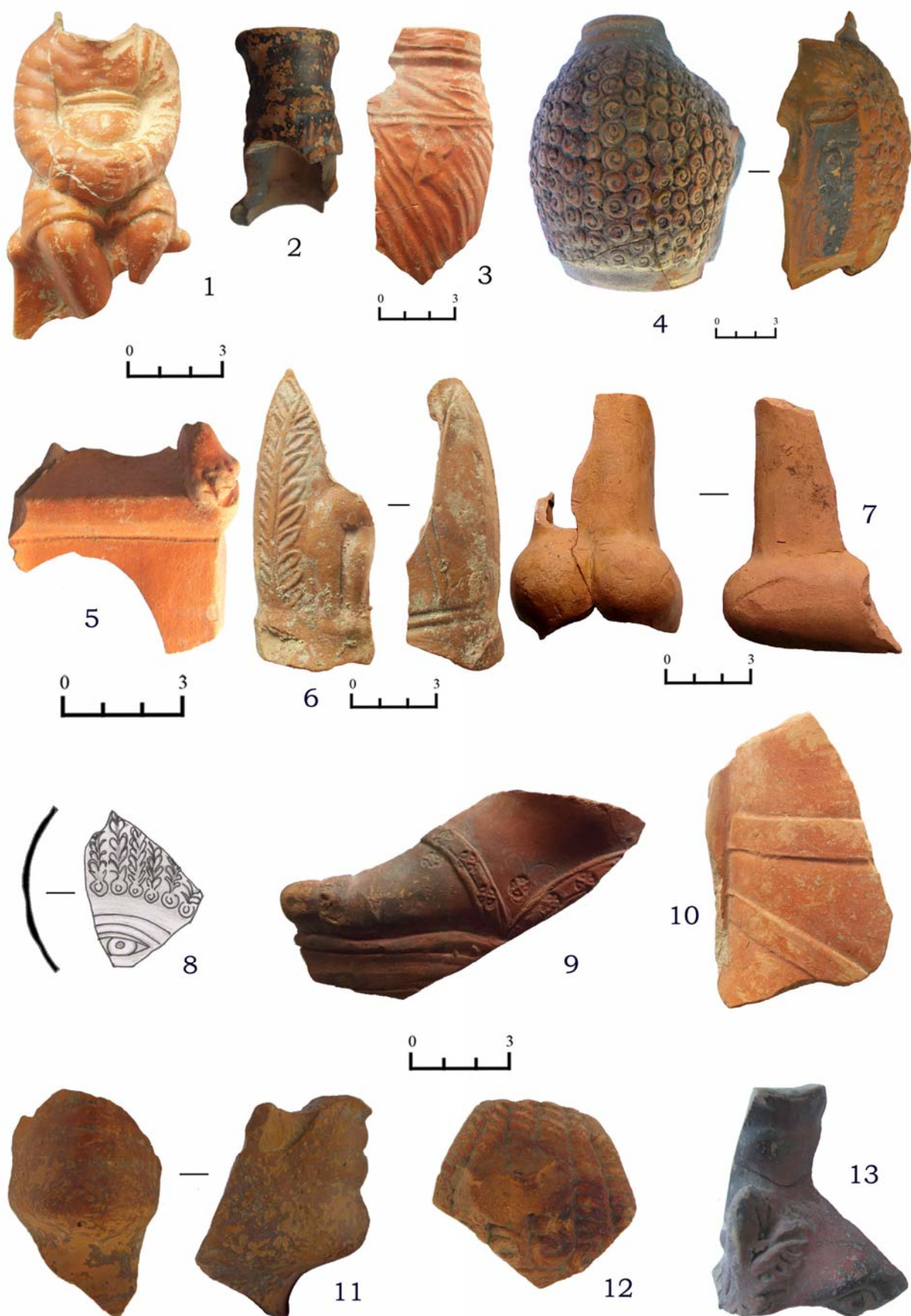

Рис. 50. Керамічні вироби. 1 – грузило; 2–9 – прясельця; 10 – *crustulum*.



Рис. 51. Металеві вироби. 1–2, 4 – персні; 3 – зображення на персні; 5 – пряжка; 6–7 – поясні наконечники; 8 – фрагмент бронзового браслета; 9–10 – підвіски-топірці.

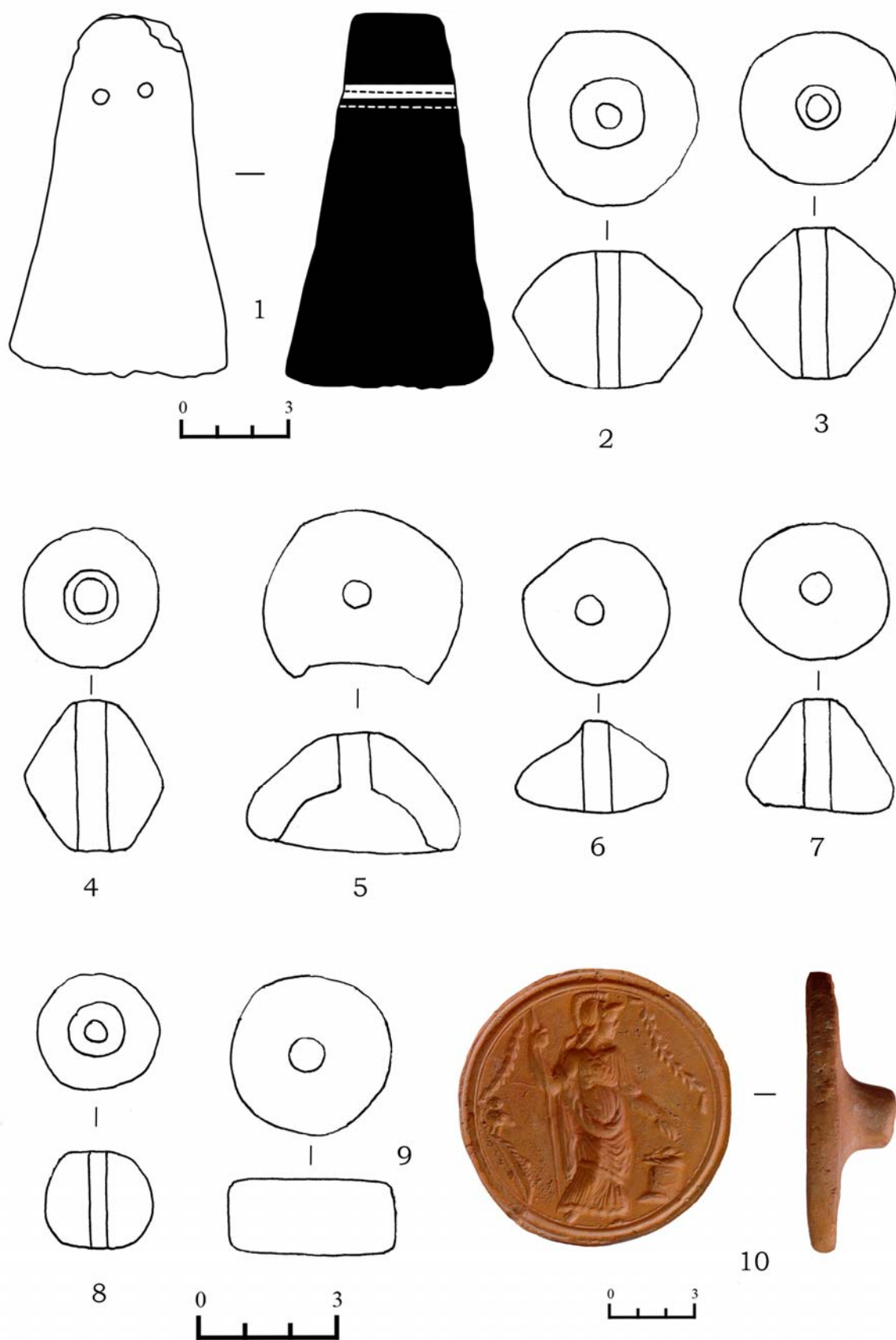

Рис. 52. Металеві вироби. 1–9 – фібули с гладким корпусом та прикрашеним приймачем.



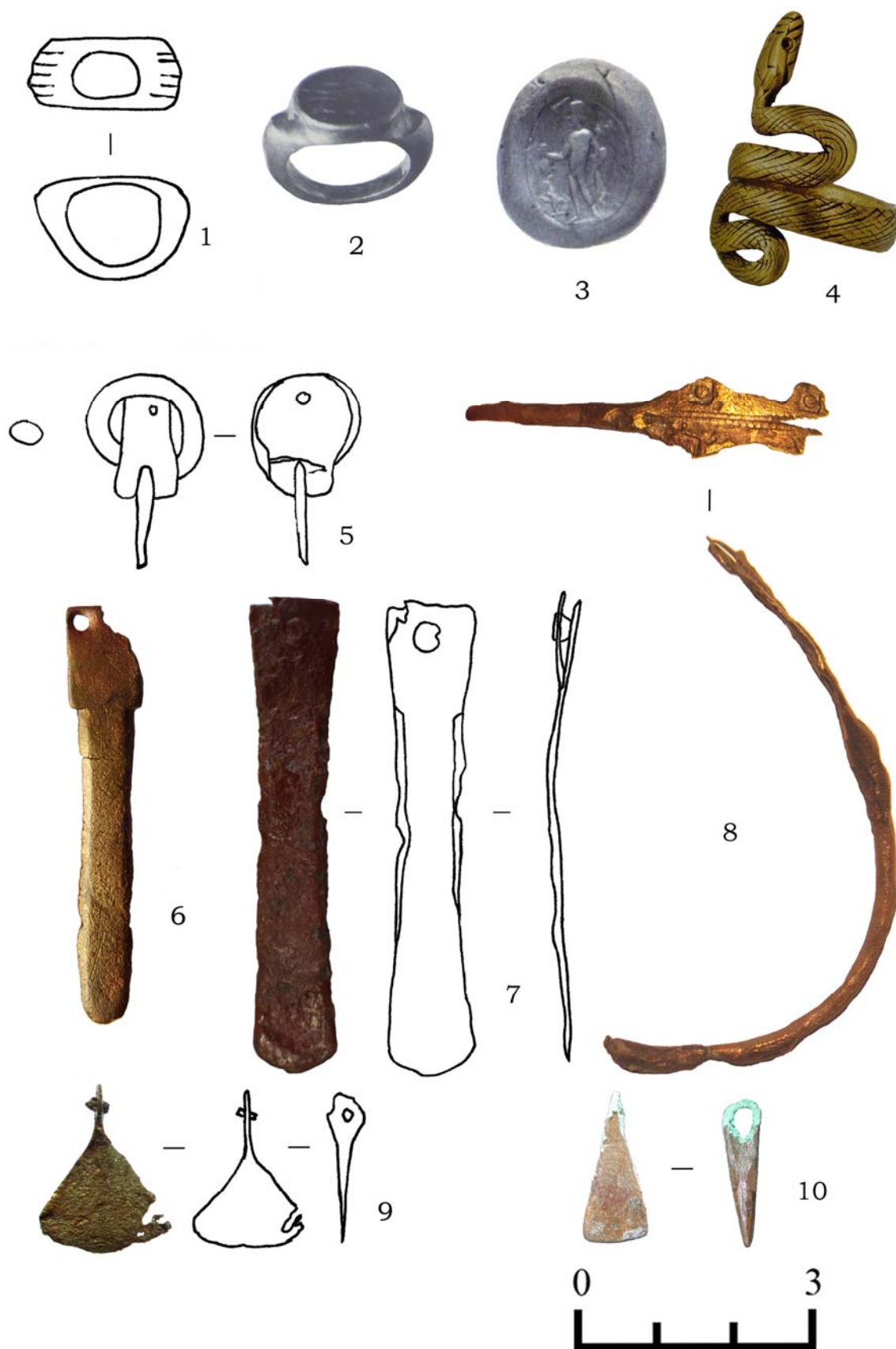

Рис. 53. Металеві вироби. 1–4 – шарнірні дугоподібні фібули; 5–6 – колінчаті фібули; 7–8 – фібули с завитком на кінці приймача; 9–10 – фібули з високим приймачем.

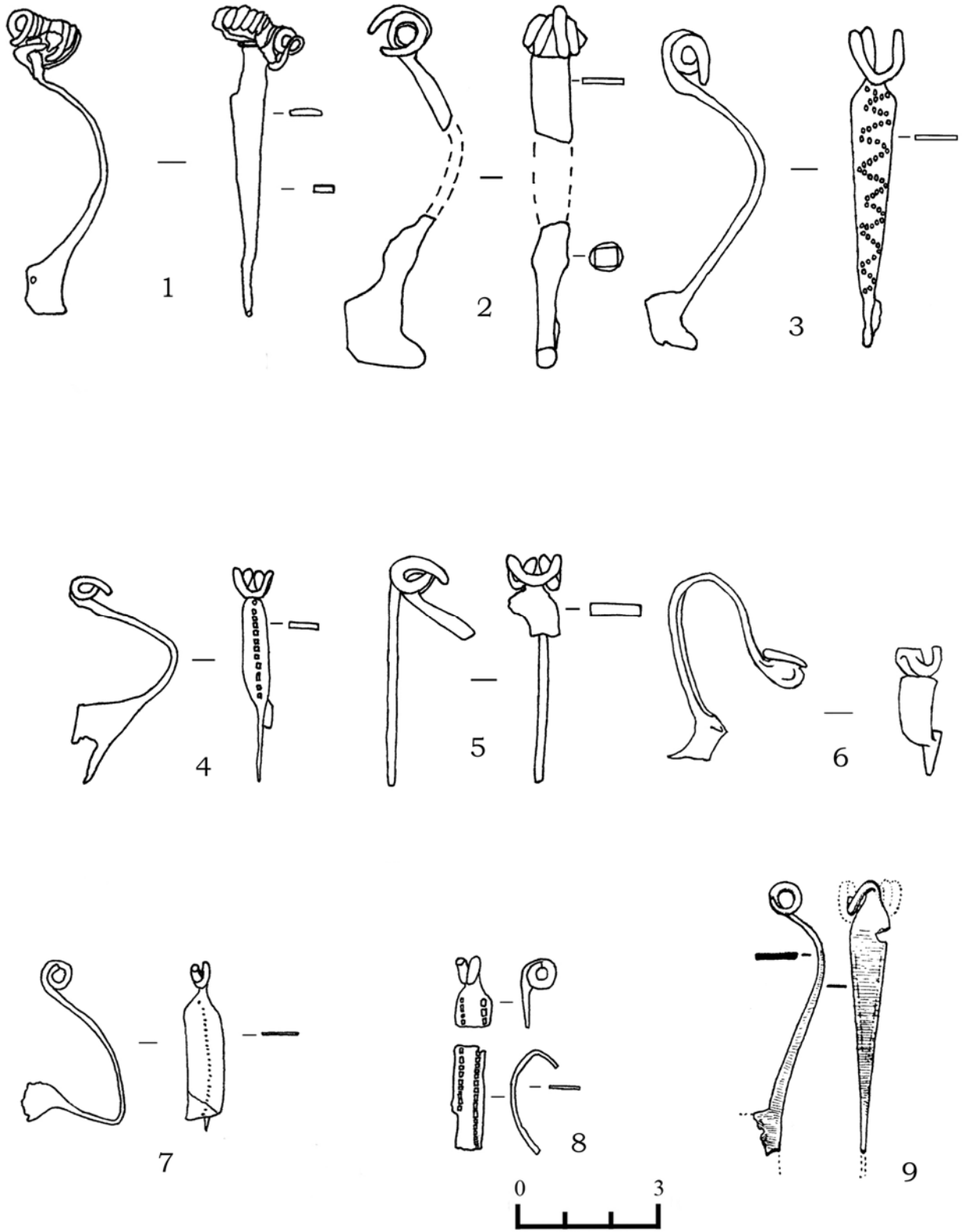

Рис. 54. Металеві вироби. 1–10 – сильнопрофільовані фібули.

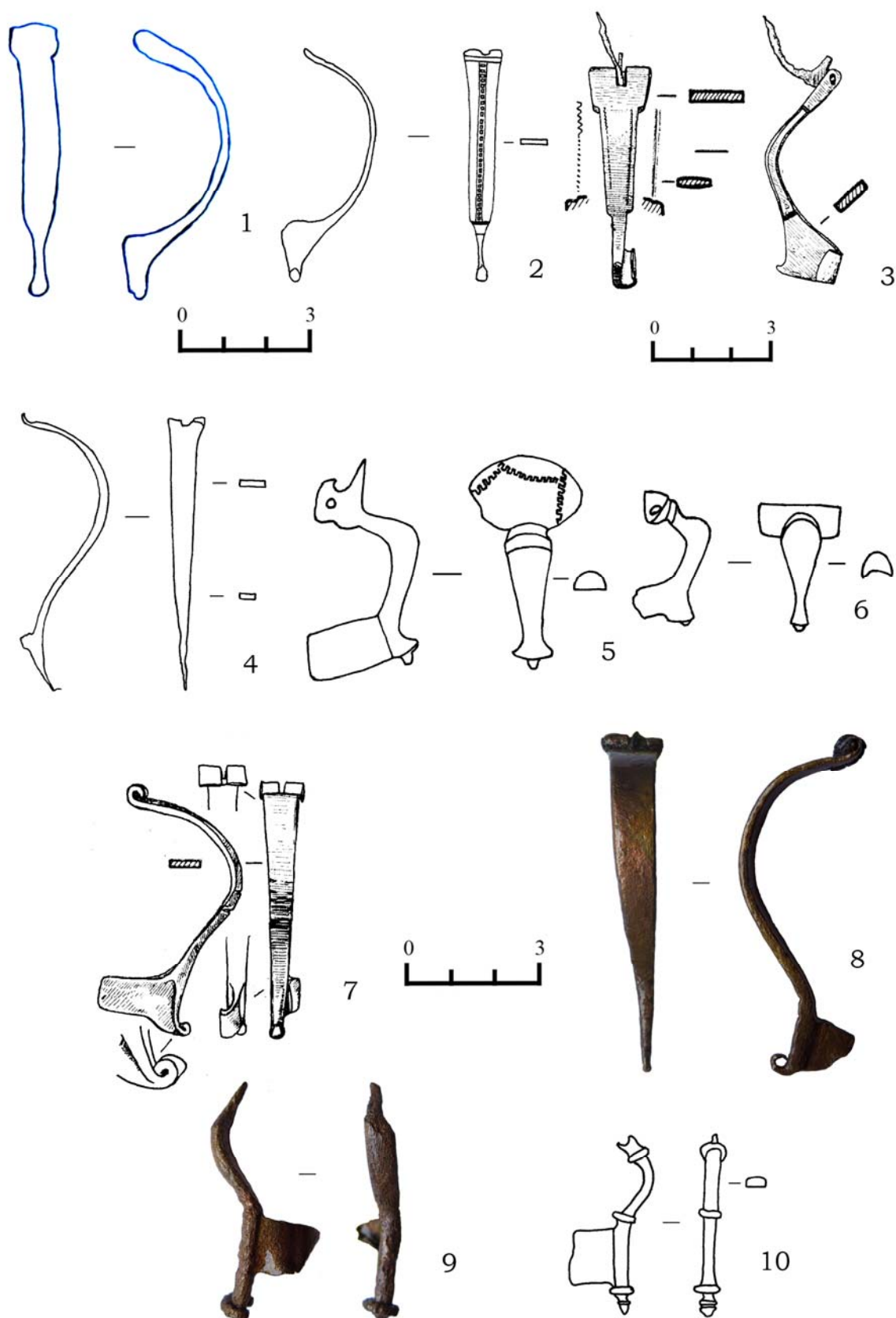

Рис. 55. Металеві вироби. 1–14 – лучкові підв'язні фібули.

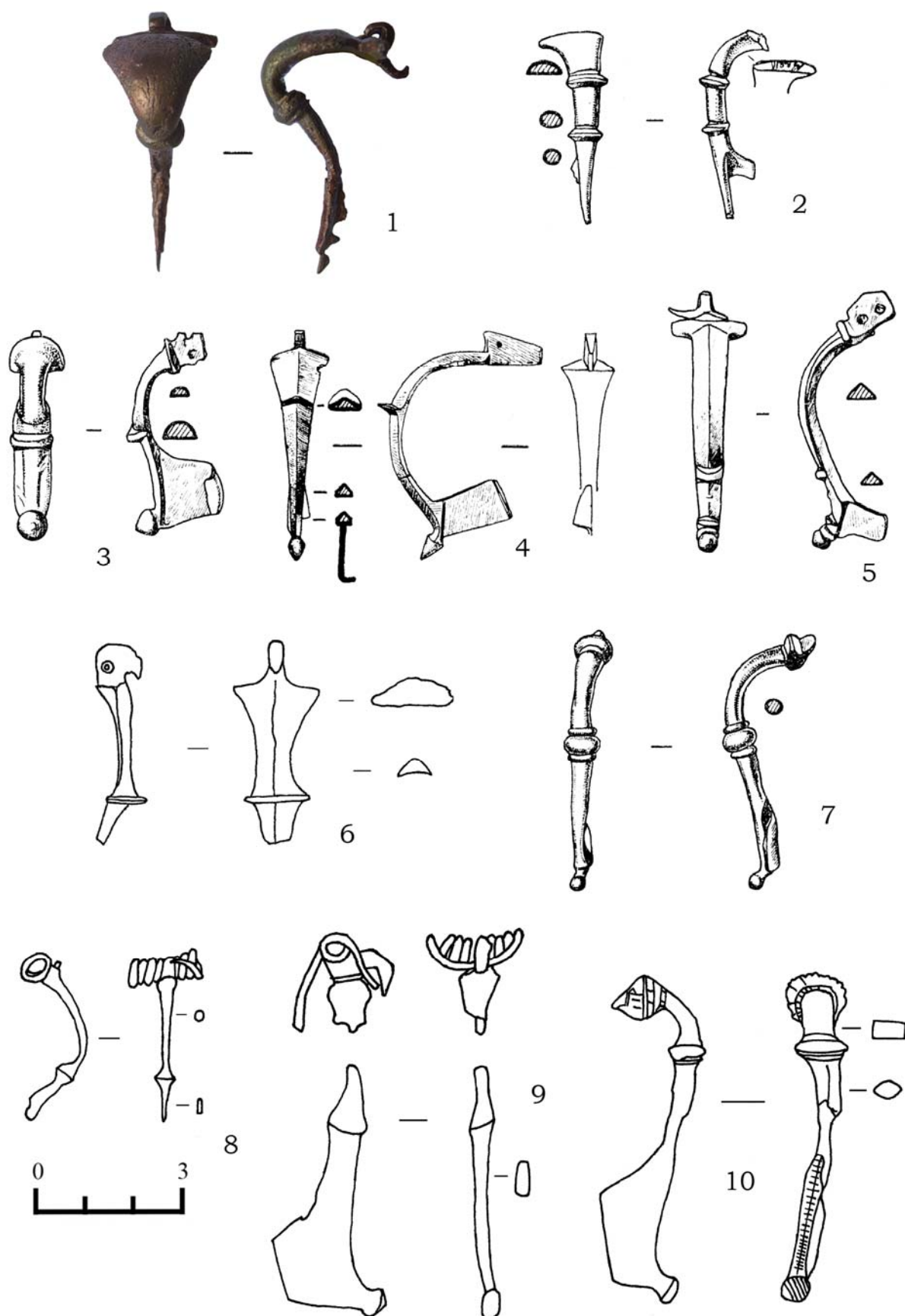

Рис. 56. Металеві вироби. 1–9 – Т-подібні фібули.

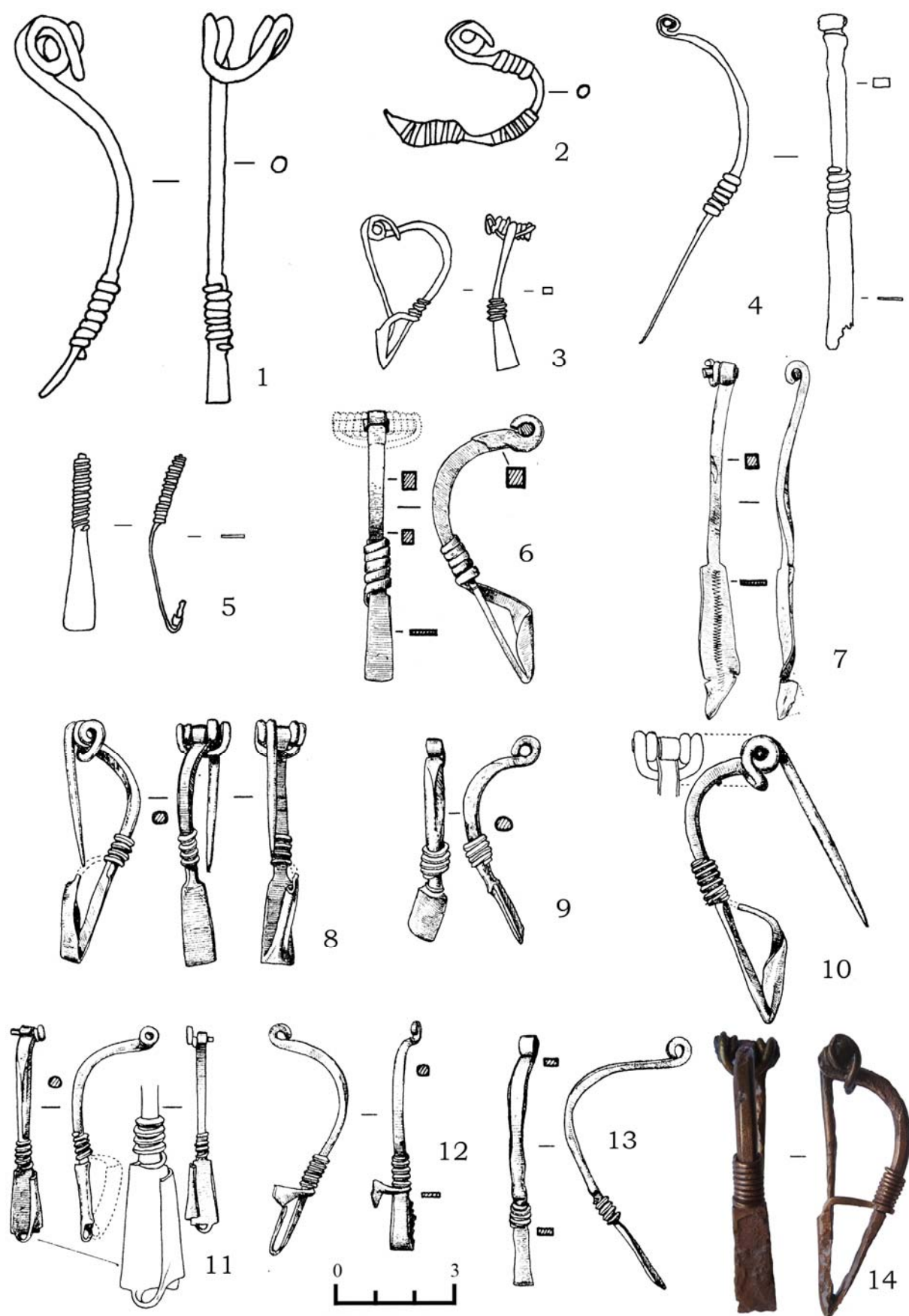

Рис. 57. Металеві вироби. 1–10 – двочленні прогнуті підв'язні фібули черняхівської серії; 11–13 – двочленні «воїнські» фібули.

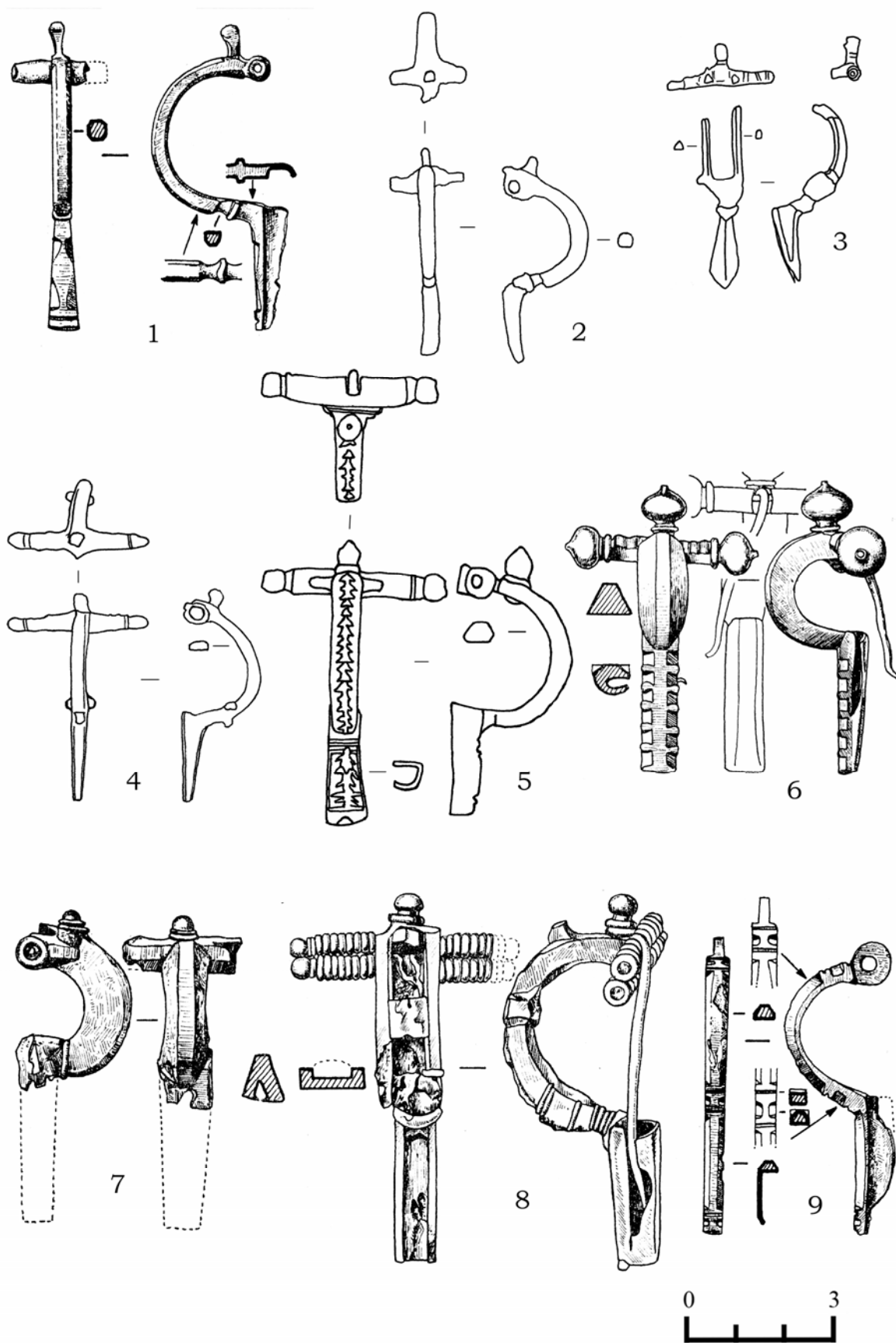

Рис. 58. Металеві вироби. 1–6 – цвяхи; 7 – замикаюча пластина від скриньки; 8 – ручка; 9–15 – ключі; 16 – фрагмент ригеля; 17 – кнопка від шкатулки.

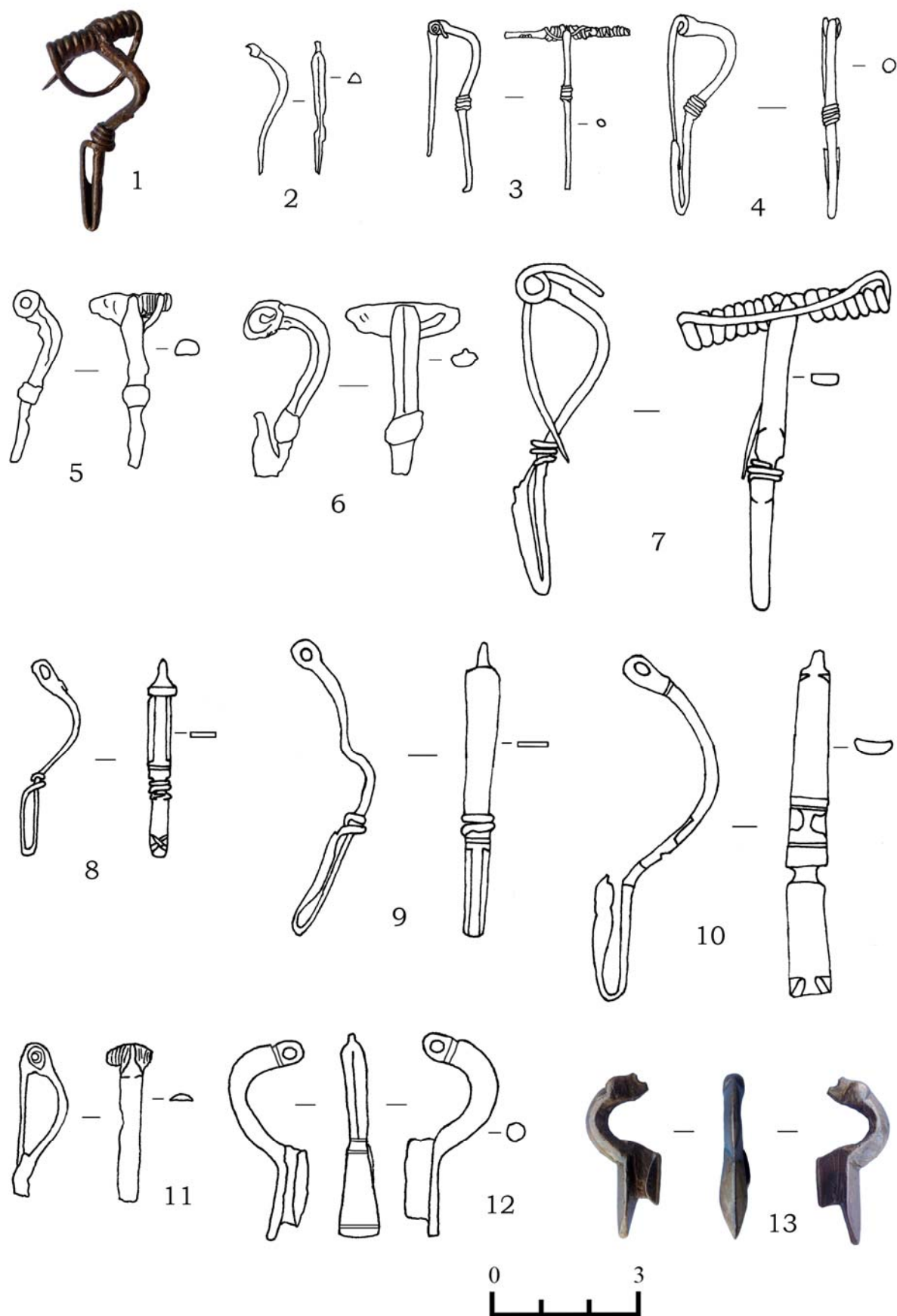

Рис. 59. Металеві вироби. 1-2 – стригіль; 3 – стилос; 4 – вилка для в'язання сіток; 5-8 – гири; 9-10 – свинцеві рамки дзеркал; 11-12 – пінцети.



Рис. 60. Металеві вироби. 1–4 – світильники.





Рис. 61. Металеві вироби. 1 – підвіска; 2 – накладка-Фавн; 3–4 – дзвіночки; 5–10 – «кільця» та браслети з виступами; 11 – ажурна підвіска.

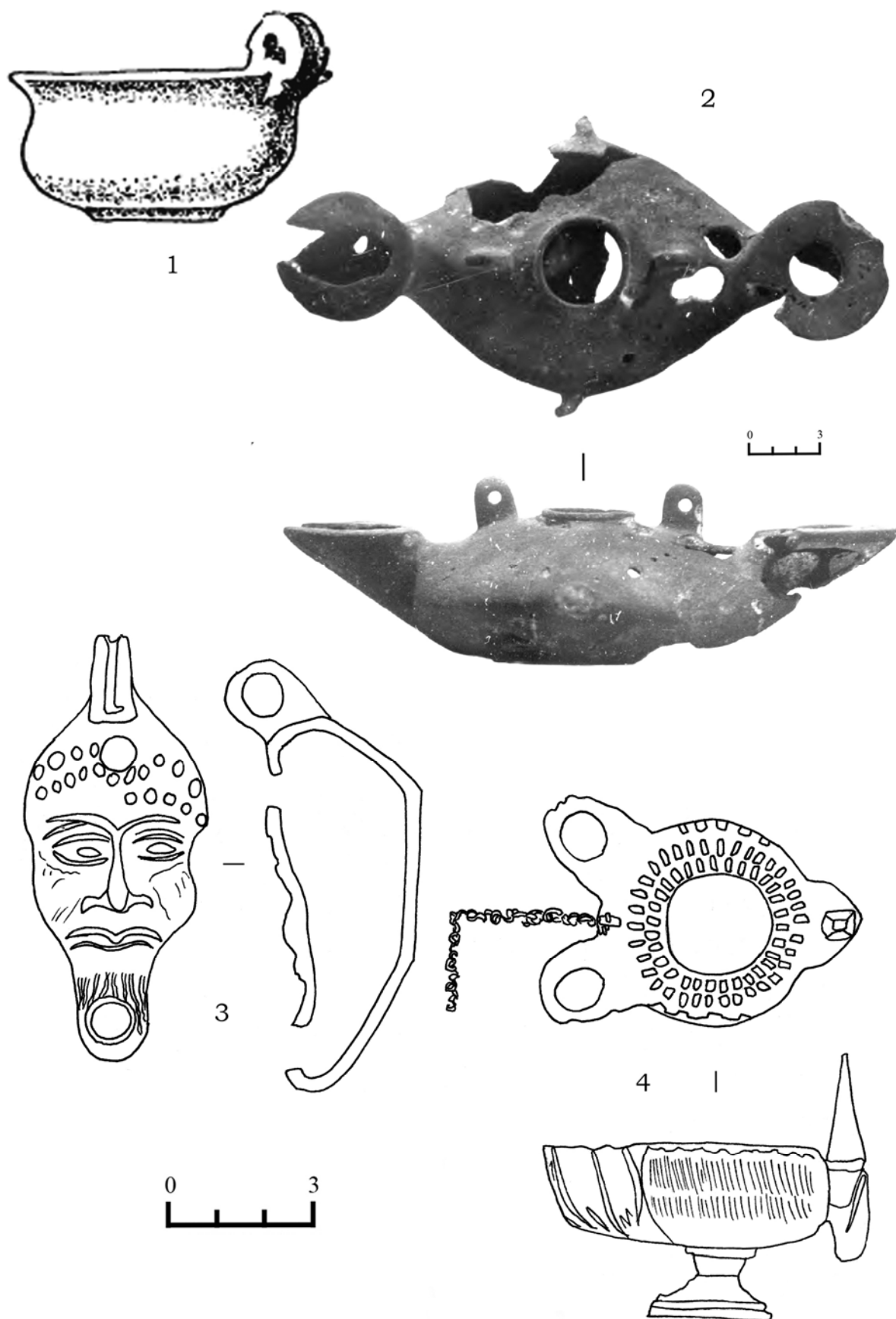

Рис. 62. Металеві вироби. 1 – ручка черпака; 2 – бальзамарій; 3 – фрагмент виробу; 4 – фігурка Афродіти.



Рис. 63. Металеві вироби. 1 – протикавалерійські шипи; 2–12 – деталі воїнського костюма.



Рис. 64. Скляні вироби. 1–2 – фрагменти канфарів; 3–6 – фрагменти склянок; 7–9 – фрагменти кубків.



Рис. 65. Скляні вироби. 1–21 – фрагменти чаш.

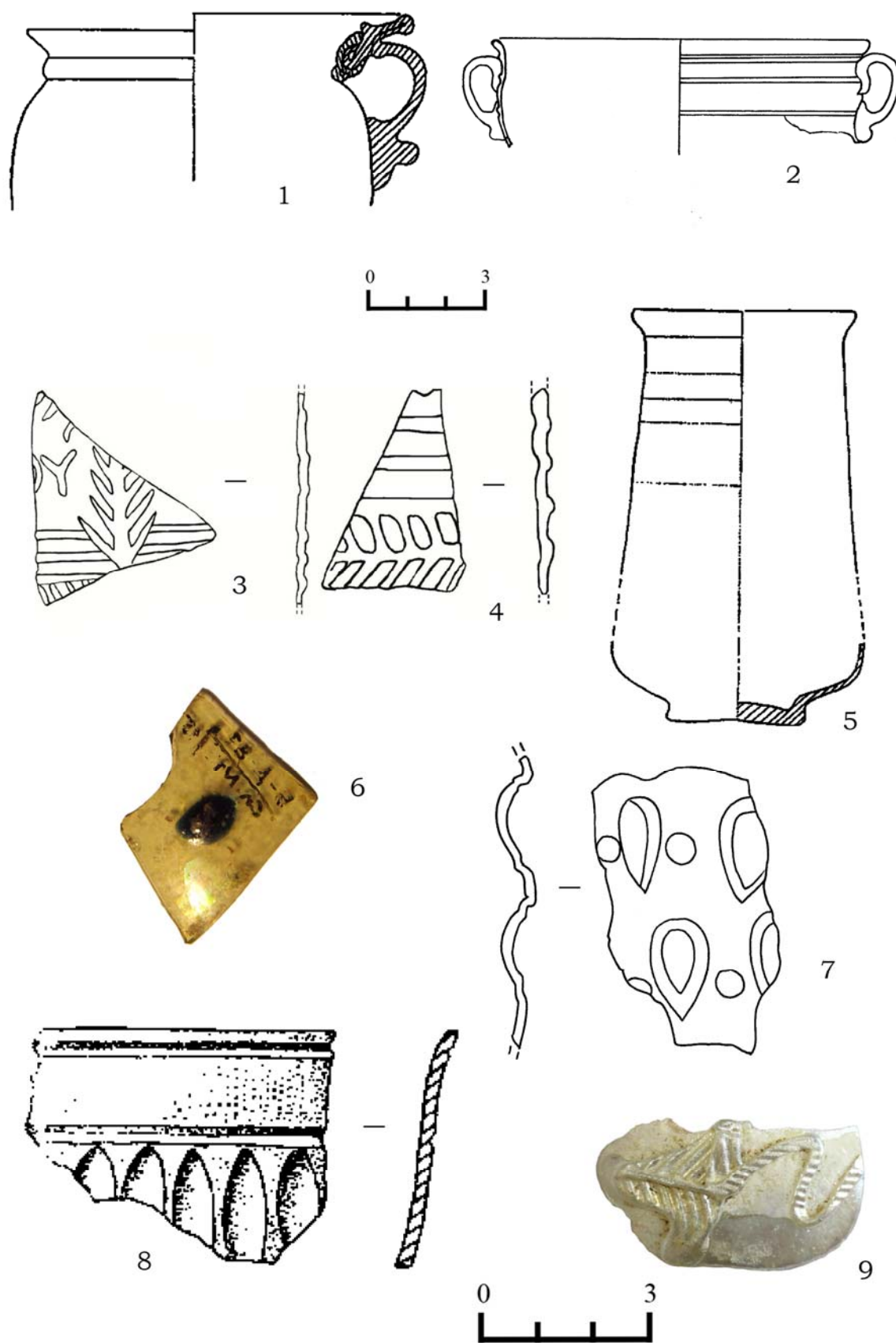

Рис. 66. Скляні вироби. 1–7 – фрагменти чаш; 8 – фрагменти бутлі; 9 – ручка ковшу; 10–12 – фрагменти глечиків типу 1.

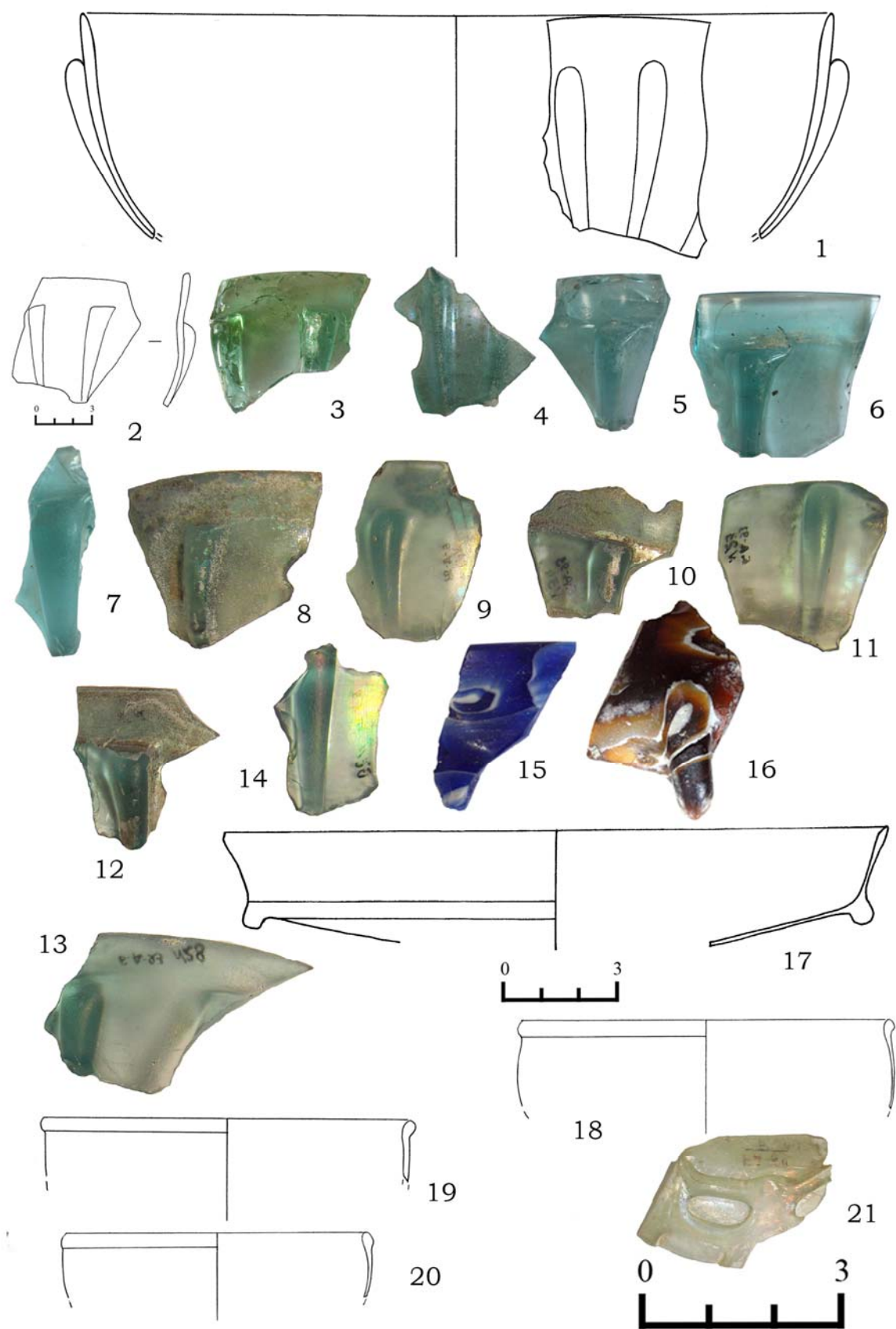

Рис. 67. Скляні вироби. 1–2 – фрагменти глечиків типу 2; 3–4 – фрагменти глечиків типу 3; 5 – миска; 6 – фрагмент флакона; 7–8 – бальзамарії; 9 – фрагмент посудини зі скла в техніці *millefiori*.

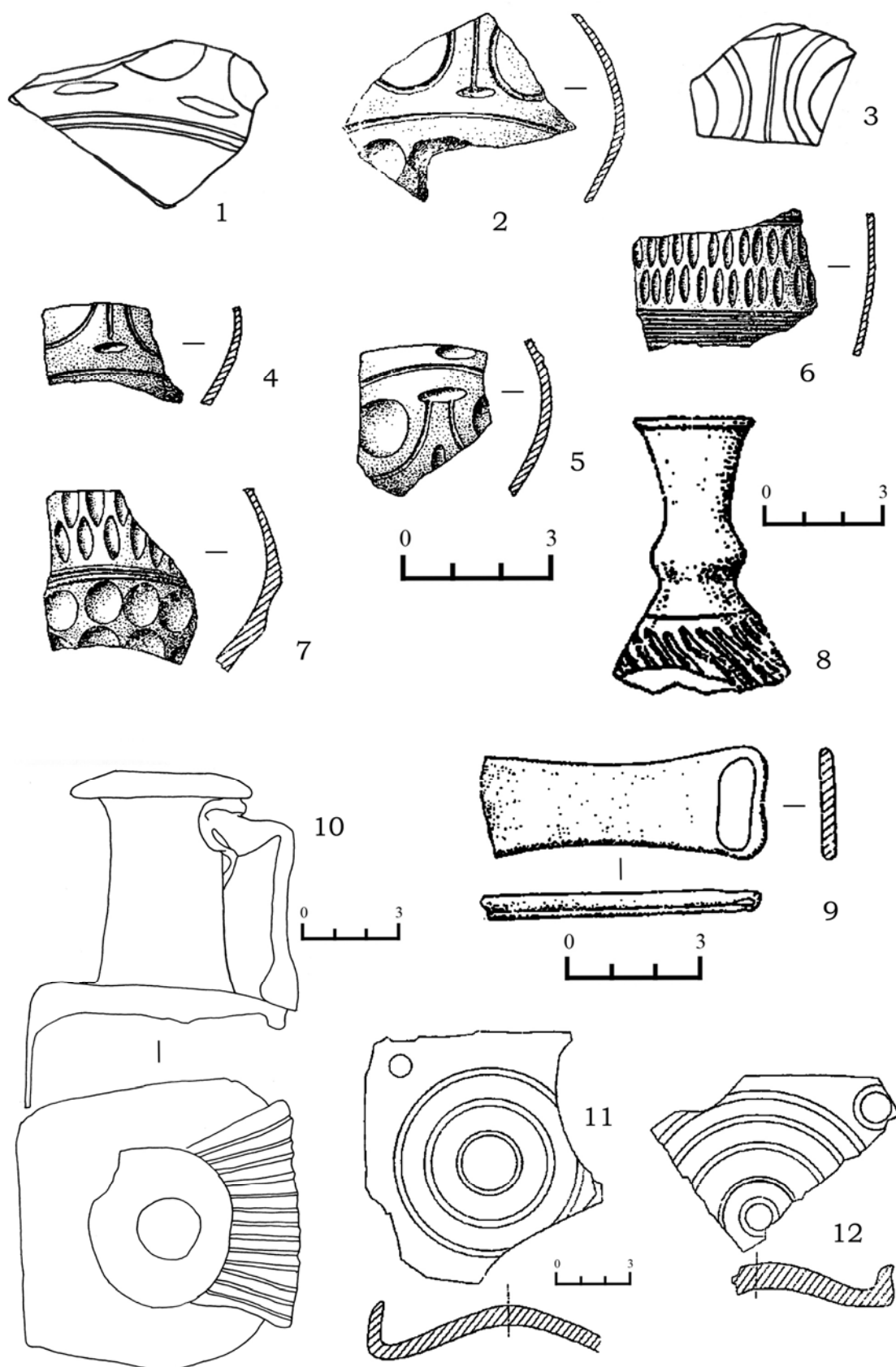

Рис. 68. Скляні вироби. 1–4 – грально-рахункові жетони; 5 – фрагмент браслета; 6–20 – монохромні намистини; 21–32 – поліхромні намистини; 33–35 – заготовки.



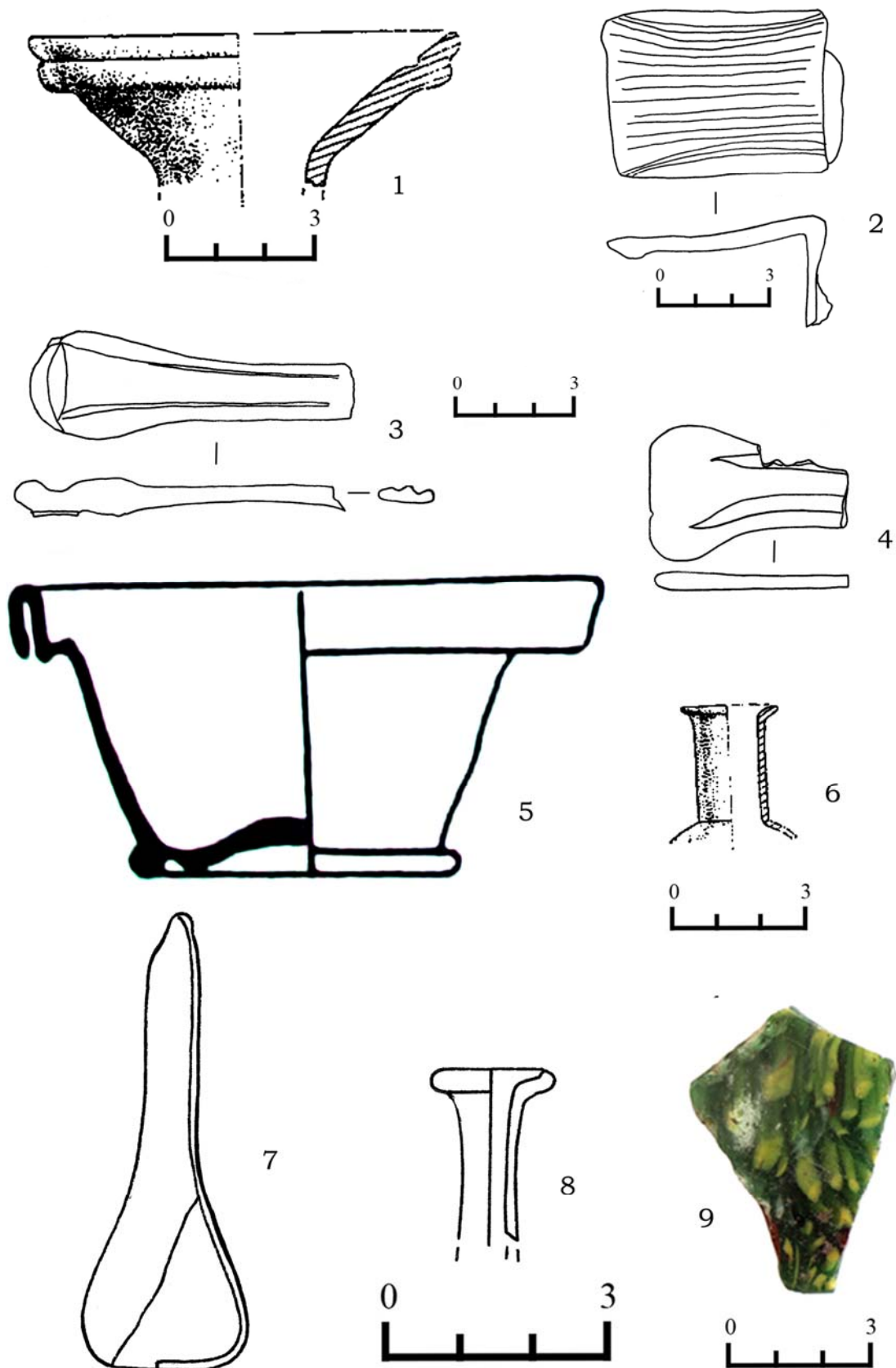

Рис. 69. Кістяні вироби. 1 – голка для в'язання сітки; 2–3 – рашпілі; 4 – гладильник; 5–8 – голки; 9 – веретено; 10–12 – рукояті ножів; 13 – ложка.



Рис. 70. Кістяні вироби. 1 – гральний кубик; 2–4 – астрагали; 5–7 – тессери; 8–11 – диски; 12 – лопатка тварини; 13 – стилос.

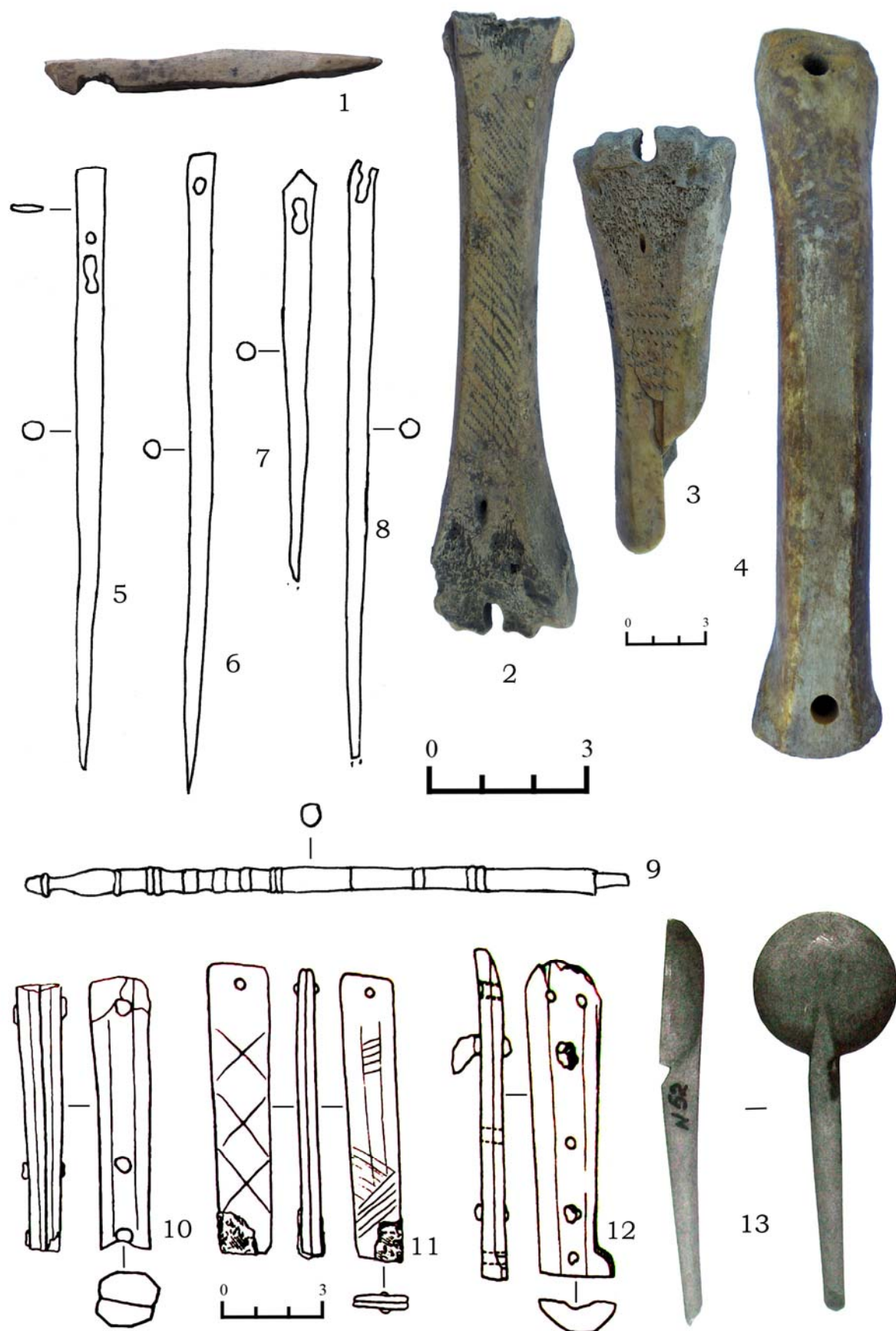

Рис. 71. Кістяні вироби. 1 – кришка шкатулки; 2–3 – шарніри; 4 – облицювальна пластинка; 5 – амулет «палиця Геракла»; 6–13 – шпильки для волосся.

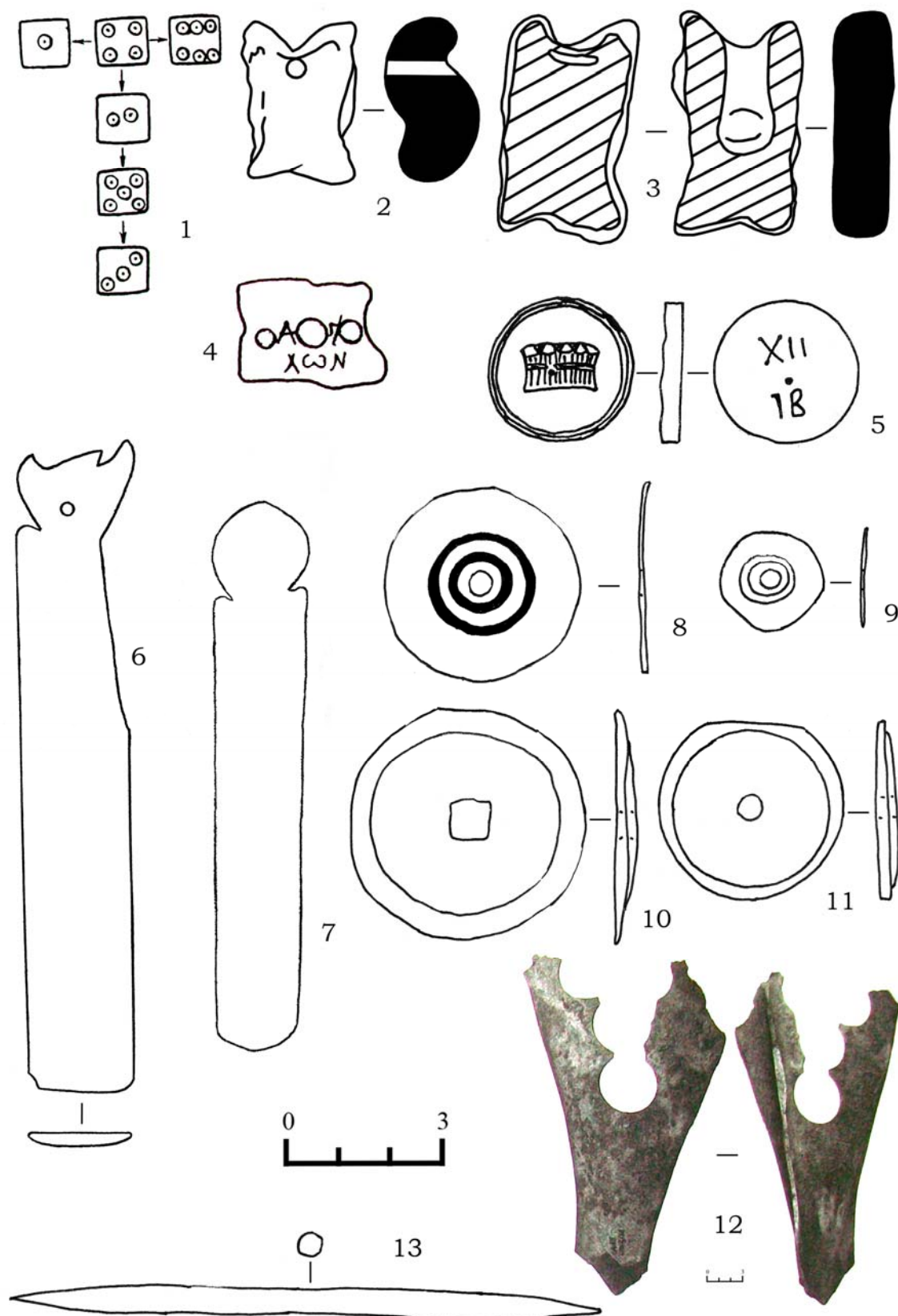

Рис. 72. Кістяні вироби. 1–7 – фрагменти гребенів; 8–10 – бутеролі піхов мечів.

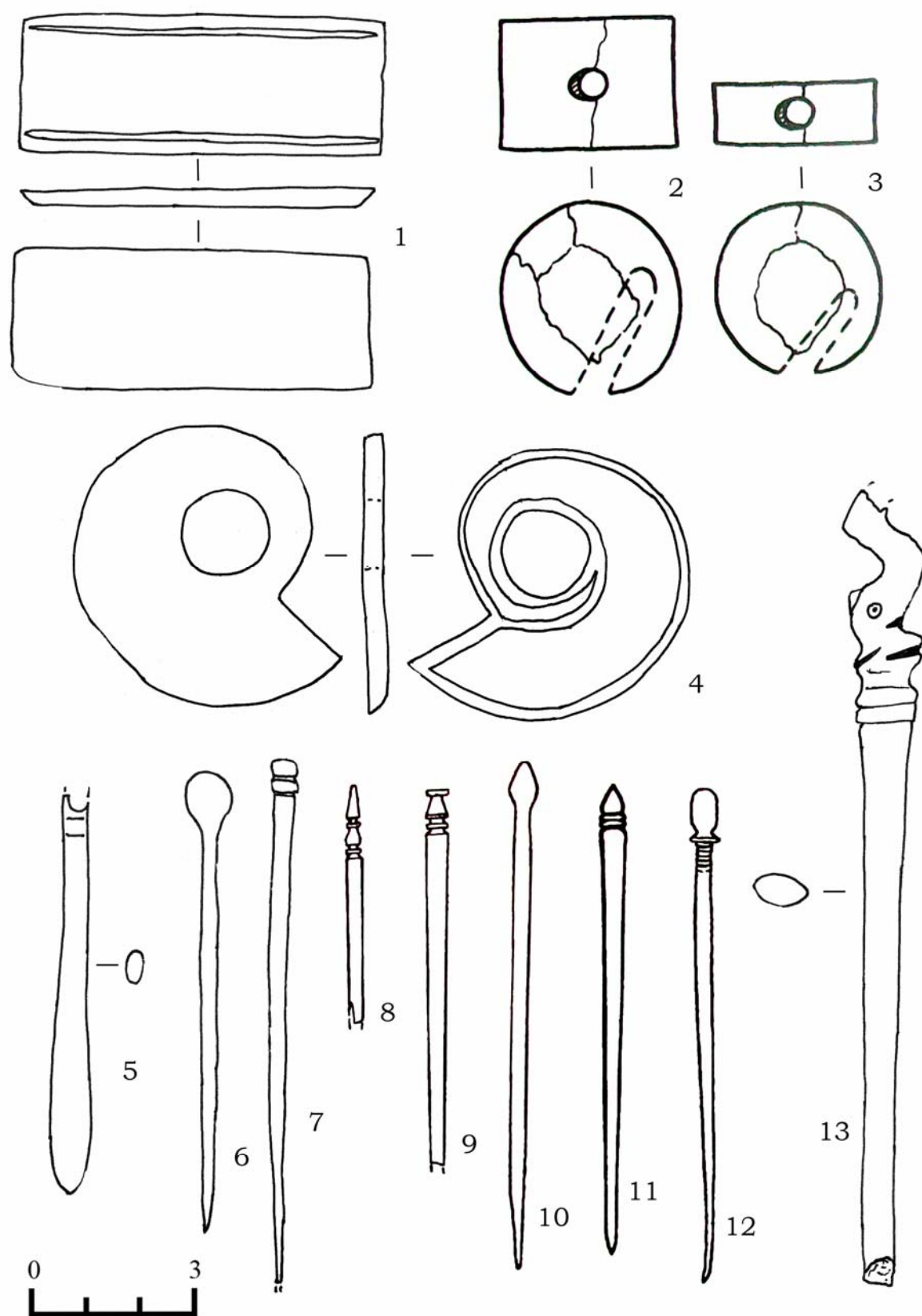

Рис. 73. Кам'яні вироби. 1 – портретна скульптура; 2 – напис на честь Мітри на олтарі; 3 – заготовка під олтар; 4 – фрагмент олтаря (?).

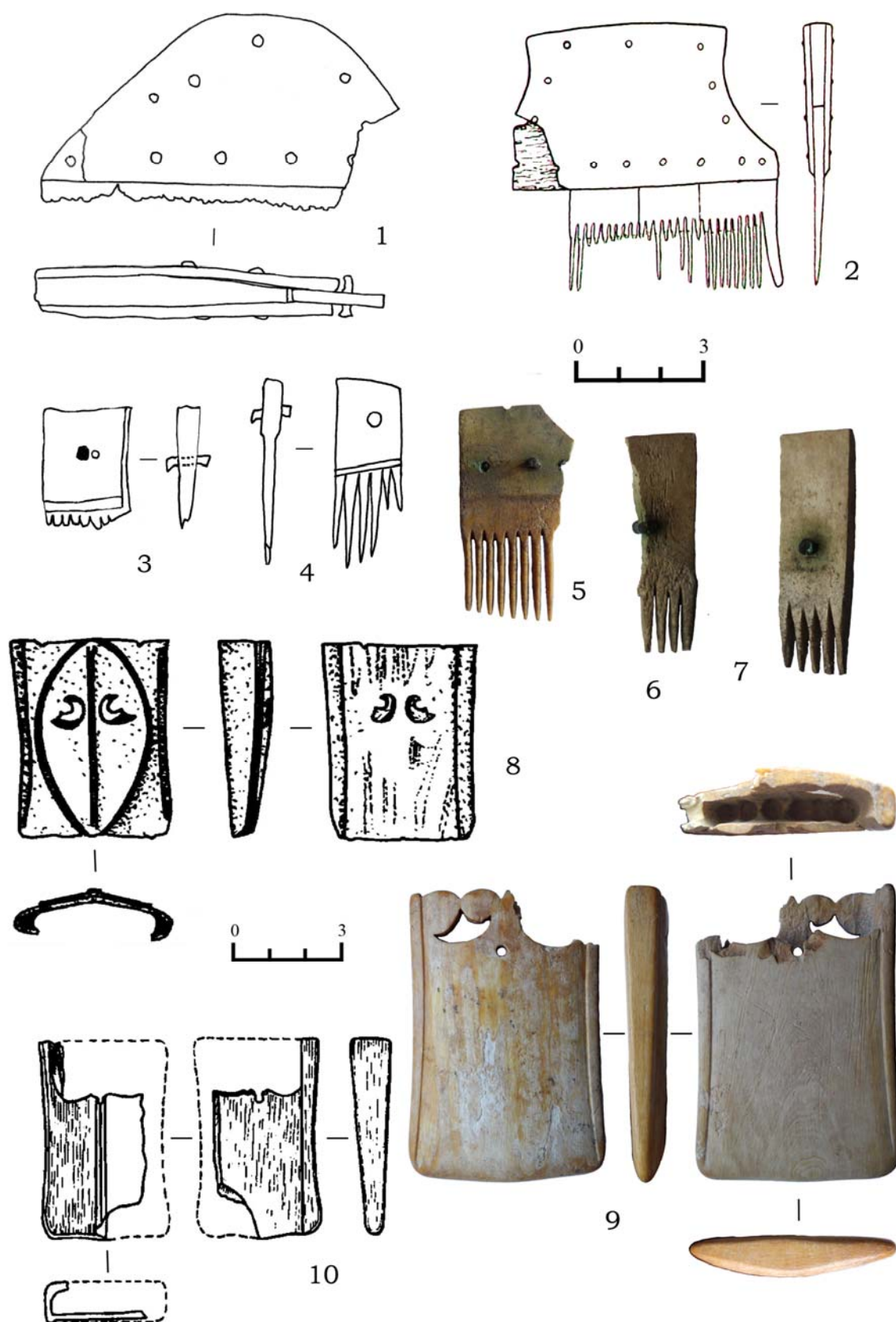

1

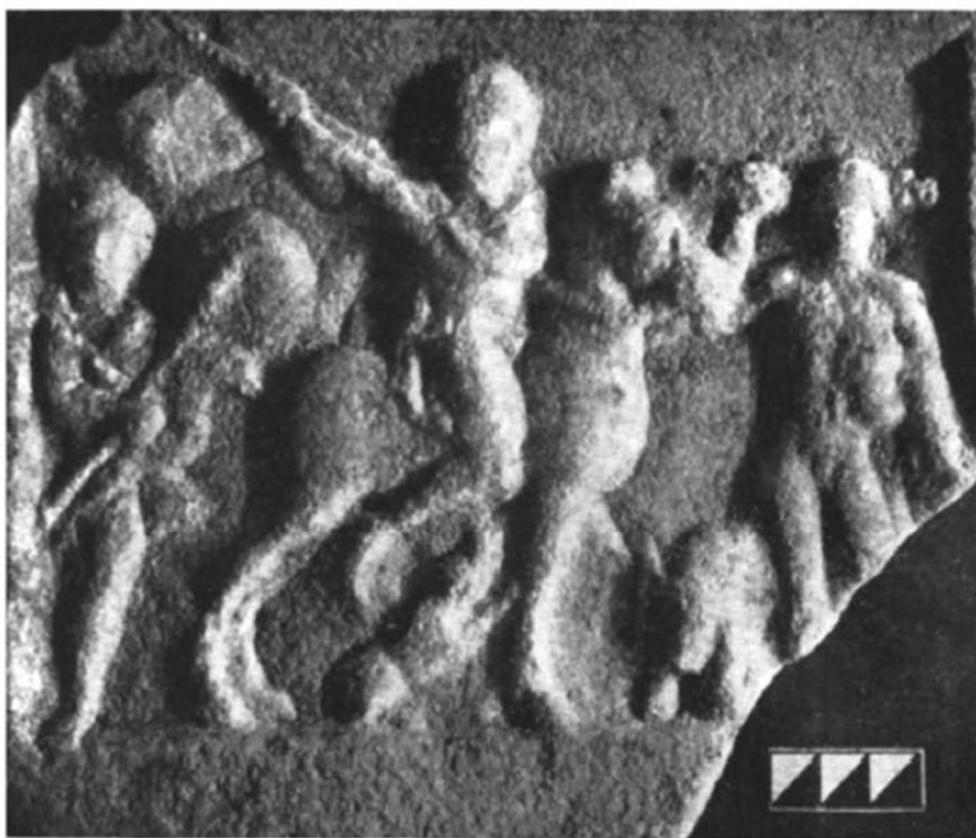

2

Рис. 74. Кам'яні вироби. 1–2 – рельєфи з зображенням «фракійського вершника».



Рис. 75. Кам'яні вироби. 1–3 – фрагменти рельєфів з зображенням «фракійського вершника».



Рис. 76. Кам'яні вироби. 1–6 – жорна.



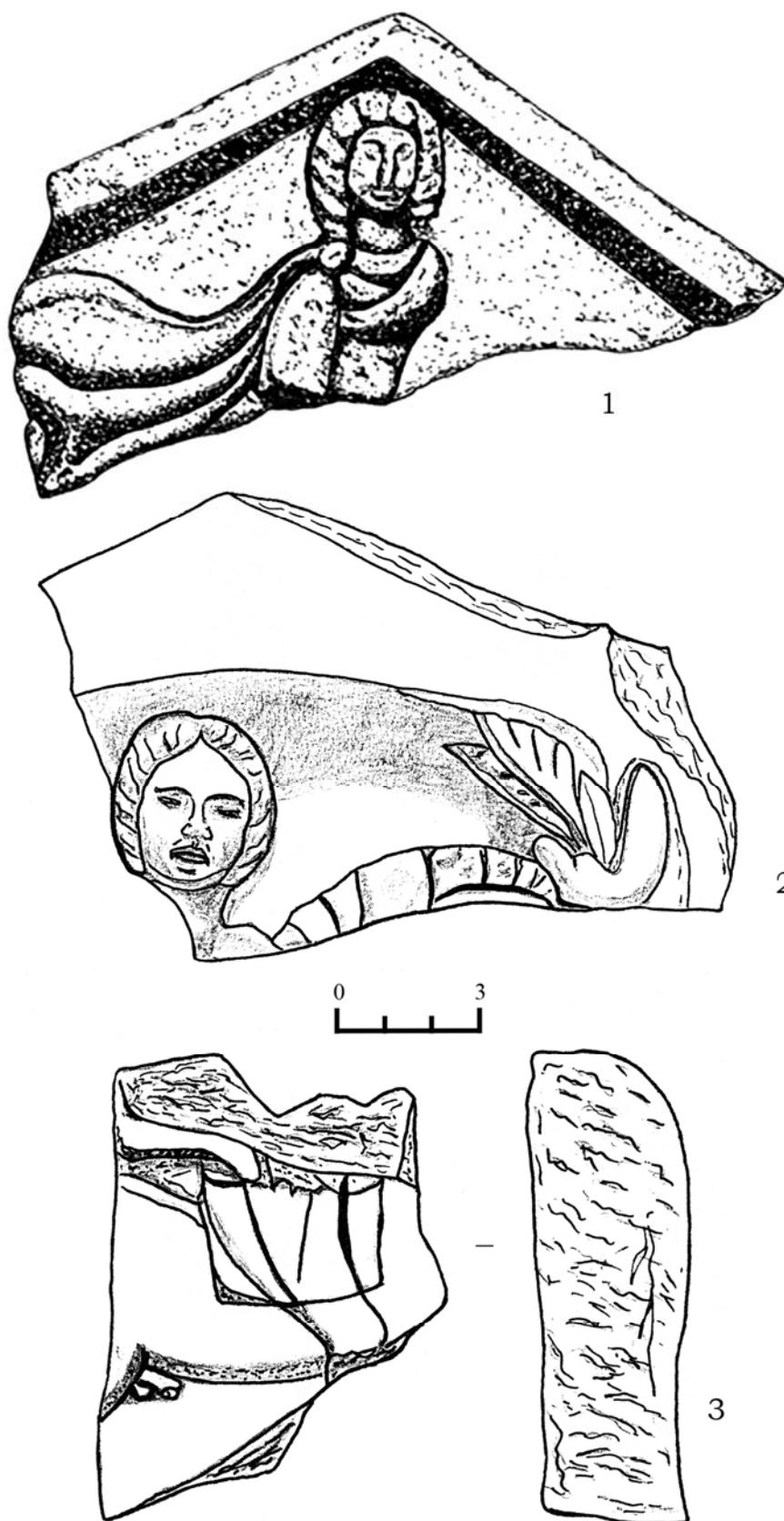

Рис. 77. Кам'яні вироби. 1-5 – жорна.

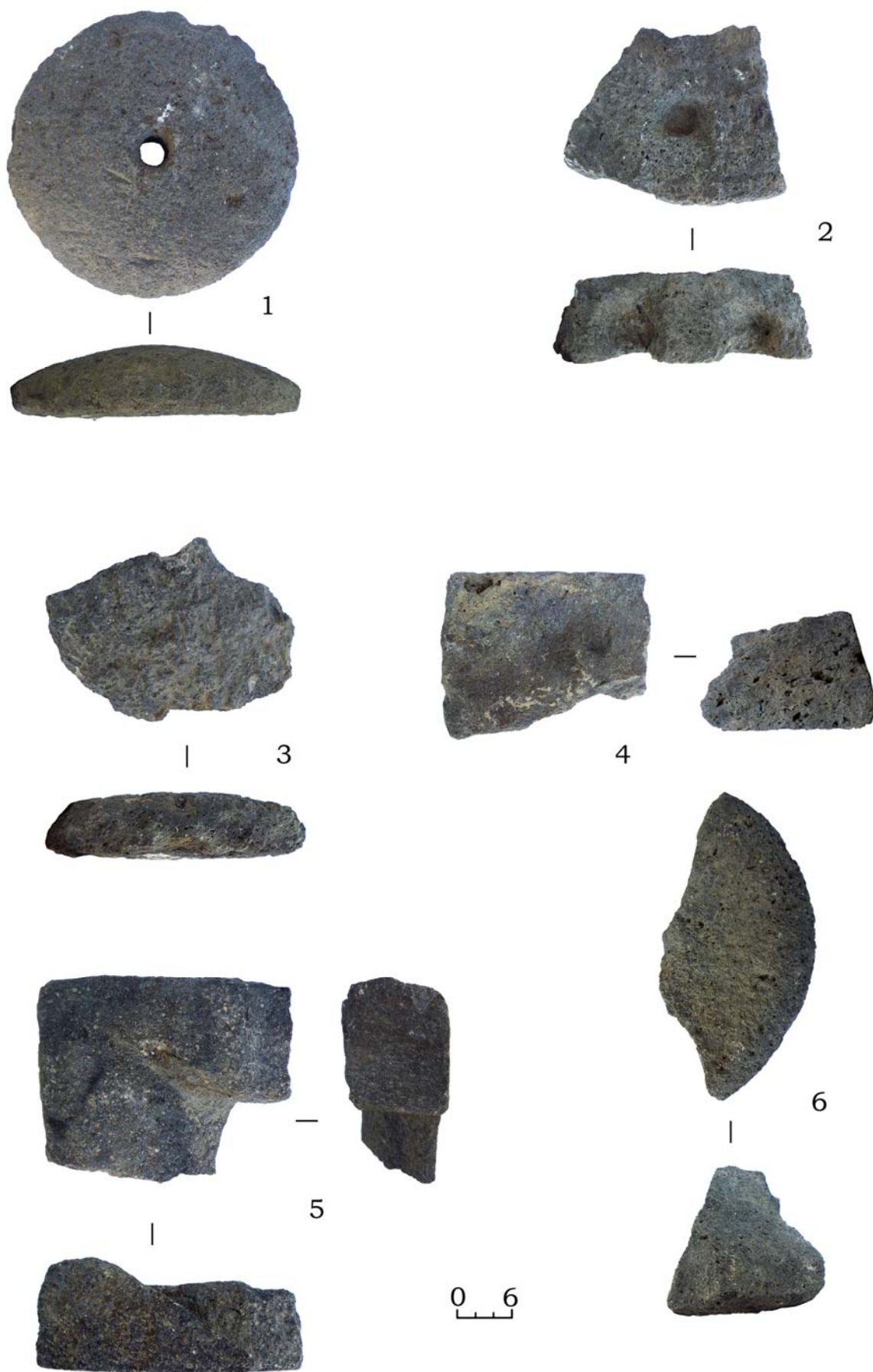
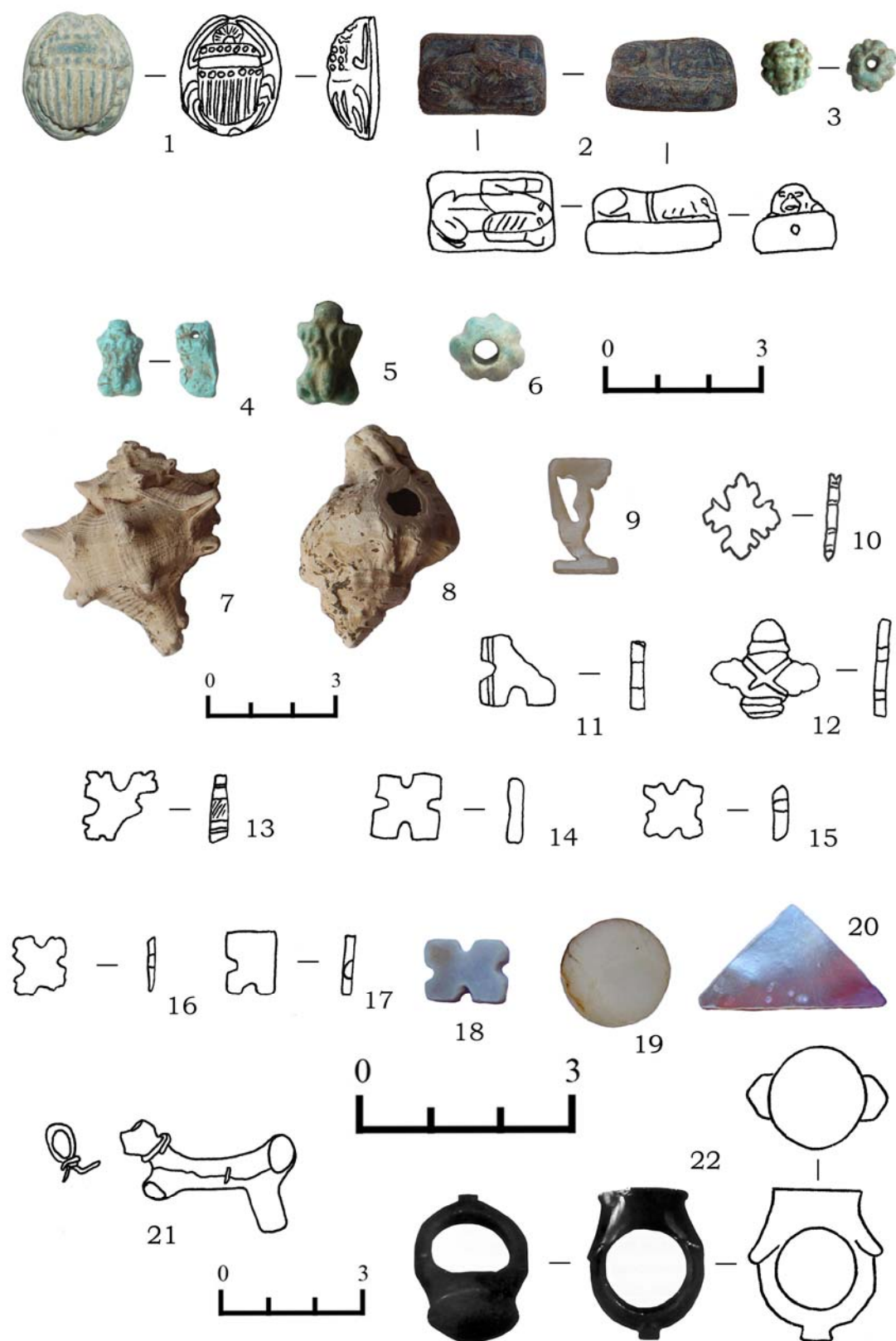

Рис. 78. Вироби з інших матеріалів. 1–6 – намистини та підвіски з єгипетського фаянсу; 7–8 – раковини молюсків; 9–20 – перламутрові вироби; 21 – підвіска з коралу; 22 – сердоліковий перстень.