

Б. А. Рыбаков

ИЗ ИСТОРИИ КУЛЬТУРЫ
ДРЕВНЕЙ **РУСИ**





Б. А. Рыбаков

ИЗ ИСТОРИИ КУЛЬТУРЫ
ДРЕВНЕЙ  РУСИ

Исследования
и заметки

Издательство
Московского университета

1984

Печатается по постановлению
Редакционно-издательского совета
Московского университета

Рецензенты:

доктор исторических наук
А. Д. Горский
кандидат исторических наук
А. И. Рогов

Рыбаков Б. А. Из истории культуры древней Руси. Исследования и заметки. — М., Изд-во Моск. ун-та, 1984. 240 с. 66 илл.

В книге Героя Социалистического Труда, лауреата Ленинской и государственных премий академика Б. А. Рыбакова собраны исследования (как ранее опубликованные, так и вновь написанные для этого сборника), посвященные различным сюжетам древнерусской культуры: истории праславянского и античного культурного наследия, вопросам развития духовной культуры Киевской Руси и древнерусских княжеств XII—XIII вв. — литературы и летописания, научных знаний, изобразительного искусства и др. Особое внимание уделено вопросу соотношения двух культур русского средневековья — народной и феодальной.

Для специалистов-историков, преподавателей высшей и средней школы, а также читателей, интересующихся историей русской культуры.

**Борис Александрович
Рыбаков**

**ИЗ ИСТОРИИ КУЛЬТУРЫ
ДРЕВНЕЙ РУСИ**

Исследования и заметки

Заведующая редакцией *Н. М. Сидорова*

Редактор *В. В. Белугина*

Художник *Б. С. Вехтер*

Технический редактор *З. С. Кондрашова*

Корректоры

Л. А. Айдарбекова, Г. В. Зотова

Тематический план 1984 г. № 146
ИБ № 1724

Сдано в набор 20.07.83.

Подписано к печати 16.08.84.

Л-79044 Формат 70×100/16

Бумага № 1 для глуб. печати.

Гарнитура литературная. Высокая печать.

Усл. печ. л. 19,50 Уч.-изд. л. 20,71.

Тираж 20500 экз. Заказ 162.

Цена 1 р. 60 к. Изд. № 2668.

Ордена «Знак Почета» издательство
Московского университета.

103009, Москва, ул. Герцена, 5/7.

Типография ордена «Знак Почета» изд-ва МГУ.
Москва, Ленинские горы

Р 440200000—074
077(02)—84 146—84

© Издательство Московского университета,
1984 г.

Содержание

Вместо предисловия

О КУЛЬТУРЕ ДРЕВНЕЙ РУСИ

4

ИСТОРИЧЕСКИЕ СУДЬБЫ
ПРАСЛАВЯН

17

ПУТЕШЕСТВИЕ ГЕРОДОТА В СКИФИЮ

29

РУССКАЯ ЭПИГРАФИКА X—XIV вв.
(состояние, возможности, задачи)

34

ЗАПИСЬ О СМЕРТИ ЯРОСЛАВА
МУДРОГО

59

«ОЖЕ ТИ СОБЪ НЕ ЛЮБО,
ТО ТОГО И ДРУГУ НЕ ТВОРИ»

65

«ОСТРОМИРОВА ЛЕТОПИСЬ»

67

АРХИТЕКТУРНАЯ МАТЕМАТИКА
ДРЕВНЕРУССКИХ ЗОДЧИХ

82

МЕРИЛО НОВГОРОДСКОГО ЗОДЧЕГО

XIII в.

105

КТО ЖЕ АВТОР «СЛОВА О ПОЛКУ
ИГОРЕВЕ»?

119

О ПРЕОДОЛЕНИИ САМООБМАНА
(по поводу книги Л. Н. Гумилева
«Поиски вымышленного царства». М.,
1970).

132

ДАНИИЛ ЗАТОЧНИК
И ВЛАДИМИРСКОЕ ЛЕТОПИСАНИЕ
КОНЦА XII в.

140

МИНИАТЮРЫ РАДЗИВИЛОВСКОЙ
ЛЕТОПИСИ И РУССКИЕ ЛИЦЕВЫЕ
РУКОПИСИ X—XII вв.

188

Список сокращений

240

Вместо предисловия*

О КУЛЬТУРЕ ДРЕВНЕЙ РУСИ

Культуру русского средневековья мы знаем, к сожалению, только по отдельным образцам, уцелевшим от половецких и татарских наездов, уничтоживших тысячи книг и произведений искусства. Правда, эти остатки великолепны: величественная архитектура старых домонгольских городов (Киева, Чернигова, Новгорода, Владимира, Смоленска), живопись, превосходившая, по мнению ее знатока (В. Н. Лазарева), современную ей романскую, мудрый патриотический трактат-поэма «Слово о полку Игореве»; золотое узорочье, извлеченное из пепла батыева пожара (и заставляющее вспоминать восхищение Теофила из Падерборна русским мастерством XI в.), подробные летописи княжеских и городских дел, берестяная почта горожан, кодекс феодального права — Русская Правда... Этого вполне достаточно для того, чтобы заслуженно поставить древнюю Русь в первые ряды европейских стран XI — начала XIII в., но этого мало для познания всей широты и многогранности русской культуры того времени. От нас почти полностью скрыты культура народных масс, их быт, обычаи, овладение законами природы, система передачи знаний и многое другое. Однако положение не безнадежно. Во-первых, перед исследователями истории русской культуры стоит задача более углубленного изучения уцелевших фрагментов культуры как собственно народной, так и феодальной, создававшейся (в своей материальной части) руками мастеров из народа. Дополнительный анализ открывает много неизвестных и важных деталей в тех источниках, которые давно уже нам известны. Во-вторых, необходимо поставить проблему тысячелетнего культурного наследия, полученного Киевской Русью от многих сотен предшествующих поколений. При этом хорошую службу может сослужить метод экстраполяции, почти не применяемый исследователями. Сущность этого метода очень проста: если какое-либо явление не зафиксировано источниками Киевской Руси, но мы достоверно знаем, что оно возникло до этой эпохи и документировано также и для более позднего времени, то мы вправе распространить, экстраполировать его и на самую Киевскую Русь. По отношению к народной крестьянской культуре большую помощь историкам оказывает этнография с ее неисчислимыми сокровищами всех видов народного творчества.

Возьмем два примера. Мы не знаем, были ли одеты русские женщины X—XIII вв. в такие же красочные, орнаментированные цветной вышивкой одежды, как крестьянки XIX в. Но мы знаем, что главный сюжет русской народной вышивки — женская фигура с воздетыми к небу руками и с птицами-лебедями по сторонам — существовал у

* В данной книге собраны статьи о культуре древней Руси, опубликованные в разное время. Точные выходные данные указаны в конце каждой статьи.

древних славян уже за полторы тысячи лет до Киевской Руси¹. Это дает нам право предполагать существование подобных вышивок и в промежуточное время Киевской Руси. Предположение подкрепляется наличием схематичных изображений вышитых одежд на подлинных вещах XI—XII вв.²

Второй пример. Этнографы в 1920-е гг. зафиксировали на Украине целый ряд сказаний о древних кузнецах-змееборцах, выковавших сорокапудовый сказочный плуг и научивших людей земледелию. Для эпохи Киевской Руси у нас нет аналогий этим мифам, но самые мифы, как показывает анализ, несравненно древнее русского средневековья и относятся к той отдаленной поре, когда впервые появилиськовка железа и пашенное земледелие, т. е. к началу I тысячелетия до н. э., за три тысячи лет до фиксации этих мифов этнографами. И если народная память все это время, весь этот долгий срок хранила мифы о первых кузнецах, то, значит, и во времена Ярослава Мудрого пахари русских земель передавали из поколения в поколение древние сказания о чудесных богатырях-кузнецах. Метод экстраполяции, которым следует пользоваться осмотрительно и осторожно, позволит нам представить культуру древней Руси во всей ее красочности и полнокровности, с весенними хороводами, зимними посиделками — «беседками», песнями, древними сказаниями, архаичной орнаментикой. Познание природы и мира в целом может быть вполне достоверно определено по данным праславянского языка: многие названия деревьев, трав, зверей, птиц, рыб, элементов ландшафта, имена звезд восходят к отдаленной праславянской поре, а это означает, что на протяжении многих сотен лет в народе происходил непрерывный педагогический процесс — старшие поколения передавали младшим все накопленные и классифицированные знания о природе, учили их познанию мира, знакомили с обширным словарем выработанных далекими предками понятий. Историческое (в полном смысле слова) понимание культуры средневековой Руси должно слагаться как из того наследия, которое было получено Русью от предшествующих эпох, так и с учетом наследия, перешедшего к нам, в XX век, при посредстве Киевской Руси.

Во втором тысячелетии до нашей эры, когда праславянские племена впервые консолидировались, обособляясь от общего индоевропейского массива, они уже обладали и большим словарным запасом (по данным Ф. П. Филина, свыше 20 тыс. слов!), отражавшим разные стороны их жизни, и разными трудовыми навыками (строительство домов, земледелие, скотоводство, изготовление орудий труда и металлических украшений), и сложной системой религиозных представлений. В числе языковых и культурных предков праславян были племена так называемой трипольской культуры, находившейся на вершине развития земледельческого энеолита, золотого века человечества.

Новый этап в развитии культуры праславян составило открытие железа, залежами которого были богаты озера и болота славянской прародины. В это же время начались порой дружественные, а иногда враждебные контакты с ираноязычным населением степей — киммерийцами, скифами, сарматами, оставившие существенный след в языке и фольклоре восточнославянских племен.

Греки нередко называли праславян Среднего Поднепровья скифами, так как по своему доспеху, вооружению и конскому убору славянская знать не отличалась от скифской, переняв от нее и форму лука

¹ Рыбаков Б. А. Язычество древних славян. М., 1981. с. 341.

² Рыбаков Б. А. Русское прикладное искусство X—XIII вв. М., 1970, с. 102—110.

со стрелами, и короткие мечи-акинаки, и своеобразный звериный стиль прикладного искусства, характерный для ранневсаднической культуры скифов-кочевников.

Главное отличие праславян от скифов заключалось в экономическом фундаменте общества. Настоящие скифы-иранцы, жившие в степях Причерноморья, были скотоводами, не знавшими пашен, оседлых поселков, городов. В своих повозках, запряженных парой быков («восьминогих»), скифы кочевали по степям от Дуная до Дона, сопровождаемые многочисленным конным войском, возглавленным племенной знатью и царями, обладателями несметных сокровищ. Священным символом скифов был меч, водруженный на вершине кургана.

Праславянские племена лесостепной зоны (само название того времени — «сколоты», от «коло» — «круг», «солнце») были земледельцами и жили оседло, отделенные от собственно скифов целой цепью больших славянских крепостей на Тясмине, Роси и Днестре. Геродот, говоря о племенах лесостепи, называет их общепринятым у греков именем скифов, но всегда добавляет «скифы-пахари», «скифы-земледельцы», предостерегая читателей от смешения их со скифами-номадами. Священными символами сколотов-праславян являлись золотые модели плуга и ярма, а также топор и чаша. Культура сколотской знати, воспринявшая много скифских черт, находилась на достаточно высоком уровне. Возможно, что у племен Среднего Поднепровья к V—IV вв. до н. э. уже возникли (временно, до сарматского нашествия) классовые отношения.

В расцвет классической античности, когда на смену аргонавтам-первооткрывателям пришли строители греческих торговых городов Причерноморья, у славян плодородной лесостепи установились регулярные экономические связи с эллинами через Ольвию, куда славянская племенная знать везла свой хлеб на продажу. Античное наследие было невелико, оно ограничивалось ввозом предметов роскоши, вина, оливкового масла и заказом некоторых изделий греческим мастерам; к глубинам античной культуры приобщались лишь единицы скифов и славян, порывавшие со своим племенем и переселявшиеся в приморские города. Но скифам и славянам V в. до н. э. повезло в том отношении, что их быт, древние предания и недавняя история (война с персидским царем Дарием в 512 г.) были описаны замечательным этнографом и историком Геродотом Галикарнасским, объехавшим Понт Эвксинский (Черное море) для сбора сведений о войне 512 г. На основании очень подробных и достоверных сведений о Среднем Поднепровье в «Истории» Геродота можно полагать, что он побывал не только на земле скифов-степняков, кочевников, но и у славян-земледельцев лесостепи, которых он называл также и «днепрянами» («борисфенитами» по Днепру-Борисфену). Фольклорные записи Геродота находят полное соответствие в русских и украинских сказках, записанных 2500 лет спустя после «отца истории» (сказки о трех царствах, о младшем сыне-победителе, о царе Светозаре и др.).

Сарматское вторжение в южнорусские степи в III в. до н. э. тягостно сказалось на судьбах славян-пахарей. Черноземные пространства отошли под пастбища; земледельческое население частично уходило в леса, частично смешивалось с сарматами. Облик культуры становится более первобытным, чем во времена Геродота. Экспорт зерна прекратился, и славянская знать мало выделялась из общей массы соплеменников.

Археологически мы знаем восточных славян этого времени по так называемой зарубинецкой культуре (III в. до н. э.— III в. н. э.).

К первым векам нашей эры относятся наиболее ранние сведения греческих и римских писателей о славянах-венетах. Сведения скудные, краткие, свидетельствующие о недостаточном знании славянской жизни, протекавшей вдалеке от античных городов, севернее кельтосарматского заслона.

Новый подъем южной (лесостепной) половины широко расселившегося восточного славянства длился целых три столетия — от II в. н. э. до конца IV в. н. э. Подъем начался с того времени, когда римский император Траян (98—117) расширил владения империи до Карпат и причерноморских греческих городов. Римская держава стала непосредственной соседкой восточных славян. Снова возродилось славянское экспортное земледелие, к племенам славянской лесостепи широчайшим потоком потекли римские серебряные монеты, а сами славяне стали измерять зерно римской мерой — квадраталом-четвериком, дожившим в качестве меры сыпучих тел до 1924 г. Как и в скифо-греческую эпоху, теперь славянская знать тоже обзаводится различными предметами привозной роскоши: посудой, фибулами для плащей, вином, украшениями. Автор «Слова о полку Игореве» назвал некое благодатное время «трояновыми веками». По всей вероятности, это были века, шедшие вслед за царствованием исторического Траяна, века так называемой черняховской культуры — II—IV вв. н. э., когда в лесостепи мы видим общий резкий подъем: совершенствование земледелия, появление гончарного круга, социальное расслоение (выделение челяди) и т. д. Приток римского серебра — эквивалента славянского хлеба — начался именно с Траяна. Если монеты предшественников Траяна встречаются в кладах лишь sporadически, то монеты, чеканенные при Траяне, дают крутой подъем. Новый высокий уровень держится три столетия при всех императорах, правивших после Траяна. Эти три века (II, III, IV) и есть «трояновы века». К этому времени славянство уже не ограничивалось своей древней прародиной, а расселилось и значительно севернее в гуще широколиственных лесов. Новоселы внедрялись в область литовско-латышских и финно-угорских племен, смешиваясь с ними и постепенно (и мирно) их ассимилируя. Условия жизни здесь были иные; приходилось возвращаться к трудоемкому подсечному земледелию, к выпасу скота на лесных полянах и поймах, возрастала роль охоты; об экспорте зерна нечего было и думать; привозной роскоши не было.

Этот контраст в уровне культуры южных лесостепных полей и более северных лесных племен — радимичей, кривичей, вятичей — хорошо уловил летописец Нестор, писавший о полянах как «о мужах мудрых и смысленных», а по поводу быта северных лесовиков сказавший: они «живут в лесе звериным образом», сохранив много первобытных черт в своих семейных отношениях. Наиболее резко контраст севера и юга обозначился в «трояновы века», к которым и следует, очевидно, отнести красочное противопоставление Нестора.

Ко времени образования Киевской Руси контраст несколько сгладился, лесной север во многом сравнялся с древним исконным югом, но все основные центры Руси, ее первичное ядро находились на юге: Киев, Чернигов, Переяславль, Белгород, Вышгород, Курск, Канев. Счастливые «трояновы века» сменились для славян тягостным «временем Бусовым» — поражение славянского князя Буса в битве с готами и нашествие гуннов (конец IV в. н. э.). Снова эпоха упадка.

Новый перелом в судьбах всего славянства наступил в конце V—VI в., когда началось великое расселение славян, переключившее всю карту Европы. До VI в. существовало две ветви славянства —

западная и восточная; теперь два широких потока, из зоны древней прародины двинувшиеся на юг, к Дунаю и Балканам, образовали (во вновь завоеванных и заселенных задунайских землях) новую, третью, ветвь — южных славян (югославы, болгары).

Полуторавековой процесс завоевания Византии оказал сильное влияние на все восточное славянство. Славянские колонисты сначала накапливались в Среднем Поднепровье до Порогов (пеньковская культура); затем они продвинулись к самому Дунаю и заселили его северный левый берег. Дунай был границей Византии. Император Юстиниан построил несколько десятков крепостей на этом северном рубеже империи, чтобы оградить ее от вторжений славян и разных кочевников (авары, тюрко-болгары и др.). Однако напор северных племен был столь силен, что славянам удалось не только перейти Дунай, но и проникнуть в глубь Балканского полуострова до Фессалоники и древней Спарты. Греческие авторы подробно писали о славянах и антах (наименование восточных славян; слово неизвестного происхождения), описывая их быт, религию, военные обычаи, службу в византийских войсках. Отмечается, что они не подчиняются единой власти. Естественно, что византийцы описывали те славянские дружины, которые давно уже стронулись со своих родных мест, прошли огромный путь «через поля на горы» (как сказано в «Слове о полку Игореве») и оказались в чужой земле. Мы не должны распространять сведения авторов VI в. на все славянство вообще.

Завоевание Византии сказалось не только на судьбе дружин, осуществивших это завоевание, но и на всех племенах Восточной Европы. Как показало изучение болгарских диалектов, прибывшие на Балканы колонисты говорили на наречиях, содержащих следы балтских, литовско-латышских языков. А это означает, что в походах на Византию принимали участие не только племена, сопредельные империи (вроде уличей и тиверцев, которые жили у Черного моря и «приседяху к Дунаеву»), но и весьма отдаленные племена лесной зоны, жившие по соседству с литовцами и латышами и частично смешавшиеся с ними (кривичи, дреговичи, полочане). В походах и переселении участвовали не все члены того или иного племени: в поход могла отправиться только дружина; она могла остаться навсегда на новом месте или возвратиться на родину к соплеменникам. «Новым местом» могли быть земли в лесостепи, по Днепру или плодородные и возделанные земли по Дунаю рядом с Византией, а могли быть и уголья внутри самой империи, половина которой оказалась заселенной славянами. В процессе организации похода или переезда дружины разных племен вступали между собой в союзы. Все это сильно влияло на смешение разных племен, на сглаживание диалектных различий и подготавливало создание единой восточнославянской народности с общим, единым языком, где следами былых диалектов останется обилие синонимов, которыми так богат русский язык: «пути-дороги», «печаль-кручинушка», «друзья-товарищи», «кони» и «лошади», «собаки» и «псы», «копья» и «рогатины» и т. п.

В это время (в конце V—VI в.) обозначился и единый центр восточного славянства, ставший естественной столицей сложившегося в IX в. государства, — Киев. Киев находится на месте слияния многих рек днепровского бассейна, протекающих по землям ряда севернославянских племен: Днепр, Березина, Сож, Припять с ее полноводным бассейном, Десна с Сеймом, Тетерев. На этих реках жили те славянские племена, которые в V—VI вв. двигались на Дунай и Балканы: дреговичи (на Балканах зафиксированы «драговиты»), кривичи (на

Балканах — «смоляне»; Смоленск был племенным центром кривичей), древляне, северяне (за Дунаем — «северяне»), поляне, русь (у переправы через Дунай, где известен сгусток славянских археологических находок, возник город Русе).

Предание о князе Кие, основателе города Киева, можно по ряду признаков датировать концом V — началом VI в. Летописи сообщают, что Кий, князь земли полян, после создания города, собрав значительное войско, отправился походом на тюрко-болгар и дошел до Дуная. Кий побывал в Царьграде (Константинополе, современном Стамбуле) и «принял честь велику от цесаря». Последовательность событий в разных летописях неясна, но поход на Дунай и посещение императора должны предшествовать двум другим событиям — постройке городка Киевца в низовьях Дуная (примерно там, где четыре века спустя Святослав княжил в Переяславце) и возвращению Кия в свой Киев на Днепре. В этих преданиях (известно два варианта) Кий выглядит как руководитель движения славянских дружин против кочевников и строитель крепости на Дунае, что могло быть сделано по просьбе императора (?).

Предание о Кие по-новому рисует нам процесс продвижения славян на Балканы. Это не только стихийное перемещение разрозненных дружин, но и организованные походы, возглавленные властелином только что возникшего исторического центра — Киева. Вокруг полянского Киева и реки Роси (где обитало племя русь-рось) складывается уже в VI в. могучий союз славянских племен, охвативший и левобережную лесостепь до земли северян включительно. Летописец обозначил этот союз словами: «Поляне, яже ныне зовомая Русь».

Культура этой первоначальной Русской земли (охватившей тогда только наиболее передовую часть славянских племен) довольно хорошо известна по археологическим данным: оружие дружинников, трофейные византийские серебряные сосуды, серебряные с позолотой украшения жен дружинников.

Как мы видим, древние славяне еще до создания прочной государственности трижды в своей многовековой истории прикасались к очагам мировой культуры: первый раз в скифское время, когда «окном в Европу» была Ольвия близ устья Днепра, через которую славянский хлеб шел в Грецию, а к славянам ввозились знаменитая греческая керамика, вино и оливковое масло. Воздействие античной культуры было незначительно. Больше значение имело влияние скифов, имевших широкие связи со странами Ближнего Востока. Второй раз славянство того же самого лесостепного земледельческого региона соприкоснулось с мировой культурой в «трояновы века», когда его контрагентами были купцы из римских городов. На этот раз воздействие не ограничилось одним импортом предметов роскоши, так как были заимствованы у римлян ремесленные навыки (в том числе гончарный круг), а римская монета положила начало денежному обращению в самом славянском обществе лесостепного региона, у «смысленных полян». Вероятно, к этому времени восходят и первые навыки славянского мореходства («скифские» походы по Черному морю).

Славяне не были изолированы в своем культурном развитии: на западе они соприкасались с кельтскими и германскими племенами, на северо-западе — с балтийскими, а на обширном северо-восточном пространстве наблюдается длительный симбиоз с финскими и отчасти угорскими племенами. Каждое общение с соседями вносило те или иные черты в культуру соприкасающихся народов и приводило к их взаимовлиянию.

В третий раз соприкосновение с мировой культурой произошло в VI в., когда «по мнозех же временех сели суть словене по Дунаеву где ныне есть Угорска земля и Болгарска», т. е. тогда, когда славяне смогли вступить в длительный бой с Византийской империей, раскинувшейся от Северной Италии до Месопотамии, и выиграть эту многолетнюю битву. Само собой разумеется, что ни славяне, вселившиеся в византийские возделанные земли, ни славяне, оставшиеся на своих исконных местах (или вернувшиеся домой из походов), не могли воспринять всей глубины греческой культуры рубежа античности и средневековья. Но полностью пренебрегать новой ситуацией нельзя: славяне увидели, ощутили новый для них мир несравненно более высокой культуры. Южные славяне, естественно, могли воспринять ее быстрее и полноценнее, но и восточные славяне получили наглядное представление о ней. Князь Кий во время своего визита к императору, имя которого осталось неведомо летописцу (Анастасию? Юстину? Юстиниану?), вероятно, внимательно осматривал греческий флот и пристани, улицы, мастерские, снаряжение войска, знакомился с дворцовым этикетом. В какой-то мере такое поверхностное знакомство все же воздействовало на умы славянских путешественников, хотя и не давало непосредственных результатов, кроме приобретения тех или иных греческих изделий.

* * *

К началу IX в. из отдельных славянских племенных союзов, возглавлявшихся «светлыми князьями» («князьями князей»), создается огромный суперсоюз, государство Русь, или, как его справедливо называют ученые, Киевская Русь. Основой этого государства были лесостепные земли Полян, Руси и Северян; возможно, что до середины X в. в этот союз входили и Уличи, отошедшие позднее к морю и к Дунаю. Примерно к началу IX в. относится перечень тех славянских племенных союзов, которые вошли в состав государства Русь: Поляне — Русь, Северяне, Древляне, Дреговичи (может быть Волыняне?) и Полочане. Южная граница Руси протянулась от Киева (или от Волыни) до района Воронежа на Дону. Образование огромного суперсоюза создавало сложную иерархическую систему соподчинения славянской знати: во главе отдельных небольших племен (их было у восточных славян примерно 150—200) стояли князья, властвовавшие над родовладыками. Князья племен подчинялись «князю князей» — «светлому князю» целого союза мелких безымянных племен. Союзы племен известны нам по именам: Поляне, Кривичи, Радимичи и т. п. Над князьями союзов племен стоял киевский князь, которого восточные авторы IX в. называли «каганом», т. е. императором. Система вассалитета рождалась из недр первобытного племенного строя и превращалась в феодальную иерархию без посредства бенефициальных пожалований сверху; она росла снизу из родоплеменных глубин на всем пространстве расселения славянства. К середине X в. власть Киева распространилась почти на все восточнославянские племена и на ряд балтских и финских. Первичной формой эксплуатации было полюдье — круговой объезд киевским князем «со всеми русами» подвластных земель для сбора дани. Полюдье длилось полгода — от осени, когда уже собран урожай, до весны, когда готовили к спуску заготовленные за зиму корабли для вывоза экспортной части дани (пушнина, воск, мед) на мировые заморские рынки.

Путешествия русских дружинников, превращавшихся в купцов, занимали летнюю половину года. Русские купцы плавали по Русскому (Черному) морю, торгуя в городах Болгарского царства и в столице Византии — Царьграде. Другим важным направлением было юго-восточное, «в жребий Симов», в арабские и персидские земли Халифата. Русы плавали по Хорезмийскому (Каспийскому) морю, снаряжали караваны верблюдов до Багдада в одну сторону и до Балха в Афганистане — в другую. Это четвертое приобщение к центрам тогдашней мировой культуры происходило в то время, когда Русь уже вполне перешагнула порог высшей стадии первобытности (союзы племен) и создавала сложный механизм государственного сбора и сбыта дани³, строила города, создавала систему обороны. Киевская Русь была уже в известной мере подготовлена не только к созерцанию, но и к восприятию культуры передовых стран мира.

Историческая заслуга Киевской Руси состояла не только в том, что была впервые создана новая социально-экономическая формация и сотни первобытных племен (славянских, финно-угорских, латышско-литовских) выступили как единое государство, крупнейшее во всей Европе. Киевская Русь за время своего государственного единства успела и сумела создать единую народность. Мы условно называем ее древнерусской народностью, материнской по отношению к украинцам, русским и белорусам, вычленившимся в XIV—XV вв. В средние века ее выражали прилагательным «русский», «люди руськие», «земля Руская».

Единство древнерусской народности выражалось в выработке общего литературного языка, покрывшего собою местные племенные диалекты, в складывании общей культуры, в национальном самоощущении единства всего народа.

Феодалная культура полнее всего проявилась в городах. Но следует помнить, что средневековый город не был единым — его население составляли феодалы, богатые купцы и духовенство, с одной стороны, и простые посадские люди (мастера, мелкие торговцы, капитаны и матросы «корабельных пристанищ», работные люди) — с другой.

Горожане были передовой частью народных масс; их руками, умом и художественным вкусом создавалась вся бытовая часть феодальной культуры: крепости и дворцы, белокаменная резьба храмов и многокрасочная финифть на коронах и бармах, корабли с носами «по-звериному» и серебряные браслеты с изображением русальных игрищ. Мастера гордились своими изделиями и подписывали их своими именами.

Кругозор горожан был несравненно шире, чем у сельских пахарей, привязанных к своему узенькому «миру» в несколько деревень. Горожане общались с иноземными купцами, ездили в другие земли, были грамотны, умели считать. Именно они, горожане, — мастера и купцы, воины и мореплаватели — видоизменили древнее понятие крошечного сельского мира (в один день пути!), раздвинув его рамки до понятия «весь мир».

Именно здесь, в городах, посадские люди увлекались веселыми языческими игрищами, поощряли скоморохов, пренебрегая запретами церкви. Здесь создавалась сатирическая поэзия, острое оружие социальной борьбы, рождались гуманистические идеи еретиков, поднимав-

³ Рыбаков Б. А. Киевская Русь и русские княжества XII—XIII вв. М., 1982. (Карта полюдья на с. 317. Карта сбыта полюдья на мировых рынках — с. 291).

ших свой голос против монастырей, церкви, а порою и против самого бога. Это посадские «черные люди» исписывали в XI—XII вв. стены киевских и новгородских церквей веселыми, насмешливыми надписями, разрушая легенду о повсеместной религиозности средневековья.

Исключительно важным было открытие в Новгороде берестяных грамот XI—XV вв. Эти замечательные документы снова подтверждают широкое развитие грамотности среди русских горожан.

Русская деревня долгое время оставалась неграмотной, но в городах грамотность была распространена достаточно широко, о чем (кроме берестяных грамот) свидетельствует множество надписей на бытовых вещах и стенах церквей. Кузнец-оружейник ставил свое имя на выкованном им клинке меча («Людота Коваль»); новгородский мастер великолепного серебряного кубка подписал свое изделие: «Братило делал»; княжеский человек помечал глиняную амфору-корчагу: «Добро вино прислал князю Богунка»; любечанин Иван, токарь по камню, изготовив миниатюрное, почти игрушечное, веретенное пряслице своей единственной дочери, написал на нем: «Иванко создал тебе (это) одина дщи»; на другом пряслице девушка, учившаяся грамоте, нацарапала русский алфавит, чтобы это «пособие» было всегда под рукой.

У нас есть несколько свидетельств о существовании школ для юношей; в 1086 г. сестра Мономаха устроила при одном из монастырей Киева школу и для девушек.

Учителями часто бывали представители низшего духовенства (дьяконы, дьячки). В руки археологов попали интересные тетради двух новгородских школьников, датированные 1263 г. По ним мы можем судить о характере преподавания в средние века: ученики XIII в. проходили коммерческую корреспонденцию, цифирь, учили основные молитвы.

Высшим учебным заведением средневекового типа был в известной мере Киево-Печерский монастырь. Из этого монастыря выходили церковные иерархи (игумены монастырей, епископы, митрополиты), которые должны были пройти курс богословия, изучить греческий язык, знать церковную литературу, научиться красноречию.

Образцом такого церковного красноречия является высокопарная кантата в честь великого князя, сочиненная одним игуменом в 1198 г. Серию поучений против язычества считают конспектом лекций этого киевского «университета».

Представление об уровне знаний могут дать своеобразные энциклопедии XI в. — «Изборники» 1073 и 1076 гг., где помещены статьи по грамматике, философии и другим дисциплинам. Русские люди того времени хорошо сознавали, что «книги суть реки, наполняющие вселенную мудростью». Некоторые мудрые книги называли «глубинными книгами».

Возможно, что некоторые русские люди учились в заграничных университетах: один из авторов конца XII в., желая подчеркнуть скромность своего собственного образования, писал князю: «Я, князь, не ездил за море и не учился у философов (профессоров), но как пчела, припадающая к разным цветам, наполняет соты медом, так и я из многих книг выбирал сладость словесную и мудрость» (Даниил Заточник).

Замечательными памятниками русской общественной мысли являются былины и летописи. Оба этих жанра словесности повествуют о важных делах своего времени, оба они рассчитаны как на своих современников, так и на потомков, подчас на очень далеких. Мы, эти отдаленные потомки, благодарны древним сказителям и летописцам за

те драгоценные сведения о судьбах Руси, о борьбе с кочевниками, о разных городских и княжеских делах, которые дошли до нас в устной передаче былин — «старин» и на пергаменных страницах летописных книг.

Ценность богатырского эпоса заключается в том, что он по своему происхождению неразрывно связан с народом, с теми смердами-воинами, которые и землю пахали и воевали под киевскими знаменами с печенегами и половцами. Былинами воспеты и пахарь Микула Селянинович, вступивший в княжескую дружину, и Илья Муромец, крестьянский сын. Народная оценка легла в основу отбора объектов воспевания. В эпосе нет имен ни Святослава, «охабившего» родную землю, ни Ярослава («Мудрого» по церковной терминологии), окружившего себя варягами. Но в каждой былине действует «ласковый князь стольно-киевский Володимир Красное Солнышко», в образе которого слились, во-первых, Владимир I («Святой»), борющийся с печенегами, ограждавший Русь поясом крепостей и преследовавший разбойников, а во-вторых — Владимир Мономах, тоже организатор отпора кочевникам и автор юридического устава, облегчавшего положение низов. К богатырским народным былинам присоединились придворные былины-новеллы, подражавшие народным сказам по форме. Это песни о сватовстве норвежского короля — поэта Гаральда к дочери Ярослава Мудрого («Соловей Будимирович»), новелла о жене боярина Ставра, решившей судьбу своего мужа, обыграв Мономаха в шахматы («Ставр Годинович»), ироническое повествование о князе Всеволоде Ольговиче, щеголе и гуляке, причинившем много зла киевлянам («Чурила»). Летописцы в очень малой степени отражали народную жизнь. Они были участниками и регистраторами княжеских, монастырских и изредка городских дел. Однако подробность записей, существование летописания в разных городах (Киев, Чернигов, Новгород, Галич, Владимир, Псков, Рязань и др.) делают летописи ценнейшим источником родной истории и родного языка в отличие от многих европейских стран, где хроники велись на чуждом для данного народа латинском языке.

Из среды летописцев особо выделяется киевлянин Нестор (начало XII в.). Он написал широко задуманное историческое введение в хронику событий — «Повесть временных лет». Хронологический диапазон введения — от V—VI вв. н. э. до 860 г., когда русы впервые выступили как сила, равная Византийской империи. Его географический кругозор: от Британии на западе до брахманов Индии, до индонезийцев-«островников» и китайцев, «иже живут на краю земли».

Русская литература XI—XIII вв. не ограничивалась одним летописанием и была разнообразна и, по всей вероятности, очень обширна, но из-за многочисленных татарских погромов русских городов в XIII—XIV вв. до наших дней уцелела лишь незначительная часть ее.

Кроме исторических сочинений, показывающих, что русские писатели, несмотря на молодость русского государства и его культуры (не получившей античного наследия), стали вровень с греческими, мы располагаем рядом произведений других жанров. Почти все, что создавалось в X—XI вв., переписывалось, копировалось и в последующее время. Читатели продолжали интересоваться многим. Интересно «Хождение» игумена Даниила на Ближний Восток (около 1107 г.). Даниил ездил в Иерусалим, центр христианских традиций, и подробно описал свое путешествие, страны и города, которые он видел. В Иерусалиме он оказался во время первого крестового похода и вошел в дружбу с предводителем крестоносцев королем Балдуином. Даниил дал очень точное описание Иерусалима и его окрестностей, измеряя расстояния и

размеры архитектурных памятников. Его «Хождение» надолго явилось надежным путеводителем по «святым местам», которые привлекали тысячи паломников со всех концов Европы.

Своеобразным жанром были «жития святых», являвшиеся сильным оружием церковной пропаганды, где сквозь слащавые восхваления канонизированных церковью образцовых, с ее позиций, людей («святых», «праведных», «блаженных») хорошо просматривается реальная жизнь: классовая структура монастырей, стяжательство монахов, жестокость и сребролюбие некоторых князей, использование церковью умственно неполноценных людей и многое другое.

Особенно интересен Киево-Печерский Патерик, представляющий собой сборник рассказов разного времени о монахах Печерского монастыря. К нему присоединена исключительно интересная переписка епископа Симона и некоего церковного карьериста Поликарпа, стремившегося за взятку (деньги давала княгиня, дочь Всеволода Большое Гнездо) получить высокий церковный пост.

Другим жанром, тоже связанным с церковью, были поучения против язычества, бичевавшие народную религию и веселые празднества. В них также очень много интересных бытовых черт.

Излюбленным жанром средневековья были сборники изречений, пословиц и поговорок («Пчела»). В таком афористическом стиле написал свою челобитную князю знаменитый Даниил Заточник (около 1197 г.).

Самым главным, всемирно знаменитым произведением древнерусской литературы является «Слово о полку Игореве», написанное в 1185 г. в Киеве. Этой поэме подражали современники и писатели начала XIII в., ее цитировали псковичи в начале XVI в., а после Куликовской битвы в подражание «Слову» в Москве была написана поэма о победе над Мамаем — «Задонщина».

Следует отметить высокий патриотизм русской литературы, мы не найдем в ней и следа проповеди агрессивных действий. Борьба с половцами рассматривается лишь как оборона русского народа от неожиданных грабительских набегов. Характерной чертой является и отсутствие шовинизма, гуманное отношение к людям различных национальностей: «Милуй не токмо своя веры, но и чужия... аще то буде жидовин, или сарацин, или болгарин, или еретик, или латинянин, или ото всех поганых — всякого помилуй и от беды избави» (Послание к князю Изяславу).

Важным показателем уровня культуры является архитектура. Большинство жилых построек в городах, а также укреплений, дворцов и даже церквей строилось из дерева. Археологические раскопки показали многообразие деревянного строительства и существование в XI—XIII вв. трех-, четырехэтажных зданий («вежи» — донжоны, терема). Многие деревянные формы — башни, двускатное покрытие — повлияли впоследствии на каменное зодчество.

Квинтэссенцией средневековой архитектурной мысли и на христианском Западе и на мусульманском Востоке были храмовые постройки. Так было и у нас. Постройка церкви была рассчитана как на то, чтобы поразить воображение современников, сделать церковное здание и местом театрализованного богослужения и школой познания новой религии, так и на то, чтобы служить долговечным памятником, связывающим строителей с далекими потомками. Исследователи называют образно средневековый собор «глубинной книгой» эпохи: зодчий организует архитектурную форму, которая должна вписываться в городской пейзаж, а в своем интерьере отвечать задачам богослуже-

ния; живописцы расписывают в несколько рядов все стены и своды здания; мастера золотых и серебряных дел куют, отливают и чеканят паникадила и церковную утварь; художники пишут иконы; вышивальщицы украшают тканые завесы; писцы и миниатюристы готовят библиотеку необходимых книг. Поэтому действительно каждый такой церковный комплекс является показателем мастерства в том или ином городе.

Долгое время считалось, что древние зодчие строили все «на глазок», без особых расчетов. Новейшие исследования показали, что архитекторы древней Руси хорошо знали пропорции («золотое сечение», отношения типа $a : a\sqrt{2}$ и др.), что им было известно об архимедовой форме $\pi = 66/21$. Для облегчения архитектурных расчетов была изобретена сложная система из четырех видов сажений. Расчетам помогали своеобразные графики — «вавилонны», содержащие в себе сложную систему математических отношений.

Каждая постройка была воплощением строгой математической системы, которая определяла формат кирпичей, толщину стен, радиусы арок и, разумеется, общие габариты здания.

В XII в. типичным становится одноглавое, кубичное в основе, церковное здание с плавными закруглениями («закомарами») наверху каждого фасада. На рубеже XII—XIII вв. в связи с появлением в городах высоких трех-, четырехэтажных зданий рождается новый стиль церковной архитектуры: храмы вытягиваются ввысь, чтобы не утонуть в многообразии городских строений.

Стены церквей щедро расписывались фресковой росписью на библейские и евангельские сюжеты. В куполе храма над световым поясом окон обязательно помещалось огромное изображение Христа Пантократора «всевластного», как бы заглядывающего с неба в эту церковь на молящихся.

Русские художники достигли большого мастерства как в иконописи, так и во фресковой живописи. Они не только превосходно владели композицией и колоритом, но и умели передать сложную гамму человеческих чувств.

Советские реставраторы провели большую работу по восстановлению первоначального облика произведений древнерусской живописи, и в настоящее время весь мир восхищается работами русских мастеров XI—XIII вв.

Эпоха феодальной раздробленности была временем расцвета культуры вообще и архитектуры в частности во всех создавшихся суверенных княжествах.

Во второй половине XII и начале XIII в. создано множество великолепных построек; число храмов в стольных городах достигало многих десятков. Русь стала полноправной участницей создания общеевропейского романского стиля, разрабатывая свои локальные варианты в каждом княжестве.

Блестящим образцом русского варианта романского стиля (русская основа, романские детали) является белокаменный Дмитровский собор во Владимире, построенный Всеволодом Большое Гнездо в конце XII в.

Щедрая декоративность Дмитровского собора не мешает восприятию его красивых и стройных общих форм. Недаром этот собор постоянно сравнивают со «Словом о полку Игореве» — там и здесь орнаментальные детали неразрывно связаны с общей идеей, усиливая, а не заслоняя ее. И там и здесь зрителя или читателя поражают монументальность и изящество, лаконичность и глубина.

Татарское нашествие на десятки лет прервало развитие русской архитектуры. Лебединой песней белокаменного зодчества был Георгиевский собор в Юрьеве-Польском, весь от земли до купола покрытый резьбой. Он был построен в 1236 г., но резьба по камню была еще не полностью завершена: на следующий год полчища Батяя прошли через Суздальскую землю. Собор разрушился. В конце XV в. любитель книг, летописей и старины В. Д. Ермолин собрал здание из обломков и тем самым сохранил его до нас.

Живопись древней Руси тоже достигла высокого уровня. Художники писали иконы, расписывали по сырой штукатурке (альфреско) церковные стены, украшали цветными рисунками (миниатюрами) и затейливыми заглавными буквами (инициалами) богослужебные книги и летописи. В живописной манере было много средневековой условности, но сила воздействия искусства была велика.

Очень богато прикладное искусство, «узорочье» древней Руси. В Киеве, Новгороде, Галиче, Смоленске и других городах найдено много мастерских, где «кузнецы по золату и серебру» создавали шедевры ювелирного мастерства. Золотые украшения, расцвеченные немеркнувшей цветной эмалью, тонкие изделия из серебра со сканью и зернью, с чернью и позолотой, изящная чеканка, художественная отделка оружия — все это ставило Русь вровень с передовыми странами Европы. Недаром немецкий знаток ремесел Теофил из Падерборна (XI в.), описывая в своей записке о различных искусствах («*Schedula diversarum artium*») страны, прославившиеся в том или ином мастерстве, назвал на почетном месте и Русь, мастера которой были известны за ее рубежами своими изделиями «из золота с эмалью и из серебра с чернью».

Во время нашествия Батяя жители городов прятали свои драгоценности в землю. До сих пор при земляных работах в Киеве и других городах находят эти клады, и по ним ученые восстанавливают облик прикладного искусства X—XIII вв.

На протяжении нескольких столетий культура Руси развивалась и обогащалась новыми связями. Уже к концу XI в. она достигла уровня передовых стран Европы, а в XII в. продолжала свое поступательное движение. Вычленение феодальных княжеств в первой трети XII в. не только не приостановило развитие культуры, но содействовало ее дальнейшему расцвету. Все важнейшие, наиболее совершенные памятники искусства и литературы созданы в эпоху феодальной раздробленности, когда ее отрицательные черты еще не проявили себя в полной силе. Татарское нашествие прервало это развитие и приостановило его на полтора-два столетия.

Накануне этой катастрофы безымянный автор начала XIII в. написал великолепное по форме «Слово о погибели земли Русской», где под «гибелью» подразумевал не окончательную гибель, а «болезнь» феодальных усобиц. Свидетель кровавой битвы сыновей Всеволода Большое Гнездо, во время которой гибли тысячи людей (современники вели счет погибшим), автор вспоминает расцвет Киевской Руси при Мономахе, корит князей, губящих прекрасную страну. Его гениальные строки о родной земле проникнуты глубоким, искренним патриотизмом:

О, светло-светлая и украсно-украшена земля Русская!
И многими красотами удивлена еси...
Всего еси исполнена земля Русская!

ИСТОРИЧЕСКИЕ СУДЬБЫ ПРАСЛАВЯН

I. В изучении истории славянского мира проблема происхождения славян или более узкий вопрос «прародины» славян заслонила собой рассмотрение исторических судеб славянства.

Изучение истории славянских племен обычно не выходит за рамки I тыс. н. э.; его начинают, как правило, с сообщений Тацита и Плиния, подробно говорят о колонизации Балканского полуострова славянами в VI в. н. э., но не касаются длительной, тысячелетней предыстории до нашей эры.

Представляется крайне необходимым историческое изучение предков славян в конце бронзового века и в скифо-лужицкое время.

Интересный опыт периодизации древнейшей славянской истории предложил Б. В. Горнунг (1963 г.).

1. Языковые предки славян (V—III тыс. до н. э.— неолит и энеолит).

2. Протославяне (конец III — начало II тыс. до н. э.).

3. Праславяне (с XV в. до н. э.).

Конец праславянской эпохи, характеризуемый обособлением западных и восточных славян и появлением южных, лингвисты датируют уже временем после рубежа н. э., или началом I тыс. н. э. (В. Георгиев), или даже серединой I тыс. н. э. (Ф. П. Филин). Таким образом, на праславянский этап истории славянства приходится около двух тысяч лет.

II. Языковые предки славян формировались из племен северной окраины индоевропейского массива. Земледельческие племена в неолите и энеолите расселялись севернее европейского горного барьера (Рудные Горы, Судеты, Татры, Бескиды, Карпаты), вступая в соприкосновение с местными охотничьими племенами, находившимися здесь с мезолитического времени.

Протославянский этап проходил в условиях быстро развивавшегося скотоводства, вооруженных столкновений из-за стад и пастбищ, пастушеских переселений в телегах и с конями.

Археологически чрезвычайно важна так называемая культура шаровых амфор, сложившаяся на рубеже III и II тыс. Культура шаровых амфор охватила большое пространство между Эльбой и Днепром, устремляясь и в стороны от этого пространства. Эпоха шаровых амфор была как бы первым историческим *действием* племен на север от Судет и Карпат. Результатами этого действия были: прогрессирующая социальная структура племен, выделение воинов, консолидация разных этнических элементов, расширение языковых связей. В. Гензель (1973 г.) полагает, что обширную область культуры шаровых амфор составляли протобалты (Померания и Пруссия), протогерманцы (Одер — Эльба) и праславяне (Одер — Висла — Днепр). Передвижения племен по северной половине Европы продолжались и в эпоху так называемой «шнуровой керамики».

III. Двухтысячелетний *праславянский* период, вслед за которым началось расщепление славян на отдельные ветви, не представляет



Рис. 1. Прародина славян. Верхняя карта — размещение праславян в середине II тыс. до н. э. (тшинцево-комаровская археологическая культура, соответствующая в своем ареале лингвистическим данным о палеоландшафте). Нижняя карта — славяне в начале н. э. (пшеворско-зарубинецкая археологическая культура)

собой плавного эволюционного развития славянского мира. Столетия спокойного и малоприметного несколько изолированного существования славянских племен дважды на протяжении этого периода сменяются столетиями бурного подъема и широких внешних связей.

Можно наметить пять этапов истории праславян, которые пока прослеживаются только по археологическим данным, но в дальнейшем должны быть проверены и по лингвистическим материалам.

1-й этап (XV—XII вв. до н. э.). Тшинцево-комаровская культура.

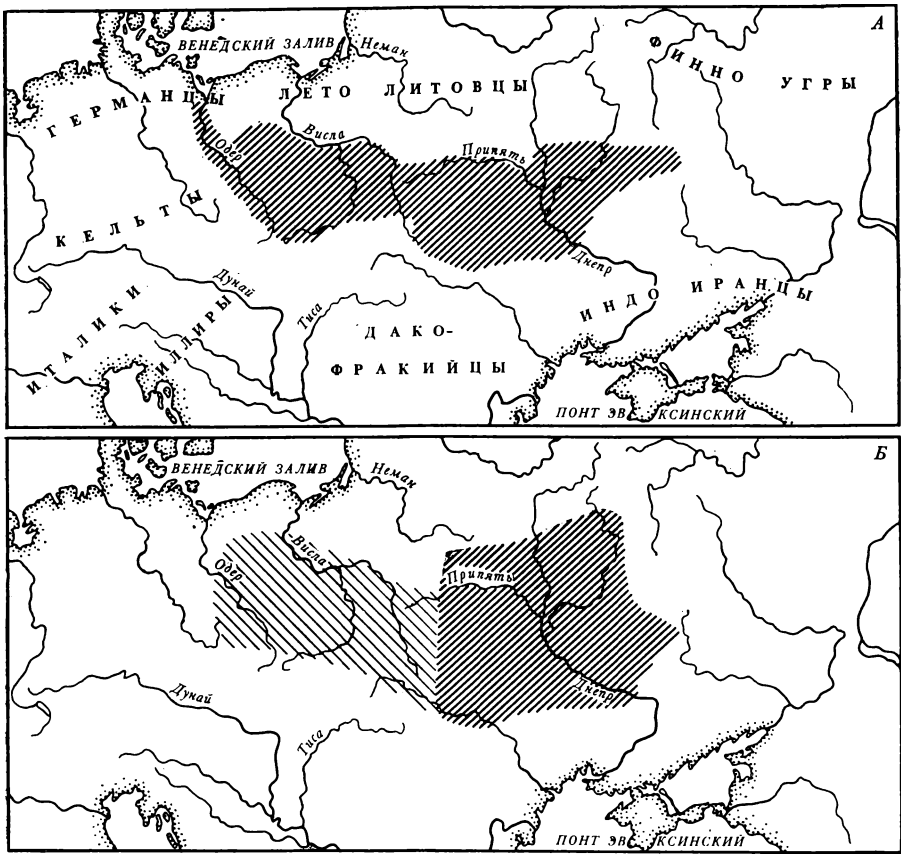
2-й этап (XI—III вв. до н. э.) условно может быть назван лужицко-скифским. Допустимо деление на две фазы, рубежом между которыми является VII век до н. э.

3-й этап (II в. до н. э.— II в. н. э.). Пшеворско-зарубинецкая культура. На этом этапе славяне под именем венедов впервые описаны римскими и греческими авторами.

4-й этап (II—IV вв. н. э.). Черняховско-позднепшеворский.

5-й этап (V—VII вв. н. э.). Культура пражского типа (рис. 1).

Далее происходит формирование южных, восточных и западных славян на новой, значительно расширившейся территории. Праславянское единство кончилось.

IV. Чрезвычайно важно указать на одну особенность, до сих пор не отмеченную исследователями, — археологический ареал праславянских культур разного времени трижды на протяжении всего периода оказывается почти абсолютно идентичным: ареал тшинецко-комаровской культуры (первый этап) совпадает с ареалом пшеворско-зарубинецкой (третий этап), и оба они совпадают в основном с ареалом пражско-корчакской культуры VI в. н. э. (пятый этап). Однородный массив археологических культур в каждый из этих периодов простирался от Днепра до Одера, севернее европейского горного барьера (Карпаты — Судеты — Гарц). В сумме эта одинаково однородная в археологическом отношении территория составляет около 900 лет. С этой одинаковости начинается праславянский период еще в бронзовом веке, после бурных передвижений конных воинственных пастухов, и этой же одинаковостью праславянский период завершается в середине I тыс. н. э., накануне и в момент балканских походов и начала великого расселения славян по территории Центральной и Восточной Европы.

Троекратно проявившаяся географическая однородность археологического материала, охватившая (в сумме трех хронологических отрезков) половину всего праславянского периода, точнее может быть названа «не прародиной славян» (хотя она и близка к этому понятию), а «праславянским ареалом». Не следует думать, что этот праславянский ареал, несмотря на его вековую устойчивость, был незыблемой непроницаемой стеной, ограждавшей праславянский мир. Пограничная зона контактов была, по всей вероятности, очень изменчивой, подвижной. Могла иметь место этническая диффузия как со стороны праславян, так и их соседей.

Прослеживание процессов диффузии и осмоса (взаимопроникновения) требует более тонкого археологического анализа.

V. Дважды на протяжении праславянского периода происходило нарушение патриархальной монотонности и наблюдались ускорение исторического процесса и настолько высокий взлет культуры, что славянское общество казалось находящимся у порога государственности.

Впервые это произошло на 2-м этапе (преимущественно во вторую его фазу). Праславянский мир тогда утратил свое единство: западная его половина была втянута в лужицкое объединение племен, более широкое, чем западная половина славянства. Восточная половина праславянского мира во вторую фазу второго этапа была вовлечена в сферу скифской культуры и политического влияния Скифии, праславяне-земледельцы (под именем «скифов-пахарей») экспортировали хлеб в Грецию, что сказалось на их социальном развитии.

Две половины праславянского мира, охваченные двумя разными сферами влияния, начали жить разной жизнью.

Археологический облик лужицкой культуры разнился от облика скифской, или скифоидной, культуры.

Праславянский ареал как единое историческое целое исчез из поля зрения исследователей и как бы перестал существовать в реальной жизни. Отдельно существовала скифская археологическая культура, отдельно развивалась лужицкая. Однако в сознании современников родство всего праславянского мира от Скифии до Балтийского моря осознавалось вполне отчетливо: в IV в. до н. э. существовала географическая концепция (Эфор, Питей), по которой «Скифия» простиралась до океана, т. е. до Балтийского моря, и соседствовала с «Кельтикой» на западе. Область пракельтов, по мнению археологов, в бронзовом веке доходила до Эльбы (В. Гензель, 1973).

О существовании традиций единства говорит и последующая археологическая история Европы: как только исчезла Скифская держава и распались лужицкие кельто-славяно-иллирийские связи, т. е. как только перестали действовать обе центробежные силы, так снова праславянский мир на целых 300 лет обрел свое единство (3-й этап).

Благодаря современникам пшеворской и зарубинецкой культур — Тациту, Плинию и Птолемею — мы знаем общее этническое имя этого, археологически выявленного единства — «венеды», «неисчислимый народ венетов». (Примечание: этноним «венеды» в рамках всей Европы требует особого рассмотрения.)

VI. Второй отход от единства (или складывающееся впечатление отхода) относится ко II—IV вв. н. э., к тем счастливым для славянства векам, которые автор «Слова о полку Игореве» назвал «тройными веками» (4-й этап).

Единство западной и восточной половин праславянского венедского мира здесь не утратилось: позднешеворская культура очень близка к черняховской и противопоставлять их друг другу не следует. Наоборот, необходимо выявлять многочисленные черты сходства и родственности. Однако следует сказать, что понятие черняховской культуры очень расплывчато и в широком смысле черняховские и «черняхоидные» археологические памятники могли принадлежать как праславянам (лесостепь Среднего Поднепровья), так и готам (степное Причерноморье). Между славянской лесостепью и готским побережьем лежала довольно широкая слабозаселенная полоса сарматских степей. Черняховская археологическая культура далеко вышла за пределы славянского ареала, но это вовсе не означало расширения самого праславянского ареала. Культура и этнос не всегда идентичны.

Унифицированность и высокий уровень черняховской (в широком смысле) культуры обусловлены быстрым продвижением границ Римской империи при Траяне к области расселения праславян и причерноморских готов. Новые соседи вели взаимовыгодную торговлю, и Рим оказывал на протяжении трех столетий сильное влияние на своих контрагентов. Воскрешение внешнего хлебного рынка для славянской земледельческой продукции снова произвело повышение уровня культуры, как и на втором этапе. Археологическая карта II—IV вв. дает нам для восточной половины праславян ареал значительно более широкий, чем собственно праславянские поселения, составляющие только северную часть обширной черняховской области. Этот размах единой культуры обусловлен не этнически, а исторически.

VII. Падение Рима, заселение степей тюрками, уход готов из Причерноморья в Западную Европу создали новые исторические условия, в которых еще раз обозначился единый и однородный славянский массив.

К VI в. н. э. на той территории, которая в бронзовом веке соответствовала тшинцево-комаровской культуре, а в раннеримское время — пшеворско-зарубинецкой, проявляется новая, невысокого уровня культура, первоначально названная пражской, а после работ И. П. Русановой на Украине — пражско-корчакской.

Великое расселение VI—VII вв. н. э. началось с устойчивых и древних рубежей «праславянского ареала», отмеченного в последний раз в истории поселениями с керамикой пражского типа.

Интересные наблюдения можно сделать над формой племенных имен внутри праславянского ареала и вне его: внутри праславянского ареала все имена крупных племенных союзов (известные нам по Нестору и другим средневековым письменным источникам) имеют

окончание «-ане» или «яне» («поляне», «висляне», «мазовшане», «древляне» и т. п.). Имена же племенных союзов, находящихся за пределами праславянского ареала, т. е. явившихся результатом широкого расселения славян, имеют другие окончания: «-ичи», «-ици» («кривичи», «радимичи», «нелетичи», «лютичи», «тиверцы» и т. п.). В зоне колонизации иногда встречается архаичная форма на «-ане», но в коренной праславянской земле новая, свойственная выселенцам, форма на «-ичи» не встречается ни разу ни в западной, ни в восточной половине праславянского ареала.

Все это приводит нас к выводу, что самые организмы племенных союзов зародились в недрах праславянского ареала задолго до начала колонизационного процесса, так как в противном случае трудно было бы объяснить резкое изменение формы племенных имен. На какую глубину следует опустить процесс формирования племенных союзов, покажет анализ 2-го этапа праславянской жизни.

VIII. Продолжение наблюдений над этнонимами приводит к другому важному выводу: термин «славяне», «словене», никогда не встречается внутри праславянского ареала. Он встречается исключительно в зоне колонизации, вне пределов коренной праславянской земли: словаки, словенцы, словинцы, словины (на Балтийском море), словене новгородские и т. п.

Авторы VI в. говорят о том, что имя венедов заменялось в их время другими именами, и особенно «славинами» (буква «каппа» в слове «склавины» не должна читаться) и «антами».

Племена внутри праславянского ареала носили наименование «венетов», или «венедов», в котором различается корневая основа «-вене» и суффикс множественности «-ти». Финны и эстонцы до сих пор называют русских «vāpā», что воскрешает древнее имя времен Тацита.

Вполне допустимо предположить (и предложить на суд лингвистам), что новообразование VI в., созданное в пору усиленной и массовой колонизации, — «словене» — обозначало только выселенцев из земли «Вене». Колонисты-выселенцы были «сълы», т. е. люди, вышедшие из определенной земли, представители этой страны. «Сло-вене» могло означать людей, вышедших из земли «вене-тов», покинувших древнюю территорию, охваченную праславянским ареалом, но стремившихся обозначить себя древним собирательным именем.

Географическое расположение этнонима «словене» (в разных его вариантах) *по периферии* славянского мира эпохи средневековья позволяет дать такое определение:

- а) *внутри древнего праславянского ареала* союзы племен носили имена типа «поляне», а собирательным именем было «венеты», «венеды» (может быть, на востоке — «анты?»);
- б) *вне праславянского ареала*, в зоне позднейшей колонизации (с V—VI вв.) союзы племен именовались по новому принципу (типа «радимичи», «вятичи»). Общим названием для всех венедских колонистов в разных местах было «сло-вене», обозначавшее появление людей из земли венедов.

IX. Произведенное выше перечисление пяти этапов исторической жизни праславян при всей его неполноте уже свидетельствует о значительной сложности и неоднородности развития на протяжении длительного праславянского периода, намеченного лингвистами. В настоящее время, когда издается полный и очень интересный словарь праславянского языка (О. Н. Трубачев), имеет смысл поставить вопрос о стратиграфии праславянского, выявления в нем разных хронологических слоев, определяемых разными этническими контактами, разной

степенью социального развития, эволюцией хозяйственной основы и идеологических представлений.

Археология может предоставить лингвистам богатый материал для подобной стратификации.

Исторические письменные материалы мало дают для собственно праславянского периода: подробное описание Прокопия и Иордана относится к самому рубежу этого периода, а краткие справки о венедах I—II вв. н. э., к сожалению, приходится на один из периодов затишья праславянской жизни и не могут быть без существенных поправок перенесены ни на предыдущий, ни на последующий периоды, отличавшиеся несравненно более высоким уровнем и более интенсивным темпом развития.

* * *

Х. Первый этап праславянской жизни исследователи справедливо связывают с тшинецко-комаровской культурой XV—XII вв. до н. э. Географически она простиралась на 1300 км от Среднего Поднепровья (от Сейма) до Среднего Одера широкой полосой в 300—400 км. Отдельные поселения тшинецкой культуры указывают севернее Калининграда, южную границу этих близкородственных культур составлял центральноевропейский горный барьер. В районе горных проходов («Моравская Брама», «Русская Брама») устанавливались связи с южными, более развитыми культурами. Комаровская культура представляется несколько повышенным вариантом тшинецкой, что объясняется близостью ее к Русской Браме в Карпатах и, может быть, богатыми залежами каменной соли, представлявшими интерес для окрестных племен («Галич» — «соляной» город).

Праславяне знали земледелие и скотоводство; сеяли пшеницу, ячмень, просо, лен. Большинство орудий труда (серпы, топоры, долота) изготавливались еще из камня, но литые бронзы было известно. Поселки состояли из 15—20 домов и амбаров; дома достигали размеров 6×12 м. Погребальный обряд был разнообразен: хоронили и в курганах и в простых могильниках; применялись и ингумация и сожжение. Прах сожженных хоронили в урнах. Труположения были скорченными. Встречаются парные и коллективные захоронения. В комаровской зоне есть могилы, обложенные каменными плитами.

На поселениях встречаются небольшие святилища со следами аграрного культа. Известна красивая ритуальная посуда с символической орнаментацией, восходящей к неолитическим сюжетам. На общем фоне первобытной примитивности и равенства ощущается процесс первичного вычленения знати: золотые украшения, оружие в могилах, коллективные захоронения воинов с умершим вождем (В. Гензель, 1973).

Подразделение тшинецкой культуры на восточную и западную в известной мере условно. Внутри всей области намечается несколько локальных групп (может быть, племенных союзов?). Западная половина тшинецкой культуры уже в XIII в. до н. э. входит в сферу более широкой лужицкой культуры; на восточной половине в XII в. до н. э. формируется белогрудовская земледельческая культура, особенно обильно представленная на Среднем Днепре.

XI. Наименее изученным с точки зрения общих праславянских исторических судеб и, может быть, наиболее важным в этом смысле является второй, лужицко-скифский этап. Западная половина праславянского мира в связи с лужицкой культурой с достаточной полнотой

изучена в чешской (Я. Филип) и польской (В. Гензель, К. Яжджевский и др.) археологической литературе. Восточная же половина рассматривалась только как часть Скифии, населенная скифами. Причастность северных областей Скифии к славянскому этногенезу признавалась вслед за Л. Нидерле многими исследователями, но ясности и географической определенности в этом вопросе нет. Это объясняется, во-первых, тем, что археологи-слависты, изучающие происхождение и древнейшую историю славянства, почти не углубляются в скифскую эпоху, считая ее чуждой им областью науки. Во-вторых, тем, что крупнейшие скифологи (Б. Н. Граков, М. И. Артамонов, А. И. Тереножкин) не устранили путаницы в размещении геродотовских племен и создали взаимоисключающие одна другую карты народов Скифии.

Для выяснения исторических судеб восточной половины праславянства, прикрытых от нас скифской вуалью, необходимо синтезирование данных разных наук. Необходимо рассмотрение исторических сведений о киммерийцах и скифах; нужен подробный анализ обильного археологического материала; желательно привлечение данных топонимики. Нельзя обойтись и без выяснения скифского слоя в праславянском языке. Обрисовка праславянского мира будет неполной, если мы не привлечем ретроспективно такой важный источник, как архаичный слой славянского фольклора. Этот источник не содержит точной даты, но некоторые эпические ситуации могут быть достоверно приурочены к первым в жизни народа событиям: к первой ковке железа, к первым боям с кочевниками, к постройке первых укреплений и т. д.

После выяснения исторического пути, проделанного за несколько столетий второго этапа восточной половиной праславянского мира, необходимо будет провести сопоставительное изучение обеих половин вместе, но это лежит уже за рамками данной статьи.

XII. Тшинецкую культуру бронзового века, время спокойного и малоприметного развития первичных праславян между Днестром и Одером (1-й этап), в восточной половине тшинецкого праславянского ареала сменяют генетически связанные с ней культуры белогрудовская (XII—X вв. до н. э.) и чернолесская (X—VII вв. до н. э.). Обе они составляют первую предскифскую фазу второго этапа праславянской жизни. Обе земледельческие культуры располагаются в лесостепном правобережье Среднего Днестра. Белогрудовская культура занимала широкие пространства от Днестра на запад до Горыни (Я. Домбровский, 1972). Чернолесская охватывала почти все то же пространство, но в чернолесское время (примерно в VIII в. до н. э.) племена этой культуры продвинулись узким языком и на левый, восточный, берег Днестра. Это своеобразие географической конфигурации предскифской чернолесской культуры позволяет сделать два ценных вывода. Во-первых, точно такое же размещение племен исследователи (В. А. Ильинская, Г. Т. Ковпаненко) отмечают для скифского периода, когда Правобережье было занято сходными культурами одного типа, а Левобережье — другого типа, но узкий язык правобережной колонизации образует на левом берегу Днестра по Ворскле «остров правобережных культур», продолжая чернолесскую традицию. Во-вторых, исключительно важным является исследование О. Н. Трубачевым архаичной славянской гидронимики Среднего Поднепровья: карта Трубачева точно ложится на археологическую карту чернолесской культуры, повторяя и ее географическое своеобразие — колонизационный язык на левом берегу. Ни в какое иное время такого своеобразия не было. Все это взятое вместе не оставляет сомнений в том, что чернолесская культура принадлежит праславянам, а земледельческие пле-

мена лесостепной северо-западной окраины Скифии являются прямыми наследниками чернолесских племен и, следовательно, тоже праславянами. Иранская гидронимика, оставленная скифскими племенами (гелонами), располагается восточнее праславянской, охватывая со всех сторон праславянский «остров» на Ворскле.

XIII. Археологически правобережный участок праславянского мира за 500 лет существования белогрудовской и чернолесской культур характеризуется земледельческими поселениями и небольшими круглыми укреплениями с жилищами по внутреннему кругу («хоромы?»). Земледелие было, по всей вероятности, пашенным и сочеталось с оседлым скотоводством.

В погребальном обряде применяется сожжение трупов, сосуществующее с трупоположением. В южной половине области был воспринят обряд насыпки курганов. Кости сожженных покойников, как и во времена Нестора, «ссыпаху в сосуд мал» — погребальную урну.

В белогрудовское время появились на окраинах поселений грандиозные жертвенники-зольники, связанные, очевидно, с аграрным культом (сожжение снопов?).

В чернолесское время появляется местный, приднепровский центр металлургии бронзы. К концу чернолесского времени местные кузнецы овладевают искусствомковки железа и изготавливают железное и стальное оружие.

В X в. до н. э. земледельцы-праславяне подверглись первому (зафиксированному археологически) нашествию степняков-киммерийцев. Целый ряд поселений в Среднем Поднепровье был выжжен степняками (А. И. Тереножкин). После этого, в IX—VIII вв. до н. э., происходит строительство крепостей с деревянно-земляными укреплениями по южной окраине лесостепи (особенно бассейн Тясмина). Одно из городищ этого времени — Чернолесское — имеет только 5 км в округности.

К этому же времени относится иковка железного орудия. Судя по археологическим данным, земледельцы Среднего Поднепровья сумели отстоять свою независимость. Цепь крепостей по юго-восточной окраине праславянского ареала продолжала существовать и дополняться и в скифское время.

XIV. Весь перечисленный выше комплекс реальных событий, резко видоизменивших прежний медлительный быт праславянских племен, получил отражение в первобытных мифолого-эпических сказаниях, фрагменты которых дожили до XX в. и были зафиксированы фольклористами. Часть этих древних праславянских представлений отразилась в сказках; к этой части время от времени привлекалось внимание исследователей, часть же фрагментов уцелела без определенной фольклорной формы, только лишь в виде пересказа древних легенд и эта полузабытая часть древнего творчества осталась, по существу, на положении этнографического архива несмотря на интереснейшие публикации В. В. Гиппиуса (1929) и В. П. Петрова (1930).

Героем этих легенд является волшебный кузнец Кузьмо-Демьян (или два кузнеца Кузьма и Демьян). Иногда он выглядит как первый человек. Волшебные кузнецы ковали плуг 40 лет, и весил этот чудесный первый плуг 300 пудов.

Кузнец-богатырь действует в то эпическое время, когда народ страдал от налетов змея, прилетавшего всегда со стороны моря (т. е. с юга), иногда змей даже называется «черноморским». Кузнецы строят крепкую, недоступную змею кузницу, куда устремляются беглецы, спасающиеся от свирепого чудовища. В кузницу бегут девушки, цар-

ская дочь и даже богатырь верхом на коне. Иногда это тот богатырь, который уже бился со змеем где-то на иных просторах. Кузница всегда защищена железной дверью. Волшебный кузнец (или кузнецы) хватает змея за язык *раскаленными клещами*, запрягает чудище в огромный плуг и пропахивает на нем борозды или до Днепра, или до самого моря. Иногда захваченного кузнечными клещами змея заставляют опаживать город.

Особый интерес представляет география записей о Кузьмо-Демьяне: Киевщина, Полтавщина, Черкащина, Прилуки, Золотоноша, Звенигород, Златополь, Белая Церковь. Нетрудно заметить, что легенды о Кузьмо-Демьяне (иногда их заменяют Борис и Глеб) географически замыкаются в древнем районе чернолесской культуры, в ареале архаичной славянской гидронимики. Исходя из появления первых железных кузнечных изделий и постройки первых мощных укреплений, легенды о кузнецах, приуроченные в средние века к Кузьме и Демьяну, следует относить к началу I тыс. до н. э.

XV. В VII в. до н. э. причерноморские степи и часть левобережной лесостепи заняли иранские племена скифов и родственных им гелонов. Скифская культура распространилась и на ряд соседних праславянских и прибалтских племен. Можно отметить полное совпадение «скифского квадрата» Геродота (700×700 км) с областью распространения в VI—IV вв. до н. э. археологической «скифской триады»: орудия, сбруи и звериного стиля.

Собственно скифов Геродот характеризует как типичных скотоводов-кочевников, живущих в безлесных степях, не имеющих ни пашен, ни городов, кочующих в кибитках.

Наряду с этим Геродот подробно описывает земледельческое население Правобережья Днепра и отчасти Левобережья по Ворскле — Пантикапе (т. е. уже знакомых нам потомков чернолесских племен) как особый народ, называя их по географическому признаку «борисфенитами»-днепровцами и указывая их самоназвание — «сколоты». Следуя греческой традиции называть их скифами, Геродот, упоминая их, постоянно добавляет хозяйственные эпитеты, исключающие возможность спутать их с настоящими кочевыми скифами: «скифы-земледельцы», «скифы-пахари».

Страна земледельческих «скифов»-борисфенитов лежала на Среднем Днестре «на 11 дней плавания», т. е. на 400 км вверх от Ворсклы, доходя до Киева. На археологической карте (А. И. Тереножкин, В. А. Ильинская, 1971) земля борисфенитов точно соответствует киевской археологической группе. Археологически с этой группой очень сходны соседние подольские группы по Южному Бугу и Днестру и ворсклинская группа на Левобережье. В целом страна земледельцев-сколотов (подразделявшихся по Геродоту на четыре племени) занимала лесостепь почти от Карпат до Полтавы, совпадая со значительной частью восточной половины праславянского ареала. Соседями сколотов были невры, с которыми следует отождествлять милоградскую культуру скифского времени (О. Н. Мельниковская, 1967). Невры тоже располагались в пределах праславянского ареала, в его северо-восточном углу.

XVI. Историко-культурный анализ археологических материалов скифского времени показывает, что в пределах праславянского ареала существовало несколько различавшихся между собой культур: западная половина (несколько локальных археологических групп) жила в сфере лужицкой культуры; лесостепная часть восточной половины входила в сферу скифской культуры. Племена лесной зоны в низовьях

Припяти, Березины и Сожа скифской всаднической культурой охвачены не были.

Особняком стояли племена Верхнего Днестра (бывшая зона комаровской культуры, позднее — зона культуры ноа и отчасти висоцкой культуры). Следует рассмотреть, не является ли этот южный прикарпатский выступ праславянской территории местом формирования племенного союза хорватов — полуславян, полудакийцев?

У приднепровских скотов, живших по Борисфену-Днепру и Гипанису-Бугу, наблюдается значительный подъем культуры, выделение воинов-всадников, оснащенных по-скифски, и «царей», над которыми воздвигались огромные курганы, аналогичные скифским царским, с богатым оружием и утварью.

В отличие от настоящих скифов у скотов-борисфенитов было большое количество крепостей-городищ. Судя по расположению их на южной окраине лесостепи, эти крепости предназначались для защиты земледельческой страны скотов от набегов скифов-степняков.

Земледелие настолько возросло в своем значении, что стало главной статьей экспорта. Геродот пишет о хлебном экспорте из Приднепровья и даже Ольвию называет «Торжищем Борисфенитов». Археологическая карта греческого импорта в Восточной Европе (Н. А. Онайко) показывает, что, безусловно, главным районом импортирования греческих предметов роскоши было Среднее Поднепровье, те «11 дней плавания», на которые растянулись вдоль Днепра археологические памятники скотов-праславян.

По своему социально-экономическому уровню праславяне Среднего Поднепровья стояли, очевидно, на грани между первобытностью и государственностью. Возможно, что это была стадия военной демократии с богатой торгово-военной знатью.

Северные соседи — невры — жили более примитивной жизнью; у них первобытный родо-племенной строй был в расцвете. Контраст между примитивностью лесных невров-милоградцев и лесостепных скотов напоминает рассказ Нестора о мудрых полянах (географически совпадающих с киевской группой) и противопоставленных им лесных жителях древлянах, о радимичах, «живущих в лесе звериньским образом» и частично совпадавших территориально с милоградской культурой.

Существенное различие в уровне и облике культуры полян и радимичей не препятствует признанию и тех и других славянами. Это же следует сказать о скотолах («скифах») и неврах.

XVII. Благодаря Геродоту, очевидно, побывавшему в земле «скифов-пахарей» в Правобережье Днепра, мы можем расширить те представления об истории праславян, которые получаются из анализа одного археологического материала.

По поводу невров Геродот записал не только любопытную этнографическую деталь о ежегодном превращении в волков (новогодние ряженые?), но и сообщил о нападении на невров каких-то «змей», в которых иногда видят северные балтские племена. В середине VI в. до н. э. невры продвинулись на северо-восток в землю будинов (юхновская культура); это продвижение невров-милоградцев хорошо документировано археологически (О. Н. Мельниковская, 1967). На новом месте, уже восточнее Днепра, невры усиленно укрепили свои селения. Земледельцы-скоты, по всей вероятности, входили в скифское политическое объединение и наравне со всеми скифами принимали участие в скифо-персидской войне 512 г. против Дария Гистаспа, так как они не упомянуты среди племен, отказавшихся от союза со скифами.

Не подлежит сомнению сильное воздействие скифской культуры на праславян, сказавшееся как на формах военного быта, так и на языке (В. И. Абаев). К этому времени относится замена индоевропейского «*deiwas*» иранским «бог» (В. И. Георгиев).

Скифские черты, особенно заметные у праславянской знати, привели к тому, что греки объединили их под общим названием скифов, хотя Геродот привел и самоназвание — *сколоты*.

XVIII. Геродотом записаны этногенетические легенды как скифов-кочевников (сыновья Геракла: Скиф, Агафирс и Гелон), так и сколотов. Родоначальником сколотов был Таргитай, живший «не более чем за тысячу лет до Дария», т. е. примерно в пору зарождения белогрудовской земледельческой культуры. При его сыновьях с неба упали золотые святыни: плуг с ярмом, топор и чаша.

Царем племени, почитавших священный плуг, мог стать тот из трех сыновей Таргитая, который сможет овладеть священным золотом. Золотом овладел младший сын Колаксай, поделивший потом свое царство между тремя своими сыновьями. Священное золото хранилось в самом обширном царстве; в честь святынь ежегодно производилось празднество. Имя Колаксай было известно грекам почти за два столетия до Геродота (поэт Алкман VII в. до н. э.).

В украинском фольклоре легенды о гигантском плуге, выкованном божественными ковалями, сплетены с сюжетом о победе над змеем (киммерийцами?) и постройке грандиозных укреплений, что указывает на чернолескую эпоху, когда действительно велась борьба с кочевниками и строились первые большие укрепления.

Восточнославянский фольклор (волшебные сказки) сохранил большое количество сюжетов, связанных с состязанием трех братьев, в котором неизменно побеждал младший брат (как и в легенде, записанной Геродотом). Младший брат становился обладателем «золотого царства». Крайне интересно совпадение семантики имени царевича-победителя (младшего брата): иранисты толкуют имя «Колаксай» как «Солнце-царь». В русских сказах его нередко называют: «Световик», «Зоревик», «Светозар». Промежуточным звеном являются русские средневековые глоссы, записанные современником Нестора, о первом царе Свароге-Гефесте, при котором упали с неба клещи и люди начали ковать оружие, и о его сыне царе Солнце-Дажьбоге, при котором «начаша человери дань давать цесарем».

Все эти разновременные сведения являются отголосками праславянского мифо-эпического творчества того отдаленного времени, когда складывались первые сказания о племенных вождях, о первых кузнецах, о священном плуге, о мифическом владетеле золотого царства Колаксае-Солнце-Световике (Святовите?).

XIX. Если бросить взгляд на весь праславянский мир лужицко-скифского времени, то мы увидим, что обе его половины переживали на этом этапе (особенно во второй его фазе VII—III вв. до н. э.) значительный подъем и полное развитие всех институтов высшей, последней стадии родо-племенного строя. И там и здесь выделились воины, было построено много крепостей, создано железное и стальное оружие и доспехи, возникло существенное различие в имуществе и погребальных погостях. Не исключено, что область праславян в это время несколько расширилась не только за счет движения неуров на северо-восток, но и за счет Балтийского Поморья на восток и преимущественно на запад от устья Вислы.

Взаимоотношения праславян лужицкой зоны и скифской зоны недостаточно изучены. Воздействие лужицкой культуры хорошо просле-

живается вплоть до Западного Буга. Но отдельные вещи лужицкого происхождения встречены на Верхнем Днестре и Днепре, в земле борисфенитов (Я. Домбровский, 1972).

Хорошо известно и обратное движение: на территории лужицких племен вплоть до Одера и излучины Дуная встречены скифские стрелы, оружие и украшения. При полном сходстве материальной культуры собственно скифов (кочевников) и условно носивших скифское имя лесостепных праславян (земледельцев) трудно сказать, впредь до более детальных исследований, к какой половине скифского мира относятся эти скифские вещи. Несомненно одно: западные вещи достигали крайнего восточного предела праславян, а восточные достигали западного предела.

XX. Те глубокие социальные изменения в праславянском обществе, которые фиксирует археологический материал для I тыс. до н. э., заставляют нас еще раз вернуться к важной проблеме древних племенных союзов. То обстоятельство, что в недрах праславянского ареала вырелась определенная устойчивая (до XII в. н. э.) и повсеместная для всего праславянского мира форма наименования больших племенных союзов, однако отличная от позднейших наименований эпохи расселения, обязывает нас рассмотреть локальные археологические группы скифо-лужицкого времени в сопоставлении с известными нам по имени и местоположению союзам славянских племен.

Проведя такое сопоставление, мы видим, что все крупные локальные группы, выделяемые археологами (И. Костшевский, В. Хмельевский, К. Яжджевский, 1965; А. И. Тереножкин, В. А. Ильинская, 1972), точно соответствуют племенным союзам с именами архаичного типа. Для того чтобы перечень племен имел единую основу, можно ограничиться только перечнем летописца Нестора:

Поляне (ляхи)	восточновеликопольская группа	лужицкой культуры		
Поморяне	восточнопоморская			
Лужичане	бяловицкая		»	»
Мазовшане	мазовецко-подлясская		»	»
Поляне	киевская и ворсклинская группы	скифской культуры		
Бужане	подольская группа		»	»
Древляне	волынская группа		»	»
Воляняне	позднелысоцкая группа		»	»

Из крупных племенных союзов, не названных Нестором, следует упомянуть полное соответствие среднесилезской лужицкой группы селянам и малопольской группы — вислянам.

Первичное формирование обширных и устойчивых племенных союзов — показатель высокого развития праславянского общества.

Ко времени первых письменных свидетельств о венедах (Тацит, Плиний) многочисленные праславянские племена проделали уже большой полуторатысячелетний путь, знавший более яркие этапы, чем тот, на котором их застали римские писатели.

Совместные усилия археологов и лингвистов смогут полнее раскрыть интересные исторические судьбы праславян.

* * *

Опубликовано: *История, культура, этнография и фольклор славянских народов. (VIII международный съезд славистов. Загреб — Любляна, сентябрь 1978 г. Докл. советской делегации).* — М., 1978.

ПУТЕШЕСТВИЕ ГЕРОДОТА В СКИФИЮ

Покорив Вавилон, персидский царь Дарий I Гистасп намеревался начать завоевание греческих земель. Предварительно, для обеспечения тыла, царь решил подчинить себе фракийцев и скифов. В 514 г. состоялся грандиозный поход, во время его войска Дария прошли от Византии до Дона, сделав 600 км по Фракии и почти столько по Скифии.



Рис. 2. Предполагаемый маршрут Геродота

Геродот из Галикарнасса спустя 60—70 лет после событий писал историю греко-персидских войн. У Геродота не было возможности, подобно позднейшим историкам, рыться в архивах и выискивать документы — архивов еще не было, — и он, очевидно достаточно богатый человек, должен был предпринять серию путешествий по всем морям и землям, где происходили многочисленные битвы. Он старался идти по следам полководцев (рис. 2).

Очевидно, историк был и во Фракии и в Скифии, так как посвятил обширный раздел своей «Истории в девяти книгах» скифскому походу Дария и сообщил множество ценных и подробных сведений.

Современные нам историки не ставили своей задачей выяснение всего маршрута Геродота, довольствуясь упоминанием одной Ольвии, пребывание в которой ученого грека не вызывает сомнений. Однако многократно прослеживаемый «эффект присутствия» в рассказах Геродота позволяет более подробно наметить его маршрут.

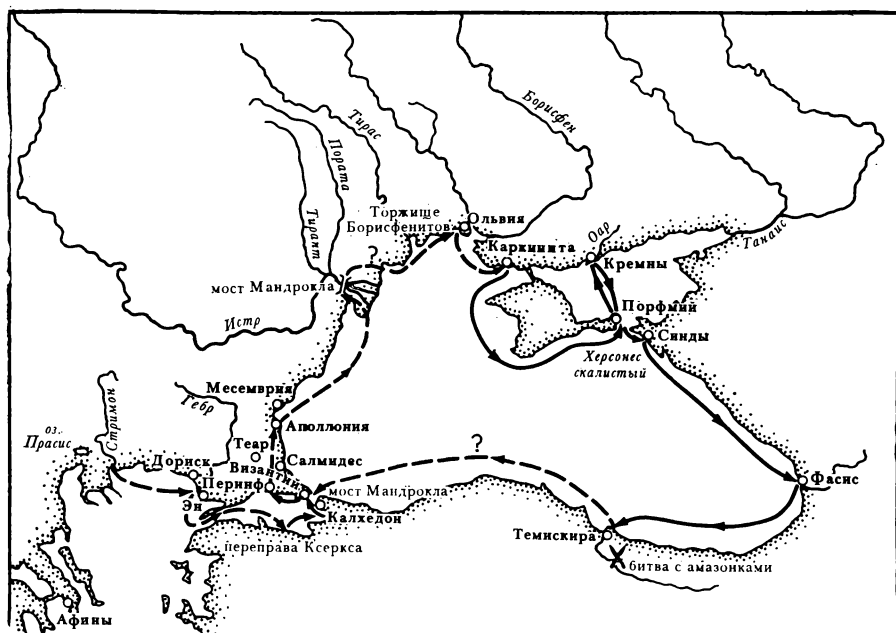
Геродот, очевидно, побывал в юго-восточной Фракии и по «рас-

сказам местных жителей» установил, что Дарий останавливался у 38 целебных источников в долине Теара. Геродот был в дельте Дуная, где в 514 г. архитектор Мандрокл построил мост для персидского войска, был в Ольвии и ее окрестностях. Точнейшее определение протяжения Таврского побережья в Крыму (Геродот сопоставляет его с побережьем Таренского залива в Италии, где он сам жил) говорит в пользу того, что историк плыл вдоль крымского берега и хорошо измерил его. Конечным пунктом путешествия Геродота следует считать развалины укреплений Дария на Азовском море (у «реки Оар»), определяемые при посредстве географии Клавдия Птолемея: примерно у реки Корсак, западнее Бердянска. Наблюдательный историк определил на глаз размеры восьми грандиозных бастионов — «приблизительно по 60 стадий». Этот временный лагерь на Меотиде был конечным пунктом похода персидского царя: отсюда, бросив раненых и слабых, он бежал обратно к Дунаю. Геродот, как видим, посетил основные узловые пункты похода 514 г.

Выяснение маршрута Геродота важно не только само по себе, как подтверждение добросовестности «отца истории», но и для установления характера записанных им рассказов. Так, внимательное сопоставление текста с географической картой позволяет установить, что в описании похода 514 г. наш путешественник соединил два разных сообщения, записанных в разных местах. Дунайские агафирсы сообщили ему свою полулегендарную версию, где народы Скифии описаны не под своими самоназваниями, а под греческими прозвищами. Вторая, более подробная и явно проскифская версия была записана где-то в самой Скифии. Слияние их воедино могло произойти при позднейшей переписке труда Геродота.

Дарий, переправившись на скифский берег Дуная, завязал на ремне 60 узелков, которые должны были служить календарем для стражи дунайского моста: персы хотели вернуться из скифского похода до того, как будет развязан последний узелок.

Суммарное рассмотрение текста Геродота приводило исследователей в полное недоумение: за два месяца похода войска Дария должны были пройти свыше 5000 км (!), что явно немислимо. Если же произвести расчет только по более достоверной, скифской версии, то окажется, что Дарий двигался с обычной для тогдашних войск скоростью — около 30 км в сутки (см. «Анабазис» Ксенофонта) и углубился на 600 км (плюс одновременные конные рейды в стороны), что вполне укладывается в указанный Геродотом срок. Как видим, анализ маршрута Геродота принес ошутимую пользу.

Сведения Геродота о народах Скифии и вокруг нее драгоценны, но среди ученых нет единомыслия по поводу размещения этих народов на географической карте. Возьмем в качестве примера народ будинов. Их помещали то в Пруссии у Балтийского моря, то близ Днепра, то отодвигали в Приуралье на Верхнюю Каму, то помещали у Воронежа или у Саратова, а иногда загоняли их в безводные пески у Каспийского моря, совершенно забывая о том, что Геродот дважды писал о сплошной **лесистости** земли будинов.

Правильно понять Геродота можно только при комплексном подходе, изучая в целостной системе его рассказы, записанные в разных местах, природные данные (реки, ландшафтные зоны), описания быта и хозяйства, расстояния, указанные в тексте, и, наконец, новейшие археологические данные, так как археологи, подобно Геродоту, тоже совершают путешествия в Скифию V в. до н. э. и знают, где жили кочевники, а где — земледельцы. Рассмотрим два примера комплексного

анализа данных Геродота: где же на самом деле жили загадочные будины и где размещались те **земледельческие** племена, которых местные греки то причисляли к скифам, то именовали по реке Днепру «борисфенитами», а сами себя они называли «сколотами»?

Указанная выше неопределенность в вопросе о будинах происходит от несоблюдения принятых условий исследования. Попытаемся прежде всего создать условную модель земли будинов, соблюдая содержащиеся в тексте Геродота «условия задачи» (рис. 3, 4). При перенесении условной модели на реальную археологическую карту VI—IV вв. до н. э. мы определяем те археологические культуры, которые можно соотнести с геродотовскими будинами, неврами, гелонами. Некоторые нелогичности все же остаются, но их заранее парировал сам Геродот, указав, что греки нередко путали два соседних, но различных по языку и быту народа — будинов и гелонов.

Археология помогает разъяснить и второй комплекс сведений Геродота, связанный с лесостепными земледельческими племенами. Говоря о собственно скифах, Геродот имеет в виду скотоводческие племена степей с их непостоянным кочевым бытом, отсутствием пашен и городов. Но севернее кочевников, т. е. в лесостепи, историк упоминает ряд племен, к которым он постоянно применяет дополнительное определение их необычно для скифов хозяйства: «пахари», «земледельцы», но причисляет их все же к скифам, может быть подразумеваемая под этим политическую принадлежность их к Скифскому царству (или к Скифской федерации).

Археологические материалы, хорошо систематизированные в последнее время украинскими археологами, действительно дают нам в лесостепи близкородственные земледельческие культуры, ярко окрашенные вместе с тем сильным скифским влиянием. Они и «пахари» и «скифы» одновременно. Главный массив земледельцев находился на Борисфене-Днепре. Эти «скифы-земледельцы» вели настолько активную торговлю с эллинами, что даже греческая Оливия носила в то время второе название — «Торжища борисфенитов», хотя город расположен не на Борисфене. Карта античного импорта показывает, что центром торговли с греками была киевско-тясминская археологическая группа, расположенная вдоль Днепра на протяжении 400 км.

Геродот пишет, что земля «скифов-земледельцев», или «борисфенитов», простирается от реки Пантикапы (в которой следует видеть Ворсклу) «на север, вверх по течению Борисфена на одиннадцать дней. Над ними (борисфенитами) простирается обширная пустыня» (Гер. IV—18). Киевско-Тясминская археологическая группа поразительно точно соответствует описанию Геродота: одиннадцать дней плавания — это около 400 км, а севернее Киева действительно идет пустынное, редко заселенное болотистое пространство. Никакую иную археологическую культуру отождествить с геродотовскими земледельцами-днепровцами нельзя, тогда как киевская группа скифоидных памятников удовлетворяет всем условиям и своим расположением на Борисфене, и



Рис. 3. Модель размещения земли Будинов в Восточной Европе



Рис. 4. Реальное размещение земли Будинов. Юхновская археологическая культура в лесной зоне, в 15 днях пути от Азовского моря (Меотиды). Невры — милоградская культура. Гелоны — скифы-пришельцы, заселившие Левобережье Днепра. Фиссагеты — городецкая культура в 5—7 днях пути от Будинов

протяженностью, и земледельческим хозяйством, и оживленными торговыми связями с Ольвией (рис. 5). Эти примеры показывают, что пересмотр Геродота может привести к обоснованным новым построениям.

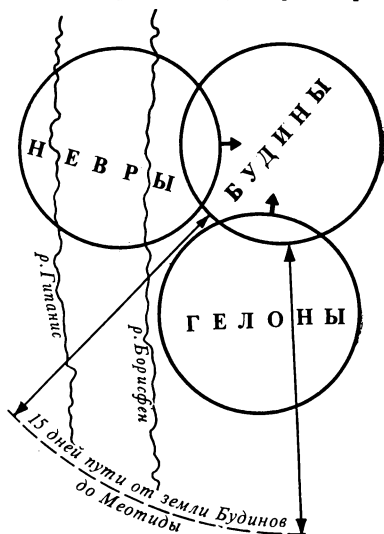
Сопоставление записей Геродота с археологической географией еще раз убеждает нас в добросовестности «отца истории». Плутарх напрасно нападал на Геродота и подозревал его в искажении истины. Все, что относится к походу Дария в Скифию и описанию народов Скифии, вызывает доверие.

Большой интерес представляют записанные Геродотом две легенды о происхождении двух различных групп населения Скифии. Эллины, жившие на берегу Черного моря и, следовательно, соприкасавшиеся с кочевой, скотоводческой половиной населения Скифии, сообщили Геродоту, что агафирсы, гелоны и скифы происходят согласно легенде от трех сыновей Геракла и Ехидны. Встреча Геракла со змееной девой произошла в устье Днепра. Возмужавшие сыновья Геракла должны были натянуть тугой лук отца-героя — тот, кто сумеет это сделать, получает материнскую (нижнеднепровскую) землю. Лук натянул только младший сын — Скиф. Братья его выселились: Агафирс — на запад к Карпатам, а Гелон — на землю будинов. Эта генеалогическая легенда родилась, конечно, в среде царских скифов-кочевников, занимавших земли по берегам Нижнего Днепра, от порогов (где находились гробницы предков) до моря.

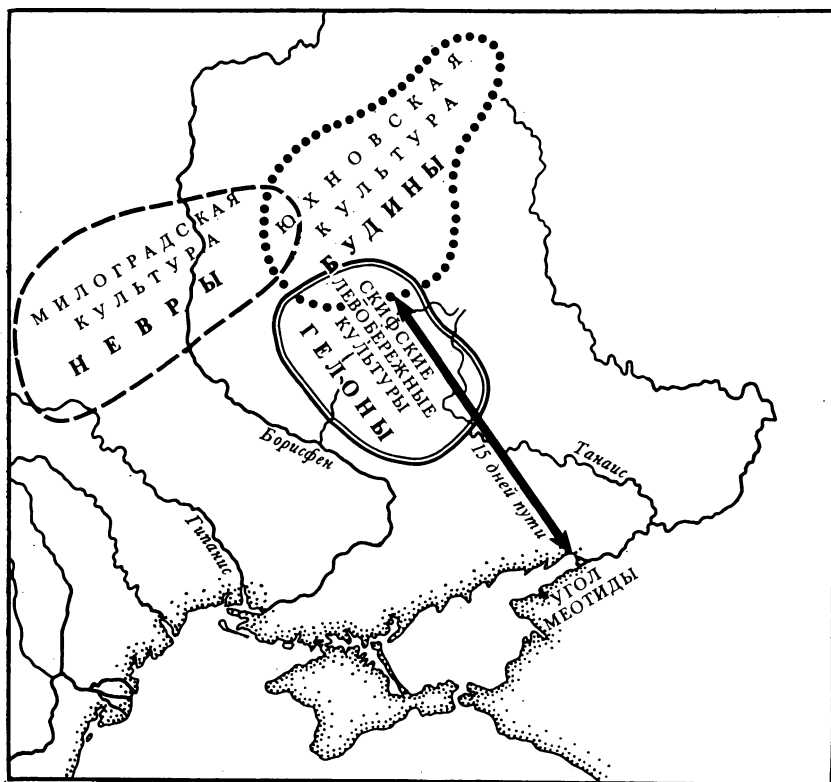

Рис. 5. Племена Скифии и археологические культуры середины I тыс. до н. э.

Другая легенда рассказана Геродоту, очевидно, скифом-борисфенитом, представителем земледельческих племен Среднего Приднепровья. В ней речь идет о трех братьях, потомках некоего Таргитая. Объектом состязания этих братьев был не скифский лук, а священные золотые земледельческие орудия (плуг и ярмо), топор и чаша. Победил в состязании младший сын Колаксай. Все почитатели этих аграрных символов носили собирательное имя «сколотов», но эллины, замечает Геродот, называли их скифами. Возможно, что лесостепные земледельцы сколоты, жившие на юге от Киева и создавшие свою особую, отличную от скифской, генеалогическую легенду, имеют отношение к праславянским племенам, располагавшимся в этой лесостепи задолго до Геродота. Это объяснило бы обильные заимствования из скифского языка, прослеживаемые в языках восточных славян.

Путешествие Геродота в Скифию обогатило науку не только подробностями похода 514 г., но и исторически важными сведениями о племенах и народах Восточной Европы в VI—V вв. до н. э.

* * *

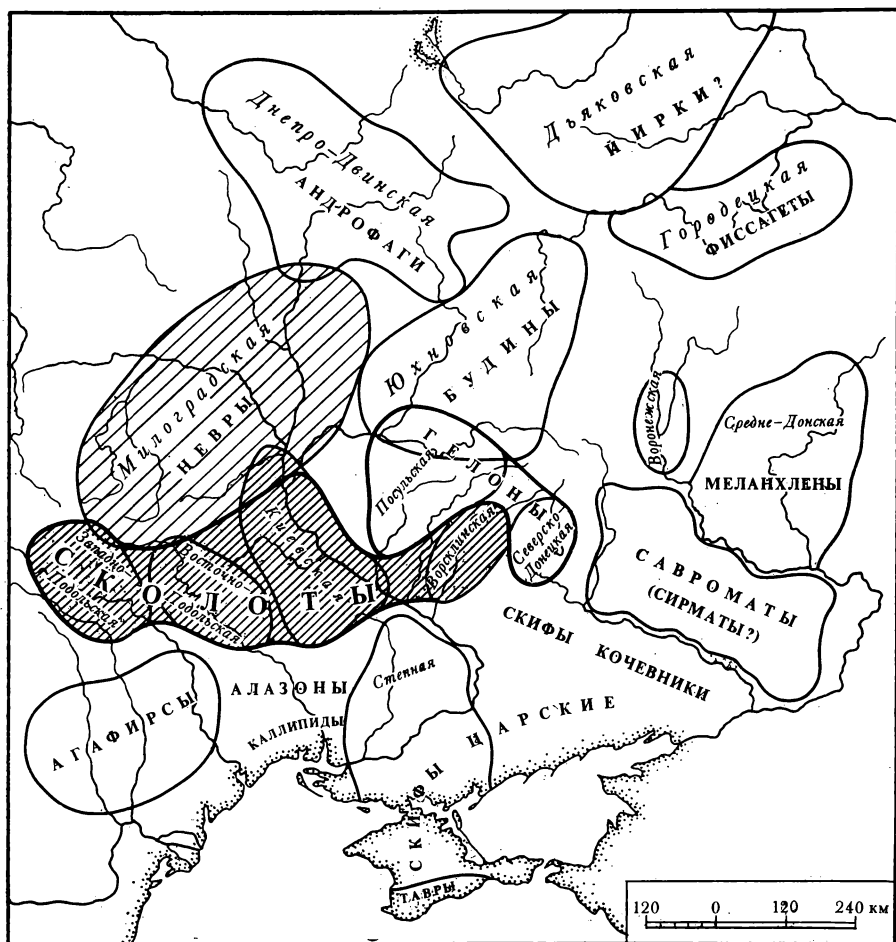
РУССКАЯ ЭПИГРАФИКА X—XIV вв.

(Состояние, возможности,
задачи)

Наука о надписях рассказывает о людях города и деревни, о степени их грамотности в период XI—XIV вв. Данная статья дает общий взгляд на задачи русской эпиграфики, далеко не исчерпывая того огромного, почти необъятного материала, которым располагает наука. В качестве примера можно привести работы, посвященные только двум древним соборам XI в., стены которых начали покрываться надписями сразу же после постройки: Высоцкий С. С. Древнерусские надписи Софии Киевской XI—XIV вв. Вып. 1. (Киев, 1966); Высоцкий С. С. Средневековые надписи Софии Киевской (Киев, 1976); Медынцева А. А. Древнерусские надписи Новгородского Софийского собора (М., 1978). Гаскопки в Новгороде дали свыше 500 берестяных грамот XI—XV вв., являющихся важным историческим источником. Для изучения древнерусской культуры чрезвычайно важно обобщение всего эпиграфического материала.

В 1964 г. автором была предпринята попытка подвергнуть анализу точно датированные надписи, но в настоящее время количество материала значительно возросло (Рыбаков Б. А. Русские датированные надписи XI—XIV вв. М., 1964).

1. Русская средневековая эпиграфика — это неотъемлемая часть славянской кирилловской (а отчасти и глаголической) эпиграфики, тесно связанная прежде всего с письменностью южных славян, и в первую очередь Болгарского царства.

Ранний этап славянской эпиграфики IX—X вв. недостаточно представлен собственно русскими материалами, тогда как болгарские надписи на камне, керамике и штукатурке древних зданий дают замечательные образцы вроде серии преславских надписей (в том числе записи строителя церкви Павла Хартофилакса), текекозлуджской плиты, добруджанской надписи Жупана Димитрия 943 (951) г., исключительно интересного надгробия «чегубиля» Мостича, надгробия Тудоры и др.¹

Совместные усилия всех славянских ученых должны привести к решению вопроса о происхождении и истоках славянских азбук — кириллицы и глаголицы².

¹ Миятев Кр. Симеоновата църква в Преслав и нейният епиграфичен материал. Българ. преглед. Т. I, кн. I. София, 1929; он же. Эпиграфические материалы из Преслава. «Byzantinoslavica», т. III, вып. 2. Praha, 1931; Сперанский М. Н. Из славянской эпиграфики. — Докл. АН СССР, № 3, 1930; Станчев Ст., Иванова В., Балан М. Надпись на чегубиля Мостич. София, 1955; Дамьян П. Богдан. Добруджанская надпись 943 г. «Romanoslavica», 1958, N 1.

² Георгиев Е. Славянская письменность до Кирилла и Мефодия. София, 1952; Vajs J. Rukovět hlholské paleografie. Praha, 1932; Гранстрем Е. Э. О происхождении глаголической азбуки. — ТОДРЛ, XI. М.—Л., 1955; Vaillant A. L'alphabet vieux slave. Revue des études slaves, XXXII. Paris, 1955; Истрин В. А. Развитие письма. М., 1961, с. 258—307.

При этом следует учитывать, что романтика славянской архаики привлекает большое количество дилетантов и фальсификаторов, постоянно наводняющих литературу новыми «открытиями»³.

Одной из задач славянской эпиграфики является серьезное исследование ранних этапов письменности и, по возможности, полная публикация всех подлинных памятников, относящихся к этой важной проблеме.

2. Накопление большого и многообразного эпиграфического материала, знакомящего нас с различными сторонами быта разных социальных слоев древнерусского города, требует определения самой эпиграфики как науки. Обычно эпиграфика состоит в списке «вспомогательных исторических дисциплин», долженствующих помогать историкам, работающим над источниками. Однако самый список вспомогательных дисциплин сильно изменен ходом жизни за последние десятилетия: некоторые из них, как, например, археология и нумизматика, превратились в самостоятельные разделы исторической науки со своей методикой и кругом решаемых ими общих вопросов. Другие же (например, дипломатика или генеалогия) окончательно оформились как узкосправочные дисциплины, навсегда обреченные на второстепенную роль вспомогательных.

Эпиграфику нередко рассматривают как придаток к палеографии или ее особый раздел — «вещевую палеографию».

Отличие палеографии от эпиграфики состоит в том, что первая исследует лишь форму начертаний, не вникая, по существу, в содержание написанного, тогда как вторая имеет дело не только с характером надписей на разном материале, но и с содержанием их. Эпиграфика владеет самостоятельным разделом своеобразных исторических источников, исследуя их целиком, и палеографически, и исторически: от особенностей почерка до исторических лиц или событий, упоминаемых в эпиграфической записи.

Вот это сочетание формы и содержания в эпиграфическом анализе и выделяет эпиграфику из разряда вспомогательных исторических дисциплин, приближая ее к истории, делая ее небольшим разделом источниковедения.

Можно предложить такое определение: русская средневековая эпиграфика — раздел исторической науки, занимающийся формой и содержанием надписей, сделанных не на основном письменном материале (пергамен, воск, береста, бумага), а на различных предметах или случайных, не предназначенных для этого поверхностях. Граffiti на стенах древних зданий — важная составная часть эпиграфики.

Отличительной особенностью эпиграфического материала является его лаконичность, завершенность, конкретность. Эпиграфическая запись — это живой голос древнерусского горожанина: гончара, ювелира, воина, князя, церковного певчего, полонника, девушки-пряжи, епископа, княжеского казначея или ловчего. Надписи удостоверяют имя

³ Константинов Н. А. О начале русской письменности. Нева, 1957, № 7; он же. Черноморские загадочные знаки и глаголица. — Уч. Зап. ЛГУ, 1957, вып. 23; Verpadsky G. The origins of Russia. Oxford, 1959, с. 310, рис. 1—3. Г. Вернадский доверчиво отнесся к фальсификации Ю. Арбатского и опубликовал в своей книге отрывки подложного «Жития Владимира Красное Солнышко». Открытие «Пропольской азбуки» бронзового века сделано в альбоме «Artyzm w wyrobach z metalu», Warszawa, 1954 (Z. Otchlan wieków. 1957, № 5, с. 294). В разных изданиях в 1960 г. освещалось с неумеренными похвалами мнимое открытие Н. В. Энговатовым древнейшей русской азбуки. См. об этом: Рыбаков Б. А. и Янин В. Л. По поводу так называемых «открытий» Н. В. Энговатова. — СА, 1960, № 4, с. 239—240.

мастера, изготовившего вещь, владельца вещи, содержат заклинания, шутки, эпиграммы и даже летописные записи о событиях.

Исторический интерес этих «малых источников» огромен, и это обязывает к тщательному изучению их.

3. Впервые внимание к русской эпиграфике было привлечено находкой в 1792 г. знаменитого Тмутараканского камня с записью об измерении широты Керченского пролива Глебом Святославичем в 1068 г. Второй эпиграфической находкой был золотой змеевик Владимира Мономаха, потерянный им, вероятно, на охоте на берегах Белого моря, под Черниговом (1078—1094) и найденный в 1821 г.

Тмутараканский камень и черниговская гривна породили целую литературу, послужившую основой дальнейшего изучения русской эпиграфики.

В 1851 г. было задумано широкое соби́рание древних надписей⁴.

В осуществление этих замыслов И. И. Срезневский опубликовал перечень известных в то время надписей XI—XIV вв.⁵

Хороший образец научного издания надписей дал известный палеограф В. Н. Щепкин⁶. См. также ряд его произведений⁷.

Специально эпиграфикой занимался И. А. Шляпкин, преподававший палеографию и эпиграфику в Петербургском археологическом институте⁸. Лекции И. А. Шляпкина, единственное издание по эпиграфике в дореволюционной России, представляют собой краткое пособие с описанием 23 памятников, «знание которых вполне удовлетворяет требованию, предъявляемому профессором по русской палеографии»⁹.

Большим вкладом в русскую эпиграфику должен был стать корпус новгородских надписей XI—XIV вв., над которым И. А. Шляпкин работал с 1895 г. до конца своей жизни в 1919 г.

После смерти И. А. Шляпкина предполагалось издать его труд под редакцией А. А. Шахматова и А. Н. Вершинского. Значительное место в труде занимали граффити новгородских церквей, в частности Софийского собора. Издание, к сожалению, не увидело света; только часть граффити Софийского собора была опубликована В. Н. Щепкиным.

В 1952 г. промелькнуло в печати сообщение о том, что «у М. К. Каргера подготовлен к печати корпус новгородских и псковских надписей XI—XVII вв.»¹⁰.

К сожалению, несмотря на оживление интереса к новгородской эпиграфике после замечательных открытий А. В. Арциховского в 1951 г.—берестяных грамот, обещанный свод надписей не был сдан в печать.

⁴ Сахаров Н. П. Записка для обозрения русских древностей. Спб., 1851.

⁵ Срезневский И. И. Древние памятники русского письма и языка. Спб., 1882.

⁶ Щепкин В. Н. Новгородские надписи graffiti. «Древности». — Тр. Моск. археологич. о-ва, т. XIX, вып. 3. М., 1902.

⁷ Описание надгробий. Отчет Исторического музея в Москве за 1906 г. Прил. М., 1907; Отчет Исторического музея в Москве за 1911 г. Прил. М., 1912.

⁸ Шляпкин И. А. Русская палеография. Спб., 1913. Главное внимание здесь уделено эпиграфике и сделана первая, не особенно удачная попытка изобразить азбуку «вещевой палеографии».

⁹ Памятники русской вещевой палеографии. Составил М. И. Михайлов. Спб., 1913, с. 3. Важный эпиграфический материал исследован И. А. Шляпкиным в его большой статье «Древнерусские кресты». — ЗОРСА, Спб., 1906.

¹⁰ Сотникова М. П. Дополнения к «Библиографии русских надписей XI—XV вв.». М.—Л., 1952, с. 220. Автор сообщает также о подготовке свода в 600 надписей Северо-Западной Руси Н. Г. Порфиридовым.

Первым изданием, которое приблизило изучение русской эпиграфики к научному уровню, была справочная книга А. С. Орлова, давшая почти исчерпывающую библиографию 303 надписей XI—XV вв.¹¹

Выход этой книги в 1936 г. был большим событием для всех русских историков, и данные эпиграфики стали широко использоваться при изучении истории культуры, хозяйства и быта древней Руси¹².

Накопление эпиграфического материала (в частности, путем раскопок в древнерусских городах) шло так быстро, что вскоре потребовалось второе, расширенное, издание книги А. С. Орлова¹³.

На основании перечня А. С. Орлова и рукописи И. А. Шляпкина проф. А. Н. Вершинский подготовил в 1940 г. общую работу «Исторические надписи как источник по истории СССР» (5 п. л.). Эта работа, посвященная эпиграфике XI—XVII вв., к сожалению, в свое время не была опубликована, а в настоящее время в значительной мере устарела¹⁴.

4. Обильный эпиграфический материал дали археологические раскопки, и в особенности исследования Великого Новгорода. Однако открытые А. В. Арциховским берестяные грамоты едва ли следует сливать с остальным эпиграфическим фондом. Этот эпистолярно-юридический архив был написан на обычном, широко распространенном в то время писчем материале — на бересте и должен составлять, пожалуй, особый раздел палеографии, а не эпиграфики¹⁵.

Бесследно исчез из поля зрения палеографов и эпиграфистов многочисленный фонд надписей на воске, являвшийся, наравне с берестой, широко распространенным писчим материалом. Но о письменности на бересте и воске свидетельствуют многочисленные стили — «писала», находимые в разных городах во время раскопок¹⁶.

Много интересных новинок дало изучение надписей-граффити XI—

¹¹ Орлов А. С. Библиография русских надписей XI—XV вв. М.—Л., 1936.

¹² Тихомиров М. Н. Городская письменность в древней Руси XI—XIII вв. — ТОДРЛ. Т. IX. М.—Л., 1953, с. 51—66; Рыбаков Б. А. Ремесло древней Руси. М., 1948; Черепнин Л. В. Русская палеография. М., 1956, с. 117—125, 179—191.

¹³ Рыбаков Б. А. К библиографии русских надписей XI—XV вв. — Истор. зап., № 4, с. 250—257; Орлов А. С. Библиография русских надписей XI—XV вв. М.—Л., 1952. Второе издание было дополнено М. П. Сотниковой за счет библиографии печатей и новых находок надписей; объем издания вырос на одну треть (с. 183—236).

¹⁴ Экземпляр рукописи А. Н. Вершинского хранится в Институте археологии АН СССР под № 1840, р. 2.

¹⁵ Новгородские грамоты публиковались А. В. Арциховским в многотомной серии «Новгородские грамоты на бересте». Палеогеографический анализ небольшого числа грамот произведен Л. П. Жуковской (Жуковская Л. П. Палеографический и лингвистический анализ новгородских берестяных грамот. М., 1955, с. 13—78). Расхождения в датировках ряда берестяных грамот между лингвистами и археологами вызваны тем, что А. В. Арциховский несколько занижал, удрежнял дату слоев XI—XIII вв. в Новгороде. (Рыбаков Б. А. К вопросу о методике работ Новгородской экспедиции. — СА, 1959, № 4; он же. Что нового вносит в науку статья А. В. Арциховского. — СА, 1961, № 2). После дискуссии, привлекавшей и палеографический материал, и после новых исследований Б. А. Колчина по дендрохронологии (Колчин Б. А. Дендрохронология Новгорода. — СА, 1962, № 1, с. 113—139), А. В. Арциховский был вынужден изменить датировки, и, следовательно, его расхождения с лингвистами значительно сократились.

¹⁶ Zak J. Wczesnośredniowieczne ryłce de pisanja na tablicach woskowych. — Dawna kultura, вып. 1, 1954; Тимошук Б. А. Об инструментах для письма («стилях»). — КСИИМК, вып. 62, 1956, с. 155—156; Zak J. Z dziejów znajomości pisma w Polsce. — Slavia Antiqua, t. V. Poznań, 1956; Медведев А. Ф. Древнерусские писала X—XV вв. — СА, 1960, № 2, с. 63—88.

XIII вв. В последние годы центр изучения переместился из Новгорода в Киев¹⁷.

Особый интерес представляют открытия С. А. Высоцкого, систематически расчищающего граффити Софийского собора в Киеве. Историческое значение обнаруженных им надписей XI—XII вв. превосходит значение берестяных грамот¹⁸.

Ряд новых надписей обнаружен и на музейных предметах XII—XIV вв.¹⁹

Раскопки древнерусских курганов, городов, селищ ежегодно пополняют быстрорастущий фонд русской эпиграфики за счет надписей на амфорах, пряслицах, ножах, крестиках, сапожных колодках, бочках, измерительных локтях, денежных слитках, печатях²⁰.

Объем эпиграфического материала в настоящее время настолько возрос, что приведение его в систему, классифицирование, размежевание с палеографией, выработка принципов датировки и сопоставление с южнославянской кирилловской эпиграфикой стали настоятельно необходимы.

5. Институт археологии Академии наук СССР приступил к публикации эпиграфических источников (работы Б. А. Рыбакова, А. В. Кузы и А. А. Медынцевой). В серии «Свод археологических источников СССР» вышла книга автора статьи (См.: Рыбаков Б. А. Русские датированные надписи X—XIV вв. М., 1965).

При подготовке такого рода изданий встает ряд классификационных вопросов и среди них — вопрос объема эпиграфики и размежевания эпиграфики с палеографией. Безусловно, к разряду эпиграфики должны быть отнесены надписи на монетах и печатях. Нумизматика и сфрагистика имеют много специфических методов и задач и зачастую пренебрегают эпиграфическим методом датировки, а от внимания специалистов по эпиграфике обычно ускользает ценный материал монет и печатей, порой очень точно датируемый.

Ближе к палеографии стоят рисованные красками подписи к фрескам, обычно рассматриваемые в разделе эпиграфики. Художники-фрескисты не создавали своих особых видов начертаний букв, а просто в увеличенном масштабе воспроизводили книжный почерк своей эпохи.

На рубеже палеографии и эпиграфики стоят надписи на бересте. По законченности и жизненной конкретности своего содержания многие берестяные записи близки к обычному эпиграфическому фонду, но в то же время надписи на бересте никак не связаны с предметом —

¹⁷ Рыбаков Б. А. Іменні написи XII сторіччя в Київському Софійському соборі. — Археологія, І. Київ, 1947, с. 53—64.

¹⁸ Высоцкий С. А. Граффити XI в. в Софии Киевской. — СА, 1959, № 1, с. 217; он же. Датированные граффити XI в. в Софии Киевской. — СА, 1959, № 4, с. 243—244; Рыбаков Б. А. Запись о смерти Ярослава Мудрого. — СА, 1959, № 4, с. 245—249; Высоцкий С. А. Надписи в Софии Киевской времени княжения Святополка Изяславича. — История СССР, 1960, № 6, с. 139—146.

¹⁹ Николаева Т. В. Произведения мелкой пластики XIII—XVII вв. в собрании Загорского музея. Загорск, 1960.

²⁰ Авдусин Д. А., Тихомиров М. Н. Древнейшая русская надпись. Вестн. АН СССР, 1950, № IV, с. 74 и след.; Черных П. Я. Две заметки по истории русского языка. 2. К вопросу о гнездовской надписи. — Изв. АН СССР. Отд. лит-ры и языка, 1950, т. IX, вып. 5, с. 398—401; Mareš E. V. Dva objavy starých slovanských pípisů. Slavia, 1951, ročník XX, sešit 4; Арциховский А. В. Археологическое изучение Новгорода. — МИА, 1956, № 55; 1957, с. 89—108; Рыбаков Б. А. Раскопки в Любече в 1957 г. — КСИИМК, вып. 79. М., 1960, с. 27—34; Равдина Т. В. Надпись на корчаге из Пинска. — КСИИМК, вып. 70, 1957, с. 150—153; Монгайт А. Л. Старая Рязань. — МИА, 1955, № 49, с. 188.

со свитком бересты. Береста — только удобный и привычный материал для письма, как пергамен или бумага.

Л. В. Черепнин правильно поступил, включив сводку начертаний на бересте в свой курс палеографии²¹, но только в хронологическое распределение грамот XII—XIII вв. теперь должны быть внесены существенные коррективы, связанные с передатировкой археологических слоев и «ярусов». Начертания на бересте, несомненно, имеют свою специфику.

Надписи-граффити на штукатурке, на глине, кирпичах и камнях должны остаться в ведении эпиграфики, так как по своему содержанию они нередко связаны с тем местом (зданием или определенным помещением), где они сделаны. Таковы, например, все заклінательные надписи, содержащие варианты формулы «господи, помози!»; они все связаны с церковными, культовыми постройками²².

С другой стороны, среди привычного палеографического материала есть много коротких записей, иногда совершенно не связанных с текстом, но имеющих прямое отношение к книге как объекту труда. Это — приписки писцов на полях и последних листах, сообщающие о том, что писцу хочется спать, что его одолевает «дремота напременная», что ему попалось «лихое перо» или что у него на дворе, в то время как он переписывал шестоднев, «родила свинья поросят». По формальным признакам эти записи — удел палеографии, но по самостоятельному характеру своего содержания, по законченности мысли они ближе к тем лаконичным, субъективным и живым записям, с которыми обычно имеет дело эпиграфика.

6. Для эпиграфического материала сопоставление с рукописями и чернильными начертаниями на пергамене и бумаге может дать лишь приблизительную хронологию. Очень важно учесть специфику начертаний и специфику их эволюции в зависимости от материала и способа нанесения надписей. Сочетание этих двух признаков позволяет дать следующую классификацию надписей:

- а) написанные «писалом» по мягкому материалу (сырая глина, воск, свежая береста);
- б) процарапанные коническим острием (штукатурка, обожженная глина, кирпич, камень, металл, дерево);
- в) резаные (металл, кость, дерево);
- г) гравированные резцом по металлу;
- д) долбленные и чеканные (камень, металл, литейные формы);
- е) врезные в дерево;
- ж) выпукло-резаные (камень, дерево, кость, матрицы для набойки);
- з) выпукло-накладные (восковые модели литых изделий);
- и) шитые;
- к) проволочные напаянные;
- л) писанные золотом на меди.

Практически приходится иметь дело с первыми шестью группами надписей, остальные способы встречаются редко.

Сочетание свойств материала и пишущего орудия приводит к выработке особых приемов в каждом случае и сильно влияет на оконча-

²¹ Черепнин Л. В. Русская палеография. М., 1956, табл. 3, 6—7.

²² Обычай использовать церковные стены для магических целей подвергался осуждению еще в древней Руси: «...церковная татба: мертвци сволочать, крест посекут или на стенах режут... или что неподобно в церкви подееть...» (2-я редакция церковного устава Владимира. Памятники русского права. Вып. 1. М., 1952, с. 241).

тельную форму букв. Особенно это относится к написанию округлых элементов, завитков, к передаче нажимов.

7. При анализе особенностей эпиграфических начертаний и их хронологии очень важно отметить наличие двух разных стилей — торжественного и бытового.

Торжественный стиль применялся чаще всего мастерами золотых и серебряных дел для написания имени заказчика, обстоятельств изготовления вещи, даты изготовления или для богослужебных текстов вроде формулы евхаристии. Надписи носят орнаментальный характер, тщательно выполнены, иногда выделены или черневым заполнением, или штриховкой фона; нередко применялся двойной контур.

Надписи торжественного стиля обычно очень близки к современным им книжным начертаниям.

Совершенно иное — простой бытовой стиль. Здесь мы видим стремление быстро и ясно записать необходимое; авторы упрощают начертания, дают только основную схему букв, известных нам по пергаменным рукописным книгам. Этот деловой почерк меняется с веками, но, кажется, эти изменения происходят несколько медленнее, чем в рукописном деле, так как наличие простых и удобных форм позволило дольше пользоваться ими без изменений.

8. Основой для самостоятельной эпиграфической датировки должен быть упомянутый выше свод русских датированных надписей X—XIV вв., включающий предметы с точно написанными датами и косвенно датируемые достаточно узким промежутком времени.

На этой основе создана полная азбука датированных надписей, дающая все варианты начертаний каждой буквы в каждой надписи. Такой принцип исключает возможность случайного отбора.

Абсолютно точным материалом могут служить только надписи, содержащие написанную дату. Косвенно же датируемые надписи сами еще подлежат проверке и изображены на таблице пунктиром.

Хронологический диапазон эпиграфической шкалы может быть расширен в сторону X и даже IX в. путем привлечения болгарской кирилловской эпиграфики, изученной К. Миятевым, В. Ивановой-Мавродиновой и С. Станчевым.

Небольшая группа надписей относится к середине XI в.; вторая группа охватывает первую треть XII в., затем наблюдается скопление надписей в 1160-е годы; следующее скопление их падает на предмонгольские годы. Далее следует перерыв в 80 лет, связанный с общим упадком после татарского разгрома, новая группа датированных надписей относится уже к 1320—1390 гг.

9. Помимо палеографической датировки, основанной на форме начертаний (с поправкой на материал надписи), эпиграфические памятники могут быть датированы стилистически, типологически, стратиграфически в том случае, если они содержат указания на определенных лиц или на события, — исторически.

Датировка по стилю художественных произведений (резные иконки, энколпионы, чеканные оклады или сосуды) или по типу археологических вещей (сосуды, пряслица) не отличается особой точностью и только в редких случаях может сузить дату, полученную путем палеографического анализа.

Большую точность может при благоприятных условиях дать стратиграфический метод датировки по условиям залегания находки в определенных археологических слоях. Стратиграфическая датировка отдельной вещи дает время попадания вещи в культурный слой, прекращение ее бытования (поломка вещи, утеря, пожар), но не всегда

может определить время происхождения надписи на вещи. Известны случаи, когда печати X в. оказывались в слоях XII в., это означает, что древний документ, скрепленный печатью, дожил до XII в.

Знаменитая чара черниговского князя Владимира Давыдовича найдена в слоях XIII в. в татарском городе Сарая-Берке, тогда как надпись могла быть сделана только в 1140—1151 гг.

В некоторых случаях стратиграфическая датировка упрочняется количеством находок в разных местах. В качестве примера можно привести несколько десятков крестов-энколпионов, отлитых в одной литейной форме и найденных во многих русских городах всегда в слоях, связанных с пожарами эпохи Батые (1237—1240)²³.

Как мы видим, для того чтобы эпиграфика стала на прочное научное основание, необходимо: создание азбуки точно датированных надписей, выявление специфики разных способов написания, тщательный стилистический, типологический и стратиграфический анализ. Выполнение этих формальных требований позволит использовать обильный эпиграфический материал в качестве своеобразного, яркого и подчас незаменимого исторического источника.

10. Датировка эпиграфических материалов по упоминаемым в них именам или событиям является уже и анализом их по существу содержания.

Имена и изображения христианских патронов дают в наши руки нити связей с летописным или сфрагистическим материалом, но при всех логических построениях нужно помнить об условности тех или иных сближений. Окончательно можно принимать только те гипотезы, где сближения обосновываются с нескольких разных позиций.

Так называемая «черниговская гривна» — тяжелый золотой змеевик с именем Василия — давно уже связана с Владимиром-Василием Мономахом. Здесь как раз мы видим пример обоснования гипотезы с нескольких позиций:

- а) палеографически «гривна» относится к XI—XII в.;
- б) имя Василия носил Владимир Мономах;
- в) дорогой золотой предмет весом в две гривны золота (около 186 г) соответствовал княжескому достоинству (змеевик Василия по стоимости равнялся размеру годичной княжеской дани с города средних размеров);
- г) змеевик найден на р. Белоусе в окрестностях Чернигова, где в 1078—1094 гг. постоянно охотился Мономах и где туры поднимали его на рога, лось топтал ногами, рысь прыгала на бедра, а вервь «на бедре меч оттял». Потеря золотой гривны в охотничьих угодьях по Белоусу вполне естественна.

Менее обоснована гипотеза о принадлежности потира из Переяславля-Залесского князю Юрию Долгорукому. Она основана только на предании. Потир XII в. имеет в числе других изображение св. Георгия. Очень вероятно, что потир — вклад Георгия Владимировича в построенный им собор, но настаивать на этом нельзя.

²³ Рыбаков Б. А. Ремесло древней Руси. М., 1948. На литейной форме мастер вырезал надписи прямо, и поэтому на бронзовых отливках они получились обратными, «зеркальными». В связи с эмиграцией части русского населения во время монголо-татарского разгрома некоторое количество таких энколпионов оказалось в Западной Европе. Они есть, например, в средневековом отделе Ватиканского музея в Риме. Зеркальность надписей затрудняла чтение, и эти энколпионы иногда принимались за греческие. Энколпион 1230-х годов был найден в могиле одного католического епископа вместе с железом-пасторалом, потиром и диском (Hensel W. *Studia i materiały do osadnictwa Wielkopolski Wczesnohistorycznej*, t. II. Poznań, 1953, с. 59, табл. IV. — Русские обратные надписи приняты автором за греческие).

11. Список вещей, связанных с теми или иными историческими лицами, можно пополнить.

При раскопках в Пинске на территории княжеского дворца XI—XII вв. был обнаружен фрагмент корчаги с надписью [И]РОПОЛУЄ ВНИ²⁴. Т. В. Равдина связывает эту надпись с князем Ярополком Изяславичем (убит в 1086 г.), владевшим Владимиром Волынским и временно Туровом; предполагается, что и Пинск мог входить в его княжество. Однако был еще один князь Ярополк, непосредственно связанный с Пинском, но живший на сто лет позже. Уточнение даты позволит решить возникшую дилемму.

Эпиграфическая дата надписи очень широка — XI—XII вв. — и не может служить основанием для проверки.

Археологическая датировка тоже расплывчата, но некоторые основания все же дает. Культурный слой Пинска делится на 16 горизонтальных пластов; надпись найдена в десятом. Заметный по вещевым находкам рубеж домонгольской эпохи и эпохи монголо-татарского ига должен проходить где-то на уровне 8—9-го пластов, т. е. выше интересующей нас находки²⁵.

В одном горизонте с надписью обнаружено большое количество фигурной майолики для своеобразной керамической мозаики, характерной для конца XII в. (во Владимире 1185—1189 гг., а в Суздале — 1194 г.). Тем самым время фрагмента с надписью определяется как конец XII в. Именно в это время и упоминается пинский князь Ярополк Георгиевич, справлявший свою свадьбу в Пинске в 1192 г.²⁶ Не ему ли и принадлежало «Ярополче вино», налитое в корчагу?²⁷

Второй пример приурочения надписей можно привести из области граффити.

В алтарной части Софийского собора в Киеве обнаружена на древней штукатурке надпись всего из 10 букв: ПОМОЗИ МАРТ. Однако, несмотря на ее фрагментарность, есть ряд данных, позволяющих датировать ее с точностью до года:

- а) надпись содержит обычную формулу «Господи, помози». Март... начало какого-то имени (Мартин, Мартемьян, Мартирий);
- б) над надпись есть погрудное изображение бородатого мужчины без нимба, но в епископском полиставрии, что определяет заказчика надписи как епископа;
- в) надпись вся выполнена великолепными заглавными буквами тератологического стиля XII—XIII вв.;
- г) просматривая все материалы о русских епископах XII—XIII вв.,

²⁴ Равдина Т. В. Надпись на корчаге из Пинска. — КСИИМК, вып. 70. М., 1957, с. 150—153.

²⁵ Т. В. Равдина проводит этот рубеж между 6-м и 5-м пластами, но приведенная ею стратиграфическая таблица должна быть истолкована по-другому: шиферные пряслица, как показывает новгородская стратиграфия, продолжают бытовать после монголо-татарского нашествия еще многие десятки лет, а корчаги киевского типа резко обрываются на середине XIII в. По отношению к Пинску Т. В. Равдина провела рубеж ровно по горизонту последних находок пряслиц в 6-м пласте, и он оказался оторванным от верхних, последних по времени находок корчаг 8-го пласта (см. рис. 79 на с. 151). Наиболее вероятным рубежом, отвечающим времени Батыева, является 9-й пласт. Этому соответствуют и вещевые находки.

²⁶ ПСРЛ, т. II, с. 141.

²⁷ Исторические соображения не позволяют признать хозяином вина Ярополка Изяславича, стольным городом которого был Владимир Волынский; лишь недолго в его владении был Туров, отошедший к его брату. При перечислении «всей его жизни», т. е. его домена, упоминаются земли на Волыни и под Киевом, очень далекие от Пинского Полесья. — ПСРЛ, т. II, с. 82.

которые могли бы иметь отношение к торжественной записи в Софии Киевской, мы находим только одно имя — Мартирия Новгородского, ставленника боярской партии, приглашенного в Киев митрополитом «с великою честью» в 1192 г. и помещавшего впоследствии на своих печатях киевскую оранту.

Возможно, что одним из элементов «великой чести» было изготовление огромной полутораметровой надписи из инициалов в ризнице Софийского собора в честь новопоставленного архиепископа²⁸.

Третий пример предположительного отнесения вещи к определенному историческому лицу нам дает анализ так называемой панагии из коллекции Н. М. Постникова, дважды опубликованной, но не комментировавшейся²⁹.

Подлежащие учету при датировке и атрибутации особенности самой вещи и аналогичных ей таковы:

- а) лицевая сторона украшена изображением античной Ники с венком победы в руках. Надпись называет ангела победы архистратигом Михаилом. Эпиграфически можно датировать ее XIII веком;
- б) дата рельефа с Никой, очевидно, очень близка ко времени нашествия Батые, так как чрезвычайно сходная костяная пластинка есть среди находок в Увече, ставке Батые. Можно утверждать, что такая костяная пластинка (возможно, византийского происхождения) послужила основой для уникальной русской панагии;
- в) очень важно отметить, что сама панагия пережила татарское нашествие и бытовала в Северо-Восточной Руси в XIII—XIV вв., так как в коллекциях Исторического музея в Москве есть механически полученная (путем отиска в глине) отливка с нее, снабженная дополнительным орнаментом XIII—XIV вв.;
- г) оборотная сторона панагии содержит менее изысканное, наспех сделанное изображение Иоанна Крестителя и отдельно его отрубленной головы. Особый интерес представляет надпись:

ІС[А]Н]ВОЦНІЄТЬ ГЛ[АГОЛ]А: ПОКАНТЄЄИ БР[А]ТВА, ОУЖЄ ВО
ПРІВЛАНЖНА Ц[А]Р[СТ]В-О Н[Є]Б[Є]НОЮ. Писавший дважды

ошибся, написав «В» вместо нужного «Б». Эпиграфическая дата надписи — первая половина XIII в. Аналогичный текст о приближении времени покаяния есть в летописи в связи с нашествием монголо-татар;

- д) серебряная панагия (или гривна) с именем Иоанна могла принадлежать какому-то знатному лицу по имени Иван, возможно полководцу (лицевая сторона содержит надпись о «воеводе небесных сил архистратиге Михаиле», изображенном с нагрудным венком). Судя по надписи, гривна изготовлена тогда, когда уже знали о приближении каких-то «последних времен», очевидно нашествия Батые;
- е) искать заказчика гривны можно только среди лиц, участвовавших в борьбе с монголо-татарами, но уцелевших после разгрома, так как гривна копировалась в XIII—XIV вв.

Если владельцем гривны был князь, то единственным лицом, удовлетворяющим всем требованиям, является князь Иван Стародубский (1198—1246), сын Всеволода Большое Гнездо, оставшийся в живых

²⁸ Рыбаков Б. А. Именні написи XII ст. в Київському Софійському соборі, с. 56—61.

²⁹ Некрасов А. И. Древнерусское изобразительное искусство. М., 1937.

после боев с Батыем. Во время поездки его брата Ярослава в Каракорум к хану Иван заменял его в качестве великого князя. К нему было адресовано послание папы Иннокентия IV, написанное после Лионского собора 1245 г.

12. Не умножая примеров сложного и не всегда убедительного анализа вещей с надписями, проводимого ради выяснения их точного исторического места, можно привести общий список исторических лиц, с которыми достоверно или предположительно связаны те или иные надписи. Ограничим список только домонгольским временем³⁰.

Князь Ярослав Мудрый. 1054 г.

Князь Святослав Ярославич. 1076 г. (В).

Князь Всеволод Ярославич. 1093 г. (В).

Княгиня Олисава, жена Изяслава Ярославича. 1060-е годы (В).

Князь Святополк Изяславич. 1093 г. (В).

Князь Глеб Святославич. 1068 г. (Ор. № 1).

Князь Олег Святославич. 1097 г. (В).

Князь Владимир Всеволодич Мономах. 1078—1094 гг. (Ор. № 2); 1097 г. (В).

Епископ Лука Белгородский. После 1089 г. (В).

Епископ Никита Новгородский. 1108 г. (Ор. № 6).

Епископ Даниил Юрьевский. 1114 г. (В).

Боярин Ставр Гордятич. 1118 г.? (В).

Князь Борис Всеславич. До 1128 г. (Ор. № 68, 69, 70).

Посадник Иванко Павлович. 1133 г. (Ор. № 15).

Архиепископ Нифонт Новгородский. 1148 г. (Ор. № 16).

Князь Владимир Давыдович. До 1151 г. (Ор. № 20).

Князь Юрий Владимирович Долгорукий. 1150-е годы (Ор. № 43).

Княжна Евфросиния. 1161 г. (Ор. № 18).

Боярин Петрила Микульчич. 1130—1134 гг. (Ор. № 44).

Князь Рогволод Борисович. 1171 г. (Ор. № 17).

Игумен Варлаам Хутынский. 1192 г. (Ор. № 23).

Князь Ярополк Георгиевич. 1192 г.

Архиепископ Мартирий Новгородский. 1192 г.

Архиепископ Антоний Новгородский. 1211 г. (Ор. № 80).

Князь Ярослав Всеволодич. 1216 г. (Ор. № 81).

Князь Святослав Всеволодич. 1234 г. (Ор. № 83).

Князь Иван Всеволодич. 1238 г.?

Исследовательская работа над обширным эпиграфическим фондом, несомненно, позволит исправить и уточнить те приурочения надписей, которые существуют сейчас, и, конечно, значительно расширить приведенный список.

13. Обрисовка исторической ценности эпиграфического материала сильно затруднена его разновременностью и многообразием. Приходится разбивать его на условные группы без строгой хронологической последовательности.

Надписи мастеров. Эпиграфические данные открывают нам доступ в такие уголки древнерусской жизни, которые никогда не освещались рукописной книжностью. Одним из них является мир ремесленников, мастеров золотых и серебряных дел, «плинфотворителей»-гончаров, токарей по камню, литейщиков, сапожников. Их надписи, сделанные нередко в процессе производства, свидетельствуют о широком распространении грамотности в среде городских «черных людей».

³⁰ Обозначение «Ор. № 1» указывает на «Библиографию» А. С. Орлова. Буква «В» — открытия С. А. Высоцкого. В этот список не включены печати и монеты.

Литейная форма киевского мастера начала XIII в. помечена именем **МАКОГНМОУ**³¹. Очевидно, этот предмет назывался в древней Руси в мужском роде (может быть, Макъсимов «колыпь»?).

Рязанский кирпичник вырезал на формовочной доске свое имя: **ЯКОВЪ ТВ**³². Очевидно, «Яков тв[ориль]»?

По поводу знаменитых Вщижских арок XII в. высказывались предположения об их иноземном, романском происхождении. Однако на обороте их есть русские надписи, сделанные самим мастером в процессе изготовления модели: **ГН ПОМОЗН[Р]Я[ГОВ] С[В]ОЕ[М]ОУ КОСТ[АНТИН]У**, что удостоверяет русское происхождение изделий и одновременно говорит о трудности их отливки³³.

Давно известные подписи двух новгородских мастеров середины XII в. Братилы-Флора и Константина, сделанные на днищах двух почти тождественных сосудов, наводят на мысль о преднамеренном воспроизведении образца, что постоянно наблюдалось в средние века во время цеховых испытаний на звание мастера, когда испытуемый готовил свой *chef d'oeuvres*³⁴.

Из надписей на кресте Евфросинии Георгиевны Полоцкой 1161 г. мы узнаем не только имя замечательного художника-ювелира — Лазаря Богши (Богуслава?), но и стоимость материала и работы:

Я КОВАНЕ ЕГО ЗЛОТО И СЕРЕБРО

И КАМЕНЬЕ И ЖЪНЮЮГЪ КЪ Р ГРЕНЕВЪ Я ЛА[ЖЕНЬЕ]М ГРЕНЕВЪ, т. е. весь материал стоил 100 гривен, а исключительная по тонкости работа оценивалась довольно высоко — в 40 гривен³⁵.

Крест XIII—XIV вв. из Загорска имеет подпись мастера-владельца: **КРТЪ СЕМЕНОЛО ЗЪЛОТНА[О]ЕВЪ**³⁶. Семен, вероятно, и сам был причастен к ювелирному делу, судя по его прозвищу «Золотило».

Подписи трех мастеров есть на кованом медном ларце, хранящемся в Кракове. Ларец украшен гравированными изображениями разных святых и сценами из жития Кузьмы и Демьяна. Дата — XIV в.; место изготовления, возможно, Новгород. В палеографическом отношении интересно частое применение лигатур. На крышке ларца подписи: **ГН ПОМОЗН СЯМОНА[ОВ] КУЗНЬЦЮ ЮЛНГЪВН ПИ[С]ЦЮ ЛЕВОНТЬЮВН ПИ[С]ЦЮ**.

Кузнец, художник-гравер и чеканщик надписей увенчали красивый ларец своими именами³⁷.

К тому же времени, к XIV в., относится интересное надгробие кузнеца Саввы Тарасина, найденное на западной окраине Новгородской земли в с. Войносове³⁸.

Этот раздел можно закончить надписью мастера шиферных пряслиц, токаря по камню из Любеча. Трогательной интимностью веет от надписи на крошечном детском пряслице: **ИВАНКЪ СЪЗДАЪ ТЕБЕ Ю ОДННА ДЦ[ЕРЬ]**, т. е. «Иванко сделал это тебе, единственная дочь». Пряслице стратиграфически датируется серединой или третьей четвертью XI в., когда на месте будущего княжеского замка Мономаха (1078—1096 гг.) существовали ремесленные мастерские.

³¹ Каргер М. К. Древний Киев. Т. 1. М.—Л., 1958, с. 385.

³² Монгайт А. Л. Раскопки в Старой Рязани. — КСИИМК, вып. XXXVIII, 1951, с. 18.

³³ Рыбаков Б. А. Ремесло древней Руси. М., 1948, с. 253—254.

³⁴ Там же, с. 295—300.

³⁵ Алексеев Л. В. Лазарь Богша — мастер-ювелир XII в. — СА, 1947, № 3.

³⁶ Николаева Т. В. Указ. соч., с. 110.

³⁷ Жолтовский П. Н. Ларец мастера Самуила. — СА, 1958, № 4, с. 209—213.

³⁸ Седов В. В. Войносовский крест. — СА, 1962, № 3, с. 312.

Токарь по камню оставил здесь целый ряд предметов из розового овручского шифера — жернова, точильные камни, бруски, — которые обычно делались из другого материала. Обилие овручского камня может быть объяснено только тем, что мастер-камнерез, точивший шиферные пряслица, жил здесь, в самом Любече, работая на привозном материале. Мастер Иванко, отец единственной дочери, удостоверил это своей надписью на подарке, изготовленном им самим для дочери³⁹.

На денежных слитках-гривнах XII—XIV вв. часто встречается написание имен, иногда с краткими пояснениями.

М. П. Сотникова, специально изучавшая эти слитки, пришла к выводу, что надписи делали мастера-литейщики, переливавшие в слитки чужое серебро. Имя заказчика, владельца серебра, и надписывалось.

Можно привести несколько примеров:

ПЯВБЛЪ	БЕМЕНИ
ОНННМО	ПАРЪФНЛЬБЪГЪ
БЪХРЪМЪ ШНТКОВЪ	ПТРВА
НАСТАБЪЛ	ЮРЕНННЪ
НЕРОНОВА МАТЬ	РОДНЕРОНОВА
БЕДОРА	У МНАНДИ ВЗАЛ

Всего на слитках новгородских, черниговских и литовских 104 надписи⁴⁰.

14. **Надписи женщин, прявших пряжу.** Две причины могли побудить древнерусских девушек (или тех, кто дарил им) старательно пометать метками, буквами и полными именами маленькие каменные пряслица для веретен.

Во-первых, на «беседах», на девичьих посиделках, когда пряденье прерывалось играми и песнями, веретена могли перепутаться. Некоторые старинные игры требовали, чтобы от каждой девушки на посиделках брался какой-то приметный предмет, и, когда вынимали «счастье», нужно было сразу опознать его; пряслица с тамгой или надписью были особенно удобны для этой цели.

Во-вторых, по тем же этнографическим данным хорошо известно, что прялки и веретена являлись у славян предсвадебным подарком жениха невесте; с этим связана богатая символика орнамента на донцах прялок. В этом случае мы вправе ожидать, что надпись на пряслице сделана дарителем. К первой группе относится ряд надписей, возглавленных болгарской надписью **ДОЛНИ ПРАСЛЕНЪ** из Преслава⁴¹. Болгарская надпись, во-первых, дала нам точное наименование самого предмета «пряслень», а во-вторых, позволила исправить неверное чтение на одной русской находке: в Киеве в составе богатого княжескогоклада XII—XIII вв. было найдено несколько пряслиц, надпись на одном из них читалась так: **ТЕОРН НЪ ПРАМО [И] ПОСЛЕНЪ**, хотя это чтение и не давало смысла. Преславская находка помогла прочесть надпись так: **ПОТЕОРННЪ ПРАСЛЕНЪ**. Имя Потвора может быть объяснено как «чародейка», «волшебница», может быть, это было только прозвище⁴².

³⁹ Рыбаков Б. А. Раскопки в Любече в 1957 г. — КСИИМК, вып. 79. М., 1960, с. 32—33.

⁴⁰ Сотникова М. П. Серебряные платежные слитки Великого Новгорода. Автореф. канд. дис. Л., 1958, с. 9—10.

⁴¹ Миятев К. Эпиграфические материалы из Преслава. *Byzantinoslavica*, т. III. Praha, 1931.

⁴² Рыбаков Б. А. Овручские пряслица. — Докл. и сообщ. истор. ф-та МГУ. М., 1946, с. 28.

На пряслицах (правильнее было бы — на прясленах) мы встречаем разные имена (Ульяна, Зоя, Ромада? и др.).

Одна надпись была сделана грамотной внучкой, чтобы отличить пряслице от других: **БІВННО ПРЯСЛЕНЕ**⁴³.

На одном пряслице из Любеча написаны почерком XI в. первые девять букв русской азбуки; возможно, это было связано с какими-либо играми или гаданьями, вроде новогодних гаданий об имени жениха.

Вторая группа пряслиц-подарков тоже может быть начата болгарской находкой надписи **ИРИНИ**, где имя Ирины стоит в дательном падеже. Затем можно назвать пряслице из Любеча: **СТНПАНДИ**; другое любечское пряслице прямо указывает на подарок мужчины — «**ОТ НЕЖНОВЦЯ**». Другие надписи (**МОЛОДНО**, **МАРЪТЫНА**, **НИКОЛА**) содержат мужские имена. Пряслице из Вышгорода с надписью **НЕВЕ-СТΟΥЪ** было, очевидно, подарком невесте⁴⁴.

Надписи на пряслицах свидетельствуют о грамотности разных слоев городского населения, дают нам новые древнерусские имена и интересные для диалектологов особенности написания: отсутствия «ъ» в слове «невесточъ», написание «Стипанида» через «и», замена «ъ» на «о» и наоборот, чтение Ъ как «е».

15. Надписи на амфорах-корчагах. На двуручных корчагах X—XIII вв. для вина и масла мы встречаем множество меток, знаков, отдельных букв и надписей. Это объясняется тем, что амфоры-корчаги были торговой тарой.

Древнейшая русская надпись X в. — **ГОРДУХЦЯ** — обнаружена именно на такой корчаге, положенной в погребальный курган⁴⁵.

В надписях мы видим иногда имена (например, **ОЛЪКЪСН**), иногда обозначения количества (**ЗОЛОТННК**, ... **ЗДЪ**)⁴⁶, иногда пожелания полноты сосуду (**БЛАГОДАТ]НЕСИ ПЛОНИ КОРЧАГИ СН**)⁴⁷.

Находка в Пинске среди развалин дворца фрагмента корчаги с надписью **И]РОПОЛУЕ ВННО** позволила связать дворец с князем Ярополком Георгиевичем, свадьба которого состоялась в Пинске весной 1192 г.

В Старой Рязани обнаружена надпись на корчаге XII в.: **НОВОЕ ВННО ДОБРНО ПОГЛАДЪ КНЪЗ]Ю[БОГОВНКА**. По всей вероятности, «доброило» — сорт вина.

16. Надписи на серебряной утвари. Те немногие образцы роскошной пиришественной посуды, которые дошли до нас в целом виде, всегда снабжены теми или иными надписями.

Надписи иногда отмечают владельца вещи, как это было с чарой Владимира Давыдовича, на которой эпиграфическим уставом сделана круговая заздравная надпись.

На великолепной чаре восточной работы из княжеского дворца в Чернигове есть малозаметная надпись **ИВМЪ**; она едва ли обозначает владельца, а скорее купца, привезшего или подарившего эту драгоценность князю.

На серебряной чаре XII в. из Киева есть две глухих владельческих надписи: зачеркнутая — **КЪНЪЖА** и надписанная сверху

⁴³ Алексеев Л. В. Три пряслица с надписями из Белоруссии. — КСИИМК, вып. 57. М., 1955, с. 130. Пряслица из Витебского музея.

⁴⁴ Известен еще ряд разных надписей, но не все они еще расшифрованы.

⁴⁵ Авдусин Д. А., Тихомиров М. Н. Указ. соч.

⁴⁶ Материалы Черниговского музея; Гуревич Ф. Д. Об околном городе летописного Новгорода X—XIII вв. — СА, 1962, № 2, с. 243.

⁴⁷ Рыбаков Б. А. Надпись киевского гончара XI в. — КСИИМК, вып. XII, 1946, с. 134—138.

СПАС[О]БИ. Можно думать, что эта романская вещь была сначала в княжеском владении (очевидно, в роду Всеволода Ярославича), а затем оказалась в церкви Спаса на Берестове⁴⁸.

Наибольший интерес представляет надпись на поддоне серебряной братины восточной работы: **БЪ ПОЛЪУСТЪВЪРЪТЪДЪСЪАТЪ ГРИНЪ ПЪ.** «Тридцать пять гривен» не могут быть обозначением веса серебра, так как вес чаши (около 980 г) немногим более 6 гривен серебра. Очевидно, надпись имела в виду стоимость богато украшенной братины как художественного произведения.

Татищев сохранил нам интересную запись о выкупе князя Ростислава Володаревича в 1122 г. из польского плена за 800 гривен серебра, взамен которых было послано «50 сосудов великих серебряных дивной греческой и венгерской работы»⁴⁹. В среднем эти сосуды ценились по 16 гривен; наша чаша, быть может несколько более поздняя, стоила вдвое больше.

17. Надписи с цифровыми расчетами. В этот раздел можно было бы включить и запись о стоимости креста Евфросинии Полоцкой (100 гривен — материал и 40 гривен — работа) и надпись на восточной чаше о ее стоимости в 35 гривен, но они уже рассмотрены выше в другой связи.

Интересные бухгалтерские записи середины X в. дали раскопки в Тмутаракани.

В одном из домов близ центральной городской площади был найден кувшин для нефти, использованный для записей. Записи велись по разграфленной сетке; вертикальная линия в левой части отделяла графу для обозначения лиц (на первом месте **КЯТ**, может быть, **КЯТЪПАИЪ?**), помеченных в большинстве случаев тамгами, известными и на керамической таре. Далее, вслед за тамгой каждая горизонтальная строчка содержала самые разнообразные цифры в разном порядке. Цифры то уменьшались, то возрастали без всякой системы, колеблясь от 50 до 286; они всегда округлены до десятка. По всей вероятности, это многократные записи или о долгах жителей Таматархи или о количестве каких-то однородных товаров.

Стратиграфическая дата совпадает с палеографической, установленной по греческим средневековым рукописям. В Тмутаракани в слоях X в. есть русские надписи (например, **БЯТ**...), но применительно к этой бухгалтерии на кувшине трудно сказать, является ли она русской или греческой, так как цифровые системы одинаковы. Фрагменты кувшинов с такими записями по графам есть и в Белой Веже-Саркеле.

Рабочие цифровые пометки делались кровельщиками, обивавшими позолоченной медью купол Успенского собора во Владимире. Медные листы, очевидно, пригонялись друг к другу на модели купола внизу, на земле, и заранее были аккуратно размечены цифрами и стрел-

⁴⁸ Г. Ф. Корзухина построила такую цепь догадок по поводу чаши:

1. Чаша попала из Южной Италии в Венгрию.

2. Евфимия Владимировна в 1112 г. привезла ее в Киев.

3. В 1139 г. Евфимия завещала чашу церкви Спаса на Берестове.

4. В 1169 г. чашу украли из монастыря.

5. До 1240 г. чаша вместе с серебряными украшениями была зарыта как клад.

(Корзухина Г. Ф. Серебряная чаша из Киева с надписями XII в. — СА, 1951, № XV).

Едва ли следует серьезно относиться к подобным построениям. Можно лишь заметить, что фигура Евфимии здесь совершенно не при чем — ведь надпись говорит о том, что чара «**КЪНЪЖА**», а не княгинина.

⁴⁹ Татищев В. Н. История Российская. Т. II. М., 1773, с. 226.

ками, определявшими порядок направления листов. Например, ЫНЕ [52]. В. Н. Щепкин датировал буквы 1160-ми годами, а это означает, что они относятся к постройке Андрея Боголюбского 1158—1160 гг.

18. Эпиграфические данные о феодальной титулатуре. В различных надписях XI—XIII вв. выступают разные слои русского общества. В церковных граффити светские люди (даже князья) называют себя «рабами божьими», а духовенство никогда не применяло этой формулы, ограничиваясь саном: чернец, поп, епископ.

Светская терминология представлена в эпиграфике такими словами, как «емец», «воин», а в сфрагистике — «тиун», «протопроедр» (советник). Но наибольший интерес представляют такие высокие титулы, как «великий князь», «каган», «цесарь» или «царь».

М. Д. Приселков, занимавшийся титулатурой, высказал такую мысль: «До 1186 г. ... ни один еще русский князь (подразумевается — кроме Киевского) не носил титула великого князя со времени установления на Руси в 1037 г. императорской власти»⁵⁰.

Первый тезис о времени возникновения великокняжеской власти вне Киева ни у кого из историков не вызвал возражений, но он, как увидим, решительно опровергается эпиграфическими данными.

Второй тезис об установлении в Киевской Руси императорской власти, наоборот, не был принят нашей исторической наукой, а эпиграфика блестяще подтверждает плодотворную гипотезу Приселкова. Надпись на задравной чаре черниговского князя Владимира Давыдовича (1140—1151) называет его «великим князем» и «господарем». Значит, мнение Приселкова о том, что первым великим князем был Всеволод Большое Гнездо, должно быть отброшено.

Подтверждение же другой мысли ученого нашлось на стенах Софийского собора в Киеве **ѢЪ СФЪЪ МЦА ФЪВРАРІ КЪ ЖЪПЪНЮ**

ЦРЪ НАШГО ѢЪ КРЪСНИ ОБОДОРА

в (неделю мученика). В ночь с субботы на воскресенье 20 февраля 6562 (1054) г. скончался в Вышгороде великий князь Киевский Ярослав Мудрый»⁵¹.

Ни к кому другому, кроме Ярослава, эта безымянная эпитафия относиться не могла, так как византийский «цесарь» Константин Мономах умер 11 января 1054 г., а 20 февраля в летописи указано как день смерти Ярослава.

Запись об «усупении царя нашего» объясняет нам ряд летописных обращений к великим князьям Киевским как к царям (1149 г., 1151 г., 1199 г.).

М. Д. Приселков был прав: Ярослав, ставший после смерти брата Мстислава «самовластцем во всей Русской земле», принял императорский титул, выражавшийся словами «царь» или «цесарь».

Византийский титул пришел на смену восточному наименованию великих князей киевских «каганами». В том же Софийском соборе на одном из столбов северной галереи была надпись **СЪПАН ГН**
КАГАН НАШГО С...⁵².

Заглавная буква С, стоящая в конце сохранившейся части надписи, может указывать на Святослава Ярославича или Святополка Изяславича; более вероятно первое допущение.

⁵⁰ Приселков М. Д. История русского летописания XI—XV вв. Л., 1940, с. 81.

⁵¹ Рыбаков Б. А. Запись о смерти Ярослава Мудрого. — СА, 1959, № 4, с. 245—249. Надпись была открыта С. А. Высоцким, публикация которого помещена в этом же номере журнала (с. 243—244).

⁵² Надпись зарисована автором статьи в 1935 г.

19. Тайнопись новгородских стригольников. После серьезных исследований М. Н. Сперанского, выяснившего различные системы тайнописи, оставался нерасшифрованным один из интереснейших эпиграфических памятников Новгорода — Людогощинский крест 1359 г. Характер изображений и текст надписи позволяют связывать его с движением стригольников, для которых 1359 г. был годом облегчения, так как тогда ушел на покой их гонитель — архиепископ Моисей. Надпись призывает божье благоволение на всех христиан «на всяком месте молящаяся тебе верою чистым сердцем...» (рис. 6).

ВЛЪ 2 Ѡ 3 3 ННДН ВІ.
 ПОСТАВЛЕНЪ БЫ КРЪТЪСН
 ГНІСХЕ ПОМНЛУНЕСА ХРЪТЪМЪ.
 НАВСАКОМЪ МѢСТѢ МОАШАСАТОВЪ
 ВЪ РОУ УТЪМЪ СРДЦЕМЪ И РАБОМЪ БІ
 НМЪ ПОМОЗУН ПОСТАВНВШНМЪ КРЪТЪСН
 ЛЮДОЩНУСМЪ НМНѢ НА ПИСАВШЕМУ
 ФУІМЛААСЕ ПРАКСЕ ТЕРВ ВЗМАРМА
 ИАСЕ + — * P A : ◦ ←

Рис. 6. Надпись скульптора Якова, сына Федосова, на Людогощенском кресте 1359 г.

Тезис о «чистых сердцем», имеющих право обращаться к богу не в церкви, не через посредников, а «на распутьях градных», «на всяком месте», был тезисом чисто стригольническим. Изображения святых, обращавшихся непосредственно к небу, к богу (Илья в пустыне, Герасим в пустыне, Самсон, Симеон Столпник), или борющихся с драконом Зла, на кресте 1359 г. дополняют еретический смысл надписи. Имя мастера, резавшего этот великолепный крест, зашифровано тайнописью, которую в настоящее время, когда крест очищен от наслоений красок, можно раскрыть:

... И МНѢ НАПНГАВШЕМ[V]
 Ф[V]ИМЛААСЕ ПРАКСЕ Т[ГГ]ВКММ
 РРМЛААСЕ + ...

Буквы записи, как и в современных им рукописях XIV в., зашифрованы по принципу деления надвое их цифрового значения: так, для того чтобы зашифровать букву Д, писец раскладывал ее числовое значение — 4 — на два слагаемых — 2+2 и получал буквенное выражение ВВ. Для того чтобы прочитать эти парные сочетания, достаточно сложить их числовое значение и написать букву, выражающую значение суммы: $\Phi + V = 500 + 400 = \text{A}$

Пользуясь этой системой, мы можем определить имя своеобразного художника, резчика по дереву, связанного, очевидно, со стригольнической общиной Людогощей улицы: ... И МНЕ НАПНЄЯШЄМЪ ЯКОВЪ · СѢВ · ФЕДОСОВЪ + Людогощин Яков Федосов — новое имя в списке русских скульпторов, ставшее нам известным благодаря эпиграфике.

20. **Церковные граффити заклинательного характера.** Несмотря на то что по древнему закону вырезание надписей на церковных стенах приравнивалось к чародейству, выкапыванию мертвецов и языческим молениям, все стены древнерусских церквей Киева, Новгорода, Смоленска, Пскова и других городов покрыты широким поясом записей XI—XIV вв., а поверх них и более поздних.

Писали все — от простого горожанина до князя и от бойкого церковного певчего до митрополита. Церковное начальство уже в XI—XII вв. вынуждено было зачерчивать слишком игривые или прямо нецензурные записи богомольцев и клира (например, в жертвеннике Софийского собора в Киеве).

Единственной категорией надписей, содержание которых было прямо связано с церковью как священным местом, являются граффити, начинающиеся с установившейся формулы: «Господи, помози рабу своему!» Тысячи таких надписей представляют большой интерес несмотря на их однотипность. Они дают нам славянские имена, особенности диалектов, бытовое применение глаголицы.

Среди небольшого количества новгородских граффити, опубликованных В. Н. Щепкиным, можно насчитать ряд новых, неизвестных дотоле имен: БРѢБЪЛЪ, ДЪДЪТЯ, ДОБРОЖИТЪ, МЪТНЖНР, НЪА ДКО, СЕНГЪ

А. Н. Вершинский в своей рукописи упоминает новгородские надписи, сделанные по особому поводу: «...в беде писал»: «Господи помози рабу своему оклеветанному».

К разделу заклинательных надписей относятся и такие роскошные, тщательно нарисованные произведения, как полутораметровая надпись [ГН] ПОМОЗН МАРТ[НРНЮ] АРХИЕП[НЕКОПОВ], снабженная портретом архиепископа Мартирия Рушанина и подписью автора: НАКОВЪ ШЪ УРНЬЦЪ. Вероятно, кому-то из очень видных лиц XI в. принадлежит столь же большая надпись на внешней стене Выдубицкого собора 1089 г.:

[ГН ПО]МНАУН МА ГРЪШНАГО РЯБА СВОЕГО СТЕФЯНА [ГРЕШНЕ] ШАГО ПАУЄ ВЪХЪ[ЪУ]БЛОВЪКЪ СЛОВЪМЪ[НИ?] И ДЪ[ЛО]МЪ И ПОМЪШЛЕ [ННЕМЪ].

Длина надписи около 176 см, и помещена она на высоте 230 см от уровня земли XI в. близ северного портала. Имя Стефана заставляет вспомнить об известном церковном деятеле епископе Стефане, бывшем игуменом Печерского монастыря и строителем церкви на Киеве в Киеве. Став епископом Владимиро-Волынским, он при князе Всеволоде в 1091 г. принимал активное участие в киевских делах. Настаивать, однако, на этом сближении нельзя.

21. **Бытовые надписи граффити.** Один из самых интересных разделов массового материала церковных граффити — это надписи бытового характера, многообразные и острые, как говор толпы.

Здесь и восклицания по поводу плохого настроения: ОХЪ ТЪЦЪНО ДЦІ ГРЪШНЪ СЕНГЪ СЕЛЪ, и смешное прозвище

(КВЗЬМА НОРОГА), выцарапанное тонкой иглой в самом алтаре собора под полочкой для дарохранительницы.

Здесь может встретиться даже эпитафия:

А КНМЕ СТОА ОУГЪНЕ
А РЪТА Н О КАМЕНЪ НЕ РОУТЕПЕ

А иногда запись путешественника, который, несмотря на свое военное положение, щеголял значением глаголицы:

С[Т]РАПНЫШЪ ШЪШЕРЪШЪ НАНЪ КОНИ[С].

Иногда на церковных стенах решались космогонические споры, отрывки которых можно разглядеть, к сожалению, с трудом:

АБ БЪБЪ НЪО ... Н(?) РЯ (?) ЗВЪДРЪ ...

А ЗДО (?) ... ПОТРАВОША ОБЛАЦИ РЕУБЪЪ ТО СЪТВОРН.

В этой новгородской надписи XII в. речь идет, очевидно, о том, кто управляет небом, кто может его «разведрить» (т. е. прояснить), кто может потрясти облака — бес или бог? Ответ, разумеется, дан:

БЪ ТО СЪТВОРН⁵³.

Эти рассуждения вполне в духе тех дискуссий церковников с язычниками о боге Саваофе и «бесе» Роде и о том, кто из них является творцом мира и жизни, которые велись в XII в. (см.: «Слово Исая» и «Слово о вдуновении духа»). Иногда в записях киевских монахов-печерников, живущих в вырытых ими в береговом лёссе пещерах-кельях, сквозят пессимистические ноты. На стенах такой пещеры, открытой в 1853 г. и принадлежавшей «Ивану Печернику», отрывочно сохранилась надпись XII в.: ... В ПЪБЪКЯ[ХЪ] ... ПРЪТЪРЪШЪ[ХЪ] БО ... АА СЪБЪТЪЦЪ ЗЪ (т. е. 7?—Б. Р.) ... ЦА БЪ ДЪЛЛ ...⁵⁴

Несмотря на фрагментарность подписи, читателю ясно, что Иван Печерник, который претерпел «бога деля» в «песках» много злых напастей, цифра 7 после упоминания светца, быть может, говорит о том, что какой-то обвал песков оставил его без освещения на семь дней? В Зверинецких пещерах близ Выдубицкого монастыря есть ряд интересных записей, процарапанных на лёссе, и между ними — список игуменов Зверинецкого монастыря, написанный в XII в.:

ЈНГУ]МЕНИ ЗВЕРНИШЕШЦН ЛЕКОНЪТЪА, МА[Р]КЪАНА МНХАН[А],
МННЫ, КАНМЕНЪТЪА, МАНУИА.

При полном отсутствии сведений о Зверинецком монастыре этот помянник (если он достоверен) интересен тем, что сообщает нам имена шести игуменов, а это косвенно может указывать на древность монастыря, возникшего, вероятно, в середине XII в.

Целым музеем древнерусской эпиграфики XI—XII вв. является кафедральный собор столицы Киевской Руси — Софийский. Мраморный саркофаг Ярослава Мудрого представляет собой своеобразную «книгу посетителей» собора; на его плитах расписывались многие сотни людей — от киевлян XI в. до поляков XVII в.

Надписи есть в нефах, галереях, на хорах и даже в алтаре.

Особенной живостью отличаются граффити в жертвеннике. Здесь

⁵³ Щепкин В. Н. Указ. соч., № 35, табл. VII, с. 32. Предложенное здесь чтение отличается от того, которое дал Щепкин.

⁵⁴ Срезневский И. Пещера Ивана Грешного и Феофила. — Изв. Археологич. о-ва. Т. II. Спб., 1861, вып. I, табл. II, рис. 2.

во время богослужения толпились служки, певчие и это наложило свой отпечаток на характер надписей. Именно здесь пришлось поработать церковной цензуре XI—XII вв., зачеркивая частыми штрихами все то, «что неподобно в церкви подееть».

В надписях здесь мы видим то просто подражание смеху — «хо-хо...», то смех целенаправленный:

ХО — ХО — ХО
КРЪЛОШАНИНЪ СВЯТИ
БОГОРОДИЦИ.

Междометие «хо-хо» и удвоение гласных, как бы имитирующее растягивание гласных при пении, явно указывают на такой случай, когда в Софийском соборе пели клирошане «Святой богородицы», т. е. Десятичной церкви, а местные софийские клирошане чертили на стене насмешливые надписи по их адресу.

Несколько раз здесь встречена надпись: ДЯИ КОЗОВ МОЮ. Ее можно в этих условиях истолковать только в переносном смысле: очевидно, речь шла о пюпитре для нот. «Коза» — пюпитр — навела какого-то клирошанина на очень вольные мысли, и он тут же, в алтаре, написал совершеннейшую непристойность о козе и бесе, но не успел ее закончить⁵⁵. Эти многообразные фольклорные мотивы представляют большой интерес для науки.

22. Граффити летописного характера. Новый этап в изучении надписей Софийского собора в Киеве наступил тогда, когда ими специально занялся сотрудник Софийского музея С. А. Высоцкий. Ему удалось отыскать целую серию исключительных по своему значению надписей, представляющих собой нечто вроде летописи от середины XI до начала XII в. Еще не все участки стен собора систематически исследованы, не везде сохранилась древняя штукатурка, и поэтому мы не можем представить себе всего объема этой летописи.

Надписи писались крупно, четко, на большой высоте и, разумеется, не только с разрешения церковных властей, но, может быть, и по их инициативе⁵⁶. Летопись была начата еще при Ярославе Мудром, очевидно, вскоре после росписи собора:

1052 г. 3 марта. Текст самой надписи отрывочен и неясен.

1054 г. 20 февраля. Запись о смерти Ярослава Мудрого («об успении царя нашего...»).

После 1076 г. (март 1077 г.?) Запись о том, что

Д ЛЕТИ КЪНАЖНАЪ СВЯТОСЛАВЪ⁵⁷.

1093 г. С. А. Высоцкий обнаружена надпись, которая истолковывается им как запись о погребении Всеволода Ярославича. К этому же году он относит надпись ПРНДБ, КНЪЗЬ СТ ОПЪАКЪ, которая

⁵⁵ Рыбаков Б. А. Іменні написи XII ст. в Київському Софійському соборі, с. 54—55.

⁵⁶ Эпиграфическую летопись допускал еще А. А. Шахматов, предполагавший, что в Печерском монастыре мог составляться княжеский синодик, основанный на надписях на надгробиях (Насонов А. Н. Начальные этапы киевского летописания. — Проблемы источниковедения. Т. VII. М., 1959, с. 437). А. Н. Вершинский в своей рукописи приводит пример летописных записей-граффити в Софийском соборе Новгорода. Летопись под 1313 г. сообщает о том, что «иде Волхов река назад три дня». Среди граффити Новгородского Софийского собора И. А. Шляпкину удалось найти надпись, которая сообщала о том же самом.

⁵⁷ Князь Святослав Ярославич вокняжился в Киеве еще при жизни старшего брата Изяслава: «А Святослав седе Кыеве, прогнав брата своего, преступивь заповедь отню, паче же божью». Это произошло 22 марта 6581 (1073) г. Умер Святослав 27 декабря 6584 (1076) г. Таким образом, княжил он неполных 4 года (без 86 дней).

может относиться к приходу Святополка Изяславича из своего Турова на великое княжение в Киев 24 апреля 1093 г.

1089—1113 гг. **МЦА ИВЪГОВСТА ВЪ КѢ ПРЕСТАВЕНА РЯБЪ
БЖНН ЛУКА ЕП[Н]Е[КО]ПЪ БЛ[Я]ЖЕНН БЛОГОРОДЪСКИН**⁵⁸.

Епископ Лука последний раз упоминается в летописи под 1089 г.

Епископ Никита II был поставлен в 1113 г., но нам неизвестно, когда Лука умер и кого сменил Никита.

1104 г. **МЦА ДЕКЕМБРА ВЪ ДЪ СЪТВОРНИА МНРЪ НА ЖЕЛЯНИ
СВЯТОПЪЛКЪ БОЛОДМНРЪ Н ОЛЫГЪ.**

Ни одна из летописей не сообщает нам о таком мире. С. А. Высоцкий отнес предположительно эту запись к 1097 г.⁵⁹ Указанные три князя могли заключать мир на протяжении 20 лет от 1093 до года смерти Святополка в 1113 г.

Для установления вероятной даты разберем летописные сведения год за годом. 1093 г. Святополк стоял на Желяни, но не в декабре, а 23 июля, и воевал, а не мирился. 1094 г. Олег нападает на Владимира и мир невыносим. 1095 г. «Бысть межю ими (троими князьями надписи) ненависть». 1096 г. Олег с сентября по великий пост 1097 г. воюет в Суздальщине с сыновьями Владимира. 1097 г. После ослепления Василья Святополку пришлось заключать мир с коалицией князей, но, во-первых, в ее составе был и Давид Святославич, не упомянутый в граффито, а во-вторых, мир был заключен в Городце, в совершенно противоположной стороне от Киева, чем Желянь. Под 1098 г. повторено описание этого же мира. 1099 г. Сведений о князьях нет. 1100 г. Съезд в Витичеве (Увечицах), где также участвует Давид Черниговский. 1101 г. Снова объединение четырех князей. 1102 г. Конфликт Святополка с Владимиром из-за новгородского стола. 1103 г. В марте состоялся Долоцкий съезд князей перед походом на половцев. Олег не был на съезде и «не восхоте» участвовать в походе. 1104 г. На протяжении этой летописной статьи упомянуто восемь точных дат в строгой хронологической последовательности; в том числе три события в декабре (6-го, 13-го, 18-го), но о съезде князей не говорится. Совместные действия Святополка, Владимира и Олега относятся к концу года, т. е. к февралю 1105 г. Раздел летописи с таким обилием дат внутри года можно связывать с первоначальным текстом «Повести временных лет» Нестора 1113 г. 1105 г. Описаны только церковные дела. 1106 г. О съезде князей не говорится. 1107 г. 12 августа все трое князей со своими вассалами разбили Боняка и Шарукана под Лубнами. Давид Святославич на этот раз не упомянут. 1108 г. и 1109 г. Нет сведений о князьях. 1110 г. В походе на Воинь не упомянут Олег. 1111 г. В шаруканском походе не участвовал Олег. 1112 г. Нет сведений о князьях. 1113 г. В начале года умер Святополк.

Как видим, союзнические отношения Святополка, Владимира и Олега ограничиваются промежутком времени 1104—1107 гг. После отказа от союза весной 1103 г. и до совместных действий всех трех князей зимой 1104—1105 гг. («6612...сега же лета исходяща...») должно было состояться примирение всех троих.

Наиболее вероятно, что мир на Желяни был заключен 3 декабря 1104 г. непосредственно перед совместным походом на Минск. Желянь

⁵⁸ Высоцкий С. А. Древнерусские граффити Софии Киевской. — Нумизматика и эпиграфика. Т. III. М., 1962.

⁵⁹ Высоцкий С. А. Надписи Софии Киевской... — История СССР, 1960, № 6, с. 144.

находилась как раз на западной окраине Киева, где в настоящее время начинается Брестское шоссе, ведущее в те самые земли, где войска Святополка, Владимира и Олега воевали зимой 1104—1105 гг.

Запись в Софийском соборе не была использована печерским летописцем Нестором, и в его летопись не попала, равно как и детальные записи этих лет, сделанные Нестором, на стенах собора не обнаружены.

23. Граффити-автографы. Проблема автографов известных исторических лиц впервые была поставлена в нашей эпиграфике на примере богатой коллекции граффити Софийского собора в Киеве в 1947 г.

Тогда автором этих строк было сделано предположение, что крупные, четкие надписи в самом алтаре собора близ престола принадлежат весьма значительным лицам.

Две соседние надписи с именем Василия (русская) и Никифора (греческая) были истолкованы как надписи Владимира-Василия Мономаха и его современника митрополита Никифора-грека⁶⁰. Надпись с именем Василия состоит из двух частей, представляющих связный текст, но написанных разными руками и с разной орфографией:

І ГН ПОМОЗН РЯ
БОУ БЄЄЄМОВ
ВАСНЛЮЕН
ІІ ГРЕЦІННКОВ ПОМОЗН ЮМВ ГН.

Первая часть написана более старательно, весь текст как бы вписывается в четкий прямоугольник, она выполнена рукою писца-профессионала⁶¹.

Вторая часть начинается с определения Василия как грешника и написана менее убористым, менее красивым почерком. В слове «помози» второй писец вставил омегу, слово «ЮМУ» написал с йотованным «е» и дифтонг «оу» упростил до одного «у», проявив этим иные орфографические навыки, чем у писавшего первую часть. Эту самоуничтожительную, вторую часть алтарной надписи можно, разумеется предположительно, считать автографом Владимира-Василия Мономаха, подчиненные которого не решались дополнить стандартную формулу признанием грешности киевского цесаря.

Бесспорным автографом является интереснейшая надпись, тоже найденная на хорах (в их женской половине) С. А. Высоцким:

ГН ПОМОЗН РЯБЪ БУОЕН
ОЛНГЯВЪ С[В]АТОПОЛЪУН МА[Т]ЕРН
РУСЬСКИ КЪНАГЫНН
Я ЯЗЪ ТО ПГАЪ СЫНЪ І БЪУЦН.

⁶⁰ Рыбаков Б. А. Именни написи..., с. 62—64. На Руси в XII в. было, однако, два одинаковых сочетания князя с крестным именем Василия и Митрополита Никифора: Мономах и Никифор I, и Рюрик Ростиславич и Никифор II — в конце XII в. Вопрос решается в пользу первой пары как эпиграфически, так и сфрагистически. Н. П. Лихачев относит к Мономаху печати с той же самой формулой «Господи помози рабу своему Василию князю русскому». Эта же формула есть и на черниговском змеевике, эпиграфически очень близком к софийской надписи.

⁶¹ В ряде случаев у нас есть доказательства того, что некоторые надписи по поручению заказчика делались другими лицами. Такова рисованная запись от имени архиепископа Мартирия, рядом с которой есть и подпись писца.

Под крупной надписью на княжеских хорах: ГН ПОМОЗН РЯВУ БУОЕМУ БОЛОДНМНРУ НА МЪНОГА ЛЕТИ Н ПР..., которую тоже предположительно можно связать с Мономахом, есть подпись: НВАНЪ ЦЛЪ

Рядом есть надпись **ГН ПОМОЗН РЯВЪ СВОЕМУ МНХАНУ**, написанная тем же почерком, но более наклонно, что объясняется местоположением надписи на столбе. С. А. Высоцкий правильно связывает надпись со Святополком Изяславичем. Святополк-Михаил был сыном великого князя Изяслава Ярославича; родился в 1050 г. и в 1069 г. впервые получил в княжеский удел Полоцк. Пожелание добра «Святополчьей матери» выражено так своеобразно, вероятно, потому, что князь Изяслав был женат не единожды, и Святополк хотел точнее определить Олисаву не только как «русскую княгиню», но как свою мать, а себя обозначил как «сын и сущи», т. е. настоящий, родной, а не пасынок.

Обе надписи сделаны, вероятно, тогда, когда Святополк не только еще не был князем, но еще ходил с матерью в церковь на женскую половину хор. Датировать их надо, по всей вероятности, началом 1060-х годов, когда княжичу Святополку было лет 10—12⁶².

В первой надписи особенно ощущаются неустойчивость и невыработанность почерка, неверное применение титла и чисто детское выпячивание слова «сын», превратившегося почти в подпись.

Самым интересным удостоверенным автографом является запись Ставра Гордятинича:⁶³

**ГН ПОМОЗН РЯВЪ СВОЕМУ СТАВЪРОЕН
НЕДОСТОННОМ[V] РЯВЪ ТВ[ОЕМУ].**

Имя писавшего сразу воскрешает в памяти летописного боярина Ставра, новгородского сотского, которого Владимир Мономах вызвал в Киев в 1118 г. и посадил в погреб вместе с другими новгородскими боярами. Этого летописного Ставра обычно сопоставляют с былинным героем Ставром Гоудиновичем (Гординовичем), богатым боярином из Новгорода или из «Ляховицкой земли», который был согласно былине тоже посажен в погреб, но потом вызволен своей молодой женой.

Относить софийское граффито именно к этому боярину Ставру было бы слишком мало оснований, если бы рядом не было второй надписи, удостоверяющей первую:

ЦАЛЬ СТАВЪРЪ ГОРОДАТН[Н]НУЪ.

Эта надпись сделана другим почерком, резко отличным от уверенного и выработанного почерка самого Ставра. Писал ее киевлянин, а не новгородец, так как нет типичного новгородского цоканья. Он разъяснил своим современникам, какой именно Ставр сделал соседнюю запись, добавляя его отчество — Ставр Гордятич (или, может быть Гордятинич)⁶⁴.

Автографом Ставра Гордятича можно считать только первую надпись (рис. 7).

Боярин Гордята жил в старой аристократической части города. Его двор, как всем известный ориентир, служил летописцу 1070-х годов для обозначения древних районов Киева. Ставко Гордятич, оче-

⁶² Святополк всегда славился своей книжностью: «Сей великий князь (имел) зрение острое, читатель был книг и вельми памятен, за многая бо лета бывшая мог сказать, яко написанное...» (Татищев В. Н. Указ. соч., т. II, с. 211).

⁶³ Пользуюсь случаем принести благодарность С. А. Высоцкому, разрешившему мне сослаться на надпись до публикации открывателя. (Статья С. А. Высоцкого см.: Нумизматика и эпиграфика. Т. III. М., 1962.)

⁶⁴ С. А. Высоцкий правильно сопоставляет Ставра Гордятича со Ставком Гордятичем, упомянутым Мономахом в своем «Поучении», но, к сожалению, рассматривает только одну эту надпись, а не обе в их совокупности. Совместное рассмотрение обеих надписей позволяет сделать более широкие выводы.

ГИ ПОМОЩРА
 БУКВЕННУСТА
 ВЗРОВЕННУСТА
 ЧИВМУРАДУТВ

УЛЗ
 СТАВЗ
 РЗГОРО
 ДАТНН
 УЗ

Рис. 7. Автограф былинного героя Ставра Гордятича (слева) и надпись (справа), удостоверяющая его подлинность. Киев. Софийский собор (около 1118 г.)

видно сын этого Гордяты, в те же годы уже воеводствовал и вместе с юным Владимиром Мономахом уезжал из Киева в походы; судя по уменьшительному имени, Ставко тоже был еще молод.

Много лет спустя Ставр, к этому времени боярин и сотский Новгорода Великого, прогневил Мономаха и был вызван в Киев. Здесь летописный лаконичный рассказ сплетается с красочным повествованием былины. «В лето 1118. Того же лета приведе Володимирь с Мстиславом вся бояре новгородчкые к Киеву и заводи я к честному кресту и пусти их домов, а иные у себе остави.

И разгнеवासя на ты, оже грабили Даньслава и Ноздрью и на сочького на Ставра и заточи я вся»⁶⁵.

Былина «Ставр Годинович» (иногда Гординович) или «Ставр боярин» рассказывает о том, как в Новгороде привольно живет богатый боярин Ставр Годинович:

«В Нове-городе живу да я хозяином
 Я хозяином живу да управителем.

 Золота казна у нас не тощится».

Расхваставшегося боярина оговаривают перед князем Владимиром, и тот приказывает заточить его

«...Ставер боярин во Киеве
 Посажен в погребы глубокие»⁶⁶.

В итоге мы располагаем следующими данными о Ставре Гордятиче:

- | | |
|-------------------------------------------------------------------|-----------------------------------------------------------------------|
| <p>а) Летописный свод Никона 1073 г.</p> | <p>«Град же бе Киев, иде же есть ныне двор Гордятин и Никифоров»;</p> |
| <p>б) «Поучение» Владимира Мономаха, написанное в конце XI в.</p> | <p>Ставко Гордятич дружинник Владимира Мономаха (1069—1070 гг.);</p> |

⁶⁵ Новгородская I-я летопись. М.—Л., 1950, с. 204—205.

⁶⁶ Былины Печоры и Зимнего берега. М.—Л., 1961, с. 112.

- в) Новгородская 1-я летопись
- г) Былины
- д) Граффито № 1 Софийского собора в Киеве (предполагаемый автограф Ставра)
- е) Граффито № 2

Боярин Ставр, новгородский сотский, вызван в Киев князем Владимиром и заточен (1118 г.); Ставр Гординович, новгородский боярин, вызван в Киев князем Владимиром и заточен. Впоследствии освобожден своей женой;

ГН ПОМОЗН СТАВЪРОВН ...

Писал СТАВРЪ ГОРОДАТНННУ...

После этих сопоставлений можно с достаточной степенью уверенности говорить о собственноручной надписи боярина Ставра Гордятича, сделанной им в соборе, возможно, в 1118 г.; для точной датировки у нас нет данных. Боярин писал убористо, твердо, с индивидуальными особенностями (буква «Б» с выступающей влево верхней переключиной), обнаруживая давнюю привычку к письму. Ставру, как и Владимиру Мономаху, было, вероятно, к 1118 г. далеко за 60 лет. Неизвестный киянин, удостоверивший автограф, писал небрежно, быстро, размашисто, но самый факт такого внимания к записи Ставра свидетельствует о повышенном интересе к этому опальному боярину.

* * *

В беглом обзоре русского эпитафического материала были рассмотрены далеко не все его категории, но даже частичные извлечения показывают, что русская эпитафика обладает разносторонними историческими источниками⁶⁷.

Задачи дальнейшего изучения сводятся к следующему:

- а) научная разработка «эпитафической палеографии» на основе датированных памятников;
- б) приведение в систему и датировка массового материала;
- в) продолжение систематических расчисток граффити во всех древнерусских городах и публикация корпуса надписей;
- г) сравнительное изучение лингвистами и историками всех памятников, писанных кириллицей и глаголицей, с учетом болгарских и сербских материалов;
- д) использование данных эпитафики в общеисторических работах и в работах по истории культуры, языка и быта.

* * *

Опубликовано: *История, фольклор и искусство славянских народов. Докл. советской делегации на V международном съезде славистов. София, сентябрь 1963.— М., 1963.*

⁶⁷ В этот обзор не вместились надписи на змеевиках, энколпионах, ковчегах, надписи на придорожных крестах и пограничных камнях (по Зап. Двине) и ряд других важных разделов эпитафики. Не включены сюда и надписи на монетах и печатях, которые, хотя бы с точки зрения написания букв, должны входить в эпитафику.

Хронологические ограничения сказались в том, что материал XIV в. автор затронул лишь в очень малой степени, хотя он представляет не меньший интерес, чем более ранний. Все это объясняется тем, что автор поставил задачу остановиться на общих вопросах о месте и роли эпитафики в системе источниковедения, а не давать исчерпывающую характеристику материала.

ЗАПИСЬ О СМЕРТИ ЯРОСЛАВА МУДРОГО

Среди древних граффити Софийского собора в Киеве, обнаруженных за последнее время С. А. Высоцким, особый интерес представляет надпись (№ 2) о событии 1054 г. (рис. 8). Ознакомление с надписью на месте позволяет сделать несколько выводов.

Палеографически надпись очень близка к Остромирову евангелию 1056—1057 гг.

Надпись состоит из девяти коротких строк; конец ее определен горизонтальной чертой. Строки 7-я и 8-я, к сожалению, не читаются — там сохранились только следы отдельных букв.

Писавший несколько раз ошибался, зачеркивал ошибки и писал вновь. Так, в конце 1-й строки зачеркнуты буквы **М** и вместо них в начале следующей строки написано **МЦА**. Слово «февраль» написано через «Ъ»; в слове «нашего» пропущен второй гласный звук. В конце пятой строки неясно написана буква «С», начата и недописана буква «К»; обе буквы повторены в начале следующей строки. В 6-й строке зачеркнут «Ъ» и вместо него поставлено «Е».

Надпись начинается датой: **ѠѢѢ**. Знак единиц, хотя и приподнят над строкой, но, несомненно, относится к этому числу, так как вокруг даты нет других надписей. Следовательно, год — 6562 = 1054.

Надпись читается так:

ѢѢ ѠѢѢ МЦА ѢѢРЯРІ К
ѠѢѢПНІЮ ЦРѢ НАШГО ѢѢ
ѢѢ[СІ]ѢКРЬСЕНІ В [НЄД]ЄДѢ[ЛЮ]
[МѢ] У[ЄНИКА] ѠЄЄДОРІ

Написание **ѢѢРЯРІ** (февраль) характерно для XI—XII вв. Не ранее XII в. появляется более близкая нам форма «февраль» (Псковская 1-я летопись 1138 г.).

Слово **ѠѢѢПНІЮ** обычно писалось как **ѠѢѢПНІЮ**¹.

Писавший надпись пропустил предпоследнее и, а начальное **СѢ** заменил на **Ѡ**, что подтверждает датировку надписи XI в., когда под влиянием болгарской письменности злоупотребляли «юсом».

Слово «усупение» применялось обычно для обозначения смерти богородицы или святых. Помещенное под титулом слово **ЦРѢ** можно раскрыть двояко: «царя» или «цесаря». Оба эти варианта применялись в XI в., и оба они в сокращении под титулом выглядели одинаково. Расшифровка надписи:

«В (лето) 6562 месяца февраля 20-го усупение царя нашего...»

Чью смерть отметила эта запись? Кого назвал своим царем киевлянин XI в., и к кому применил он торжественное слово «усупение»?

В 6562 г. (по мартовскому счету) скончался цесарь Византии

¹ Срезневский И. И. Материалы для словаря древнерусского языка. Т. III. Спб., 1895, с. 1295, 1353.

В

ВЪ СФЪ ЗЪ МЪ
 ТЪ ПЪ А ФЪ ВРЪ РЪ
 ТЪ ЖЕ ЗПЪ Н
 ТЪ ПРАНАШ
 ГЪ ДЪ ВЪ ЗЪ ВЪ РЪ
 КЪ РЪ СЪ ЕЪ ИЪ ТЪ
 ВЪ ЕДЪ ТЪ

Т

А Е О Д Р А



Рис. 8. Запись о смерти «цесаря нашего» (Ярослава Мудрого). Киев. Софийский собор. 20 февраля 1054 г.

Константин IX Мономах, и под этим же 6562 г. русская летопись от- метила смерть великого князя киевского Ярослава Владимировича. Как предполагал в свое время М. Д. Приселков, Ярослав Мудрый

принял около 1037 г. императорский титул², а следовательно, наименование царя могло в равной мере относиться к обоим монархам.

Вопрос решают месяц и день смерти: Константин Мономах умер 11 января³, а Ярослав — 20 февраля, т. е. в тот самый день, который и обозначен в записи об «успении». Ипатьевская летопись под 6562 г. сообщает: «Преставися князь Руский Ярославъ... Ярославу же приспѣ конѣць житѣя и предасть душу свою мѣсяца февраля в 20 в субботу 1 недели поста...»⁴

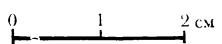
Впрочем, следует сказать, что вопрос о точной дате смерти Ярослава Мудрого давно уже является предметом дискуссии. Н. М. Карамзин определял дату 18 февраля 1054 г., Н. П. Ламбин — 19 февраля 1054 г. М. П. Погодин считал, что год «от сотворения мира» должен был быть 6561, а не 6562. А. А. Куник считал, что мы вообще не располагаем данными для определения даты. Н. П. Шляков определял дату 4 марта 1055 г.⁵

Все эти разногласия вызваны тем, что дошедшие до нас списки летописей по-разному определяют день смерти — наряду с числом (20 февраля) они упоминают еще субботу первой недели великого поста («федоровской» недели), ставя эту дату в зависимость от пасхи, а иногда по неисправности добавляют «в святого Федора день» (который приходится на 17 февраля).

В приведенной выше дискуссии последнее слово осталось за Н. П. Шляковым, предложившим 4 марта 1055 г. на основании допущения, что Ярослав умер в конце 6562 мартовского года. А это допущение основывалось на том, что княжение в Киеве наследника Ярослава — Изяслава — помещено в летописи под 6563 г. Н. П. Шляков доверился только расчетам пасхалии и слишком смело отверг точное летописное число — 20 февраля.

Думаю, что все споры разрешатся легко, если мы допустим, что запись сделана не в русском, а в византийском (сентябрьском) счете лет. Здесь я привожу соотношение мартовского, январского и сентябрьского годов (рис. 9).

В 6562 сентябрьском году пасха была 3 апреля и суббота федоровской недели приходится на 19 февраля. Все остальные решения резко расходятся с летописной датой, здесь же расхождение только на один день. Очевидно, нам надо вспомнить старое объяснение, данное еще В. Н. Татищевым: «И тако видно, что в ночи (разрядка моя.— Б. Р.) субботы на неделю скончался»⁶.

Непонятная, на наш взгляд, путаница субботы и воскресенья при одном и том же числе — 20 февраля — объясняется древнерусскими системами счета часов ночи и дня.

В древней Руси сутки делились на 24 часа: «Аще котории промузгы хотятъ к сему навькнути или числолюбци или ритори, да ведает, яко 12 часа еста во дни, а noctных толико же» (Кирик 1136 г.). Для

² Приселков М. Д. История русского летописания. Л., 1940, с. 81.

³ Скабаланович Н. Византийское государство и церковь в XI веке. Спб., 1884, с. 68. При переводе 6562 года на наше летосчисление получается 11 января 1055 г.

⁴ Летопись по Ипатьевскому списку. Спб., 1871, с. 113 и 114, запись под 1054 г.

⁵ Куник А. О годах смерти великих князей Святослава Игоревича и Ярослава Владимировича. — Зап. Акад. наук, т. XXVIII. Спб., 1876; он же. Известны ли нам год и день смерти вел. князя Ярослава Владимировича? Спб., 1896; Шляков Н. Восемьсот пятьдесят лет со дня кончины великого князя Ярослава I Мудрого. — ЖМНП, 1907, июнь, с. 362—400.

⁶ Татищев В. Н. История Российская. Т. II. М., 1773, с. 431, прим. 261.

Месяц	Год от „сотворения мира“		Год от Р.Х.
	Мартовский	Сентябрьский	Январский
Январь			
Февраль	6560		
Март			
Апрель			
Май		6561	
Июнь			1053
Июль			
Август	6561		
Сентябрь			
Октябрь			
Ноябрь			
Декабрь			
Январь		6562	
Февраль		20 февр.	
Март			
Апрель			
Май			
Июнь			1054
Июль			
Август	6562		
Сентябрь			
Октябрь			
Ноябрь			
Декабрь		6563	
Январь			1055
Февраль			
Март			

Рис. 9.

	Полночь	Полдень	Полночь	Полдень	Полночь	Полдень	Полночь	
	Суббота 19 февраля		Воскресенье 20 февраля		Понедельник 21 февраля			Сутки по современному счету (с полуночи), сов- падающему с древним церковным счетом
6562 или 1054 год								Часы
	Суббота 19 февраля		Воскресенье 20 февраля		Понедельник 21 февраля			Сутки по древнерус- скому бытовому счету (для февраля—с 6 ч. утра)

Рис. 10.

некоторых месяцев делались отклонения от такого равного деления ночи и дня. Так, в феврале считали ночь в 13 часов, а день — в 11 часов⁷.

Для определения начала дня существовало два принципа: в церковной литературе новые сутки начинались с полуночи (как и у нас теперь), но наряду с этим бытовал и счет суток с рассвета⁸. Счет дней с рассвета мы видим в описании убийства Итлара в 1095 г. (утром, в 1-й час дня) и в «Поучении» Владимира Мономаха.

Соотношение обеих систем можно представить следующим графиком, составленным с учетом того, что в конце февраля первый дневной час начинался в 6 час 5 мин пополудни (рис. 10).

Учет подобного двойственного счета примиряет все спорные даты: Ярослав, очевидно, действительно умер в ночь с субботы на воскресенье между полночью (24 часами) и 6 часами утра. По одному счету (бытовому) это была еще суббота, а по церковному счету — уже воскресенье. Автор граффито придерживался церковного счета, и это вносит дополнительный штрих в его характеристику: он считает года по византийскому счету, он часто ошибается в русском тексте, применяет болгарскую графику (но пишет не по-болгарски) и счет суток ведет по-книжному, а не так, как было принято на Руси⁹. Можно сделать и другой вывод, что запись в Софийском соборе сделана ближе к самому событию, чем запись о нем в летописи, так как граффито верно передает и день недели и число, а летописец пользовался, очевидно, двумя разными источниками: из одного он взял 20 февраля, а из другого (может быть, устного упоминания) субботу, приходившуюся на 19 февраля, и не заметил этого противоречия, доставившего столько хлопот историкам. Смерть в ночное время далеко от Киева, в Вышгороде, способствовала путанице в вопросе о дате «успения» Ярослава, возникшей еще в XI в.

Совершенно особый интерес представляет царский титул в применении к киевскому князю. Для эпохи Ярослава Мудрого мы не располагаем другими данными, кроме гипотезы М. Д. Приселкова, но для XII в. летопись сохранила нам много случаев применения царского титула к киевскому великому князю, как в риторических произведениях, так и в дипломатической переписке. Юрий Долгорукий писал своему сопернику — киевскому князю Изяславу Мстиславичу 21 августа 1149 г.: «...а ти седи царствуя в Киеве». Когда раненого Изяслава Мстиславича киевляне опознали на поле боя (в мае 1151 г.), то они «въсытиша и руками своими с радостью, яко царя и князя своего (разрядка моя.— Б. Р.) и тако вознаша — кирельсон». После смерти этого же Изяслава Мстиславича (13 ноября 1154 г.) «плакася по нем вся Русская земля и вси Чернии Клобуци и яко по цари и господине своем...»¹⁰

Игумен Выдубицкого монастыря Моисей в своем знаменитом слове о постройке стены (24 сентября 1200 г.) называет замысел киевского князя Рюрика Ростиславича «царскою мыслью»¹¹.

⁷ Прозоровский Д. О старинном русском счислении часов. — Тр. II АС. Спб., 1876, с. 183.

⁸ Там же, с. 161, 165.

⁹ За год до смерти Ярослава в Киев «пришел митрополит Георгий из Царяграда и с ним три человека с роды своими демественники и учаху в Руси пети на 8 голо-сов» (Татищев В. Н. Указ. соч., с. 114). Не из свиты ли митрополита Георгия был автор записи о смерти Ярослава Мудрого?

¹⁰ Летопись по Ипатьевскому списку, с. 266, 303, 323.

¹¹ Там же, с. 477.

В летописях других княжеств мы ни разу не встретим подобной терминологии; очевидно, царский титул применялся только по отношению к великому князю киевскому.

Софийская надпись подтверждает догадку М. Д. Приселкова о том, что Ярослав Мудрый, ставший после смерти Мстислава Черниговского «самовластцем во всей Русской земле» (1036 г.), принял императорский титул, выражавшийся не только восточным словом «каган», но и словом «царь», что приравнивало великого князя Руси к императору Византии.

Полное совпадение даты и титулатуры в настенной записи и в летописи утврждает нас в мысли, что запись об «успении» относится к киевскому князю, а именно к Ярославу Мудрому, умершему, как говорит летопись, 20 февраля 6562 г.

* * *

Опубликовано: *Советская археология*, 1959, № 4

„ОЖЕ ТИ СОБѢ НЕ ЛЮБО, ТО ТОГО И ДРУГУ НЕ ТВОРИ“

В послесловии Изборника 1073 г. есть загадочная фраза, логически не связанная ни с предыдущим, ни с последующим текстом. Изборник завершается, как известно, «Летописцем вкратце», содержащим перечни цесарей и епископов.

На предпоследней странице Изборника в верхней части левого столбца упомянуты епископы: Марк-Иоанн из Библа, Зина из Диасполии, Филимон из Газы, Аристарх, Пуд и Трофим, к имени которого сделано примечание, что он «съ Пауломъ мучень бысть о Хрьсть». Заключительные строки сужаются треугольным клином, заканчиваясь словом «аминь», по сторонам которого нарисованы две птицы, подчеркивающие полную завершенность последней статьи. Ниже птиц и слова «аминь» до конца левого столбца идет следующий текст:

Ѧ КОНЬЦѢ РЪСѢМЪ КНИГИ
МЪ ОЖЕ ТИ СОБѢ НЕ ЛЮБО
ТО ТОГО И ДРУГОВЪ НЕ ТВОРИ
ВЪ ЛѢТО СФПЯ НОИИИ
ІОАННЪ ДНАКЪ ИЗБО
РЪННКЪ СЪ ВЕЛНКОУОВ
МОУ КНЯЗЮ СТОСЛАУОВ¹

Фраза «Оже ти собѣ не любо, то того и другу не твори» вклинивается в послесловие как совершенно посторонняя, на первый взгляд случайная мысль. Однако послесловие в рукописных книгах является слишком важным итоговым разделом, связанным и с заказчиком и с самим исполнителем, чтобы допустить здесь какие-либо вольности.

Возможно, что в этой фразе выразилось отношение дьяка Иоанна (писца или составителя Изборника) к сложным обстоятельствам перехода этой монументальной хрестоматии в состав библиотеки великого князя Святослава Ярославича. Давно уже вошла в науку догадка С. П. Шевырева о том, что Изборник составлялся не для Святослава, а для его старшего брата Изяслава, сидевшего до него на киевском престоле (1054—1068 и 1069—1073 гг.), и что имя Святослава здесь не первоначально².

Смена князей-братьев произошла в трагических условиях усобицы: «Въздвиже дьяволъ котору въ братьи сей Ярославичихъ. Бывши распри межѣ ими, быста съ себе Святославъ со Всеволодомъ на Изяслава»³. Никоновская летопись поясняет: «...и совокупившеся, вкупъ идоша на него (на Изяслава) къ Киеву, онъ же не возможе стати

¹ Последние три строки этого столбца и начало правого столбца написаны другим пером.

² Горский А. В. и Невоструев К. И. Описание славянских рукописей Синодальной библиотеки. Т. II, вып. 2. М., 1868, с. 367.

³ ПВЛ, ч. I. М.—Л., 1950, с. 121 (6581 г.).

противу ихъ и иде въ Ляхы»⁴. В тексте «Повести временных лет» приводится панегирик князю Изяславу: «незлюбивъ нравомъ, криваго ненавидитъ, любя правду. Не бѣ бо в немъ лсти, но простъ мужъ умом, не воздая зла за зло...»⁵. В уста самому Изяславу вкладываются такие слова: «Азъ бо не радъ есмь злу братьи своей, но добру есмь радъ»⁶. Одновременно с этим летописец (игумен Иоанн?) резко обличает завоевателя Киева Святослава: «Святослав же бѣ начало выгнанью братню, желая большее власти». «Святослав съде Кыевъ, прогнавъ брата своего, преступивъ заповѣдь отню, паче же божью... не добро бо есть преступати предѣла чюжего»⁷.

Злокозненному Святославу киевский летописец прямо противопоставляет братолюбивого Изяслава, простившего измену Всеволода: «Се аз не помяну злобы первыя — ты ми еси брат, а аз тебе и положу главу свою за тя!», «Сий кнѣзъ пролия кровь свою за брата своего, съвершая заповѣдь господню». Изяслав, как известно, погиб в битве на Нежатиной ниве в 1078 г., отстаивая права младшего брата.

Возвратимся к Изборнику. Заинтересовавшая нас фраза взята из «Премудрости Иисуса сына Сирахова», откуда составитель брал отдельные афоризмы в своем основном тексте Изборника. Есть эта фраза в другом переводе и в Изборнике 1076 г. в составе целого раздела «Мудрость Иисусова»: Не глаголи на брата неправды, ни другу того сътвори, еже ти себѣ не любо⁸.

В своем полном виде изречение начиналось с осуждения вражды братьев, что вполне соответствовало той обстановке, в которой заканчивалась переписка Изяславовой книги. Дьяк Иоанн успел поставить дату окончания своего труда — 6581 г. (начинавшийся 1 марта 1073 г. по нашей хронологии), а всего через три недели, 22 марта, Святослав уже захватил Киев, заставив старшего брата уйти в длительное изгнание («и ходи по чюжеи земли, блудя»).

Покидая Киев, Изяслав взял «именье много», но драгоценный Изборник остался в Киеве. Вот на эти-то три недели и приходится сентенция дьяка Иоанна, выраженная им очень осторожно, без упоминания имевшейся в оригинале клеветы на брата: «Оже ти собе не любо, то того и другу не твори». Адресована она была, надо полагать, зачинщикам усобицы — младшим братьям великого князя, и в первую очередь Святославу, ставшему вскоре владельцем Изборника.

Не будучи связано с текстом, написанное не на месте, это изречение невольно отразило напряженность драматических событий в Киеве в марте 1073 г., а умолчание о вражде братьев позволило ему уцелеть и после смены владельца, когда имя Святослава появилось и в послесловии, и в начале книги, и на миниатюре, изображавшей все семейство Святослава.

* * *

Опубликовано: *Изборник Святослава 1073 г. Сб. статей.*, М., 1977.

⁴ ПСРЛ, т. IX, с. 100.

⁵ ПВЛ, ч. I, с. 134 (6586 г.).

⁶ ПСРЛ, т. VII, с. 2.

⁷ ПВЛ, ч. I, с. 121, 122.

⁸ Изборник 1076 г. М., 1965, с. 338, л. рукописи 158 об. Это перевод греческого:

μη ἀροτρία ψεύδορ 'ελ' ἀδελφῶ σου μηδέ φίλῳ τοῦ ὁμοίου ποίει (12, с. 766). Из-

датели затруднялись расшифровать плохо сохранившееся слово после «не»: «далее не читается слово из четырех букв, кажется, МОЖЕ...» (с. 388, прим. 2). Думаю, что послесловие Изборника 1073 г. дает право на восстановление этого слова, как «любо».

„ОСТРОМИРОВА ЛЕТОПИСЬ“

Изучение русских исторических концепций XI—XII вв. представляет для нас двоякий интерес: во-первых, оно позволяет полнее представить развитие общественно-политической мысли на Руси, а во-вторых, дает возможность строже подойти к использованию летописных сводов, которые все еще (несмотря на ряд критических работ) иногда рассматриваются как источники, адекватные исторической действительности.

Нет надобности повторять, что для изучения исторической мысли XI—XII вв. очень важно проследить первое появление тех легенд о происхождении Русского государства, которые на несколько столетий вперед разделили историков на два лагеря: норманистов и антинорманистов.

Д. С. Лихачев считает первым норманистом в русской истории летописца Нестора, автора знаменитой «Повести временных лет»¹.

К высказываниям Д. С. Лихачева нужно сделать две поправки: во-первых, проваряжская тенденция проводилась в «Повести временных лет» не автором ее, Нестором, а редактором 1118 г., лицом, очень близким к князю Мстиславу Владимировичу (сыну Мономаха, внуку английского короля), для которого ходячая легенда о призвании трех братьев была личным семейным преданием; во-вторых, этот редактор, круто обращавшийся с попавшим к нему в руки текстом Нестора, не был первым, внесшим легенду о призвании варягов в русское летописание. А. А. Шахматов в свое время на основании очень кропотливых изысканий установил, что варяжской легенды еще не было в предполагаемом им киевском своде 1039 г. и что она появилась в киевском своде 1073 г., будучи взята из новгородского летописания середины XI в.²

В каком виде появилась на страницах исторических сочинений легенда о призвании варяжских князей, мы выясним в дальнейшем, а здесь следует сказать, что закрепилась она в летописании XII в. не без участия третьей (1118 г.) редакции «Повести временных лет». После киевского восстания 1113 г., заставившего феодальные верхи задуматься над обоснованием своей власти, и после приглашения в Киев Владимира Мономаха, сразу же создавшего новые правовые нормы, новгородская легенда о приглашении князя, «иже рядил бы ны по праву», приобрела новый смысл. На многие века была найдена удобная формула о «добровольном» приглашении князей народом и о бедствиях безвластия.

В русской исторической литературе XI в. существовали и боролись между собой два взгляда на происхождение Русского государства. Со-

¹ «Нестор явился первым норманистом в русской истории. Он утверждал норманское происхождение княжеского рода и самого названия Руси». Однако «норманская теория» печерских монахов была теорией прежде всего антигреческой и, по тем временам, общерусской» (Лихачев Д. С. Русские летописи и их культурно-историческое значение. М.—Л., 1947, с. 158, 159).

² Шахматов А. А. Разыскания о древнейших русских летописных сводах. Спб., 1908, с. 296, 307, 314, 315. Древнейший киевский свод «ничего не знал ни о Рюрике, ни о Синеусе и Труворе» (с. 315).

гласно одному из них центром Руси и собирателем славянских земель являлся Киев, согласно другому — Новгород. Все зарубежные источники подкрепляют первый вариант, выдвигая на главное место Киев и не упоминая Новгорода. Договоры Руси с Византией и вся фактическая история русских земель X—XI вв. подтверждают старшинство Киева. Поэтому представляет значительный интерес выяснение вопроса о времени и месте появления литературной традиции, связывающей начало русской государственности с Новгородом и «призванием варягов» в Новгород, традиции, закрепленной третьей редакцией «Повести временных лет».

А. А. Шахматов справедливо полагал, что государственность на юге, в Киеве, покоилась на более прочном основании, чем на севере, в Новгороде, и что легенда о призвании князей вставлена новгородским книжником в более раннюю киевскую хронику: «Перед нами тот самый новгородский книжник, который другой раз, при других обстоятельствах сумеет отстоять вольности родного города от поползновений пришлого князя»³.

При этом, как установил тот же исследователь, новгородские летописцы нередко были весьма тенденциозны и пользовались очень примитивными приемами грубых переделок текста, вставок, замен имени Киева именем Новгорода и т. д.

Большой интерес представляет реконструированный А. А. Шахматовым текст новгородского летописного свода 1050 г. с дополнениями до 1079 г.⁴ Некоторые неточности, допущенные Шахматовым, позволили последующим исследователям скептически отнестись к его гипотезе о существовании свода 1050 г. Так, М. Н. Тихомиров писал: «В самом деле, если существовал новгородский свод 1050 г., то он должен был включить в свой состав все новгородские известия XI века. Между тем «Повесть временных лет» включает в свой состав лишь ничтожное количество их. Существуют Новгородские летописи, которые дают новгородские известия первой половины XI в., отсутствующие в «Повести временных лет». Таковы сообщения о клевете на епископа Луку в 1055 г., о построении в 989 г. деревянного собора Софии с 13 куполами, о епископе Стефане, которого удавили в Киеве его же холопы, и т. д.»⁵.

Во-первых, что касается свода 1050—1079 гг., как он представлялся Шахматову, то все эти известия в нем есть: о постройке Софийского собора — на с. 616, о клевете на епископа Луку — на с. 626, об удавлении епископа Стефана в Киеве — на с. 628.

Во-вторых, что касается использования данного свода автором «Повести временных лет», то отбор новгородских известий в 1113 г. киевским автором по своему вкусу никак не может быть аргументом против существования свода 1050 г. в Новгороде. Киевский летописец мог вполне обдуманно «забыть» о новгородском соборе Софии, построенном на полвека раньше, чем в Киеве (и послужившем образцом для киевского собора); о том, что киевский митрополит, поверив клевете, напрасно продержал Луку три года под арестом в Киеве, и, наконец, о том, что восстание 1068 г. в Киеве приняло такие размеры, что холопы задушили епископа.

Д. С. Лихачев предложил новое и оригинальное решение вопроса об источнике новгородских известий в «Повести временных лет». От-

³ Там же, с. 297, 298.

⁴ Опубликован в виде приложения к «Разысканиям» (с. 611—629, 660—661). Обоснования занимают несколько глав книги.

⁵ Тихомиров М. Н. Источниковедение истории СССР. Т. I. М., 1940, с. 55.

вергая мысль о новгородских письменных источниках, Д. С. Лихачев полагает, что основой новгородских известий в летописи (включая и легенду о призвании варягов) были устные рассказы Яна Вышатича и Вышаты, генеалогию которых Д. С. Лихачев возводит к воеводе князя Игоря — Свенельду, опираясь при этом на гипотезу А. А. Шахматова «о сказочных предках Владимира»⁶.

Слабыми пунктами построения Д. С. Лихачева являются, во-первых, переоценка предполагаемых бесед Вышаты с летописцем Никоном и недооценка новгородской письменности в XI в. Приводимые Шахматовым убедительные доказательства существования новгородского свода середины XI в. не были разобраны и опровергнуты Д. С. Лихачевым.

Во-вторых, «устная летопись семи поколений», о которой говорит Д. С. Лихачев, содержит одно крайне слабое генеалогическое звено, устранение которого необходимо для правильной оценки не только летописи, но и ряда исторических лиц. В работе А. А. Шахматова самым неубедительным местом является XIV глава его «Разысканий», посвященная генеалогии князя Владимира⁷. Сущность допущений А. А. Шахматова сводится к следующему: летопись говорит о том, что отцом Добрыни и Малуши (матери князя Владимира, ключницы Ольги) был Малко Любечанин; путем натяжек и предположений Шахматов стремится доказать, что Малко Любечанин — это древлянский князь Мал (Мал Колчанин из города Клеческа), он же Лют Свенельдич, он же Миския, он же Мстиша, он же Мстислав Лютый, он же Никита Залешанин. Малуша, его дочь, сопоставляется с какой-то Малфредью, о смерти которой говорится в летописи⁸. Отцом Мала-Люта-Мискини-Мстислава-Никиты и дедом Малуши-Малфреды Шахматов считает воеводу Свенельда, которого летописец тоже будто бы путал и называл Блудом; кроме того, он строит еще одну цепь предположений, допуская, что этот многоименный Свенельдич убил князя Игоря в 945 г. и вместе со своим отцом стал «народным героем». В этот клубок имен оказались вплетенными чуть ли не все деятели

⁶ Лихачев Д. С. «Устные летописи» в составе «Повести временных лет». — Исторические записки, 1945, № 17; он же. Русские летописи и их культурно-историческое значение. Автор пишет: «По-видимому, все новгородские известия «Повести временных лет», имеющиеся в ней как раз до 1064 г. — года встречи Вышаты и Никона, — вставлены в летопись именно Никоном на основании рассказов Вышаты» (с. 88—89). Еще более определенное изложение этого взгляда находим на с. 93 (прим.). Здесь Д. С. Лихачев возражает А. А. Шахматову и всю историю Новгорода сводит к семейным преданиям: «Перед нами своеобразная устная летопись семи поколений» (с. 113):

Для пояснения последующих генеалогических построений можно привести такие данные поколений:

- | | |
|-------------------------------------------|----------------------------------------------|
| 1. | Свенельд |
| 2. Игорь | 2. Лют (он же Мал, Миския, Никита Залешанин) |
| 3. Святослав, Малуша | 3. Добрыня |
| 4. Владимир | 4. Константин |
| 5. Ярослав | 5. Остромир |
| 6. Владимир, Изяслав, Святослав, Всеволод | 6. Вышата |
| 7. | 7. Ян и Путята |

Сомнительным звеном в этой росписи являются Свенельд и Лют Свенельдич. Отцом Добрыни и Малуши следует считать Малка Любечанина; дальнейшая генеалогия потомков Добрыни достоверна.

⁷ Этот вопрос впервые был поднят А. А. Шахматовым в небольшом этюде «Мстислав Лютый в русской поэзии» (Сборник в честь Н. Ф. Сумцова. Харьков, 1907), но уже через год автор отказался от ряда положений.

⁸ Дата смерти Малфреды — 1000 г. Если бы она действительно была матерью князя Владимира Святого, то летописец непременно отметил бы это.

Х в. Во всем этом нагромождении натяжек, столь необычном для строго исследовательского метода Шахматова, можно отметить ряд чисто исторических несообразностей:

1. Город Къльчъск, предполагаемый домен Мала Колчанина, далек от древлянской земли и находится в земле дреговичей.

2. Если сын Свенельда убил Игоря, то очень трудно представить себе (особенно после рассказа летописи о кровавом мщении Ольги), чтобы отец убийцы Свенельд был полководцем жены и сына убитого князя.

3. Трудно допустить, чтобы летописец, позволивший себе вторгнуться в вопрос о происхождении князя Владимира, мог так грубо ошибиться и неправильно назвать деда этого прославленного князя.

4. Если Свенельд, являвшийся своего рода мажордомом киевского князя Игоря и сумевший «изодеть свою дружину оружием и порты» так, что сам князь ему позавидовал, был действительно родоначальником Владимира, то как понять заносчивость Рогнеды, не пожелавшей «разуть робичича»? Правнук Свенельда, владевший древлянами и уличами, был ровней дочери Рогволода, властвовавшего над одними плочанами.

5. Допуская, что родословная Владимира восходит к Свенельду, мы должны будем признать, что в событиях 977 г. Свенельд выступил полководцем войск сводного брата своего правнука (войск Ярополка).

Количество таких несообразностей можно было бы увеличить, но и без того ясна необоснованность данного раздела труда Шахматова⁹.

Таким образом, предполагаемая Д. С. Лихачевым «устная летопись семи поколений» лишается своих начальных звеньев. Устный же характер передачи новгородских известий X—XI вв. также должен быть подвергнут большому сомнению: в летописи содержатся в значительном количестве точные даты, имена второстепенных лиц, описание погоды в тот или иной знаменательный день, точные топографические приметы и даже не подлежащий сомнению (в смысле своей вещественности) текст «Русской Правды».

Находки в Новгороде берестяных грамот, одновременных сводам 1050 г. и написанных малограмотными «черными людьми», заставляют усомниться в том, что династия новгородских посадников, родичей киевских князей, пользовалась только «изустной практикой родовых и семейных преданий». Д. С. Лихачев прав в одном, что «в новгородских известиях киевской летописи определенно чувствуется нарочитое внимание к истории новгородских посадников»¹⁰.

Пересмотр доказательств Шахматова и всех возражений ему убедил меня в научной обоснованности его реконструкции новгородского свода 1050 г., требующей лишь частных поправок.

Самая существенная поправка касается времени окончания свода. Устанавливая 1050 год как дату завершения работы сводчика, Шахматов руководствуется, по существу, только одним соображением: «Замысел создать свод возник под влиянием обстоятельств, сходных с теми, что вызвали создание свода Киевского, т. е. под влиянием построения нового соборного храма... Новгородский свод составлен в 1050 г. по распоряжению новгородского владыки Луки и князя новгородского Владимира в ознаменование построения нового храма св. Со-

⁹ К чести А. А. Шахматова, нужно сказать, что в реконструкции текста свода 1050 г. он везде точно оговорил свои домыслы и поправки.

¹⁰ Лихачев Д. С. «Устные летописи» в составе «Повести временных лет», с. 212.

фии»¹¹. Однако если принять совершенно справедливое деление новгородских известий середины XI в. на основной свод и на добавочные приписки (продолжавшиеся вплоть до 1079 г.), то рубежом между этими частями никак не может быть 1050 г.: по обе стороны этой даты мы видим одинаковое изложение с одной и той же степенью подробности, с одинаковым интересом и к церковной, и к светской истории.

Некоторой гранью является 1054 год — год смерти Ярослава Мудрого, год смены новгородского посадника. После этой даты новгородские известия вплоть до 1061 г. касаются только церковных событий, связанных с владычным двором епископа Луки.

Вторым доказательством существования грани между летописью и приписками к ней именно в 1054 г. является упоминание о смерти посадника Остромира. В Софийской 1-й летописи оно помещено под 1054 г., сразу же после описания смерти Ярослава Мудрого и его завещания: «И прииде Изяслав к Новгороду и посади Остромира в Новгороде. И иде Остромир с новгородци на Чюдь и убиша его Чюдь и много паде с ним новгородцев»¹². Давно уже известно, что приписка к знаменитому Остромирову евангелию, написанному в 1056—1057 гг., свидетельствует о том, что Остромир был жив спустя три года после записи 1054 г. о его смерти¹³.

На этом основании Шахматов правильно расчленяет приведенную выше летописную запись на две части и вторую часть, повествующую о смерти Остромира, довольно убедительно относит к 1060 г.¹⁴. Таким образом, время деятельности Остромира расширяется с одного года до шести лет; Остромир был поставлен новгородским посадником князем Изяславом Ярославичем тотчас же после смерти его отца Ярослава. В 1056—1057 гг. Остромир заказал великолепное Евангелие, написанное торжественным уставным письмом и с княжеской роскошью украшенное многоцветными инициалами и высокохудожественными миниатюрами, как бы воспроизводящими перегородчатую эмаль с ее золотыми контурами. Для того чтобы оценить значение этой древнейшей дошедшей до нас книги, достаточно сказать, что в XII в. сын Мономаха, Мстислав, заказывая Евангелие, взял за образец Евангелие Остромира.

Большой исторический интерес представляет приписка писца Евангелия дьякона Григория: «Написах же евангелие се рабу божию, наречену сушу в крещении Иосиф, а мирьскы Остромир, близоку сушу Изяславу князю. Изяславу же князю тогда предержящу обе власти: и отца своего Ярослава и брата своего Володимера. Сам же Изяслав князь правляше стол отца своего Ярослава Кыеве. А брата своего стол поручи правити близоку своему Остромиру Новгороде».

Из этой приписки явствует не только то, что вопреки летописцу Остромир жил в 1056—1057 гг., но и то, что он был в зените своей славы и власти. Родственник («близок») великого князя, он рассматривал свое посадничество в Новгороде почти как соправительство. Горделивый тон приписки ставит Остромира-Иосифа вровень с ранее

¹¹ Шахматов А. А. Разыскания о древнейших русских летописных сводах, с. 515. Точные даты, появившиеся в своде, автор связывает с «членом причта этой церкви». «Источниками свода» Шахматов считает новгородские записи 1017 и 1036 гг. и киевскую летопись.

¹² ПСРЛ. Т. V, с. 139.

¹³ Иконников В. С. Опыт русской историографии. Т. II, кн. 1. Киев, 1908, с. 676. «Летописец соединил в одну запись известия об Остромире» (Остромирово евангелие 1056—57 г. Фотолитограф. изд. И. К. Савинкова. Спб., 1889).

¹⁴ Шахматов А. А. Разыскания о древнейших русских летописных сводах, с. 524—525.

умершим новгородским князем Владимиром Ярославичем и в то же время умаляет историческую роль Ярослава Мудрого, упоминая его только как киевского князя, который имел лишь одну из двух «властей» на равных правах со своим сыном, владевшим второй «властью» — Новгородом. В этой короткой, но выразительной приписке чувствуется определенная политическая программа, столь характерная для новгородского боярства с его стремлением к сепаратизму и соперничеством с Киевом.

Двукратное подчеркивание родства Остромира с князем Изяславом Ярославичем привело Д. И. Прозоровского к остроумной догадке, что Остромир был, по всей вероятности, сыном новгородского посадника Константина Добрынича, двоюродного брата князя Владимира Святославича¹⁵. Таким образом, Остромир приходился молодому Изяславу троюродным дядей и внуком былинному Добрыне Никитичу. Судьба его отца, посадника Константина, была трагической: помешав однажды разбитому в бою Ярославу Мудрому бежать к варягам в Швецию, Константин Добрынич навлек на себя княжеский гнев и был заточен в Ростове, а через три года убит в Муроме по приказанию своего троюродного брата. Летопись сохранила нам имена и потомков Остромира: сын его Вышата бежал из Новгорода с князем Ростиславом Владимировичем в Тмутаракань, а внуки его, Ян и Путята, были известными киевскими вельможами. Высокое положение Остромира в Новгороде (особенно после смерти Ярослава) делает понятным для нас внимание, уделяемое ему и его роду в летописи.

Как же объяснить непозволительную хронологическую путаницу и объединение начала и конца его деятельности под одним годом? Учитывая наличие цезуры в новгородских летописных известиях, проходящей на этот же 1054 г., мы можем допустить, что какой-то летописный свод оканчивался в 1054 г. кратким упоминанием о смерти Ярослава и записью: «...посади Остромира Новгороде».

Единственным событием, которое первоначально было записано на этой же странице вслед за упоминанием посадничества Остромира, явилась запись о его смерти в бою с чудью, происшедшей около 1060 г. Других событий 1054—1060 гг. записано здесь, очевидно, не было, и только потом другой рукой было вписано в летопись повествование о превратной судьбе епископа Луки Жидяты, что нарушило действительную последовательность событий.

Летопись, обрывавшуюся описанием смерти Остромира, предположительно можно назвать для удобства обозначения «Остромировой летописью»; основное изложение ее было доведено до смерти Ярослава Мудрого, а временем ее оформления, может быть, следует считать 1054—1060 гг., так как это произведение, безусловно, не было только суммой погодных записей, а, как доказал Шахматов, являлось сложным по своему составу историческим трудом.

«Остромирова летопись» — это шахматовский новгородский свод 1050 г., продолженный до 1054 г. и дополненный некоторыми мелкими известиями, опущение которых Шахматовым недостаточно обосновано.

В описании событий эпохи Ярослава Мудрого в этой летописи явно ощущаются два различных автора. Один писал основной текст, другой вносил редакционные добавления и в ряде мест разрезал текст дополнительными вставками. Самая заметная из них имеет заголовок «Начало княжения Ярославля Кыеве» и дает как бы конспект крупных событий середины XI в., выделяя положительную сторону княже-

¹⁵ Прозоровский Д. И. Новые разыскания о новгородских посадниках. Спб., 1892, с. 3; Лихачев Д. С. «Устные летописи»..., с. 211.

ния Ярослава: его благочестие, строительство церквей, борьбу с печенегами. Некоторые события, подробно изложенные в основном тексте, упомянуты и в этом конспекте и хронологически даже раньше, чем в самой летописи. В другом месте редактор, дополнявший текст, повествует об организации Ярославом училищ в Новгороде. Здесь выясняется и личность этого редактора: он ученик Ефрема, бывшего, в свою очередь, учеником первого новгородского епископа Иоакима¹⁶.

Если задачи этого благочестивого редактора вполне ясны и не выходят за рамки стандартных средневековых хроник, угодливых князьям и епископам, то совершенно иное мы находим в основном тексте «Остромировой летописи». Это почти политический памфлет, направленный против Ярослава Мудрого и враждебный варягам-наемникам. Обрисованному в мрачных красках Ярославу противопоставлены как хорошие правители, с одной стороны, его отец, великий князь Владимир Святославич, а с другой — сын самого Ярослава, Владимир Новгородский.

Рассмотрим подробнее состав «Остромировой летописи»¹⁷. Летопись открывается кратким рассказом о построении Киева тремя братьями, взятым из каких-то киевских сказаний X — начала XI века. Хронология этого события была не особенно ясна новгородскому летописцу.

Вторым параграфом «Остромировой летописи» было знаменитое сказание о призвании варягов, впервые появившееся тогда на страницах русских книг¹⁸.

Однако сочинителя сказания, использовавшего широко ходившие в то время во всей Северной Европе легенды о призвании трех князей, никак нельзя назвать «норманистом». Существование варягов, их грабительские набеги, захват ими городов — все это было историческим фактом, особенно хорошо известным новгородцам. Задача новгородского историка середины XI в. заключалась в такой обрисовке этого несомненного факта, при которой наименее всего страдало бы самолюбие новгородцев. Сообразно этому события излагались так: сначала словене, кривичи, меря и чудь платили варягам дань; часть варягов, оказавшаяся внутри земель этих племен, «насилие деяху» им. Тогда перечисленные племена начали войну с варягами, выгнали варягов за море «и начаша владети сами себе». Этот тезис о новгородском самоуправлении на долгое время становится лейтмотивом новгородского боярского летописания, формулой феодально-республиканской идеологии.

Недаром рассказ об изгнании варягов связан с построением Новгорода как оплота местного населения и с избранием старейшиной Гостомысла. Воинственное начало новгородской истории здесь в известной мере противопоставлено более скромному началу общерусской истории, озаменованному постройкой Киева. Нет еще и грубого, бесцеремонного оттеснения Киева на второй план, но чувствуется, что

¹⁶ «И преставися епископ Иоаким и бяше ученик его Ефрем, иже ны учаше». — ПСРЛ, т. V, с. 136. Софийская 1-я летопись 1030 г. С именем этого ученика Ефрема нужно связать, очевидно, и рассказ о наказании волхов в Суздале в 1024 г. Может быть, к этому редактору текста «Остромировой летописи» и следует отнести слова Шахматова о члене софийского причта. По расчету лет он должен был жить во второй и третьей четвертях XI в.

¹⁷ Шахматов А. А. Разыскания о древнейших русских летописных сводах, с. 611—629.

¹⁸ Там же, с. 315. Оставив в стороне сомнительные предположения Шахматова о киевском своде 1037—1039 гг., мы можем принять его основную мысль о том, что до новгородского свода нигде эта легенда не появлялась.

все внимание автора устремлено к героической истории Новгорода и свободолюбивым новгородцам.

Появление новых варяжских отрядов в 860—870 гг., привлеченных известиями о могуществе Киевской Руси, державшей к этому времени в своих руках путь «из грек в варяги», облечено автором «Остромировой летописи» в приличную (хотя и недостоверную) форму преднамеренного и вполне добровольного призвания варягов новгородцами.

Боясь усобиц и внутреннего разлада, новгородцы искали себе такого князя, «иже бы владел нами и рядил ны по праву»¹⁹.

В повествовании о Рюрике, Синеусе и Труворе летописец, очевидно, воспользовался каким-то варяжским устным рассказом, где речь шла о приходе конунга Рюрика со своими родичами («Синеус») и верной дружиной («Трувор»). Анекдотические «братья» Рюрика только подтверждают легендарность «призвания» и его источник — устный скандинавский рассказ.

Третьим параграфом летописи можно считать цикл рассказов об Олеге. Происхождение Олега для летописца ясно: «И бысть у них (варягов) князь именем Олег...» Без особой симпатии к Олегу рассказывается (может быть, по киевским источникам) о том, как предводитель варягов обманным путем овладел столицей Руси Киевом. Сквозь дымку саг и легенд, окутывающую имя Олега, здесь проступают вполне реальные черты варяго-русских взаимоотношений на рубеже IX и X столетий: базой «находника» Олега являлся не Киев, с которым он очень мало связан, даже не Новгород, а Ладога, куда он ушел после царьградского похода. Судьба этого князя, которого позднейшие историки изображали основателем Русского государства, была плохо известна на Руси. Совершив во главе русских войск удачный поход на Византию, запугав греков и собрав колоссальную контрибуцию в 48 тыс. гривен золота, Олег исчез из поля зрения русских людей, не оставив ни потомства, ни даты своей смерти. Последним городом, где видели этого конунга, была Ладога; далее его след терялся: одни говорили, что в Ладоге он и умер, «друзие же скажут, яко идущю ему за море и уклону змия в ногу и с того умре» (свод 1093 г.)²⁰.

Отношение к варягам как к появляющимся из-за моря «находникам» выразилось и в том, что в эпоху Олега варягам платили дань «от Новгорода 300 гривен на лето, мира деля, еже и ныне дают»²¹.

Новгородский летописец не рассматривает эти ежегодные платежи как государственный налог (об этом у него речь пойдет ниже); он точно определяет, что Новгород откупается от варягов, оберегая себя от их неожиданных нападений.

Четвертым параграфом «Остромировой летописи» является пересказ южнорусских сведений об Игоре и его жене — псковитянке Ольге. Подчеркнута жадность Игоря, описано убийство Игоря древлянами, косвенно во всех злоупотреблениях обвиняется воевода Свенельд, собиравший слишком богатую дань, что вызывало зависть князьих

¹⁹ У автора «Остромировой летописи» очень ясное представление об этнической принадлежности варягов: он четко отделяет их от словен и чуди, указывая, что в Новгороде и в его время находились люди варяжского происхождения. Наконец, он сообщает, что воины Олега (и варяги и словене), попав в Киев, стали называться русью.

²⁰ Не удивительно, что русские люди, современники Остромира, начинали перечень прославленных киевских князей с «Игоря Старого», а не с бродячего конунга Олега (митрополит Илларион).

²¹ Шахматов А. А. Разыскания о древнейших русских летописных сводах, с. 612. В своде 1093 г. последние слова («еже и ныне дают») исправлены: «Еже да-ваше до смерти Ярославля».

мужей. О княгине Ольге приводится только одно хорошее. Былины о жестокой мести Ольги еще не включены в летопись, подробно говорится о принятии ею христианства и указывается год этого события — 955.

Следующий раздел посвящен княжению Святослава и составлен, вероятно, также на основе киевских источников. Рассказав о победах Святослава, о разгроме Хазарии, подчинении Северного Кавказа, победе над печенегами и о переносе столицы на берега Дуная («яко то есть середя земли моей»), автор «Остромировой летописи» переходит к описанию новгородского посольства, пришедшего к Святославу просить себе князя. Тон посольских речей гордый и независимый; не обращая внимания на громкую славу завоевателя, новгородцы, в изображении своего соотечественника, предъявляют великому князю и его сыновьям почти ультимативное требование: «Аще не поидете к нам, то налезем князя собе». Опять тот же знакомый нам мотив: новгородцы сами распоряжаются судьбой своей земли. Они выбрали побочного сына Святослава — Владимира. Трудно сказать, насколько исторически достоверны подобные переговоры между Святославом и делегатами Новгорода, но настроение летописца этот рассказ характеризует достаточно полно. Далее следует хорошо известное красочное описание княжения Владимира.

Однако героем летописца не всегда является сам Владимир: очень часто в центре его внимания оказывается фигура эпического богатыря, родного дяди великого князя и родоначальника первой династии новгородских посадников — Добрыни. Летописец характеризует его как полководца и государственного деятеля: «бе Добрыня храбр и наряден муж». Могучая и грозная фигура мажордома нередко заслоняла собой облик молодого князя; летописный Добрыня, как и его былинный двойник, преисполнен феодальных доблестей: он наблюдателен на войне, крут с населением (мечом крестил Новгород), страшен в своей мести, когда, «исполнися ярости», приказывает племяннику обесчестить дочь побежденного врага.

Описание княжения Владимира завершается поистине эпической картиной благоденствия Руси: враги побеждены, соседи дружелюбны; Русь крещена, воздвигнуты храмы, построены крепости на юге, уничтожены разбойники; послушные сыновья распределены по землям; городской люд толпится на княжьем дворе у полных столов; телеги развозят для бедноты хлеб, мед и фрукты; дружина пирует на серебре и золоте; бояре думают с князем «о строе земельном и о ра-тех и о уставе земельном...»

И вот из этого идиллического царства, построенного не без участия Добрыни, автор «Остромировой летописи» переносит нас в княжение Ярослава. Окраска событий резко меняется. С матерью этого князя летописец уже познакомил читателя: это над ней, над заносчивой Рогнедой, юный княжич надругался на глазах ее родителей. Позор матери Ярослава Мудрого обдуманно обнародован и увековечен летописцем. Это своеобразный эпиграф к биографии Ярослава.

Первое государственное дело Ярослава (как новгородского князя), с которым нас знакомит летописец, — это нарушение им «урока», т. е. государственной повинности по отношению к главе державы, киевскому князю, и военным силам, размещенным в Новгороде. Нужно было отсылать в Киев ежегодно 2 тыс. гривен, а на одну тысячу содержать дружинников в Новгороде. Это были значительные суммы; они в десять раз превышали уплачиваемые варягам «ради мира». Но таков был установленный порядок — «тако даяху вси кнѣязи новъго-

родьстии». Ярослав же своему родному отцу этого не давал, очевидно, удерживая эти суммы у себя. Нарушение «урока» вызвало законный гнев отца, собравшегося в поход на слишком самостоятельного сына. И новгородский летописец в этом случае не сочувствует сепаратизму Ярослава, так как из текста летописи явствует, что от нарушения «урока» страдают интересы новгородских воинов, на которых зиждилась действительная независимость Новгорода. Варяги были еще опасной силой, и Новгороду важно было противопоставить им силу своих «гридей». В этих условиях проступок Ярослава становился преступлением.

Вторым действием Ярослава было обращение к тем самым варягам, от которых откупались деньгами. «Ярослав же, послав за море, приведе варягы, бояся отца своего».

Все это описано летописцем на фоне трагических событий в «Русской земле», где уже умер князь Владимир, где убийцы, посланные его сыном Святополком, уже совершили два убийства, устраняя братьев-соперников. Ярослав в Новгороде, не зная о смерти отца, «кормляще варяг много, бояси рати». Князь оказался слишком слабым для того, чтобы справиться с буйными наемниками, приготовленными им для войны с отцом, — «и начаша варязи насилие деяти новгородьцем и женам их». Летописец прямо обвиняет Ярослава в попустительстве варягам. Новгородские бояре с оружием в руках защитили свою честь и честь своих жен.

За этим последовало еще одно преступление Ярослава. Он, как известно, «обольстил» новгородских нарочитых мужей и, зазвав их к себе обманом, «иссече вои славных тысящу, а друзии бежаша из града». «Остромирова летопись» не без таланта пользуется приемом прямой речи и вкладывает в уста Ярослава покаянные слова, где он признается, что избиение новгородцев совершил «в безумии своем».

Немногие из феодальных историков доводили своих героев до такого самоуничужения. Новгородцы, забыв обиды, выставили войско, которое победоносно вошло в Киев, добыв своему «безумному» князю «отень стол» в 1017 г.²².

Водворив Ярослава в Киеве, «Остромирова летопись» как бы прощается с ним как с новгородским князем. Оказывается, он княжил в Новгороде 28 лет. Оценка его длительного княжения дана в перечисленных выше эпизодах как пункты обвинительного акта.

Переходя на киевский стол, Ярослав поставил Новгороду посадником сына Добрыни — «идя Киеву посади Новегороде Костянтина Добрынича», — которого летописец изображает как смелого и решительного борца за интересы Новгорода, противопоставляя его Ярославу.

На втором году княжения Ярослав должен был оборонять свой киевский стол от Святополка, приведшего с собой польского короля Болеслава «с ляхы».

Ярослав предпринял большой поход навстречу врагам к русско-польской границе на Западный Буг, но об этом летописец говорит лишь мимоходом, как бы случайно. Но зато летописец не забывает упрекнуть Ярослава в плохом руководстве полками: полки еще не были приведены в боевую готовность, а воевода ярославовых войск

²² Три месяца стояли на берегах Днепра близ Любеча оба враждебных войска. Летописец старательно пересказывает оскорбления, наносимые Ярославу, которого называли хромцом. О реакции князя на обидные речи летописец ничего не говорит. Когда же была затронута честь самих новгородцев (их обозвали плотниками), то они заявили о необходимости сражения. Несогласных участвовать в бою они, по словам летописца, решили сами казнить мечами («аще кто не поидеть с нами, сами потьнем»).

неумеренной похвальбой и незаслуженными оскорблениями привел Болеслава в такую ярость, что тот один поскакал вброд и увлек за собой все войско; «Ярослав же не утягну исполчитися и победи Болеслав Ярослава». Тысячу верст проскакал побежденный князь с четырьмя спутниками и прибыл в Новгород.

Думаю, что в состав «Остромировой летописи» входило известие о Предславе, читаемое в Софийской 1-й летописи, сохранившей многое из новгородских известий XI в. Шахматов не включил это известие в свой свод 1050 г., так как считал его южным, киевским. Однако оно очень хорошо согласуется со всем духом «Остромировой летописи»: сначала летописец познакомил читателя с внешностью Болеслава: тучен, не может сидеть на коне, имеет «чрево толстое». Но вместе с тем он мудр и действительно смел. Оказавшись в Киеве на правах победителя, «Болеслав положи себе на ложе Предславу, дочь Володимирову, сестру Ярославлю», а убегая из Руси, он «поволочи Предславу»²³.

Позор любимой сестры, оберегавшей год тому назад Ярослава от жестокости Святополка,— это тоже укор Ярославу, который возглавлял «множество вои», но не смог проявить обычной распорядительности полководца. Его полки оказались не построенными вовремя, и в результате сестра его стала наложницей победителя, а ее естественный защитник, брат Ярослав, вместо того чтобы оборонять Киев, уискал в Новгород, а оттуда собрался бежать за море, к варягам.

Здесь в «Остромировой летописи» освещается самый драматический момент борьбы Новгорода против князя, за независимость. Когда Ярослав пытался сесть на корабль, выступил уже известный нам посадник Константин Добрынич с новгородцами, и они привели в негодность корабли Ярослава, заявляя, что Новгород хочет продолжать борьбу за Киев. Летописец подробно пишет о том, как новгородцы собирали специальный налог для найма кондотьеров-варягов.

Рассказ о победе над Святополком записан, вероятно, со слов очевидца. Это единственное место в «Остромировой летописи», где Ярослав показан хорошим полководцем. Но следует отметить, что стиль этого рассказа отличен от основного текста и имеет эпический оттенок. Шахматов предполагал, что рассказ о победе над Святополком восходит к более ранней новгородской летописи — 1017 г.²⁴

Результат победы Ярослава «Остромирова летопись» рассматривает прежде всего с точки зрения новгородцев. Победители-новгородцы были щедро награждены и в качестве главной награды получили от Ярослава какую-то «Правду» и «Устав» — документы, ограждавшие их права.

В Комиссионном списке Новгородской летописи в этом месте под 1016 г. помещена «Русская Правда». Конечно, это было сделано позднейшим сводчиком и несколько искусственно, так как сюда попала и «Правда Ярославичей» (около 1072 г.), но давно уже высказывалась мысль, что с новгородскими событиями 1016 г. связана «Древнейшая Правда», состоящая из 17 статей, посвященных различным городским происшествиям (убийство, нанесение увечий, оскорбления действием, угрозы, захват чужих коней и оружия и т. п.)²⁵.

²³ ПСРЛ, т. V, с. 132.

²⁴ Шахматов А. А. Разыскания о древнейших русских летописных сводах, с. 660—661.

²⁵ Стратонов И. А. К вопросу о составе и происхождении «Русской Правды». Казань, 1920; Черепнин Л. В. Русские феодальные архивы XIV—XV вв. М.—Л., 1948, с. 240—248.

В списке защищаемых «Правдой» лиц упомянуты различные социальные группы и жители разных сторон (русин-киевлянин и словенин-новгородец), но ничего не говорится о варягах. Статья 10-я специально оговаривает неполноправность варягов²⁶. Прав Л. В. Черепнин, считающий, что «Правда Ярослава» «ставит своей задачей тщательную и заботливую защиту местного населения от вооруженных варяжских дружинников»²⁷. Быть может, одной «Правдой» не ограничивались «конституционные» трофеи новгородцев: ведь упомянут еще и «Устав», который мог определять нормы взаимоотношений Новгорода и Киева.

Включение в летопись документов, полученных новгородцами от Ярослава, создает в тексте известную цезуру. Впечатление цезуры усиливается вставкой, сделанной подобострастным церковником (см. выше), перечислившим все заслуги Ярослава за полтора десятка лет. Шахматов полагал, что вписанием ярославовой грамоты кончалась завершенная в 1017 г. летопись, которая велась при владычном дворе епископа Иоакима²⁸. Не отрицая в принципе возможности существования новгородской летописи начала XI в., никак нельзя признать ее епископской. Все разобранные выше сведения носят чисто светский характер: герои событий никогда не обращаются ни к богу, ни к святым. Ни в рассказах о ранней истории Новгорода, ни в повести о плохом княжении Ярослава нет ни одной черты провиденциализма, неизбежного в церковной литературе.

Перед нами произведение, вышедшее не из епископского окружения, а из новгородской боярской среды. Это подтверждается, хотя и печальным, но очень точным рассказом о судьбе политического вождя новгородского боярства, организатора помощи Ярославу посадника Константина Добрынича.

То, что летописец не сообщает ничего ни о причине княжеского гнева, ни о виновности посадника Константина, которая могла бы как-то обелить неблагодарного князя, свидетельствует о том, что автор «Остромировой летописи» не стремился оправдать Ярослава и сохранил для потомков лаконичную, но точную, протокольную запись, внесенную в текст уже после казни Константина. Время ареста и казни посадника Константина нам достоверно не известно. Запись об этом находится в нарушенном месте летописи и явно не может относиться к 1019 г., так как тогда нужно было бы признать, что арест произошел в 1016 г., а мы знаем, что вмешательство Константина в дела Ярослава происходило в 1018 г.

Судя по всей исторической обстановке, репрессии Ярослава по отношению к новгородскому посаднику были маловероятны в 1016—1030 гг., когда князю очень нужны были союзники. В 1036 г. князь Ярослав стал «самовластцем» на Руси, враги его были побеждены, и в Новгород он явился с тремя новостями: поставил там князем своего

²⁶ Привожу параграф 10-й в своем переводе: «Если муж толкнет мужа или помянет к себе, то обиженный должен выставить двух свидетелей, и тогда обидчик платит три гривны. Если же (обидчиком) будет варяг или колбяг, то достаточно только клятвенного утверждения (обиженного)» («...или будет варяг или колбяг, то на роту»). См.: Памятники русского права. М., 1952, с. 78.

²⁷ Черепнин Л. В. Указ. соч., с. 245. Не могу только согласиться с Л. В. Черепниным относительно того, что «Правда Ярослава» — ряд между новгородским обществом и корпорацией варягов» (с. 246). Смысл законодательства заключался в ограждении новгородцев от нанятой князем для своих целей буйной варяжской вольницы. Никаких элементов договора здесь нет. Упоминается не варяжский общественный двор, а дом одного варяга; это тоже против тезиса Л. В. Черепнина.

²⁸ Шахматов А. А. Разыскания о древнейших русских летописных сводах, с. 509, 660—661.

14-летнего сына Владимира, на вакантное место на кафедре посадил епископа Луку (Ефрем 5 лет «учил», но не был посвящен в сан) и дал Новгороду какую-то новую грамоту. Формула передачи грамот новгородцам в 1016—1019 гг. и в 1936 г. весьма различна. В 1016—1019 гг.: «И да им Правду и Устав списа в грамоту, в 1036 г.: «И людем написа грамоту, рек — по сей грамоте дадите дань».

Обстановка в 1036 г. была более подходящей для расправы с главой новгородского боярства, чем в 1019 г. Наличие в оригинале летописи двух грамот в двух разных местах могло спутать позднейших сведчиков, и рассказ о Константине мог соседствовать с другой грамотой, т. е. находиться не на своем месте.

Если бы подтвердилось предположение о расправе Ярослава с Константином в 1036 г., то это событие можно было бы рассматривать в связи с другим событием точно такого же порядка: в этом же году Ярослав арестовал своего брата Судислава, псковского князя, княжившего там полстолетия, и посадил его пожизненно в поруб. Расправа с Судиславом была проявлением автократизма Ярослава.

Выше уже приводилось мнение Д. И. Прозоровского о том, что посадник Остромир, поставленный после смерти Ярослава, был сыном Константина Добрынича. Нельзя доказать степень их родства, но несомненно, что Остромир был близким родственником Константина. Поэтому понятно, что летопись, условно названная мною «Остромировой», должна была упомянуть о смерти Константина Добрынича, несмотря на то что причиной ее была воля самого князя.

На протяжении 1017—1054 гг. «Остромирова летопись» теряет свою монолитность, здесь чаще ощущаются вкрапления других источников, более зависевших от киевского князя, но голос новгородца, не простившего Ярославу своих обид, продолжает слышаться.

Описание знаменитой Лиственской битвы 1024 г. полно сочувствия отважному тмутараканскому князю; нелюбовь к варягам (наняты Ярославом) сказалась в том, что летописец старательно напомнил читателю о поражении варягов и варяжского князя Якуна. Последний выпад в адрес Ярослава содержится в статье 1036 г., когда летописец упомянул о походе Ярослава на ятвягов с ядовитым примечанием — «и не можаху их взяти».

Яркая антиваряжская статья содержится в летописи под 1043 г. Она записана, вероятно, со слов Вышаты Остромирича, воеводы, участвовавшего в морском походе на Византию. Здесь совершенно четко варяги отделены от русских: когда корабли дошли до дунайских гирл, «рекоша Русь Володимеру: станем зде на поли. А Варязи рекоша поидем в лодях под город»²⁹.

Более ясного определения того, что варяги и русь не одно и то же, в летописи нет. Оказалось, что предложение варягов привело к гибели части кораблей и к заключению русских воинов, ослепленных византийцами. Сами же варяги «побегоша вспять». Нерасчетливости и трусости варягов летописец противопоставляет рыцарскую доблесть Вышаты Остромирича — воеводы новгородских полков: когда 6 тыс. новгородцев (они названы «воями Володимеровыми») оказались выброшенными на берег безоружными и без воевод, Вышата отказался возвращаться на корабль и, высадившись на берег, произнес красивую речь: «Не иду к Ярославу. Аз иду с ними; аще жив буду — с ними, аще ли погыбну—то с дружиною»³⁰.

²⁹ ПСРЛ, т. I, с. 137. Софийская 1-я летопись.

³⁰ ПСРЛ, т. V, с. 137. Только через три года Вышата Остромирич возвратился к Ярославу из греческого плена. Шахматов считает, что подробности, касающиеся

Конечно, для этих подробностей можно допустить и устный источник — рассказы самого Вышаты или его сына Яна, друга летописца, но в то же время повествованию о героизме новгородского воеводы в 1043 г. должно было найтись то или иное место и в летописи, воспевшей героизм его деда и законченной лет десять спустя после возвращения Вышаты Остромирича на Русь, когда летописец мог воспользоваться его рассказом.

Последние записи «Остромировой летописи» дают хронику новгородской жизни времени княжения в Новгороде Владимира Ярославича, с которым, по-видимому (может быть, из-за его молодости), местное боярство ладило³¹.

Летопись завершалась, судя по всем данным, двумя поставленными рядом записями об Остромире: в 1054 г., после смерти Ярослава, он стал посадником, а несколько лет спустя погиб на войне с чуждью.

«Остромирово Евангелие 1056—1057 гг». помогло, во-первых, распутать летописную запись, а во-вторых, показало, что политическая программа посадника Остромира в 1057 г. была необычайно близка к политической программе летописца. И там и здесь мы постоянно видим стремление обязательно упомянуть северную, новгородскую, половину русских земель наряду с южной, киевской. В летописи всегда действующими силами являются словене и русь (в смысле киевлян).

«Русская Правда» знает тоже только словенина и русина. Других областных названий в общерусских вопросах летопись не употребляет.

«Остромирово евангелие» точно так же говорит только о двух волостях — о Киеве и Новгороде. В Киеве Изяслав наследовал владения князя Ярослава; в Новгороде Остромир получил в наследство владения князя Владимира. Этой горделивой формулой, уравнивающей новгородских посадников с киевскими князьями, Остромир посмертно унижал Ярослава, как бы лишая его титула «самовластца во всей Русской земле».

Открытая неприязнь «Остромировой летописи» к князю Ярославу (которого очень трудно назвать «Мудрым» на основании данных этой летописи) легко объясняется поступками самого князя. Авторитарные стремления киевского князя приводили неизбежно к конфликтам с новгородским боярством; убийство посадника Константина Добрынича, которое могло быть произведено по политическим мотивам, объясняет нам многое: если летопись велась при дворе его сына (или очень близкого родственника) Остромира, то налицо сочетание как политической, так и личной окраски летописи. Сын мстил Ярославу за смерть отца и старался очернить князя перед потомством.

«Остромировой летописи» нельзя отказать в литературных достоинствах: автор использовал ряд новгородских и киевских источников, дополнил их легендами и семейными преданиями и создал довольно стройный исторический труд.

Первой главой этого труда был рассказ о борьбе новгородцев с варягами и о поисках князя, который «ходил бы по всей воле» новгородской.

Второй главой явился рассказ о таком именно князе, найденном новгородцами среди сыновей Святослава. Это в то же время рассказ

Вышаты, записаны летописцем Никоном, автором свода 1073 г.; Шахматов А. А. Разыскания о древнейших русских летописных сводах, с. 444. Однако нахождение их в составе Софийской 1-й летописи позволяет допустить и отношение их к своду 1050 г.

³¹ Владимиру, как и его отцу, ставилось в вину лишь доверие к варягам (эпизод 1043 г.).

о могущественном предке новгородских посадников — былинном герое Добрыне.

Третья глава описывает время посадника Константина, сына Добрыни, и длительное правление в Новгороде его убийцы — князя Ярослава Владимировича. Эта глава — политический памфлет на Ярослава. Его неумелости, жадности, трусости противопоставляются великодушные, смелость и удачливость новгородцев.

Ненависть вызывают варяги-наемники, служившие главной опорой княжеской власти Ярослава. Не довольствуясь мрачной характеристикой Ярослава как правителя и полководца, летописец хочет унижить его и как человека: он упоминает о публичном изнасиловании его матери и о том, что его сестра из-за его оплошности становится наложницей врага. Возможно, что повествование о новгородском княжении Ярослава первоначально писалось еще при дворе посадника Константина, жизнь которого оборвалась или около 1019 или после 1036 г.³²

Четвертой и последней главой этого исторического труда было описание княжения Владимира Ярославича, дошедшее до нас в редакторской обработке ученика епископа Ефрема. Он много добавил словословий князю Ярославу, пытаясь нейтрализовать горечь от предшествующего раздела. Он добавлял киевские известия о строительстве, писал, что при Ярославе «нача вера христианская простиратися...»; что «Ярослав был хотя и хромоног, но умен и храбр в бою и начитан».

Окончательная компоновка летописи, вероятно, производилась в 1054—1060 гг. и изложение ее было доведено до смерти Ярослава.

Участие Остромира или дьякона Григория, писавшего для него в 1050-е годы Евангелие, или кого-либо из ближайшего окружения Остромира и его сына Вышаты в создании этой летописи очень вероятно.

Смелый памфлет, направленный против самого великого князя киевского, ясное и последовательное проведение мысли о свободолюбии Новгорода свидетельствуют о зрелости новгородской общественной мысли. Новгородское боярство почти за столетие до восстания 1136 г. уже выступило с изложением как своего взгляда на исторические события, так и своей политической программы, сводившейся к добровольному приглашению или «выкармливанню» бесправных князей, ограниченных «грамотами» и обязанных не столько управлять, сколько оборонять Новгород.

Новгородское посадничье летописание с его антикняжескими и антиваряжскими настроениями влилось потом при помощи свода 1093—1095 гг. в общерусское летописание. Отсюда, из этой летописи посадников новгородских, легенда о призвании князей-варягов попала в русскую историю и получила уже в XII в. совершенно иное толкование, прямо противоположное замыслу «Остромировой летописи», на всем своем протяжении не устававшей упрекать варягов за свойственные наемникам, по мнению летописца, буйство, жадность и трусость.

* * *

Опубликовано: *Вопросы истории*, 1956, № 10

³² В летописях XI в. давно уже отмечена странная двойственность событий, которая, вероятно, объясняется пуганицей. Грамота Ярослава Новгороду упоминается под 1016 и под 1036 гг. Набег печенегов на Киев упоминается под 1017 и под 1036 гг. Постройка Софийского собора в Киеве упоминается под 1017 и под 1036 гг. (см.: Бестужев-Рюмин К. О составе русских летописей до конца XIV в. Спб., 1868, прил., с. 39). Возможно, что перемещение какого-либо одного известия или вмонтированного в летопись документа повлекло за собой дублирование других известий. Шахматов, как известно, предполагал наличие новгородской летописи 1017 и 1036 гг., вошедшей в свод 1050 г.

АРХИТЕКТУРНАЯ МАТЕМАТИКА ДРЕВНЕРУССКИХ ЗОДЧИХ

Постройки древнерусских зодчих до сих пор восхищают продуманной соразмерностью, удивительной гармонией своих частей, строгой логикой архитектурного замысла.

Методы архитектурных расчетов XI—XII вв. нам почти неизвестны. Подходя к их раскрытию с нашей современной меркой, рассматривая древнюю архитектуру с точки зрения эвклидовой геометрии, мы можем открыть и математически обосновать заключенные в ней пропорциональные соотношения. Интересная и ценная работа в этом направлении проделана К. Н. Афанасьевым¹.

Однако у нас нет никакой уверенности в том, что и древнерусские зодчие шли в своих расчетах тем же путем, отправляясь от теоретически безукоризненных положений великого греческого геометра. Наоборот, свидетельства средневековых математиков говорят о применении их современниками приближенных, практически удобных, но теоретически не обоснованных расчетов.

Так, например, знаменитый персидский математик Абуль-Вафа, современник древнейших русских церковных построек, переводчик Эвклида и Диофанта, писал в предисловии к сборнику составленных им геометрических задач: «В настоящей книге мы займемся разложением фигур. Вопрос этот необходим многим практикам и составляет предмет особенных их разысканий... Ввиду этого мы дадим основные (теоретические) начала, которые относятся к данным вопросам, так как все методы, применяемые рабочими, не основанные на каких-либо началах, не заслуживают доверия и весьма ошибочны; между тем на основании таких методов они производят различные действия»².

К сожалению, эти «методы, применяемые рабочими» (в архитектуре и ремесле), остались нам неизвестны.

Тайна расчетов и рецептов была характерна для всех средневековых мастеров; даже передавая наследие учителей и свой опыт ученикам, они старались зашифровать свои советы, скрывая, например, под именем «желтой ящерицы» золото. Вероятно, и математические расчеты, осужденные Абуль-Вафой, также составляли секрет зодчих.

В русской средневековой литературе есть несколько интересных записей, освещающих отдельные детали расчетно-строительного процесса. В общеизвестном рассказе Киево-Печерского Патерика о постройке в 1073 г. Успенской церкви обычно обращалось внимание лишь

¹ Афанасьев К. Н. Про пропорціональність пам'ятників древньоруської архітектури XI—XII ст. Архітектурні пам'ятники. Київ, 1950; он же. Построение архитектурной формы древнерусскими зодчими. Автореф. докт. дисс. М., 1954.

² Ващенко-Захарченко М. Е. История математики. Т. I. Киев, 1883.

на то, как измеряли церковь златым поясом: «20 в ширину и 30 в длину, а 30 в высоту; стены с връхом 50»³.

Но следует отметить, что кроме этих ценных данных в рассказе Патерика дано почти полное описание процесса подготовки строительной площадки: выбор сухого возвышенного места, где не ложится утренняя роса, выравнивание площадки («долины») для обозначения на ней рвов («якоже рвом подобно»), изготовление деревянного эталона в меру златого пояса («...древо бяше существом»), разметка сначала ширины, а затем и длины здания в определенных мерах, рытье рвов и, наконец, «водружение корения», т. е. закладка каменного фундамента⁴.

Историки архитектуры никогда не обращали внимания на интереснейшие сведения о расчетной работе зодчего, содержащиеся в славянском «Сказании о Соломоне и Китоврасе», являющимся сказочной переработкой повествований о построении соломонова храма (XII в.)

Царю Соломону для начертания плана задуманного им храма понадобился мудрый кентавр — Китоврас. В русском прикладном искусстве и архитектурной орнаментике изображения кентавра-Китовраса довольно часты. Следует упомянуть кентавров с жезлами на стенах Георгиевского собора в Юрьеве-Польском (1236 г.) и мудрого кентавра с пальцем у лба (жест размышления) на створке серебряного браслета XII—XIII вв. из так называемого Тверского клада 1906 г. Мудрый Китоврас изображен здесь в окружении трех стихий (воды, земли и воздуха) и представителей двух царств природы — животного (зверь) и растительного (плодоносящее древо)⁵.

«Сказание о Соломоне и Китоврасе» сохранило нам древнерусское наименование архитектурного плана — «очертание». Соломон говорит Китоврасу: «не на потребу ты приведох себе, но на упрас очертания и ю святая святых»⁶.

Самым важным в этом эпизоде является то, что Китоврас, зная заранее, что он призван царем для изготовления плана будущего храма, явился к нему с деревянными мерилками, эталонами каких-то мер: «Он же (Китоврас) умеря прут 4 локоть и вшед пред царя, поклонися и поверже пруты пред царем молча...»

Здесь для нас особенно интересно то, что главными инструментами архитектора, необходимыми ему для создания «очертания», являются деревянные мерилки (описанные во множественном числе) по 4 локтя в

³ Киево-Печерский Патерик. Под ред. Д. Абрамовича. Киев, 1931, с. 3. Последнее измерение «стены с връхом 50» затрудняло исследователей. По всей вероятности, здесь описана часть периметра лицевого (западного) фасада, определявшая основной объем здания: высота двух стен до закомар и ширина фасада. Таково по крайней мере соотношение частей в Спасском соборе 1036 г.

⁴ Там же, с. 8, 9. При закладке фундаментов в их основание были положены мощи тех святых, изображения которых предполагалось потом поместить на стенах церкви над этими местами. Это означает, что у зодчих был заранее разработан весь замысел здания, включая даже размещение живописных сюжетов.

⁵ Рыбаков Б. А. Прикладное искусство и скульптура. История культуры древней Руси. Т. II. М.—Л., 1951, с. 432, 215, рис. 1.

⁶ Веселовский А. Н. Из истории литературного общения Востока и Запада. Славянские сказания о Соломоне и Китоврасе и западные легенды о Морольфе и Мерлине. Спб., 1872; Палея Толковая 1477 г. воспроизведение Синаодальной рукописи № 210. Вып. 1. Спб., 1892; На Васильевских вратах 1336 г. рядом с Китоврасом помещен дом, внутри которого изображены человек, рисующий на листе, и строительные(?) инструменты. См.: Лазарев В. Н. Васильевские врата 1336 г., СА, 1953, № XVIII, с. 425—426; рис. 27; В сказаниях о царе Давиде рассказывается о получении им «образа церковного» и об изготовлении им для царя Соломона чертежа храма. См.: Келтуяла В. А. Курс истории русской литературы. Ч. I, кн. I. Спб., 1913, с. 190.

каждом. Обращение к древнерусской метрологии показывает полную достоверность сообщений «Сказания»: во-первых, в древней Руси применялось одновременно несколько видов саженей, а во-вторых, каждая сажень подразделялась именно на 4 локтя; такое деление просуществовало до XVI в.

Очевидно, волшебный архитектор Китоврас был наделен автором сказания реальными принадлежностями русского зодчего в виде изготовленных из дерева саженей, подразделенных на 4 локтя.

Эти два упоминания в литературе XII—XIII вв. о начальной стадии постройки зданий — в Патерике и в «Сказании о Соломоне и Китоврасе» — одинаково говорят о значении установленных мер, их портативных эталонов и самого процесса размеривания «очертания» храма на выровненной «долине».

Все это заставляет нас с особым вниманием отнестись к вопросу о древнерусских мерах длины и их применению в архитектуре; это поможет раскрыть методы работы древних архитекторов. Некоторых зодчих мы знаем по именам, сохранным летописями.

Единственное изображение, которое предположительно связывают с русским архитектором Петром, известным по летописи, обнаружено в башне Антоньева монастыря в Новгороде.

В 1949 г. мною была сделана попытка пересмотра русской средневековой метрологии в целях использования мер длины при анализе архитектурных сооружений⁷.

Основные выводы таковы:

1. В древней Руси с XI по XVII в. существовало семь видов саженей и локтей, бытовавших одновременно.

Наблюдения над русской метрологией показали, что очень мелких и дробных делений в древней Руси не применяли, а использовали многообразие мер, применяя, скажем, «локти» и «пяди» разных систем. Древнерусские меры длины могут быть сведены в следующую таблицу:

Таблица

Виды саженей	Сажень (в см)	Доли саженей			
		1/2	1/4 локоть	1/8 пядь	1/16
Простая, прямая	152,76	76,38	38,18	19	9,5
Мерная, маховая	176,4	88,2	44,1	22	11
«Морская»	≈ 183	91,5	45,7	22,8	11,3
«Трубная»	≈ 187	93,5	46,7	23,3	11,6
«Сажень без чети»	197,2	98,6	49,3	24,6	12,3
Косая, казенная	216	108	54	27	13,5
Великая, косая	249,46	124,73	62,36	31,18	15,6

2. Известен ряд случаев, когда одно и то же лицо производило измерение одного и того же объекта одновременно разными видами саженей.

Так, при ремонте Софийского собора в Новгороде в XVII в. изме-

⁷ Рыбаков Б. А. Русские системы мер длины XI—XV вв. — СЭ, 1949, № 1. Поводом к этой работе послужило открытие в Чернигове в 1946 г. части фундаментов Благовещенского собора 1186 г. Приложение метрологического анализа и использование аналогий позволили дать реконструкцию всего плана этого замечательного здания. (Рыбаков Б. О. Благовещенська церква у Чернігові 1186 р. за даними розкопок. — Архітектурні пам'ятники. Київ, 1950, рис. 63). Продолжение работ по исследованию фундаментов в 1947 г. полностью подтвердило первоначальную реконструкцию. (Там же, рис. 59).

рения велись двумя видами саженей: «А внутри главы кругом, где окна — 12 сажен (до 152 см. — Б. Р.), а от спасова образа ото лбу до моста церковного — 15 сажен мерных (по 176 см. — Б. Р.)»

При постройке засечной черты в 1638 г. «валили вал в ширину 25 сажен косых, а простых 40 сажен»⁸.

Анализ архитектурных памятников XI—XV вв. позволил утверждать, что древнерусские зодчие широко применяли одновременное пользование двумя или даже тремя видами саженей⁹.

3. Непонятное для нас одновременное пользование разными мерами длины объясняется заложенными в этих мерах при их создании строгими геометрическими соотношениями.

Геометрическая сопряженность древнерусских саженей особенно ясна в наименовании «прямой» и «косой» сажени. Оказалось, что прямая сажень есть сторона квадрата, а косая — его диагональ ($216 = 152,7 \sqrt{2}$). Такое же соотношение существует между «мерной» и «великой» (косой) сажнями: $249,4 = 176,4 \sqrt{2}$ (рис. 11).



Рис. 11. Геометрические свойства русских саженей

Рис. 12. «Вавилон» и русские меры длины (сажень, локоть)

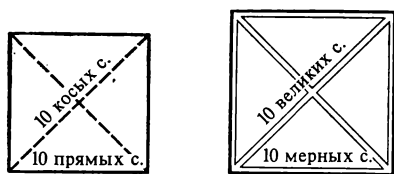
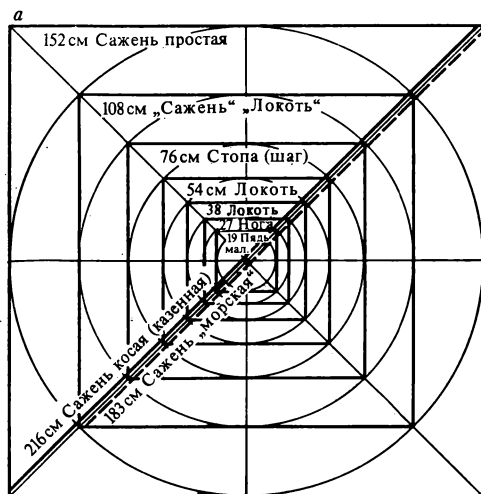

«Сажень без чети» оказалась искусственно созданной мерой, являвшейся диагональю половины квадрата, сторона которого равна мерной сажени¹⁰.

4. Графическое выражением двух систем мер длины (одной, основанной на «простой» сажени, и другой, основанной на «мерной» сажени) являются хорошо известные по древним изображениям «вавилон», представляющие собой систему вписанных квадратов. Наименование «вавилон» взято из русских источников XVII в. (рис. 12, 13).

5. Дошедшие до нас изображения «вавилон» в основе своей являются схемой плана священного храма-зиккурата с его ступенями и лестницами, но почти все они далеки от точности и могли служить лишь каким-то символом, например символом зодческой мудрости. Этот древний символ давно уже нашел отражение в играх, и нам известны

⁸ Другие примеры см.: Рыбаков Б. А. Русские системы мер., с. 72, 74, 78.

⁹ Там же, с. 82—84.

¹⁰ Проверка выдвинутых мною принципов геометрической соподчиненности мер и одновременного употребления разных мер при постройке одного здания, произведенная В. Л. Вороной на примере архитектуры Средней Азии, показала их правильность. Воронина В. Л. К вопросу о древней метрологии Средней Азии. — КСИИМК, XXXIX, 1951, с. 66.

ОСНОВНЫЕ ПЕРВИЧНЫЕ МЕРЫ					
САЖЕНИ	152 см 170 см 100 50 0	Сажень простая	176 см	Сажень мерная (маховая)	1
	76 см	76 см	88 см		
	108 см				
	216 см	Сажень косая (казенная)			
ПОЛУСАЖЕНИ					1/2
ЛОКТИ	38 см		44 см		1/4
			46 см		
ПЯДИ	19 см		22-23 см		1/8
	27 см				
ДОПОЛНИТЕЛЬНЫЕ МЕРЫ					
САЖЕНИ	248 см 170 см 100 50 0		Косая (великая) сажень „А сажень косая с ноги на руку, от земли до земли“	197 см	„Сажень без чети“
	62 см				
ЛОКТИ					

Рис. 13. Антропометрическое происхождение народных мер

игральные доски, воспроизводящие «вавилон» (игра «мельница») ¹¹.
 В последние годы в Новгороде и Пскове были найдены игральные доски XII—XIII вв., которые можно сопоставить с древнерусской игрой «тавлѣй» (от латинского *tabula*).

6. Предпринятые мною в 1949 г. попытки применить описанные выше графики к анализу русской архитектуры дали интересные, но ограниченные результаты; проследить полностью весь процесс создания плана сооружения древнерусским зодчим мне тогда не удалось.

¹¹ Рыбаков Б. А. Русские системы мер., с. 89 и 91, рис. 4, фиг. 11.

Новые находки загадочных чертежей — «вавилонов» — на Таманском городище (древней Тмутаракани) и Старо-Рязанском городище, относящиеся к IX—XII вв., позволяют значительно углубить анализ этих чертежей и установить их тесную связь с процессом архитектурного расчета (рис. 14, 15, 16).



Рис. 14, 15, 16. «Вавилон» из строительного слоя Успенской церкви в Тмутаракани. 1023 г.

На территории Тмутаракани в центральной части города за время работ Таманской экспедиции (1952—1955) нами было найдено пять «вавилонов». Все они связаны с определенными зданиями.

1. В фундаментах шестигранного здания хазарского периода (IX — начало X в.), построенных из камня и кирпича закавказского типа, найден обломок глиняной плиты, на которую в сыром виде нанесли чертеж, состоящий из вписанных прямоугольников.

2—3. В фундаментах небольшого крестообразного в плане храма середины X в., расположенного на той же центральной городской площади, найден кусок черепицы X в., на котором с обеих сторон начертаны «вавилон»; на одной — три вписанных квадрата, а на другой — три вписанных прямоугольника.

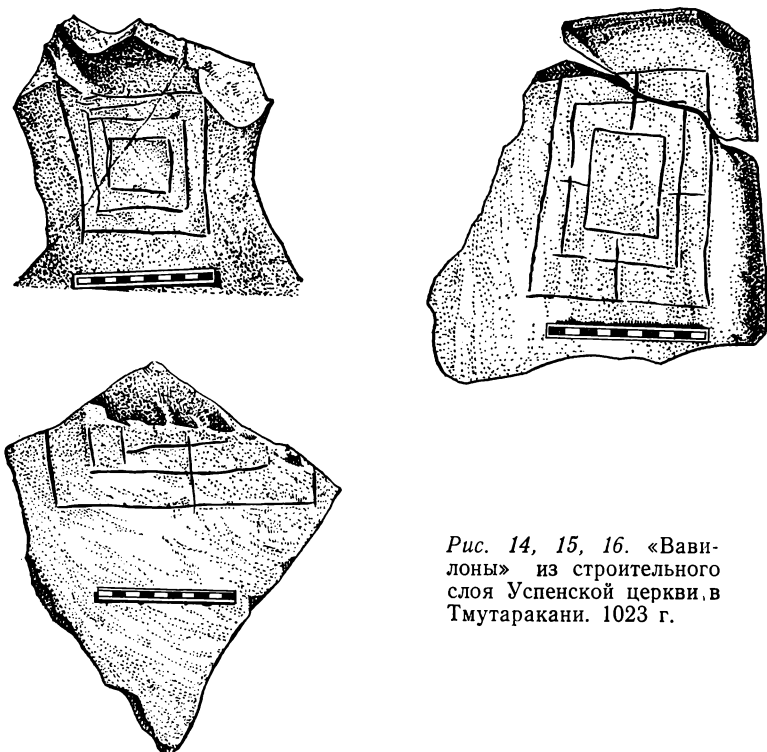
4. Среди остатков каменотесной мастерской, созданной в процессе постройки храма Мстиславом Владимировичем Тмутараканским в 1023 г., была найдена расколотая плита розового новороссийского песчаника с начертанным на ней квадратным «вавилоном». Этот розовый песчаник служил для самых различных частей здания: из него тесались плиты для вымостки пола, устои для алтарной преграды, резались орнаментальные вставки для тимпанов и т. п.

Чертеж врезан четко и определенно; сторона наибольшего квадра-

та равна 19 см, т. е. русской «малой пяди» (1/8 прямой сажени). Все это может говорить в пользу практического применения данного чертежа тмутараканскими каменотесами при определении размеров тех или иных деталей.

5. В этой же каменотесной мастерской найдено горло амфоры XI в. со схематическим изображением трех вписанных квадратов. Единственное значение, которое мог иметь этот знак в XI в., это служить тамгой артели строителей храма; как знак собственности строителей или каменотесов он и попал на сосуд для вина.

Как видим, все тмутараканские находки связаны с определенными архитектурными сооружениями и, что особенно важно отметить, все они стратиграфически залегают на уровне фундаментов, на уровне строительной «долины».



Рис. 17. «Вавилон», начертанный на гробнице болгарского архитектора X в. Мостича



Рис. 18. Реконструкция облика архитектора Мостича по черепу из гробницы. Софийский Исторический музей

В 1952 г. прямоугольный «вавилон» был найден в Болгарии в Преславе на надгробной плите вельможи Мостича, датируемой 950—960-ми годами (рис. 17, 18) ¹².

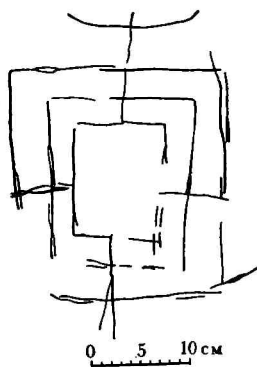
Одной из важнейших находок является открытая в 1948 г. в Старой Рязани глиняная плита с самым точным из всех известных до сих пор чертежей ¹³. Плита с чертежом найдена на уровне пола в западном притворе собора, названного А. Л. Монгайтом Борисоглебским (хотя ввиду полного тождества плана этого здания с Успенской церковью в Чернигове, его правильнее было бы назвать тоже Успенским) ¹⁴. Дата здания — середина XII в.

Из перечисленных семи новых находок особенно важны для нас, во-первых, таманская черепица X в. с двумя чертежами и, во-вторых, старорязанская плита. Тмутараканская черепица показала, что могут

¹² Станчев Ст., Иванова В. и др. Надпись на чъргубиля Мостич. София, 1955, с. 5, 15, 40 (рис. 16), 61. «Чъргубиль» — крупный придворный чин при болгарских царях Симеоне и Петре. Имя этого вельможи В. И. Иванова связывает со словом «мост» (с. 61). Наличие на его надгробии символа зодческой мудрости не может ли быть истолковано как указание на должность придворного архитектора?

¹³ См.: Монгайт А. Л. Старая Рязань. — МИА, 1955, № 49, с. 82.

¹⁴ Корзухина-Воронина Г. Ф. Рязань в сложении архитектурных форм XII—XIII вв. Сб. Бюро по делам аспирантов. — ГАИМК, вып. 1. Л., 1929, с. 77.

быть «вавилонны» двух видов — квадратные и прямоугольные. Начерчены они небрежно и служить непосредственно «рабочими чертежами», разумеется, не могли. Однако, несмотря на неточности выполнения, здесь легко угадываются те геометрические фигуры, которые древний тмутараканец стремился воспроизвести на глаз. Наложение точного чертежа, выполненного циркулем и угольником на эти рисунки, убеждает в существовании определенных закономерностей. Не подлежит сомнению, что один из рисунков на черепице изображает систему трех вписанных квадратов; середины сторон всех трех квадратов соответственно соединены четырьмя линиями, перпендикулярными этим сторонам («лестницы зиккурата»).

Второй рисунок, сделанный более тщательно, представляет собой три вписанных прямоугольника, размеры сторон которых находятся в зависимости от размеров первой фигуры: длинная сторона большого (внешнего) прямоугольника равна стороне большого квадрата, а его короткая, боковая сторона равна стороне среднего квадрата (или, что одно и то же, половине диагонали большого квадрата). Два внутренних прямоугольника второй фигуры дают следующие закономерности: длинная сторона каждого из них равна короткой стороне следующего по величине (большого) прямоугольника, середины сторон также соединены линиями. Геометрически построить такую фигуру, как три вписанных прямоугольника с отношением длинных сторон к коротким как $a : \frac{a\sqrt{2}}{2}$ можно только при помощи вспомогательного чертежа в виде трех вписанных квадратов.

По счастью, этот вспомогательный чертеж был сделан на этом же самом куске черепицы.

«Вавилонны» тмутараканской церкви середины X в. мы должны рассматривать как два сопряженных между собой чертежа: три вписанных квадрата были вспомогательным чертежом (выполненным более небрежно), необходимым для построения второго чертежа, состоящего из прямоугольников.

Каким же целям должен был служить этот сложный чертеж, ради чего создавалась такая геометрическая композиция?

Ответить на эти вопросы можно лишь, ознакомившись с математическими свойствами этого чертежа. Оказывается, что стороны прямоугольников и расстояния между узловыми точками чертежа (углами и пересечениями линий) таят в себе множество различных соотношений, которые известны в архитектуре и прикладной геометрии средневековья.

Обозначим все точки нашей фигуры буквами русского алфавита, перечислим соотношения линий. В основе фигуры лежат шесть пар прямых линий (сторон прямоугольников), разделенных пополам, и две пары пересекающихся их линий, каждая из которых разделяется на две неравные части. Если же учитывать не только изображенные на чертеже линии, но и те, которые могут быть проведены от точки к точке, то количество линий возрастет до 42 (рис. 19).

Все линии «вавилонна» можно подразделить на три группы.

1. Часть линий является долями длинных сторон ВД — АЖ внешнего прямоугольника:

$$ВГ = ГД = \frac{ВД}{2} = АЗ = ЗЖ = \frac{АЖ}{2} = ЛН = НП = УХ = СЧ;$$

$$БТ = ЦЕ = \frac{ВД}{4} = \frac{ВГ}{2} \text{ и т. д.}$$



Рис. 19. Прямоугольный «вавилон». Слева — условные обозначения, справа — геометрические соотношения отдельных отрезков

2. Другие линии представляют собой фракции диагонали квадрата, сторона которого равна ВД или АЖ:

$$\begin{aligned}
 АВ = ДЖ = ЛН = ИП &= \frac{ВД \sqrt{2}}{2} = \frac{АЖ \sqrt{2}}{2}; \\
 СУ = ХЧ &= \frac{АВ}{2} = \frac{ДЖ}{2} = \frac{ВД \sqrt{2}}{4} = \frac{АЖ \sqrt{2}}{4}; \\
 ГФ = ШЗ &= \frac{АВ}{2} = \frac{ДЖ}{2} = \frac{СУ}{2} = \frac{ХЧ}{2} = \frac{УФ \sqrt{2}}{2} = \frac{БТ \sqrt{2}}{2} = \\
 &= \frac{УХ \sqrt{2}}{4} = \frac{ВД \sqrt{2}}{8}
 \end{aligned}$$

3. Третья группа самых коротких линий тоже представляет сочетание сторон и диагоналей квадрата; эти линии получены как разность между длинными и короткими сторонами прямоугольников.

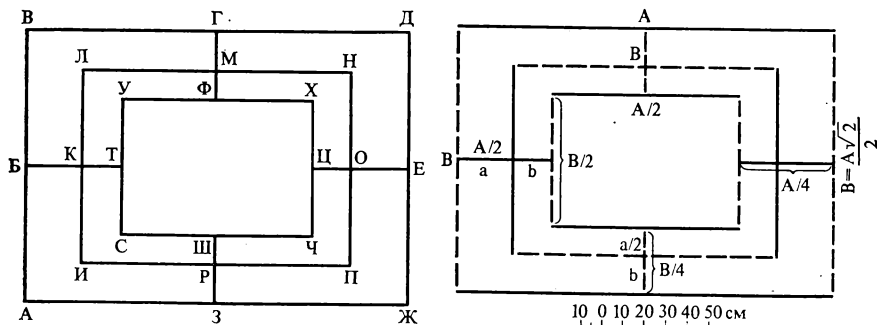
$$\begin{aligned}
 БК = ОЕ; ГМ = РЗ = КТ = ЦО &= \frac{БК \sqrt{2}}{2} = \frac{ОЕ \sqrt{2}}{2}; \\
 ФМ = ШР &= \frac{БК}{2} = \frac{ОЕ}{2} = \frac{ГМ \sqrt{2}}{2}
 \end{aligned}$$

Если для простоты обозначить длинную сторону через А, то при помощи этой величины мы сможем выразить все линии «вавилон». Одни из них будут представлять последовательное деление на $2:A$; $\frac{A}{2}$; $\frac{A}{4}$, другие могут быть представлены иррационально:

$$\frac{A \sqrt{2}}{2}; \frac{A \sqrt{2}}{4}; \frac{A \sqrt{2}}{8}, \text{ третьи являются разностью:}$$

$$\frac{A}{2} - \frac{A \sqrt{2}}{4}; \frac{A \sqrt{2}}{4} - \frac{A}{4}; \frac{A}{4} - \frac{A \sqrt{2}}{8} \quad (\text{см. рис. 13 справа}).$$

Линии «вавилон» образуют несколько пропорциональных рядов. Вот, например, один из них: $МФ : МГ = МГ : БК = ГФ : БТ = УС : УХ = АВ : ВД$.

Среди линий «вавилон» нетрудно подыскать свыше десятка отношений, очень близких к «золотому сечению»: $м : М = М : (м + М)$. Приближенность решений определяется только при математическом анализе,

но практически она неуловима. Наиболее точным является отношение: $BK : AL = AL : (BK + AL) = AL : BD$. Здесь суммой двух отрезков является длинная сторона прямоугольника A .

Погрешность равна 0,003 этой стороны; при практических построениях она была мало заметна.

При помощи изучаемого нами графика можно быстро и с достаточной для практических целей точностью решить все важнейшие задачи средневековых геометров. Упомянутый выше Абуль-Вафа (940—998 гг.) посвятил специальную книгу задачам на построение равновеликих фигур. Со всей строгостью настоящего ученого обрушился он на «методы, применяемые рабочими, не основанные на каких-либо началах», и дал взамен их математически безупречные, но необычайно сложные и громоздкие решения этих задач, руководствуясь «началами» Эвклида. Однако не все задачи, интересовавшие тогдашних практиков, могли быть решены строго математически — такова, например, была древняя задача о нахождении геометрическим путем квадрата, равновеликого кругу, задача «квадратуры круга»¹⁵.

Современный Абуль-Вафе тмутараканский график из трех вписанных прямоугольников позволяет с очень большой степенью точности (хотя и не всегда теоретически верно) почти моментально решать все подобные задачи, включая и «квадратуру круга».

Рассмотрим несколько примеров, взяв за основу квадрат, сторона которого равна длинной стороне внешнего прямоугольника «вавилона» (A).

1. Удвоение квадрата: (рис. 20)

Сторона удвоенного квадрата равна удвоенной боковой стороне «вавилона» (т. е. $2 AB$ или $2 DJ$).

2. Построение двух равных квадратов, сумма площадей которых равна площади основного квадрата:

Сторона каждого малого квадрата равна AB или DJ .

3. Построение трех квадратов на тех же условиях:

Удвоенная линия BL (или три другие, ей соответствующие — BI , EN , EP) является стороной искомого квадрата.

4. Построение равностороннего треугольника, равновеликого квадрату: сторона треугольника равна удвоенной линии $AЧ$. Высота его будет равна удвоенной линии TH .

5. Построение правильного шестиугольника, равновеликого квадрату:

Стороной шестиугольника будет больший отрезок стороны квадрата, разделенной в «золотом сечении», т. е. линия AL .

6. Построение квадрата, равновеликого кругу («квадратура круга»).

Примем диаметр окружности равным боковой стороне «вавилона». Сторона искомого квадрата будет равна сумме боковой стороны «вавилона» и линии GF (поперечной линии, соединяющей длинные стороны всех трех прямоугольников). Погрешность здесь будет очень невелика и практически почти неощутима — 0,0023 диаметра; ошибки в задачах 3 и 5 тоже очень малы и не превышают 0,005—0,003. Наименее точно решение задачи 4 (ошибка равна 0,08). Задачи 1, 2 решаются точно.

¹⁵ Древние египтяне очень хитро решили эту задачу, вычислив ее арифметически и подобрав соответствующие меры длины. Египетский локоть в 46 см — это сторона квадрата, а царский локоть в 52 см — диаметр круга $\frac{46}{52} = \frac{1}{2} \sqrt{\pi} = 0,886$.

Беляев Г. Н. О древних и нынешних русских мерах протяжения и веса. (Seminarium Kondakovianum). Т. I. Прага, 1927, с. 258.

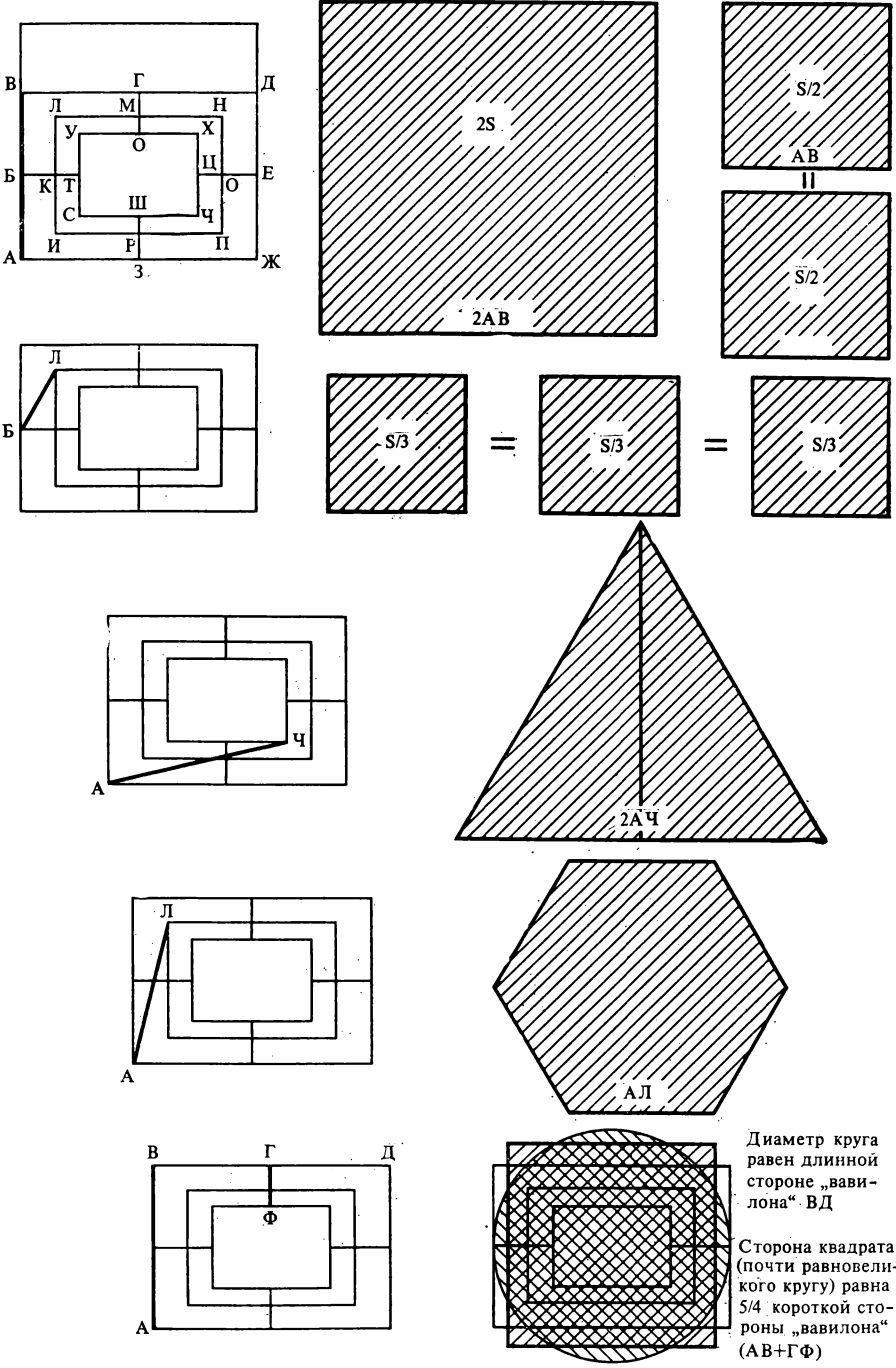

Диаметр круга равен длинной стороне «вавилона» ВД
 Сторона квадрата (почти равновеликого кругу) равна $5/4$ короткой стороны «вавилона» (АВ+ГФ)

Рис. 20. Приближенное решение квадратуры круга и других задач на равенность с помощью «вавилона»

Как видим, для средневековых практиков, осужденных Абуль-Вафой, все подобные задачи решались поразительно просто — располагая «вавилон» в определенную меру (например, с большой стороны в «локоть»), мастера и архитекторы должны были только знать, который из 42 размеров этого графика нужно взять в качестве стороны искомой фигуры.

Зная свойства «вавилона», можно было быстро, не производя ни расчетов, ни геометрических построений, сразу же разделить локоть в отношении «золотого сечения», найти фигуры, равновеликие квадратному локтю, дать несколько пропорциональных рядов, дать графическое изображение ряда иррациональных величин:

$$a\sqrt{2}, a\sqrt{3}, a\sqrt{4}, a\sqrt{4}, a\sqrt{6} \dots$$

Неудивительно, что этот математически универсальный замечательный график мог стать еще в глубокой вавилонской древности символом зодческой мудрости, «хитрости храмоздательской».

* * *

Перечисленными выше примерами далеко не исчерпываются расчетные возможности прямоугольного «вавилона».

Обращение к древнерусским мерам длины открывает нам еще одну область применения нашего графика.

Возьмем за основу ту меру, которую сами древнерусские люди считали основной и называли «мерной саженью». Размер ее колеблется по разным данным между 176,0—176,8 см¹⁶.

Примем среднюю величину в 176,4 см и построим квадрат со стороной в мерную сажень, а на основе квадрата — прямоугольный «вавилон», длинная сторона которого будет, как известно, тоже равна мерной сажени в 176,4 см.

Все виды древнерусских саженей займут положение основных геометрических линий этой фигуры: (рис. 21)

Великая сажень (249,46 см) — диагональ квадрата. -

«Сажень без чети» (197,21 см) — диагональ половины квадрата.

Мерная сажень (176,4 см) — сторона квадрата.

Косая сажень (216,04 см) — диагональ «вавилона».

Прямая сажень (152,76 см) — диагональ короткой половины «вавилона».

«Трубная сажень» (187,08 см) — диагональ длинной половины «вавилона».

Половина великой сажени (124,73 см) — короткая сторона «вавилона».

Только так называемая «морская сажень» не занимает здесь основного положения и может быть приурочена к линии *АН* (184 см).

Все стороны внутренних прямоугольников «вавилона» являются здесь фракциями двух саженей — мерной и великой.

Пересекающие линии «вавилона» («лестницы зиккурата») также оказываются выраженными в мерах длины: линии *БТ* и *СЕ* равны локтю (44,1 см), равны 1/4 мерной сажени. Линии *ГФ* и *ШЗ* равны 1/2 локтя «смоленского» (31,18 см), равны 1/8 великой сажени.

Таким образом, для построения такого «вавилона» нужно иметь

¹⁶ Рыбаков Б. А. Русские системы мер., с. 74, 86.



Рис. 21. Общая геометрическая система древнерусских сажень (сторона квадрата равна 1 мерной сажени)

только два «прута по четыре локтя», из которых один равен стороне квадрата, а другой — его диагонали.

Геометрическая сопряженность всех древнерусских мер длины, связанность их определенной общностью, принадлежностью к единой системе становятся особенно ясными тогда, когда мы рассмотрим их с точки зрения «метода построения по системе диагоналей», широко применявшегося еще в архитектуре древнего царства Египта¹⁷.

Если мы построим квадрат, сторона которого равна половине мерной сажени, то диагональ его будет равна половине великой сажени. Отложим диагональ на продолжении двух сторон квадрата, соединим точки и получим прямоугольник со сторонами A и $A\sqrt{2}$. Диагональ его будет равна $A\sqrt{3}$ — прямой сажени.

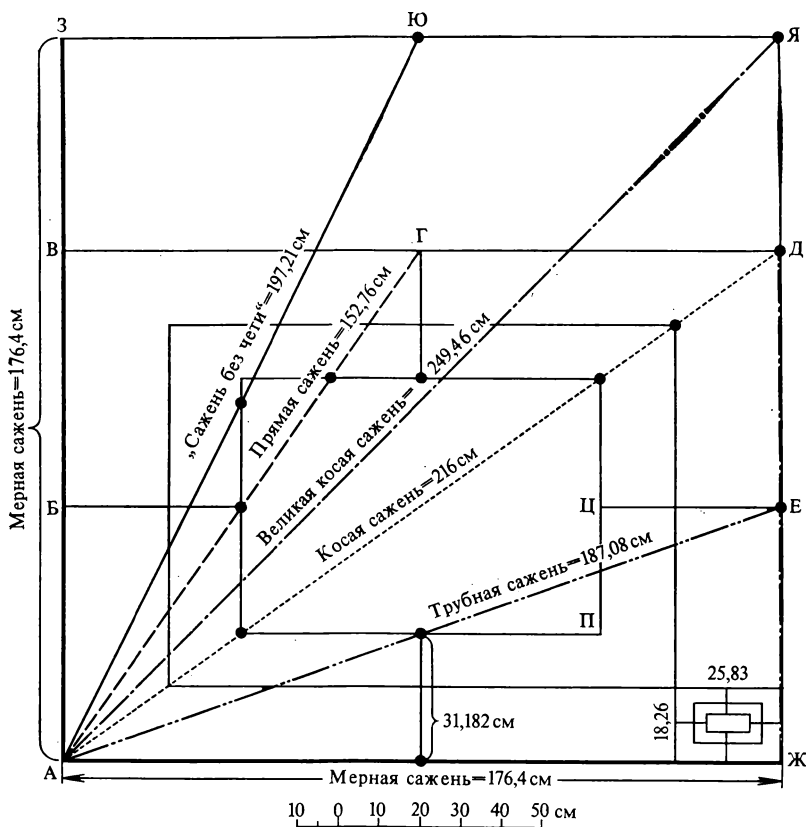
Продолжив построение по этому «принципу диагоналей» новых прямоугольников, мы получим последовательно (рис. 22):

$$A\sqrt{3} = 152,76 \text{ — прямая сажень}$$

$$A\sqrt{6} = 216,04 \text{ — косая сажень}$$

$$A\sqrt{4} = 176,4 \text{ — мерная сажень}$$

$$A\sqrt{8} = 249,46 \text{ — великая сажень}$$

$$A\sqrt{5} = 197,21 \text{ — «сажень без чети»}$$

¹⁷ Владимиров В. Н. Пропорции в египетской архитектуре. Всеобщая история архитектуры. Т. 1. М., 1944, с. 81, 83, рис. 2.



Рис. 22. Древнерусские сажени в их отношении к мерной сажени (176,4 см)

Следовательно, основной принцип архитектурных пропорций древней Руси был заложен в самой системе мер длины. Мы не можем считать их исключительно русскими, так как большинство этих мер, легко воспроизводимых человеком (размах рук, поднятие руки и т. п.), было распространено и у других народов.

Возможно, что именно их геометрическая сопряженность и позволила им сохраниться на Руси в таком полном комплекте. Одна мера была основной («мерная сажень»), а другие были геометрическими производными от нее и могли служить при тех или иных пропорциональных расчетах¹⁸.

Звеном, связывающим символические изображения «вавиллона» с конкретной архитектурной действительностью, является драгоценная находка в Старой Рязани.

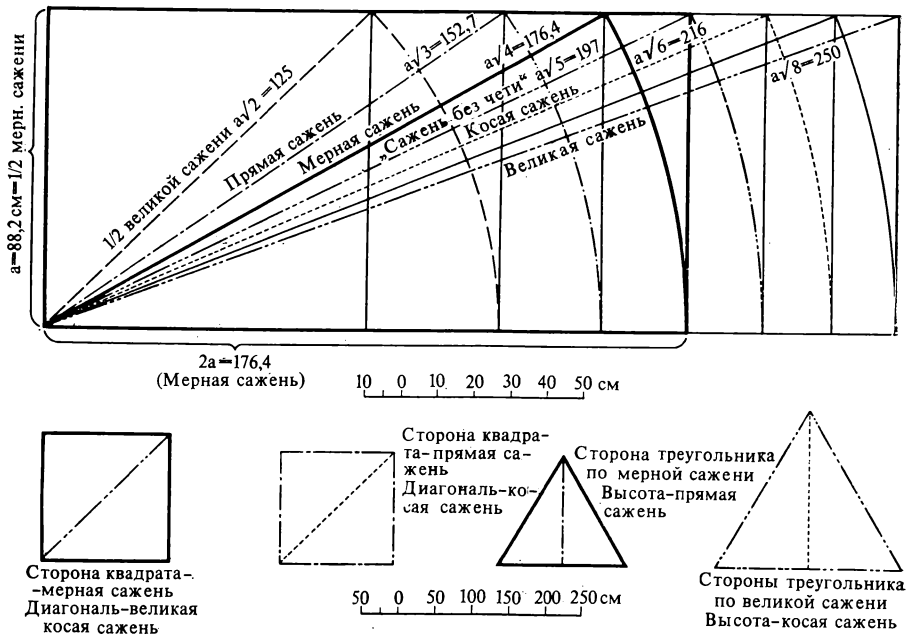
¹⁸ Некоторые историки архитектуры придают большое значение в пропорциональных расчетах делению окружности на 10 частей (например: Мессель Э. Пропорции в античности и в средние века. М., 1936). Не присоединяясь к этим взглядам, я отмечу лишь, что древнерусские сажени и локти, представляющие определенные отрезки «вавиллона», позволяли очень просто найти необходимый для деления окружности на 10 частей размер хорды с очень незначительной погрешностью. Для окружности, диаметр которой равен мерной сажени, такой хордой будет 1/4 косой сажени — локоть в 54 см. В общей форме это может быть выражено так: для деления окружности на 10 частей достаточно взять 1/4 диагонали «вавиллона», сторона которого равна диаметру окружности. Отмечу еще одно направление взаимных связей русских мер: высота равностороннего треугольника со стороной в мерную сажень равна прямой сажени, а со стороной в великую сажень — косой сажени.

На глиняной плите размером $25,9 \times 18$ см аккуратно и точно нанесены три прямоугольника разных размеров. Один внутри другого, но так, что одна из боковых сторон каждого из них опирается на одну общую для всех прямую линию.

Вся фигура имеет вид как бы трех букв П, написанных одна в другой и опирающихся на общую черту; над верхним П начерчена небольшая дужка. Следует особо отметить, что человек, исполнивший этот чертеж, был очень тщателен и стремился нанести линии с максимальной точностью, соблюдая их параллельность и правильность прямых углов.

Анализ рязанского чертежа убеждает в том, что здесь перед нами отобранные для каких-то целей линии «вавилона».

Размеры того «вавилона», который послужил основой для чертежа, почти совпадают с размерами самой плиты, а этот размер, в свою очередь, является одним из самых ходовых, самых распространенных форматов древнерусского кирпича¹⁹.

Устойчивость формата 25×18 см и в то же время несовпадение его с древнерусскими мерами заставляют нас поискать основу его за пределами локтей и пядей.

Поиски направляют нас к уже известному нам «вавилону» со стороны в мерную сажень. Как выяснено выше, все древнерусские меры укладываются в этот график. Оказалось, что в него укладывается и интересующий нас распространенный в XII в. формат кирпича: длинная сторона кирпича равна большему отрезку поперечной линии *BT* (линии *BK*), а короткая сторона кирпича равна меньшему отрезку этой линии (линии *KT*).

Другими словами, если в «вавилоне» со стороной в 176,4 см мы продолжим линии среднего по величине прямоугольника до пересечения их со сторонами наибольшего прямоугольника, то по углам «вавилона» мы получим маленькие прямоугольники со сторонами 25,835 см и 18,265 см, т. е. соответствующие как ходовому формату русского кирпича, так и размерам старорязанской плиты с чертежом.

Все линии старорязанского чертежа взяты из «вавилона», длинная сторона которого — 25,835, а короткая — 18,265 см, т. е. они находятся в определенном геометрическом соотношении с основной русской мерой — мерной саженью²⁰.

Степень точности рязанского чертежа ясна из следующей таблицы, где фактические размеры сопоставлены с размерами «вавилона», вычисленными алгебраически с точностью до трех знаков.

В результате проведенного сопоставления мы можем утверждать, что происхождение всех величин рязанского чертежа установлено — они получены при помощи графика из трех прямоугольников, являющегося, в свою очередь, производным от мерной сажени в 176,4 см.

По месту находки рязанского чертежа — в строительном горизонте

¹⁹ В той самой Успенской церкви, где найден чертеж, основным размером кирпича является $26 \times 18,5 \times 5$; $25 \times 18 \times 4,5$ см. (Монгайт А. Л. Указ. соч., с. 79). То же самое мы встречаем и в двойнике этой церкви, вернее образце ее — в Успенской церкви Елецкого монастыря в Чернигове.

Все обозначения линий указаны в моей статье «Архитектурная математика древнерусских зодчих» (СА, 1957, № 1, рис. 17; с. 99).

²⁰ Следует отметить только одно несовпадение — левая сторона наибольшего прямоугольника меньше правой на 0,8 см. Возможно, что это несовпадение — результат дефекта плиты, на которой есть трещины (рис. 12).

Рязанский чертеж		Вычисленные величины	Обозначение линий на «вавилоне»
наименование линий	длина в см		
<i>F</i>	21,4	21,413	<i>ТД, ТЖ, ЦВ, АЦ</i>
<i>G</i>	16,9—17	16,867	<i>ТП, ТН, ИЦ, ЛЦ</i>
<i>N</i>	12,9—13	12,917	<i>ВГ, ГД, АЗ, ЗД, ЛИ, НП, УХ, СЧ</i>
<i>Q</i>	15,8	15,811	<i>БГ, БЗ, ГЕ, ЕЗ, СХ, УП</i>
<i>R</i>	10,5—10,7	10,706	$\frac{TP}{2}$ и т. д.
<i>S</i>	7,5	7,485	<i>БЛ, БИ, ЕН, ЕП</i>
<i>Q—R</i>	3,8	3,785	
<i>R—S</i>	3,8	3,785	<i>БК, ОЕ</i>
<i>F—G</i>	2,6	2,674	<i>ГМ, РЗ, КТ, ЦО</i>
<i>G—N</i>	1,8	1,892	<i>МФ, ШР</i>

здания XII в. — мы можем считать его автора причастным к строительству.

В отличие от всех известных нам находок «вавилонов», являющихся лишь изображением графика (порой очень приблизительными), рязанскую плиту мы вправе назвать точным чертежом, на который чертежник счел нужным перенести только шесть линий из всего многообразия линий «вавилона» (Расшифровку обозначений см.: СА, 1957, № 1, рис. 17).

Математические свойства их таковы:

1. Линия *F*. Если построить «вавилон» с основанием, равным линии *F*, то диагональ его будет равна стороне исходного «вавилона» — 25,835 см, линия $R = \frac{F}{2}$.

2. Линия *Q* делит сторону «вавилона» в отношении «золотого сечения». Погрешность около 0,017.

3. Линия *S* уже известна нам по задаче о превращении квадрата в три равновеликих ему квадрата.

4. Линия *G* тоже известна нам по задаче о построении равновеликого треугольника.

5. Линия *N* является половиной стороны «вавилона» в 25,8 см.

Как видим, все линии отобраны рязанским зодчим с определенным смыслом.

Каков же был практический смысл подобного отбора?

Естественней всего обратиться к мелким архитектурным деталям, для расчета которых мог быть нужен тот или иной геометрический расчет.

К сожалению, в Успенской церкви Старорязанского городища кроме обломков лекального кирпича от аркатурного пояса ничего не сохранилось.

На помощь нам приходит двойник рязанской церкви — Успенская церковь Елецкого монастыря в Чернигове, построенная в одно время с рязанской. Чернигов и Рязань составляли тогда единую епархию, и один из черниговских епископов середины XII в. построил, очевидно, церкви в черниговском монастыре и в Старой Рязани. У этих двух зданий одинаковы все размеры, одинаков план, одинаково применялось сочетание красного и желтого кирпича, кирпич штамповался одинаковыми клеймами; обе церкви имеют одинаковые крещальни для новообращенных язычников.

Пожалуй, во всей древнерусской архитектуре трудно найти два здания, более похожие друг на друга, чем рязанская и черниговская

Успенские церкви. Поэтому за поисками архитектурных деталей, которые мы могли бы сравнить с рязанским чертежом, мы обратимся к Елецкой церкви в Чернигове ²¹.

Стены этого стройного здания украшены только пилястрами с полуколоннами и белокаменным аркатурным поясом, расчленявшим стены по горизонтали. Белокаменные арочки опирались на белокаменные консоли, для заполнения арок и их разветвлений применялись керамические вставки в виде полукругов и сферических треугольников.

Весь аркатурный пояс представляет собой продуманное гармоничное украшение здания, пронизанное отношениями «золотого сечения» (например, внутренняя высота арки и ширина консоли; расстояние между консолями и высота укладки треугольников; высота фриза до поребрика и радиус керамического полукружия и т. д.).

Чувствуется, что при создании аркатуры черниговский зодчий тщательно математически рассчитывал все ее детали.

Сопоставим аркатурный пояс Елецкой церкви с чертежом из развалин старорязанской церкви.

Линия Q , отмеченная на чертеже полукругом, оказывается равной радиусу керамического полукружия. Внутренний радиус арки равен линии G , а внешний радиус — линии F .

Консоли построены при помощи линий R и S и расстояний между линиями $F-N$ и $R-S$. Расстояние от консолей до поребрика равно стороне «вавилон» ($2N$).

Фриз из кирпичей построен при помощи линии S и расстояния RS . Расстояние между двумя полукружиями равно линии N ; между консолями — $2G$.

Обнаружив такое поразительное совпадение, я вычертил все детали аркатурного пояса в натуральную величину, пользуясь только линиями рязанского чертежа, и кальку с полученного рисунка наложил на рисунок подлинного елецкого аркатурного пояса. Совпадение получилось полное; даже строительные допуски не исказили общего сходства (рис. 23, 24) ²².

Для построения всего аркатурного пояса оказалось достаточно только тех линий, которые были отобраны на рязанском чертеже, но зато все эти линии и все расстояния между ними оказались использованными при построении аркатуры в натуральную величину.

Это позволяет сделать очень важный вывод: приступая к созданию единственной декоративной детали собора, аркатурного пояса, русский зодчий середины XII в. составил (на основе «мерной сажени») специальный график — «вавилон» и, зная математические свойства этой фигуры, отобрал несколько таких линий, которые позволили бы ему создать наиболее гармоничный рисунок аркатуры. Необходимость перенесения отобранных линий на глиняную плиту, создание прочного и портативного эталона вызывались тем, что вычерчиванием рисунка будущей аркатуры задача зодчего не ограничивалась. Для всего собора нужно было около 200 керамических полукружий, 200 белокаменных консолей, 400 белокаменных блоков (дуги по 90°) для арок и т. д.

Эти детали нужно было заказывать и мастерам — «плинфотворите-

²¹ І політ Моргилевський. Успенська церква Елецького монастиря в Чернигові. Чернігів Північне Левобережжя. Київ, 1928; Корзухина-Воронина Г. Ф. Указ. соч., с. 77; Рыбаков Б. А. Древности Чернигова. — МИА, 1949, № 11, с. 83—89, рис. 46, 47, 51.

²² Обмерный чертеж аркатурного пояса Елецкой церкви опубликован: Памятники архитектуры X—XV вв. Чертежи и фотографии, вып. 1. М., 1953, табл. 10.



Рис. 23. Теоретический чертеж аркатурного пояса Елецкой церкви XII в. в Чернигове (по «вавилону»)



Рис. 24. Реальный обмерный чертеж того же пояса

лям», делавшим кирпичи, и мастерам-каменщикам, и вот для них, для этих мастеров, и был необходим эталон только тех размеров, которые действительно были нужны для практической разметки деталей.

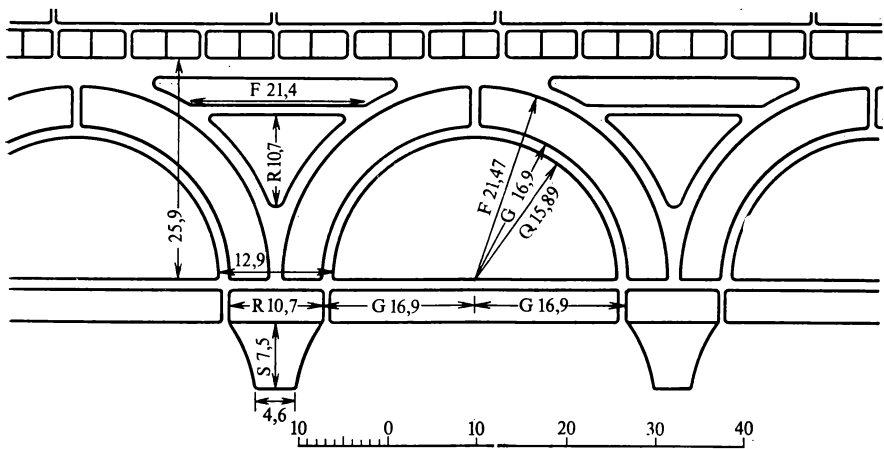
Зодчий был предусмотрителен и заранее разделил линии между каменщиками и плинфотворителями: от мастера кирпичных дел требовалось главным образом изготовление полуокружий — все остальные размеры были нужны каменщикам, и зодчий отметил на своем чертеже-эталоне полукруглой дужкой именно тот размер, который мастер-керамист должен был взять в качестве радиуса порученных ему полуокружий.

* * *

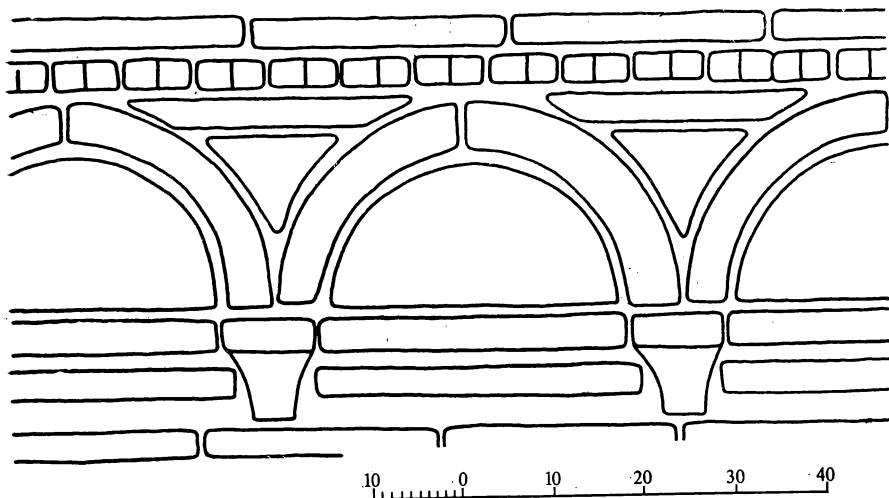
Учитывая особенности средневекового математического мышления, попытаемся проникнуть в методику архитектурных расчетов.

Приступая к этому, мы должны помнить, что древнерусский зодчий был не только художником, но и строителем-практиком, которому приходилось переводить свои художественные замыслы на язык, понятный всем исполнителям. Еще до начала земляных работ нужно было заказать определенное количество кирпичей определенных форматов, нужно было учесть, сколько кирпичей и каких именно ляжет в той или иной стене или пилястре. Создав в своем воображении (а может быть, нарисовав, вылепив из воска или глины) общий вид сооружения, обдумав пропорции его частей, зодчий должен был подчинить все размеры, от общих габаритов до размера строительных материалов, какой-то единой системе.

Вероятно, поэтому мы встречаем в древней Руси кирпичи и декоративные плитки таких форматов, которые получают объяснение только при знакомстве с малыми «вавилонами», производными от трех основных видов саженей (мерной, прямой или косой) ²³.

Важным моментом в работе зодчего было производство «очертания», т. е. плана, чертившегося непосредственно на земле, на выровненной «долине» ²⁴.

Средневековое руководство начала XII в., написанное французским монахом Гуго, повествует о процессе вычерчивания Ноева ковчега ²⁵.

В центре чертежа изображаются два вписанных квадрата; внутренний делит на четыре малых квадрата. Затем продолжают стороны этого квадрата (названного в тексте «локтем») в четырех направлениях для получения длины и ширины ковчега. К сожалению, изложение процесса вычерчивания написано автором очень сбивчиво и неясно, да и сам мифический объект изображения не способствовал внесению ясности. Думаю, что Гуго хотел в своем сочинении передать читателям технику пользования квадратным «вавилоном», но так как на Западе она была неизвестна, то он и не смог по-настоящему об этом рассказать. Так, например, осталось неясным, для какой цели внутренний квадрат («локоть») делится на четыре части. Для чего понадобилось продолжать стороны «локтя» в четырех направлениях, когда в тексте говорится лишь о двух? ²⁶

По всей вероятности, сам автор плохо знал ту зодческую мудрость, которую собирался пересказать другим. Может быть, после крестового похода появились какие-то сведения о восточных архитектурных приемах, основанных на системе вписанных квадратов, но сочинение Гуго полностью их не раскрывает. Труд «О таинственном значении Ноева ковчега» важен для нас указанием на то, что в центре будущего сооружения находилась система квадратов, пересеченных линиями, близкая к изучаемым нами «вавилонам».

Предпринятые мною в 1947 г. попытки раскрыть методику работы древнерусских зодчих при помощи квадратных «вавилонов» не увенчались успехом, но теперь после тмутараканской и рязанской находок

²³ Так, например, майоликовые плитки Белгорода были изготовлены при помощи такого же «вавилона», каким пользовались при создании рязанского аркатурного пояса. Мы встречаем здесь размеры 25,8×25,8; 25,8×25,9; 26×26 см (промеры А. Кирпичникова). Часты размеры, совпадающие с линиями *F, G, R, S, N* рязанского чертежа, но встречаются и другие размеры, взятые с того же «вавилона», но не использованные рязанцем.

²⁴ Глагол «чертить» в древности означал «бороздить землю». Отсюда «чертадло» (чересло) — плужный нож, «черта» — борозда и т. д.

²⁵ Зубов В. П. К вопросу о роли чертежей в строительной практике западноевропейского средневековья. — Тр. Ин-та истории естествознания и техники. Т. VII. М., 1956, с. 233—234, рис. 1.

²⁶ Там же, с. 235.

оказалось возможным определить роль прямоугольных «вавилон» и входящих в их систему мер длины в создании «очертания» русских церквей.

Возьмем в качестве примера ту самую Успенскую церковь Елецкого монастыря, относительно аркатурного пояса которой нам уже стало известно, что он рассчитывался при помощи «вавилона» — отборочно-го рабочего графика.

Весь процесс разбивки плана — «очертания» можно представить себе так:

1. Вдоль строительной площадки прочерчивалась осевая линия запад — восток, определявшая направление церкви.

За восток принималась точка восхода солнца в день закладки здания, обычно совпадавший с праздником в честь патрона данного храма.

2. Примерно в середине строительной площадки чертился прямоугольный «вавилон», длинная сторона которого (*ВД*) должна была определить диаметр купола и расстояние между восточными подкупольными столбами. В большинстве русских церквей это расстояние слагалось из 2 или 4 саженей. Построение «вавилона» облегчалось тем, что его длинные и короткие стороны определялись двумя видами саженей. Следовательно, зодчий для построения «вавилона» должен был, как Китоврас в легенде, иметь при себе несколько «прутов» по 4 локтя.

Для удобства дальнейших отсчетов, вероятно, вычерчивались продолжения всех сторон «вавилона».

3. Свой художественный замысел и заранее продуманные соотношения частей здания зодчий в процессе практической работы переводил на язык общедоступных саженей и локтей, делая замысел понятным всем своим помощникам.

После вычерчивания на земле «вавилона», очевидно, определялись в натуре же общие габариты здания.

В Елецкой церкви это было сделано так:

а) от «вавилона» на восток было отсчитано ровно 6 мерных саженей до крайнего выступа средней апсиды;

б) на север и на юг было отложено по 3 косых сажени — это определило внешние линии стен;

в) от «вавилона» (на этот раз от его западной линии *АЖ*) на запад отсчитано 5 прямых саженей до стены, отделяющей нартекс;

г) далее на запад отложено еще 3 косых сажени, что дало внешнюю линию западного фасада.

4. Построение подкупольного прямоугольника производилось при помощи линий «вавилона» *БЧ* и *ЕС*. Из точек *Б* и *С* радиусом, равным указанным линиям (длина их — 5 м 70 см), отмерено расстояние на продолжение коротких сторон «вавилона».

5. Подкупольные столбы имели в основе квадрат со стороной в прямую сажень и выступы, равные $1/4$ этой сажени (локоть в 38 см). В ширину столбов были проведены полосы вдоль здания и поперек, чтобы отметить ширину других столбов и пилястр.

6. Ширина боковых нефов и толщина северной и южной стены определялись так:

а) от северной грани северного столба (и от южной грани южного) отсчитывались 2 мерные сажени — это и была ширина нефов, середина каждого нефа определялась очень удобно — на сажень от стены;

б) толщина стены определялась разностью: из трех косых саженей нужно вычесть ширину нефа и ширину столба, получается 143 см ($7/8$ прямой сажени), эта толщина сохраняется для всех внешних стен и для стены нартекса.

7. Средняя апсида строилась при помощи трехцентровых дуг. Центр апсиды определялся засечками от восточных углов «вавилон» радиусом в $4\frac{1}{2}$ прямых сажений.

Через полученный центр прочерчивались продолжения линий засечек, и из этого центра чертилась та часть дуги апсиды, которая умещалась между продолженными линиями. Радиус внешней дуги — $2\frac{1}{2}$ мерных сажени, а внутренней — 2 прямых сажени. Для вычерчивания боковых ветвей этих дуг применялись два вспомогательных центра.

8. Центры боковых апсид определялись тоже засечками; радиус — 3 прямых сажени. Так же применялся дополнительный центр (рис. 23).

9. Алтарное пространство до апсиды равно (но не очень точно) двум косым сажениям.

10. Крещальня построена, как миниатюрная церковка; ее алтарное пространство в ширину равно 1 косою сажени, а в глубину $2\frac{1}{2}$ локтям (54 см). Радиусы — 1 прямая сажень и $\frac{1}{2}$ прямой сажени.

11. Пилястры с полуколоннами на внешних стенах построены так: радиус полуколонны — локоть в 44 см. Угловые плоские пилястры на юге и на севере равны $\frac{1}{2}$ косою сажени, а на западном фасаде — $\frac{1}{2}$ мерной сажени.

12. Северный и южный порталы — 1 мерная сажень. Западный портал — 1 прямая сажень и 1 локоть.

Вычерченный на основе перечисленных выше данных план церкви полностью совпадает с подлинным обмерным планом, что позволяет считать расшифровку метода зодчего правильной²⁷.

«Вавилон» был ядром плана, от него велись все первоначальные отсчеты, его линии определяли подкупольный прямоугольник, на продолжении западной стороны его находилась линия порталов. Но все дальнейшие работы велись зодчим при помощи мерных прутьев, ходовых русских мер длины (в которых был построен и «вавилон»).

Геометрические свойства русских мер (синтезом которых был прямоугольный «вавилон») позволяли зодчему, знавшему все секреты своеобразных математических графиков, переводить абстрактные пропорциональные отношения в конкретные меры, вещественным олицетворением которых были деревянные эталоны — сажени. Именно геометрическая сопряженность русских сажений и локтей, наличие системы мер и обусловило длительное существование на протяжении шести веков всех видов сажений и одновременное употребление их при одном и том же измерении. То, что должно удивлять современного архитектора, было в порядке вещей у средневековых мастеров.

Средневековая любовь к мистике и символике должна была содействовать консервации «вавилонов», попавших в Восточную Европу в IX веке, вероятно, с Востока. Свои расчетные таблицы — «вавилонны» (своего рода логарифмические линейки) — и их изображения древние зодчие закапывали в основания построенных ими зданий.

В связи с проблемой архитектурного чертежа, предварявшего постройку здания или копировавшего уже построенное, совершенно исключительный интерес представляют схематические изображения храмов на миниатюрах знаменитого «Изборника» князя Святослава Ярославича 1073 г.²⁸

Возьмем миниатюру на листе 3-м. Почти во весь лист здесь изобра-

²⁷ Пользование геометрическими соотношениями в их наиболее удобной форме — в форме мер длины — прослеживается и на ряде других архитектурных памятников. Елецкая церковь разобрана здесь лишь как наиболее четкий пример.

²⁸ Рукопись «Изборника» хранится в ГИМе в Москве.

жен вертикальный разрез трехнефного пятиглавого храма, близкого по типу к Спасскому собору 1036 г. в Чернигове; внутри здания — «собор святителей». В архитектурной части это изображение является не рисунком, а точным чертежом, выполненным с помощью линейки и циркуля, но без угольника. Следы ножек циркуля хорошо видны на подлиннике (а некоторые даже на фотографии). Вычертив точно ту или иную линию, автор для большей выразительности обводил ее дополнительным контуром на расстоянии около 1 мм. Во всех случаях (кроме малых куполов и малых закомар) второй контур чертился внутри здания (рис. 25).

Размеры чертежа: ширина здания — 15 см; высота — 23,9 см. Анализ чертежа показал, что он мог быть построен только на основе «вавилона» с длинной стороной в 15 см²⁹.

Чертежник XI в. начертил на книжном листе «вавилон» и, отобразив шесть основных линий, построил весь чертеж, пользуясь преимущественно линиями $\frac{B}{4}$ и v . Высота прямоугольной части здания образована путем прибавления $2v$ к боковой стороне «вавилона» (B) (рис. 25).

Высота малых куполов равна $\frac{A}{2}$; но на этой же линии расположен центр дуги большого купола. Остальное видно на чертеже.

Доказательства того, что интересующему нас чертежу храма предшествовал чертеж — «вавилон», следующие:

1. Нижняя орнаментальная рамка соответствует нижнему членению «вавилона».

2. Оси малых куполов и их барабанов находятся на продолжении боковых сторон второго прямоугольника «вавилона».

3. Два центра трехцентровых дуг свода здания находятся на средней линии «вавилона». Следы этих центров видны на подлиннике под осыпавшейся краской.

Точки смены радиусов в трехцентровых дугах находятся на линиях «вавилона».

Внимательный анализ методов построений чертежа храма в «Изборнике» Святослава убеждает нас в том, что он был изготовлен чертежником, хорошо знакомым с архитектурными расчетами, основанными на своеобразной геометрии «вавилона». Быть может, миниатюры «Изборника» 1073 г. помогут нам ближе подойти к решению важного вопроса о древних архитектурных чертежах.

Приведенных мною примеров построения планов зданий в натуре и чертежей зданий в древних книгах, разумеется, недостаточно для того, чтобы полностью раскрыть архитектурную методику древней Руси; необходимо изучать обильный, почти необъятный материал по архитектурным деталям, но при этом изучении надо стремиться понять психологию средневекового мастера, разгадать привычные для него, а не для нас приемы мышления и работы. Возможно, что «вавилон» и являются таким ключом к давно забытой своеобразной архитектурной математике средневековья.

* * *

Опубликовано: *Советская археология*, 1957, № 1.

²⁹ Для упрощения и большей ясности обозначим длинную сторону «вавилона» A , короткую — B , короткие перемычки («лестницы зиккурата») будут тогда $\frac{A}{4}$ и $\frac{B}{4}$; отрезки перемычек обозначим a и v .



Схема обозначения
основных линий



Отобранные для построения
линии

(в масштабе чертежа здания)

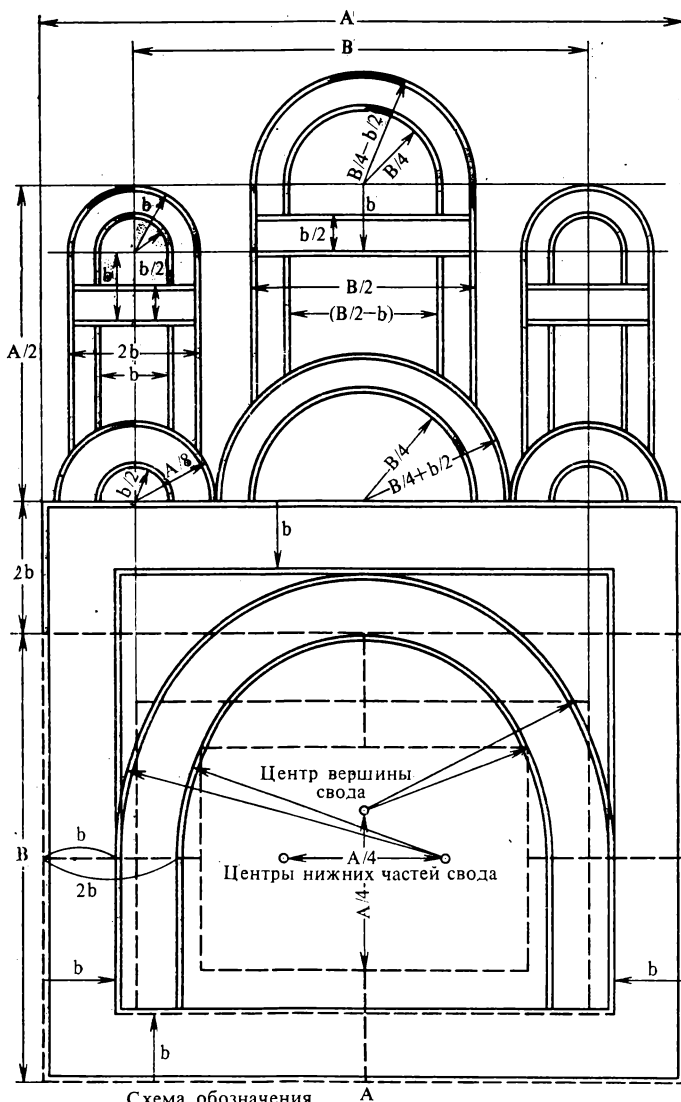
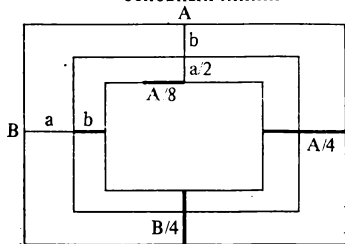
0 $b/2$ $bA/8$ $2bA/4$

Рис. 25. Анализ построения чертежа храма на миниатюре
из Изборника 1073 г.

МЕРИЛО НОВГОРОДСКОГО ЗОДЧЕГО XIII в.

В 1970 г. при раскопках в Новгороде были найдены обломки интереснейшего деревянного предмета, внешне похожего на бирку с зарубками, оказавшегося мерным железом, «мерилом праведным»¹.

Несмотря на усилившееся за последнее время внимание к рабочим методам русских средневековых зодчих, мы до сих пор еще очень мало знаем об этих методах, как и об инструментах, необходимых зодчему для производства всех расчетов. Главная расчетная работа архитекторов начиналась на выравненном «уготованном месте», на горизонтальной «долине», на которой он должен был разместить «очертание» — план будущего здания, наметить «рвы» для «корення» — фундамента. Произведенные мною в 1952—1955 гг. раскопки фундаментов тмутараканской церкви 1023 г. обнаружили множество следов подобной разметки: продольные границы нефов, линия центров колонн, срединная линия и т. д.

Известный рассказ Киево-Печерского Патерика о постройке Успенской церкви в Лавре в 1073 г., помимо приведенного выше перечисления разных стадий работы строителя, говорит и о заданных размерах здания, определяемых при посредстве золотого пояса, снятого варягом Шимоном с «Распятия»: «его же [Иисуса Христа] пояс ... бысть мера сказася широты и долготы и высоты тоя пречестные церкви». Сопоставление указанных в Патерике размеров церкви (20 локтей в ширину, 30 — в длину и 30 — в высоту) с обмерами здания показывает, что золотой пояс или равнялся 108 см (половине косой сажени), или его размер был кратным этой величине².

Обращение к археологическим материалам подтверждает наличие в русском быту предметов, сделанных точно в определенную меру. Таковы массивные серебряные цепи XI—XII вв. со звериными мордами на обоих концах³. Цепь из Мироновского клада равна 129,5 см (с головами зверей), а расстояние между головами равно 124 см, т. е. половине великой сажени. Тонкая цепочка из Старорязанского клада равна 1/4 косой сажени, т. е. локтю в 54 см. Одна из цепей, измеренная мною в Киевском Историческом музее, оказалась равной древнерусской мерной сажени — 176 см.

Снятие размеров с архитектурных образцов производилось при помощи матерчатых лент, края которых закреплялись сургучом. Подобные ленты перевозились на большие расстояния. Такого рода эталон (или его позднейшая копия) хранился в ризнице новгородского Софийского собора как мера гроба господня, привезенная из Византии Доб-

¹ Приношу благодарность А. В. Арциховскому, Б. А. Колчину и В. Л. Янину за предоставление права публикации этой интереснейшей находки.

² Абрамович Д. Киево-Печерский Патерик. Київ, 1931, с. 7, 8; Рыбаков Б. А. Русские системы мер длины XI—XV вв. — СЭ, 1949, № 1, с. 80—81. В Патерике полусажень в 108 см названа локтем.

³ Кондаков Н. П. Русские клады. Т. 1. Спб., 1896, табл. XIII, рис. 10—13 (клад из Чернигова 1883 г.), с. 177—179; Гушин А. С. Памятники художественного ремесла древней Руси X—XIII вв. Л., 1936, табл. X, рис. 7 (Мироновский клад близ Канева), с. 63; табл. XXVII, рис. 3 (Старая Рязань, 1868 г.).

рыней Ядрейковичем в 1211 г.⁴ В новгородских летописях говорится: «привезе с собою гроб господень», но в московском своде 1479 г. сказано иначе: «Пришел бяше из Царягорода Добрыня Ядрейкович и привез с собою *гроба господня*»⁵; здесь, очевидно, пропущено слово *мера*. Г. М. Штендер считает, что Добрыня-Антоний сделал в Софии новый престол в меру гроба господня. Верхняя плита его должна была быть около 176 см. Упомянутая выше лента-образец равнялась 2 аршинам 7 3/8 вершка. Пересчет вершков на метрические меры может быть сделан по эталону XIX в. (вершок=4,445 см) и по эталону XVII в., зарисованному Я. Кильбургером в 1674 г., где вершок равен 4,48 см. В первом случае мы получаем 175,02, а во втором — 176,4, что полностью совпадает с вычисленным мною размером мерной сажени⁶. Мерная («маховая») сажень в 176 см, равная полному размаху рук человека («сажень человека»), является очень древней мерой, широко применявшейся в античном зодчестве Восточного Киммерийского⁷.

Золотые пояса, серебряные цепи и даже ленты с сургучом могли служить только эталонами, но были совершенно непригодны в качестве повседневного инструмента архитектора. Об этом прямо сказано и в Патерике: «сын меру даровал своего пояса, аще бо и *древо бяше существом видимо*, но божиею силою одеяно есть»⁸. Значит, в ходу у «зоджителя, хитреца и художника» был не сам драгоценный пояс, а какая-то деревянная мера. Мне уже приходилось указывать историкам архитектуры на «Сказание о Соломоне и Китоврасе», где мудрый кентавр, призванный для создания «очертания» храма, явился к царю и положил перед ним несколько деревянных мерил — «прутов», «умеря прут 4 локтя», т. е. разделив по русской традиции каждый прут-сажень на четыре локтя⁹.

Деревянные мерила обнаружены в новгородских раскопках, но в большинстве случаев это мерила торговые, а не зодческие. В 1955 г. С. Н. Орловым был найден невдалеке от западных ворот Кремля деревянный локоть в 54,7 см, тщательно сделанный из круглой можжевельной палки. По глубине залегания локоть датируется XI—XII вв.¹⁰ На можжевелевом стержне вырезано пять однородных знаков, довольно точно воспроизводящих знаки на известной ктиторской фреске Ярослава Владимировича в Нередицкой церкви 1198 г. Там два таких знака обрамляют портал модели церкви в руках князя-ктитора¹¹. Вполне вероятно, что данный локоть служил для отмеривания тканей, но не

⁴ Штендер Г. М. К вопросу об архитектуре малых форм Софии Новгородской. — Древнерусское искусство. Художественная культура Новгорода. М., 1969, с. 88; Савваитов П. Путешествие новгородского архиепископа Антония в Царьград в конце XI ст. Новгород, 1886, с. 134.

⁵ ПСРЛ, т. XXV. М.—Л., 1949, с. 109 (1212 г.).

⁶ В свое время, высчитывая теоретически величину мерной сажени и определив ее в 176,4 см, я, к сожалению, не воспользовался указанной работой П. Савваитова, тем интереснее полное совпадение точных размеров мерной сажени с длиной «меры гроба господня», восходящей к 1211 г. См.: Рыбаков Б. А. Архитектурная математика древнерусских зодчих. — СА, 1957, № 1, с. 96—97.

⁷ Берзин Э. О. О линейных мерах Восточного Киммерийского. — СА, 1956, т. 26, с. 228—235. Эта боспорская мера применялась и в древнейших русских зданиях.

⁸ Абрамович Д. Указ. соч., с. 9.

⁹ Веселовский А. Н. Из истории литературного общения Востока и Запада. Славянские сказания о Соломоне и Китоврасе и западные легенды о Морольфе и Мерлине. СПб., 1872; Рыбаков Б. А. Архитектурная математика, с. 85.

¹⁰ Орлов С. Н. К вопросу о древнерусской метрологии. — СА, 1957, № 4, с. 163—165.

¹¹ Точно такой же знак опубликован Б. А. Колчиным в подборке знаков Рюриковичей на деревянных изделиях. См.: Колчин Б. А. Новгородские древности. Деревянные изделия. М., 1968 (САИ, Е1—55), с. 22, рис. 12,7.

для розничной торговли, так как на нем нет более дробных делений. Обращает на себя внимание неточность размеров локтя: локоть как четвертая часть косой сажени в 216 см, должен был содержать точно 54 см, однако его длина на 6 мм больше. Это исключает использование его для *продажи* тканей и заставляет предполагать, что этим локтем с заложеной в нем ошибкой могли мерить ткани, поступавшие *в пользу владельца локтя*; он, мог, например, принадлежать какому-нибудь княжескому мытнику, собиравшему пошлину в локтях сукна. Тогда на 8 локтях собранного с купцов сукна он наживал один локоть в свою пользу.

Деревянный локоть с надписью был найден в 1949 г. при раскопках А. В. Арциховского на Ярославовом дворище в Новгороде неподалеку от церкви Ивана на Опоках¹². К сожалению, этот «иваньский локоть» обломан; в публикации неверно указана длина обломка в 15 см¹³. По точной фотографии с масштабом, любезно предоставленной мне Б. А. Колчиным, длина обломка — 29,3 см.

Определение первоначального размера локтя возможно. Оно может быть сделано путем восстановления всей надписи на нем. Сохранившаяся часть надписи такова:

СВЯТОГО ЮВАНСК, далее — облом.

Палеографическая дата надписи: середина XII в. — середина XIII в. Исходя из новгородских юридических формул XII—XIII вв. о «купецком съте» (грамота Климьты 1270 г.), наиболее вероятно такое чтение:

СВЯТОГО ЮВАНСК[ОГО СЪТИ].

Точно перенеся в реконструируемую часть интервалы между словами и между концом локтя и началом надписи, мы получим длину локтя около 44 см. Можно думать, что эталон торгового «локтя еваньского», хранившийся в 1136 г. в церкви Ивана на Опоках и найденный при раскопках, представлял собою широко распространенный локоть в 44,1 см, являвшийся четвертой частью мерной сажени в 176,4 см. Предназначался он, как и предыдущий локоть в 1/4 косой сажени, очевидно, для измерения тканей.

В 1970 г. в раскопе на Суворовской улице Новгорода близ Ярославова дворища в слоях начала XIII в. были найдены обломки еще одного деревянного мерила с тремя шкалами мелких и крупных делений, построенных в десятичной системе. Необычность и важность этой находки требуют ее внимательного рассмотрения. Мерило найдено неподалеку от церкви Пятницы 1297 г. (рис. 26, 27, 28).

Мерило представляет собой четырехгранный еловый брусок размером 28×36 мм в поперечнике. Сохранившиеся два обломка 22 и 32 см длиной плотно складываются воедино, образуя общий брусок длиной в 54 см, обломанный с обеих концов. Три острых грани бруска размечены длинными и короткими зарубками таким образом, что между каждыми двумя длинными зарубками умещается 10 мелких делений, отмеченных 9 короткими зарубками. В древней метрологии такие мелкие десятичные деления называли «пальцами» или «ногтями». Насечки неравномерно сохранились на гранях бруска, так как он был расщеплен в древности вдоль и несколько наискось, в результате чего один конец сохранившегося обломка бруска стал узким.

¹² Арциховский А. В., Тихомиров М. Н. Новгородские грамоты на бересте (из раскопок 1951 г.). М., 1953, № 7, с. 48. — «Надпись на аршине». Комментатор правильно определил предмет как «локоть еваньский», упомянутый в уставе Всеволода 1136 г. о мерах.

¹³ Арциховский А. В., Тихомиров М. Н. Указ. соч., фото и прорись № 7 к с. 48: на опубликованной таблице с масштабом даны совершенно фантастические размеры обломка — 80 см!

мы располагаем только частью древнего мерила и не знаем ни его общей длины, ни общего количества делений на каждой шкале, то найденные средние размеры могут рассматриваться лишь как приближенные к истинным (рис. 29).



Рис. 29. Уцелевшая часть мерила (мерного жезла). Новгород, нач. XIII в. Развертка всех четырех граней

Наличие трех разных шкал на одном бруске может указывать на то, что данное мерило было предназначено не для торговли, а для архитектурных промеров и расчетов. Мне уже приходилось писать о том, что в древней Руси одним и тем же лицом одновременно применялись разные виды сажени: так, Софийский собор в Новгороде измеряли «внутри главы кругом, где окна» в прямых сажених, а высоту собора внутри — «от спасова образа ото лбу до моста [пола] церковного» в мерных сажених. Ширина засечной черты определялась в одной фразе: «25 сажень косых, а простых — 40 сажень»¹⁴.

Как мне удалось установить путем изучения письменных источников, промеров и вычислений, основными видами сажени, употреблявшимися в древней Руси, были следующие:

мерная сажень	— 176,4 см;
великая »	— 249,46 см;
прямая »	— 152,76 см,
косая »	— 216 см ¹⁵ .

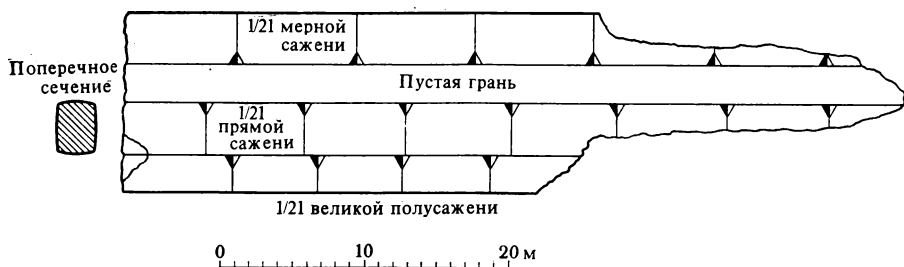
Сажени делились по простому принципу на 2, 4, 8, 16, 32 («полусажени», «локти», «пяди», «пяти», «полупяти»).

Самым странным и необъяснимым на первый взгляд кажется одновременное применение двух (а как свидетельствуют архитектурные обмеры, и трех) различных мер, носящих одно название сажени.

Разгадка архитектурной многомерности заключается в тех геометрических соотношениях, которые сознательно были заложены в этих мерах. Первое, на что я обратил внимание при систематизации мер, это группировка их в две пары, где одна сажень была стороной квадрата, а другая — его диагональю: 216 (диагональ) $= 152,76 \sqrt{2}$; $249,46$ (диагональ) $= 176,4 \sqrt{2}$. Диагональный характер сажени выразился даже в ее наименовании — «косая» в отличие от стороны квадрата «прямой» или «простой». Второе наблюдение относится к взаимосвязи всех четырех указанных выше сажени, образующих единую геометрическую систему¹⁶, простейшим выражением которой может быть прямоугольник с основанием, равным мерной сажени $176,4$ см, и высотой, равной половине диагонали квадрата в мерную сажень, т. е.

¹⁴ Рыбаков Б. А. Архитектурная математика, с. 86.

¹⁵ Там же, с. 96.

¹⁶ Там же, с. 97 и 98.

равной «великой полусажени» (124,73 см). Диагональ прямоугольника — косая сажень (216 см), а диагональ половины прямоугольника — прямая сажень (152,76 см).

Установив это геометрическое соотношение основных древнерусских мер, я в своих статьях 1949 и 1957 гг.¹⁷ недостаточно раскрыл *практическую потребность* в такой сложной системе мер. Восполню этот пробел здесь. Можно привести четыре вида архитектурных расчетов, выполнение которых значительно облегчалось системой четырех саженей.

1. Наши четыре сажени дают две пары мер, связанных между собой отношением золотого сечения (38,2:61,8); косая полусажень относится к мерной сажени почти точно также, как мерная к сумме обеих мер — $108:176,4 \approx 176,4:(108+176,4)$. Таково же отношение прямой сажени к великой. Как видим, пары, связанные отношением $a:a\sqrt{2}$ (прямая и косая; мерная и великая), здесь сводят все четыре меры в единую систему. Интерес к пропорциям золотого сечения усилился у русских зодчих со второй половины XII в., проявившись особенно ярко в церкви Покрова на Нерли¹⁸.

2. Значительно более важным практическим свойством этой метрологической системы является наличие двух пар с соотношением $a:a\sqrt{2}$. Для построения *точных* квадратов с точными углами в 90° зодчему очень удобно было использовать это свойство мер. Достаточно было приблизительно, на глаз, построить необходимый квадрат в прямых или мерных саженях, чтобы при помощи *такого же количества саженей*, но косых (в первом случае) или великих (во втором случае), получить диагональ квадрата, необходимую для выверки углов.

Не лишено вероятия, что самое изобретение мер с таким иррациональным соотношением было вызвано необходимостью построения геометрически безупречных квадратов при обрисовке плана зданий. Правда, для этой цели было бы достаточно только одной пары мер с соотношением $a:a\sqrt{2}$.

3. Зодчему, начавшему возводить стены на основе точно размеченного квадрата, могла потребоваться проверка правильности *объема* здания. Для этой цели ему необходимо было знать диагональ куба $a\sqrt{3}$. Система четырех саженей выручает и в этом случае: диагональ куба со стороны в одну *прямую* сажень равна (с точностью до одного десятичного знака) *полутора мерным* саженям; диагональ куба со стороны в одну *мерную* сажень равна (с той же точностью) двум *прямым* саженям. Диагонали кубов со стороны в косую или великую сажень будут соответственно выражены в великих и косых саженях.

Как видим, здесь в любом отдельном случае необходимы *три меры* из системы, т. е. нужна не одна пара, а система мер.

4. Практическое удобство системы геометрически сопряженных мер проявилось в применении разных пар саженей при постройке фундамента и наземных стен. Это удалось выявить в процессе анализа фундамента тмутараканской церкви Мстислава Владимировича 1023 г. (мои раскопки 1954—1955 гг.), где сохранилось много разметочных кольев архитектора, предназначенных, как для разбивки каменного фундамента, так и для обозначения наземных кирпичных стен. Колья второй группы были выведены в специальных пазах поверх фундамента и яв-

¹⁷ См.: Рыбаков Б. А. Русские системы мер длины XI—XV вв. — СЭ, 1949, № 1; он же. Архитектурная математика древнерусских зодчих. — СА, 1957, № 1.

¹⁸ Афанасьев К. Н. Построение архитектурной формы древнерусскими зодчими. М., 1961, с. 139—140.

но предназначались для разметки наземных стен здания. Фундамент был построен в мерных саженях, и зодческой расчетной лабораторией являлся квадрат 6×6 мерных саженей, внутри которого находились те элементы будущего здания, которые требовали наиболее сложных и точных расчетов: подкупольное пространство и апсиды. Мера, примененная здесь, — античная боспорская оргия в 176,4 см, ставшая впоследствии русской мерной (т. е. основной) саженью. Кроме мерной сажени, в расчетах фундамента участвовала и великая сажень в 249 см.

Как показывает ближайшая точная аналогия таманской церкви — церковь Иоанна Предтечи в Керчи, при разметке наземных стен архитектор тоже обозначал в плане квадрат, но не в мерных, а в прямых саженях. Таким образом оказывалось, что второй квадрат был много меньше первого (5×5 прямых саженей), и, кроме того, он был сдвинут к западу, так как на этом этапе строительства возведение апсид уже не представляло трудности, а опоры купола (тонкие мраморные колонны) требовали максимальной точности всех расчетов. Центры колонн находились точно на диагоналях второго, малого, квадрата.

В итоге мы видим применение трех видов саженей, входящих в нашу систему: фундамент строился при помощи мерной сажени и ее диагонали — великой сажени (которой могли не только отмерять элементы фундамента, но и проверять углы квадрата). Стены возводились с применением сажени из второй пары — прямой. Косая сажень (из этой пары) в данном случае могла и не применяться, так как стены укладывались на выверенный точный фундамент, а для диагонали куба нужна была не косая, а мерная сажень. Зодческий минимум — три сажени из четырех; причем оптимальным подбором является тот, который наблюдается в Тмутаракани и Керчи:

а) мерная сажень (общие габариты фундамента, ширина кладки фундамента);

б) великая сажень (интервал между кладками фундамента диагонали);

в) прямая сажень (габариты внутреннего пространства церкви, нефы, толщина стен).

Так как эти данные извлечены из построек, относящихся к самой начальной поре русского зодчества (тмутараканский храм) или к зодчеству провинциально-византийскому (Керчь), то и саму систему четырех мер следует считать привнесенной в русскую архитектуру откуда-то извне. Несомненные практические достоинства этой метрологическо-геометрической системы надолго закрепили ее в русском зодчестве.

Минувя промежуточные звенья в развитии русской архитектуры, обратимся к новгородской архитектуре начала XIII в., синхронной нашему мерилу с тремя шкалами. Наилучшим образом изучена церковь Пятницы на Торгу, построенная в 1207 г.¹⁹ В построении плана церкви мы видим точно такой же квадрат 5×5 прямых саженей, как и в Керчи.

В плане, в размерах частей фасадов и внутренних конструкций применялись те же самые три вида саженей: мерная, великая, прямая. Теперь мы вполне можем оценить сказанное мимоходом русским книжником замечание о Китоврасе-архитекторе, принесшем царю Соломону *несколько мерных прутов, «умеря прут по четыре локтя»*, т. е. несколько

¹⁹ Гладенко Т. В., Красноречьев Л. Е., Штендер Г. М., Шуляк Л. М. Архитектура Новгорода в свете последних исследований. — Новгород. К 1100-летию города. М., 1964, с. 209, рис. 9. Метрологические наблюдения достоверны лишь в тех случаях, когда можно пользоваться или натурой, или крупномасштабными планами. Приношу глубокую благодарность восстановителю Пятницы Г. М. Штендеру, любезно приславшему мне чертежи в масштабе 1:50 и 1:20.

ко сажений. Эта русская черта в «Сказании о Китоврасе» отражала устойчивую зодческую практику.

Новгородское мерило («аще бо и древо бяше существом») с его гремя шкалами делений должно быть сопоставлено с известными нам саженьями. Крупные деления на мериле отмеряют небольшие отрезки, которые могут быть сопоставлены с наименьшими членениями сажени — «пястями» и «полупястями», т. е. 1/16 и 1/32 сажени. Поэтому единственным путем сопоставления может быть умножение наших размеров на мериле на 16 и 32. Так как нарезка делений на мериле не абсолютно точна, то мы исходя из средних колебаний должны принять некоторый допуск. Для умножения на 16 примем допуск в 6 см, а для умножения на 32 — допуск в 12 см. Результаты умножения видны ниже:

Условное обозначение шкалы	Средний размер делений в шкале	При умножении на 16		При умножении на 32	
		среднее	с допуском	среднее	с допуском
<i>М</i>	8,35 см	133,6 см	130—136 см	267,2 см	261—273 см
<i>П</i>	7,31 см	116,96 см	114—120 см	233,92 см	228—240 см
<i>В</i>	5,93 см	94,88 см	91—97 см	189,76 см	183—195 см

Как видим, результаты не оправдали наших ожиданий. Ни одна из полученных величин не соответствует размерам древнерусских сажений. Увеличенные в 16 и 32 раза, размеры делений всех трех шкал новгородского мерила не совпали ни с саженьями, ни с полусаженями, несмотря на очень значительный допуск, предусматривающий неточности при изготовлении мерила. Расхождения настолько значительны, что заставляют принять дилемму: или мерило содержит не русские, известные нам в новгородской практике, меры, или же здесь был применен иной принцип деления крупных мер (саженей и локтей) на фракции, отличный от обычного деления на 2, 4, 8, 16, 32.

К. Н. Афанасьев предполагал, что основной архитектурной мерой в древней Руси был греческий фут в 308 мм, наряду с которым будто бы применялся и римский фут в 295 мм²⁰. Точные обмеры древнерусских зданий не подтвердили этой гипотезы, основанной, очевидно, на мелкомасштабных планах и чрезмерных округлениях измеряемых величин.

Новонайденное мерило также опровергает эту гипотезу, так как на нем нет зарубок, соответствующих футам, хотя длина уцелевших граней мерила такова (540 и 490 мм), что одна крупная зарубка, отмечающая целый фут, обязательно должна была бы быть на этом пространстве, а вероятность двух зарубок с расстоянием в 308 мм между ними равна 45% для грани в 490 мм и 47% — для грани длиной в 540 мм. В еще большей степени это относится к римскому футу, употребление которого на Руси нам неизвестно.

Последняя проверка, которую нам надлежит произвести для решения указанной выше дилеммы, — это проверка пропорциональных соотношений, в которых могут находиться между собой разные шкалы новгородского мерила.

Как мы помним, все четыре сажени могут быть выражены посредством любой из них. Примем за основу *мерную* сажень, самое название которой говорит о ее основополагающем метрологическом значении. Обозначив ее через *a*, мы получаем:

²⁰ Афанасьев К. Н. Указ. соч., с. 236.

мерная сажень	—	a ;
великая	»	$a\sqrt{2}$;
прямая	»	$\frac{a\sqrt{3}}{2}$;
косая	»	$\frac{a\sqrt{6}}{2}$.

Подставляя последовательно величину отрезка первой шкалы (M) нашего мерила, мы найдем такие же отношения, как между мерной, прямой и великой саженью. Погрешности здесь очень невелики:

Условное обозначение шкалы	Средний размер делений в шкале	Выражено через M
M	8,35 см	
P	7,31 см	$\frac{M\sqrt{3}}{2} = 7,23$
B	5,93 см	$\frac{M\sqrt{2}}{2} = 5,9$

Соответствий косой сажени здесь нет.

Есть еще один более точный способ проверки соотношений наших отрезков. Напомню тот геометрический график, который объединял все четыре сажени. Сейчас нам потребуется только часть его (так как нет косой сажени), представляющая прямоугольный треугольник с замечательными метрологическими свойствами: если малый катет равен половине мерной сажени, а большой катет — половине великой, то гипотенуза будет равна прямой сажени²¹.

Исходя из наметившегося пропорционального соответствия делений трех шкал новгородского мерила соотношением трех видов сажений, возьмем в качестве малого катета $\frac{M}{2}$, в качестве большого катета — отрезок B . Тогда гипотенуза треугольника будет =

$\sqrt{\left(\frac{8,35}{2}\right)^2 + 5,93^2} = 7,2835$, что отличается от средней величины (отрезок $P=7,31$) всего лишь на 0,26 мм, т. е. значительно менее фактических отклонений деления внутри одной шкалы нашего мерила.

Все это заставляет нас признать, что три шкалы новгородского мерила соотносятся точно так же, как три основные русские архитектурные меры XI—XIII вв.:

мерная сажень — отрезок M — 8,35 см;
 прямая сажень — отрезок P — 7,31 см;
 великая полусажень — отрезок B — 5,93 см.

²¹ П. Н. Максимов предполагает, что в обиходе древнерусского зодчего мог находиться плотничный наугольник (Максимов П. Н. Опыт исследования пропорций в древнерусской архитектуре. — Архитектура СССР, 1940, № 1, с. 70). Мысль эта очень плодотворна. Наугольник мог быть не только равносторонним, как думает П. Н. Максимов, но и составленным из трех видов мер. На соборе XI в. в Мцхета (Свети-Цховели) на одном из фасадов изображена рука, держащая угольник со сторонами разной длины.

Нельзя считать случайным, что мастером, изготовившим деревянное мерило, были отобраны именно те соотношения, которые (как мы убедились на примере церкви Пятницы) применялись зодчими, современниками этого мастера.

Однако фракции новгородского мерила совершенно не совпадают, как мы видели, с обычным для древней Руси последовательным делением сажень на 2, 4, 8, 16 и 32.

Пропорциональное соответствие делений новгородского мерила XIII в. соотношениям трех наиболее употребительных в новгородском зодчестве XIII в. сажень и полное несоответствие их обычным фракциям заставляет нас искать иной принцип деления сажень, чем локти, пяди и пядисти.

Прежде всего мы должны разделить каждую сажень на соответствующий ей отрезок мерила:

$$176,4 : 8,35 = 21,12;$$

$$152,76 : 7,31 = 20,89 \quad (152,76 : 7,28 = 20,98);$$

$$124,73 : 5,93 = 21,04.$$

Среднее трех полученных частных = 21,01. Учитывая некоторую неточность нанесения делений на мерило, мы можем утверждать, что каждая сажень была разделена на 21 отрезок. Если отрезок *M* взять 21 раз, то мы получим 175,35. Здесь расхождение равняется 1,05 см на сажень. Отрезок *П*, взятый 21 раз, дает 153,51; расхождение — 0,75 см на сажень; отрезок *В*, будучи умножен на 21, дает почти полное соответствие великой полусажени: 124,53. Расхождение здесь всего-навсего равно 0,2 см на полусажень. При колебаниях самих делений трех шкал в диапазоне нескольких миллиметров этими ничтожными расхождениями следует пренебречь.

Истинное значение отрезков трех шкал новгородского мерила (или 1/21 сажени) должно быть таково: *M* = 8,4; *П* = 7,2743; *В* = 5,9395.

Если мы округлим до одного десятичного знака средние величины отрезков мерила и 1/21 каждой сажени, то получим полное равенство:

Условное обозначение шкалы	Средний размер деления в шкале	Виды сажени	1/21 сажени
<i>M</i>	8,4 см	мерная	8,4 см
<i>П</i>	7,3 см	прямая	7,3 см
<i>В</i>	5,9 см	великая полусажень	5,9 см

Получив такой надежный результат наших вычислений, мы можем задаться целью восстановить общий облик всего мерила в его первоначальном виде (рис. 30). Уже из того факта, что великая сажень пред-



Рис. 30. Реконструкция мерила в его полном виде (176,4 см)

ставлена здесь судя по 1/21 только полусаженью, а прямая и мерная — целыми саженьями, мы должны сделать вывод, что мерило равнялось наиболее крупной из участвующих здесь мерной сажени в

176,4 см, т. е. наиболее крупному отрезку мерила ($M=8,4$ см), взятому 21 раз. Путеводной нитью для нас служит взаимное положение зарубок на всех трех шкалах сохранившегося обломка мерила. Следует отметить, что судя по зарубкам, сделанным то в верхней, то в нижней стороне граней мерила, отсчет делений велся с разных концов жезла. Вычертив в натуральную величину развертку трех граней мерного жезла длиной в 176,4 см, нанеся на нее все 21 деление для каждой шкалы и перенеся на кальку развертку найденного обломка, мы путем совмещения можем найти ту единственную позицию, при которой деления всех трех шкал реального обломка совпадут с делениями теоретического мерного жезла, тоже разделенного на три шкалы. Как видно из чертежа, обломок представлял собою среднюю часть мерного жезла. Отсчеты делений прямой сажени и великой полусажени велась с разных концов жезла, очевидно, для того, чтобы предотвратить путаницу при пользовании мерилом.

У прямой сажени сохранились отрезки: 10, 11, 12, 13, 14, 15, 16; у великой: 14, 15, 16, 17. У мерной сажени мы не знаем начальной точки отсчета (так как она вся должна была быть равномерно покрыта зарубинами), и поэтому сохранившиеся зарубки могут быть 9—14 или 7—12.

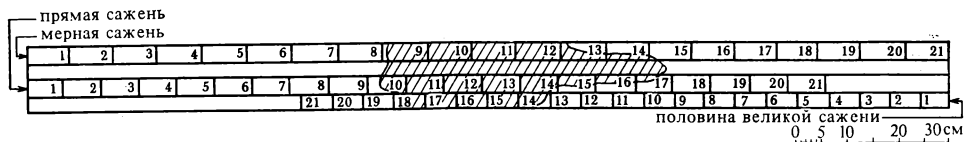
Таким образом, мы можем теперь представить себе новгородское мерило: это был длинный четырехгранный деревянный брусок, равный размаху рук человека («маховая», или мерная, сажень). На трех его гранях были нанесены сажени мерная, прямая и половина великой сажени, разделенные каждая на 21 часть, а каждая такая часть, в свою очередь, делилась на 10 ногтей. Локти и пяди настолько были излишни для владельца мерила, что одна грань бруска осталась просто пустой без всяких зарубок и отметин, хотя отметки всех трех видов локтей должны были бы иметься на нашем обломке.

Каков же смысл неожиданного и загадочного деления трех важнейших сажень на 21 отрезок?

Может показаться, что деление на 21 связано со стремлением получить пропорции золотого сечения по известному «ряду Фибоначчи»: 1. 2. 3. 5. 8. 13. 21... В 21-м делении каждой сажени содержатся семь звеньев этого ряда. Сочинение Леонарда Пизанского (Фибоначчи) появилось в 1220 г., так что с большой натяжкой можно допустить знакомство новгородцев первой трети XIII в. не только с самим трактатом, но и с его принципом. Кроме того, здесь возникают два возражения. Во-первых, пропорции золотого сечения даются не точно, а во-вторых, этим целям прекрасно служила сама система русских сажень. Если бы для получения пропорций золотого сечения русский зодчий хотел применить принцип Фибоначчи, то ему незачем было делить сажени на особые, неупотребительные единицы, а достаточно было брать размеры по 5, 8, 13, 21 обычных локтей или их фракций.

Думаю, что разгадка сущности новгородского мерила лежит в другом.

Обратим внимание на то, что если 21 деление (любое) принять за диаметр круга, то длина окружности будет равняться 66 таким же делениям: $\frac{66}{21}=3,14=\pi$. Со времен Архимеда π определялось как $3\frac{1}{7}$, что соответствует нашей дроби $\frac{66}{21}$ (рис. 31).

Степень точности была совершенно достаточна для практических целей архитектора (и не только средневекового).

Возьмем в качестве примера центральную апсиду уже известной нам новгородской церкви Пятницы, внутренний поперечник которой равен двум мерным сажням. Длина полуокружности с радиусом в



Рис. 31. Круг диаметром в мерную сажень (176,4 см). Отношение длины окружности = $\frac{66}{21} \approx \pi$



Рис. 32. Пример использования линейных мер для построения полуокружности мер (апсиды ц. Пятницы 1207 г.)

176,4 (одна мерная сажень) = 3,141592... × 176,4 = 5 м 54 см 1,768288 мм. Если же мы вместо π с 6 десятичными знаками поставим 66/21 (3,1428571...), то получим величину в 5 м 54 см 4,010924 мм. Погрешность во втором случае практически неощутима: 2,24 мм (!) на всю пятиметровую апсиду.

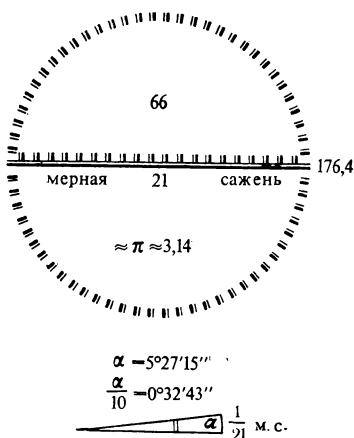
Мерило, подразделенное на 21 часть, давало возможность древнерусскому зодчему переводить окружность и отрезки окружности, дуги в линейные меры. Наличие трех шкал на мериле позволяло переводить в линейные меры дуги с радиусом в мерную или в прямую сажени или в великую полусажень.

Из всех вариантов архимедовой дроби для π ($\frac{22}{7}$; $\frac{44}{14}$; $\frac{66}{21}$; $\frac{88}{28}$; $\frac{110}{35}$) вариант $\frac{66}{21}$ был практически наиболее удобным, так как числитель делился не только на 2, но и на 3 и на 6, что было важно для зодчих, а остальные варианты не делились на 3.

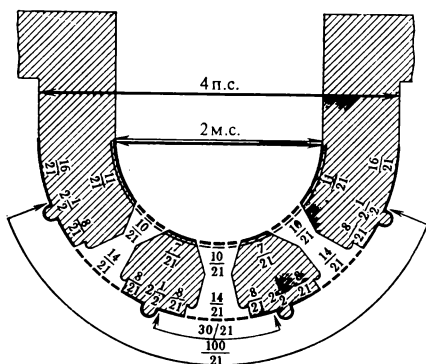
Деление круга на 66 частей, а по существу на 660, так как каждая 1/21 была разделена на 10 «ногтей», заменяло принятое в других странах деление круга на 360 делений²². Деление круга на 660 частей заменяло русским зодчим деление на градусы и минуты и вполне удовлетворяло всем практическим требованиям.

Круг, разделенный на 660 частей с диаметром, равным сажени, разделенной на 210 точно таких же частей, позволял зодчему переводить все полуокружности и дуги в своем проекте на язык мастеров-исполнителей, как мы теперь сказали бы на язык рабочих чертежей, при изготовлении многочисленных кружал для арок, закомар, окон и порталов. Для всего интерьера церкви Пятницы, для ее трех притворов и трех фасадов, апсиды и барабана с куполом нужно было изготовить свыше сотни деревянных кружал разного профиля.

Процесс изготовления полуциркульных и лекальных кружал, требовавший очень большой точности, начинался, по всей вероятности, с чертежа в натуральную величину на плотно утрамбованной земле типа тока. Там, где применялись правильные полуциркульные арки в 180°,

²² Деление круга на 66 частей ближе всего подходит к современной артиллерийской практике, где круг делится на 60 крупных делений.

дело было просто и зодчий мог ограничиться только указанием радиуса. Однако в Пятницкой церкви не все арки были строго полуциркульны. В центральном и северном нефе есть ряд арок с усеченным закруглением, где дуга арки опирается не на диаметр круга, а на хорду и размер дуги — не 180° , а всего лишь около 140° .

Каким образом зодчий мог передать плотникам, делавшим кружала, размер дуги будущей арки, если система градусного измерения углов не была тогда известна на Руси? Вот здесь-то и приходит на помощь наше линейно-круговое мерило. Пользуясь им, зодчий мог сказать плотникам, что в начерченном на земле полукруге следует убавить по 5 больших делений мерила с каждой стороны. Это давало по нашему счету $27^\circ 15'$. Для отсчета указанных 5 делений (той сажени, которой очерчен полукруг) необходимо было иметь в дополнение к мерилу вилку-циркуль размером в одно деление, и убавление должно было вестись не путем отмеривания хорды в 5 делений (для этого излишне было π , содержащееся в нашем мериле), а путем последовательного отмеривания каждого отдельного деления *по линии окружности*.

Линейно-круговое мерило было совершенно необходимо при обозначении апсиды и ее деталей, так как невозможно было измерить ее полуцилиндрическую поверхность обычными линейными мерами. Апсида Пятницкой церкви является прекрасным примером употребления мерной и прямой сажени в их линейно-круговом выражении (рис. 32).

Наше постоянное обращение к Пятницкой церкви вполне оправдано прежде всего хронологическими соображениями: церковь построена в 1207 г., а мерило найдено на рубеже 16-го и 17-го ярусов; 16-й ярус построен, по справке Б. А. Колчина, в 1228 г. К этому времени мерило уже находилось в культурном слое в виде разрозненных обломков, из которых два найдены археологами, а два или более (края жезла) залегают где-то в стороне. Таким образом, *бытование* мерила в качестве целой вещи следует отнести к 17-му ярусу, датируемому 1201—1227 гг. Следовательно, наше мерило является точным современником Пятницкой церкви. Найдено оно сравнительно недалеко от Пятницы, и нельзя отвергнуть как невероятное допущение, что оно могло принадлежать строителю церкви Пятницы или какой-либо другой церкви Новгорода 1201—1227 гг.

Возвращаясь к пятницкой апсиде. Внутреннее пространство центральной апсиды образовано полукругом в 2 мерных сажени в диаметре. На определенном уровне в апсиде устроены три окна.

Оказалось, что все размеры, расположенные на полуокружности, выражены через $1/21$ мерной сажени:

от начала закругления до окна — $11/21$;

окно — $10/21$;

простенок между окнами — $7/21$.

Суммируя 3 окна, 2 простенка и 2 боковых размера, мы получаем точно $66/21$.

Внешняя сторона много сложнее, но тем интереснее, что она вся построена с опорой на $1/21$ прямой сажени (так как полукруг здесь проведён радиусом в 2 прямых сажени).

По апсиде снаружи идут 4 вертикальные тяги в один кирпич; охваченная ими часть полукруга равна $100/21$; до конца закругления в обоих случаях — $16/21$. Тяги равны двум с половиной делениям мерила. Расстояние между тягами (по окружности, разумеется) равно $30/21$, а внутри оно делится так: окно $14/21$, простенки до тяг по $8/21$. Снова общая сумма всех частей дает нам полный полукруг: $(16 \times 2) + 100 = 132/21$.

Таким образом, пользуясь двумя шкалами нашего мерила, архитектор смог расчислить все элементы плана апсиды, выразив их не в обычных линейных мерах, непригодных для измерения вогнутых и выпуклых поверхностей, а при помощи линейно-кругового мерила, специально предназначенного для перевода долей окружности в прямолинейные хорды, равные $1/21$ диаметра.

При помощи такого линейно-кругового мерила можно было построить и значительно более сложные элементы здания, как, например, трехлопастную арку или шлемовидный купол (рис. 33).



Рис. 33. Построение контура шлемовидного купола при помощи линейного мерила

Судя по сохранившимся пронумерованным по славянской системе медным позолоченным листам купола и кровли Успенского собора во Владимире работы по пригонке листов велись не на вершине построенного купола в нескольких десятках метров над землей, а на земле, на какой-то, очевидно деревянной, модели купола, где листы подгонялись один к другому, набивались на болванку и тщательно нумеровались, после чего их легче было в том же порядке набить на настоящий каркас купола на высоте. Эта тонкая работа производилась грамотными мастерами (успенские листы дают три разных почерка), которые могли изготовить сложные деревянные лекала для модели купола.

Для получения лекального каркаса мы должны предположить вспомогательный чертеж в виде квадрата со стороной, равной внешнему диаметру барабана купола.

Основу фигуры создавал полукруг; снизу делались расширения в $2/21$ — $3/21$. Шишак шлема мог быть сделан дугами, проведенными с боковых сторон вспомогательного квадрата. Один из возможных вариантов показан на чертеже.

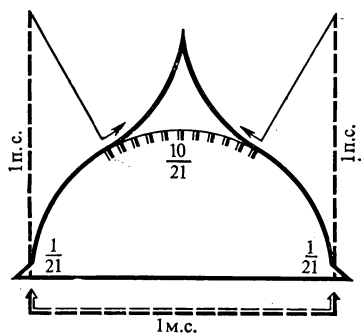
Линейно-круговое мерило, являющееся знаменателем π ($66/21$), вводит нас в интересный раздел зодческих расчетов начала XIII в., так как позволяет ответить на не решенный до сих пор вопрос о методах измерения окружности и ее частей. В этом ценность новой находки Новгородской археологической экспедиции.

* * *

Опубликовано: *Памятники культуры. Новые открытия. Ежегодник 1974. М., 1975.*

КТО ЖЕ АВТОР „СЛОВА О ПОЛКУ ИГОРЕВЕ“?

Великая поэма, призывавшая русских людей к единению перед лицом надвигавшейся военной опасности, безымянна. Автор ее, пристыдивший князей, занятых мелкими распрями и забывавших о судьбах русской земли, не подписал свое смелое произведение. Он не поставил свое имя не из боязни мести с их стороны, не от желания скрыться в тени анонимности. Можно думать, что в конце лета 1185 г., когда половецкие ханы во главе с Кончаком вели свои войска на Переяславль и Киев, он, этот безымянный для нас поэт и мудрец, выступил открыто перед лицом всех князей, созванных в Киев по случаю грозной войны. Те князья, чьи владения находились далеко в глубине Руси, вдали от опасных степей, норовили вернуться в свои вотчины, покидали передний край обороны. И автор их остановил своим набатным «Словом». Во всей поэме мы видим как бы прямое обращение ко всем тем, кто был позван в Киев защищать «мать городов русских». Вся поэма полна намеков, мимолетных напоминаний о том, что этим людям в те дни было понятно с полуслова. Как жаль, что автор не подумал о потомках — сотни ученых на протяжении почти двух веков кропотливо разбирают каждую фразу, разгадывают значение его аллегорий, пытаются проникнуть в истинный смысл его намеков. Ведь точно так же и Пушкин писал своего «Онегина» в расчете на современников: он не раскрывал своих искрометных намеков, надеясь на их полную прозрачность для окружающих. А для нас теперь уже нужны комментаторы, раскрывающие смысл иносказаний, значение забытых имен и понятий.

Все исследователи сходятся на том, что «Слово о полку Игоре» предназначалось первоначально для устного исполнения или как сказ, или как песня-былина, может быть, под аккомпанемент гуслей. Музыковед-фольклорист Л. В. Кулаковский переложил «Слово» на музыку; это очень интересная работа.

Возможно, что в грозный 1185 год с этой песней и обратился автор к русским полководцам, укрепляя их дух и обличая тех, кто, подобно князю Давыду Смоленскому, пытался уклониться от общего дела.

Нет, не из страха перед сильными мира автор не упомянул своего имени, а потому, что он стоял перед ними и им в лицо направлял свои похвалы и свои упреки.

Он остался для нас анонимом оттого, что был слишком хорошо известен людям своего времени и не посчитал нужным подписывать свою поэму. Да это и не было принято тогда: лишь очень немногие средневековые произведения дошли до нас с именами их авторов.

Автор «Слова» покориł современников и потомков гармоничным сочетанием красоты и мудрости, благородства и смелости. Он нигде не поучает, он только рисует сотни картин и образов, воздействующих так, как задумано им. Превосходный лаконичный язык, переменчивый ритм, счастливо найденные созвучия... Чего стоит, например, изображение легкой кавалерии, мчащейся во весь карьер по сухому степному грунту: «С зарания во ПяТок По ТОПТаша Поганые Полки Половецкая...»

Словами здесь сказано, что в пятницу утром русичи победили пол-



Рис. 34. Карта похода князя Игоря Святославича в 1185 г. Реконструкция Б. А. Рыбакова, основанная на указании «Слова», что битва с половцами произошла в бассейне «Днепра Словутича»

ки нечестивых половцев, а звуками стихов передан торопливый топот стремительной конницы (рис. 34).

Поэт неразрывно слил дела человеческие с природой. Бездорожные степи, овраги, голубые реки, тихие заводи, холмы, дубравы, заросли камыша, неприступные горы и синее море — все помянуто здесь. Природа жива. Степные волки, испуганные лебеди, барсы, орлы, лисы, кречеты, зловещие вороны, легкие речные чайки... Природа принимает живейшее участие в судьбе людей: солнце, светило мира, гаснет среди дня, чтобы предостеречь неосмотрительного князя; спасительный туман вовремя окутывает Игоря, отважно убегающего из половецкого становища; дятлы стуком своим указывают путь, соловьиные песни предвещают конец ночной безопасности.

Но самым любимым образом, взятым из природы, является сокол. Быстрый, смелый, небывало зоркий сокол поднимается на такую под-облачную высоту, откуда ему открывается широчайший простор. Четырнадцать раз (и всегда к месту) использует автор образ сокола. Да и сам он оглядывает Русь и сопредельные страны с какой-то осо-

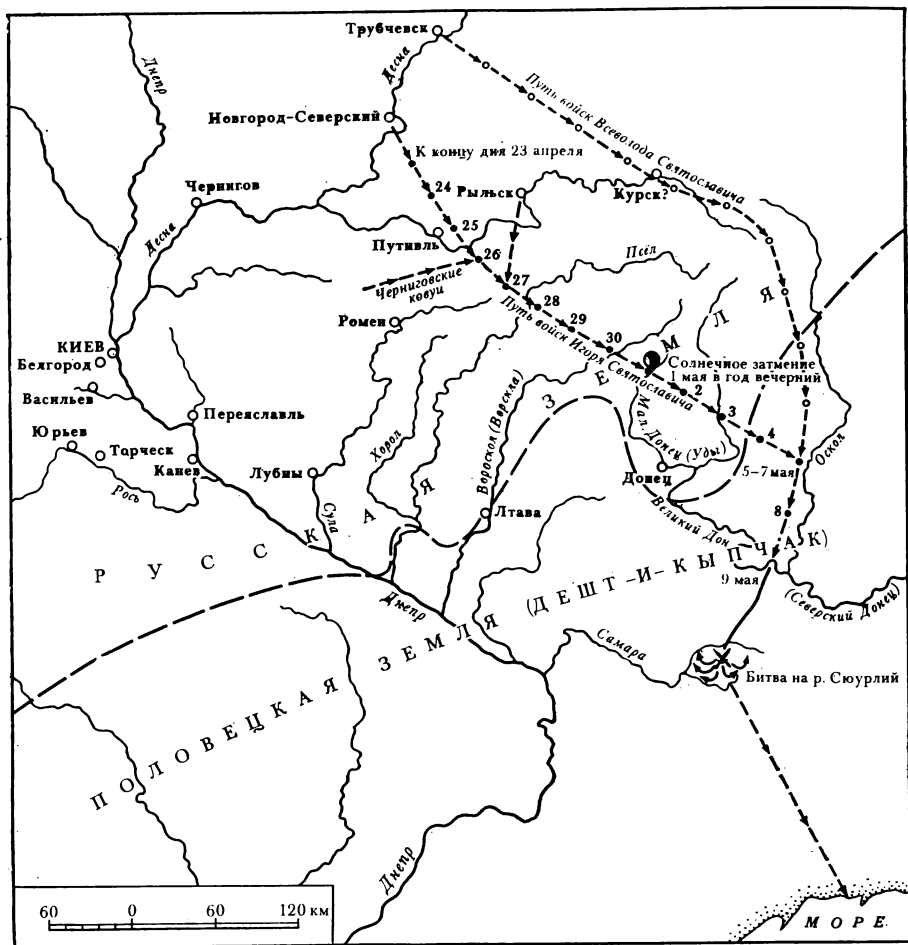
бой, недоступной обычным людям высоты, «яко сокол на ветрех ширяся».

Примером широкого охвата многих земель с излюбленной им соколиной высоты может служить один из вариантов запева, когда автор как бы вслух размышляет о том, как лучше было бы начать песню о событиях в Руси и в Половецком поле. Ему нужно сказать о четырех событиях:

1. Половцы всеми племенами перекочевали на свои весенние кочевья близ пограничной реки Сулы. Сюда они пригнали табуны своих коней.

2. В Киев на пасхальной неделе, при звоне колоколов, вернулись с победой войска киевского князя Святослава, разбившие половецкий отряд.

3. В Новгороде-Северском князь Игорь Святославич протрубил поход против половцев и двинул свои полки.

4. В Путивле, на пути в половецкую степь, уже сформированы полки, долженствующие принять участие в походе северских дружин. И все это в поэме намеков и иносказаний гениальный автор выразил всего лишь в четырех коротких строках:

Комони ржут за Сулою.
Звонит слава в Киеве.
Трубы трубят в Новеграде
Стоят стяги в Путивле.

Поэт поднимался и над пространством и над временем. Своих слушателей он тоже поднимал на эту высоту и как бы раскрывал перед ними карту Европы от Венеции до Великого Новгорода, от Германии до Половецкого поля, от Византии до Волги и Северного Кавказа. Как же это должно было поражать и привлекать средневековых людей, живших в пору узких обособленных феодальных мирков, когда действовала поговорка: «Что город, то норы, что деревня, то обычай!»

Обилие красочных образов, сочных характеристик, народных поговорок, символов не заслоняло в поэме ее главной патриотической идеи, ее задачи сплотить все силы Руси.

Недаром историки искусства нашли в старой русской архитектуре XII в. белокаменное подобие «Слова». Это Дмитровский собор во Владимире, весь покрытый резными узорами, сотнями фигур всадников, кентавров, львов, фантастических птиц, причудливой каменной листвой. Узорочья так много, что вся верхняя половина здания сплошь, как златотканым плащом, покрыта этими бесчисленными рельефами. Но это щедрое изобилие декора не заслоняет целого: стоит Вам отойти на расстояние, и перед Вами будет не сумма изукрашенных камней, а стройное, гармоничное до музыкальности целое.

Таково и «Слово о полку Игореве».

Не удивительно, что русские люди, жившие среди кровавых и бессмысленных княжеских раздоров и войн, сразу же полюбили великое «Слово о полку Игореве».

Во-первых, следует сказать, что как произведение злободневное, созданное по поводу реальной опасности определенного года, оно достигало своей непосредственной цели: князья, очевидно, признали необходимость единства, так как весь следующий, 1186 год, прошел спокойно, а в 1187 г. русские князья объединенными усилиями осуществили давно задуманный превентивный поход в степь.

Лет пять спустя после создания «Слова о полку Игореве» киевский летописец, оформляя записи о событиях 1184—1185 гг., явно подражал «Слову о полку Игореве», и там, где нужно было описать взятие Игоря

в плен, он вложил (не очень удачно) в уста пленнику огромную покаянную речь в стихах:

...и се ныне вижю отместье
от господа бога моего:
Где ныне возлюбленный мой брат?
Где ныне брата моего сын?
Где чадо рожения моего?..

Проникнутые церковной идеей покаяния грешника, расценивающего свои несчастья как месть господа бога, эта искусственная «речь» Игоря не что иное, как литературный вымысел летописца, чуждый по духу «Слову», автор которого пренебрегал церковными идеями и фразеологией. Для нас это важно лишь как показатель влияния великой поэмы на современников: даже летописец-церковник заговорил стихами.

Художники начала XIII в., иллюстрировавшие летопись для князя Всеволода Большое Гнездо, вносили в свои рисунки такие детали, о которых текст летописи не говорил ничего, но их можно было почерпнуть голько из «Слова о полку Игореве».

Тогда же, в начале XIII в., в самый разгар княжеских междоусобиц во Владимиро-Суздальской земле, еще один неизвестный по имени книжник написал поэму о «погибели» (болезни) русской земли, видя эту гибель в междоусобных войнах, уносивших тысячи жизней. В этой поэме автор как бы продолжает «Слово о полку Игореве», а иногда кажется, что он цитирует какой-то не дошедший до нас, более полный текст «Слова».

В 1307 г., опять во время княжеских распрей, ученый книжник Диомид во Пскове цитирует «Слово о полку Игореве». Как Данте, писавший в эти самые годы свою «Божественную комедию», обличавшую распри феодалов, обратился к Вергилию, так псковский монах вспомнил об авторе «Слова».

После знаменитой Куликовской битвы 1380 г., ставшей надолго как бы новой точкой отсчета лет, создалось много литературных и устных произведений, воспевавших битву за национальную свободу. Одним из таких произведений была «Задонщина», поэма о битве за Доном. Автор ее взял за образец «Слово о полку Игореве» и, будучи твердо уверен, что этот образец прекрасно известен всем его современникам, все события осени 1380 г. подчинил структуре «Слова», беря из него и образы и целые фразы. Русскому патриоту, свидетелю победы над поработителями, приятно было дать в своей поэме антитезу «Слову»: там — поражение русских в результате отсутствия единства, а здесь победа, как заслуженная награда объединенным мужественным войскам Дмитрия Донского.

«Слово о полку Игореве» переписывали и в XV и в XVI вв.: следы знакомства с ним мы находим в летописи в описании знаменитой битвы под Оршей в 1514 г. и в «Истории о великом князе Московском» князя А. М. Курбского. Затем почти на два с половиной столетия жемчужина русской поэзии уходит в небытие, исчезает с горизонта поэтов и историков. Ни В. Н. Татищев, ни М. В. Ломоносов не знали о «Слове». На двадцать лет единственная рукопись оказалась на свет, чтобы сгореть в Москве в пожаре 1812 г. К счастью, была сделана рукописная копия и была типографски напечатана в 1800 г. книга с полным текстом.

С тех пор многие сотни ученых в разных странах мира изучают «Слово о полку Игореве», а переводчики ведут благородное соревнование, кто из них точнее и красочнее переведет поэму на современный язык.

Имя автора «Слова о полку Игореве» нам неизвестно, и могут быть высказаны только гипотетические соображения. А между тем в журнальной и газетной литературе что ни год, то появляются новые (и притом весьма категоричные) утверждения, что имя автора найдено!

Автором «Слова» оказывается то сам князь Игорь, то бежавший с поля боя боярин Беловолд Просович, то галицкий книжник Тимофей, упоминаемый летописью под 1205 г., то сын тысяцкого Рагуйлы, то сам тысяцкий, то галицкий певчий Митуса (уп. в 1241 г.), то случайно упомянутый летописью тюрок Кочкарь. Трудно перечислить все те выхваченные из источников имена людей XII—XIII вв., с которыми исследователям и любителям хочется сопоставить поэму. Так поступать нельзя! Ведь зачастую мы ровно ничего не знаем об этих людях, кроме однократного упоминания. Был ли писателем тысяцкий Рагуйло? Знал ли грамоту княжеский слуга Кочкарь?

Автором «Слова» называли галицкого книжника Тимофея, упомянутого летописью под 1205 г., пренебрегая тем, что этот Тимофей говорил церковными притчами, цитировал Апокалипсис, а создатель поэмы с благородной смелостью отодвинул все церковное и чаще вспоминал славянских языческих богов. У него даже русские люди — потомки языческого Дажьбога.

Был предложен в авторы «словутный певец Митуса», но оказалось, что «митуса» не собственное имя, а обозначение церковного певчего — регента. Кроме того, все исследователи представляют себе автора «Слова» человеком зрелых лет, умудренного опытом, может быть, уже «в серебряной седине», как и воспетый им Святослав, а «словутный певец» упомянут в летописи спустя 56 лет после того, как в 1185 году была написана поэма.

Назывался в числе авторов тысяцкий Игорь — Рагуйла; другие исследователи считали более подходящим сына тысяцкого, бывшего вместе с Игорем в плену. Писатель Иван Новиков соединил сына тысяцкого с упомянутым выше знатоком Апокалипсиса Тимофеем и получил в результате такого противостественного слияния имя и отчество автора «Слова» — Тимофей Рагуйлович.

Поиски, ведущиеся по какому-нибудь одному случайному признаку, простому упоминанию в летописи, не могут нас удовлетворить. Нужны более надежные критерии, сочетание нескольких признаков.

Десятки вопросов должны быть заданы по поводу каждой кандидатуры в авторы «Слова». Необходимо составить, так сказать, «правила игры» или условия задачи: в каком социальном кругу искать автора, в каком княжестве, каково отношение автора к церкви, державшей тогда в своих руках письменность, откуда автор почерпнул свои глубокие исторические знания, почему автор так блестяще знает военное дело, соколиную охоту, на каком диалекте написано «Слово» и т. д.? Полемика нашего поиска будет сама поэма, где личность автора, его симпатии и антипатии, его познания обрисованы достаточно рельефно. Но, кроме того, нам следует углубиться и в обширный лес русской письменности XII в. вообще, где легко заблудиться в сопоставлениях и аналогиях, где содержится не меньше загадок, чем в самом «Слове», но там могут быть найдены писатели или летописцы, близкие по духу и по стилю к нашему замечательному анониму.

По поводу социальной среды автора разногласий в науке нет. Автор «Слова» принадлежал к дружинному рыцарскому слою и, вероятнее всего, к его боярской верхушке. Знание военного дела, умение изобразить движение многотысячных конных войск, иссушающих пото-

ки, притаптывающих холмы и овраги, великолепное звукоподражательное описание скачущей галопом конницы («с зарания в пяток потопташа поганые полки половецкие...») говорят об авторе как о воине. Тонкое знание дорогого европейского и восточного доспеха говорит о нем как о воине высшего разряда. Широкая образованность, знание княжеской генеалогии, внутренняя убежденность в своем праве судить самих князей (и в первую очередь Игоря) — все это подкрепляет мысль о принадлежности автора «Слова» к боярству, которое в то время нередко выражало общенародные интересы: заботилось об обороне Руси от половцев, пресекало по мере сил разорительные княжеские усобицы.

* * *

Какому князю служил или какому князю был близок автор? Здесь мне придется вступать в дискуссию с большинством исследователей. Обычно считается, что автор «Слова» — лицо, близкое к Игорю Святославичу Северскому или к его двоюродному брату Святославу Всеволодичу Киевскому. Но так ли это? «Слово о полку Игореве» — страстный, могучий, как звон набата, призыв к единым действиям враждующих князей, призыв, ставший необходимым в результате неосмотрительных, торопливых действий Игоря, погубившего все свое войско и широко распахнувшего перед врагом ворота Руси.

Не сепаратный поход с небывалым трагическим исходом, а реальная угроза вторжения победоносных войск Кончака, уже громившего города рядом с Киевом, за Днестром, — вот что было причиной и предметом поэмы. Игорь в поэме осужден: его клянет вся католическая и православная Европа; из-за него печаль и туга нависли над русской землей, из-за него поэту приходится вспоминать самые черные времена прошедшего столетия, когда пахари не пахали пашен, а только вороны летали над полями... Источником тогдашних зол назван родной дед Игоря и Святослава — Олег «Гориславич». И если поэт все же подчеркивает мужество Игоря, его личную отвагу, рыцарственность, то это не потому, что он воспеваает Игоря, а потому, что он как бы выгораживает его, хочет всех князей примирить с тем князем, на земле которого бесчинствуют победители-половцы. Игорь приехал в Киев просить помощи, войск. Очевидно, не все князья соглашались принять участие в борьбе с врагом — ведь ускакал же домой с поля сражения как трус, как изменник, смоленский князь Давыд Ростиславич, когда Святослав Киевский повел полки на Кончака, обнаглевшего после победы летом 1185 г.

Забывая о благе Руси, призывая помочь Игорю, автор «Слова» не прощал ему гибели русских воинов, но призывал встать «за раны Игоревы», чтобы предотвратить новые несчастья. Ради этого поэт использует самое сильное поэтическое средство: он заставляет княгиню Ярославну взойти на стены Путивля и отсюда, через все Половецкое поле призвать помощь всех стихий ее Игорю, Игорю, обогренному кровью ран, измученному жаждой в поле безводном. А слушатели поэмы, киевляне, двор Святослава, съехавшие сюда князья уже знали, что нет Путивля, что подожженные половцами уже отгорели те заборолы, с которых Ярославна обращалась к солнцу, ветру и Днестру Словутичу. Ярославна как бы олицетворяла ту часть Руси, которую беспощадно разгромили половцы. Если бы автор «Слова» принадлежал к окружению Игоря, он не стал бы, не мог бы писать, как все хулят его князя, каким злодеем был его дед. Характерно, что в поэме не упоминается Северское княжество Игоря, не описывается возвращение

Игоря в свой город, ни слова не говорится о воинах Северской земли, увлеченных Игорем в степь.

Автор «Слова» употребляет для Игоря, Святослава и их родичей собирательное имя «Ольговичи», которое никогда не применяли в летописях самой княжеской ветви. Окружение Игоря Северского, как та среда, где родилась поэма, должно отпасть. Имя «Ольговичей» заставляет усомниться и в близости автора к Святославу Киевскому, тоже «Ольговичу» родом, хотя автор поэмы полон почтения к этому князю, как и все киевляне, дважды помогавшие Святославу овладеть великокняжеским престолом, несмотря на его военные поражения в борьбе за Киев. Святослав в поэме как бы вынесен за скобки династических размежеваний.

Возможно, у нас есть средство точнее определить династические симпатии автора «Слова»: «златое слово», призыв к разным князьям только на первый взгляд производит впечатление широкого, повсеместного призыва «затворить ворота Полю». Мелькают города во всех концах Руси: Чернигов и Владимир на Клязьме, Полоцк и Галич, Владимир-Волынский и Смоленск... Но черниговского князя «Ольговича» автор не приглашает к бою с половцами. Полоцкие князья далеко, у них свои заботы, и их автор тоже деликатно обходит. Приглашен такой могущественный князь, как Ярослав Галицкий, отец Ярославны, а уже Всеволоду Большое Гнездо, родному дяде княгини, говорится: «если бы ты мог...» Далее идут смоленские Ростиславичи и средние и малые князья Волынской земли. К сожалению, до сих пор не обращалось внимания на перечень князей в целом. Комментаторы «Слова» выясняли личность каждого отдельного князя, не касаясь полного списка упомянутых лиц. А между тем в таком рассмотрении заключается ответ на очень важный вопрос.

Составим генеалогическую таблицу князей (кроме Ярослава Осмомысла), которые реально призывались «вступить в стремя». Оказывается, из нескольких десятков русских князей, живших в 1185 г., автор «Слова о полку Игореве» обращается только к девяти князьям, связанным ближайшим родством. Все они, как говорили летописцы, принадлежат к «Мстиславу племени», к потомкам старшего сына Владимира Мономаха — Мстислава Великого. В перечне упомянуты только внуки и правнуки этого прославленного князя, вплоть до совсем юных «троих Мстиславичей», полки которых водили еще их воеводы (рис. 35).

Для прочности исторических выводов нередко бывает важно учесть не только то, что сказано, но и то, о чем умолчано. Перечень князей, приглашаемых под знамена Святослава (кстати, по матери тоже принадлежащего к «Мстиславу племени»), составлен тенденциозно. В него не включены некоторые князья, только год тому назад участвовавшие в походах против половцев. Тенденция здесь все та же — умалчиваются князья, не принадлежащие к любимцам автора. В перечне нет ни одного княжича из «Ольговичей». Не упомянуты сыновья князя Юрия Туровского, известного в качестве «злодея Мстиславичев». Обойдены призывом сыновья князя Владимира Мстиславича, формально принадлежащего к «Мстиславу племени», — Владимир был сыном Мстислава, но сыном от второй жены, и всю жизнь он враждовал с основными потомками своего отца. Автор «Слова» не обратился с призывом к сыновьям «Мачешича», хотя уделы этих князей были расположены у самого театра военных действий, на Днепре, под Киевом, у Триполья.

Такое выборочное отношение к своим современникам драгоценно



Рис. 35. Генеалогическая таблица потомков Мстислава Великого и их врагов (в рамках имени князей, упомянутых в статье)

для нас: пристрастие автора, выраженное так определенно и последовательно, позволяет разгадать княжеский лагерь, к которому принадлежал автор «Слова». Это лагерь потомков Мономаха и его сына Мстислава. Внук Мстислава, Рюрик Ростиславич, был в это время Киевским великим князем, соправителем Святослава.

Когда поэту, уставшему описывать крамолы и усобицы Олега, нужно было противопоставить ему положительных героев, он назвал «Старого Владимира» Мономаха и его правнука Рюрика Ростиславича.

Вот здесь, в окружении Рюрика, в Киеве и следует искать нашего поэта. Рюрик почтительно относился к старейшему Святославу Всеволодичу (тогда два князя из разных княжеских домов правили в Киеве одновременно), но постоянно стремился поднять его (и в особенности его брата Ярослава Черниговского) на активную борьбу с половцами. Симпатизируя Рюрику, поэт не унизился до придворной лести, но сдержанно и достойно показал Рюрика продолжателем дела Мономаха.

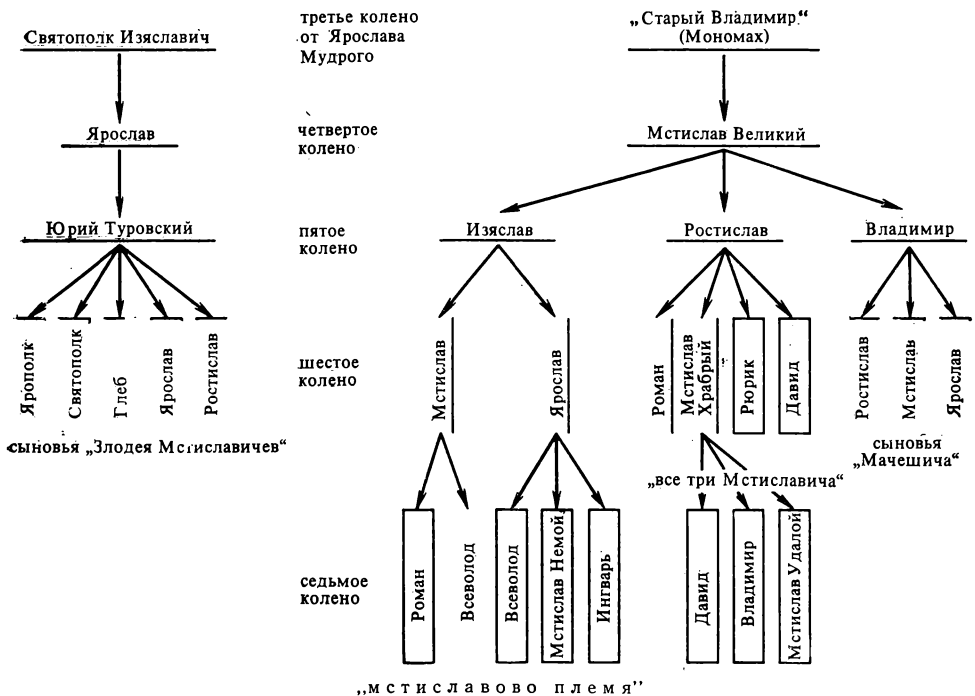
* * *

В начале статьи была поставлена задача — выяснить «вторую профессию» автора «Слова о полку Игореве». Он выступает прежде всего как поэт, но не нужно забывать, что он одновременно является историком.

Самый замысел поэмы объявлен им как исторический и полемический: поэма поведет рассказ от старого Владимира — т. е. в диапозоне целого столетия — и поведет его «не по замыслению Бояна».

Достаточно сказать, что Боян был придворным певцом того самого Олега «Гориславича», которого так гневно порицал наш автор, чтобы понять всю полемическую заостренность «Слова».

Автор «Слова о полку Игореве» видит Русь от края и до края как бы с птичьего полета. Недаром его излюбленный поэтический образ — сокол, то высоко парящий в небе, то стремительно бросающийся на защиту родного гнезда. Вот с соколиного полета и показал он свою страну как поэт, и как историк он придавал глубину, стереоскопичность этой картине княжеских свар и половецких наездов.

В «Слове о полку Игореве» — три хронологических слоя. Первый, самый глубокий, относится к тем отдаленным временам, когда впервые в южных степях появились тюркоязычные кочевники-гунны, когда века благоденствия славян, названные «Трояновыми веками» (II—IV вв. н. э. по римскому императору Траяну, при котором завязалась оживленная торговля славян с Римом), сменились тяжелыми войнами с готами. Наступило, как говорит поэт, «время Бусов», время славянского князя Буса, плененного и убитого готами. Эта далекая старина, отстоявшая от эпохи автора «Слова» на 800 лет, как сама поэма отстоит от нас на такой же отрезок времени, — старина, пронизанная образами языческих богов, придавала особую глубину поэме.

Второй, главный исторический пласт относится к 1060—1070-м годам, ко времени первого половецкого нашествия (1068 г.), первого избрания князя киевлянами (тоже 1068 г.) и первой измены русских князей, пригласивших для выполнения акта мести половцев (1078 г.).

Автор «Слова» проявил себя более историком, чем современные ему летописцы. Точнее будет сказать, он поставил перед собой несравненно более широкие, чисто исторические задачи. Летописцы регистрировали, описывали события, иногда оценивали их, автор «Слова» сопоставлял две эпохи, изучал исторические корни тех больших явлений русской жизни, которые тревожили его как патриота.

Каковы же были его исторические взгляды, его симпатии и антипатии в столетнем прошлом Руси? Во-первых, автор остался довольно равнодушен ко всем трем сыновьям Ярослава Мудрого, сидевшим после смерти отца на киевском троне. Всем им он противопоставил Всеслава Полоцкого, князя, выбранного восставшими киевлянами на вече. Поэт не жалеет красок, чтобы показать превосходство Всеслава, обрисовать его сказочным героем. Здесь в авторе, очевидно, заговорил киевлянин, потомок тех «киян», которые освободили Всеслава из тюрьмы и «прославили» его великим князем Киевским. Поэт-историк молчаливо осудил Святослава Ярославича, первым начавшего сгонять родного брата с престола, и гневно, наперекор Бояну, осудил сына Святослава Олега «Гориславича» за усобицы, за разорение Руси, за привод половецких орд, которым в награду за помощь дозволялось грабить русские села и города, уводить в плен русских людей.

Углубление в историю не было отрывом от современности: в образе Олега, друга половцев, узнавал себя его внук, современник поэта, князь Ярослав Черниговский.

Князьям-хищникам, авантюристам, «ковавшим крамолу», противопоставлен «Старый Владимир» — Мономах, всю жизнь усмирявший княжеские распри и ведущий победоносные войны с половцами. Мономах и его сын Мстислав отогнали половцев от границ Руси на Северный Кавказ, а по некоторым, может быть преувеличенным, сведениям даже за реку Урал. Владимир Мономах, как и Всеслав, был избран киевлянами на престол. Это, вероятно, усилило симпатии к нему нашего поэта. Печальные картины первых усобиц и первых поражений за-

вершаются сжатой, но многозначительной обрисовкой положения дел в 1185 г.: два родных брата, как это бывало и сто лет назад, различно относятся к половецкой опасности — Рюрик мужественно форсирует Днепр и идет на Кончака, а Давид отъезжает домой, позволяя половцам взять русский город Римов; врозь идут стяги братьев, в разные стороны веют их бунчуки...

Написанный с замечательным знанием дела, обширный исторический раздел поднимает поэму на уровень общественно-политического трактата о судьбах Руси и о роли князей. Главная мысль его: «Внуки Ярослава и Всеслава!.. Вы в своих раздорах начали приглашать поганых половцев на землю Русскую... Из-за усобиц мы терпим нашествия половцев («...которую бо беше насилне от земли Половецкыи!»)!»

Рассмотрение исторических взглядов автора «Слова» дополнительно убедило нас в том, что он не принадлежал к окружению ни одного из потомков Олега «Гориславича», что его симпатии на стороне Мономахичей, и в частности Рюрика Ростиславича. Исторический раздел «Слова о полку Игореве» убедил нас и в другом: автор поэмы был не только поэтом, но и глубоким историком, превосходно знающим летописи, у него была вторая профессия.

Теперь мы получили достаточно материала для того, чтобы знать, в каком направлении вести дальнейший поиск. Раз автор «Слова» зарекомендовал себя первоклассным историком и знатоком летописей, взгляды в каждого летописца той эпохи. В этой среде его еще, как ни странно, не искали.

* * *

В процессе поиска пришлось вплотную заняться анализом киевского и черниговского летописания второй половины XII в. Это оказался наименее разработанный участок русской исторической литературы. Было установлено, что в Киеве в самом конце XII в. при дворе великого князя Рюрика Ростиславича была создана сводная летопись, охватывавшая несколько столетий русской истории и доведенная до 1198 г. В руках составителя этого летописного свода была целая библиотека летописей, написанных в монастырях, при разных княжеских дворах. Вот этот-то разнородный исходный материал и потребовал длительного анализа; хотелось выявить отдельных авторов-летописцев, выяснить их характер, их отношение к своим современникам, их оценку событий. Летописный свод 1198 г., к нашему счастью, был плохо отредактирован, его составитель не стремился сглаживать стиль, уничтожать противоречия — он просто собрал все выписки, кое-что сократил, расположил в хронологическом порядке и переписал. Поэтому в киевском своде 1198 г. (Ипатьевская летопись) мы видим пеструю мозаику языка, стиля, оценок. Летописцы враждовавших князей, оценивавшие одно и то же событие с самых противоположных позиций, оказывались здесь рядом, и мы как бы слышим их голоса, присутствуем при восхвалении и злобном порицании одних и тех же исторических лиц. У каждого летописца своя манера, свои симпатии, иногда даже свой диалект, по которому можно догадаться, из какого он города родом.

В результате мне удалось предположительно выявить нескольких летописцев второй половины XII в., которые были современниками (иногда единомышленниками, а иногда врагами) автора «Слова о полку Игореве». Все они, к сожалению, безымянны, но ученые давно уже научились преодолевать эту средневековую анонимность: если летописец, говоря о ком-либо в третьем лице, сообщает о нем слишком мно-

го подробностей, то очень вероятно, что в этом случае летописец говорит о себе, называя себя «он». Все имена летописцев условны.

Так вот, выявилось шесть летописцев — современников автора «Слова». *Поликарп* — летописец князей «Ольговичей» (главным образом отца Игоря), человек бесталанный, склонный к хозяйственным записям; он подробно описывал, что пограбили враги у его князя, сколько копен сена сожгли, сколько угнали стадных кобыл.

Кузьмище Киянин — придворный Андрея Боголюбского и горячий сторонник этого князя, оставивший подробную и полную драматизма повесть об убийстве Андрея. Жил и писал он в Боголюбове и, возможно, в Чернигове, а в Киев попала лишь его рукопись. Уснащал свой текст церковными изречениями.

Петр Бориславич — летописец «Мстиславова племени»: сына Мстислава (Изяслава) и двух его внуков (Мстислава Изяславича и Рюрика Ростиславича). Большой знаток военного дела, дипломат и один из лучших летописцев XII в., документировавший свой рассказ копиями княжеских договоров, княжеской перепиской, дневниками походов. Совершенно лишен придворной лъстивости.

«*Галичанин*» — молодой летописец, работавший, вероятно, под руководством Петра Бориславича при дворе Рюрика. Составил повесть о походе Игоря в 1185 г., в которой стремился выгородить, оправдать неудачливого князя. В повести много поэтических мест. Очень внимателен к шурину Игоря — Владимиру Галицкому.

Летописец Святослава Всеволодича (он так и остался анонимным). Церковник, писавший тяжеловатым языком, неумеренно лъстив, враждебен (как и его князь) к Игорю. Во время соправительства Святослава и Рюрика (1176—1194 гг.) Петр Бориславич широко пользовался летописью этого автора.

Моисей — игумен Выдубицкого монастыря в Киеве. После Петра Бориславича был придворным летописцем Рюрика Ростиславича. Им написаны (это выявил еще историк М. Д. Приселков) некрологи всех Ростиславичей, братьев Рюрика, и составлен фундаментальный летописный свод около 1198 г., куда вошли труды всех перечисленных выше летописцев. Сам Моисей отличался склонностью к церковной поэзии. Им составлена хвалебная речь в честь Рюрика, которая исполнялась монахами на празднике как кантата «единими усты».

Таковы самые краткие характеристики шести летописцев, которых мы должны сопоставить с автором «Слова». Нам хочется прежде всего приглядеться внимательнее к двум летописцам-поэтам — «Галичанину» и Моисею: так как с кем же и сравнивать поэта, как не с поэтами? Но здесь нас ждет полное разочарование: это не та поэзия, которая так покоряет в «Слове о полку Игореве»; здесь церковное витийство, связанное с идеей покаяния (повесть о 1185 г.), или витийство церковно-философского содержания, прославляющее мудрость бога и сочетающее это с непомерной лестью князю (кантата Моисея).

По этой же причине отпадут еще три летописца: Поликарп, игумен Киево-Печерского монастыря, любитель церковных сентенций и церковного календаря, и летописец Святослава, перегружающий свою речь громоздкими библейскими терминами. Даже Кузьмище Киянин, очевидно, не принадлежавший к духовенству, должен отпасть, во-первых, потому, что он тоже очень заботился о насыщении своей повести цитатами церковного характера, а во-вторых, еще и потому, что несмотря на свое прозвище он не был связан с Киевом в 1160—1170 гг., а писал ли он в 1180-е гг., мы достоверно не знаем. Остается один, самый главный, самый плодовитый летописец, условно названный мною

Петром Бориславичем. Он единственный рыцарь среди церковников-летописцев, единственный писатель, пренебрегавший церковными цитатами, церковным календарем, не применявший библейских выражений, не знавший придворной лъстивости. Поле поиска сузилось.

Прежде чем перейти к более внимательному ознакомлению с этим интереснейшим единственным светским летописцем XII в., следует заранее парировать одно возражение: как можно отвергнуть двух поэтов и остановиться на летописце, который почти не прибегал к поэтической форме? Ответ простой: разница жанров. Читая сухую, почти летописную по форме «Историю Петра Великого» Пушкина, нам трудно представить, что на эту же тему этот же автор мог написать лиричную незабываемую «Полтаву», где вместе с тем высказаны и все историко-политические взгляды автора.

Помня о существенной разнице жанров, будем сопоставлять не непосредственно летопись с поэмой, а те авторские черты, которые проглядывают сквозь каждое произведение.

Начнем с социальной среды. Автор «Слова о полку Игореве» — боярин, киевлянин; автор летописи Изяслава Мстиславича и Рюрика Ростиславича — боярин, киевский тысяцкий. Оба они превосходно знают военное дело; летописцу чаще приходилось касаться стратегии и тактики сражений, поэту — оружия и доспехов, но оба они зарекомендовали себя знатоками рыцарского дела. И летописец и поэт чужды церковности; у летописца не было случая вспомнить о языческих богах, но, датируя одно событие, он пренебрег церковным отсчетом от пасхи, и дал языческое определение: «на русальную неделю». Оба автора держатся независимо по отношению к князьям; летописец даже критикует своего князя, того князя, которому он служит мечом и пером, если его князь увлекается пустыми завоевательными замыслами. И летописец и поэт — враги усобиц, сторонники мира между русскими князьями, но оба они выступают горячими патриотами, когда речь идет о войнах с половцами, об обороне Руси. Князья делятся ими на хороших и плохих в зависимости от степени их участия в общей оборонительной борьбе. И когда дело доходит до походов в степь на вероломных половцев, нарушающих договоры о мире, здесь и наш летописец Петр Бориславич становится поэтом. Вот как звучит у него начало описания похода 1168 г.:

«А лепо ны было братье...

Поискати отец своих и дед своих пути и чести!»

Как близко, как родственно это тому, что поэт написал в 1185 г.:

«Не лепо ли ны бяшет, братие

Начати старыми словесы

Трудных повестей о пълку Игореве...»

Именно в этом описании похода 1168 г. употребляются те же самые тюркские слова, которые мы находим и в «Слове о полку Игореве»: «чага» и «кощей». И в летописи Петра Бориславича, и в поэме мы видим как определенный литературный прием, как проявление одинакового метода мышления широкие географические картины, позволяющие рассмотреть каждое частное явление на развернутом общем фоне.

Удивительно сходно проявляются политические симпатии в летописи и в поэме. Летопись Петра Бориславича — это многолетняя хроника «Мстиславова племени», умело защищающая князей от Владимира Мономаха и Мстислава до Рюрика Ростиславича и одновременно тонко, с документами в руках обличающая «Ольговичей», тянувшихся к союзу с половцами. Черными красками обрисован Олег, их родона-

чальник. Исключение сделано только для Святослава Всеволодича, хотя и «Ольговича» родом, но благожелательно принятого киевским боярством. Можно думать, что Петр Бориславич организовал около 1190 г. написание специальной повести о походе Игоря 1185 г., которая являлась летописной параллелью «Слову», но была написана другой рукой («Галичанина»), хотя в том же благожелательном тоне. Точно то же самое мы видим и в поэме: уважение к «великому и грозному» Святославу, умолчание об «Ольговичах» (при страстном обличении Олега), симпатии к Игорю и обращение за помощью только к князьям «Мстиславова племени».

Взглянем еще раз на генеалогическую таблицу, на ту ее часть, где помещены современники автора «Слова», обойденные поэтом. Оказывается, это те самые князья, против которых был резко настроен и летописец: сыновья Владимира «Мачешича» и сыновья Юрия Туровского, как летописец писал «злодея Мстиславичея». Так до мелочей сходны симпатии и антипатии летописи и поэмы как в прошлом, так и в настоящем.

Поиск закончен.

Во всей русской литературе XII в., во всех ее жанрах, включая и летописи, нам не найти другого лица, которое так походило бы на поэта, так неразличимо сливалось бы с ним по всем параметрам характеристик. Киевлянин Петр Бориславич, которому, по всей вероятности, принадлежит большая и лучшая часть Киевской летописи, мог быть автором бессмертной поэмы.

Послесловие автора

Высказанные выше мысли автор стремился обосновать в двух своих книгах (Рыбаков Б. А. «Слово о полку Игореве» и его современники. М., 1971 и Русские летописцы и автор «Слова о полку Игореве». М., 1972). Сближение автора «Слова» с одним из киевских летописцев (Петром Бориславичем) нашло подтверждение в работах лингвистов (Франчук В. Ю. Мог ли Петр Борисович создать «Слово о полку Игореве»? — ТОДРЛ. Т. XXXI. Л., 1976, с. 77—92). Общий вывод В. Ю. Франчук таков: «Приведенные доказательства, по нашему мнению, достаточно убедительно свидетельствуют о том, что в той части Ипатьевской летописи, которая может быть приписана этому автору [Петру Бориславичу], сконцентрирована большая часть общей со «Словом» лексики и сходных грамматических конструкций» (с. 92).

* * *

Опубликовано: *Наука и жизнь*, 1972, № 10

О ПРЕОДОЛЕНИИ САМООБМАНА

(по поводу книги

Л. Н. Гумилева

„ПОИСКИ ВЫМЫШЛЕННОГО
ЦАРСТВА“. М., 1970)

Вышла еще одна книга доктора исторических наук Л. Н. Гумилева по истории Великой Степи; на этот раз автор не замкнулся в ранней истории тюркских племен, а дал широкую картину всего степного мира накануне и в момент образования империи Чингизидов. Как литературный прием, позволяющий объединить Запад и Восток, Л. Н. Гумилев использовал средневековую легенду о царстве пресвитера Иоанна, будто бы находившемся где-то в Азии.

Судя по свободному обращению к большому числу разнородных источников, книга, очевидно, представляет собой результат исследования, хотя процесс анализа далеко не всегда показан и автор нередко прячется за свои парадоксы. Так, говоря о невозможности примирить разноречивые источники, он пишет: «И тут я подумал: возьму-ка заведомо правильное суждение, что Чингисхан был и его империя существовала, и заведомо сомнительное, что пресвитер Иоанн царствовал в «Трех Индиях», и сопоставлю их на авось. Вдруг от такого сочетания сама собой получится органическая концепция, поскольку у меня уже появятся положительные и отрицательные величины. Так я и поступил» (с. 10). К своим предшественникам автор относится очень высокомерно, считая, что он не обязан давать ни характеристики источников, ни обзора научной литературы вопроса, ибо «из тысяч мышей нельзя сделать одной лошади» (с. 381). Здесь «мыши» — труды исследователей предшествующих лет, а «лошадь» — книга самого Л. Н. Гумилева. В другом месте автор очень своеобразно определяет место научного поиска: «Момент озарения не предшествует изучению проблемы и не венчает ее, а лежит где-то в середине, чуть ближе к началу... А поиски в собственном смысле слова начинаются потом, ибо искать стоит лишь тогда, когда знаешь, что ищешь» (с. 403). Одному из таких озарений (которое, очевидно, предшествовало научному поиску) посвящена глава XIII, названная несколько претенциозно — «Опыт преодоления самообмана» (с. 305—345). На этой главе, посвященной русской истории XII—XIII вв., я и остановлюсь подробнее.

Для всех изучающих русскую историю этого времени чрезвычайно важно каждое новое востоковедческое исследование, раскрывающее взаимосвязь русских княжеств с обширным и многоликим степным миром. От ориенталиста русисты ждут новых интересных обобщений, раскрытия того, что находилось за линией горизонта древних летописцев, писавших о половцах и татарах лишь тогда, когда войска их нападали на Русь. К сожалению, Л. Н. Гумилев сразу разочаровывает нас.

Говоря о взаимоотношениях Руси с половцами в XII в., он отделяется несколькими парадоксами: «Половцы вошли в систему Киев-

ского княжества так же, как, например, Полоцкая или Новгородская земля, не потеряв автономии» (с. 312). «От падения Хазарского каганата в 965 г. до основания Золотой орды в 241 г. никакого степного объединения не существовало и опасности для русской земли со стороны степи не было» (с. 312). Отказываюсь понимать эту фразу! Разве не было грандиозного похода Шарукана в 1068 г., разбившего войска всех сыновей Ярослава Мудрого? Разве не писал летописец в 1185 г.: «Пошел бяше оканьный и безбожный и треклятый Кончак со множеством Половецъ на Русь, похупаяся, яко пленити хотя грады рускые и пожещи огнем»?¹ Летописи полны красочных описаний половецких походов, во время которых разорялись и сжигались десятки русских городов, включая Киев. Но что значат половецкие набеги, если наш ориенталист не заметил походов Батыя на Русь в 1237—1238 гг. (Рязанско-Владимирские земли), 1239 г. (Левобережье Днепра), 1240 г. (Киев и Вольтынь) — ведь в своей неосторожной фразе на с. 312 он сказал, что до 1241 г. (!) никакой опасности со стороны степи для Руси не было, а на с. 309 утверждает, что половцы были не опасны и что призывать к борьбе с ними в 1185 г. было «просто нелепо». Что это — описка, красное словцо или концепция?

Как ни странно, но, оказывается, концепция. Оказывается, что мы напрасно преувеличиваем масштабы разорения Руси Батыем, что на самом деле «две кампании, выигранные монголами в 1237—1238 и 1240 гг., ненамного (?) уменьшили русский военный потенциал», как декларирует Л. Н. Гумилев на с. 328—329. Опирается ли этот новый взгляд на какие-либо новые источники? Нет, разумеется. Внимательно ли отнесся автор ко всей сумме старых источников? Одновременно с книгой Л. Н. Гумилева вышел сборник статей «Татаро-монголы в Азии и Европе», где Л. В. Черепнин, прекрасный знаток источников, дал убедительную картину разгрома Руси Батыем, уничтожившим «грады многи, им же несть числа»².

Л. Н. Гумилев, причастный к археологии, должен был бы знать, что красочные словесные описания современников документально подтверждаются огромным археологическим материалом: десятки русских городских центров навсегда запустели после Батыева погрома; походы 1237—1241 гг. оказались катастрофой, уничтожившей военные резервы именно тех княжеств, которые издавна накапливали силы для борьбы со степью. Полное отрицание Л. Н. Гумилевым половецкой опасности в XII в. и старание преуменьшить результаты татаро-монгольского вторжения в XIII в. резко расходятся с данными науки и могут быть объяснены не привлечением новых источников, не эрудицией востоковеда, а предвзятой мыслью автора, его излюбленной дедукцией (с. 6 и 345).

Озарение, заставившее Л. Н. Гумилева фальсифицировать историю, содержит очень простую мысль: «Слово о полку Игореве» не имеет отношения ни к Игорю, ни к его походу 1185 г. («стычке, не имевшей никакого военного и политического значения», с. 308). «Слово» — памфлет, созданный в 1249—1252 гг., «сочинение антикочевнического и антинесторианского направления», «литературная стрела, направленная в грудь благоверного князя Александра Ярославича Невского» (с. 341—342); «под масками князей XII в. должны скрываться деятели XIII в.» (с. 334).

Впервые этот набор новинок исторической мысли был издан в 1966 г., в самый разгар споров с возмутительной «концепцией» Ма-

¹ Ипатьевская летопись. — ПСРЛ. Т. II. Спб., 1908, стб. 634.

² Татаро-монголы в Азии и Европе. М., 1970, с. 185—191.

зона-Зими́на, относившей создание «Слова» к XVIII в.³ Историки правильно пренебрегли этой статьей, изданной тиражом в 500 экз., не посвятив ей специальных рецензий. Но теперь, когда датировка «Слова о полку Игореве» XII в. подтверждена рядом новых исследований лингвистов (славистов и тюркологов), литературоведов, историков, повторная публикация гумилевских новаций (тиражом в 9 500 экз.) вызывает уже тревогу. Тревогу почувствовал и сам автор, окруживший свои тезисы множеством рассуждений о том, как искать историческую истину (с. 9—24), и даже написавший специальную инструкцию о построении гипотез (с. 381—403), где защищает право на бездоказательность (с. 402—403). Редактор сослужил плохую службу своему подопечному автору, раскрыв его скоростной метод изготовления книг: «Для того чтобы обычными методами достичь того, что сделано в данной книге, пришлось бы написать минимум четыре монографии, доступные только узкому кругу специалистов, и затратить на это всю жизнь. Метод Л. Н. Гумилева позволил избежать такой траты сил... Он вкратце может быть охарактеризован как применение исторической дедукции к накопленному материалу в отличие от общепринятого индуктивного метода» (Предисловие С. И. Руденко в рассматриваемой книге, с. 5—6).

Основной, ключевой позицией (с. 311) для перенесения «Слова о полку Игореве» в XIII в. для Л. Н. Гумилева явились такие слова, как «Хинова» и «Деремела». Слово «Хинова», обычно считающееся воспоминанием о первых тюрках наших степей — гуннах, Л. Н. Гумилев связывает с названием чжурчжэньской империи Кин-Цзинь на берегу Тихого океана. По мысли автора, это название принесено на Русь монголами, заменившими звук «к» на «х». Гумилев пренебрегает тем, что империя Кинь, отстоявшая от Руси на 5 тыс. км, перестала существовать за несколько лет до появления монголов на Руси и что ни в одном источнике, ни в русском, ни в восточном, ни в западно-европейском, монголо-татар никогда не называли «хинами». С этих же позиций Гумилев истолковал и слово «Деремела», давно уже считаемое обозначением одного из литовских, ятвяжских племен (Dergme)⁴. Л. Н. Гумилев объявляет это слово монгольским именем: «Если допустить, что в числе побежденных Романом и Мстиславом был отряд монгольского баскака по имени Дармала, контролировавшего область, лежащую между страной ятвягов и половецкой степью, то противоречий с фонетикой и текстом не возникает» (с. 320).

«Хинова» и «Деремела» самым коварным образом подвели Л. Н. Гумилева, пытавшегося на их основе говорить о монголизмах XIII в. в русской поэме XII в. В «Слове о полку Игореве» говорится о победах князя Романа Мстиславича Волынского и его соседа князя Мстислава над такими землями, как «Хинова, Литва, Ятвязи, Деремела...», но дело в том, что Роман умер 14 октября 1205 г. и, естественно, не мог побеждать никаких монгольских баскаков, появившихся здесь только через четыре десятилетия после его смерти. Если поверить Л. Н. Гумилеву, что автор «Слова о полку Игореве» под «маской» Ярослава Осмомысла подразумевал Даниила Галицкого (с. 336), то как можно допустить, что он, автор «Слова», не знал того, что отец Даниила был убит поляками задолго до нашествия татар? Я не говорю уже о том, что естественнее было бы надеть эту маску не на чужого

³ Гумилев Л. Н. Монголы XIII в. и «Слово о полку Игореве». Докл. отд. этнографии Географич. общества СССР. Вып. 2. Л., 1966.

⁴ Соловьев А. В. Деремела в «Слове о полку Игореве». — Историч. зап., 1948, № 25, с. 100—103.

Даниилу человека, а на его родного отца, воспетого в этой же поэме, — Романа Вольнского.

Задуманный Л. Н. Гумилевым «маскарад» грешит прежде всего недобросовестностью. Автор не дал себе труда заглянуть в летописи XII в. (нет ни одной ссылки!) и крайне небрежно пользовался преевходным комментарием Д. С. Лихачева, откуда он черпал кое-какие сведения (с. 307). Великого Всеволода, который может «Волгу веслы раскропити, а Дон шелома выльяти», Л. Н. Гумилев считает в поэме маской его внука Андрея Ярославича: «Звать на юг Всеволода Большое Гнездо, врага Святослава и Игоря, более чем странно» (с. 335). Откуда Л. Н. Гумилеву известно, что в 1185 г. Всеволод Юрьевич был враждебен к Святославу Киевскому и Игорю Северскому? Ведь надо же знать, что после битвы на Влене враги помирились, что «Всеволод же Суждальский... прия великую любовь с Святославом и сватася с ним и да за сына его меньшаго свесть свою»⁵. А на следующий, 1183 г., Всеволод получил от Святослава большую военную помощь: в поход на Волжскую Болгарию пошел со Всеволодом сын Святослава Владимир с киевскими полками. Почему же было странно звать союзника себе на помощь, когда Кончак угрожал Киеву? О мнимой вражде Всеволода к Игорю, женатому на его родной племяннице, мы точно так же в летописях не найдем ничего.

Верхом развязности и полного пренебрежения к источникам является раздел, посвященный тестю Игоря Ярославу Осмомыслу, так торжественно воспетому автором «Слова». По поводу того что автор поэмы обратился к Ярославу с призывом вступить за Русскую землю, Л. Н. Гумилев пишет: «Если призыв понимать буквально, то это вздор» (с. 336). Вздором это оказывается потому, что Ярослав будто бы был лишен боярами «не только власти, но и личной жизни» (с. 336). Продолжу цитирование этого примечательного места, рисующего «скоростной метод» пользования источниками из третьих рук: «В 1187 г. бояре сожгли любовницу князя, Настасью, и принудили Ярослава лишиться наследства любимого сына (от Настасьи), а после его смерти, происшедшей тогда же, посадили старшего сына, пьяницу, на галицкий престол» (с. 336). До Л. Н. Гумилева дошли какие-то отдаленные сведения из галицкой истории, безнадежно перепутанные им. Разберем их по пунктам. Во-первых, сожжение Настасьи состоялось не в 1187 г., а в 1171 г., на 16 лет раньше смерти Ярослава, будто бы «происшедшей тогда же». Во-вторых, на протяжении этого 16-летнего периода нельзя говорить о слабости Ярослава Галицкого; соседние князья очень опасались грозного князя, и, когда его сын Владимир убегал из Галича, соседи боялись приютить беглеца. В 1173 г. его отправил от себя князь Луцкий, «убоявсь пожьженья волости своей», а в 1184 г. князья испуганно передавали княжича с рук на руки: «Роман, блюдяся отца его, не да ему опочити у себе», (Инъгвар), «блюдяся отца его и не прия его»; ни Святополк Туровский, ни Давыд Смоленский не приняли сына Ярослава Галицкого. Даже далекий Всеволод Большое Гнездо не приютил родного племянника: он «ни тамо обрете себе покоя». Как же можно писать о том, что Ярослав был лишен боярами власти, если Ярослав выгонял законного наследника, любимца бояр княжича Владимира, и на протяжении пути в две с половиной тысячи километров только один князь, его шурин Игорь, осмелился принять изгнанника? Третьим расхождением Гумилева с историческими фактами является его утверждение, что галицкие бояре в 1187 г. принудили Ярослава лишиться наследства любимого сына, т. е. Олега «На-

⁵ Ипатьевская летопись. — ПСРЛ. Т. II, с. 571.

стасьича». Летопись под 1187 г. сообщает совершенно противоположное. Летописец, вторя автору «Слова о полку Игореве», рисует Ярослава могущественным монархом, распоряжающимся многочисленными полководцами. Боярам, созванным к ложу умирающего князя, Ярослав твердо изложил свою волю: «Се аз, одиноко худую своею головою ходя, удержал всю Галичкую землю. А се приказываю место свое Олгови, сынови своему меньшему, а Володимеру даю Перемышль». После этого Ярослав Осмомысл заставил бояр присягнуть побочному сыну от любовницы — «бьашеть бо Олег Настасьичь и бе ему мил, а Володимер не хожаше в воле его и того деля не дашеть ему Галича». Прочтя все это в летописи (или узнав каким-то иным способом), Л. Н. Гумилев придал всему обратный смысл и выразил сомнение в адрес автора «Слова о полку Игореве»: «Призывать князя, лишленного власти и влияния и умирающего от нервных травм, к решительным действиям — абсурд, но если мы под именем Ярослава Осмомысла прочтем «Даниил Галицкий», то все станет на свое место» (с. 336).

Но мы обязаны еще раз вспомнить, что ко времени написания «Слова о полку Игореве», к середине 1180-х годов, минуло уже полтора десятка лет с той поры, как Ярослав переживал «нервные травмы», и (как это ни абсурдно с точки зрения Л. Н. Гумилева) что в июле 1184 г. Ярослав послал своих воевод в помощь Святославу Киевскому против Кобяка. Почему же обращение к могущественному князю, дочь которого могла попасть в руки половцев в сожженном ими Путивле, стало абсурдом и вздором через 10 месяцев после разгрома Кобяка с помощью галицких войск?

Начиная рассмотрение аргументов в пользу своих построений, Л. Н. Гумилев обещал «твердо стать на почву несомненных фактов» (с. 313). Ну что ж, не все обещания легко выполнить.

Не касаясь множества других небрежностей и ошибок, в изобилии рассеянных на рассматриваемых сорока страницах книги, остающееся на том вопросе, которому сам Л. Н. Гумилев отводит определяющее место. Сущность этого вопроса можно изложить так: Л. Н. Гумилеву кажется, что «Слово о полку Игореве» написано в середине XIII в. для того, чтобы в завуалированной форме высказать неодобрение по поводу дружбы Александра Невского с ханом Сартаком, христианином несторианского толка (с. 331—332). Висит эта гипотеза на следующих четырех нитях «сложной дедушки»: 1. отождествление Трояна в «Слове о полку Игореве» с христианской троицей несториан (с. 324). 2. Признание Олега Гориславича тайным еретиком, а Бояна — агентом Олега, ездившим на Тянь-Шань (или за Кавказ) к несторианам (с. 322—325). 3. отождествление Дива «Слова о полку Игореве» с монгольским божеством (с. 323). 4. Признание князя Игоря борцом против несторианства (с. 332 и 340). Сознвая бесплодность подробного рассмотрения таких положений, мы все же должны ознакомиться с системой аргументов автора и проверить, сумел ли он в этом разделе «твердо стать на почву несомненных фактов».

Первый тезис не доказывается Л. Н. Гумилевым, а постулируется: «Допустим, что «Троян» — буквальный перевод понятия «троица», но не с греческого языка и не русским переводчиком, а человеком, на родном языке которого отсутствовала категория грамматического рода. То есть это перевод термина «Уч-Бидук», сделанный тюрком на русский язык» (с. 324). Так как доказательство не приведено, то и разбирать этот тезис не будем. Можно только высказать удивление, что услужливый тюрк, позаботившийся о русских людях, не употребил бытовавший у русских термин «троица», а изобрел для них Трояна.

И что переводил с тюркского этот загадочный переводчик? «Трояновы века» Гумилев без всяких оснований объявляет временем после Эфесского и Халкедонского церковных соборов 449 и 451 г., предавших анафеме несториан (с. 325). Соглашаться трудно, но и опровергать нечего.

Второй тезис — «уклонение второго по значению на Руси князя в ересь» (с. 325). Имеется в виду Олег Святославич, который, по мысли Л. Н. Гумилева, «должен был унаследовать золотой стол киевский, а его объявили изгоем, лишили места в престолонаследной очереди» (с. 309). Опять плохо дело с русскими летописями: не подтверждают они слов Л. Н. Гумилева. В 1078 г., о котором идет речь в «Слове о полку Игореве», Олег не был вторым по значению князем и не стоял в престолонаследной очереди. Княжил в Киеве Всеволод, сын Ярослава Мудрого; после него могли княжить его племянники, сыновья Изяслава Судрого и Ярополк. Далее по старшинству шли сыновья Святослава Ярославича: Глеб, Давид, Роман и — лишь на четвертом месте — Олег. Так как Давид пережил Олега на восемь лет, то Олег до конца своей жизни не мог по старшинству претендовать ни на второе место в Руси, ни на место в очереди к великокняжескому трону. Неверно и утверждение Л. Н. Гумилева о конфликте Олега с киевской митрополией, трижды повторенное им (с. 310, 325 и 344); Олега вызывали (и не в 1078, а в 1096 г.) на суд князей и епископов, а митрополит даже не был упомянут. Несторианство Олега Гориславича не обосновывается автором ничем. Единственным доказательством является восклицание Л. Н. Гумилева в адрес Олега, пострадавшего от двоюродных братьев, хазар и греков: «Ему ли было не искать другого варианта христианской веры? И тут его друг... Боян нашел путь «чрес поля на горы», туда, где жили полноценные христиане» (с. 325), т. е. центральноазиатские несториане. Л. Н. Гумилев думает, что этим он разъясняет «темные фрагменты» «Слова о полку Игореве».

Третье доказательство «хорошего знакомства» современников «Слова о полку Игореве» с дальневосточными символами, которые они могли узнать только у монголов» (с. 327), Л. Н. Гумилев видит в том, что Боян «растекается мыслию по древу» (это будто бы свойственно только монголам), и в наличии в поэме образа злого Дива. Див, по мнению Л. Н. Гумилева, это дьявол в его монгольском варианте. В доказательство он приводит известное место из летописи (это его единственная ссылка на летопись под 1250 г.), где описываются религиозные обычаи татар. Но, сделав в пяти строках семь ошибок (вместо «кровопитья» наборщики набрали «кровопротья» и др.), Л. Н. Гумилев насилует текст и создает какого-то небывалого «земледьявола» (с. 326), который якобы и соответствует Диву «Слова о полку Игореве». Но ведь этого существа в самом тексте летописи нет — там говорится о том, что татарская знать поклоняется Солнцу, Луне, Земле, дьяволу и находящимся в аду предкам. Здесь две разных категории объектов поклонения: во-первых, природа (земля и небо) и, во-вторых, ад и его обитатели с хозяином этого места во главе. Никакого «земледьявола» нет; он слеплен Гумилевым из конца одной фразы и из начала другой. А между тем сразу же после всех допущений об Олеге. Бояне и «земледьяволе» Л. Н. Гумилев переходит к широким выводам: «Итак, мы подошли к решению. Несторианство было в XIII в. известно на Руси настолько хорошо, что читатели «Слова» не нуждались в подробных разъяснениях, а улавливали мысль автора по намекам» (с. 326). Эта навязчивая мысль о несторианстве не дает покоя Л. Н. Гумилеву, и он создает четвертую подпору своей гипотезы, или,

лучше сказать, своего «озарения», так как гипотезы строятся на фактах.

Четыре раза (с. 308, 332, 340, 344) Л. Н. Гумилев пишет о «паломничестве» Игоря в Киев после возвращения из плена. Паломничество это не простое. Счастливые читатели XIII в. понимали сущность его «с полуслова» (с. 331): «Например, достаточно было героя повествования, князя Игоря, заставить совершить паломничество к иконе Богородицы Пирогошей, чтобы читатель понял, что этот герой вовсе не друг тех крещеных татар, которые называли Марию «Христородицей», и тем самым определялось отношение к самим татарам» (с. 331—332).

В специальном разделе «Паломничество князя Игоря» (с. 340) автор, не надеясь на понятливость читателей XX в., раскрывает свое понимание событий 1185 г. Его, Л. Н. Гумилева, удивляет будто бы уловленное им расхождение в оценке событий летописцем и поэтом: летописец говорит о тяготах Северной земли и Посемья, а автор «Слова» радуется: «Страны рады, грады веселы». «Кому верить?» — восклицает историк и отвечает сам себе: «Конечно, летописи!», — а сам переходит к комментированию поэмы: «Напрашивается мысль, что тут выпад против врагов Богородицы», т. е. против несториан. Четырьмя страницами далее Гумилев снова повторяет свои разъяснения: «В предлагаемом аспекте находит объяснение концовка «Слова». Как самое большое достижение излагается поездка Игоря на богомолье в Киев... Это чистая дидактика: вот, мол, Ольгович, внук врага киевской митрополии, друг Бояна, «рыскавшего в тропу Трояню», и тот примирился с Пресвятой Девой Марией, и тогда вся русская земля возрадовалась. И тебе бы, князь Александр, сделать то же самое — и конец бы поганым! В этом смысл всего гениального произведения...» (с. 344).

Этот фейерверк имен и толкований требует разбора по пунктам.

1. Разве Игорь ездил в Киев на богомолье как благочестивый паломник, чтобы примириться с Пресвятой Девой? По возвращении из плена в разоренную Северскую землю Игорь «иде ко брату Ярославу к Чернигову, помощи прося на Посемье». С этой же целью он поехал и в Киев к Святославу и Рюрику. Пирогошая церковь (а не икона) упомянута в «Слове» как топографический ориентир: Игорь уезжает из Киева, спускается по Боричеву взвозу и едет к Пирогошей на Подоле, т. е. к переправе через Днепр.

2. Как можно сопоставлять в обратном порядке разные разделы летописи и «Слова», повествующие о разных событиях, и удивляться их противоречивости? Не нужно патетически восклицать: «Кому верить?», а следует внимательно читать тот текст, о котором пишется. И в летописи и в «Слове» одинаково говорится о туге и напастях, о тоске и печали после разгрома Игоря и наезда Гзака на Посемье. И в «Слове» и в летописи выражается радость по поводу освобождения Игоря из плена: «Страны рады, грады весели»; «и обрадовашася ему (Игорю)», «и рад бысть ему Святослав, также и Рюрик сват его»⁶. А Л. Н. Гумилев стал сопоставлять запись летописца о майском походе Гзака на Посемье с описанием возвращения Игоря из плена в более позднее время, когда Гзак уже вернулся из похода, и удивился несходству выхваченных им из контекста и перепутанных отрывков. Удивиться есть чему.

3. Как можно всерьез говорить о «примирении» Игоря с богородицей? Летописная повесть о походе 1185 г. рисует Игоря предельно религиозным, до слащавости благочестивым; он даже из плена бежит,

⁶ Там же, с. 651.

надев на себя святыни. По каким косвенным данным (при полном отсутствии прямых) можно говорить о его «ссоре» с богородицей, потребовавшей далекой поездки (хотя богородичные церкви были в каждом городе), и примирении с ней? И разве выдуманному примирению, а не избавлению князя от плена радовалась Русская земля?

Подводя итог, мы видим, что попытка переноса «Слова о полку Игореве» в середину XIII в. не оправдана и абсолютно ничем не доказана; мнимое несоответствие призывов автора «Слова» исторической действительности 1185 г. основано на чудовищном искажении летописей, а стремление Л. Н. Гумилева во что бы то ни стало объявить автора «Слова» врагом центральноазиатских несториан вызывает просто недоумение и тоже базируется на недобросовестной подтасовке исторических источников. Чтение русского раздела книги Л. Н. Гумилева вполне можно назвать путешествием в вымышленное царство.

Завершив свой сумбурный экскурс в чуждый для него древнерусский мир, Л. Н. Гумилев, преодолевая скромность, пишет: «У читателя может возникнуть вопрос: а почему почти за два века напряженного изучения памятника никто не наткнулся на предложенную здесь мысль, которая и теперь многим филологам представляется парадоксальным домыслом? Неужели автор этой книги учение и способнее блестящей плеяды славистов? Да нет! Дело не в личных способностях, а в подходе» (с. 345). Кроме сказанного выше, нечего добавить к этой оценке, которую Л. Н. Гумилев дал самому себе, своему методу «озарений» и написанию книг «без затраты усилий».

Вызывает серьезные опасения появление непродуманной концепции, не опирающейся ни на русские, ни на восточные источники. Нельзя так походя, без доказательств, без разбора, без данных для пересмотра отбрасывать существующие в нашей советской науке взгляды на историю русско-половецких и русско-татарских отношений в XI—XIII вв. Тринадцатая глава книги Л. Н. Гумилева может принести только вред доверчивому читателю; это не «преодоление самообмана», а попытка обмануть всех тех, кто не имеет возможности углубиться в проверку фактической основы «озарений» Л. Н. Гумилева.

* * *

Опубликовано: *Вопросы истории*, 1971, № 3.

ДАНИИЛ ЗАТОЧНИК И ВЛАДИМИРСКОЕ ЛЕТОПИСАНИЕ конца XII в.

1

Историческое осмысление такой интересной фигуры, как Даниил Заточник, далеко еще не завершено. Не решены вопросы относительной и абсолютной датировки «Слова» и «Моления», не выяснено наше право одинаково называть Даниилом обоих авторов; велика путаница в определении адресата первого челобитья («Слова»); нет ясности в географических приметах и т. п. Для определения степени разноречия нашей научной литературы достаточно привести список различных суждений о месте Даниила в обществе. Его считают то княжеским дружинником, дворянином, то боярским холопом, духовным лицом или гусяром, вороватым мастером серебряных дел или княжеским шутом. Главной причиной такой разноголосицы является суммарное рассмотрение «Слова Даниила Заточника» и «Моления Даниила Заточника» как двух редакций одного произведения. А. С. Орлов ввел даже особый термин «Слово — Моление»¹. Споры о том, которую из двух редакций считать первоначальной, способствовали дополнительной нивелировке обоих произведений. Суммарное рассмотрение облегчалось еще и тем, что «Слово» почти полностью инкорпорировано в более позднее «Моление», автор которого многое добавил к афоризмам Даниила Заточника (автора «Слова»). Если в «Слове» насчитывают 49 смысловых элементов, то в «Молении» их 83. Взаимоотношение «Слова» и «Моления» можно в известной степени уподобить отношению Правды Ярославичей XI в. к Пространной Русской Правде XII в.

После капитальных работ И. А. Шляпкина, А. И. Лященко и П. Миндалева² в 1932 г. появилась серьезная публикация Н. Н. Зарубина, в самом своем названии отразившая точку зрения автора на первенство «Слова»³. Н. Н. Зарубиным дан подробный историографический обзор всей предшествующей литературы. Его работа оживила интерес к имени Даниила Заточника. Исследователи отыскивали целый ряд новых списков «Слова» и его переделок⁴, но теоретическая мысль

¹ Орлов А. С. Древняя русская литература XI—XVI вв. М.—Л., 1937, с. 164.

² Шляпкин И. А. Слово Даниила Заточника по всем известным спискам. Спб., 1889; Лященко А. И. Моление Даниила Заточника. Спб., 1896; Миндалев П. Моление Даниила Заточника и связанные с ним памятники. Казань, 1914.

³ Зарубин Н. Н. Слово Даниила Заточника по редакциям XII и XIII вв. и их переделкам. Л., 1932. Все цитаты «Слова» и «Моления» в статье приведены по этому изданию.

⁴ Малышев В. И. Новый список «Слова Даниила Заточника». — Труды Отдела древнерусской литературы (далее — ТОДРЛ). Т. VI, 1948, с. 193—200; Покровская В. Ф. Неизвестный список «Слова» Даниила Заточника. — Там же, т. X, 1954, с. 280—289; Тихомиров М. Н. «Написание» Даниила Заточника. — Там же, с. 269—279. (М. Н. Тихомиров считает «Написание» наиболее ранним вариантом всей серии произведений, подписанных именем Даниила. Этому противоречит от-

работала преимущественно над более пространным и более определенным хронологически «Молением» XIII в. Большое влияние на последующую научную литературу оказала талантливая книга Б. А. Романова «Люди и нравы древней Руси»⁵. Прекрасно зная хронологическое и социальное различия между «Словом» и «Молением», Романов тем не менее сознательно обрисовал суммарную «силуэтную фигуру» Даниила, русского средневекового мизантропа, в имени которого причудливо слились автор, герой и читатель. Можно сказать, что для самого Романова такой обобщенный Даниил Заточник был удобным литературным героем, искусственно созданным образом, с помощью которого легче раскрывались сухие статьи Русской Правды. Даниил был для Романова своего рода Вергилием, водившим автора по чистилищу русской социальной жизни начала XIII в.

В 1949 г. появилась статья В. М. Гуссова, пытавшегося доказать, что Даниил (в данном случае он рассматривается как автор «Моления») был членом княжеской думы Ярослава Всеволодича и выступал против Липицкой битвы 1216 г.⁶

В 1951 г. со статьей о Данииле как дворянском публицисте выступил И. У. Будовниц. Четко различая обе редакции, Будовниц сосредоточивает свое внимание на «Молении». Вызывает недоумение чрезвычайно широкий хронологический диапазон редакций. «Слово» Будовниц находит возможным отнести «к концу XI — началу XII в. (с некоторыми последующими вставками вроде заявления князя Ростислава о Курском княжении)». «Моление», по мысли автора, относится к XIV в.⁷ Это резко расходится с общепринятыми датировками.

В 1954 г. вышла подробная статья Д. С. Лихачева, посвященная социальной характеристике автора «Моления». Д. С. Лихачев, следуя, очевидно, Б. А. Романову, не различает разных редакций и, восстанавливая социальный облик Даниила по «Молению», на самом деле широко, без каких бы то ни было оговорок пользуется не только текстом «Моления», но и текстом «Слова Даниила Заточника»⁸. Полученный в итоге суммарный облик «эксплуатируемого интеллигента» XII—XIII вв. сходен с романовским мизантропом, но отличается от него близостью к скоморошьей среде. При этой реконструкции, верной в своих основных частях, пострадала многогранность облика автора «Моления» и совершенно исчезло существенное различие между ним и автором «Слова Даниила Заточника».

Интересную работу посвятил Даниилу Заточнику М. О. Скрипиль⁹.

В 1967 г. вышла основательная по объему работа Н. Н. Воро-

существование автобиографических черт и ряд очень поздних оборотов речи); Перетц В. Н. Новый список «Слова» Даниила Заточника. — ТОДРЛ, т. XII, с. 362—378.

⁵ Романов Б. А. Люди и нравы древней Руси. Л., 1947.

⁶ Гуссов В. М. Историческая основа Моления Даниила Заточника. — ТОДРЛ, т. VII, 1949, с. 410—418. Взгляды Гуссова не получили поддержки.

⁷ Будовниц И. У. Общественно-политическая мысль древней Руси (XI—XIV вв.). М., 1960, с. 290. Раздел книги «Моление Даниила Заточника как памятник ранней дворянской публицистики» является переработкой указанной выше статьи 1951 г.

⁸ Лихачев Д. С. Социальные основы стиля «Моления» Даниила Заточника. — ТОДРЛ, т. X, 1954. Автор равномерно и безразлично черпает цитаты то из «Слова» (3 абзаца Н. Н. Указ. соч., с. 4—35), то из «Моления» (там же, с. 36—73). См. с. 110, ссылка 2—9 — на «Слово», ссылки 10—14 — на «Моление»; с. 111, ссылки 2, 3, 4, 7 — на «Слово», ссылка 5 — на «Моление»; с. 112, ссылки 3—8 — на «Слово», ссылки 1, 2, 9 — на «Моление»; с. 113, ссылки 1, 2, 4—8, 10 — на «Слово», ссылки 3, 9, 11, 12 — на «Моление»; с. 114, ссылки 4—6, 8, 9 — на «Слово», ссылки 1—3, 7, 10—12 — на «Моление»; с. 115, ссылки 5, 7, 14, 18 — на «Слово», ссылки 1—4, 6, 11—13, 15—21 — на «Моление», ссылки 8—10 — на более поздние переделки.

⁹ Скрипиль М. О. Слово Даниила Заточника. — ТОДРЛ, т. XI, 1955, с. 72.

нина¹⁰. Большой заслугой автора является четкое разделение всего связанного с именем Даниила Заточника на два различных и разновременных произведения («Слово» и «Моление»), которые рассматриваются автором раздельно и сопоставляются друг с другом. Анализ «Моления», относимого Ворониным к 1220-м годам, представляется мне убедительным. Этого никак нельзя сказать о его выводах по поводу «Слова Даниила Заточника». Автор «Слова», по Воронину, придворный шут Юрия Долгорукого и Андрея Боголюбского, пострадавший по проискам княгини Кучковны. Система доказательств крайне слаба: в «Слове» говорится о долблении камня, а Андрей Боголюбский, напоминает Воронин, строил каменные храмы; в «Слове» упоминаются гусли, а на одном из храмов Андрея изображен царь Давид с гусли; в «Слове» говорится о фруктовом саде («рае»), а у Юрия Долгорукого под Киевом был сад, называемый им раем, о чем Даниил будто бы знал непосредственно от самого князя...¹¹

Пытаясь установить точную дату «Слова» Даниила Заточника, Н. Н. Воронин пренебрег всеми связями «Слова» с конкретной исторической действительностью XII в. Как известно, полный заголовок «Слова» таков: «Слово Даниила Заточника, еже написа своему князю Ярославу Володимировичу»¹². В перечне адресатов Даниила Воронин говорит об Андрее Боголюбском¹³, но ни разу нигде даже не упомянул того князя, имя которого стоит в адресе «Слова», — князя Ярослава Владимировича! Невозможно дать новое решение вопроса без тщательного и разностороннего анализа всех содержащихся в источнике датирующих признаков. Поэтому эти хронологические и исторические рассуждения Н. Н. Воронина повисают в воздухе.

Круг наших задач можно очертить так: во-первых, в центре внимания должно быть не «Моление», тщательно изученное Н. К. Гудзием, Б. А. Романовым, Д. С. Лихачевым и Н. Н. Ворониным, а «Слово Даниила Заточника», незаслуженно забытое исследователями. Оно должно рассматриваться само по себе, как отдельное произведение, для того чтобы избежать крайне опасной суммарности, при которой появляется не столько «загадочный» (этот эпитет применяют почти все исследователи), сколько противоестественный, слепленный из двух различных произведений, адресованных разным князьям, облик обобщенного Даниила. Во-вторых, мы должны обратить пристальное внимание на все исторические и географические конкретности, содержащиеся в произведениях, подписанных именем Даниила. Необходимо тщательно проследить по летописям всю биографию князя Ярослава Владимировича и сопоставить ее с намеками, содержащимися в «Слове Даниила Заточника».

2

«Слово Даниила Заточника» отличает от «Моления» не только объем, язык, разная обрисовка судьбы самого автора, но и ряд определенных конкретных исторических признаков:

Как видим, расхождения очень серьезны и интересны, так как даже при самом беглом взгляде заставляют обратиться к летописям и, во-первых, поискать там имена адресатов, а во-вторых, определить при-

¹⁰ Воронин Н. Н. Даниил Заточник. I Слово. II Моление. (Древнерусская литература и ее связи с новым временем). М., 1967, с. 54—101.

¹¹ Там же, с. 71, 75, 80—81.

¹² Зарубин Н. Н. Указ. соч., с. 4 (Здесь и далее разрядка моя. — Б. Р.).

¹³ Воронин Н. Н. Указ. соч., с. 55, 58, 63, 80.

	«Слово»	«Моление»
Адресат	Князь Ярослав Владимирович, сын великого князя (царя) Владимира	Великий князь Ярослав Всеволодич, князь над переяславцами, сын великого князя Всеволода
Географические пункты	Общие обоим произведениям: Боголюбово, Белоозеро, Лашь-озеро	
	Новгород	Переяславль

чины упоминания Новгорода в «Слове», исчезновения имени Новгорода в «Молении» и замены его Переяславлем. Начнем с загадочного родословия адресата «Слова Даниила Заточника», князя Ярослава Владимировича.

«Великий царь (князь) Владимир».

Торжественность этой формулы смущала многих исследователей, и им хотелось видеть в «царе Владимире» одного из прославленных Владимиров русской истории — Владимира Святого или Владимира Мономаха. Предлагавшийся рядом исследователей Владимир Мстиславич, отец Ярослава Новгородского, был отвергнут по своей незначительности. «Князь Владимир Мстиславич по своему положению и по своей исторической роли не мог быть назван великим князем, тем более царем, поэтому возникает предположение, что имя Ярослава, под которым мог разумеется Ярослав Мудрый, в заглавии редакции поставлено писцом по догадке»¹⁴.

Таким образом, под царем Владимиром нам предлагают понимать Владимира I, отца Ярослава Мудрого. Следует напомнить, что во времена Ярослава Владимировича Мудрого еще не существовало Боголюбова, построенного лишь его праправнуком в 1150—1160-е гг.

Многие хотели сопоставить отца адресата Даниила с Владимиром II Мономахом. С этим как будто бы увязывалась фраза о бедности Курского княжения, которую, по летописи, произнес сын Мономаха князь Андрей Владимирович Добрый в 1140 г., когда Всеволод Ольгович выгонял его из Переяславля Русского: «Курьску изволи ити!» Андрей отвечал Ольговичу: «лепши ми того смерть и с дружиною на своей отчине и на дедине взяти, нежели Курьское княжение...»¹⁵ В «Слове» Даниила Заточника эта фраза приписывается какому-то князю Ростиславу, который говорил самому Даниилу: «лепшии бы ми смерть, нежели Курьское княжение».

Едиственный вывод, который мы можем сделать из сопоставления летописи и «Слова», — это то, что крылатая фраза о Курском княжении стала поговоркой, употреблявшейся разными лицами (может быть, не без влияния летописной записи). Считать Андрея адресатом «Слова» на том основании, что он сын великого князя Владимира и автор фразы о Курском княжении, было бы неосторожно. О Курске Даниилу говорил Ростислав, а не Андрей, а сына князя Владимира Даниил называет опять-таки не Андреем, а Ярославом.

По тем же самым соображениям отпадает и кандидатура другого сына Мономаха — Юрия Долгорукого, хотя к этому имени мысль ученых настойчиво возвращалась несколько раз со времен Н. М. Карам-

¹⁴ История русской литературы. Т. 2. М.—Л., 1946, с. 35. Данный параграф написан Н. К. Гудзием.

¹⁵ ПСРЛ. Т. 2. М., 1962, с. 16.

зна, допуская даже, что Юрий Долгорукий носил языческое имя Ярослава, как и его прадед Георгий-Ярослав Мудрый¹⁶.

Нам надлежит вернуться к князю Владимиру Мстиславичу и рассмотреть, насколько справедливо суждение о том, что по своему положению он «не мог быть назван великим князем».

Владимир был сыном Мстислава Великого от второго брака князя с дочерью новгородского посадника Дмитрия Завидовича. Она так и названа по отцу и деду: «Дмитровна, Завидова внука».

Если считать, что «Слово» было адресовано новгородскому князю Ярославу Владимировичу, то в торжественной титулатуре его отца, потомка новгородских бояр (по женской линии), мог быть скрыт определенный расчет.

Владимир родился в 1132 г., когда его отец был великим князем киевским; пятнадцатилетним юношей Владимир уже был наместником великого князя в Киеве во время трагического убийства Игоря Ольговича в 1147 г., когда княжич пытался укрыть обреченного Игоря во дворе своей матери. С 1149 г. он связан с Волынью, доменом его сводного брата Изяслава Мстиславича (Луцк, Дорогобуж). В 1150 г. он женится на венгерской принцессе¹⁷. В 1156 г. Владимиру Мстиславичу пришлось искать убежища у своего тестя в Венгрии.

В 1162 г. Владимир закрепился и в Русской земле, получив от великого князя киевского Треполь и «ины 4 городы». Эти города стали наследственным доменом его потомков: в Треполе в 1207 г. сидел его внук.

В 1167 г. Владимир Мстиславич, недовольный тем, что на киевский престол сел его племянник Мстислав Изяславич, пытался организовать широкий заговор против него, опираясь на кочевников-берендеев, но ни князья, ни бояре его не поддержали, заговор был раскрыт, и Владимиру пришлось бежать от обозленных берендеев. Жена его бежала с ним, а его мать, «Завидову внуку», великий князь выгнал из Киева: «не могу с тобою жити едином месте, зане сын твой ловить головы моя всегда». Владимир в конце концов оказался в Суздальской земле у Андрея Боголюбского и здесь, в Москве, по данным Густынской летописи, начал подговаривать¹⁸ Андрея завоевать Киев (что тот и сделал в 1169 г.).

В феврале 1171 г. Владимир из своего Дорогобужа Волынского был приглашен Ростиславичами на стол великого князя киевского и сел на престол 15 февраля на масленицу, а 10 мая «на русальной неделе» умер от тяжелой болезни, «и бысть седенья его всего в Киеве 4 месяца». Но как бы то ни было, он был вполне законным великим князем Киевским и, следовательно, имел право именоваться и царем. Царский титул впервые носил Ярослав Мудрый¹⁹, а затем он довольно часто мелькает на страницах киевских летописей. Царем титуловали брата Владимира Мстиславича великого князя Изяслава в 1151 г., царем называли Андрея Боголюбского после завоева-

¹⁶ Так думали Ф. И. Буслаев (1861), Д. Дубакин (1880), Е. Модестов (1880) и П. Миндалев (1912) (Зарубин Н. Н. Указ. соч., с. 111, прим. 2).

¹⁷ «В то время Володымер Мстиславич, брат Изяславов, поиде в Угры и поят себе жену дщерь Бели Слепаго, короля Угорского». — ПСРЛ, т. 2, с. 300.

¹⁸ Следует учесть, что описание всех злоключений Владимира сделано в летописи враждебным ему летописцем великих князей Изяслава Мстиславича (1146—1154) и его сына Мстислава (1167—1169). Автор называет его «мачешичем», так как он был сводным братом Изяслава, а после его смерти вносит в летопись злобную эпитафию.

¹⁹ Рыбаков Б. А. Запись о смерти Ярослава Мудрого. — СА, 1959, № 4, с. 249.

ния им Киева в 1169 г., применяли царский титул и к Рюрику Ростиславичу в торжественной речи 1198 г. Одного из современников Владимира Мстиславича (его внучатого племянника) князя Романа Мстиславича летопись тоже называет царем: «...бе царь в Русской земли»²⁰.

По положению великого князя киевского Владимир Мстиславич в свое короткое царствование в Киеве имел законное право именоваться царем, как и другие великие князья киевские.

Обращаясь к Ярославу Владимировичу как к «сыну великого князя (царя) Владимира», Даниил Заточник нисколько не грешил против истины и литературной манеры своей эпохи.

Князь Ярослав Владимирович, сын «царя» Владимира (адресат «Слова Даниила Заточника»).

На политическом горизонте Новгорода и Суздальской земли Ярослав Владимирович появляется внезапно. Мы не знаем ни года его рождения, ни ранней судьбы.

Ярослав был одним из четырех сыновей Владимира Мстиславича; княжичи осиротели в сравнительно раннем возрасте: старшему Мстиславу было не более 20 лет, младшему не могло быть более 17 лет. Судя по тому что братья Святослав и Ростислав упоминаются в летописи впервые спустя почти два десятка лет после смерти отца, они были, очевидно, юными. Сыновья великого князя и царя Владимира сразу же после его смерти оказались на положении третьестепенных князьков во враждебном окружении: на Волыни княжил сын лютого врага их отца Роман Мстиславич, а их днепровский удел в Треполе был под контролем Рюрика Ростиславича, неоднократно порицавшего Мстислава Владимировича (старшего брата) за вероломство, измену и двукратное бегство с поля боя (1176 и 1181 гг.). Незначительность их положения подчеркивалась тем, что иногда их называли не по имени, а собирательно: «Володимеричи» (1201 г.).

Старший брат владел Треполем, а какими городками владели другие братья (в том числе и Ярослав), нам неизвестно. Но так как все более или менее значительные города в этих краях принадлежали другим князьям, то надо думать, что Володимеричи владели совсем маленькими уделами.

Из этой безвестности Ярослава вывела его женитьба: он женился на дочери чешского князя Шварна.

Бедственность его собственного положения компенсировалась знатным родством в Европе: Ярослав был прямым потомком венгерских королей (брат его Святослав ездил в Венгрию с дипломатическим поручением в 1188 г.), его родные тетки по отцу были королевами Венгрии, Дании, Норвегии, земли Оботритов. Это родство, вероятно, и обеспечило княжичу Ярославу выгодную женитьбу. Особое значение этот брак приобрел в силу того, что на сестре его жены, Марии Шварновне, женился Всеволод Большое Гнездо²¹. Ярослав стал свояком одного из наиболее могущественных русских князей того времени.

В 1181 г. у великого князя Рюрика Ростиславича сильно обострились отношения с Мстиславом Трепольским (и, вероятно, с братьями его тоже), который «побегл еси, Ольговичем и половцем добро творя». А уже зимою 1181/82 г. влиятельный свояк помог Ярославу выбраться из его днепровского захолустья и направил его в Новгород, откуда новгородцы только что выгнали сына черниговского князя.

²⁰ ПСРЛ, т. 2, с. 185.

²¹ Головин Н. Родословная роспись потомков великого князя Рюрика. М., 1851, с. 14, № 128.

«В лето 6690. Прииде в Новъгород князь Ярослав сын Володимирь, внук Великаго Мъстислава», — торжественно записывает новгородский летописец. Однако, оказавшись неожиданно для себя в богатом городе, молодой князь, очевидно, зарвался: «В том же лете (1184) прислав Всеволод, выведе свояка своего из Новагорода Ярослава Володимирица: негодовахуть бо ему новгородци, зане много пакости творяше волости новгородчкой»²².

Схема биографии Ярослава Владимировича такова:

родился примерно в 1150-х гг. (не ранее 1152 г., так как отец женился в 1150 г., а он был не первенцем в семье);

1182—1184 гг. — княжит в Новгороде;

1184—1187 гг. — находится при своем свяке Всеволоде Большое Гнездо в качестве подручного князя;

1187—1196 гг. — снова князь в Новгороде;

с 1196 (с 26 ноября) по 1197 г. — князь Нового Торга;

1197 г. — на короткий срок во Владимире у Всеволода;

1197—1199 гг. — в третий раз княжит в Новгороде; строит церковь Спаса Нередицы. 24 августа 1199 г. окончательно покидает Новгород;

1199—1200 гг. — находится в Суздальской земле. Здесь умирает его жена, «свесьть» Всеволода;

1205 г. — изгнан из Вышегорода Ростиславом Рюриковичем. Год смерти Ярослава Владимировича неизвестен, но в конфликте со Всеволодом Чермным (1207) в качестве владельца Треполя упоминается только его сын. Очевидно, он умер в промежуток 1205—1207 гг.

К некоторым звеньям биографии Ярослава Владимировича мы еще возвратимся в связи со «Словом» Даниила Заточника.

Князь Ярослав Всеволодич, сын великого князя Всеволода (адресат «Моления» Даниила Заточника).

Ярослав (крещен Федором) был четвертым сыном Всеволода Юрьевича, «большое гнездо» которого насчитывало 8 сыновей и 4 дочери. Ярославу Владимировичу он приходился племянником, так как его мать была сестрой жены Ярослава Владимировича.

Его биографическая канва такова:

1190 г. — родился 8 февраля в Переяславле-Залесском, когда отец был в полюдье;

1201 г. — послан отцом княжить в Переяславль Южный;

1205 г. — женился на внучке хана Кончака;

1206 г. — изгнан из Переяславля Русского, вернулся во Владимир;

1208 г. — временно княжит в Рязани;

1213 г. — сражается с братом Константином;

1215 г. — княжит в Новгороде. Бояре выгоняют его в Торжок. Упомянуто, что он женат уже вторично на дочери Мстислава Удалого. Изгнан из Новгородской земли тестем;

1216 г. — в союзе с братом Юрием дает сражение тестю и брату Константину у Липиц и проигрывает его;

1222 г. — вторично княжит в Новгороде;

1223 г. — уходит из Новгорода в Переяславль-Залесский;

1225—1235 гг. — княжит то в Переяславле, то в Новгороде. Воеует с Емью и Псковом. Судится с епископом Кириллом Ростовским;

1235 г. — княжит в Киеве;

1238 г. — после гибели Юрия Всеволодича княжит во Владимире;

²² Новгородская Первая летопись старшего и младшего изводов. М.—Л., 1950, с. 228.

1239 г. — действует некоторое время на юге и в Смоленске;

1243 г. — получает от Батые ярлык на великое княжение;

1246 г. — совершает поездку в Монголию к великому хану и на обратном пути умирает, отравленный татарами.

Князь Ростислав, собеседник Даниила Заточника.

В князе Ростиславе, беседовавшем с Даниилом и повторившем ему слова Андрея Доброго о бедности Курского княжения, чаще всего видят сына Юрия Долгорукого. Ростислав Юрьевич упоминается в летописях с 1138 г.; умер он в 1150 г.

У Ростислава Юрьевича велся разговор о волостях с его двоюродным братом Изяславом Мстиславичем в 1148 г., когда Ростислав изменил родному отцу и перешел на сторону его врага, но характер разговора был иной, чем в случае с Курским княжением у его дяди.

Ростислав. «Поклонився... рече: Отец мя переобидил и волости ми не дал...»

Изяслав. «Всих нас старей отец твой, но с нами не умеет жити... Ныне же, аче отец ти волости не дал, а яз ти даю. И да ему Божьский, Межибожие, Котельницу и ины два города».

Через год Ростислав был уличен в заговоре и изгнан Изяславом к отцу: «Се, брате, ты еси ко мне от отца пришел, оже отец тя приобидил и волости ти не дал. Яз же тя приял в правду... и волость ти есмь дал, ако ни отец того вдад, что я тебе вдад».

Как видим из этих пространных речей, ни приезд Ростислава, ни изгнание его не подходят к той ситуации, в которой Андрей произнес свою знаменитую фразу о Курском княжении: когда киевский князь принимал коммандацию Ростислава, тот получил хорошие волости и не жаловался на их мизерность; когда же его посадили в лодку с четырьмя отроками без дружины и отправили из Киева, тут уж было не до выбора волостей.

Н. Н. Воронин очень уверенно говорит о том, что «автор Слова лично знал сына Юрия Долгорукого Ростислава Юрьевича»²³. Если мы примем это не очень осторожное утверждение, то должны будем начисто отвергнуть все то, что в «Слове» Даниила говорится о князе Ярославе Владимировиче, сыне великого князя киевского: ведь Ярослав, как мы видели, мог родиться не ранее 1152 г., а Ростислав умер за два года до его рождения в 1150 г. Даниил же обращается к Ярославу «ун возраст имея». Юный возраст корреспондента Ярослава Владимировича, в 1180—1190-х годах исключает возможность личного знакомства Даниила с давно умершим Ростиславом Юрьевичем.

Среди многочисленных князей, носивших имя Ростислава, могут быть привлечены только трое современников Ярослава Владимировича:

1) его брат Ростислав Владимирович (упом. 1190—1202 гг.);

2) Ростислав Рюрикович (1171—1218 гг.);

3) Ростислав Ярославич Сновский (1174—1213 гг.).

Двое последних Ростиславов были зятьями Всеволода Большое Гнездо и тем самым могли попасть в поле зрения Даниила в короткие сроки их приездов в Суздальщину.

Ростислав Рюрикович, женатый на Верхуслане Всеволодовне, провёл в Суздальской земле всю зиму 1193/94 г., гостя у тестя, а Ростислав Ярославич, сын черниговского князя, был здесь в 1189 г.; присутствуя при освящении Успенского собора во Владимире. Оба эти князя

²³ Воронин Н. Н. Указ. соч., с. 71.

враждебно относились к адресату Даниила Ярославу Владимировичу: Рюрикович выгнал его из Вышгорода в 1205 г., а Ярославич взял в плен его брата и увел пленника в свой город в 1207 г. Конечно, это не мешало Данилу в более раннее время беседовать с кем-либо из них, но едва ли эти князья жаловались ему на бедственность своего положения: Ярославич владел Сновском и жил под покровительством своего «сильного и богатого и многового» отца, а Рюрикович владел Торческом, а потом Белгородом и Вышгородом, фактически был после 1187 г. соправителем отца и тоже не имел оснований сетовать на свою судьбу.

Наиболее вероятно, что в письме к Ярославу Владимировичу простое упоминание князя без отчества, без каких бы то ни было опознавательных признаков («не лгал бо ми Ростислав князь...») относилось к его родному брату, мелкому захудалому князьку Ростиславу Владимировичу, теснимому могущественными «Ростиславичами» — великим князем киевским Рюриком и его воинственным сыном Ростиславом Торческим, от которых «Володимеричи» находились в вассальной зависимости.

Группировавшиеся вокруг небольшого городка Треполя трое братьев Ярослава Владимировича (Мстислав, Ростислав и Святослав), оказавшиеся между великим князем и Ольговичами, много раз, очевидно, могли вспомнить крылатую фразу, сказанную полвека тому назад по поводу тягостного и унижительного положения князя, отнесенного соперниками на положение мелкого удельного владетеля вроде князя курского.

Итак, в собеседнике Даниила Заточника, князе Ростиславе, предпочитавшем смерть нищенскому уделу, естественнее всего видеть брата адресата Даниила, князя Ростислава Владимировича, упоминаемого летописями с 1190 по 1202 г.

Географические наименования «Слова» и «Моления».

Два списка географических пунктов содержат как общую часть, так и такие города, которые есть только в одном из них.

В общую часть входят: Боголюбово, Белоозеро, Лачь-озеро. Все эти пункты, включая и озеро Лаче, часто причисляемое почему-то к новгородским владениям, входят в Ростово-Суздальскую землю²⁴.

Боголюбово — великокняжеская резиденция, а Белоозеро и Лачь-озеро — ростовские владения. Может удивить отсутствие в этом списке города Владимира на Клязьме, столицы Северо-Восточной Руси, но его здесь заменяет загородный замок Боголюбово.

Судя по этому перечню Даниил был связан в момент написания своего «Слова» с Северо-Восточной Русью, с ее княжеским центром и самой отдаленной окраиной — озером Лаче в Белозерском краю.

Интересны отличия двух списков географических названий. В том перечне, который связан с Ярославом Владимировичем («Слов»), стоит Новгород, отсутствующий в «Молении», где список северо-восточных пунктов открывается Переяславлем (которого нет в «Слове»).

С этим хорошо согласуется и то, что князь Ярослав Всеволодич, адресат «Моления», назван князем «над переяславцы». Переяславль-Залесский Ярослав получил в удел в 1213 г. (или около 1207 г.). Под Переяславлем иногда понимают Переяславль Южный, где Ярослав Всеволодич княжил в свои отроческие годы (1201—1206),

²⁴ Насонов А. Н. «Русская земля» и образование территории Древнерусского государства. М., 1951, карта между с. 80 и 81.

но, как увидим далее, это не согласуется с хронологией «Моления», написанного много позднее. Отсутствие в тексте «Моления» Новгорода наводит на мысль, что оно адресовано князю в тот момент, когда напоминать ему об этом буйном боярском городе было неудобно, а таких моментов за время с 1215 по 1236 г. было несколько. После 1236 г., когда Ярослав стал великим князем киевским, к нему уже странно и непочтительно было бы обращаться как только к переяславскому князю.

3

Для того чтобы окончательно выяснить взаимоотношения «Слова» и «Моления», рассмотрим датировку каждого произведения, а после этого сможем перейти и к вопросу о количестве авторов. Методически правильнее начать с наиболее изученного «Моления».

Датировка произведений, связанных с именем Даниила Заточника, всегда опиралась на время княжения двух Ярославов, упомянутых в «Слове» и в «Молении». Для «Слова» это был диапазон 1182—1199 гг., а для «Моления» — 1201—1237 гг. (или более узко — 1213—1236 гг.)²⁵. Только И. У. Будовниц, опираясь на исследование языка, произведенное С. П. Обнорским, решался указать такие даты: «Слово» — конец XI — начало XII в.; «Моление» — XIV в., разведя оба произведения на целых два столетия²⁶.

Различия в языке могут объясняться как местом происхождения авторов (если «Слово» и «Моление» писалось разными людьми), так и различием социальной среды (автор «Моления» — бывший холоп) и разной степенью книжной образованности.

Нам необходимо извлечь максимум сведений из той фактической основы (имена князей и география), которая содержится в обеих чертогах. До сих пор еще не предпринимались попытки детального сопоставления всех сведений и намеков в «Слове» и «Молении» с реальной летописной биографией адресатов Даниила (или Даниилов).

Начнем такое сопоставление с «Моления», чтобы точнее определить верхний хронологический рубеж нашего основного объекта исследования — «Слова». Мы вполне можем согласиться с теми исследователями, которые датируют «Моление Даниила Заточника» 1220-ми гг., временем после битвы на Калке²⁷. Однако «Моление» содержит, на наш взгляд, некоторые дополнительные данные, помогающие уточнению даты.

Во-первых, надо считаться с тем, что автор «Моления», переделывая более раннее «Слово», вычеркнул из него Новгород и заменил его Переяславлем. Появление Переяславля, домена Ярослава Всеволодича, не может нас удивить, но исчезновение имени Новгорода из послания, адресованного тому князю, который половину своей жизни был с Новгородом связан, нас настораживает. Не является ли это указанием на то, что «Моление» писалось в такое время, когда Ярослав находился в ссоре с Господином Великим Новгородом, когда упоминание буйного города могло обидеть князя, когда его сфера ограничивалась одним Переяславским княжением?

Внимательно рассмотрев все летописные данные о взаимоотношениях Ярослава с Новгородом²⁸, видим, что за время от битвы на Кал-

²⁵ Зарубин Н. Н. Указ. соч., с. IX, прим. 3.

²⁶ Будовниц И. У. Указ. соч., с. 217, 290. С. П. Обнорскому возражал М. О. Скрипиль в статье «Слово Даниила Заточника» (ТОДРЛ, т. XI, с. 74).

²⁷ Напр., Воронин Н. Н. Указ. соч., с. 84.

²⁸ Для уточнения датировок использован труд: Бережков Н. Г. Хронология русского летописания. М., 1963, с. 107.

ке в 1223 г. до вокняжения Ярослава в Киеве в 1236 г. только два года он не был связан с Новгородом: 1224 и 1229 гг.

В 1230—1235 гг. Ярослав княжил в Переяславле и выполнял княжеские военные функции по отношению к Новгородской республике.

В «Молении» Даниила содержатся два пункта, заставляющие нас предпочесть 1229 г. В «Молении» добавлены по сравнению со «Словом» рассуждения о монашеском лицемерии и лжи. «Мнози бо отшедше мира сего во иноческа и паки возвращаются на мирское житие. аки пес на своя блевотины... обидят села и дома славных мира сего, яко пси ласкосердии. ...Ангельский имея на себе образ, а блядной нрав; святительский имея на себе сан, а обычаем похабен»²⁹. Автору этих решительных слов нужно было твердо знать, что его адресат не выдаст его епископскому суду, что князь Ярослав сочувствует этим резким нападкам на высшее духовенство, облеченное «святительским саном», но позволяющее себе обижать «села и дома славных мира сего». И автор это, очевидно, знал.

7 сентября 1229 г. Ярослав Всеволодич устроил в Суздале суд над бывшим епископом ростовским Кириллом. «Бяшетъ бо Кирил богат зело кунами и селы и всем товаром и книгами. И просто рещи так бе богат все, как ни един епископ быв в Суждальской области». По болезни он должен был оставить кафедру в Ростове и вернулся в Дмитровский монастырь в Суздале. «К тому же и еще приде на нь искушенье, аки на Иева: в един день, месяца септября в 7 все богатство отьяся от него некакою тяжю. Судившю Ярославу, тако ту сущю ему на сонме». Судья, разоривший епископа, впавшего в тяжкий недуг, был, конечно, благосклонным читателем резких обвинений духовенства. Произнося на суде обоснование своего решения «отъять все богатство» епископа-монаха, князь Ярослав должен был прибегать примерно к таким же выражениям, которые употребил и Даниил в своем «Молении», адресованном князю. Это позволяет делать хронологические сближения.

Вторым аргументом в пользу того, что «Моление» написано около 1229 г., является его замечательная концовка, приближающаяся по своей патетичности к «Слову о погибели земли Русской», но устремленная не в спокойное идеализированное прошлое, а в грозное, надвигающееся ближайшее будущее: «Воскресни, боже! Суди земли! Силу князю нашему укрепи, ленивые утверди (*вариант*: воздвигни князя, убуди бояр, умножи силу князю нашему...) Вложи ярость страшливым в сердце! Не дай же, господи, в полон земли нашей языком не знающим бога...»³⁰

Непосредственно после битвы на Калке такой страстный призыв к немедленной готовности был бы необъясним, так как тогда войска Чингисхана были на обратном пути разбиты в Болгарах, ушли в глубины Азии и долгое время не давали повода говорить о них как о реальной угрозе русским землям. Не может быть принят и 1236 г., когда появились вести о разгроме Волжской Болгарии Батыем, так как в этом году Ярослав Всеволодич из Новгорода ушел на великое княжение в Киев и не мог быть назван князем переяславцев.

²⁹ Зарубин Н. Н. Указ. соч., с. 70.

³⁰ Зарубин Н. Н. Указ. соч., с. 73. Нельзя согласиться с М. Н. Тихомировым, что «...Слова об иноплемennых могли относиться и к другим врагам Руси — немецким рыцарям...» (Тихомиров М. Н. Источниковедение истории СССР. М., 1962, с. 118). Рыцарей, принадлежавших к христианским монашеским орденам крестоносцев, объединившихся в процессе войны за «гроб господень», русский книжник XIII в. никак не мог назвать «языком, не знающим бога».

Только после смерти Чингисхана и Джучи Батый прикочевал к реке Яику и захватил степные пространства Нижней Волги и Северного Кавказа, готовясь к своему грандиозному походу в Европу. И именно в 1229 г., когда Ярослав княжил в Переяславле, на Руси стало известно о новых молниеносных завоеваниях Батия, о возобновлении азиатской угрозы: «Того же лета [1229 г.] Саксини [жители дельты Волги] и Половци въбегоша из Низу к Болгаром перед татари. И сторожеве болгарьскыи прибегоша, бьени от татар близь реки, ей же имя Яик»³¹. Именно в этих условиях уместно было закончить свою челобитную обращением к богу об умножении княжеских войск, «пробуждении» недалёковидных бояр, укреплении нетвердых сердец, чтобы не дать в полон земли нашей.

Таким образом, суд над епископом в 1229 г. и получение вестей о наступлении татар в 1229 г., находящие соответствия в «Молениях», облегчают наш выбор: из тех двух лет (1224 и 1229 гг.), когда Ярослав Всеволодич не княжил в Новгороде, мы должны предпочесть 1229 г. как дату, наиболее близкую к «Молению», адресованному переяславскому князю.

Установив дату составления «Моления» — около 1229 г., мы видим, что «Моление», адресованное Ярославу Всеволодичу, много моложе «Слова», адресат которого умер за два десятка лет до этого. Теперь мы можем приступить к окончательному размежеванию «Слова» и «Моления» по принципу авторства — один ли это человек или два разных лица? В пользу первого говорит единство имени: «Моление», как и «Слово», известно нам только с именем Даниила. Предложенная выше хронология не противоречит такому отождествлению — один и тот же человек мог написать две челобитные, разделенные тридцатилетним промежутком и адресованные: одна — дяде, а другая — племяннику. Однако собственное признание автора второй челобитной предостерегает нас от такого поспешного заключения: «Аще есмь не мудр, но в премудрых ризу облачихся, а смысленных сапоги носил есмь». Эту фразу о ризе премудрых, избавляющую его от упреков в плагиате, автор «Моления» повторяет еще раз там, где он иносказательно говорит о недостаточности своего образования в юности («Аще бо не мудр есми — поне мало мудрости сретох во вра-тех...»).

Большинство исследователей справедливо считают авторов «Слова» и «Моления» разными людьми, но спокойно называют второго автора Даниилом, что вносит некоторую путаницу. Быть может, правильнее было бы во избежание путаницы называть автора позднейшего «Моления» не Даниилом, а псевдо-Даниилом.

«Слово Даниила Заточника» почти целиком включено во вторую челобитную, автор которой даже прямо цитирует и называет имя своего предшественника: «Даниил рече: храбра, княже, борзо добудеши, а умен дорог!» Здесь явно имелся в виду не пророк Даниил, а русский книжник, обращавшийся к князю (тем более что само изречение принадлежит не Даниилу, а Соломону)³².

Текст «Слова» составляет, как известно, почти две трети текста «Моления» (хотя раздел о злых женах сильно сокращен в «Молении»); очевидно, «Слово» стало к 1220-м гг. уже известным произведением, явное использование которого могло считаться хорошим тоном, как это было при откровенном использовании «Слова о полку Игореве» автором «Задонщины».

³¹ Летопись по Лаврентьевскому списку. Спб., 1897, с. 430.

³² Гуссов В. М. Указ. соч. с. 416—417.

Нас особенно должны интересовать автобиографические дополнения автора «Моления» и опущение им некоторых деталей из текста «Слова», очевидно, не соответствовавших облику нового автора.

Автор «Моления» предстает перед нами в ином виде, чем Даниил. Это человек, не получивший, как мы видели, высокого образования, брошенный в детстве родителями («не остави мене, яко отец мойи и мати моя остависта мя»). Мать его — рабыня, очевидно из Переяславль-Залесской земли: «Аз раб твой и сын рабы твоея», пишет он Ярославу Переяславскому.

В его судьбе было два крупных испытания: он проявил когда-то трусость на войне («Аще есм на рати не велми храбр...») и побывал, очевидно, в положении холопа, «в работном ярме».

Первую свою вину он пытается оправдать тем, что «умен муж не велми бывает на рати храбр, но крепок в замыслех, да тем добро собирати мудрые» (XXIV)³³. Второе несчастье оставило горький след в памяти писателя: «Се бо был есми в велицеи нужи и печали и под работным ермом пострадах» (XXXV). «Многажды бо обретаются работные хлебы, аки пелын во устех и питие мое с плачем растворях».

Годы холопства прошли, очевидно, на боярских дворах, где наш автор особенно остро ощутил тяжесть подневольного положения, хотя и не был, по всей вероятности, простым слугой. Он ходил там в багрянице и в червленых сапогах, но с горечью сознавался, что «не лепо у свинии в ноздрех рясы златы, тако на холопе — порты дороги» (XXXVII).

Его гордость грамотного и начитанного человека страдала на боярском дворе, так как он был там все же на положении холопа: «Аще бо были котлу во ушию златы колца, но дну его не избыти черности и жжения; тако же и холопу: аще бо паче меры горделив був и буяв, но укору ему своего не избыти, холопья имени» (XXXVII).

Поэтому он готов пожертвовать известным достатком, полученным им от боярина, и хочет перейти на самую скромную службу к князю: «Луче бы ми вода пити в дому твоём, нежели мед пити в боярстем дворе». Он не теряет надежды «добру господину служа, дослужится свободы».

Вполне возможно, что он уже был известен ранее Ярославу Всеволодичу, как Даниил был знаком Ярославу Владимировичу: в «Молении» остались слова об «обычной любви» князя к просителю.

Автор «Моления» псевдо-Даниил вообще скромнее настоящего Даниила, и желания его тоже не достигают размаха честолюбивых замыслов того, кому он подражал в своей челобитной.

Он не расхваливает так беззастенчиво свой ум, как это делает Даниил, а признает себя «мутноумным», «худ разум имеющим». Если Даниил говорил о себе, что он «бых мыслию паря, аки орел по воздуху», то второй автор униженно пишет, что он боится похуления князя, «ползая мыслию, яко змия по камению».

Он не претендует на место ближайшего княжеского советника и передельсывает фразу Даниила о думцах в общем смысле: «...в печаль введут тя думцы твои»; одновременно он прославляет умных бояр, составляющих боярскую думу князя: «Яко же бо паволока испестрена многими шолки, красно лице являет, тако и ты, княже наш, умными бояры предо многими людьми честен еси и по многим странам славен явися» (XXX). Это тезис «Моления» принципиально отличен от постоянного стремления Даниила отодвинуть на задний план, оттеснить

³³ Римские цифры здесь и далее означают параграфы «Слова Даниила Заточника» по основной редакции XII в., опубликованной Н. Н. Зарубиним.

из поля зрения князя богатых глушцов. Напрасно исследователи хотят зачастую представить автора «Моления» как яркого противника боярства вообще. Ничего антибоярского мы у него не найдем; просто ему самому не нравилось быть холопом (даже привилегированным) на боярском дворе, и он предпочитал службу у князя. Но бояре, как неотъемлемая часть феодального государства, как советники князя не только не отрицаются им, но и сравниваются с яркой вышивкой, украшающей ткань: князь по многим странам славян умными вельможами.

Автор «Моления» в отличие от Даниила не просто интересуется княжеской щедростью, но и стремится утвердить и обосновать принцип княжеской власти: князь — кормчий своей земли; он — основа государства; его слово, как рык льва, царя зверей; князь грозен «множеством вои»; к его двору со всех сторон стекаются люди в поисках чести и милости.

Автор «Моления» знаком с иноземными обычаями и пишет о том, что даже гимнасты и гладиаторы имеют честь и милость у королей и салтанов. Был ли он сам в далеких землях или знал о них понаслышке, мы определить не можем, но он со знанием дела говорит о скачках на ипподроме, о планирующих полетах на шелковых крыльях, о прыжках с конем в море «со берега высока... за честь и милость короля» (LXXV) ³⁴.

Еще одной отличительной чертой этого писателя является его отрицательное отношение к монашеству и церкви. Мы уже познакомились выше с его порицанием «похабного обычая» «ласкосердых псов» — монахов.

Язык «Моления» существенно отличается от языка «Слова» Даниила в сторону большего упрощения, демократизации и устранения книжных архаизмов, которыми любил щеголять Даниил. Дополнения второго автора сделаны умело; они не диссонируют с первичным текстом, а лишь расширяют его стилизованными под него новыми афоризмами, почерпнутыми главным образом не из книг, а из живой народной речи.

Автору «Моления» нельзя отказать в талантливости. И хотя он, скромничая, сказал о себе, что он всего лишь в премудрых ризу облачился, его собственный текст иногда поднимается до больших поэтических высот, заставляя вспомнить очень близкое по времени «Слово о погибели земли Русской».

4

Отделив псевдо-Даниила, «облачившегося в ризу премудрых», от его предшественника и образца Даниила Заточника, попытаемся определить дату «Слова» и облик его автора.

Косвенным доказательством реального существования «Даниила Заточника» является упоминание его имени в летописи в связи со ссылкой на озеро Лаче еще одного «заточника» в XIV в. Впрочем, надо отметить, что многие исследователи считают эту заметку результатом чисто литературного воздействия.

После битвы на Воже 1378 г. среди ордынских пленников оказался поп, духовник московского боярина И. В. Вельяминова, ехавший из Золотой Орды; «и обретоша у него злых зелен лютых мешок. И испра-

³⁴ А. И. Ляшенко, комментируя этот интересный раздел «Моления», указал на венгерские связи (Ляшенко А. И. Из комментария к «Молению» Даниила Заточника. — Историко-литературный сборник, посвященный В. И. Срезневскому). Л., 1924, с. 412—419.

шавше его и много истязавше, рассудивше, послаша его на заточение на Лаче озеро, идеже бе Данило Заточеник»³⁵.

Предпримем попытку уточнения даты написания «Слова Даниила Заточеника, еже написа своему князю Ярославу Володимировичу». Главными хронологическими ориентирами для нас будут князь Ярослав Владимирович и детали его летописной биографии, соотнесенные со «Словом Даниила Заточника».

Ярослав Владимирович известен летописям на протяжении почти четверти столетия (1182—1205 гг.). Из этого срока мы должны исключить темные для нас годы его пребывания на юге, так как география «Слова» всеми исследователями справедливо рассматривается как Владимиро-Суздальская с добавлением Новгорода.

Мы должны, так же как и в предыдущем случае, при определении даты «Моления», исключить те годы, когда Ярослав не был связан с Новгородом. В самом деле, в какое нелепое положение поставил бы себя подобострастный челобитчик, если бы он стал напоминать князю Ярославу о Новгороде в промежуток между 1184 и 1187 г., когда новгородцы выгнали его, «негодовахуть... зане много творяше пакости волости новгородьской», и пригласили к себе смоленского княжича. А тут челобитчик как бы поддразнивал еще князя: «и кому ти есть Новъгород, а мне и углы опадали», создавая этим каламбуром контраст между своим старым домом с прогнившими углами и чьим-то новым городом. По этой же причине мы должны исключить 1196 г., который князь провел не по своей воле не в Новгороде, а в Торжке. Исходя из изложенного принципа мы можем искать дату написания «Слова Даниила Заточника» в таких интервалах: 1182—1184, 1187—1196, 1197—1199 гг. Наименее вероятен первый срок пребывания Ярослава в Новгороде, так как Даниил пишет: «...ты, княже, многими людьми честен и славен по всем странам». Это естественнее всего сказать не молодому князю, только что из полной безвестности попавшему в Новгород, а князю, уже прославившему себя какими-то делами. О деятельности Ярослава в 1182—1184 гг. мы не знаем ничего, кроме того, что он «творил пакости», не сумев, очевидно, умерить своих желаний, оказавшись в богатой земле. Во второе же и третье свое княжение в Новгороде Ярослав совершал походы на Чудь, подчинял Псков, ходил на Полоцк и строил в Новгороде церкви. Приведенную выше фразу Даниила легче отнести к концу княжения, чем к началу.

Однако челобитье Даниила содержит еще одно место, которое в сопоставлении с летописной биографией Ярослава может стать более надежной хронологической приметой: «Господине мой! То не море топить корабли, но ветри; не огонь творить ражъжение железу, но надымание мешное. Тако же и князь не сам впадает в вещь (злую), но думци вводить. З добрым бо думцею думая, князь высока стола добудеть, а с лихим думцею думая, меньшего лишен будеть» (XXXIII)³⁶.

Речь о высоком и малом княжеском столе могла идти применительно к Ярославу Владимировичу только в 1196—1197 гг., когда он княжил то в Новгороде («высокий стол»), то в Новом Торгу («меньший стол»), а то и этого меньшего был лишен и дождался более благоприятных времен в Суздальской земле.

Князь «впал в злую вещь», с точки зрения новгородского боярства, уже в 1195 г., когда Всеволод искал союза с Новгородом для вой-

³⁵ ПСРЛ, т. IV. Спб., 1848; Новгородская Четвертая летопись, с. 74; см. прим. «ш».

³⁶ Зарубин Н. Н. Указ. соч., разд. XXXIII.

ны с черниговскими князьями, «со всем Олговым племенем». Самые видные представители новгородского боярства — сам посадник Мирошка Нездинич, Борис Жирославич, Борис, Иван, Фома — отправились ко Всеволоду «просяще сына, а Ярослава негодующе». Всеволод арестовал бояр и продержал их у себя два года. Эта крутая мера не помогла, и 26 ноября 1196 г. новгородцы еще раз выгнали Ярослава Владимировича из Новгорода. Ярослав был принят новоторжцами и оказался на малом столе. Как долго он здесь княжил, нам неизвестно, но к концу 1197 г. он оказался уже во Владимире у Всеволода.

Зима 1196/97 г. оказалась тяжелой для Новгорода: новгородцы «седиша всю зиму без князя»; волжский путь был закрыт Новым Торгом, а князья-свойки «дани поимаша по всей волости; по Верху, Мьсте и за Волочком».

В марте 1197 г. в Новгороде сел княжить Ярополк, сын Ярослава Черниговского. Возможно, что в это время Ярослав и переместился из Торжка во Владимирскую землю. Новый князь продержался в Новгороде шесть месяцев «и выгнаша его из Новагорода». Это происходило в сентябре 1197 г. Новгородцы были позваны Всеволодом в его столицу для того, чтобы они пригласили Ярослава в Новгород; 1197 г.: «Идоша из Новагорода переднии мужи и сочкыи и пояша Ярослава со всею правдою и честью и прииде на зиму по крещении за неделю. И седи на столе своем и обуюся с людьми и добро все бысть»³⁷. С Ярославом вернулся и посадник Мирон, проведший два года во Владимире. Ярослав княжил в Новгороде полтора года, от 30 декабря 1197 г. (или 13 января 1198 г.?) по начало августа 1199 г. За это время он построил Спасо-Нередицкий храм (июнь—сентябрь 1198 г.) и совершил поход на Полоцк. В середине 1199 г. Всеволод решил заменить свояка сыном и «выведе Ярослава из Новагорода и веде и к себе». Жена Ярослава в 1199 г. построила Рождественский монастырь; в этом же году была закончена роспись Нередицы.

Детальное рассмотрение взаимоотношений Ярослава с Новгородом в 1195—1199 гг. позволяет нам сделать следующий вывод: наиболее вероятным временем обращения Даниила к Ярославу следует считать вторую половину 1197 г.

Во-первых, упоминание Новгорода Даниилом в это время не было уже нетактичным, так как новгородский стол был уже освобожден и Всеволод снова прочил на него Ярослава, для чего и затребовал к себе во Владимир посольство передних мужей Новгорода.

Даниил смело мог сопоставлять свое бедственное положение с блестящими перспективами своего патрона: «Кому ти есть Новгород...» В концовке своего «Слова» Даниил как бы снова возвращает читателя к мысли о предстоящих переменах в жизни князя: «Умножи, господи, вся человеки под нози его».

Во-вторых, князь Ярослав к этому времени побывал уже и на высоком и на малом столе и вполне мог оценить слова Даниила о вреде лихого и о пользе доброго советчика-думца.

В-третьих, именно в эти месяцы временного пребывания Ярослава во Владимиро-Суздальской земле уместно было такое сочетание новгородских и суздальских географических названий, упомянутых в «Слове Даниила Заточника»: «...так и мы, господине, желаем (жадаем) милости твоя, зане, господине, кому Боголюбово, а мне — горе лютое; кому Белоозеро, а мне — черней смолы; кому Лаче озеро, а мне на нем седа плачь горький; и кому ти есть Новъгород, а мне и углы опадали, зане не процветет часть моя» (IX).

³⁷ Новгородская Первая летопись старшего и младшего изводов, с. 236—237.

Разгадывая связи этих географических пунктов с содержанием челобитной Даниила Ярославу Владимировичу, мы должны прежде всего отбросить мысль о случайности этих упоминаний, о пустом балагурстве и каламбурах. О Новгороде уже сказано выше; озеро Лаче названо автором своим местом жительства.

Почему названы еще два пункта? Боголюбиво, личная резиденция Всеволода, было намеком на сюзерена Ярослава, великого князя; это не требует особых пояснений. Сложнее определить, зачем понадобилось упоминать далекое Белоозеро, клином врезавшееся в новгородские владения и доходившее почти до Волочка и Заволочья.

Вспомним, что зимой 1196/97 г. Ярослав и Всеволод собирали дани в новгородских владениях именно поблизости от Белоозера «за Волочком». Может быть, здесь, на этой важнейшей стратегической позиции, и оставался Ярослав, наиболее заинтересованный в оказании военного давления на Новгород. Вспомним, что и в последующее время князья «Низа» Василий Дмитриевич в 1397 г. и Иван III в 1471 г. во время конфликтов с Новгородом начинали с того, что, идя от Белоозера, устремлялись на Заволочье, на Северную Двину и тем самым вынуждали Новгород идти на уступки.

Пребывание Ярослава Владимировича осенью 1197 г. на Белоозере более чем вероятно. Только Белоозеро и могло быть владимиро-суздальской базой для военных операций против новгородцев «за Волочком». А если это так, то вполне понятна и просьба Даниила, находившегося на озере Лаче, близ Белоозера, дать ему личную аудиенцию: «Княже мой, господине! Яви ми зрак лица своего!» Даниил знает, что на этой аудиенции его бедная одежда может произвести плохое впечатление на князя и заранее просит извинить его: «Господине мой, не зри внешняя моя, но возри внутренняя моя. Аз бо, господине, одеянием оскуден есмь, но разумом обилен...» (XIX, XXVIII). От озера Лаче до города Белоозера всего 3—4 дня конного пути. По непонятной причине большинство исследователей продолжают повторять старую ошибку и относить озеро Лаче к новгородским владениям, тогда как еще Е. Голубинский указал на эту ошибку и верно определил принадлежность Белоозера к Ростовской земле³⁸.

То, что Ярослав при всех его злоключениях не был все же бездомным приживальщиком Всеволода, явствует из раздела XXIV: «Гусли бо строятся персты, а тело основается жилами. Дуб крепок множеством кореня. Тако и град наш — твоею дръжавою».

В условиях 1197 г. наиболее вероятно, что городом Ярослава был Белозерск — далеко выдвинутый в новгородские земли ростово-суздальский форпост, который Даниил, живший на Лаче-озере, с полным правом мог называть «нашим городом». Приведенные выше слова абсолютно неприменимы к Новгороду. Не таков был этот город, чтобы позволить князю играть на нем, как на гусях, и никогда кратковременные князья не были ни жилами, ни корнями вольного города.

Так гипотетически распределяется география «Слова» в определенных исторических условиях 1197 г.: Боголюбиво — резиденция великого князя Всеволода Юрьевича; Белоозеро — князь Ярослав, собирающий отсюда новгородскую дань в Заволочье; озеро Лаче — местопребывание разоренного «мужа» Даниила; Новгород — «высокий стол», ожидающий князя Ярослава.

Определив, насколько возможно, время написания «Слова Даниила Заточника», мы должны подойти к вопросу о цели его послания

³⁸ Голубинский Е. История русской церкви. Т. I, 1-я пол. тома. М., 1901, с. 867, прим. 1.

князю Ярославу Владимировичу, а тем самым затронуть и вопрос о личности самого Даниила.

Непосредственная цель давно уже определена исследователями — получение князей «милости» в виде денег или села с крестьянами, защищенного от тиунов и рядовичей, или какого-то места, дающего доход. Неясным остается только эквивалент этой милости. Едва ли Даниил просто просил на бедность, не предполагая чем-то услужить князю. Вот здесь-то и становится необходимым раскрытие его личности, его жизненных, деловых возможностей.

Яркое и многогранное произведение Даниила своими смелыми и неожиданными метафорами нередко вводило исследователей в заблуждение, и художественный, литературный прием они принимали за проявление его биографических черт. Так родилось представление о том, что Даниил был вором (С. П. Шевырев) или мастером золотых и серебряных дел (М. Н. Тихомиров). О таких попытках остроумно писал И. У. Будовниц: «С таким же успехом можно заявить, что Даниил был музыкантом («вострубим убо яко в златоконанныя трубы... и начнем бити в стребреныя органы»), мельником или хлебопеком («пшеница бо, много мучима, чист хлеб являет»), рыбаком («невод не одержит в себе воды, точию рыбы едины»), суконником («паволока бо испещрена многими шелки, красно лице являет») ³⁹. После работы И. У. Будовница появилась новая гипотеза Н. Н. Воронина, считавшего, что Даниил — «любимый княжеский шут-скоморох», то получавший «пиннок княжеского сапога» (с. 71), то наушничавший князю «с глазу на глаз рано утром в княжеской ложнице» (с. 80) или усыплявший его в этой же спальне, «где князь засыпал под болтовню — «байки» своего шута» ⁴⁰. Слово «шут» в применении к Даниилу было употреблено задолго до Н. Н. Воронина, но этот взгляд не получил поддержки впоследствии ⁴¹. Д. С. Лихачев писал значительно осторожнее: «Даниил — это своего рода «интеллигент» древней Руси XII—XIII вв., интеллигент, принадлежащий к эксплуатируемым слоям общества... Даниил только учился у скоморохов, но сам он скоморохом не был» ⁴².

Вопрос о том, как и чем собирался Даниил отплатить князю за испрашиваемую милость, Д. С. Лихачев не касался: «Холоп или дворянин, Даниил нашел средства отшутиться у князя, нашел привычный путь шуткой вымолвить себе милость...» ⁴³

Поскольку ответа на этот вопрос дано не было, нам придется заняться такой темой, как «Даниил и князь», во всех ее аспектах. Прежде всего следует определить отношения Даниила и Ярослава Владимировича до написания «Слова».

Откуда родом Даниил? Исследователи называют его родиной и Суздальскую землю, и Новгород, и Переяславль Русский. Суздальщина появилась в результате искусственного объединения Даниила с псевдо-Даниилом; автор «Моления», сын рабы переяславского князя, по всей вероятности, действительно был уроженцем северо-востока.

На новгородском происхождении автора «Слова» настаивал

³⁹ Будовниц И. У. Указ. соч., с. 281.

⁴⁰ Воронин Н. Н. Указ. соч., с. 71, 80, 81.

⁴¹ «...Были у нас писатели, представлявшие из себя печальных и потешных гениев-шотов» (Голубинский Е. Указ. соч., с. 867).

⁴² Лихачев Д. С. Социальные основы стиля «Моления» Даниила Заточника.— ТОДРЛ, т. X, с. 118. Свои выводы Д. С. Лихачев основывал не на том раннем варианте, о котором говорит Н. Н. Воронин («Слово»), а на позднем, более демократизированном и упрощенном «Молении» XIII в.

⁴³ Там же, с. 118.

С. П. Обнорский⁴⁴, но его вывод основывается лишь на одном разделе «Слова Даниила Заточника». Говоря о произведении в целом, Обнорский характеризует язык Даниила как «нормальный русский литературный язык старшего периода; он смыкается по своим чертам с языком таких наших оригинальных памятников... как Русская Правда, творения Владимира Мономаха и др.»⁴⁵ Таким образом, язык «Слова» во всем его объеме Обнорский сопоставляет не с новгородскими, а с южными киевскими памятниками. Новгородизмы же он уловил во вставке о злых женах. Вставной характер раздела о злых женах явствует из обрамляющих его вспомогательных фраз: раздел предвнесен словами «Глаголеть бо в мирских притчах...», а завершается он типичным для нарушающих общий смысл вставок: «Еще возвратимся на предняя словеса». Оба приведенных Обнорским примера находятся именно между этими фразами и, следовательно, относятся к обширной выписке, сделанной Даниилом из «Слова о злых женах», которые и следует, по авторитетному утверждению С. П. Обнорского, относить к новгородским памятникам.

Итак, по данным языка, Даниила следует считать южанином, хорошо владевшим литературным языком, представленным киевскими памятниками. Косвенно о южном происхождении Даниила может говорить и разобранная выше фраза о его беседе с князем Ростиславом. Из трех тезок только брат Ярослава Владимировича мог применить к себе крылатую фразу о нищенском княжеском уделе, но он никогда не был во Владимиро-Суздальской земле⁴⁶. В начале 1190-х годов Ростислав Владимирович воевал с половцами на юге под началом Ростислава Рюриковича, а к 1195 г. судьба превратила его в подручного князя Давыда Смоленского и здесь, в Смоленской земле, Ростислав Владимирович воевал с врагами своего сюзерена. По раскладу враждующих сил братья оказались в разных лагерях; Ярослав (адресат Даниила) был союзником Всеволода Большое Гнездо, а Ростислав служил тем князьям, с которыми Всеволод начал длительную тяжбу, в частности из-за Треполя, отчины «Володимеричей».

Беседа Даниила с князем Ростиславом Владимировичем могла происходить только где-то на киевско-переяславском юге, где до 1182 г. жил Ярослав Владимирович и до 1195 г. — его брат Ростислав.

Даниил предстает перед нами сравнительно молодым человеком («ун възраст имею»), который мог бы еще при желании поправить свои дела женитьбой на богатой невесте. Однако сейчас он настолько беден, что ему некуда привести свою невесту, и он может рассчитывать только на положение зятя-приймака: «Или ми речеси: женися у богата тестя чести великие ради; ту пей и яжь» (и веселися — Б. Р.) (XXXVII). Юность Даниила относительна: он знал и более хорошую жизнь, когда мог приглашать к себе друзей и ставить перед ними «трапезы многоразличных брашен». Теперь же он плохо одет, живет в доме с дырявой крышей, где «каплями дождевыми аки стрелами сердце пронизающе». Даниил успел получить хорошее образование, прочитать множество книг: «Аз бо, княже, ни за море ходил, ни от философов научихся, но бых аки пчела, падая по разным цветам совокупляя медвенный сот, тако и аз, по многим книгам исьбирая сладость

⁴⁴ Обнорский С. П. Очерки по истории русского литературного языка старшего периода. М.—Л., 1946, с. 129.

⁴⁵ Там же, с. 126.

⁴⁶ Об этом можно так решительно говорить потому, что владимирская летопись последней четверти XII в., во-первых, тщательно фиксирует приезды разных князей и, во-вторых, очень внимательна к Ярославу Владимировичу; о его брате Ростиславе летопись молчит.

словесную и разум и совокупих, аки в мех воды морские» (XLVI). Его начитанность в ходовой литературе XII в. несомненна. Знал он и русскую летопись (см. XXII).

От князя ему нужно не просто незначительное подаяние — Даниил несколько раз говорит о злате и серебре, раздаваемых княжым людям, о том, что «мужи злата добудуть, а златом мужей (князю) не добыти» (XXIII). Даниил хочет быть огражденным от разных обид «страхом грозы» княжьей. Возможно, что он много потерял от нарушения его иммунитета княжескими тиунами и рядовичами, и теперь он самому себе советует: «Не имей себе двора близ царева двора и не дръжи села близ княжа села: тивун бо его аки огонь трепетицею накладен и рядовичи его — аки искры. Аще от огня устережешися, но от искр не можеши устеречися...» (XXVI). Это известное место в «Слове» вовсе не является каким-то антикняжеским выпадом, как его часто хотят представить; здесь явно видна горечь судьбы мелкого земледельца, разоренного княжескими рядовичами, может быть, без ведома князя. И очень маловероятно, что здесь речь идет о рядовичах того самого князя, к которому так подобострастно обращается наш автор — ведь на озеро Лаче его мог упрятать и Всеволод.

Себя Даниил косвенно причисляет к «мужам», т. е. к привилегированному сословию, дорожащему рыцарской честью: «...мужеви лепше смерть, ниже продолжен живот в нищети» (XI). Возможно, что в свои молодые годы Даниил успел и повоевать, как это приличествует настоящему «мужам»: он знает, что воевать под водительством хорошего князя так же легко, как пасти коней в огражденном загоне; он знает, что «безнарядием полки погибають» «без добра князя» (XXIII). Знаменитая фраза о том, что Даниил не храбр на рати, появится только в «Молении» у псевдо-Даниила, а здесь ее еще нет. Даниил рассуждает точно так же, как дружинные летописцы, считая, что князю или царю «мужи злата добудуть, а златом мужей не добыти» (подразумевается лежащее втуне сокровище).

Даниил был уже ранее знаком с князем Ярославом и пользовался его благорасположением: «Но видих, господине, твое добросердие к себе и притекох к обычной твоей любви...» (VI). Даниил беседовал когда-то с князем Ростиславом (как было предположено выше, родным братом Ярослава) и очень лаконично, без пояснений напоминает об этом Ярославу, что может свидетельствовать об их давнем знакомстве еще в те времена, когда и князь и юноша-книжник были еще где-то на киевском юге. Больше того, по одному намеку Даниила (XXV) мы можем предполагать, что Даниил оставил отчий дом и последовал за князем: «князь щедр — отец есть слугам многим: мнози бо оставляють отца и мать, к нему прибегают». В более позднее время, расставшись с Ярославом, Даниил состоял с ним в переписке, получая письма от князя: «...глас твой сладок и образ твой красен; мед истачають устне твои. И послание твое — аки рай с плодом» (XIX).

Посмотрим, что же, со своей стороны, предлагал Даниил князю Ярославу Владимировичу, от которого он ожидал, в случае успеха своей челобитной, и злата с серебром, и иммунитета — «заборони» от ненасытных рядовичей; и ограждения от всяческих обид «страхом грозы» княжьей. Даниил на протяжении всего своего послания расхваливает себя прежде всего как умного человека и красноречивого оратора. Проследим это по всем 66 разделам «Слова»:

I. Первые строки вступления открываются торжественным гимном собственному уму и рассудительности Даниила: «Вострубим яко в зла-

токованные трубы в разум ума своего!..» Дважды говорится здесь о мудрости; себя Даниил называет «смысленным», т. е. рассудительным.

II. Похвалив во вступлении свой разум и рассудительность, Даниил начинает хвалить свою речь и свое ораторское искусство: «Бысть язык мой яко трость книжника скорописца и уветлива уста аки речная быстрость...»

XIII. Даниил описывает преимущества богатства прежде всего с точки зрения внимательности людей к речам богатого и бедного. «Богат возглаголетъ — вси молчат и вознесут его слово до облак... Их же ризы светлы, тех речъ чиста».

XXVII. Автор противопоставляет богатых неразумных людей бедному мудрецу. Нищий мудрец, т. е. сам Даниил, подобен золоту в грязном сосуде, а неразумный богач подобен красивой шелковой наволочке, набитой простой соломой.

XXVIII. «Аз бо... одеянием оскуден есмь, но разумом обилен... Бых мыслию паря, аки орел по воздуху».

XXIX. Для выявления своего ораторского искусства Даниил использует вычурную метафору. Он говорит, что, если поставить глиняный сосуд под поток его языка, «да накаплютъ ти слажше между словеса уст моих». Добрые словеса не только «сладостью напаяють душу», но и покрывают печалью сердца безумных.

XXX. В средней, кульминационной, части «Слова», уже раскрыв князю свои таланты и уверив его в своем уме и красноречии, Даниил называет одну из тех заманчивых для него сфер, где он может применить на практике оба своих главных качества, — это сфера дипломатии: «Мужа бо мудра посылай и мало ему кажи, а безумного посылай — и сам не ленися по нем ити». Опять на первом месте словеса и понятливость исполнителя. Разум удержит командированного с дипломатическим поручением от всяких увиденных им соблазнов, а неумный человек вместо выполнения посольских дел окажется в каком-нибудь злочном месте: «Очи бо мудрых желаютъ благых, а безумного — дому пира (дому пировного)». Косвенно с этой же темой переездов из страны в страну связано и противопоставление богатого бедному: «Богат муж везде знаемъ есть и на чюжей стране друзи держить, а убог во своей невидим ходить» (XIII).

XXXI. Раздел посвящен доказательству того, что глупых не стоит и учить. Снова все сводится к умным речам: «Псом бо и свинням не надо бе злато ни сребро, ни безумному драгие словеса». Слово «безумный» у Даниила означает просто неумного, глупого человека.

XXXIII. Здесь Даниил называет вторую сферу приложения ума и мудрости «смысленного» мужа: «Князь не сам впадает в вещь (злую), но думци вводятъ: З добрым бо думцею думая, князь высока стола добудеть, а с лихим думцею думая, меншего лишенъ будеть». Даниил ведет речь не о боярской думе, не об официальном совете при князе, а об одном умном советнике, об одном думце, беседующем с князем сам-друг. Единственное число этой фразы прямо ведет нас к постижению главного замысла «Слова».

XLII. Высказав две заветных мысли о своей пригодности для княжских посольств и мудрых советов, Даниил по непонятной для нас причине переходит к обличению злых жен. Прежде всего порицается мужчина, «иже кем своя жена владееть», мужчина, женившийся «прибытка деля», и категорически отрицается такой выход из нищеты, как женитьба у богатого тестя.

Среди женоненавистнических сентенций, сформировавшихся за пределами челобитья Даниила и в неизвестное нам время к нему присоединенных⁴⁷, есть афоризмы, близкие к посольским мыслям Даниила: «Лутче есть во утле лодии ездети, нежели зле жене тайны поведати; утла лодиа порты помочит, а злая жена всю жизнь мужа своего погубить». Здесь речь идет, разумеется, не о каком-то мелком житейском секрете, а о такой важной тайне, раскрытие которой может погубить всю жизнь неосторожного мужа. Слова о хранении тайны тоже входят в комплекс представлений о дипломате и советнике.

XLVII. Блеснув перед князем своим красноречием и начитанностью, Даниил изящно завершает свою челобитную афоризмами о необходимой краткости речи: даже певчая птица может надоесть слишком длительным пением; только шелк хорош, если кусок длинен, а речь не должна быть длинной.

Итак, мы видим, что основным содержанием «Слова Даниила Заточника» является не столько жалоба на бедственное положение автора, сколько рассказ князю о достоинствах автора. Достоинства эти очень однозначны: отбросив скромность, Даниил расхваливает себя прежде всего как умного, красноречивого человека. Он не просто просит милости (или милостыни) у князя, он нанимается к нему на службу; при этом ему не приходится признаваться в собственной трусости, как это пришлось сделать автору «Моления», но явно, что его привлекает не дружинная карьера. Ему нужен князь, «щедр, аки река, текуща без брегов», князь, привлекающий своим златом мужей, но не для ратных дел и службы рядовичем или тиуном в домене князя.

Цель челобитья Даниила состоит в том, чтобы еще раз убедить Ярослава Владимировича в своих исключительных способностях в сфере умных речей, сладких словес, мудрых советов, могущих помочь князю в получении более высокого стола. Одновременно Даниилу нужно вытеснить из поля зрения Ярослава каких-то богатых, но неумных людей, тех потенциальных лихих думцев, с которыми можно и малый стол потерять. Именно в этом, 1197 г., после потери Ярославом Торжка множество новгородцев, возглавляемых такими боярами, как посадник Мирошка Нездинич и Борис Жирославич, находились в плену у Всеволода и бродили по столице Суздальской земли: «Хожашу по граду Володимиру по своей воли»⁴⁸.

Наиболее вероятно, что Даниил с его «увеличивыми устами», «трусью скорописца» и несомненным умом и образованностью предлагал себя Ярославу Владимировичу в качестве близкого советника или секретаря, особенно пригодного для ведения разного рода переговоров и посольских дел, где особенно ценны острое слово, вовремя помянутая народная мудрость, тонкий книжный афоризм, почерпнутый из Псалтыри или «Пчелы». Как княжеский посол, он с полуслова поймет задачу посольства; своей бойкой и образной речью сможет убедить собеседника, сумеет сохранить тайну и не променяет интересы посольского дела на удовольствия «дома пировного».

И опять-таки именно в 1197 г. князю Ярославу очень нужен был такой умный дипломат для того, чтобы после всех бесчинств, содеянных им в Новгородской земле, снова установить приличные отношения с новгородским боярством.

⁴⁷ Тихомиров М. Н. «Написание» Даниила Заточника. — ТОДРЛ, т. X, с. 278. Часть раздела о злых женах прямо связана с конструкцией «Слова» («Или ми речеши: женися у богата тестя...»), но М. Н. Тихомиров прав в том, что едва ли в оригинале были все афоризмы, связанные с этой вечно живой темой.

⁴⁸ Новгородская Первая летопись старшего и младшего изводов, с. 236.

В самых первых строках «Слова Даниила Заточника» содержится несколько загадочных намеков на то, что этот красноречивый скорописец, наполненный книжной мудростью, уже выступал на литературном поприще, но выступал неудачно и вынужден был отречься от созданного им или уничтожить его: «...покушахся написати всяк съуз сердца моего и разбих зле, аки древняя младенца о камень» (II). Если здесь Даниил говорит лишь о том, что он уже пытался выразить в словах все то, что тяготило его («всяк съуз сердца»), то далее он несколько шире приоткрывает завесу своей литературной тайны: «Се же бе написах, бежа от лица художества моего, аки Агарь рабыня от Сарры, госпожа своя» (V).

Хотя автор «Моления» и заменил книжное слово «художество» просторечным «скудость», мы должны все же последовать за теми, кто переводит его в более близком для нас смысле как «искусство», «мастерство». Для нас очень важно то, что Даниил в данном случае обратился к библейской легенде. Ведь Агарь бежала от Сарры не потому, что она была рабыней, а лишь после того, как она родила сына от Авраама, мужа Сарры. Здесь, как и в первом случае, речь идет о «младенце», о каком-то произведении, которое могло навлечь на Даниила гнев господина.

Еще в одном месте «Слова» содержится намек на какую-то прошлую провинность Даниила: «Тем же вопию к тебе, одержим нищетою: помилуй мя, сыне великого царя Владимира, да не восплачюся рыдая, аки Адам рая; пути тучю на землю художества моего!» (XII). Художество Даниила было несомненно литературным («покушахся написати...») и по своей сущности, очевидно, достаточно резким и острым, чтобы повлечь за собой изгнание из рая. Где мог быть этот рай? Географические признаки появляются в «Слове Даниила Заточника» сразу после иносказания о библейской Агари, объясняющего причину нынешнего нищенского состояния Даниила, и после просьбы к князю о милости. Князь Ярослав должен был знать, в чем состояла литературная провинность нашего увертливого борзописца и по какому поводу в челобитной расставлены географические ориентиры. «Кому Боголюбово, а мне — горе лютое...» Эта антитеза явно связана с княжеским двором Всеволода Большое Гнездо: кому-то хорошо в Боголюбовском замке, а Даниилу на Лачь-озере «плач горький». Боголюбово не связано с адресатом Даниила, Ярославом Владимировичем (к нему относятся, по всей вероятности, упоминания Белоозера и Новгорода); Боголюбово в этом контексте, вероятнее всего, символизировало то счастливое прошлое Даниила, которого он лишился в результате попытки «написати всяк съуз сердца» своего; другими словами: благополучная жизнь Даниила, до того как он был ввергнут в нищету неведомой нам «Саррой», должна была проходить в окружении князя Всеволода, владельца Боголюбова.

Грехопадение нашего «Адама» произошло, по всей вероятности, задолго до написания им челобитья к князю Ярославу, так как по всему духу его «Слова» видно, что он не только что оказался в изгнании, а что он уже закоснел в своей нищете. Даниил сравнивает себя с травой, растущей в тени, с деревом на пути, которое «многие посекают». Продолжая сравнения, Даниил сопоставляет неудачника с оловом, часто переплавляемым, с пшеницей, многократно размалываемой. Свою печальную жизнь он уподобляет медленному процессу поедания тканей молью: «Молеви ризы едят, а печаль чело-

века». В его доме уже «углы опали», он стонет под осенними дождями и зимним снегом; Даниил дошел до отчаяния и предпочитает смерть продолжению жизни в такой нищете. Все говорит о том, что после катастрофы и внезапной потери благосостояния («... и распяся живот мой... и покры мя нищета аки Черное море фараона») Даниилу довольно долго пришлось жить тягостной жизнью обнищавшего изгнанника. Поэтому заточение его на Лаче-озеро надо отнести не к 1197 г., когда он, по нашим расчетам, писал свою челобитную, а на несколько лет ранее.

Даниил Заточник в письме к Ярославу Владимировичу так настойчиво напоминал о своем литературном труде, принесшем ему несчастье, что это обязывает нас начать поиски этого злополучного художества. Географический круг поиска — Владимиро-Суздальская земля, держава того князя, которому принадлежало Боголюбово и который мог забросить провинившегося писателя в самый отдаленный угол своего княжества на Лаче-озеро. Хронологические рамки поиска определяются приблизительно 1180-м — началом 1190-х годов. При отсутствии отдельных самостоятельных произведений этого времени наиболее естественно обратиться к рассмотрению летописей Владимиро-Суздальской земли за время княжения Всеволода Большое Гнездо. Наши поиски должны идти по двум путям: во-первых, интересно было бы найти в летописи памфлетное или социально острое произведение, которое могло бы быть сближено с тем художеством Даниила, которому он обязан изгнанием, а во-вторых, следует обратить внимание на те разделы летописания, где встречаются характерные для Даниила афористический стиль, мирские притчи, цитаты из церковной литературы.

Начав поиск, мы быстро находим в Лаврентьевской летописи два поучения, насыщенные социальной тематикой. К сожалению, они до сих пор не привлекали внимания исследователей⁴⁹. Одно из них, более умеренное, написано по поводу пожара во Владимире 18 апреля 1184 г. (6693 г. по ультрамартовскому счету), а другое, страстно и резко обличающее, — по случаю другого пожара во Владимире же 23 июля 1192 (6701) г. Любопытна судьба поучения 1192 г. (к которому мы обязательно вернемся в дальнейшем): оно не сохранилось ни в Радзивилловской, ни в Академической летописях (М. Д. Приселков считает, что оно было сознательно изъято)⁵⁰, отражавших в большей степени владимирскую, провсеволодовскую тенденцию. Поучение 1192 г. уцелело только в Лаврентьевской летописи, обработанной в Ростове при князе Константине, враждовавшем со своим отцом Всеволодом. В Лаврентьевской летописи, как пишет А. Н. Насонов, «ростовская летописная работа бросает как бы исполинскую тень на летописание предшествующих десятилетий»⁵¹. Это ужестораживает нас: поучение, направленное против «неподобных» дел и «вписанья неправедного», созданное во время могущества князя Всеволода Большое Гнездо, сохранилось только в той летописи, которая редактировалась при дворе его строптивного нелюбимого сына.

В истории владимирского летописания М. Д. Приселков придает очень большое значение тому году, описание которого завершается

⁴⁹ А. Н. Насонов, занимавшийся проблемой социально-политической направленности владимирских и ростовских летописей, остановился в первом случае на 1177 г., а во втором начал рассмотрение лишь с 1206 г. Таким образом, интересующие нас поучения 1184 и 1192 гг. не попали в поле его зрения (Насонов А. Н. История русского летописания XI — начала XVIII в. М., 1969, с. 158 и 168).

⁵⁰ Приселков М. Д. История русского летописания XI—XV вв. Л., 1940, с. 84.

⁵¹ Насонов А. Н. Указ. соч., с. 168.

поучением по случаю пожара 6701 г. Приселков переводит эту дату как 1193 г., но правильнее считать по ультрамартовскому счету и переводить на наше летосчисление как 1192 г.⁵² Приселков, как известно, считал возможным говорить об особом своде 1192 г. (в его тексте 1193 г., созданным, по его мнению, при кафедральном Успенском соборе тем же лицом, которое вело записи до этого переломного 1192 г.) В доказательство Приселков приводит резкое различие стиля летописных записей до 1192 г. и после него⁵³.

Всего сказанного достаточно для того, чтобы приостановить пока поиск: поучение 1192 г. является единственным социально острым сочинением за всю последнюю четверть XII в. во владими́ро-суздальской литературе, которое может быть предположительно сопоставлено с криминальным художеством Даниила. Кстати, поучение 1192 г. и «Слово Даниила Заточника» 1197 г. сближаются в употреблении крайне редких выражений. Поучение 1192 г. приводит (единственный раз во всем русском летописании XI—XIII вв.) такое выражение, как «разреши съузу неправды», т. е. «уничтожь оковы (путы) неправды». Как мы помним, Даниил в своем «Слове» тоже пользуется этим выражением: «покушахся написати всяк съуз сердца моего...», т. е. «я пытался изложить все то, что сковывало (опутывало) мое сердце».

Направим поиск по второму пути: попытаемся выяснить, нет ли во владимирском летописании того афористического стиля, который так характерен для Даниила. Следует оговориться, что употребление цитат и изречений является литературным штампом, который применяется многими летописцами и сам по себе не определяет ничего. Но дело и в том, что афористический стиль не был обязательным для летописей; разделы, насыщенные притчами и изречениями, чередуются с разделами, где их совершенно нет. В Лаврентьевской летописи церковные книжные мотивы за XII в. встречены эпизодически только под 1125 г. (некролог Мономаха), 1169 г. (казнь епископа Федора и события в Новгороде), 1174 г. (убийство Андрея Боголюбского), под 1177 г. (Липицкая битва). М. Д. Приселков первым уловил, что в последней четверти XII в. наблюдается «насыщение летописных записей потоком цитат из церковных книг и поучений»⁵⁴. У меня вызывает сомнение только начальная дата этого потока цитат, указанная М. Д. Приселковым, — 1178 г. (следует 1177г.). Под этим годом помещена точная выписка из «Повести временных лет» за 1068 г., где использовано «Слово о ведре и казнях божьих». Эта вставка отделена от всего последующего потока пятью годами без каких бы то ни было цитат. Не исключена возможность того, что вставка о новгородской неправде сделана ретроспективно тем летописцем, который широко пользовался цитатами в конце 1180 г. и явно сочувствовал князю Ярославу Владимировичу, изгнанному новгородцами. Сплошной поток цитат и изречений начинается в 1184 г. и заканчивается упомянутым выше поучением о пожаре 1192 г. Вновь церковные цитаты появляются в 1203 г. и становятся особенно обильными в 1205 г. и в последующие годы в связи с летописанием Константина Ростовского.

Прежде чем перейти к более подробному ознакомлению с первым потоком цитат 1184—1192 гг., рассмотрим один вспомогательный признак, дающий очень четкую корреляцию с периодами использования

⁵² Летопись по Лаврентьевскому списку, с. 389. 23 июля приходилось на четверг в 1192 г. (Прим. изд.).

⁵³ Приселков М. Д. Указ. соч., с. 78—81.

⁵⁴ Там же, с. 78 и 84.

и неиспользования цитат. Речь идет о титулатуре князя Всеволода Большое Гнездо. Впервые на изменчивость титулатуры обратил внимание А. А. Шахматов, но он не довел своих наблюдений до конца и не сделал выводов из этого важного наблюдения, кроме того, что 1184 г. был годом начала свода⁵⁵. А между тем изменения титулатуры весьма примечательны. Все первые годы княжения Всеволода Юрьевича от 1176 по 1184 г. включительно летописец называет Всеволода просто князем. С 1185 по 1192 г. — великим князем. Нередко к титулу великого князя добавляется родословие: «Всеволод Юргевич Володимерь внук Мономахов»; «Великий князь Всеволод сын Георгиев внук Владимира Мономаха».

С 1193 г. исчезает именование Всеволода великим князем и появляется новая формула: «Благоверный и христолюбивый князь Всеволод Юрьевич». Эта формула держится до 1200 г.⁵⁶

Начиная с 1201 г., когда в летописи преобладают описания южных событий, исчезает предшествующая формула («благоверный и христолюбивый...») и вновь появляется прежняя формула («великий князь»). Эта же формула продолжает применяться и при Константине. Итак, летописание за время княжения Всеволода Большое Гнездо делится княжеской титулатурой на четыре отрезка.

Годы (исправленные)	Рубежи летописания	Княжеский титул	Притчи	
1178—1184	Свод 1177 г. по Лимонову Свод 1184 г. по Шахматову	князь	нет	
1184—1192	Свод 1192 г. по Приселкову	великий князь	Притчи есть	
1193—1200		благоверный и христолюбивый князь	нет	«Слово Даниила Заточника» 1197 г. Притчи есть
1201—1207		великий князь	Притчи есть	

Исключительный интерес для нас представляет полное совпадение этих четырех отрезков с периодами применения афористического стиля и периодами отказа от него. Представление об этих важных для нас совпадениях может дать только синхронистическая таблица, где показаны периоды широкого применения притч, цитат и поучений, изменения княжеского титула и рубежи летописания, устанавливаемые

⁵⁵ Шахматов А. А. Обзорение русских летописных сводов XIV—XVI вв. М.—Л., 1938, с. 12. А. А. Шахматов не вводил поправку на ультрамартовский счет, и поэтому год начала свода у него обозначен как 1185, а не 1184. М. Д. Приселков коснулся вопроса о титулатуре, но заинтересовался им лишь с одной стороны — когда Всеволод получил титул великого князя (Приселков М. Д. Указ. соч., с. 81). Ю. А. Лимонов тоже лишь вскользь затронул титулатуру Всеволода, не подвергнув анализу даже то, что было собрано Шахматовым (Летописание Владимиро-Суздальской Руси. Л., 1967, с. 89).

⁵⁶ В виде исключения, изолированно, эта формула дана в 1189 г., а простое именование великим князем встречается за этот период дважды (1196 и 1198 гг.), что найдет объяснение в дальнейшем.

разными исследователями. Даты даны с исправлениями по Н. Г. Бережкову⁵⁷.

Приведенная таблица позволяет говорить о трех разных авторах, ведших те летописи, которые вошли потом в Лаврентьевскую летопись.

Первый из них, продолжая Владимирский свод 1177 г., применял простое наименование «князь» и не вносил на свои страницы притч и изречений. Второй автор начал работу в 1184 г., ввел обычный для киевского юга титул «великий князь» и широко пользовался изречениями и притчами. «Поток цитат», подмеченный М. Д. Приселковым, начинается именно в это время и продолжается до 1192 г., завершаясь поучением по случаю пожара во Владимире. После пожара владимирскую летопись ведет иной, третий по счету летописец, применяющий вычурную титулатуру («благочестивый и христолюбивый князь») и не пользующийся афористическим стилем своего предшественника. Его рука видна вплоть до рубежа XII и XIII вв. Южные события 1201—1205 гг. и события, связанные с Константином (особенно его отъезд в Новгород), описаны автором, который по формальным признакам тождествен с нашим вторым летописцем 1184—1192 гг.: он возрождает забытую формулу «великий князь» и широчайшим образом пользуется притчами, цитатами и поучениями.

6

«Поток цитат» в Лаврентьевской летописи начинается с 1184 г. и связан с появлением во Владимире и Ростове нового епископа Луки, поставленного по настоятельному требованию князя Всеволода, преодолевшего сопротивление митрополита-взяточника. До поставления Лука был игуменом Спасского монастыря в Киеве, на Берестове, где находилась могила Юрия Долгорукого и Глеба Юрьевича, отца и брата Всеволода.

Возможно, что Лука привез с собой или привлек на месте летописца, который открыл новый раздел во владимирском летописании, раздел, насыщенный цитатами из библейских пророков. Первым его произведением был панегирик новому епископу, наполненный различными хвалебными гиперболами, не очень даже приличными по отношению к живому человеку. Однако панегирик несомненно писался при жизни епископа Луки, до 10 ноября 1188 г., так как содержит прямое обращение к нему: «Молися за порученное тебе стадо, за люди хрестьяньская, за князя и за землю Ростовскую, и же взирающе на въздержанье твое, прославляють бога...»

Вторым произведением нового летописца было поучение по поводу пожара во Владимире 18 апреля 1184 г., когда «погоре бо мало не весь город и церквий числом 30 и 2», в том числе и Успенский собор Андрея Боголюбского. Здесь цитируется Евангелие, а также Иов, Исайя и Давид. Литературной особенностью этого поучения являются риторические восклицания: «Да никто же дерзнет рещи, яко ненавидимы богомь есмы. Да не будеть! Кого тако бог любить, якоже ны възлюбил и възнесл есть? Никого же!» Пожар расценивается как божья казнь за грехи двойкого рода: религиозные («яко на хрестьяньске роде страх и колебанье») и социальные. К последним отнесены: зависть, мстительность, несправедный суд над бедными вдовами, тайная клевета.

С приездом киевлянина Луки во владимирском летописании воз-

⁵⁷ Бережков Н. Г. Хронология русского летописания. М., 1963, с. 79—88.

родился интерес к южнорусским событиям: здесь помещен рассказ о победе киевских князей над Кобяком 31 июля 1184 г. Он носит следы зависимости от киевской летописи, сведения которой неумело сокращены (выпала вторая битва), в результате чего главным героем похода оказался Владимир Глебович Переяславский, племянник Всеволода. Дважды в этом рассказе приводятся церковные афоризмы.

Годовая статья 1185 г. в Лаврентьевской летописи состоит из записей трех категорий: во-первых, это краткие деловые заметки без афористических дополнений даже там, где был случай их применить (как, например, по поводу солнечного затмения 1 мая 1185 г.). Ко второй категории следует отнести известный рассказ о походе Игоря Святославича на половцев. Он основан на каких-то не очень точных сведениях (снем у Переяславля, трехдневное веселье на Каяле), но все же подробно повествует об этом далеком от Суздальщины событии.

Летописец в пяти местах вставил цитаты из разных церковных книг, завершив весь рассказ фразами из того же «Слова о казнях божьих», которым он завершил свой текст о пожаре 1184 г. с теми же стилистическими особенностями: «Но да никто не можетъ рещи, яко ненавидит нас бог. Не буди то! Кого тако любить бог, якоже ны възлюбил есть и възнесл есть...» Рассказ о «полку Игореве» содержит не только фактические ошибки, но и серьезные противоречия, отмеченные еще М. Д. Приселковым⁵⁸. В начале его Ольговичи показаны хвастунами и честолюбцами, а в конце, говоря о бегстве Игоря, летописец очень почтительно добавляет: «не оставитъ бо господь праведного в руку грешничию...»

Возможно, что владими́ро-суздальский автор использовал какой-то южный литературный источник (например, враждебную Игорю киевскую летопись Святослава), дополнив его недостоверными слухами и своими излюбленными изречениями и цитатами.

Третьим видом сообщений в годовой статье 1185 г. является самостоятельный рассказ того же летописца — любителя афоризмов о рязанской войне, переданный им с большими подробностями. Этот рассказ можно расценивать как особое сказание с эпитафией о злодеяниях Святополка Окаянного.

Автор уделяет большое внимание не только военным действиям (полководцем суздальских войск был Ярослав Владимирович, адресат Даниила), но и посольским делам, подробно знакомя читателей со всеми переговорами Всеволода с рязанскими Глебовичами.

Совершенно особый интерес для нас представляют те афоризмы, при помощи которых автор комментирует неповиновение воинственных рязанцев, еще недавно бывших послушными «шереширами» Всеволода, а теперь отвергших миролюбивое посольство великого князя: «Яко же Соломон глаголетъ: «Кажа злыя, приемлетъ собе досаженье. Обличишь безумнаго — поречеть ты. Не обличай злых, да не възненавидятъ тебе. Обличай премудра — възлюбить ты, а безумнаго обличишь — възненавидеть ты». Эти летописные притчи очень близки к тем притчам, из которых умело соткано «Слово Даниила Заточника». У Даниила мы найдем места, близкие по форме и содержанию: «Лепше слышати прение умных, нежели наказание безумных. Дай бо премудрому вину — премудрее будетъ» (XXX).

Еще раз бытовые притчи, близкие по стилю к Даниилу, встречаются

⁵⁸ Приселков М. Д. Указ. соч., с. 81. Предположение М. Д. Приселкова об использовании здесь летописи Переяславля Русского должно отпасть, так как именно в отношении Переяславля допущена ошибка: идя на Донец, Игорь никак не мог соединиться с союзниками у Переяславля, лежащего в стороне более чем на 200 км.

ся в летописи в связи с посольством испугавшихся рязанцев, готовых заключить мир. Всеволод отверг мир: «Якожи пророк глаголетъ: рать славна луче есть мира студна. Со лживым же миром живуше, велику пакость землям творять».

Третье посольство вызвало третий комплекс притч. Посредником между Всеволодом и рязанскими князьями оказался черниговский епископ Порфирий, завязавший в 1186 г. какие-то тайные переговоры с рязанцами «не яко святительскы, но яко переветник и ложь»: «Якоже глаголетъ мудрый Соломон: Гнев, укротив лжею, проливаетъ свар, а рать, не до конца смирена, проливаетъ кровь».

Можно заметить, что афоризмы, дополняющие описания посольских дел, носят более светский, бытовой характер, хотя и прикрыты именем Соломона, к чему прибегал и Даниил Заточник. При описании же стихийных бедствий вроде мора (1186 г.), зимней молнии, убившей двоих людей (1188 г.), или пожара (1192 г.) автор снова возвращается к мысли о божьих казнях за грехи человеческие, за беззаконие.

На протяжении 1184—1187 гг. наш автор очень внимателен к изгнанному из Новгорода князю Ярославу Владимировичу. Он подробно описывает маршрут Ярослава в 1185 г., когда тот шел из Владимира через Коломну на Пронск. В походе 1186 г. летописец называет Ярослава на втором месте после Всеволода, впереди всех других (владельческих) князей. Описав свадьбу дочери Всеволода и Ростислава Ярославича Черниговского 11 июля 1186 г., летописец особо отмечает, что на ней был Ярослав Владимирович. Когда новгородцы в 1187 г. снова попросили у Всеволода его свояка на княжение, летописец отметил, что великий князь «отпусти и с ними с честью великою Новугороду».

Особый интерес представляет татищевское дополнение к рассказу о рязанской войне 1186 г. Всеволод Большое Гнездо вместе с Ярославом Владимировичем и другими князьями (в числе которых был и обиженный братьями Всеволод Глебович Рязанский) выступил из Коломны и повоевал земли за Окой. Здесь кончается одинаковость текста Лаврентьевской летописи и Татищева и идет текст, выписанный Татищевым из какой-то не дошедшей до нас летописи. Он прямо продолжает повествование Лаврентьевской. Здесь говорится о приходе половцев: «сие им учинилось за их злодеяние, что братию изгоняли, престаупя роту, яко Премудрый глаголет: «За грех царя казнит бог землю». Роман бо слушая книгини своя, по некоей ее тайной злобе на Всеволода (Глебовича) и ее любимцев, изгонял его, а бояре ему в том безсовестно помогали, но после сами все не вдолге погибли, о чем ниже явится»⁵⁹. Такая стилистическая примета, как обилие местоимений, мешающее усвоению смысла, роднит этот отрывок с летописным рассказом о походе Игоря в предшествующем 1185 г. Изречение, взятое из притч Соломона, выражает довольно смелую мысль: «за грех царя казнит бог землю». Стилистически приведение притч связывает этот рассказ как со всем летописным повествованием о рязанской войне Всеволода и его свояка Ярослава, так и со «Словом Даниила Заточника», адресованным позже этому самому Ярославу.

В «Слове Даниила Заточника» исследователей всегда удивляло обилие сентенций о злых женах. Поиски причин велись в разных направлениях; привлекалась даже, как мы помним, Улита Кучковна. Быть может, одной из злых жен, заставляющих своих мужей делать все по своей воле, является неодобрительно упомянутая здесь княгиня

⁵⁹ Татищев В. Н. История Российская. Т. III. М.—Л., 1964, с. 145 (год 1188). О достоверности татищевского текста здесь см.: Кузьмин А. Г. Рязанское летописание. М., 1965, с. 120—122.

Романа Рязанского: «Не скот в скотех коза, ни зверь в зверех еж, ни рыба в рыбах рак, ни потка в потках нетопырь — не мужь в мужех иже ким своя жена владееть» (XXXIV). Во всей рязанской войне оказался повинен Роман, поступающий по подсказке своей жены и ее любимцев-бояр.

Все сказанное выше о летописце, наполнившем владимирское летописание 1184—1192 гг. «потоком цитат из церковных книг» и более жизненных притч из «Пчелы»⁶⁰, дает нам право сблизить этого летописца, автора Свода 1192 г., с Даниилом Заточником, писавшим свое «Слово» Ярославу Владимировичу около 1197 г.: оба они насыщают свои произведения афоризмами, оба проявляют интерес к Ярославу Владимировичу, оба в какой-то степени интересуются посольскими делами, оба прибегают к панегирическому восхвалению высокопоставленных современников (епископ Лука и князь Ярослав).

Принятие гипотезы о тождестве Даниила с автором владимирской успенской летописи 1184—1192 гг. помогло бы нам и в расшифровке загадочных слов Даниила Заточника о брошенном им «художестве», о бегстве его от своего господина, подобном бегству Агари от Сарры.

Последнее церковное поучение в Лаврентьевской летописи за XII столетие относится к 1192 г. (6701 г. ультрамартовского счета ошибочно переводили как 1193 г.).

После этого наступает одиннадцатилетний перерыв, и цитаты из церковных сочинений появляются вновь лишь в 1203 г. в связи с разгромом Киева Рюриком Ростиславичем. М. Д. Приселков дважды высказывал свое недоумение по поводу прекращения работы автора-сводчика в 1192 г. и почти подошел к решению вопроса, указав на то, что поучение по поводу пожара было изъято из летописи при составлении следующего свода 1212 г.⁶¹

Учитывая то, что на поучении 1192 г. оборвалось риторическое сопровождение хроникальных записей, мы должны прежде всего обратить внимание на содержание этого интересного поучения, которым, к сожалению, историки русского летописания не интересовались.

«В лето 6701 [1192].

Бысть пожар в Володимери городе месяца июля в 23 день в канун святою мученику Бориса и Глеба в четверток. В полъночи зажжесея и горе мало не до вечера. Церквий изгореша 14, а города — половина погоре. А княжь двор богом и святое богородици [помощью?] изотяша; деда его и отца его молитвою святою избавлен бысть от пожара. И мноگو зла учинися грех ради наших. Глаголетъ бо к нам Исаиємъ пророкомъ, глаголя что: Яко алкахом, не узре и смерихом душа наша и не уведее? И в дни бо алканья вашего обретаете свою волю и повинныя своя то мите в пря и в свары алчете и бьете пястью смере на го. Вскую ми тако алчете: гласом въпъете ко мне, а дела неподобная делаючи! Ни то алканье аз избрах. И в день, в онъ же сме-

⁶⁰ В тексте летописи Переяславля Суздальского сохранилось указание на «Пчелу» как источник притчи о славной брани и студном мире (Летописец Переяславля Суздальского. Издан М. Оболенским. М., 1851, с. 99).

⁶¹ Приселков М. Д. Указ. соч., с. 79, 81, 84. Изъятие поучения М. Д. Приселков ставит в связь с низложением в 1214 г. епископа Иоанна, которого этот исследователь считает автором поучения. Оба предположения Приселкова маловероятны: отстранение Иоанна от кафедры произошло после составления Свода, а приписывать ему поучение 1192 (1193) г. нет никаких оснований, так как этот литературный стиль появился в летописи за 5 лет до поставления Иоанна. Кроме того, было бы очень трудно объяснить, почему епископ, правивший епархией 25 лет, внес в руководимую им летопись только одно единственное поучение; кому тогда принадлежит новый поток цитат 1203—1207 гг. (о котором М. Д. Приселков умолчал?).

рѣть человек душу свою, аще преклониши выю свою и ярѣг [рядно] и попел постелешѣ под собою, то и то не наречетсѣ алканьѣ приято богом. Не такогѣ бо алканьѣ избрах, глаголетъ господь. Но рѣзрешѣ съузу неправды и рѣзрешѣ узы бедных и все вписаньѣ неправедно рѣзрешѣ. Рѣздоби алчьным хлеб свой и убогыѣ без храма [без хором, без дома] сущая введѣ в дом свой. Аще видиши нага — одежи! Тогда бо просветитсѣ тебе ради свет твой и рѣзы твоя скоро просьяють и придетъ предъ тѣ правда твоя и слава божья обуиметь тѣ. Тогда взопьешѣ и бог услышитъ тѣ и еще глаголющю тѣ и речеть тѣ: «Се придох». Аще отверзешѣ от себе узы и глаголы роптанья тѣ, дасѣ алчьну хлеб — и тма твоя будеть акы полудне... и будеть села твоя и храми твоѣ и основанья твоя вечна.

Грех ради наших отврати [бог] лице свое от нас и пушаетъ на ны гнев ярости своя воегда ведром или огнем или иноу казнью да аще не обратимсѣ всем сердцем к нему, друг к другу тяготу носяще, то оружье свое оцестить [обнажит]...»

Во всем русском летописании XI—XIII вв. мы не найдем такого социально направленного произведения, как это поучение по поводу пожара во Владимире. За внешней ортодоксальной церковной формой здесь скрывается глубокий социальный смысл. В более общем виде социально-моральные мотивы были и в поучении по поводу пожара 1184 г.: там, как мы помним, бичевались беззаконие, неправедный суд, мстительность и особенно клевета на ближнего.

В поучении 1192 г. автор прежде всего обрушивается на своевольство лиц, владеющих селами. Библейские термины звучали на русской почве в XII в. вполне определенно: «села твоя» могло означать только владение, вотчину, имение того или иного феодала; «основание», т. е. то, что основано, построено владельцем сел, соответствовало в русской действительности не постройке ирригационных плотин («и прозовешисѣ градитель преградом»), а новопоставленным починкам или городкам, носившим название «свобод» (слобод), каких было много в новоосвоенной Владимиро-Суздальской земле. «Своя воля» владельцев сел и «оснований» порицалась автором, так как проявлялась в усобицах и ссорах, в тяготах, возлагаемых на своих подданных («повинных»), в рукопашных расправах с беспомощными, безответными людьми.

Для того чтобы бог не наказывал людей «гневом ярости» и не обнажал своего грозного оружия стихийных бедствий, недостаточно личной нестяжательности и аскетизма — писатель требует активного противодействия земному злу, и зло это он видит в «узах и глаголах роптанья» голодных, не имеющих хлеба людей. Нужно разделить свои запасы с голодными, приютить и одеть бездомных и оборванных. Это, как мы помним, было лейтмотивом всего «Слова Даниила Заточника». Но самым первым, самым главным делом тех, к кому обращается автор, должны быть какие-то социальные меры: «Разрешѣ съузу неправды!»; «Уничтожь оковы несправедливости!»; «Разрешѣ узы бедных!»; «Уничтожь цепи бедняков!». «И все в писаньѣ неправедно рѣзрешѣ!»; «Уничтожь несправедливые записи!» Под «вписаньем неправедным» (вслед за которым идет фраза: «раздели между голодными свой хлеб») можно понимать только какие-то «ряды», кабальные записи закупов или холопов. Об этом Даниил князю Ярославу в своем челобитье 1197 г. не писал; таких крайних взглядов он уже не излагал, а только вспоминал, что когда-то «покушахсѣ написати всяк съуз сердца моего», все то, что теснило, опутывало его дух.

Вспомним, что страстные слова о разделе хлеба, об открытии дверей своего дома бедным, о борьбе с несправедливостью и об уничтоже-

нии каких-то кабальных документов произносились не в безвоздушном пространстве, а на пепелище большого города, где тысячи людей действительно остались без хлеба и «без храма».

Вполне естественно, что многие богатые люди именно в это время, используя безысходность положения погорельцев, стремились превратить их в закупов, рядовичей или холопов, закрепляя эти действия неправедным вписаньем.

Летописец, вышедший за рамки обычной церковной демагогии и перешедший от поучения к обличению, вставший на сторону тех, кто, по выражению Даниила Заточника, был «от вельмож погружаем», проявил незаурядную смелость.

Однако за свою смелость обличитель поплатился: поучение 1192 г. оказалось последним в восьмилетнем ряду летописных статей, насыщенных притчами и изречениями. Недоумение М. Д. Приселкова по поводу причин неожиданного завершения «свода 1193 г.» (1192 г.) можно разрешить так: никакого особого свода 1192 г. не было (в этом надо согласиться с Ю. А. Лимоновым), но после дерзновенного поучения, затрагивавшего интересы всех феодальных верхов, руководители летописного дела отставили талантливое, но беспокойного автора и заменили его менее книжным, но более послушным летописцем, который скромно вел хронику княжеских и владычных дел, ни разу не обратившись к опасному искусству, к жанру притч и поучений, хотя поводов к этому в конце XII в. было много.

Не здесь ли, не в этом ли поучении, обратившем библейские слова против владельцев сел, порабощающих убогих и алчущих, скрывается разгадка того выступления Даниила, выражавшего стремления его сердца, от которого он вынужден был отречься «и разбих зле, аки древняя младенца о камень»? Не было ли яркое и мужественное поучение 1192 г. тем самым художеством, от которого Даниилу пришлось бежать, как Агари-рабыне от Сарры, госпожи своей?

Если сам Даниил был в этом иносказании Агарью, а его летопись со всей ее «сладостью словесною» и пылом возмущения — младенцем, то нам нетрудно угадать и двух других персонажей библейской легенды: Авраамом мог быть епископ Иоанн, покровитель летописного дела, а Саррой — сам князь Всеволод или кто-либо из крупных вельмож, недовольных социальной программой слишком самостоятельного историка. Князю Ярославу Владимировичу эти намеки на события пятилетней давности должны были быть вполне ясны.

Социальные мотивы в смягченной форме остались и в «Слове Даниила Заточника». Богатые и бедные резко противопоставляются автором, и притом не в плане церковных представлений о доступности тем или другим царства небесного, а в плане здешних, земных интересов, как, впрочем, и в поучении 1192 г. «Богат возглаголеть — вси молчат и вознесут слово его до облак: а убогий возглаголеть — вси нань кликнуть и уста ему заградят. Их же ризы светлы — тех речь честна» (XIII). В этом противопоставлении богатых и бедных не по образу жизни, не по достатку, а по тому, как аудитория воспринимает их речи, сказывается человек, привыкший говорить перед толпой, на вече или в судебном заседании. Он уязвлен тем, что речи богатых всегда будут предпочтены речам тех плохо одетых простых людей, к которым принадлежал он сам.

Находясь на самом низу феодальной лестницы, Даниил в своем обращении к князю Ярославу не побоялся написать свой знаменитый совет, обращенный, очевидно, к таким же, как и он, людям, едва-едва приподнимающимся над народной массой: «Не имей собе двора близ

царева двора и не дръжи села близ княжа села: тиун бо его аки огонь трепетицею накладен и рядовичи его — аки искры. Аще от огня устережешься, но от искор не можеши устеречися...» (XXVI).

Все сказанное выше позволяет оставить в силе предположение о том, что автором летописи с притчами 1184—1192 гг. и «Слова» 1197 г., составленного из десятков притч, мог быть Даниил Заточник — какой-нибудь владычный детский, епископский дворянин, находившийся под покровительством сначала епископа Луки, а после его смерти — епископа Иоанна.

Вдохновенное «художество» 1192 г., написанное им в защиту горожан Владимира, оставшихся после пожара без хлеба и крова, навлекло, очевидно, на Даниила чей-то гнев, ему «заградили уста», он бросил летописно-полемическую деятельность и оказался по воле или неволе на самом северном, самом далеком краю княжества и Ростовской епархии, за Белоозером, на озере Лаче. Отсюда, из своей провинциальной безысходности он пишет и свое умное челобитье с просьбой помочь обедневшему мудрецу, поддержать его талант, пустить тучу на землю его художества. Любопытно, что он пишет его не епископу, не князю Всеволоду, а Ярославу, который должен скоро покинуть суздальские пределы и сесть в Новгороде.

7

На переломе зимы 1197/98 г. (30 декабря 1197 г. или 13 января 1198 г.) князь Ярослав Владимирович приехал из Владимира в Новгород на княжение. Всего лишь полтора года пробыл он в этот раз на высоком новгородском столе, но в новгородской летописи остался явный след его пребывания.

Новгородские летописцы, как правило, вели немногословную деловую хронику городских дел, отодвигая своих быстро сменявшихся князей на задний план. Инициатором всех политических и военных шагов в летописи всегда представлен сам Великий Новгород: «сдумавше новгородцы» и послали по князя, или выбрали себе владыку, или пошли походом. А неугодному князю «показаша путь».

Летописные записи о последнем княжении Ярослава выделяются на фоне этой лаконичной городской хроники подробным и подобострастным освещением деятельности князя. К рассказу об изгнании его в 1196 г. добавлено, что «прияша и новоторжци с поклоном. И ж а л я х у по нем в Новегороде добрии, а злии радовахуся». Возвращение Ярослава показано очень почтительно: «Идоша из Новагорода переднии мужи сътский (во Владимир) и поша Ярослава с всею правдою и чьстью. И приде на зиму Ярослав по крещении за неделю и седе на столе своемъ и обуяся с людьми, и добро все бысть»⁶².

Так же почтительно излагалась и постройка Ярославом церкви в 1198 г.: «В то же лето заложи церковь камяну князь великий (!) Ярослав, сын Володимирь, внук Мьстиславль, во имя святого Спаса Преображения Новегороде на горе, а прозвище — Нередице. И начаша делати месяца июня в 8 на святого Федора, а кончаша месяца септября»⁶³.

Летописец, написавший это пышное княжеское родословие, поступил точно так же, как Даниил Заточник, обращавшийся к Ярославу, как к сыну (великого князя) Владимира. В данном случае, желая утвердить авторитет безземельного трипольского князька, летописец

⁶² Новгородская Первая летопись старшего и младшего изводов, с. 43.

⁶³ Там же, с. 44.

напомнил о его знатном происхождении и даже, погрешив против истины, самого его назвал великим князем.

Летописцы-горожане, воспитанники вечевых порядков, никогда не титуловали своих князей так торжественно; они обычно ограничивались только одним именем, иной раз даже без слова «князь».

Запись о построении Нередицкого храма в 1198 г. сделана не обычным новгородским летописцем, а лицом, близким Ярославу Владимировичу⁶⁴.

Только в этом небольшом разделе новгородской летописи мы встретим необычные для всего предшествующего изложения вставки церковного характера вроде тех, с которыми мы уже знакомы по летописи Владимира Суздальского за 1184—1192 гг. Архиепископ Мартирий пять раз освящая новопостроенные церкви, и это фиксировалось простыми, лаконичными записями; но в 1198 г., когда одновременно с княжеской Нередицей строилась в Русе церковь самим Мартирием, летописец, писавший хронику этого года, вписал в нее обширное отступление в виде молитвы владыки («Господи боже! Призри с небес и вижь и посети винограда своего...»). Конечно, только на основании церковной вставки и преувеличенной симпатии к «великому» князю Ярославу нельзя делать окончательных и твердых выводов, но все же особый характер летописной статьи 1198 г., необычной для новгородского летописания, позволяет поставить такой вопрос: не взял ли князь Ярослав с собой в Новгород в 1197 г. того скорописца, который девять лет писал летопись Всеволода при епископском дворе, пять лет расплачивался бедностью за смелость своих суждений и в 1197 г. так убедительно просил князя пролить оплодотворяющую тучу княжеской щедрости на землю его художества?

Мы рассмотрели те записи владимирской летописи, которые предшествовали намеченному нами времени написания «Слова» Даниилом Заточником, коснулись (в порядке предположения) летописной статьи новгородской летописи за последний год княжения Ярослава Владимировича, написанной непосредственно вслед за «Словом».

Теперь мы должны просмотреть новгородское и владимиросуздальское летописание за время после 1197—1198 гг., для того чтобы ответить на вопрос — нет ли там, в статьях первого десятилетия XIII в., каких-либо следов того «потока церковных поучений», который позволил уже нам сблизать летопись со «Словом Даниила Заточника». Главная трудность заключается в том, что цитирование пророков и широкое применение притч было, как отмечалось уже, обычным литературным приемом средневековья; этим приемом пользовались в XII—XIII вв. и киевские, и галицкие, и суздальские летописцы; поэтому сам по себе этот афористический стиль еще не является безусловным признаком авторского единства. Необходим учет дополнительных обстоятельств: хронологической компактности, обоснованности интервалов, а

⁶⁴ На южной стене Нередицы в сводчатой нише вроде аркосолия было написано фресковое изображение князя, подносящего церковь Христу. И. И. Срезневский считал эту фреску портретом Ярослава Владимировича, сделанным в 1199 г. (Успенский А. И. Очерки по истории русского искусства. М., 1910, с. 114—116). Надпись гласит: «О боголюбивый княже, второй Всеволод, злая обличия, добрия любя, правые кормя вся церковныя чины и монастырские лики милостивны имея, но, милостивче, кто твоя добродетели может исчезти? Но даждь бог цесарствие небесное со всеми святыми угодшими ти в бесконечные веки. Аминь». Под Всеволодом должен подразумеваться Всеволод Большое Гнездо, по воле которого его свояк Ярослав и стал князем в Новгороде. Ю. Н. Дмитриев считал фреску более поздней (1246 г.) и связывал ее с Ярославом Всеволодовичем (Новгородский исторический сборник. Вып. III—IV. Новгород, 1938, с. 39—57).

самое главное — исторической вероятности сближения разных текстов, обладающих этим общим стилистическим признаком.

До сих пор все эти условия нами выполнялись: текст 1184—1192 гг. представлял собой компактный кусок владимирской епископской летописи; прекращение потока цитат хорошо объяснимо резкостью социальных суждений автора, а кратковременное проявление церковного стиля в новгородской летописи также вполне объяснимо предположением близости данного летописца к князю Ярославу Владимировичу в пору его последнего кратковременного княжения.

С уходом Ярослава церковная патетика сразу исчезает со страниц 1-й Новгородской летописи (если не считать вставной повести о взятии Царьграда крестоносцами в 1204 г.). Некоторое нарушение бюргерского, делового характера новгородского летописания мы наблюдаем в 1210—1218 гг. во время княжения в Новгороде Мстислава Удалого; очевидно, здесь тоже сказалась рука княжеского летописца.

Патетический тон (но без цитат из пророков) появляется в летописи в связи со страшным голодом 1231 г., но в данном случае нам не приходится гадать об авторе — он сам назвал себя грешным пономарем Тимофеем⁶⁵. Ему же, по всей вероятности, принадлежит описание нашествия Батыя (рассказ о битве на Калке заимствован из южных источников).

Итак, новгородская летопись ничего нового нам не дала после отъезда Ярослава Владимировича из Новгорода в 1199 г. Летописец, подобострастно величавший его великим князем и сочинивший молитву владыки, не оставил никаких следов в позднейшей летописи.

Иное мы видим во владими́ро-суздальском летописании: цитирование пророков начинается при описании событий зимы 1202/03 г., а затем широким потоком проявляется в 1205—1207 гг. в связи с именем известного книжника князя Константина Всеволодича и эпизодически встречается в дальнейшем вплоть до самой смерти Константина в 1218 г.

Если оставаться на почве сделанных выше предположений, то связь Даниила Заточника с Константином Ростовским представляется совершенно естественной: Константин еще при жизни отца получил в удел Ростов, к которому относился и Белозерский край с озером Лаче, где бедовал в свое безвременье Даниил. Еще до получения удела князь Константин командовал белозерскими полками (в битве под Пронском в 1207 г.). Кроме того, в эти же годы Константин был связан с Новгородом. Третьей точкой соприкосновения Даниила, «по многим книгам избирающего сладость словесную», с князем Константином могла быть роднившая их любовь к книжной мудрости.

Наименее ясно на первый взгляд проявление начетнического стиля в описании разгрома Киева Рюриком Ростиславичем 2 января 1203 г., так как весь этот раздел летописи посвящен далеким южным событиям: «...И створися велико зло в Рустей земли, якого же зла не было от крещенья над Киевом. Напасти были и взятыя, [но] не яко же ныне зло се стася: не токмо одино Подолье взяша и пожгоша — ино Гору взяша, и митрополю святую Софью разграбиша и Десятинную святую богородицю разграбиша и манастыри все и иконы одраша, а иные поимаша и кресты честныя и сосуды священныя и книги и порты блаженных первых князей, еже бяху повешали в церквах святых на память себе — то положиша все себе в полон.

Якоже глаголеть пророк Давыд: Боже! Придоша языци в достояние

⁶⁵ Новгородская Первая летопись старшего и младшего изводов, с. 70.

твое и оскверниша церковь святу твою и положиша Иярусолима, яко овощное хранилище, положиша трупи раб твоих — брашно птицам небесным, плоть преподобных твоих — зверем земным, пролияша кровь их аки воду.

То все стася над Киевом за грехи наша: черньци и черницы старые иссекоша, и попы старые и слепые и хромые и слукыя и трудоватые — та вся иссекоша, а что черньцов уных и черниць унех и попов и попадей и кияны и дщери их и сыны их — то все ведоша иноплеменици в вежи к собе».

Автор этих строк явно настроен враждебно к Рюрику, который в союзе с Ольговичами и половцами выгнал Романа Мстиславича из Киева и разгромил город. Автор находился, очевидно, на юге, так как ему известны многие мелкие детали. Из них можно отметить сообщение об одеждех первых князей «еже бяху повешали в церквах святых на память собе»; оно очень напоминает то, что считал нужным занести на страницы летописи автор статьи 1184 г.: «...паволокы, укси церковные, иже вешаху на праздник...»

Мы можем отметить еще одну черту, сближающую владимирскую летопись за 1184—1192 гг. с повествованием 1203 г. И там и здесь проявляется преувеличенный интерес к сыновьям «царя Владимира»: в первом случае, как мы уже видели, внимание оказывалось Ярославу Владимировичу, единственному князю этой ветви, находившемуся в поле зрения северо-восточного летописца, а во втором случае особым вниманием пользуются все «Володимировичи». Говоря о таком крупном событии, как война двух коалиций князей, возглавляемых Рюриком Киевским и Романом Волынским, автор не перечисляет чернигово-северских князей, не указывает даже того, что половецкие войска возглавлял сам Кончак, и из всех второстепенных князей, участвовавших на той или другой стороне, считает необходимым упомянуть только о «Володимиричах», отъехавших от Рюрика и перешедших на сторону Романа. Володимиричи — это братья Мстислав Трепольский, давний враг Рюрика и его вассал поневоле, затем Ярослав (после смерти своей жены не упоминаемый владимиро-суздальской летописью) и Ростислав.

Внимание автора рассказа о взятии Киева к этим удельным князьям выразилось и в подробном сообщении о судьбе Мстислава: «Тогда же яша и Мстислава Володимирича Ростиславля дружина Ярославича (Черниговского). И веде Ростислав ко Сновьску к собе».

Из всех этих соображений и наблюдений можно сделать следующий вывод: ничто не противоречит отождествлению автора южнорусского повествования о злодеяниях Рюрика с тем летописцем, который вел летопись когда-то при епископах Луке и Иоанне, затем после долгого перерыва снова занялся летописанием при князе Ярославе «Володимириче» в Новгороде, а с перемещением этого князя на юг (может быть, в качестве регента при малолетнем Ярославе Всеволодиче?) мог последовать за ним на юг и вести здесь летопись южных дел с позиций Всеволода и «Володимиричей».

8

На событиях 1204 г. оборвалась южнорусская (может быть, переяславская) летопись, попавшая во Владимир; с событий 1205 г. начинается особый раздел Лаврентьевской летописи, характеризуемый новым обильным потоком цитат из церковных книг. Раздел этот тоже невелик, он охватывает всего три года: 1205—1207 гг. Начинается он с описания торжественных проводов сына Всеволода на княжение. На этот раз героем повествования стал старший сын Константин.

Обрывается поток цитат довольно резко в связи с получением Константином особого удела — отец дал ему Ростов «и инех 5 городов да ему к Ростову» (зима 1207/08 г.).

После этого панегирист Константина исчезает со страниц владимирской летописи до 1211 г., когда Константин гостил у отца во Владимире; в последний раз руку этого ратора мы ощущаем в 1218 г. в некрологе Константина.

Присмотримся внимательнее к творчеству этого летописца, воспевшего начало княжеской деятельности Константина Всеволодича, того князя, о котором наши источники говорят как об историке и книголюбе. Константин, по словам летописи, «всех умудряя телесными и духовными беседами. Часто да чтяше книги с прилежанием».

Летописец такого образованного и начитанного князя должен был сам блеснуть знанием книжной мудрости, что мы видим с первых же строк его риторического творения. В описании только одного дня отъезда Константина он сумел 11 раз (!) привести цитаты из пророка Давида, Соломона, Иоанна Златоуста. Описание отъезда представляет собой отдельное произведение. «В лето 6714 (1205) месяца марта в 1 день на память святое мученици Евдокеи, Всеволод великий князь посла сына своего Костянтина Новгороду Великому на княженье...» Князя, отправляющегося на княжение в буйный и опасный город, летописец как бы подсказывает слова о том, что «власти мирьския от бога вчинены суть», он приводит ряд известных церковных афоризмов, напоминающих по стилю изложения Даниила Заточника: (князь) «богу слуга есть, мстя злодеем. Хочеши ли ся власти не бояти — злого не твори и похвалить тя. Аще ли зло творишь — бойся: не бо без ума мечь носить». Далее в летописи изображается торжественная сцена инвеституры: «И да ему отец [Всеволод Константину] крест честны и мечь, река: Се ти буди охранник и помощник, а мечь — прещенье и опасенье, иже ныне даю ти пасти люди своя от противных». После этого автор вкладывает в уста Всеволода речь, которая едва ли была произнесена в действительности, но хорошо характеризует проконстантиновскую тенденцию автора: «Сыну мой Константине! На тебе бог положил переже старейшинство во всей братьи твоей. А Новгород Великий старейшинство имать княженью во всей Русьской земли. По имени твоём тако и хвала твоя: не токмо бог положил на тебе старейшинство в братии твоей, но и в всей Русьской земли. И яз ти даю старейшинство — поеди в свой город!»

Данная «речь» едва ли современна самому событию, так как при отправке Константина в Новгород Всеволоду не было надобности уверять всех в старейшинстве своего старшего сына. Такое литературное подкрепление старшинства Константина было вполне обосновано только после того, как отец обделил его наследством и передал великое княжение Юрию в обход старшего брата, т. е. после 1212 г.

В этой «речи» автор использует свои исторические познания, почерпнутые из новгородских летописей, о том, что «Русская земля пошла есть» от призвания варягов в Новгород. Поэтому он и пишет о старейшинстве Новгорода в Русской земле⁶⁶.

Преувеличение исторической роли Новгорода в данном случае тоже

⁶⁶ Никак нельзя согласиться с Ю. А. Лимоновым, что признаком несинхронности «речи» событиям 1205 г. является расширительное понимание термина «Русская земля», будто бы возможное только во второй половине XIII в. (Лимонов Ю. А. Указ. соч., с. 135—136). Против этого говорят, во-первых, новгородские обработки «Повести временных лет», начинающие русскую государственность с Новгорода, а во-вторых, «Слово о погибели земли Русьской».

служило той же цели возвеличения Константина, начавшего с этого города свой княжеский путь. Вспомним, что только при поддержке Новгорода, помогшего Константину в Липицкой битве 1216 г. против его братьев, Константин и получил великое княжение Владимирское.

От риторических отступлений, вставленных, может быть, около 1212—1216 гг., вернемся к проводам Константина: «И проводиша и вся братья его с честью великою до реки Шедашкы: Георгий, Володимер, Иоан и вси бояре отца его и вси купци и вси после братья его. И быеть говор велик яко до небеси от множества людей от радости великия. Яко же рече пророк: вси языци въсплещете руками, въскликнете богу гласом радости — яко cesарь велий по всей земли; и пойте имени его дадите славу хвале его! Пристигшу же вечеру, поклонишася ему братья его и вси людье и все мужи отца его и вси после братья его. И ти поклонишася ему и похвалу ему даваше велику, възвратишася кождо их всвоися...» Это описание нужно признать современным событию, так как оно насыщено конкретностью: имена, название реки, время дня. Интересно отметить внимание автора не только к князьям и мужам, но и к купцам и к послам, а также полное пренебрежение к духовенству, развившееся в умолчании о нем. Далее следуют шесть цитат, подобранных на тему о необходимости щедрости, вроде таких: «Алчен бях — на кормисте мя и жаден бех — на поисте мя...»; «Блажен муж, милуя и дая весь день»; «Блажен разумевая на нища и убога — в день лют избавити и господь»; «И Соломон глаголеть: милостыню и верою очищаются греси».

Приезд Константина в Новгород описан тоже очень торжественно и тоже с большим количеством цитат. На этот раз подбор цитат подчинен теме праведного суда и защиты бедных: «...возлюбил еси правду и възненавиде безаконье — сего ради помаза тя боже...»; «Боже! Суд твой cesареву дажь и правду твою сынови cesареву: судити людем твоим в правду и нищим твоим в суд...»

Следующий цикл цитат связан со смертью жены Всеволода княгини Марии (невестки Ярослава Владимировича), пролежавшей в болезни 7 лет.

В основную тему «аще не напасть, то не венец» здесь снова вплетается мотив щедрости и милостыни: «Грехы своя милостынями поглади и неправды твоя — щедротами, еже к нищим».

После этих двух владими́ро-суздальских событий (о жизни Константина в Новгороде не говорится ничего) автор продолжает вести довольно подробную хронику южнорусских дел, отметив утрату ряда позиций знакомыми нам князьями: зимой 1205/06 г. «Ростислав Рюрикович выгна Ярослава Володимерича из Вышегорода»; осенью 1206 г. Всеволод Чермный выгнал Ярослава Всеволодича из Переяславля, и тот вернулся в родные края.

Для выяснения проявившихся у автора симпатий к князю Константину интересно сравнить описание двух встреч: «Ярослав же приде к отцу своему в Суждаль месяца семтября в 22 день на память святого мученика Фоки и сретоша и братья его у Сеянья и целоваше». Зимой (28 февраля 1207 г.) приехал к отцу старший сын: «Того же дне и Костянтин князь приеха из Новагорода к отцу своему и сретоша и на реце Шедашце вся братья его: Георгий, Ярослав, Володимер, Святослав, Иоан и все мужи отца его и горожана вси от мала и до велика. И братья его видевше с радостью поклонишася ему и целоваше и любезно вси людье и въехаша в град Володимерь. И поклонися отцу своему Костянтин; отец же его, встав,

обуим и целова любезно и с радостью великою, якоже Ияков патриарх Иосифа Прекрасного виде». Ради Константина автор пренебрегает чувством меры и возвращается к риторическому стилю.

При описании южных событий, в которых автор продолжает быть осведомленным, он только один раз прибегнул к цитатам, желая уязвить Всеволода Чермного, изгнанного из Киева: «Всяк взнойся смерится... еуже мерою мерите — возмерится вам!» Этот Всеволод Чермный осадил Треполь, где сын Ярослава Владимировича мужественно оборонялся («бысть брань крепка зело»), но после трех недель осады вынужден был заключить мир.

Новое изобилие цитат появляется в летописи в связи с приходом Константина, приглашенного отцом воевать против Ольговичей. Когда Константин со своими новгородскими войсками прибыл в пограничную Москву, то летописец, во-первых, перечислил все местные полки («плесковичи, ладожане, новоторжци»), а во-вторых, начал щедро цитировать сборник притч Соломона: «Якоже рече Приточник: Сын бых послушлив отцю и възлюблен пред лицом матере своея; сын благоразумный — послушлив отцю и плода праведного снестъ». Цитировал он, очевидно, по памяти, так как пропустил во втором случае фразу: «сын же непокоривый в погибель»⁶⁷; мог он и сознательно опустить то, что не подходило к делу. Когда 19 августа 1207 г. в Москве состоялась встреча отца с сыном, автор опять обращается к притчам: «Якоже рече Приточник: Сын разумив, чтяй отца възвеселит душу свою и препояшет истиную чресла своя». Написав одну фразу о ненадежности рязанских князей, летописец снова применяет излюбленный прием: «О сицех бо рече Давыд: мужь крови и льстив не препловить дний своих. И мужа неправедна зло уловить в исленье. И паки рече: возлюбиша и усты своими и языком своим солгаша. Сердце же их не бе право с нимъ. Всеволод же великий князь рече слово Давыдово: Ядый хлеб мой възвеличил есть на мя леть. И паки рече: не убоюся зла, яко ты еси со мною, господи». Как видим в этом разделе, ткань летописного рассказа на девять десятых соткана из цитат, взятых из специального сборника притч «Приточника». Далее очень подробно, как очевидец, летописец рассказывает о том, как Всеволод обличал рязанских князей, «солгавших языком своим». Происходило это на Оке, «на березе на пологом»; рязанцев пригласили в шатер, а сам великий князь сидел под полотняным тентом — «полстницей».

Как и в рассказе о южных делах 1203 г., летописец особо отмечает дипломатическую роль боярина Михаила Борисовича, которому пришлось ходить от Всеволода к рязанцам «долго время». Описание ареста рязанских князей завершено новым набором цитат на тему «впадесе в яму, юже створил».

Расправившись с приехавшими на съезд рязанцами, Всеволод осадил Пронск. Здесь снова выступает на первый план Михаил Борисович, пытающийся уговорить пронян сдаться. «Они же не внушиша глагол его, надеюшесе на градную твердость, не ведуше реченного пророком Давыдом: Аще не господь сзижесть дому — всеу трудишася зижюшей; аще не господь стрежесть града [...] и прочая».

Летописец настолько уверен в том, что его читатели хорошо знают приводимые им тексты, что даже не заканчивает цитаты: «и прочая». Из дальнейшего изложения мы узнаем, что князь Константин командовал не только новгородскими полками, но и белозерскими. Распределение полков по князьям соответствовало их уделам: Ярослав Переяслав-

⁶⁷ Летопись по Лаврентьевскому списку, с. 408. (Прим. ред.).

ский — переяславские полки, Давыд Муромский — муромские полки, Константин Ростовский — белозерские полки.

Можно с несомненностью утверждать, что летописец сопровождал Всеволода в этом походе, так как он постоянно фиксирует все мелочи походной жизни: вот войска Константина заняли позиции у ворот на горе, Всеволод стал за рекой в поле Половецком; проняне делают вылазки за водой. Вот Всеволод послал за провиантом, находившимся в ладьях на Оке... отмечено точно, что Пронск сдался в четверг 18 октября 1207 г. Вот Всеволод идет от Пронска к Рязани и остановился у Доброго, предполагая на следующий день «бродитися черес Проню реку»; сюда прибыл с поклоном рязанский епископ Арсений, заявивший, что «ноне всю волю твою стваряем, чего то хочещи». Всеволод повернул к Коломне, шел на Усть-Мерской и возвратился во Владимир в среду 21 ноября.

К этому дневнику похода автор возвращался позднее, чтобы вставить в него события, происходившие во время похода, но весть о которых могла быть получена не ранее, чем через месяц после завершения их. События касаются Киева: там Рюрик, узнав о рязанской войне, захватил Киев, выгнав Всеволода Чермного.

Описание похода завершено еще одним подбором цитат: «Якоже рече пророк: Си день; иже створи господь, възрадуемся и възвеселимся в онь. И паки рече: господь защититель животу моему, от кого ся устрашу? Стужающи ми врази мои, ти изнемогоша и падоша. Аще ополчится на мя полк — не убоится сердце мое; Аще встанет на мя брань — аз уповаю на господа...» Конец потока цитат связан (как и его начало) с князем Константином. На своем дворе во Владимире Константин построил церковь Михаила, освящение которой 25 ноября 1207 г. красочно описано летописцем, обильно уснастившим свой рассказ цитатами; приведу конец его описания: «...Якоже Соломон цесарь створи пир на свящанье церкви своя... тако и блаженный Костянтин створи пир на освящанье церкви своя и учреди люди и благословиша людьє Костянтина, рекуше: благословен бог, иже дасть Всеволоду сицего сына разумна; дасть бо господь смысл и премудрость Соломону такоже и Костянтину много зело и разлитье сердца, яко песок, иже при мори. И распростраися премудрость его паче смысла всех человек. Якоже рече пророк: Возвеличая спасенье царево, творя милость Христу своему, Давыдови и семени его до века».

Вслед за этим последним набором цитат идет сообщение о наделении Константина Ростовом и пятью иными городами. С отъездом Константина исчезают из летописи притчи и цитаты и появляются вновь лишь тогда, когда этот князь приехал снова во Владимир в 1211 г.

* * *

Продолжая проверять высказанную выше гипотезу об участии Даниила Заточника в летописном деле, сопоставим стиль рассмотренных выше фрагментов владимирского летописания, выделенные нами на основе их афористическо-цитатного стиля, со стилем «Слова» Даниила.

Нам придется для этой цели рассматривать совместно как южно-русские записи 1200—1204 гг., так и владимирские за 1205—1207 гг. не только потому, что и те и другие оказались в конце концов в одном из в л а д и м и р с к и х сводов, но и потому, что между ними есть очень много точек соприкосновения.

Южнорусская запись 1200—1204 гг., судя по сопровождавшим ее миниатюрам Радзивилловской летописи, посвященным и с к л ю ч и т е л ь н о южным делам, представляла собой особое произведение,

написанное и иллюстрированное на юге, вероятнее всего в Переяславле; это повествование еще при жизни Всеволода попало во Владимир.

Политическая направленность здесь одинакова с остальными частями Владимирского свода: на первом плане поставлены интересы Всеволода и его союзников. Одинаков с фрагментом 1205—1207 гг. и стиль изложения, сочетающий подробный деловой рассказ с риторическими отступлениями. Одинаков интерес к югу — во фрагменте 1205—1207 гг. продолжается изложение южных событий. Одинаков интерес к посольским делам, к технике дипломатических переговоров и даже к одним и тем же лицам, вроде Михаила Борисовича. Хронология тоже облегчает сближение обоих фрагментов: южное переяславское повествование кончается (судя по миниатюрам) пострижением Рюрика в монахи и вокняжением союзника Всеволода Романа в 1204 г.

Риторический вариант владимирской летописи начинается с 1205 г., как бы принимая эстафету от своего переяславского предшественника. Особая торжественность словесного и живописного изображения отъезда и прибытия в Переяславль десятилетнего сына Всеволода Ярослава в 1200 г. позволяет, таким образом, решить вопрос о полном сходстве духа и формы южной летописи за 1200—1204 гг. и владими́ро-суздальской летописи за 1205—1207 гг.: в момент напряженнейшей борьбы за Киев Всеволод Большое Гнездо посылает сына в свой южный форпост в Руси; его опекуном, реальным представителем Всеволода на юге естественнее всего мог быть его свояк Ярослав — «сын царя Владимира».

Достоверно известно, что «Володимиричи» юридически перешли на сторону союзников Всеволода уже в 1201 г. и воевали с его врагами в 1203 и 1205 гг.

Мы уже выяснили, что летопись в Переяславле в эти годы вел человек, близкий к Ярославу Всеволодичу и к «Володимиричам» и внимательный к посольским делам, что выразилось в тщательном фиксировании всех крестоцелований как в тексте, так и в миниатюрах его летописи. Ничто не противоречит признанию в этом летописце того автора, который еще в 1197 г. связал свою судьбу с Ярославом Владимировичем и последовал за ним в Новгород. В 1201 г. Ярослав Владимирович был уже на юге, и в этом же году началась летопись, защищавшая интересы Романа и «Володимиричей».

Когда Роман, упрятав Рюрика в монастырь, вокняжился в Киеве и напряжение обстановки ослабло, летописец мог быть отозван или послан в составе одного из посольств во Владимир. Во Владимире наш автор нашел нового покровителя — молодого князя Константина Всеволодича. Признанная образованность Константина облегчала его сближение с летописцем-книжником, несомненно, тоже очень образованным и начитанным человеком. Если признать верным, что этим летописцем-ритором был Даниил Заточник, то мы получаем еще одну точку соприкосновения с князем Константином Ростовским: озеро Лаче, где плохо «процветала часть» Даниила, находилось в его владениях, и он командовал белозерскими полками.

«Константиновский» отрезок владимирской летописи 1205—1207 гг. по своей конструкции очень напоминает «Слово Даниила Заточника»: каждую жизненную ситуацию автор сопровождает тематическим подбором цитат из церковных книг, предпочитая краткие, образные афоризмы, примеры которых приведены выше.

Насыщенность летописного текста цитатами в некоторых разделах близка к тем подборам цитат и притч, которые мы видим у Даниила, когда на одну конкретную тему приводится несколько изречений.

Некоторые темы в летописи и у Даниила одинаковы. Такова тема о милостыне; она доминирует в «Слове» Даниила и явно ощутима в указанных разделах летописи. Описывая отъезд князя Константина в Новгород, наш автор без особой надобности говорит о том, что князь щедр «паче же и на милостыню». Далее следует приведенная выше подборка из шести цитат на тему о щедрости, завершающаяся цитатой из Соломона: «Милостынею и верою очищаются греси». Одинаковы и некоторые образы, не встречающиеся за пределами сопоставляемых нами произведений: «Богат возглаголеть — вси молчат и вознесут слово его до облак» (Даниил); «И бысть говор велик, а кы до небеси от множества людей, от радости великия...» (летопись 1205 г.). Даниил желает Ярославу Владимировичу: «Господи, дай же князю нашему... мудрость Соломону и хитрость Давидову...» Летописец говорит то же самое о Константине: «Дасть бо господь смысл и премудрость Соломону, такоже и Константину много зело...» Конечно, такие литературные штампы не решают вопроса, но, учитывая их крайнюю редкость в летописи, мы отмечаем их вместе с другими чертами близости.

* * *

Допуская, что Даниил Заточник после своей убедительной челобитной попал ко двору Ярослава Владимировича, сопровождал его в Новгород, вместе с ним уехал на юг, где продолжал свою летописную работу, а затем опять возвратился в Суздальщину, мы легко поймем, что два таких книжника, как Даниил и Константин, должны были здесь найти друг друга. Летописец вел не частные записки узколокального характера, а хронику больших княжеских дел, в которой обрисовывались события от Карпат до Средней Волги, от Новгорода до Половецкой степи. Он был, следовательно, заметным, может быть, даже известным человеком при дворе Всеволода. Если верно допущение, что его интерес к посольским делам объясняется его участием в них, то известность становится почти обязательной. Трудно сказать, когда его личное обращение к Ярославу стало достоянием читающей (и слушающей) публики, но мы знаем, что уже вскоре появился подражатель, облачившийся в ризу премудрых словес Даниила.

Константин, очевидно, тоже выделялся на фоне «большого гнезда» северо-восточных князей. Старший сын Всеволода, по всей вероятности, унаследовал склонность к книжной мудрости от своих ученых стрыв — Андрея Боголюбского и Михаила Юрьевича: «Константин... всех умудряя телесными и духовными беседами; часто бо чтяше книги с прилежаньем и творяше все по писаному, не въздая зла за зло. Сего по праву одарован бе бог кротостью Давыдовою, мудростью Соломону, исполнь сы апостолскаго правоверья». Эту летописную характеристику дополняют и расширяют те недошедшие до нас материалы, которые скопировал В. Н. Татищев: Константин «великий был охотник к чтанию книг и научен был многим наукам. Того ради имел при себе людей ученых, многие древние книги греческие ценою высокою купил и велел переводить на русский язык. Многие дела древних князей собрал и сам писал, також и другие с ним трудились. Он имел одних греческих книг более 1000, которые частью покупал, частью патриархи, ведая его любомудрие, в дар присылали сего ради. Был кроток, богобоязнен, все разговоры его словесы книжными и учении полезными исполнены были...»⁶⁸

⁶⁸ Татищев В. Н. Указ. соч., т. III, с. 206. О греческих рукописях и переводах с греческого, сделанных в Ростове, см.: Насонов А. Н. История русского летописания. М., 1969, с. 194.

Сопоставление «Слова Даниила Заточника» с летописью закончено. Оно велось в двух направлениях: во-первых, это было обращением к летописи как к источнику фактической истории, а во-вторых — рассмотрением летописных сводов XII—XIII вв. как совокупности историко-литературных произведений, созданных современниками Даниила.

На первом пути пристальное внимание ко всему комплексу летописных биографических сведений об адресате «Слова» — князе Ярославле Владимировиче — позволило соотнести их с биографическими чертами самого автора «Слова» и определить (разумеется, предположительно) точную дату и исторические условия написания челобитной Даниилом — 1197 г.

На втором пути велись поиски тех летописных текстов, которые по своему литературному стилю и политическим симпатиям могли быть сближены со «Словом» Даниила. Поиски привели к выявлению четырех крупных полос во владими́ро-суздальском летописании, которые по указанным выше признакам должны быть сопоставлены со «Словом Даниила Заточника»: 1184—1192; 1200—1207; 1214—1218; 1227 гг.

В дальнейшем для простоты автора этих летописных статей будем именовать Даниилом, хорошо сознавая всю условность этого.

В анализе «Слова» и синхронных ему летописей многие положения основывались на предположениях и гипотезах, которые, будучи взяты сами по себе, вне той системы, какую они образуют, могут показаться недостаточно аргументированными. Однако наличие системы гипотез, взаимно подкрепляющих друг друга, дает право эти гипотезы опубликовать и основывать на них определенные выводы.

Те летописные комплексы, на которых основано наше построение, сохраняют все главные признаки стилистического единства и одинаковости социальных взглядов, но между отдельными фрагментами летописания есть и различия: иногда это связано с новым заказчиком (как, например, с Константином, любившим, очевидно, высокий книжный «штиль»), иногда объясняется просто совершенствованием мастерства, как можно судить по великокняжеской летописи Константина (1216—1218 гг.). Богатство языка и сочетание мирского с церковным одинаково характерны и для «Слова Даниила Заточника», и для выделенных нами фрагментов летописания на всем их протяжении. Помимо любви к афоризмам и церковным цитатам единство стиля подкрепляется излюбленной вопросительной формой, завершающей длинные рассуждения и подборки цитат. Летописные статьи Даниила столь же многообразны по своей форме, как и его «Слово»: цитаты из церковных книг сочетаются с мирскими притчами, высокопарные риторические выражения уживаются рядом с красочным и сочным народным языком. «Не мори ся голодом с дружиною, — говорит Всеволод осажденному рязанскому князю, — и людей не помори, но лези семо к нам; ты нам брат свой — ци снемы тя?» «Мы есмы ци не князи же? Поидем, такы же себе хвалы добудем!» — будто бы говорил Игорь перед походом 1185 г.

Приведенные ранее притчи из летописной статьи 1185 г. полностью уравнивают летописную запись со «Словом Даниила Заточника»; если не дать точной ссылки, то читатель может заколебаться, к какому произведению относится та или иная выписка: «Лепше слышати прение умных, нижели наказания безумных»; «Обличишь безумнаго — поречеть тя»; «Дай бо премудрому вину — премудрие будеть»; «Обличай премудра — възлюбить тя, а безумнаго обличишь — възненавидить тя».

Проверка отдельных предположений и допущений может быть произведена только рассмотрением всего материала в строгой исторической последовательности⁶⁹.

Облик Даниила Заточника до сих пор нередко создавался на основе контаминации «Слова Даниила» и «Моления Даниила», что, как показал Н. Н. Воронин, является противоестественным. Мне хотелось бы дать контуры биографии Даниила, основываясь только на «Слове», совершенно не затрагивая автора «Моления», псевдо-Даниила, но дополнив данные челобитья Даниила теми летописными материалами, которые могут быть предположительно связаны с его творчеством.

Родившийся, по всей вероятности, где-то на юге, быть может во владениях трепольских «Володимеричей» (вспомним беседу с Ростиславом Владимировичем), примерно в 1160-е гг., юноша из семьи свободных людей, получив хорошее образование, оказался в далекой Суздальщине. Мы никогда не узнаем, уехал ли Даниил с князем Ярославом Владимировичем в 1182 г. в Новгород и оттуда в 1184 г. прибыл вместе с изгнанным князем во Владимир, или же он отправился во Владимир из Киева в 1184 г. в составе свиты нового епископа Луки, бывшего ранее игуменом Спасского монастыря на Берестове, маленького суздальского островка в Киеве. Но как бы то ни было, а искусный скорописец Даниил в 1184 г. оказался во Владимире на Клязьме и здесь при владычном дворе был приставлен к летописному делу.

Новый летописец сразу ввел новую титулатуру, величая Всеволода великим князем. Между прочим, такое же вольное обращение с княжеским титулом мы видим и в том единственном участке Новгородской летописи, который может быть приписан руке Даниила: Ярослав Владимирович назван там тоже великим князем (1198 г.). Летописец с первых же страниц начал щеголять своим знанием притч и поучений.

Первая статья нового летописца была посвящена истории поставления епископа Луки; здесь «наскакание» на святительский сан на мзде противопоставлялось свободному выбору владыки князем и людьми. Панегирик Луке и пожар Владимира 18 апреля 1184 г. дали случай новому летописцу полностью развернуть свое литературное дарование, блеснуть своим риторическим стилем, положившим резкую грань между статьями 1183 и 1184 гг.

Появление владыки-киевлянина (и возможно, летописца-киевлянина) резко сказалось и на тематике владимирской летописи 1180-х гг. После перерыва в освещении южных событий теперь на страницы летописи заносится с большими подробностями поход на Ерель, завершившийся разгромом Кобыка 31 июля 1184 г.

На следующий год Даниил записывает поход Игоря Святославича. Неопытность летописца сказалась в том, что в рассказе о первом походе он, увлекшись риторическими вставками, выпустил очень важный раздел о двух битвах, и в результате в его тексте получилось так, что семитысячное войско 417 ханов было разбито будто бы только одним авангардом Владимира Глебовича. В описании похода Игоря 1185 г. Даниил тоже по неопытности слил воедино рассказы о двух разных походах этого года — февральском и апрельском. Отсюда совершенно немыслимая фраза «и сняшася у Переяславля Игорь с двумя сынома...» Эта ошибка — лучшее доказательство непричастности какого-либо переяславского летописца в информировании своего

⁶⁹ Размеры этой работы не позволяют подвергнуть подробному анализу те статьи ростовского летописания, которые продолжают линию летописца, сопоставляемого с Даниилом в эпоху Константина (ум. в 1218 г.) и даже до 1227 г. Эти интереснейшие материалы должны быть предметом специального исследования.

владимирского собрата. Так ошибиться — заставить Игоря делать крюк во много сотен верст — мог только человек, весьма далекий и от Переяславля и от истинного маршрута Игоря. Даниил, очевидно, слышал что-то о замысле Святослава встретиться с Ольговичами у Переяславля в феврале 1185 г., но спутал это с реальным сепаратным походом самого Игоря. В рассказе Даниила ощущается враждебный Игорю источник, может быть, близкий к киевской летописи Святослава, но во всех риторических вставках видно стремление автора смягчить осуждение Игоря («не оставить бо господь праведного в руку грешничу»). Важно отметить возрождение живого интереса к делам далекой Южной Руси.

В полном блеске своего афористического стиля Даниил выступил при описании рязанской войны 1185—1186 гг. С этого времени появляется и внимание к своему великому князю, еще к одному южанину — Ярославу Владимировичу.

Так и вел он несколько лет хронику больших и малых княжеских дел, повествуя о походах, о посольствах, о рожденьях и свадьбах, о постройках церквей. В важных случаях он разукрашивал текст цитатами; будничные дела излагал ясным, сочным языком. Церковное и житейское уживалось рядом. Пожар 1184 г. вызвал и вдохновенный набор выдержек из Иова и Исаяи, и деловой перечень разнообразного добра, вынесенного из пламени храма на церковный двор.

Интересны социальные мотивы в этом разделе летописи. С самых первых строк высказывается порицание церковной симонии и определяется роль светской власти в назначении епископов: «его же бог позоветь... князь вьсхочеть и людье». Епископ Лука прославляется за то, что «ласков же ко всякому — богату и убогу», за то, что пасет свое стадо «нелицемерно... и с рассмотреньем». Летописец подчеркивает нестяжательность Луки. В поучении по поводу пожара говорится о человеческой несправедливости и беззаконии, о неправедном суде и клевете. Летописец не является, однако, сторонником христианского смирения и всепрощения. Он несколько раз настойчиво повторяет, что «брань славна лучши есть мира студна!»

Наиболее полно и резко социальные воззрения автора, как мы помним, выявились в поучении по поводу пожара 1192 г. Блестящее и страстное поучение написано в защиту погорельцев, горожан Владимира, оказавшихся без хлеба и крова. Автор не ограничился призывом к благотворительности («и раздоби алчным хлеб свой и убогия без храма сущая введи в дом свой»), но стремился приостановить неизбежный в этих условиях процесс закабаления обездолженных горожан боярской верхушкой. Свой голос Даниил обратил, очевидно, к самому князю, так как только он и был в силах «разрушить оковы несправедливости», уничтожить «незаконные записи».

Но, по всей вероятности, владычный летописец переоценил свои публицистические возможности — его голос надолго замолк; летопись перешла в руки бесцветного хрониста, простого регистратора событий, а Даниил «бежа от лица художества своего». Своим выступлением против практики закупничества или холопства по ряду («вписанье неправедно») Даниил навлек на себя гнев князя или владимирского боярства и был изгнан «аки Агарь рабыня от Сарры, госпожи своя».

Жизнь Даниила Заточника в последующие пять лет известна нам по его «Слову». Он лишен княжеского покровительства, каждый может его обидеть; он предельно беден, плохо одет, в его доме протекает крыша... у Даниила остались воспоминания. Воспоминания о пирах с друзьями, о переписке с князем, о беседах с князем Ростиславом о том,

что «мужеви лучше смерть, ниже продолжен живот в нищети». Воспоминание о том, как он пытался выразить письменно тяготившие его душу мысли и как ему пришлось отказаться от написанного. Воспользовавшись пребыванием Ярослава Владимировича по соседству с озером Лаче, Даниил отправил ему продуманную и тщательно написанную челобитную, вслед за которой явился, очевидно, и сам. Вся его надежда — на княжескую милость, щедрость. Князь Ярослав Владимирович должен знать, что Даниил оказался в нищете не по своей вине и уж никак не в силу отсутствия способностей. Даниил может быть скорописцем, оратором, послом. Надо думать, что в 1197 г. Ярослав Владимирович, отправляясь в замиренный Новгород, не преминул воспользоваться услугами столь ценного человека.

Недолог был срок пребывания Ярослава в Новгороде, немногочисленные следы Даниила Заточника в новгородском летописании.

С уходом Ярослава на юг связано, очевидно, и перемещение на юг его скорописца — Даниила. По всей вероятности, оба они были при дворе княжича Ярослава Всеволодича в Переяславле Русском. Здесь Даниил писал о южных делах, о войне Романа против Рюрика и вложил в свое повествование всю горечь ненависти сыновей «царя Владимира» к их недавнему сюзерену Рюрику. В основных чертах это совпало с политикой Всеволода.

Вполне возможно, что к этому времени сбылась мечта Даниила, и он вел посольские дела, связывал Переяславль с Владимиром. Во всяком случае в его летописи 1200—1205 гг. уделено очень большое внимание описанию различных посольских пересылок.

С наступлением мира в Киеве, когда Рюрик был насильственно пострижен в монахи, а Роман стал великим князем, Даниил покинул юг и снова оказался в Северо-Восточной Руси.

Однако он выступает здесь не как великокняжеский или владычный клеврет — он предстает перед нами с 1205 г. в качестве летописца-панегириста княжича Константина, литературная продукция которого лишь частично попала во владимирское летописание.

У Константина, старшего сына Всеволода, очевидно, рано наметились какие-то конфликты с властолюбивым отцом. В судьбе первенца большое участие принимала его мать — княгиня Мария Шварновна.

Здесь стоит вспомнить, что ее родная сестра, Елена Шварновна, была женой Ярослава Владимировича, адресата и покровителя Даниила Заточника. Предполагаемый конфликт Даниила со Всеволодом в 1192 г. в этих условиях мог лишь содействовать его сближению с Константином. Кроме того, сближению с Константином могли содействовать, во-первых, известная начитанность и книжность князя, а во-вторых, то, что озеро Лаче, где у Даниила могла быть какая-то собственность, оберегаемая от боярских рядовичей и тиунов, входило в состав ростовских княжеских владений Константина.

Описание первых самостоятельных шагов Константина Всеволодича сделано так, что на каждой странице напоминает нам «Слово Даниила Заточника», в частности темой милостыни, щедрости к бедным. Возможно, что социальное положение Даниила теперь определилось тем, что он вошел в ряды церковников, чего еще не было в момент написания «Слова». В своих гиперболических похвалах Константину он называет князя отцом «всем церковникам и нищим и печальным». Умолчание о чернецах может говорить о принадлежности Даниила в это время к белому духовенству, а не к монашеству. Связав свою судьбу с князем Константином, Даниил, очевидно, сопровождал его повсюду: в Новгород, в рязанский поход, в удельный Ростов, во Владимир. В условиях

споров о престолонаследии задача летописца состояла в том, чтобы сгладить противоречия между отцом и сыном, а после смерти Всеволода — вражду Константина с братьями.

Лаврентьевская летопись сохранила фрагменты ростовской константиновской летописи, где Константин показан послушным сыном, а Всеволод — любящим заботливым отцом, отстаивающим старшинство своего старшего сына. Возможно, что эти статьи ретроспективны, что они написаны спустя несколько лет после самих событий и должны были изобразить эти события в сильно идеализированном виде. Так, битвы с братьями изображены здесь совершенно по-иному, чем в других летописях: «приходи Юрги князь с Ярославом к Ростову и умиришася с Костянтином» (1212 г.). Из этой обтекаемой фразы никак нельзя выявить, что зачинщиком войны был Константин, недовольный завещанием отца. Историк постарался завуалировать истинную роль своего патрона.

Возможно, что перу Даниила принадлежит и некролог Всеволода в Лаврентьевской летописи, написанный также в духе сглаживания всех шероховатостей реальной жизни. Здесь нет ни споров о судьбе столицы, ни отказа Константина приехать к отцу, ни схваток с братьями. В панегирическую характеристику Всеволода автор ввел излюбленный им социальный мотив, изобразив умершего князя чуть ли не борцом против боярства. Всеволод жил, по словам некролога, «подавая требующим милостыню, судя суд истинен и нелицемерен, не обвиняя лица сильных своих бояр, обидящих меньших и роботящих сироты и насилье творящих...» Как устойчивы взгляды нашего автора! В 1184 г. он обличает мздоимца-митрополита, в 1192 г. апеллирует к князю против порабощения попавших в беду людей, в 1197 г. предостерегает себе подобных от лихоимства боярских слуг, в 1212 г. ставит в заслугу умершему князю то, что он не считался с мнением бояр, привыкших творить насилие и порабощать обедневших. В 1216 г. летописец похвалит другого покойника — епископа Пахомия — за то, что он «не бе бо хитая от чюжих долгов богатства» и что он обличал грабителей и мздоимцев, будучи щедр к бедным.

Вершиной его творчества можно признать три предсмертных слова князя Константина (сохраненных Никоновской летописью и Татищевым), обрисовывающих облик идеального князя в его отношении к законам, боярству, подданным, к войне и миру. Даже если сам Константин, князь-историк, оставил какие-то рукописи, вроде поучения детям, то включение их в летопись, их окончательная обработка должны были быть делом Даниила. На этой стадии обрисовка идеального князя становилась уже полемическим выступлением, так как фигура умершего Константина неизбежно (и сознательно) противопоставлялась оставшимся братьям — Юрию и Ярославу Всеволодичам, далеким от идеального образа.

Сопоставление «Слова Даниила Заточника» с летописями позволило нам проследить литературную судьбу этого замечательного и своеобразного писателя на протяжении четырех десятков лет. Неопытным владычным отроком начинал он этот путь тогда, когда восходила звезда политического могущества Всеволода Большое Гнездо. Смелым полемистом, полным молодого задора, ушел он от гнева бояр, оставив в летописи блестящий след своего художества. При помощи умной, искрометной челобитной, где чужая мудрость была использована, как самоцветы при создании целостной вещи златокузнецом, Даниил вырвался из заточения и, очевидно, получил возможность широко использовать свои способности писателя, оратора, дипломата.

Владимир, Рязань, Новгород, Переяславль Русский, может быть Киев и Чернигов, и снова Владимир — вот перечень тех крупнейших русских городов, судьба которых заносилась им, быть может по личным впечатлениям, на страницы своих повествований. Вторая половина жизни Даниила прошла в старинном Ростове при дворе Константина Мудрого, которому Даниил отдал весь свой панегирический талант. Владелец огромной библиотеки, ученый, сам писавший «дела древних князей», собравший вокруг себя целый кружок ученых людей, Константин должен был вызывать искреннее восхищение такого начитанного и талантливого писателя, как Даниил Заточник.

К нашему сожалению, мы слишком мало знаем об этом интереснейшем учено-литературном кружке начала XIII в. Участие в нем Даниила Заточника на правах княжеского историографа вполне вероятно. Могли находиться в этом кружке и будущий автор «Слова о погибели земли Русской», и автор первого русского романа — «Повести о Петре и Февронии», герой которого князь Давид Муромский неоднократно попадал на страницы летописи Даниила (1185, 1186, 1207 гг.).

Можно только пожалеть, что пожар Владимира 1227 г. уничтожил двор князя Константина Всеволодича и построенный им в 1207 г. Михайловский монастырь («в нем же трудились иноки русские и греки, учаще младенцев и погорели книги многие, собранные сим Константином Мудрым») ⁷⁰. «Великого сожаления достойно, — добавляет В. Н. Татищев, — что сия преизящная библиотека сгорела, особливо его История и описание земель погибло...»

Тем драгоценнее для нас «Слово Даниила Заточника» и владимироростовское летописание, позволяющее гипотетически восстановить облик одного из интереснейших русских писателей рубежа XII—XIII вв.

* * *

Опубликовано: *Археографический ежегодник за 1970 г. М., 1971.*

⁷⁰ Татищев В. Н. Указ. соч., т. III, с. 221, 226, прим. 625.

МИНИАТЮРЫ РАДЗИВИЛОВСКОЙ ЛЕТОПИСИ И РУССКИЕ ЛИЦЕВЫЕ РУКОПИСИ X—XII вв.

«Окнами в исчезнувший мир» назвал миниатюры Радзивиловского списка один из исследователей этих замечательных рисунков А. В. Арциховский. Нам очень важно знать, какую Русь увидим мы в эти окна? Будет ли это один из русских городов эпохи Ивана III (к которой относится бумага рукописи) или же Владимир времен Всеволода Большое Гнездо, а может быть, и другие города более раннего времени?

Радзивиловская лицевая рукопись создана в конце XV в. как копия Владимирского лицевого же свода 1206 г., составленного при Всеволоде (умер в 1212 г.). Свод этот датировали 1212 г., 1215 г. или менее определенно «началом XIII в.». Свод Всеволода представляет собой соединение разных частей русского летописания X—XIII вв.: начинается он «Повестью временных лет» (содержащей свод 997 г., киевские летописи XI в., повесть о Печерском монастыре и повесть об усобицах 1097—1100 гг.), а для XII в. включает в себя извлечения из киевских, переяславско-русских летописей, повесть об убиении Андрея Боголюбского и летописание его братьев Михаила и Всеволода Юрьевичей, доведенное до 1205 г. Последним событием, описанным (но не иллюстрированным) в этой летописи, является смерть жены князя Всеволода княгини Марии Шварновны 19 марта 1205 г. и погребение ее в Успенском соборе (л. 244 об.). Последняя по времени миниатюра иллюстрирует событие (пострижение в монахи великого князя Рюрика), относящееся к зиме 1204/06 гг.¹

Радзивиловская рукопись, украшенная 618 цветными миниатюрами, является копией свода 1206 г., сделанной в конце XV в. О месте, где производилось копирование, исследователи спорят (Смоленск? Новгород? Москва?). В копировании рисунков принимало участие несколько мастеров².

Лицевой характер копируемого свода начала XIII в. предложен А. А. Шахматовым³ и подтвержден последующими исследователями. О. И. Подобедова предполагает, что в руках копиистов XV в. было две

¹ В Радзивиловской летописи указан 6714 год от сотворения мира. Н. Г. Бережков установил, что эту дату следует переводить как 1205/1206 мартовский год. См.: Бережков Н. Г. Хронология русского летописания. М., 1963, с. 76 и 88.

² Артамонов М. И. Миниатюры Кенигсбергского списка летописи. — В кн.: Изв. Академии истории материальной культуры, т. X, вып. 1. Л., 1931; Подобедова О. И. Миниатюры русских исторических рукописей. К истории русского лицевого летописания. М., 1965. См. также соответствующие разделы этого издания.

³ Шахматов А. А. Исследование о Радзивиловской или Кенигсбергской, летописи. — В кн.: Радзивиловская или Кенигсбергская летопись. II. Статьи о тексте и миниатюрах рукописи. Спб., изд. ОЛДП, СХVIII, 1902.

лицевых рукописи, разнящихся характером миниатюр⁴. Тот же материал, на который опиралась исследовательница, может привести и к другим выводам (см. ниже).

Д. В. Айналов предположил, что при создании миниатюр были использованы лицевые жития русских святых: Ольги, Владимира, Бориса и Глеба⁵. А. В. Арциховский убедительно доказал, что изображения многих реалий в миниатюрах точно соответствуют археологическим материалам X—XII вв.⁶ В рецензиях на работу Арциховского была выражена надежда, что благодаря появлению нового датированного материала удастся выявить лицевые источники радзивилловских миниатюр: «Не исключено, что при дальнейшем исследовании мы подойдем к вопросу о каких-то южных переяславских или киевских лицевых текстах, оказавшихся в руках мастеров Юрьева свода»⁷. В другой рецензии было высказано такое положение: «Интересно было бы расчлениить Радзивилловскую летопись на отдельные части, выявив, по возможности, оригиналы каждой части. Некоторые детали совершенно четко укладываются в определенные отрезки летописи: особая форма стягов, языческие символы (птицы) встречаются только в первой части... символические пририсовки на полях — только там, где кончается «Повесть временных лет»⁸. В ином месте: «Рассматривая всю совокупность радзивилловских миниатюр, мы видим такую же пеструю мозаику, как и при анализе текста. Если нет единой тенденции для всего свода, то есть полтора-два десятка локальных тенденций, связанных с прославлением или охулением того или иного князя. Важно отметить, что почти во всех случаях границы отдельных компонентов летописной мозаики, проводимые по данным миниатюр, совпадают с текстологическими изысканиями Шахматова и его исследователей... Когда речь идет об иллюстрации исторического текста, то важно уловить тенденцию иллюстратора. Она может сказаться в отборе тех событий, которые подлежат изображению, но может проявиться и в умолчании о том, что не нравится иллюстратору; свое отношение к событиям и лицам художник может выразить и количеством рисунков, и манерой изображения. Одним словом, лицевая рукопись напоминает текст, подчеркнутый редакторской рукой — одно в нем выпукло выделено и навязано читателю, а другое упрятано в тень. При учете всех признаков выясняется, что лицевой свод 1212 г. опирался на целый ряд лицевых летописей XI и XII вв.»⁹

Поиск предполагаемых лицевых оригиналов может быть начат только после того, как мы ответим на ряд вопросов, неизбежно встающих при ретроспективном исследовании, идущем от XV к XIII в. и от XIII в. к предшествующему времени.

Первый комплекс вопросов: 1. Как копировали художники XV в. более ранние рисунки; насколько бережно относились они к оригиналам. 2. Что они привносили в миниатюры из своей эпохи. 3. Рисовали ли художники XV в. какие-либо миниатюры по собственной инициативе, не

⁴ Подобедова О. И. Миниатюры..., с. 80—86.

⁵ Айналов Д. В. Очерки и заметки по истории древнерусского искусства. — В кн.: Изв. ОРЯС, т. XIII, кн. 2. Спб., 1909.

⁶ Арциховский А. В. Миниатюры Кенигсбергской летописи. — В кн.: Изв. Академии истории материальной культуры, т. XIV, вып. 2. Л., 1932; он же. Древнерусские миниатюры как исторический источник. М., 1944.

⁷ Воронин Н. Н. Рецензия на книгу А. В. Арциховского «Древнерусские миниатюры как исторический источник». — Вестн. Академии наук, 1945, № 9, с. 112.

⁸ Рыбаков Б. А. Окна в исчезнувший мир. По поводу книги А. В. Арциховского «Древнерусские миниатюры как исторический источник». — Докл. и сообщ. ист. ф-та МГУ, вып. 4. М., 1946, с. 49—50.

⁹ Рыбаков Б. А. «Слово о полку Игореве» и его современники. М., 1971, с. 14. Отнесение свода к 1212 г. (или у других авторов к 1215 г.) устарело.

располагая рисунками предшественников. 4. Был ли в их руках целостный свод или же несколько лицевых рукописей.

Второй комплекс вопросов: 1. Был ли свод 1206 г. иллюстрирован и был ли он первой лицевой исторической книгой. 2. Ощущается ли в подборе сюжетов для иллюстрирования единая редакторская рука. 3. Есть ли в миниатюрах Владимирского лицевого свода отдельные группы рисунков, объединенные тем или иным формальным или стилистическим признаком и совпадающие по своим хронологическим рубежам с определенным этапом летописания. 4. Существовала ли до свода 1206 г. какая-либо лицевая летопись общего характера (например, «Повесть временных лет»).

Обоснованные ответы (к сожалению, не на все вопросы) можно получить только после внимательного рассмотрения всех миниатюр. Несколько предварительных замечаний можно сделать сейчас. О. И. Подобедовой предложено следующее: Радзивилловская рукопись писана в одну широкую строку, но отдельные оригиналы разных ее частей в ряде случаев могли быть написаны в два столбца и с миниатюрами узкого формата, рассчитанными на ширину только одного столбца. При копировании на широкий формат художники могли иногда механически соединять два различных рисунка в один¹⁰. Поэтому общее количество первичных миниатюр могло превышать то, которое мы обычно вводим в подсчет, — 618.

В копиях XV в., несомненно, очень много элементов, современных самим копиистам, и притом с явно ощутимым западным налетом: рыцарский доспех XV в., западноевропейское платье, пушки, готическая архитектура и т. п. (рис. 36). В. И. Сизов в свое время считал, что радзивилловские миниатюры — прямое подражание Нюрнбергской хронике¹¹; А. В. Арциховский убедительно возразил ему, указав множество русских черт. О. И. Подобедова слишком обобщенно отнеслась к теме западных элементов в радзивилловских миниатюрах, отметив лишь, что «сначала робко и неумело вводятся отдельные персонажи в иноземной одежде»¹², а после листа 201 «западные элементы перестают быть случайными...»¹³. Больше всего западных черт у так называемого «второго мастера», иллюстрировавшего вторую половину летописи, посвященную Владимиро-Суздальской Руси¹⁴. Этого мало.



Рис. 36. Готические элементы, принадлежащие смоленским художникам-копиистам конца XV в.

¹⁰ Подобедова О. И. Миниатюры..., с. 55—62. Догадка О. И. Подобедовой не может быть распространена на всю рукопись. В ряде случаев рисунки, кажущиеся сдвоенными, являются результатом стремления художника показать динамику развития одного события.

¹¹ Сизов В. И. Миниатюры Кенигсбергской летописи. (Археологический этюд).— В кн.: Изв. ОРЯС, т. X, кн. 1. Спб., 1905.

¹² Подобедова О. И. Миниатюры..., с. 74—80.

¹³ Там же, с. 80.

¹⁴ Там же.



Рис. 37. Копирование старых образцов XII в. (композиция статична)

ки зверей и трубачей, характеризующие только летописание сыновей Мономаха (см. ниже), мы получаем следующее: в рамках «Повести временных лет» (т. е. до 1110 г.) иноземные черты сознательно вводились художниками именно там, где речь шла об иноземцах (в частности, варягах), чужих городах, послах, приезжих зодчих; византийское было подменено готическим (листы: 9 в.; 9 о. в. и н.; 10 в.; 47 н.; 75 о.; 96 о.; 107 н.; 132 в.). На протяжении первой половины XII в. (с 1111 по 1168 г.) западные черты изредка сказываются в короткополой одежде простых людей и упомянутых выше «герольдов». Единственное исключение — рисунки к событиям 1152 г. (л. 194 н.; 195 в.), которые получат объяснение ниже.

С 1169 г. западные готические элементы встречаются в полноценном комплексе: рыцарский доспех XV в., своеобразные вычурные шиты XV в., пушки в амбразурах крепостей, готическая архитектура, преподнесенная читателю в аксонометрической проекции и с птичьего полета. Мало того, миниатюры с таким изобилием западных черт XV в. и нарисованы в совершенно иной манере — рисунок широк, выдвигается на поля, композиция свободная, не скованная старыми образцами; фи-



Рис. 38. Создание новых композиций художниками XV в. в тех случаях, когда оригинал не был иллюстрирован (композиция свободная и динамичная)



Рис. 39. Над плененным князем Всеволодом Большое Гнездо слуги смоленского князя заносят суковатую дубину. 1174 г.



Рис. 40. Печенеги получают от жителей Белгорода корчаги. 997 г.

гуры людей и коней необыкновенно динамичны (рис. 37, 38). Возникает такое объяснение этой корреляции быта XV в. со свободной манерой рисунка, далекой от образцов XI—XIII вв.: рисунки на эти сюжеты отсутствовали в тех материалах, которыми располагал копиист XV в., и он впервые, без стеснявших его оригиналов, иллюстрировал эти сюжеты, превращаясь из копииста в художника своей эпохи и сохраняя из своих опознавательных признаков лишь присущую ему манеру эскизного, небрежного изображения лиц у своих персонажей. Подробнее эта тема будет рассмотрена в соответствующем разделе.

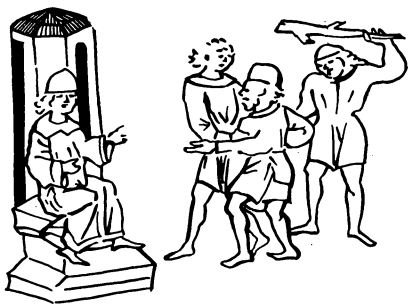
К числу миниатюр, созданных заново, следует отнести рисунок, изображающий пленение князя Всеволода Большое Гнездо в 1174 г. (л. 212 о. в.). К сидящему на троне Смоленскому князю слуги подталкивают Всеволода, занося над ним огромную суковатую дубину (рис. 39). В своде великого князя Всеволода подобная зловонная иллюстрация, разумеется не могла быть помещена. Очевидно, ее создал художник XV в.

Вопрос о том, был ли Владимирский свод 1206 г. лицевым или нет, пожалуй, уже не является дискуссионным, но к аргументам предшественников можно добавить еще несколько. Так, миниатюра, иллюстрирующая легенду о снятии осады Белгорода печенегами (л. 72 о), содержит изображение двух сосудов, названных в тексте корчагами. На рисунках 40, 41 даны типичные амфоры-корчаги IX—X вв. Применение слова «корчага» («кърчага») к подобным амфорам удостоверено надписью на одной киевской амфоре XI в. После татарского нашествия амфоры совершенно исчезли из русского быта; следовательно, художники XV в. взяли эти необычные сосуды из более ранних миниатюр.

В многочисленных архитектурных рисунках, украшающих большинство миниатюр, часто встречаются изображения церквей. Они никогда не содержат готических черт и, как правило, дают обобщенный образ русского одноглавого храма с тремя закомарами, характерного для XI—XIII вв.

Конкретные здания не всегда можно опознать, но тем интереснее исключения. Десятинная церковь в Киеве, бывшая первым кафедральным собором Руси, показана в миниатюрах дважды (рис. 42; 43). Первый раз (л. 67 о. в.) как иллюстрация текста о постройке ее в 989 г. и вторично (л. 74 в.) в связи с погребением в ней Владимира Святого в 1015 г. Археологические раскопки фундаментов Десятинной церкви выявили, что ее первичной основой был обычный шестистолпный храм, который вскоре был обстроен широкими галереями с башнями.



Рис. 41. Корчага X в. из Гнездова. Смоленск



Рис. 42. Первоначальный вид Успенской Десятинной церкви в Киеве. 996 г.

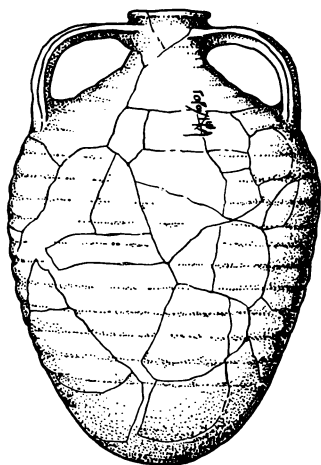

Рис. 43. Десятинная церковь после ее достройки (погребение князя Владимира в 1015 г.)

Миниатюры как бы иллюстрируют эти этапы строительства: рисунок 42 дает нам типичную трехзакомарную постройку, соответствующую первоначальному виду церкви в 989—996 гг., а рисунок 43 показывает окончательный вид здания, какой оно приобрело после достройки. Произошла ли достройка действительно в интервале 996—1015 гг., мы не знаем, но судя по однородности техники обеих частей это вполне возможно. Реконструкция окончательного вида Десятинной церкви, сделанная Н. В. Холостенко (без учета миниатюры), весьма близка к этой единственной по своей «портретности» миниатюре (л. 74 в.). И там и здесь мы видим широкое здание с галереями и двумя башнями по углам. Кроме этой миниатюры нет ни одной, которая изображала бы церковь с галереями.

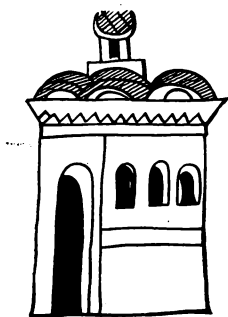
Художники XV в. не могли видеть Десятинную церковь, так как во время осады Киева Батыем в 1240 г. «людем же узбегшим на церковь и на комары (своды) церковныя и с товары своими; от тягости пова-лишася с ними стены церковныя».

Другие примеры отражения в миниатюрах русской действительности домонгольского времени будут приведены ниже.

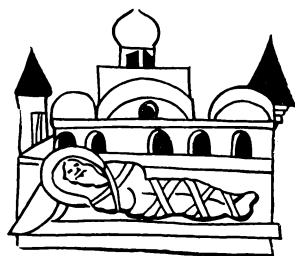
Очень важен вопрос о системе иллюстративной части свода 1206 г. — был ли этот свод снабжен рисунками впервые, ощущаются ли в отборе сюжетов единство замысла, единая редакторская рука? Самый беглый просмотр миниатюр показывает, что единой системы в отборе сюжетов нет, что в них часто проглядывают противоречивые тенденции, неравномерное распределение материала. Обратимся к какой-либо серии однородных сюжетов, как бы уже приведенных к общему знаменателю. Возьмем в качестве примера похороны князей, многократно описанные в тексте.

Есть изображения похорон

Нет изображения похорон
в пределах «Повести временных лет»

Ольга (л. 36 о.)

Владимир Ярославич Новгород-
ский

Олег Святославич Древланский
(л. 42 в.)



Рис. 44, 45. Реконструкция Десятинной церкви по данным археологических раскопок Н. А. Холостенко (Автор не учитывал миниатюры)

Владимир Святославич (л. 74 в.)
Мстислав Черниговский (л. 86)
Изяслав Ярославич (л. 117 н.)
Ярополк Изяславич (л. 119 об. н.)

Ярослав Мудрый
Святослав Ярославич
Всеволод Ярославич

В части с 1111 г. по 1205 г.

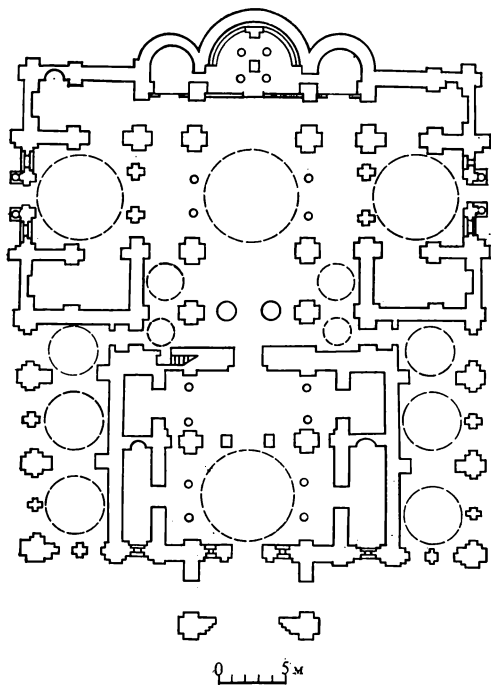
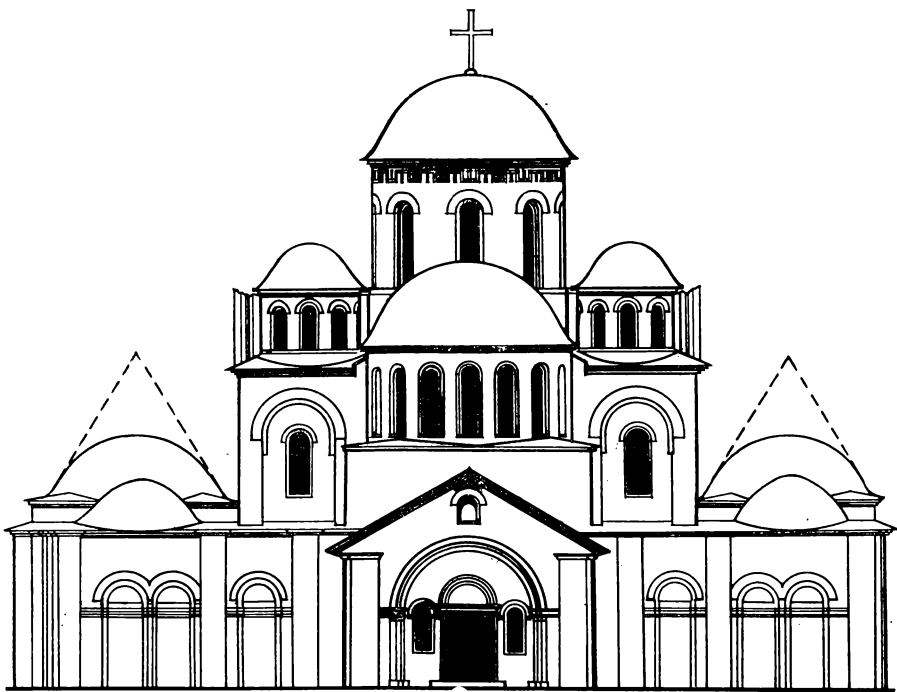
Игорь Ольгович (л. 179 об. н.)
Владимир Галицкий (л. 196—197)
Изяслав Мстиславич (л. 198 об. в.)
Святослав Юрьевич (л. 213)
Андрей Боголюбский (л. 215 н.;
216)
Михаил Юрьевич (л. 221 об. н.)
Владимир Святославич Чернигов-
ский (л. 243 об. н.)

Олег Святославич
Владимир Мономах
Мстислав Великий
Андрей Добрый
Ярополк Владимирович

Всеволод Ольгович
Юрий Долгорукий
Ростислав Мстиславич
Мстислав Изяславич
Святослав Всеволодич

Тринадцать имеющихся в летописи изображений княжеских похорон не подчинены никакой системе. Здесь наряду с крупными историческими деятелями есть такие мелкие и незначительные князья, которые отмечены в тексте этой летописи всего лишь несколькими строками.

В правой колонке приведен неполный перечень крупнейших русских князей XI—XII вв., погребение которых не отмечено миниатюрами. Если посмотреть на него с точки зрения Всеволода Юрьевича Большое Гнездо, то весьма странным покажется отсутствие прямых предков князя, знаменитейших в русской истории лиц: Ярослава Мудрого (прапрадед), Всеволода Ярославича (прадед), Владимира Мономаха (дед) и Юрия Долгорукого (отец).

Количество примеров, подтверждающих разноречивую и отсутствием единой системы в отборе сюжетов для иллюстрирования Радзивилловской летописи, можно значительно увеличить, но и приведенных вполне достаточно для того, чтобы отказаться от мысли, что летописный свод начала XIII в. был впервые иллюстрирован во Владимиро-Суздальской Руси при Всеволоде или его сыновьях. Более вероятно, что в руках владимирских художников были готовые образцы, какие-то лицевые летописи разных княжеств с различной политической тенденцией. Эта мысль требует особого рассмотрения и тщательного анализа.

Теоретически можно допустить, что подобная библиотека лицевых рукописей была не у сводчиков начала XIII в., а у копиистов конца XV в. (что противоречило бы утверждению Шахматова). Частично в этом направлении идут наблюдения О. И. Подобедовой, полагавшей, что у копиистов 1480-х гг. было два лицевых оригинала; одним пользовался первый мастер, а другим — второй мастер¹⁵. Оба предполагаемых оригинала начинались, по мысли исследовательницы, «Повестью временных лет», а в дальнейшем расходились: первый содержал будто бы киевские известия, а второй — южные, переяславские. Первый оригинал был по этому предположению написан в два столбца и содержал миниатюры квадратных пропорций, а второй, писанный в широкую строку, имел миниатюры «на полный формат»¹⁶. Что касается второго оригинала второго мастера, то широкоформатность ряда его миниатюр может быть объяснена иначе (см. выше). Согласиться со всеми допущениями О. И. Подобедовой очень трудно прежде всего потому, что

¹⁵ Подобедова О. И. Миниатюры..., с. 85—86.

¹⁶ Подобедова О. И. Миниатюры..., с. 78.

ссылки на широкоформатные миниатюры, приведенные исследовательницей в доказательство своей правоты, показывают обратное. Первой в списке этих миниатюр «готического мастера» оказывается разобранная выше миниатюра (л. 72 о.) с корчагами X—XI вв. в руках у персонажей. Далее исследовательница указывает листы рукописи, долженствующие подтвердить ее мысль (л. 196, 198, 199 и 200—241)¹⁷. Однако рисунки на листах: 210 о. в.; 202 н.; 203; 206 в.; 206 н.; 207 о. н.; 212 о. н.; 228; 235; 236; 237 о. в. не соответствуют данной им исследовательницей характеристике. От принятия этой гипотезы в ее полном виде следует пока воздержаться.

Судя по нескольким миниатюрам, заклеенным новыми рисунками, какие-то разногласия между собой древние материалы у копиистов XV в. могли быть (см. ниже).

Дальнейшее рассмотрение удобнее вести по определенным разделам летописного свода 1206 г.

(Примечание. Для удобства соотнесения с текстом летописи даты приведены точно так, как они указаны в самой летописи (минус 5508) без поправок, введенных исследователями. В отдельных случаях уточненные даты (главным образом по Н. Г. Бережкову) даны дополнительно в квадратных скобках).

Определение содержания миниатюр представляет значительные трудности и далеко не всегда решается при помощи текста, непосредственно примыкающего к рисунку. Следует учитывать и перемещение рисунков при копировании текста, и несоответствие тексту при пользовании разными лицевыми оригиналами.

Киевский свод 997 г.

Киевский летописный свод 996 г., как один из первых этапов собирания исторического материала, был выделен Л. В. Черепным; для большей точности к нему следует добавить описание осады Белгорода в 997 г., после чего идет ряд пустых годов и незначительных приписок¹⁸.

По количеству миниатюр (149 рисунков) на свод 997 г. падает почти четвертая часть всех миниатюр Радзивиловского списка.

Вводная часть (до призвания варягов) — 15 миниатюр; варяжская легенда и поход Аскольда — 6; время Олега (включая и события вне Руси) — 22; Игорь — 16; Ольга — 16; Святослав — 21 и Владимир — 53 миниатюры (включая усобицы 975—980 гг.).

Эти разделы обозначены совершенно условно, исходя только из исторических градаций текста, но не из особенностей самих миниатюр, и нам надлежит тщательно рассмотреть уцелевшие признаки тех или иных различий в них.

Иллюстративная часть летописи открывается изображением Новгорода, строительства его бревенчатых стен (л. 3). Апостол Андрей, воздвигающий крест на месте будущего Киева, поставлен на второе место. Здесь возрождена та самая тенденция, с которой в свое время воевал Нестор. Далее следуют несколько эпизодов из древнейшей истории и этнографии славян и графические пояснения к выпискам из Георгия Амартола, завершающиеся обычаями амазонок, «творящих беззаконие» (л. 7 о. в.). Вслед за этим идут три сдвоенные миниатюры, продолжающие отображение того же догосударственного периода: поляне дают хазарам вместо дани меч, символ суверенности; крещение болгар; уплата дани хазарам и варягам, приходящим «из-за моря»

¹⁷ Там же, с. 80.

¹⁸ Черепнин Л. В. «Повесть временных лет», ее редакции и предшествовавшие ей летописные своды. — Историч. зап. Т. 25. М., 1948.

(л. 7 о. н., л. 8 в. н.). Все эти миниатюры и два рисунка следующего раздела снабжены четкими надписями на полях, поясняющими их содержание. Надписи обрываются на обороте 8-го листа. Соблазнительно принять их тоже за особую примету начального раздела, но это требует проверки. Мы не знаем, существовали ли подписи к миниатюрам уже в своде начала XIII в. или же их ввели для своих читателей копиисты XV в. Кое-что говорит в пользу последнего: различия в языке между основным текстом и маргинальными надписями («храмы» и «хоромы»; «Изборьск» и «Избореск» и др.). Текст говорит просто о Новгороде, а надпись добавляет эпитет, не встречающийся в ранних летописных текстах, — Новгород Великий (л. 3). Какое-то недоразумение произошло с надписью «Смоленск» (л. 4 о.). На миниатюре изображены два разных условных города-башни; у каждого из них сидит князь в княжеской шапке и с мечом. Около каждого князя — человек, демонстрирующий большой свиток, грамоту. Соседний текст лучше, чем маргинальная надпись, объясняет изображенную ситуацию. Текст оборота 4-го листа, непосредственно примыкающий к миниатюре, говорит о «своих княжествах» у ряда славянских племен. Тогда понятны и города и князья со своего рода иммунитетными грамотами перед ними. Рядом на развороте помещена миниатюра «разные языци дань дают Руси», иллюстрирующая другую сторону политической ситуации того времени. Смоленск был всего лишь центром одного из семи славянских племен, поименованных в тексте.

Более существенная ошибка допущена писцом по отношению к варяжской легенде. Ошибка есть и в основном тексте и в подписи к рисунку.

На обороте 8-го листа (верх) сдвоенная миниатюра дает следующие два сюжета: слева — депутация северных племен обращается к Рюрику. На правой половине — Рюрик во главе войска (но опять без братьев) едет на княжение в Русь. На этом же листе внизу изображены все три персонажа варяжской легенды, но крайне своеобразно. Текст Радзивиловского списка не указывает, что Рюрик сел в Новгороде: «И придоша к словенем первое и срубиса город Ладогу. И седе в Ладозе старей Рюрик, а другой (над строкой: Синеус. — *Б. Р.*) сиде у нас на Белоозере, а третий Трувор в Изборьску» (л. 8 о.).

Миниатюра (л. 8 о. н.) изображает три условных города-башенки; у каждой из них сидит князь. Левый князь в шапке, но без меча; правый князь и без меча и без шапки. Все внимание художника уделено центральной фигуре, выделенной всеми изобразительными средствами: князь в шапке, левой рукой держит рукоять меча, по сторонам его изображены двое людей, стоящих спинами к другим князьям и обращающихся с приветственными жестами к срединному князю, как к главному из всей троицы. По продуманному характеру композиции каждый читатель должен предположить, что центральная фигура — старший брат Рюрик, а по бокам — его братья. Однако надписи (кончающиеся этой миниатюрой) говорят иное: у правого князя подписано «Избореск», а у среднего — «Белоозеро». Надпись у левого князя (должна быть «Ладога») стерта и не видна. Художник, несомненно, изобразил в центре Рюрика, но писец этого не осознал. Несуразица в тексте, где «Синеус» записано как «сиде у нас», сопровождается несуразицей в подписях к рисунку. Пояснительные маргинальные подписи на этом кончаются.

Изложение варяжской легенды показывает, что в руках копиистов XV в. (или у составителей свода 1206 г.) были материалы обеих известных нам редакций «Повести временных лет», установленных А. А. Шах-

матовым. Ко второй редакции 1116 г. восходит дополнение: «...прозвася Руская земля Новгород...» (л. 8 об.), а к третьей редакции 1118 г. — весь приведенный выше текст («... и срубиша город Ладогу...» и т. д.). К третьей же редакции относятся и слова на л. 9: «... и города рубити...». Заголовков всей летописи тоже восходит к третьей редакции 1118 г.¹⁹

Явные следы знакомства с последней редакцией «Повести временных лет» 1118 г., создававшейся, по мысли Шахматова, под наблюдением князя Мстислава Владимировича, мы должны будем учесть при анализе миниатюр конца XI — начала XII в., в подборе сюжетов для которых сказался повышенный интерес именно к этому князю.

Второй раздел иллюстраций начинается со знаменитого 862 г. — легенды о призвании варягов, и кончается 866 г. — поражением флота Аскольда и Дира. Рубеж между вторым и третьим разделом, помимо пропуска большого количества лет, обоснован и исторически — третий раздел начинается с появления Олега в Киеве.

Характернейшей приметой второго раздела (л. 8 о. — 10) являются стяги-прапорцы особенной формы: к древку копья прикреплен квадратный флажок с очень длинным хвостом, идущим от верхней части квадрата вовне. Подобные стяги есть у русских, у греков; с таким прапорцем скачет на княжение Рюрик; такой флажок развевается над Царьградом. За пределами этого раздела такие стяги-прапорцы встречаются только один раз, когда речь идет о походе Олега на Византию в 907 г. (л. 14 о.).

Содержание миниатюр этого небольшого раздела: кратчайшая передача варяжской легенды — депутация у варягов и отъезд Рюрика (сдвоенный рисунок) и известное уже нам размещение братьев; затем поход Аскольда и Дира на Царьград в 866 г. Особая форма стягов, нарисованных на 7 миниатюрах 8 раз, объясняется, очевидно, обращением древних иллюстраторов этой части к греческим изобразительным источникам.

Следующий раздел (л. 10 о. — 19 о.) объединен временем княжения Олега, но сюда введено много событий, происходивших и вне Руси (походы венгров, войны византийских императоров). Этот раздел отделен от предыдущего большим пустым промежутком в 15 лет, в который вклинена кратчайшая фраза о крещении Болгарии (без миниатюры) и еще одна фраза о том, что Игорь — сын Рюрика — верен Олегу. Этой поздней династической легенде посвящена миниатюра (л. 10 о. в.). Рюрик в 879 г. передает младенца Олегу, нарисованному в дорожном плаще, с мечом. Грудной младенец еще раз фигурирует на рисунке (л. 11 н.), изображающем разбойничье нападение Олега на Киев в 882 г. Художника не смутила полная несообразность привоза киевлянам князя-младенца в сочетании с саблей, занесенной над княжившим уже двадцать лет в Киеве Аскольдом. Здравый смысл был принесен в жертву интересам искусственной генеалогии.

Шесть миниатюр, посвященных утверждению Олега в Киеве и в южной половине тогдашней Руси (древляне, северяне, радимичи), копировались, очевидно, с двухколонного оригинала и поэтому, если происходило сдваивание (иногда растягивание одного рисунка), то были возможны ошибочные объединения двух тематически различных миниатюр оригинала на одном рисунке в широкоформатной копии. На такие соображения наводят две миниатюры, помещенные между сообщениями о возложении Олегом дани на древлян, северян и ради-

¹⁹ См.: Шахматов А. А. Повесть временных лет, т. I. Пг., 1916. Сопоставление заголовков на с. 1. Сопоставление варяжской легенды на с. 20.

мичей (л. 11 о. в. и н.). В полном согласии с текстом на них изображены три данника, соответствующие трем покоренным племенам, но на верхней миниатюре (судя по композиции и наличию двух Олегов, несомненно сдвоенной) левая половина не соотносится с окружающим ее текстом, так как изображает трех князей в княжеских шапках, как бы подносящих сидящему на стольце Олегу меч. Она прямо связана с заключительным текстом: «И бе Олег обладае Поляны, и Древляны и Северяны и Радимичи...» В своем договоре 911 г. с Византией Олег представлял интересы подчиненных ему «светлых князей». Те князья, которые на миниатюре с надписью «Смоленск» возглавляли независимые земли Кривичей и, скажем, Радимичей или Дреговичей, здесь изображены как вассалы Олега. На двух разбираемых миниатюрах показаны две стороны процесса покорения: простые древляне и радимичи несут новому киевскому князю горшочки с медом и коробьи, а «светлые князья» этих племен изъявляют ему покорность. Первоначальное место миниатюры с князьями перед Олегом — в конце этой маленькой серии.

После миниатюр, иллюстрирующих вокняжение Олега, идет большой пробел в десяток лет, вслед за которым помещено, согласно с текстом, несколько миниатюр о Византии, болгарях и венграх и несколько сдвоенных миниатюр, иллюстрирующих «Сказание о грамоте славянской».

Десять миниатюр посвящены походу и смерти Олега. Возможно, что оригинал был двухколонный (см. л. 18 о.) — большинство миниатюр производит впечатление «раздвинутых» до полного формата (например, л. 19). Договор с Византией и поучение по поводу предсказания кудесников не иллюстрированы.

Таков же характер и рисунков, отображающих княжение Игоря (походы 941 и 944 гг. на Византию).

Убийство Игоря древлянами и месть Ольги показаны циклом в 12 миниатюр. Поскольку существует предположение об использовании раннего лицевого жития княгини Ольги, существование которого вполне вероятно, следует посмотреть на радзивилловские миниатюры с этой точки зрения. Ольге посвящено два цикла: упомянутый цикл в 12 миниатюр, обрисовывающий мстительную язычницу, и второй, в 5 сдвоенных миниатюр, повествующий о крещении княгини в Царьграде. Они разделены интервалом в 7 пустых лет. Второй цикл вполне подходит для сопоставления с житием.

Интересно и другое — первый цикл, посвященный языческому периоду жизни Ольги, после подробно представленного в рисунках мщения Ольги древлянам (закапывание в яму, сожжение послов, избиение знати на погребальном пиру, избиение жителей целого города) в заключение дает две миниатюры (в копии 1487 г. они слиты в одну — л. 31 н.), рисующие государственную мудрость княгини-язычницы, уставившей по всей земле погосты, дани и оброки и возвратившейся «к сыну своему к Киеву и пребывше с ним в любви» (л. 31). Эти слова являются такой же концовкой какого-то раздела, как и приведенные выше слова об Олеге («и бе обладае...»). Положительная характеристика Ольги-язычницы усилена специальной миниатюрой, которая изображает Ольгу, наставляющей сына (л. 31 в.). Эта тема повторена и в христианском цикле (л. 33 о.): Ольга молится, «кормяча сына своего», т. е. руководит им, направляя его, как кормчий. Святослав, уже юноша лет 15—17, изображен в венце жениха, в «туфе».

Короткое шестилетнее княжение Святослава (964—972) отражено на 21 миниатюре (л. 34—40).



Рис. 46. Князь Святослав с мечом. 971 г.



Рис. 47. Мечи дружины Святослава (?), найденные в порогах Днепра. X в.

Из особенностей миниатюр этого раздела следует упомянуть появление с 969 г. зигзагового орнамента в архитектурном фоне (л. 36 о.; 37; 39 н.; 40 о. в.). Зигзаг встречается и далее (л. 42 н.; 42 о. в.; 44 о.). Интересна деталь битвы с печенегами; в порогах кочевники забрасывают русский флот камнями с обоих берегов (л. 40 о. н.).

Художественными достоинствами отличается миниатюра, изображающая попытку греков соблазнить Святослава драгоценными дарами (л. 38 н., «второй мастер»). Князь сидит на стовле с полуобнаженным мечом в позе Дмитрия Солунского на известной иконе. Меч по пропорциям близок к мечам X—XI вв. Еще более точным по своей датировке является меч в руке Святослава, возвращающегося в Переяславец (л. 38 о. н.). А. В. Арциховский писал о нем, что он «принадлежит к типу, представленному в Черной Могиле»²⁰. Черная Могила в Чернигове датируется монетами эпохи Святослава. Когда писалась книжка Арциховского, автор ее еще не мог использовать в качестве наилучшей аналогии мечи, найденные на дне Днепра на месте гибели Святослава в порогах.

Усобицам сыновей Святослава (975—980 гг.) уделено 12 миниатюр (л. 41—44). Их особенностью являются изображения птиц как символ беды, смерти: плач над трупом Олега Святославича (былинного «Вольги») и «беда акы в Родне», где двумя наемниками-варягами был заколот великий князь Ярополк (л. 42 в.; л. 43 о.).

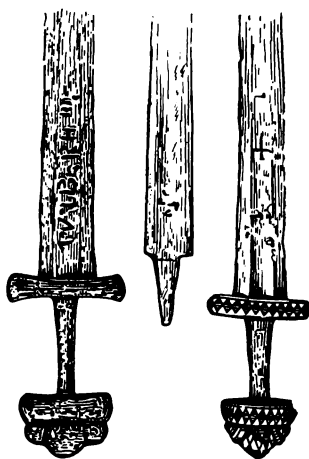
Княжение Владимира отражено 46 миниатюрами; из них почти половина (22) посвящена «выбору веры» и принятию христианства. Особого воздействия византийских источников не заметно.

В связи с темой принятия христианства в рисунках уделено внимание языческим сюжетам: язычество символически изображалось группой деревьев, священной рощей, «рощением», где «клали требы» (л. 46 о.; 48 о.; 49; 58 о. в.). Интересно показано метание жребия при выборе жертвы — применялись игральные кубики с шестью точками (л. 46 о.), и число 6 означало, очевидно, удобность Перуну. По окончании жеребьевки князь давал грамоту своему мечнику (л. 47 в.).

Последний раздел миниатюр 988—997 гг. очень созвучен киев-

²⁰ Арциховский А. В. Миниатюры., с. 14.

скому циклу были о Владимире Красное Солнышко, созданном в эти же годы: постройка пограничных городов — «застав богатырских» (л. 67 о. н.), выявление народных богатырей-поединщиков вроде Кожемяки (л. 68—69), знаменитые пиры Владимира (л. 70 о. н.), борьба с разбойниками, созвучная былине о Соловье Разбойнике (л. 71). Последний эпизод свода 997 г. в дошедших до нас былинах не сохранился, но сам по себе является эпическим. Это легенда об осаде Белгорода печенегами и чудесном, сказочном избавлении от нее.

Как уже говорилось выше, в руках у печенегов нарисованы настоящие киевские корчаги X—XI вв., близкие к известной гнездовской корчаге X в. с надписью «ГОРУХЩА».

Наличие в миниатюрах свода 997 г. достоверных деталей IX—XI вв. (мечи, стяги, корчаги, первичная форма Десятинной церкви и др.) заставляет предполагать наличие столь же древней графической традиции и считать свод 997 г. лицевым (рис. 46, 47).

Рассмотренная часть летописи от вавилонского столпотворения до белгородской осады не вся создавалась в 997 г., а пополнялась и, вероятно, видоизменялась на пространстве от конца X в. до начала XIII в., а кое в чем даже и до конца XV в. В качестве примера, поясняющего эту мысль, можно указать на десять первых миниатюр, которые могли впервые возникнуть в начале XII в. и к своду 997 г. как таковому отношения не имели.

Летописи и летописные своды XI в.

Подходя к анализу миниатюр за XI столетие (в рамках 997—1097 гг.), мы должны учитывать как группировку иллюстративных комплексов, так и структуру киевского летописания. А. А. Шахматовым, как известно, намечены четыре последовательных стадии создания государственной летописи Киевской Руси: Древнейший свод 1037 г. (с приписками); Свод Никона Печерского (Тмутараканского) ок. 1073 г.; Начальный свод (выделенный еще Татищевым) ок. 1093 г. Далее идет до 1110 г. «Повесть временных лет» Нестора 1113 г., переработанная в 1116 и 1118 гг. Некоторые сомнения в шахматовской схеме, высказанные в литературе, разъяснены А. Н. Насоновым²¹. В хронику княжеских дел вкраплены три церковных повести о Печерском монастыре (под 1051, 1074 и 1091 гг.).

Иллюстративный материал расположен в пределах этого столетия неравномерно: за 16 лет от свода 997 г. до событий 1014 г. в рукописи нет ни одной миниатюры вообще. Начальный свод, завершившийся хроникой пятнадцатилетнего княжения Всеволода Ярославича (1078—1093 гг.), не содержит ни одной миниатюры, которую можно было бы считать относящейся к летописанию этого князя (см. ниже). Из этого следует, что свод 1093 г., очевидно, не был лицевым.

Первый комплекс миниатюр XI в. освещает события 1014—1024 гг. — время жестоких братоубийственных войн после смерти Владимира. Здесь показаны смерть Владимира и его погребение, трагическая судьба его сыновей Бориса и Глеба, убитых Святополком Окаянным, и победа Ярослава над Святополком. Наблюдение Д. В. Айналова об использовании лицевых житий Владимира, Бориса и Глеба, поддержанное исследователями²², верно. Но следует сделать одно примечание: в радзивилловских миниатюрах Владимир-язычник, естественно, изображался без нимба, а Владимир Святой показан в нимбе главным

²¹ Насонов А. Н. История русского летописания XI — начала XVIII века. Очерки и исследования. М., 1969, с. 15.

²² Подобедова О. И. Миниатюры..., с. 52.

образом тогда, когда речь идет о церковных делах; если же миниатюра иллюстрирует обычное жизненное дело (основание Белгорода, испытание богатыря), то нимба нет. Интересно исключение — во время каждого похода князя на печенегов он показан в нимбе, как исполняющий святое дело защиты Руси. Борьбе со степняками придавалось значение крестовых походов.

В отборе событий, подлежащих иллюстрированию, мы наблюдаем крайне любопытную двойственность. Одна линия — это показ с положительной стороны Ярослава, будущего великого князя. Его окончательная победа над Святополком подчеркнута миниатюрой (л. 83 в.), где Ярослав изображен сидящим на «столе» с полуобнаженным мечом (как его дед Святослав в момент торжества над греками — л. 38 н.). На соседнем рисунке показана победа Ярослава над племянником Брячиславом Полоцким (л. 83 н.). Ярослав выступил здесь защитником новгородцев, пограбленных Брячиславом. Но на обороте этого же листа мы видим вторую линию — иллюстрируются подвиги врага Ярослава, его брата Мстислава Тмутараканского и Черниговского. Этим подвигам посвящены 8 миниатюр (из них четыре сдвоенных) с 12 сюжетами (л. 83 о. — 85): война с касогами, единоборство Мстислава с Редедей, война с Ярославом и победа над ним. Одна из миниатюр подчеркивает благородство Мстислава-победителя, добровольно отдающего Киев брату, убежавшему в Новгород (л. 85 в.).

И летописный текст, и изобилие иллюстраций к нему свидетельствуют об определенных и четко выраженных симпатиях к Мстиславу Тмутараканскому. Впрочем, рядом с восхвалением побед и поступков Мстислава в тексте есть и такие загадочные строки: 1024 г. — «В сем же лете родися 1-й сын и нарече имя ему Изяслав» (л. 85); 1027 г. — «Родися 3-й сын и нарече имя ему Святослав» (л. 85 о.). У кого рождались сыновья? У Мстислава, о котором больше говорилось в окружающем тексте, или у Ярослава? Из непосредственного контекста это совершенно не ясно. Справка о рождении Изяслава и Святослава Ярославичей включена в свод из личной хроники Ярослава. Автор же, прославлявший противника Ярослава, явно не совпадал с автором этой хроники. У летописца, сторонника Мстислава Тмутараканского, две приметы (кроме симпатии к Мстиславу): он знает Тмутаракань, знает, что Успенская церковь стоит там «и до сего дне». М. К. Каргер убедительно доказал, что многочисленные топографические справки, соотносящие древние здания и урочища с тем, что имелось «ныне», «до сего дне», сделаны летописцем Никоном, составителем свода 1073 г., долгое время жившим в Тмутаракани, но свод свой составившим в Киеве, в Печерском монастыре, что и давало ему право назвать киевский берег Днепра «сей стороною» реки²³. Поэтому комплекс миниатюр о Мстиславе, в котором 5 сюжетов посвящены Тмутараканской земле, следует отнести именно к этому своду Никона, а обрывочные фразы о неизвестно у кого родившихся сыновьях рассматривать наравне с миниатюрой «Ярослав-победитель» как свидетельство наличия другой линии летописания, в какой-то мере тоже лицевого. События, связанные с Ярославом, равнозначные тем, которые в других местах Радзивилловской летописи удостаивались рисунка, здесь, в очень краткой летописи, оставлены без иллюстраций (взятие Белза, построение городов по р. Роси). Вплоть до 1036 г. иллюстрируется только то, что связано с Мстиславом, княжившим в Чернигове: совместный поход Ярослав-

²³ Каргер М. К. К характеристике древнерусского летописца. — ТОДРЛ, т. XI. М.—Л., 1955.

лава и Мстислава на Ляхов (л. 85 о. н.), погребение Мстислава (л. 86). В тексте опять присутствует соотнесение прошлого с настоящим: Ярослав поселил пленных поляков на Роси «и суть и до сего дни».

Внимание иллюстратора ненадолго переносится на Новгород: пятнадцатилетний княжич Владимир направлен отцом в Новгород (л. 86 о. в. левая половина); тут же изображено поставление новгородского епископа Луки Жидяты (правая половина).

Далее следует небольшой комплекс миниатюр, посвященный победе Ярослава над печенегами в 1036 г. и под 1037 г. — постройке новой киевской крепости и Софийского собора (л. 87 н.). Миниатюра интересна своей исторической достоверностью: стены «Ярослава города» строят из бревен (что доказано археологически), ворота делают каменными. Софийский собор (или одна из соседних церквей?) покрыт позакомарно. В центре этой зодческой композиции изображен князь Ярослав. Здесь мы ощущаем первую линию летописания, проявившуюся еще в 1015—1019 гг., линию прославления Ярослава.

Итак, перед нами уже обозначились две разных линии иллюстрированного летописания первой половины XI в.: одна из них — летопись Ярослава Владимировича, а другая — летопись с тмутараканско-черниговскими симпатиями, возможно, входившая в свод 1073 г.

На листах 88 и 89 Радзивилловской рукописи эти две линии пересекаются; видна борьба двух разных тенденций: четыре миниатюры заклеены новыми рисунками, иногда с заменой сюжета. Для нас, имеющих дело с рукописью 1487 г., это выглядит как проявление редакторской власти «второго мастера»²⁴, но необходимо поставить вопрос и об основаниях такой переработки, о возможности резкого расхождения разных оригиналов, которыми располагали копиисты.

Поскольку никто из исследователей не сопоставлял содержание первичных миниатюр и вторичных наклеек (а иногда полагали, что «трактуются те же темы, но в иной последовательности») ²⁵, нам придется ознакомиться с ними подробнее:

Листы	Первоначальный рисунок первого мастера	Наклейка второго мастера
88	1037 г. Внутренность белокаменной палаты-скриптория, где писцы по заданию Ярослава Мудрого переписывают книги	1042 г. Иллюстрация описания похода Владимира Ярославича на Ямь; когда был мор на коней
88 о.	События 1042 г. Этот же сюжет оказался под наклейкой на листе 95 о. (Подобедова 1965, стр. 72) при событии 1064 г.	1043 г. Поход Владимира на Византию. Кораблекрушение «И взя в корабль князя Иван Творимич»
89 в.	1043 г. «Взя в корабль ...»	1043. Победа над греками и возвращение на Русь
89 н.	1043. Победа над греками и возвращение	1043 г. «Защиту же яша со изверженными на берег... и слепиша руси много» В левой половине двое князей (один в дорожном платье) беседуют с сидящим князем.

Примечание. Жирным шрифтом выделены сюжеты, не встречающиеся в другом комплексе.

²⁴ Подобедова О. И. Миниатюры..., с. 49, 62, 71, 72.

²⁵ Артамонов М. И. Миниатюры..., с. 5.

Как видим, три наклейки из четырех действительно трактуют одни и те же темы, в той же (а не в иной) последовательности, но сдвинув иллюстрацию на одну ступень выше. Существенное различие заключается в том, что в результате перерисовок совершенно исчезла тема о мудром Ярославе, любителе книг и церковного благолепия, и вся серия из четырех рисунков оказалась посвященной другой теме — походу на Византию. Эта тема была расширена за счет изъятия деяний Ярослава Мудрого; последняя наклейка изображала то, что по первоначальному замыслу не предполагалось иллюстрировать: ослепление русских пленников византийцами. В этой, кажущейся незначительной, замене есть, однако, очень определенный смысл, раскрывающийся в свете предположения о переплетении двух летописных линий, повествующих о событиях одного и того же времени. Миниатюра с изображением скриптория с переписчиками книг принадлежит, разумеется, хронике Ярослава. Как и его отец, создавший летописный свод в зенице княжеской деятельности, так и Ярослав Мудрый, очевидно, приурочил создание летописи к своему единодержавию (Мстислав умер, Судислав засажен в поруб), к созданию нового кафедрального собора в новой крепости Киева. Далее только одна миниатюра говорит о княжеской деятельности Ярослава (л. 89 о. н.) — о победе над мазовшанами в 1047 г. Две миниатюры иллюстрируют церковные события: крещение останков Ярополка и Олега и поставление первого русского митрополита Иллариона (л. 90). Это последняя миниатюра, связанная с Ярославом: далее идут иллюстрации к «Повести об основании Печерского монастыря».

Вполне возможно, что лицевая летопись Ярослава была не очень щедро украшена рисунками.

Вторую линию летописания того же времени мы теперь, после анализа наклеек, можем еще более уверенно связывать с Никоном Тмутараканским. Ведь Владимир Ярославич, герой похода 1043 г., — это отец Ростислава Тмутараканского, при котором Никон жил в Тмутаракани, строил там монастырь.

Приход князя Ростислава в Тмутаракань и отравление его греческим котопаном отражены в миниатюрах (л. 95 с. и 96 с.). Последняя наклейка тоже подкрепляет мысль о Никоне как составителе перечня необходимых для его свода иллюстраций. Среди потерпевших кораблекрушение и попавших в плен к грекам был воевода Вышата Остромирич. А. А. Шахматов полагал, что подробности, касающиеся Вышаты, записаны Никоном²⁶. Отец же Вышаты — новгородский посадник Остромир — был активным врагом Ярослава Мудрого, и с ним можно связывать «Остромирову летопись», явно враждебную Ярославу. Никон, очевидно, продолжал эту линию в своем своде.

Наклейки второго мастера отражали не его личный вкус, а различие направленности разных произведений русского летописания XI в., что косвенно говорит в пользу наличия разных оригиналов в руках копиистов XV в.

В иллюстрациях, приходящихся на последнюю часть свода Никола (1060—1070-е годы), мы также наблюдаем контаминацию двух различных и враждебных друг другу источников. Частично это прослеживается и по тексту летописи, но миниатюры самим отбором сюжетов, количеством рисунков, посвященных тому или иному сюжету, игнорированием полно представленных в тексте событий, значительно

²⁶ Шахматов А. А. Разыскания о древнейших русских летописных сводах. Спб., 1908, с. 444.

рельефнее выявляют тенденции сведенных воедино разных источников.

Для рассматриваемого времени противоположность интересов разных авторов была обусловлена следующим: с 1054 г. на великом княжении был старший сын Ярослава Мудрого Изяслав (1054—1078 гг.), дважды изгоняемый из Киева: один раз двоюродным племянником Всеславом Полоцким, а вторично — родным братом Святославом. Никон Тмутараканский враждовал с Изяславом, который грозил послать его «на заточение» и уничтожить его келью-пещеру. Со Святославом Черниговским, наоборот, у Никона были хорошие взаимоотношения, и он содействовал вокняжению в Тмутаракани Глеба Святославича (того самого, который «мерял море по льду от Тмутаракани до Корчева»).

Каковы были взаимоотношения Никона со Всеславом Брячиславичем, нам по тексту летописи и другим письменным источникам неизвестно, но ответ на этот вопрос дадут радзивиловские миниатюры, Антоний Печерский Всеслава поддерживал.

Первым хронологическим комплексом миниатюр, связанным с рукой сторонника Изяслава, является Повесть об основании Печерской обители, помещенная в летописи под 1051 г., сразу после описания поставления Иллариона митрополитом. Место этой повести в летописи условно, так как в ней говорится и о событиях 1054 г. и о последующих (без точных дат); явно, что она вставлена позднее и поэтому диссоциирует с духом самого свода 1073 г.

Из восьми миниатюр на трех изображен князь Изяслав (л. 91 н; 92 н., 92 о.); в первом случае он почтительно стоит перед кельей-пещерой основателя обители Антония Любечанина. На другой показано, как Изяслав дарует землю монастырю. Мы знаем, что Антонию Печерскому приходилось бежать из Киева, спасаясь от гнева Изяслава. Иллюстратор отобрал только благоприятные для Изяслава сюжеты. Вторично рука сторонника Изяслава видна в описании событий 1072 г. В этом году Изяслав построил в Вышгороде церковь Бориса и Глеба; состоялось торжественное перенесение их мощей тремя братьями Ярославичами. На двух миниатюрах из трех, отображающих это событие, изображен только один Изяслав. Даже там, где текст прямо говорит об общем застолье («обедаша братья на съвокупе... посем же разидошася въсвоися» — л. 106 о.), на рисунке изображен в центре пиршественного стола только один из братьев — Изяслав (л. 107 в.).

Здесь наряду с явной симпатией к Изяславу присутствует менее явная, но вполне ощутимая, нелюбовь к двум другим братьям, выразившаяся в исчезновении их фигур с картины общего пира. Нелюбовь эта вполне объяснима последующими событиями, когда эти самые братья дважды сгоняли Изяслава с киевского стола. Это тоже ведет нас к тому, что в общий фонд киевского летописания миниатюры, панегирически пристрастные к Изяславу, попали, так сказать, из другого времени, когда художники, украшавшие исторический труд, хотели (или должны были) не порицать Изяслава, а восхвалять его. Таким временем могло быть только двадцатилетнее княжение его старшего сына Святополка (1093—1113), придворным летописцем которого считается Нестор.

В миниатюрах свода 1073 г. не менее четко обозначена и противоположная, резко враждебная Изяславу, тенденция, совпадающая со взглядами его составителя Никона. Она проявилась ярче всего в прославлении противника Изяслава князя Всеслава Брячиславича Полоцкого, княжившего после восстания 1068 г. по воле народа в Киеве всего 7 месяцев. Художник настолько внимателен к Всеславу, что

дает специальный рисунок к вокняжению его в Полоцке в 1044 г. (л. 89 о. в. правый), чего не делалось ни для какого местного князя. Большая серия миниатюр посвящена событиям 1066—1069 гг. Она начинается показом клятвопреступления троих Ярославичей, заманивших Всеслава обманом и засадивших его в поруб (л. 97 о. б.). Всеслав изображен едущим в ладье в праздничном наряде; рядом — двухэтажная киевская тюрьма и стражник с копьём. На миниатюре (л. 99 о.) изображено освобождение Всеслава киевским восставшим народом из поруба и на соседней — Всеслав в королевской короне (л. 100 в. правый). Далее идет рисунок, где изображен человек, осеняющий себя крестным знамением и прогоняющий этим действием дьявола. Рядом иллюстрация к словам: «Всеслав седе в Киеве месяц 7» (л. 100 о. в.). Миниатюрист явно симпатизирует народному избраннику Всеславу, так как именно его враги пренебрегли крестом и крестоцелованием и заманили его в свой стан под Оршей. Дьявол на левой половине рисунка символизирует действия братьев Ярославичей.

Изяславу в этой серии посвящено пять миниатюр, выбор сюжетов которых показывает враждебное отношение редактора к Изяславу:

1. Изяслав бежит из Киева во время восстания против него.

Примечание. Считать этот рисунок изображением победы Святослава над половцами нельзя, так как победа изображалась как победа в битве, на поле боя, а не как поездка с поля.

2. Изяслав в Польше получает письмо от братьев с просьбой «не води ляхов к Киеву. Не губи града». Рядом изображен поход Изяслава с «ляхами» на Киев (л. 101 н.).

3. Избиение киевлян войсками Изяслава (л. 101 о. в.). Князь (сын Изяслава) смотрит, как воины рубят киевлян мечами. Двое воинов Изяслава выкалывают глаза поверженному на землю киевлянину.

4. Изяслав вручает меч, как знак инвеституры, своему сыну Мстиславу (исполнителю расправы над киевлянами), отдавая ему вотчину Всеслава — Полоцк (л. 101 о. н.).

5. Миниатюра (л. 102 в.) не на месте — она должна предшествовать № 4, так как изображает то, как Изяслав после взятия Киева «ропущая ляхи на покорм...», а Болеслав (вероятно, в результате того, что «избиваху ляха отай») покидает Русь. Перемещение рисунка произошло потому, что копист принял гривны за жребии и присоединил его к тексту о библейских жребиях (см. л. 107 об. в.).

Как видим, художник самим подбором сюжетов создал совершенно иной образ Изяслава, чем в благочестивых миниатюрах 1072 г. Всеслав же показан в этой серии жертвой вероломства Изяслава и его братьев, любимцем народа, победителем дьявола (рис. 48). Киево-Печерский монастырь сочувствовал Всеславу: Изяслав, вернувшись из Польши «нача гневатися на Антонья из Всеслава».

Возникает мысль о существовании лицевой летописи Всеслава за 1068—1069 гг., использованной Никоном при составлении свода, хотя надежных обоснований для того мало.

Антипатия к Изяславу последний раз проявилась в 1073 г. тогда, когда он уже был изгнан из Киева братом Святославом. Летописец (может быть более поздний) в своем тексте осуждает действия обидчика, «преступившего заповедь отню», а художник из всей ситуации выбрал два сюжета, свидетельствующих об оттенке злорадства по поводу судьбы изгнанника: на миниатюре (л. 107 о. в.) иллюстрируются слова: «Изяслав же иде в Ляхи со имением многым, глаголя, яко сим налезу воя. Еже все взяша ляхове и у него и показаша ему путь от себе». В левой половине рисунка Изяслав дает денежные гривны

ляхам, а на правой — безбородый лях с бритой головой сообщает князю неприятное решение о его изгнании из Польши.

Итак, свод 1073 г. предстает перед нами как лицевая летопись, включавшая, по всей вероятности, также и краткую лицевую хронику Ярослава Мудрого, житийные миниатюры сказаний о Владимире и о Борисе и Глебе.

В самостоятельном отборе сюжетов для иллюстрирования Ярославу был противопоставлен Мстислав Тмутараканский и Черниговский. Большое внимание уделено князьям, правившим Тмутараканью (Ростислав Владимирович и Глеб Святославич), а также отцу Ростислава — Владимиру. Судя по исходным материалам для сюжетов наклеек XV в. существовала более полная лицевая рукопись с той же тенденцией. Интерес к судьбе Владимира Ярославича объяснился близостью Никона к его воеводе Вышате, а может быть, и к сыну того — Яну Вышатичу. С рассказом Яна Вышатича связана вставная повесть о восстании волхвов на Белоозере около 1071 г.; она выделяется особенностями стиля рисунков. Приписывать ее внедрение в общую летопись непременно Никону не обязательно — она могла быть вставлена и Нестором, писавшим о Яне Вышатиче: «От него и аз многа слова слышах, еже и вписах в летописаньи семь».

Миниатюры свода Никона в большей степени, чем текст, отражали неприязнь составителя к Изяславу Ярославичу. Чего стоит, например, натуралистический показ киевлянам-читателям сцены расправы с киевлянами — сторонниками Всеслава! Судьба Всеслава, воспетая и былинами и «Словом о полку Игореве», подробно и со смелой симпатией к нему отражена в миниатюрах свода. Не удивительно, что Никону приходилось долгое время скрываться в отдаленной Тмутаракани (что сказалося и на тексте и на рисунках свода), как его единомышленнику Антонию в Чернигове. Возможно, что свод Никона оформился окончательно не в княжение Изяслава, а в недолгие годы княжения Святослава Ярославича (22 марта 1073 г. — 27 декабря 1076 г.), но после смерти печерского игумена Феодосия, ярого защитника изгнанного Изяслава, обличавшего Святослава как узурпатора престола: «Яко неправедно сотвориша, не по закону седша на столе». Феодосий умер 3 мая 1074 г. От княжения Святослава не осталось великокняжеской летописи. Те краткие заметки, которые есть в «Повести временных лет», враждебны ему.

В 1070-е годы в Киеве создавались такие грандиозные труды, как Изборник 1073 г., Изборник 1076 г. Возможно, что Святославом, любителем пышности (см. миниатюру на л. 115), был задуман также и большой исторический труд, щедро украшенный рисунками, исполнение которого было поручено Никону, имевшему (по Тмутаракани) сан игумена. Во главе Печерского монастыря стоял уже не Феодосий, сторонник Изяслава, а избранный вопреки воле Феодосия Стефан, которого в 1076 г. сменил Никон.

До какого года была доведена летопись Никона, судить трудно, так как в ее последний раздел были вклинены одна за другой три повести: о событии на Белоозере (условно 1071 г.), о перенесении мощей Бориса и Глеба в 1072 г. и вторая повесть о Печерском монастыре под 1074 г.

Так же трудно сейчас без рассмотрения труда Нестора (см. ниже) решить вопрос и о начальном разделе свода Никона — входил ли в него свод 997 г. или нет? Была ли тогда иллюстрирована вся русская история единой рукой или произошло механическое присоединение Ниононой, части к старой, образовавшее как бы два отдельных тома?



Рис. 48. Князь Всеслав Полоцкий отгоняет дьявола



Рис. 49. Миниатюра-памфлет: игумен Никон (составитель летописи, враждебной князю) представлен в виде осла

Большой интерес с точки зрения политической борьбы конца XI в. представляет вставная повесть о Печерском монастыре, расчлененная на три части, включенные под годами 1051, 1074 и 1091. Во второй из них дана миниатюра с изображением осла (л. 111). Текст повествует о видениях монаха Матфея, которому чудились черти в церкви «возвел очи свои, хотя видети игумена Никона и виде осла, стояща на игумени месте, и разуме яко не встал есть игумен...» (л. 110 о.).

Миниатюра (сдвоенная) рисовалась в два приема: сначала очень широко и размашисто на левой половине была нарисована Успенская монастырская церковь (ее внешний вид), а на правой — какое-то здание. Копииста XV в. начатая им композиция не удовлетворила (очевидно, не умещались персонажи), и он смыл оба здания, оставив только кровли. На левой половине своей сдвоенной миниатюры он изобразил осла, монахов и прислужника у аналога с книгой; под аналогом — ослиное копыто. Действие должно происходить внутри храма. На правой половине изображен игумен Никон, идущий из своей кельи и сопровождаемый молодым безбородым послушником; в руках у проспавшего начало заутрени игумена книга (рис. 49).

Эта злобная карикатура не могла появиться ни в 1074 г., под которым повесть помещена в летописи (Никон еще не был игуменом), ни во время игуменства Никона (1076—1088 гг.). Считать ее изображением художников эпохи Ивана III нет совершенно никаких оснований. Архитектурный фон миниатюры восходит к последней четверти XI в., так как художник копировал образец, на котором была изображена главная печерская церковь в недостроенном виде! Поясним это необычное, но очень важное утверждение.

В Радзивилловской летописи есть 32 изображения различных русских церквей. Как правило, это довольно стандартные одноглавые храмы с тремя закомарами, т. е. схема XI—XII вв. Иногда это — более поздняя схема рубежа XII и XIII вв. с тройной аркой.

Церкви Печерского монастыря изображены пять раз; три раза речь идет о деревянной «церквице малой» (л. 92, 109, 114 о.); она изображалась или по стандарту XI—XII вв., или в виде небольшой шатровой постройки.

В 1073 году еще при Феодосии было заложено «основание» (фундамент) большой Успенской церкви: «на третье лето» при Стефане 11 июля 1075 г. церковь была «скончана», но не освящена. Торжест-

венное освящение церкви состоялось только через 14 лет, в 1089 г.! Это редкостный случай в церковной практике древней Руси.

Радзивилловские миниатюры проливают свет на этот эпизод. Церковная постройка на обороте 92-го листа (поздняя вставка в первую повесть) и на листе 111 (видение осла у аналоя, вторая повесть) показана резко отличной от всех видов изображения церквей в этой рукописи: у нее совершенно отсутствует барабан купола, здание лишено «шеи» и поэтому непропорционально приземисто, кубично (рис. 50).

«Скончание» храма было, очевидно, только сведением в одно целое сводов и арок, но не было «свершением», т. е. постройкой верха здания. Необычный облик печерского храма на миниатюрах объясняется тем, что первоначальный художник изобразил недостроенный храм с приземистым временным (очевидно, деревянным) куполом, каковым он, очевидно, оставался до конца 1080-х гг., так как иначе невозможно объяснить столь длительное пребывание храма без окончательного освящения. Если у него не было барабана и настоящего кирпичного купола, то нельзя было завершить и важнейшую каноническую часть фресковой или мозаичной композиции: апостолы в простенках барабана и Пантократор в куполе.

Барабан после достройки достигал 12 м в высоту. Художник (если бы он изображал храм в его окончательном виде) не мог пренебречь этим очень высоким завершением храма.

Произведенное Н. В. Холостенко тщательное обследование кирпичной конструкции Успенского храма показало, что «кладка барабана выполнена техникой рядовой кладки из кирпичей, которые отличаются от кирпичей, применявшихся для пилонов, арок и подбарабанной кладки...» и являются более поздними²⁷.

Разновременность кладки основных стен собора (более ранней) и кладки барабана (более поздней) убедительно подтверждает высказанную выше гипотезу о том, что Печерский Успенский собор был «скончан» до сводов включительно лишь в 1089 г.

М. Д. Приселков полагал, что вставка об осле сделана при противнике (и преемнике) Никона игумене Иване²⁸, но, как уже говорилось, свод 1093/95 гг. был, по всей вероятности, не лицевым. Почти все миниатюры на пространстве 1074—1093 гг. связаны с доброжелательным показом судьб Изяслава и его сыновей Ярополка и Святополка. Мономах же, отец которого был в это время великим князем, показан злодеем, гонящим жену и сноху Изяслава (княгинь Гертруду и Ирину) как обычный половецкий полон (л. 119 в.). Великий князь Всеволод на протяжении всего пятнадцатилетнего княжения, приходящегося на все игуменство Ивана, изображен только один раз в связи с освящением Успенской церкви в 1089 г. (л. 120 о. н. Церковь на миниатюре не изображена).



Рис. 50. Изображение Печерской церкви в недостроенном виде (без барабана главы) позволяет датировать эту часть летописи временем 1076—1089 гг.

²⁷ Холостенко М. В. Успенский собор Печерского монастыря. «Стародавний Київ». Київ, 1975, с. 159—160.

²⁸ Приселков М. Д. Нестор-летописец. Опыт историко-литературной характеристики. Пг., 1923, с. 81—82.

Все же миниатюры, связанные с Изяславом и Изяславичами (смерть и торжественные похороны Изяслава, убийство Ярополка, отъезд Святополка в Туров), естественнее объясняются вниманием к этой династии Нестора придворного летописца Святополка Изяславича.

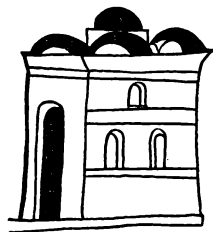
В пользу того, что Начальный свод не был лицевым, с особой яркостью свидетельствует его последняя статья 1093 г., полная драматических событий, но оставшаяся в Радзивиловской рукописи без иллюстраций. Здесь описано более полутора десятков событий, подобные которым обычно сопровождалась рисунками: смерть великого князя Всеволода, погребение его в Софийском соборе, княжеские совещания, нападение половцев, совместный поход на половцев, гибель княжича Ростислава, утонувшего в Стугне (о чем вспоминалось в «Слове о полку Игореве»), осада Торческа, бегство Святополка и др. Все эти важные сюжеты остались без иллюстраций (см. л. 124—127). Совокупность изложенного делает убедительной гипотезу об отсутствии иллюстраций в Начальном своде игумена Ивана 1093 г. Если же это так, то отпадает объяснение карикатуры с ослом как органической части Начального свода. С Нестором же ее связывать трудно, так как он положительно отзывался о Никоне в житии Феодосия, хотя и признавал, что дьявол творил ему зло и воздвигал на него крамолу. Остается только одно допущение, что «Повесть о Печерской обители» первоначально существовала как отдельное, самостоятельное целое (из двух частей) произведение и что она была иллюстрирована местным печерским изографом, видевшим Успенскую церковь в ее полудостроенном виде, отраженным на миниатюрах «Повести» в ее обеих частях. Дата ее создания лежит между 1076 г. (начало игуменства Никона) и окончательной достройкой церкви (конец 1080-х годов до 1089 г.).

Учитывая симпатии автора «Повести» к Изяславу, ее составление и иллюстрирование естественнее всего приурочить к последнему княжению Изяслава с 15 июля 1077 г. по 3 октября 1078 г., когда Изяслав был убит ударом копья в спину. Наиболее вероятно, что дьявол начал воздвигать крамолу против Никона именно в это время.

Нестор и Мономах

Важнейший вопрос русского лицевого летописания XI—XII вв.: была ли (и в каком объеме) иллюстрирована «Повесть временных лет» Нестора?

Предшествующие заметки уже подвели нас к той мысли, что чья-то рука сказала в прославлении князя Изяслава. Тенденциозно иллюстрировались не только его княжеские дела, но и мелочи: специальная миниатюра, например, посвящена бегству некоего Некрадца, убийцы княжича Ярополка, сына Изяслава (л. 119 в.). Вероятнее всего, это была рука Нестора, служившего другому сыну Изяслава — Святополку, сидевшему на великом княжении два десятка лет (1093—1113 г.). По Шахматову, исторический труд Нестора был закончен именно около 1113 г., но этим же исследователем выявлены серьезные переделки, которым подвергся труд Нестора после смерти Святополка, когда великокняжеское летописание попало в руки Мономаха, все двадцать лет царствования Святополка соперничавшего с ним. Это соперничество сказалось как на труде Нестора, так и на произведениях самого Мономаха и его сторонников. Наиболее актуальная часть обширного труда Нестора, связанная с этим соперничеством, при переходе рукописи в другие руки (а одно время даже в другой монастырь) подверглась, разумеется, наибольшей переработке: что-то изымалось, что-то добавлялось или переделывалось.

В этой части (1093—1110 гг.) есть миниатюры, отражающие общие княжеские съезды или совместные походы Святополка и Владимира Мономаха, исходное происхождение которых неопределимо (1100, 1101, 1103, 1107, 1110 г.). Относительно некоторых миниатюр можно думать, что они уцелели (благодаря своей нейтральности) от летописи Нестора: Святополк наказывает своего сына, бежавшего из Киева (л. 147 о. в.); латыши (земгаллы) победили Всеславичей (л. 152 о. н.); помня обиды, нанесенные Всеславом отцу Святополка, мы поймем, что великому князю было приятно показать поражение враждебного рода. Только приближенный к Святополку художник мог занять место в летописи миниатюрой, изображающей погребение в кургане половецкого хана Тугоркана (л. 133 о.), воевавшего с Русью (в былинах — Тугарин Змеевич). Но Тугоркан — тесть великого князя, на его дочери недавно женился сам Святополк...

Чем дальше в глубь десятилетий от острой конфронтации князей конца XI — начала XII в., тем больше сохранилось миниатюр, инициатором создания которых следует считать Нестора. Мы видели это как на примере печерских повестей, так и на примере тенденциозного восхваления Изяслава.

Для ответа на вопрос об объеме иллюстрированной под руководством Нестора летописи давних лет нам недостаточно его симпатий и антипатий к Изяславу и его современникам. Здесь должны быть использованы наблюдения над формальными признаками миниатюр, на которых не могли сказаться прихоти художников 1487 г.

Важнейшим признаком являются особые головные уборы князей, которые Н. П. Кондаков назвал туфами, византийской разновидностью чалмы. Такие тюрбаны-туфы встречены в Радзивилловской летописи почти на всем протяжении «Повести временных лет» от 945 г. (л. 28 в.) до 1097 г. (л. 142). Их совершенно нет за пределами «Повести временных лет» Нестора, позднее ее, что позволяет предполагать единство художественного оформления всей «Повести» именно при Несторе. Тюрбаны объединяют «Повесть временных лет» с инкорпорированным в ее состав сводом 997 г. Этот своеобразный головной убор встречен в миниатюрах 7 раз. Наблюдаются две разные манеры изображения: на рисунках к событиям X в. тюрбаны показаны как мягкий головной убор с тремя тройными кисточками. Точно так же они изображались на миниатюрах к годам 1075—1097. В хронологических рамках свода 1073 г. (события 1066—1072 гг.) тюрбаны представлены более пышными: основная ткань переплетена лентами, вместо простых кисточек нарисованы тройные и шаровидные украшения.

Рассмотрим случаи применения этих туфов-тюрбанов:

1. Древлянский князь Мал сватается к Ольге (л. 28 в.). Тюрбан показан как часть свадебного наряда.

2. Ольга и юный Святослав в 955 г. Мать «кормяча сына своего до мужества его» (л. 33 о.). Тюрбан — символ брачной зрелости.

Последующие четыре миниатюры изображают князей (вполне взрослых) в торжественной обстановке:

3. 1066 г. (л. 97 о. в.). Князь Всеслав едет в ладье к Ярославичам. Тюрбан подчеркивает только что происшедшее клятвенное целование креста (немедленно нарушенное Ярославичами).

4. 1068 г. (л. 102 н.). Изяслав с обнаженным мечом и в тюрбане принимает послов от братьев.

5. 1072 г. (л. 106 н.). Изяслав празднует построение храма.

6. 1075 г. (л. 115). Святослав принимает немецких послов.

7. 1097 г. (л. 142). Святополк Изяславич выезжает со свитой.

В левой руке у него жезл (?). Навстречу ему едет Мономах с поднятым мечом. Торжественный вид Святополка объясняется тем, что был день его именин (8 ноября Михайлов день. Святополк был крещен Михаилом). Здесь, вполне в духе Нестора, миролюбие Святополка противопоставлено воинственности Мономаха.

Важно отметить, что тюрбаны жениха Мала и взрослого Святослава совершенно идентичны тем, в которые одеты князья на миниатюрах, отражающих события конца XI в. Это позволяет настаивать на том, что лицевая летопись Нестора включала в себя свод 997 г. (или по крайней мере его позднюю часть) и художники начала XII в. украсили своими рисунками всю новую летопись, включая и отдаленные события вплоть до середины X в.

Редакторская работа Мономаха и его окружения сказалась не только на тексте «Повести» Нестора, но и на ее иллюстративной части. Последовательный просмотр миниатюр даже сильнее, чем чтение текста, убеждает в правильности предположения А. А. Шахматова об участии в редакторской работе 1118 г. князя Мстислава, сына Мономаха. Первые ощутимые вставки редактора (рисунки) приходятся на свод 1093 г.: освящение в 1088 г. храма на Выдубичах в «монастыре Всеволожи» (л. 120) и печерского храма — в 1089 г. (л. 120 о. н.). В последнем случае показан Всеволод с двумя сыновьями: Владимиром Мономахом и Ростиславом.

К замыслу редактора промономаховского направления принадлежит, по всей вероятности, изображение всех знамений, которые предрекали Руси грядущие невзгоды: 1091 г. — Всеволод видел как «спаде змий превелик от небеси» (л. 123 о.). 1092 г. — в Полоцке и Друцке появились «навьи», враждебные духи мертвецов (л. 124 в. и н.). 1092 г. — страшная засуха, «яко изгараша земля и мнози борове възгараху сами и болота» (л. 124 о.). Грозные предсказания обычно осмысливаются как знамения тогда, когда нечто неприятное уже произошло. В данном случае такой неприятностью для Мономаха, предположившего наследовать отцовский престол, было вокняжение Святополка и временные неудачи в борьбе с половецким нашествием.

Из Мономахова лагеря вышло несколько литературных произведений, направленных против Святополка. Вслед за серией предзнаменований последовали события 1093 г., талантливо описанные в специальной статье, в которой подчеркивалась «смысленность» Мономаха и неумелость, полководческая беспомощность Святополка, в результате которой тысячи русских людей были угнаны половцами в степь. По непонятным причинам это блестящее полемическое сочинение (возможно принадлежавшее «слепому» своду 1093 г. без миниатюр) осталось и после окончательной обработки свода 1118 г. без иллюстраций. Но рисунки небесного змия, увиденного отцом Мономаха, страшных «навий» и выжженной солнцем природы должны были служить красочной интродукцией к мрачному началу княжения Святополка. Второе произведение, зачитанное Мономахом на Витичевском съезде в 1100 г., — это повесть Василия о злодеяниях Святополка (ослепление Василька) и усобицах после Любечского съезда. Она щедро иллюстрирована 17 миниатюрами на листах 138—146 вполне в духе Мономаха. Эпиграфом к ней является изображение дьявола, участвующего в беседе Святополка с Давыдом (л. 138 о.) (рис. 51).

Третье произведение — это «Поучение» самого Мономаха, в Радзивилловскую летопись не включенное.

Внедрение промономаховских миниатюр в «Повесть временных лет» особенно явно обозначилось за пределами свода 1093 г. Первый

рисунок следующего 1094 г. изображает изгнание Олегом Святославичем («Гориславичем») Владимира из Чернигова. Художник изобразил побежденного князя идущим пешком (л. 129 н.), но в высокой двухъярусной короне. Далее



Рис. 51. Дьявол — советник великого князя Святополка (политического противника Владимира Мономаха). 1097 г.

небольшой цикл посвящен борьбе Мономаха в Переяславле с Игларем, половецким ханом, «идолищем Поганым» былин (л. 130 н. — 131 н.). Другой небольшой цикл должен показать последовательную твердость Мономаха в половецкой политике. Показаны две битвы 1103 г., казнь плененного хана Бельдюзя за нарушение им клятвы. Святополк не решился расправиться с пленником и выслушивал его речи о богатом выкупе, а Мономах, напомнив о клятвопреступлении, «повеле убити» (л. 151).

На страницах Несторовой летописи, соответствующих великому княжению Святополка, особенно четко обозначаются вставные миниатюры, освещающие различные дела Мстислава, сына Мономаха. Начинаются они с первых лет царствования Святополка.

1. 1095 г. (л. 132 в. левая половина рисунка). Первое княжение Мстислава в Новгороде. Юный княжич показан сидящим на роскошном троне: рядом рыцарь в латах (возможно, изменена в XV в.).

2. 1096 г. (л. 136 о.). Цикл миниатюр, посвященный борьбе с Олегом в Суздальской земле. Мстислав побеждает Олега.

3. 1102 г. (л. 148 о. н.). Святополк собирался послать княжить в Новгород своего сына, но новгородские послы передали великому князю наказ города: «не хочем Святополка, ни сына его. Аще ли 2 главу имеет сын твой, то послы...» Новгородцы пригласили Мстислава. Соседняя миниатюра (л. 149) изображает Мстислава, едущего под развернутым стягом, между двух мечников с обнаженными мечами в Новгород (рис. 52).

За пределами «Повести временных лет» иллюстратор по-прежнему внимателен к Мстиславу (1117 г.— л. 156 о. н. и 157 в.), отмечая его приезд к отцу в Киев и посылку его сына Всеволода в Новгород. Но для этого времени проявление таких симпатий не удивительно.



Рис. 52. Князь Мстислав (возможный редактор «Повести временных лет» в 1118 г.) торжественно отправляется в Новгород. 1002 г.

Прославление же Мстислава, падающее на годы 1095—1102, является несомненным доказательством позднейшей редакционной обработки «Повести» Нестора при участии именно Мстислава или кого-то из его окружения.

По всех вероятности, лицевая рукопись Нестора после переработ-

ки была заново переписана и заново иллюстрирована. Новая система иллюстрирования коснулась не только той части, где Мономах, Мстислав и противоборствующий с ними Святополк были действующими лицами. Новые рисунки появились, очевидно, и в начальной, вводной части переработанного труда Нестора.

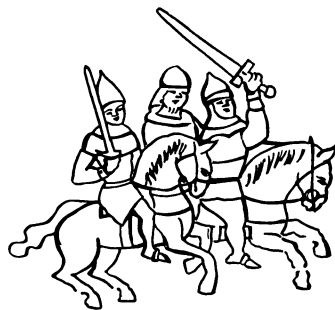
Первой иллюстрацией новой летописи стало изображение постройки Новгорода (л. 3), города, в котором 22 года княжил руководитель летописного дела Мстислав. Возможно, что замыслу этого же лица принадлежит и изображение призвания варягов (отношение Нестора к варяжской легенде нам не известно, так как текст радикально переделан): Рюрик едет княжить на Русь в короне с широкими прямоугольными зубцами (л. 8 о. в.), очень близкой к короне, в которой изображен Владимир Мономах, изгоняемый Олегом Святославичем («Гориславичем» «Слова о полку Игореве») из Чернигова в 1094 г. (л. 129 н.). Определить подробнее меру вмешательства художников Мстислава в начальные разделы летописи трудно.

Киево-перемышльское княжеское летописание XII в.

Рубеж между «Повестью временных лет» Нестора и продолжением ее, в скриптории Мстислава, ощущается очень четко: первым событием, описанным новыми людьми и иллюстрированным новыми художниками, был шаруканский поход 1111 г. (в Радзивилловской — 1112 г.) на половецкие стойбища на Северском Донце. Именно с миниатюр, посвященных этому походу, и начинаются маргинальные пририсовки зверей.

Рассмотрим все виды пририсовок (звери, трубачи, символические фигуры) в целом и сопоставим обозначенные ими разделы летописи со сроками княжения великих князей Киева. В краткой форме это было изложено еще в 1946 г.²⁹ Для большей убедительности и наглядности радзивилловских миниатюр тему следует представить в таком виде (рис. 53):



Рис. 53. График особенностей иллюстрирования

Совпадение художественных особенностей миниатюр со временем княжения определенных князей, как видим, полное: одни из них проявляются на протяжении всей деятельности Мстислава (как при отце, так и во время его самостоятельного княжения), другие характерны только для периода его пребывания на киевском престоле. Пририсовки в эпоху великого княжения Ярополка начинаются с того времени, когда вспыхнула война с Ольговичами, и обрываются в год смерти Ярополка.

²⁹ Рыбаков Б. А. Окна..., с. 48.

Самое главное — династическая направленность пририсовок (рис. 54). Весь «звериный» комплекс» 1111—1132 гг. связан с победами Мономаха, Мстислава и одного из сыновей Мстислава (л. 155 н.; 155 о. в.; 157 н.; 158 н.; 161 н.; 162 н.; 165 н.; 166 о. н.). Звери на полях миниатюр символизируют то лесную природу покоренных краев (медведи), то пугливость кочевников, «мятущихся сде и онде» (обезьяна), то ситуацию внезапного удара (кошка и мышь), то свару (собака), то содержат грубоватую, в средневековом духе, иронию: Юрий Долгорукий потерял Переяславль, прокняжив там всего лишь одну неделю, и художник пририсовывает к стандартной схеме миниатюры геральдический символ Юрия — льва — и воина, прогоняющего царственного зверя суковатой дубиной.

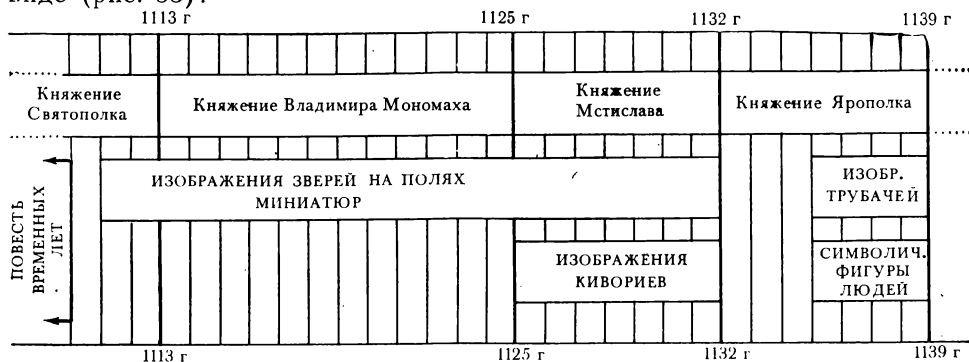

Рис. 54. Пририсовки зверей на полях, связанные со скрипторием Мстислава

Если миниатюры придавали, по мысли художников, убедительность тексту, если отбор сюжетов для иллюстрирования подчеркивал замысел редактора, то броские маргинальные пририсовки очень эмоционально окрашивали рукопись в целом.

Не менее интересны и пририсовки другого стиля, той же направленности, сделанные в княжение Ярополка Владимировича и в первые месяцы княжения его врага Всеволода Ольговича.

Художник, украшавший государственную летопись Ярополка, продолжал элегантную манеру художников его брата и, не довольствуясь обычными миниатюрами, усиливал впечатление символическими пририсовками, заменив лишь звериные образы на человеческие. Потребность в маргинальных пририсовках возникла не сразу: пока шли споры местных князей с Ярополком, пока ими оказывалось только неповиновение воле великого князя, пририсовок не было, но как только «заришася Ольговичи с Володимеричи» в 1135 г., как только началась длительная кровавая усобица, так на полях ярополчьей летописи появилась первая символическая пририсовка (рис. 55) — трагическая фигура воина-самоубийцы (л. 166 о. в.).

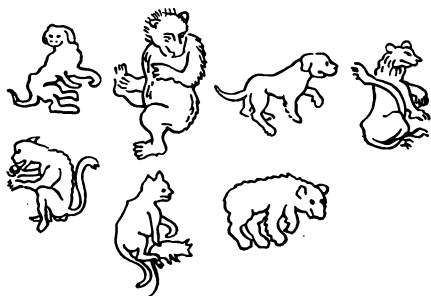
Воин изображен в турнирном рыцарском доспехе: колет, широкий шлем, перчатки; он стоит на коленях и вонзает себе в сердце кинжал, что отвечало

Рис. 55. Изображение воина-самоубийцы, открывающее серию княжеских усобиц, приведших к распаду Киевской Руси. 1135 г.



крылатой фразе того времени: «почто сами ся губим?» Конечно, в XII в. воин-самоубийца выглядел иначе, чем под пером копниста XV в., но точное место его в самом начале усобиц, затронувших великокняжеский престол (их не было со времен Святослава, отца Олега и предка Ольговичей, уже более шести десятков лет), неоспоримо свидетельствует о первичности этого сюжета. С точки зрения людей XV столетия, знавших о татарских разгромах, о Куликовской битве и о стоянии на Угре, незначительный осенний эпизод 1135 г. не представлял особого интереса; на таком временном отстоянии он не выделялся из многих

десятков других усобиц, но для современников, на себе, на своей судьбе ощущавших перемены, он означал поворот от единой Киевской державы к самовластию местных князей.

Воин-самоубийца — превосходный эпитафия к эпохе феодальной раздробленности, когда по выражению летописца, «раздрася вся Русская земля»; он — печальный символ начала усобиц.

Не без остроумия использован художником еще один герб — герб Переяславля Русского, изображающий голого человека, идола³⁰; он пририсован тогда, когда Юрий Долгорукий еще раз утратил Переяславль, прокняжив в нем только лето, и остался без волости в «Русской земле», как бы голым. Эта пририсовка — своего рода графический каламбур. Две последних пририсовки символических человеческих фигур приходится уже на княжение Всеволода Ольговича, который сразу же по воцарении в Киеве «нача замышляти на Володимиричи». Летописец и его иллюстратор некоторое время сохраняли свою враждебность черниговскому захватчику.

Конное войско Ольговичей двинулось в поход на Изяслава Мстиславича (л. 170 н.), но, «дошедше Горины пополошившася, бежаша опять «вспята». Испуг, «пополох» изображен в виде человеческой фигуры в кустах с копьем и щитом, с торчем, но без шлема. Снова ирония.

Последняя по месту в тексте пририсовка (л. 170 о.) связана с попыткой Всеволода отобрать Переяславль у Андрея Доброго. Андрей, отвечая новому великому князю, сравнил его со Святополком Окаянным и заявил: «А хочещи сее волости, а убив мене — а тебе волость!» Андрею удалось разбить войско Всеволода (это и изображено на миниатюре). Был заключен мир, но Всеволод еще не целовал креста, когда в городе вспыхнул большой пожар, в котором великий князь обвинил переяславцев («оже ся есте сами зажгли». *Инар. лет.*). На полях миниатюры позади переяславского войска Андрея Владимировича пририсована фигура молодого поджигателя со связкой прутьев в руке.

Одна из пририсовок на полях, несомненно, относящаяся к тому же кругу ярополчьего летописания, несколько оторвалась от остальных и помещена ранее всего комплекса под 1127 г., иллюстрируя текст о победе все того же Ярополка над половцами у Полкстения, когда враги «истопоша в воде». Рисунок (л. 160 в.) изображает сидящего голого человека, плачущего и утирающего слезы обеими руками. Это, очевидно, олицетворение половцев, оплакивающих своих уопленников. В киевскую летопись эти сведения (вместе с миниатюрой) попали из переяславской епископской летописи Ярополка, в чем убеждает сугубо подобострастный и церковнический тон описания: «...Тогда же благоверного князя корень, благородная отрасль — Ярополк, призвав имя божье и отца своего помянув, дерзнув со дружиною своею и победи поганяя силою честного креста...» (л. 159 о. и 160).

Особого разбора требует тема трубачей, появляющихся сразу же после символического самоубийцы (рис. 56). Никак нельзя согласиться



Рис. 56. Трубач, трубящий победу киевского князя Ярополка над Ольговичами. Эти пририсовки встречаются только на протяжении княжения Ярополка

с И. О. Подобедовой, что это всего лишь очередное проявление германизмов «второго мастера»: «во всех батальных и частью придворных сценах появляются юноши и

³⁰ Рыбаков Б. А. Окина., с. 48.

герольды с трубами»³¹. Далеко не во всех! Трубачи впервые появляются только на 167-м листе (1136 г.) и встречаются на нескольких миниатюрах подряд (л. 167 н.; 168 в.; 169 в.; 169 о.), всегда символизируя победу великого князя Ярополка над «заратившимися» Ольговичами или над их союзниками половцами. Трубачи трубят победу или заключение мира, как, например, в 1138 г., когда Всеволод Ольгович «вниде в ся» (пришел в себя, опомнился) и согласился на мир.

Не без иронии пририсован трубочник на миниатюре, изображающей поход Ярополка на Всеволода Ольговича в 1136 г.: Чернигов, где закрепился Ольгович, был обложен буквально со всех сторон, как красный зверь на облавной охоте. И художник, остроумно оценив ситуацию, изобразил не обычного трубочника — «герольда», а юношу-загонщика, трубящего в огромный турий охотничий рог (л. 169 н.) (рис. 57).

Компактной массой трубачи встречены только на пространстве трех лет; эпизодически мы видим их и позднее: под 1152 г. (копия киевской миниатюры, не имеющей соответствия в тексте. См. ниже); под 1159 г. (л. 203 о. н.) опять-таки в связи с победой над Ольговичами. Два трубочника на миниатюре-заставке (л. 207 о. в.) нарисованы, как будет показано ниже, художником XV в. без соответствующего древнего оригинала, очевидно, в подражание тому скоплению герольдов, которое уже было перерисовано ими на предыдущих листах. Это, возможно, относится и к трубочнику на листе 227 о. в., трубящему победу над родичами Ольговичей.

Осталось сказать несколько слов о тех особенностях архитектурного фона, которые отмечены на графике как характерные только для эпохи Мстислава. Как правило, архитектурные элементы в виде башенки, будки или византийской схемы четырехбашенного условного города очень просты и однотипны примерно до середины XII в. С 1117 г., т. е. с того времени, как новая летопись попала под наблюдение Мстислава, приехавшего в этом году к отцу в Киев, появляется совершенно новая манера изображения архитектурного фона: вместо условных городов художник дает систему стен, примыкающих друг к другу под прямым углом и прорезанных прямоугольными проемами (л. 156 о. н.; 157 н.; 157 о. в.; 157 о. н.) (рис. 58). Иногда появляется изображение коробового свода (л. 157 о. в.; 161 в.).

Заменой этих конструкций в определенных случаях являются тщательно исполненные рисунки кивориев. Кивории и сходные с ними двускатные навесы на колоннах отмечают важнейшие государственные дела братьев «Володимиричей» Мстислава и Ярополка:

1125 г. Вокняжение Мстислава в Киеве (л. 159 о. в.).

—»— Ярополка в Переяславле (л. 159 о. н.)

1127 г. Прием послов Ярополком в Переяславле (л. 160 о.)

1132 г. Закладка Мстиславом Пирогощей церкви в Киеве (л. 164 о. в.)

—»— Вокняжение Ярополка в Киеве (л. 164 о. н.) (рис. 69).

Такой замкнутый тематически цикл нельзя, разумеется, возводить



Рис. 57. Трубочник, трубящий в охотничий рог: войска Ярополка и его союзников окружили Ольговичей со всех сторон, как красного зверя на охоте

³¹ Подобедова О. И. Миниатюры., с. 72, 80.



Рис. 58. Особый вид архитектурных конструкций, встречающийся только в миниатюрах школы Мстислава

Рис. 59. Изображение кивориев, как тронного места (только в княжение Мстислава)

к копиистам XV в. Здесь сказались прослеживаемые и по другим данным близость и известная переплетенность киевского летописания Мстислава и переяславско-киевского летописания его младшего брата.

Художник круга Мстислава работал в самом начале оформления новой летописи — его «конструктивная» манера видна на миниатюрах 1117—1119 гг. Кроме того, эта же манера выступает и в рисунках вставной повести Василия о злодеяниях Святополка и Давыда в 1097—1099 гг. (л. 138 о. — с дьяволенком; л. 140), которая ранее, до того как «Повесть временных лет» попала в руки Мономаха, не могла быть включена в нее по противоположности тенденций. Возможно, что миниатюры помогут определеннее решить вопрос о времени тех или иных вставок, т. е. дать то, чего не может дать анализ только одного текста. В данном случае ясно, что повесть Василия и рассказы о событиях 1117—1119 гг. иллюстрировались в одно время, в начале пребывания Мстислава в Киеве; тогда же повесть Василия и была инкорпорирована в общий свод.

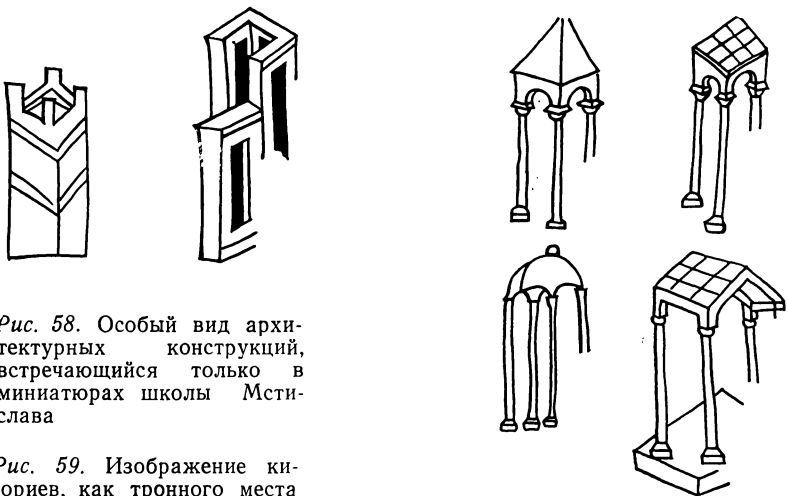
Тот же стиль своеобразных конструкций (как увидим ниже) проявляется в разделе летописи, посвященном сыну Мстислава Изяславу.

Как давно установлено, летописцы Владимиро-Суздальской Руси (к которым относятся и составители свода начала XIII в.) широко использовали южнорусские сведения, то переписывая дословно тот или иной источник, то сокращая, изредка дополняя. В иллюстрированной части за вторую четверть XII в. мы видим следующие комплексы (даты не совпадают полностью с годами княжений):

1. Летопись Мстислава Владимировича (по 1132 г.).
2. Летопись Ярополка Владимировича (1132—1139 гг.). Сохранились две миниатюры, изготовленные уже при преемнике Ярополка.
3. Летопись Андрея Владимировича Доброго (1139—1141 гг.).
4. Летопись Всеволода Ольговича (1144—1146 гг.).
5. Ретроспективно вставленные дополнения, связанные с деятельностью Изяслава Мстиславича (1133, 1135, 1144 гг.).

С художественными особенностями рисовальщиков Мстислава и Ярополка мы уже знакомы. Иллюстратор уцелевших фрагментов летописи Андрея (л. 171 о. в. и н.) отобрал сюжет вражды Новгорода со Всеволодом Ольговичем. В его рисунках есть одна особенность, не встречаемая более нигде во всей Радзивилловской рукописи: новгород-

цы на его миниатюрах изображены в колпаках, подобных тем, какие мы встречаем в инициалах новгородских рукописей XIV в. Другие художники изображали похожие колпаки на половцах, но на новгородцах — никогда.

В иллюстрациях, сопровождающих летописи князей «Володимиричей» (Мстислав, Ярополк, Андрей, Вячеслав), часто изображаются события, связанные с Переяславлем Русским, где каждый из них в то или иное время княжил. Ярополк сидел в Переяславле с 1114 г., но город, очевидно, числился за двумя братьями — Мстиславом и Ярополком, так как последний, став великим князем, в 1132 г. дал город племяннику, сыну Мстислава «по отню повелению акоже, бяше има (им обоим) дал Переяславль с Мстиславом». Этим и объясняется общность иллюстративного стиля в 1120 — 1130-е гг. Поэтому особый интерес представляет миниатюра (л. 172 о. н.), изображающая Игоря Ольговича, которому «дьявол ражде сердце», стоящим у ворот Переяславля в 1142 г. Ворота увенчаны зубцами, а на воротах изображена кубическая постройка, покрытая куполом церковного типа. Относительно Переяславля мы достоверно знаем, что церковь на воротах там была: митрополит Ефрем в бытность свою в Переяславле «заложил церковь на воротах городных во имя... Федора... и град бе заложил камен от церкви святого мученика Федора» (Лаврент. лет. под 1089 г. В Радз. лет. см. л. 121).

Изображение надвратной церкви свидетельствует о хорошем знании Переяславля художником: крепостные ворота показаны каменными; художник стремился даже показать в перспективе глубину тоннеля ворот.

Археологические раскопки Р. А. Юры в 1955 г. открыли фундаменты воротной башни, на основании которого Ю. А. Асеев сделал реконструкцию³². Минусом реконструкции является то, что ее автор нарисовал обычный однокупольный храм, а не церковь на «воротах городных». Миниатюра в связи с церковью Федора исследователями не упоминалась.

Время княжения Всеволода Ольговича, лютого врага всех «Володимиричей», искавшего возможности захватить все, «где что чуя», представлено и в летописном тексте и в миниатюрах двумя фрагментами: один из них — переяславский — выражает интересы «Володимерова племени», а другой принадлежит летописи Всеволода, частично вкрапленной в один из киевских сводов и через него отраженной и в Радзивилловской (л. 173 о. н. — 174 о. н.). На последней миниатюре изображена уплата контрибуции Владимиром Володаревичем в 1144 г. Всеволоду Киевскому. В тексте здесь единственное место с благоприятным отношением к этому хитрому и хищному князю (былинному Чуриле Пленковичу). Всеволод сидит на троне и подсчитывает серебряные слитки, правильно определенные А. В. Арциховским как гривны XII в. черниговского типа — Всеволод ранее княжил в Чернигове.

Совершенно исключительный интерес представляет отражение в радзивилловских миниатюрах подробнейшей киевской летописи великого князя Изяслава Мстиславича (1146—1154 гг.). Эта летопись была широко использована владими́ро-суздальскими летописцами XII — начала XIII в., которые выписывали из нее некоторые отрывки дословно, многие сокращали или опускали, но только при ее посредстве знакомилась с событиями в Киеве, Переяславле Русском, на Волыни, в Венгрии и Польше, в Карелии, Чернигове и даже на Печоре. Доста-

³² Історія українського мистецтва. Т. 1. Київ, 1966, с. 182, рис. 136.

точно сказать, что на восемь лет княжения Изяслава приходится 54 миниатюры, восходящие именно к его княжеской летописи (не считая инопородных включений!). Ни один князь не удостаивался такого внимания иллюстраторов.

Для сравнения можно привести цифры (не абсолютно точные):

Ярослав Мудрый — 20 миниатюр;

Владимир Мономах — 31 миниатюра;

Юрий Долгорукий — 6 миниатюр;

Изяслав Мстиславич — 54 миниатюры и 3 ретроспективные;

Андрей Боголюбский — 34 миниатюры и 3 ретроспективные;

Всеволод Большое Гнездо — 31 миниатюра.

Сама первичная летопись Изяслава Мстиславича очень хорошо представлена в Киевском своде 1198 г. (Ипатьевская летопись), но наиболее полным ее выражением был так называемый «Раскольничий манускрипт» Татищева³³. Летопись Изяслава представляет собой новый для XII в. тип подробного, документированного летописания. Автором ее, по всей вероятности, был знатный киевский боярин Петр Бориславич³⁴. Все приурочения летописей к определенным лицам, сделанные разными исследователями (Никон, Иван, Моисей, Поликарп), условны; имя Петра тоже должно использоваться условно.

В летопись Петра Бориславича включены: дневники походов, списания сражений (с предельной военно-тактической точностью), записи княжеских съездов, допросы пленных, подлинная дипломатическая и частная переписка князя (выявляется 62 грамоты), прения в боярской думе. А. В. Арциховский предполагал, что многие изображения князей XII в. на миниатюрах соответствуют описанию их внешности у В. Н. Татищева³⁵. Можно добавить, что эти «словесные портреты», почти на 80% совпадающие с данными миниатюр, восходят именно к летописи Петра Бориславича.

В Радзивилловской рукописи сокращенный пересказ этой киевской летописи располагается на полусотне страниц (л. 175 о. — 198 о.), прерываясь вставками из летописей Юрия Долгорукого (л. 185 о. — 186) и Андрея Боголюбского (л. 184—185 н.) и других источников, содержащими 13 миниатюр. Четыре рисунка в этом разделе не расшифровываются (л. 179 в. и н.; 284 в. и н.) по их принадлежности. Всего на время княжения Изяслава Мстиславича приходится 71 миниатюра. А к 54 рисункам, сопровождавшим летопись Петра Бориславича, следует добавить еще четыре миниатюры (л. 197 о. н. — 199 о. в.) 1154 г.

Рубеж между пересказом части летописи Петра и последующим владими́ро-суздальским летописанием падает на 1154 г. и графически отмечен первым рисунком особого типа — Юрий Долгорукий изображен на фоне большой каменной ротонды, крытой куполом (л. 199 о. н.), рисунком, явившимся своего рода деклинационным знаком между киевским и владимирским летописанием.

При анализе летописи Петра Бориславича следует воздержаться от применявшегося выше несколько упрощенного принципа установления симпатии и антипатии летописца или иллюстратора. В XII в. все стало много сложнее. Петр Бориславич (или иной автор этой летописи) был знатным и в известной мере независимым человеком. Когда

³³ Рыбаков Б. А. Русские летописцы и автор «Слова о полку Игореве». М., 1972.

³⁴ Там же; см. также: Франчук В. Ю. Мог ли Петр Бориславич создать «Слово о полку Игореве»? (Наблюдения над языком «Слова» и Ипатьевской летописи). — ТОДРЛ, т. XXI, л. 197б.

³⁵ Арциховский А. В. Миниатюры., с. 16—17.



Рис. 60. Миниатюра изображает событие, отсутствующее в тексте Радзивилловской летописи (снем с венгерским королем). 1152 г.



Рис. 61. Миниатюра изображает событие, отсутствующее в тексте (прием боярина Петра Бориславича князем Ярославом Осмомыслом). 1152 г.

возникал конфликт между киевским боярством и князем, летописец всегда подробно фиксировал все стадии этого конфликта и принимал сторону «княин». Когда в 1149 г. боярство и епископат удерживали Изяслава от войны с Юрием, а Изяслав все же войну начал и проиграл, то летописец занес в свою хронику суровые строки: «Тако познал Изяслав высокоуме свое...».

Поэтому при вычлениении летописи этого автора следует учитывать всю совокупность признаков, а не только проявление симпатии к Изяславу.

Признаком и доказательством того, что в руках владими́ро-суздальских сводчиков конца XII — начала XIII в. была лицевая киевская летопись, доведенная до 1154 г., является то, что миниатюры Радзивилловской летописи содержат изображения тех событий, которые не упомянуты в тексте ни Радзивилловской, ни сходных с нею летописей, но имеются в Киевском своде 1198 г. (Ипатьевская летопись).

1. 1151 г. Необъясним из текста рисунок на листе 189 (низ, правая половина). На одном «столе» сидят двое князей в княжеских шапках; к ним подходит человек с жестом обращения — руки протянуты к князьям. Ситуация разъясняется Ипатьевской летописью: Изяслав и его дядя Вячеслав только что установили дуумвират в Киеве (Вячеслав племяннику: «ты мой еси отец, а мой и сын... а ты же мой сын, ты же мой брат». «...Будеве оба Киеве». В самом начале 1151 г. «приде весть к Вячеславу и ко Изяславу, оже Володимер Галичский воротился...»). Вот этот приход тайного вестника (он как бы проходит сквозь какую-то постройку) и изображен на миниатюре, не имеющей соответствия в радзивилловском тексте.

2. 1152 г. (л. 193 о. в.). Миниатюра изображает совместное заседание венгерского короля (зятя Изяслава) и трех русских князей (рис. 60). Текст не объясняет ситуацию. В Ипатьевской же летописи мы читаем: «...и ехаста съседоста в короля в шатре и начаша думати...». Именно это заседание (правда, не в шатре) мы видим на рисунке.

3. 1152 г. (л. 196 о. н.). На рисунке изображен юный Ярослав Осмомысл на троне, в короне и плаще. Он отпускает жестом группу бояр в дорожном платье. Слева — мечник с обнаженным мечом и трубач. Единственная строка в Радзивилловской летописи, которая косвенно связана с этой темой: «Тое же зимы преставися Володимерко Галичский князь» (отец изображенного здесь князя). Строки, непо-

средственно примыкающие к миниатюре («...поеди княже к господу ать мы ся бьем сами со Изяславом, а кто нас будет жив, а прибегнем к тебе...»), прямо говорят о том, что бояре обращаются к князю, выехавшему в поле из города для участия в бою, а не к находящемуся в тронном зале.

Вся торжественность парадного приема (даже такая необычная деталь, как плащ на плечах князя), представленная на рисунке 61, прекрасно объясняется подробным описанием посольства Петра Бориславича (в этом случае не условного летописца, а реального дипломата) к Владимиру Галицкому. Во время переговоров князь внезапно умер, и Петр был приглашен во дворец к новому князю Ярославу, сыну Владимира. Поднявшись на второй этаж, Петр «види Ярослава сидяще на отни месте в черни мятли (плаще) и в клобуце». Переговоры завершились тем, что юный князь признал себя вассалом Изяслава: «ать... подле твой стремень еждю всими своими полки»³⁶.

Близость миниатюры к тексту киевской летописи такова, что не оставляет сомнений в использовании лицевой киевской хроники владимирскими художниками, скопировавшими рисунок, пояснительный текст к которому был опущен.

Представляют интерес и те несколько дополнительных вставок, которые на протяжении 1146—1154 гг. переплетаются с текстом и миниатюрами летописи Петра.

Первой миниатюрой, диссоциирующей с общим духом летописи Изяслава-Петра Бориславича, является рисунок, относящийся к подробному рассказу о смерти Игоря Ольговича в 1147 г. (л. 179 о. в.). Игорь, зачинщик усобиц, нанимавший половцев, был нелюбим киевлянами. Изяслав умело использовал эту нелюбовь и сумел разжечь ненависть народа, сам оставшись в тени (он даже выехал заранее из Киева). В его летописи помещен такой текст, который обвинял всех Ольговичей, подчеркивал благородную роль княжича Владимира, брата Изяслава, пытавшегося спасти Игоря, а всю вину за его убийства сваливал на разгневанный народ, прямо с вечегово схода пошедший убивать Ольговича. Из семи миниатюр, посвященных этому событию, шесть проводят эту хитроумную идею, но на одной нарисован труп Игоря, влекомый по городу двумя киевлянами. Вряд ли такой натурализм (не выходящий, впрочем, за рамки текста) был в замысле автора. Не пририсована ли эта миниатюра позднее? Кстати, и архитектурный фон здесь более примитивный, чем на остальных шести.

Второй случай интерполяции, менее спорный, чем предыдущий, мы видим на пяти миниатюрах, прославляющих воинские подвиги Андрея Боголюбского в 1149 г. в битве под Луцком. В радзивилловском тексте больше подробностей, чем в киевской летописи. Текст написан церковником в очень подобоострастном тоне, и инородность его давно отмечена. Художник же, иллюстрировавший первоначально этот текст, тоже был далек от военного дела — он не понял простейшей тактической ситуации. Сыновья Юрия Долгорукого — Ростислав и Андрей — во время ночного похода испытали «пополох», внезапное нападение «Сущю Андрееви напреде (в авангарде), а брату его Ростиславу за ним стоящю и вабячю брата к собе. Андрей же не послуша, но стерпе злый тот пополох». На миниатюре (л. 184 в.) изображена отнюдь не боевая ситуация: Андрей сидит на «столице», а его старший брат стоит за его спиной. Художник не понял, что речь идет о полках первого и второго эшелона, и нарисовал Ростислава «за ним стоящю». Автор изяславовой

³⁶ Рыбаков Б. А. Русские летописцы..., с. 294.

летописи тысяцкий Петр прекрасно знал и стратегию и тактику; он не мог допустить такой грубой оплошности.

В этой серии миниатюр о личной храбрости Андрея интересна миниатюра (рис. 62), изображающая князя в своеобразном шлеме (л. 185 в.). Шлем подобной формы во всей Радзивилловской летописи встречен только один раз, здесь. Шлем отличается наличием широких полей и султана. Именно такой шлем XII в. византийской работы с незапамятных времен хранится в Московской Оружейной палате (рис. 63). Нам неизвестно его отношение к Андрею, но мысль о том, что он мог принадлежать правнуку византийского императора и одному из основателей владимирского княжества, не лишена вероятия. При Андрее Боголюбском эти эпизоды под Луцком и могли быть вставлены в общее повествование.



Рис. 62. Своеобразный шлем Андрея Боголюбского, резко отличный от типичных русских шлемов (миниатюра к событиям 1149 г.)

Рис. 63. Уникальный шлем из Оружейной палаты (византийская работа XII в.)

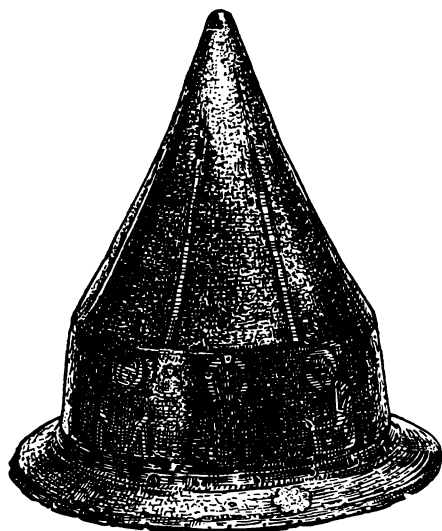

К описанию подвигов Андрея примыкают две миниатюры, иллюстрирующие дела самого Юрия Долгорукого: Изяслав на коленях перед Юрием (л. 185 о.) и Юрий, предлагающий соправительство Вячеславу; боярская дума отговаривает Юрия (л. 186 в.). Юрий оба раза изображен с мечом.

Здесь впервые встречается своеобразная белокаменная архитектура — башни с четкими зубцами, нарисованные в обоих случаях.

Дополнительным, вставным представляется и комплекс из девяти миниатюр, сопровождающих текст о битве за Киев в 1151 г. на Перепетовом поле между Изяславом и Юрием (л. 189 о. — 192 н.).

Текст довольно объективного тона написан в Переяславле, так как автор дважды называет высокий киевский берег Днепра «оной стороной». Порядок миниатюр при копировании (когда?) нарушен. В отличие от предшествующих вставок Андрею в миниатюрах не уделено особого внимания. Он показан только на одной миниатюре (л. 191): «преломляющим копье» с врагом, но такая деталь, как то, что «шолом с него слете и щит на нем отторгоша», не иллюстрирована.

Взгляды художника (иные, чем автора текста) выявились в миниатюре, которая должна была быть концовкой всего описания (л. 191 о. н.). Представлено опустевшее побоище (место боя); на первом плане: шлем, щит (потерянные в бою Андреем) и стяг — реальные вещи, символизировавшие страшное поражение войск Юрия и Ольго-

вичей, выраженное посредством личного доспеха Андрея Юрьевича. На втором плане — тератологические символы: птица в воздухе, павлин с распущенным хвостом и единорог, символ смерти (гибель Владимира Черниговского?).

Вся миниатюра представляется направленной против Юрия (павлин?) и его союзников. Время включения всего переяславского рассказа и время его иллюстрирования определить трудно, но, разумеется, оно не выходит за рамки XII в.

Последней группой миниатюр, также связанных с походом Юрия на Изяслава в 1152 г., являются три рисунка (л. 194 о. н. — 195 н.), иллюстрирующие текст, явно симпатизирующий Андрею Юрьевичу: при осаде Чернигова (где обороняются брат Изяслава и черниговский князь) Андрей предлагает установить боевое дежурство князей и сам начинает «день свой», ринувшись на вышедших на вылазку черниговцев. Художник же приглушал этот тон восхваления полководческого таланта Андрея.

Первая миниатюра (л. 194 о. н.) со своеобразной архитектурой «конструктивного» стиля показывает только приближение войска Юрия и Святослава Ольговича (изображены два князя) к Чернигову и уход горожан и воинов в детинец.

Вторая миниатюра (л. 195 в.) показывает поджог острога половцами Юрия и активную оборону горожан, стреляющих из луков и арбалетов. На уровне «подосвненного боя» изображено метательное оружие («порок?»), превращенное копиистами XV в. в пушку. Князей нет. Единственный пострадавший здесь — конь знаменосца Юрия; он пал на передние ноги, очевидно, застреленный с башни.

Третья миниатюра (л. 195 н.) расходится не только с духом повествования, но и с самим текстом: «Вышедшим же пещем из города стрелятися и потче (В Лавр. лет. — «поткну». — Б. Р.) на нь [поскакал на них] Андрей с дружиною своею и с половци. Овы избиша, а другиа вогнаша во дворы». К Андрею присоединились и другие князья, а пехота «не смеха выйти из города, зане бяху перестращани». Художник решительно изменяет тональность обидного для осажденных рассказа. Андрея на миниатюре нет, других князей тоже нет, никакого бегства «перестрашенных пещцев» нет. Есть перестрелка двух пеших войск. Единственный убитый стрелой в голову — опять из лагеря Юрия.

Создается впечатление (подкрепленное анализом архитектуры, о чем см. ниже), что включение этого рассказа могло произойти до завершения киевской летописи, т. е. до середины 1150-х годов, и что иллюстрировался рассказ сторонником не Юрия, а Изяслава. Дело в том, что из всей противостоящей Изяславу коалиции князей наименее враждебные отношения у него были с Андреем. Трижды отмечено доброжелательное и лояльное отношение Андрея к своему двоюродному брату Изяславу Мстиславичу. В 1149 г. Изяслав именно к нему обратился с просьбой уговорить Юрия дать мир. На следующий год Изяславу потребовалось опять говорить то же самое Андрею: «Брате, введи мя к отцу твоему в любов» ... «Андрееви же молящюся отцу про Изяслава» (Ипат. лет.). Третий раз корректное отношение Андрея проявилось после победы Изяслава в 1151 г. Юрий не хотел выполнять условий мира и удаляться в Суздальщину; он даже удерживал сына. Андрей ответил отцу: «На том есмы целовали крест, яко поити ны Суждалю» и уехал из Киевщины.

Что же касается Петра Бориславича (реального), то его дружеское отношение к Андрею выразилось очень четко в 1169 г., когда Петр (уже в сане тысяцкого) помог войскам Андрея овладеть Киевом.

Включение в великокняжескую летопись Изяслава фрагментов летописания Андрея в принципе возможно. Окончательное слово за текстологическим анализом и за формальными признаками миниатюр.

Андрей Юрьевич покинул навсегда Киевщину в 1155 г., через год после того, как в Радзивилловской летописи надолго исчезли следы киевского летописания и иллюстрирования. Можно допустить, что экземпляр этой великокняжеской летописи он взял с собой, как меч святого Бориса и византийскую икону, приписываемую апостолу Луке.

Владими́ро-сузда́льское летописание XII в.

Последняя часть Радзивилловской летописи — 113 миниатюр от 1154 г. до 1205 г. — посвящена в основном истории Владимиро-Суздальской Руси, княжению сыновей Юрия Долгорукого: Михаила Юрьевича, Андрея Боголюбского и Всеволода Большое Гнездо, к концу княжения которого из целой библиотеки разновременных киевских и переяславо-русских лицевых летописей X—XII вв. и был создан лицевой же летописный свод начала XIII в.

Свод складывался в несколько этапов³⁷ и на каждом этапе пополнялся различными южными известиями; новгородских пополнений нет.

Можно наметить следующие составные части этого раздела Радзивилловской летописи, сказавшиеся на особенностях миниатюр (даты по рукописи, часто разнятся на один год)

1. Фрагменты летописания Юрия (во время его пребывания в Киеве до 1157 г.).
2. Летопись первого десятилетия княжения Андрея во Владимире (1155—1164 гг.).
3. Два варианта повести о делах Михалка в Переяславле (1169—1171 гг.).
4. Часть летописи Андрея (1172—1174 гг.).
5. Фрагменты киевского и черниговского летописания (1174 г.).
6. Повесть об убиении Андрея Боголюбского (помещена под 1175 г.).
7. Борьба за суздальское наследство (1175—1176 гг.).
8. Княжение Михаила Юрьевича (1176—1177 гг.).
9. Вокняжение Всеволода (1177—1179 гг.). Окончание Владимирского свода 1178 г.
10. Летопись Всеволода за 1179—1185 гг. (1184 г.).
11. Повесть о походе Игоря в 1186 г. (1185 г.) и о подвигах Владимира Глебовича Переяславского.
12. Летопись Всеволода в пределах владимирского свода 1189 г.
13. Пять разрозненных миниатюр 1193, 1196, 1197 и 1199 гг.
14. Переяславская (?) летопись о борьбе за Киев между Романом Мстиславичем и Рюриком Ростиславичем (1200—1205 гг.).

Наиболее ранние извлечения из летописи Юрия Долгорукого мы видим, возможно, еще под 1149—1150 гг. (лл. 185 о.; 186 в.). Изяслав Мстиславич показан там коленапреклоненным перед стрьем (в тексте двойственное число: «поклонися стрыема», но на рисунке только один Юрий), что мало подходит к летописи самого Изяслава. На этих миниатюрах впервые появляется новый тип архитектуры — башня с короной зубцов наверху, напоминающая шахматную ладью — «туру», ха-

³⁷ Лимонов Ю. А. Летописание Владимиро-Суздальской Руси. Л., 1967.

ракторный, как увидим ниже, для владими́ро-суздальского раздела рукописи. В этих фрагментах, неизвестно в какое время влившихся в свод, Юрий Долгорукий почти всегда изображался с мечом у пояса; если он говорил с другим князем, то меч рисовали только у Юрия (л. 186 в.). Юрий выслушивал сына Ростислава, выгнанного из Киева, и собирался мстить (л. 181 о. н.); на рисунке изображены слуги, вносящие еще два меча.

Более четко связь миниатюр с летописью Юрия ощущается там, где кончается летопись Изяслава Мстиславича. Летопись Изяслава, по всей вероятности, одной из последних миниатюр имела изображение погребения этого великого князя (л. 198 о. в.). Правда, она помещена непосредственно после слов о смерти его соправителя Вячеслава, последовавшей очень скоро после кончины Изяслава, но есть одна примета, которая позволяет нам выбрать: чьи похороны изобразил художник? Этой приметой является плачущая женщина у гроба; Вячеслав в это время был глубоким стариком (недаром он говорил Юрию: «аз уже бородат, а ты ся родил»), о его жене мы не знаем ничего. А Изяслав женился (вторично) только за несколько месяцев до смерти, «повел из Обез жену себе цареви дщерь». Этим и объясняется показ женской фигуры на первом плане. На всем протяжении Радзивилловской летописи до 1154 г. восемь раз изображались княжеские похороны, и ни разу на них не изображались женщины (л. 36 от; 42 в; 74 в; 86; 117 н; 119 об. н.; 179 об. н.).

Четыре миниатюры, отделяющие летопись Изяслава Мстиславича от летописи Юрия, посвящены короткому междуцарствию, описанному, очевидно, все тем же боярином-летописцем Петром. На одной из них (содержащей архитектуру «конструктивного» стиля — л. 198 о. н.) показан разрыв Мстислава Изяславича с его вероломным стрьем Ростиславом: «Оже даваешь подо мною Переяславль — да ни будеть мне Переяславля, ни тебе Киева и повороти коня Мстислав с дружиною». Три других рисунка иллюстрируют поражение Ростислава на Белоусе, взятие половцами Святослава Всеволодича в плен и приглашение в Киев Изяслава Давыдовича Черниговского (л. 199).

Летопись Юрия начинается с его похода в Киев, после которого он до конца своих недолгих дней воцарился в Киеве.

От иллюстраций трехлетнего княжения Юрия в Киеве уцелело крайне мало. Три миниатюры как бы продолжают «летопись Мстиславова племени» и следят за делами Мстислава Изяславича (л. 201 н.; 201 о. в.; 202 н.). Три рисунка сообщают о событиях в Чернигове (л. 202 о. — 203 в. и н.). К делам Юрия можно отнести всего лишь 2—3 миниатюры (согнание с престола Изяслава Давыдовича в 1154 г. и свадьбу сына Юрия Глеба Переяславского). Обе относятся к 1154—1155 гг. В самой последней миниатюре, связанной с Юрием, мы опять видим характерную башню с зубцами (л. 201 о. в.). Это — 1155 г. Дальнейшая судьба Юрия плохо описана и совсем не иллюстрирована.

Требуют дополнительного рассмотрения два рисунка: первый безоговорочно относят³⁸ к Юрию (помещен на л. 200 о. в. под 1154 г.), а другой — к Андрею (помещен под 1160 г. л. 204). Текст, примыкающий к первому рисунку, дефектен — по сравнению с Лаврентьевской летописью в Радзивилловской пропущено около 2 страниц (лист). Поэтому рядом с первой миниатюрой оказался текст: «Том же лете иде Андрей от отца своего к Суждалю», и миниатюра, изображающая князя на троне и двух стоящих возле него, естественно расценивалась

³⁸ Арциховский А. В. Миниатюры..., с. 29.

как иллюстрация этих слов. Миниатюра 1160 г. не соответствует близлежащему тексту, в котором говорится о новгородском посольстве, просившем у Андрея князя в Новгород. Андрей «поча даяти им Мстислава брата своего»; послы отвергли его. «И посла к ним сыновца своего Мстислава Ростиславича». Действующих лиц события (кроме Андрея) — двое, а на миниатюре нарисованы четыре князя. Явное несоответствие. Такое же несоответствие мы видим и на первой, смутившей нас, миниатюре, где изображены двое князей. Ее нельзя связывать с отъездом Андрея из Киевщины, так как он, во-первых, уезжал один, без сопровождения какого-либо князя, а во-вторых, мы хорошо знаем, что он отбыл «без отне воле». Все становится на свои места, если мы предположим ошибку в размещении миниатюр, допущенную на какой-то стадии копирования. Они поставлены одна на место другой. Миниатюра, ошибочно помещенная под 1160 г., должна иллюстрировать слова (пропущенные по ошибке в Радзивилловской летописи): «... тогда же сед (Юрий в 1154 г.) роздая волости детям своим: Андрея посади Вышегороде, а Бориса Турове а Глеба Переяславли, а Василкови вда Поросье...» Вот те четыре князя, которые толпятся у трона Юрия и в знак благодарности приподнимают шапки. А миниатюра с двумя князьями полностью отвечает ситуации 1160 г. При таком перемещении миниатюра с четырьмя князьями будет соответствовать тексту 1154 г. о четырех князьях, а миниатюра с двумя князьями — точно соответствовать тексту 1160 г. о двух претендентах на новгородский стол.

Путаница и сильная чересполосица юрьевских, андреевских и нейтральных южных миниатюр затрудняют восприятие начальной летописи Андрея Боголюбского. Однако если мы (внеся указанные поправки) рассмотрим миниатюры, посвященные Андрею как суверенному князю Владимиро-Суздальской Руси, то получим определенное и сильное впечатление. Художник умело подчеркивал значимость своего князя как придворный, чем сильно отличался от иллюстратора киевской летописи.

Начинается серия рисунков с молебна у иконы богородицы, которая потом получит имя Владимирской (л. 200 о. н.). Самовольный уход и некоторая экспроприация, произведенная Андреем, здесь заслонены этой благочестивой сценой молебна. Затем идет широкая миниатюра (л. 201 о. н.), изображающая избрание Андрея князем Ростовской и Суздальской земли; избирающие бояре указывают на него перстами, князь благодарно прижимает руку к сердцу. Показ сцены избрания должен был подтвердить законность власти Андрея, не получившего инвестиции от отца как великого князя.

Князь Андрей Боголюбский показан как строитель церквей: он достраивает Спасскую церковь в Переяславле Новом (Залесском), заложенную его отцом (л. 202), он закладывает кафедральный собор Владимира — Успенский (л. 204 о. Рисунок не на месте — в тексте здесь речь идет о росписи уже построенного здания).

В средней части этой летописи Андрея величественная сцена отпуща «сыновца» в Новгород в 1160 г. (л. 200 о. в.), разобранная выше. Князь сидит на широком ступенчатом троне; он в мантии. В руке он держит обнаженный меч архаичных пропорций с древней трехчастной рукоятью. Вспомним, что он увез из Вышгорода (вероятно, из церкви Бориса и Глеба) меч святого Бориса, с которым Андрей не расставался до ночи его убийства. Вся композиция подчеркивала государственный характер изображаемого события — не великий князь Киевский, а князь нового Владимира определял теперь судьбу одного из крупнейших городов Руси.

Две миниатюры посвящены свадьбе дочери Андрея Марии и Святослава Вщижского (л. 203 в. и н.). На верхнем — свадебный пир, а на нижнем — победа над Ольговичами, освободившая жениха от осады во Вщиже. Как и в прежние годы, поражение Ольговичей символизировано трубящим «герольдом». Далее показаны победа Андрея над Болгарами в 1164 г. и благодарственный молебен перед той же Владимирской иконой божьей матери (л. 205 о.). Этой благочестивой концовкой завершается один из этапов летописи Андрея.

Вслед за летописью одного из новообразований эпохи феодальной раздробленности — Владимирского княжества — внимание летописцев переносится на юг, где произошло крупное событие: Киев был завоеван и разграблен войсками Андрея. Сцен разграбления, естественно, нет; иллюстратор ограничился показом пленения семьи Мстислава Изяславича (л. 206), не поместив на рисунке даже символа города. Был изображен только политический итог завоевания (л. 207): на широком ступенчатом троне сидят рядом князь Глеб Юрьевич и его племянник Мстислав Андреевич, которому Андрей, не участвовавший сам в походе, поручил интронизацию Глеба в Киеве. Князья и окружающие их придворные поднимают задравные кубки; юноша-слуга держит ведро с запасом.

После этого в летопись включен рассказ (даже в двух вариантах под разными годами — 1169 и 1171) о делах Глеба Юрьевича и его брата Михалка, который впоследствии стал князем Владимирским. Оба рассказа, несмотря на несомненное различие их литературных источников, иллюстрированы в одной манере.

Рыцарское вооружение XV в. (см. выше), пушки, перспективно поданная архитектура и размашисто, экспрессивно с непривычной композицией нарисованные батальные сцены — все это говорит в пользу того, что рассказы о переяславско-киевских делах, к которым присоединен и рассказ о неудачном походе на Новгород (л. 209 о.), попали к копиистам XV в. в неиллюстрированном виде, без древних миниатюр, которые сковывали художественное творчество мастеров XV в. В этой серии «второй мастер» проявил себя не как копиист, а как самостоятельный, ничем не связанный художник. Возможно, что и рисунок к описанию победы над Болгарами (л. 211 о. в.) добавлен этим мастером от себя.

Последние годы жизни Андрея, когда один за другим умирали его братья и сыновья и проигрывались одна битва за другой, описаны и иллюстрированы плохо. Дважды мы видим возврат к старой манере 1154—1164 гг., когда Андрей изображен на том же ступенчатом троне, вершащим государственные дела (л. 212 в. и н.). На верхней миниатюре 1172 г. Андрей отправляет княжить в Киев Романа Ростиславича. Около трона стоят рынды с саблями и в высоких колпаках, отчасти напоминающих половецкие. Быть может, это те наемные берендеи, курганы которых есть под Юрьевом-Польским, а имя которых хранит Берендеево озеро близ Переяславля «Нового»?

Нижняя миниатюра показывает отъезд в Новгород на княжение сына Андрея Георгия, будущего царя Грузии. В этот раздел летописи вклинились черниговские и киевские известия.

Особый раздел представляет «Повесть об убиении Андрея Боголюбского» (л. 214—216). Она достаточно подробно изучена исследователями. Самым интересным в этой серии является изображение княгини Улиты, держащей в руках отсеченную «шуйцу» ее мужа (рис. 64). Текст говорит о «деснице» — правой руке, а художник очень четко

изобразил левую. Антропологическое обследование останков Андрея подтвердило правильность рисунка, а не текста. Участие княгини в заговоре из текста не видно, но данные Татищева и Тверского сборника подтверждают и эту подробность, сохраненную миниатюрой³⁹.

События, следовавшие за смертью Андрея Боголюбского, отражены большой серией миниатюр, сильно перепутанных и потребовавших пристального рассмотрения для определения как их порядка, так и содержания⁴⁰. Миниатюры посвящены борьбе Михаила Юрьевича за братнии владимирский великокняжеский стол и его короткому княжению. Хронологически они охватывают два года, с 29 июня 1174 г. (смерть Андрея) по 20 июня 1176 г. (смерть Михаила). Для удобства пронумеруем миниатюры в порядке их расположения в Радзивиловской летописи, прихватив сюда и несколько начальных миниатюр княжения Всеволода, относительно которых есть сомнения в их местоположении. Условная нумерация: № 1 (л. 216 об.), № 2 (л. 217), № 3 (л. 217 об. верх), № 4 (л. 217 об. низ), № 5 (л. 218), № 6 (л. 218 об.), № 7 (л. 219), № 8 (л. 219 об.), № 9 (л. 220), № 10 (л. 221), № 11 (л. 221 об. верх), № 12 (л. 221 об. низ), № 13 (л. 222 об. верх), № 14 (л. 222 низ), № 15 (л. 223), № 16 (223 об.)⁴¹.

Канва событий, к которым приурочены эти миниатюры, такова: после убийства Андрея Боголюбского ростово-суздальское боярство решило пригласить на княжение племянников Андрея: Ярополка и Мстислава Ростиславичей (внуков Юрия Долгорукого) и послало посольство в Чернигов, где они в это время находились. Из Чернигова во Владимир поехали не только двое Ростиславичей, но и двое братьев Андрея — Михалко и Всеволод Юрьевич. Михаила Юрьевича принял только город Владимир, где ему пришлось в течение 7 недель выдерживать осаду племянников с их боярскими войсками и в конце концов уехать обратно. Вскоре владимирцы, недовольные правлением Ростиславичей, послали за Михалком, и тот с черниговскими войсками (под предводительством княжича Владимира, сына Святослава Черниговского) пошел на Владимир через Москву. Под Владимиром произошла битва, где Михалко разбил суздальские войска племянника и вокняжился во Владимире 15 июня 1175 г. Затем Михаил утвердился и в Суздале и в Ростове, а младшего брата Всеволода посадил князем в Переславле-Залесском. Князь Михаил заставил Глеба Рязанского вернуть во Владимир пограбленные им ранее ценности.

В Городце на Волге 20 июня 1176 г. Михалко Юрьевич скончался. Владимирцы избрали князем Всеволода Юрьевича, которому пришлось



Рис. 64. Вдова Андрея Боголюбского держит отрубленную руку мужа. Текст умалчивает об участии княгини в заговоре. 1174 г.

³⁹ Подобедова О. И. Миниатюры..., с. 92.

⁴⁰ Рыбаков Б. А. Борьба за суздальское наследство в 1174—1176 гг. (по миниатюрам Радзивиловской летописи). — В кн.: Средневековая Русь. М., 1976, с. 89—101.

⁴¹ Радзивилловская или Кенигсбергская летопись. Фотомеханическое воспроизведение рукописи. Спб., 1902.

продолжить войну с Ростиславичами. Липицкая битва 27 июня 1176 г. принесла победу Всеволоду и утвердила его князем Владимирским.

Миниатюры № 2, 3, 4, 5 иллюстрируют события 1174 г. вплоть до вынужденного отъезда Михаила Юрьевича из Владимира.

Миниатюры № 8, 9, 11, 12, относящиеся ко второму вокняжению Михалка и его смерти, ясны по своему содержанию и прямо связаны с текстом. Все же остальные миниатюры этого цикла (№ 1, 6, 7, 10, 13, 16) вызывают целый ряд сомнений.

№ 1. На рисунке два князя в княжеских шапках принимают дары. Текст говорит о совершенно ином. Упоминание даров есть в другом месте (л. 221), куда, очевидно, и надлежит отнести эту миниатюру⁴².

№ 6. По месту в тексте миниатюра должна была быть относиться к вокняжению Мстислава Ростиславича в Ростове, но текст говорит о наследственном «столе», а на рисунке — встреча князя у городских ворот. Более вероятно, что данная миниатюра относится к вокняжению Всеволода после смерти Михалка: «Володимерци... вышедше перед Золотая ворота целоваша крест ко Всеволоду князю...» Обоюдное крестоцелование перед Золотыми воротами и изображено на рисунке.

№ 7. По месту в тексте миниатюру можно понять как приглашение Михаила Юрьевича в 1175 г. на владимирский стол. Но против этого то, что князь на троне слишком юн и безбород. Михалко везде изображен с бородой. Вероятнее всего, здесь иллюстрируется вокняжение юного Всеволода: «...посадиша и на отни и дедни столе в Володимери».

Две грамоты, фигурирующие в миниатюре, могут быть объяснены словами, сохраненными у Татищева: «Послали же о том (о вокняжении Всеволода. — *Б. Р.*) объявить в Суздаль и Ростов»⁴³ Юноша в короткой одежде без княжеской шапки, стоящий у трона с грамотой, — княжич Ярослав Мстиславич Красный, племянник Всеволода.

№ 16. На миниатюре, долженствующей иллюстрировать рассказ о Липицкой битве, изображен стяг позади победившего войска. На стяге крупная монограмма, легко читаемая как «Федор». Я предполагал ранее, что Федор — крестное имя Мстислава Ростиславича, разбитого в этом сражении. В. Л. Янин считает, что Федор — имя Ярополка, разбитого годом ранее в битве на Колокше Михаилом Юрьевичем, и что здесь миниатюра на месте⁴⁴. С этим следует согласиться. В Ипатьевской летописи особо сказано о знамени, брошенном побежденными: «Мстиславичи же не доехавша, повергоша стяг и побегоша».

Миниатюры № 10 и 13 плохо вяжутся по своему содержанию с окружающим их текстом и вообще на основании только текста Радзивиловской летописи правильно истолкованы быть не могут. Для их понимания необходимо привлечение Ипатьевской летописи и данных Татищева⁴⁵.

⁴² У В. Н. Татищева (Татищев В. Н. История Российская. Т. III. М.—Л., 1964, с. 111) дары упомянуты в связи с пребыванием Михаила Юрьевича в Москве, но тогда Всеволод еще не был князем. Наблюдение А. В. Арциховского о символическом значении княжеских шапок на миниатюрах с удивительной точностью подтверждается рассматриваемой серией: юные княжичи до получения княжеского владения здесь последовательно показаны без княжеских шапок. Наличие шапки у молодого князя на миниатюре № 1 свидетельствует о том, что она может быть отнесена только к тому упоминанию даров, которое было одновременно получению княжичем Всеволодом Переславского княжения.

⁴³ Татищев В. Н. Указ. соч., т. III, с. 115.

⁴⁴ Янин В. Л. Актовые печати древней Руси X—XV вв., т. 1. М., 1970, с. 120; он же. Еще раз об атрибуции шлема Ярослава Всеволодовича. — Древнерусское искусство. Художественная культура домонгольской Руси. М., 1972, с. 244.

⁴⁵ Обращение к известиям В. Н. Татищева позволяет уточнить детали изображений на тех миниатюрах, общий смысл которых не вызывает сомнений. Так, например,

№ 13. Текст говорит о походе Мстислава Ростиславича на только что вокняжившегося Всеволода, а на миниатюре изображено какое-то застолье. Единственное упоминание обеда за 1174—1176 гг. мы находим в Ипатьевской летописи в описании похода Михалка Юрьевича на Владимир летом 1175 г.: «Вышедшу же из Чернигова Михалкови и уя и болезнь велика на Свине. И възложивше на носилище несяхуть токмо ле жива...» Это подробно изображено на миниатюре № 8. «Идоша с ним до Куцкова, рекше до Москвы и ту стретоша и володимерьци с Андреевичем Юрьем [будущим Георгием Грузинским...] Седшу ему обедати и приде ему весть, оже сыновець его Ярополк идетъ на нь». Этот эпизод и изображен на миниатюре № 13.

№ 10. Самой интересной миниатюрой является та, которая помещена в летописи после рассказа о поездке Михаила Юрьевича по своим владениям: «и сотвори людем весь наряд и утвердися крестным целованьем с ними и честь возмя у них и дары многи у ростовець и посади брата своего в Переяслави, а сам возвратис к Володимирю» (л. 221) (см. миниатюру № 1). После миниатюры № 10 идет текст об изъятии награбленного Глебом Рязанским, иллюстрированный миниатюрой № 11. На миниатюре же № 10 нет ничего похожего на мирное крестоцелование: один князь в застегнутой мантии сидит на высоком престоле и вместо скипетра держит в левой руке обнаженный меч; другой князь с обнаженным мечом стоит поодаль. В центре композиции — коленопреклоненная женская (?) фигура в длинном, скрывающем ноги платье, простоволосая, со скрещенными у груди руками. Молодой мужчина заносит меч над ее головой. Стоящий князь и один из придворных показывают руками на центральную фигуру (рис. 65).

Понять смысл изображенного на миниатюре № 10 (л. 221) можно, только учитывая татищевский текст, повествующий об участии жены Андрея Боголюбского в его убийстве. Когда заговорщики Кучковичи решили убить князя, они съехались в его резиденции в Боголюбове. «Княгиня же была в Боголюбове с князем и того вечера уехала во Владимир, дабы ей то злодеяние от людей утайт»⁴⁶. Как мы помним, миниатюра Радзивилловской летописи, посвященная последнему акту боголюбовской трагедии, не обошла вниманием такое действующее лицо, как княгиня: в длинном платье со шлейфом она стоит на месте убийства и даже держит в руках отсеченную выше локтя окровавленную шуйцу своего



Рис. 65. Михаил Юрьевич и его брат Всеволод судят участника (участницу?) заговора. 1176 г.

на миниатюре № 9, изображающей встречу Михалка и Всеволода горожанами Владимира, мы видим в толпе встречающих двух дам в длинных платьях. Текст говорит о вдове Ростислава Юрьевича «со снохами» (л. 220) (в Лаврентьевской летописи двойственное число — «с снохома»). Следовательно, дам должно быть не менее трех.

У Татищева же сказано: «И вшед во град взял Михалко в ней мать Ростиславичев и ятровь ее (невестку) княгиню Ярополкову» (Указ. соч., т. III, с. 112). Значит, первоначальный иллюстратор располагал текстом, близким к тому, который спустя шесть столетий оказался в руках В. Н. Татищева.

⁴⁶ Татищев В. Н. Указ. соч., т. III, с. 105.

мужа. «Княжна же на другой день убивства великого князя уведав о том, забрав все имение, уехала в Москву со убийцы»⁴⁷. Когда Михаил Юрьевич появился впервые во Владимире, «убийцы Андреевы наипаче ко изгнанию его прилежали, ведая, что сей без отмщения крови брата своего не оставит»⁴⁸.

Когда же Михаил утвердился вторично, то он начал восстанавливать справедливость: установил порядок в старых городах, пригрозив Рязани войной, вернул награбленное. Возвращаясь из рязанского похода через Москву, Михалко «взял княгиню Андрееву якобы для лучшего ее покоя, також и Кучковых с собою во Владимир». Во Владимире на заседании боярской думы начался суд. «Князь, имея уже слуг готовых, велел немедленно убийцев главных взяв, а потом и княгиню привести пред суд, где яко дело известное, недолго испытыв, осудили всех на смерть. По которому Михалко велел перво Кучковых и Анбала, повеся, расстрелять, потом другим 15 головы секли. Последи княгиню Андрееву, зашив в короб с камением, в озеро пустили...»⁴⁹. Сведения о княгине взяты Татищевым из Еропкинской летописи начала XIII в. Они частично подтверждаются Тверским сборником, где говорится о том, что Андрей убит «по научению своеа ему княгини».

Миниатюра № 10, очевидно, восходит к древнему лицевому оригиналу, сохранившему первоначальный текст с подробностями о княгине.

В итоге рассмотрения цикла миниатюр 1174—1176 гг. можно таким образом расположить их в последовательном порядке событий, нарушенном копиистами XIII—XV вв.: № 2, 3, 4, 5, 13, 8, 16, 9, 1, 11, 10, 12, 6, 7, 14, ... 15.

(№ 2) 1174 г. Посольство за двумя князьями Ростиславичами у Святослава в Чернигове (л. 217; с. 91).

(№ 3) Четверо князей (Юрьевич и Ростиславичи) приносят присягу в присутствии черниговского епископа (л. 217 об. верх; с. 91).

(№ 4) Михаил Юрьевич осажден во Владимире (л. 217 об. низ; с. 92).

(№ 13) Обед в Москве. Весть о появлении врагов (л. 222 об. верх; с. 93).

(№ 8) 1175 г. Битва на Колокше. Большого Михалка везут в носилках в Москву (л. 219 об.; с. 94).

(№ 16) Победа на Колокше 14 июня 1175 г. (л. 223 об.; с. 94).

(№ 9) Встреча Михалка и Всеволода владимирцами 15 июня 1175 г. (л. 220).

(№ 1) Ростовцы приносят дары Михалку и Всеволоду (л. 216 об.; с. 96).

(№ 11) Рязанцы возвращают награбленные иконы, книги и утварь (л. 221 об. верх; с. 96).

(№ 10) Суд над убийцами Андрея Боголюбского (л. 221; с. 97).

(№ 12) Погребение Михаила Юрьевича 10 июня 1176 г. (л. 221 об. низ; с. 97).

(№ 6) Торжественная встреча Всеволода Юрьевича у Золотых ворот Владимира (л. 218 об., с. 98).

(№ 7) Интронизация Всеволода на «отнем и деднем столе» (л. 219; с. 98).

(№ 14) Всеволод выступает в поход (л. 222 низ; с. 99).

Рассмотренный цикл миниатюр еще раз убеждает нас в том, что

⁴⁷ Там же, с. 106.

⁴⁸ Там же, с. 108.

⁴⁹ Там же, с. 113.

в древней Руси лицевые рукописи были распространенным явлением и что многие составные части летописных сводов были при их написании щедро иллюстрированы. Миниатюры 1174—1176 гг. защищали и прославляли как Андрея Боголюбского, так и его брата Михаила, славившегося своей ученостью и книжностью.

Новая серия миниатюр, охватывающая события 1177—1185 гг. и связанная с делами Всеволода, завершается пышной архитектурной концовкой (л. 230), которая должна соответствовать слову «аминь» (пропущенному в Радз., но имеющемуся в Лавр. лет.), которым заключалось сообщение о пожаре во Владимире в 1185 (1184) г. Рубежи этой серии: л. 224 — л. 230; всего 17 миниатюр.

Этот раздел летописи мы тоже можем заподозрить в том, что он достался копиистам XV в. или вовсе без иллюстраций, или же с небольшим количеством их. Здесь вновь появляются рыцарские щиты замысловатых форм, вновь наблюдается вольная, широкая композиция и особенно четко выступает новая манера изображения архитектуры, которая уже проявилась в рисунках 1169 г., но там архитектурного фона было мало (действие происходило в степи), а здесь он представлен полно.

Новая манера заключается в том, что изображаются преимущественно башни и крепости с зубчатым верхом, но не фронтально (как в восходящих к XII в. рисунках к делам Юрия и Андрея), а в аксонометрии, давая вид с птичьего полета.

К рыцарскому доспеху XV в., к пушкам (л. 225 о.) и уже знакомой нам размашистой манере композиции добавляется новый и очень существенный признак — аксонометрически изображенная средневековая, нередко готическая, архитектура с башенками и шпилями.

Можно утверждать, что и этот очень важный раздел владимирского летописания остался в своде начала XIII в. без иллюстраций. Этот заметный пробел был восполнен художником XV в., который в своих самостоятельных работах сочетал усвоенные им по предыдущим разделам старые формы XI—XII вв. со своей современностью. Образчиком может быть вид города Владимира (л. 225), показанного с птичьего полета: зубчатые стены и башни сочетаются, с одной стороны, со старыми русскими одноглавыми храмами, а с другой — с пушкой подошвенного боя.

В 1184 г. (в летописи — 1185 г.) ростовский епископ Никола Гречин был заменен киевлянином Лукой, игуменом Спаса на Берестове под Киевом. И сразу же во владимирское летописание вливается волна южных известий, в том числе и о печальном «полку Игореве» (1185 г.; в Радзивилловской под 1186 г.). Первое южное событие — поход 11 южнорусских князей под водительством Святослава Всеволодича в 1184 г. на половецкого хана Кобяка. В киевской летописи описаны две битвы с половцами: в Радзивилловской описана одна, но в двух миниатюрах (л. 231 о. и 232) отражены две битвы⁵⁰, что свидетельствует о появлении во Владимире лицевой летописи киевского или переяславского (герой обеих битв Владимир Переяславский) происхождения.

«Полку Игореве», несмотря на пренебрежительный тон текста летописи, уделено восемь миниатюр (л. 232 о. — 235), и почти в каждой из них ощущается знакомство с другим, более полным и достоверным источником⁵¹. Мы видим здесь и Всеволода, «призывшего стрелами»,

⁵⁰ Рыбаков Б. А. «Слово...», с. 18, 207—211.

⁵¹ Там же, с. 18—23.

и Овлура, о котором умолчано в тексте, и ранение Игоря копьём в левую руку, о чем тоже нет речи в тексте. На некоторых деталях как бы ощущается воздействие образов «Слова о полку Игореве»: это и стреляющий из лука князь Всеволод Буй-Тур (князя никогда не изображали лучниками), и вступающие в стремя князья, откликнувшиеся на призыв Святослава Киевского:

«Вступита, господина, в злата стемь
За обиду сего времени..!»

Обращение дано в двойственном числе, и на миниатюре (л. 234 в.) мы видим не только двух князей (Рюрика и Давыда Ростиславичей), но и нарочито выпяченные стремяна. Нигде во всей Радзивилловской летописи нет сцены посадки на коня. Здесь же нарисованы два коня с конюхами. Левый князь вдел ногу в стремя и взял за холку коня — он садится верхом. Правый князь уже вступил в одно стремя и приподнялся над четко нарисованным седлом с подпругой и стремянем; оруженосец, склонив колено, держит правое стремя, как бы показывая его читателю летописи⁵².

Во всех миниатюрах этого небольшого цикла проводится четкое разделение стягов: половецкие с полумесяцем (или рогами?), русские с крестом.

На каком этапе жизни рукописи и какой художник ощутил потребность влить в свои рисунки образы «Слова о полку Игореве», сказать трудно. Это мог быть и XIII в., но мог быть и XV в. или только добавления XV в. вроде рисунка со стремянами.

После отклика на «золотое слово» Святослава помещено две миниатюры о подвигах Владимира Глебовича Переяславского, племянника Всеволода.

Летопись Всеволода Большое Гнездо после вклинившихся в нее описаний событий 1185 г. интересовалась преимущественно войнами с рязанскими князьями. В пределах свода 1189 г.⁵³ часть миниатюр имела оригиналы XII — начала XIII в., но некоторые были нарисованы в XV в. заново.

Таковы две миниатюры, изображающие осаду Пронска в 1186 г. (л. 236 в. и н.): к сложной аксонометрически данной башне добавляется пушка, что может указывать (но не обязательно) на позднее изготовление рисунка дополнительно к тем, которые были в своде.

Многих событий в отобранных для иллюстрирования сюжетах нет. Нет той феодальной репрезентативности, которую мы видели в ранней летописи Андрея. Существуют отдельные миниатюры, разделенные большими интервалами: 1187—1193—1196—1197 гг. Только для похода Всеволода на половцев в 1199 г. дано два рисунка (л. 242 о; 243) по простенькой схеме: поход на «вежи» и возвращение с победой в родной город. Этот раздел летописи Всеволода представлен бедно.

Последний раздел Радзивилловской летописи дает существенное отклонение от магистрального пути владими́ро-суздальского повествования. После 1201 (1200) г. это уже не столько хроника северо-восточной Руси, сколько записи о бурных событиях в Киеве. Впрочем, нить связи со Всеволодом Большое Гнездо ощущается и здесь: автор летописи неизменно на стороне его союзника Романа Мстиславича Га-

⁵² Лихачев Д. С. Слово о полку Игореве (Историко-литературный очерк). — В кн.: Слово о полку Игореве. М.—Л., 1950 (сер. «Литературные памятники»), с. 278.

⁵³ Лимонов Ю. А. Летописание..., с. 50.

лицкого и враждебен его врагу Рюрику Ростиславичу Киевскому. Текст очень обильно оснащен миниатюрами, усиливающими указанную тенденцию. Очевидно, существовала отдельная лицевая летопись о южнорусских делах 1201—1205 гг., слившаяся впоследствии с Владимировсуздальской хроникой, не имевшей миниатюр. В тексте Радзивилловской летописи описываются за эти годы такие события, как пожар столицы, освящение Успенской церкви, смерть дочери и жены Всеволода, но ни одно из них не удостоено рисунка, тогда как на южные события отведено 11 миниатюр, в большинстве своем сдвоенных. Начало этой южнорусской летописи (много объясняющее нам в ее специфике) отмечено и торжественным текстом и специальной миниатюрой (л. 243 о. в.): «В лето 6709. После благоверный и христоролюбивый князь великий Всеволод Гюргевиич, внук Мономаха, сына своего Ярослава в Переяславль Русьский княжить на стол прадеда и деда своего...» Вот из этого, близкого к Киеву, угла владений Всеволода и наблюдал, очевидно, автор дела южной Руси. Иногда события еще более приближались к Переяславлю: княжеский снем (съезд) по поводу «мироположения в волостях» 1205 г. собирался в одном дне пути от этого города, в Треполе, вотчине подручных Всеволоду князьков «Володимиречей».

Анализ миниатюр этой интересной летописи затруднен, во-первых, путаницей страниц в Радзивилловском списке, а самое главное — давней перепутанностью миниатюр, происшедшей, очевидно, при включении в общий свод. Для соотнесения миниатюр с текстом необходимо применить «подобедовский принцип» — здесь почти все рисунки сдвоены; оригинал, несомненно, был двухколонным. После тщательного рассмотрения миниатюр и соотнесения их со всей исторической обстановкой тех лет можно предложить следующую их расшифровку и следующий порядок отдельных половинок восьми миниатюр (три из одиннадцати не сдвоены). Стороны обозначены буквами: Л — левая сторона и П — правая сторона.

1201 г. (1200 г. по Бережкову)

1. Лист 243 о. в. Л. Торжественные проводы Всеволодом сына Ярослава в Переяславль на княжение. В тексте рядом описаны проводы другого сына (Святослава) в Новгород, но там его провожали четверо братьев, а здесь и в тексте и на рисунке — только двое.

2. Лист 243 о. в. П. При слиянии двух рисунков не было надобности повторять фигуру князя, въезжающего в город. У городских ворот Переяславля Ярослава встречает народ, во главе которого стоят трое князей — один благодарственно приподнимает княжескую шапку, другой, положив шапку на землю, склоняется в земном поклоне. В Переяславле князя не было; предшественник Ярослава, племянник Всеволода, Ярослав Мстиславич скончался два года тому назад. Князя, так подобострастно встречавшие одиннадцатилетнего княжича, не могли быть ни младшими Ольговичами, ни Рюриковичами, так как и с теми и с другими Всеволод враждовал. Вероятнее всего, что это трое Володимиречей, небольшие уделы которых находились между Переяславлем и Киевом; они были вассалами Рюрика, но очень скоро «лишились его» и перешли в коалицию Всеволода и Романа. Это сыновья «царя» и великого князя Владимира Мстиславича: Ярослав (свояк Всеволода и адресат «Слова Даниила Заточника» в прошлом), Мстислав (владелец Треполя, где собирался снем 1205 г.) и Ростис-

слав (собеседник Даниила Заточника в прошлом)⁵⁴. Летописец следил за судьбой трех братьев. Мстиславу даже посвящена отдельная миниатюра (л. 238 о. в. Л.).

Нельзя исключать допущения, что Ярославу Владимировичу, неоднократно княжившему в Новгороде Великом, Всеволод, его свояк, поручил регентство при княжиче-мальчике. В предыдущем году Всеволод по непонятной причине «выведе Ярослава из Новагорода», после чего он исчез с северо-восточного горизонта и оказался на юге, став потом князем Вышгорода. Возможно, что это было осуществлением политического замысла Всеволода. В новгородскую летопись после отъезда Ярослава проникали сведения о киевских делах, более подробные, чем в Радзивилловской летописи.

3. Лист 243 о. н. Л. Изображено погребение князя. В близких к миниатюре строках текста говорится о смерти двух черниговских князей Владимира и Игоря. Чьи похороны изображены — решить трудно.

4. Лист 243 о. н. П. Знамение в луне.

1202 г. (1201 г.)

Все события этого года необычайно щедро снабжены миниатюрами так, что текст производит впечатление суммы подписей под рисунками.

5. Лист 237. Л. «И еха со всеми полки к Киеву Роман и отвориша ему кияне ворота Подольская в Копыреве конци и въеха в Подолье». Здесь необычно изображение ворот как плоской театральной декорации. Необычны головные уборы Черных Клобуков — чалмы или пышные тюрбаны; такие нарисованы только здесь.

6. Лист 237. П. «Посла на Гору к Рюрикови и к Ольговичем». На рисунке, тоже в необычной манере, гонец или посол передает грамоту князю, развернув ее во всю длину, чего нигде более нет.

7. Лист 237. о. в. Л. «И води Рюрика ко кресту». Крестоцеловальную церемонию проводит епископ. На этой многофигурной миниатюре соединены три разных события. К теме присяги имеют отношение только пять левых фигур.

8. Лист 244. П. «И Ольговичи». Указание на присягу Ольговичей может быть связано только с этой половинкой радзивилловской миниатюры: «на столе» сидят двое князей, которым предстоит крестоцелование. Это черниговский князь Всеволод Святославич Рыжий («Чермный») и его троюродный брат Владимир Игоревич Северский (один из героев «Слова о полку Игореве»). К кресту Ольговичей приводят князь в дорожном плаще (может быть, свояк Всеволода, уже перешедший, как известно, к Роману?) и молодой человек в короткой одежде.

9. Лист 244. Л. «А сам к ним крест целовал». У великого князя присягу принимает сам митрополит в нимбе, крещатых ризах и с Евангелием.

10. Лист 237 о. в. П. «И пусти Рурика во Вручий, а Ольгович за Днепр к Чернигову». Отъезд присягнувших князей показан только фигурой одного Рюрика, садящегося в седло.

11. Лист 237 о. в. Середина композиции. «И посади великий князь Всеволод и Роман Ингваря Ярославича в Киеве. В центре композиции из трех первоначальных миниатюр мы видим боролатого князя (Романа), ведущего молодого князя за руку и дающего ему кубок.

⁵⁴ Рыбаков Б. А. Даниил Заточник и владимирское летописание конца XII в.— Археограф. ежегодник за 1970 г. М., 1971, с. 50.

12. Лист 245. «Тое же зимы ходи Роман князь на половци и взя вежи половецкие». Указанная миниатюра не очень подходит к этому тексту, так как на ней нет ни веж, ни полона, освобожденного Романом. Но она не подходит и к событиям 1205 г., когда действовало много князей. Здесь же только один князь.

Полное цитирование текста прекращается.

13. Лист 238. о. н. Знамение. Падающие звезды — возможно, хвост какой-то кометы. Миниатюра не сдвоенная.

1203 г. (1203 г.)

14. Лист 238 (во всю ширину листа). Взятие Киева Рюриком Ростиславичем и Кончаком (сведения новгородской летописи). Всадники топчат и рубят киевлян, среди которых даже митрополит в нимбе. Церкви с закрытыми ставнями.

15. Лист 238 о. в. Л. Продолжение зверств войск Рюрика и половцев. Пленение женщин и князя Мстислава «Володимерича», увезенно-го, как сообщает летопись, в город Сновск.

16. Лист 238 о. в. П. Половцы полонят монахов.

1205 г.

17. Лист 237 о. н. Л. Половецкие кибитки-вежи; ездовые кнутами гонят коней, но преследующего русского войска нет. Рисунок неполон. Он мог относиться и к походу 1201 г., и к походу 1205 г. В обоих случаях в тексте упомянуты вежи, но на рисунке, условно относимом к 1201 г., вежи не изображены.

18. Лист 237 о. н. П. Два князя верхами. Один князь стаскивает другого с коня. Единственный эпизод, соответствующий этому рисунку, — пленение Романом Рюрика. Князья собрались в городе «Володимиричей» в Треполе на Днепре, и здесь Роман «ял Рюрика».

19. Лист 245 о. Л. Насильственное пострижение великого князя Рюрика Романом в монахи.

20. Лист 245. о. П. Жена и дочь Рюрика оплакивают свою судьбу. Князь Ростислав Рюрикович, только что ездивший в Переяславль в гости к своему шурина Ярославу, отдает свой меч в знак плена.

Предложенный порядок, разумеется, не бесспорен. Представляет большой интерес наличие лицевой летописи (созданной, вероятно, при дворе Ярослава Всеволодича в Переяславле?), сильно сокращенной как в своей текстовой, так и в иллюстративной части при ее включении во владимирский лицевой свод 1212 г.

* * *

Обзор радзивилловских миниатюр и их особенностей показал, что в большинстве случаев рубежи между отдельными частями совпадают с рубежами русского летописания, намеченными текстологами. Это особенно четко выявляется на хронологических графиках. В некоторых случаях миниатюры позволяют даже уточнить историю летописного дела. Плодотворным будет совместное рассмотрение текстовой и иллюстративной части, осуществленное здесь лишь частично.

Только сочетание анализа содержания миниатюр с выявлением принципа их отбора (иногда отличного от направленности текста) и с целым рядом формальных признаков позволит нам подойти к такой важной и трудной теме, как определение количества лицевых рукопи-

сей X—XII вв., имевшихся в руках составителей лицевого свода начала XIII в.

Установление авторства художников XV в. в тех случаях, когда у них не было иллюстративного древнего оригинала, помогает нам правильнее взглянуть на обилие готических элементов в миниатюрах — они всего-навсего проявление вкусов художников-копиистов. Различные формальные признаки (звери-символы, «герольды») не могут быть отнесены к западному влиянию кватроченте, так как строго замыкаются в хронологических рамках определенного княжения XII в. и отражают стиль разных художников времен Мономаха-Мстислава или Ярополка.

Это все относится и к многочисленным архитектурным сооружениям, изображенным в летописи.

Архитектурный фон Радзивиловских миниатюр необычайно пестр и многообразен. Изображения реальных зданий есть, но их очень мало, и, кроме того, они плохо помогают датировке: Десятинная церковь простояла два с половиной столетия, и ее правдоподобное изображение не позволяет датировать время жизни художника. Условная архитектура важнее для датировки, так как менялись степень условности, манера изображения. Очень устойчив тип символа города, восходящий к византийским образцам, — высокая, квадратная в сечении башня с четырьмя условными башенками по углам. Иногда символом бывает башенка, крытая нависающей крышей с карнизом. Типология этих символических городков может дать результаты при сопоставлении с текстологическим анализом. Подобные башни-города преобладают в «Повести временных лет», но как только государственное лицевое летописание попадает в руки Мстислава Владимировича, так сразу же появляется новый стиль, характеризующийся отходом от византийской схемы. Художник изображает замысловатые комбинации из толстых стен с широкими проемами или сочетает их с коробовыми сводами. Они есть на миниатюрах 1117—1119 гг. (л. 156—157), встречаются в 1127 г. (л. 161). Интересно, что тот же «конструктивный» стиль мы находим во вставленном в «Повесть» рассказе об ослеплении Василька. На одном рисунке с дьяволенком и Святополком есть этот стиль (л. 138 о.). Ясно, что это более поздняя интерполяция: часть событий времен Святополка (1097 г.) иллюстрировал художник из скриптория Мстислава примерно в начале 1120-х гг.

«Конструктивный» стиль получил продолжение и развитие при сыне Мстислава Изяславе. Его летопись за 1150—1154 гг. изобилует конструкциями из стен; появилась даже изощренная форма крестообразного в плане сооружения (л. 194 о. н.; 198 о. н. и др.). Этот стиль сразу же исчезает при вокняжении в Киеве Юрия Долгорукого. С появлением Юрия в миниатюры вводится новый, так сказать, «белокаменный» стиль, вероятно, соответствовавший размаху белокаменного строительства на северо-востоке. Появляются большие башни с зубцами. Они сопровождают самые ранние фрагменты летописания Юрия (1149—1150 гг.) и продолжают существовать до конца эпохи Андрея. Любопытны некоторые ретроспекции. Подобной башней украшена миниатюра 1094 г., посвященная погребению владимирского епископа Стефана (л. 130 в.). Владимиро-суздальский рисовальщик конца XII в., вероятно, ввел дополнительную миниатюру, думая, что скончался епископ его города; Стефан же был епископом Владимира Волынского.

Особый раздел составляет аксонометрическая архитектура с некоторыми готическими чертами. Корреляция этого стиля с рыцарским доспехом XV в., с пушками и свободной экспрессивной композицией

позволяет считать этот стиль признаком дополнительного введения тех сюжетов или целых кусков летописания, которые сведчиками 1212 г. были оставлены без иллюстрирования и выполнялись художниками XV в. Таких миниатюр 25 на прострaнстве от 1152 г. до конца рукописи. В споре о месте изготовления копии XV в. миниатюры явно показывают неприемлемость Новгорода⁵⁵. Наибольшее количество доводов приходится в пользу Смоленска, как это полагал в свое время А. А. Шахматов по данным языка. Доводы эти таковы: во-первых, особая миниатюра (л. 4 о.), обозначенная надписью «Град Смоленскъ». Исходные два рисунка выражали иную тему (см. выше), но художник сам захотел придать рисунку такой смысл, поставив Смоленск в ряд с Новгородом и Киевом. Во-вторых, неясна по происхождению миниатюра (л. 212 о. в.), где слуги бьют дубиной князя Всеволода Юрьевича; хозяином положения в 1174 г. был смоленский князь Давыд Ростиславич, и только с позиций смолянина XV в. эта миниатюра может быть понята правильно. Возможно, что с этих же позиций изготовлена еще одна миниатюра, отклоняющаяся от общей линии (л. 239 о.)—полочане дают дары тому же Давыду Ростиславичу Смоленскому в 1185 г. Композиция вольная, позволяющая считать автором ее художника XV в. Миниатюра говорит в пользу Смоленска значительно больше, чем текст на листе 239: летописец сообщает, что, узнав о походе Смоленского князя, полочане встретили его «на межах с поклонныи со чeстью и даша дары многи и уладшася». На рисунке же полочане подносят не только дары, но и княжескую шапку, изъявляя тем васcальную покорность Смоленску. Важным документом в пользу смоленского происхождения сохранившейся до наших дней рукописи Радзивиловской летописи является изображение каменной ротонды при описании пребывания Юрия Долгорукого в 1154 г. в Смоленске (рис. 66). Такая ротонда в Смоленске обнаружена при раскопках.

Д. А. Авдусин датирует ее рубежом XII и XIII вв., т. е. временем более поздним, чем иллюстрируемое событие. Мало вероятно, чтобы эту зарисовку с натуры произвели сведчики 1206 г. Еще один довод (косвенный): большое количество западных элементов копии XV



Рис. 66. 1154 г. Юрий Долгорукий в Смоленске. Художник изобразил ротонду, построенную только на рубеже XII и XIII вв. Рисунок принадлежит смоленским художникам конца XV в.

в. не противоречит смоленскому происхождению ее, так как Смоленск входил тогда в состав Польско-Литовского государства.

Иллюстративная часть свода 1206 г. в целом лишена тематической стилистической стройности и единства. Учитывая то, что многие разделы последней части свода вообще не были иллюстрированы в свое время, приходится думать, что художники эпохи Всеволода Большое Гнездо удовлетволялись копированием тех довольно многочисленных

⁵⁵ Шахматов А. А. Заметка о месте составления Радзивиловского (Кенигсбергского) списка летописи. — В кн.: Сборник в честь семидесятилетия профессора Дмитрия Николаевича Аночина. М., 1913, с. 73—74. Мнение Шахматова было поддержано еще одним лингвистом: см. Ганцев В. М. Особенности языка Радзивиловского списка летописи. — Изв. ОРЯС. Т. XXII. Л., 1927.

образцов, которые оказались в их распоряжении, не нивелируя их и почти не производя пересмотра принципов отбора сюжетов.

В итоге этого беглого рассмотрения можно предполагать в руках владимирских сводчиков начала XIII в. наличие (фактически или опосредствовано) следующих лицевых рукописей или их фрагментов:

1. Описание похода на Византию в 866 г. (?)
2. Лицевые жития Ольги, Владимира, Бориса и Глеба.
3. Свод 997 г.
4. Летопись Ярослава Мудрого.
5. Свод Никона Тмутараканского 1073 г.
6. Повесть о Печерской обители (помещена под 1074 г.).
7. «Повесть временных лет» Нестора (включавшую все шесть предшествующих произведений).
8. «Повесть временных лет» с ретроспективными дополнениями и переделками Мстислава в 1117—1118 гг.
9. Летопись Владимира Мономаха и Мстислава 1111—1132 гг.
10. Летопись Ярополка 1132—1139 гг.
11. Летопись Изяслава Мстиславича (летописца Петра) 1146—1154 гг.
12. Фрагменты летописи Юрия Долгорукого.
13. Летопись Андрея Боголюбского 1154—1174 гг.
14. Повесть об убиении Андрея.
15. Летопись Всеволода Большое Гнездо 1177—1199 гг.
16. Переяславская (?) летопись о делах Романа Мстиславича 1200—1205 гг.

Обилие книг в средневековом Владимире до поры татарских погромов не должно нас удивлять. О старшем сыне Всеволода князе Константине Мудром источники (в записях Татищева) сообщают, что он «великий был охотник к чтанию книг и научен был многим наукам... Многие дела древних князей собрал и сам писал, також и другие с ним трудились»⁵⁶.

Среди книг А. И. Мусина-Пушкина числился (за указание его приношу благодарность Г. Н. Моисеевой) «Летописец с лицами от первого-на-десять века».

⁵⁶ Татищев В. Н. Указ. соч., т. III, с. 206.

Список сокращений

- ГАИМК — Государственный архив Института мировой культуры
ЗОРСА РАО — Записки Отделения Русской и славянской археологии Русского археологического общества
КСИИМК — Краткие сообщения Института истории материальной культуры
МИА — Материалы и исследования по археологии СССР
ПСРЛ — Полное собрание русских летописей
СА — Советская археология
ТОДРЛ — Труды Отдела древнерусской литературы
УЗ ЛГУ — Ученые записки Ленинградского государственного университета

