

О. М. Приходнюк

# ПАСТИРСЬКЕ ГОРОДИЩЕ

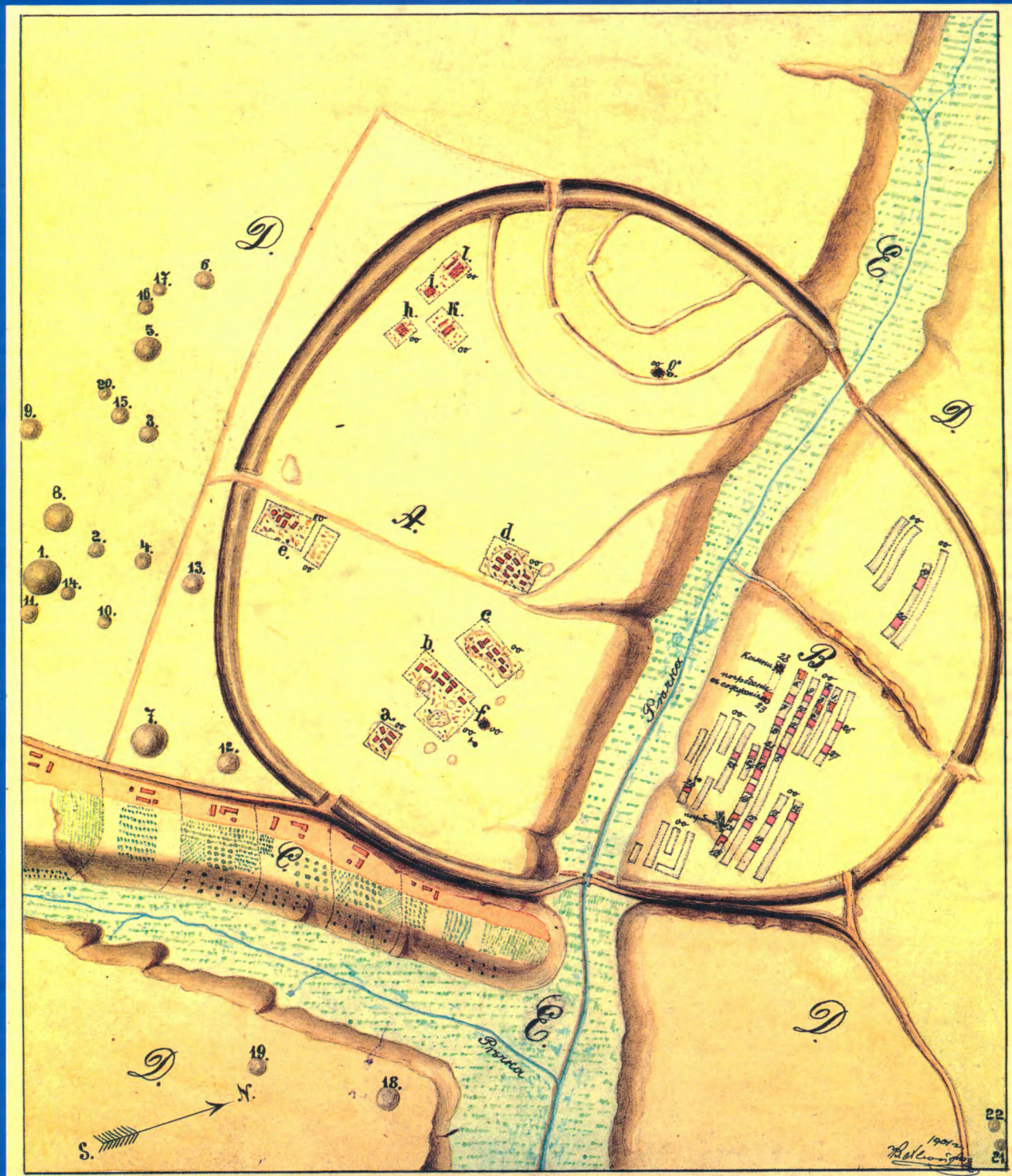

*Моїй дружині, Вакуленко Ліані  
Василівні, присвячую з любов'ю*  
Автор





Національна Академія наук України  
Інститут археології

Чернівецький національний університет ім. Юрія Федьковича  
Буковинський центр археологічних досліджень

О. М. Приходнюк

# ПАСТИРСЬКЕ ГОРОДИЩЕ

Київ-Чернівці  
Зелена Буковина  
2005



**Приходнюк О. М.**

П 775 Пастирське городище / Інститут археології НАН України, Буковинський центр археологічних досліджень при Чернівецькому національному університеті ім. Юрія Федьковича. – Київ-Чернівці: Зелена Буковина, 2005. – 244 с. – 152 іл.

ISBN 966-8410-51-3

Монографія присвячена публікації та історичній інтерпретації наукових матеріалів Пастирського городища - видатної пам'ятки доби раннього середньовіччя в Південно-Східній Європі (остання чверть 7 – середина 8 ст.). Пастирське городище було ремісничим осередком, де за традиціями, що мають витоки на території Подунав'я працювали висококваліфіковані гончарі, ковалі та ювеліри. Багатий і неординарний археологічний матеріал, відомий з кінця 19 ст. і, значною мірою, поповнений багаторічними розкопками автора, вперше в повному обсязі зібраний і опрацьований. Матеріальна культура людності Пастирського городища та Подунав'я настільки схожі між собою, що це дозволило автору дійти висновку про переселення частини слов'ян, що в попередні часи осіли на Балканах, у Середню Наддніпрянщину. Поштовок до такого переселення став прихід булгарських орд хана Аспаруха у північно-східну частину Балканського півострова.

**ББК 63.4(445)4-423-2**

Монографія видана за фінансової підтримки Американської Ради Наукових Товариств  
(The American Council of Learned Societies)

*Друкується за рішенням Вченої ради Інституту археології Національної Академії Наук України  
Протокол № 2 від 27 лютого 2005 р.*

Відповідальний редактор: академік **П. П. Толочко**

Рецензенти: доктор історичних наук **А. Т. Сміленко**  
доктор історичних наук **О. І. Айбабін**

Редагування тексту та ілюстрації **авторські**  
Комп'ютерна верстка та макетування **Б. Т. Рідуш**

ISBN 966-8410-51-3

© О.М. Приходнюк, 2005

Наукове видання

**ПРИХОДНЮК Олег Михайлович**

**Пастирське городище**

Комп'ютерна верстка та макетування Б. Т. Рідуш

Підписано до друку 20.09.2005. Формат 60 x 84/8.  
Папір офсетний. Гарнітура Times New Roman. Друк офсетний.  
Умов. друк. арк. 28. Тираж 500 прим. Зам. 787.

Видавництво редакції журналу "Зелена Буковина".  
58012, м. Чернівці, вул. Некрасова, 27, тел. (0372) 58-48-59.  
Свідоцтво ДК № 563 від 10 серпня 2001 р.  
Друк: пп Глібка О.О.  
58000, м. Чернівці, вул. Горького, 2/30, тел. 52-40-18.

# Зміст

ПЕРЕДМОВА. СТАН ДОСЛІДЖЕННЯ ТА НАУКОВОЇ ІНТЕРПРЕТАЦІЇ ПАСТИРСЬКОГО АРХЕОЛОГІЧНОГО КОМПЛЕКСУ. ....	7
Розділ I. ОБОРОННІ СПОРУДИ, БУДІВЕЛЬНИЙ КОМПЛЕКС ТА ПЛАНУВАННЯ ГОРОДИЩА .....	12
Розділ II. СІЛЬСЬКОГОСПОДАРСЬКИЙ, ПОБУТОВИЙ ТА РЕМІСНИЧИЙ РЕМАНЕНТ, ВІЙСЬКОВЕ СПОРЯДЖЕННЯ .....	21
Розділ III. МЕТАЛЕВІ ВИРОБИ ПРИКЛАДНОГО ЮВЕЛІРНОГО МИСТЕЦТВА .....	31
Розділ IV. СКАРБИ.....	51
Розділ V. КЕРАМІЧНИЙ ПОСУД .....	60
Розділ VI. ГЕНЕЗИС, ХРОНОЛОГІЯ ТА ІСТОРИЧНА ІНТЕРПРЕТАЦІЯ ПАСТИРСЬКОГО АРХЕОЛОГІЧНОГО КОМПЛЕКСУ .....	70
ВИСНОВКИ .....	85
CONCLUSION .....	90
ЗАКЛЮЧЕНИЕ .....	94
ЛІТЕРАТУРА .....	99
СПИСОК СКОРОЧЕНЬ .....	107
ІЛЮСТРАЦІЇ .....	109



# Contents

INTRODUCTION. A STATE OF INVESTIGATION AND SCIENTIFIC INTERPRETATION OF PASTYRSKE ARCHAEOLOGICAL COMPLEX. ....	7
Part I. THE DEFENSIVE INSTALLATIONS, BUILDING COMPLEX AND PLANNING OF THE SETTLEMENT .....	12
Part II. AN AGRICULTURAL, DOMESTIC AND HANDICRAFT REMANENT. THE MUNITIONS. ....	21
Part III. THE METALL WARES OF JEWELER'S APPLIED ART. ....	31
Part IV. THE TREASURES. ....	51
Part V. THE CERAMIC UTENSILS .....	60
Part VI. GENESIS, CHRONOLOGY AND HISTORICAL INTERPRETATION OF PASTYRSKE ARCHAEOLOGICAL COPLEX .....	70
CONCLUSION .....	85
CONCLUSION (English) .....	90
CONCLUSION (Russian) .....	94
LITERATURE .....	99
LIST OF ABBREVIATIONS .....	107
ILLUSTRATIONS .....	109

# Оглавление

ПРЕДИСЛОВИЕ. ИСТОРИЯ ИССЛЕДОВАНИЯ И НАУЧНОЙ ИНТЕРПРЕТАЦИИ ПАСТЫРСКОГО АРХЕОЛОГИЧЕСКОГО КОМПЛЕКСА. ....	7
Глава I. ОБОРОННЫЕ СООРУЖЕНИЯ, СТРОИТЕЛЬНЫЙ КОМПЛЕКС И ПЛАНИРОВКА ГОРОДИЩА .....	12
Глава II. СЕЛЬСКОХОЗЯЙСТВЕННЫЙ, БЫТОВОЙ И РЕМЕСЛЕННЫЙ ИНВЕНТАРЬ. ВОЕННОЕ СНАРЯЖЕНИЕ .....	21
Глава III. МЕТАЛЛИЧЕСКИЕ ИЗДЕЛИЯ ПРИКЛАДНОГО ЮВЕЛИРНОГО ИСКУССТВА .....	31
Глава IV. КЛАДЫ .....	51
Глава V. КЕРАМИЧЕСКАЯ ПОСУДА .....	60
Глава VI. ГЕНЕЗИС, ХРОНОЛОГИЯ И ИСТОРИЧЕСКАЯ ИНТЕРПРЕТАЦИЯ ПАСТЫРСКОГО АРХЕОЛОГИЧЕСКОГО КОМПЛЕКСА .....	70
CONCLUSION .....	85
ВЫВОДЫ .....	90
ЗАКЛЮЧЕНИЕ .....	94
ЛИТЕРАТУРА .....	99
СПИСОК СОКРАЩЕНИЙ .....	107
ИЛЛЮСТРАЦИИ .....	109



---

---

## ВІД РЕДАКТОРА

Книга “Пастирське городище” — остання праця відомого українського археолога-славіста О.М. Приходнюка. Без перебільшення можна сказати, що маємо справу з його громадянським і науковим подвигом. Адже книга писалася в період тяжкої і невиліковної хвороби. Олег Михайлович не мав жодних ілюзій щодо свого стану і єдине, чим переймався найбільше це встигнути завершити монографію. Йому це вдалося, хоч побачити її надрукованою і не судилося.

Так склалося, що наукова біографія О.М. Приходнюка виявилась тісно пов’язаною з одною найвідоміших археологічних пам’яток Середнього Подніпров’я — Пастирським городищем. Серед ранньосередньовічних старожитностей воно набуло значення своєрідного еталону. Мабуть не знайдеться жодної праці з археології і давньої історії східних слов’ян і їхніх сусідів, у якій би ця пам’ятка була обійдена увагою дослідників. Неодноразово звертався до неї у своїй творчості і О.М. Приходнюк. При цьому, він розумів, що археологічні матеріали, здобуті розкопками В.В. Хвойки, І.В. Фабриціус, С.В. Коршенка, Г.Т. Ковпаненко і М.Ю. Брайчевського явно не вичерпують інформативні можливості цієї видатної пам’ятки.

Після тривалої перерви О.М. Приходнюк відновив стаціонарні розкопки Пастирського городища, які провадив впродовж семи археологічних сезонів з 1990 по 1998 рр. Були зроблені нові відкриття, уточнені дані розкопок попередників, виявлено нову колекцію археологічних знахідок, у тому числі і коштовних, виготовлених із срібла.

Пропонована увазі читачів книга є науковою монографією, у якій міститься повна публікація археологічних матеріалів, виявлених впродовж усього часу досліджень Пастирського городища і розпорошених по різних музейних і приватних колекціях. В ній також подана ґрунтовна історична інтерпретація археологічного комплексу Пастирського укріпленого поселення, а визначено його соціальний зміст (ремісничий центр), етнічну (слов’янську) належність, час існування (середина VII – середина VIII ст.).

Немає і найменшого сумніву в тому, що книга “Пастирське городище” добре прислужиться справі пізнання давньої історії України.

*Акад. П.П. Толочко*

## ПЕРЕДМОВА

### СТАН ДОСЛІДЖЕННЯ ТА НАУКОВОЇ ІНТЕРПРЕТАЦІЇ ПАСТИРСЬКОГО АРХЕОЛОГІЧНОГО КОМПЛЕКСУ

Серед поширених, звичних для культурної спільноти рядових старожитностей, в археології існують нечисельні пам'ятки, що посідають чільне місце серед єдиного культурного комплексу. Якщо масові знахідки є важливим джерелом до вивчення загальних закономірностей соціально-економічного, культурного, етнічного, політичного розвитку в стародавніх суспільствах, то видатні пам'ятки здатні конкретизувати ці складні суспільні процеси. Саме через це неординарні археологічні матеріали заслуговують на особливу увагу. Як правило, вони є продуктом не лише місцевого розвитку суспільства, але й результатом впливів високорозвинених цивілізацій, які мали непересічне значення для розвитку племен та народів, що перебували у сфері їх культурного тяжіння.

Для доби раннього середньовіччя на території України такою неординарною пам'яткою є Пастирське городище, яке вже понад сто років привертає до себе увагу вчених. Воно розташоване на Правобережжі Середньої Наддніпрянщини, на межі Лісостепу і Степу, за 3 км на захід від с. Пастирське Смілянського району Черкаської області. Ця місцевість характеризується складним рельєфом (рис. 1, 1-4; фото 1). Городище заховане серед природних складок, пагорбів, ярів та балок. Південніше від рову та валу, на незначній відстані від в'їзду на правобережну частину городища, розташований скіфський курганный могильник, що нараховує 19 насипів, які в 1900-1901 рр. розкопали В.В. Хвойка та М.Ю. Бранденбург. На той час деякі з них були ледь помітними на поверхні, а окремі мали висоту до 5 м при діаметрі 30-40 м [Хвойка, 1905. – С. 97]. Ще два курганні насипи розташовані східніше, на підвищеній ділянці місцевості, відділеної від городища широкою западиною. На плані В.В.Хвойки 1901 року ще один курган нанесено на підвищеній ділянці, розташованій на північний схід від укріплень (рис. 2). Однак до наших днів він не зберігся. Немає його й на плані М.Ю. Брайтчевського 1956 року (рис. 1, 3).

Тепер територія городища зайнята хутором Свинолупівкою. Але в семидесяті роки позаминого століття там ріс густий дубовий ліс. На кінець ХІХ ст. звільнена від лісу ділянка перетвори-

лася на орне поле, яке було вкрите черепками, кістками тварин та шматками перепаленої глини [Хвойка, 1905. – С. 94]. Ця місцевість зветься “Жарище”.

Першим дослідником Пастирського городища був В.В. Хвойка. У 1898 та 1901 рр. він здійснив там стаціонарні археологічні розкопки, якими було виявлено скіфські й ранньосередньовічні матеріали. На правому березі, більша частина внутрішньої площі городища, що прилягає до валу, ледь понижується в напрямку до річки Сухий Ташлик (р. Ляна), що ділить його на дві нерівні частини. На цій території простежується інтенсивний культурний шар. Ближче до води схили стрімкі, висотою 15-20 м. Їхня крутизна досягає 30-35°. На цих схилах культурних нашарувань та археологічних об'єктів не виявлено. На підвищеннях правобережної частини городища В.В.Хвойка заклав 9 розкопів. Чотири з них, загальною площею близько 1700 м<sup>2</sup> розташовувалися в південно-східній, три, площею 650 кв. м - в західній частинах і два, площею 500 м<sup>2</sup> – поблизу в'їзду на городище<sup>1</sup>.

У межах південно-східної частини укріплень було досліджено кілька курганных насипів із золи овальної або видовженої форми. Під ними, на глибині 1-1,5 м простежено глинобитні майданчики прямокутної форми площею 1-1,5 м<sup>2</sup>. Такі самі заглиблені споруди, але без слідів курганоподібних

<sup>1</sup> До наших днів дійшли 2 плани та опис Пастирського городища, які були зроблені В.В. Хвойкою [Ханенко, Ханенко, 1899. – С. 8-9; Хвойка, 1905. – С. 93-94]. План 1898 р. приблизний і маловиразний (рис. 1, 1). Він не дає повної уяви про городище та об'єми здійснених там археологічних досліджень, але на ньому добре видно, що розкопки у 1898 році провадилися лише на його правобережній частині. В рукописному архіві Санкт-Петербурзького Інституту історії матеріальної культури (далі РА СПб ІМК) зберігається альбом В.В. Хвойки, в якому є 2 малюнки та кольоровий план Пастирського городища. з нанесеними на ньому розкопками та дослідженими об'єктами й на лівобережній частині городища, який було складено в 1901 році [РА СПб ІМК. – РФ, 1. – № 202], (рис. 1, 2; 2). Ці матеріали опубліковано Е.В. Яковенко [Яковенко, 1966. – С. 181. – Рис. 1; С. 182. – Рис. 2; 3]. У Науковому архіві інституту археології НАН України (далі НА ІА НАНУ) зберігається чорно-біла ксерокопія цього плану. Там же є чотири рукописи В.В. Хвойки, які були заготовками до статті, опублікованої ним в 1905 році [Хвойка. – Ф. 201. – № 60-63; Хвойка, 1905. – С. 93-104].



насіпів знаходились й в інших місцях. При їх розчистці виявлено скіфську кераміку, фрагменти амфор з грецькими клеймами, грецький чорнолаковий посуд. На майданчиках були людські кальциновані кістки, а в чотирьох випадках знайдено черепи без слідів дії вогню. “Все це свідчить, - на думку В.В. Хвойки, - що описані майданчики були місцями поховань, що супроводжувалися різними обрядами, і що для праху померлих споруджувалися глиняні склепи” [Хвойка, 1905. – С. 95]. Зі свого боку ми можемо засвідчити, що у 1991 році нам довелося бачити в траншеї, що була викопана для господарських потреб у південно-східній частині городища, на території садиби Ф.В. Скрипника, на глибині 1 м в шарі попелу, протягом 1,2 м глиняну смуга товщиною 0,1 м. Там же була скіфська ліпна та чорнолакова гончарна антична кераміка. Найімовірніше, що то були рештки об'єкта, схожого на ті, про які писав В.В. Хвойка.

У цій же, південно-східній, правобережній частині Пастирського городища знайдено “бронзові й залізні вістря стріл, ножі та ножики (один бронзовий), серпи, ножиці і сокири різної величини, і то майже завжди знівечені і взагалі зіпсуті. Незрівняно частіше зустрічалися різні прикраси, як, наприклад, гладкі бронзові браслети, сережки, кільця та інші дрібні речі з бронзи, срібла і платини, такі ж фібули, цілі і поламани, переважно із зображеннями кінських, баранячих, козячих або пташиних голівок, які зустрічаються на кістяних псаліях, і навіть іноді людських фігур, – голови або верхньої половини тулуба; далі, різних видів намистини, в тому числі одна золота” [Хвойка, 1905. – С. 94].

У південно-західній частині городища В.В. Хвойка вказував на наявність двох лінзоподібних в перетині кам'яних вимосток діаметром 1-1,5 м. Там знайдена велика кількість залізних серпів, наральників, ножиць, сокир і т.д. [Хвойка, 1905. – С. 95]. У тій же, південно-західній частині городища, “в верхньому шарі чорнозему траплялися різні дрібні предмети, переважно прикраси із сплавів бронзи і срібла, як, наприклад, найрізноманітніші за розмірами фібули, кілька уламків та дві цілі сережки й т.п.” [Хвойка, 1905. – С. 95].

Нижчим є лівий берег ріки, висота якого не перевищує 5-7 м. Утворена тераса полого понижується в напрямку до води. Навіть в наш час вся площа лівобережної частини городища вкрита археологічними матеріалами. Там же розкопано більшу частину ранньосередньовічних об'єктів. За даними В.В. Хвойки, у дореволюційні часи розкопки там було здійснено широкою смугою завдовжки

220 м і завширшки 40 м, що пройшла через всю середню частину тераси [Хвойка, 1905. – С. 96]. Однак на плані видно, що розкопки там провадилися траншеями, більшість з яких концентрується праворуч від молодого яру, що перетинав лівобережну частину городища (рис.2). Ліворуч від нього було прокладено лише 4 траншеї. В траншеях, ширина яких досягала 5 м, було виявлено 26 розвалів глиняної обмазки під якими завжди були кухонні ями [Хвойка, 1905. – С. 95]. На схід від молодого яру, було досліджено святилище, якому досить уваги приділено в працях науковців [Хвойка, 1905. – С. 96; Яковенко, 1966. – С. 188]. “В іншому місці, – писав В.В. Хвойка, – на глибині 30 см знайдено кілька каменів, складених в купку, на невеликій відстані від яких, дещо ближче (60 см від поверхні), стояла між шматками глини, велика розтріскана глиняна посудина, до половини заповнена перепаленими людськими кістками, що розсипалася, коли її зрушили з місця” [Хвойка, 1905. – С. 96]. Тут, мабуть, мова йде про поховання. Зараз відомо, що кремації інколи трапляються на пеньківських поселеннях Молдови [Рафалович, 1972. – С. 213-218].

Після розкопок В.В. Хвойки, археологічні роботи провадили на площі Пастирського городища наприкінці тридцятих років нашого століття І.В. Фабріціус та С.В. Коршенко. В 1938 році було здійснено шурфування правобережної частини городища, де в 8 пошукових шурфах розмірами 2 x 2 м простежувався лише порушений культурний шар. І.В. Фабріціус стверджувала, що внаслідок розбудови хутора Свинолупівки та господарської діяльності його мешканців, городище, як об'єкт майбутніх досліджень, майже повністю знецінене [Фабрициус, 1938. – С. 4]. За свідченням В.П. Петрова, в 1939 р. С.В. Коршенко в північному куті городища (за 20 м від валу) заклав розкоп площею 20 кв.м, в якому виявив частково поруйновану траншею В.В.Хвойки скіфську напівземлянку, в якій було знайдено рештки просяного коржа [Петров, 1948. – С. 79]. Приблизно в тому місці, при розкопках 1990 року простежено вже розчищену скіфську землянку. Не виключено, що це той об'єкт, який було досліджено в 1939 році.

Про погану збереженість Пастирського городища писав й П.М. Третьяков, який обстежив його в 1946 році [Третьяков, 1947. – С. 98-99].

Його реабілітація як перспективної для подальших досліджень пам'ятки пов'язана з роботами там в 1949 та 1955 рр. М.Ю. Брайчевського [Брайчевский, 1951. – С. 156-164; Брайчевський, 1955. – С. 67-76; Брайчевский, 1957. – С. 94-96]. На той час площа городища була вже

повністю зайнята будівлями та присадибними ділянками. На городах лівобережної його частини було виявлено 16 напівземлянок, господарські будівлі та ями, наземну кузню та сиродутний горн. Після таких успішних розкопок М.Ю. Брайчевський дійшов висновку, що “культурні шари городища ще далеко не вичерпані і можуть дати ще багато цікавих даних, зокрема для характеристики ранньосередньовічної епохи. В світлі наслідків робіт 1949 року доцільність дальшого дослідження цієї пам’ятки стала очевидною” [Брайчевський, 1955. – С. 76].

Працюючи в складі експедиції М.Ю. Брайчевського, Г.Т. Ковпаненко в південно-західній частині городища розчистила 2 землянки, господарську яму, курганоподібний насип ранньоскіфського часу та 2 наземних пізньоскіфських житла [Титаренко, 1956. – С. 52].

Після 35 річної перерви, археологічні дослідження Пастирського були продовжені в 1990-1993, 1995, 1997, 1998 рр. експедицією Інституту археології НАН України під керівництвом автора монографії. За час, що минув городище зазнало значної руйнації, хоча його вали добре помітні на місцевості (рис. 1, 4). У наш час демографічна ситуація в Свинолупівці змінилася. Через відсутність благоустрою (дитячого садка, школи, магазину, дороги з твердим покриттям) молодь залишила хутір. Його мешканцями є пристарілі пенсіонери. Частина садіб обезлюдніла. Розкопи дев’яностих років закладалися на вільних, закинутих ділянках. Колись то були садиби покійних Ф.П. Ситника, І.Г. Чечеля (на лівобережжі), Г.Ю. Кондратюка та інших – на правобережжі, які у наш час не обробляються. Загалом за сім археологічних сезонів було досліджено площу 2090 м<sup>2</sup> (995 м<sup>2</sup> на лівобережній та 1094 м<sup>2</sup> на правобережній частинах городища), на якій виявлено залишки 7 напівземлянок, 11 господарських ям, 3 довгих споруди, що відносяться до ранньосередньовічного часу, заглиблену і наземну будівлю скіфської доби.

\* \* \*

Першим дослідником і першим інтерпретатором пастирських археологічних матеріалів був В.В. Хвойка. Як основний він виділяв там скіфський культурний шар. За скіфської доби були споруджені укріплення городища. В.В. Хвойка вбачав тотожність матеріалів Пастирського з матеріалами Мотронінського городища. “Загалом можна сказати, писав він, - що за виключенням характерних для Пастирського городища прикрас

- фібул, сережок, кінських налобників із сплаву або срібла із зображенням обличчя, або звіриних голівок, інвентар Мотронінського городища має з ним повну схожість” [Хвойка, 1905. – С. 99]. Згадані вище прикраси В.В.Хвойка відносив до ранньосередньовічної доби. Наприкінці XIX - на початку XX ст. серед європейських археологів домінуючою була думка про готську належність жіночих прикрас VI-VIII ст., в тому числі й усіх пальчатих фібул [Baye J., 1892. – P. 1-16; Baye J., 1908. – P. 303-313; Salin, 1904. – S. 130-131]. Під впливом цих поглядів знаходилася й частина тогочасних вітчизняних вчених. Так, у етнологічному збірнику, під редакцією Хв. Вовка, пастирські знахідки з посиланням на Ж. де Байе, інтерпретувалися як такі, що належали до меровінгської доби і були свідченням перебування готів на території сучасної України. (Материяли..., 1899. – С. 224-225). Незважаючи на це, В.В. Хвойка не був схильним розглядати пастирські прикраси як витвори чисто готського стилю. “Якщо з іншого боку, взяти до уваги своєрідну передачу та інші особливості техніки згаданих предметів, то не можна не помітити тут певної самостійності і звички до відомої, раніше виробленої техніки і орнаментатції, що переробляла по-своєму іноземні стиль та впливи” [Хвойка, 1905. – С. 103]. Вони можуть слугувати “вказівкою лише на те, що наша місцевість не лишилася без впливу на неї готського мистецтва” [Хвойка, 1905. – С. 103]. Ця думка в подальшому знайшла блискуче підтвердження. На сьогодні з’ясовано, що речі готського (гепідського) стилю не характерні для Середньодніпровського регіону, але вони стали добре відомими у V-VII ст. в Подунав’ї, Італії, Криму. До прикрас готського стилю належать, зокрема, пальчаті фібули з вузькою видовженою ніжкою, великі орлиноголові пряжки тощо [Амброз, 1968. – С. 16-17]. Ще в двадцяті роки минулого століття О.А.Спицин визначав дніпровські ранньосередньовічні набори як такі, що були притаманними антському жіночому одягу [Спицын, 1928. – С. 492-495]. Їх слов’янську належність визнають більшість археологів (І. Вернер, У.Фідлер та інші). На початку п’ятидесятих років Б.О. Рибаків зробив спробу пов’язати ці старожитності з давніми русами [Рыбаков, 1953. – С. 23-104]. Однак, така їхня інтерпретація не знайшла підтримки у більшості археологів.

В.В. Хвойка виділяв на Пастирському городищі й сліди “культури полів поховань”, які представляла сіролощена гончарна кераміка [Хвойка, 1905. – С. 94, 102]. Знахідки фрагментів сірого гончарного посуду на поверхні та в шурфах, “які можна віднести до часу полів поховальних

урн”, відзначав С.В. Коршенко [Коршенко, (рукопис). – С. 58]. Наступними дослідженнями було з’ясовано, що на Пастирському відсутні шари полів поховань. В.В. Хвойка та С.В. Коршенко помилково інтерпретували як черняхівські гончарні комплекси ранньосередньовічного часу, які отримали назву посуду пастирського типу. Сьогодні вони надійно пов’язуються з пастирськими наборами ранньосередньовічних прикрас. Щоправда, поодинокі фрагменти сірої гончарної кераміки близької до черняхівської, траплялися на Пастирському при розкопках 1948 та 1955 рр. Але її було дуже мало. Тому М.Ю. Брайчевський дійшов висновку, що на городищі черняхівський шар, про який писав В.В. Хвойка, відсутній [Брайчевський, 1955. – С. 96]. Як бачимо, в питанні походження та інтерпретації пастирських ранньосередньовічних комплексів дослідники велике значення надають керамічному комплексу. Зокрема, М.Ю. Брайчевський вважав, що гончарна кераміка городища бере свої початки в місцевому черняхівському гончарстві. В черняхівському середовищі вбачав він витоки пастирського житлового будівництва. “Генетичне коріння культури Пастирського городища, - писав М.Ю. Брайчевський, - ясно простежується в більш ранній час в пам’ятках черняхівської культури. Точніше кажучи, культура Пастирського городища являє собою розвиток тієї ж черняхівської культури в нових історичних умовах післяаварського часу. По суті, усі основні риси, що характеризують ранньосередньовічне поселення на Пастирському городищі, знаходять свою основу в черняхівській культурі, або вже в сформованому вигляді, або в тій чи іншій зародковій формі. Огляд фактичних матеріалів свідчать про це досить визначено” [Брайчевський, 1957. – С. 118]. Така гіпотеза, сформульована автором в середині п’ятидесятих років, випливала з його переконання в тому, що черняхівські старожитності існували не лише в II-IV ст. але й в VI-VII ст. Проте, в наступний час, на території України було відкрито нові ранньосередньовічні археологічні культури - корчацьку, пеньківську, колочинську, які заповнювали хронологічну прогалину V-VII ст. в місцевому етногенезі. Зокрема, в Наддніпрянщині до тих часів відноситься пеньківська культура, яка за основними матеріальними ознаками відмінна від черняхівської. Тому незважаючи на певну схожість окремих рис черняхівського комплексу до пастирського, хронологічний розрив між ними, який заповнювали пеньківські старожитності, не дає підстав вбачати безпосередній розвиток, а разом з тим, й витоки пастирського археологічного комплексу з черняхівської культури. М.Ю. Брайчевський та А.Т. Смі-

ленко стверджували східнослов’янську належність більшості археологічних комплексів Пастирського. Разом з тим визнавалася їх спорідненість з пеньківськими старожитностями. Вказувалося на наявність там незначних рис салтівського впливу [Брайчевський, 1968. – С. 100; Сміленко, 1975. – С. 158]. На думку А.Т. Сміленко, Пастирське було ембріоном середньовічного міста – торговельного, ремісничого та політичного центру слов’ян [Сміленко, 1975. – С. 69-70].

Д.Т. Березовець вбачав в Пастирському салтівський опорний пункт, де перебував хозарський намісник. Його ставка була розташована на слов’янській території й мала змішане населення, серед якого були слов’яни та булгари [Березовець, 1965. – С. 55]. М.І. Артамонов заперечував слов’янську, балтську і тюрксько-хозарську належність городища, приписуючи його, разом з пеньківською культурою, тій частині болгаркутригурів, які вціліли від хозарського погрому і злилися з слов’янами Подніпров’я [Артамонов, 1969. – С. 8].

П.М. Третьяков категорично заперечував проти такого тлумачення пастирського археологічного комплексу. Він цілком справедливо виступив проти існування єдиної пастирсько-пеньківської культури. Ці різнокультурні в археологічному відношенні пам’ятки були залишені слов’янами, які мали тісні контакти з степовиками. Присутні на них кочівницькі риси, ще “не створювали якоїсь особливої третьої культури” [Третьяков, 1971. – С. 109]. “Отже, - писав він, - ніякої “пастирської культури”, що належала народу з своїми етнографічними ознаками, в дійсності не існувало. В цю “культуру” М.І. Артамоновим були включені старожитності південних окраїнних земель дніпровських слов’ян, в побуті котрих, що природно, були елементи південного походження – кружальна кераміка, деякі предмети убору” [Третьяков, 1971. – С. 113]. Пастирське городище він розглядав як ремісничий слов’янський осередок гончарів, ювелірів та ковалів [Третьяков, 1971. – С. 108].

Наголосимо, що погляди більшості дослідників стосовно походження та етнічної належності Пастирського городища, сформувалися не внаслідок комплексного вивчення археологічних джерел, а за їх окремими, тими чи іншими ознаками. Йдеться по суті про спроби підігнати пастирські матеріали під свої гіпотези та теорії. Такий підхід існує й нині. Лише необізнаністю з археологічними джерелами Середньої Наддніпрянщини та кон’юнктурними міркуваннями ми можемо пояснювати свіжі сентенції, які викладено в роботах болгарського археолога М. Доскалова, який

всупереч фактам стверджує існування на Правобережжі Дніпра сіверянського об'єднання східних слов'ян, основний реал якого нібито співпадає з пастирською культурою, що поширена на порубіжжі лісостепу і степу від Дніпра до Серету. На деяких пам'ятках цього ареалу, на хибне переконання М. Доскалова, нараховується до 30% гончарного посуду пастирського гатунку [Доскалов, 1995. – С. 17-25]. Критичні зауваження до викладених М. Доскаловим поглядів на характер пастирських старожитностей нам уже доводилося висловлювати в друці [Приходнюк, 1998. – С. 19-20].

Дивовижні характеристики Пастирського городища трапляються й у інших вчених. “Пастирське городище, – стверджує О.О. Щеглова, – пам'ятка з складним етнічним складом населення, очевидно, було одним з небагатьох місць осілого проживання ремісників булгар в Середньому Подніпров'ї” [Щеглова, 1990. – С. 180]. На

переконання В.Д. Барана, “Пастирське городище являло собою слов'яно-хозарську общину, в якій могла проживати певна частина тюрків” [Баран, 1998. – С. 66]. Хибна уява про характер Пастирського городища привела В.В. Седова до грубих огріхів при характеристиці його археологічних комплексів. Це стосується розмірів городища, кількості оборонних споруд, опалювальних пристроїв у напівземлянках та іншого. При розкопках там не було виявлено юртоподібних будівель кочовиків, гончарних горнів та іншого, як це стверджував В.В. Седов<sup>2</sup>.

Огляд стану збереженості та наукової інтерпретації матеріалів городища засвідчує нагальну необхідність їхньої систематизації, наукової інтерпретації, повної публікації та пошуку їм місця серед археологічних культур доби раннього середньовіччя.

Саме це і є завданням даної монографії.

---

<sup>2</sup> Як стверджував В.В. Седов “Воно займало площу близько 3,5 га і було захищене валами і ровами. спорудженими ще у скіфські часи. Розкопками досліджено близько двох десятків жител – напівземлянок з печами – кам'янками, типово пеньківського гатунку. Окрім того, відкрито майстерні з обробки заліза, кузню, гончарні горни для обпалу гончарного посуду. Зібрано великий і різноманітний речовий матеріал. Переважала на городищі ліпна кераміка пеньківських типів. Разом із тим, тут зустрінуті посудини кочівницьких обрисів і гончарний посуд так званого пастирського типу – випуклободі сіролощені горщики. Найімовірніше, ця кераміка бере витоки у черняхівському гончарстві. Пастирське городище було крупним торгово-ремісничим і, найімовірніше, адміністративним центром, де проживало різноплемінне населення. Окрім слов'янських жител тут відкрито залишки юртоподібних будівель кочовиків” [Седов, 1999. – С. 32].

## Розділ I

# ОБОРОННІ СПОРУДИ, БУДІВЕЛЬНИЙ КОМПЛЕКС ТА ПЛАНУВАННЯ ГОРОДИЩА

Будівельні комплекси Пастирського городища ще не були об'єктом спеціального дослідження, хоча про його укріплення, житлові, господарські та виробничі споруди трапляються побіжні огляди у науковій літературі. Так, загальноприйнято вважати, що оборонні укріплення Пастирського функціонували вже за скіфської доби. “У пізніші часи – писав М.Ю. Брайчевський, – вали не підсіпалися, отже, оборонні споруди городища не мають жодного відношення до ранньосередньовічного поселення, в період раннього середньовіччя тут існувало відкрите поселення. У цьому відношенні назва “Пастирське городище” по відношенню до ранньосередньовічних шарів має цілком умовний зміст. За типом поселення воно цілком аналогічне більш раннім поселенням культури полів поховань” [Брайчевський, 1955. – С. 67-68].

У середині п'ятидесятих років минулого століття така думка природно впливала з наявних на той час археологічних матеріалів, адже оборонні споруди Пастирського городища вивчалися лише побіжно. Було відомо, що воно розташоване в закритій місцевості серед пагорбків, улоговин та ярів. У плані має грушеподібну форму і по периметру обнесене валом та ровом на площі близько 25 га (35 га разом із зовнішнім периметром валу та рову) (рис. 1, 1-4; 2; 3). Городище ділиться на дві нерівні частини р. Сухий Ташлик (р. Ляна). Лівобережна його частина має площу близько 5 га, а правобережна – 15 га. Ще близько 5 га укріпленої території зайнята ставком та болотом (рис. 3).

Вал на деяких ділянках зберігся на висоту до 3-3,5 м, а рів, переважно, завглибшки 2-4 м (фото 2; 3). Місцями укріплення сильно пошкоджені. Зокрема, їх північно-східна частина, на лівому березі ріки, зруйнована дорогою, що проходить вздовж валу. В трьох місцях з північної, південно-східної та південно-західної сторін, при прокладанні дороги в новітні часи, було порушено вали та засипано рів на ширину до 10 м. Ці розриви відмічено на планах В.В. Хвойки 1898 і 1901 рр., які він вважав давніми в'їздами в городище (рис. 1, 1, 2). Однак, давнім в'їздом на правобережну частину городища був лише один розрив валу з півдня, що добре зберігся до наших днів і від якого

на плані В.В. Хвойки відходить всередину укріпленої площі довге заглиблення, яке місцями простежується й тепер. Воно очевидно утворилося на місці стародавньої дороги. На лівобережній частині, саме проти цього в'їзду, є молодий яр, що зруйнував рів та вал, розділивши лівобережну частину укріпленої території на дві нерівні частини. Судячи з планів В.В. Хвойки, на рубежі XIX-XX ст. яр був вузьким. Дуже ймовірно, що він утворився на місці стародавньої брами у земляному валу. Дорога до неї з зовнішньої сторони намічена довгим, в кілька сотень метрів, заглибленням, яке утворилося внаслідок тривалого використання цього під'їзду до городища. Ми переконані, що в давнину було по одному в'їзду на правобережну та лівобережну частини городища. Існуючі сьогодні ще три розриви валу, через які проходить сучасна ґрунтова дорога, прокопано порівняно недавно, з метою зробити більш зручним під'їзд до цієї місцевості.

На зламі XIX і XX століть укріплення Пастирського городища були значно кращої збереженості. За свідченнями В.В. Хвойки тоді вал місцями досягав 20 м заввишки. Однак це є перебільшенням. Найімовірніше, що він мав на увазі укріплення південно-східної, лівобережної сторони городища, де при спорудженні оборонної лінії було використано природний яр, за контуром якого було насипано вал, що добре зберігся до наших днів. Однак навіть в цьому місці, відстань від дна яру (рову) до вершини валу становить лише 12-14 м.

Південно-західна, правобережна частина городища на площі 0,5 га була відгороджена від основної території укріпленої площі трьома кільцеподібними лініями валів висотою 1-1,5 м. Їх зафіксував В.В. Хвойка в кінці XIX ст. [Хвойка, 1905. – С. 95]. Ці внутрішні укріплення до наших днів не збереглися. На площі, що була оточена цими валами, у наші дні розташована садиба В.І. Заїченка. Мабуть, зусиллями його сім'ї та сусідів, було знівельовано ці укріплення та значну частину зовнішнього валу.

Десь поблизу внутрішніх укріплень, на зовнішній ділянці валу, В.В. Хвойка простежив шматки або суцільні прошарки перепаленої глини,

що в деяких місцях чергувалися з насипною землею. Шари перепаленої глини траплялися і нам при археологічних розкопках. Вони відносяться до скіфського будівельного періоду. В.В. Хвойці пощастило простежити в насипу ще й досить товсті горизонтально покладені обвуглені колоди та залишки обгорілих кілків, що стирчали із землі [Хвойка, 1905. – С. 93-94]. Про співвідношення кілків з основними конструкціями валу в роботі В.В. Хвойки нічого не повідомляється. Зачистку зовнішньої сторони валу було здійснено в 1949 році. “Вал насипано на ґрунті, в якому культурний шар відсутній. Отже, його спорудження, - пише Г.Т. Ковпаненко, - можна віднести до початку існування городища. Вал був зміцнений дерев'яною огорожею, що складалась з горизонтальних колод, які укріплювалися вертикальними стовпами. В зачистці виявлено 4 горизонтальні деревини, відстань між якими становила 13-15 см” [Титаренко, 1956. – С.52].

Лише у 1990 році нами було здійснено зачистку поперечного оголення валу, яке є біля дороги, розташованої в південно-західній стороні укріплення. Нашарування там лежали в такій послідовності. Підшву насипу підстеляв нерівномірний, без культурних решток шар чорного, стерильного ґрунту завтовшки до 0,6 м. Над ним було насипано 0,4 м темно-жовтої глини. В центрі насипу лежала темно-сіра глина товщиною до 0,7 м. На цьому ж рівні, з зовнішньої сторони валу було до 1,5 м сірої, а з внутрішнього боку світло-жовтої глини. Вище лежала світло-сіра глина товщиною до 0,6 м. Все це було перекрите на 0,2-0,3 м чорним гумусованим ґрунтом (рис.4,1). Майже в центрі підшви валу, на глибині 2,6 м від його вершини, видно слід від вертикального стовпа, у вигляді чорного перепалення 0,7 м та 0,3 м завширшки. Над ним, на відстані 1,1 м від вершини насипу є лінзоподібне червоне обпалення, де стояла ще одна вертикальна колода діаметром 0,3 м (рис. 4, 1).

Найімовірніше, що ці нашарування вказують щонайменше на два періоди в спорудженні та відновленні укріплення. Перший з них відноситься до ранньоскіфського часу (VII-VI ст. до н.е.), коли вал було насипано на стерильному чорноземі. Ґрунт для нього брали з рову, який викопано по зовнішньому периметру городища. В цьому первісному насипу, ближче до рову, простежено ямку від стовпа, що входив до конструкції валу. Після того, як первісні укріплення було зруйновано, їх відбудували ще раз за пізньоскіфської доби (IV-III ст. до н.е.). У перетині видно сліди його відновлення. На висоті близько 1 м від підшви валу простежено ще одну ямку від стовпа, який входив

в конструкцію поновлених укріплень. Це відповідає часу тих культурних нашарувань скіфської доби, які було простежено на Пастирському городищі [Брайчевський, 1955. – С. 67; Титаренко, 1956. – С. 52-56].

У двох розкопках 1993 та 1995 рр., закладених на гребенях краще збережених валів правобережної та лівобережної частини городища, простежено ями від стовпів діаметром 0,3-0,4 м, розташованих в одну лінію вздовж насипу, на відстані 0,5-0,6 м одна від другої. Їхня глибина сягала вершини первісного ранньоскіфського валу. Між цими більшими ямками, були ще менші, діаметром 10-17 см. Це сліди додаткових вертикальних підпор пізньоскіфських укріплень (рис. 4, 3; 5, 1).

Дуже схожі конструктивні деталі мали ранньота пізньоскіфські укріплення східної частини Більського городища. Б.А. Шрамко реконструював більські укріплення другого будівельного періоду, який зберігав загальну схему первісних конструкцій, у вигляді дерев'яної стіни з горизонтально покладених колод, що з зовнішнього боку утримувалися вертикальними стовпами, а з внутрішнього – земляним насипом [Шрамко, 1975. – С. 105. – Рис. 5, 1, 2]. Опорні стовпи розташовані ближче до зовнішнього краю валу, тому Б.А. Шрамко вважає, що з середини валу був бойовий майданчик завширшки 2-3 м, який прикривалася дерев'яною стіною висотою до 2 м. При такій конструкції стіни, нижня її частина не могла довгий час витримувати тиск внутрішньої підсипки валу. Тому нам видається більш реалістичним підсипання землею стіни й з зовнішнього боку, як це пропонує в своїх реконструкціях А.О. Моруженко [Моруженко, 1975. – С. 140. – Рис. 4 1, 2]. При наявності такої зовнішньої підсипки навантаження на нижню частину дерев'яної стіни значно зменшувалося, що робило укріплення міцнішими. Більше того, при дослідженнях валу Пастирського городища помічено, що ямки від стовпів були у трамбованому ґрунті. Глина на валу значно твердіша за материк. Це дає підстави скіфські укріплення Пастирського розглядати як такі, що мали земляну трамбовану підсипку.

На ділянках, де було закладено розкопи, слідів обпалу насипу не було. Але вони простежені в інших місцях при зачистці оголень. Тобто, вал було обпалено не на всьому протязі. Це підтверджує думку Б. А. Шрамка про те, що скіфські вали при спорудженні не обпальовалися, а сліди дії вогню утворилися при пожежі.

У тих самих двох розкопках на вершині валу, простежено ще дві лінії ямок діаметром 10-20 см та глибиною до 40 см. Ці лінії були на відстані 0,6-



1,2 м одна від другої (рис.4, 3; 5, 1). Найімовірніше, що вони пов'язані з укріпленнями, які було споруджено в ранньосередньовічні часи. На другому, лівобережному розкопі, на глибині 0,5 м від вершини валу, було знайдене гончарний черепок від горщика пастирського типу.

Нам видається дуже ймовірним, що укріплення другої половини I тис. н.е. мали вигляд стіни, спорудженої з двох паралельних ліній дерев'яного плоту, простір між яким було заповнено глинистим замісом, сліди якого видно в перетині валу (рис.4, 4; 5, 2). Така стіна, що стояла на валу збудованому ще скіфами, мала захищати ранньосередньовічних оборонців від ворожих стріл, списів, каміння та іншого і бути зручною при відсічі нападу. Найімовірніше, що стіна була заввишки 1,5-2,0 м і, мала зубчастий верх з амбразурами, зробленими на ширину двох опорних кілків.

Сліди конструктивно дуже схожої стіни простежено при розкопках пеньківського городища VI-VII ст. біля с. Селіште в Молдові. Там на протязі 40 м розчищено дві паралельні канавки шириною 35-40 см і глибиною 20-30 см. Вони були розташовані на відстані 0,6-1,0 м одна від другої. Простір між канавками заповнювала світла глина з крейдяними вкрапленнями. На думку І.А. Рафаловича, ця конструкція являла собою "щось схоже на подвійний тин чи стіну, можливо у вигляді плоту з заповненням із щільного суглинку" [Рафалович, Лапушнян, 1974. – С. 129].

Однак, на Пастирському городищі укріплення не були однорідними ні в скіфські ні в ранньосередньовічні часи. На користь цього опосередковано свідчить те, що на Більському городищі на окремих ділянках скіфський вал окрім дерев'яної стіни мав конструкції з плоту, а на слов'янському городищі VI-VII ст. біля с. Зимне в Західній Волині, простежено ділянки валу де були укріплення у вигляді дерев'яного каркасу або частоколу [Шрамко, 1975. – С. 104; Ауліх, 1972. – С. 10-20].

Тобто, розкопками останніх років з'ясовано, що Пастирське й в ранньосередньовічні часи було укріпленим поселенням, що мало фортифікаційні споруди, які було споруджено на скіфському валу.

\* \* \*

Окрім важливих археологічних свідчень стосовно конструкцій оборонних споруд, розкопками на Пастирському здобуто матеріали, що характеризують ранньосередньовічні житлові та господарські комплекси городища, його планування та стратиграфію. Найбільш інтенсивно забудованою та місцем проживання основної кількості ранньосередньовічного населення, була

менша, лівобережна частина городища. Саме там досліджено 47 напівземлянок, 17 господарських ям, 2 виробничі споруди невідомого призначення, 1 залізоплавильний горн та 1 кузню. Загалом 68 будівельних об'єктів. Ця площа насичена найбільш інтенсивними нашаруваннями. Перепалена глиняна обмазка, уламки кераміки, кістки тварин та інше у великих кількостях трапляються вже на поверхні ґрунту та в орному шарі. Нижче, на глибину до 0,5-0,6 м залягає сіро-жовта глина, де трапляється такий же археологічний матеріал.

З плану В.В. Хвойки 1901 року, на якому схематично нанесено розкопані ним об'єкти, можна дійти висновку, що житлові напівземлянки, розташовані праворуч від молодого яру, концентрувалися вздовж тераси кількома рядами, які добре вписувалися в довгі та широкі траншеї - розкопи). Це дає підстави вбачати розташування там домівок рядами, що може бути свідченням вуличного планування переважної більшості домогосподарств північно-східного, ремісничого кутка городища, де мешкала основна частина пастирської людності. Думка про його ремісничий характер впливає з того, що саме там було виявлено кузню та залізоплавильний горн, знайдено скарб срібних жіночих прикрас.

На Пастирському досліджено 49 напівземлянок, 46 з яких були житлами. Очевидно в дійсності домівок на городищі в ранньосередньовічні часи було більше.

Через різну методику розкопок, фіксацію об'єктів та прив'язку їхніх планів до археологічних матеріалів, отримані в різні часи дані не завжди є повноцінним джерелом для узагальнень про характер планування, житлового та господарського будівництва на Пастирському городищі. Особливо це стосується дореволюційних досліджень. Польова документація тих часів здебільшого не збереглася, що дуже прикро, адже В.В. Хвойкою, ще до появи хутора Свинолупівки було здійснено найбільш масштабні розкопки та отримано велику колекцію знахідок, не прив'язаних до певних об'єктів. Інформативність дореволюційних колекцій зростає в світлі добре зафіксованих новітніх результатів розкопок. Пастирське городище загинуло водночас, тобто воно є великим закритим археологічним комплексом. За цієї умови зіставлення здобутих там в різні часи матеріалів є коректним в науковому відношенні, оскільки при цьому виключається можливість об'єднання різночасових в межах одного періоду археологічних матеріалів. Там не зафіксовано жодного випадку перекривання одного ранньосередньовічного об'єкта іншим, що вказувало б на різний

час їхнього функціонування, але в кожному з них простежувалися сліди розгрому та пожежі.

Половину з відомих на сьогодні жител на Пастирському городищі розкопав В.В. Хвойка. Однак, характеристика цих об'єктів дійшла до нас лише в сумарному вигляді. За його даними, при дослідженнях на лівобережній частині городища, на глибині 0,3-0,5 м від сучасної поверхні було виявлено 26 розвалів глиняної обмазки 4-6 м в довжину та 3-4 м завширшки кожен. Під ними розташовувалися кухонні ями з розмірами сторін 2-3 м в довжину та 1-1,5 м в ширину, їх глибина - 1,0-1,5 м [Хвойка, 1905. – С. 95]. “На самому дні ями, – писав В.В. Хвойка, – після очистки її від землі, біля однієї з її стінок, завжди виявлялись залишки розвалені печі або напівзруйнованого круглого вогнища” [Хвойка, 1905. – С. 96]. Ці заглиблення, які В. В. Хвойка інтерпретував як кухонні ями, дуже нагадують ранньосередньовічні напівземлянки з пічкою або вогнищем. Розвали ж глиняної обмазки навколо них могли бути залишками наземної частини їхніх стін, або ж походили з культурного шару, який перенасичений на городищі шматками перепаленої глини. Виявлені в нижніх заповненнях котлованів залізні наральники, серпи, сокири тощо, без сумніву, відносяться до ранньосередньовічної, а не до скіфської доби. Насправді “кухонні ями” були ранньосередньовічними напівземлянками.

На лівобережній частині городища, розкопками М.Ю. Брайчевського, 1949 та 1955 рр. досліджено ще 16 житлових напівземлянок (рис. 6, 1-6; 7, 1-6; 8, 1-3; 9, 1). Усі вони були невеликими, чотирикутними в плані, орієнтованими кутами за сторонами світу, розмірами від 2,4 x 2,5 м до 3,4 x 5,4 м. Основи котлованів заглиблено на 0,5-0,6 м від сучасної поверхні. По центру протилежних стін, а інколи й по кутах простежувалися ямки. Це сліди вертикальних стовпів, що входили в конструкцію наземної частини каркасних стін. В одному із кутів кожної із будівель, на рівні долівок стояла пічка-кам'янка (напівземлянки №№ 2-3, 11-12, 15), або ж напівкам'янка, основу якої становила вирізана в материковому останці топочна камера, верх та передню частину якої було доповнено необробленим камінням (напівземлянки №№ 1, 5-9, 14, 16). У земляних долівках деяких із них було влаштовано припічні та господарські ями. При розкопках траплялися й заглиблені у ґрунт господарські споруди (рис. 8, 4).

У дев'яності роки минулого століття виявлено залишки ще 7 напівземлянок. Одна з них (№ 7) була типовим для Пастирського городища житлом чотирикутних обрисів розмірами 3,1 x 3,6 м та

глибиною 0,8-0,9 м з господарською ямою в долівці діаметром 0,7 м та глибиною 0,6 м. Її орієнтовано округлими кутами за сторонами світу. В північному куті стояла піч, низ якої видовбано в материковому останці, а верх викладено із необробленого каміння. В долівці, по центру двох протилежних сторін, простежено 2 ямки від вертикальних підпораху діаметром 0,2-0,5 м та глибиною 0,55-0,40 м (рис. 10, 2). Приблизно такої ж конструкції, але з глиняним вогнищем в куті була напівземлянка № 1. В ній знайдено обмаль археологічних матеріалів (лише кілька ліпних та гончарних черепків). Згодом цю споруду переобладнали на господарську напівземлянку. Саме тоді було викопано яму, що частково перерізала чернь глиняного вогнища (рис. 11, 1; фото 4). На її дні, в анатомічному порядку, лежали кістки задньої частини вівці чи кози.

Як господарські споруди використовувалися дві невеликі напівземлянки розмірами 2,5 x 2,5 м та 2,7 x 3,6 м і глибиною 0,4 та 0,8 м без опалювальних пристроїв. Одна з них (№ 4) відрізнялася простотою внутрішнього облаштування, без будь яких конструктивних деталей (рис. 11, 3). У другій (№ 3) вздовж двох стін простежено материкову “лежанку” шириною 0,7-0,9 м та висотою 0,1 від рівня долівки. В одному з кутів розчищено господарську яму діаметром 0,6 м і глибиною 0,2 м (рис. 11, 2).

Напівземлянка № 2 мала порівняно великі розміри - 3,5 x 5,0 м при глибині 0,7-1,1 м. Долівка північної сторони споруди на 0,1 м була вищою від південної. Там, в північно-східному куті розчищено глиняне вогнище. Вздовж стін простежено “лежанки” та господарську яму (рис. 10, 1; фото 5). У цій напівземлянці не було побутового кухонного та столового посуду. Там знайдено лише 2 розбиті амфори та велику корчагу. Виходячи з того як були розкидані черепки на долівці, можна дійти висновку, що амфори впали з висоти (фото 6).

У північній частині споруди розчищено ямки від стовпів, які могли підтримувати поміст або якість інше пристосування, звідки амфори впавши розбилися таким чином, що в нижній частині одного з їх боків утворилися вилущені отвори, а фрагменти розсіялися на великій площі. Характер вилущення отворів вказує й на те, що амфори були наповнені рідиною (вином?). Можливо, що напівземлянка № 2 була “корчмою”. Крім того, в цій будівлі знайдено залізну мотичку-тесло, долото, тощо. Можливо, її власник займався й деревообробною справою. Дві напівземлянки (№№ 5, 6), які виявлено на правобережній частині городища, збереглися лише частково (рис. 11, 4). Хоча опалювальні пристрої в них не збереглися, залишки

цих споруд можна вважати житлами, оскільки набір знайденого при їх розкопках кухонного та столового начиння, є типовим для житлових а не господарських будівель.

До будівельного комплексу окремих домогосподарств входили господарські ями круглої або овальної в плані форми. Зокрема, такі комплекси досліджено в процесі розкопок в кінці сорокових та в середині п'ятидесятих років минулого століття. Дві такі ями розчищено поруч з напівземлянкою № 8 (розмірами 0,7 x 1,7 м і глибиною 0,45 м та діаметром 1,2 м та глибиною 0,55 м), дві (діаметром 0,9 та 2,3 м x 1,8 м і глибиною 0,25 та 0,5 м) поруч з напівземлянкою № 15, одну, коритоподібну (розмірами 1,2 x 1,25 м і глибиною 0,4 м) біля напівземлянки № 13. Ще одну господарську яму коритоподібної форми розмірами 1,2 x 1,9 м та глибиною 0,75 м розкопано у 1955 р. на правобережній частині городища.

Одинадцять господарських ям розчищено в дев'яності роки ХХ ст. (10 – на лівобережній та 1 – на правобережній частині городища). Всі вони мали круглу або овальну форму діаметром від 0,8 до 1,7 м при глибині 0,5-1,2 м. Стінки у них вертикальні, звужені або розширені до плоского чи лінзоподібного дна (рис. 12, 1-8). Найімовірніше, що вони слугували за льохи, де зберігалися харчові припаси (корнеплоди).

Залишками господарської споруди вважав М.Ю. Брайчевський коритоподібної форми заглиблення розмірами 2,6 x 3,1 м і глибиною 0,4 м, що розташовувалася поруч з напівземлянкою № 7. Її перекривав потужний шар глиняної обмазки, яка могла походити від стін або розбитої печі [Брайчевський, 1955. – С. 18-19]. Як виробничий комплекс розглядав він пов'язані з напівземлянкою № 3 рештки глинобитної печі розмірами 1,0 x 1,2 м та припичної ями діаметром 1,6 м та глибиною 1,2 м, заповненої перемішаними з землею деревним вугіллям та сажено. Поруч була друга яма витягнутих пропорцій 1,5 x 1,8 м та глибиною 1,8-1,9 м [Брайчевський, 1955. – С. 9-11]. Однак слідів конкретного виробництва при дослідженні цього комплексу не виявлено.

З плану В.В. Хвойки 1901 року, на якому схематично нанесено розкопані ним об'єкти, можна дійти висновку, що житлові напівземлянки, розташовані праворуч від молодого яру, концентрувалися вздовж тераси кількома рядами, які добре вписувалися в довгі та широкі траншеї-розкопи (рис. 2). Це дає підстави вбачати розташування там домівок рядами, що може бути свідченням вуличного планування переважної більшості домогосподарств північно-східного, ремісничого кутка

городища, де мешкала основна частина пастирської людності. Думка про його ремісничий характер впливає з того, що саме там було виявлено кузню та залізоплавильний горн, знайдено скарб срібних жіночих прикрас.

Натомість, на протилежній, західній стороні молодого яру, де в давнину була дорога, будівлі розташовувалися підковоподібно, обмежуючи двір площею 20 x 30 м (рис. 3). Сім житлових напівземлянок, що стояли в глибині тераси, розташовувалися вздовж валу, на деякій відстані від нього. На південь та захід від домівок дворище обмежувалося трьома господарськими будівлями та дев'ятьма господарськими ямами. Зі сходу (з сторони дороги) будівель не виявлено, мабуть, там був в'їзд до садиби. За цією садибою, на захід від неї (аж до валу), площа в 0,5 га не була освоєною ні в скіфські ні в ранньосередньовічні часи. Навіть нині вона нерівна, горбкувата. А в викопній нами траншеї довжиною 40 м, яка перетинала її вздовж схилу, культурних нашарувань не було. Безпосередньо під порожнім орним шаром, лежала світло-жовта материкова глина.

Переважна більшість підсобних приміщень цієї частини городища стояла окремо від жител, що опосередковано свідчить на користь спільного виробництва та споживання великої патріархальної сім'ї. Мабуть, основним заняттям її членів було сільськогосподарське виробництво. Разом з тим, присутність в більшій за розмірами напівземлянці № 2 деревообробних інструментів (тесло та долото), вказує на заняття деревообробною справою. В цьому ж приміщенні було знайдено розвали двох великих імпортих амфор, у яких вміщувалося по кілька відер вина. Це перевищувало потреби навіть такого великого колективу патріархальної сім'ї, який міг налічувати до двох десятків дорослих людей. Не виключено, що хтось із них привозив вино з Криму, а потім реалізовував його серед мешканців Пастирського городища. Спеціалізованим приміщенням – корчмою могла бути напівземлянка № 2, в якій не було побутового посуду.

Із залізобною справою пов'язаний сильно поруйнований горн, від якого збереглися частково ошлаковані глиняні стінки. Поруч з ними концентрувалися залізні шлаки та кілька залізних криць. Збереженість домниці дуже погана “ніяких конструктивних особливостей цього горна простежити не вдалося, очевидно, він являв з себе споруду в основному наземну і був поруйнований повністю” [Брайчевський, 1955. – С. 34].

За 10 м на схід від цього місця, на лівобережній частині городища, досліджено залишки наземної кузні [Брайчевская, 1960. – С. 99-103]. Від неї

зберігся інтенсивний розвал глиняної обмазки довжиною 6,0 м та шириною від 1,0 до 3,5 м. У північній частині споруди розчищено круглу в плані яму діаметром 1,3-1,8 м і глибиною 0,85 м. Поруч простежено місце ковальського горна (рис. 13). У північно-східній частині будівлі виявлено складені купкою залізні ковальські інструменти [Брайчевський, 1955. С. 35-36].

При розкопках 1955 р було розчищено 4 (3 на правобережній і 1 на лівобережній частині городища) малопотужні розвали глиняної обмазки, що залягали безпосередньо під орним шаром (15-20 см) і серед яких траплялися дрібні фрагменти скіфських та ранньосередньовічних черепків. Ось як виглядає один з таких об'єктів за описом М.Ю. Брайчевського: “У центральній частині траншеї (кв. 13-18) було виявлено безпосередньо під орним шаром залишки розвалів печини. Матеріал, пов'язаний з ним складався, головним чином, з уламків кружального посуду ранньосередньовічного часу, а також із великої кількості зовсім невиразних уламків ліпної кераміки. Тут же було знайдено залізного ножа. Без сумніву, тут ми маємо справу з залишками наземного житла ранньосередньовічного часу, котре, однак, збереглося досить погано через те, що його рештки залягали безпосередньо під орним шаром. Визначити контури житла не вдалося, лише безпосередньо біля місця, де могло бути вогнище (скупчення майже суцільного завалу печини) вдалося виявити темну пляму з погано визначеними контурами, що мали витягнуту форму“ [Брайчевський, 1955. – С. 21].

З процитованого опису стає очевидною сумнівність інтерпретації розчищених плям як залишків наземних споруд та їх належність до ранньосередньовічного часу. Найімовірніше, то були рештки культурного шару, який включав дрібні шматки обмазки, уламки скіфського та ранньосередньовічного глиняного посуду, що були перемішані в процесі оранки.

У 1995 році, на лівобережній частині городища, безпосередньо біля підосви валу, було виявлено залишки наземної будівлі, про яку згадував М.Ю. Брайчевський. При її дослідженні нам трапилися навіть сліди його пошукових траншей. В процесі розчистки цього об'єкта з'ясовано, що то дійсно були залишки наземної споруди з глинобитним вогнищем, долівка якої була на глибині 0,3-0,7 м від сучасної поверхні. Контури будівлі фіксувалися за розвалом глиняної обмазки на площі 3,8 x 10 м (рис.14). Серед неї знайдено багато скіфської ліпної кераміки, прясла, амфору античної роботи тощо. Тому належність цього

розвалу до скіфської доби не викликає сумнівів. Траплялися там й уламки ранньосередньовічного гончарного посуду, але не повсюдно, а лише в східній частині розвалу на площі близько 4 м<sup>2</sup>. Там знайдено також фрагменти кам'яних жорен, залізну двошипну втульчасту стрілу. Складається враження, що в це місце зсипали сміття в ранньосередньовічний час. З протилежної, західної сторони розвалу, в неглибокій ямці, контури якої не простежувалися, розчищено гончарний горщик пастирського типу, заповнений горілим зерном. Тобто досліджена неземна споруда, належить до скіфської доби. В ранньосередньовічні часи, коли від неї не залишилося й сліду на поверхні, там було влаштовано сміттєву та господарську ями, які випадково натрапили на скіфський об'єкт.

\* \* \*

На правобережжі городища, в південно-західній його частині, там де були три лінії внутрішніх валів, у дев'яності роки минулого століття простежено та розчищено на значних площах рештки трьох довгих споруд. Одна була на верху пологої площі, а дві інші виявлено в 120 м вниз за схилом (жодна із цих споруд повністю не досліджена). Першу з них розкопано на протязі 49,4 м (рис.15). Ця частина дослідженої будівлі, яку за довгою віссю орієнтовано з північного сходу на південний захід, була завширшки 2,8-3,2 м і глибиною 1,3-2,4 м від сучасної поверхні. Її глибина збільшувалася у південно-західному напрямку, де споруда заокругленою торцевою стороною впритул підступала до валу. У долівці на всю ширину котловану, на відстані 8-10 м одна від другої зроблено 4 сходинки заввишки 0,1 м, завдяки яким його дно, що понижувалося в напрямку за схилом, вирівнювалося у горизонтальній площині. На долівці, вздовж центральної частини південно-західної сторони будівлі місцями простежувалися ділянки глиняного замісу розмірами від 2 x 1,5 м до 6,5 x 2 м із слідами дії вогню. Найімовірніше, що то залишки наземної частини глиняних стін, які впали у котлован будівлі. Оскільки у долівці слідів вертикальних підпор від стін не було, то можна гадати, що дерев'яний каркас наземної частини глинобитних стін споруджувався на поверхні, вздовж краю котловану. При розчистці долівки не було простежено ямок від центральних дерев'яних підпор даху, що опосередковано свідчить на користь односхилої його конструкції.

На протязі 17 м вздовж північно-західної сторони котловану, на відстані 0,8-1.2 м від його стінки, у дні заглиблення простежено лінію ямок від кілків діаметром 10-15 см та глибиною до 20 см.

Вони розташовувалися на відстані 0,5-1,5 м одна від другої. На ділянці долівки, що була між краєм котловану та ямками, лежав шар битого посуду, перемішаного з обгорілим зерном проса, пшениці, жита, ячменю, гороху та іншого [Пашкевич, 1998. – С. 40-51]. Найімовірніше, що там знаходився дерев'яний стелаж, від вертикальних опор якого у дні заглиблення простежено ямки. На ньому стояло 70 горщиків із зерном, які під час пожежі впали і розбилися. Купа горілого зерна об'ємом близько двох сучасних мішків, лежала на долівці біля північно-східного краю цього розвалу. В інших ділянках кераміки та зерна було значно менше. Ще чотири таких скупчення знайдено на долівці в північно-східному боці розкопаної частини цієї споруди. Складається враження, що хтось робив невдалу спробу винести горщики із зерном з огорнутого полум'ям приміщення.

У місці, де закінчувався стелаж, було знайдено залізну скобу, яка може вказувати на наявність там дверей, які відгороджували зерносковище від іншої частини видовженої будівлі.

На останніх, вільних від зерна ділянках споруди, окрім чисельних металевих та інших знахідок, було виявлено кілька десятків глиняних прясел та перепалену вовну. Можливо, що ця частина приміщення взимку використовувалася молоддю для зустрічей та розваг (вечорниць). Не виключено, що принагідно дівчата демонстрували свою вправність у прядінні.

Ця споруда, як і усі інші, загинула в пожежі під час ворожого нападу. На її долівці розчищено рештки людських кістяків, які, переважно, лежали не у анатомічному порядку. Можливо, що не захоронені останки згодом розтягли дикі звірі. Зокрема, поруч із стележем, за визначенням д.і.н. С. П. Сегеди), лежали кістки жінки та чоловіка віком після 40 років з розтрощеними черепами. У цій же споруді розчищено кістяк дівчинки 5–7 років, на ший якої збереглося скляне намисто. Не виключено, що кістки чоловіка є рештками ювеліра, інструменти якого знайдено при розкопках цього об'єкта.

Довгу споруду № 2 розчищено на протязі 37 м (рис. 16). Ширина будівлі – 3,4-3,7 м, глибина – 1,5-1,8 м. Вона дугоподібно вигнута у північно-східному напрямку, за конфігурацією ще не дуже крутого схилу, стрімкість якого помітно збільшувалася у напрямку до русла ріки (рис. 1). Стінка зовнішнього (північно-східного) боку котловану вертикальна, внутрішня (південно-західна) – місцями вертикальна, а місцями трохи нахилена до плоскої материкової долівки. Вздовж внутрішньої стіни, на протязі 12 м простежено материковий

уступ шириною до 0,75 м та висотою 0,30-0,35 м від рівня долівки. У напрямку до країв ширина уступу поступово зменшувалася. Дно, яке понижувалася за схилом у північно-західному напрямку, мало три сходинки висотою по 0,2 м, які утворилися у процесі його нівелювання. Поблизу від кожної із сходинок-уступів, приблизно на однаковій відстані від протилежних стін котловану, простежено три круглі ямки від вертикальних стовпів діаметром по 25 см і глибиною 0,30-0,45 м від рівня долівки. Вони розташовувалися на відстані 7-9 м одна від другої. Найімовірніше, що у цих ямках стояли вертикальні стовпи, що підтримували солом'яно-дерев'яний дах дугоподібно вигнутої частини довгої будівлі.

Уздовж внутрішньої, південно-західної стінки котловану цієї споруди, майже до рівня долівки, лежав глиняний заміс сірого кольору із слідами дії вогню. Він був завтовшки від 0,1 до 0,9 м при ширині до 2 м. Окремі його ділянки під дією вогню набули червонуватого кольору. Найімовірніше, що цей шар глини походить від наземної частини стіни будівлі, яка розташовувалася вище від котловану. При пожежі стіни цієї споруди падали за нахилом місцевості. При цьому їх верхня сторона потрапила у котлован заглибленої споруди, а протилежна, нижня, - за його межі.

Від конструктивних деталей каркасних стін та перекриття цієї будівлі походить велика кількість безсистемно розкиданих перепалених деревин. На протязі 3 м вздовж зовнішньої стіни, на рівні долівки лежало три фрагменти обгорілих колод, які могли слугувати облицюванням стін земляного котловану будівлі. Перпендикулярно до них, знаходилася ще одна обгоріла деревина довжиною 1,5 м. То нижня колода дерев'яної стіни, що перегороджувала цю споруду. За нею розчищено ще одну перепалену деревину довжиною 0,8 м.

На долівці у північно-західній частині цієї споруди розчищено кістки жінки, які лежали не в анатомічному порядку. Разом із ними була знайдена кругла заготовка на прясло без центрального отвору, виготовлена із стінки гончарної посудини, та трикутних обрисів залізне дротяне кільце з незімкнутими кінцями. Серед інших знахідок виділяються: бронзова пальчата фібула, залізна сокира та трилопатева черешкова залізна стріла, 8 глиняних прясел, розвали 5 ліпних та 3 гончарних горщиків, верхні частини 2 гончарних глеків.

На відстані 20 м на схід від попередньої будівлі розташовувалася довга споруда № 3, яку досліджено на протязі 27,8 м (рис. 17). Від неї збереглося заглиблення, що орієнтоване з півночі на південь. При спорудженні цього приміщення, було зали-

шено непрокопаною ділянкою котловану завдовжки 3,7 м. На північ від неї споруду розкопано на 17,2 м, а на південь – на 6,9 м. Її вертикальні, а місцями дещо звужені донизу, паралельно розташовані стіни знаходилися на відстані 2,25-2,50 м одна від одної. Долівка, що понижувалася за схилом, була на глибині 1,2-1,5 м від сучасної поверхні. У північній частині цієї споруди, при нівелюванні дна, утворилося чотири поперечні уступи-сходинки заввишки 0,1-0,2 м, які були на відстані 2,6-3,8 м одна від другої. Вздовж західної стінки котловану північної частини будівлі простежено виступ-зприступку шириною 0,3-0,4 м та висотою 0,6 м від рівня плоского дна. На її горизонтальній поверхні лежали обвуглені деревини та перепалена до червоного кольору глиняна обмазка.

Заповнення північної частини довгої споруди № 3 відрізнялося щільністю. У ньому, на усіх рівнях траплялися сліди пожежі у вигляді вугілля, перепаленої глини та іншого, але було обмаль археологічних знахідок. То кілька ліпних та гончарних черепків, керамічне прясло, залізний ніжик, три великі фрагменти залізних криць. Натомість, заповнення південної частини довгої споруди № 3 було не дуже щільним. У її центрі простежено скупчення обгорілих деревин, які походили від конструкцій стін та даху (рис. 15). На долівці та стінах простежувалися сліди дії вогню у вигляді червонястих перепалень.

Таким чином, на правобережній частині городища, у південно-західній його частині, там де В.В. Хвойка зафіксував три лінії внутрішніх валів, у дев'яності роки минулого століття на значних площах розчищено рештки трьох довгих споруд, конфігурація яких дуже близька до конфігурації внутрішніх валів, які до наших днів не збереглися. Цікаво, що в довгій споруді № 3 було залишено прохід у вигляді непрокопаної ділянки котловану. Розриви у внутрішніх валах зафіксовано на плані В.В. Хвойки (рис. 2). Не виключено, що внутрішні вали та котловани були пов'язані між собою. Насипи валів могли утворитися з викидів ґрунту при прокопуванні котлованів довгих споруд. Довгі споруди використовувалися не лише як сховища, але разом із валами відділяли 0,5 га від основної території городища.

Що ж то за недоторкане зерно, яке зберігалось в меншій, відгородженій частині приміщення? Звичайно, можна припускати, що ці припаси могли складати данину, яку комусь мали сплатити мешканці Пастирського городища. Не виключено й те, що це зерно отримали ремісники Пастирського як плату за придбану у них ремісничу продукцію. Коли ж виходити з того, що це зерно виростили

самі мешканці городища, то слід визнати, то не був біологічно необхідний харчовий запас усіх мешканців городища. Для цього його було надто мало, десь близько 350 кг (це за умови, що у 70 виявлених там горщиках в середньому було по 5 кг зерна (пшениця, жито, овес, просо тощо). Виходячи з кількості досліджених на сьогодні на Пастирському напівземлянок (близько 50), то навіть виходячи із цих занижених даних, у яких не відображено усіх, поки що не виявлених домогосподарств, на Пастирському могло проживати щонайменше 300 людей (тогочасна сім'я налічувала в середньому 6 осіб).

Можна гадати, що у зерносховищі довгої споруди № 1 міг зберігатися посівний запас злакових культур. Звернімося знову до цифр. За етнографічними даними відомо, що у натуральному селянському господарстві норма висіву пшениці становить близько 10 пудів (160 кг) на 1 га. Тобто, виявленим в горщиках зерном (у перерахунку на пшеницю) можна було засіяти трохи більше 2 га лану. Цього було недостатньо для забезпечення потреб посівної компанії мешканців Пастирського, адже за тогочасної врожайності, яка оцінюється в 50 пудів з 1 га, з засіяної площі можна було отримати трохи більше 100 пудів пшениці, яким можна було протягом року прогодувати 5-6 осіб. З етнографічних даних відомо, що річна біологічна норма споживання хліба складає 20 пудів (320 кг) для однієї людини.

Якщо врахувати ще й зерно, що лежало в купі поруч з стелажем, то навіть подвоївши цю цифру, отримаємо посівний запас, здатний забезпечити життєдіяльність колективу, що складався з 10-12 осіб. Тобто, зерно, знайдене в довгій споруді № 1 могло бути власністю не всього колективу Пастирського городища, а лише якоїсь його незначної частини, мабуть, соціальної верхівки. Найімовірніше, що вона проживала на внутрішній, обвалованій площі, яка сягала приблизно 0,5 га. Не виключено, що на цій території могли здійснюватися релігійні обряди, відбуватися народні збори, бенкети-братчини, весільні обряди, тощо. На жаль, ця внутрішня площа не досліджувалася археологічно (зараз вона зайнята присадибними ділянками).

Поруч, але за периметром цих внутрішніх укріплень, виявлено поки що залишки лише двох житлових напівземлянок (№№ 6, 7). Ці помешкання, мабуть, належали соціально нижчим прошаркам населення, яке забезпечувало господарсько-виробничі та побутові потреби пастирської знаті. В більшості ж траншей, викопаних поруч, але за межами внутрішньої обвалованої площі,



ранньослов'янські об'єкти не траплялися. Мабуть, прилягаючі до садиби території не були густо населеними.

Ні в скіфські, ні в ранньосередньовічні часи не була забудована правобережна тераса городища, що круто спускається до води. Культурні нашірвання там відсутні, ми сподіваємося, що десь на цих схилах буде виявлено гончарні майстерні та горни, пов'язані з виробництвом високоякісної пастирської кераміки.

Принагідно зауважимо, що в літературі вряди-годи трапляються висловлювання стосовно соціального змісту Пастирського городища. Його проголошують зародком середньовічного міста, адміністративним центром слов'янської округи, ставкою хозарського намісника в слов'янському середовищі і т.д. Для жодного з таких тверджень немає достатніх підстав. Вирішення проблеми

соціального змісту Пастирського вимагає додаткових широкомасштабних розкопок на його території, особливо у виокремленій внутрішніми валами площі, та вивчення синхронного йому оточуючого археологічного середовища, яке залишається маловідомим. Практично навколо Пастирського городища, у радіусі понад 100 км, поки що не виявлено синхронних йому поселень та могильників.

На сьогодні, з огляду на стан джерелознавчої бази, можна лише констатувати, що Пастирське городище за доби раннього середньовіччя було укріпленим общинним ремісничим осередком, на якому працювали високопрофесійні ковалі, ювеліри та гончарі, що забезпечували своєю продукцією слов'янську людність Середньої Наддніпряни та інших регіонів.

## Розділ II

# СІЛЬСЬКОГОСПОДАРСЬКИЙ, ПОБУТОВИЙ ТА РЕМІСНИЧИЙ РЕМАНЕНТ, ВІЙСЬКОВЕ СПОРЯДЖЕННЯ

З Пастирського походить велика кількість знахідок, пов'язаних з сільськогосподарським та ремісничим виробництвами, промислами та побутом мешканців городища. В.В. Хвойка згадує про знахідки 5 наральників, 9 серпів, 10 сокир різної форми, 3 ножиць, окуття лопат, пряжок та інших виробів з заліза [Хвойка, 1905. – С. 95]. Такі ж вироби часто траплялися при розкопках у п'ятидесяті та дев'яності роки ХХ ст. Не всі вони збереглися до наших днів. Нами обліковано 81 залізний предмет з Пастирського городища. Серед них 4 наральники, які зберігаються в Національному музеї історії України (м. Київ) (далі - НМІУ) (№№ Б-4574/8, 10, 11; Б-4990), один з яких опубліковано в “Древностях Приднепровья” [Ханенко, Ханенко, 1899 – Табл. V, 131]; 12 серпів, 4 з них зберігаються в НМІУ (№№ Б-1324, Б-3488/85, Б-3488/541, В-4574/12), ще 3 серпи з дореволюційних надходжень опубліковано Б.І. і В.І. Ханенками [Ханенко, Ханенко, 1899. – Табл. IV, 82-84], 1 цілий та 2 їх фрагменти знайдено в 1955 році [Брайчевский, 1956. – Табл. XXX, 18, 20, 21] а 2 - походять з розкопок 1991-1998 рр. На Пастирському відома 1 ціла коса-горбуша [Ханенко, Ханенко, 1889. – Табл. IV, 86] та 1 її фрагмент [Брайчевский, 1956. – Табл. XXX, 19]. 3 6 відомих тесел-мотичок, 4 зберігаються в НМІУ (№№ Б-4574/16-19), 1 з яких опубліковано ще в дореволюційні часи [Ханенко, Ханенко, 1899. – Табл. III, 132], 2 знайдено в п'ятидесяті та дев'яності роки ХХ ст. Із 6 деревообробних сокир, 1 з дореволюційних надходжень зберігається в НМІУ (В-4574/9), а ще 2 опубліковано В.І. та Б.І. Ханенками [Ханенко, Ханенко, 1898. – Табл. V, 134, 136], 3 знайдено в процесі розкопок 1955 р. [Брайчевский, 1956. – Таб. XXIX, 1-3], а 1 – в 1995 році. Серед залізних інструментів виділяється струг [Ханенко, Ханенко, 1899. – Табл. IV, 85], 3 долота [Ханенко, Ханенко, 1899. – Табл. 7, 126; Брайчевский, 1956. – Табл. XXIX, 4], 1 клин [Ханенко, Ханенко, 1899. – Табл. V, 128], 2 ножиць [Ханенко, Ханенко, 1899. – Табл. 17, 121; Брайчевский, 1956. – Табл. XIX, 5], ложкоріз з розкопок дев'яностих років. Окрім того, при розкопках Пастирського часто траплялися залізні ножі (33 екз.) [Ханенко, Ханенко, 1899. –

Табл. IV, 65, 69-80; Брайчевский, 1956. – Табл. XXX, 1-8; Брайчевский, 1951. – С. 160. – Рис. 36, 6; 46, 2-4], знайдено також сталеву бритву [Брайчевский, 1956. – Табл. XXX, 22], тонкі загострені стержні, що були шилами чи швайками (8 екз.) [Брайчевский, 1956. – Табл. XXX, 9, 10; XXXI, 7]. Є також великі гаки та риболовецький гачок [Ханенко, Ханенко, 1899. – Табл. XXXVI, 165]. Окрему групу домашнього реманенту складають кам'яні вироби. Вони представлені жорнами та їх фрагментами [Брайчевский, 1956. – Табл. XXXI, 8], точильними брусками.. З прядінням пов'язані глиняні прясла [Брайчевский, 1956. – Табл. XXXI, 1-6]. Особливе значення мають два скарби ремісничих інструментів. Перший з них було знайдено в 1955 р. Він складався з ковальського набору [Брайчевский, 1956. – Табл. XXVIII, 1-8; XXX, 23]. Другий, який походить з розкопок 1991 р. включав інструменти з обробки кольорових металів.

### Х Х Х

До сільськогосподарських знарядь, в першу чергу належать залізні наральники. За формою їх можна поділити на дві групи.

**I-A.** До неї належать два наральники видовжених пропорцій довжиною 15 та 16 см із звуженою відносно лопаті втулкою (рис. 18, 3, 4). В основі їхньої конструкції суцільна платівка трикутних обрисів товщиною 0,5 см. Бокові сторони на 2/3 довжини навкіс прорубані зубилом приблизно на 1 см вглиб. Трикутна лопать з загостреними краями дещо вигнута вперед. Коротша, але ширша частина пластини загиналася, утворюючи вужчу від леза роз'єднану втулку, якою наральник кріпився до дерев'яного рала. За класифікацією Ю.О. Краснова такі інструменти належать до типу ІВ2 [Краснов, 1987. – С. 33. – Рис. 9, 3-5]. На східнослов'янських територіях їх знайдено на городищі VI-VII ст. біля с.Селіште в Молдові [Рафалович, Лопушнян, 1974. – С. 127. – Рис. 9], ранньосередньовічному поселенні Городок на Поділлі [Приходнюк, 1975. – С. 127. – Табл. XVII, 2], Хотомель на Волині [Кухаренко, 1957. –

Рис. 34, 4], Любимівська Забора в Дніпровському Надпоріжжі [Приходнюк, 1985. – С. 117. – Рис. 10, 2], Пеньківка (ур. Макарів Острів) [Березовець, 1963. – С. 183. – Рис. 20, 2] та Сахнівка [Довженко, Лінка, 1959. – С. 105. – Рис. 4] на Середньому Дніпрі, городищі Новотроїцькому [Ляпушкин, 1958. – С. 321. – Табл. LXXXVII, 1, 2], на Щуклінському поселенні [Ляпушкин, 1958. – С. 18] та Битицькому городищі [Сухобоков, Вознесенская, Приймак, 1989. – С. 96. – Рис. 3, 19] на Лівобережжі Дніпра, на поселеннях Шмирьово [Ляпушкин, 1950. – Рис. 5], Лебідка [Никольская, 1953. – С. 58. – Рис. 24, 1] Курської обл. та городищі Супрути [Изюмова, 1970. – С. 67] Тульської обл. У другій половині I тисячоліття н.е. вони трапляються в ареалі салтівських старожитностей [Плетнева, 1967. – С. 144. – Рис. 38, 9; Михеев, 1985. – С. 131. – Рис. 22, 1-11; С. 132. – Рис. 23, 1, 2] та на аварських пам'ятках Центральної Європи [Mala monografia ..., S. 238. – Obr. 92, 8; Bialekova, 1981. – S. 42. – Foto 30; Profantova, 1992. – S. 728. – Taf. 14, 1, 3, 6].

**I-Б.** До цієї групи належать 2 наральники довжиною по 12 см із втулкою однакової ширини та довжини з лопаттю (рис. 18, 1, 2). Їх теж виготовлено з суцільної залізної пластини товщиною 0,5 см, у якій зверху залишалося по два виступи, які загинаючись утворювали роз'єднану втулку однакової ширини з верхньою частиною вигнутої вперед лопаті. Ю.О.Краснов відніс ці наральники до типу IAI [Краснов, 1987. – С. 31. – Рис. 6, 1-6]. На східнослов'янських територіях такі орні знаряддя знайдено на ранньосередньовічних поселеннях VI-VII ст в Бакоті на Середньому Дністрі [Приходнюк, 1975. – С. 34. – Рис. 15, 1], Таранцевому в поріччі Сіверського Дінця [Берестев, Любичев, 1991. – С. 34. – Рис. 1, 5], на поселеннях VIII-IX ст. Старочинське та Волосовичі в Білорусі [Перхавко, 1979]. Знайдено їх і на пам'ятках другої половини I тисячоліття н.е. на території Центральної Європи [Profantova, 1992. – S. 728. – Taf. 14, 5].

Обидві групи цих наральників вперше з'явилися в латенський час на кельтських територіях. Знаряддя із звуженою втулкою були притаманними для римських провінцій, а з однаковою шириною втулки та лопаті набули більшого поширення на північ від дунайського лімесу. Лише в середині I тис. н.е. вони поширилися по всій Європі [Беранова, 1960. – С. 172].

**II-А.** Вважається, що оснащенням дерев'яних мотик були залізні наконечники з широким лезом та втулкою як у наральників. З розкопок Пастирського городища збереглося 6 таких виробів. Вони

завдовжки 10,5-13 см. На лезо припадає половина або третина довжини (рис. 19, 1-5). Наконечник одягався на дерев'яне клюшкоподібне руків'я. Ним було зручно обробляти невеликі ділянки землі. Однак, частина спеціалістів переконана, що такі інструменти застосовувалися для видобування порожнини в порожній нощі, човнів та іншого. Такі вироби інколи траплялися на східнослов'янських пам'ятках, розташованих на покордонні з степом. Зокрема, їх знайдено при розкопках пенківських поселень з Тягинської Забори та Чернеччини в Дніпровському Надпоріжжі [Приходнюк, 1985. – С. 117, 9, 10], на городищі Новотроїцькому [Ляпушкин, 1958. – С. 321. – Табл. LXXXVII, 4] та на ранньосередньовічних слов'янських пам'ятках Подоння [Винников, 1995. – Рис. 11, 6, 7]. Особливо часто їх знаходять при розкопках салтівських старожитностей [Плетнева, 1967. – С. 145. – Рис. 38, 7; Плетнева, 1989. – С. 94. – Рис. 46; Михеев, 1985. – С. 141. – Рис. 32, 6-9], ранньосередньовічних пам'яток Приуралля [Семенов, 1980. – С. 124. – Табл. XVIII, 5-7] та Середньовічної Європи [Eisner, 1952. – Obr. 13, 6; Bialekova, 1981, 1981. – S. 41. – Foto. 29; Profantova, 1992. – S. 759. – Taf. 45, 5, 8].]

Знаряддями, що застосовувалися при збиранні зернових культур були залізні серпи. На Пастирському вони представлені двома групами – безчерешковими та черешковими.

**III-А.** Ця група репрезентована 10 знаряддями, у яких клинки завершуються загнутим під прямим кутом коротким гачком. Лезо довжиною 18-20,5 см буває більш або менш симетрично вигнутим (рис. 20, 1-5), майже прямим біля руків'я і сильно вигнутим на протилежному кінці, сильно вигнутим біля руків'я. У останніх кінець розплющено поперек площини леза. На деяких з них видно насічки, що нанесені під кутом до напрямку руху серпа під час роботи. На східнослов'янських територіях такі серпи знайдено на пеньківському поселенні Кочубіївка [Приходнюк, 1990. – С. 108. – Рис. 13, 27] та сахнівського етапу із Макарового острова [Березовець, 1963. – С. 183. – Рис. 20, 6, 13] в Середньому Придніпров'ї, на поселенні Шугайлове та Демидівському городищі в Верхньому Подніпров'ї [Шмидт, 1989. – С. 71. – Рис. 1, 2, 3]. На городищі Колочин I, що розташоване в Білорусі, знайдено навіть скарб, який налічував 4 таких серпи [Сымонович, 1963. – С. 134. – Рис. 27, 1-4]. Є вони й на салтівських пам'ятках [Михеев, 1985. – С. 134. – Рис. 25, 2-6].

**III-Б.** Більш досконаліми є черешкові серпи (7 екз) у яких сильно вигнуте лезо довжиною

близько 36 см, що завершується довгим стержнем, яким інструмент одягався на дерев'яне руків'я. Їх кінці поперечно розплющені (рис. 20, 6-8). Серпи такої досконалої конструкції були досить поширеними у Східній та Середній Європі за початкової доби середньовіччя. На східнослов'янських територіях їх знайдено на поселеннях Ханська в Молдові [Рафалович, 1972. – С. 112. – Рис. 17, 4, 5], Голики, Зеленянка та Семенки в Південному Побужжі [Хавлюк, 1974. – С. 183. – Рис. 2, 1; С. 186. – Рис. 4, 8; С. 202. – Рис. 11, 22], Стецівка та Макарів острів в Потясминні [Петров, 1963. – С. 221. – Рис. 6, 6; Березовець, 1963. – С. 183. – Рис. 20, 9, 14, 15]. Багато їх є на ранньосередньовічних пам'ятках Середньої Європи [Eisner, 1952. – Obr. 62, 2; Kiss, 1977. – Pl. V, 10; XL, 5; Bialekova, 1981. – S. 43. – Foto. 32; Profantova, 1992. – S. 751. – Taf. 37, 305]. У лісостеповій смузі Дніпровського Лівобережжя такі серпи походять з Новотроїцького [Ляпушкін, 1958. – С. 322. – Табл. LXXXVIII, 1, 2], Битицького [Сухобоков, Вознесенская, Приймак, 1989. – С. 96. – Рис. 3], Білогірського городищ, городища Тітчиха [Винников, 1995. – Рис. 11, 2, 3] та з курганів біля с. Шугайлового [Шмидт, 1989. – С. 71. – Рис. 1, 4] і т. д. Є вони на салтівських пам'ятках [Плетнева, 1967. – С. 145. – Рис. 38, 2-4; Михеев, 1985. – С. 126. – Рис. 17, 2; С. 134. – Рис. 25, 8-16].

Найпростіші залізні серпи відомі з пізньогальштатської доби, а в пізньоримський період, у кельтів та в римських провінціях з'являються знаряддя з довгим відігнутих руків'ям. Ці дві групи серпів одночасно існували у слов'ян аж до кінця I тисячоліття н.е. Згодом інструменти з гачком на кінці зникають, а з довгим руків'ям, майже не змінившись, доживають до наших днів [Беранова, 1960. – С. 173].

**IV-A.** На Пастирському городищі представлено цілим екземпляром та уламком коси-горбуші. Ціла була завдовжки 36 см (рис. 20, 9). Вони масивні з більшим вигином леза біля оснащеної штирем п'ятки. Такі коси-горбуші були типовими знаряддями заготівлі сіна та збирання врожаю деяких зернових культур в другій половині I тисячоліття н.е. На східнослов'янських територіях їх було знайдено на поселеннях Городок та Устя на Поділлі [Приходнюк, 1975. – С. 127. – Табл. XVII, 1], на Зимнівському городищі на Волині [Ауліх, 1972. – С. 41. – Табл. VIII, 43], поселеннях з Канева та Пеньківки (Луг I) в Середньому Подніпров'ї [Приходнюк, 1980. – С. 68 – Рис. 45, II; Березовець, 1963. – С. 162. – Рис. 10, 20], на городищі Колочин I в Білорусі [Сымонович, 1963. – С. 132. – Рис. 26, 14], на Новотроїцькому [Ляпушкін, 1968. – С. 322. – Табл. LXXXVIII, 3, 4],

Битицькому [Сухобоков, Вознесенская, Приймак, 1989. – С. 96. – Рис. 3, 1819, 1820] городищах і поселенні Слобода-Глушиця [Шмидт, 1989. – С. 71. – Рис. 1, 5] на Лівобережжі Дніпра. Вони поширені й в салтівському середовищі [Плетнева, 1967. – С. 145. – Рис. 38, I, 2; Михеев, 1985. – С. 130. – Рис. 21, I-6].

**V-A.** Для помелу зерна використовувалися кам'яні жорна з напівземлянки № 16 (рис. 8, 3). Це плоский нижній та напівсферично вигнутою зовнішньою стороною верхній камінь - бігунець діаметром близько 40 см. В обох пророблено симетрично розташовані центральні отвори. Нижній камінь мав ледь вигнуту, а верхній увігнуто до центру робочу поверхню. В одному з уламків верхніх жорен, знайдених в ямі для сміття, був боковий отвір, в який вставлялася дерев'яна ручка за допомогою якого камінь приводився в рух (рис. 21, 2). Такі жорна набули поширення на ранньосередньовічних слов'янських пам'ятках. Їх знайдено в Городку, Бакоті, Каветчині, Соколі [Приходнюк, 1975. – С. 50; Винокур, Горішній, 1994. – Рис. 64, I-3] в Середньому Подністров'ї, на городищах Новотроїцькому [Ляпушкін, 1958. – С. 49. – Рис. 28, I, 2, 9, 10] та Тітчиха [Винников, 1995. – С. 40] на Лівобережжі Дніпра та Подонні.

**VI-A.** Овець стригли великими пружинними ножицями з сталі. Пара ножиць з дореволюційних колекцій довжиною до 37 см вціліла до наших днів (рис. 21, I, 2). Виготовлялися вони з суцільної, загнутої посередині смуги металу. На трикутні робочі кінці припадає менше половини їхньої довжини. Один екземпляр з слідами ремонту поламаного руків'я (рис. 21, 2). На східнослов'янських територіях такі інструменти виявлено в Бакоті на Середньому Дністрі [Винокур, Горішній, 1994. – Рис. 68, II], на поселенні Луг I біля с. Пеньківки в Потясминні [Березовець, 1963. – С. 162. – Рис. 10, 17], городищі Тітчиха в Подонні [Винников, 1995. – Рис. 17, I] та в багатьох інших місцях.

**VII-A.** Ми не виключаємо, що з обробкою сирих шкір тварин (здирання мздри) пов'язаний залізний лопаткоподібний інструмент довжиною 14 см (рис. 21, 4). Він мав розширене лезо та довгу порожнисту втулку. Однак, не можна виключати, що такі інструменти застосовувалися й в деревообробній справі. Цей виріб дуже схожий на "лопатки" з рогу оленя, які трапляються на слов'янських пам'ятках другої половини I тисячоліття н.е. [Приходнюк, 1975. – С. 34. – Рис. 15, 2; С. 40. – Рис. 18, I; Хавлюк, 1965. – С. 358. – Рис. 17, I-4].

**VIII-A.** Вважається, що кушнірськими інструментами були так звані "прасочки". Одна з них, яку

знайдена в 1992 році мала пірамідальну форму розмірами – 7 x 5,5 см. і висотою – 4,2 см (рис. 22, 3). Чотирикутна робоча основа пірамідки була робочою, її поверхня добре згладжена. Такі пристрої застосовувалися для розгладжування швів на шкіряних виробках. Найбільшого поширення вони набули на ранньосередньовічних слов'янських пам'ятках Дніпровського лісостепового Лівобережжя [Ляпушкин, 1958. – С. 49. – Рис. 28, 11-14; Москаленко, 1965. – С. 78-80; Сухобоков, 1975. – С. 121].

Шила та швайки застосовувалися при виготовленні шкіряної одягу та взуття.

**IX-A.** Шила менші за розмірами і тонші. То залізні круглі або чотирикутні в перетині стержні довжиною 5-7 см. З однієї сторони вони загострені, а з протилежної, якою стержень забивався в дерев'яну ручку – тупі (рис. 21, 3, 6-8).

**IX-B.** Швайки більших розмірів, завдовжки 10-14 см. У них чотирикутна частина, якою стержень кріпився в руків'ї, та кругла, загострена робоча сторона (рис. 21, 10, 11).

**IX-B.** Мабуть за проколку слугувало залізне, чотирикутне в перетині вістря довжиною 11 см з круглим вушком діаметром 3 см на кінці (рис. 21, 5). Близька аналогія йому походить з поховання, дослідженого на аварському могильнику Філішмарот в Угорщині [Szöke, 1992. – S. 935. – Taf. 11, 3, 8]. Там воно було в комплексі з серегами на тонкій дужці з двома штифтиками [Szöke, 1992. – S. 935. – Taf. 11, 3, 6, 7], які на аварських могильниках датуються від другої половини VII – до першої чверті IX ст. [Garam, 1992. – S. 170; Szöke, 1992. – S. 886. – Abb. I].

При виробництві тканини використовували волокна конопель, льону та вовну. Просяклі іржею шматки тканини збереглися на кільцях залізного ланцюжка з Пастирського скарбу 1992 року, а її відбитки – на окисах мідних заклепок з скарбу виробничих інструментів, знайдених в 1991 році. Обгорілі рештки вовни виявлено при дослідженні довгої споруди № 1.

З прядінням – виготовленням ниток для ткацтва, пов'язані прясла – керамічні грузики до веретена. Невеликі легкі використовувалися при прядінні тонких, а масивні, важкі – грубших ниток. Прясла виготовлялися ручним способом або на гончарному крузі з добре відмученої глини, чи мали в тісті грубіші домішки піску. Вони бувають різної форми.

**X-A.** Перш за все то округлі, майже кулястої форми важки, іноді з ледь наміченим ребром на середині висоти. Поверхня їх жорстка від виступаючих зерен піску. Діаметр буває від 2,5 до 3,0 см,

висота – 1,5-2,5 см, діаметр отвору – 0,9-1,2 см (рис. 23, 1-4).

**X-B.** Окрему групу складають прясла з округлими бочками та плескатими або ввігнутими основами. Бувають як шерехаті так і підлещені вироби. Їх діаметр – 3,0-3,2 см, висота – 1,8-2,2 см, діаметр отвору – 0,8-1,2 см (рис. 23, 5-8).

**X-B.** Виділяються біконічні важки з добре вираженим ребром на середині висоти. Є шерехаті та підлещені екземпляри. Діаметр виробів – 3,2-3,5 см, висота – 2,0-2,5 см, діаметр отвору – 0,8-1,0 см (рис. 23, 9, 13, 14, 18, 19). Одне з них прикрашено горизонтальними заглибленнями, які утворилися в процесі їх формування на гончарному крузі (рис. 23, 10).

**X-G.** Є прясла у яких на середині висоти ледь намічено ребро. Діаметр виробів – 1,5-3,0 см, висота – 1,7-2,2 см, діаметр отвору – 0,8-1,0 см (рис. 23, 11, 12, 15).

**X-D.** Трапляються приплюснуті важки з ребром на середині висоти та ввігнутими основами. Їх діаметр – 2,8-3,0 см, висота – 1,0-1,5 см, діаметр отвору – 0,7-0,8 см (рис. 23, 16, 17).

**X-E.** Деякі плоскі, жорноподібні прясла виготовлялися із стінок гончарних посудин. Діаметр дисків – 3,5-5,5 см, товщина – 0,7-0,8 см, діаметр отвору – 0,7-0,8 см (рис. 20-23). Один екземпляр був заготовкою для прясла без отвору в центрі (рис. 23, 24).

Інструментами широкого функціонального призначення, які застосовувалися в побуті, при обробці деревини, шкіри, кістки та іншого, були залізні ножі довжиною 8,0-19 см.

**XI-A.** Найбільш поширеними були ножі з майже прямою спинкою, у яких руків'я дещо вужче від леза. Довжина леза складає 2/3 від загальної довжини виробів (рис. 24, 1-3).

Окрім того трапляються поодинокі форми ножів з своїми індивідуальними особливостями.

**XI-B.** До таких відноситься ніж довжиною 12 см з однаково з обох сторін вигнутим кинджало-подібним лезом та ручкою-штирем довжиною 4 см (рис. 24, 4).

**XI-B.** Ніж довжиною 12 см з кільцеподібною петлею на кінці (рис. 24, 5).

**XI-G.** Ніж довжиною 18 см, у якого об'ємне руків'я було виготовлене разом з лезом з сучільного шматка металу (рис. 24, 6).

Інструментами, якими добували вогонь були залізні кресала.

**XII-A.** Це виріб довжиною 8 см з масивною ввігнутою робочою поверхнею та загнутими вгору, гачкоподібно загнутими потоншеними кінцями (рис. 25, 8).

**XII-Б.** Роль кресала міг виконувати залізний інструмент довжиною 8 см. У нього вигнута зовнішня та рівна, заточена внутрішня поверхні. Кінці загнуті калачиками (рис. 25, 7). Однак, такий пристрій міг бути й стругом, що застосовувався при обробці поверхні невеликих дерев'яних виробів. Аналогічний пристрій нам відомий в похованні III-IV ст. на могильнику Мінеуре в Румунії [Petre, 1987. – P. 23, 32, e].

У господарстві давніх народів важливу роль відігравала деревина. Вона застосовувалася при будівництві, виготовленні човнів та численних предметів домашнього вжитку. Інструментами для заготівлі деревини та теслярства слугували залізні, великі за розмірами провушні сокири. Деревообробні сокири з Пастирського городища можна віднести до двох груп.

**XIII-А.** Перша група, яка налічує 4 сокири, представлена виробами довжиною 17-24 см з овальним вушком та вузьким, дещо вигнутим клиноподібним лезом. Обух має виступаючі з напуском гранчасті краї (рис. 26, 1, 2, 4, 5). Аналогічні сокири були досить поширеними в другій половині I тисячоліття н.е. Зокрема, на східнослов'янських територіях їх знайдено на ранньосередньовічних поселеннях Лука-Каветчинська на Середньому Дністрі [Вакулєнко, Приходнюк, 1984. – Рис. 39, 9], Макарів острів [Березовець, 1963. – С. 183. – Рис. 20, 4, 7] та Стецівка [Приходнюк, 1980. – С. 68. – Рис. 45, 6] в Потяминні та в багатьох інших місцях.

**XIII-Б.** До другої групи належать 2 сокири довжиною 18 та 22 см, з таким же як у попередніх інструментів лезом, але дещо ширшим з рівними краями округлим обухом (рис. 26, 3, 6). На торцях однієї з них, через недбалість чи не дуже високу майстерність коваля добре видно шви, що дозволяє простежити технологію її виготовлення (рис. 26, 6). Довга вузька пластина заліза загиналася по центру таким чином, що утворювалося округле вушко. У місці переходу обуха в лезо, потовщені кінці пластини з'єднувалися між собою шляхом проковування. З них формувалося лезо. Утворені при куванні асиметричності усувалися наварюванням на окремі ділянки додаткового металу.

**XIV-А.** Залізний клин з Пастирського городища, який застосовувався при розколюванні деревин, був завдовжки 12 см. Його робоча частина загострена як у сокири (рис. 25, 3).

На Пастирському відомі й спеціального призначення столярні інструменти. До них відносяться тесла-мотички, які використовувалися для видовбування порожнин в колодах, при

виготовленні човнів-однодеревок чи ночов (рис. 19, 1-5). Оскільки такі інструменти могли бути й залізними наконечниками дерев'яних мотик, то їх розглянуто попереду (група II-А).

Існували й інші деревообробні інструменти.

**XV-А.** Струг довжиною 23,5 см був дугоподібно вигнутий з вузької смуги заліза з направленими назовні короткими штирями, на які одягалися дерев'яні руків'я (рис. 25, 6). Частиною такого інструмента був дугоподібний уламок, з таким же чином загнутим штирем на кінці (рис. 25, 5). За допомогою таких інструментів зручно було ошкурювати колоди, згладжувати поверхні дощок і т.д. Мабуть, для обробки поверхні невеликих дерев'яних виробів, застосовувався кресалоподібний пристрій з заточеною внутрішньою стороною (рис. 25, 7). Про нього вже йшла мова попереду (група XII-Б).

**XVI-А.** Знайдене на Пастирському долото, за допомогою якого видовбувалися пази та отвори в дереві, було довжиною 15 см. Його виготовлено з суцільного залізного стержня. Інструмент з заокругленими руків'ям та чотирикутним клиноподібним лезом (рис. 25, 1). Не можна виключати, що долотом був видовжений виріб з порожнистою втулкою (рис. 25, 2). В його розтруб могла вставлятися дерев'яна колодочка, по якій при роботі вдарили молотком.

**XVII-А.** Ложкоріз довжиною 10 см виготовлено з однієї смуги металу. У нього плеската, гачковидно загнута, загострена з двох сторін робоча частина та округле в перетині пряме руків'я, що завершується коротким, відігнутим назовні стержнем на кінці (рис. 25, 4).

**XVIII-А.** Двозубий гак довжиною 11,5 см виготовлено із вигнутого навпіл тонкого стержня. У місці перегину утворилося кругле вушко діаметром 2,55 см. Під вушком стержні гвинтоподібно скручені на три оберти, а далі розігнуто у протилежні сторони під прямим кутом та загнуто вниз. Загострені кінці утворюють гачки (рис. 24, 7). Аналогічні вироби набули поширення у третій чверті I тисячоліття н.е. на слов'янських територіях Середньої та Південно-Східної Європи. Остаточо не визначеним залишається їх застосування. Г. Цоль-Адамікова, яка присвятила цим гакам спеціальну статтю, найбільш ймовірно вважала, що вони використовувалися для підвішування різного збіжжя [Zoll-Adamikowa, 1998. – S. 312-320].

Для з'єднання деревини, переважно слугували дерев'яні нагелі. Залізні цвяхи застосовувалися для цього рідше. Кілька з них чотирикутних в перетині довжиною 7-9 см, відомі за дореволюційними



знахідками на Пастирському [Ханенко, Ханенко, 1899. – Табл. V, 144, 145].

Інструменти та інший реманент з чорних металів вимагали постійного загострювання, оскільки вони затуплювалися в процесі використання. Для цього слугували точильні бруски, які виготовлялися з крупно, середньо та дрібнозернистих порід каменю. Найпростішими з них були ті, за допомогою яких загострювалися великі інструменти, чи залізні наконечники (сокири, теслямотички чи наральники). Такими точилами були великі фрагменти жорен неправильної форми розмірами, від 5 x 7 см до 7 x 13 см (рис. 22, 9). На їхній крупнозернистій поверхні видно направлені в різні сторони подряпані сліди такого заточування. Проте, найбільш поширеними були невеликі, чотирикутні в перетині бруски з пісковика довжиною 5-9 см. Від частого використання у них сильно спрацьовані всі сторони (рис. 22, 5, 7). Без сумніву, що такі камені застосовувалися для загострювання ножів. Ще кілька плескатих брусків розмірами від 19 x 5 см до 22 x 5 см та завтовшки близько 1 см було виготовлено із дрібнозернистого сланцю. У них добре зашліфована робоча поверхня (рис. 22, 6, 8). Найімовірніше, що ці бруски використовувалися при остаточному заточуванні лез ножів та бритв. На одному з них була поздовжня боріздка. Це слід загострювання стержнеподібних інструментів - голок, шил, швайок та іншого. Найбільш довершеними були бруски з круглим отвором на кінці. Вони відомі за розкопками на Пастирському в 1955 році [Брайчевский, 1956. – Табл. XIX, 8]. У дев'яності роки ХХ ст. їх виявлено в напівземлянках №№ 6, 8. На жаль всі вони були розбиті і представлені фрагментами завдовжки 5-7 см. Камені були чотирикутними або округлими в перетині, шириною 1,2-2,2 см, з добре зашліфованою з усіх сторін поверхнею (рис. 22, 1, 2, 4). Судячи з отворів, вони підвішувалися на шнурку до пояса і використовувалися під час мандрівок чи роботи в полі. Кам'яні точила з отворами відомі за розкопками ранньосередньовічних пам'яток в Болгарії [Въжарова, 1976. – С. 20. – Обр. 8, 3], Угорщині [Müller, 1992. – S. 306. – Taf. 22, 3] та в інших місцях.

\* \* \*

З Пастирського городища походять предмети військового спорядження. До них належать: меч-кинджал, шабля, бойові сокири, вістря списів та стріл. Це спорядження відповідало функціональному призначенню та стандартам тогочасного військового набору, що був поширений на великих

територіях Євразійського континенту. Меч-кинджал знайдено ще в кінці ХІХ ст. [Ханенко, Ханенко, 1899. – Табл. II, 58]. У 1906 році він надійшов до Київського художньо-промислового і наукового музею (№ 11944). У археологічному каталозі про нього В.В. Хвойка записав, що “Меч без руків'я скандинавського типу, лезо широке, ретельної обробки, при мечі бронзовий литий кінець його піхов прикрашений орнаментом”. Цей меч зберігся в фондах НМІУ до наших днів (новий інв. № В-4574). Шабля теж з надходжень кінця ХІХ століття. Вона не збереглася, але її зображення є в “Древностях Приднепровья” [Ханенко, Ханенко, 1899. – Табл. II, 59]. До предметів озброєння належать й деякі залізні сокири. Більшість з них до нас не дійшла. У НМІУ є бойова сокира із розкопок В.В. Хвойки (новий інв. № В-4574/5). Цю та ще 4 інші сокири опублікували В.І. та Б.І. Ханенки [Ханенко, Ханенко, 1899. – Табл. V, 131-136]. На городищі зафіксовано знахідки 4 залізних наконечників від списів та 17 – від стріл. Три вістря від списів належать до дореволюційних зібрань [Ханенко, Ханенко, 1899. – Табл. I, 5-7]. Ще одне вістря знайдено в 1991 році [Приходнюк, 1999. – С. 166. – Рис. 25, 3]. Наконечники стріл є більш поширеними знахідками. В процесі розкопок 1955 року їх було знайдено 5 [Брайчевский, 1956. – Табл. III, 12-16], а дев'яностих років – 12.

**XIX-A.** Меч-кинджал завдовжки 44,5 см, довжина тонкого стержня черешкового руків'я – 7,5 см. Клинок у верхній частині завширшки 3,5 см поступово звужується на кінці. На верху леза, під руків'ям, з обох його сторін зроблено вузькі вирізи (рис. 27, 1). Збереглося й залізне порожнисте перехрестя довжиною 7 см, шириною 2 см та висотою 2,5 см. Його сферично-овальна центральна опуклина оздоблена на кінцях видовженими округлими виступами (рис. 27, 1, а). На верхній частині зроблено не дуже акуратний отвір, через який перехрестя одягалось на стержень руків'я.

Бронзовий, ливарної роботи наконечник піхов довжиною 12 см та шириною 4 см. Його кінець оздоблено хрестоподібним рослинним виступом, а площа – заглибленим спіралеподібним орнаментом (рис. 27, 1, б).

Мечі-кинджали з боковими вирізами біля руків'я найбільшого поширення набули в III – на початку V ст. в Середній Європі, Подунав'ї, Криму та на Північному Кавказі. Їх знайдено в похованнях гуннського часу із Ясбереш-Сьольо, Дюло, Чонград в Угорщині; Дрегенешт, Мічія, Петруаселе II, Ніколице-Яси в Румунії; Керчі, Феодосії, Озерному II в Криму; в сарматських похованнях з Моздока, Туапсе, Новочеркаська на Північному Кавказі та в

інших місцях [Нархоју, 1958. – Табл. XXXII, 12; Абрамова, 1993. – С. 163. – Рис. 65, 15-17]. У Середньому Подніпров'ї 2 аналогічні вироби походять з с. Фльорівки [Ханенко, Ханенко, 1902. – Табл. I, 6, 7]. У 1995 році експедицією Інституту археології НАН України, керованою С.С. Бессоновою, схожий кинджал знайдено на Мотронівському городищі, де окрім основних скіфських шарів є знахідки черняхівської та пеньківської культур. На Північному Кавказі такі мечі-кінджали були і в похованнях VI-VII ст. Зокрема їх знайдено при дослідженнях Агойського та Набугського могильників [Миллер, 1909. – С. 94]. Сім таких предметів знайдено в першій, найранішій групі поховань Борисівського могильника. По одному - з інгумаціями (№№ 21, 25, 30, 40) в кам'яних ящиках, а три знайдено випадково, при земляних роботах. Їх супроводжували поясні набори та прикраси настільки близькі до речей з Суук-Су в Криму, що В.В. Саханев підкреслював: “іноді здається, що вийшли вони з однієї форми” [Саханев, 1914. – С. 156]. Цікаво, що в похованні № 30 такий меч-кінджал був разом із довгою шаблею [Саханев, 1914. – С. 126. – Рис. 17], що може свідчити, що воїн в бою застосовував обидва види зброї, тримаючи в одній руці довгу шаблю, а в другій – кинджал. Не викликає сумнівів, що на мечі-кінджалі із Пастирського залізне перехрестя було органічною його деталлю. Воно щільно прилягає до основи, зачіплюючись за вирізи леза, прикриваючи їх. Схожі перехрестя з круглими кінцями є на ранньовізантійських мечях [Kiss, 1987. – S. 199. – Abb. 5]. Натомість, бронзовий наконечник піхов пастирського меча ні хронологічно, ні за формою та художнім стилем не вписується в комплекси VI-VIII ст. Такі вироби мають Прибалтійське походження і відносяться до східно-прусських виробів “з хрестом та рослинним орнаментом”. Датуються вони XI-XIII ст. [Корзухина, 1950. – С. 68; Кирпичников, 1966. – С. 41; Зоценко, 1984. – С. 36; Poulsen, 1953. – S. 154; Volkaitė, 1981. – P. 33]. Тобто, такі наконечники оздоблювали піхва давньоруських часів. Оскільки киеворуські шари на Пастирському городищі відсутні, то слід визнати, що ця річ до пастирської колекції потрапила випадково, внаслідок якоїсь плутанини, породженої неточною інформацією про місце її знахідки.

**XX-A.** Судячи з публікації, залізна шабля з уламком леза збереглася приблизно на 30 см. Її лезо вигнуте, руків'я завдовжки близько 8 см, масивне, перехрестя рівне (рис. 27, 2). Схожу шаблю знайдено в одному з поховань на аваро-слов'янському могильнику доби градішської (VII-VIII ст)

із Барка в Східній Словаччині [Mala monografia ..., 1966. – S. 232. – Obr. 89, 1].

Бойові сокири, на відміну від великих деревоборобних, були менших розмірів і легшими, довжиною до 15 см. В залежності від форми вони поділяються на кілька груп.

**XXI-A.** До першої відноситься невелика сокира завдовжки 14 см з вузьким, ледь вигнутим лезом та сплосченим обушком (рис. 28, 4). Схожі вироби походять з Девінської Нової Вес в Словаччині [Eisner, 1952. – Obr. 73, 6] та Гангу-Нямц в Румунії [Teodor, 1978. – P. 189. – Fig. 30, 1]. В Абхазії вони трапляються в похованнях IV-VIII ст. [Воронов, Шенкао, 1982. – С. 127].

**XXI-B.** До другої – сокира довжиною 13,5 см з розширеними обухом та лезом і звуженим корпусом (рис. 28, 2). Близькі за формою вироби найчастіше трапляються в похованнях воїнів цебельдинської культури в Абхазії [Воронов, Шенкао, 1982. – С. 129. – Рис. 3, 14].

**XXI-B.** До третьої належить сокира довжиною 15 см Т-подібної форми, у якої широке лезо і вузький обушок з'єднані між собою тонкою перетинкою (рис. 28, 3). Багато схожих бойових сокир знайдено в аварських похованнях з території Угорщини [Kiss, 1977. – Pl. VII, 6; Pl. XLIII, 3; Pl. LXXXVI, 4; Myller, 1992. S. 290. – Taf. 6, 1], на ранньосередньовічних поселеннях Румунії [Teodor, 1978. – S. 189. – Fig. 30, 4]. Аналогічна сокира разом з В-подібною пряжкою була в меровінгському похованні з Біттенбуна в Баварії [Max, 1993. – S. 405. – Fig. 9].

**XXI-G.** До четвертої групи відноситься Г-подібна сокира довжиною 15 см, з асиметрично зміщеним широким лезом та сплосченим обухом (рис. 28, 1). Сокири цієї групи набули поширення на пізньюримських пам'ятках та пам'ятках початкової стадії раннього середньовіччя. Вони беруть початок у римському озброєнні, поступово поширившись на території від Західної Європи до Північного Кавказу. В Подував'ї такі сокири відомі на пам'ятках першої половини I тисячоліття н.е. [Левашова, 1956. – С. 42]. Їх знайдено серед комплексів VII-VIII ст. з території Угорщини [Kiss, 1977. – Pl. IX, 7; XXIX, 6; L, 155] та Словаччини [Eisner, 1952. – Obr. 107, 14; Тошк, 1978. – S. 231. – Obr. 111, 1], в шарах VII ст. із Зимнівського городища на Західній Волині [Ауліх, 1972. – С. 41. – Табл. VIII, 35] та похованнях IV-VII ст з Абхазії [Воронов, Шенкао, 1982. – С. 129. – Рис 3, 1-10]. Довжина руків'я таких сокир сягала 30-40 см [Werner, 1968. – Abb. 2]. Вони використовувалися не лише як рубаюча зброя, але й для кидання. За свідченням Прокопія Кесарійського “При першому

ж натиску ... звичайно кидають у ворогів ці сокири, розбиваючи їхні щити і вбивають їх самих" [Прокопий, 1950. – С. 239]. Сокири ж інших груп мали довгі руків'я і застосовувалися в кінному або пішому бою.

Всі 4 вістря від списів були втульчастими, на перо припадає приблизно 2/3 їхньої довжини.

**XXII-А.** Три з них довжиною 30-36,5 см мали листоподібні леза з поздовжнім ребром (рис. 27, 3-5). У одного вток від вістря відділено пружком (рис. 27, 5). Такі наконечники від списів набули поширення в першому та на початку другого тисячоліття н.е. Відомі вони від доби латену до давньоруського часу [Еременко, Щукин, 1992. – С. 97. – Рис. 4, 6; Кирпичников, 1966. – С. 70-71]. На пам'ятках другої половини I тисячоліття н.е. їх знайдено на поселенні Макарів Острів у Середньому Подніпров'ї [Березовец, 1963. – С. 183. – Рис. 20, 10-12], городищі Зимно на Волині [Ауліх, 1972. – С. 48. – Табл. IX, 4], Девінській Новій Вес в Словаччині [Eisner, 1952. – Obr. 20, 4; 28, 4, 5; 55, 7; 61, 7; 65, 8; 72, 6], в аварських похованнях Угорщини [Kiss, 1977. – Pl. IX, 5; XXXIV, 1, 10; XXXVII, 6].

**XXII-Б.** Окремий різновид представлений вістряма довжиною 30 см у якого лезо вужче від втока, ромбічної в перетині форми (рис. 27, 6). Такі наконечники набули поширення в XII-XIII ст. [Кирпичников, 1966. – С. 90-91]. Однак вони відомі й у попередні часи. Зокрема, їх знайдено в могилах VII-VIII ст. з Девінської Нова Вес в Словаччині [Eisner, 1952. – Obr. 40, 8; 45, 9; 47, 6; 96, 2] та в похованні першої половини VII ст із Ловченац в Югославії [Garam, 1992. – S. 222. – Taf. 50, 8].

Наконечники стріл з Пастирського городища переважно були трилопастевими або тригранними завдовжки 7-10 см. Деякі з упором на переході від вістря до черешка. На перо припадає 2/3 або 1/3 їхньої довжини.

За формою пера та граней їх можна розділити на кілька груп.

**XXIII-А.** До першої належать вістря завдовжки 7,5-10 см з паралельними гранями (рис. 29, 1-3).

**XXIII-Б.** До другої – тригранні, завдовжки близько 8 см з ромбічним профілем (рис. 29, 4).

**XXIII-В.** До третьої – тригранні довжиною близько 10 см з пірамідальним профілем (рис. 29, 5). Серед таких виробів виділяється вістря завдовжки 7,5 см з дуже коротким пірамідальним пером (рис. 29, 6).

Більша частина стріл з Пастирського городища представлена трилопастевими виробами.

**XXIII-Г.** Серед них є вироби довжиною близь-

ко 10 см з листоподібним профілем (рис. 29, 10).

**XXIII-Д.** З паралельними лопатями та упором на переході до черешка. Лопаті з наскрізними отворами. Довжина виробів близько 10 см (рис. 29, 12).

**XXIII-Є.** Найпоширенішими є стріли з пірамідальним профілем у яких лопаті біля основи скошені з потовщеними упорами. У деяких лопаті з наскрізними отворами. Довжина виробів – 8-10 см (рис. 29, 7-9, 11).

Внутрішні грані тригранних та трилопастевих стріл чіткі або згладжені. Такі вістря "аварського типу" були типовим спорядженням лучника-кочовика. Вони набули поширення в VII-VIII ст. від Північного Кавказу до Середньої Європи [Медведев, 1966. – Табл. 12, 3-19; Саханев, 1914. – С. 144. – Табл. III, 9, 10; Плетнева, 1989. – С. 72. – Рис. 33, 1-5; Kiss, 1977 – Pl. I, 14; III, 36; VIII, 5, 6; Eisner, 1952. – Obr. 41, 3-7; 84, 16; 100, 5; 110, 1, 3, 16]. Трилопастеві та тригранні стріли на аварських могильниках Сегвар, Гайдудороч, Сінпетру знайдено разом з монетами Маврикія (582-602 pp.), Іраклія (610-641 pp.), Іраклія та Іраклія Костянтина (613-641 pp.) [Garam, 1992. – S. 170. – Tabl. 1, 4, 10, 12]. Значно рідше вони трапляються на слов'янських пам'ятках [Рикман, Рафалович, Хынку, 1971. – С. 66. – Рис. 10, 1-4].

**XXIII-Ж.** Одним екземпляром представлена плоска двошипна втульчаста стріла довжиною 10 см. Її стрижень біля пера гвинтоподібно перекручений (рис. 29, 14). Такі стріли мають західноєвропейське походження і не були в широкому вжитку на інших територіях [Медведев, 1966. – С. 55-56]. На слов'янських пам'ятках VI-VII ст. їх знайдено на городищах Колочин на Гомельщині [Сымонович, 1963. – С. 132. – Рис. 26, 11], Селіште в Молдові [Рафалович, Лапушнян, 1974. – С. 114. – Рис. 2, 3], Зимно на Волині [Ауліх, 1972. – С. 52. – Табл. X, 34], в VIII-IX ст. – на поселеннях Луг I біля Пеньківки [Березовец, 1963. – С. 162. – Рис. 10, 15], Канева [Мезенцева, 1965. – Рис. 53, 4], Ужгорода [Бернякович, 1954. – Рис. 6, 1], на городищах Новотроїцьке [Ляпушкин, 1958. – С. 126. – Рис. 83, 12] та Хотомель [Кухаренко, 1957. – Рис. 34, 6, 10]. Таку стрілу знайдено на могильнику доби градішської (VII-VIII ст.) із Вшехсветіх в Східній Словаччині [Mala monografia ..., 1966. – S. 233. – Obr. 89, 7]. Трапляються вони й в аварських похованнях Середньої Європи [Kiss, 1977. – Pl. V, 11; VII, 2; LIII, 31; LIX, 2; Eisner, 1952. Obr. 5, 9; 41, 3-7; 45, 2; 55, 2; 57, 2; 84/ 16; 91, 6; 95, 2; 100, 1, 3, 16].

**XXIII.** Лише одним екземпляром представлено вістря плоскої черешкової стріли довжиною 10,7 см. У неї майже однакової довжини кілеподібне перо та круглий черешок, які розділені

округло – плескатим упором. Кілеподібне перо завдовжки 5,3 см при ширині основи 2,3 см (рис. 29, 13). Такі стріли з упорами були характерними для пам'яток VIII-IX ст., поширених на півдні Східної Європи [Медведев, 1966 – С. 64].

Завершуючи огляд предметів озброєння слід підкреслити, що більшість з них могла належати мешканцям Пастирського городища. До таких відносяться бойові сокири, вістря списів тощо. Меч, найімовірніше, був північнокавказького походження. Більшість стріл, без сумніву, належала не жителям Пастирського, а воїнам-кочовикам, які вчинили погром городища, сліди якого добре простежуються при археологічних розкопках.

\* \* \*

Отже, з Пастирського городища походить велика колекція сільськогосподарського, ремісничого, побутового реманенту та предметів озброєння, переважно більшість якого виготовлено з чорних металів. Свідченням тому, що вони були продукцією місцевого виробництва є кузня, яку виявлено розкопками 1955 року на лівобережній частині городища [Брайчевский, 1956. – Табл. VIII, 2; XXVIII, 1-5, 8; XXX, 23; Брайчевская, 1960. – С. 99-103]. Неподальк від кузні розчищено сильно поруйнований сиродутний горн, навколо якого концентрувалися шлаки та було знайдено кілька залізних криць діаметром близько 10 см [Брайчевский, 1956. – С. 33-34].

Набір ковальських інструментів з пастирської кузні включав ковадло, пару молотів, пару кліщів, ножиці для різання металу, пробійник.

**XXIV-А.** Ковадло цільнометалеве, чотирикутних пірамідальних обрисів висотою 7,8 см, з сплющеною робочою поверхнею розмірами 6,8 x 7,1 см (рис. 30, 5; фото 9, 4).

**XXIV-Б.** Молоти довжиною 12,5 та 14,5 см з отворами в центрі для насаджування на дерев'яне руків'я. З однієї сторони їхня робоча поверхня плоска, чотирикутних обрисів розмірами 2,5 x 2,8 см та 3,5 x 4,3 см, а з протилежної – плавно звужена у вигляді клина (рис. 30, 4, 7; фото 9, 3, 5).

**XXIV-В.** Пара ковальських кліщів довжиною 25 см та 41 см була виготовлена з двох, певним чином вигнутих стержнів, з'єднаних між собою залізним стержнем-заклепкою. Їхні частини, якими утримувався розпечений метал, дугоподібно вигнуті так, що між ними утворилася щілина. Щільно прилягали один до одного лише їхні кінці (рис. 30, 1, 2; фото 9, 1, 2).

**XXIV-Г.** Подібним чином виготовлено й ножиці довжиною 23 см. Ріжучі їхні частини щільно підігнані між собою (рис. 30, 3).

**XXIV-Д.** Пробійник мав форму чотирикутного

в перетині стержня довжиною 9 см, звуженого до круглого потоншеного кінця (рис. 30, 6).

Серед цих інструментів, що лежали купкою, був розламаний на дві частини виріб, який нагадує тесло-мотичку [Брайчевская, 1960. – С. 101. – Рис. 2, 6]. Дехто його має за зубило з дерев'яним руків'ям [Брайчевский, 1956. – Табл. XVIII, 6, 7].

Ковальські інструменти, аналогічні пастирським добре відомі в другій, половині I тисячоліття н.е. на всьому Європейському континенті [Плетнева, 1967. – С. 152. – Рис. 4I, 1-15; Семенов, 1980. – С. 124. – Табл. XVIII, 10-12; Финно-Угры..., 1987. – С. 279. – Табл. XIII, 21, 22; С. 297. – Табл. XI IX, 13, 24; С. 333. – Табл. XXXV, 18; Eisner, 1952. – Obr. 27, 5; Kraskovska, 1978. – S. 243. – Obr. 116; Bialekova, 1978. – S. 240. – Obr. 113; Bialekova, 1981. – S. 19. – Foto 6; S. 21. – Foto 7; S. 22. – Foto 8; S. 23 – Foto 9; S. 30. – Foto 14; Profantova, 1992. – S. 75. – Taf. 45, 6, 9]. Схожий на пастирський набір ковальських інструментів знайдено в одному з поховань на могильнику з Поїсдорфа в Германії [Die Germanen, 1983. – S. 193. – Abb. 42, 1-9]. У Середній Європі на пам'ятках VII-IX ст. відомі приміщення-кузні двох груп – наземні (Бойніце, Победім, Ком'ятіце) та заглиблені (Победім, Ком'ятіце) [Bialekova, 1981. – S. 17]. Наземну кузню розчищено на Білогірському городщі слов'ян другої половини I тисячоліття н.е. в Подонні [Винников, 1995. – С. 60].

Великий асортимент ковальських виробів та спеціалізована кузня, які виявлено при розкопках Пастирського городища вказують на те, що ковальська справа була там самостійною галуззю ремесла. Продукція пастирських ковалів створювала передумови прогресу землеробства, деревообробної справи, ювелірної обробки кольорових та благородних металів та інших галузей, в яких застосовувалися залізні інструменти. Без розвитку металообробки такий прогрес був би неможливим.

Судячи з наявності на Пастирському сиродутного горна, можна стверджувати місцевий видобуток заліза з болотних руд – лимонітів. Однак, продукція яку можна було отримати в ньому, не могла забезпечити потреби пастирських ковалів у сировині, адже відомо, що в одній домниці здійснювалося лише 6-7 плавок, а вага криці досягала 3 кг. Тобто, в одному горні можна було отримати 21 кг кричного заліза [Приходнюк, 1975. – С. 65]. Тому слід сподіватися, що на городищі, або ж поблизу від нього, будуть виявлені й інші сиродутні горни. Проте, не виключено, що місцеві ковалі працювали й з металом, отриманим зі сторони. Як би там не було, ковалі Пастирського не займалися добуванням заліза. То дуже ймовірно,

адже в третій чверті I тисячоліття н.е. в Південно-Східній Європі металургія та ковальська справа вже почали виділятися в самостійні галузі ремесла. Свідченням цьому є великий металургійний центр VII ст. поблизу м. Гайворона на Південному Бугі [Бідзіля, 1963. – С. 123-144] та центр VIII-IX ст. з с. Григорівки на Середньому Дністрі [Артамонов, 1955]. Ні там, ні там слідів ковальської обробки заліза не було. Подібні спеціалізовані металургійні центри відомі й в Середній Європі [Колчин, 1953.

– С. 30-31]. Виходячи з широкого асортименту продукції із заліза та знайденого в кузні набору ковальських інструментів, можна дійти висновку, що в кузні Пастирського городища працювало щонайменше два ковалі. Один з них був майстром, а другий підручним – молотобойцем. Найімовірніше, що вони були професіоналами, що виготовляли товарну продукцію і не були зайнятими в інших галузях, зокрема, в сільськогосподарському виробництві.

## Розділ III

### МЕТАЛЕВІ ВИРОБИ ПРИКЛАДНОГО ЮВЕЛІРНОГО МИСТЕЦТВА

На Пастирському городищі в дореволюційні часи було знайдено велику кількість археологічних матеріалів, більша частина з яких загинула, решта розійшлася по різних музеях та приватних колекціях. Вже після своїх, дуже вдалих розкопок В.В. Хвойка вважав за необхідне підкреслити, що “найбільшу кількість знахідок було зроблено в ур. “Жарище” під час корчування лісу і при первісній оранці ґрунту, коли вага знайдених прикрас досягала кількох фунтів. Більшість з цих знахідок було продано ювелірам Златополя і переплавлено. Лише незначна їх частина потрапила до колекції Б.І. Ханенка та В.В. Хвойки. Кілька речей придбав В.Б. Антонович для Київського університету, 3-4 предмети потрапило до Леопардівської колекції церковно-археологічного музею при Київській духовній академії [Хвойка, 1905. – С. 96].

Ми переконані, що до рук любителів старовини потрапили також давні речі, знайдені деінде, але з якихось причин перекупники видали їх за такі, що ніби-то походять з Пастирського городища. До таких належать металеві вироби пізньоримської доби. Це Т-подібна, шарнірна з кнопками фібула [Бобринський, 1910. – С. 85. – Рис. 41; 42], два уламки арбалетних фібул (фонди НМІУ), №№ 12026, 12027; Коршенко (рукопис). – С. 60], дві бронзові фібули в формі коліс з спицями та кільцеподібна фібула з слідами емалі [Ханенко, 1901. – Табл. IV, 117, 118; XI, 281]. Через сумніви що до їх походження з Пастирського городища вони в роботі не розглядаються. Ці сумніви підкріплюються ще й тим, що при наступних широкомасштабних розкопках на городищі не було жодного випадку знаходження таких речей. Однак, не можна виключати, що їх було знайдено в околицях с. Пастирське, за межами городища, як то два срібних динарія Антоніна Пія та Марка Аврелія [Ляскоронський, 1901. – С. 460]. В околицях с. Пастирського знайдено й монетний скарб кінця XIV ст. [Антонович, 1835. – С. 118]<sup>1</sup>.

<sup>1</sup> У скарбі було 124 монети. То 86 галицько-руських напівгрошів Людовика Угорського (1370, 1379–1382) та 38 празьких грошів Карла I (1346–1378) і Вацлава IV (1378–1419). Оскільки в Пастирському скарбі були лише галицько-руські монети Людовика, але відсутні монети його наступників, то

Окремі ранньосередньовічні прикраси з дореволюційних колекцій походять не з городища, а з поруч розташованого могильника скіфської доби. До таких відносяться два браслети з тонкого мідного дроту, що зберігаються в фондах НМІУ. Перший мав загострені (№ 11492), а другий – розплющені (№ 11439) кінці. До них є численні аналогії на пам’ятках другої половини I тисячоліття н.е. Ці браслети та уламок бронзової багатоголової ажурної фібули з слідами дії вогню, знайденої в 1991 році на поверхні одного з курганів, на наш погляд, дозволяють ставити питання про те, що й у ранньосередньовічний час на території скіфського курганного могильника ховали небіжчиків. Найімовірніше, що неглибоко закопані кремації не привернули належної уваги дослідників кінця XIX – початку XX ст., а згодом вони були знищені глибокою оранкою. Таких кремацій не могло бути багато, адже життя на Пастирському городищі в ранньосередньовічні часи не було тривалим.

Проте, й деякі інші безсумнівно ранньосередньовічні матеріали не завжди твердо пов’язуються з Пастирським городищем. Наприклад, під знаком запитання ставив походження двох литих ліроподібних пряжок з цього городища О.О. Бобринський [Бобринський, 1901. – Табл. V, 8, 9]. У переважній більшості речовий матеріал Пастирського знайшов своє відображення в інвентарних описах та публікаціях. Прикладом цьому може слугувати колекція, що до 1936 року зберігалася в археологічному музеї Київського університету. В каталозі цього музею, який зараз знаходиться в НМІУ, В.Б. Антонович записав фібулу, підвіску та 2 браслети<sup>2</sup>. Усі ці речі фігурують в каталозі

нумізмати датують його початком 80-х років XIV ст. Основний ареал галицько-руських монет співпадає з територією Західної Волині, Західного Поділля та Галичини. Гроші Пастирського скарбу є найбільш віддаленою від основного ареалу на схід знахідкою галицько-руських монет, що може вказувати на існування за тих часів торговельних шляхів з Поділля до Степової України [Сиверс, 1922. – С. 21].

<sup>2</sup> 5577. Широка срібна фібула, прикрашена зображенням людської фігурки з 6 кінськими голівкам. № 5378. Срібна кругла привіска з круглим кільцем. № 5379. Браслет з тонкого бронзового дроту. № 5380. Браслет із срібної бляхи, тонкий по середині і потовщений до кінців.

виставки XI археологічного з'їзду, що відбувся у 1898 році в м. Києві [Каталог, 1899. – С. 81-82]<sup>3</sup>. Їхні фотографії зберігаються в Науковому архіві Інституту археології НАН України у фонді О.С. Федоровського [Федоровский, Ф.7; 6/3, № 141-143], а малюнки є в альбомі Г.Ф. Корзухіної [Корзухіна, 1996. – Табл. 24, 1-4]. Розламаний навпіл браслет університетської колекції, з порожнистими кінцями й досі зберігається в фондах НМІУ (№ 5202).

Більша частина пастирських металевих ювелірних виробів, здобутих В.В. Хвойкою розкопками 1898 та 1901 рр. надійшла до приватної колекції Б.І. Ханенка. Останній в 1907 році велику частину з них (53 екз.) передав на зберігання до Київського художньо-промислового та наукового музею. В археологічному каталозі, складеному В.В. Хвойкою, є дані про 14 підвісок, 11 браслетів, 34 фібули (№№ 13056-13114)<sup>4</sup>. Частина речей з колекції В.В. Хвойки, за свідченням Г. Ф. Корзухіної, у 1907 році надійшла на збереження до Державного історичного музею (м. Москва) (далі ДІМ) [Корзухіна, 1995 – С. 383-387]. В середині двадцятих років минулого століття 10 предметів з московської колекції (ажурні багатоголові, пальчасті та антропоморфні фібули, литі зірчасті

<sup>3</sup> № 141. Срібне скроневе кільце, відлите разом із круглою випуклою привіскою, прикрашеною хрестоподібним орнаментом із кульок. № 142. Велика срібна фібула готського типу: верхнє напівколо замість променів прикрашено парюю рогів і кінськими голівками, нижня частина зображає сидячу людську фігуру з довгим волоссям; в одязі і намисті; руки та ноги представлені кінськими голівками. № 143. Срібний овальний трубчастий браслет; кінці широко розсунуто, являють собою пластину з пунктирною каймою, звернуту в ріжок для вставки бурштину або каменя. № 144. Бронзовий дротяний браслет, кінці плескаті, прикрашені сосонкою.

<sup>4</sup> №№ 13056-13069. 14 великих сережок зі срібла світлого срібного сплаву з підвісками і щитками різних форм. Знайдено в городищі при с. Пастирському Чигиринського повіту. №№ 13070-13103. 34 фібули з срібного світлого сплаву та із бронзи, що складаються з двох частин, з'єднаних вузькими перехватами і прорізним орнаментом. Фібули форми арбалета, з однієї сторони їх дужки напівколо або всередині оздоблені прорізним візерунком або за окружністю шилами: по другу сторону дужки подовженої форми п'ятка, покрита рельєфним візерунком із кружків і ліній. Іноді ця п'ятка прикрашена з сторін різними завитками і завершується стилізованою голівкою. Фібули прикрашено прорізним геометричним візерунком, що завершується з сторін голівками птахів, голівкою людини чи черепахи. Знайдені в городищі (т.з. скіфському) при с. Пастирському Чигиринського повіту. №№ 13104-13110. 7 браслетів срібних масивних з трубчастими кінцями. Знайдені на тому ж городищі при с. Пастирському. №№ 13111 - 13112. 2 браслети срібних. Знайдені там же. №№ 13113-13114. 2 браслети з крученого срібного дроту з зімкнутими кінцями. Знайдені в городищі при с. Пастирському Чигиринського повіту Київської губернії.

підвіски та браслети з порожнистими кінцями) схематично замалював в своєму записнику О.С. Федоровський [Федоровский, Ф. 7, № 5]. В альбомі Г.Ф.Корзухіної з цієї колекції наведено 17 підвісок [Корзухіна, 1996. – Табл. 38, 1-17], 31 фібулу [Корзухіна, 1996. – Табл. 28, 12, 14; 30, 1-2; 31, 5-9; 32, 4-6; 34, 7, 9-13; 35, 6; 36, 1, 4-5, 7-15], 4 наручні браслети [Корзухіна, 1996. – Табл. 41, 1-2, 5-6] та бронзовий персень [Корзухіна, 1996. – Табл. 42, 3]. Із цих київських та московських знахідок 50 опубліковано в “Древностях Придніпровья” [Ханенко, Ханенко, 1899. – Табл. XXVII, 445; Ханенко, Ханенко, 1901. – Табл. V, 149-151, 160-167; VI, 176-181, 192, 193, 221, 222; XI, 282; XIII, 353/356, 357/373, 376, 377/378; Ханенко, Ханенко, 1907. – Табл. XX, 331-338, 400]. В одному з цих видань є інформація ще про 11 ювелірних виробів, знайдених на Пастирському городищі [Ханенко, Ханенко, 1901. – С. 24]. М.Ю. Брайтчевський, який опрацював московську колекцію в повоєнні роки, замалював 51 предмет: 29 фібул, 12 підвісок, 7 браслетів, 1 перстень та 2 залізні вироби. У НМІУ та Музеї історичних коштовностей України (далі МІКУ) до наших днів зберігаються прикраси з пастирських дореволюційних колекцій, які надійшли від Є.М. Терещенка (№№ 12860, 12861, 14217), Ф.Ф. Кундеревича (№ АС 12856)<sup>5</sup>, Богданова (№ 12302)<sup>6</sup>.

Буремні події, пов'язані з двома світовими та громадянською війнами, “культурні перетворення” доби соціалізму не обминули київські музеї та музейні колекції. В 1915 році було вивезено до Казані Церковно-археологічний музей Київської духовної академії, колекції якого повернулися назад далеко не в повному обсязі. В 1936 році було ліквідовано археологічний музей Київського університету. Неповними стали колекції НМІУ. Були розсіяні приватні колекції київських любителів старовини<sup>7</sup>.

За різних обставин частина речей пастирської колекції потрапила навіть за кордон. Так, пошкоджену зірчасту підвіску та нижні частини

<sup>5</sup> У фондах НМІУ зберігається каталог речей старовини приватної колекції Ф.Ф. Кундеревича. У ньому опис знахідок прив'язаний до таблиць ілюстрацій. Однак, з переплетеного в тверду обкладинку каталога, таблиці ілюстрацій дбайливо вирізано вздовж корінця оправ. Куди і коли вони поділися з каталогу ніхто не знає.

<sup>6</sup> В одній з робіт Г. Ф. Корзухіної двічі зазначено “М. Я. Тарновський (Богданов)” [Корзухіна, 1996. – С. 385, 388]. Тобто, Тарновський та Богданов були однією й тією ж особою.

<sup>7</sup> У наші дні до приватної колекції С.М. Платонова потрапило 4 срібні з порожнистими кінцями браслети. Їх власник переконаний, що вони походять із знайденого В.В. Хвойкою у 1898 році пастирського скарбу.



двох багатоголових ажурних фібул з Пастирського городища, разом з іншими знахідками з Середньої Наддніпрянщини, передав до Львова М.Ф. Біляшевський<sup>8</sup>. Спочатку вони зберігалися в музеї Львівського товариства ім. Т.Г. Шевченка, а після його ліквідації, в 1939 році потрапили до державного історичного музею [Брайчевський, 1952. – С. 105].

Вироби з Пастирського, які потрапили туди у 1944 році разом з іншими матеріалами з Подніпров'я, зберігаються й в Краківському археологічному музеї. Їх було записано як такі, що походять з Східної Малополющі і надійшли зі Львова. Однак, М. Парчевський довів, що ці речі походять з київської колекції. Серед них 5 виробів пастирського походження, які відомі за публікаціями в “Древностях Придніпровья” [Parczewski, 1991. – S. 116. – Rys. 1, 1-5]. У Кракові зберігаються деякі знахідки з Хацьок, кована антропоморфна фібула з Васиргелі, а ще 8 цілих та фрагментованих фібул позначені у М. Парчевського як знахідки з Середньої Наддніпрянщини, без точного місця їх знахідки. Такого населеного пункту як Васиргелі в Придніпров'ї немає. З цією фібулою сталася якась плутанина, мабуть, на початку шестидесятих років, коли цю колекцію було оброблено і записано, що вона походить з Малополющі. Для деяких фібул більш точну прив'язку зуміла зробити О.О. Щеглова<sup>9</sup>. Співставивши фібули, опубліковані М. Парчевським, з графічними та фотографічними матеріалами, що зберігаються в РА СІБ ІМК, вона ідентифікувала ще 3 цілих та 1 уламок багатоголових ажурних фібул та 1 антропоморфну, які було знайдено на Пастирському городищі [Parczewski, 1991. – S. 118. – Rys. 2, 3-5; S. 121. – Rys. 3, 1, 2]. Три з них були в колекції Ф.Ф.Кундереви́ча [Parczewski, 1991. – S. 118. – Rys. 2, 4, 5; S. 121. – Rys. 3, 1]. М. Парчевський опублікував ще одну багатоголову ажурну фібулу, яку О.О. Щеглова за архівними даними ідентифікувала з відомою застібкою із Канівщини [Parczewski, 1991. – S. 118. – Rys. 2, 2]. Однак вона настільки близька до опублікованої в “Древностях Придніпровья”, що обидві можна вважати відлитими за однією восковою моделлю.

Згодом М. Парчевський в Краківському археологічному музеї виявив ще 18 металевих предметів (фібули та деталі поясів) із Середньої Наддніпрянщини. Серед них є 2 фрагменти багатоголових ажурних фібул що походять з Пастирського

<sup>8</sup> У ті часи Галичина разом зі Львовом входила до складу Польщі.

<sup>9</sup> Автор висловлює ширю вдячність О.О. Щеглової за надану інформацію.

[Parczewski, 1993. – S. 116. – Rys. 2, 1, 3; S. 117. – Rys. 3, 1, 3]. Їх було опубліковано в дореволюційні часи [Ханенко, Ханенко, 1901. – Табл. VI, 181; Бобринский, 1901. – Рис. 74]. Як ці речі потрапили до Польщі невідомо. Однак, М. Парчевський засвідчує, що колекцію супроводжувала картка, на якій рукою доктора Г. Ленчіка написано “Дар музею в Прешові, р. 1936” [Parczewski, 1993. – S. 115]. Але лишається загадкою, від кого і коли цей “дар” надійшов до Прешова.

До краківської колекції потрапив й уламок багатоголової ажурної фібули, знайденої на правобережній частині Пастирського городища у 1938 р [Коршенко, Ф. 17, № 33. – С. 1]. У М. Парчевського її означено як таку, що походить з Наддніпрянщини, але на якій старий номер не читається [Parczewski, 1991. – S. 121. – Rys. 3, 2]. Однак, в одній з таблиць фонду Г.Ф. Корзухіної, що зберігається в РА СІБ ІМК, позначено, що її знайшов С.В. Коршенко в нижній частині Пастирського городища [Корзухина, Ф. 77. – Д. № 90. – л. 6]. Ця ж застібка є в альбомі Г.Ф. Корзухіної [Корзухина, 1996. – Табл. 33, 6].

Доля багатьох речей з Пастирського городища не відома. Досить значних збитків музейним колекціям завдано після розгрому в тридцяті роки київської школи археологів. В ті роки переважна більшість українських спеціалістів була фізично знищена, або ж перебувала у засланні. Проте значна колекція дореволюційних матеріалів з Пастирського до наших днів зберігається в НМІУ України та в МІКУ. В НМІУ нами обліковано 50 речей. Серед них 16 були виробами з чорним металів (наральники, мотички-тесла, серпи, сокири, меч тощо) та 34 – з кольорових металів та срібла (фібули, підвіски, браслети тощо). У МІКУ є 31 виріб (срібні браслети та оздоби кінського спорядження). Тобто, з дореволюційних надходжень на сьогодні в Києві зберігається 81 знахідка з Пастирського городища.

На жаль й ці вцілілі знахідки не завжди обліковано належним чином. Інколи вони означені як такі, для яких втрачено дані про їх місце знаходження, інколи ж до пастирської колекції зараховано речі, свідчення про які відсутні. Всі прикраси з срібла із НМІУ записано як пастирський скарб. Усі 15 срібних браслетів, що зберігаються в МІКУ, позначено як такі, що походять з розкопок В.В. Хвойки 1898 року і були передані до Київського художньо-промислового і наукового музею в 1907 році. Однак, для деяких матеріалів достеменно це встановити неможливо через втрачені старі інвентарні номери. Зокрема, до таких належать 2 браслети (новий інв. №№ АЗС 343, 549).

При перевірці з'ясувалося, що браслет під № 27022 (новий інв. № АЗС 853) походить не з розкопок В.В. Хвойки, а з колекції О.О. Бобринського і його місце знахідки не відоме. Однак, принагідно зауважимо, що достовірних поодиноких знахідок браслетів з порожнистими кінцями поза Пастирським немає. Якщо ж їх деінде й знайдено, то вони входили до складу скарбів (Зайцеве, Самгородок, Харівка).

Далі, в результаті співставлень записів нових інвентарних книг з старими було отримано дуже цікаві наслідки. Стосуються вони частини колекції МІКУ, де серед браслетів, які ніби то походять з колекції Б.І. Ханенка, було виділено 5, які поступили в 1905 р від Є.М. Терещенка ( №№ 845 (№ 10623), 846 (10624), 855 (10625), 856 (10618), 857 (10619)<sup>10</sup>. Походять вони з розкопок Пастирського городища В.В. Хвойки. Колекцію браслетів Є.М. Терещенка, яка, мабуть, раніше була відділена від основних пастирських знахідок, опублікувала Г.Ф. Корзухіна як такі, що могли походити з Києва [Корзухіна, 1955. – С. 77. – Рис. 6, 1-5]. Наші спостереження повністю спростовують таку можливість. Колекція браслетів Є.М. Терещенка, без сумніву, походить з Пастирського городища.

Як не дивно, але плутанина з пастирськими матеріалами на цьому не закінчується. Незважаючи на те, що існує повна публікація Пастирського скарбу 1949 року [Брайчевський, 1952. – С. 161-173], до його складу долучено ще й 2 срібні сережки (№№ 2234/1, 2234/2), які було знайдено в одній з напівземлянок лише в 1955 році.

Пастирський скарб 1949 року та пара срібних підвісок з розкопок М. Ю. Брайчевського поступили до МІКУ в 1969 році. Інші ж матеріали з його розкопок зберігаються в археологічному музеї та фондах Інституту археології НАН України. Здобутки польових розкопок дев'яностих років передано до Черкаського обласного краєзнавчого музею. Найімовірніше, що на Пастирському городищі було викопано у 2003 чи 2004 році так звані “чорними археологами” цілу та фрагменти фібул, які надійшли до приватної колекції<sup>11</sup>.

На сьогодні з Пастирського городища обліковано понад 200 виробів прикладного ювелірного мистецтва. То предмети з бронзи або міді, срібла, а іноді й золота. Їх репрезентують фібули, підвіски, наручні браслети, рідше ремінні оздобы портупей та кінського спорядження.

\* \* \*

<sup>10</sup> У дужках вказано старі інвентарні номери.

<sup>11</sup> Автор висловлює вдячність М. Леваді за надану інформацію про цю колекцію.

Фібули відомі як за публікаціями, так і за фондovими колекціями різних музеїв. Велика їх підбірка (26 екз.) міститься в “Древностях Придніпровья” [Ханенко, Ханенко, 1901. – Табл. V, 149-151, 160-167, 221; Табл. VI, 176-181; Ханенко, Ханенко, 1907. – Табл. XX, 331-336, 400]. Ще про 5 застібок є відомості в дореволюційних публікаціях [Бобринский, 1901. – Табл. I, 11; V, 8; Бобринский, 1907. – Рис. 33-35]. Добре відома багатоголова ажурна фібула із зібрання, ліквідованого в тридцяті, роки археологічного музею Київського університету (№ 5377) та 4 застібки із знахідок кінця сорокових – середини п'ятидесятих років [Брайчевський, 1951. – С. 161. – Рис. 46, 5-7; Брайчевський, 1957. – С. 107. – Рис. 1, 2]. Частина з опублікованих та неопублікованих фібул збереглася до наших днів. Найбільша їх колекція є в ДІМ – 23 екземпляри. В НМІУ є 5 застібок з Пастирського городища (№№ В – 1562, 3/2; В – 2150; В – 4574/20; В – 4574/21; В – 4774/22). Уламки 2 багатоголових ажурних фібул зберігаються у Львові [Брайчевський, 1952. – С. 109. – Табл. 2, 29, 30], а 11 – в Кракові [Parczewski, 1991. – S. 116. – Rys. 1, 1-4; Rys. 2, 3-5; Rys. 3, 1, 1; Parczewski, 1993. – Rys. 2, 1, 3]. Фотографії 5 фібул з Пастирського городища наведено в археологічному каталозі, що є в розпорядженні німецьких археологів, який було складено в роки гітлерівської окупації м. Києва (№№ 12795, 13042, 13070, 13086, 13095). Усі ці фібули, одну з яких опубліковано в “Древностях Придніпровья” [Ханенко, Ханенко, 1901. – Табл. V, 149] в фондах НМІУ відсутні. Можливо, що їх було вивезено до Німеччини. В альбомі Г.Ф. Корзухіної наведено ромбічний, з гладкою поверхнею щиток пальчатої фібули [Корзухіна, 1996. – Табл. 28, 7], схематичний малюнок якої зробив ще О.А. Спіцин [Корзухіна, 1996. – Табл. 94, 31]. У цьому ж альбомі наведено трипалу бронзову фібулу невеликих розмірів, знайдено на Пастирському городищі [Корзухіна, 1996. – Табл. 28, 5]. Трипалі застібки були характерними для V ст, хоча зрідка вони трапляються й на пам'ятках VII ст. [Petre, 1987. – Pl. 141, 233, b]. В об'єктах Пастирського городища та у місцевих жителів було здобуто 6 фібул в дев'яності роки минулого століття. До Пастирського скарбу 1949 року входило 3 платівчаті антропоморфні фібули [Брайчевський, 1952. – Табл. 1, 1-3], а ще 2 було в скарбі 1992 року [Приходнюк, 1995. – С. 107. – Мал. 2, 1, 2].

Не зважаючи на розпорошеність колекцій та неповноту публікацій, нами обліковано 119 фібул із бронзи та срібла, які було знайдено на Пастирському городищі. Вони розподіляються на литі та ковани. Литі дуже різноманітні – пальчаті,

зооморфні, антропоморфні та багатоголові ажурні. Ковані представлені лише великими антропоморфними виробами. Спільною ознакою цих фібул є двоштиткова конструкція. Обидва щитки з'єднано між собою вузькою прямою або дугоподібною перетинкою.

Голівки пальчатих фібул за зовнішнім, напівовальним контуром оснащено радіально розташованими пальцевими відростками, а ніжки у вигляді подовженого, переважно ромбічного щитка мають на кінці реалістично виконану або стилізовану антропо- або зооморфну голівку. Пальчаті застібки (29 екз.) поділяються на дві групи – невеликі вироби дунайського типу довжиною 4-7 см (19 екз.) та великі, дніпровські, довжиною 10-17,5 см (10 екз.). У свою чергу дунайські бувають п'яти (16 екз.) або семи (3 екз.) палими.

П'ятипалі дунайські фібули в залежності від оформлення ніжки, декору щитків тощо, розподіляються за кількома підгрупами.

**I-A.** Фібула з гладенькими неорнаментованими щитками. Кінець ніжки завершується стилізованою голівкою, а сторони її прикрашено двома парами виступів. Довжина 4,7 см (рис. 34, 4) Аналогічні вироби відомі на могильнику Сарата-Монтеору та поселенні Сучава-Шипот в Румунії [Teodor, 1992. – P. 147. – Fig. 6, 6, 8], на могильниках із Шауфельсдорфа (2 екз.) і Лелескен у Пруссії [Kühn, 1956. – Taf. XXI, 18, 19], на поселенні Горошова в Середньому Подністров'ї [Баран, Пачкова, 1975. – С. 95. – Рис. 8].

**I-B.** Фібула з вузькою ніжкою, оздобленою по боках стилізованими голівками птахів, а на кінці – маскою. Довжина 4 см (рис. 31, 5). Схожу застібку знайдено в Пергамоні, що в азійській частині Турції [Werner, 1950. – Taf. 30, 40].

**I-B.** Фібули (2 екз.) з широкими ніжками, прикрашеними за контуром трьома парами округлих виступів. Поля голівок заштриховано вертикальними, а ніжок – горизонтальними лініями. Довжина по 5 см (рис. 31, 2; 32, 1; фото. 10, 3). Ідентичні вироби походять з Нових Банівців і Неготина в Югославії [Csallany, 1961. – Taf. CCXIII, 3, 7], Келлерена і Даумена в Пруссії [Kühn, 1956. – Taf. VII, 3; VII, 4; VII, 5].

**I-G.** Фібули (3 екз.) ромбічні ніжки яких в верхній частині оздоблено парою виступаючих за контур пташиних голівок, а нижче – двома парами круглих виступів. Поля ніжок оздоблено канелюрами, які окреслюють ромб, а голівки – напівовальними суцільними або пунктирними виступами чи зигзагами. Довжина 6,5-6,7 см (рис. 31, 9; 32, 2; 33, 4; фото. 10, 1). Про фрагмент такої фібули (№ 13080; ас 12782) згадується в каталозі

Г.Ф. Корзухіної. Однак, вона до наших днів не збереглася [Козухина, 1996. – С. 378. – № 7333]. Такі застібки походять з Булета, Ізвоаре, Фаркаселі, Михайлешті та Мунтенії з території Румунії [Teodor, 1992. – P. 145. – Fig. 4, 4-7; Fidler, 1992. – В. II. – Abb. 19, 16-18], Бачко Петрово з Середнього Подунав'я [Jančovič Милица и Борбе, 1990. – С. 73. – Рис. 8, 3], з Македонії [Pallas, 1981. – S. 288. – Fig. 4], з поселення Ханська II в Молдові [Рафалович, 1972. – С. 33. – Рис. 3, 1], з могильників Даумен, Шауфельсдорф, Мінгфен, Ландскрон, Келлерен, Варвен в Північній Пруссії [Kühn, 1956. – Taf. XXI, 6; XXII, 7-11]. По одній аналогічній фібулі знайдено при розкопках могильників із Лучистого, Скалистого та Херсонесу в Криму [Айбабин, 1990. – С. 199. – Рис. 20, 5-7; Веймарн, Айбабин, 1993. – С. 51. – Рис. 31, 28].

**I-D.** Фібули (2 екз.) зі специфічно оформленою ніжкою, контур якої оздоблено 8 парами направленими всередину дзьобоподібними виступами, що утворюють досить складний контур. Її поле прикрашено округлими виступами, що вписуються в ромб, а поле голівки – двома рифленими бобоподібними рельєфами. Довжина 7 см (рис. 31, 11; 34, 1). Вироби цієї підгрупи знайдено в Пекарях та Люгарах на Середньому Дніпрі [Корзухіна, 1996. – С. 669. – Табл. 79, 6, 7], Царичиному Граді в Середньому Подунав'ї [Седов, 1979. – С. 129. – Рис. 23, 2], Сармізегетузі і Вергелі в Трансільванії [Werner, 1950. – Taf. 30, 37; Csallany, 1961. – Tabl. CCLXII, 32], Кішкьороші і Земплен Граді в Угорщині [Laszló, Wolf, 1993. – P. 115. – Кер. 6, 11], Дем'янові у Верхньому Подністров'ї [Баран, 1972. – С. 52. – Рис. 18, 9], Лучистому на південному узбережжі Криму [Айбабин, 1990. – С. 199. – Рис. 20, 2].

**I-E.** Серед замальовок О.А. Спіцина є схематичне зображення фібула з ніжкою щитоподібної форми, що поступово звужується до досить реалістичної личини на кінці. По боках є 6 невеликих виступів. Ширина ніжки дорівнює ширині голівки. (рис. 35, 10). З Пастирського походить фрагмент аналогічної фібули з відламаною голівкою. Ніжка ромбічна з вигнутими сторонами, кінець якої завершується реалістично виконаною голівкою чоловіка. Поле гладке, окантоване за краєм двома пружками (рис. 35, 6). На інших територіях прямих аналогій цій застібці немає. Стилiстично найбільш близька до неї фібула з Лаці в Далмації [Werner, 1950. – Taf. 31, 55].

У каталозі Г.Ф. Корзухіної є не дуже чіткі описи ще двох втрачених фібул, які неможливо віднести до певної підгрупи дунайських застібок. Про першу (№ 13094; ас 12779) сказано: "Фібула

пальчата. На верхньому щитку здвоєні спіралі в ободку із крапок. На нижньому, з чотирма відростками – ромб. Довжина 6,7 см” [Корзухина, 1996. – С. 379, № 73, 3б]. Про другу (№ 14224) – фібула пальчата “із сплаву, голівку її прикрашено чотирма шипаками, нижня частина з шістьма кульками і різним рельєфним орнаментом” [Корзухина, 1996. – С. 379. – № 73, 4а].

**II-A.** Фібула з вузькою видовженою ніжкою, що завершується голівкою тварини, її контур оснащено трьома парами кільцеподібних виступів з отворами. Нижні, що прилягають до голівки, складаються з двох пар спарених кілець. Поля щитків оснащено завитками. На ніжці завитки розділено поздовжнім пружком. Довжина 13 см (рис. 35, 10). Орнамент та оформлення кінця ніжки спареними кільцями є характерною ознакою фібул типу “Аквілея”, поширених в Італії та Подунав’ї в другій половині V – першій половині VI ст [Czalan, 1961. – Tabl. CCVII, 5, 6; Vinski, 1978, Tabl. XI, 3; Vierbrauer, 1975. – Tabl. XLII, 1, 2; Fidler, 1992. – S. 97. – Abb. 17, 1, 4, 5, 8, 9], які У. Фідлер відніс до застібок германського типу [Fidler, 1992. – S. 92-98]. На інших територіях їх знайдено в Криму [Айбабин, 1990. – С. 194. – Рис. 115, 5, 6; С. 195. – Рис. 16, 1, 3; Айбабин, Хайрединова, 1996. – С. 499. – Рис. 4, 1, 2; Казанский, 1996. – С. 572. – Рис. 4, 1, 3; С. 575. – Рис. 7, 1, 4; С. 577. – Рис. 9, 10, 11; С. 579. – Рис. 11, 1, 2], на Кубані [Покровский, 1936. – Рис. 3]. У Криму вони доживають до кінця VII ст [Айбабин, 1990. – С. 22]. Стилістично близькі застібки були серед речей скарбів VII ст. із Великих Будків [Горюнова, 1992. – С. 138. – Рис. 1, 1] та Трубчевська [Приходнюк, Падин, Тихонов, 1996. – С. 80. – Рис. 1, 1; С. 81. – Рис. 2, 2; С. 82. – Рис. 3, 2], знайдено їх в Черкасах, Хмільній, Берестівці та інших місцях Середньої Наддніпряниці [Корзухина, 1996. – С. 669. – Табл. 79, 3, 15; С. 670. – Табл. 80, 2, 11; С. 671. – Табл. 81, 3; С. 697. – Табл. 107, б].

**II-B.** Фібула з гладкою неорнаментованою ніжкою, кінець якої обломаний, а поле голівки прикрашено пружками, що радіально розходяться від центру (рис. 34,3). Такий орнаментальний мотив буває на готських п’ятипалих фібулах [Казанский, 1996. – С. 571. – Рис. 3, 18].

Семипалі фібули дунайського типу з Пастирського городища малочисельні і відносяться до двох підгруп.

**III-A.** Фібула з ніжкою трикутних обрисів. За верхнім контуром її оздоблено парою пташиних голівок, з’єднаних з корпусом загнутими дзьобами таким чином, що утворилися отвори. Ще два таких же отвори розташовані внизу, біля виступу

рифленої частини ніжки. Пальцеві відростки на голівці прикрашено круглими заглибленнями. Густо нанесеними крапками вкрито й центральні частини щитків. Довжина фібули 6 см (рис. 36, 2; фото. 11, 3). Прямих аналогій їй немає, але стилістично близькі застібки походять з Драниць в Румунії [Teodor, 1992. – P. 144. – Fig. 3, 10; Fidler, 1992. – Abb. 19, 11], Даумена і Келлярена в Північній Пруссії [Kühn, 1956. – Taf. XXII, 19, 24], Пергамона в Турції [Werner, 1950. – Taf. 22, 20].

**III-B.** Два фрагменти однієї фібули, від якої збереглася голівка, поле якої прикрашено врізними завитками а кінець ніжки у вигляді досить реалістично виконаної людської голівки (рис. 37, 1). Корпус ніжки відсутній. Найімовірніше, що за його боковими контурами було дві пари пташиних голівок, як на фібулі з Гімбоша, Веля і Чернешти в Румунії [Werner, 1950. – Taf. 29, 15, 16; Csallany, 1961. – Tabl. CCXXIII, 1, 5; Teodor, 1992. – P. 143. – Fig. 2, 1, 4-6].

У “Древностях Придніпровья” опубліковано фібулу, яка складалася із з’єднаних разом (але не співпадаючих зламами) порівняно невеликої семипалої голівки і великої ромбічної ніжки з мордою тварини на кінці [Ханенко, 1901. – Табл. V, 162], Окрім диспропорції цих деталей, владає у вічі і дисгармонія орнаментативної площини-завитків на голівці і кілець на ніжці (рис. 31, 8). Найімовірніше, що в цьому випадку було штучно об’єднано разом деталі двох фібул різних груп – дунайської та дніпровської. Розміри і орнаментативність голівки повністю ідентичні голівці фібули з Гімбоша [Werner, 1950. – Tabl. 31, 1]. Це дозволяє вважати її фрагментом застібки підгрупи II-B.

У каталозі Г.Ф.Корзухіної наведено опис пальчатої фібули (№ 14213: ас 12286), яка до наших днів не збереглася. “Фібула пальчата лита. Нижній трикутний щиток складається із зустрічних дужок більш дрібних внизу, ніж зверху. Внизу виступ вкритий рубчиками. Дужка плоска. Довжина 6,6 см” [Корзухина, 1996. – Табл. 97, 3, 4]. Такі специфічні фібули поширені в Східній Пруссії [Kühn, 1956. – Taf. XX, 4-11; XXI, 12-14]. У Середньому Подніпров’ї вони невідомі, тому викликає сумніви походження цієї застібки з Пастирського, або ж правильне визначення її типу.

Великі фібули, які належать до групи дніпровських, переважно досить стандартні, їх об’єднують великі розміри, овальна голівка, ромбічна ніжка з головою звіра на кінці та інше. На перший погляд вони видаються складними “але їх декор, - писав А.К. Амброз, - по суті, простий: це досить стандартні голови звірів, показані в фас, з перебільшено виступаючими надбрів’ями і

ніздрями, зі зморщеним у виширі переніссям; голови хижих птахів з довгими, звичайно жолобкуватими масивними дзьобами; іноді їх доповнює пара ніби то нахилених профільних звіриних голів з перебільшено витягнутою верхньою щелепою і витягнутим язиком. Останній мотив взято із Скандинавії, а в кінцевому підсумку це переробка пізньоантичних левів і грифонів і на континенті звичайно так схематизовані і спотворені, що розпізнаються лише за аналогіями. Все це доповнюється і об'єднується рельєфною, звичайно спіральною орнаментикою, виконаною в різній техніці (аж до імітації циркулем), але завжди надаючи фібулі неясну мерехтливу поверхню, створюючи враження більшого декоративного багатства. Так що всі елементи пальчатих фібул при чисельності їх варіантів досить прості і визначаються легко" [Амброз, 1998. – С. 179]. Ті, що походять з Пастирського городища розподіляються на такі підгрупи.

**IV-А.** Фібули (2 екз.) з п'ятьма пальцевими відростками за овалом голівки, ромбічною ніжкою, кінець якої завершується досить стилізованою голівкою звіра. Контури ніжок оздоблено однією або трьома парами невеликих круглих виступів з концентричними колами. Поля платівок прикрашено дрібними, безсистемно нанесеними крапками і колами. Довжина 11,5-13,5 см (рис. 31, 1; 37, 2). У однієї поля перехрещено заглибленими лініями. Очевидно, до цієї ж підгрупи належить й аналогічна ромбічна ніжка, але з S-подібними завитками (рис. 31, 6). Ці застібки добре вписуються в комплекси дніпровських пальчатих фібул, знайдених в Києві, Черкасах, Берестянці, Букрині, Верем'ї, Дударах та інших місцях Середньої Наддніпрянщини [Werner, 1950. – Taf. 36, 2, 6; 37, 1, 12, 14; 39, 26, 29, 30]. Особливо вони типові для комплексів лісостепових Дніпровських скарбів мартинівського типу [Рыбаков, 1953. – С. 64. – Рис. 11; С. 65. – Рис. 12; С. 77. – Рис. 17, 1; Гавритухин, Обломский, 1995. – С. 189. – Рис. 3, 1; С. 140. – Рис. 4, 1; Приходнюк, Падин, Тихонов, 1996. – С. 81. – Рис. 2, 1-3; С. 82. – Рис. 3, 1, 2; С. 84. – Рис. 5; С. 85. – Рис. 6]. Такі застібки трапляються на ранньосередньовічних могильниках Криму [Репников, 1906. – Табл. VI, 1, 7; Айбабин, 1990. – С. 196. – Рис. 17, 1-6; С. 197. – Рис. 18, 1, 2, 6; С. 198. – Рис. 19, 1, 2]. Іноді вони зустрічаються на території Угорщини [Werner, 1950. – Taf. 36, 4, 5; 39, 23], північно-західної [Werner, 1950. – Taf. 38, 15] та північно-східної Європи [Werner, 1950. – Taf. 37, 9].

**IV-Б.** Фібули (4 екз.), які оснащено за овалом верхнього щитка бордюром із пташиних голівок, з'єднаних між собою загнутими дзьобами. Ніжки

такі ж як у попередньої підгрупи фібул, їх кінець завершує реалістично виконана голівка звіра. Поля щитків прикрашено рельєфними кільцями. Довжина 10-16 см (рис. 31, 3; 34, 1; 35, 1; 36, 1; 37, 7; фото. 12, 1). До цієї ж підгрупи можна віднести й велику ромбічну ніжку, оздоблену колами та мордою звіра (рис. 31, 8). Аналогічні вироби знайдено в Києві, Балаклеї, Волосському, Ігрени, Більську та інших місцях Середньої Наддніпрянщини [Werner, 1950. – Taf. 40, 34, 40, 41; Рыбаков, 1953. – С. 58. – Рис. 9, 3; С. 59. – Рис. 10, 9; Шрамко, 1980. – С. 74-78]. Були вони в складі Козієвського і Трубчевського скарбів [Щеглова, 1990. – С. 198. – Рис. 7, 10; Приходнюк, Падин, Тихонов, 1996. – С. 81. – Рис. 2, 4; С. 83. – Рис. 4]. У Криму такі застібки знайдено на могильнику Суук-Су та в Керчі [Репников, 1906. – Табл. VI, 3, 6; VII, 1; Айбабин, 1990. – С. 197. – Рис. 18, 3-5]. Іноді вони зустрічаються на території Північно-Західної Європи [Werner, 1950. – Taf. 38, 18, 40, 36, 37; Lfngas, 1989. – S. 154].

**IV-В.** Фібула, верхній овал якої завершує людська голівка, яку з двох сторін "кусають" змії. На верхньому щитку, нижче антропо-зооморфного сюжету, розташована пара орлиних голівок з сильно загнутими дзьобами. Три пари таких же голівок прикрашають периметр ромбічної ніжки. Довжина фібули 17 см (рис. 31, 7). Поле голівки прикрашено S-подібними, а ніжки – кільцеподібним орнаментом. Точно таку ж фібулу знайдено в с. Хмільна в Нижньому Пороссі [Корзухина, 1996. – Табл. 82, 2].

Самостійні групи складають зооморфні та багатоголові ажурні фібули, в основі яких трикутний верхній і подовжений, різних конфігурацій нижній щиток. Їх з'єднує між собою тонка перетинка. Поверхня фібул переважно гладенька, декоративність більш притаманна їх контуру та ажурним прорізам. "Антропо-зооморфні фібули названо так, - підкреслював А.К. Амброз, - через часту появу на них голівок людини, а головне, через безліч тваринних мотивів: тут проступають голови ніби-то козлів, лосів, коней, півнів, качок, змії, причому вони проглядаються смутно, перемінливо: варто фібулу перевернути – і голови козлів перетворюються на пташині, змії мають другу голову замість хвоста, шиї козлів неприродно довгі і звивисті. Образи дніпровських фібул не виглядають взятими прямо з природи, їх строкатість і нестійкість поєднання говорить швидше про якийсь процес становлення, про еволюцію від образів неясних до більш сталих, що впізнаються" [Амброз, 1998. – С. 179]. Ці образи взято з візантійського та готського мотивів металообробного мистецтва.

Нами обліковано 49 таких виробів, знайдених на Пастирському городищі. Серед них 3 зооморфних і 46 багатоголових ажурних.

**V-A.** Зооморфні фібули (2 екз.) мають на верхньому трикутних обрисів щитку пару, розвернутих в протилежні сторони, профільних зооморфних голівок. Нижній щиток лопатоподібний з гладенькою поверхнею. Довжина 6 см (рис. 38, 1). З Пастирського походить ще один лопатоподібний щиток, котрий міг бути деталлю такої ж застібки (рис. 37, 5). Вироби цієї групи поширені переважно в Середній Наддніпрянщині [Березовец, 1963. – С. 152. – Рис. 4, 4; Приходнюк, 1985. – С. 119. – Рис. 11, 4, 5]. По одній такій фібулі знайдено в с. Поставмуки на Полтавщині [Корзухина, 1996. – Табл. 87, 9], Пузинське в Поосколлі [Николаєнко, 1988. – С. 124. – Рис. 3, 12], а ще одна входила до складу скарбу із Трубчевська [Приходнюк, Падин, Тихонов, 1996. – С. 81. – Рис. 2, 6]. На інших територіях вони трапляються лише в Криму [Айбабин, 1990. – С. 192. – Рис. 13, 7, 8].

Групу багатоголових фібул представляють ажурні вироби з багатьма зооморфними та антропоморфними деталями. Ніжка у них завершується голівкою тварини або людини. Є екземпляри, позбавлені антропоморфних рис. Тому невдалим слід вважати визначення їх як “зоо-антропоморфні” або “антропо-зооморфні”. Їх краще називати багатоголовими ажурними, серед котрих є вироби з голівками птахів, тварин та людей.

**VI-A.** Фібула струнких пропорцій, голівка та верхня частина ніжки якої оздоблено двома парами пташиних голівок на довгих вигнутих шиях, їх загнуті дзьоби з'єднані з корпусом. На кінці ніжки голівка тварини. Довжина 9,5 см (рис. 38, 2).

**VI-B.** Фібули (8 екз.) у яких пара рогатих морд відділена від трикутного щитка округлими отворами. Двома профільними рогатими голівками оснащено й контур ніжки, а її кінець – мордою тварини. Довжина 7,3-7,5 см (рис. 36, 6; 37, 3, 4, 6; 38, 3, 4; 42, 3; фото. 11, 6). За межами Пастирського городища такі вироби зустрічаються в Середній Наддніпрянщині [Корзухина, 1936. – Табл. 87, 6, 11]. Одну таку застібку знайдено на слов'янському поселенні Ханська II в Молдові [Постикэ, 1985 – С. 157 – Рис. 1, 6; Postica, 1994. – Fig. 5; Cornan, 1996 – P. 178 – Fig. 4, 5], дві походить із с. Крнаре в Південній частині Болгарії [Daskalov, Dimitrov, 1999. – S. 77. – Abb. 2, 1, 2], а ще одна - з с. Врбас у Воеводині [Daskalov, Dimitrov, 1999. – S. 76. – Abb. 1].

**VI-B.** Фібула у якої профіль верхнього трикутного щитка оснащено парою повернених у різні сторони рогатими голівками. Дві пари таких же

зооморфних голівок є на верхній частині та середині ромбічної ніжки. Кінець її обламаний, але збереглася верхня частина великої голови тварини, з круглими отворами на місці очей. Поля щитків прикрашено “ялинковим” орнаментом (рис. 34, 7). Стилистично однорідні застібки були в Мартинівському [Приходнюк, Шовкопляс, Ольговский, Струина, 1991. – С. 275. – Рис. 11, 1, 2], Козієвському [Корзухина, 1996. – Табл. 48, 5, 6], Великобудківському [Горюнова, 1992. – С. 138. – Рис. 1, 15], Трубчевському [Приходнюк, Падин, Тихонов, 1996. – С. 82. – Рис. 3, 4] скарбах. Такі ж вироби знайдено в Волосському [Корзухина, 1996. – Табл. 108, 3] і Жаботині в Подніпров'ї. Зустрічаються вони й на південному узбережжі Кримського півострова [Айбабин, 1990. – Рис. 13, 1-3] та іноді на території Угорщини [Garam, 2004. – S. 97. – Кер. 5, 1].

**VI-G.** Фібули (4 екз.) в яких повернені в різні сторони рогаті голівки на коротких, майже прямих шиях, виходять за межі основи трикутного щитка і з'єднані довгими вузькими перетинками з рогатими голівками, розташованими на верхній частині ніжки. Третя, центральна перетинка масивніша. Кінець ніжки завершує голова звіра. У цих фібул буває від 4 до 6 ажурних прорізів. Довжина 5,5-9,0 см (рис. 38, 6; 39, 1; 40, 5, 6).

Аналогічні застібки походять з сіл Ісайок та Григорівки в Середньому Придніпров'ї [Петропавловський, 1993. – С. 165. – Рис. 24, 4; Корзухина, 1996. – Табл. 87, 3].

**VI-D.** Фібули (15 екз.) у яких пара голівок звірів або птахів з'єднані з основою трикутного щитка, а нижче – перетинками з верхнім зрізом ніжки, яка завершується великою, іноді сильно стилізованою голівкою тварини або людини. На полях 8 прорізів. Довжина 5,5-12,0 см (рис. 32, 3; 33, 3; 35, 3-5, 7; 36, 7; 39, 2; 40, 1-4; 41, 5; 42, 2; фото. 11, 1). Схожі застібки знайдено в Стеблеві, Лебедеві, Тростянці, Михайлівці та інших місцях Середньої Наддніпрянщини [Брайчевський, 1952. – С. 108. – Табл. 1, 1; Корзухина, 1996. – Табл. 88, 1-5, 9].

**VI-E.** Фібули (5 екз.) дуже схожі на попередні, але в них зооморфні голівки верхнього щитка мають тонкі вигнуті шиї. Ніжка завершується голівкою тварини або людини. У них є від 6 до 8 прорізів на корпусі. Довжина 4-7 см (рис. 32, 6; 35, 5; 41, 1; фото. 11, 5). Аналогічні вироби походять з Великої Андрусівки, Степанців, Кузьмина в Середньому Придніпров'ї [Березовец, 1969. – С. 58-71; Корзухина, 1996. – Табл. 88, 7, 8].

З Пастирського городища походить ще 6 ніжок з ажурними прорізами та зооморфними голівками на кінці (рис. 32, 1; 34, 4; 37, 8; 41, 3; 42, 6, 7).

У каталозі Г.Ф. Корзухіної є короткі відомості ще про 8 фібул, які самі та їх малюнки не збереглися (№ 13085; ас 12320; 13082; ас 12291; ас 12287; ас 12775; ас 12771; 14214; ас 12640; 13097; ас 12772) [Корзухіна, 1996. – С. 383. – № 78; С. 384. – № 88; С. 385. – № 100; С. 387. – №№ 123-127]. Ці застібки та уламки 6 ніжок можуть належати до будь-якої з підгруп багатоголових ажурних фібул.

**VI-Є.** Фібула, що вирізняється великими розмірами та великою кількістю рогатих голівок (пара на верхньому та дві пари на нижньому щитках), з досить реалістично виконаною личиною на кінці ніжки та наявністю 10 ажурних отворів на корпусі. Довжина 15 см (рис. 43, 1).

**VI-Ж.** Фібула з сильно стилізованими голівками на корпусі та кінці ніжки. На полі 10 прорізів. Довжина 11,5 см (рис. 38, 9).

**VI-З.** Фібула у якої на корпусі є три пари (одна на верхньому і дві на нижньому щитках) пташиних профілів. Вони нагадують водоплавних птахів, але з хижо загнутими дзьобами. Ніжка завершується стилізованою личиною. На корпусі 6 ажурних прорізів. Довжина 13,8 см (рис. 38,9). За композицією ця застібка найбільш близька до фібули з Блажків в Середній Наддніпрянщині [Рыбаков, 1953 – С. 94. – Рис. 24, 2].

Серед металевих ювелірних виробів Пастирського городища вирізняються дві фібули, одна – з трикутною голівкою, а друга – з однаковими щитками.

**VII-А.** Фібула двощиткова, бронзова ливарної роботи довжиною 4,4 см, має трикутну голівку з кулькоподібними виступами на кінцях. Її щиток із округлим потовщенням на звуженій ніжці. Верх ніжки оздоблено парою повернених в протилежні сторони голівками птахів із хижо загнутим дзьобами. Щитки з'єднано вузькою перетинкою (рис. 34, 2). Фібули з трикутною голівкою, але подовженою вузькою ніжкою набули поширення в середині V ст в Подунав'ї [Tejral, 1982. – S. 93; Tejral, 1995. – Abb. 29, 12]. Відомі вони й у Середньому Подніпров'ї [Kazanski, 1996. – P. 569. – Fig. 2, 14, 16]. Застібки з трикутною голівкою, але модифікованою ніжкою трапляються й у наступні часи (VI ст.). Вони відомі в Середній Європі [Vinski, 1964. – S. 101-116], на Кавказі [Амброз, 1989. – Ч. 51. – Рис. 6, 2, 3] та Приураллі [Сунгатов, 1998. – С. 210. – Рис. 3, 8].

**VIII-А.** Фібула з двома, майже однаковими щитками підпрямокутної форми, кінці яких завершуються тупими кутами. Довжина 5 см (рис. 36, 4; фото. 11, 2). Застібку такої ж конфігурації знайдено на території Дніпровського Надпоріжжя [Приходнюк, 1985. – С. 119. – Рис. 11, 6].

Велику пастирську колекцію складають антропоморфні литі (29 екз.) фібули. Щитки їх з'єднані між собою тонкою перетинкою. Бувають сильно стилізовані застібки, які лише віддалено нагадують людську подобу та досить реалістично виконані фігурки, в котрих не важко впізнаються жіночий силует.

**IX-А.** Фібула, що складається з двох гладеньких, майже однакових щитків напівовальної форми. Верхній завершує напівкруглий, відділений манжетом виступ, а нижній – направлені в протилежні сторони “ніжки”. Довжина 6 см (рис. 44, 1). Схожу фібулу знайдено в Києві [Корзухіна, 1986. – Табл. 94, 1].

**IX-Б.** Фібула струнких пропорцій, у якої один щиток довший від іншого. Їхні кінці оздоблено ромбічними виступами. Контур обрамлено витим валиком, що нагадує мотузку. Довжина 8,5 см (рис. 45, 2).

**IX-В.** Фібули (6 екз.) з ідентичними серцеподібними щитками і ромбічним виступом на кінці одного з них. Кінець другого оздоблено ромбом з каплеподібним завершенням, або ж розверненими в протилежні сторони “ніжками”. Поля щитків гладенькі. Іноді вони обрамлені за краєм контура рельєфним нерозчленованим валиком або ж валиком з поперечними насічками. Довжина 5,8-7,5 см (рис. 33, 1; 44, 3; 45, 3). Близькі за стилем вироби знайдено на території Середньої Наддніпрянщини [Корзухіна, 1996. – Табл. 89, 7; 36, 2, 3] і на поселенні Ханська II в Молдові [Рикман, Рафалович, Хынку, 1971. – С. 64. – Рис. 9, 2, 3; Хынку, 1978 – Рис. 113].

**IX-Г.** Фібули (5 екз.) у яких один щиток напівовальний з ромбічним виступом на кінці, а другий майже круглий з ромбічним або подовженим виступом, з зигзагоподібними краями. Щитки оконтурено нерозчленованим валиком, або ж валиком з насічками. На полях, біля основи щитків іноді є круглі випуклості. Довжина 6,0-7,5 см (рис. 32, 5; 44, 2; 45, 1; фото. 10, 2). Схожу фібулу знайдено в с. Степанцях на Середньому Дніпрі [Корзухіна, 1996. – Табл. 89, 4], а ще одну – в слов'янському ранньосередньовічному житлі № 274 на поселенні Ханська II в Молдові [Postica, 1992 – Fig. 39, 1; Corman, 1998 – P.178. – Fig. 4, 6].

**IX-Д.** Фібули (11 екз.) з добре вираженими антропоморфними рисами. Один щиток в формі верхньої частини тулуба людини, закінчується овальним виступом, іноді оздобленим личиною, а другий – має два, направлені в різні сторони виступи, що імітують ноги. Контури щитків обведено витими валиками. Довжина 6,5-7,5 см (рис. 44, 4, 8, 10-13; 36, 3; 41, 2; 42, 1; 45, 3-5; фото 11, 4).



**Аналогічні фібули зустрічаються переважно в Середній Наддніпрянщині [Корзухіна, 1996. – Табл. 89, 10, 11].**

Нами обліковано фрагменти 9 маловиразних литих антропоморфних фібул (рис. 44, 5-7; 45, 6). У каталозі Г.Ф. Корзухіної є описи ще 5 антропоморфних фібул, але без їхнього графічного зображення малюнків (№ ас 12775, № ас 12771, № 12287, № 12640, № 13097, ас 12772) [Корзухіна, 1996. – С. 387, № 123-127].

За технологією виготовлення виділяється підгрупа великих срібних кованих платівчатих антропоморфних фібул (8 екз.).

**Х-А.** Фібули (2 екз.) з майже круглими витягнутими щитками, кінці яких завершуються круглими виступами. Довжина 20 см (рис. 44, 14).

**Х-Б.** Фібули (2 екз.) зі схожими овальними щитками. На одному круглий, а на другому - подовжений виступи. Довжина 13,5 см (рис. 46, 1, 2; фото. 14, 1, 2).

**Х-В.** Фібули (2 екз.) з серцеподібними щитками, що завершуються овальними виступами. Трикутні невеликі виступи зроблено на контурі міжщиткового простору. Довжина 14 см (рис. 32, 4; 46, 3; фото 13).

**Х-Г.** Фібули з серцеподібними щитками. Верх одного оздоблено округлою випуклістю, а другого – поверненими в різні сторони виступами, що імітують ноги (рис. 48, 1, 2; фото 16, 1, 2).

В альбомі Г.Ф. Корзухіної, де вміщено малюнки, зроблені О.А. Спіциним, є 2 ковани антропоморфні фібули з Пастирського городища [Корзухіна, 1996. – Табл. 94, 31, 33]. Однак через схематичність малюнків, їх неможливо віднести до певної підгрупи (рис. 35, 9, 11).

Оскільки ці дорогі фібули не були масовою продукцією, а виготовлялися за індивідуальними замовленнями, то кожна пара має свої особливості. Точних аналогій їм немає. Технологічно та стилістично близькі застібки були в складі скарбів із Самгородка, Зайцевого, Харівки [Щеглова, 1990. – С. 200. – Рис. 9, 5; С. 202. – Рис. 11, 7; С. 203. – Рис. 12, 5; С. 204. – Рис. 13, 4]. На Канівщині знайдено три такі фібули, що не входили до складу скарбів [Корзухіна, 1996. – Табл. 89, 1-3].

Мабуть, попереду на нас чекає відкриття на городищі ливарних майстерень. Опосередкованим свідченням цьому є знахідки численних художніх виробів з бронзи та срібла. На сьогодні можна вказати лише на виявлені там поодинокі тиглі та лячки. Глиняний тигель заввишки 3,3 см, був товстостінним із звуженою горловиною (рис. 58, 2). Глиняна лячка завдовжки 6,2 см, мала люлькоподібну форму (рис. 50, 3). При розкопках

**траплявся й ливарний брак. На Пастирському, де провадилися багаторічні та широкомасштабні розкопки, ливарні формочки не виявлено, що опосередковано свідчить про лиття за восковою моделлю.**

З попереднього викладу випливає, що серед технологічних прийомів при виготовленні фібул на першому місці було художнє лиття. Техніку лиття за восковою моделлю добре описав Б.О. Рыбаков [Рыбаков, 1948. – С. 77-85; Рыбаков, 1949. – С. 75-77]. З воску виготовлялася модель майбутньої речі, поверхня якої оздоблювалася візерунком. На фібулах та інших прикрасах видно, що при оформленні їхньої лицьової поверхні застосовувалися невеликі кульки, напівкульки, тонкі смужки тощо. Поширеним був орнамент у вигляді врізаних ліній, насічок, кіл тощо, які наносилися за допомогою різця та циркуля. На зворотному боці фібули мали вилиті разом з ними гачки та стержні, на яких кріпилися пружинний механізм та голка. Виготовлення цих речей передбачало об'ємне лиття. При такій технології воскова модель вмонтовувалася в глиняну масу. Після висихання глиняної форми через влаштовані наперед отвори воскові моделі витоплювалися. В утворену порожнину заливався розплавлений метал. Після його застигання глиняна оболонка розбивалася. Річ була готова. Для виробництва наступної такої ж прикраси весь процес необхідно було розпочинати із виготовлення воскової моделі. В таких випадках як шаблони частіше використовувалися готові речі. Про це свідчать ідентичні прикраси, що до найдрібніших деталей повторюють одна одну. Використання як шаблонів готових виробів набагато спрощувало процес виготовлення воскових моделей, а разом з тим дозволяло тиражувати практично необмежену кількість однакових речей.

За технологією складнішими були срібні платівчаті антропоморфні фібули, виробництво яких передбачало штампування та проковування металу. На відміну від заліза, мідь та срібло куються легко, при незначному нагріванні або ж навіть в холодному стані. З них порівняно просто виготовити бляху чи дріт, які легко згинаються, ріжуться чи покриваються чеканим орнаментом. Кожна з таких фібул хоча й виготовлялася за наперед визначеним зразком, вимагала кропіткої індивідуальної роботи. Ковані вироби не підлягали простому тиражуванню, як це притаманно прикрасам ливарної роботи.

Їх декоративний щиток виготовлявся з листової бляхи. Контур фібули вирізався спеціальними ножицями для металу, схожими на ножиці, знайдені в кузні Пастирського городища (рис. 30, 3). По

краю щитка робилася лінія крапкової окантовки, яка наносилася пробійником-чеканом із зворотного боку. Такий чекан був в скарбі інструментів ювеліра, знайденого в 1991 році. При цьому на звороті утворювалися луночки, а на лицьовій стороні – невеликі круглі випуклості. Більшими та меншими випуклостями, що утворювали візерунки-суцвіття, прикрашалися й поля щитків. На звуженні між двома щитками завжди є еліпсоподібна випуклість, яка робилася за допомогою штампу в кістяній формочці. Така формочка була в складі скарбу кістяних шаблонів, знайденого біля Костешт в Румунії [Teodor, 1978. – P. 165. – Fig. 6]. До зворотного боку такого декоративно оформленого щитка, на всю його довжину, припаювалася мідна пластинка, на протилежних кінцях якої вирізалися й певним чином загиналися штифтики. На двох з них, розташованих перпендикулярно робилися отвори, в які вставлялася вісь, що утримувала сталевий пружинний механізм голки. Знизу, вирізана смужка загиналася у вигляді гачка, який був приймачем кінця голки (рис. 46, 1; 48, 1; Фото 14, 12).

### Х Х Х

Приступаючи до розгляду підвісок та сережок, знайдених на території Пастирського городища, відразу ж слід відділити прикраси, що були підвісками, від тих які, найімовірніше, слугували сережками, оскільки в літературі ці категорії жіночих прикрас дуже часто плутають. Важкі, ливарної роботи вироби із товстими дужками, деякі з яких були суцільними, без перетину, що виключало можливість носити їх у вусі, були підвісками, якими могло прикрашатися очілля голови. Натомість, легкі штамповано-паяні ювелірні вироби, з відносно тонкою дротяною дужкою, ймовірно носилися у вусі, а тому їх доцільніше відносити до категорії сережок. Природно, що достеменно визначити призначення таких прикрас немає можливості, тому їх розподіл на підвіски та сережки має умовний характер. Через це їх згруповано в один типологічний ряд.

Загалом нами обліковано 70 таких виріб та їх фрагментів, що у різні часи були знайдені на території Пастирського городища. Це 43 ливарної роботи підвіски та 27 штамповано-паяних сережок. Найбільше їх зберігається в Національному музеї історії України (м. Київ) - 16 екземплярів (№ 1311-1320, 1323-1327, Дра 494), з них 11 опубліковано в “Древностях Приднепровья” [Ханенко, Ханенко 1901. – Табл. XIII, 361, 363-365, 367, 369, 371-373; Ханенко, Ханенко 1907. – Табл. XX, 337, 338].

У першому з цих видань йдеться ще про 2 такі знахідки [Ханенко, Ханенко 1901. – С. 24]. У Державному історичному музеї [м. Москва] налічується 10 схожих оздоб з Пастирського городища [Корзухина 1996. – Табл. 38, 1, 2, 4, 7-9, 11-13]. Ще одна була в колекції археологічного музею при Київському університеті (№ 5378). О.О. Бобринський опублікував 2 прикраси, що походили з Пастирського городища та зберігалися у його приватній колекції [Бобринский, 1910. – С. 81. – Рис. 37; – С. 83. – Рис. 31]. Одну підвіску з дореволюційних зборів опублікував М.Ю. Брайчевський [Брайчевський, 1952. – С. 109. – Табл. 2, 28] та ще 3 – з повоєнних надходжень [Брайчевський, 1957. – С. 246; Брайчевский, 1960. – С. 107. – Рис. 1, 1, 4]. Дві такі прикраси з розкопок 1955 року зберігаються в Музеї історичних коштовностей України [м. Київ] (АЗС № 2234/1; АЗС № 2234/2). Серед речей Пастирського скарбу 1949 року налічується 8 підвісок та сережок і ще 4 дужки від них [Брайчевський, 1952. – С. 162-163]. У скарбі 1992 року було 2 ливарної роботи підвіски, 4 цілих та 1 фрагмент штамповано-паяних сережок [Приходнюк, 1995. – С. 107. – Мал. 2, 3-9]. Одну підвіску, що зберігалася в школі с. Пастирське було передано на зберігання до Черкаського обласного краєзнавчого музею [Приходнюк, 1994. – С. 68. – Рис. 6, б].

Найчисленнішу групу пастирських оздоб голови складають суцільноліті зірчасті підвіски, які ми виділяємо в першу групу таких прикрас. В основу композиції цих виробів покладено декоративну розетку, у якої по-різному оформлено центральну частину з боковими відростками. Зірчасту розетку відліто разом з дужкою, нижня частина якої найчастіше сплюснена у вигляді тонкого півмісяця. Його лицьова сторона прикрашена рельєфними пружками, канелюрами, насічками та випуклостями. Місця переходу від сплюсненої до дротяної частини дужки переважно оздоблено з двох сторін муфточкоподібними потовщеннями. Між дужкою та привіскою буває від 1 до 5 псевдозернин. Довжина підвісок 3,5-8,0 см. В залежності від декоративного оздоблення суцільноліті зірчасті підвіски можна розділити на кілька підгруп.

**I-A.** Підвіски (14 екз.) завдовжки 5-7 см, в основі яких кругла напівсферична випуклість, оздоблена по периметру трьома виступами з трьома або п'ятьма псевдозернинами чи ялинковими насічками. Центральна випуклість гладенька з напівкулькою на вершині, або ж оздоблена радіальними рельєфними лініями зібраними в розетку, або в формі хреста. За периметром напівсферу оточує суцільний рельєфний пружок чи

коло із псевдозернин. Дужки у них із сплосченим півмісяцем унизу (рис. 33, 5; 43, 3; 45, 9; 51, 1-3, 5, 7; 52, 1, 5, 7; фото 12, 2).

Ідентичний уламок дужки знайдено на пеньківському поселенні Семенки в Південному Побужжі [Хавлюк, 1963. – С. 335. – Рис. 14, 1]. Схожі, з трьома відростками на щитку підвіски походять з Києва [Корзухина, 1996. – Табл. 1, 2], Обухова [Корзухина, 1996. – Табл. 91, 4], Гришинець [Корзухина, 1996. – Табл. 91, 6], Загребелля [Корзухина, 1996. – Табл. 91, 1] в Середній Наддніпрянщині. Такі ж за схемою, але менш ретельної роботи вироби походять з Торговищ у Північно-Східній Болгарії [Въжарова, 1976. – С. 360. – Обр. 218, 8], з с. Кранья в Хорватії [Sagadin, 1987. – Tabl. 44, 10], Ракарі-Дольї, Мінеуре, Гамбаш, Банаті (Оршова?), Тейуш, Султана в Румунії [Teodor, 1992. – P. 124. – Fig. 4, 1; Petre, 1987. – Pl. 145, 239, c; Pl. 146, 241, b; Teodor, 1995. – P. 199. – Fig. 2, 10-13; P. 201. – 4, 7, 12, 18], Залакомар в Угорщині [Szöke, 1992. – Taf. 2, 54, 4, 4], Штурово, Девінска Нова Вес, Голіаре в Словаччині [Eisner, 1952. – Obr. 32, 1, 5; Chropovsky, 1978. – S. 81. – Obr. 36, 3; Chropovsky, 1978a. – S. 45. – Foto 18, 1, 2; Szöke, 1992. – Taf. 39, 16, 1, 2].

**І-Б.** Зірчасті підвіски (10 екз.) завдовжки 5-8 см, у яких випуклу розетку обрамлено п'ятьма гронаподібними відростками. Пара верхніх грон складається з 6, середніх – з 3, а нижніх – з 9 псевдозернин. Нижня частина дужки сплюснена і оздоблена поздовжніми пружками та канелюрами (рис. 33, 8; 42, 8; 46, 4; 47, 2; 48, 3, 4; 51, 4, 6; 52, 6; фото 12, 3; 15, 1, 4; 16, 3, 4).

Така підвіска була в складі Зайцівського скарбу з Середньої Наддніпрянщини [Щеглова, 1990. – С. 202. – Рис. 11, 4], є вони в Подунав'ї [Comsa, - 1971. – Fig. 1, 7; Teodor, 1992. – P. 124. – Fig. 4, 4, 5; Teodor, - 1995. – P. 199 – Fig. 2, 14, 15; P. 201. – Fig. 4, 1-4, 8, 17] та Середній Європі [Chropovsky, 1978. – S. 48. – Foto 23].

**І-В.** Зіркоподібна підвіска з 5 відростками псевдозернин, розетку якої приєднано до великої перевернутої трирогої лунниці. Поверхню лунниці оздоблено ялинковим та серпантинним орнаментом. На її крайніх “ріжках” збереглося дві псевдомуфточки. Округла в перетині частина дужки відсутня (рис. 52, 3). Зірчасті підвіски з широкими лунницями не були характерними для металообробного мистецтва Середньої Наддніпрянщини. Вони були притаманні території Балкан та Подунав'я [Айбабин, 1973. – С. 67. – Рис. 3, 11-14; Kurnatovska, 1980. – S. 72]. По одній схожій прикрасі знайдено в Херсонесі на Кримському півострові [Якобсон, 1959. – С. 279. – Рис. 143,

12] та на слов'янському могильнику старшої доби градішської (IX ст.) з Кральовського Хлмця в Східній Словаччині [Mala monografia ..., 1966. – S. 233. – Obr. 90, 2]. Значну їх кількість виявлено в Карпато-Дунайських землях на пам'ятках VI-VIII ст. [Comsa, 1971. – Fig. 1, 8-10; Teodor, 1995. – P. 201. – Fig. 4, 10, 13-16; P. 202. – Fig. 5, 1-3, 6, 8].

**І-Г.** Суцільноліті підвіски (8 екз.) довжиною 6,5-9 см, у яких навколо центральної випуклості є 6 розташованих попарно пташиних голівок із загнутими дзьобами. Центральну напівсферу прикрашено дугоподібними канелюрами, а нижня частина сплюсненої дужки оздоблена поздовжніми пружками та канелюрами (рис. 32, 8; 47, 1, 3, 6; 52, 2; 53, 2; фото 10, 4; 12, 4; 13, 2-4). Такі прикраси зустрічаються лише в Середньому Придніпров'ї [Корзухина, 1996. – Табл. 91, 2, 3].

**І-Д.** Зірчасті підвіски (5 екз.) довжиною 5,2-7,3 см у яких сплюснена, з наскрізними отворами центральна розетка, яку оздоблено 3 чи 5 гронаподібними виступами. Іноді такі виступи настільки стилізовані, що їх щиток набрав чотирикутних обрисів (рис. 45, 8; 47, 4, 5; 52, 5; 53, 6-8; фото 12, 5-7; 13, 5). За межами Пастирського городища поодинокі знахідки таких ажурних прикрас відомі лише на пізньопеньківських пам'ятках Південного Побужжя. Зокрема, таку підвіску знайдено при розкопках Гайворонського металургійного центру [Бідзіля, 1963. – С. 123-144] та на поселенні із Семенок [Хавлюк, 1963. – С. 335. – С. 335. – Рис. 14, 3].

Ще про 5 зірчастих підвісок, які до наших днів не збереглися, йдеться в каталозі Г. Корзухіної (№ 27345, ас 12301; № 14216; № 13061, ас 12292; № 12873; № 13066, ас 12874) [Корзухина, 1996. – С. 390. – №№ 150, 157-160].

До окремої групи прикрас відносяться паяні підвіски та сережки.

**І-А.** Зірчасті паяні підвіски (3 екз.) довжиною 5,2-5,8 см. В їх центрі розміщено напівсферу з радіально розташованими випуклостями та заглибленнями у вигляді ліній або завитків. До краю напівсфер припаяно по три пірамідки зерні, кожна з яких налічує по три кульки. Дужку оздоблено двома кульками або псевдомуфточкою (рис. 45, 7; 52, 4). Паяні зірчасті підвіски входили: до Харівського скарбу з Лівобережжя Дніпра [Березовець, 1952. – С. 113. – Табл. II, 3, 4; С. 115. – Табл. III, 3, 4], скарбів із Залісся в Середньому Подністров'ї [Fettich, 1951. – Taf. III, 10-13] та Зем'янського Врбовка в Словаччині [Svoboda, 1953. S. 39. – Obr. 4, 9]. Поширеними вони були в Подунав'ї [Fettich, 1951. – Taf. 10, 6, 7; Svoboda, 1953. – S. 47. – Obr. 8, 1, 4; S. 91. – Obr. 24, 4-6;

Kiss, 1977. – Pl. XXXI, 10, 6; Pl. LXXXIII, 1, 2], Румунії [Comşa, 1971. – Fig. 1, 2-7; Teodor, 1995. – P. 200. – Fig. 3, 1 – 10], Італії [Vinski, 1955. – S. 233-234], Сицилії [Orsi, 1910. – S. 464-465].

**II-Б.** Амфороподібні сережки (7 екз.) довжиною 4,7-6,0 см були найбільш складними за конструкцією. Їх основу складає порожниста кулька, та менших розмірів напівсфера, до якої припасовано дротяну роз'єднану дужку. Деякі з таких прикрас додатково оздоблювалися гронаподібними пірамідками зерні. Бувають прикраси, центральні півкульки яких мають 6 трикутних виступів, оздоблених зверху та знизу шістьма парами пірамідок зерні (рис. 48, 5-8; 53, 5; фото 12, 9). Серед речей Пастирського скарбу 1949 року було 4 дротяні дужки від таких сережок, а в скарбі 1992 року – центральна порожниста кулька (рис. 48, 9). Дужками від підвісок очевидно були і мідні дротяні кільця (2 екз.). Перше розмірами 3,5 x 4,4 см. Його кінці заходять один за другий і закручені навколо обідка (рис. 55, 10). У другого роз'єднані, відігнуті назовні кінці. Його розміри 3,7 x 4,0 см (рис. 55, 11). Оскільки в них не збереглися привіски, то віднести їх до певної типологічної підгрупи неможливо. Схожі дужки були в комплексах Скалистинського могильника в Криму [Веймарн, Айбабин, 1993. – С. 185] та в похованнях VI-VII ст. н.е. із Дежнівського курганного могильника в Башкирії [Сунгатов, 1993. – С. 210. – Рис. 3, 3].

Прикраси такого стилю з'являються в I-II ст. н.е. Їх знайдено в одній із гробниць в Керчі на Кримському півострові. [Шкорпил, 1903. – С. 83. – Рис. 4], на могильнику Золота Балка в Північному Причорномор'ї [Вязьмитина, 1972. – С. 144. – Рис. 69, 1, 5, 6, 8]. Були вони й серед, речей Залевківського скарбу з Середньої Наддніпрянщини [Бобринський, 1897. – Табл. XXI, 7, 8]. Поламані амфороподібні підвіски (порожнисті напівсфери та дужка з муфточкою) входили до складу скарбу останньої чверті I тисячоліття н.е. із Землянського Врбовка в Словаччині [Svoboda, 1953. – S. 39. – Obr. 4]. Дві пари золотих та пара срібних амфороподібних підвісок були в наборі прикрас Харівського скарбу, знайденого на Сумщині [Березовець, 1363. – С. 113. – Табл. II, 1, 2; – С. 115. – Табл. III, 1, 2].

**II-В.** То уламок золотої сережки, від якої збереглася порожниста кулька діаметром 1 см, спаяна з двох напівсфер. Її прикрашено трьома зернинами, до яких була приєднана (але не збереглася) дротяна дужка (рис. 33, 12). Аналогії таким прикрасам найчастіше трапляються в аварських похованнях Угорщини. Їх знайдено на

могильнику із Сентендре, Кунагота, Ютас та Кісомбор [Garam, 1992. – S. 140. – Tabl. I, 1, 2, 6-9]. Були вони й у похованні аварського хана з Кумбабоні [Tyht, Horváth, 1992. – Taf. 13, 3, 4].

**II-Г.** Сережки (2 екз.) завдовжки по 4,5 см, що складаються з двох штампованих, спаяних між собою порожнистих частин, шарнірно з'єднаних з дротяною дужкою. Їх краї та корпус оздоблено кількома округлими випуклостями (рис. 53, 3, 4; фото 12, 8). Схожі за конструкцією та формою вироби відомі на пам'ятках Середньої Європи. Зокрема, їх знайдено в Моравії [Poulik, 1948. – Tabl. XLIX, 1] та Східній Німеччині [Szöke, 1992. – S. 949. – Taf. 25, 75, 7; S. 951. – Taf. 27, 186, 3].

**II-Д.** Сережки (2 екз.) довжиною по 4,3 см. що склалися з грона із 3 зерен, припаяних безпосередньо до нижньої частини дротяної дужки (рис. 33, 6, 7; фото 10, 14, 15). Такі прикраси відомі за розкопками могильників Суук-Су та Скалисте в Криму [Репников, 1906. – Табл. 1, 4; Веймарн, Айбабин, 1993. – С. 17. – Рис. 8, 23; – С. 42. – Рис. 24, 23; – С. 55. – Рис. 35, 16; С. 81. – Рис. 55, 8], в Гіогу в Угорщині [Kiss, 1977. – Pl. V, 1], Девінска Нова Вес, Скалице і Мутениці в Словаччині [Eisner, 1952. – Obr. 48, 9, 10; Budinsky-Kricka, 1959. – S. 195. – Taf. XXVI, 8; Profantova, 1992. – S. 746. – Taf. 32, D, 13], Мюдінг та Тульн в Східній Німеччині [Szöke, 1992. – S. 958. – Taf. 34, 3, 4; S. 959. – Taf. 35, 24, 2].

**II-Є.** Сережки (4 екз.) довжиною 3,5-4,0 см з круглою дротяною дужкою та краплеподібним відростком, кінець якого інколи оздоблено дрібною кулькою (рис. 45, 11; 52, 8-10). Аналогії таким прикрасам відомі в Григорівському скарбі з Середнього Придніпров'я [Ханенко, Ханенко 1901. – Табл. XIX, 324], Девінській Новій Вес в Моравії [Poulik, 1948. – Tabl. XLIX, 1], в жіночих похованнях із Дунайвароша та Яношида та Яношида-Тьортефпуста в Угорщині [Garam, 1992. – Taf. 27, 1; S. 172. – Taf. 47, 5, 6].

**III-А.** Дротяна сережка, яка відома за схематичним малюнком О.А. Спіцина (рис. 35, 12). У каталозі Г. Корзухіної (ф. I) про неї сказано, що то “Кільце скроневе золоте. На одному кінці гранчаста намистина із зерню” [Корзухіна, 1996. – С. 388, № 133].

**III-Б.** Дротяні мідні сережки (2 екз.) діаметром по 1,2 см з розімкнутими кінцями (рис. 54, 3, 4; фото 10, 7, 8). Аналогічні прикраси відомі у скіфів [Граков, 1954. – Табл. XII, 1], сарматів та аланів [Вязьмитина, 1972. – С. 147]. Присутні вони в жіночих похованнях аварської доби на території Угорщини [Garam, 1992. – S. 222. – Taf. 50, 1; – S. 246. – Taf. 75, 1].

Пастирські сережки різні за технологією та складністю виробництва. Найпростішими були дротяні кільцеподібні прикраси, без будь-яких додаткових елементів. За складністю виготовлення за ними йдуть дротяні сережки з краплеподібними чи гронаподібними відростками. Не дуже вирізнялися в цьому відношенні й литі, оздоблені ажурною плескатою привіскою вироби з односторонньо прикрашеною поверхнею. Для їхнього виготовлення досить було воскову модель або готову річ відтиснути в сирій глині, а після її висихання залити утворену порожнину рідким металом.

Складнішою була технологія виробництва амфороподібних сережок, що склалися з багатьох спаяних між собою деталей. В основі їх конструкції була більша, діаметром близько 2 см порожниста кулька, яку виготовлено з двох штапованих напівсфер. До неї було припаяно меншу напівкульку. Ця основа могла додатково оздоблюватися більшою чи меншою кількістю аксесуарів – пірамідками зерні, рубчастим дротом тощо.

Для тиснення півкульок з ідеально сферичною поверхнею необхідні були формочки та шаблони. Кістяну пластину довжиною 16 см з 4 круглими луночками різного діаметру, було знайдено на Пастирському городищі у 1949 році. (рис. 50, 1). М.Ю. Брайчевський інтерпретував цю знахідку як “основу вогневого лука або, ймовірно, ручку від свердла з лучковим приводом” [Брайчевський, 1955. – С. 72]. Однак, більш ймовірно, що луночки на кістяній, виготовленій з твердого рогу оленя платівці й були тією матрицею, в якій витискувалися бляшані напівкульки. Формочки з луночками-півкульками були в скарбі кістяних матриць із с. Костешти поблизу м. Яси в Румунії [Teodor, 1981. – Fig. 11]. На Пастирському городищі поки що не знайдено штампів для виробництва таких півкульок. Але уяву про них дають знахідки з поховання ювеліра з Пересопницького могильника X ст. на Волині [Мельник, 1904. – Табл. VIII]. В невеликому ящику з залізним окуттям лежав залізний молоточок, невелике залізне кувалдо та 18 маленьких залізних та бронзових виробів різної конфігурації, які Є.М. Мельник інтерпретувала як гирі до ваг, що були в цьому ж похованні [Мельник, 1904. – С. 1]. Однак Г.Ф. Корзухіна, ознайомившись з цими речами, дійшла висновку, що дрібні овальні, дугоподібні та іншої форми предмети, що мали випуклу одну та плоску протилежну сторону, слугували штампами при виготовленні половинок порожнистих сережок [Корзухіна, 1946. – С. 45-49; Корзухіна, 1954. – С. 73]. Мабуть, за допомогою подібних, але інших за формою штампів та кістяних матриць, виготовлялися деталі пастир-

ських порожнистих підвісок. Їх робили приблизно так. Між луночкою кістяної матриці і металевим штампом, клалася тонка срібна платівка. Майстер обережно ударяв молоточком по штампу, який поступово деформував бляху, що приймала випуклу форму. Кістяна, порівняно м’яка матриця, запобігала руйнації тонкої платівки, що могло б статися, якби матриця теж була металевою. Дві порожнисті половинки напівкульок потрібно було з’єднати між собою. Це досягалося шляхом спаювання їх з внутрішньої сторони олов’яним припоем. Техніка такого паяння досить складна. На внутрішній стороні роз’єднаних напівкульок видно, що олов’яний припій нанесено за краєм напівсфер досить рівномірними смужками. Тобто, порошок олов’яну суміш кріпили за допомогою клейкої речовини (живиці?). В подальшому майстер в одній руці тримав пінцетом міцно стулені півкульки, а в другій – тліючу головешку або велику жарину. Для нагрівання припою до температури плавлення, він через трубочку роздмухував жар. Поступовим обертанням досягалося повне спаювання півкульок. Завдяки застосуванню такої технології, олово знаходилося всередині виробу, не псуючи його зовнішнього вигляду.

\* \* \*

Значну колекцію жіночих прикрас з Пастирського городища складають наручні браслети. У НМІУ є 10 таких виробів (№ 11489, 11492, 13107, 13109, 13111, 13112, В-5202, АС-12857, В-65202, 11694), в МПКУ – 13 (№ 10618, 10619, 10623, 10624, 10625, 13104, 13105, 13106, 13108, 13110, АС-12856, АЗС-343, АЗС-354), 2 з яких опубліковано в “Древностях Придніпровья” [Ханенко, Ханенко, 1901. – Табл. XIII, 357/360, 376], в колекції ДІМ (м. Москва) – 7, в Пастирському скарбі 1949 року – 2 [Брайчевський, 1952. – Табл. 1, 5, 6], зі зборів 1990 р. – 1 [Приходнюк, 1994. – С. 87. – Рис. 5, 3]. Ще два браслети, що не збереглися, зображено в “Древностях Придніпровья” [Ханенко, Ханенко, 1901. – Табл. XIII, 357/360, 376, 377/378], а фотографія та малюнок двох, які ще до 1936 року зберігалися в археологічному музеї Київського університету (№ 5379, 5380), є в фонді О.С. Федоровського [Федоровский, Ф. 7, № 6/3]. Один з них зберігається в НМІУ (№ В-5202). Відомості ще про 8 браслетів з Пастирського є в каталозі “Древностей Поднепровья” [Ханенко, Ханенко, 1901. – С. 24], про один згадує О.О. Бобринський [Бобринский, 1910. – С. 80]. Чотири порожнистих браслети є в приватній колекції С.М. Платонова. Їх власник переконаний, що вони походять зі скарбу, знайденого В.В. Хвойкою. Тобто, всього нами

обліковано 51 наручний браслет, знайдений на Пастирському.

За технологією виготовлення та стилістичними особливостями ці прикраси розмірами від 4,5 x 6,5 до 6,5 x 9,0 см можна розподілити на кілька груп. Найбільшу з них (31 екз.) складають срібні браслети, з тонкою дротяною частиною та порожнистими розширеними кінцями.

**I-А.** Браслети з порожнистими, круглими в перетині розширеними кінцями (9 екз.), краї яких оздоблено лініями поперечних насічок (рис. 34, 9; 43, 2; 56, 1, 2; 57, 1, 2, 6; 58, 3, 4; фото 11, 12; 12, 11). Аналогічні прикраси були серед знахідок з вул. Малої Житомирської в м. Києві [Щеглова, 1990. – С. 199. – Рис. 8, 3] та речей Зайцівського скарбу [Щеглова, 1990. – С. 202. – Рис. 11, 8] в Середньому Подніпров'ї. Такі ж за формою, але багатше орнаментовані браслети часто трапляються в аварських похованнях Подунав'я [Kiss, 1977. – Pl. II, 7; XXXV, 3; XXXVII, 2; XXXIX, 2; XLI, 3; LXXXI, 1-6].

**I-Б.** Браслети порожнисті з менш розширеними кінцями, оздобленими шістьма поздовжніми гранями. Їх знайдено 17 екз. (рис. 33, 9; 46, 5, 6; 54, 1; 56, 3-5; 57, 3-5; 58, 1, 2; 59, 4; 60, 1-4; 61, 1-3; фото 10, 16; 12, 10, 12; 15, 2, 3). У порожнинах трьох із них збереглося заповнення у вигляді сріблястої крихкої маси (№ 10624). Такі прикраси були в колекціях І.А. Хойновського і Є.М. Терещенка, що вважаються як такі, що походять з м. Києва [Хойновский, 1896. – Табл. V, 6, 13; Корзухина, 1955. – С. 75. – Рис. 5, 1, 2], два зберігаються в Ермітажі міста Санкт-Петербурга [Balint, 1993. – S. 25. – Taf. 2, 1, 2]. По одному браслету входили до складу Середньодніпровських скарбів із Харівки, Самгородка і Зайцева [Березовець, 1952. – С. 117. – Табл. IV, 8; Щеглова, 1990. – С. 200. – Рис. 9, 6; С. 202. – Рис. 11, 8]. Два такі парні браслети походять з Деске, що в Середньому Подунав'ї [Fettich, 1951. – Taf. XXXII, 9, 10].

Серед пастирської колекції ДІМ (м. Москва) є срібна кована дротина з одним плескатим кінцем (рис. 52, 13). Найімовірніше, що це заготовка-напівфабрикат на браслет з порожнистими кінцями.

**II-А.** Браслети масивні ковані (3 екз.) з майже однаковим в перетині діаметром прута круглої форми, або ж ледь розширеними, рівно зрізаними кінцями (рис. 59, 2; 61, 4). Такі прикраси найчастіше трапляються в аварських могилах. Зокрема їх знайдено в Абоні [Szöke, 1992. – S. 941. – Taf. 17, 4, 5] та Лесенцетомай [Muller, 1992. – S. 290. – Taf. 6, 4] в Угорщині і Сігхарткіреен у Східній Німеччині [Szameit, 1992. – Taf. 2, 2]. Були вони на могильнику салтівської культури в с. Дмитрівка в поріччі

Сіверського Дінця [Плетнева, 1989. – С. 114. – Рис. 60, 11] та серед речей Скалистинського могильника в Криму [Веймарн, Айбабин, 1993. – С. 58. – Рис. 37, 4, 5; С. 75. – Рис. 50, 36; С. 10. – Рис. 72, 3, 4].

**III-А.** Уламок мідного кованого браслета, розширені кінці якого оздоблено шістьма поздовжніми гранями (рис. 55, 7; фото 11, 15). Такі прикраси були поширеними в середовищі слов'янських культур третьої чверті I тисячоліття н.е. Досить часто вони трапляються в лісостепових скарбах мартинівського типу [Рыбаков, 1953. – С. 25-104]. На Зимнівському городищі празької культури, розташованому на Волині, виявлено навіть майстерні по їх виробництву та знайдено напівфабрикати таких прикрас [Ауліх, 1972. – С. 67. – Табл. XIII, 11, 12]. Поширеними вони були в Прибалтиці [Urtans, 1977. – S. 139. – Fig. 45, 7, 10]. До цієї ж групи пастирських виробів відноситься й невеликий мідний браслет, потовщені кінці якого прикрашено навскісними насічками [Корзухина, 1978. – С. 105. – Табл. 12, 7].

**IV-А.** Браслети (2 екз.) з тонкого мідного дроту із загостреними кінцями (рис. 55, 8; фото 11, 9, 10). Аналогічні прикраси є в Козієвському скарбі [Корзухина, 1996. – Табл. 51, 1], їх знайдено при розкопках курганів біля с. Броварки на Полтавщині та с. Пруси на Київщині [Ханенко, Ханенко, 1899. – Табл. XXVII, 35; Ханенко, Ханенко, 1907. – Табл. XXX, 502, 503]. Траплялися вони й при дослідженнях Дмитрівського могильника салтівської культури в поріччі Сіверського Дінця [Плетнева, 1989. – С. 114. – Рис. 60, 1] та Скалистинського могильника в Криму [Веймарн, Айбабин, 1993. – С. 76. – Рис. 51, 13], в аварських похованнях Угорщини [Muller, 1992. – S. 298. – Taf. 14, 1; Profantova, 1992. – S. 733. – Taf. 19, 10; Szöke, 1992. – S. 956. – Taf. 32, 1].

**IV-Б.** Браслет з тонкого мідного дроту, з плескатими, неорнаментованими кінцями (рис. 55, 6), Аналогії йому є в Козієвському скарбі [Корзухина, 1996. – Табл. 51, 10], на Борисівському могильнику на Північному Кавказі [Саханев, 1914. – Табл. 2, 12], на могильниках Суук-Су [Репников, 1906. – Табл. XI, 1, 3] та Скалисте [Веймарн, Айбабин, 1993. – С. 38. – Рис. 22, 4; С. 48. – Рис. 29, 24; С. 52. – Рис. 32, 22; С. 68. – Рис. 45, 8; С. 71. – Рис. 48, 9; С. 88. – Рис. 61, 20; С. 93. – Рис. 65, 14; С. 134. – Рис. 98, 15] в Криму.

**IV-В.** Браслет з тонкого мідного дроту, схожий на попередній, але його плескаті кінці прикрашено ялинковим орнаментом (рис. 43, 4). Такі прикраси трапляються на пам'ятках пеньківської культури [Горюнов, 1981. – С. 76. – Рис. 28, 9; С. 80.

– Рис. 29, 2] та в скарбах мартинівського типу із Хацьок, Козієвки та Колоскового [Корзухина, 1996. – Табл. 22, 44, 45; 51, 8, 6-9, 11, 12; 104, 1-3, 5].

З таких браслетів, або ж за схожою технологією, виготовлялися й ланки ланцюгів, один розплющений, кінець яких оздоблювався ялинковим орнаментом (рис. 33, 14). Фрагменти аналогічних ланцюгів входили до складу Козіївського [Корзухина, 1996. – Табл. 51, 2] та Ципляївського скарбів [Приходнюк, 1989. – С. 67. – Рис. 5, 1].

**V-A.** Браслети (2 екз.), які було виготовлено з дротяних шийних гривен (рис. 45, 14). Їх обід завдовжки 31 см спіралеподібно було скручено до діаметра 6,5 см. Іншої переробки гривні не зазнали. На їхніх кінцях збереглися навіть петля та гачок. Схожі гривні були поширеними в Прибалтиці [Moora, 1931. – S. 317-318; Urtans, 1977. – P. 148. – Att. 23, 1, 2] та Середній Наддніпрянщині [Березовець, 1952. – С. 117. – Табл. IV, 5; Приходнюк, 1989. – С. 67. – Рис. 5; Приходнюк, Шовкопляс, Ольговський, Струина, 1991. – С. 271. – Рис. 6, 1].

**VI-A.** Браслет (?), від якого збереглася лише половинка завдовжки 9 см. То плеската смужка металу трикутних обрисів з майже рівно зрізаним розширеним кінцем, її поверхня з лицьової сторони оздоблена поперечними насічками, а ближче до краю – чотирикутником (рис. 52, 14). Схожі прикраси були серед речей Козіївського скарбу [Корзухина, 1996. – Табл. 50, 11; 51, 5]. Інколи вони трапляються в аварських похованнях VII ст., зокрема на могильнику Печ-Гіярварош в Угорщині [Kiss, 1977. – Pl. LXIII, F. 3]. Однак, не можна виключати, що ця пластина могла бути закінченням порожнистої шийної гривни, як у гривен із Заліського скарбу [Fettich, 1951. – Taf. VIII, 1-B], або ж у дротяних прикрас з такими ж кінцями [Kiss, 1977. – Pl. XLIII, C. 1; LIX, 1].

У складі дореволюційних надходжень з Пастирського городища є срібна напівкругла в перетині дротина довжиною 21 см, зігнута посередині та гвинтоподібно скручена (рис. 55, 9; фото 11, 13). Найімовірніше, що це рештки від виробництва прикраси, якою міг бути наручний браслет з крученого дроту. Браслети з крученого дроту знайдено на Дмитрівському могильнику салтівської культури [Плетнева, 1989. – С. 114. – Рис. 60, 1, 56] та на аварському могильнику Озора-Тотіпусте в Угорщині [Gagam, 1992. – S. 170. – Tabl. 1, 14; S. 243. – Tabl. 71, 5, 7].

Огляд металевих жіночих прикрас з Пастирського городища засвідчує, що місцеві майстри мали значні досягнення в художній обробці кольорових та благородних металів. При роботі з ними застосовувалися складні технології, які ще не

стали широким надбанням східнослов'янського ювелірного мистецтва. Не викликає сумнівів, що ювелірна обробка металів на Пастирському вже була самостійною галуззю ремесла. Ювеліри виготовляли як масову, порівняно недорогу продукцію, розраховану на збут рядовим общинникам, так і дорогі прикраси на замовлення соціальної верхівки східнослов'янського суспільства.

Майстри Пастирського обмежено використовували дріт в виробничому процесі. Знайдені там прикраси з дроту малочисельні. Переважно то були поодинокі браслети які, найімовірніше, на територію городища потрапили з сторони. Однак дріт був потрібен при виготовленні дужок до паяних підвісок та для оздоблення їхньої поверхні. Невеликі за діаметром та довжиною дротини в ті часи могли виготовлятися куванням та литтям. Дротяні окантовки, які були елементами скані, на пастирських підвісках ідеально круглі, без слідів кування. Вони виготовлялися технікою лиття. Поперечні “насічки”, якими оздоблювалися дротини, було нанесено ще на їхню воскову модель. Технікою проковування виготовлялися стрижні для наручних браслетів. Сліди молотка добре простежуються на всій поверхні порожнистих браслетів.

Важливим свідченням місцевого виготовлення ювелірних прикрас є набір інструментів та пристроїв, пов'язаних з ювелірною обробкою кольорових та благородних металів, який було знайдено в довгій споруді № 1 у 1991 році.

Залізний молоточок довжиною 9 см з чотирикутним отвором розмірами 0,7 x 1,2 см для насаджування на дерев'яне руків'я. Ударна поверхня інструмента розплющена, а протилежна має загострений кінець подібний до зубильця шириною 1,2 см (рис. 62, 2). Молоточок міг використовуватися не лише як ударний інструмент, але і для обрубання дроту та бляхи.

Пробійник-чекан завдовжки 17 см був масивним, круглим у перетині вістря. Плескاته руків'я завдовжки 6,5 см. Його ударна поверхня частково відколота (рис. 62, 1). За допомогою такого інструменту зручно було робити наскрізні отвори або наносити луночки псевдозернин на вироби з листового металу.

Пристрій з білого сплаву в формі “ріжка” довжиною 7 см з розширеною однією та звуженою протилежною стороною. Його поверхню оздоблено 6 поздовжніми гранями. Розміри перетину у найширшому місці 1,0 x 1,5 см (рис. 62, 3). Ця річ була шаблоном за допомогою якого виготовлялися порожнисті кінці наручних браслетів.

Разом з цими інструментами було більш як 50 дрібних мідних виробів. Згорнуті пакетики



листової міді шириною 1,0-2,5 см та довжиною до 5 см (рис. 62, 7-10). Ручки-заклепки мали довжину 1,5-2,0 см при діаметрі близько 3 мм (рис. 62, 6, 11), а дзьобоподібні заклепки-платівки були завдовжки 2,2-2,5 см при ширині основи 0,5 см (рис. 62, 6, 11). Як перші так і другі застосовувалися для з'єднання шматків листового металу, фрагмент якого знайдено в довгій споруді № 1 (рис. 54, 2).

На незначній відстані від цих, що лежали разом інструментів, знайдено залізний пінцет довжиною 7,8 см із захватом завширшки 2 см. Його було виготовлено із звуженої в центрі стрічки металу, що була зігнута навпіл (рис. 50, 4). Такі пінцети могли використовуватися при термічній обробці дрібних металевих предметів.

Виявлений поруч уламок мідної бляхи чотирикутних обрисів розмірами 3,0 x 3,5 см мав на поверхні безсистемні сліди від ударів чеканом (рис. 54, 9).

Залізний предмет, що нагадує різець був вигнутим із сплющеною поверхнею. Його довжина 4,3 см, ширина до 1 см (рис. 63, 14). Дуже ймовірно, що його використовували для гравірувальних робіт на металі. Схожий виріб знайдено в одному з аварських поховань на могильнику Ледвіце в Словаччині [Profantova, 1992. – S. 708. – Taf. 54, 2] та Мінеуре в Румунії [Petre, 1987. – Pl. 23, 32, d].

Описані вище знаряддя не було закопано в землю або сховано якимось іншим чином. Вони лежали компактно на долівці споруди. Найімовірніше, що їх було загублено майстром при спробі втечі від ворога. Свідченням того, що ці інструменти були загорнуті у вузлик чи лежали в торбинці є те, що на окисленій поверхні деяких мідних виробів збереглися відбитки тканини. Схоже, що пінцет та деякі інші пристрої випали звідти при панічній спробі його власника десь заховатися у довгій споруді. Однак, то не привело до бажаного. В будівлі розчищено кістяки чоловіка, двох жінок та дівчинки. Можливо, кістяк чоловіка належав майстру-ювеліру, який був власником знайдених інструментів.

У скарбі 1991 року найцікавішим є шаблон для формування порожнистих шестигранних кінців наручних браслетів. Такий пристрій вперше знайдено на ранньосередньовічних пам'ятках. Ця знахідка вирішує спірне питання, яким чином формувалися порожні кінці таких прикрас. За розмірами та конфігурацією поздовжніх граней цьому шаблону повністю відповідають більшість кінців порожнистих браслетів з Пастирського городища. Для їхнього виготовлення використовувалися певної довжини ковані стержні, кінці яких розплющувалися до товщини бляхи. Заготовка на такий браслет є серед пастирської колекції, що

зберігається в Москві (рис. 52, 13). Цим плескатим кінцям, за допомогою молотка, надавались обриси шаблону. При цьому шов завжди знаходиться з внутрішньої сторони виробів. Краї утворених порожнин акуратно обрізувалися. Браслету надавалась округлість, поверхню його шліфували. На Пастирському є браслети з круглими в перетині порожнистими кінцями, оздобленими кільцями чеканного орнаменту.

Завдяки порожнистості браслетів досягалася значна економія срібла. Вони були вдвічі, а то і втричі легшими за такі ж цільноковані прикраси. Однак, порожні браслети втрачали необхідну міцність, а тому легко могли деформуватися. Для усунення цього недоліку їх порожнини заповнювалися олов'янистою масою, яка збереглася в трьох з таких виробів.

\* \* \*

На Пастирському городищі навдивовижу мало знайдено металевих деталей від портупей та ремінних оздоб кінського спорядження. Їх обліковано всього 28, проти сотень жіночих прикрас. Серед них 8 прикрас вуздечки [Ханенко, Ханенко, 1899. – Табл. XXVII, 445], які зберігаються в МІКУ (№ 12851-12853, 12860, 12861, 12863, 17087, 17098), кінський розділювач нагрудних ременів [Ханенко, Ханенко, 1899. – Табл. XI, 282], що є в фондах КНМІУ № В-1554), 3 срібні пряжки [Ханенко, Ханенко, 1901. – Табл. VI, 192, 193; Брайчевский, 1960. – С. 107. – Рис. 1, 3]. Ще 2 пряжки опублікував О.О. Бобринський, позначивши знаком запитання їхнє походження з Пастирського [Бобринский, 1901. – Табл. V, 8, 9]. У колекції 1955 року є 1 псевдопряжка [Брайчевский, 1960. – С. 107. – Рис. 1, 5]. Окрім того, з Пастирського городища походить ще 13 дрібних виробів з кольорових та чорних металів, що могли відноситися до спорядження воїна чи коня. Це 2 бронзові підвіски-дзвіночки, 1 гудзик, 3 чотирикутні залізні пряжки, 3 залізних кільця, 2 трикутні дротяні обойми, 1 залізна ремінна петля, 1 перстеноподібне кільце.

**VII-A.** Штамповані з тонких срібних платівок ремінні наконечники щитоподібної форми (2 екз.) довжиною по 3,1 см та шириною 3,3 см. У них пряма горизонтальна верхня та округла нижня частини. У центрі поля розміщене серцеподібне позолочене заглиблення з випуклістю в середині. Навколо серця зроблено три місяцеподібних заглиблень. Зовнішній кант виробів завширшки 0,7 см, він фігурно вигнутий з овальною випуклістю внизу. Ребро верхнього поля має дві пари круглих та видовжених заглиблень (рис. 64, 1, 3;

фото 18, 1, 2). Із зворотного боку візерунок дзеркально повторює орнаментацию лицьової сторони.

**VII-Б.** Випукло-штампований наконечник довжиною 5,5 см має напівсферичну центральну частину з рифленою поверхнею. Над нею розширення з плескатым верхом, а знизу - округла випуклість (рис. 64, 2; фото 18, 8).

**VII-В.** Штамповані напівсфери (2 екз.) діаметром по 2,5 см з тонкої срібної бляхи (фото 18, 6, 7). Краї однієї, що краще збереглася, загнуті до середини (рис. 64, 8), а в другій збереглася тверда олов'яниста маса, що заповнювала її порожнину (рис. 64, 7).

**VII-Г.** Накладки (3 екз.) ливарної роботи з дещо сплющеною сферичною зашліфованою поверхнею діаметром по 3,2 см. У них з внутрішнього боку є по три штифти, за допомогою яких оздобу кріпилися до ремінної основи (рис. 64, 4-6; фото 18, 3-5).

Усі ці вироби належали до однієї кінської вуздечки, яку можна реконструювати наступним чином. На ремінну основу, що складалася з двох поздовжніх та трьох поперечних пасків, по її чотирьох кутах, за допомогою штифтів кріпилися литі накладки, а центральний пасок фіксувався до поздовжніх ременів штампованими напівсферичними накладками. Цілком очевидно, що вони теж мали штифти, які було вмонтовано в олов'яноподібну масу. Окрім утилітарного призначення ці напівсфери виконували ще й декоративну функцію. Виключно декоративне призначення було у наконечників, які кріпилися до нижніх, звисаючих кінців трьох поздовжніх ременів (рис. 64, 9, 10).

Конструктивно схожі вуздечки відомі від перших ст. н.е. до початку II тис. н.е. Найбільш ранню з них знайдено в похованні вельможної сарматки кінця I – початку II ст. н.е. в кургані, розкопаному поблизу Ростова на Дону [Гугуев, 1992. – С. 108. – Рис. 1, 1]. Серед багатьох найрізноманітнішої конструкції вуздечок X-XI ст. з Карпатського басейну є й такі, що схожі на пастирську [Revesz, 1987]. На хронологічно близьких пам'ятках, схожі набори були в одній з катакомб Дмитрівського могильника салтівської культури [Плетнева, 1989. – С. 85. – Рис. 40] та серед речей Харівського скарбу [Приходнюк, 1994. – С. 7].

**VII-Д.** Як деталь кінського спорядження можна розглядати ще одну річ [Ханенко, Ханенко, 1901. – Табл. XI, 282], яка в наш час зберігається в НМІУ (№ В-1554). То кругла, ливарної роботи бляха діаметром 5 см, її центральна частина трикутних обрисів з радіальними рифленнями та випуклістю. На вершинах трикутника розміщені рифлені напівсфери, що виступають за діаметр кола. Між

сторонами трикутника та зовнішнім овалом влаштовано отвори довжиною по 2,5 см та завширшки по 1 см (рис. 55, 5; фото 11, 8). Найімовірніше, що ця річ була основою, до якої кріпилися нагрудні ремені. Два з них, проходячи з боків шиї коня, приєднувалися до протилежних сторін сідла, а нижній, що був між передніми ногами, кріпився до підпруги. Схожий виріб походить з с. Михайлівки на Канівщині [Брайчевський, 1952. – С. 109. – Табл. 2, 15] та балки Майорки в Дніпровському Надпоріжжі [Березовец, 1968. – С. 137. – Рис. 25, 3].

**VII-Є.** Декоративні суцільнолиті пряжки (2 екз.) у яких є невеликі овальні дужки діаметром близько 1 см та маленькі чотирикутні щитки (у однієї з Т-подібним перехрестям на кінці). Між дужкою та щитком зроблено отвір для основи язичка. Обабіч дужки розташовані зооморфні голівки на довгих шиях. Голівки повернуті досередини (Рис. 42, 5; 45, 10). Однотипні пряжки трапляються на ранньосередньовічних могильниках Криму [Айбабин, 1990. – С. 210. – Рис. 51, 4, 5] та Середнього Подунав'я [Fettich, 1951. – Taf. XXI, 10; Kiss, 1977. – Pl. XL, 54, 2; XLVII, 7].

**VII-Ж.** Суцільнолита срібна пряжка ліроподібної форми довжиною 5 см. Дужка її овальна, тонка. Ліроподібний щиток прикрашено двома канелюрами, що викарбувано за формою профілю. Його центр та бокові завитки мали наскрізні отвори. Між дужкою та щитком є отвір для основи язичка. У центрі верхньої частини дужки, в місці де фіксувався кінець язичка, видно сліди двох виступів (рис. 33, 10). Дві схожої конфігурації пряжки, які ніби-то походять з Пастирського городища опублікував О.О. Бобринський [Бобринский, 1901. – Табл. V, 8, 9]. На поверхні щитка однієї були сліди емалі (рис. 55, 12), а другої – поздовжні глибокі рифлення (рис. 55, 13). Подібні за схемою вироби широко відомі на пам'ятках VII ст. н.е. з Подунав'я [Fettich, 1951. – Taf. XXI; XLIV; XLV, 3]. Одна пряжка з Печа мала центр щитка, заповнений емаллю [Fettich, 1951. – Taf. XLV, 2]. Схожі деталі поясних гарнітурів трапляються на Північному Кавказі [Ковалевская, 1979. – Табл. XIII, 8, 9] та в Криму [Айбабин, 1990. – С. 223. – Рис. 44, 7].

**VII-З.** Ливарної роботи срібна псевдопряжка довжиною 5,5 см, що складається з круглого та чотирикутного кілець, з'єднаних між собою тонкою перетинкою (рис. 33, 11). Схожі вироби були в складі Мартинівського [Приходнюк, Шовкопляс, Ольговский, Струина, 1991. – С. 270. – Рис. 5, 12], Трубчевського [Приходнюк, Падин, Тихонов, 1936. – С. 88. – Рис. 8, 3] та Вознесенського [Грінченко, 1960. – С. 55. – Табл. VI, 2] скарбів в Придніпров'ї, в одному з поховань

Борисівського могильника на Північному Кавказі [Репников, 1914. – Табл. I, 1]. Знайдено їх навіть на півночі Сирії [Balint, 1992. – S. 441. – Taf. 5, 59].

Переважає більшість інших деталей поясів та ременів кінського спорядження, знайдених на Пастирському, була виготовлена із заліза.

**VII-I.** Обойма з круглою двочастною основою діаметром 2,5 см із залізною заклепкою в центрі. В петлю, що була в ній, вставлене залізне кільце діаметром 3,5 см. (рис. 63, 13). Такі вироби кріпилися до пояса на вільно звисаючих ремінцях. Найчастіше вони трапляються в аварських похованнях чоловіків. П'ять таких підвісок було на португелі в одному з поховань на могильнику Кішкьоре в Угорщині [Garam, 1979. – Taf. 21, 29-32; 35, 2]. Є вони на середньовічних могильниках Придунайської Болгарії [Въжарова, 1976. – С. 132. – Обр. 81, Е, а, 3, Б; С. 155. – Обр. 95, 7] та Криму [Айбабин, 1980. – С. 202. – Рис. 53, 3, 8].

**VII-K.** Чотирикутні дротяні пряжки (3 екз.) розмірами 3,0 x 3,5 см (рис. 63, 1-3). Такі пряжки трапляються на слов'янських пам'ятках України [Приходнюк, 1975. – С. 131. – Табл. XXI, 14] та аварських могильниках Середнього Подунав'я [Garam, 1992. – S. 170. – Tabl. 1, 9, 10, 13].

**VII-L.** Дротяні залізні кільця від кінської збруї (3 екз.) діаметром близько 3 см (рис. 63, 5-7).

**VII-M.** Дротяні, трикутних обрисів обойми (2 екз.) розмірами 2,5 x 2,7 см та 2,7 x 3,2 см, що могли бути деталями кінської збруї (рис. 63, 8).

Прості оздоби кінського спорядження, виготовлені з залізного дроту, могли слугувати деталями упряжі, а литі та штамповані з бронзи та срібла – від лаштунків бойового коня. Без сумніву, перші виготовлено на місці шляхом гарячого кування. Другі ж могли потрапити на Пастирське зі сторони, оскільки переконливих свідчень їхнього місцевого виробництва немає. Аргументом на користь місцевого походження, принаймні частини пряжок, міг би слугувати напівфабрикат пряжки. Однак його походження з Пастирського городища сумнівне [Бобринский, 1901. – Табл. V, 8]. Не може бути свідченням місцевого виготовлення в широких масштабах ремінних металевих оздоб ливарний брак, схожий на В-подібну пряжку, який було знайдено на городищі в 1995 році (рис. 54, 5; фото 10, 5). Якщо на Пастирському й виготовлялися ремінні оздоби, то лише на замовлення, в дуже обмежених кількостях. Ремінні деталі з кольорових та благородних металів було виготовлено шляхом лиття за восковою моделлю, або ж технікою штампування. С.О. Плетньова висловила припущення, що в порожнинах об'ємних наконечниках вуздечки з Дмитрівського могильника були

дерев'яні основи [Плетнева, 1989. – С. 84]. Проте, в одній з накладок пастирської вуздечки зосталася олов'яниста маса, що дозволяє думати, що такими ж були заповнення й штампованих наконечників цієї вузди.

\* \* \*

Окрім сотень виробів, які репрезентовано фібулами, підвісками, браслетами тощо, на Пастирському городищі виявлено металеві оздоби, які представлені поодинокими екземплярами, що не входять в жодну з попередніх груп, або ж такими, призначення яких визначити проблематично.

**VIII-A.** До таких відноситься підвіска-кулон, виготовлена з мідного дроту. Це антропоморфних обрисів фігурка довжиною 4 см, нижню стилізовану частину тулуба якої імітує майже рівнобедрений трикутник, каркас якого скручено з двох дротин (рис. 55, 1; фото 11, 7). Продовження цих дротин, але уже у вирівняному стані утворюють основу тулуба, обмотаного поперечною дротяною спіраллю. Два кінці однієї з дротин, що входить в основу тулуба, в верхній частині скручено в дві окулярподібні спіралі, що імітують голову, а два кінці другої дротини вигнуто в формі зігнутих в ліктях рук, кисті яких торкаються стегон. Виріб приплюснуто, особливо його частини, що імітують голову та руки. За стилістикою, але не за технологією виробництва, ця прикраса нагадує більш реалістично виготовлену підвіску ливарної роботи з пеньківського поселення Требужени в Молдові [Рикман, Рафалович, Хынку, 1971. – С. 64. – Рис. 9, 5] та литі фігурки Мартинівського скарбу з Середньої Наддніпряниці [Приходнюк, Шовкопляс, Ольговский, Струина, 1991. – С. 226. – Рис. 1, 1; С. 269. – Рис. 4, 1, 2; С. 274. – Рис. 9, 1] і Кушнарєнківського могильника в Північному Приураллі [Генинг, 1972. – С. 255. – Рис. 8, 1]. Штамповане зображення людини знайдено в кочівницькому похованні із станиці Преградної на Кубані [Минасва, 1956. – С. 133. – Рис. 52, 1].

**IX-A.** Бронзовий ливарної роботи перстень з гранчастим кільцем діаметром 2,8 см, оздоблено круглим конічним виступом діаметром 1,3 см з перехватом біля основи (рис. 52, 11). Схожий перстень знайдено в одному з поховань IV ст. н.е. на могильнику Калатіс в Румунії [Preda, 1980. – P. 158. – Pl. XXV, 350, 2].

**IX-B.** Залізне персноподібне кільце діаметром 2,8 см з круглого дроту, у якого на одній стороні зроблено плескатий виступ (рис. 63, 4). Найімовірніше, що такі персні одягалися на великий палець лівої руки при стрільбі з лука. Вони пом'якшували удар тятиви. Схожі вироби знайдено при розкопках

ранньосередньовічних могильників у Болгарії [Въжарова, 1976. – С. 201. – Обр. 124, 10; С. 375. – Обр. 255, 8] та Румунії [Petre, 1987. – Pl. 118, 179, b].

**X-A.** Вузькі плоскі залізні вироби (3 екз.) довжиною по 5 см. У кожного з однієї сторони є невеликий гачок, а з протилежної – отвори. В одному випадку дірку було пророблено на кінці платівки (рис. 63, 10), а в двох інших - кінець було загнуто петлею (рис. 63, 11, 12). Найімовірніше, що то були деталі сагайдака.

**XI-A.** Конусоподібні підвіски (2 екз.). Перша, яку було виготовлено з мідної бляхи, мала висоту та діаметр основи по 2,5 см. У неї є поздовжній шов та отвір на вершині (рис. 55, 3). Друга підвіска бронзова, ливарної роботи зі зрізаним верхом, в якому пророблено невеликий круглий отвір. Виріб заввишки 2 см, діаметр його основи 2,8 см (рис. 55, 4). Такі підвіски від кінського спорядження разом з вудилами були у підкурганному похованні VI-VII ст. на могильнику біля с. Спаське Томської губернії [ОАК, 1897. – С. 41. – Рис. 83].

**XII-A.** Унікальна ливарної роботи напівсфера діаметром 2,5 см, на зовнішній поверхні якої є заглиблений контур трилисника. З її внутрішнього боку – невелике вушко, до якого приєднано дротяне кільце (рис. 55, 2). Ця річ нагадує гудзик, але вона, найімовірніше, була оздобою кінського спорядження.

**XIII-A.** Загадковим є фрагмент прикраси, який виготовлено з круглого мідного дроту (уламок, завдовжки 17,5 см), що на одному кінці має потовщене конусоподібне завершення. Зігнутий в коло обід оздоблено трьома врізками спіралеподібно намотаного тонкого дроту. Біля конусоподібного завершення, між двома спіралями, мабуть при виготовленні цієї прикраси, одягнено велику поліхромну намистину із склоподібної пасти, прикрашену смугами червоного, жовтого та синього кольорів (рис. 59, 3; фото 11, 14). Скроневі дротяні кільця з намистинами добре відомі в Подунав'ї, де вони датуються II-V ст. [Preda, 1978. – Pl. 37, 49, C; 59, 81, C], а в другій половині V – середині VI ст. – в Північній Галії [Die Germanen, 1983. – S. 467. – Taf. 50, a, k; Abb. 106, 6]. Однак обід пастирської прикраси було виготовлено з частини дротяної шийної гривни з конусоподібним кінцем. Такі прикраси набули поширення у населення Західної Латвії в IV-V ст. [Moora, 1954. – С. 8. – Рис. 9, 1; С. 14. – Рис. 9; Michelbertas, 1986. – S. 94]. Шийні гривні з таким кінцем відомі серед оздоб візантійського прикладного мистецтва. Одна з них (золота) входила до складу Келегейського скарбу, знайденого на Херсонщині. На ній був підвішаний золотий хрест, що датується серединою VII ст. [Тахтай, 1932. – Фото III, 1].

**XIV-A.** Залізний круглий виріб діаметром 6,5 см із сплющеною поверхнею та незамкнутими, закрученими в калачик кінцями (рис. 52, 12). Він дуже схожий на підковоподібні застібки, що були поширеними в культурах фіно-угорських племен [Финно-угры..., 1987. – С. 251. – Табл. III, 1-7, 9, 15; С. 256. – Табл. VIII, 1-3, 5; С. 257. – Табл. IX, 4, 5; С. 262. – Табл. XIV, 1-16]. Однак, аналогічні знахідки з території Північно-Східної Болгарії Ж.Вижарова віднесла до категорії наручних браслетів [Въжарова, 1976. – С. 372. – Обр. 223, 10].

Окрім колекції намистин, що входили до складу Пастирських скарбів 1949 та 1992 років, з городища походять й їхні поодинокі знахідки та низка із 19 намистин, що були на шії дитячого кістяка із довгої споруди № 1 (рис. 54, 12-18; фото 10, 17). Більшість з них невеликі, округлої форми, висотою 0,2-0,5 см та діаметром близько 0,7 см. Одна скляна та одна кістяна намистини висотою 0,5 та 0,8 см були спареними. Останню було виготовлено на токарному верстаті. Серед виробів з склоподібної пасти 8 були чорного, 9 жовтого та 1 (спарена) зеленого кольору. На трьох намистинах чорного кольору видно сліди білих вічок, які витерлися та вилущилися від довгого носіння намиста. В заповненні цієї споруди, поруч з жіночим кістяком знайдено 3 намистини з склоподібної пасти більших розмірів. Перша світло-зеленого кольору діаметром 0,6 см та висотою 0,4 м (рис. 54, 9), друга - коричнева, діаметром 0,9 см та заввишки 0,7 см (рис. 54, 8; фото 10, 13) і третя - кістяна, діаметром 1,2 см та висотою 1,0 см (рис. 54, 7; фото 10, 9). З довгої споруди № 1 походить бурштинова намистина розмірами 1,5 x 2,0 см. Вона плеската, неправильної конфігурації, з поздовжнім отвором невеликого діаметру (рис. 54, 10; фото 12, 11). Подібні, недбалі роботи бурштинові намистини були в Пастирському скарбі 1949 року [Брайчевський, 1952. – С. 172. – Табл. IV, 1-9]. Друга, більш ретельної роботи бурштинова намистина знайдена в 1955 році. Плеската, округла прикраса мала діаметр 2,5 см. Поверхня її зашліфована, але місцями зі заглибленими луночками (рис. 33, 15).

Розглянуті вище намистини, найімовірніше, не були місцевою продукцією, а потрапили на Пастирське зі сторони. Разом з тим, на городищі є й простіші намистини, що виготовлялися на місці добре відмуленої глини. Вони овальної, округлої та бочкоподібної форми, діаметром 1,5-2,0 см та висотою 1,2-1,8 см (рис. 33, 13; 54, 11, 20; фото 10, 12). Найімовірніше, що після випалу їх розфарбовували в найрізноманітніші кольори. Однак, органічні фарбники на наш час втрапились. Зараз такі намистини мають жовтий або червонявий колір.

## Розділ IV

### СКАРБИ

Окрім сотень металевих ювелірних виробів, які було знайдено розрізнено, з Пастирського городища походить кілька скарбів жіночих прикрас. Про частину з них збереглися лише згадки, а самі речі втрачено, або ж вони розчинилися серед інших пастирських знахідок, що зберігаються в музейних фондосховищах чи експозиціях.

Про перший із скарбів відомо, що його було знайдено у дев'яності роки XIX ст. випадково, під час первісної оранки звільненої від лісу території городища. В.В.Хвойка писав, що підліток “здійснюючи оранку в нижній, береговій частині городища, зачепив плугом і висипав відразу із землі 15 крупних срібних та один золотий браслет разом з кількома великими срібними сережками, великою кількістю срібних намистин в формі жолудів і кількома привісками із звіриним орнаментом. Більша частина прикрас була із срібла, інші ж, як фібули і різні бляшки, із особливої золотистої бронзи чи сплаву” [Хвойка, 1905. – С. 96].

Другий скарб, який було знайдено в 1892 році, згадує В.Б. Антонович. До його складу входило “3 срібні фібули із зображенням людських фігур і кінських голівок і 5 срібних браслетів” [Антонович, 1895. – С. 113]. Тобто, він налічував 8 предметів. Г.Ф. Корзухіна зробила спробу ідентифікувати їх з тими пастирськими знахідками, які зберігалися в колекції археологічного музею Київського університету. Вони налічували 4 предмети – велику ливарної роботи срібну ажурну фібулу, браслет з розширеними порожнистими кінцями, ливарну зірчасту підвіску та мідний дротяний браслет із змієподібними голівками на кінцях (рис. 43, 1-4) [Корзухіна, 1996. – Табл. 24, 1-4; Щеглова, 1990. – С. 198. – Рис. 8, 4-7]. Таким чином, описаний набір не співпадає з речами, про які йдеться у В.Б. Антоновича. Мабуть це ті прикраси, які за свідченням В.В. Хвойки у місцевих жителів „придбав В.Б. Антонович для Київського університету” [Хвойка, 1905. – С. 96]. Іншими словами, речі скарбу 1892 р. як і попереднього теж не ідентифікуються з конкретним набором Пастирського городища.

Наступний скарб було знайдено В.В. Хвойкою на правобережній частині городища в 1898 році.

“В одному місці, на глибині 20 см виявлено 8 срібних предметів, що лежали купкою, в їх числі два крупних срібних браслета” [Хвойка, 1905. – С. 95]. Про цей скарб доби переселення народів, писала К. Мельник: “при розкопках пана В. Хвойки було знайдено кілька предметів із цієї епохи, а саме скарб, що складався із срібних фібул, сережок і браслетів; всього 12 штук” [Мельник, 1899. – С. 9-10]. Цю ж інформацію, викладену такими ж словами вміщено на сторінках іншого видання. [Раскопки..., 1899. – С. 45]. У цих трьох повідомленнях є розходження в кількості знайдених предметів. Слід гадати, що точнішу цифру привів В.В. Хвойка, який знайшов цей скарб. На жаль, й ці речі неможливо виділити серед інших дореволюційних знахідок з Пастирського городища. Проте, чотири срібних браслети з порожнистими кінцями (частина з яких заповнена пастою сріблястого кольору), які перебувають в приватній колекції С.М. Платонова, на переконання їх власника, є частиною Пастирського скарбу 1892 р.

У 1949 році місцевими жителями при копанні городу в північно-східній, лівобережній частині городища, ближче до валу, на незначній глибині було знайдено скарб жіночих прикрас. На щастя, переважна більшість речей, що входили до його складу не розійшлася по руках, а потрапила до спеціалістів. Детальна їхня публікація з'явилася в 1952 році [Брайчевський, 1952. – С. 161-173]. Тому ми обмежимося коротким оглядом прикрас, які збереглися, до наших днів. Перш за все, це 2 парні платівчасті антропоморфні ковані фібули підгрупи Х-Б (рис. 46, 1, 2; фото 14, 1, 2) та ще одна схожа фібула підгрупи Х-В (рис. 46, 3; фото 13, 1), 2 наручних браслети з порожнистими розширеними кінцями підгрупи І-Б (рис. 46, 5, 6; фото 15, 2, 3), пара литих п'ятипроменевих зірчастих підвісок, підгрупи І-Б (рис. 46, 4; 47, 2; фото 15, 1, 4), три пари підвісок, відлитих за однією восковою моделлю й оздоблених пташиними голівками, та ще одна така ж прикраса більших розмірів, що належать до підгрупи І-Г (рис. 47, 1, 3, 6; фото 13, 2-4). Дві пари литих ажурних підвісок підгрупи І-Д (рис. 47, 4, 5; фото 13, 5), розламана штампована амфороподібна підвіска підгрупи ІІ-Б.

У скарбі є ще три штамповані півкульки діаметром по 1,8 см від таких прикрас та 4 дротяні дужки від них. Спаяною з двох штампованих половинок була срібна кулька діаметром 1 см з наскрізним отвором, навколо якого, з однієї сторони було припаяно смужку металу у формі лійки. Ще 28 штампованих із срібла напівкульок діаметром 1,1-1,2 см з отворами в центрі було в складі Пастирського скарбу 1949 року (фото 14, б). Мабуть, це деталі намиста, що складалося з порожнистих кульок.

Унікальними для Пастирського є підвіски-дукачі. Один з них еліпсоподібної форми діаметром 2,5 см. Поверхня його гладка, неорнаментована, з отвором в верхній частині, в який вставлене дротяне кільце. Ще три круглої форми дукачі діаметром 3,7-3,8 см виготовлено із срібної бляхи разом з вузьким відростком, який було загнуто у формі вушка. За овалом їх оздоблено трьома лініями штампованих випуклин, а центральне поле прикрашене п'ятьма більшими, хрестоподібно розташованими випуклостями (рис. 47, 7-9; фото 14, 3-5). Схожі прикраси найчастіше трапляються в Подунав'ї, на пам'ятках VII-VIII ст. [Fettich, 1951. – Taf. X, 8, 8a; Svoboda, 1953. – P. 100; Poll, 1934. – P. 60; Kiss, 1977. – Pl. II, 2; Tejral, 1977, Taf. XLIII, 2; Тоčík, 1978. – S. 228. – Obr. 109, 4; Teodor, 1981. – P. 112. – fig. 20, 5].

У скарбі 1949 року було також 9 бурштинових видовжених намистин грубої роботи розмірами 1-3,2 см та 22 найрізноманітніших форм скляних намистин блідо-зеленого, ясно-синього та блакитного кольору, поліхромні та з вставками-вічками.

Загалом у складі скарбу 1949 року було 53 вироби з срібла, 31 – з бурштину та склоподібної пасти та 7 маловиразних металевих уламків.

Пастирський скарб 1992 року було виявлено у правобережній частині городища, за 1,5 м на захід від південно-західного краю довгої споруди I, на глибині 1,4 м від сучасної поверхні. На речі скарбу натрапили при зачистці бровки розкопу (фото 19). Подальшими дослідженнями встановлено, що їх було закопано в світло-сірому перемішаному ґрунті, в якому траплялися вуглики і шматочки перепаленої глини. Над цим шаром товщиною 0,75 м був прошарок чорного ґрунту товщиною до 0,15 м. Його перекривав шар темно-сірої насипної землі. Це викид з недавньої сміттевої ями, який утворював видовжене підвищення на межі з сусідньою садибою, а тому не розорювався. Тобто, чорний прошарок був природною денною поверхнею, а скарб був на глибині 0,9 м від неї. Яма візуально не простежувалася. Однак її приблизні контури вдалося визначити за меншою щільністю ґрунту. Діаметр цієї ями становив близько 0,4 м.

Пастирський скарб 1992 року знайдено не випадково, а в процесі археологічних досліджень, що підвищує його наукову цінність. Жоден з предметів не було втрачено, що неминуче трапляється при відкритті скарбів випадковими людьми. До його складу входив один комплект прикрас, які жінка одягала одночасно. Це пара срібних антропоморфних фібул, пара зіркоподібних підвісок, дві пари амфороподібних підвісок, срібна кулька, залізний, ланцюжок, 6 намистин зі склоподібної пасти та бурштину, 7 амулетів із зубів лисиці.

Дві срібні ковані платівчаті антропоморфні фібули підгрупи X-Г були парними, їх довжина – 15,8 і 14 см, ширина – по 6,2 см, вага – 35,5 і 37,3 гр. Фібули двощиткові, на перехваті між ними зроблено штамповану пуклю довжиною 2,0 см і шириною 1,4 см. Кожен із щитків нагадує верхню чи нижню частину жіночого тіла. Зверху схематично намічено людську голівку, а знизу є два виступи, що імітують ноги. За зовнішнім контуром застібку обрамлено лінією дрібних, густо нанесених штампованих псевдозернин. На полях кожного із щитків вибито по три розетки у вигляді квітки (рис. 48, 1, 2; фото 16, 1, 2).

Усім випуклостям лицьової сторони фібул відповідають заглибини на зворотному боці. До зворотного боку було припаяно по одній довгій платівці шириною 2,0-2,5 см (олов'янистий припій роз'їдений корозією, тому фібули і пластини були в роз'єднаному стані). На цих платівках кріпився пружинний механізм та голка. Вушка з отворами для кріплення сталевого пружинного механізму та голки було вирізано та вигнуто певним чином з самої платівки (фото 20).

Пара зірчастих підвісок підгрупи I-Б була відлита за однією восковою моделлю, їх довжина по 8 см, вага – 22,5 і 22,82 г. Кожна мала круглу розетку з випуклістю в центрі, оздоблену рельєфним хрестоподібним орнаментом. П'ять пірамідальних відростків складаються із зібраних разом 3, 6, 7 псевдозернин. Дужки діаметром по 4,8 см зі сплосченим низом. Вони мають лівосторонній перетин і відлиті разом із розетками. Місце їхнього з'єднання прикрашено двома псевдозернинами (рис. 48, 3, 4; фото 16, 3, 4).

Чотири амфороподібні підвіски підгрупи II-Б складають дві пари прикрас, що різняться між собою лише незначними деталями. Перша пара довжиною по 6 см, вагою 6,70 і 7,02 г. Кожна з підвісок має порожнисту штамповану кульку діаметром по 1,8 см, що складається з двохспаяних зсередини половинок. До її нижньої частини припаяно пірамідку зерні з 4 кульок діаметром по 0,3 см кожна. Циліндрична шийка діаметром 0,8 см

і висотою 0,5 см з двома горизонтальними канелюрами прикриває місце з'єднання центральної кульки з верхньою порожнистою напівкулькою діаметром 1,4 см. Відкриту частину півкульки запаяно плоскою круглою бляшкою. За зовнішнім контуром півкульку окантовано круглою рубчатою дротиною. До площини півкульки було припаяно роз'єднане дротяне кільце діаметром 2,5 см (рис. 48, 5, 6; фото 16, 5, 6). Усі підвіски розпалися, бо олов'яний припій був роз'їдений корозією. Друга пара амфороподібних підвісок таких же розмірів як і попередня, вагою 4,9 та 5,3 г, але дещо простіше оздоблена. У них відсутні пірамідки зерні, а малі півкульки не круглі, а еліпсоподібної форми, без дротяної окантовки. Перехват шийки коротший і прикрашений не канелюрами, а трикутним виступом (рис. 48, 7, 8; фото 16, 7, 8).

У складі скарбу було ще 2 срібні штамповані півкульки діаметром по 1,8 см, вагою 0,80 і 1,09 г. На краю внутрішньої поверхні у них збереглися смуги олов'яного припою. Півкульки з'єднувалися між собою шляхом внутрішнього спаювання (рис. 48, 9). Ця кулька походить від поламаної ще в давнину амфороподібної підвіски.

Залізний ланцюжок дійшов у вигляді кількох грудочок проіржавілого металу (рис. 49, 14, 15, 17, 18). Більша з них включала в себе близько 20 кілець. Всі залізні кільця від ланцюжка круглі, діаметром по 1,5 см з сплющеною поверхнею товщиною до 0,3 см. Мабуть, в цілому вигляді його довжина сягала 30-65 см. Найімовірніше, цим ланцюжком були з'єднані дві фібули, що разом з ним потрапили до скарбу. В двох грудочках видно мідні кільця, за допомогою яких ланцюг кріпився до фібул. На кінцях срібного ланцюга із Харівки теж буди мідні кільця. Одним з них ланцюг кріпився до вісі пружинного механізму, а другим – був припаяний до мідної пластини [Березовець, 1952. – С. 110]. Слід відзначити, що на відміну від ланцюгів з Харівського та Івахниківського скарбів, ланки яких досить недбало виконано шляхом простого згинання дротини у формі вісімки [Березовець, 1952. – С. 111. – Табл. 1, 2; Макаренко, 1908. – Табл. II, 8], кільця ланцюга з Пастирського скарбу 1992 року виконано ретельно. Вони симетричні, місця з'єднання дротин не простежуються.

У скарбі налічується 6 намистин зі склоподібної пасти, коралу та бурштину. Серед них пара однакових кулькоподібних поліхромних намистин з склоподібної пасти коричневого кольору діаметром 1-1,2 см і висотою 0,7-0,8 см (рис. 49, 8, 9). За зовнішнім овалом у них є по 5 випуклих круглих вічок блакитного кольору, посаджених на білу пасту. Ще одна коричнева пастова намистина була

завдовжки 1,3 см при діаметрі 1,1 см. Білою зигзагоподібною лінією пасти її поверхню поділено на 5 секторів, в центрі яких збереглися білі овали (в двох попередніх намистинах такі овали були основами блакитних вічок) або невеликі луночки, в яких закріплювалися втрачені вічка (рис. 49, 11). Не виключено, що й цю намистину було оздоблено 5 вічками, які було втрачено ще в давнину. Видовженої форми намистина з склоподібної пасти світло-бірюзового кольору мала діаметр 0,4 см і довжину 1 см (рис. 49, 11). Світло-коричнева коралова намистина була завдовжки 0,8 см та діаметром 0,8 см (рис. 49, 12). Останню, шосту намистину чи підвіску було виготовлено з бурштину. Вона сплюснена, неправильної конфігурації, висотою 1,8 см і шириною біля основи 1,6 см. Поверхня її зашліфована не дуже ретельно. У центрі зроблено великий отвір діаметром 0,7 см (рис. 49, 10).

Скарб налічував 7 амулетів із зубів лисиці, які належали 3 особинам (визначення О.П. Журавльова). 5 зубів дійшло в кращому стані. То були різці довжиною від 2,5 до 3,0 см з просвердленими отворами у верхній корінній, або середній частині. В одному випадку отвір було зроблено трохи нижче від центру зуба. Від одного амулета зберігся лише кінчик зуба, а від іншого - корінна частина з отвором (рис. 49, 1-7).

Речі Пастирського скарбу 1992 року були загорнуті в тканину, яка частково збереглася на грудках залізного ланцюга, законсервувавшись іржею (рис. 49, 16).

Як скарб сировини для подальшого ювелірного виробництва слід розглядати набір поламаних металевих прикрас, які стали відомі у 2004 р. До цього набору входили фрагментовані пальчасті (рис. 65, 4), зооморфна (рис. 65, 2), антропоморфні (рис. 65, 3, 6, 8) фібули, які були традиційною продукцією пастирських ювелірів. Було також роз'єднане кільце з насічками на одному кінці (рис. 65, 9) та металевий стрижень (рис. 65, 7). Серед цього набору виділяються нетипові для Середньої Наддніпряни та Пастирського городища дві мазуро-германські фібули, фрагментована та ціла (рис. 65, 1, 5). Ареалом поширення таких фібул була Північна Прусія [Kühn, 1956, S. 79-108]. Очевидно, місцевий ювелір збирався використати ці непритаманні східнослов'янському костюму застібки, що випадково потрапили на городище, як сировину для подальшого ювелірного виробництва. Отже, до лому втрапила не лише поламана, але й ціла мазуро-германська фібула.

Показово, що серед скарбу металевого лому, який служив сировиною для слов'янського ювеліра



із Великих Будків на Сумщині, теж були дві мазурські фібули, які, незважаючи на непогану збереженість, потрапили до лому [Горюнова, 1992, с. 139, рис. 2,5].

\* \* \*

Усі пастирські скарби включали в себе лише жіночі прикраси, основними серед яких були вироби із срібла. У тих скарбах, що збереглися фібули були платівчатими, кованими, антропоморфних обрисів, а в інших згадуються й ажурні багатоголові срібні застібки. Незважаючи на те, що на Пастирському городищі знайдено багато десятків пальчатих фібул, в скарбах вони відсутні. Можливо, це пояснюється тим, що їх, переважно, виготовляли з бронзи і вони були розраховані на збут рядовим общинникам. Натомість, ручної роботи дорогі срібні вироби виготовлялися за індивідуальними замовленнями соціальної верхівки суспільства.

О.О. Щеглова виділила скарби пастирського типу в другу групу “старожитностей антів”, яким притаманні відмінні риси від Середньодніпровських скарбів першої групи мартинівського типу [Щеглова, 1990. – С. 162-204]. До другої групи зараховано не лише пастирські, але й схожі за наборами скарби, які було знайдено в Середній Наддніпрянщині. Загалом, віднесення цих скарбів до двох різних, хоча й хронологічно близьких періодів має сенс. Однак, ці набори не тільки репрезентують два хронологічних етапи в розвитку антського ювелірного мистецтва, але й вказують на зовсім різні шляхи їх формування.

Якщо неоднакові за художнім стилем речі перших концентрувалися в руках дружинників внаслідок військових грабунків та надходили як плата за військову службу, то другі були продукцією місцевих пастирських ювелірів, які виготовляли прикраси одного художнього стилю. Переважно різними були і речі, що входили до цих груп скарбів. Перші характеризуються жіночими та чоловічими гарнітурами, а другі – переважно жіночими наборами. В скарбах мартинівського типу переважають великі бронзові пальчаті фібули дніпровського типу, а в пастирських – платівчаті срібні антропоморфні та багатоголові ажурні застібки. В перших присутні чоловічі поясні гарнітури, які ніколи не входять до складу пастирських скарбів. Різняться вони й за іншими оздобами. Цільноковані браслети, трапецієподібні підвіски, спіральні кільця, умбоноподібні прикраси та інше були притаманними скарбам першої групи. Натомість, порожнисті браслети, амфороподібні

штамповано-паяні та литі зірчасті підвіски, підвіски-дукачі тощо – в скарбах другої групи. Ці старожитності мали відмінні шляхи формування та відносяться до різних, хоча й хронологічно близьких періодів. Перші пов’язані з антською добою другої половини VII ст. та дружинною верствою, яка активно проявила себе на Балканах, тоді як другі сформувалися в пізніші часи, десь в першій половині VIII ст. в часи відносно стабільності на теренах Південно-Східної Європи, коли авари вже були на схилі своєї могутності, а хозари ще не набрали необхідної могутності, для активних дій в Середній Наддніпрянщині. Тобто, дніпровські скарби є двома самостійними утвореннями, які характеризують різні історичні, соціальні та культурні сторінки східнослов’янської історії та культури.

Разом з тим, набори скарбів другої, більш пізньої групи, які є об’єктом нашого нинішнього дослідження і які було знайдено на Пастирському та за його межами, теж повністю не співпадають між собою, хоча їм і притаманні спільні риси.

Виключно пастирські речі було знайдено в Самгородку. Це срібна платівчата антропоморфна фібула (рис. 66, 1, 4) та браслет з розширеними порожнистими кінцями (рис. 66, 2, 3). Однак вони, без сумніву, є лише частиною скарбу, які ще речі входили в його склад невідомо.

Зайцівський скарб не зберігся. Однак, до нас дійшли малюнки речей, що входили до його складу, виконані О.С. Федоровським і Г.Ф. Корзухіною [Федоровский. – Ф.7; Корзухина, 1996. – Табл. 106]. На жаль, представлені на таблицях цих авторів прикраси співпадають не повністю. У цих дослідників є малюнок уламка платівчатої антропоморфної фібули (рис. 67, 2), три литі зірчасті підвіски (рис. 67, 3-5), дротяна підвіска з спіралеподібним відростком (рис. 67, 9), уламки браслетів із круглими порожнистими кінцями (рис. 67, 1, 8). Проте, на таблицях помітні і розбіжності. На таблицях О.С. Федоровського і Г.Ф. Корзухіної присутні 2 металеві штамповані накладки у вигляді трьох з’єднаних випуклостей (рис. 67, 10, 11) але у О.С. Федоровського намальовано 6, а у Г.Ф. Корзухіної – лише 3 штамповані напівсфери. На таблиці Г.Ф. Корзухіної є малюнок мушлі каури, відсутній у іншого автора. Г.Ф. Корзухіна наводить кілька десятків намистин, яких немає у О.С. Федоровського. Нарешті, на малюнку О.С. Федоровського є невелика п’ятипала фібула дунайського типу (рис. 67, 18) та лунниця-підвіска (рис. 67, 19), яких немає на таблицях Г.Ф. Корзухіної. Г.Ф. Корзухіна ідентифікувала цю пальчасту фібулу із застібкою, знайденою у 1902 при дослідженні під курганного

поховання біля Березовських хуторів на Харківщині [Корзухина, 1996, с. 649, табл. 59, 1], а фрагмент лунниці – із знахідкою, що походить із Козіївського скарбу [Корзухина, 1996, с. 642, табл. 52, 10].

Непересічним є скарб ювелірних виробів, який було знайдено в 1949 році біля с. Харівки на Сумщині. Д.Т. Березовець датував цей комплекс VII-VIII ст., вказуючи на його спорідненість з пастирськими наборами та відзначаючи більш високу ювелірну техніку, застосовану при виготовленні харівських прикрас [Березовець, 1952. – С. 118-119]. Цей скарб з мінімальними втратами дійшов до наших днів і зберігається в МІКУ (інв. № АЗС 2175-2199). На сьогодні він налічує 68 виробів із золота та срібла і 108 мушель каури. Ознайомившись з цими наборами, ми дійшли висновку про наявність серед них 4 груп виробів, які належать до художніх стилів, що сформувалися в різних культурно-історичних середовищах [Приходнюк, 1994. – С. 6-8]. Перша з них включає прикраси балкано-візантійського походження. Серед них 5 паяних золотих та срібних з позолотою зірчастих підвісок (рис. 68,1-5; фото 21,4-8). Їх спільною ознакою є зірчаста розетка з великою порожнистою напівсферою, овал якої обрамлено тонкою рубчатою дротиною, що імітує скань. До цього овалу припаяно від 5 до 7 плескатих трикутників, складених із 6 або 9 щільно з'єднаних між собою дрібних кульок. Кожна підвіска має ливарної роботи дужки, нижня частина яких оформлена у вигляді вузького перевернутого напівмісяця або ширшої трирогої лунниці. Лунниці трьох дужок прикрашено ромбами і трикутниками із зерні. Поясками зерні оздоблено також їхній контур. Місця переходу від кінців лунниць до круглої дротяної дужки прикриті порожнистими муфточками. Місяцеподібні поля дужок однієї пари прикрашено вісімкоподібним вигнутим рубчастим дротом, центральні напівсфери – чотирилисниками із рифленого дроту. В інших прикрас у центрі випуклостей розташовані гладкі трілисники, простір між якими заповнено дрібною зерню. Паяні зірчасті підвіски вперше з'явилися на території Сицилії та Італії, звідки вони поширилися на побережжі Адріатики і в Подунав'ї. На основі паяних підвісок, у Візантії і Подунав'ї в VII ст. почали виготовляти ливарної роботи зірчасті підвіски. В кінці VII – середині VIII ст. такі литі за восковою моделлю прикраси з'являються в Середньому Подніпров'ї [Приходнюк, 1994. – С. 61-76]. Аналогічними пастирським були штамповано-паяні амфороподібні підвіски, які в Харівському скарбі представлені двома парами

золотих і однією парою срібних виробів (рис. 68,6-11; фото 21,1-3). Найімовірніше, що такі прикраси виникли в I-II ст. н.е. в Північному Причорномор'ї [Вязьмітіна, 1962. – С. 199]. Згодом традиція їх виробництва перейшла до провінційно-візантійських ювелірів [Svoboda, 1953. – S. 39. – Obr. 4] та майстрів Пастирського городища [Приходнюк, 1994. – С. 67-68; Приходнюк, 1996. – С. 40-42]. До прикрас візантійського походження відноситься уламок срібної, порожнистої шийної гривни з густо нанесеними ромбиками на поверхні. Вона складалася з двох частин, з'єднаних за допомогою заклепки та паяння (рис. 68, 13; фото 22, 1). До кінців таких гривень із Залісся прилаштовано платівки різних конфігурацій, які було прикрашено штампованим орнаментом або зерню [Fettich, 1951. – Taf. VIII, 1-5]. Місця з'єднання між ними прикривалися декоративними муфточками. Одна з них була в складі Харівського скарбу (рис. 68, 12; фото 21, 9). Це невелика із розширенням посередині трубочка з напаяним по краях та центру рубчастим дротом. Найбільш близькі за орнаментациєю поверхні та технікою виробництва шийні гривни кінця VII ст. входили до складу скарбу візантійського майстра із Залісся із Середньої Наддністрянщини [Fettich, 1951. – Taf. V, 1, 2]. У Подунав'ї вони відомі в Чадьявіце і Даруфальві [Fettich, 1951. – Taf. XII, 1; LIII, 1; LIV, 1].

Вірогідно, що з Балкано-Дунайського регіону попали до Харівського скарбу мушлі каури [*Cypraea moneta* Linne]. Вони були поширені в Тихому, Індійському океанах та в Перській затоці. В Азії та Африці вони використовувалися як грошові одиниці. Звідти вони завозилися в Європу, особливо в Середземноморсько-Причорноморський басейн. Поступово втрачаючи роль грошового еквіваленту, мушлі застосовувалися в художніх промислах. Усі мушлі із Харівки мають отвори, що вказує на їхнє використання як намиста або підвісок (фото 22, 2).

Друга група Харівського комплексу представлена набором металевих оздоб від портупей чи кінського спорядження урало-сибірського художнього стилю. Така їх художня належність обумовлена, в першу чергу, невеликою ліроподібною пряжкою ливарної роботи довжиною 5,2 см. У неї овальна, з “витагнутими губами” дужка, яку відлито разом з видовженим щитком. Втрачений язичок був закріплений на залізну вісь, вмонтовану в отвори дужки. Щиток прикрашено рельєфним орнаментом із флористичних завитків, об'єднаних в симетричну композицію. Із зворотного боку разом з пряжкою відлито три штифта для її кріплення до ремня (рис. 69, 1; фото 23, 1).

Прикрашені в подібний спосіб пряжки трапляються у Середній Азії, Приураллі та Поволжі. Найраніші з них датуються VII ст. [Распопова, 1980. – рис. 63, 7; 64, 6; 66, 1, 2]. На Уралі вони з'являються у VIII ст. [Ковалевская, Краснов, 1973. – С. 280 - 287]. Звідти вони потрапили у Південно-Східну Європу, де разом з іншими деталями поясных наборів урало-сибірського стилю відомі за розкопками могил на горі Тепсень, Скалисту, Суук-Су, Ескі-Кермен, Сімеїзі, Керчі в Криму. Усі ці комплекси датуються першою половиною VIII ст. [Айбабин, 1982. – С. 180]. У Подніпров'ї, окрім Харівського скарбу, прикраси такого художнього стилю були у підкурганному похованні із с. Оленівки на Київщині [Rulikowskiej, 1880, Tabl. III, 12,17].

Ремінний наконечник, який не зберігся, Д.Т. Березовець характеризував як штамповану бляшку з червоної міді, з лицьової сторони обтягнуту тонким золотим листом, кінці якого загнуті за рантик. Його лицьова сторона випукла, на ній зроблено 7 вічок-випуклостей з вдавленнями в центрі. Кріпився наконечник до ремня одним штифтом, припаяним в центрі зворотного боку [Березовець, 1952. – С. 116] (рис. 69, 2). Разом з пряжкою і наконечником в один комплект входила й обойма із срібної платівки шириною 2 см (рис. 69, 4). Штампуванням було виготовлено 7 об'ємних круглих розеток діаметром по 2,1 см з випуклостями в центрі. В їх основі – мідні бляшки, обтягнуті тонким срібним, іноді з позолотою, листом (рис. 69, 5-11; фото 23, 3, 4). Срібні штамповані напівсфери діаметром по 1,8 см (збереглося 22 екз.) також були ремінними оздобами. Їх зовнішні та внутрішні поверхні гладенькі (рис. 69, 12-18; фото 23, 3, 4). Однак, спочатку в центрі деяких напівсфер було припаяно штифти, якими вони кріпилися до ремня [Березовець, 1952. – С. 118]. Ремінною оздобою була обойма, що складалася з круглого срібного кільця і двох хомутиків, виготовлених з срібла та золота (рис. 69, 3; фото 23, 2). Схожі вироби відомі серед наборів аварських комплексів з території Угорщини [Fettich, 1951. – Taf. XXVI, 12, 19].

До третьої групи виробів Харівського скарбу входять середньо-дніпровського стилю жіночі прикраси, витоки яких простежуються в ювелірному стилі пастирських майстрів. Найбільш показовими серед них є три пари платівчатих антропоморфних фібул. Дві пари представлені традиційними для пастирського ювелірного мистецтва двоштитковими виробами з овальними виступами на кінцях. У однієї фібули контур обрамлено лінією круглих штампованих випуклостей (рис. 70, 1; фото 24, 3), а у двох – трьома

такими лініями (рис. 71, 3, 4; фото 24, 1, 2). У центрі фібул, в місці найбільшого звуження, шляхом тиснення чи штампування, зроблено великі овальні випуклості. Поля щитків прикрашено розетками із псевдоперлин. Рельєфні оздоби лицьової сторони мають відповідні їм вдавлення із зворотного боку. До звороту було припаяно по одній вузькій мідній платівці з штифтами, що утримували пружинний механізм і гачок для голки. У Харівській колекції є срібний виріб овальної форми довжиною 5,5 см з виступом, у якого загнуті в трубочку краї, а в центрі розташована овальна штампована випуклість, з двох сторін від якої зроблено грубі, з рваними краями отвори (рис. 70, 2; фото 24, 4). Про цю річ Д.Т. Березовець не згадує в своїй публікації, але в альбомі Г.Ф. Корзухіної вона намальована з рибацьким гачком, закріпленим в трубчастій обоймі [Корзухіна, 1995. – Табл. 75, 13]. Гачок тонкий з добре загостреним жалом і борідкою. Найбільш вірогідно, що цю блешню виготовлено в наші часи із антропоморфної фібули, яка потрапила до рук місцевих жителів і була вилучена у них Д.Т. Березовцем.

Ускладненою технологією виробництва вирізняється третя пара фібул. Зберігаючи двоштиткову схему попередніх виробів, вони вирізняються особливою вишуканістю контуру і деталями орнаменталізації (рис. 70, 1, 2; фото 25, 1, 2). В основу виробів покладено, як і в попередніх випадках, тонку срібну пластину антропоморфних обрисів. Однак її поверхня декорована не штампованими, а напаяними деталями. Їх контур обрамлено тонким рубчастим дротом. Центральна випуклість виготовлена окремо і напаяна. Її овал та поверхню оздоблено рубчастими дротинами. У центрі кожного із щитків прилаштовано круглі напівсфери з такою ж окантовкою. Біля основи виступу верхнього щитка цих фібул було по парі менших розеток, які до наших днів не збереглися [Березовець, 1952. – С. III. – Табл. 1, 1]. Зворотна сторона застібок гладка. Ці фібули з'єднувалися між собою срібним ланцюгом довжиною 1,61 м, ланки якого зроблено з дроту у формі вісімок (рис. 70, 3; фото 26, 2). Мідними кільцями ланцюг приєднувався однією стороною до вісі пружинного механізму однієї фібули, а протилежним кінцем був припаяний до пластини другої застібки [Березовець, 1952. – С. 110].

До групи пастирських прикрас відноситься й срібний браслет з порожнистими, гранчастими зім'ятими кінцями (рис. 70, 4; фото 26, 1). Ще чотири таких браслети, за свідченням трактористів, які виорали цей скарб, було втоплено в річці [Березовець, 1952. – С. 109].

Четверту групу харівських знахідок складають вироби, виТоки котрих простежуються в Прибалтиці. Це 9 срібних браслетів з монолітними розширеними кінцями (рис. 72, 1-9; фото 27, 1-8) та п'ять цілих і одна фрагментована шийні гривни (рис. 73, 1-9; фото 28, 1-5).

Усі браслети ковані. Їх ледь розширені кінці мають 4 або 6 поздовжніх граней. Центральна частина круга. Такі браслети набули поширення на території Східної Європи і за її межами в VI-VII ст. На Зимнівському городищі, розташованому на Волині, досліджено навіть майстерні з їх виготовлення та виявлено напівфабрикати таких виробів [Ауліх, 1972. – С. 67. – Табл. VIII, 11, 12]. ВиТоки таких прикрас простежуються в середовищі східних балтів і фіно-угорських народів. В Литві вони набули поширення в V ст. [Lietuvos archeologijos bruoiai, 1961. – P. 344-345; Tautaviciene, 1981. – P. 16; Kazakevičius, 1993. – R. 118-119].

Шийні дротяні гривни виготовлено із срібла. П'ять цілих мали діаметр 13,3-31,2 см при товщині дроту 0,8-0,7 см. Їхня поверхня місцями гладенька, місцями оформлена у вигляді спіральних канелюр або густо нанесених вм'ятин від ударів молотком. Чотири з них мали на кінцях з'єднуючий механізм із загнутого гачка з однієї сторони і з петлі з сідлоподібним закінченням з протилежної. Вони поширилися в Литві, Естонії та Фінляндії в VI-VII ст. н.е. Хоча іноді трапляються там з матеріалами IX-X ст. н.е. [Lietuvos archeologijos atlasas. – 1961. – P. 25-26; Urtans, 1977. – P. 159. – Att. 67, 1-5]. Кінці однієї з шийних гривен зроблено у вигляді гачка та петлі із зігнутих кінців обода, на котрі з кожної із сторін спіралью намотано тонкі дротини на 1/4 довжини виробів. Такі гривни з'являються в Південно-Східній Прибалтиці в V ст., де вони були у вжитку до VII ст. [Moora, 1931. – S. 317-318; Urtans, 1977. – P. 148. – Att. 23, 1, 2]. Звідти вони поширилися в Чехії [Kazakevičius, 1993. – P. 92-93] і Середній Наддніпрянщині [Гавритухин, Обломский, 1996. – С. 190. – Рис. 16, 1].

Таким чином, із аналізу комплексів Харівського скарбу випливає, що до його складу входило кілька груп ювелірних виробів, які мають різне походження. До першої з них відносяться балкано-візантійські прикраси (паяні підвіски і фрагменти порожнистих шийних гривен). До другої – вироби урало-сибірського стилю (ремінні оздоби), які розглядаються як ранньомадьярські. До третьої – середньодніпровські набори пастирського гатунку (антропоморфні фібули, браслет з розширеними порожнистими кінцями). До четвертої – жіночі прикраси Прибалтійського походження (ковані браслети з розширеними кінцями, дротяні шийні

гривни). Ознайомившись з якісними характеристиками виробів Харівського скарбу, не важко помітити, що вони вирізняються не лише художнім стилем і технологічним рівнем виробництва, але й якістю вихідної сировини, яка використовувалася для їх виготовлення. Так, серед речей балканської та урало-сибірської груп є золоті вироби досить високої 900 проби. Прикраси балкано-візантійської, урало-сибірської і прибалтійської груп виготовлено із срібла переважно 800-900, а іноді і більш високої проби. Очевидно, такі показники були загально-прийнятими і відповідали європейським стандартам того часу. Середньодніпровські прикраси зроблено із срібла 500-700 проби, що може свідчити про якесь інше джерело надходження вихідної для ювелірної обробки сировини, або ж про свідоме заниження вмісту срібла в речах ювелірами цього регіону.

Набори з Харівки мають різну, хоча й близьку хронологію. Найбільш ранніми є візантійські вироби кінця VI – першої половини VII ст. н.е. та прибалтійські прикраси, що набули найбільшого поширення в V-VII ст. Від тривалого вжитку до дірок протерлися муфточки деяких зірчастих підвісок, а поверхня гривен місцями стерта так, що не видно навіть спіралеподібних канелюрів.

Найбільш вірогідно, що до першої половини VIII ст. відносяться набори пастирського та урало-сибірського гатунку із Харівки. Таким чином, хронологічний стик між цими прикрасами різного походження припадає на кінець VII – початок VIII ст. Приблизно до цього періоду, надаючи перевагу VIII ст., слід відносити час, коли було закопано речі Харівського скарбу.

Набори Харівського скарбу належали представникові заможних верств слов'янського суспільства. Але то був не місцевий вельможа, а людина, що потрапила на Лівобережжя Дніпра із Заходу. В протилежному не переконує навіть те, що прикраси були в ліпному горщику волинцівського типу, оскільки на пам'ятках волинцівської культури предмети притаманні харівським наборам відсутні. Виглядає природним, що чужинець свої дорогоцінності закопав саме в горщику місцевого виробництва.

Склад ювелірних виробів Харівського скарбу формувався в кілька етапів. Його первинну основу склали речі візантійсько-придунайського походження, до яких згодом було долучено урало-сибірські та пастирські прикраси. І лише на Лівобережжі Дніпра до їхнього власника потрапили ювелірні вироби прибалтійського гатунку, які до того були в тривалому використанні.

\* \* \*

Спеціального розгляду потребують набори пастирського гатунку з Києва. Обумовлено це тією обставиною, що походження більшості з них з території міста сумнівне. Безперечно до пастирських, а не київських знахідок відносяться 5 срібних браслетів з порожнистими кінцями (рис. 56, 1-5), які надійшли від Є.М. Терещенка. Г.Ф. Корзухіна опублікувала їх як такі, що могли походити з Києва [Корзухина, 1955. – С. 77. – Рис. 6, 1-5]. Ці браслети зберігаються в музеї історичних коштовностей України (інв. № 10618, 10619, 10623-10625). В інвентарній книзі є запис, що їх було здобуто розкопками В.В. Хвойки на Пастирському городищі.

Звернемося далі до набору, який включає срібну ажурну багатоголову фібулу, браслет з порожнистими кінцями та зірчасту підвіску (рис. 74, 1-3; фото 29), які ніби походять з Києва (вул. Мала Житомирська). Г.Ф. Корзухіна та О.О. Щеглова, хоча й з деякими застереженнями, об'єднали їх в один скарб [Корзухина, 1955. – С. 75. – Рис. 4; Щеглова, 1990. – С. 199. – Рис. 8, 1-3]. Перші згадки про ці речі з'явилися ще в кінці позаминулого століття. Так, у Й. Хойновського під № 494 зазначена ажурна багатоголова фібула, яку було знайдено в 1893 році в м. Києві при улаштуванні каналізації: “фібула низькопробного срібла з прорізним орнаментом, довжина 8,9 і ширина 5,3. На обох кінцях подібності жіночих торсів в одязі. На звороті петля і загінка для голки” [Хойновский, 1896. – С. 56]. Про цю фібулу, як про власність Церковно-археологічного музею при Київській Духовній Академії, є згадки у виданнях цього поважного закладу [Указатель..., 1897. – С. 270. – № 852; Альбом..., 1915. – С. 13. – Табл. VIII, 1]. Йдеться про неї і в інших дореволюційних виданнях [Полонский, 1913. – С. 270. – № 852]. У Н.І. Петрова цю фібулу вже прив'язано до конкретного місця знахідки. У нього під № 852 серед надходжень від Н.О. Леопардова до церковно-археологічного музею при Київській Духовній Академії значиться “велика срібна фібула, із зображенням людської фігури і обличчя, яку було знайдено в Києві на Мало-житомирській вулиці” [Петров, 1897. – С. 270]. Разом з цим, у його довіднику під № 790 вже фігурує срібний браслет з розширеними кінцями, знайдений у Києві на Маложитомирській вулиці [Петров, 1897. – С. 269], а під № 718 – “велика срібна сережка, знайдена ніби то в Києві, по Маложитомирській вулиці” [Петров, 1897. – С. 267]. Про місце знахідки цього браслета “з круглими порожнистими розширеними кінцями” у показниках Київської Духовної Академії не

йдеться [Указатель..., 1897. – С. 269, № 790; Альбом..., 1915. – С. 17, Табл. – IX, 1].

Із наведеного вище помітно, що твердого переконання у визначенні місця знахідок цих прикрас у авторів не було. Немає згадок й про те, що їх було знайдено разом у вигляді скарбу, на що вже звертала увагу Г.Ф. Корзухіна [Корзухина, 1955. – С. 76]. Принаймні, очевидно, що ці речі до музею надійшли від Н.О. Леопардова. Разом з тим, В.В. Хвойка згадує, що із числа випадкових знахідок з Пастирського городища “3-4 предмета потрапило до Леопардівської колекції церковно-археологічного музею при Київській духовній академії” [Хвойка, 1905. – С. 96]. Проте, згадок про них в каталогах та довідниках немає. Це наводить на думку, що ними є прикраси, які нібито походять з Києва. Те, що ці прикраси пастирського гатунку не викликає ніяких сумнівів. Більше того, унікальна багатоголова ажурна фібула з Малої Житомирської має точний відповідник серед речей з Пастирського городища (рис. 43, 1). Немає сумнівів, що ці прикраси, які складають один комплекс, було виготовлено за однією восковою моделлю. З огляду на викладені обставини дуже ймовірним виглядає, що речі, які нібито походять з вул. Малої Житомирської є саме тією частиною пастирських знахідок, які було придбано для леопардівської колекції. Мабуть, внаслідок плутанини, а можливо й місцевого патріотизму, їх було записано як такі, що походять з Києва.

За Софіївським собором в Києві знайдено “Пару овальних срібних браслетів, верхня половина яких шестигранна, всередині порожниста, викута з одного шматка срібного дроту; найбільший діаметр овалу 9,5, вага в кожному по 8 золотників” [Хойновский, 1896. – С. 103]. Немає певності щодо київського походження й цих браслетів (рис 74, 4, 5). Адже вони, як і багато інших дореволюційних знахідок, надійшли до любителів старовини від випадкових людей, які могли продати й речі знайдені десь інде, як такі, що походять з Києва. На підтвердження сказаного вище можна навести ще й те, що в процесі багаторічних широкомасштабних розкопок у м. Києві жодного разу тут не було зафіксовано прикрас пастирського гатунку. Тому неймовірним виглядає масове їх надходження на початку дев'яностих років XIX століття.

Підсумовуючи огляд наборів пастирського типу із скарбів, знайдених в межах укріплень цього городища та за його межами, слід констатувати, що старі дореволюційні зібрання часто не є повністю достовірними щодо їх походження або ж речового складу. Ті ж з них, про які є більш визначені дані,

дозволяють дійти висновку, що прикраси з скарбів Пастирського городища були однорідними за стилем і містили в собі виключно речі жіночого вжитку. Вони були продукцією пастирських ювелірів. Скарби знайдені за межами городища, окрім пастирських прикрас, іноді включали речі балканського, урало-сибірського чи прибалтійського походження (Харівський скарб). Тобто, скарби із Пастирського, та знайдені за його межами, не можна беззастережно відносити до єдиної групи, або ж вбачати в їх наборах пряме продовження

художньої традиції прикрас Дніпровських скарбів мартинівського типу.

Отже, речовий склад скарбів другої хронологічної групи, виявлених на Пастирському городищі та за його межами, різний. Різний і механізм їх нагромадження. Це стосується й більш ранніх Дніпровських скарбів першої хронологічної групи мартинівського типу, склад яких ні стилістично, ні за шляхами їх формування не схожий на набори другої хронологічної групи.

## Розділ V

### КЕРАМІЧНИЙ ПОСУД

Пастирському городищу притаманний неординарний глиняний посуд, що представлений ліпними і гончарними виробами. На жаль, цим важливим категоріям знахідок приділено дуже мало уваги. В.В. Хвойка вважав достатнім відмітити, що гончарні вироби Пастирського належать до культури полів поховань типу черняхів [Хвойка, 1905, с. 94, 102]. Більше, але далеко не достатньо уваги пастирській кераміці приділив М.Ю. Брайчевський, який зазначав, що серед матеріалів ранньосередньовічного часу вона є найбільш масовою категорією знахідок. Крім великої кількості фрагментів, було знайдено 25 ліпних та гончарних посудин, що вдалося реставрувати. Ліпні належать до категорії виробів, близьких до банок й горщиків. Гончарний посуд представляють горщики з кулястим тулубом. “Ця група посуду, - писав М.Ю. Брайчевський, - може вважатися найбільш характерною для ранньосередньовічних шарів Пастирського городища. Вона має багато спільних рис з аналогічною групою кераміки культури полів поховань черняхівського типу, хоча в деяких відношеннях набуває особливих, притаманних лише їй, рис” [Брайчевський, 1955, с. 73]. Але і в цьому випадку керамічні комплекси городища належним чином не були введені у науковий обіг. З 25 вцілілих посудин, до публікацій потрапив лише єдиний цілий горщик, що перекочував з однієї статті до іншої [Брайчевський, 1955, рис. 47, 1].

Велику колекцію кераміки отримано в результаті семирічних розкопок на Пастирському городищі в дев'яності роки ХХ ст. Особливо багато її виявлено у довгій споруді № 1, де зерно зберігалось в ліпних і гончарних горщиках. Там зібрано фрагменти від 70 керамічних форм, 32 з яких вдалося реставрувати. З довгої споруди № 2 реставровано 17 посудин. З інших об'єктів походить ще 21 виріб. Крім того нам вдалося частково відреставрувати ще понад 100 керамічних форм, відтворивши їх розміри, форму і пропорції. Всього статистично було оброблено 179 повністю або частково відреставрованих виробів, 81 з яких належить до ліпних (45,25 %), а 98 до гончарних (54,75 %) форм.

Ліпна кухонна кераміка Пастирського городища представлена різноманітними за розмірами і пропорціями горщиками. Вони коричневого, чорно-коричневого кольору з горбкуватою поверхнею й домішками жорстви, шамоту, піску й слюди у глиняному тісті. На деяких розбитих екземплярах добре видно навскісні шви. Так з'єднувалися глиняні стрічки, з яких формувалися посудини. Відрізняються ліпні горщики розмірами, пропорціями, профілюванням тулуба та способом оформлення вінця й денця. Дно буває із закрайкою і без неї. Є невеликі посудини висотою 10-12 см і порівняно великі – заввишки 23-28 см. Але переважають вироби середніх розмірів висотою 14-18 см.

Для визначення кількісного й відсоткового співвідношення різних груп кераміки, нами використано 81 посудину.

**I-A.** Найбільш багаточисельну групу ліпної кераміки складають приземкуваті горщики невеликих і середніх розмірів із максимальним розширенням тулуба на середині висоти (32 екз., 39,5 %). У них незначна різниця між діаметром вінця та денця. Короткі вінця з потовщенням або потоншенням до краю. Іноді їх край оздоблено пальцевими вдавленнями (рис. 75, 1; 76, 1; 77, 3; 78, 7; фото 30, 2).

**I-B.** Невелику групу складають горщики середніх розмірів струнких пропорцій із найбільшим діаметром тулуба на верхній третині висоти (7 екз., 8,64 %). Їх поверхня ледь згладжена. Короткі вінця трохи відігнуті назовні. Іноді їх край потовщений або потоншений (рис. 77, 4, 5; 78, 5; 79, 1-4; фото 30, 1).

**I-B.** До попередньої групи наближаються горщики таких самих пропорцій із максимальним розширенням на верхній третині висоти. Однак, поверхня їх горбкувата, денця бувають із закрайкою, а вінця більш відігнуті (12 екз., 14,81 %). Часто їх край оздоблено пальцевими зачіпами (рис. 78, 1, 2; 81, 2; 82, 1; фото 31, 3).

**I-G.** Окрему групу складають приземкуваті з широким тулубом вироби середніх та великих розмірів, у яких максимальне розширення припадає на верхню третину висоти. Тулуб звужений до плоского денця (16 екз. 19,75 %). Відкрита



горловина з відігнутих коротким краєм, який значно більший від діаметра денця. Поверхня шерехата. Край вінець потовщений або потоншений, іноді з пальцевими защипами (рис. 75, 2, 3; 76, 2-4; 77, 2; 78, 3, 4; 80, 2, 3; 82, 2-4; фото 32, 1).

**I-Д.** Малочисельну групу складають горщики середніх розмірів з відкритою горловиною та звуженим конічним тулубом, у яких плече розташоване під потовщеним чи потоншеним відігнутих вінцем (4 екз., 4,95 %) (рис. 78, 6; 80, 1; фото 32, 2).

**I-Є.** Нечисельні горщики середніх розмірів витягнутих пропорцій із ледь профільованим тулубом і відігнутих назовні віnciaми. Іноді їх край оздоблений пальцевими защипами (4 екз., 4,95 %) (рис. 80, 4; 83, 5; фото 31, 1, 2).

**I-Ж.** Своєрідну групу складають вироби середніх розмірів із кулястим згладженим тулубом. У них діаметр віncia майже однаковий з діаметром денця. Короткі з потовщенням чи потоншенням віncia відігнуті назовні (3 екз., 3,7 %) (рис. 76, 5; 78, 7; 83, 3). Не виключено, що такі ліпні посудини, є похідними від гончарної кулястої кераміки.

**I-З.** До групи біконічних посудин відносяться горщики невеликих і середніх розмірів з ребром на середині висоти та ошершавленою поверхнею (3 екз., 3,7 %). У них діаметр віncia майже однаковий з діаметром денця. Короткі потовщені віncia майже вертикальні або відігнуті назовні. Іноді їх край оздоблювався нігтьовими защипами (рис. 77, 1; 81, 3; 83, 2).

В одній з напівземлянок на Пастирському городищі було 2 фрагменти від ліпних сковорідок з невисокими бортиками діаметром 18 та 20 см (рис. 83, 6, 7), а в господарській ямі – ліпна мініатюрна посудина із ребром на тулубі. Виріб з відбитим верхом (рис. 83, 5). Крім того, під час розкопок 1955 р. були знайдені 2 кухонні посудини з шерехатою поверхнею, які виготовлені з глиняного тіста із грубими домішками. Їх сформували на повільному крузі або виліпили від руки і лише підправили на гончарному крузі. Один з них округлобокий струнких пропорцій з максимальним розширенням на верхній третині тулуба та відігнутих назовні коротким вінцем. Край його оздоблено косими насічками, а верхня частина тулуба – прямими та хвилястими горизонтальними врізними лініями (рис. 81, 5). Другий горщик приземкуватий з піднятим плечем і широким денцем. Подовжений з потовщенням вінець майже вертикальний із внутрішньою закраїною. Верхня частина тулуба оснащена врізною хвилястою лінією (рис. 81, 4). Грубо обробленим на крузі був фрагмент сірого шерехатого горщика (рис. 83, 4).

Гончарний посуд з Пастирського городища, представлений горщиками, мисками та глечиками

високої якості виробництва. Вони формувалися на швидкому крузі та випалювався в спеціальних гончарних горнах. Посуд виготовлявся з щільного глиняного тіста із дрібними домішками піску та слюди. Переважно його поверхня добре лощена або згладжена. Профільовання коротких, відігнутих назовні вінець різноманітне. Вони бувають з потоншеним або з потовщеним краєм, із закраїною внутрішнього чи зовнішнього боку, мають хвилястий профіль і таке інше (рис. 84, 1-9). На денцях 2 посудин були навіть клейма майстрів (рис. 85, 1; 86, 3). Посуд сірого, чорного або світло-цегляного кольору. Черепки на зламі одно-, дво- або трьохкольорові.

Серед гончарних виробів переважають округлобокі на плоскому піддонні горщики (83 екз., 84,71 %). Між ними є незначні відмінності в розмірах, профільованні тулуба, обробці поверхні, її орнаментатії, в оформленні вінець. Є невеликі вироби висотою 14-16 см й середні – висотою 19-26 см. Тільки одним екземпляром представлена корчага.

**II-А.** Перша група представлена кулястими виробами невеликих розмірів з короткими відігнутими віnciaми із округленим або скошеним краєм, на якому буває внутрішнє або зовнішнє потовщення (15 екз., 15,4 %). Їхня поверхня оброблена не дуже ретельно. Тулуби оздоблено вертикальними лощеними смугами (рис. 87, 1-6; фото 33, 1, 2; 34, 1).

**II-Б.** Найбільш багаточисельну групу горщиків складають вироби середніх розмірів із кулястим тулубом та коротким відігнутих назовні вінцем (33 екз., 33,6 %). Вони тонкостінні з добре лощеною поверхнею. Віncia по краю з потовщенням. За внутрішнім краєм деякі з них мають горизонтальні канелюри. Простежується дві системи орнаментатії поверхні посудин. Перша – коли орнамент у вигляді густої лощеної сіточки наносився майже на всю поверхню тулуба (рис. 85, 2; 88, 2; 89, 2-4; фото 35, 1). Друга – коли тулуб розділявся на дві частини горизонтальним пояском, який наносився на найбільш розширену частину посудин. Пояски можуть мати вигляд однієї, двох або декількох врізних прямих та хвилястих смуг. Іноді вони охоплюють тулуб широкою стрічкою, центральна частина якої оздоблена лощеними трикутниками й хвилястими вертикальними смугами. Нижня частина горщиків залишалася неорнаментованою або оздоблювалася вертикальними лощеними лініями. Верх залишався неорнаментованим або мав лощені сіточки, зигзагоподібні горизонтальні й вертикальні смуги, трикутники тощо. (рис. 85, 1, 3; 86, 1; 88, 2-6; 89, 1, 5; 90, 1-5; 91, 1, 4; 92, 1; 93, 1, 4, 5; фото 34, 2; 36, 1, 3, 4, 6-8; 37, 1, 2; 38, 2; 39, 1, 2; 40, 1).

**II-В.** Типологічно близькі до попередньої групи округлободі горщики невеликих й середніх розмірів із піднятим плечем та відігнутими назовні короткими вінцями (31 екз., 31,62 %). Переважно у них добре лощена поверхня, яка оздоблена врізним й лощеним орнаментом, схожим на орнаментацию кулястого посуду (рис. 88, 5; 91, 5; фото 38, 1; 41, 2). Серед цієї групи виокремлюється кілька екземплярів з не дуже якісною обробкою поверхні (рис. 91, 2, 3; фото 42, 1, 28). Типологічно (але не функціонально) до цієї групи кераміки слід відносити гончарну корчагу висотою 52,5 см з лощеною, розділеною прямими горизонтальними смугами на три сектори поверхню тулуба (рис. 94, 1; фото 43, 1).

**II-Г.** Оформленням верхньої частини виділяється горщик у якого підняте плече плавно переходить у вертикальний, ледь потоншений вінець із внутрішньою закраїнкою (1 екз., 1,02 %). У нього сіра, добре лощена поверхня. Розділений пояском з комбінацій прямих та хвилястих смуг тулубу, вкритий густо нанесеними вертикальними лощеними лініями (рис. 85, 4; фото 35, 2).

**II-Д.** Небагаточисельними є горщики з шерхатою поверхню та домішками жорстви й піску в глиняному тісті (2 екз., 2,05 %). У таких виробів тулуб з максимальним розширенням на верхній частині, яка оздоблювалася врізними горизонтальними прямими й хвилястими лініями (рис. 86, 2).

На Пастирському городищі знайдено декілька гончарних мисок висотою 11-14 см, при діаметрі вінець 18-19 см (5 екз., 5,09 %).

**III-А.** До цієї групи належать округлободі сіролощені вироби з добре вираженим плечем і відігнутим назовні коротким вінцем. Плоскі без закраїнки денця менші по діаметру за вінця (4 екз., 4,07 %). Під вінцем вони оздоблені канелюрами, а по тулубу – вертикальними лощеними смугами (рис. 93, 3; 94, 2-4; фото 45, 2).

**III-Б.** Одним великим фрагментом представлена миска добре лощеною неорнаментованою червонуватою поверхню (1 екз., 1,02 %). У неї округлений тулуб з піднятим плечем. Вінець позначений невеликим потовщенням (рис. 94, 5; фото 36, 5).

Гончарні глеки на Пастирському представлені переважно фрагментами, а іноді і цілими екземплярами великих, середніх й маленьких розмірів виробів, з двома чи однією ручками або без них (10 екз., 10,2 %).

**IV-А.** Дворучний гончарний глечик представлений фрагментом верхньої частини діаметром 12 см по вінцю (1 екз., 1,02 %). Шийка у нього плавно переходить в короткий потоншений край.

Розташовані з протилежних сторін невеликі ручки округлі в перетині. Під вінцем є дві врізні горизонтальні лінії (рис. 93, 8).

**IV-Б.** До однотипових гончарних виробів відносяться розвали великого й середнього розмірів глечиків з однією округлою в перетині ручкою, з добре лощеною поверхню сірого та чорного кольорів (2 екз., 2,05 %). Об'єднує їх лійчасто розширені горловини з виступаючим зливом. Круті плечики розміщені під горловиною, що переходять в тулуб, який ледь звужений до широкого плоского денця. Вузька шийка, оздоблена трьома врізними горизонтальними лініями. На тулуб нанесено лощені вертикальні смуги (рис. 86, 4; 95, 1; фото 44, 1, 2).

**IV-В.** Серед пастирської гончарної кераміки є невеликий одноручний глечик висотою 15,5 см (1 екз., 1,02 %). У нього максимальне розширення тулуба припадає на нижню частину. Денце широке, плоске. Верхня частина звужена, вона плавно переходить в короткий вертикальний вінець. Невелика, кругла в перетині ручка прилаштована до верхньої частини найбільшого розширення тулуба (рис. 93, 2; фото 46, 1).

**IV-Г.** Серед цієї групи кераміки особливе місце займають фрагменти одноручних червонуватого кольору гончарних глечиків (2 екз., 2,05 %). У них майже циліндрична горловина висотою 9-10 см при діаметрі 10-12 см. Їх край закінчується коротким відігнутим вінцем. Горловина посаджена на круті, розширені плечики, на місці з'єднання яких є горизонтальні канелюри. Плоскі в перетині ручки верхньою стороною прикріплені трохи нижче краю горловини, а нижньою – до верхньої частини тулуба (рис. 95, 6, 7).

**IV-Д.** Своєрідним є великий фрагмент одноручного гончарного глечика з грубо обробленою, неорнаментованою поверхню (1 екз., 1,02 %). Пряма, розширена до потовщеного краю шийка діаметром 7,4 см, переходить в круті плечики звуженого до низу тулуба. Округла в перетині невелика ручка приєднана до краю вінця та максимально розширеної верхньої частини глечика (рис. 93, 6).

**IV-Е.** Одним екземпляром представлений невеликий одноручний лощений тонкостінний глечик висотою приблизно 12 см з ребром на нижній частині тулуба (1 екз., 1,02 %). У нього відігнутий назовні короткий вінець, біконічний тулуб та денце з кільцевим піддоном. Плоска в перетині ручка, яка була приєднана до верхньої частини виробу, відбита (рис. 93, 7; фото 40; 2).

**IV-Ж.** До виробів без ручок відноситься сіролощений гончарний глечик струнких

пропорцій висотою 24 см з округлим, майже кулястим тулубом, плоским широким денцем та прямою високою, розширеною шийкою (1 екз., 1,02 %). Біля основи шийки та на місці максимального розширення тулуба є паски з горизонтальних канелюрів, а на тулуб нанесено вертикальні лощені смуги (рис. 95, 2; фото 45, 1).

**IV-3.** У другого глечика без ручок відсутня нижня частина. Судячи з фрагменту, що зберігся, це був невеликий виріб з кулястим тулубом та високою циліндричною шийкою з відігнутих краєм (1 екз., 1,02 %). Біля основи шийки й на місці максимального розширення тулуба є паски з рельєфних канелюрів, між якими нанесено зигзагоподібні лощені горизонтальні смуги. Поверхня шийки та нижньої частини тулуба оздоблені вертикальними лощеними смугами (рис. 95, 4).

**IV-I.** Різновид виробів без ручок представляє великий фрагмент гончарного чорнолощеного глечика з округлим тулубом та короткою розширеною шийкою (1 екз., 1,02 %). Вся його поверхня від краю вінця вкрита вертикальними лощеними смугами (рис. 95, 3).

Окрему групу гончарної кераміки з Пастирського городища складають амфори. Це дві цілі та горловина від однотипної посудини, які виготовлені із щільної, цегляного кольору глини з домішками дрібного шамоту, піску, конкрецій білого кольору та слюди. Їх поверхня покрита ангобом. Рідка глина нанесена на поверхню після формування, до обпалу. Ці амфори мали вкорочений яйцеподібний тулуб (рис. 95, 5; 96, 1, 2; фото 36, 2; 47, 1, 2). В одній з цілих амфор денце округле, а у другій – ледь загострене. Верхня частина тулуба першої амфори оздоблена прямими горизонтальними лініями, а другій – горизонтальними прямими смугами та широкою хвилею на плечиках. Орнамент врізний, його нанесено до обпалу по сирій глині. Посудини мають високі, звужені горловини, потовщений край яких сплюснений. Овальні в перетині ручки з поздовжнім ребром на зовнішній стороні. Вони прикріплені до горловини й плечиків дещо нижче рівня вінець. Розміри амфор: висота – 56 і 52 см, діаметр тулуба – 47 і 42 см, висота горловини – 8 і 7,5 см. На плечиках є монограми та знаки у вигляді смуг, що пересікаються. Вони процарапані після обпалення посудин.

\* \* \*

Загальновідомо, що на східнослов'янських пам'ятках середини та третьої чверті I тис. н.е. високоякісний гончарний посуд присутній (і то локально) в дуже незначній кількості. Зокрема, на

ранніх поселеннях, які датуються V ст. іноді трапляються фрагменти гончарного посуду черняхівського гатунку, а на більш пізніх, що відносяться до VII ст. – гончарні черепки канцерського типу. Найбільш ймовірно, що перші вказують на існування незначних черняхівських гончарних традицій в слов'янському середовищі, а другі – на зв'язки між гончарями балки Канцерки Степового Придніпров'я та слов'янським населенням.

Разом з тим, на пізньопеньківських пам'ятках другої половини VII ст. іноді трапляються і гончарні черепки пастирського типу. Такі поодинокі фрагменти, знайдено під час розкопок в сс. Стецівка, Сушки, Новоселиця, Балка Яцева в Середньому Подніпров'ї; сс. Хітці, Олександрівка на Лівобережжі Дніпра; сс. Семенки в Південному Побужжі та в деяких інших місцях [Приходнюк, 1998. – с. 35]. Лише на поселеннях Ханська I, II в Молдові налічувалося 1,6 % - 1,7 % пастирської кераміки від загальної кількості посуду [Рикман, Рафалович, Хинку, 1971. – с. 98. – Табл. 4]. Трохи більша її кількість на цих двох слов'янських поселеннях, найімовірніше зумовлений впливами не стільки пастирського, скільки нижньодунайського гончарства, де такий посуд набув доволі значного поширення в ранньосередньовічний час. За даними І. Фідлера невеликі гончарні горщики з кулястим тулубом (за нашою класифікацією група II-A) були в похованнях №№ 7, 20, 65, 89, 185 на могильнику Раздельна; №№ 9, 24, 31, 35, 40, 4 – на могильнику Юпер; №№ 40, 48, 67 – в Гарвані; №№ 74, 92, 198 – в Істрії; №№ 8, 20 – в Бабово; № 41 – в Девні; № 40 – в Кюлевці, а середніх розмірів (групи II-B, II-B, II-Г) в похованнях №№ 15, 17, 34, 38, 45, 57, 58, 67, 70 – на могильнику Юпер; №№ 11, 22, 40, 41, 43 – у Бабово; №№ 40, 67, 89 – у Гарвані; №№ 65, 182, 219 – у Роздельній; №№ 15, 125 – у Істрії; №№ 2а, 15 – у Сату – Ноу; № 17 – у Бласково; № 25 – у Гирлафі; № 242 – у Бдинцях. Гончарний кулястий лощений посуд знайдено на могильниках Преслав – 8, Доробант, Торговиці – 1, Іванекі, Дібіа, Гирлаф та в інших місцях [Fidler, 1992, Tabl I. – P. 138-141]. На добре досліджених могильниках Балкано-Дунайського регіону з Гарвану, Бабово та Юпера такого посуду налічувалося відповідно 19,5 %, 28,2 %, 57 %.

Таким чином, Балкано-Дунайські землі були основним регіоном, де в другій половині I тис. н.е. набули широкого розповсюдження гончарні горщики з лощеною поверхнею, оздобленою врізним та лощеним орнаментом, що нагадує орнаментацию гончарного посуду Пастирського городища. Тому, якщо доречно говорити про пастирську культуру, то основним її ареалом слід

визнати не Середнє Придніпров'я, де вона представлена одним городищем, а Балкано-Дунайські землі, на яких відомо багато археологічних пам'яток VII-VIII ст. з лощеним посудом, пальчатими фібулами, зіркоподібними ливарської роботи підвісками та іншими матеріалами характерними для Пастирського городища.

Типологічна близькість лощеної кераміки, яка зустрічається в Середньому Придніпров'ї, на Балканах та Подунав'ї, вказує на спільні її витoki, що визнається більшістю дослідників. Однак існують розбіжності у визначенні цих витоків. Частина археологів бачить їх у салтівському або черняхівському середовищі. Салтівська лінія розвитку пастирського керамічного комплексу не витримує серйозної критики уже з огляду на те, що Пастирське городище датується досалтівським часом. Наведені Д.Т. Березовцем поодинокі аналогії пастирським кулястим горщикам з Верхнього Салтова [Березовець, 1965. – С. 56. – Рис. 4, 1-4], можуть бути аргументом на користь впливу пастирських або балкано-дунайських гончарних традицій на салтівське гончарне виробництво, а не навпаки. М.Ю. Брайчевський бачить корені пастирської гончарної кераміки в черняхівському гончарному виробництві [Брайчевський, 1955. – С. 73-76]. Дійсно, черняхівські та пастирські кулясті горщики дуже схожі. І, якби не хронологічний розрив між часом існування черняхівських старожитностей та Пастирського городища, то такі витoki пастирських гончарних горщиків були б дуже ймовірними. Однак існування між ними хронологічної лакуни в 2,5-3 століття, робить місцеву генезу пастирської кераміки неможливою.

Частина болгарських археологів, слідом за Д.Т. Березовцем [Березовець, 1965. – С. 55] та М.І. Артамоновим [Артамонов, 1968. – С. 1-9] вважає, що на Балкани та в Подунав'я такий посуд втрапив із Середнього Подніпров'я [Ваклинова, 1977. – С. 31; Димитров, 1967. – С. 17]. Ст. Ангелова її витoki вбачає у придунайському середовищі. За її спостереженнями на могильнику Пятра-Фрекецей з Нижнього Подунав'я, де досліджено 228 поховань II-VII ст., лише в могилах IV-VI ст., які належали готам-федератам, існували округлобокі гончарні горщики, які під впливом візантійського гончарства, поступово еволюціонували в гончарний посуд із лощеною, густо орнаментованою поверхнею, яка в Подунав'ї та на Балканах доживає до IX ст. [Ангелова, 1984. – С. 8]. Інші дослідники вбачають витoki таких виробів у кельтському середовищі кінця I тис. до н.е. [Filip, 1956. – Tabl. CXIII, 5; CXXIII, 2; CXXXI, 1] або в

провінційноримському гончарстві [Böttger, 1967. – S. 421-423; Diakonov, 1970. – S. 248].

Нижнє Подунав'я та Балканський півострів були тим регіоном, де на основі пізноримських округлобоких горщиків з'явилися ранньовізантійські форми лощеного посуду [Böckisch, Böttger, 1966. – Tabl. 1,28]. В Болгарії відомі навіть гончарні центри, які безперервно працювали протягом пізноримського та ранньовізантійського часу [Султанов, 1969. – Рис.10, а].

Процес еволюції гончарного посуду округлих форм простежується і на матеріалах римського лімесу, розташованого західніше Нижнього Подунав'я. Там в середині I ст. відомі сірокоричневі горщики. Зокрема, їх знайдено в похованнях цього часу на могильнику, розташованому поруч із фортецею Вормс у Німеччині [Grünwald, 1990. – S. 205, f. 32]. В римському таборі з Карнунтуму в Австрії, у прошарках часів Траяна (98-117 pp.), також виявлено округлобокі гончарні горщики сірого кольору, які зустрічаються там і в наступних шарах, що датуються аж до IV ст. [Grünwald, 1979. – S. 60]. Якщо на початку такі горщики мали шерехату поверхню з горизонтальними врізними смугами на верхній частині, то в подальшому багато з них стають лощеними, орнаментованими врізним та лощеним орнаментом у вигляді смуг, що перетинаються, сіточок, густо нанесених горизонтальних ліній і т.д. Елементи цієї орнаменталії, без сумніву, були перенесені на високоякісний ранньосередньовічний посуд. Це стосується й орнаменту у формі ялинок (деревожиття), що був присутній на пізноримських виробках із Карнунтуму, на ранньосередньовічній кераміці з Джеджові Лозя в Болгарії та з Пастирського городища. Ранньосередньовічна лощена кераміка орнаментована ще й пасками з лощених трикутників, вертикальних хвилястих ліній та ін. Такі орнаментальні мотиви присутні також на поверхні салтівських глечиків [Плетнева, 1989. – Рис. 68-76]. Виходячи з цього Ст. Ангелова та Л. Дончева-Петкова допускають, що орнаментика високоякісного гончарного ранньосередньовічного посуду сформувалася на базі провінційно-римських традицій під аланським впливом. Аланські мотиви могли потрапити на Нижній Дунай та на Балкани разом зі степовим населенням досалтівського періоду [Ангелова, Дончева-Петкова, 1990. – С. 62-69].

Миски з округлим тулубом та звуженою основою, аналогічні пастирським (III-A), відомі на території Дації від рубежу н.е. [Crişan 1969. – Pl. XXXIV, 1-6, 9, 10; XXXV, 1, 4, 9] до V-VII ст. [Teodor, 1978. – Fig. 17, 1]. Червонуватого кольору мисці з піднятим плечем та вінчиком у вигляді

потовщення (III–B) відома аналогія на ранньо-середньовічному могильнику Роздельна у Північно-Східній Болгарії [Димитров, 1978. – Табл. VI, II; Fidler, 1992, Teil. 2, Taf. 59, 19]. Великі корчаги з округлим витягнутим тулубом та потовщеним вінцем (II–B) набули найбільшого поширення на території Південної, Центральної та Південно-Східної Європи в пізньоримську добу [Dăicoviciu, 1972. – Pl. XXIII, 7; Póczy, 1955. – Tabl. 28, 29; Симонович, 1956. – С. 262-270].

Глечики Пастирського городища поділяються на вироби місцевого виробництва та імпорتنі. До перших відносяться вироби без ручок (IV–Ж, IV–З, IV–И). З місцевим посудом їх споріднює характер глиняного тіста та оздоблення тулубів горизонтальними врізними лініями, вертикальними лощеними смугами, зигзагоподібний лощений орнамент. Прототипи таких виробів можна вбачати у схожих провінційноримських глечиках, які, в свою чергу беруть початок в античних традиціях [Магомедов, 1977. – С. 114]. Навпаки, одноручні глечики (IV–А, IV–Б, IV–В, IV–Д) породжені впливом аланського гончарства. Можливо, що вони пов'язані з виробничими майстернями балки Канцерки Степового Придніпров'я [Сміленко, 1975. – Рис. 56]. З кримськими гончарними традиціями мають зв'язки одноручні глечики червонуватого кольору з майже циліндричною шийкою (IV–Г). Зокрема, схожі вироби виявлено під час розкопок Скалистинського могильника [Веймарн, Айбабин, 1993. – С. 57. – Рис. 36, 12; С. 83. – Рис. 57, 10; С. 146. – Рис. 108, 14].

Згідно з поглядами, що утвердилися останнім часом, амфори, аналогічні пастирським, датуються V – першою половиною VII ст. Першими їх стали виробляти гончарі о. Кіпра та містечка Гермоноід у Південній Греції [Сазонов, 1989. – С. 41-60; Сазонов, 1991. – С. 60-72]. На дунайському лімесі та на узбережжі Боспора такий посуд з'являються на початку VI ст. Пізніше, особливо в часи Юстиніана (527–565 рр.), вони розповсюджуються і на інших Причорноморських територіях. Такі амфори відомі у Стамбулі, Варні, Істрії, Яссах та інших місцях. Багато їх знайдено в Карфагені та Галії, де вони датуються другою половиною VI–VII ст. [Пиери, 1994. – С. 95]. Фрагменти цих амфор трапляються в Криму, в шарах VI–VII ст. [Якобсон, 1979. – Рис. 3, 4]. В добре датованих комплексах середньовічного Херсонесу, зокрема, у портовому кварталі I та у засипці цистерни для соління риби № 92, такі амфори датуються кінцем VI – початком VII ст. [Сазонов, Романчук, Седикова, 1995. – С. 39]. У Херсонесі схожі, але з більш витягнутим тулубом амфори є у шарах VIII – початку IX ст. [Сазонов,

Романчук, Седикова, 1995. – С. 130. – Табл. 20, 91, 92]. Аналогічні вироби з витягнутим тулубом відомі в VIII ст. на салтівському поселенні поблизу с. Дмитрівка на р. Короча [Плетнева, 1989. – С. 62. – Рис. 28, 6] та в похованнях № 1 і № 2 кургану № 4, які були досліджені на могильнику Урень-II у Середньому Поволжі [Багаутдинов, Набоков, 1993. – С. 18. – Рис. 2, 3, 6]. Окрім яйцеподібного тулуба, ці амфори від ранніх відрізняються наявністю поздовжнього ребра на зовнішній стороні ручок. Тобто, пастирські амфори є проміжною ланкою у розвитку цих двох груп посуду. З першою їх споріднює вкорочений тулуб, а з другою – ручки з поздовжнім ребром. Слід особливо підкреслити, що херсонеські амфори, на відміну від інших, на тулубах мали граффіті, як амфори з Пастирського городища [Сазонов, Романчук, Седикова, 1995. – С. 51]. Найбільш ймовірно, що на Пастирське городище амфори попали з Кримського півострова, адже між населенням цих двох регіонів у ранньосередньовічний час були встановлені тісні торговельні стосунки. Там відомі горни для їх випалу (Левадія, Місхор, Ялта). Амфори такого типу були в горні з ущелини Суат поблизу Ялти, який датується першою половиною VIII ст. [Баранов, 1982. – С. 145-148].

Неординарні й ліпні керамічні набори Пастирського городища. За типологічним складом вони повністю не вписуються ні в одну з груп посуду ранньосередньовічних археологічних культур. Однак окремі керамічні форми зустрічаються в тому чи іншому слов'янському культурному ареалі. Так, найбільш чисельні ліпні горщики з розширенням тулуба на середині висоти (I–А), займають одне з провідних місць серед керамічних наборів пеньківської культури та зустрічаються на пам'ятках празького та колочинського типів [Славяне..., 1990. – С. 252], входять до складу сахнівського керамічного посуду [Приходнюк, 1980. – С. 49. – Рис. 27, 3]. Є вони у ранньосередньовічних наборах слов'янських старожитностей з території Румунії [Teodor, 1978. – P. 207. – Fig. 48, 8] та Болгарії [Въжарова, 1965. – С. 15. – Обр. 4, 3, 6]. Навпаки, горщики з розширенням на верхній третині висоти (I–Б), є найчисленнішими в культурі празько-корчакського типу, хоча і зустрічаються серед наборів пеньківської та колочинської культур [Славяне..., 1990. – С. 231-232]. Такі керамічні форми відомі на слов'янських пам'ятках Балкано-Дунайського регіону [Teodor, 1978. – P. 176. – Fig. 17, 5; Въжарова, 1965. – С. 92. – Обр. 95; С. 93. – Обр. 60]. Близькі за пропорцією вироби, але із грубо обробленою поверхнею та більш відігнутим назвні вінцями, край яких часто оздоблений

пальцевими заціпами й насічками (I–B), є розповсюдженою формою керамічних наборів типу Сахнівки [Приходнюк, 1980. – С. 49. – Рис. 27, 4] і ранньої Луки-Райковецької [Русанова, 1973. – С. 71. – Табл. 19, 20, 21]. Добре вони представлені на пам'ятках Нижнього Подунав'я та Балканського півострова [Teodor, 1978. – P. 207. – Fig. 48, 1; Вьжарова, 1965. – С. 93. – Обр. 61; Вьжарова, 1976. – С. 382. – Обр. 226, 3]. Приземкуваті горщики із сильно звуженим до денця тулубом (I–Г) добре відомі серед пеньківського [Приходнюк, 1998. – С. 106. – Рис. 35, 3; С. 114. – Рис. 43, 4, 6; С. 126. – Рис. 55, 4; С. 128. – Рис. 57, 4] та волинцівського [Славяне..., 1990. – С. 280. – Рис. 59, 10-13] посуду, на слов'янських пам'ятках Румунії [Teodor, 1978. – P. 178. – Fig. 19, 5, 6] та Болгарії [Вьжарова, 1965. – С. 67. – Обр. 41, 3; Вьжарова, 1976. – С. 51. – Обр. 29, 6]. Вироби струнких пропорцій з відкритою горловиною й конічним тулубом (I–Д), що нагадують колочинський посуд [Етнокультурная карта..., 1985. – С. 96. – Рис. 17, 4, 5], іноді зустрічаються серед пеньківської кераміки [Приходнюк, 1998. – С. 126. – Рис. 55, 16; С. 129. – Рис. 58, 7], ранньосередньовічного слов'янського посуду з території Румунії [Teodor, 1978. – P. 178. – Fig. 19, 3] та Болгарії [Вьжарова, 1965. – С. 13. – Обр. 3, 5; Вьжарова, 1976. – С. 382. – Обр. 226, 4]. Горщики витягнутих пропорцій з малопрофільованим тулубом (I–Е) також є серед наборів пеньківської [Приходнюк, 1998. – С. 102. – Рис. 31, 3; С. 109. – Рис. 38, 2; С. 119. – Рис. 48, 2; С. 120. – Рис. 49, 1], колочинської [Славяне..., 1990. – С. 325. – Рис. 46, 8] культур та на слов'янських пам'ятках Балкано-Дунайського регіону [Teodor, 1978. – P. 178. – Fig. 19, 7-9; Вьжарова, 1965. – С. 15. – Обр. 4, 3; С. 109. – Обр. 81, 2]. Інші менш розповсюджені форми ліпного посуду Пастирського городища, трапляються в тих же ареалах Східної та Південної Європи. Сковорідки вважаються одним з визначальних ознак ранньосередньовічного слов'янського керамічного набору.

Не важко помітити, що ліпні керамічні форми пастирського городища повністю не співпадають ні з одним із наборів посуду археологічних культур Східної Європи. Разом з тим, вони в тій чи іншій мірі присутні в кожному з слов'янських ареалів другої половини I тис. н.е. і представлені на слов'янських пам'ятках Нижнього Подунав'я та північно-східної частини Балканського півострова. Таке явище було закономірним, адже серед східних слов'ян, які рухалися у VI–VII ст. в Балкано-Дунайські землі були представники, що залишили по собі пеньківські, празькі й колочинські старожитності. Там риси їх культур змішувалися,

збагачуючись передовими культурними досягненнями місцевих народів. Яскравим прикладом цьому є культура Іпотешть – Киндешть – Чурел, яка в V–VII ст. була поширена в Мунтенії, Олтенії та Південно-Східній Трансильванії на Лівобережжі Нижнього Подунав'я. Частина румунських дослідників розглядає археологічні комплекси цієї культури як результат тривалої еволюції місцевих культур Дакії [Zaharia, 1971. – P. 283], або як слов'янську культуру, яка поступово асимілювалася під впливом місцевих романізованих культур [Comşa, 1968. – P. 355-380]. Загалом культуру Іпотешть – Киндешть – Чурел слід вважати проявом перебування слов'ян у Подунав'ї в період початкової стадії середньовіччя [Zsekely, 1970. – S. 125-136; Comşa, 1972. – P. 9-28]. Проаналізувавши кераміку культури Іпотешть – Киндешть – Чурел, Ст. Ангелова виокремила в ній ліпні неорнаментовані горщики празького та пеньківського типів, грубої роботи гончарного слов'янського посуду з хвилястим та лінійним орнаментом на тулубі, гончарні вироби дако-римських традицій культури Синтана де Муреш та візантійський імпортований посуд, сформований на швидкому крузі [Ангелова, 1992. – С. 152].

На Пастирському городищі лише поодинокими зразками представлений кухонний посуд із грубими домішками у глиняному тісті, тулуб якого оздоблено врізними асиметричними хвилястими та прямими лініями (рис. 3, 12, 13). Вважається, що такі горщики формувалися на ручному гончарному крузі. Однак, через її малочисельність та існування високорозвинутого гончарного виробництва на Пастирському городищі, застосування такого пристрою було малоімовірним. Треба думати, що асиметричний гончарний посуд з Пастирського городища, як і всі слов'янські горщики примітивної технології, з'явилися в результаті впровадження у слов'янське керамічне виробництво швидкого круга, на якому такий посуд формувався при повільному його обертанні. Це було обумовлено характером глини, у складі якої були великі з гострими краями домішки (шамот, жорства), що унеможливлювали використання у повному обсязі ротаційні можливості гончарного круга. Заміна крупних домішок на дрібний пісок дозволила збільшити швидкість обертів ротаційної частини круга, а разом з тим і формувати більш якісні гончарні вироби. У цьому зв'язку дуже важливим виглядає погляд М.І. Артамонова, що круг не створювався кожним народом самостійно, а раз з'явившись, запозичувався, в міру готовності народу до його впровадження в процес власного керамічного виробництва [Артамонов, 1935. – С. 58-64].

До цього слід додати, що широке впровадження гончарного круга в VII–VIII ст. спостерігається майже у всіх європейських народів. Тобто, таке явище не носило регіональний, а загальноєвропейський характер. Воно було породжене виробничим імпульсом, яких виходив з одного центру. При його пошуках особливу увагу слід звернути на територію Балкано-Дунайського регіону, де пізньоримські традиції у виробництві гончарного посуду збереглися і за початкової стадії середньовіччя. Разом з тим, дослідники звернули увагу на певну кризу гончарства на цих територіях у другій половині V – початку VII ст. і на уніфікацію форм кухонних горщиків [Böttger, 1967. – S. 297; Ангелова, 1984. – С. 78]. Це сталося після розгромів військово-адміністративних центрів, які були місцем концентрації ремесла, в тому числі й гончарного. Після їх занепаду з'являється велика кількість невеликих сільських гончарних майстерень, де вироблялася одноманітна гончарна кераміка, розрахована на сільських споживачів. На відміну від великих двоярусних горнів міст та фортець, на сільських поселеннях були невеликі одноярусні гончарні печі, що поширилися там в VII–VIII ст. [Дончева-Петкова, 1977. – С. 31; Ангелова, 1984. – С. 114].

Провінційно-римське походження має традиція орнаментації тулуба посудин ранньосередньовічного часу врізним лінійним та хвилястим орнаментом [Böttger, 1967. – S. 421-423].

Надбання римсько-візантійського гончарства поступово переймали слов'яни. Сліди раннього проникнення слов'ян на землі Балкано-Дунайського регіону простежуються на пам'ятках типу Братей у Румунії, на яких сформований на швидкому крузі посуд пізньоримських зразків у V ст. трапляється разом зі слов'янськими горщиками празького типу [Zaharia, 1971. – P. 269-278; Borzu, 1973. – P. 79-99]. Липну неорнаментовану кераміку празького та пеньківського типів разом з ранньовізантійською, виявлено в шарах VI ст. при розкопках римської лазні в Сілістрі, ранньовізантійського міста в с. Войвода та укріплень Хан-Крум у північно-східній частині Болгарії [Ангелова, 1992. – С. 156]. Липну слов'янську кераміку виявлено при розкопках фортець дунайського лімесу в шарах VI-VII ст. із Діногечії, Берос, Стрімен та інших місць [Комша, 1992. – С. 365]. У фортеці Нова Черна липну біконічну пеньківську кераміку знайдено разом з гончарним ранньовізантійським посудом та бронзовою пальчатою фібулою [Ангелова, 1992. – С. 156]. Співіснування ранньовізантійської та слов'янської кераміки простежено на слов'янських поселеннях Чернат,

Поян та інших місцях Румунії [Zsekely, 1970. – S. 125-136].

Особливо цікаві комплекси, де простежено співіснування липної та гончарної кераміки на слов'янських могильниках Північно-Східної Болгарії, територія якої прилягає до Дунаю. Це добре відомі поховання за обрядом кремації з Гарвана, Юпера та Бабово, на яких досліджено 101, 74 та 57 захоронень. За археологічними ознаками вони поділяються на кілька груп. Частина з них належить до безурнових поховань у невеликих круглих ямках. На могильнику з Гарвана їх виявлено 4 (3,96 %), з Юпера – 3 (4,05 %), а з Бабово – 2 (3,5 %). Ж. Вжарова вказувала, що на цих пам'ятках є ямні могили, в яких серед кальцинованих кісточок трапляються дрібні фрагменти кераміки. Їх ми відносимо до категорії безурнових. У Гарвані їх було 8 (7,92 %), Юпері – 20 (27 %), Бабово – 6 (10,5 %). Більша частина поховань на цих могильниках відноситься до урнових. Урною були липні, примітивно-гончарні та гончарні кухонні вироби, гончарні горщики з лощеною поверхнею пастирського типу. Переважають одно та двоурнові захоронення. Окремі з них супроводжувалися горщиками-приставками. Одна липна урна була в 20 (19,68 %) похованнях з Гарвана, в 3 (4,05 %) – з Юпера та в 1 (1,75 %) – з Бабово. Дві липні урни були в 1 (0,99 %) похованні з Гарвана та в 1 (1,75 %) – з Бабово. Одну примітивно-гончарну урну виявлено в 26 (25,74 %) кремаціях з Гарвана, в 1 (1,35 %) – з Юпера та 2 (3,5 %) – з Бабово. Дві примітивно-гончарні урни знайдено в 1 (1,35 %) похованні з Юпера. По одній гончарній урні, які були кухонними горщиками, виявлено в 21 (20,8 %) похованнях з Гарвана, 15 (20,25 %) – з Юпера та 24 (42 %) – з Бабово. Дві такі урни стояли в 1 (0,99 %) захороненні з Гарвана, в 3 (4,05 %) – з Юпера та 3 (5,25 %) – з Бабово. В 3 (5,25 %) похованнях на могильнику в Бабово виявлено гончарні урни та приставки. По одній гончарній урні з лощеною поверхнею виявлено у 10 (9,9 %) могил з Гарвана, в 24 (32,5 %) – з Юпера та в 9 (15,9 %) – з Бабово. Дві гончарні урни з лощеною поверхнею знайдено в 3 (4,05 %) похованнях з Юпера. На цьому ж могильнику в 1 (1,35 %) безурновому похованні стояв горщик-приставка з лощеною поверхнею.

Крім переважаючих поховань, в яких присутні горщики однієї технологічної лінії виробництва (липні чи примітивно-гончарні), є поховальні комплекси, в яких різні за технологією виробництва посудини трапляються разом. Так, у 1 (1,35 %) похованні з Юпера виявлено примітивно-гончарну та гончарну кухонного гатунку урну, в 1 (1,35 %)



похованні з Юпера та в 5 (8,85 %) – з Юпера стояло по дві урни кухонного та столового гатунку. В 1 (1,75 %) могилі з Бабово було виявлено 6 урн з 2 горщиками-приставками. Серед урн є 2 ліпних, 2 примітивно-гончарних та 2 гончарних (з шерехатою і лощеною поверхнями) горщики. Приставками були 1 ліпний та 1 примітивно-гончарний горщик. Особливу категорію поховань на могильнику з Гарвана становлять 9 поховань в кам'яних ящиках. У 3 (2,97 %) кальціновані кісточки складено в купку без урн, в 5 (4,95 %) – за урну слугували кухонні гончарні горщики, а в 1 (0,99 %) – гончарна посудина з лощеною поверхнею.

Таким чином, матеріали могильників з Гарвана, Юпера та Бабово свідчать, що у слов'ян Балканського півострова урнами були ліпні, примітивно-гончарні та гончарні кухонні горщики, а також столовий посуд з лощеною поверхнею. Ліпними урнами були неорнаментовані посудини празького типу з домішками піску та кварцу в глиняному тісті. За формою це округлободі горщики, з максимальним розширенням тулуба на верхній третині висоти з круглими плечиками, добре вираженою шийкою та короткими, відігнутими вінцями. І лише в 1 (1,35 %) похованні з Юпера був ліпний глиняний котел з внутрішніми ручками. Примітивно-гончарні урни завжди асиметричні з грубо обробленою поверхнею. Це округлободі виробі різноманітних пропорцій з короткими, відігнутими назовні вінцями. На їх поверхню іноді нанесено горизонтальні прямі та хвилясті лінії. У Гарвані виявлено 1 (0,99 %) біконічну примітивно-гончарну урну. Значна частина кремацій на цих могильниках була в гончарних урнах. Одні з них – то кухонні горщики. Вони округлободі, самих різноманітних пропорцій з короткими відігнутими назовні вінцями. Поверхня їх густо орнаментована врізними прямими та хвилястими лініями. Окрему, дуже виразну групу посуду складають округлободі з лощеною поверхнею горщики із короткими відігнутими вінцями. Вони виготовлялися з добре відмуденої глини із дрібними домішками. Тулуб у багатьох оснащений врізним горизонтальним паском. Верхня частина оздоблювалася лошеним орнаментом. Це столовий посуд пастирського типу.

На слов'янських могильниках Південно-Східної частини Балканського півострова простежено існування могил з ліпним, примітивно-гончарним та гончарним посудом. Крім того, на цих могильниках простежуються випадки, коли в закритих комплексах присутні різноманітні і навіть всі технологічні групи посуду. Якщо виходити зі східнослов'янських реалій, то це мало б вказувати на доживання ранніх керамічних форм до пізнішого

часу, коли у побуті слов'ян з'являється гончарний посуд. Однак неможливим було б існування на наших територіях слов'янського гончарного посуду в празько-корчакській культурі. Саме орієнтуючись на реалії в розвитку гончарства на корінних слов'янських територіях, Ж. Вжарова визначила хронологію поховання з Гарвана, Юпера та Бабово VI – початком VII ст. та VIII – X ст. [Вжарова, 1976. – С. 416-422]. Однак на Балканах та Подунав'ї ситуація з застосуванням гончарного круга була зовсім іншою. Там його безперервно використовували при виготовленні посуду починаючи з пізньоримського часу. Спочатку посуд слов'ян був примітивним порівняно з ранньовізантійським, але він відповідав їх смакам [Ангелова, 1992. – С. 154]. Свідченням доволі ранньої появи слов'янської гончарної кераміки з врізним лінійним та хвилястим орнаментом у Нижньому Подунав'ї є керамічні набори культури Іпотешть – Киндешть – Чурел. На підтвердження цього можна навести також матеріали з могильника Балта Верде у Румунії, на якому в одному з слов'янських поховань разом із ранньогончарною керамікою була знайдена бронзова пряжка типу Сіракузи, що датується VII ст. [Fidler, 1992. – S. 90. – Abb. 14, 1-12].

Все це є свідченням того, що слов'яни потрапивши на Балкани та Нижнє Подунав'я, вже в VII ст. при виробництві посуду почали застосовувати гончарний круг. Тому непереконливо виглядає хронологічна лакуна в VII ст. на могильниках Гарван, Юпер та Бабово [Вжарова, 1976. – С. 417]. Проти існування такого хронологічного розриву в функціонуванні цих могильників говорить й їх планіграфія. Там кремації з різними категоріями посуду розташовані не відокремлено, а зустрічаються перемішано. Відсутні випадки перекривання одних поховань іншими. Населення добре орієнтувалося в тому, де було здійснено попередні поховання, що свідчить про безперервне використання площі могильників. Присутність в поховальних комплексах різноманітного за технологією виготовлення посуду свідчить на користь одночасного існування ліпної, примітивно-гончарної, кухонної та столової гончарної кераміки.

Слов'яни потрапивши на Балкани та в Нижнє Подунав'я, швидко засвоїли місцеві технології з виробництва та орнаментации посуду. Вони сприйняли сіро-лощеної столовий посуд. Та частина слов'ян, яка повернулася у Середнє Подніпров'я, принесла із собою високі технології гончарного виробництва, що знайшло відображення в матеріалах Пастирського городища.

Звертають на себе увагу ті обставини, що на формування сахнівських керамічних наборів

(кінець VII – перша половина VIII ст.), мали вплив не тільки місцеві традиції, але й традиції слов'ян Балкано-Дунайського регіону, що добре фіксується на матеріалах Середнього Подніпров'я [Приходнюк, 1980. – С. 49. – Рис. 27]. Такі впливи простежуються і на віддалених від основного ареалу, розрізнених пам'ятках сахнівського типу Дніпровського Лівобережжя. Наприклад, на поселенні Шосейне Білгородської обл. у чотирикутних напівземлянках присутні всі основні типи ліпного посуду, які є серед сахнівських наборів та на слов'янських пам'ятках Балкано-Дунайського регіону [Обломский, Смирнов, Сорокин, 1987. – С. 178. – Рис. 5, 14, 16; С. 179. – Рис. 6, 6; С. 179. – Рис. 7, 1, 3, 14; С. 180. – Рис. 7, 1, 3, 6, 7; С. 181. – Рис. 8, 1, 3, 5, 8]. Більше того, там є слабопрофільована посудина, що нагадує горщики типу Чурел [Обломский, Смирнов, Сорокин, 1987. – С. 179. – Рис. 6, 8]. Не можна виключати, що археологічні матеріали з Шосейного представляють слов'ян, які переселилися туди з території Нижнього Подунав'я. Однак, відірвані від єдиного етнокультурного ареалу, вони були поглинуті місцевим етнічним середовищем і через свою малочисельність не залишили помітного сліду в їх культурі. Навпаки, подальша трансформація культур Правобережжя третьої чверті I тис. н.е. відбувалася під впливом і при безпосередній участі слов'ян Балкано-Дунайського регіону. Саме звідти

надходили імпульси, що сприяли трансформації та нівеляції місцевих культур пеньківського та празько-корчакського типів у культуру Луки-Райковецької. Особливо чітко це проявляється в керамічному виробництві. З провінційно-візантійськими традиціями пов'язане проникнення у східнослов'янське середовище гончарного круга та орнаментатії посуду врізним лінійно-хвилястим орнаментом. Тобто, ні гончарний круг, ні лінійно-хвилястий орнамент на тулубі посудин, не є витвором слов'ян. Це були досягнення римсько-візантійського гончарства, які поступово розповсюдилися в середовище народів, які знаходилися в сфері культурних впливів Балкано-Дунайського регіону на початку епохи середньовіччя. Один з перших проявів такого впливу на східнослов'янських територіях фіксується на матеріалах Пастирського городища, а згодом – на пам'ятках культури Луки-Райковецької. З другої половини VIII ст. гончарний круг впроваджується у східнослов'янське середовище. Гончарний посуд поступово витісняє ліпну кераміку. Народи, які не були в сфері впливу візантійської цивілізації, зберегли свою самобутність, зокрема, в керамічному виробництві. У слов'ян Дніпровського Лівобережжя сформувався не тільки своєрідний керамічний комплекс зі специфічною орнаментатією, але навіть на етапі існування роменської культури відсутній гончарний посуд місцевого виробництва.

## Розділ VI

### ГЕНЕЗИС, ХРОНОЛОГІЯ ТА ІСТОРИЧНА ІНТЕРПРЕТАЦІЯ ПАСТИРСЬКОГО АРХЕОЛОГІЧНОГО КОМПЛЕКСУ

З попередніх розділів, які присвячено формально-типологічному членуванню археологічних матеріалів Пастирського городища, чітко проступає їхня винятковість в середовищі східнослов'янських старожитностей другої половини I тисячоліття н.е. Неординарність цих наборів вимагає пояснення феномену Пастирського. Чим вона обумовлена? Щоб відповісти на це запитання слід ґрунтовно розглянути генезис, розвиток та хронологію означеного археологічного комплексу. Почнемо з металевих оздоб.

У прикладному мистецтві здавна склалася стійка тенденція до збереження виробленого художнього стилю. Навіть змінюючись з плином часу, мистецькі вироби зберігають стилістичну основу, що дозволяє простежувати лінію їхнього розвитку протягом великого відтинку часу. Так, очевидним є типологічний розвиток дніпровських фібул на основі більш ранніх дунайських зразків. Прототипами маленьких дунайських п'ятипалих фібул вважаються застібки з трьома пальцями на напівовальній голівці та ромбічною ніжкою з маскою на кінці. У них поля щитків прикрашено врізними S-подібними завитками, які запозичені з пізньоримських пряжок [Bona, 1956. – S. 183-242]. Такі трипалі фібули з'явилися в другій половині V ст. [Tejral, 1982. – S. 95. – Obr. 30, 2; S. 102, Obr. 36, 3]. Пізніше, але в другій половині V ст. було вироблено дунайські п'ятипалі фібули типу Аквілея [Bona, 1956. – S. 97. – Obr. 31, 2, 6]. У Криму вони побутували до другої половини VII ст. [Айбабин, 1990. – С. 21-22]. На основі застібок типу Аквілея було створено найрізноманітніші дунайські пальчаті фібули. Лише на території Нижнього Подунав'я їх знайдено понад 40, більшість з яких походять з його Лівобережної частини [Fidler, 1992. – S. 99. – Abb. 18; S. 101. – Abb. 19, 1-8]. Лише на могильнику Сарата-Монтеору таких застібок знайдено більше десятка [Fidler, 1992. – S. 83. – Abb. 11, 1-12]. Вони широко розповсюдилися в Середній та Північній Європі в середині VI – середині VII ст. [Kuhn, 1965. – S. 100], а в Криму – в другій чверті–кінці VII ст. [Айбабин, 1990. – С. 22]. Слідом за Ж. де Байє, такі застібки з кінця минулого століття вважаються виробами готського

стилю [Baue, 1888. – P. 1-10]. Ця думка особливо поширилася під впливом робіт Б. Саліна, який прямо називав їх готськими [Salin, 1904. – S. 130-131]. Серед західних археологів такі погляди домінують й у наш час [Aberg, 1919. – S. 83-84; Kuhn, 1956. – S. 94], І. Вернер, висловився на користь їх слов'янської належності [Werner, 1950. – S. 150-172]. До групи слов'янських відносить такі фібули У. Фідлер, вичленовуючи як германські особливі групи застібок з довгою вузькою ніжкою [Fidler, 1992. – S. 93. – Abb. 15; S. 96. – Abb. 16, 1-5; S. 97. – Abb. 17, 1-15].

Ювеліри Придніпров'я активно працювали над модифікацією цих дунайських прототипів, сконструювавши великі фібули, які зберегли в своїй основі напівовал верхнього та ромбічність нижнього щитків. Створюючи пальчаті фібули дніпровської групи, майстри вдало використали германські пташині елементи. Так, деякі напівовали голівок оснащено не пальцевими відростками, а сплетінням голівок птахів. При створенні форм, що були прийнятними для місцевих споживачів, ювеліри вели пошуки оформлення їхнього зовнішнього контуру. Особливо добре це видно на прикладі однієї з пастирських фібул (рис. 31, 7). Верхній овал щитка у неї завершують не традиційні пальці-відростки, а голівка людини та двох змій. На наш погляд, ця фібула є найяскравішим свідченням творчого розвитку набутого в Подунав'ї досвіду у виготовленні гепідських орлиноголових пряжок, елементами яких майстер оздобив пастирську фібулу. В першу чергу це стосується дужки, яка в місці шарнірного з'єднання з щитком, з двох сторін мала голівки звірів з роззявленими пащами [Csallany, 1961. – Tabl. XXXVI, 16]. Рельєфні оздоби верхньої частини нашої фібули, до деталей повторюють конфігурацію овалу дужок пряжок, завдяки довгим шиям химер. Деталлями гепідських пряжок можна вважати й голівки орлів великих розмірів, з сильно загнутими дзьобами, якими прикрашено контур обох частин фібули. Конструюючи цю застібку, майстер використав й дніпровські художні елементи, якими є велика голова тварини, що завершує кінець ніжки, та S-подібні завитки та пуансони на полях щитків.

Ще В.В. Хвойка писав, що “якщо прийняти до уваги своєрідну передачу та інші особливості техніки згадуваних предметів, то не можна не помітити тут відомої самостійності та звички до відомої раніше техніки і орнаментатції, що перетворює по своєму іноземний стиль і вплив [Хвойка, 1905. – С. 103].

Пальчаті дніпровські фібули великих розмірів, сформувалися на основі більш ранніх дунайських прототипів, які у свою чергу походять від невеликих застібок із трьома пальцями на напівовальній голівці та ромбічною ніжкою із маскою на кінці (рис. 97, 1-9) [Вона, 1956. – С. 83-242]. Такі фібули з'явилися у другій половині V ст. [Tejral, 1982. – С. 95, Obr. 30, 2; S. 102, Obr. 36, 3]. Дещо згодом, але теж у другій половині V ст. виникли п'ятипалі фібули типу Аквілея (рис. 35, 2) [Вона, 1956. – С. 97. Obr. 31, 2, 6], на основі яких було створено у Подунав'ї найрізноманітніші пальчаті фібули, що набули поширення у Європі у середині VI – наприкінці VII ст. [Kühn, 1965. – С. 100].

На Пастирському відомі 2 семипалі фібули типу Пергамона (рис. 36, 2) та Гімбоша (рис. 37, 1), які було покладено в основу великих семипроменевих фібул з трикутними багато орнаментованими ніжками [Werner, 1950. – Taf. 27, 6-8; 28, 9-13; Teodor, 1992. – P. 142. – Fig. 1, 1-6]. Мистецькою вершиною в їхньому розвитку стала 9-пала застібка із Косовені довжиною 16 см з 4 парами пташиних голівок на ніжці [Werner, 1950. – Taf. 28, 14]; Teodor, 1992. – P. 142. – Fig. 1, 5]. Кінець ніжки деяких із цих розкішних прикрас оздоблено не однією, а трьома людськими голівками [Werner, 1950. – Taf. 28, 11]. Семипроменеві фібули не отримали подальшого розвитку на Пастирському городищі. Основною територією їхнього поширення було Середнє Подунав'я і лише як поодинокі знахідки такі застібки відомі в Малій Азії та Прибалтиці [Симонова, 1970. – С. 78. – Рис. 2].

Витоки зооморфних та багатоголових ажурних фібул, як і дніпровських пальчатих, А.К. Амброз вбачав у візантійському прикладному мистецтві [Амброз, 1993. – С. 179-183]. Основою їхнього розвитку стали двоштиткові дунайські фібули з трикутною голівкою і вузькою подовженою ніжкою [Калитинский, 1928. – С. 295]. Вони буди поширеними в Подунав'ї в другій половині V ст. [Tejral, 1982. – С. 93], а їхні гібридні форми побутували і в наступний час [Vinski, 1964. – P. 100-116]. До пізніших, гібридних форм, зокрема, відноситься застібка з трикутною голівкою та видовженою, розширеною донизу ніжкою із Теремців на Середньому Дністрі [Баран, 1981. – С. 148. – Рис. 48]. На Північному Кавказі та Південному

Приураллі такі фібули були у вжитку в V-VI ст. [Амброз, 1989. – С. 51. – Рис. 6, 2, 3; Сунгатов, 1993. – С. 210. – Рис. 3]. Модифікація таких виробів в Середній Наддніпрянщині здійснювалася в двох напрямках. У першому – верхній трикутний щиток оздоблювався двома, поверненими в протилежні сторони зооморфними голівками, а нижній оформлявся у вигляді геральдичного щитка з мінімальним декором (рис. 38,1). У другому – обидва щитки на контурі мали зооморфні голівки на довгих чи коротких шиях (рис. 38, 2). Коли обриси голівки таких фібул губилися в декоративному контурі, то її трикутні обриси наносилися різцем на площині [Айбабин, 1990. – С. 194. – Рис. 13, 1]. Очевидно, що стилізація таких виробів привела до появи литих двоштитчатих фібул з майже однаковими лопатоподібними щитками (рис. 36, 4), які Т. Арне та А. Калитинський розмішували в кінці схеми їхнього розвитку [Arne, 1920. – S. 74. – Fig. 9; Калитинский, 1928. – Табл. XLI]. На наш погляд, такі застібки стали підґрунтям великих кованих платівчатих фібул типу Піщанки (рис. 97, 17-29).

Багатоголові ажурні фібули вирізняються химерністю форм. У них майже завжди гладенька поверхня, а декоративний ефект перенесено на контур. Декоративність таких фібул сформовано на основі зооморфних елементів на корпусі та великої голови тварини чи людини на кінці ніжки. Різноманітність форм і оформлення багатоголових фібул утруднює побудову чіткого типологічного ряду їхнього розвитку. Б.О. Рыбаков та А.К. Амброз мартинівську фібулу цієї підгрупи ставили на початку [Рыбаков, 1948. – С. 300; Амброз, 1993. – С. 179], а А.П. Калитинський – наприкінці [Калитинский, 1928. – С. 259] типологічної схеми. На наше переконання, першою в типологічній схемі має стояти застібка, в якій верхній трикутний щиток і ніжка оздоблені двома парами нахилених вниз голівок птахів на довгих шиях. Дзьобами вони з'єднані з корпусом (рис. 57, 2). Її розвиток привів до того, що голівки було піднято і від'єднано від корпусу, потім дві пари верхніх і нижніх голівок було з'єднано безпосередньо між собою вузькими, довгими перетинками, а в подальшому – верхні голівки з нижніми кутами трикутного щитка (рис. 97, 22-24).

Сконструював такі фібули не місцевий, а іноземний майстер [Амброз, 1993. – С. 181]. До такого переконання А.К. Амброза привели форми та мотиви багатоголової фібули з Мартинівського скарбу: “Якщо розглядати фібулу, тримаючи людською голівкою вверху, виступи схожі на дивні голови козлів, у яких ніздрі чомусь з'єднано лінією,

а шиї незвично довгі й навіть хвилясто вигнуті ... Якщо ми перевернемо фібулу, то побачимо на “козлоподібних” виступах ретельно награвіровані рисунки птахів, а незрозумілі ніздрі виявляться звичайними чупринками із маленьких пір’їн. Чупринки, довга вигнута шия – все це особливості павича, який слугував улюбленим мотивом візантійського мистецтва. Не півень, не качка, не козел, а екзотичний для Подніпров’я павич – ось сюжет мартинівської фібули. Вже одне це видає роботу іноземного автора, найімовірніше візантійця ... Не зв’язаний сковуючим впливом традиції, “мартинівський” майстер, сам того не знаючи, створив нову, дуже живу форму фібул” [Амброз, 1993. – С. 180-181]. Згідно з поглядами А.К. Амброза, придунайські статичні форми прикладного ювелірного мистецтва не відповідали смакам місцевої людності: “Дніпровські анти спочатку пробували пристосувати для своїх потреб готову символіку пальчатих фібул Подунав’я, але улюблених готами хижаків і птахів виявилось для них недосить; давно застигли, строго визначені традицією образи пальчатих фібул сковували фантазію антив, не відповідали їхнім уявленням про світ. Екзотичні вироби “мартинівського” майстра відкрили шлях цій фантазії, їхня незрозумілість дозволяла, різко не порушуючи заданого нового напрямку, бачити в них те, що хотілось бачити жителям Придніпров’я” [Амброз, 1993. – С. 184]. У однієї із Пастирських багатоголових ажурних фібул добре проступають звичні для Подніпров’я качки, а два щитки, окрім центрального перехвату, з’єднані ще й додатковими боковими перетинками (рис. 38, 9). Ця застібка досить близька за стилем до фібули із Блажків, про яку А.К. Амброз писав, що “це вже витвір місцевого майстра, у багатьох відношеннях самостійний. Тут без сумніву показано голови птахів, оскільки їхні голови відділено від “ніздрів” двома-трьома лініями. Довгі вигнуті шиї і одутлі спини дають привід говорити про водоплавних птахів ... Далі дивують змії, що виростають із дзьоба одного птаха, впиваючись в потилицю іншого ... В чисто конструктивному вигляді їх зроблено по боках дужки. І, найвірогідніше, придумані вже попередниками “блажківського” майстра, яким здавалося, що мартинівські фібули з виростками, що далеко виходять, не будуть міцними; їх з’єднали тяжами, надавши фібулам додаткову ажурність і “квітчастість” [Амброз, 1993. – С. 183]. Задану схему підхопили й інші ювеліри. У запропонованій лінії розвитку дніпровських багатоголових ажурних фібул загалом вірно відображено тенденцію їхнього становлення. Єдиним докором А.К. Амброзу може стати

відсутність перехідних форм, які можна поставити перед мартинівською та блажківською застілками. Сумнівним є його твердження про походження таких фібул від пальчатих. Це виглядає незрозумілим ще й тому, що на графічній схемі в їхній підоснові показано фібули з трикутними голівками [Амброз, 1993. – С. 182. – Рис. 3, 1-3].

На деяких багатоголових ажурних фібулах стилізація зооморфних елементів доведено до такого стану, що їх важко ідентифікувати з головами тварин чи птахів (рис. 38, 7). Трапляються екземпляри, в яких на трикутному щитку є голівки на коротких, майже горизонтально поставлених шиях (рис. 40, 1-5), і такі, у яких довгі шиї круто вигнуті (рис. 36, 5; 41, 1). Між цими полярними екземплярами існують проміжні, з різним ступенем вигину ший. У багатоголових фібул є й інші відмінності – в розмірах, кількості голів і прорізів на корпусі тощо.

Загалом, не викликає сумнівів, що незважаючи на існуючі відмінності між двоголовими і багатоголовими дніпровськими фібулами, вони є відгалуженнями від одного спільного кореня, яким були дунайські застілки з трикутною голівкою (рис. 97, 17, 18).

Місцевими майстрами-ювелірами були сконструйовані дволатівчаті антропоморфні фібули, які представлено на Пастирському городищі кількома більш або менш стилізованими різновидами. Останні складаються з двох частин, з’єднаних тонкою перетинкою. Щитки застібок бувають майже однакової круглої або серцеподібної форми, або ж дещо різняться за формою. На таких виробках антропоморфні риси дуже схематизовано, голівки іноді намічено ромбом чи трикутником, що виступають за контур фібул, а ніжки – подовженим одним, або двома короткими виступами. Є й досить реалістично виготовлені екземпляри, у яких верхній край одного щитка завершується людською голівкою, іноді з нанесеними деталями обличчя, а нижній – двома розставленими в різні сторони виступами, що імітують ноги. У контурі таких застібок добре простежуються риси жіночої фігури (рис. 97, 10-14).

Антропоморфні фібули з’явилися в Середній Наддніпрянщині, найбільш вірогідно, на базі пальчатих дунайських застібок. Внаслідок метаморфози, що відбулася в процесі конструювання антропоморфних фібул, у таких пальчатих застібок зникають пальцеві відростки, але щитки майже не змінилися, що добре видно на прикладі виробів підгрупи VIII-A. На їхніх кінцях з’являються антропоморфні деталі у вигляді стилізованих “голівки” та “ніжки”. У подальшому вони мають

яскраво виражені антропоморфні обриси. Реалістичність притаманна й кованим платівчатим антропоморфним фібулам. У Заліському скарбі, який на думку спеціалістів належав ювелірові, що рухався з Подунав'я в північно-східному напрямку, була половинка антропоморфної двоцифрової фібули ливарної роботі з гладкою поверхнею. На її зворотному боці є штифт, який виконував функцію голкоприймача [Fettich, 1951. – Taf. VI, 2; VII, 3]. Скарб із Залісся не був закопаний вихідцем із Пастирського - про це промовляє переважна більшість речей, що відсутня на городищі, але була поширеною в Подунав'ї. Присутність там антропоморфної фібули може свідчити про зародження таких прикрас в провінційно-візантійському середовищі. Якщо це так, то пастирські ювеліри лише удосконалили такі застібки.

З питання датування дніпровських фібул існує кілька думок. Б.О. Рыбаков їх хронологію визначав VI-VII та VII-VIII ст. н.е. [Рыбаков, 1948. – С. 65-69; Рыбаков, 1953. – С. 56-57], В.К. Пудовін – другою половиною VI – першою половиною VII ст. н.е. [Пудовин, 1951. – С. 184], Н. Аберг і І. Вернер – VII ст. [Aberg, 1919. – S. 90; Werner, 1950. – S. 164]. Х. Кюн, який детально розробив типологію пальчатих фібул, окремі їхні групи датував 550-600 рр., 575-625 рр., 600-625 рр., а їхні пізні різновиди – другою половиною VII ст. [Kühn, 1956. – S. 79-108]. А.К. Амброз ранньосередньовічні могильники Криму розчленував на чотири періоди, продатувавши їх від рубежу V-VI ст. Могили останнього, четвертого періоду, для яких притаманні набори дніпровської групи, віднесені ним до другої половини VII ст. [Амброз, 1988. – С. 11]. Вивчаючи кримські склепи, О.І. Айбабін всі поховання розподілив на 10 груп. Пальчаті, зооморфні, двоголові та багатоголові ажурні застібки із Лучистого зустрічаються лише в пізніх, похованнях 8-9 груп, які, відповідно, датуються другою, третьою та останньою чвертями VII ст. [Айбабін, 1990. – С. 64].

Дніпровські фібули комплексно зустрічаються лише в Середній Наддніпрянщині та Криму. Б.О. Рыбаков та І. Вернер вважали, що їх виготовляли в Придніпров'ї за більш ранніми боспорськими зразками, а звідти вони поширювалися в інші регіони [Рыбаков, 1948. – С. 67-70; Werner, 1950. – S. 162]. Середньодніпровське їхнє походження визнавали й інші західноєвропейські археологи [Bayé, 1908. – P. 313; Salin, 1904. – S. 124]. Багато хто вважав, що в Подунав'я малочисельні дніпровські пальчаті фібули потрапили внаслідок антської колонізації Балкан [Kovacevic, 1960. – S. 7-8; Nestor, 1961. – P. 447; Vinski, 1972. – S. 62;

Вернер, 1972. – С. 52; Konguh, Попович, 1977. – С. 180-184]. Присутність таких виробів в Криму привела деяких дослідників до висновку про слов'янську колонізацію півострова в третій чверті I тис. н.е. [Веймарн, Стрижилецкий, 1952. – С. 17-18]. На думку Д.Л. Таліса, елементи культури слов'ян Подніпров'я потрапили в гірський Крим завдяки кутригурам [Талис, 1982. – С. 62]. Кутригурську належність дніпровських фібул відстоював М.І. Артамонов [Артамонов, 1969. – С. 1-9]. Натомість О.Л. Якобсон був переконаний, що такі фібули виготовлялися в Криму, звідки вони надходили в Середню Наддніпрянщину [Якобсон, 1958. – С. 464-465]. Знахідка в склепі № 54 на могильнику із Лучистого пари бракованих пальчатих фібул дозволила О.І. Айбабіну говорити лише про “спробу виробництва цих фібул на півострові” [Айбабін, 1990. – С. 25]. А. Петре гадав, що такі пальчаті вироби були продукцією римсько-візантійських центрів [Petre, 1965. – P. 286]. О.А. Спіцин, І. Вернер, В.В. Седов та інші вважають дніпровські фібули антськими [Спицын, 1928. – С. 492-495; Werner, 1950. – S. 158-165; Седов, 1975. – С. 121]. Б.О. Рыбаков приписував їх русам [Рыбаков, 1953. – С. 53]. На думку А.К. Амброза, їх виготовляли в Середній Наддніпрянщині антські майстри за дунайськими зразками [Амброз, 1968. – С. 10-23].

У Подніпров'ї, особливо на Пастирському городищі, такі фібули представлено найчисленнішими зразками. У Криму вони зустрічаються значно рідше, там вони менш різноманітні за формами та орнаментациєю. На півострові такі застібки з'явилися під впливом середньодніпровського ювелірного мистецтва вже в готовому вигляді й не вибудовуються в еволюційні ряди [Амброз, 1968. – С. 9]. Там вони раптово з'являються і раптово зникають, не ставши складовою частиною кримського ювелірного мистецтва. У Криму сформувався свій набір прикрас, що ґрунтувався на придунайських зразках, найбільш яскравими серед яких були великі орлиноголові пряжки, та великі двоцифрові фібули з декоративними накладками [Айбабін, 1990. – С. 190. – Рис. 11, 12; С. 209. – Рис. 30, 1, 2 та інші]. Навпаки, на наших теренах дніпровські фібули співвідносяться з відсутніми в Криму зірчатими підвісками, браслетами з розширеними порожнистими кінцями та іншим.

Особливо слід підкреслити, що ні в Криму, ні в інших місцях немає антропоморфних фібул. Вони відсутні й в лісостепових скарбах мартинівського типу, які датуються другою половиною VII ст. Але в них є великі пальчаті фібули дніпровського типу

(Мартинівка, Колоскове, Суджа, Трубчевськ, Гапонівка та інші), зооморфні двоголові застібки (Мартинівка, Трубчевськ), де вони співіснують з предметами поясных геральдичних наборів, трапецієподібними підвісками, трубочками-пронизками та іншим. Такі ж вироби трапляються на пізньопеньківських пам'ятках другої половини VII ст. (Молочарня, Сурська Забора, Майорка, Звонецьке, Велика Андрусівка та інші) [Приходнюк, 1985. – С. 119. – Рис. 11, 1-7]. Антропоморфні ковани застібки входили до складу більш пізніх скарбів першої половини VIII ст. із Самгородка, Зайцева, Харівки, де вони співіснують з ливарної роботи та паяно-штампованими підвісками, браслетами з розширеними порожнистими кінцями та іншим [Щеглова, 1990. – С. 200. – Рис. 9; С. 203. – Рис. 12; С. 204. – Рис. 13]. Платівчата антропоморфна фібула дещо видозмінених пропорцій була в складі Івахниківського скарбу VIII – початку IX ст. [Корзухина, 1996. – Табл. 115, 5]. Ще більш стилізовані, які можливо, з'явилися внаслідок симбіозу антропоморфних та двоцифрових з майже однаковими геральдичними щитками фібул, були ковани платівчаті застібки із Салтова та Пісчанки (рис. 97, 28, 29).

У ювелірному виробництві пастирських майстрів неабияке місце належить підвіскам та сережкам. Витоки їх художнього стилю дослідники вбачали та вбачають у єдиній візантійській ювелірній традиції з обробки кольорових та благородних металів. [Хвойка, 1905. – С. 103; Niderle, 1930. – S. 130-131; Werner, 1950. – S. 157-158; Рыбаков, 1948. – С. 111; Артамонов, 1971. – С. 24; Айбабин, 1973. – С. 62-72; Приходнюк, 1994. – С. 61-67].

Вже давно встановлено, що паяні зірчасті підвіски у VI - на початку VII ст., з'явилися на території Сицилії та на узбережжі Північної Італії [Orsi, 1912. – S. 464-465; Vinski, 1955. – S. 232-237] Звідти вони поширилися на узбережжя Адріатики і Подунав'я, де вони датуються кінцем VI – першою половиною VII ст. [Vinski, 1955. – S. 232-233] і навіть усім VII ст. [Fettich, 1951. – Taf. 10, 67; Svoboda, 1953. – S. 47. – Obr. 8, 1, 14; S. 91. – Obr. 24, 4-6]. До кінця VII ст. відносяться такі знахідки зі скарбів візантійських майстрів, знайдених у Зем'янському Врбовку в Словаччині [Svoboda, 1953. – S. 39. – Obr. 4, 9] і Заліссі в Середній Наддністрянщині [Fettich, 1951. – Taf. III, 10-13]. Вони належали тим ювелірам, які до аварських погромів працювали у Середньодунайських майстернях [Svoboda, 1953. – S. 98-100].

На основі паяних підвісок у Візантії та Подунав'ї з'явилися ливарної роботи зірчасті

прикраси, які там датуються VII-XII ст. [Айбабин, 1973. – С. 68]. Наприкінці VII – середині VIII ст. такі литі за восковою моделлю підвіски поширилися в Середній Наддніпрянщині (Пастирське городище), де вони зазнали певної модифікації, зокрема, в оформленні нижньої частини дужки, яка стала значно вужчою ніж у дунайських прототипів. На думку О.І. Айбабіна, майстрами Пастирського було сконструйовано ажурні литі підвіски, які нами віднесено до підгрупи I-Д (45, 8; 47, 4, 7), оскільки вони, як вважає дослідник, не мають прототипів у Подунав'ї чи Візантії. Однак це не зовсім так, адже такі золоті паяні прикраси відомі у VII ст. на території Болгарії [Овчаров, Ваклинова, 1987 – Obr. 110, 1, 2]. Не викликає сумнівів пастирське походження литих підвісок підгрупи I-Г (рис. 32, 8; 47, 2, 3, 6) з виступаючими за овал відростків голівок птахів із загнутими дзьобами, які у Візантії та на її периферії не зустрічаються. Голівки хижих птахів на пастирських підвісках дуже близькі стилістично до деталей орлиноголових пряжок та пальчатих фібул, що були поширені у V-VII ст. в Середземномор'ї, Подунав'ї та Криму. Вважається, що цей орнаментальний мотив в художній обробці кольорових та благородних металів бере свої витоки від поширеного в Середземноморсько-Причорноморському басейні гото-гепідського художнього стилю [Амброз, 1968. – С. 10-28; Артамонов, 1968. – С. 6-8].

У Подунав'ї найбільш ранні зірчасті підвіски з 5 гронаподібними відростками підгрупи I-Б (рис. 33, 8; 42, 8), що походять з Печа, Кестхея, Вінчі та Гімбоша відносяться до VII ст. [Vinski, 1952. – S. 29-50; Тошкік, 1963. – S. 154-155]. У Східній Словаччині вони трапляються в могилах VIII-IX ст. [Mala monografia ..., 1966. – S. 233, Obr. 90, 2; Profantova, 1992. – S. 753, Taf. 31, B, 6].

Аналогії паяним зірчастим підвіскам підгрупи II-A (рис. 45, 7; 52, 4) відомі на пам'ятках VII ст. з Чадьявіце, Чекута, Ребезівець, Печ-Коштометьо, Прісеака, Нослака та Косовені в Середньому Подунав'ї [Fettich, 1951. – Taf. 10, 6, 7; Svoboda, 1953. – S. 47, Obr. 8, 1, 4; S. 91, Obr. 24, 4-6; Kiss, 1977. – Pl. XXXI, 1, 2; Teodor, 1981. – 1981, P. 103, Fig. 10, 11, 15-17]. До кінця VII ст. відносяться такі знахідки зі скарбів візантійських майстрів, знайдених в Зем'янському Врбовку в Словаччині та Заліссі з Середньої Наддністрянщини [Fettich, 1951. – Taf. III, 10-13; Svoboda, 1953. – S. 39. – Obr. 4, 9]. Схожі за технологією виробництва підвіски входять до складу скарбу кінця VII – середини VIII ст. із с. Харівки на Сумщині [Березовець, 1952. – С. 113, Табл. II, 3, 4; С. 115, Табл. 1, 3, 4; Приходнюк, Хардаев, 1998. – С. 247,



Рис. 1, 1-5]. На пам'ятках VIII ст. такі вироби трапляються в Румунії та Словенії [Teodor, 1981. – P. 111, Fig. 19, 1-3, 6, 8, 9; Profantova, 1992. – S. 760, Taf. 46, E12-15]. Підвіски підгрупи II-Д (рис. 33, 6, 7), що складаються з дротяної дужки та грона-подібної зерні, в Подунав'ї датуються від другої половини VII – до першої половини IX ст. [Szöke, 1992. – S. 886, Abb. 1], а підгрупи II-Є (рис. 45, 11; 52, 8-10), з краплеподібною привіскою – VIII-IX ст. [Айбабин, 1973. – С. 71]. За європейськими аналогіями до VII-VIII ст. належать прикраси підгрупи II-Г (рис. 53, 3, 4), що складаються з двох штампованих половинок, шарнірно з'єднаних з дротяною дужкою [Szöke, 1992. – S. 949, Taf. 25, 75, 1; S. 951, Taf. 27, 186, 3]. Золота кулька від підвіски підгрупи II-В (рис. 33, 12) має відповідники на могильниках VI-VII ст. з Подунав'я. Зокрема, їх знайдено в могилах із Сентендре з монетою Юстиніана I (527-565 pp.), Кунатога – Юстина II (565-578 pp.), Ютас та Кісомбор – Фоки (602-610 pp.). Синпетру – Іраклія Константина (613-641 pp.) [Garam, 1992. – S. 170, Tabl. 1, 1, 2, 6-9]. Були вони й у похованні аварського хана з Кумбабоні [Toth, Horvath, 1992. – Taf. 13, 3. 4].

Особливе місце серед металевих ювелірних прикрас Пастирського городища посідають амфороподібні паяні сережки підгрупи II-Б (рис. 48, 5-8; 53, 5). Найраніші вироби такого гатунку відносяться до перших століть н.е. Їх знайдено в сарматських похованнях із с. Заветное та м. Керчі в Криму, с. Смолянинове на Луганщині і Золотій Балці в Пониззі Дніпра [Шкорпил, 1903. – С. 83, рис. 4; Вязьмітіна, 1962. – С. 198, Рис. 82, 1, 5, 6, 9]. Були вони й у складі Злевкінського скарбу II ст. в Середній Наддніпрянщині [Бобринский, 1897. – Табл. XXI, 7, 8]. Зародження таких прикрас пов'язане з Північно-Причорноморським мистецтвом (що зберігало античні традиції), центрами якого в ті часи були Херсонес та Ольвія [Вязьмітіна, 1962. – С.199]. У наступний, пізньоримський час такі прикраси археологічно не зафіксовано. Можливо, що це пов'язано не з малою їхньою поширеністю, а з тим, що ці тендітні, виготовлені з багатьох спаяних між собою дрібних та тонких частин вироби, не витримують випробування часом. Згодом такі підвіски знайдено на пам'ятках початкової стадії раннього середньовіччя. Їхні деталі (напівкульки та дужки) були серед речей багатих скарбів візантійського походження із Зем'янського Врбовка та Залісся, знайдених в Словаччині та на Тернопіллі [Svoboda, 1953. – S. 39, Obr. 4, 10, 15-20; Fettich, 1951. – Taf. III, 10-13]. Дві пари золотих та пара срібних амфороподібних підвісок входили до складу Харівського скарбу

кінця VII – середини VIII ст. [Березовець, 1952. – С. 113, Табл. II, 1, 2; С. 115, Табл. III, 1, 2; Приходнюк, Хардаев, 1998. – С. 247, Рис. 1, 5-11].

Значна концентрація таких прикрас на городищі пояснюється тим, що Пастирське було ремісничим осередком, де працювали високопрофесійні майстри – ювеліри. Там знайдено пристрої для виготовлення таких прикрас. Пастирська колекція підвісок та сережок дозволяє навіть простежити процес спрощення їхнього виробництва. Найбільш складними та пишними, що за оздобленням наближаються до прикрас перших століть н.е., були вироби, які відомі за дореволюційною колекцією (рис. 53, 5) та були у скарбі 1949 року (рис. 1, 9). У сережок з Пастирського скарбу 1992 року вже менше аксесуарних деталей. На одній парі таких прикрас грона зерні були лише на нижніх частинах кульок (рис. 48, 5, 6), а на другій вони відсутні (рис. 48, 7, 8). Надалі вони втрачають напівсфери, а дужку припаяно безпосередньо до кульки. У ті часи з'являються сережки, які втрачають навіть кульки, а грона зерні у них припаяні безпосередньо до дротяної дужки (рис. 33, 67).

З викладеного вище випливає, що амфороподібні сережки зберігали пишність форм та багате оздоблення лише до того часу, поки їх виробництво було в сфері римсько-візантійського металообробного прикладного мистецтва. Відірвавшись від цієї першооснови та потрапивши у варварське середовище в кінці VII ст., вони швидко деградуєть, розпавшись на окремі елементи, які стали основою самостійних груп прикрас.

Найімовірніше, що ідея виробництва браслетів з порожнистими кінцями також запозичена у візантійського ювелірного мистецтва. На користь цього свідчить золотий браслет візантійської роботи, який зберігається в фондах МІКУ (РДМ – 1681/2181). Він складнішої конструкції й складається з двох шарнірно з'єднаних частин. Гранчасті кінці виробу додатково оснащено зерню, рельєфною личиною та монограмою VII ст. Порожнини заповнено масою червоно-цегляного кольору, за консистенцією близькою до заповнень пастирських браслетів. Пара срібних браслетів з розширеними гранчастими порожнистими кінцями походять із Деске в Середньому Подунав'ї [Fettich, 1951. – Taf. XXXII, 9, 10].

Отже, вже в другій половині I тисячоліття н.е. при виготовленні прикрас пастирські майстри застосовували техніку тиснення, карбування, скані тощо, які на східнослов'янських територіях набули поширення лише за доби Русі-України. У попередній час ці технологічні прийоми добре були відомі ремісникам Подунав'я. На Балканах ранньо-

візантійські ювеліри сприйняли всі види техніки і форми античності [Овчаров, Ваклинова, 1978 – С. 67]. Прийшли туди народи не лише сприймали надбання провінційно-візантійської культури, але й активно впливали на її розвиток. Зокрема, відомо, що цільнолиті дунайсько-візантійські фібули виготовлялися згідно зі смаками слов'янської людності [Янкович, 1980. – С. 171-181].

Слід наголосити, що майстри Пастирського городища при виготовленні прикрас не лише застосовували складні візантійські технології, але й виготовляли речі за дунайськими зразками. Місцеві ювеліри не лише копіювали придунайські прикраси, але творчо розвивали та урізноманітнювали їхній стиль. Так, на основі дунайських пальчатих фібул з ромбічною ніжкою, було вироблено застібки дніпровської групи. Провінційно-римське коріння мають литі зірчасті підвіски та багато інших прикрас. Використавши гетогепідські мотиви пташиних голівок, місцеві майстри сконструювали зовсім нову підгрупу підвісок з орлиними дзьобами.

З викладеного вище випливає, що пастирське металообробне ювелірне мистецтво базувалося на провінційно-візантійській основі. З одного боку, відбувалося спрощення технології виготовлення прикрас. Наприклад, на зміну візантійським паяним зіркоподібним підвіскам, прийшли литі. Натомість, розмаїтшими стають фібули. На основі дунайських прототипів з'являються найрізноманітніші за конструкцією та орнаментациєю дніпровські застібки. На прикладі металевих прикрас з Пастирського городища добре проступає відома тенденція, яка полягає в тому, що потрапивши у варварське середовище і втративши зв'язок з римсько-візантійськими ювелірними центрами, металообробне мистецтво швидко деградує. Спрощується технологія та декоративне оздоблення прикрас, з'являються похідні форми виробів.

Дуже показово, що на Пастирському городищі, незважаючи на його близьке розташування до степу, відсутні типові лише для кочовиків металеві прикраси. Присутні на городищі деталі кінської вузди із серцеподібною символікою (рис. 14, 1, 3), а також характерного для мадяр трилисника (рис. 53, 2) вказують, найімовірніше, не на їх присутність серед мешканців городища, а на участь у погромі жителів Пастирського. Якщо ж вряди-годи і трапляються однакові оздоби, то вони не були притаманними виключно степовикам, а були поширеними на всьому Євразійському континенті у різних племен і народів. У декоративно-прикладному мистецтві Пастирського майже відсутні риси, які були притаманні ранньосередньовічному

населенню північно-європейського регіону. Навіть дві шийні гривни з круглого дроту, які беруть свої початки у Прибалтиці, на городищі використовувалися не за своїм прямим призначенням, а були перероблені на наручні браслети (рис. 45, 14). Мазуро-германські фібули, які випадково потрапили на Пастирське, теж потрапили до металевого лому, призначеного до переплавки (рис. 55, 1, 5).

З появою Пастирського ремісничого осередку збільшується кількість ювелірних виробів з кольорових та благородних металів на території Середньої Наддніпрянщини та суміжних з нею регіонів. У попередній час там не дуже часто траплялися спіральні підвіски, дротяні шийні гривни, ковані браслети з потовщеними кінцями та деякі інші вироби, які з'явилися тут під впливом прибалтійського ювелірного виробництва. Є також деякі групи фібул черняхівських зразків. Згодом, десь в другій половині VII ст. на пеньківських пам'ятках відмічено більшу концентрацію ливарної роботи пальчатих та багатоголових ажурних фібул. Частина з них могла потрапити в середовище місцевої людності з Пастирського городища, а якусь кількість виготовляли сільські майстри, про що свідчать сліди бронзоливарної справи, які простежено на пеньківських поселеннях Самчинці, Гута-Михайлівська, Хитці [Хавлюк, 1963. – С. 346; Приходнюк, 1980. – С. 131; Горюнов, 1981. – С. 66], та на колочинському поселенні з с. Великі Будки [Горюнова, 1992. – С. 126-134]. Якщо сільські ювеліри порівняно легко могли освоїти лиття прикрас за восковою моделлю, то їм не було доступним виробництво технологічно складних порожнистих виробів, яке вимагало високих ремісничих навичок, спеціальних інструментів та пристроїв. Загалом, простіші ливарні технології були притаманними масовим недорогим виробам, розрахованим на збут рядовим общинникам. Дорогі ж вироби з благородних металів найімовірніше, виготовлялися професійними майстрами, на замовлення представників соціальної верхівки слов'янського суспільства. Тому не дивно, що вони є поодинокими знахідками за межами Пастирського городища, а переважно входять до складу скарбів (Зайцеве, Харівка, Самгородок).

Повертаючись до проблеми присутності дніпровських фібул на Кримському півострові, слід поставити питання про те, як вони туди потрапили: чи внаслідок торговельних стосунків між представниками двох етнічно різних регіонів, а чи в результаті переселення дніпровських ювелірів в Крим? Сліди місцевого виготовлення на півострові дніпровських застібок простежено на Лучистинському могильнику, де було знайдено браковані

пальчаті фібули [Айбабин, 1990. – С. 25]. Сумнівним виглядало б припущення, що такий брак було завезено на півострів як товарну продукцію. Найімовірніше, що вони є свідченням місцевого виробництва таких прикрас. Коли це так, то постає питання, для кого були призначені дніпровські фібули, адже переважаюча місцева людність не була схильна сприймати чужі для неї оздоби, що обумовлювалося сталістю її естетичних смаків та своєрідністю жіночих строїв, яким була притаманна своя стилістична цілісність. Звідси випливає, що на півострові мали бути споживачі прикрас дніпровської групи. Важливим є й те, що там трапляються не дорогі, складні за технологією виготовлення срібні вироби, а бронзові пальчаті, зооморфні та багатоголові ажурні фібули – оздоби рядових антських общинників. Тобто, на півострів проникали представники посполитої слов'янської людності, а не соціальної верхівки. Вагомим аргументом на користь присутності антів на південному узбережжі Криму є жіноче поховання № 20 в склепі № 54 на могильнику з Лучистого поблизу Алушти. Кістях супроводжувався дніпровським набором бронзових прикрас [Айбабин, 1990. – С. 235. – Рис. 56]. Це 2 великі пальчаті фібули, браслет з розширеними кінцями, 2 трапецієподібні підвіски, 2 умбоноподібні нагрудні бляхи, 4 дзвіночки на бронзових ланцюжках, понад десять рурочок-пронизок та інше, що було притаманним для лісостепових скарбів Мартинівського типу.

Дуже важливим свідченням присутності антів на півострові є ліплена від руки пеньківська кераміка, яка вочевидь, не могла бути предметом імпорту. І.А. Баранов та В.В. Майко, посилаючись на матеріали Судакського святилища та інших пам'яток, з піднесенням констатують, що “на перед- та ранньосалтівських пам'ятках Кримського півострова представлені практично всі типи пеньківського посуду, який входив до раннього пласту салтово-маяцької кераміки на етапі формування самої культури” [Баранов, Майко, 1994. – С. 101]. Однак, такий оптимізм викликає певні застереження. Свідомо чи через непорозуміння, автори статті зарахували до пеньківських й деякі інші ліпні набори Криму. Зокрема, це стосується специфічних банкоподібних горщиків з великою кількістю органічних домішок в глиняному тісті, які знайдено в кочівницьких підкурганних похованнях з Богачівки, Наташино, Айвазовського, Керчі та ін. [Баранов, Майко, 1994. – С. 97. – Рис. 1, 1-7, 9]. Разом з тим, ліпна кераміка VII ст. із Судакського святилища та поховання з с. Крилівки за формами (округлбокоті та реберчасті горщики) та характером глиняної маси дуже близькі до пеньківського

посуду, поширеного на основних територіях, на пограниччі лісостепу і степу від Сіверського Дінця до Подунав'я [Баранов, Майко, 1994. – С.97. – Рис. 1, 8; С. 100. – Рис. 2, 1-13]. Щоправда, через згадану плутанину дослідники ставлять питання про необхідність перегляду антської належності пеньківської культури, надаючи перевагу болгарському етнічному компоненту в середовищі населення, що залишило ці старожитності [Баранов, Майко, 1994. – С. 102]. Проте, такий упереджений погляд розходиться з археологічними джерелами та письмовими даними про антів, аналіз та критика яких у статті відсутні. Це робить їхнє твердження голосливим, таким, що не відповідає дійсності. Антська належність пеньківської культури на сьогодні досить добре обґрунтована і не викликає серйозних заперечень у дослідників [Седов, 1979. – С. 119-133; Приходнюк, 1989. – С. 58-69]. Тому присутність в Криму пеньківського ліпного посуду, на наш погляд, засвідчує наявність там антської людності вже в третій чверті I тисячоліття н.е. Звичайно, там її не могло бути багато, адже південне узбережжя Криму в ті часи було заселене переважно гепідами, а степові райони – болгарами.

Однак, споживачами пастирських ремісничих виробів, перш за все було місцеве придніпровське населення. Про те, що Пастирське городище було синхронним пізньому етапу існування пеньківської культури, хронологія якого добре вкладається в межі другої половини VII ст., засвідчує присутність на городищі пеньківських ліпних біконічних горщиків (рис. 77,1; 81,3; 83,2), а на пеньківських пам'ятках – пастирського гончарного кулястого посуду (Хитці, Новоселиця, Будище, Семенки, Ханська II та інші). На пеньківських пам'ятках трапляються вироби з кольорових металів пастирського типу. Так, фрагмент сережки ливарної роботи знайдено в ювелірній майстерні із Семенок на Південному Бузі, а при розкопках металургійного центру на Залізному острові біля Гайворона – литу ажурну підвіску. Штамповано-паяна порожниста підвіска походить із Задонецького на Харківщині. До цього слід додати, що на пізніх пеньківських пам'ятках є пальчаті фібули (Ігрень-Підкова, Майорка, Звонецьке, Волосььке, Семенки, Данчени, Селіште, Більськ тощо), багатоголові ажурні (Велика Андрусівка, Дежки, Таранцеве), зооморфні (Молочарня, Звонецьке, устя р. Самари) застібки.

Разом з тим, пастирські матеріали, хоча і в невеликій кількості, присутні на поселеннях сахнівського етапу першої половини VIII ст. Так, в одній з напівземлянок із Обухова на Київщині, разом з ліпним округлбокотим посудом з пальцевими

заціпами на вінцях, було знайдено штамповано-паяну порожнисту сережку [Кравченко, 1979. – С. 84. – Рис. 5, 41], а в напівземлянці з Ханська II у Молдові, разом з такою ж ліпною керамікою, була пара антропоморфних фібул [Рафалович, 1972. – С. 33. – Рис. 3, 2, 3]. На поселенні Олександрівка I, що на Чернігівщині, виявлений гончарний горщик пастирської групи [Терпиловский, Шекун, 1996. – С. 98. – Рис. 52, 8]. Про можливість вжитку оздоб, які широко побутували в попередній час, свідчать знахідки багатоголової ажурної фібули на Старосалтівському могильнику, в катакомбі № 21, яка датується серединою VIII ст. [Любичев, 1994. – С. 89. – Рис. 1], та уламок пальчатої фібули на Скалистинському могильнику в Криму, де вона була в похованні разом зі салтівськими бляшками VIII ст. [Веймарн, Айбабин, 1993. – С. 51. – Рис. 51, 28]. Такі вироби більше притаманні для першої групи дніпровських старожитностей. Усе це та присутність пальчатих фібул у заповненнях об'єктів Пастирського, вказує на те, що вони доживають там до часу загибелі городища. Мабуть, на зламі VII-VIII ст. з'являються литі та ковані антропоморфні фібули. Проте, вони не зустрічаються разом у складі скарбів. Пояснювати це можна тим, що перші були дешевими масовими виробами, розрахованими на посполиту людність, а другі – виготовлялися із срібла за індивідуальними замовленнями заможної частини слов'янського суспільства.

Остаточне з'ясування проблеми соціального змісту Пастирського вимагає додаткових широко-масштабних розкопок на його території, особливо в виокремленій внутрішніми валами площі. Однак вже й зараз можна констатувати, що Пастирське городище не могло бути центром слов'янської округи чи племінним осередком, оскільки цьому суперечать археологічні джерела. Розташування Пастирського на межі зі степом, на території ще не освоєній слов'янами, вказує на те, що пришельці не зуміли укоренитися серед місцевої слов'янської людності й були змушені поселитися на вільних, але небезпечних, з огляду на сусідство з кочовиками, землях. Пастирське городище за доби початків середньовіччя було укріпленим общинним ремісничим осередком, на якому працювали високопрофесійні ковалі, ювеліри та гончарі, що забезпечували своєю продукцією слов'янську людність Середньої Наддніпрянщини та інших регіонів. Їхні ювелірні вироби досягали навіть Кримського півострова. Природно, що усі жителі Пастирського городища (щонайменше 300 осіб) не могли бути зайнятими виключно у ремісничому виробництві. З цієї кількості мешканців потрібно виключити значну непродуктивну частину насе-

лення. Це діти та люди похилого віку, які склали приблизно дві третини від загальної кількості мешканців городища (виходячи з етнографічних даних, які можна використати для характеристики парної ранньосередньовічної сім'ї, середньостатистична сільська сім'я в умовах відсталого царської Росії налічувала в середньому 6 осіб і складалася з 2 дорослих, повністю зайнятих продуктивною працею людей, 2 дітей та 2 пристарілих членів родини, які вряди годи могли допомагати у домашньому господарстві). Коли навіть вилучити зі статистичних даних непродуктивну частину населення, то повністю залучених до виробничої діяльності залишалося близько сотні людей Пастирського городища. Помилково було б гадати, що усі вони займалися ремеслом. Можна не сумніватися, що більша частина з них була зайнята у сільськогосподарському виробництві, адже для прогодування усіх мешканців Пастирського необхідно було мати близько 600 пудів зерна. Значне поповнення м'ясної та молочної продукції забезпечувалося за рахунок приселищного скотарства. Виходячи з кількості кісток домашніх тварин на Пастирському городищі, серед домашніх тварин першість посідала свиня (31%), на другому місці була велика рогата худоба (28%), на третьому – дрібна рогата худоба (26%), на четвертому – кінь (9%), на п'ятому – собака (6%). Принагідно зауважимо, що за висновком кандидата наук О.П. Журавльова, який опрацював цей остеологічний матеріал, склад пастирського стада (перевага свинарства і великий відсоток овець та кіз, присутність високопородистої великої рогатої худоби) не має аналогій серед слов'янських пам'яток Середнього Подніпров'я [Журавльов, 1988. – С. 32-33]. Специфічним був й набір зернових культур. За даними доктора наук Г.О. Пашкевич, яка серед горілих зерен виявила 12 видів злакових культур, вирощуваних мешканцями Пастирського городища (просо, сочевиця, плівчастий ячмінь, пшениця голозерна м'яка і пшениці плівчасті – однозернянка, двозернянка, спельта, жито, коноплі, горох), поряд із типовим для тогочасної території України переважанням серед злаків проса звичайного, плівчастого ячменю та плівчастої пшениці (переважно двозернянки), простежила значну концентрацію не типових для нашої території культур – голозерної м'якої пшениці та сочевиці. Такий склад культурних рослин був більшою мірою притаманним для ранньосередньовічного землеробства племен, які проживали на той час південніше від території України – на землях Греції, Болгарії, Румунії, Угорщини [Пашкевич, 1988. – С. 44].

У нас немає даних про те, скільки сільсько-господарської продукції можна було отримати за виробу пастирських майстрів (гончарів, ювелірів, ковалів), але її було недостатньо для забезпечення життєдіяльності усього населення городища. Окрім того, немає переконаності у тому, що уся виготовлена на Пастирському реміснича продукція легко збувалася серед сільських общинників. Якби це було так, то на самому городищі не спостерігалася б така висока концентрація ремісничих виробів. Кілька сотень високоякісних гончарних, ювелірних та ковальських зразків, можуть вказувати на існуючі проблеми з їхнім збутом. Ми не виключаємо, що надходження продукції пастирських ювелірів до Криму було викликано проблемами з місцевим середньодніпровським ринком, який був не в змозі забезпечити реалізацію усієї продукції як пастирських, так й інших місцевих ремісників. Тому не буде перебільшенням твердженням про те, що значна частина мешканців Пастирського городища займалися не ремеслом, а сільсько-господарським виробництвом. Найімовірніше, що пастирське общинне ремесло, було переважно сезонним. Більшість гончарів, ювелірів та ковалів були частково зайняті й у сільськогосподарському виробництві.

За археологічними матеріалами, які піддаються вузькому датуванню, час існування Пастирського ремісничого осередку можна визначати між серединою або останньою чвертю VII – серединою VIII ст. Його недовготривале функціонування засвідчує те, що на порівняно невеликій лівобережній частині городища, де розкопано 47 напівземлянок, випадків перекривання їх одна однією немає. Тобто, життя там продовжувалося менше століття. Оскільки городище загинуло в один момент і життя більше не відновлювалося, то весь ранньосередньовічний комплекс Пастирського можна вважати закритим. Усі будівлі та речі, знайдені в них характеризують реалії заключного етапу існування городища. Сліди пожежі та погромів простежувалися при розкопках усіх об'єктів. У багатьох напівземлянках знайдено людські кістки. У довгій споруді № 1 розчищено навіть декілька кістяків, які належали літнім чоловікам, жінкам та підліткам. У зв'язку з небезпекою, на Пастирському й було закопано декілька скарбів жіночих прикрас. На городищі відсутні сліди тривалої облоги. А це вказує на те, що погромники застосовували тактику, коли їхні невеликі кінні загони здала обстрілювали територію укріплення, часто стрілами із підпаленим клоччям, щоб викликати пожежу та паніку серед мешканців. Ці малочисельні передові загони легких кіннотників

справляли враження, що ворог не є сильним і його легко перемогти. Тому дорослі чоловіки, які разом з тим були й воїнами, мабуть вийшли за межі укріплень для двобою з ворогом. Однак, кіннота кочовиків, у таких випадках, не вступала в бій, а відходила, заманюючи переслідувачів до наперед влаштованої засідки із основних сил кочовиків, де ті ставали легкою здобиччю. Мабуть, така доля спіткала необачних оборонців Пастирського городища. Вони наклали головами десь за межами городища, Після цього укріплення, в якому не лишилося або майже не лишилося боєздатних чоловіків, стало легкою здобиччю нападників. Увірвавшись всередину, ворог вщент винищив його небоєздатних мешканців.

Найімовірніше, що такий погром на Пастирському вчинили хозари, у яких до середини VIII ст. ініціатива була скута війнами з арабами, що утвердилися в Закавказзі. Але після відходу звідти основних сил арабів на чолі з Мерваном у Дамаск, де в 744 р його було проголошено халіфом, руки хозар були розв'язані для активних військових дій на заході. Якщо орієнтуватися на спокійне повідомлення Початкового літопису про обкладення полян даниною, то сліди жорстокого розгрому Пастирського городища ніби-то не узгоджуються із повідомленням літописця. Нестор писав: “і сказали хозари: “Платіте нам данину”. Поляни тоді, порадившись, дали (їм) од диму по мечу” [ЛР, 1988. – С. 10]. З цитованого тексту випливає, що хозари і поляни дійшли згоди мирним шляхом. Однак це не так. Далі повідомляється, що хозари принесли зібрану данину своїм старійшинам, а ті глянувши на меч, визнали отримане недобрим, оскільки “Ми здобули (її) однобічним оружжям, себто шаблями, а сих оружжя обоюдогостре, себто мечі. Сі будуть брати данину з нас, і з інших земель” [ЛР, 1989. – С. 11]. Тобто, хозари примусили платити полян данину, застосували військову силу. Про жорстокість хозар повідомляє Моїсей Каганкатваці, описуючи різанину, влаштовану ними разом з тюркютами після здобуття Дербента в 626 році: “Убачаючи страшну небезпеку з боку бридкого, огидного, широколицього, без війнатовпу, який в образі жінок з розпущеним волоссям спрямувався на них, здригання оволоділо жителями; особливо при вигляді влучних і сильних стрільців, які ніби сильним градом одожили їх і, як хижі вовки, що втратили сором, накинулись на них і немилосердно перерізали їх на вулицях та площах міста. Око їх не жаліло ні прекрасних, ні милих, ні молодих з чоловіків та жінок; не залишаючи в спокої навіть негодящих, нешкідливих, скалічених і старих; вони не жалобились, і

серце їх не стискалося, при вигляді хлопчиків, що обнімали зарізаних матерів; навпаки, вони доїли з грудей їх кров, як молоко. Як вогонь проникає в палаючу тростину, так входили вони в одні двері й виходили в інші, залишивши там діяння хижих звірів та птиць” [Моисей Каганкатваці, 1861. – С. 105]. Ця картина хозарських погромів у Дербенті, яскраво змальована вірменським автором, дуже співзвучна з безчинствами, влаштованими на Пастирському городищі, сліди яких добре простежуються археологічно.

Найімовірніше, що Пастирське городище було знищено восени, після того як було зібрано врожай, змолочено та складовано зерно, обвуглені рештки якого часто трапляються при розкопках. Це теж збігалось із сезонністю грабіжницьких набігів номадів на землеробське населення. Адже осінні рейди обіцяли бути результативнішими. Крім того, восени коні були вгодованішими і сильнішими, здатними на далекі переходи, та ефективнішими в боях.

\* \* \*

“Повість минулих літ” Нестор Літописець починає з переказу біблійного тексту про всесвітній потоп та вавілонське стовпотворіння. Після того, як було зруйновано вежу і розділено народи “По довгих же часах, - пише Нестор, - сіли слов’яни по Дунаєві, де єсть нині Угорська земля і Болгарська. Од тих слов’ян розійшлися вони по Землі і прозвалися іменами своїми, – (од того), де сіли, на котрому місці. Ті, що, прийшовши, сіли по ріці на ймення Морава, і прозвалася моравами, а другі чехами назвалися. А се – ті самі слов’яни: білі хорвати, серби і хорутани. Коли ж волохи найшли на слов’ян на дунайських, і осіли між них, і чинили їм насильство, то слов’яни ті, прийшовши, сіли на Віслі і прозвалися ляхами. А від тих ляхів [пішли одні, що] прозвалися полянами, другі ляхи [прозвалися] лютичами, інші – мазовшанами, ще інші – поморянами. Так само й ті ж слов’яни, прийшовши, сіли по Дніпру і назвалися полянами, а інші – деревлянами, бо осіли в лісах; а другі сіли межі Прип’яттю і Двіною і назвалися дреговичами; а інші сіли на Двіні і назвалися полочанами – од ріки, яка впадає в Двіну і має назву Полота; од сеї (ріки) вони прозвалися полочанами. Слов’яни ж, (що) сіли довкола озера Ільменя, прозвалися своїм іменем – [словенами]; і зробили вони город, і назвали його Новгородом. А другі ж сіли на Десні, і по Сейму, і по Сулі і назвалися сіверянами. І так розійшовся слов’янський народ, а від його (імені) дістали (свою) назву слов’янські письмена” [Літопис руський, 1989. – С. 2-3]. Для початків XII ст. (часів

Нестора), повідомлення про розселення слов’ян з Подунав’я, стосувалося далекої минувшини.

Літописну, напівлегендарну згадку про перебування слов’ян в Подунав’ї було покладено в основу дунайської теорії походження слов’ян, яка знайшла досить прихильників та противників серед вітчизняних та зарубіжних дослідників

Слід звернути увагу, що згідно літопису, слов’яни не були корінними мешканцями Подунав’я, а лише “по довгих же часах сіли слов’яни по Дунаєві”. Тобто, там вони були прийшлим населенням. З творів ранньосередньовічних авторів ми знаємо, що лише в третій чверті I тисячоліття н.е. (і не раніше цього часу) слов’яни провадили активну політику на Балканах. Справа в тім, що в Карпато-Дунайських землях в перших століттях н.е. розташовувався римський Дакійський форпост, який ставав на заваді проникненню “варварів” в середовище Нижньодунайської цивілізації. Після його евакуації в 271 році, там з’являються народи, що прийшли із сходу – гунни, готи, авари, тюркоболгари та інші, що активно впливали на події в Балканському регіоні. Серед цих народів у боротьбі з Візантією, як засвідчують письмові джерела, важлива роль належала слов’янам. Прокопій Кесарійський, Йордан, Маврикій, Менандр, Феофілакт Сімокатта та інші неодноразово згадують у своїх творах слов’ян, що успішно здійснювали набіги на Придунайські провінції імперії. З початку VI ст. Дунай як кордон Візантії практично перестав існувати. Слов’яни вільно переходили його, неодноразово брали придунайські міста, фортеці та гарнізони. Як північний кордон Візантії Дунай останній раз згадується у Феофілакта Сімокатти під 600 роком [Феофілакт Сімокатта, 1957. – С. 168]. Не зважаючи на це, лише в 547-548 рр. слов’яни проникли вглиб Візантійської імперії “спричинивши жахливі спустошення всієї Іллірії аж до Епідамна”, писав Прокопій Кесарійський [Мишулин, 1941. – С. 239]. Спочатку то були окремі набіги з метою отримання здобичі. Прокопій підкреслював, що пограбувавши провінції, слов’яни завжди поверталися додому [Мишулин, 1941. – С. 240]. Однак, поступово вони діють рішучіше і вже в 550-551 рр. слов’яни наважилися на зимівлю на Правобережжі Дунаю [Мишулин, 1941. – С. 241-242]. Найінтенсивніше вони колонізували північно-східну частину Балканського півострова. Між 580-650 рр. слов’яни стали повновладними хазяями освоєних ними земель. Іоан Ефеський писав у восьмидесяті роки VI ст.: “На третьому році по смерті царя Юстиніана і воцаріння переможця Тиверія здійснив напад проклятий народ слов’яни. Вони стрімко пройшли всю Елладу, країни Феса-

лоніки і всієї Фракії і підкорили багато міст і фортець. Вони спустошили й спалили їх, захопивши бранців і стали панами на землі. Вони осіли на ній панами, як в своїй, без страху... Вони здійснюють спустошення й пожежі і захоплюють полонених, так що й біля самої зовнішньої стіни вони захопили всі царські отари, багато тисяч (голів) та іншу різну (здобич). Ось і до нині вони лишаються, живуть і спокійно перебувають в країні ромеїв – люди котрі не наважувалися (раніше) показуватися з дрімучих лісів і місць, захищених деревами” [Дьяконов, 1946. – С. 32].

На нові території слов’яни принесли більш архаїчну культуру, що засвідчено археологічними джерелами. У північно-східній частині Балканського півострова на зміну високорозвиненій провінційно-римській культурі в VI-VII ст. н.е. приходять примітивніша культура слов’ян, Там з’являються поселення, де основним типом жител були чотирикутні напівземлянки (поселення Джеджові Лозя та ін.) і безкурганні могильники з похованнями, виконаними за обрядом кремації (могильники Гарван, Бабово, Юпер та інші) [Въжарова, 1965. – С. 225; Въжарова, 1976. – С. 66]. Серед знахідок переважає ліпна кераміка. То горщики з округлим тулубом, сковороди тощо. Разом з тим, трапляються й гончарні вироби кулястих обрисів, витоки яких простежуються в пізньоримському гончарстві.

Центральна та місцева влади не могли завадити колонізації слов’янами Балкан. Оскільки візантійська адміністрація була змушена вступати в зносини зі слов’янськими общинами, юридично регламентувати їх, то М.Ю. Брайчевський дійшов висновку, що “Землеробський закон” VIII ст. мав відіграти саме таку роль. Цей закон, пише він “є пам’яткою, що відображає розвиток не стільки власне візантійського суспільства, скільки слов’янської общини, що осіли на візантійських землях і яка потрапила в сферу імператорської юрисдикції” [Брайчевський, 1983. – С. 228].

Ні до, ні після не було таких масштабних переселень слов’ян в Подунав’я. Тому, найвірогідніше, літописну версію про перебування там слов’ян слід пов’язувати саме з VI-VII ст. Наведені вище факти переконують, що літописне повідомлення про розселення слов’ян у Подунав’ї та на Балканах має під собою історичний ґрунт. Оформляючи його Нестор, найімовірніше, користувався усними переказами, а, можливо, й ранньовізантійськими письмовими джерелами.

Другій частині повідомлення Літописця також можна знайти конкретно-історичне пояснення,

якщо не сприймати його буквально. “Од тих слов’ян розійшлися вони по Землі і прозвалися іменами своїми” – читаємо в Початковому літописі. Виникає питання, що спонукало слов’ян залишити так важко колонізовані землі? Були ті відселення масовими, чи тільки частковими? Про це в “Повісті минулих літ” не йдеться. На нашу думку, відповідь на поставлені запитання можна знайти в творах Феофана Сповідника (760-818 рр.) і Патріарха Никифора (близько 758-829 рр.), в яких засвідчено, що болгари на чолі з ханом Аспарухом потрапивши на Балкани в 680 році, застали там групу слов’янських племен, з котрими утворили болгаро-слов’янську державу. Однак спочатку болгаро-слов’янські стосунки не були мирними. Згідно Феофану, болгари переправившись через Дунай підкорили “із проживаючих там племен т.з. сім родів, северів”, котрі платили їм данину [Чичуров, 1980. – С.62]. Потрапивши на Балкани, підтверджує Феофана Никифор, болгари “підкоряють проживаючі поблизу слов’янські племена і одним з них доручають охороняти (області), що прилягали до авар, іншим – дивитися за сусідніми з ромеями (землями). Укріпившись і помножившись, дякуючи цьому, вони нападають на села й міста Фракії та спустошують їх. Імператору, що бачив все це, довелося укласти з ними договір про виплату данини” [Чичуров, 1980. – С. 162]. Ця подія не пройшла повз увагу Нестора, який відзначав насилля, які творили болгари над слов’янами в Подунав’ї: “Коли ж слов’янський народ, як ото ми казали, жив на Дунаї, то прийшли од (землі) скіфів, себто від хозар, так звані болгари, і сіли вони по Дунаєві, (і) були насильники слов’ян” [ЛР, 1989. – С. 6].

З приходом болгар у північно-східну частину Балканського півострова склалася приблизно така ж ситуація, як у Середньому Подунав’ї з появою там волохів. Нестор писав: “Коли ж волохи прийшли на слов’ян на дунайських, і осіли між ними, і чинили їм насильство, то слов’яни ті, прийшовши, сіли на Віслі й прозвалися ляхами” [ЛР., 1989. – С. 2]. Однак, ці відселення слов’ян також були частковими. “А потім угри прогнали волохів і унаслідували землю ту. І сиділи вони зі слов’янами, підкоривши їх собі, і відтоді прозвалася земля (ця) Угорською” [ЛР, 1989. – С. 14].

Переселення болгар на Балкани також призвело до відселення частини населення на свою прабатьківщину. Окрім пастирського археологічного комплексу, цьому є й інші свідчення. Зокрема, Б. Достал відзначав появу в цей час на городищі Бжецлав-Погансько в Словаччині посуду дунайського типу. Там є три культурні горизонти.



Перший – другої половини VI – останньої чверті VII ст., який співвідноситься з чотирикутними напівземлянками, що опалювалися кам'яними печами та ліпною керамікою празького типу. Другий датується останньою чвертю VII – кінцем VIII ст. Впродовж цього часу відбулася заміна празької неорнаментованої кераміки на гончарну, дунайського типу, з багато орнаментованим тулубом. Далі йдуть великоморавські та післяморавські культурні нашарування, які датуються аж до першої половини X ст. [Dostal, 1975. – S. 350]. При дослідженні садиби вельможі, в шарах кінця VII-VIII ст. знайдено металеву матрицю для виготовлення зірчатих підвісок [Dostal, 1975. – S. 224. – Obr. 28, 3]. Ця матриця повністю є відповідником тим пастирським підвіскам, які мали три гронаподібні виступи за зовнішнім овалом розетки, а їхня центральна випуклина була прикрашена хрестоподібним орнаментом. Тобто, на городищі Бжецлав-Погансько, як і на Пастирському, в останній чверті VII ст. з'являються матеріали дунайського типу, що можна пояснити частковими відселеннями в Словаччину нижньодунайської людності з приходом на Балкани орд Аспаруха.

З відселеннями з Нижнього Подунав'я в кінці VII ст. дослідники пов'язують появу багатих скарбів візантійських прикрас із Зем'янського Врбовка в Словаччині та Залісся в Середній Наддністрянщині [Svoboda, 1953. – S. 101]. Вихідцем із Нижнього Подунав'я, очевидно, був майстер, що закопав скарб кістяних матриць із Костешти-Ясси в Румунії. Серед цього набору, окрім форм для тиснення зірчатих підвісок, напівсфер та художньо оформлених бляшок, була і матриця для виготовлення “іконок”, на які є зображення трьох чоловічих фігурок [Teodor, 1981. – Fig. 11].

Дуже показово, що більш чи менш крупні осередки металообробного ремесла доби раннього середньовіччя на території України з виробництва прикрас мають риси, що притаманні продукції Пастирського чи Подунав'я. Так, серед знахідок з ювелірної майстерні, що розкопано на о. Митківському на Південному Бузі, була бронзова фігурка лева, оздоблена візантійського гатунку червоною емаллю [Хавлюк, 1963. – С. 321. – Рис. 2]. Ажурну сережку пастирського типу знайдено на території металургійного центру поблизу м. Гайворона у тому ж регіоні [Бідзіля, 1963. – С. 123. – Рис. 1]. Дунайські риси мали деякі речі з майстерні у Великих Будках на Сумщині та зображення на кам'яних ливарних формочках з Бернашівки на Середньому Дністрі. В першому випадку то був

уламок фібули (пальчатої) з видовженою ромбічною ніжкою [Горюнова, 1992. – С. 138. – Рис. 1, 1], а в другому – форма для відливання невеликих пальчатих фібул з ромбічною ніжкою та круглих оздоб з хрестоподібним орнаментом [Винокур, Мегей, 1992. – С. 88. – Рис. 7, 1, 5], аналогічного орнаменту на випуклинах зірчатих підвісок пастирсько-візантійського типу.

На Зимнівському городищі, що на Західній Волині, де було сконцентровано ремесло з ювелірної обробки кольорових металів, відливалися деталі поясів. Це пряжки з фігурними геральдичними щитками, геральдичні оздоби поясів (бляшки та наконечники), які датуються другою половиною та останньою чвертю VII ст. Про те, що вони або принаймні частина з них не були дунайським імпортом, засвідчують ливарні пристрої, формочки та майстерні на городищі, котрі пов'язані з місцевою обробкою кольорових металів та срібла [Ауліх, 1972. – С. 55-86]. Там знайдено кістяні шаблони, за якими виготовлялися воскові моделі пряжок та поясних наконечників з антропоморфними рисами [Ауліх, 1972. – С. 85. – Рис. 7, 1, 2]. Як відомо, такі оздоби портупей виникли в Подунав'ї під впливом провінційно-візантійського ремесла [Амброз, 1971. – С. 118]. Тобто, більшість ремісничих осередків VII-VIII ст. з території України, виробляли металеві оздоби провінційно-візантійських зразків.

Особливо цікаві матеріали, що засвідчують відселення слов'ян з Подунав'я, походять з Пастирського городища. Там знайдено кілька сотень ювелірних виробів з міді, бронзи, срібла та золота. З території городища походить кілька скарбів срібних жіночих прикрас. Масовість таких знахідок і наявність багатьох прикрас, виготовлених за однією моделлю, вказує на їхнє місцеве виробництво. Незаперечним доказом цьому є набір інструментів, пов'язаних з ювелірною обробкою кольорових та благородних металів, який було знайдено в 1991 році. Асортимент виявлених там виробів з чорних металів, розмаїтіший за продукцію місцевих дніпровських ковалів. На городищі розчищено кузню з повним набором ковальських інструментів.

Гончарний посуд Пастирського городища характеризується високою якістю, його виготовляли високопрофесійні ремісники на швидкому гончарному колі й випалювали в спеціальних гончарних горнах. На дні деяких горщиків були навіть клейма майстрів. Слід наголосити, що на жодній з територіально та хронологічно близькій Пастирському археологічній пам'ятці немає такої кількості кулястої гончарної кераміки. Ранньо-середньовічні старожитності празько-корчацького,

пеньківського, колочинського типу, типу Сахнівки і Луки-Райковецької представлені ліпним посудом. Лише на фінальній стадії культури Луки-Райковецької з'являються примітивно-гончарні вироби, які нічого спільного не мають з високоякісним гончарним посудом Пастирського городища. Не викликає сумнівів, що пастирська гончарна кераміка бере свої початки в придунайському гончарстві, де безперервна лінія розвитку кулястих горщиків простежується від доби античності до кінця I тисячоліття н.е. [Георгиева, 1960. – С. 365; Михайлов, 1961. – С. 9]. Окрім кулястої форми тулуба, пастирський гончарний посуд з придунайським зближують й орнаментальні мотиви. Це горизонтальні канелюри-фризи, пролощені вертикальні лінії, сіточки та трикутники.

Для з'ясування питання про відселення слов'ян з Подунав'я великий інтерес викликає Харівський скарб, який було знайдено на Сумщині. За його матеріалами видно, як до прикрас візантійського походження (золоті паяні зірчасті підвіски; порожнисті шийні гривни тощо) було долучено оздобу урало-сібірського стилю (предмети кінського спорядження), потім прикраси пастирського типу (платівчаті антропоморфні фібули, браслети з порожнистими кінцями), а вже на Лівобережжі Дніпра – ковані шийні гривни, браслети з розширеними кінцями, які мають прибалтійські витоки [Приходнюк, Хардаев, 1998. – С. 243 - 278].

Отже, пам'ятки VII-VIII ст. типу Пастирського-Харівки, археологічні комплекси яких мають значну кількість провінційно-візантійських рис, підтверджують відселення частини населення Подунав'я. Найвірогідніше, що цей процес був навіть більш масштабним. На прабатьківській території поверталися не лише ремісники, але й рядові общинники. Так, на Пастирському на сьогодні досліджено 49 напівземлянок. Значна їх кількість засвідчує, що належали вони не лише ремісникам, але й іншим категоріям населення. Однак вони не були корінними мешканцями Середньої Наддніпряни. На користь цього можна навести той факт, що в заповненні цих напівземлянок був ліпний, близький до дунайського посуд. В ареалі ж де розташовувалося Пастирське городище, визначальною була біконічна кераміка. Ліпні набори Пастирського найбільш схожі на керамічні комплекси слов'янських старожитностей етапу Сахнівки та ранньосередньовічної кераміки Нижнього Подунав'я, зокрема, знайденої на слов'янських пам'ятках VI-VII ст. на території Північно-Східної Болгарії [Митяев, 1948. – С. 36-51; Вьжарова, 1965. – С. 92-104; Вьжарова, 1976.

– С. 381-384]. Там вона співіснує з високоякісним гончарним посудом кулястих форм. Не слід виключати можливості, що поява на покордонні Дніпровського степу і лісостепу на рубежі VII-VIII ст. старожитностей слов'ян етапу Сахнівки, ліпний керамічний комплекс якого нагадує як посуд ранньої Луки-Райковецької, так і горщики дунайського типу, пов'язана не стільки з впливом племен, що проживали на північ від сахнівського ареалу, скільки з нижньодунайськими впливами. Більше того, сам посуд Луки-Райковецької, який багато орнаментований горизонтальними та хвилястими лініями, найімовірніше, сформувався хоча й на місцевій основі, але під впливом нижньодунайського гончарства. Саме тому він нагадує посуд дунайського типу. Можливо, що становлення горщиків типу Луки-Райковецької на теренах Правобережної України, відбувалося внаслідок впливів переселенців, які збагатили місцеве, примітивніше гончарство надбаннями, здобутими в Подунав'ї.

Приблизно такі самі процеси відбувалися на теренах, розташованих північніше верхів'їв Дунаю, у Словаччині, де слов'яни з посудом празького типу, здолавши Карпатські перевали, освоїли територію до лінії Девінська Нова Вес – Трнава – Нітра. Південніше, аж до Дунаю, осіла людність з дунайським та потисським типом кераміки [Cilinska, 1983. – S. 273]. Поступово слов'яни здобули перевагу над аварами, розчинивши їх в своєму середовищі. У VIII ст. людність з дунайською керамікою поширила свої впливи й на північ, посівши провідне становище серед населення з празьким посудом. “Сьогодні стан досліджень, - пише З.Чілінська, - без сумніву підтверджує вплив, який справили слов'яни, що мешкали в басейні Дунаю, на слов'янські племена, що заселили інші області Словаччини, підтверджується їх внесок в культурне та суспільне життя при формуванні нітрінського надплеменного союзу, що став одним з наріжних каменів Великоморавської держави” [Cilinska, 1983. – S. 276]. Таким чином, в Словаччині простежено провідну роль нижньодунайських слов'ян в формуванні там державності. На теренах України придунайські слов'яни також посіли чільне місце в етнокультурних та соціальних зрушеннях на шляху до появи у східних слов'ян першої в їхній історії держави – Русі-України.

Отже, зіставлення письмових джерел про давніх слов'ян з археологічними матеріалами дозволяє дійти висновку про історизм повідомлення “Повісті минулих літ” про слов'ян у Подунав'ї. Заселення ними північних провінцій Візантії слід пов'язувати з колонізаційними війнами

VI-VII ст., а часткові відселення – з приходом туди болгар на чолі з ханом Аспарухом у 680 році. То була людність, що влилася в антську спільноту, і в якій видатний український історик М. Грушевський вбачав предків українського народу. “В антах маємо предків українських племен”, - писав він [Грушевський, 1991. – С. 177].

Феномен несторівської моделі походження слов'ян, найвірогідніше, пов'язаний з його патріотичним бажанням надати їм більшого істо-

ризму. Дійсно, одне, коли східні слов'яни формувалися на віддалених від Європейської цивілізації територіях Південно-Східної Європи, і зовсім інше – коли вони були вихідцями, а разом з тим й наступниками високої Середземноморсько-Причорноморської цивілізації.

Бажання надати слов'янам більшої історичної ваги знайшло прояв і в тому, що Нестор Літописець, наперекір біблійному тексту, виводить їх від племені Яфетового та 72 біблійних народів.

## ВИСНОВКИ

У Правобережній частині Середньої Наддніпрянщини, на межі лісостепу та степу, поблизу с. Пастирське Смілянського району Черкаської області в ур. Жарище розташоване городище, яке є видатною пам'яткою доби раннього середньовіччя. Перші широкомасштабні розкопки на городищі здійснив у 1898 та 1901 рр. видатний український археолог В. Хвойка. У 1938 р. їх продовжили С. Коршенко та І. Фабріціус, у 1948 та 1955 рр. - М. Брайчевський. У 1990 – 1993, 1995, 1997, 1998 рр. – археологічні дослідження проводилися автором.

Городище було засноване у скіфські часи, але значна кількість виявлених там об'єктів та чимала колекція прикрас із кольорових та благородних металів, виробів із заліза та глиняного посуду відноситься до ранньосередньовічного часу. Ці дуже важливі археологічні матеріали, які тепер зберігаються в музеях Києва, Москви, Львова, Кракова та Черкас довгий час не були належним чином оброблені та введені у науковий обіг. Не дивлячись на це їх широко залучають для характеристики культурного та соціально-економічного розвитку східного слов'янства (М. Брайчевський, А. Сміленко та інші) чи прийшлих хозар або булгар (Д. Березовець, М. Артамонов та інші).

Пастирське городище у плані має грушоподібну форму і займає площу близько 25 га, по периметру його обнесено валом та ровом. Городище розділене на дві нерівні частини р. Сухий Ташлик. Вал на деяких ділянках зберігся на висоту 2-3 м. Південно-західна сторона правобережної частини городища, на площі близько 0,5 га була відгороджена від основної території ще трьома кільцевими лініями валів заввишки 1-1,5 м, які в наші дні вже не існують, але зафіксовані на планах В. Хвойки.

У двох розкопках, закладених на гребенях краще збережених ділянок валів правобережної та лівобережної частин городища, виявлені дерев'яні конструкції скіфських та ранньосередньовічних укріплень. Залишки оборонних споруд другої половини I тис. н.е. простежувалися на вершині валу у вигляді паралельно розташованих ямок діаметром 10-20 см і глибиною до 40 см. Ці

укріплення мали вигляд стіни, спорудженої із двох ліній дерев'яного плоту. Простір між ними був заповнений глинистим замісом, сліди якого помітні у перетині валу.

На Пастирському городищі досліджено близько 50 чотирикутних напівземлянок розмірами від 2,4 x 2,5 м до 3,4 x 3,4 м. Їх основи були заглиблені у ґрунт на 0,5-1,0 м. У цих спорудах переважали печі, але траплялися й напівземлянки із вогнищами або без опалювальних пристроїв. Основи печей вирізані у материковій глині, а верх викладено із каміння.

Наземною спорудою була кузня, яку розкопано на лівобережній частині городища. Від неї зберігся інтенсивний розвал глиняної обмазки довжиною 6 м та шириною 1-3,5 м. У північній його частині розчищено круглу в плані яму діаметром 1,8-1,9 м і глибиною 0,85 м. Поруч простежено місце, де стояв ковальський горн. У північно-східній частині виявлено залізні ковальські інструменти – ковадло, пару молотів, пару кліщів, ножиці для різання металу, зубило, пробійник.

У дев'яності роки минулого століття на правобережній, південно-західній частині городища, в тому місці, де розташовувалися внутрішні вали, простежено та вивчено залишки трьох довгих споруд. Довжина їх розкопаних частин складає 49,5 м, 37 м, 33 м. Ширина котлованів перших двох споруд становила 2,8-3,5 м, а третьої – 2,25-2,40 м. Їхня глибина – 1,1-2,4 м. У південній частині довгої споруди № 1, уздовж однієї із стін, на протязі 17 м. простежено сліди стелажу у вигляді ямок від стояків. На полицях стелажу розміщувалося близько 70 горщиків із зерном (пшениця, просо, горох, жито, сочевиця тощо). При пожежі вони впали на долівку і розбилися.

Заповнення котлованів споруд складалося із прошарків ґрунту із слідами пожежі, у яких траплялося багато знахідок: ліпна та гончарна кераміка, керамічні прясла, металеві фібули, вістря стріл та списа, серп, сокира, тощо. Виявлено також кілька людських кістяків.

При зіставленні розміщення внутрішніх валів, зафіксованих на планах В. Хвойки, із розташуванням та конфігурацією досліджених ділянок трьох

довгих споруд, впадає у вічі, що плани їх розташування майже повністю збігаються. Можливо, що ранньосередньовічні будівничі підпорядкували конфігурацію цих споруд внутрішнім валам, що залишилися від скіфської доби. Не виключено також, що ж ці вали утворилися у ранньосередньовічний час при копанні котлованів довгих споруд. На жаль, на обвалованій площі ніколи не проводилися розкопки. Без їх здійснення важко гадати, чому цю площу було виокремлено від основної території городища. Можливо там був розташований общинний двір, адміністративний чи культовий осередок.

Значна частина археологічних знахідок з Пастирського городища представлена реманентом, пов'язаним із сільськогосподарським та ремісничим виробництвами, промислами та побутом мешканців городища. Переважно це інструменти та пристрої, виготовлені із чорних металів. Нами обліковано понад 80 предметів із заліза. Серед них 4 наральники, 13 серпів, 2 коси-горбуші, 6 теселмотичок, 6 деревообробних сокир, 1 струг, 2 долота, 2 пари ножиців, 1 ложкоріз, 1 клин, багато ножів та шил, меч та шабля, вістря списів та стріл, бойові сокири тощо.

Великий асортимент ковальських виробів та спеціалізована кузня, виявлені при розкопках Пастирського вказують на те, що ковальська справа була там самостійною галуззю виробництва.

З площі городища походить понад 200 металевих виробів прикладного ювелірного мистецтва, що відносяться до періоду раннього середньовіччя. Їх репрезентують фібули, підвіски, наручні браслети, рідше оздобу портупей та кінського спорядження. Іноді такі знахідки концентрувалися у вигляді скарбів.

Пальчаті дніпровські фібули великих розмірів, сформувалися на основі більш ранніх дунайських прототипів, які у свою чергу походять від невеликих застібок із трьома пальцями на напівовальній голівці та ромбічною ніжкою із маскою на кінці. Такі фібули з'явилися у другій половині V ст. Дещо згодом, але теж у другій половині V ст., виникли п'ятипалі фібули типу Аквілея. Саме на їх основі у Подунав'ї було створено найрізноманітніші пальчаті фібули, що набули поширення у Європі у середині VI – наприкінці VII ст.

Більшість західноєвропейських вчених вважають пальчаті фібули виробами готського стилю. І. Вернер висловився на користь їх слов'янської належності. До групи слов'янських відносить такі застібки У.Фідлер, вичленовуючи як германські лише особливі групи фібул із довгою вузькою ніжкою. Ювеліри Придніпров'я модифікували ці

дунайські прототипи, сконструювавши великі фібули довжиною близько 20 см, які зберегли у своїй основі напівовал верхнього та ромбічність нижнього щитків.

Витоки зооморфних та багатоголових ажурних фібул, як і дніпровських пальчатих, простежуються у візантійському прикладному мистецтві. В основі їхнього розвитку були двощиткові дунайські фібули із трикутною голівкою і вузькою подовженою ніжкою. Вони набули поширення у Подунав'ї у другій половині V ст., а їхні гібридні форми побутували і у наступних століттях. До таких, зокрема, належать застібки із Пастирського городища та с. Теремці на Середньому Дністрі. На їх основі у Середньому Подніпров'ї виникли багатоголові ажурні фібули та двоголові застібки із ніжкою, оформленою у вигляді геральдичного щитка. Похідними від них стали фібули з двома плоскими щитками. Місцевими майстрами було сконструйовано двоплатівчаті антропоморфні фібули, які представлені на наших територіях кількома більш-менш стилізованими різновидами.

Пастирські підвіски та ковані із розширеними кінцями браслети, теж беруть свої витoki у візантійському ювелірному мистецтві. Зірчасті підвіски, виготовлені із спаяних між собою окремих деталей, з'являються у VI ст. на території Сицилії. На основі цих підвісок, у VII ст. у Подунав'ї виникають ливарної роботи прикраси із зірчастим відростком. В останній чверті VII – середині VIII ст. такі відлиті за восковою моделлю підвіски набули поширення у Середній Наддніпрянщині, де вони зазнали певної модифікацій. Зокрема, змінилося оформлення нижньої частини дужки, яка стала вужчою ніж у дунайських прототипів. Проте, на Пастирському городищі іноді трапляються і зірчасті підвіски, паяні з окремих частин ливарної роботи, а також порожністі прикраси, виготовлені із штампованих деталей.

Показово, що на Пастирському городищі, незважаючи на його близьке розташування до степу, відсутні типові кочівницькі металеві прикраси. Знайдені на городищі деталі кінської вузди із серцеподібною символікою, а також із зображенням характерного для мадяр трилисника вказують найімовірніше не на присутність кочовиків серед мешканців городища, а на їх участь у погромі Пастирського. У декоративно-прикладному мистецтві Пастирського також майже відсутні риси, притаманні ранньосередньовічному населенню північноєвропейського регіону. Навіть дві шийні гривни із круглого срібного дроту, що походять з Прибалтики, мешканцями городища використовувалися не за призначенням, їх було

перероблено на наручні браслети. Мазуро-германські фібули, що мабуть випадково опинилися на Пастирському, теж потрапили до металевого лому, призначеного для переплавки.

Пальчасті, зооморфні та багатоголові ажурні фібули, як і інші металеві ювелірні вироби, що їх супроводжують, відносять до другої чверті або середини та кінця VII ст. Деякі із таких фібул є у лісостепових скарбах мартинівського типу та на пізньопеньківських пам'ятках, що датуються другою половиною VII ст. Натомість, у лісостепових скарбах відсутні антропоморфні фібули, які є у пізніших дніпровських скарбах першої половини VIII ст. із Самгородка, Зайцевого, Харівки, де вони співіснують із литими та паяно-штампованими підвісками, браслетами із розширеними порожнистими кінцями та іншим.

Здавалося б, що у Придніпров'ї, як і на Пастирському городищі, проступають два хронологічні шари таких знахідок. Один із пальчастими, зооморфними та багатоголовими ажурними фібулами, другий - з антропоморфними застібками, підвісками та браслетами із порожнистими кінцями. Однак нездоланної хронологічної перепони між цими двома комплексами не існувало. Зокрема, типові для другої групи наборів литі та штамповані підвіски пастирського типу були у пізньопеньківських об'єктах із Семенок, Гайворона та Задонецького. Натомість, притаманну для першої групи старожитностей багатоголову ажурну фібулу виявлено у одній із катакомб на Старосалтівському могильнику, що датується серединою VIII ст. Багато голова ажурна фібула була також серед пеньківських матеріалів із Великої Андрусівки у Потясминні. Уламок пальчатої фібули знайдено у похованні VIII ст. на Скалистинському могильнику в Криму.

Отже, можна вважати, що на певному відтинку часу пальчасті, зооморфні і багатоголові ажурні фібули вироблялися та були у вжитку разом із антропоморфними застібками та іншими прикрасами наступної другої групи дніпровських старожитностей. Усе це та присутність сильно потертих пальчастих фібул у заповненнях об'єктів Пастирського є свідченням тому, що вони доживають до часу загибелі городища. На Пастирському їх використовували не лише у кінці VII, але й у першій половині VIII ст. Мабуть, десь на зламі VII-VIII ст. з'являються литі та ковані антропоморфні фібули.

Дуже цікавими є керамічні набори Пастирського городища, які представлені ліпним та гончарним посудом. Ліплений від руки кухонний посуд репрезентують вироби середніх розмірів сірого, коричневого, чорно-коричневого кольору із

горбкуватою поверхнею і домішками шамоту, піску, слюди у глиняному тісті. Найчастіше трапляються приземкуваті та стрункі вироби, з відігнутими назвни вінцями, у яких максимальне розширення припадає на верхню третину чи середину висоти тулуба. Є також стрункі горщики з конічним тулубом, кулястими чи реберчастими боками. Дуже рідко трапляються глиняні сковороди. Ліпний посуд Пастирського типологічно наближається до придніпровських керамічних наборів етапу Сахнівки, які, у свою чергу, нагадують посуд ранньої Луки-Райковецької та ліпну слов'янську кераміку третьої чверті I тис. н. е. з Подунав'я.

Пастирський високоякісний гончарний посуд формувався на швидкому крузі і випалювався у гончарних горнах. У об'єктах він присутній майже в однаковій кількості з ліпною керамікою. Серед гончарної кераміки переважають горщики кулястих форм із максимальним розширенням тулуба посередині або у верхній третині висоти. Їх сіру, чорну чи брунатну поверхню прикрашають врізані та пролощені лінії, зигзаги, сіточки тощо. Досить часто центральну частину тулуба оздоблено смужкою із прямих та хвилястих ліній, трикутників та іншого. Схожі за формою та орнаментациєю посудини з лощеною поверхнею були поширені у Подунав'ї та на Балканах у другій половині I тис. н. е. Значно рідше на Пастирському зустрічаються гончарні глеки та миски.

Деякі болгарські дослідники вважають, що у північно-східну частину Балканського півострова та у Нижнє Подунав'я округлободі гончарні горщики потрапили із Середньої Наддніпрянщини, де вони мали салтівське (за Д. Березовцем та М. Артамонвим) чи черняхівське (за М. Брайчевським) походження.

Однак, зауважимо, що кулясті горщики Пастирського городища відмінні від досить різноманітного за формами салтівського посуду. Вже одне це ставить під сумнів салтівську лінію їх походження. Додамо, що гончарі Пастирського працювали у досалтівські часи, а отже салтівська кераміка не могла слугувати для них прототипом.

Схожість гончарних кулястих черняхівських та пастирських горщиків теж не може слугувати аргументом на користь їх місцевого розвитку. Нагадаємо, що між часом існування черняхівської спільноти та функціонуванням Пастирського городища простежується хронологічна лакуна у кілька століть. Натомість, на Балканах та у Подунав'ї такий посуд виготовлявся безперервно від пізньоримського часу аж до кінця I тис. н.е. Саме звідти ця технологія була занесена у Наддніпрянщину.

Кулясті, сформовані на крузі горщики з лискованим лінійним та хвилястим орнаментом, які побутували у нижньодунайської людності, мають свої витoki у римському гончарстві. Слід додати, що їх прототипи на дунайському лімесі з'явилися ще у дочерняхівські часи. Йдеться про кулясті горщики сіро-коричневого кольору із поховань середини I ст. н.е., що досліджувалися поруч із римським табором Вормс у Німеччині. У римському таборі з Карнунтума в Австрії, у шарах часів Траяна (98-117 рр.) також виявлено круглобокi гончарні горщики середніх розмірів сірого кольору, які побутували там до IV ст.

Витoki орнаментациі цього посуду дехто вбачає у традиціях аланського гончарства, які ніби то було занесено у Подунав'я наприкінці VII ст. протоболгарами. Однак, схожий лощений та врізаний орнамент у вигляді прямих та хвилястих ліній, сіточок, дерева життя та іншого трапляється значно раніше на пізньоримському посуді у Подунав'ї. Тобто, гончарні горщики пастирського гатунку походять від провінційно-римського гончарства, тому витoki гончарного виробництва на Пастирському городищі слід вбачати у ремісничих традиціях Подунав'я, коріння яких там сягає пізньоримської доби. Підкреслимо, що фахівці твердо переконані в існуванні спадкоємності у виготовленні пізньоримського та ранньовізантійського посуду на Балканах та Подунав'ї. За матеріалами із Ятруса простежено, що 13,5 % кераміки VII-IX ст. там належать до форм місцевої традиції, що зберігалася як при слов'янах, так і при болгарях.

За археологічними матеріалами, які піддаються вузькому датуванню, час існування Пастирського ремісничого осередку можна визначити між останньою чвертю чи серединою VII - серединою VIII ст. Нетривале життя на ньому засвідчується тим, що на лівобережній, густо забудованій частині городища, немає випадків перекривання напівземлянок одна одною. Усі вони належать до одного будівельного періоду.

Не викликає сумнівів, що більшість археологічних матеріалів з Пастирського бере свої витoki у матеріальній культурі Балканського півострова та Подунав'я. То не були опосередковані запозичення слов'янською людністю художніх стилів та передових технологій. Концентрація виробництва і високий професіоналізм гончарів, ковалів та ювелірів Пастирського вказують на те, що ремісничі навички вони принесли у Придніпров'я із Подунав'я.

Пастирське городище за доби початків середньовіччя було укріпленим обцинним ремісничим

осередком, на якому працювали високопрофесійні ковалі, ювеліри та гончарі, що забезпечували своєю продукцією слов'янську людність Середньої Наддніпряни та інших регіонів. Їхні ювелірні вироби досягали навіть Кримського півострова.

Природно, що усі жителі Пастирського городища (щонайменше 300 людей) не могли бути зайнятими виключно у ремісничому виробництві. З цієї кількості мешканців потрібно виключити непродуктивну частину населення. Це діти та люди похилого віку, які складали приблизно дві третини від загальної кількості мешканців городища. Значне поповнення м'ясної та молочної продукції забезпечувалося за рахунок приселищного скотарства. Принагідно нагадаємо, що склад пастирського стада, в якому помітні переважання свиней і великий відсоток овець та кіз, а також присутність високопородистої великої рогатої худоби, не має аналогій серед слов'янських пам'яток Середнього Подніпров'я. Специфічним був й набір зернових культур. Поряд з типовим для тогочасної території України переважанням серед злаків проса звичайного та півчастих ячменю та пшениці (переважно двозернянки), простежено значну концентрацію не типових для нашої території культур – голозерної м'якої пшениці та сочевиці. Такий склад культурних рослин був більш притаманним для ранньосередньовічного землеробства племен, що проживали у ті часи південніше від території України – на землях Греції, Болгарії, Румунії, Угорщини.

У нас немає даних про те, скільки сільськогосподарської продукції можна було отримати за вироби пастирських майстрів (гончарів, ювелірів, ковалів), але її було недостатньо для забезпечення життєдіяльності усього населення городища. Окрім того, немає переконаності у тому, що уся виготовлена на Пастирському реміснича продукція легко збувалася серед сільських обцинників. Якби це було так, то на самому городищі не спостерігалася б така висока концентрація ремісничих виробів. Скупчення кількох сотень високоякісних гончарних, ювелірних та ковальських зразків, можуть вказувати на те, що існували проблеми з їх збутом. Ми не виключаємо, що надходження продукції пастирських ювелірів до Криму було викликане проблемами з місцевим середньодніпровським ринком, який не був в змозі забезпечити реалізацію усієї продукції як пастирських, так і інших місцевих ремісників. Тому не буде перебільшенням твердження про те, що значна частина мешканців Пастирського городища займалися не ремеслом, а сільськогосподарським виробництвом. Найімовірніше, що пастирське обцинне ремесло, переважно



було сезонним. Більшість гончарів, ювелірів та ковалів частково займалися і сільськогосподарським виробництвом.

Аналіз археологічних та історичних джерел заставляє констатувати, що Пастирське городище не могло бути центром слов'янської округи чи племінним осередком. Розташування Пастирського на межі зі степом, на території ще не освоєній слов'янами, вказує на те, що прибульці не зуміли укорінитися серед місцевої слов'янської людності і були змушені поселитися на вільних, але небезпечних, з огляду на сусідство з кочовиками, землях.

При розкопках сліди погромів та пожежі простежувалися у всіх без винятку об'єктах, а у багатьох - знайдено кістяки старих чоловіків, жінок

та дітей. Відсутність решток молодих чоловіків, та обмаль речей чоловічих ладунків, кінського спорядження та озброєння може вказувати на те, що молоді люди, які були й воїнами, загинули за межами городища вийшовши на двобій із ворогом.

Найімовірніше, що Пастирське городище розгромили та пограбували хозари, військова ініціатива яких до середини VIII ст. була скута війнами із арабами на Кавказі. Після відходу звідти основних сил арабів на чолі із Мерваном до Дамаска, хозари розгорнули активні військові дії проти слов'ян. Внаслідок цього поляни, сіверяни та інші східнослов'янські племена почали сплачувати данину хозарам. Одними із перших постраждали мешканці Пастирського городища, яке відтоді припинило своє існування.

## CONCLUSION

Pastyrskye hillfort – an outstanding historical site of the Early Middle Ages – is located in a right-bank part of the Middle Dnieper region, at the border of forest-steppe and steppe zones, in location Zharysche near Pastyrskye village (Smila region, Cherkasy oblast). In 1898 and 1901, the first large-scale excavations at the hillfort were carried out by V. Khvoyka the well-known Ukrainian archaeologist. In 1938, archaeological works were resumed by S. Korshenko and I. Fabritsius, and then, in 1948 and 1955, M. Braychevsky continued the excavations. In 1990–1993, 1995, 1997, and 1998, the hillfort was archaeologically investigated by the author.

Although the hillfort was established at the Scythian times, significant number of the objects revealed and a considerable collection of the trappings made of the non-ferrous and noble metals, iron wares, and clay utensils date back to the Early Middle Ages. Being kept in the museums of Kyiv, Moscow, Lviv, Krakow and Cherkasy the very important bulk of archaeological materials, unfortunately, was not processed properly, nor was it put into a scientific use. Nevertheless, investigators widely use the materials to characterize the cultural, social and economic development of the East Slavs (M. Braichevsky, A. Smilenko and others) and immigrated Khazars or Bulgars (D. Berezovets, M. Artamonov and others).

Pastyrskye hillfort is pear-shaped in plan view; being enclosed with rampart and ditch it covers a territory of about 25 hectares. The Sukhyi Tashlyk river divides it into two unequal parts. Some sections of the rampart remain at two to three meters high. The southwest area of a right bank part of the hillfort covers a territory of about 0.5 hectares being separated from the main territory by another three ring-shaped lines of the rampart of 1 to 1.5 m high (nothing remained of these lines of rampart; however, they are marked on V. Khvoika's maps).

Remnants of wooden constructions of the Scythian and Early Medieval fortifications were investigated in two sites on the right- and left-bank parts of the hillfort on the ridges of those parts of the ramparts, which have remained better. The remainders of fortifications dated to the second half of the 1<sup>st</sup> millennium A.D. were

observed on the top of the rampart in a form of parallel located pits 10 to 20 centimetres in diameter and up to 40 centimetres in depth. The fortifications remains in a form of a wall built of two lines of a wooden fence with the space between them, apparently, filled by a clay mix, the vestige of which was observed in a cut-set of the rampart.

About 50 quadrangular semi-subterranean dwellings with a size from 2.4\*2.5 m to 3.4\*3.4 m were investigated at Pastyrskye hillfort. Their bases were deepened into the ground for 0.5-1.0 m. Although a majority of these structures contained stoves, some of them contained firesides; there were also constructions without heating places. Typically, the basis of such stove was indented in subsoil clay while the top was made of stones.

A forge excavated at the left-bank part of the hillfort was a terraneous building. It was represented by a large (6 m at length and 1 to 3.5 m widthway) bulk of deposited puddle. A roundshaped pit 1.8 to 1.9 m in diameter and 0.85 m in depth has been investigated in the northern part of the forge, next to the place, where a forging furnace was situated. The iron blacksmith tools – an anvil, a couple of sledge-hammers, a couple of smith's tongs, the shears for a metal, a chisel and a piercer - were found in the northeast part of the forge.

In the due course of the 1990s, the remainders of three long structures were investigated in the right-bank and southwest parts of the hillfort, where the internal ramparts were situated. The length of their excavated parts was more than 49.5 m, 37 m, and 33 m respectively. A width of the trenches of the first two structures was 2.8 to 3.5 m, and the third one – 2.25 to 2.40 m. Their depth was 1.1 to 2.4 m. Remnants of a shelving in a form of the holes from the pillars were investigated for a space of 17 m in a southern part of long structure 1, along one of the walls. It seems that about 70 jugs with grain (wheat, millet, peas, rye, lentil, etc.) were situated there (they were dropped to the floor and broke in a fire). A filling of the structures consisted of the ground layers, which contained the remnants of the fire and a lot of finds: moulded ware and a pottery, ceramic spen-wheels, metal fibulas, arrow-heads and

spear-head, sickle, and axe, etc. Also, several human skeletons were investigated there.

Comparative analysis of the internal ramparts marked on V. Khvoika's maps and a configuration of the three long structures investigated showed a coincidence of the plans. Perhaps, the Early Medieval constructors have subordinated their configuration to the internal ramparts of the Scythian times, or these ramparts appeared in the Early Middle Ages while digging of the trenches of the long structures. Unfortunately, the excavations have never been made at the territory inside the ramparts. Without the excavations, it is hard to answer the question of why this area was separated from the main territory of the hillfort. Community area, administrative or cult centre might be there.

Significant part of archaeological finds from Pastyrsk hillfort is represented by the tools related to agricultural production and craftsmen's products, the crafts and a way of life of the hillfort inhabitants. These are mainly the tools and devices made from black metals. We investigated more than 80 items, made of iron, such as 4 tips, 13 sickles, 2 sickle-shaped scythes, 6 adzes-mattocks, 6 woodworking axes, 1 plane, 2 chisels, 2 pairs of scissors, 1 spoon-chopper, 1 wedge, a plenty of knives and awls, a sword and a sabre, the heads of the spears and arrows, and a battle-axe, etc.

A large assortment of the blacksmith products and a specialized forge, which were found in Pastyrsk hillfort, denotes that a blacksmithing was an independent field of production there.

Over 200 metal goods of an applied jeweller's art come from the hillfort. They are represented by the fibulas, pendants, wrist bracelets and (occasionally) the adornments of sword-knots and horse harness. Sometimes such finds were concentrated like treasures.

The large-size palmate Dnieper-region fibulas have been formed on the basis of the earlier Danube-region prototypes that, in their turn, come from the small fasteners with three "fingers" at a semi-oval head and a diamond-shaped leg with a mask on a tip. Such fibulas appeared in the second half of the 5<sup>th</sup> century. Slightly later, but also in the second half of the 5<sup>th</sup> century, the five-finger fibulas of the Akvileya type appeared, on a basis of which a great variety of palmate fibulas were created in the Danube region. They spread in Europe in the middle of the 6<sup>th</sup> – the end of the 7<sup>th</sup> centuries.

The majority of the Western-European scientists consider them as the products of the Gothic style. I. Verner attributed them to Slavonic tribes. U. Fidler refers such fasteners to the Slavonic group, distinguishing the special groups of fibulas with a long and

narrow leg as the German ones. The Dnieper-region jewellers modified these Danube-region prototypes while constructing the large fibulas about 20 centimetres lengthwise, which have kept at their basis a semi-oval of an upper and a diamond-shape of a lower shield.

The origins of the zoomorphic and multihead tracery fibulas, as well as of the Dnieper-region palmate ones, are observed in the Byzantine applied art. They originated from the two-shield Danube-region fibulas with a three-cornered head and a narrow elongated leg. They spread over the Danube region in the second half of the 5<sup>th</sup> century, and their hybrid forms were used during the next centuries as well. Particularly, a fastener from Pastyrsk hillfort and the Teremtsi village in the Middle Dniester region belongs to such type. On the basis of them, the multihead tracery fibulas and the double-headed fasteners with a leg in a shape of a heraldic shield, have appeared in the Middle Dnieper region. The fibulas with two flat shields become the derivatives from them. Local craftsmen produced the bisected anthropomorphic fibulas, which are represented in our territories with several more or less conventionalised versions.

Moreover, pendants and wrought bracelets with the widened tips from Pastyrsk originated in the Byzantine jeweller's art. The star-like pendants, made of the separate details that are soldered with each other, appeared in the 6<sup>th</sup> century at the territory of Sicily. In the 7<sup>th</sup> century, on the basis of these pendants, the moulded trappings with a star-like appendix appeared in the Danube region. In the last quarter of the 7<sup>th</sup> – middle of the 8<sup>th</sup> century, such pendants moulded by a waxen model, spread over the Middle Dnieper region, where they were exposed to certain modification, particularly, in design of the bottom part of a shaft-bow; it became narrower, than the bottom part of their prototypes from Danube region. However, there were occasional finds of star-like pendants soldered from the separate details of the moulded handicrafts and the hollow trappings, made of the extruded details, in Pastyrsk hillfort.

It is very indicative, that the typical nomad metal trappings were absent in Pastyrsk, although the hillfort was situated close to steppe zone. Details of a horse bridle with heart-shaped symbols that were found in the hillfort, as well as the bridle with trefoil symbols, which is characteristic for the Magyars, indicated rather participation of the nomads in the extermination of Pastyrsk's inhabitants than a presence of the nomads among the inhabitants of the hillfort. Moreover, the excavation in Pastyrsk presented no features

characteristic for the Early Medieval population of the North European region. The inhabitants of the hillfort even used the neck hryvnyas made of a round silver wire and originated from Baltic in a way another than usual; they refashioned the hryvnyas into the wrist bracelets. Mazur-German fibulas (occasional finds in Pastyrsk hillfort) have also been referred to a scrap-metal intended for a re-melting.

Palmate, zoomorphic and multi-head tracery fibulas, as well as the accompanying other metal jewellery, are referred to the second quarter or the middle and the end of the 7<sup>th</sup> century. Some of such fibulas are present in the forest-steppe Martynivsky type treasures and in the sites of the Late Penkivka culture dated to the second half of the 7<sup>th</sup> century. However, there are no anthropomorphic fibulas in the forest-steppe sites, though they are present in the later Dnieper-region treasures of the first half of the 8<sup>th</sup> century – Samgorodok, Zaytseve, Kharivka, in which they co-exist with the moulded and soldered-extruded pendants, and bracelets with the widened hollow tips, etc.

It seemed that (similarly to the Pastyrsk hillfort) the Dnieper region should have witnessed two chronological layers of such finds: the first one that contained the palmate, zoomorphic and multi-head tracery fibulas, the second one that contained the anthropomorphic fasteners, pendants and bracelets with the hollow tips. However, there was not a chronological gap between these two complexes. Particularly, the moulded and extruded-soldered pendants of the Pastyrsk type – typical for the second group of sets - were presented in such sites of the Late Pen'kivka culture as Semenky, Gaivoron and Zadonetske. On the contrary, the multi-head tracery fibula - typical for the first group of antiquities – was found in one of the catacombs on the Starosaltivsky burial ground dated to the mid 8<sup>th</sup> century. Multi-head tracery fibula was also found among the Pen'kivka culture materials from Velyka Andrusivka in the Tiasmyn region. A piece of a palmate fibula has been found in the burial of the 8<sup>th</sup> century at the Skalystynsky burial ground in Crimea.

Thus, it should be noted that, at a certain period of time, palmate, zoomorphic and multi-head tracery fibulas were produced and used together with the anthropomorphic fasteners and another trappings of the following second group of the Dnieper-region antiquities. All the mentioned above and a presence of the vastly worn palmate fibulas in the objects of Pastyrsk underpin the fact that they were in use until the downfall of the settlement. They were used there at the end of the 7<sup>th</sup> century and in the first half of the 8<sup>th</sup> century. It seems that the production of moulded and

wrought anthropomorphic fibulas started somewhere at the turn of the 7<sup>th</sup>-8<sup>th</sup> centuries.

The ceramic kits of Pastyrsk hillfort, which are represented by moulded ware and pottery, are of importance for researchers. The middle-size goods of grey, brown, black-brown colour with the gibbous surface and chamotte, sand, mica impurities in a clay paste represent the hand-moulded kitchen utensils. The most of them are stocky and slim with maximal widening in an upper third or the middle of a trunk's height. Their aureoles are deflected outside. Also, the slim pots with conic trunk, round or ribbed sides are present. Clay frying pans represent a category of occasional finds. In terms of typology the hand-moulded utensils of Pastyrsk is close to the Dniester region ceramic kits of the Sakhnivka stage, which, in their turn, resemble the utensils of the early stage of Luka-Raikovetska and moulded Slavonic ceramic of the Danube region of the third quarter of the 1<sup>st</sup> millennium A.D.

High-quality pottery from Pastyrsk was formed on a fast potter's wheel and baked in the potter's furnaces. The share of the high-quality pottery is approximately the same as the share of the hand-moulded utensils. The round-shaped pots with a maximal trunk widening in the middle or in an upper third of their height prevail. Their grey, black or dappled surface is adorned with the incut and polished lines, zigzags, and grids, etc. Rather frequently, a central part of a trunk is ornamented with a stripe of the straight and wavy lines, and triangles, etc. Similarly shaped and ornamented vessels with a polished surface were spread in the Danube region and Balkan Peninsula in the second half of the 1<sup>st</sup> millennium A.D. The finds of jugs and dishes Pastyrsk were rare.

Some Bulgarian researchers consider the round-sided pots to be the pottery that come to the northeast part of the Balkan Peninsula and the Lower Danube region from the Middle Dnieper region, where they have had a Saltiv (according to D. Berezovets and M. Artamonov) or Cherniakhiv (according to M. Braichevsky) origin.

However, it should be noted that the round-shaped pots of Pastyrsk hillfort differ from the Saltiv utensils (that were diversified by their shape). Taking into account this fact one can doubt a Saltiv line of their origin. Moreover, the hillfort's potters worked in a pre-Saltiv time, and consequently Saltiv ceramics could not become a prototype for them.

A similarity of the round-shaped pots from Cherniakhiv to those ones from Pastyrsk fails to argue their local

development because of the several-century chronological gap between the existence of the Cherniakhiv community and functioning of Pastysrke hillfort. At the same time, such utensils were produced uninterruptedly from the Late Roman time until the end of the 1<sup>st</sup> millennium A.D. in the Balkan Peninsula and Danube region. That was exactly the place this technology expanded to the Dnieper region.

Round-shaped, formed at a potter's wheel, pots with a polished linear and wavy ornament, which were in use in the Lower Danube region, originated in Roman pottery. Furthermore, their prototypes appeared on the Danubian limes in the pre-Cherniakhiv times. What are meant here are the round-shaped taupe coloured pots from the burials of the mid 1<sup>st</sup> century investigated near the Roman camp Vorms in Germany. Moreover, the round-shaped middle-size grey coloured pottery pots, which were in use there until the 4<sup>th</sup> century, were found in the Roman camp of Karnuntum in Austria, in the layers of the Trajan times (98-117 A.D.).

Some researchers believe that the ornaments on these utensils originated in the traditions of the Alan pottery, which allegedly were introduced into the Danube region by the proto-Bulgarians at the end of the 7<sup>th</sup> century. However, one can see the similar polished and incut ornament in the form of the straight and wavy lines, grids, and trees of life, etc. on the Late Roman utensils in the Danube region. That is the pots of the Pastysrke type originated in the Provincial-Roman pottery. Thus, the pottery production in Pastysrke hillfort was a result of the handicraft traditions of the Danube region rooted in the Late-Roman period. It should be emphasized that specialists are convinced thoroughly of a heredity between the production of the Late-Roman utensils and the production of the Early- Byzantine utensils in the Balkan Peninsula and Danube region. Analysis of materials from Yatrus shows that 13.5% of a ceramics of the 7<sup>th</sup>-9<sup>th</sup> centuries were produced in accordance with local tradition characteristic for both the Slavs and the Bulgarians.

The narrowly dateable archaeological materials open up the possibility to define the period of existence of the handicraft centre in Pastysrke hillfort: the last quarter or the mid 7<sup>th</sup> century – the mid 8<sup>th</sup> century. Underpinning this thesis is the fact that even on the left-bank, i.e. densely built-up area of the hillfort, none semi-subterranean dwelling overlaps the other. All these dwellings belong to the same building period.

Undoubtedly, a majority of archaeological materials from Pastysrke originated in material culture of the Balkan Peninsula and the Danube region. This was not mere imitation of the artistic styles and the advanced

technologies by the Slavonic population. High concentration of production and high professionalism of the potters, smiths and jewellers of Pastysrke testify that the craftsmen brought the handicraft skills from the Danube region to the Dnieper region.

At the beginning of the Middle Ages, Pastysrke hillfort was a fortified handicraft centre of a community, where the highly professional potters, smiths and jewellers worked distributing their products to the Slavonic population of the Middle Dnieper region and some other regions. The jewellery produced in Pastysrke reached even the Crimean Peninsula.

Naturally, all inhabitants of Pastysrke hillfort (300 persons at least) could not be involved in the handicraft industry. A significant unproductive part of the population (kids and elderly people – approximately two third part of total number of the population of the hillfort) should have been excluded from the involved category of the inhabitants. Outskirts cattlebreeding produced a significant share of meat and milk goods. Analysis of bones of domestic animals from Pastysrke hillfort (carried out by Oleh Zhuravlyov, Candidate degree in History) shows that domestic animals were presented mostly by pigs (31%), horned cattle (28%), small horned cattle (26%), horses (9%), dogs (6%). Composition of Pastysrke's herd (domination of pig-breeding, a large share of the sheep and goats, and a presence of the high-pedigree large horned cattle) has no analogy among the Slavonic sites of the Middle Dnieper region. The cereals used by Pastysrke's inhabitants was also of specific nature. G. O. Pashkevych, Doctor degree in Biology, defined 12 kinds of grain crops cultivated by the inhabitants of Pastysrke hillfort (millet, lentil, membranous barley, wheat naked soft and wheat membranous – emmer, emmer, spelt, rye, hemp, peas). Domination of millet regular and barley membranous, and wheat membranous (mainly double-grainy) – typical for the territory of Ukraine at that time – was accompanied with a significant concentration of naked soft wheat and lentil that are not characteristic for our territory. Such structure of the cultivated plants was more typical for the Early-Medieval agriculture of the tribes that lived to the south from the territory of Ukraine – at the territories of Greece, Bulgaria, Romania, and Hungary.

There is no information about a quantity of the agricultural production that could be obtained in exchange for the goods produced by Pastysrke's craftsmen (potters, jewellers, smiths), but it was not enough to maintain the activity of all the inhabitants. Moreover, it seems that the process of selling goods produced in the hillfort to the rural population was not

easy. Otherwise, a level of concentration of handicraft production in the hillfort would not be so high as the excavation showed. Concentration of several hundreds high-quality pottery, jewellery and smith's patterns might indicate the problems with their selling. It is quite possible that the finds of samples of production of Pastyrskе's jewellers in Crimea testify to the problems with the Middle Dnieper region market, which could not provoke a demand for all goods from Pastyrskе and other local handicraft centres. Therefore, it may be said without exaggeration, that a significant part of the inhabitants of Pastyrskе was engaged rather in agriculture than in handicraft. Community handicraft in Pastyrskе hillfort appeared to be of seasonal nature. The majority of the potters, jewellers, smiths was partially engaged in agriculture.

Analysis of the archaeological and historical sources shows that Pastyrskе hillfort was not a centre of the Slavonic district, nor was it a tribal centre. A location of Pastyrskе at a steppe border – at the non-Slavonic territory – testifies to the fact that failing to strike roots among the local Slavonic population the newcomers have had to settle at the uninhabited, although the

dangerous (because of the vicinity of the nomads) territories.

The excavations revealed the signs of riots and fires in all the objects of the hillfort. Skeletons of the old men, women and kids were found in many of the objects. The absence of the remainders of the young men and a small number of the things of the men's munitions, horse equipment and an armament may testify to the fact that the young men – hillfort's defenders – perished outside the hillfort fighting against invaders.

The most probably, Pastyrskе hillfort was smashed and sacked by Khazars, whose military initiative was constrained by wars with the Arabs in the Caucasus until the mid 8<sup>th</sup> century. After a withdrawal of the main Arabian military forces, headed by Mervan, for Damascus, the Khazars initiative was unshackled so that they began active military actions against the Slavs. As a result, the Polians, Siverians and other eastern Slavonic tribes were forced to pay a tribute to the Khazars. The inhabitants of Pastyrskе hillfort were one of the first who suffered from Khazars invasion.

**Олег Приходнюк**

## **ЗАКЛЮЧЕНИЕ**

В Правобережной части Среднего Приднепровья на границе лесостепи и степи, вблизи с. Пастырское Смелянского района Черкасской области в ур. Жарище расположено городище, которое является выдающимся памятником раннего средневековья. Первые широкомасштабные раскопки памятника провёл в 1898 и 1901 гг. выдающийся украинский археолог В. Хвойка. В 1938 г. их продолжили С. Коршенко и И. Фабрициус, в 1948 и 1955 гг. – М. Брайчевский. В 1990-1993, 1995, 1997, 1998 гг. – археологические исследования проводились автором.

Пастырское городище было основано в скифское время, но значительная часть выявленных там объектов и большая коллекция украшений из цветных и благородных металлов, изделий из железа и глиняной посуды относятся к раннесредневековому времени. Эти очень важные археологические материалы, которые теперь хранятся в музеях Киева, Москвы, Львова, Кракова и Черкасс, к сожалению, не были надлежащим образом обработаны и введены в научный оборот. Не смотря на это они широко используются для характеристики культурного и социально-экономического развития восточных

славян (М. Брайчевский, А. Смиленко и др.) или пришлых хазар или болгар (Д. Березовец, М. Артамонов и др.).

Пастырское городище имеет в плане грушевидную форму и занимает площадь около 25 га, по периметру оно окружено валом и рвом. Городище разделено р. Сухой Ташлык на две неравные части. Вал на некоторых участках сохранился на высоту 2-3 м. Юго-западная сторона правобережной части городища, на площади около 0,5 га была отгорожена от основной территории ещё тремя кольцевыми линиями валов высотой 1-1,5 м, которые в наши дни уже не существуют, но зафиксированы на планах В. Хвойки.

В двух раскопах, заложенных на гребнях наиболее сохранившихся участков валов правобережной и левобережной частей городища, выявлены деревянные конструкции скифских и раннесредневековых укреплений. Остатки оборонных сооружений второй половины I тыс. н.э. прослеживались на вершине вала в виде параллельно расположенных ямок диаметром 10-20 см. глубиной до 40 см. Эти укрепления имели вид стены, сооружённой из двух линий деревянного плота. Пространство между ними было заполнено

глинистым замесом, следы которого прослеживаются в разрезе вала.

На Пастырском городище исследовано около 50 четырёхугольных полуземлянок размерами от 2,4 x 2,5 м до 3,4 x 3,4 м. Их основы углублены в грунт на 0,5-1 м. В этих сооружениях преобладали печи, но были и полуземлянки с очагами или без обогревательных устройств. Основания печей вырезались в материковой глине, а верх выкладывали из камней.

Наземным сооружением была кузница, открытая на левобережной части городища. От неё сохранился интенсивный развал глиняной обмазки длиной 6 м и шириной 1-3,5 м. В северной его части расчищено круглую в плане яму диаметром 1,8-1,9 м и глубиной 0,85 м. Рядом прослежено место, где стоял кузнечный горн. В северо-восточной части найдены железные кузнечные инструменты – наковальня, пара молотов, пара клещей, ножницы для резки металла, зубило, пробойник.

В девяностых годах прошлого столетия в правобережной, юго-западной части городища, в том месте, где располагались внутренние валы, прослежены и исследованы остатки трех длинных сооружений. Постройки не были раскопаны полностью. Длина их исследованных частей составляет 49,5 м, 37 м, 33 м. Ширина котлованов первых двух сооружений была 2,8-3,5 м, а третьего – 2,25-2,40 м. Их глубина – 1,1-2,4 м. В южной части длинного сооружения № 1, вдоль одной из стен, на протяжении 17 м, выявлены следы стеллажа в виде ямок от стояков. На полках стеллажа размещались около 70 горшков с зерном (пшеница, просо, горох, рожь, чечевица и т.д.). При пожаре они упали на пол и разбились.

Заполнения котлованов сооружений состояло из прослойки грунта со следами пожара, в которых попадалось много находок: лепная и гончарная керамика, керамические прясла, металлические фибулы, наконечники стрел и копья, серп, топор и др. Найдено также несколько человеческих скелетов.

При сопоставлении размещения внутренних валов, зафиксированных на планах В. Хвойки, с расположением и конфигурацией исследованных участков трёх длинных сооружений, бросается в глаза, что планы их расположения почти полностью совпадают. Возможно, что раннесредневековые строители подчинили конфигурацию этих сооружений внутренним валам, которые остались от скифского времени. Не исключено также, что сами эти валы образовались в раннесредневековое время при копании котлованов длинных сооружений. К сожалению, на обвалованной площади никогда

не проводились раскопки. Без их осуществления трудно сказать, почему эта площадь была отделена от основной территории. Возможно, там располагался общинный двор, административный или культовый центр.

Значительная часть археологических находок, происходящих из Пастырского, представлена ассортиментом, связанным с сельским хозяйством и ремесленным производством, промыслами и бытом жителей городища. В основном это инструменты и устройства, изготовленные из чёрных металлов. Нами учтено более 80 предметов из железа. Среди них 4 наральника, 13 серпов, 2 косыгорбуши, 6 тёсел-мотыжек, 6 деревообрабатывающих топоров, 1 струг, 2 долота, 2 пары ножниц, 1 ложкорез, 1 клин, много ножей и шильев, меч и сабля, наконечники копий и стрел, боевые топоры и др.

Большой ассортимент кузнечных изделий и специализированная кузница, обнаруженные при раскопках Пастырского, указывают, что кузнечное дело было там самостоятельной областью производства.

Из городища происходит более 200 металлических изделий прикладного ювелирного искусства, относящихся к раннесредневековому времени. Они представлены фибулами, подвесками, наручными браслетами, резе украшениями портупей и конского снаряжения. Иногда такие находки собраны в виде кладов.

Пальчатые днепровские фибулы больших размеров, сформировались на основе более ранних дунайских прототипов, которые в свою очередь происходят от небольших застёжек с тремя пальцами на полуовальной головке и ромбической ножкой с маской на конце. Такие фибулы появились во второй половине V в. Несколько позже, но тоже во второй половине V в., появились пятипалые фибулы типа Аквилея. Именно на их основе в Подунавье были созданы разнообразнейшие пальчатые фибулы, распространившиеся в Европе в середине VI – конце VII вв.

Большинство западноевропейских учёных считают их изделиями готского стиля. И. Вернер высказался в пользу их славянской принадлежности. К группе славянских относит такие застёжки У. Фидлер, выделяя как германские только особые группы фибул с длинной узкой ножкой. Ювелиры Приднепровья модифицировали эти дунайские прототипы, сконструировав большие фибулы длиной около 20 см, сохранившие в своей основе полуовальную нижнюю и ромбическую верхнюю щитки.

Истоки зооморфных и многоголовых ажурных фибул, как и днепровских пальчатых,



прослеживаются в византийском прикладном искусстве. В основе их развития были двуштитковые дунайские фибулы с треугольной головкой и узкой удлинённой ножкой. Они распространились в Подунавье во второй половине V в., а их гибридные формы бытовали и в последующих столетиях. К таким, в частности, принадлежат застёжки из Пастырского городища и с. Теремцы на Среднем Днестре. На их основе в Среднем Поднепровье возникли многоголовые ажурные фибулы и двухголовые застёжки с ножкой, оформленной в виде геральдического щитка. Производными от них стали фибулы с двумя плоскими щитками. Местными мастерами было сконструировано двухпластинчатые антропоморфные фибулы, которые представлены на наших территориях несколькими более или менее стилизованными разновидностями.

Пастырские подвески и кованные с расширенными концами браслеты также происходят из византийского ювелирного искусства. Звёздчатые подвески, изготовленные из спаянных между собой отдельных деталей, появляются в VI в. на территории Сицилии. На основе этих подвесок в Подунавье в VII в. появляются литые украшения со звёздчатым отростком. В последней четверти VII – середине VIII в. такие, отлитые по восковой модели, подвески распространились в Среднем Поднепровье, где они были несколько модифицированы. В частности, изменилось оформление нижней части дужки, которая стала более узкой, чем у дунайских прототипов. Однако, на Пастырском городище иногда попадаются и звёздчатые подвески, спаянные из отдельных литых частей, а также изделия, изготовленные из штампованных деталей, полые внутри.

Показательно, что на Пастырском городище, несмотря на его близость к степи, отсутствуют типичные кочевнические металлические украшения. Обнаруженные на городище детали конской узды с сердцевидной символикой, а также с изображением характерного для мадьяр трёхлистника, вероятнее всего указывают не на присутствие кочевников среди жителей городища, а на их участие в погроме Пастырского. В декоративно-прикладном искусстве Пастырского также почти отсутствуют черты, свойственные раннесредневековому населению североευропейского региона. Даже две шейные гривны из круглой серебряной проволоки, которые происходят из Прибалтики, жителями городища использовались не по назначению, а были переделаны в наручные браслеты. Мазуро-германские фибулы, видимо случайно оказавшиеся на Пастырском, тоже попали в

металлический лом, предназначенный для переплавки.

Пальчатые, зооморфные и многоголовые ажурные фибулы, как и другие сопровождающие их металлические ювелирные изделия, относят ко второй четверти или середине и концу VII в. Некоторые из таких фибул присутствуют вкладах мартыновского типа и на позднепеньковских памятниках, датирующихся второй половиной VII в. В тоже время, в лесостепныхкладах отсутствуют антропоморфные фибулы, которые есть в более поздних днепровскихкладах первой половины VIII в. из Самгородка, Зайцевого, Харивки, где они сосуществуют с литыми и паяноштампованными подвесками, браслетами с расширенными полыми концами и т.д.

Казалось бы, что в Приднепровье, как и на Пастырском городище, проступают два хронологических наслоения таких находок. Один с пальчатыми, зооморфными и многоголовыми ажурными фибулами, второй – с антропоморфными застёжками, подвесками и браслетами с полыми концами. Однако, непреодолимого хронологического препятствия между этими двумя комплексами не существовало. В частности, типичные для другой группы наборов литые и штамповано-паянные подвески пастырского типа были в позднепеньковских объектах из Семенок, Гайворона и Задонецкого. В тоже время, свойственная для первой группы древностей многоголовая ажурная фибула была найдена в одной из катакомб на салтовском могильнике, который датируется серединой VIII в. Многоголовая ажурная фибула была также среди пеньковских материалов из Большой Андрусовки в Потясминье. Обломок пальчатой фибулы найден в захоронении VIII в. на Скалистинском могильнике в Крыму.

Таким образом, можно считать, что на определённом отрезке времени пальчатые, зооморфные и многоголовые фибулы изготавливались и использовались вместе с антропоморфными застёжками и другими украшениями последующей второй группы днепровских древностей. Всё это и присутствие сильно потёртых пальчатых фибул в заполнениях объектов Пастырского свидетельствует о том, что они доживают до времени гибели городища. На Пастырском они были в обиходе не только в конце VII, но и в первой половине VIII в. Наверное, на рубеже VII-VIII в. появляются литые и кованные антропоморфные фибулы.

Очень интересны керамические наборы лепной и гончарной посуды Пастырского городища. Лепную кухонную посуду представляют изделия средних размеров серого, коричневого,

чёрно-коричневого цвета с неровной поверхностью и примесями шамота, песка, слюды в глиняном тесте. Наиболее часто встречаются приземистые и стройные изделия, с отогнутыми наружу венчиками, у которых максимальное расширение приходится на верхнюю треть или середину высоты тулова. Есть также стройные горшки с коническим туловищем, округлыми или ребристыми боками. Очень редко попадаются глиняные сковороды. Лепная посуда Пастырского типологически приближается к Приднепровским керамическим наборам этапа Сахновки, которые, в свою очередь, напоминают посуду ранней Луки-Райковецкой и лепную славянскую керамику третьей четверти I тыс. н. э. из Подунавья.

Пастырская высококачественная гончарная посуда формировалась на быстром круге и обжигалась в гончарных горнах. В объектах она присутствует почти в одинаковом количестве с лепной керамикой. Преобладают гончарные горшки шаровидных форм с максимальным расширением тулова посередине или верхней трети высоты. Их серую, чёрную или коричневую поверхность украшают врезные линии, зигзаги, сеточки и т.д. Часто центральная часть тулова украшена полоской из прямых и волнистых линий, треугольников и др. Похожие по форме и орнаментации сосуды с лощеной поверхностью были распространены в Подунавье и на Балканах во второй половине I тыс. н. э. Значительно реже на Пастырском попадаются гончарные кувшины и миски.

Некоторые болгарские исследователи считают, что в северо-восточную часть Балканского полуострова и в Нижнее Подунавье округлобокие гончарные горшки попали из Среднего Поднепровья, где они имели салтовское (согласно Д. Березовцу и М. Артамонову) или черняховское (согласно М. Брайчевскому) происхождение.

Однако, заметим, что шаровидные горшки Пастырского городища отличаются от достаточно разнообразных форм салтовской посуды. Уже только одно это ставит под сомнение салтовскую линию их происхождения. Добавим, что Пастырские гончары работали в досалтовские времена, и, следовательно, салтовская керамика не могла послужить для них прототипом.

Схожесть гончарных шаровидных черняховских и пастырских горшков тоже не может служить аргументом в пользу местного их развития, поскольку между временем существования черняховской общности и функционированием Пастырского городища прослеживается хронологическая лакуна в несколько веков. Между тем, на Балканах и в Подунавье такая посуда изготавливалась

непрерывно, начиная с поздне римского времени и до конца I тыс. н.э. Именно оттуда эта технология была принесена в Поднепровье.

Шаровидные, сформованные на круге горшки с лощённым линейным и волнистым орнаментом, которые бытовали у нижнедунайского населения, имеют свои истоки в римском гончарстве. Следует добавить, что их прототипы появились на дунайском лимесе ещё в дочерняховское время. Речь идет о шаровидных горшках серо-коричневого цвета из захоронений середины I в. н.э., исследованных на могильнике рядом с римским лагерем Вормс в Германии. В римском лагере из Карнунтума в Австрии, в слоях времени Траяна (98-117 гг.) также выявлены округлобокие гончарные горшки серого цвета средних размеров, которые бытовали там до IV в.

Истоки орнаментации этой посуды некоторые исследователи видят в традициях аланского гончарства, которые будто бы были занесены в Подунавье в конце VII в. протоболгарами. Однако, похожий лощённый и врезной орнамент в виде прямых и волнистых линий, сеточек, дерева жизни и др. попадает значительно раньше на поздне римской посуде в Подунавье. Таким образом, гончарные горшки пастырского типа происходят от провинциально-римского гончарства, поэтому истоки пастырского гончарного производства на Пастырском городище следует видеть в ремесленных традициях Подунавья, корни которых там достигают поздне римского времени. Подчеркнём, что специалисты твёрдо уверены в существовании преемственности в изготовлении поздне римской и ранневизантийской посуды на Балканах и Подунавье. На материалах из Ятруса прослежено, что 13,5 % керамики VII-IX в. принадлежит к формам местной традиции, которая сохранялась как при славянах, так и при болгарях.

По археологическим материалам, которые поддаются узкому датированию, время существования Пастырского ремесленного центра можно определить между последней четвертью или серединой VII – серединой VIII в. Непродолжительная жизнь на нём подтверждается тем, что на левобережной, густо застроенной части городища, незафиксированы случаи перекрывания полуземлянок одна другой. Все они относятся к одному строительному периоду.

Не вызывает сомнений, что большинство археологических материалов, происходящих из Пастырского берут начало в материальной культуре Балканского полуострова и Подунавья. Это были не косвенные заимствования художественных стилей и передовых технологий славянским населением. Концентрация производства и высокий

профессионализм гончаров, кузнецов и ювелиров Пастырского указывают, что ремесленные навыки они принесли в Приднепровье из Подунавья.

Пастырское городище в начальный период средневековья было укрепленным общинным ремесленным центром, на котором работали высококвалифицированные кузнецы, ювелиры и гончары, обеспечивающие своей продукцией славянское население Среднего Приднепровья и других регионов. Их ювелирные изделия достигали даже Крымского полуострова. Естественно, что все жители Пастырского городища (как минимум 300 человек) не могли быть заняты исключительно в ремесленном производстве. Из общего количества жителей необходимо исключить непродуктивную часть населения. Это дети и пожилые люди, которые составляли около двух третей от общего количества жителей городища. Значительное пополнение мясной и молочной продукции обеспечивалось за счёт приселищного скотоводства. Исходя из количества костей домашних животных, обнаруженных при раскопках, первенство принадлежало свинье (31 %), на втором месте был крупный рогатый скот (28 %), на третьем – мелкий рогатый скот (26 %), на четвертом – конь (9 %), на пятом – собака (6 %). Пользуясь случаем заметим, что согласно выводам кандидата наук О.П. Журавлёва, который обработал этот остеологический материал, состав пастырского стада, а именно преобладание свиней и большой процент овец и коз, а также наличие высокопородного крупного рогатого скота, не имеет аналогий среди славянских памятников Среднего Приднепровья. Специфическим был и набор зерновых культур. Доктор наук Г.О. Пашкевич среди горелых зёрен выявила 12 видов злаковых культур, которые выращивали жители Пастырского городища (просо, чечевица, плёвчатый ячмень, пшеница голозёрная мягкая и пшеницы плёнчатые – однозернянка, двузернянка, спельта, рожь, конопля, горох). Однако, наряду с типичным для территории Украины того времени преобладанием среди злаков проса обычного и плёнчатого ячменя и плёнчатой пшеницы (в основном двузернянки), прослеживается значительная концентрация не типичных для нашей территории культур – голозёрной мягкой пшеницы и чечевицы. Такой состав культурных растений был более характерным для раннесредневекового земледелия племён, которые проживали в то время южнее территории Украины – на землях Греции, Болгарии, Румынии, Венгрии.

У нас нет данных о том, сколько сельскохозяйственной продукции можно было получить за изделия пастырских мастеров (гончаров,

ювелиров, кузнецов), но очевидно недостаточно для обеспечения жизнедеятельности всего населения городища. Кроме того, нет уверенности, что вся изготовленная на Пастырском ремесленная продукция легко сбывалась среди сельских общинников. Если бы это было так, то на самом городище не наблюдалась бы такая высокая концентрация ремесленных изделий. Присутствие нескольких сотен высококачественных гончарных, ювелирных и кузнечных образцов, могут указывать на существование трудностей с их сбытом. Мы не исключаем, что поступление продукции пастырских ювелиров в Крым было вызвано проблемами с местным среднеднепровским рынком, который был не в состоянии обеспечить реализацию всей продукции как пастырских, так и других местных ремесленников. Поэтому не будет преувеличенным утверждение, что значительная часть жителей Пастырского городища занималась не ремеслом, а сельскохозяйственным производством. Наиболее вероятно, что пастырское общинное ремесло, в основном было сезонным занятием. Большинство гончаров, ювелиров и кузнецов частично были заняты и в сельскохозяйственном производстве.

Анализ исторических и археологических источников заставляет констатировать, что Пастырское городище не могло быть центром славянской округи или племенным центром. Расположение Пастырского на рубеже со степью, на территории ещё не освоенной славянами, указывает на то, что пришельцы не сумели укорениться среди местного славянского населения и были вынуждены поселиться на свободных, но опасных, принимая во внимание соседство с кочевниками, землях.

При раскопках следы погромов и пожара прослеживались во всех без исключения объектах, а во многих - найдены кости пожилых мужчин, женщин и детей. Отсутствие останков молодых мужчин, и малое количество вещей мужского обихода, конского снаряжения и вооружения может указывать на то, что молодые люди, которые были и воинами, погибли за территорией городища выйдя на бой с врагом.

Наиболее вероятно, что Пастырское разгромили и разграбили хазары. До VIII в. их военная инициатива была скована войнами с арабами на Кавказе. После отхода оттуда основных сил арабов во главе с Мерваном в Дамаск, хазары развернули активные военные действия против славян. Вследствие этого поляне, северяне и другие восточнославянские племена стали платить дань хазарам. Одними из первых пострадали жители Пастырского городища, которое тогда и прекратило свое существование.

## ЛІТЕРАТУРА

- Абрамова М.П.* Центральное Предкавказье в сарматское время (3 в. до н. э. – 4 в. н. э.). – М., 1993.
- Авенариус И.* Полтавская губерния // ЗРАО. – 1896. – 8. – Вып. 1, 2.
- Айбабин А.И.* К вопросу о происхождении серезек пастырского типа // СА. – 1973. – № 3.
- Айбабин А.И.* Салтовские поясные наборы из Крыма / СА. – 1977. – № 1.
- Айбабин А.И.* Погребения конца VII – первой половины VIII вв. в Крыму // Древности эпохи великого переселения народов V-VIII веков. – М., 1982.
- Айбабин А.И.* Хронология могильников Крыма поздне римского и раннесредневекового времени // МАИЭТ. – 1990. – Вып. 1.
- Айбабин А.И., Хайрединова Э.А.* Новый комплекс с пальчатыми фибулами с некрополя у с. Лучистого // МАИЭТ. – 1996. – Вып. V.
- Айбабин А.И.* Этническая история ранневизантийского Крыма. – Симферополь, 1999.
- Альбом достопримечательностей церковно-археологического музея при Императорской Киевской Духовной Академии.* – К., 1915. – Вып. IV-V.
- Амброз А.К.* Дунайские элементы в раннесредневековой культуре Крыма (VI-VII вв.) // КСИА. – 1968. – Вып. 113.
- Амброз А.К.* Проблемы раннесредневековой хронологии Восточной Европы // СА. – 1971. – № 2.
- Амброз А.К.* Основы периодизации южнокрымских могильников типа Суук-Су // Древности славян и Руси. – М., 1988.
- Амброз А.К.* К происхождению днепровских антропоморфных фибул // РА. – 1993. – № 4.
- Ангелова С.* Традиции в прабългарската керамика на Североизточна България (VII-IX вв.) // Годишник на Софийския университет. Исторически факултет. – 1982. – Т. 24.
- Ангелова С.* Местна традиции във формирането на битова керамика в Североизточна България през VII-X в. // Годишник на Софийския университет. Исторически факултет. – 1984. – Т. 77.
- Ангелова С.* Нижнедунайская зона контактов славян с Византией в VI-VII вв. (по данным керамики) // Четвърти Международен конгрес по славянска археология. – София, 1992. – Т. I.
- Ангелова Ст., Дончева-Петкова Л.* Традиции прабългарската излъската керамика // Добруджа. – 1990. – № 7.
- Антонович В.Б.* Археологическая карта Киевской губернии. – М., 1895.
- Антонович В.Б.* Каталог музея университета св. Владимира (книга для записи вещей музея древностей и искусств Императорского университета св. Владимира. По разряду древностей). – Кн. I (рукопись). – Фонды Киевского Национального музея истории Украины.
- Артамонов М.И.* славянские железоплавильные печи на Среднем Днестре // СГЭ. – Л., 1955.
- Артамонов М.И.* Этническата принадлежност и историческото значение на пастырската культура // Археология. – София, 1968. – 3. – XI.
- Артамонов М.И.* Болгарские культуры Северного и Западного Причерноморья // Доклады отделений и комиссий Географического общества СССР. – Л., 1970. – Вып. 15.
- Артамонов М.И.* Славяне и болгары в Поднепровье // Материалы Берлинского конгресса. – 1970. – Т. 1.
- Археология Украинской ССР.* – К., 1986. – Т. 3
- Архив Санкт-Петербургского института истории материальной культуры* // Фонд А. А. Спицына. – Ф. 6. – Дело 330. – Листы 279, 280.
- Ауліх В.В.* Зимнівське городище. – К., 1972.
- Багаутдинов Р., Набоков А.* Новые материалы о погребальном обряде ранних болгар на Волге // Новое в средневековой археологии Евразии. – Самара, 1993.
- Баран В. Д.* Ранні слов'яни між Дністром і Прип'яттю. – К., 1972.
- Баран В.Д.* Черняхівська культура. – К., 1981.
- Баран В.Д.* Пражская культура Поднепровья (по материалам поселений у с. Рашков). – К., 1988.
- Баран В.Д.* Давні слов'яни – К., 1998.
- Баран В.Д., Пачкова С.П.* Поселення поблизу с. Горошева на Середньому Дністрі // Археологія. – 1975. – № 18.
- Баранов И.А.* Раннесредневековая гончарная печь в урочище Суат близ Ялты // Социальное развитие Византии. – Свердловск, 1979.
- Баранов И.А.* Таврика в эпоху раннего средневековья. – К., 1990.
- Баранов И.А., Майко В.В.* Среднеднепровские элементы в культуре населения раннесредневековой Таврики // Старожитності Русі-України. – К., 1994.
- Баранов И.А., Майко В.В.* Пастырско-пеньковская культура и проблемът за разселването на прабългарските племена от Среднего Подпровите и Таврика // Болгарите в Северното Причерноморие. – В. Тырново, 1995. – Т. 4.
- Баранов И.А., Майко В.В.* Комплекът салтовски съоръжения в Судакската крепост // Болгарите в Северното Причерноморие. – В. Тырново, 1996. – Т. 5.

- Беранова М.К.* К проблематике латенских традиций, провинциально-римских влияний и германских влияний на древнеславянское земледелие // *Vznik a ročátky slovanu.* – Praha. – 1960. – III.
- Березовець Д.Т.* Харівський скарб // *Археологія* – 1952. – Т. VI.
- Березовець Д.Т.* Поселення уличей на р. Тясмині // *МИА.* – 1963. – № 108.
- Березовець Д.Т.* Слов'яни і племена салтівської культури // *Археологія.* – 1965. – Т. XIX.
- Березовець Д.Т.* Могилиники уличів у долині р. Тясмин // *Слов'яно-руські старожитності.* – К., 1969.
- Берестенев С.И., Любичев М.В.* Новые данные о памятниках пеньковской культуры в бассейне Северского Донца и Ворсклы // *Археология славянского Юго-Востока.* – Воронеж, 1991.
- Бернякович К.В.* Исследования древнеславянского поселения VIII-IX вв. в г. Ужгороде // *КСИАУ.* – 1954. – Вып. 3.
- Бідзіля В.І.* Залізоплавильні горни середини I тис. н.е. на Південному Бузі // *Археологія.* – 1963. – Т. 15.
- Бобринский А.А.* Курганы и случайные археологические находки близ местечка Смелы. – СПб, 1897. – Т. I.
- Бобринский А.А.* Курганы и случайные археологические находки близ местечка Смелы. – СПб, 1901. – Т. III.
- Бобринский А.А.* Исследования в Чигиринском уезде Киевской губернии в 1907 г. // *ИАК.* – СПб., 1910. – Вып. 35.
- Бобринский А.А.* Перещепинский клад // *МАР.* – 1914.
- Бобринский А.А.* Гончарство Восточной Европы. – М., 1978.
- Богачев И., Zubov С.* Бруснянский II могильник ранних болгар (раскопки 1988-1989 годов) // *Новое в средневековой археологии Евразии.* – Самара, 1993.
- Бодяньський О.* Короткий звіт про археологічні відкриття і дослідження в Надпоріжжі за 1954 рік. – Запоріжжя, 1955 (рукопис) // *Архів Інституту археології НАН України (Щоденник.* – Ф. 2185).
- Брайчевский М.Ю.* Отчет о работе Пастырской экспедиции 1949 года // *Научный архив Института археологии НАНУ (Рукопись).* – Ф. Эксп. – № 1042.
- Брайчевский М.Ю.* Работы на Пастырском городище в 1949 г. // *КСИИМК.* – 1951. – Вып. XXXVI.
- Брайчевський М.Ю.* Пастирський скарб 1949 р. // *Археологія* – 1952 – Т. VII.
- Брайчевський М.Ю.* Пастирське городище // *Вісник АН Української РСР.* – 1952. – № 10.
- Брайчевський М.* Непубліковані речі часів переселення народів у Львівському історичному музеї // *Наукові записки Київського університету.* – 1952. – № 11. – Вип. 5.
- Брайчевський М.Ю.* Пастирський скарб 1949 р. // *Археологія.* – 1952. – Т. VII.
- Брайчевський М.Ю.* Нові розкопки на Пастирському городищі // *АП.* – 1955. – Т. V.
- Брайчевский М.Ю.* Отчет о работе Ранне-славянской экспедиции Института археологии АН УССР в 1955 г. (рукопись). // *Научный архив Института археологии НАН Украины.* – Ф. Эксп. – № 2686.
- Брайчевский М.Ю.* Исследования Пастырского городища в 1955 г. // *КСИАУ.* – 1957. – Вып. 7.
- Брайчевский М.Ю.* Дополнение к публикации Пастырского клада 1949 г. // *СА.* – 1957. – № 1.
- Брайчевский М.Ю.* Новые находки VII-VIII вв. н. э. на Пастырском городище // *КСИАУ.* – 1960. – Вып. 10.
- Брайчевський М.Ю.* Біля джерел слов'янської державності. – К., 1964.
- Брайчевський М.Ю.* Походження Русі. – К., 1968.
- Брайчевский М.Ю.* Славяне на Балканах и в Подунавье в VI-VIII вв. (по данным письменных источников) // *Славяне на Днестре и Дунае.* – К., 1985.
- Брайчевская А.Т.* Кузница на Пастырском городище // *КСИАУ.* – 1960. – Вып. 9
- Бромлей Ю.В.* Этнос и этнография. – М, 1973.
- Ваклинова С.* Формирование на старо-българската культура VI-XI. – София, 1977.
- Ваклинов С., Ваклинова М.* Съкровището от Над-Сент-Миклош. – София, 1983.
- Вакуленко Л.В., Приходнюк О.М.* Славянские поселения I тыс.н.э. у с. Сокол на Среднем Днестре. – К., 1984.
- Веймарн Е.В.* Археологічні роботи в районі Інкермані // *АП.* – 1963. – № 13.
- Веймарн Е.В., Стржелецкий С.Ф.* К вопросу о славянах в Крыму // *Вопросы истории.* – 1952. – № 4.
- Веймарн Е.В., Айбабин А.И.* Скалистинский могильник. – К., 1993.
- Винников А.* Славянские курганы лесостепного Дона. – Воронеж, 1984.
- Вернер И.* К происхождению и распространению антов и склавинов // *СА.* – 1972. – № 4.
- Винников А.З.* Славяне лесостепного Дона в раннем средневековье (VIII - нач. XI века). – Воронеж, 1995.
- Винокур И. С., Мегей В. П.* Ювелирна майстерня ранньосередньовічних слов'ян // *Археологія.* – 1992. – № 3.
- Винокур І., Горішній П.* Бакота. – Кам'янець-Подільський, 1994.
- Винокур І.* Слов'янські ювеліри Подністров'я. – Кам'янець-Подільський, 1997.
- Воронов Ю.И., Шенкао Н.К.* Вооружение воинов Абхазии IV-VII вв. // *Древности эпохи великого переселения народов V-VIII веков.* – М., 1982.
- Въжрова Ж., Златарски Д.* Средневеково селище и некрополи в гр. Дългопол Варнски окръг // *Археология.* – София – 1969. – № 3.
- Въжарова Ж.* Славянски и славяно-български селища в Български земи от края на VI-XI век. – София, 1965.
- Въжарова Ж.* Славяни и прабългари (по дани на некрополите от VI-XI в. на територията на България). – София, 1976.
- Вязьмитина М.И.* Золота Балка. – К., 1962.
- Вязьмитина М.И.* Золотобалківський могильник. – К., 1972.
- Гавритухин И.О., Обломский А.М.* Гапоновский клад и его культурно-исторический контекст. – М., 1996.

- Генинг В.Ф. Южное Приуралье в III – VII вв. н. э. – М., 1972.
- Генинг В.Ф. Хронология поясной гарнитуры I тыс. н. э. (по материалам могильников Прикамья) // КСИА. – 1979. – Вып. 158.
- Георгиева С.К. К вопросу о материальной культуре славян на Нижнем Дунае // Исследования в честь на Марин С. Дринов. – София, 1960.
- Горюнов Е.А. Ранние этапы истории славян Днепро-вского Левобережья. – Л., 1981.
- Горюнова В.М. Новый клад антского времени из Среднего Поднепровья // Археологические вести. – 1992. – № 1.
- Граков Б.И. Каменное городище на Днестре // МИА. – 1954. – № 36.
- Гринченко В.А. Пам'ятка VIII ст. в с. Вознесенка на Запоріжжі // Археологія. – 1950. – Т. III.
- Грушевський М. Історія України-Руси. – К., 1991. – Т. 1.
- Гузев В.К. Парадный конский убор из кургана № 10 Кобяковского могильника // Донские древности. – Азов, 1992. – Вып. 1.
- Дасалов М.М. Племенито севера в североизточна България и Украина // Автореферат на дисертация за присъждане на научната степен «кандидат на историческите науки». – София, 1995.
- Димитров Д. Некрополът при гара Разделна // Известия на народния музей. – Варна, 1978. – Т. 14 (29).
- Довженко В.И., Линка Н.В. Раскопки раннеславянских поселений в нижнем течении р. Рось // МИА. – 1959. – № 70.
- Дончева-Петкова Л. Българска битова керамика през ранного средновековие (втора пол. на VI — края на X в.). – София, 1977.
- Дьяконов А. Известия Иоанна Эфесского и сирийских хроник о славянах VI-VII вв. // ВДИ. – 1964. – № 1.
- Еременко В.Е., Шукин М.Б. Кимвры, тевтоны, кельтоскифы и некоторые вопросы хронологии рубежа среднего и позднего латена // Проблемы хронологии эпохи латена и римского времени. – СПб., 1992.
- Зоценко В.Н. Импорт изделий Юго-Восточной Прибалтики в Киев X – первой половины XIII вв. // Древнерусский город. – К., 1984.
- Изюмова С.А. Городище Супруты // АО 1969 г. – М., 1970.
- Иордан. О происхождении и деяниях гетов. – М., 1960.
- История агван Моисея Каганкатваца, писателя X в. – СПб., 1861.
- Йовайша Э. Л. Центральная Литва в I-IV вв. (по материалам погребальных памятников). – Автореферат диссертации на соискание уч. степени кандидата исторических наук. – К., 1987.
- Казанский М. Восточные германцы и Северное Причерноморье во второй половине V-VI вв. // МАИЭТ. – 1996. – Вып. V.
- Калитинский А.П. К вопросу о некоторых формах антропоморфно-зооморфных фибул // Seminarius Kondakovianum. – 1928. – Т.V. – № 2.
- Каталог выставки XI-го археологического съезда в Киеве. – К., 1899.
- Кирпичников А.Н. Древнерусское оружие // САИ. – 1966. – Вып. Е1. – 36.
- Книга для записи вещей музея древностей и искусств Императорского университета св. Владимира. По разделу древностей (рукопись) // Фонды Национального музея истории Украины (г. Киев). – №№ 5377-5380.
- Ковалевская В.Б., Краснов Ю.А. Рец. на книгу: Erdeli I., Ojtor E., Gening W. Das Gräberfeld von Nevolino // СА. – 1973. – № 2.
- Ковалевская В.Б. Поясные наборы Евразии IV-IX вв. Пряжки // САИ. – 1979. – Вып. Е 1-2.
- Константин Багрянородный. Об управлении Империей. – М., 1989.
- Колчин Б. А. Черная металлургия и металлообработка в древней Руси // МИА. – 1953. – № 2.
- Конгуш В. Поповиш В. Царичин Град. Утверждено населье у Византијском Илирику. – Београд, 1977.
- Комша М. Этапы переселения славян на Балканский полуостров в VI-IX вв. // Четвѣрти международен конгрес по славянска археология. – София, 1992. – Т. 1.
- Корзухина Г.Ф. О технике тиснения и перегородчатой эмали в Древней Руси X-XII вв. // КСИИМК. – 1946. – Вып. 13.
- Корзухина Г.Ф. Из истории древнерусского оружия // СА. – 1950. – XIII.
- Корзухина Г.Ф. Русские клады IX-XIII вв. – М.-Л., 1954.
- Корзухина Г.Ф. К истории Среднего Поднепровья в середине I тыс. н.э. // СА. – 1955. – XXII.
- Корзухина Г.Ф. Предметы убора с выемчатыми эмалями V - первой половины VI вв. н.э. в Среднем Поднепровье // САИ. – 1978. – Вып. Е1-43.
- Корзухина Г.Ф. Клады и случайные находки вещей круга “древностей антов” в Среднем Поднепровье. Каталог памятников // МАИЭТ. – 1996. – V.
- Коршенко С. В. Материалы для составления карты распространения культуры полей погребений на территории УССР (рукопись) // Научный архив Института археологии НАН Украины. – Ф. 12. – № 47.
- Коршенко С. В. Додатки до звіту І. В. Фабріціус по дослідженню городищ: Пастирського (Галушино), Шрпино, Матронівського, Городок, біля с. Гаврилівки (рукопис) // Науковий архів Інституту археології НАН України. – Ф. 17. – № 33.
- Кравченко Н. М. Исследования славянских памятников на Стугне // Славяне и Русь – К., 1979.
- Краснов Ю. А. Древние и средневековые пахотные орудия Восточной Европы. – М., 1987.
- Кузнецов В. А. Аланские племена Северного Кавказа. – МИА. – № 106.
- Кухаренко Ю. Раскопки городища и селища Хотомель // КСИИМК. – 1957. – Вып. 68.
- Левашова В. П. Сельское хозяйство. Очерки по истории русской деревни // Труд ГИМ. – 1956. – Вып. 32
- Літопис Руський. – К., 1989.
- Любичев М.В. Контакты славян Днепро-донецкого междуречья и население Северо-Западной Хазарии

- в конце VII – начале VIII вв. // Харьковский историко-археологический ежегодник. – Харьков, 1994.
- Ляпушкин И.И.* Памятники культуры полей погребений первой половины I тыс. н. э. Днепроовского лесостепного Левобережья // СА. – 1950. – Т. XIII.
- Ляпушкин И.И.* Городище Новотроицкое // МИА. – 1958. – № 74.
- Ляпушкин И.И.* Славяне Восточной Европы накануне образования Древнерусского государства (VIII-первая половина IX вв.) // МИА. – 1968. – № 152.
- Ляскоронский В.Г.* Находки римских монет в области Среднего Поднепровья // Тр. XI АС. – М., 1901. – Т. 1.
- Магомедов Б.В.* О происхождении форм черняховской керамики // Новые исследования археологических памятников на Украине. – К., 1977.
- Макаренко Н.Е.* Материалы по археологии Полтавской губернии. – Полтава, 1908. – Ч. 1.
- Мано-Зиси Б.* Ископань на Царичаном граду 1955 и 1956 године // Стариар. – Београд, 1958. – Вып. VII-VIII.
- Материяли до Українсько-Руської етнології / Під ред. Хв. Вовка.* – Львів, 1899. – Т. I.
- Материалы по археологии России.* – 1901. – Вып. 25.
- Матвеева Г.И.* О происхождении именьковской культуры // Древние и средневековые культуры Поволжья. – Куйбышев, 1981.
- Медведев А.Ф.* Ручное метательное оружие. Лук, стрелы, самострел // САИ. – М., 1966. – Вып. Е1-36.
- Мельник К.* Раскопки у с. Пастырского Чигиринского у. Киевской губ. // АЛЮР. – К., 1899. – I.
- Миллер А.А.* Разведки на Черноморском побережье Кавказа в 1907 г. // ИАК. – 1909. – Вып. 112.
- Мельник Е.Н.* Раскопки в земле лучан // Труды XI Археологического Съезда. – М., 1901. – Т. 1.
- Милчев А.Т., Ангелова Ст.* Разкопки и приучвания в м. «Калето» при с. Нова Черна, Силистренски окръг пред 1967 // Археология. – София, 1969. – № 3.
- Менандра* Византийка продолжение истории Агафиевой. Византийские историки. – СПб., 1860.
- Минаева Т.М.* Находки близ ст. Преградной на р. Уруп // КСИИМК. – 1956. – Вып. 67.
- Минаева Т.М.* Кераміка балки Канцерки в світлі археологічних досліджень на Північному Кавказі // Археологія. – 1961. – Т. XIII.
- Митяев К.* Славянська керамика. – София, 1948.
- Михайлов С.* Относно просхода на раннесредневековита чернольската керамика в България // Археология. – София, 1961. – 3. – Кн. 4.
- Михеев В. К.* Подонье в составе Хазарского каганата. – Харьков, 1985.
- Мишулин А.В.* Древние славяне в отрывках греко-римских и византийских писателей по VII в. // ВДИ. – 1941. – № 1.
- Моора Х.А.* Археологические памятники I-IV вв. в Прибалтике // КСИИМК. – 1954. – Вып. 33.
- Моруженко А.А.* Оборонительные сооружения городищ Поворскля в скифскую эпоху // Скифский мир. – К., 1975.
- Москаленко А.Н.* Городище Титчиха: Из истории древнерусских поселений на Дону. – Воронеж, 1965.
- Недопако Д.П.* Технологія обробки заліза на Пастирському городищі // Археологія. – 1998. – № 3.
- Николаенко А.Г.* Лесостепное Приосколье в I тыс. н.э. (материалы к археологической карте) // Исследование памятников археологии Восточной Европы. – Воронеж, 1988.
- Никольская Т.Н.* Культура племен бассейна Верхней Оки в I тыс. н.э. // МИА. – 1959. – № 72.
- Обломский А.М., Смирнов А.С., Сорокин А.Н.* Материалы I тыс. н.э. на поселении Шоссейное (Белгородская обл.) // СА. – 1987. – № 4.
- Овчаров Д.* Ваклинова М. Ранневизантийски паметници от България IV-VII век. – София, 1978.
- Отчет археологической комиссии за 1897 г.* – СПб., 1897.
- Паршина Е.А.* Средневековые памятники на побережье от Голубого залива до Ялты // Археологические исследования на Украине в 1967 г. – 1974. – Вып. 2.
- Паршина Е.А.* Средневековая керамика Южной Таврики ( по материалам раскопок и разведок 1965 – 1969 гг.) // Феодальная Таврика. – К., 1974.
- Пашкевич Г.О.* Палеоботаничні дослідження матеріалів Пастирського городища // Археологія. – 1998. – № 3.
- Перхавко В.Д.* Классификация орудий труда и предметов вооружения раннесредневековых памятников междуречья Днестра и Немана // СА. – 1979. – №2.
- Петров Н.И.* Коллекция древних предметов и монет, пожертвованных церковно-археологическому музею при Киевской духовной академии Н.А. Леонардовым. – К., 1895.
- Петров В.* Харчові рештки з Пастирського городища // Археологія. – 1948. – Вип. 2.
- Петров В.П.* Стецовка, поселение третьей четверти I тыс. н. э. // МИА. – 1963. – № 108.
- Пиери Д.* Импорт восточносредиземноморских амфор в Галлию (V-VII вв н.э.): состояние исследований // Тезисы международной конференции “Византия и народы Причерноморья и Средиземноморья в раннее средневековье (IV-IX вв.). – Симферополь, 1994.
- Плетнева С.А.* На славяно-хазарском пограничье (Дмитриевский археологический комплекс). – М., 1989.
- Плетнева С.А.* Кочевники южнорусских степей в эпоху средневековья. – М., 2003.
- Покровский М.В.* Пашковский могильник № 1 // СА. – 1936. – № 1.
- Покровська Є. В., Ковпаненко Г. Т.* Могильник біля с. Колонтаєва // Археологія. – 1961. – Т. XII.
- Приходнюк О.М.* Слов'яни на Поділлі (VI-VII ст. н.е.). – К., 1975.
- Приходнюк О.М.* Археологічні пам'ятки Середнього Подніпров'я VI-IX ст. н.е. – К., 1980.
- Приходнюк О.М.* К вопросу о присутствии антов в Карпато-Дунайских землях // Славяне на Днестре



- и Дунае. – К., 1983.
- Приходнюк О.М.* Основные итоги изучения пеньковской культуры // ААС – 1985 – Т. XXIV.
- Приходнюк О.М.* Анты и пеньковская культура // Древние славяне и Киевская Русь. – К., 1989.
- Приходнюк О.М.* Новые данные о пеньковской культуре в Среднем Поднепровье // Раннеславянский мир. – М., 1990.
- Приходнюк О.М., Шовкопляс А.М., Ольговский С.Я., Струина Т.А.* Мартыновский клад // МАИЭТ. – 1991. – Вып. II.
- Приходнюк О.М.* Роботи Пастирської експедиції // АДУ. – 1991. – Луцьк, 1993.
- Приходнюк О.М.* Про форми та зміст етнокультурних археологічних структур (фінальна стадія первісно-общинного ладу) // Старожитності Русі-України. – К., 1994.
- Приходнюк О.М.* Технологія виробництва та витоки ювелірного стилю металевих прикрас Пастирського городища // Археологія. – 1994. – № 3.
- Приходнюк О.М.* Основні підсумки вивчення Пастирського городища // Археологічні дослідження на Черкащині. – Черкаси, 1995.
- Приходнюк О.М.* Археологические данные о связях славян и степного населения в VII-VIII вв. // МАИЭТ. – Симферополь, 1996. – Вып. V.
- Приходнюк О.М.* Пеньковская культура. – Воронеж, 1998.
- Приходнюк О.М.* Взаємозв'язки східних слов'ян та Русі із степовим населенням // Тюркський світ в історії та культурі України. – К., 2000.
- Приходнюк О.М.* Антський військово-політичний союз у контексті взаємин із Великою Болгарією // Четверті сходознавчі читання А. Кримського. – К., 2000.
- Приходнюк О.М.* Основні підсумки вивчення Пастирського городища // Археологічні дослідження на Черкащині. – Черкаси, 1995.
- Приходнюк О.М., Падин В.А., Тихонов Н.Г.* Трубчевский клад антского времени // Материалы I тыс. н.э. по археологии и истории Украины и Венгрии. – К., 1996.
- Приходнюк О.М., Вакуленко Л.В.* Про оборонні споруди Пастирського городища // Археологічні дослідження на Україні 1993 р. – К., 1997.
- Приходнюк О.М., Хардаев В.М.* Харивский клад // Archeoslavica. – Kraków, 1998.
- Приходнюк О.М.* Фибулы Пастырского городища // Евразийская степь и лесостепь в эпоху раннего средневековья. – Воронеж, 2000.
- Приходнюк О.М.* Степове населення України та східні слов'яни (друга половина I тис. н. е.). – Київ-Чернівці, 2001.
- Приходнюк О.М.* Залізний реманент Пастирського городища // Археологічні студії. – Київ-Чернівці, 2003. – Вып. 2.
- Приходнюк О.М.* Про початки заселення східними слов'янами Нижнього Подунав'я // Магістеріум. Археологічні студії. – К., 2003. – Вып. 11.
- Приходнюк О.М.* Керамическая посуда Пастырского городища и некоторые проблемы становления славянского гончарства // Культурные трансформации и взаимовлияния в Днепровском регионе на исходе римского времени и в раннем средневековье. – Санкт-Петербург, 2004.
- Приходнюк О.М.* До питання про соціальний зміст Пастирського городища // Стародавній Іскоростень і слов'янські гради VIII-X ст. – К., 2004
- Приходнюк О.М.* Будівельні комплекси Пастирського городища 7–8 ст. // Археологія давніх слов'ян: Дослідження і матеріали. – К., 2004.
- Приходнюк О.М.* Пастирське городище та його етнокультурний зміст // Zbornik na rocest Dariny Bialekovej. – Nitra, 2004.
- Приходнюк Ю.О.* Східнослов'янські городища Дніпровського Правобережжя третьої чверті I тис. н.е. // Матеріали наукової конференції МІКУ. – К., 1998.
- Приходнюк Ю.О.* Дерев'яно-земляні та земляні оборонні споруди лісостепу і степу України другої половини I тис. н. е. // Археологічні студії. – Київ-Чернівці. – 2003. – № 2.
- Прокопий.* О постройках // ВДИ. – 1939. – № 4.
- Прокопий Кесарийский.* Готская война // ВДИ. – 1941. – № 1.
- Прокопий из Кесарии.* Война с готами. – М., 1950.
- Пудовин В.К.* Датировка нижнего слоя могильника Суук-Су (550 – 650 гг.) // СА. – 1951. – № 1.
- Раскопки у с. Пастырского Чигиринского у. Киевской г.* // КС. – 1899. – Т. LXIV.
- Распопова В.И.* Металлические изделия ранне-средневекового Согда. – Л., 1980
- Рафалович И.А.* Славяне VI-IX вв. в Молдавии. – Кишинев, 1972.
- Рафалович И.А., Лопушнян В.Л.* Работы Реутской археологической экспедиции // АИМ 1972. – Кишинев, 1974.
- Рафалович И.А., Лопушнян В.Л.* Могильник и ранне-славянское городище у с. Селиште // АИМ 1973. – Кишинев, 1974.
- Рашев Р.* К ранней истории праболгар на Нижнем Дунае // Новое в средневековой археологии Евразии. – Самара, 1993.
- Рашев Р.* Прабългарите през V-VII век. – В. Търново, 2000.
- Репников Н. И.* Некоторые могильники области Крымских готов // ЗООИД. – 1907. – Т. XXVII.
- Рикман Э.А., Рафалович И.А., Хынку И.Г.* Очерки истории культуры Молдавии. – Кишинев, 1971.
- Родинкова В.Е.* Днепровские фибулы с каймой из птичьих голов // Культурные трансформации и взаимовлияния в Днепровском регионе на исходе римского времени и в раннем средневековье. – СПб, 2004.
- Русанова И.П.* Славянские древности VI-VII вв. – М., 1976.
- Рыбаков Б.А.* Ремесло древней Руси. – М., 1948.
- Рыбаков Б.А.* Новый Суджанский клад антского времени // КСИИМК. – 1949. – Вып. 27.

- Рыбаков Б. А. Древние русы // СА. – 1953. – № 17.
- Сазанов А. В. Амфорный комплекс первой четверти VII в. из северо-восточного района Херсонеса // МАИЭТ. – 1991. – Вып. II.
- Сазанов А. Б., Романчук А. И., Седикова Л. В. Амфоры из комплексов византийского Херсонеса. – Екатеринбург, 1995.
- Саханев В. В. Раскопки на Северном Кавказе в 1911-1912 годах // ИАК. – 1914. – Вып. 56.
- Седов В. В. Восточные славяне VI-XIII вв. – М., 1982.
- Седов В. В. Очерки по археологии славян. – М., 1994.
- Седов В. В. Древнерусская народность. – М., 1999.
- Семенов В. А. Варнинский могильник. Новый памятник поломской культуры. – Ижевск, 1980.
- Сиверс А. А. Топография кладов с пражскими грошами. – Петербург, 1922.
- Славяне Юго-Восточной Европы в предгосударственный период. – К., 1990.
- Сміленко А. Т. Слов'яни та їх сусіди в Степовому Подніпров'ї (II-XIII ст.). – К., 1975.
- Смирнов А. П. Некоторые спорные вопросы истории волжских болгар // Историко-археологический сборник. – М., 1962.
- Спицын А. А. Древности антов // Сб. Отд. рус. языка и словесности АН СССР. – М., 1928.
- Сухобоков О. В. Славяне Днепровского Левобережья. – К., 1975.
- Сухобоков О. В., Вознесенская Г. А., Приймак В. В. Клад орудий труда и украшений из Битицкого городища // Древние славяне и Киевская Русь – К., 1989.
- Сымонович Э. А. Городище Колочин I на Гомельщине // МИА. – 1963. – № 108.
- Терпиловський Р. В., Шекун О. В. Олександрівка I – Багатошарове слов'янське поселення біля Чернігова. – Чернігів, 1996.
- Титаренко Г. Т. Розкопки пам'яток скифського часу на Пастирському городищі // АП. – 1956. – Т. VI.
- Третьяков П. Н. Днепровская экспедиция // КСИИМК. – 1947. – Вып. XXI.
- Третьяков П. Н. Что такое “пастырская культура”? // СА. – 1971. – № 4.
- Трубачев О. Н. Этногенез и культура древних славян. – М., 1991.
- Указатель церковно-археологического музея при Киевской Духовной Академии. – К., 1897.
- Фабрициус И. В. Предварительный отчет экспедиции по разведке скифских городищ в 1938 г. (рукопись) // Научный архив ИА НАНУ. – Ф. 25. – № 43.
- Феофилакт Симокатта. История. – М., 1957.
- Фонд А. С. Федоровского // Научный архив Института археологии НАН Украины. – Ф. 7.
- Хавлюк П. И. Раннеславянские поселения Семенки и Самчинцы в среднем течении Южного Буга // МИА. – 1963. – № 108.
- Хавлюк П. И. Раннеславянские поселения в бассейне Южного Буга // Раннесредневековые восточнославянские древности. – Л., 1974.
- Ханенко Б. И., Ханенко В. И. Древности Приднепровья. – К., 1899. – Вып. 2.
- Ханенко Б. И., Ханенко В. И. Древности Приднепровья. – К., 1901. – Вып. IV.
- Ханенко Б. И., Ханенко В. И. Древности Приднепровья. – К., 1907. – Вып. VI.
- Хвойка В. В. Городища Среднего Поднепровья // Труды XII Археологического Съезда. – М., 1905. – Т. I.
- Хвойка В. В. Раскопки городка при с. Пастырском // Научный архив ИА НАНУ (рукопись). – Ф. 2.01. – №60.
- Хвойка В. В. Раскопки городка с находящейся при нем группой курганов при с. Пастырском (рукопись) // Научный архив ИА НАНУ. – Ф. 201. – № 61.
- Чичуров И. С. Византийские исторические сочинения. – М., 1980.
- Шафарик П. И. Славянские древности. – М., 1848. – Т. 1.
- Шкорпил В. В. Раскопки гробниц в Керчи // ИАК. – 1903. – Т. 7.
- Шрамко Б. А. Крепость скифской эпохи у с. Бельск – город Гелон // Скифский мир. – К., 1975.
- Шрамко Б. А. Ранньосередньовічне поселення в Більську // Археологія. – 1980. – Вип. 35.
- Шмидт Е. А. О земледелии в верховьях Днепра во второй половине I тыс. н.э. // Древние славяне и Киевская Русь. – К., 1989.
- Щеглова О. А. О двух группах “древностей антов” в Среднем Поднепровье // Материалы и исследования по археологии Днепровского Левобережья. – Курск, 1990.
- Этнокультурная карта территории Украинской ССР в I тыс. н.э. – К., 1985.
- Якобсон А. Л. Раннесредневековые поселения Восточного Крыма // МИА. – 1958. – № 85.
- Якобсон А. Л. Раннесредневековый Херсонес. – МИА. – 1959. – № 69.
- Якобсон А. Л. Керамика и керамическое производство средневековой Таврии. – Ленинград, 1979.
- Яковенко Е. В. Нове про розкопки В. В. Хвойки біля с. Пастирського // Археологія. – 1966. – Вип. XX.
- Янкович Д. Позднеантичные фибулы VI-VII веков и славяне // Rapports du III Congrès International d'Archéologie Slave. – Bratislava, 1980. – Т. 2.
- Aberg N. Ostpreussen in der Völker Wander Waderungszeit. – Uppsala, 1919.
- Arne T. I. Mågra ryska fibular och deras utveceling. – Riga, 1920.
- Balint C. Kontakte zwischen Iran, Bizanz und der Steppe // Awaren Forschungen. – Wien, 1992.
- Balint C. Probleme der Archäologischen Forsbund zur awarischen Landhabme // Ausgewählte Probleme Europäischer Landnahmen des Früh- und Hochmittelalters. – 1993. – Teil 1.
- Balint C. A kora avar kor, néhány kelet: kapsolatarol // SZME. – 1984.
- Baye J. de Les bijoux Gothiques de Kertsch // Revue arhaeologique. – 1888.
- Baye J. de La bijouterie des Goths en Russie. – Paris, 1892.
- Baye J. de Les fibulas de l'époque barbare speciales a l'Ukraine // Bulletin Monumental. – 1908. – 72.

- Bialikoáva D.* Vršatské Podhradie // Významné slovanské náložiske na Slovensku. – Bratislava, 1978.
- Bierbrauer V.* Die Ostgotischen Grab und Schetzfunde in Italien // Biblioteca degli "Studi medievali". – Spoleto, 1975. – VII.
- Bona J.* Die Langobarden in Ungarn // AAH. – 1956.
- Böckisch C., Böttger B.* Spätromische und frühbizantische keramik // Klio, 1966. – Bd. 46.
- Böttger B.* Eingelätter Decor auf Gefäßen aus römischen Danauprovinsen // Wissenschaftliche Zeitschrift der Universität Rostok. – 1967. – N 7-8.
- Böttger B.* Die Keramikfunde aus dem Kastel Jatrus und ihr etwicklungsgeschichtlicher zusammenhang vit der spätantiken Keramik der Balkanländer. – Klio. – 1967. – T. 48.
- Budinsky-Krička V.* Slavische hügelgräber in Skalica. – Bratislava, 1955.
- Corman I.* L'origine ethnique des Antes fongée sur Les découvertes archéologiques dans L'espace d'entre Prout et Dniestr // Archeologia Moldovei. – Bucuresti, 1966. – XIX.
- Cilinska Z.* The development of the Slavs North of the Danube During the Avar Empire and their Social-cultural Contribution to Aerial Moravia // SA. – 1983. – XXXI. – 2.
- Comşa M.* Die bulgarische Herrschaft nördlich der Donau während des IX und X Jh. im Lichte der archäologischen Forschungen // Dacia. – 1960.
- Comşa M.* Sur l'origine et l'évolution de la population romane et ensuite protoroumaine aux VI – X siècles sur le territoire de la Roumanie // Dacia, 1968. – XII.
- Comşa M.* Quelques données concernant les rapports des territoires nord – danubiens avec Byzance aux VI – VIII siècles (Pendants d'oreille en forme d'étoile) // Revue des études sud-est Européennes. – 1971. – T. IX. – N 3.
- Comşa M.* Directions et étapes de la pénétration des Slaves vers la Péninsule Balkanique aux VI – VII<sup>e</sup> siècles (a vecur regard special sur le territoire de la Roumanie) // Balcanoslavica. – 1972. – N 1.
- Crişan J.* Ceramica daco-geţică cu specială privire la Transilvania. – Bucuresti, 1969.
- Csallány D.* Archäologische Denkmäler der Gepiden im Mitteldonaubecke (454-586 u.z.). – Budapest, 1961.
- Daskalov M., Dimitrov D. J.* Ein Paar antropozoomorphe Bügelfibeln (des sog. Dnjeprtyps) aus Südbulgarien // Archaeologia Bulgarica. – Sofia, 1999. – 3.
- Dekan J.* Herkunft und Ethnizität der gegossenen Bronzeindustrie der VIII Jahrhundert // SA. – 1977. – XX. – 2.
- Dostál B.* Břeclav Pohansko velkomoravský velmožský dvorec. – Brno, 1975.
- Dostál B.* Břeclav Pohansko Časné slovanské osídlení. – Brno, 1985.
- Eisner J.* Devínska Nova Ves. – Bratislava. – 1952.
- Erdéli I., Ojtozi E., Gening W.* Das Graberfeld von Nevolino // AH. – 1969.
- Fettich N.* Archäologische Studien zur Geschichte der späthunnischen Metalkunst // AH. – 1951. – XXXI.
- Fidler U.* Studien zu Gräberfeldern des 6 bis 9 Jahrhunderts an der unteren Donau. – Bonn, 1992. – Teil I, II.
- Garam J.* Catalogi Musei Nationalis Ungarici // Seria Archaeologica I. – Budapest, 1993.
- Garam E.* Das awarenzeitliche Gräberfeld von Kisköre. – Budapest, 1979.
- Garam E.* Die münzdatierten Gräber der awarenzeit // AF. – 1992. – Band.
- Garam E.* Az avar kori kengyelfibulakrol // Zbornik na počest Dariny Bialekovej. – Nitra, 2004.
- Die Germanen* Geschichte und Kultur der germanischen Stämme im Mitteleuropa. – Band II. – Berlin, 1983.
- Grünewald M.* Die Gefäßkeramik des Legionslagers von Carnuntum. – Wien, 1979.
- Grünewald M.* Die Gefäßkeramik des Legionslagers von Carnuntum (Grabungen 1968-1974). – Wien, 1979.
- Grünewald M.* Keramik und Kleinfunde 1976-1977. – Wien, 1986.
- Grünewald M.* Der Römische Nordfriedhof in Worms. – Worms, 1990.
- Hampel J.* Altertümer des frühen Mittelalters in Ungarn. – Braunschweig, 1905. – I.
- Harhoju R.* Des kurzschwert von Micia // Dacia. – 1988. – T. XXXII. – 1-2.
- Hoffman J.* Die spätheidnische Kultur des Mettlandes (10-12 Jahr. z. d. Zw) // Schriften der Albertus Universität. – Königsberg, 1941. – B. 29
- Jankovich M.* Die Pferde Reiter Völkerstürme. – München-Wien, 1968.
- Јанковић М., Јанковић Б.* Словени у југословенском Подунављу. – Београд, 1990
- Kazakevičius V.* Plinkaigalis kapinynas // Lietuvos archeologija. – 1993. – 10
- Kiss A.* Avar Cemeteries in Counti Baranya. – Budapest. – 1977. – Vol. 2.
- Kovacevic J.* Varvarska kolonizacija juznoslovenskih oblasti. – Novi Sad. – 1960
- Kraskovská L.* Záhorské Bistrica // Významné slovanské náložické na Slovensku. – Bratislava, 1978
- Kurnatowska Z.* Styrmen nad Jantra // Osadnictwo wczesnosredniowieczne. – 1980. – C. II
- Kühn H.* Das Problem masurgermanische Fibeln im Ostpreußen // Rheinische Forschungen zur Vorgeschichte. – Bonn, 1956.
- Kühn H.* Die Germanischen Bügelfibeln der Vorkerwanderungszeit in der Rheinprovinz. – Graz – Austria, 1965. – I.
- Laszló G.* Der Grabfunde von Koronco und der Altungarische Sattel. – Budapest, 1943.
- Laszló R., Wolf M.* E lözetes jelentés a Zempléngárdi 7-9 századi Hamvasztásos temető ásátásáról // AZ Alföld a 9 Században. – Szeged. – 1993.
- Lexicon* der Antike. – Leipzig, 1997.
- Lietuvos archeologijos bruoai.* – Vilnius, 1961.
- Lietuvos archeologijos atlasos.* – Vilnius, 1961.
- Lougas V., Selirand J.* Archeologija Eestimeetdel. – Tallinn, 1989.
- Malá* monografia východného Slovenska. – Kosice. – 1966.
- Martin M.* Observations sur l'armement de l'époque mérovingienne précoce // L'armée Romaine et les

- Barbares du III en VII siècle. – Paris, 1993.
- Michelbertas M.* Penasis Gelefiés amzius Lietuvoje. – Vilnius, 1986.
- Mühlen B.* Kultur der Wikinger in Ostpreussen // Bonner Hafte zur Vorgeschichte. – 1975.– 9.
- Müller R.* Neue archäologische Funde der Vesthely-Kultur // Awaren Forschungen. – Wien, 1992. – Band I.
- Nestor I.* Necropole slave D'epoque ancienne de Sârata Monteoru // Dacia. – 1957. – 1.
- Nestor I.* L'establissement des slaves en Roumanie a la hmiere de quelgues decouvertes archeologigues recentes // Dacia. – 1961. – V.
- Niderle L.* Prispévku k vývoji Byzentských šperkie ze IV–X. – Praha, 1930.
- Pallas D.* Donnes nouvelles sur guelgues boucles et fibulles considerees comme avars et slaves et sur Corinthe entre le VI-e et le IX es. // Bisantino Bulgarica. – Sofia, 1981. –VII.
- Parczewski M.* Metalowe zabytki naddnieprzanskie z VI-VIII w. w zbiorach Krakowskiego Muzeum Archaeologicznego // Archaeoslavica. –1991. –1.
- Parczewski M.* Dalsze zabytki naddnieprzanskie z VI?, VII-VIII w. w zbiorach Krakowskich // Archaeoslavica. – 1993. – 2.
- Paulsen P.* Schertcrtbönder der Wikingenseit. – Stuttgart, 1953.
- Petre A.* Fibulele “Diditate” de la Histria (Partea a II-a) // SCIV. – 1965. – 16. – 2.
- Petre A.* La Romanité en scytmie Mineure. – Budapest, 1987.
- Poulik I.* Staroslovanska Morava. – Praha, 1948.
- Póczy S.* Die Töpferwerkstätten von Aquincum // AAH, 1956. – T. VII.
- Preda C.* Callatis Necropola Romano-Bizantină. – București, 1980.
- Profantova N.* Awarische Funde aus den Gebieten nördlich der awarischen Siedlungsgrenzen // AF. – Wien, 1992. – Band 2.
- Révész L.* Lyreförmige Schnallenin dem Karpatenbecken // AAH. – 1987. – T. 39.
- Rulikowskiej E.* Mogila w Helenowce w pow. Wasilkowskim na Ukraine, zbadana w r. 1879 // Zbiór Wiadomosci do Antropologii krajowej. – Kraków. – 1880. – T. IV.
- Sagadin M.* Krany Križišče Isura (nekropola iz časa preseljevanja Ijudstev in staroslovenskego obdobje). – Ljubljana, 1982.
- Salin B.* Die Altgermanische Thierornamentik. – Stochkoln, 1904.
- Szameit E.* Zur chronologischen Stellung des frühmittelalterlichen Gräberfeldes von Sieghartskirchen Niederösterreich, und die Grabfunde aus Proleb, Steiermark // AF. – Wien, 1992. – Band 2.
- Svoboda B.* Poklad Bysantského kovotepce v Zemianském Vrbovku // Prace Arch. – 1953. – R. XLIX (1).
- Szöke B.M.* Die Beziehungen zwischen dem oberen Donautal und Westungarn in der ersten Hälfte des 9 Jahrhunderts (Frauentrachtzubehr und Schmuck) // AF. – 1992. – Band. 2.
- Tautavičiene B.* III-XVI a. Sidabriniani ir sidabru puosti dirbiniani. – Vilnius, 1981
- Tejral J.* Abriss der Euntwicklungen in Mähren während der Völkerwanderungszeit // Alt-Thuringen. – Weimar, 1977.
- Tejral J.* Morava na sklonku antiku. – Praha, 1982.
- Teodor D.* Teritoriul est-Carpatic in veacurile V–XI e.n. (Contributii archeologice și istorice la problema formării poporului român). – Jași, 1978.
- Teodor D.* Romanitatea Carpato-Dunăreană și Bizantul în veacurile V-XI e.n. – Jași, 1981.
- Teodor D.* Fibule “Digitate” din secolele VI-VII in Spatiul Carpatho-Dunăreano-Pontic // Archeologia Moldovei. – 1992. – T. XV.
- Teodor D.* Autochtones et slaves dans les regions Carpatho-Danubiennes aux VI-VII siecles // Четвърти Международен Конгрес на славянска археология. – София. – 1992. – T. I.
- Teodor E.* An Update for “Ipotesti-Cândești Culture” // Zbornik na počest Dariny Bialekovej. – Nitra, 2004.
- Teodorescu N.* Despre cultura Ipotesti-Cîndești în lumina cercetărilor archeologice din nord-estul Munteniei (reg. Ploiesti) // SCIV. – 1964. – T. 15. - N 4.
- Toćik A.* Pogrebisko a sidlisko z dobu Avarskej riše v Prši. – SA. – 1963. – XI, 1.
- Tóth E.* Frühawarenzeitlicher in Kecskemet. Sallastrasse // Acta Archaeologica Academiae Hungaricae. – Budapest, 1980. – 32.
- Tóth E., Horváth A.* Kunbábony. Das Grab Eines Awarenkhangans. – Kecskemet, 1992.
- Urtāns V.* Senakie depziti Latvijā. – Riga, 1977.
- Venze S.* Schallen mit Riemenschlaufe aus dem 6 und 7 Jahr // Bayerischevorgesichtsblätter. - München, 1966.
- Vinski Z.* Ponovo o nausnicame zvjezdolikog tipa // Glasnik, 1955.– X.
- Vinski Z.* Naušnice zvjezdolikog tipa u archeološkom muzeje u Zagrebu s posebnim obzirom na nosioce srebrnog nakita Cadavice // Starohrvatska prosvjeta. – Zagreb, 1952. – III. – 2.
- Vinski Z.* Betrachtungen zur Kontinuitätsfrage des autoghtonen romanisierten Etnikons im 6 und 7 Jahrhunert // Problemi della civiltà e dell'ekonomia langobarda. – Milano, 1964.
- Vinski Z.* Rani srednji vijek v Jugoslaviji od 400 do 800 godine // Vjesnik archeoloskog muzeja u Zagrebu. – Zagreb, 1971. – 3. – V.
- Volkaitė-Kulikauskienė R.* Ginklai // Lietuvin materialinė kultura IX-XIII a. t. – Vilnius, 1981. – T. II.
- Welkov J.* Eine Gotenfestung bei Sadowetz // Germania. – 1935.
- Werner J.* Slawische Bügelfibel des 7 Jahrhunderts // Reinecke Festschrift. – Mainz, 1950.
- Werner J.* Die Fibeln der Sammlung Diegardt. – Berlin, 1961.
- Werner J.* Byzantinische Gürtelschnallen des 6 und 7 Jahrhunderts aus der Sammlung Diergardt. – Kölner Jahrbuch für ver- und Frühgeschichte. –1955. – I.
- Werner J.* Bewaffung und Waffenheigabe in der Merowingerzeit // Settimane di studio del Centro Italiano di studi sulla'alo medioevo. – Spoleto, 1968. – XV.
- Zaharia E.* Donnes sur l'archeologie des IV-XI siecles sur le territoire de la Roumanie. Le culture Bratei et la

culture Dridu // Dacia. – 1971. – XV.  
Zsekely Z. Die frühesten slawischen Siedlungen in  
Sialenbürgen // Slavia Antiqua. – 1970. – XVII.

Zoll-Adamikowa H. Dwuzębny haczyk z tulejką ze Stradowa  
– narzędzie rybackie czy kuchenne? // Kraje słowiańskie  
w wiekach średnich Profanum i sacrum. – Poznań, 1998.

## СПИСОК СКОРОЧЕНЬ

АИМ	Археологические исследования в Молдавии	ЛР	Літопис Руський
АЛЮР	Археологическая летопись Южной России	МАИЭТ	Материалы по археологии, истории и этнографии Таврики
АО	Археологические открытия	МАР	Материалы по археологии России
АП	Археологічні пам'ятки	МИА	Материалы и исследования по археологии СССР
АС	Археологический сборник	МИДУ	Музей исторических драгоценностей Украины
АСГЭ	Археологический сборник Государственного Эрмитажа	МКУ	Музей історичних коштовностей України
ВВ	Византийский временник	МКУ	Музей Київського університету
ВДИ	Вестник древней истории	НМІУ	Національний музей історії України м. Київ
ВУАК	Всеукраїнський археологічний комітет	РА	Российская археология
ГИМ (ДИМ)	Государственный исторический музей, м Москва	РА СПБ ИИМК	– Рукописный архив Санкт – Петербургского института истории материальной культуры
ЗООИД	Записки Одесского общества истории и древностей	СА	Советская археология
ЗРАО	Записки Российского археологического общества	САИ	Свод археологических источников
ИАК	Известия Археологической комиссии	СГЭ	Сообщения Государственного Эрмитажа
ІА НАНУ	Інститут археології Національної академії наук України	ААС	Acta Archeologica Carpathica
ІГАИМК	Известия Государственной Академии истории материальной культуры	ААН	Acta Archaeologica Hungaricae
КС	Киевская старина	АЕ	Archaeologiai Ertersito
КСИА	Краткие сообщения института археологии	АФ	Awaren Forschungen
КСИАУ	Краткие сообщения института археологии Украины	АН	Archaeologica Hungaricae
КСИИМК	Краткие сообщения института истории материальной культуры	ФА	Folia Archaeologica
		СА	Slovenska archeologia
		SCIV	Studii si cercetari de istorie veche



# ІЛЮСТРАЦІЇ



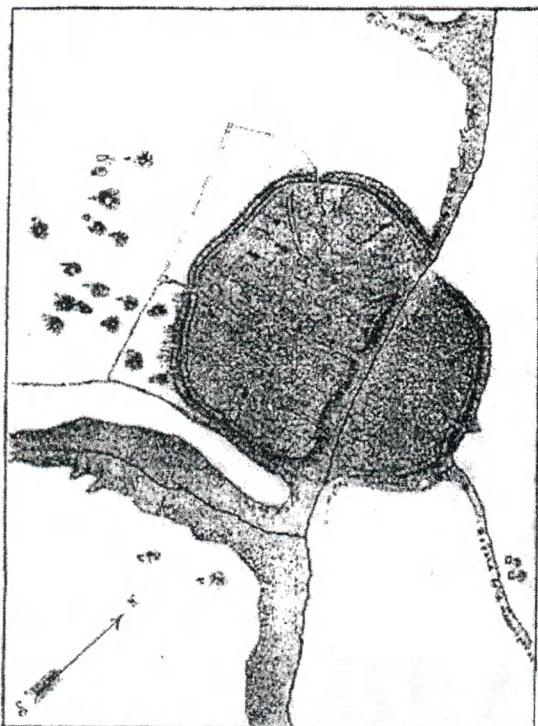

1

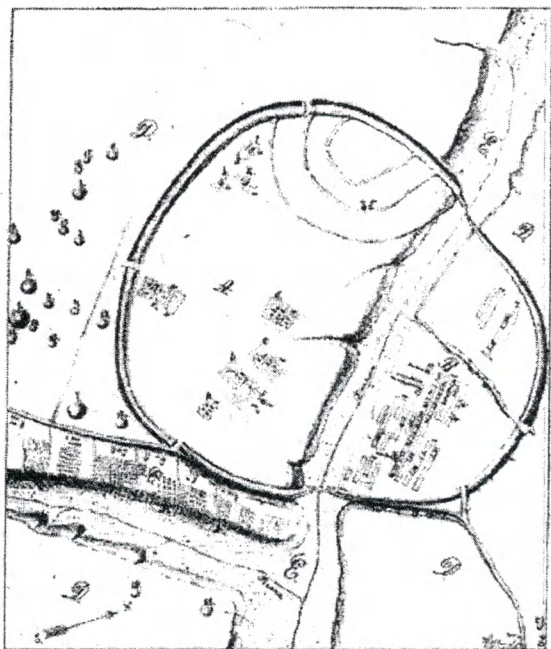

2



3

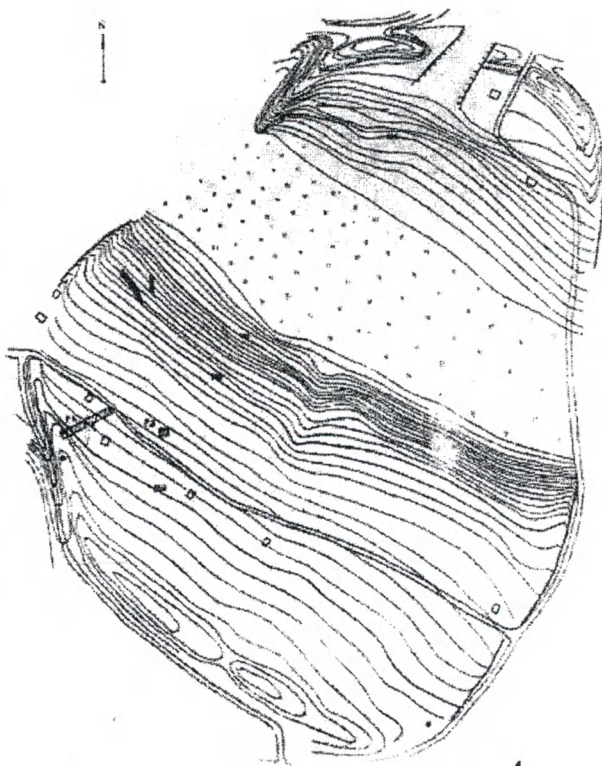

4

**Рис. 1.** Пастырське. Плани городища, які зняв В.В. Хвойка у 1898 р. (1) та у 1901 р. (2) та геодезичні плани зняті на замовлення М.Ю. Брайчевського у 1956 р. (3) та О.М. Приходнюка у 1990 р. (4).  
**Рис. 1.** Пастырское. Планы городища, снятые В.В. Хвойкой в 1898 г. (1) и в 1901 г. (2) и геодезические планы, снятые по заказу М.Ю. Брайчевского в 1956 г. (3) и О.М. Приходнюка в 1990 г. (4).  
**Fig. 1:** Pastyrskoe. Maps by V. Khvoika, 1898 (1) and 1901 (2), geodesic maps made by request of M. Braichevsky, 1956 (3) and O. Prykhodnyuk, 1990. (4).

# ПЛАНЪ

городища „Жармице“ при с. Пастырское, Липовиненко у. Киевской губ.  
 Н. Д. поздовнах и севервосточная часть городища, в, г, к, л, остатки глинобитних сооружений;  
 а, б, с, д, е — места и остатки погребальных сооружений; ф, г — сооружения из камня, места раскопок;  
 В 1, 2, 3, 4 — 27, остатки бывших землянок; D, D, D, D — посева; D, 1, 2, 3, 4 — 22 курганы; С — усадьбы; Е, Е — луга.

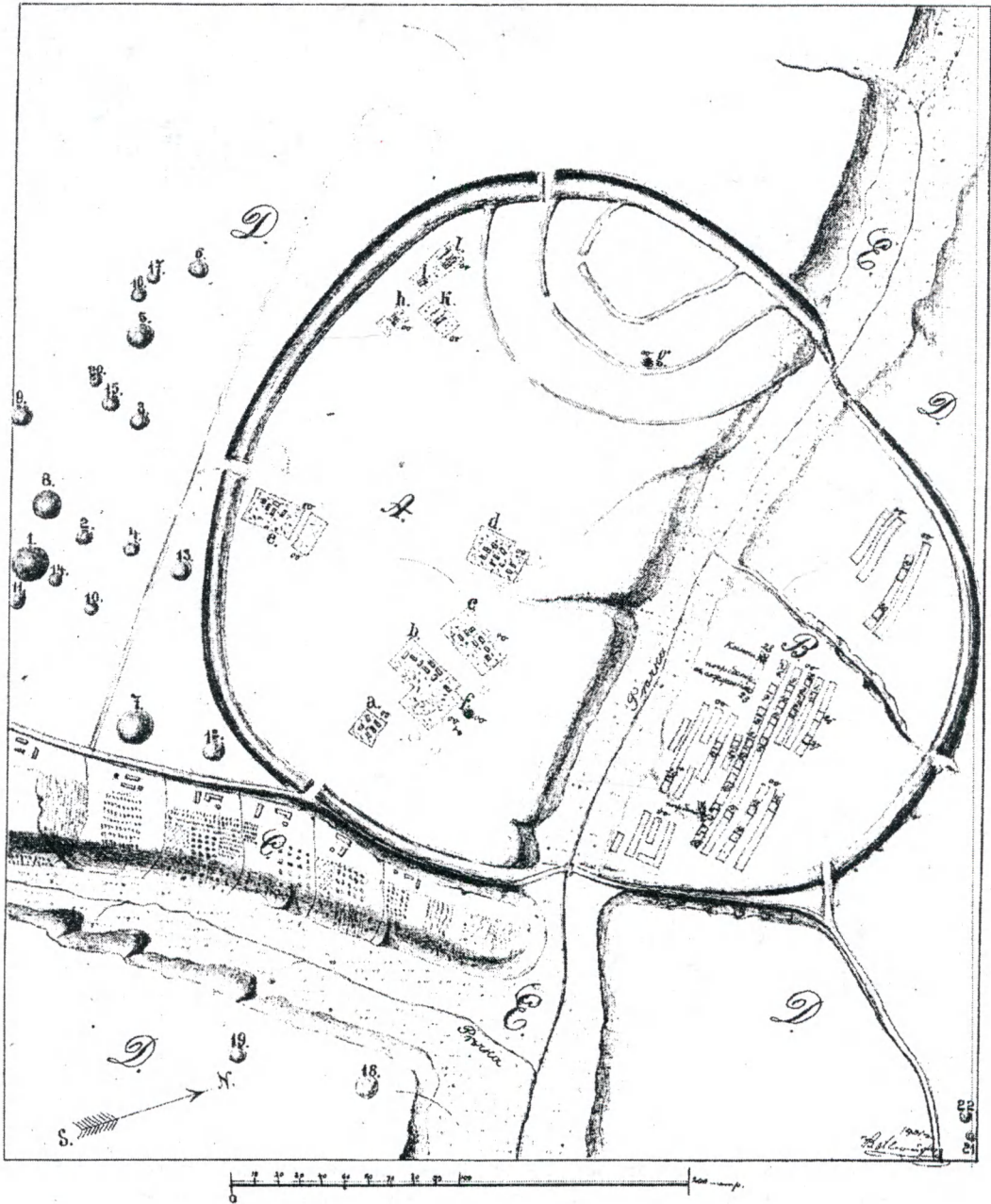

**Рис. 2.** Пастырське. План городища, знятого В.В. Хвойкою на початку XX ст.

Умовні позначення: А, В — південно-західна та північно-східна частини городища; а, h, i, k, l — залишки глинобитних споруд; а, b, c, d, e — місця і залишки погребальних споруд; f, g — споруди із камення, місця розкопів; В 1, 2, 3, 4 — 27 — залишки колишніх землянок; D, D, D, D — посеви; D, 1, 2, 3, 4 — 22 — кургани; С — садиби; Е, Е — луки.

**Рис. 2.** Пастырское. План городища, снятого В.В. Хвойкой в начале XX в.

Условные обозначения: А, В — юго-западная и северо-восточная части городища; а, h, i, k, l — остатки глинобитных сооружений; а, b, c, d, e — места и остатки погребальных сооружений; f, g — сооружения из камня, места раскопок; В 1, 2, 3, 4 — 27 — остатки бывших землянок; D, D, D, D — посева; D, 1, 2, 3, 4 — 22 — курганы; С — усадьбы; Е, Е — луга.

**Fig. 2.** Pastyrskoe. Map by V. Khvoika, the beginning of the 20<sup>th</sup> century.

Explanatory notes: А, В — the southwest and northeast parts of the hillfort; а, h, i, k, l — remainders of clay structures; а, b, c, d, e — locations and remainders of burial structures; f, g — stone structures, places of excavations; В 1, 2, 3, 4 — 27 — remainders of former subterranean dwellings; D, D, D, D — plants; D, 1, 2, 3, 4 — 22 — mounds; С — farmsteads; Е, Е — meadows.



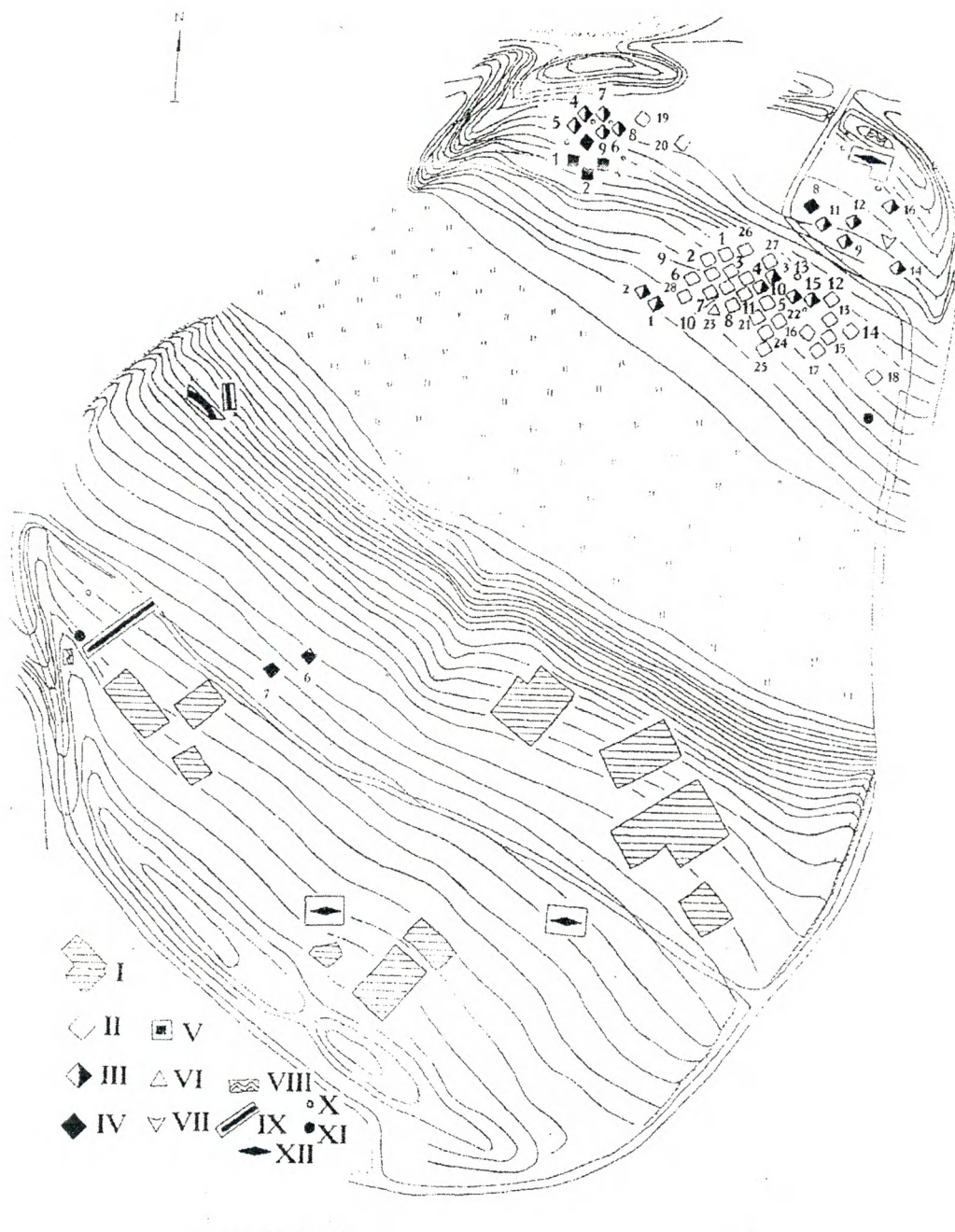

**Рис. 3.** Пастырське. План городища з реконструкцією розташування розкопаних ранньосередньовічних об'єктів. I – Розкопи В.В. Хвойки на правобережній частині городища; II – напівземлянки, які розкопав В.В. Хвойка; III – напівземлянки, які розкопав М.Ю. Брайчевський; IV – напівземлянки, які розкопав О. М. Приходнюк; V – кузня; VI – горщик з кальцинованими кістками; VII – скарб ковальських інструментів; VIII – сліди оборонної стіни; IX – довгі споруди; X – господарські ями; XI – скарби жіночих прикрас; XII – скупчення глиняної обмазки (наземні споруди?).

**Рис. 3.** Пастырское. План городища с реконструкцией расположения раскопанных раннесредневековых объектов. I – Раскопы В.В. Хвойки на правобережной части городища; II – полуземлянки, раскопанные В.В. Хвойкой; III – полуземлянки, раскопанные М.Ю. Брайчевским; IV – полуземлянки, раскопанные О.М. Приходнюком; V – кузница; VI – горшок с кальцинированными костями; VII – клад кузнечных инструментов; VIII – следы оборонной стены; IX – длинные сооружения; X – хозяйственные ямы; XI – клады женских украшений; XII – скопления глиняной обмазки (наземные сооружения?).

**Fig. 3:** Pastyrskoe. Map with a reconstruction of the location of excavated Early Medieval objects. I – excavations of V. Khvoika located in the right-bank part of hillfort; II – semi-subterranean dwellings investigated by V. Khvoika; III – semi-subterranean dwellings investigated by M. Braichevsky; IV – semi-subterranean dwellings investigated by O. Prykhodnyuk; V – forge; VI – pot with the calcinated bones; VII – treasure of blacksmith's tools; VIII – traces of defensive wall; IX – long structures; X – household pits; XI – treasures of ladies' trappings; XII – concentration of deposited puddle.

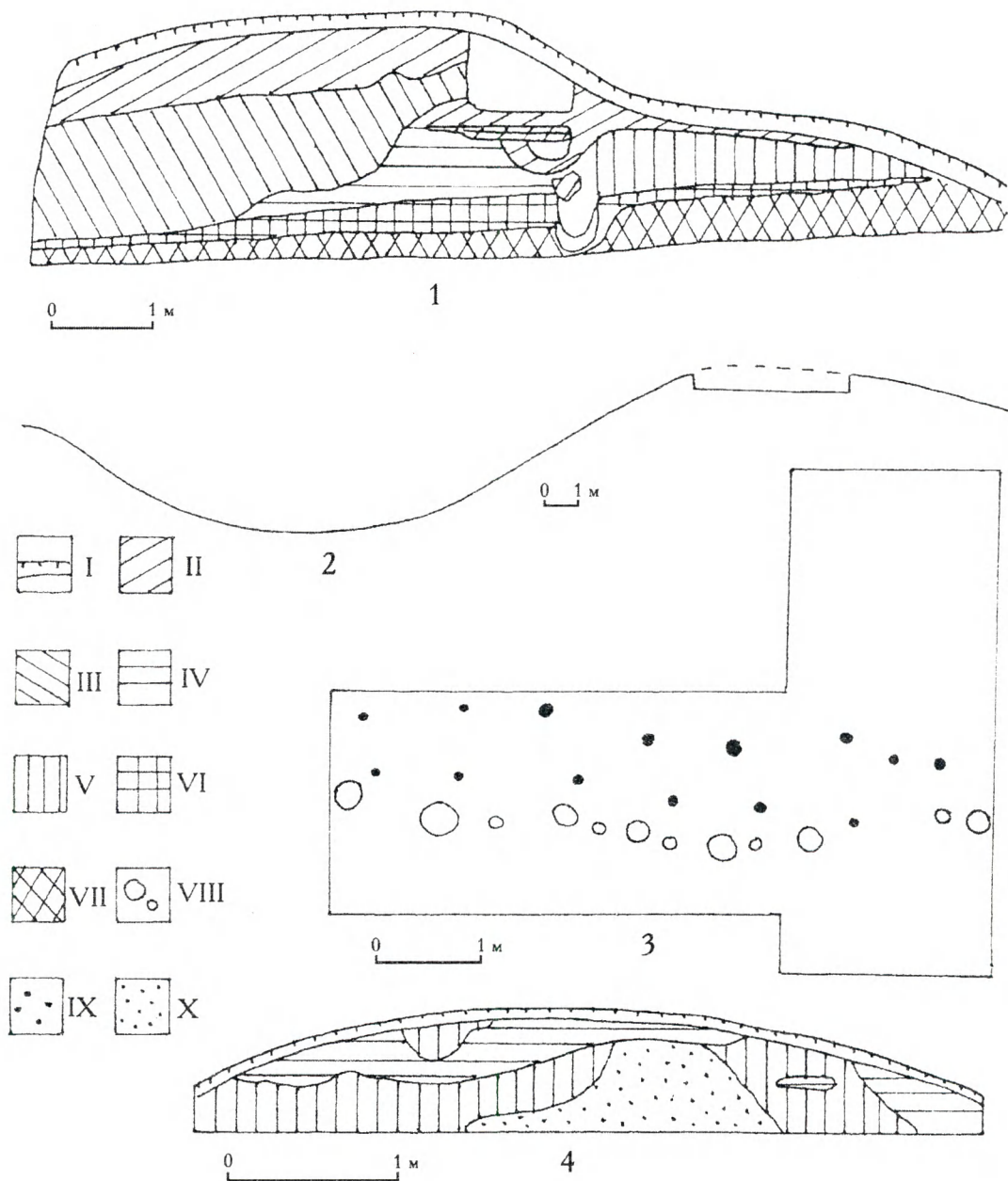

**Рис. 4.** Пастырське. Залишки конструкцій дослідженої частини оборонних споруд правобережної частини городища. 1 – профіль валу, розташованого у південно-західній частині городища; 2 – сучасний профіль валу у місці розташування розкопу; 3 – план розкопу на вершині валу; 4 – профіль дослідженої частини валу на розкопі.

Умовні позначення: I – дерновий шар ґрунту; II – світло-сіра глина; III – світло-жовта глина; IV – темно-сіра глина; V – сіра глина; VI – темно-жовта глина; VII – чорна глина; VIII – ями від стовпів скіфського часу; IX – ямки від кілків ранньосередньовічного часу; X – сірий замес глини із включеннями крейди.

**Fig. 4.** Pastyrskoe. Remains of constructions of the investigated part of fortification in the right-bank part of hillfort. 1 – profile of rampart, located in southwest part of hillfort; 2 – present-day profile of the rampart in the place of excavation; 3 – map of excavations on the top of the rampart; 4 – profile of the investigated part of the rampart in the place of excavation.

Условные обозначения: I – дерновой слой ґрунту; II – светло-серая глина; III – светло-жёлтая глина; IV – тёмно-серая глина; V – серая глина; VI – тёмно-жёлтая глина; VII – чёрная глина; VIII – ямы от столбов скифского времени; IX – ямки от кольшков раннесредневекового времени; X – серый замес глины с включениями мела.

**Fig. 4:** Pastyrskoe. Remains of constructions of the investigated part of fortification in the right-bank part of hillfort. 1 – profile of rampart, located in southwest part of hillfort; 2 – present-day profile of the rampart in the place of excavation; 3 – map of excavations on the top of the rampart; 4 – profile of the investigated part of the rampart in the place of excavation.

Explanatory notes: 1 – turf layer; II – light grey clay; III – straw clay; IV – taupe clay; V – grey clay; VI – tawny clay; VII – black clay; VIII – holes from pillars of the Scythian time; IX – small holes from pillars of the Early Medieval time; X – grey batter with chalk inclusions.

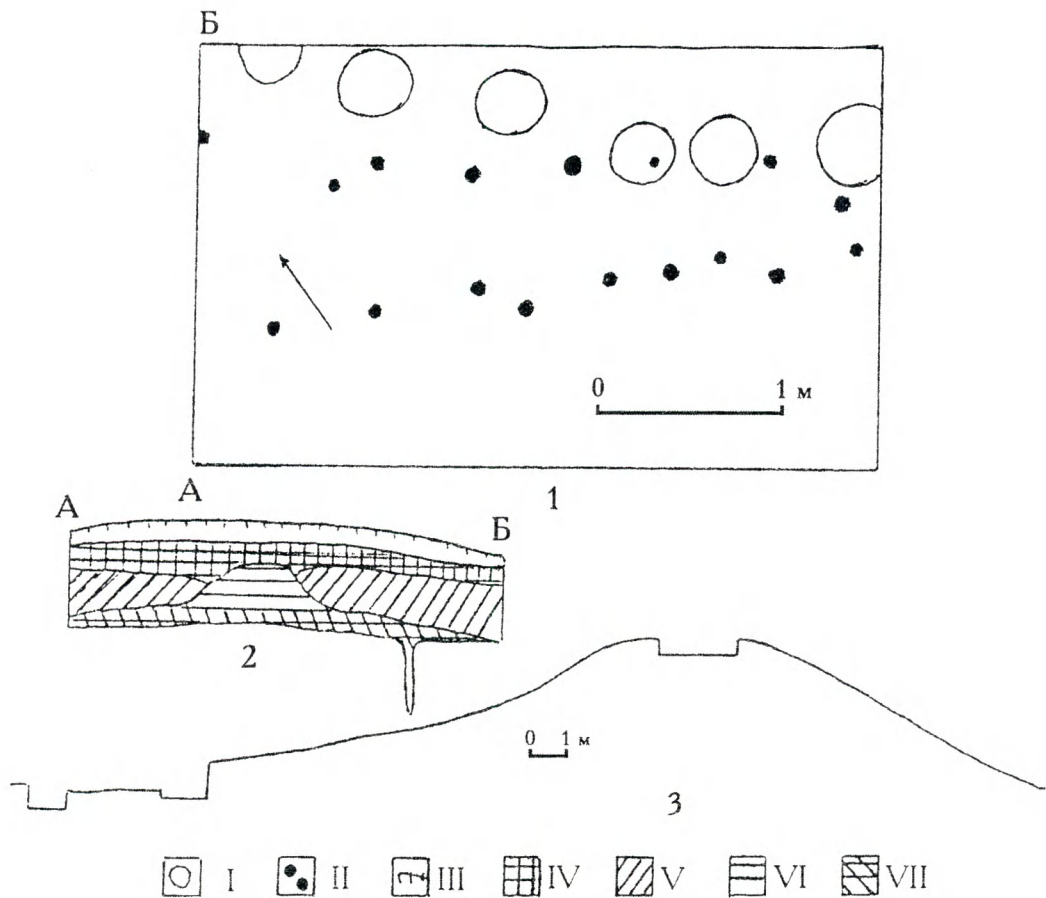

**Рис. 5.** Пастырське. Залишки конструкцій дослідженої частини оборонних споруд лівобережної частини городища.

1 – план розкопу на вершині валу; 2 – профіль дослідженої частини валу на розкопі; 3 – сучасний профіль валу у місці розташування розкопу.

Умовні позначення: I – ями від стовпів скифського часу; II – ямки від кілків ранньосередньовічного часу; III – дерновий шар ґрунту; IV – темно-жовта глина; V – світло-сіра глина; VI – темно-сіра глина; VII – світло-білий пісок.

**Рис. 5.** Pastyrskoe. Остатки конструкцій дослідженої частини оборонних споруд лівобережної частини городища.

1 – план раскопа на вершине вала; 2 – профиль исследованной части вала на раскопе; 3 – современный профиль вала в месте расположения раскопа.

Условные обозначения: I – ямы от столбов скифского времени; II – ямки от кольцков раннесредневекового времени; III – дерновый слой ґрунта; IV – тёмно-жёлтая глина; V – светло-серая глина; VI – тёмно-серая глина; VII – светло-белый песок.

**Fig. 5:** Pastyrskoe. Remains of structures in the investigated part of fortification in the left-bank part of hillfort.

1 – map of excavation on a top of rampart; 2 – profile of the investigated part of rampart in the place of excavation; 3 – present-day profile of rampart in the place of excavation.

Explanatory notes: I – holes from pillars of the Scythian time; II – small holes from pillars of the Early Medieval time; III – turf layer; IV – tawny clay; V – light grey clay; VI – taupe clay; VII – light white sand.

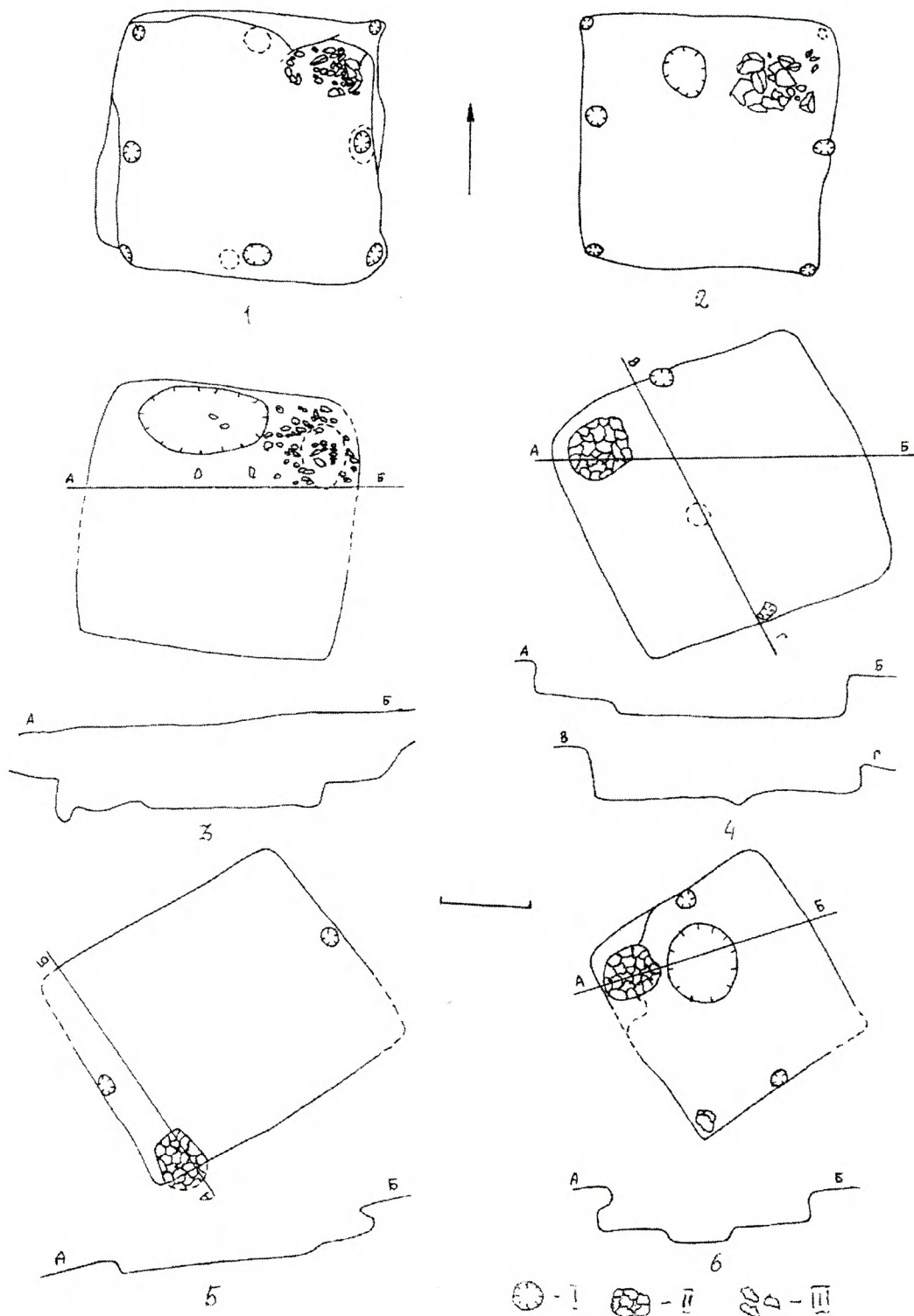

**Рис. 6.** Пастырське. Плани та перетини ранньосередньовічних напівземлянок № 1 (1), № 2 (2), № 3 (3), № 4 (4), № 5 (5), № 6 (6), досліджених у кінці сорокових та середині п'ятидесятих років XX ст.

Умовні позначення: I – ями; II – черені опалювальних споруд; III – каміння.

**Рис. 6.** Пастырское. Плани и разрезы раннесредневековых полуземлянок № 1 (1), № 2 (2), № 3 (3), № 4 (4), № 5 (5), № 6 (6), исследованных в конце сороковых и середине пятидесятих годов XX в.

Условные обозначения: I – ямы; II – черені опалювальних споруд; III – каміння.

**Fig. 6:** Pastyrskoe. Plans and profiles of the Early Medieval semi-subterranean dwellings: № 1 (1), № 2 (2), № 3 (3), № 4 (4), № 5 (5), № 6 (6) investigated at the end of the 40s and the mid 50s of the 20<sup>th</sup> century.

Explanatory notes: I – holes; II – bakestones of heating constructions; III – stones.



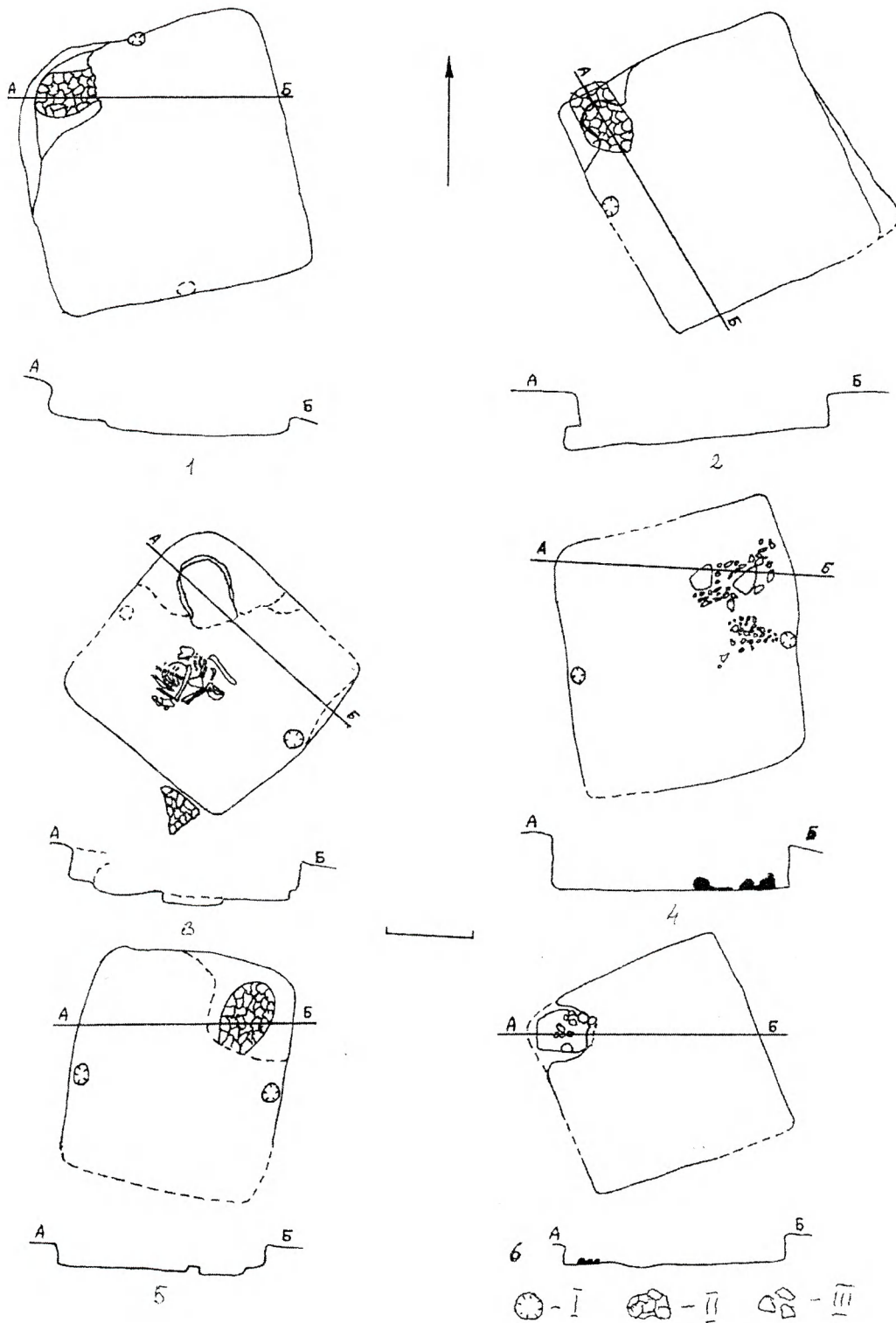

**Рис. 7.** Пастырське. Плани та перетини ранньосередньовічних напівземлянок № 7 (1), № 8 (2), № 9 (3), № 10 (4), № 11 (5), № 12 (6), досліджених у середині п'ятидесятих років XX ст.  
 Умовні позначення: I – ями; II – черені опалювальних споруд; III – каміння.

**Рис. 7.** Пастырское. Планы и разрезы раннесредневековых полуземлянок № 7 (1), № 8 (2), № 9 (3), № 10 (4), № 11 (5), № 12 (6), исследованных в середине пятидесятих годов XX в.  
 Условные обозначения: I – ямы; II – поды отопительных сооружений; III – камни.

**Fig. 7:** Pastyrske. Plans and profiles of the Early Medieval semi-subterranean dwellings: № 7 (1), № 8 (2), № 9 (3), № 10 (4), № 11 (5), № 12 (6) investigated in the mid 50s of the 20<sup>th</sup> century.  
 Explanatory notes: I – holes; II – bakestones of heating constructions; III – stones.



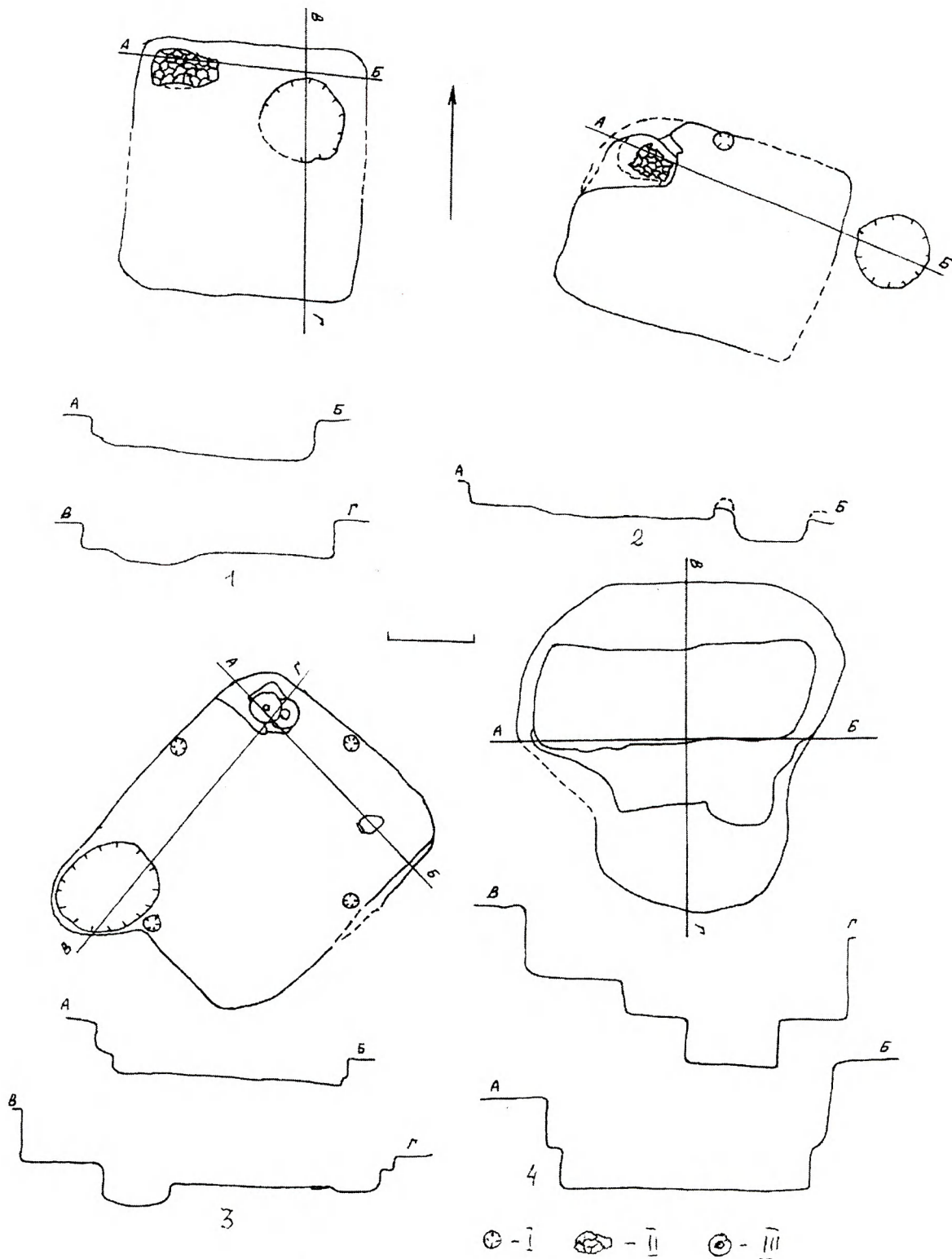

**Рис. 8.** Пастырське. Плани та перетини ранньосередньовічних напівземлянок № 13 (1), № 15 (2), № 16 (3) та господарської споруди (4), досліджених у середині п'ятидесятих років ХХ ст.

Умовні позначення: I – ями; II – черені опалювальних споруд; III – жорнові камені.

**Рис. 8.** Пастырское. Планы и разрезы раннесредневековых полуземлянок № 13 (1), № 15 (2), № 16 (3) и хозяйственного сооружения (4), исследованных в середине пятидесятих годов ХХ в.

Условные обозначения: I – ямы; II – поды отопительных сооружений; III – жерновые камни.

**Fig. 8:** Pastyrskе. Plans and profiles of the Early Medieval semi-subterranean dwellings: № 13 (1), № 15 (2), № 16 (3) and utility (4), investigated in the mid 50s of the 20<sup>th</sup> century.

Explanatory notes: I – holes; II – bakestones of heating constructions; III – mill-stones.

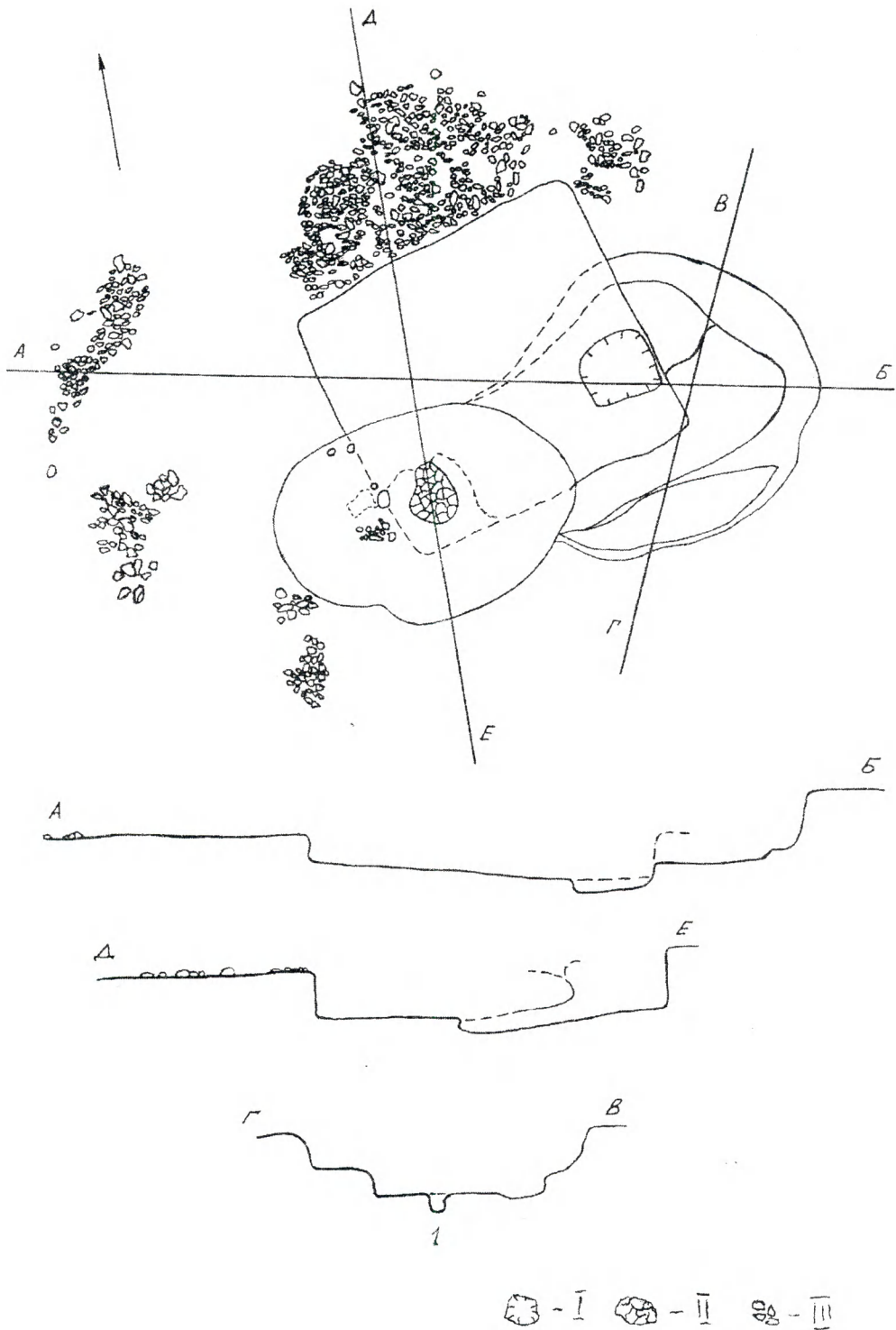

**Рис. 9.** Пастырське. План та перетини ранньосередньовічної напівземлянки № 14, яка перекривала залишки споруд скіфського часу (1), досліджених у середині п'ятидесятих років XX ст.

Умовні позначення: I – яма, II – черинь, перепалена глина.

**Рис. 9.** Пастырское. План и разрезы раннесредневековой полуземлянки № 14, которая перекрывала остатки сооружений скифского времени (1), исследованных в середине пятидесятих годов XX в.

Условные обозначения: I – яма, II – под, пережженная глина.

**Fig. 9:** Pastyrskoe. Plans and profiles of the Early Medieval semi-subterranean dwellings: № 14, which overlapped the remainders of structures of the Scythian time (1), investigated in the mid 50s of the 20<sup>th</sup> century.

Explanatory notes: I – hole, II – furnace bakestone, baked clay.

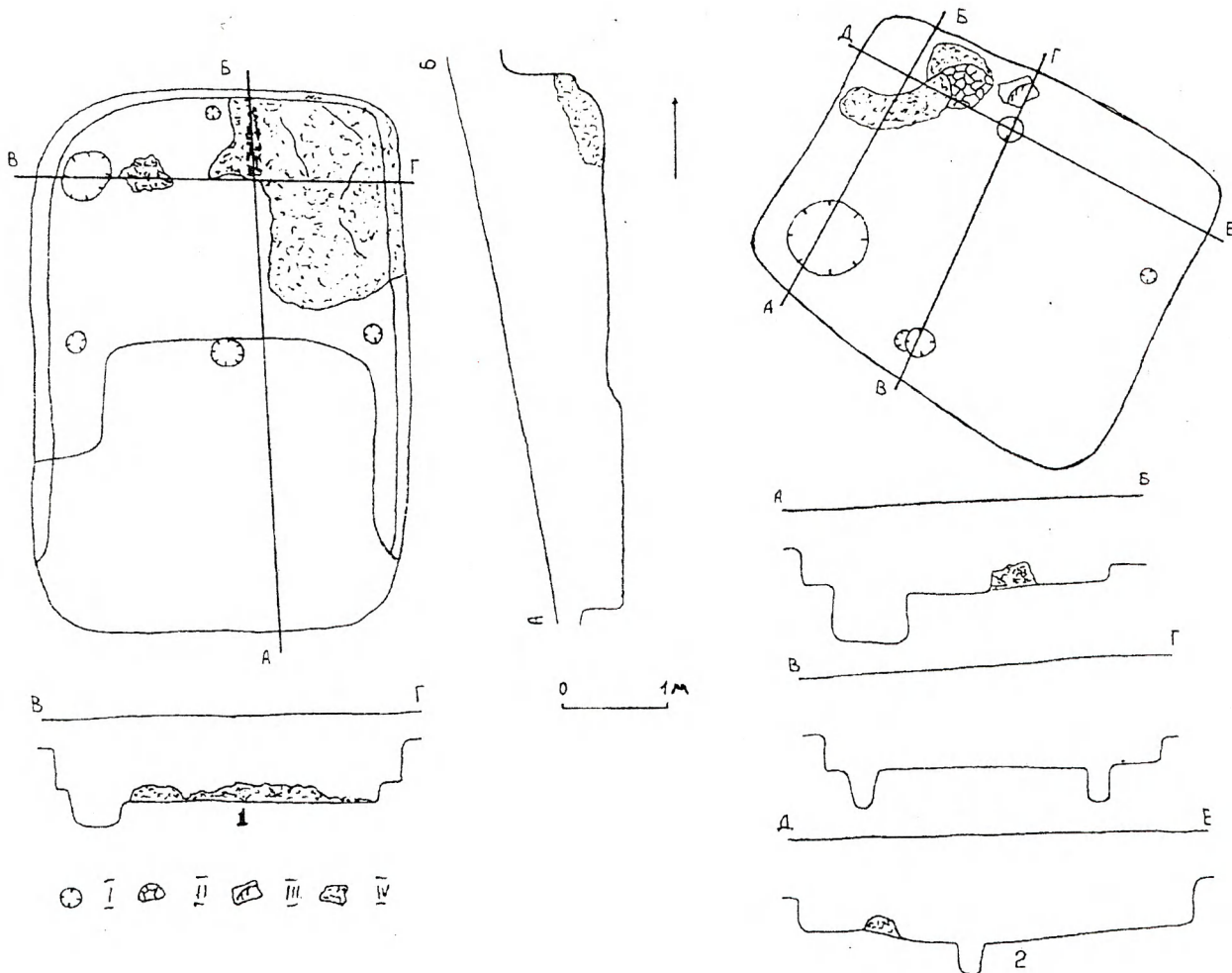

**Рис. 10.** Пастырське. Плани та перетини ранньосередньовічних напівземлянок № 2 (1) та № 7 (2), розкопаних у дев'яності роки XX ст.

Умовні позначення: I – ями; II – черинь; III – каміння; IV – пережжені деревини.

**Рис. 10.** Пастырское. Планы и разрезы раннесредневековых полуземлянок № 2 (1) та № 7 (2), раскопанных в девяностые годы XX в.

Условные обозначения: I – ямы; II – под; III – камни; IV – пережжённые колоды.

**Fig. 10:** Pastyrskе. Plans and profiles of the Early Medieval semi-subterranean dwellings: № 2 (1) and № 7 (2), excavated in the 90s of the 20<sup>th</sup> century.

Explanatory notes: I – holes; II – furnace; III – stones; IV – baked wood.

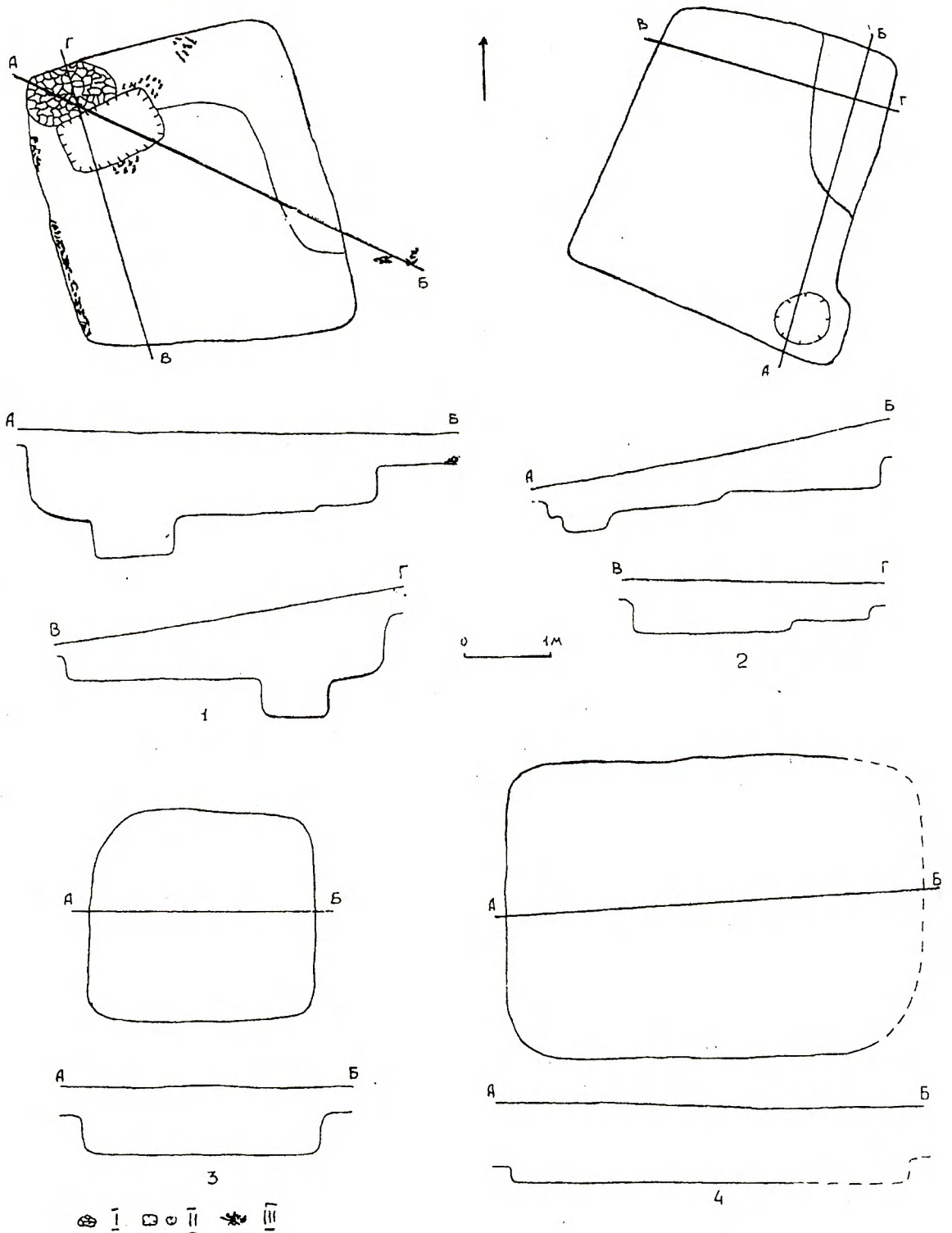

**Рис. 11.** Пастырське. Плани та перетини ранньосередньовічних напівземлянок № 1 (1), № 3 (2), № 4 (3); № 6 (4), розкопаних у дев'яності роки XX ст.

Умовні позначення: I – черинь; II – ями; III – перепалені деревини.

**Рис. 11.** Пастырское. Планы и разрезы раннесредневековых полуземлянок № 1 (1), № 3 (2), № 4 (3); № 6 (4), раскопанных в девяностые годы XX в.

Условные обозначения: I – под; II – ямы; III – пережжённые колоды.

**Fig. 11:** Pastyrskoe. Plans and profiles of the Early Medieval semi-subterranean dwellings: № 1 (1), № 3 (2), № 4 (3); № 6 (4), excavated in the 90s of the 20<sup>th</sup> century.

Explanatory notes: I – furnace bakestone; II – holes; III – burned wood.

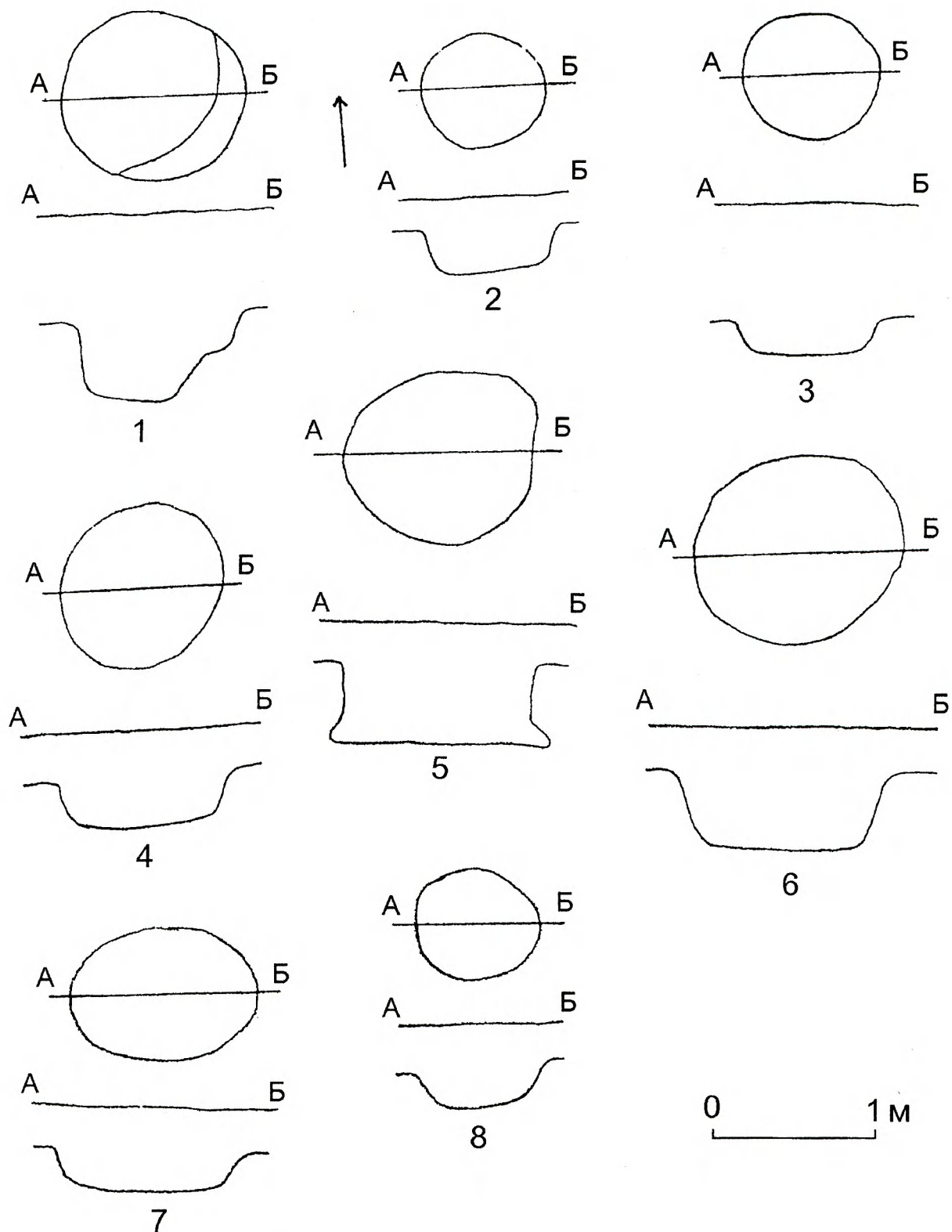

**Рис. 12.** Пастырське. Плани та перетини ранньосередньовічних ям господарського призначення, розкопаних у дев'яності роки ХХ ст.

**Рис. 12.** Пастырское. Плани и разрезы раннесредневековых ям хозяйственного назначения, раскопанных в девяностые годы ХХ в.

**Fig. 12:** Pastyrske. Plans and profiles of the Early Medieval household pits, excavated in the 90s of the 20<sup>th</sup> century.

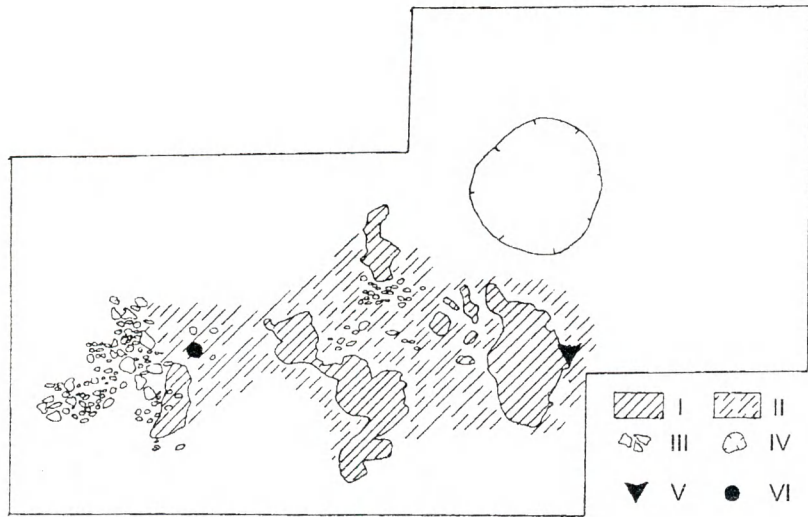

**Рис. 13.** Пастырське. План кузні, розкопаній у 1955 р.

Умовні позначення: I – суцільний шар перепаленої глиняної обмазки; II – земля, насичена включеннями перепаленої глиняної інструментів; III – каміння; IV – яма; V – місце знахідки ковальських інструментів; VI – місце знахідки залізної криці.

**Рис. 13.** Пастырское. План кузницы, раскопанной в 1955 г.

Условные обозначения: I – сплошной слой пережжённой глиняной обмазки; II – земля, насыщенная включениями пережжённой глиняной обмазки; III – камни; IV – яма; V – место находки кузнечных инструментов; VI – место находки железной крицы.

**Fig. 13:** Pastyrskoe. Plan of a forge, excavated in 1955.

Explanatory notes: I – solid layer of the deposited puddle; II – ground, saturated with the insertions of baked clay; III – stones; IV – hole; V – place where blacksmith tools were found; VI – iron cinder.

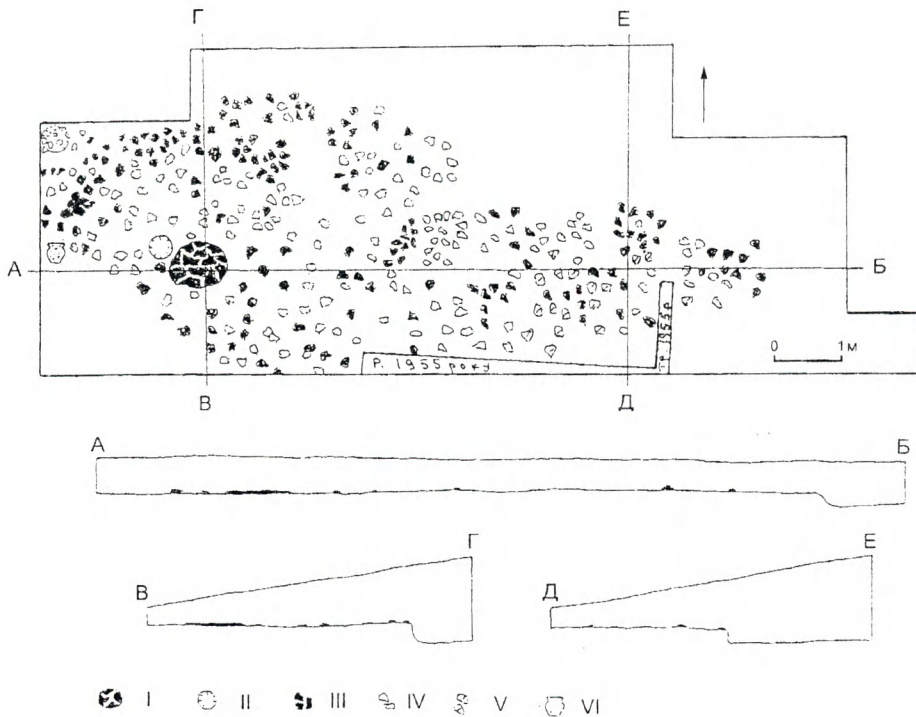

**Рис. 14.** Пастырське. План та перетини наземного житла скіфського часу, розкопаного у дев'яності роки XX ст.

Умовні позначення: I – чернінь; II – ями; III – перепалена глиняна обмазка; IV – каміння; V – скіфська кераміка; VI – наповнений зерном гончарний ранньосередньовічний горщик.

**Рис. 14.** Пастырское. План и разрезы наземного жилища скифского времени, раскопанного в девяностые годы XX в.

Условные обозначения: I – под; II – ямы; III – пережжённая глиняная обмазка; IV – камни; V – скифская керамика; VI – наполненный зерном гончарный раннесредневековый горшок.

**Fig. 14:** Pastyrskoe. Plan and profiles of terraneous dwelling of the Scythian time, excavated in the 90s of the 20<sup>th</sup> century.

Explanatory notes: I – furnace bakestone; II – holes; III – burned puddle; IV – stones; V – Scythian pottery; VI – Medieval pot filled with grain.



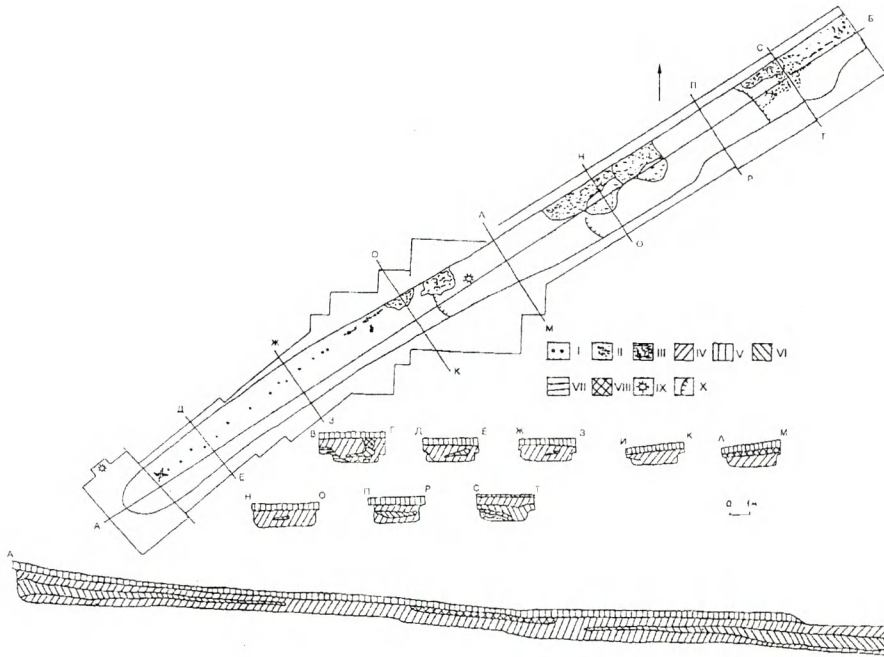

**Рис. 15.** Пастырське. План та перетини довгої споруди № 1.

Умовні позначення: I – ямки від кілків; II – перепалені деревини; III – глиняний заміс жовто-червоного кольору (залишки наземної частини глинобитних стін); IV – світло-сіра глина; V – орний шар чорного ґрунту; VI – темно-сіра глина; VII – світло-сіра глина; VIII – пізні перекопи; IX – скарби; X – сходинок-приступки.

**Рис. 15.** Пастырское. План и разрезы длинного сооружения № 1.

Условные обозначения: I – ямки от кольшков; II – пережженные колоды; III – глиняный замес жёлто-красного цвета (остатки наземной части глинобитных стен); IV – светло-серая глина; V – пахотный слой чёрного ґрунта; VI – тёмно-серая глина; VII – светлo-серая глина; VIII – поздние перекопы; IX – клады; X – ступеньки-приступки.

**Fig. 15:** Pastyrskoe. Plan and profiles of long structure 1.

Explanatory notes: I – small holes from pillars; II – burned wood; III – yellow-red batter (remainders of the overland part of wattle-and-daub walls); IV – light grey clay; V – topsoil of black ґрунта; VI – taupe clay; VII – light grey clay; VIII – places of later diggings; IX – treasures; X – stairs-steps.

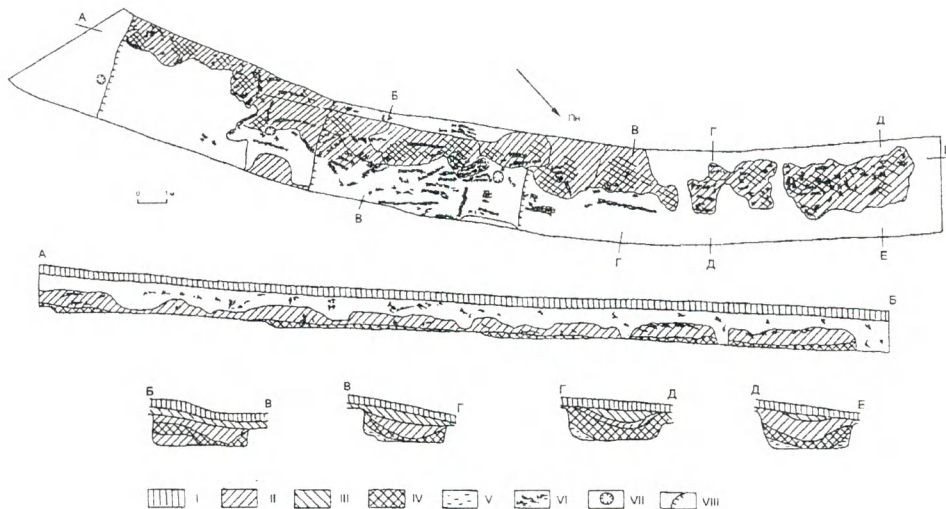

**Рис. 16.** Пастырське. План та перетини довгої споруди № 2.

Умовні позначення: I – орний шар чорного ґрунту; II – темно-сіра глина; III – світло-сіра глина; IV – червоно-коричнева глина; V – темно-жовта глина; VI – перепалені деревини; VII – ями від стовпів; VIII – сходинок-приступки.

**Рис. 16.** Пастырское. План и разрезы длинного сооружения № 2.

Условные обозначения: I – пахотный слой чёрного ґрунта; II – тёмно-серая глина; III – светлo-серая глина; IV – красно-коричневая глина; V – тёмно-жёлтая глина; VI – пережженные колоды; VII – ямы от столбов; VIII – ступеньки-приступки.

**Fig. 16:** Pastyrskoe. Plan and profiles of long structure 2.

Explanatory notes: I – topsoil of black ґрунта; II – taupe clay; III – light grey clay; IV – foxy clay; V – tawny clay; VI – burned wood; VII – holes from pillars; VIII – stairs-steps.



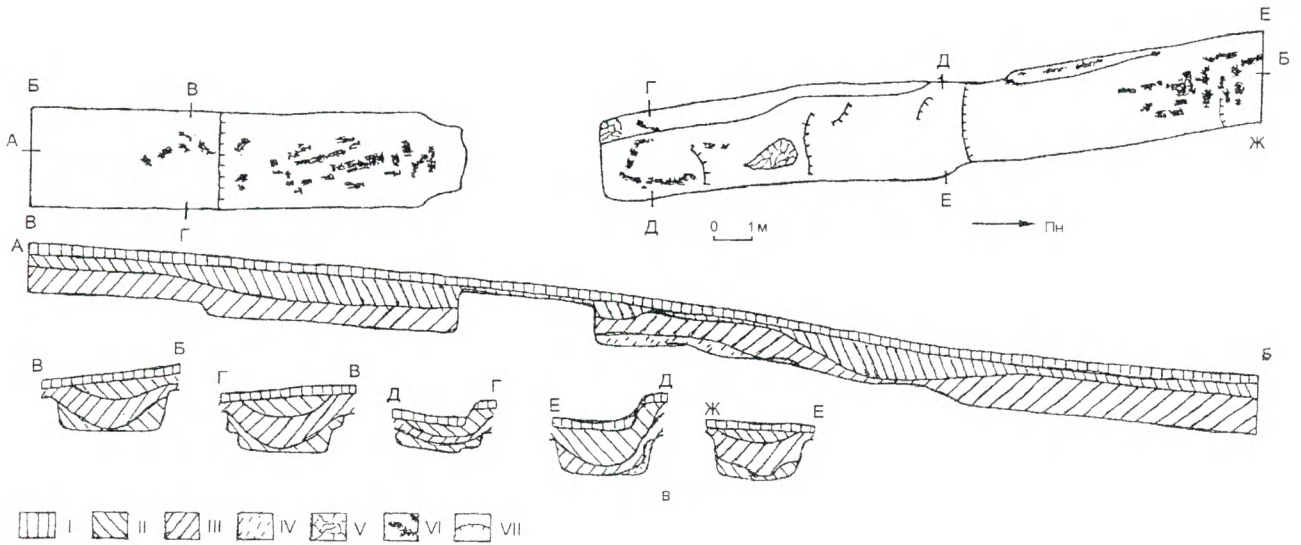

**Рис.17.** Пастырське. План та перетини довгої споруди № 3.

Умовні позначення: I – орний шар чорного ґрунту; II – темно – сіра глина; III – світло – сіра глина; IV – червоно – коричнева глина; V – перепалена до червоного кольору ділянка долівки; VI – перепалені деревини; VII – сходинок-приступки.

**Рис.17.** Пастырское. План и разрезы длинного сооружения № 3.

Условные обозначения: I – пахотный слой чёрного ґрунта; II – тёмно-серая глина; III – светло-серая глина; IV – красно-коричневая глина; V – пережжённый до красного цвета участок пола; VI – пережжённые колоды; VII – ступеньки-приступки.

**Fig.17:** Pastyrskoe. Plan and profiles of long structure 3.

Explanatory notes: I – topsoil of black ground; II – taupe clay; III – light grey clay; IV – foxy clay; V – section of a floor baked to the red colour; VI – burned wood; VII – stairs-steps.

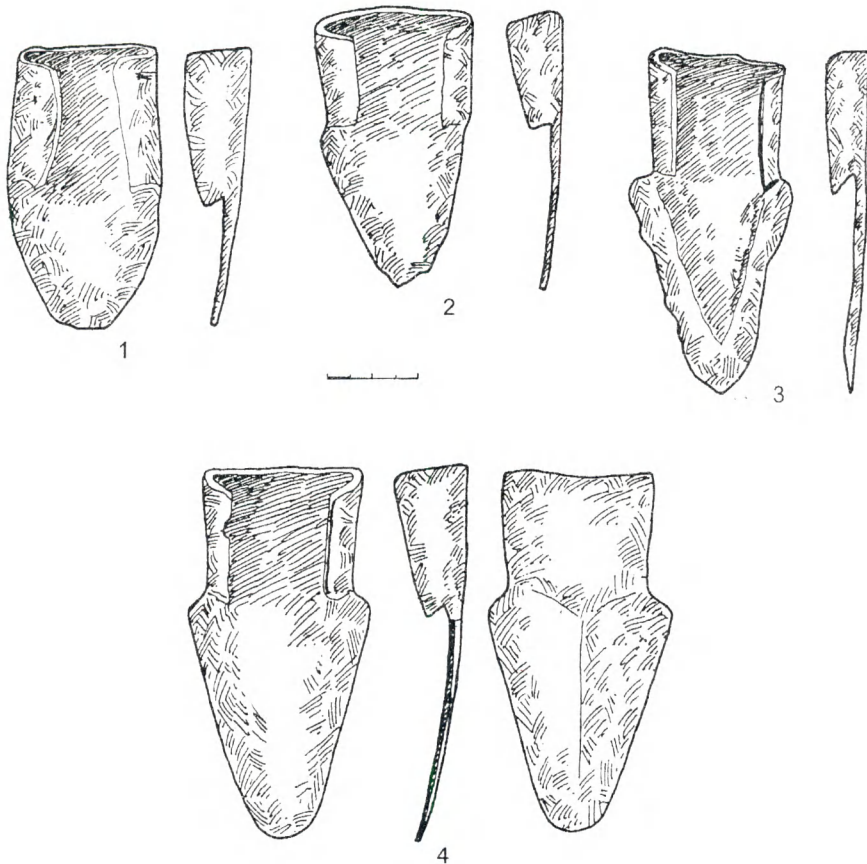

**Рис. 18.** Пастырське. Залізні наральники.

**Рис. 18.** Пастырское. Железные наральники.

**Fig. 18:** Pastyrskoe. Iron tips.



Рис. 19. Пастырське. Залізни тесла-мотыжки.  
 Рис. 19. Пастырское. Железные тесла-мотыжки.  
 Fig. 19: Pastyrskoe. Iron adzes-hoes.



Рис. 20. Пастырське. Серпи (1-8) та коса-горбуша (9).  
 Рис. 20. Пастырское. Серпы (1 – 8) и коса-горбуша (9).  
 Fig. 20: Pastyrskoe. Sickles (1-8) and sickle-shaped scythe (9).

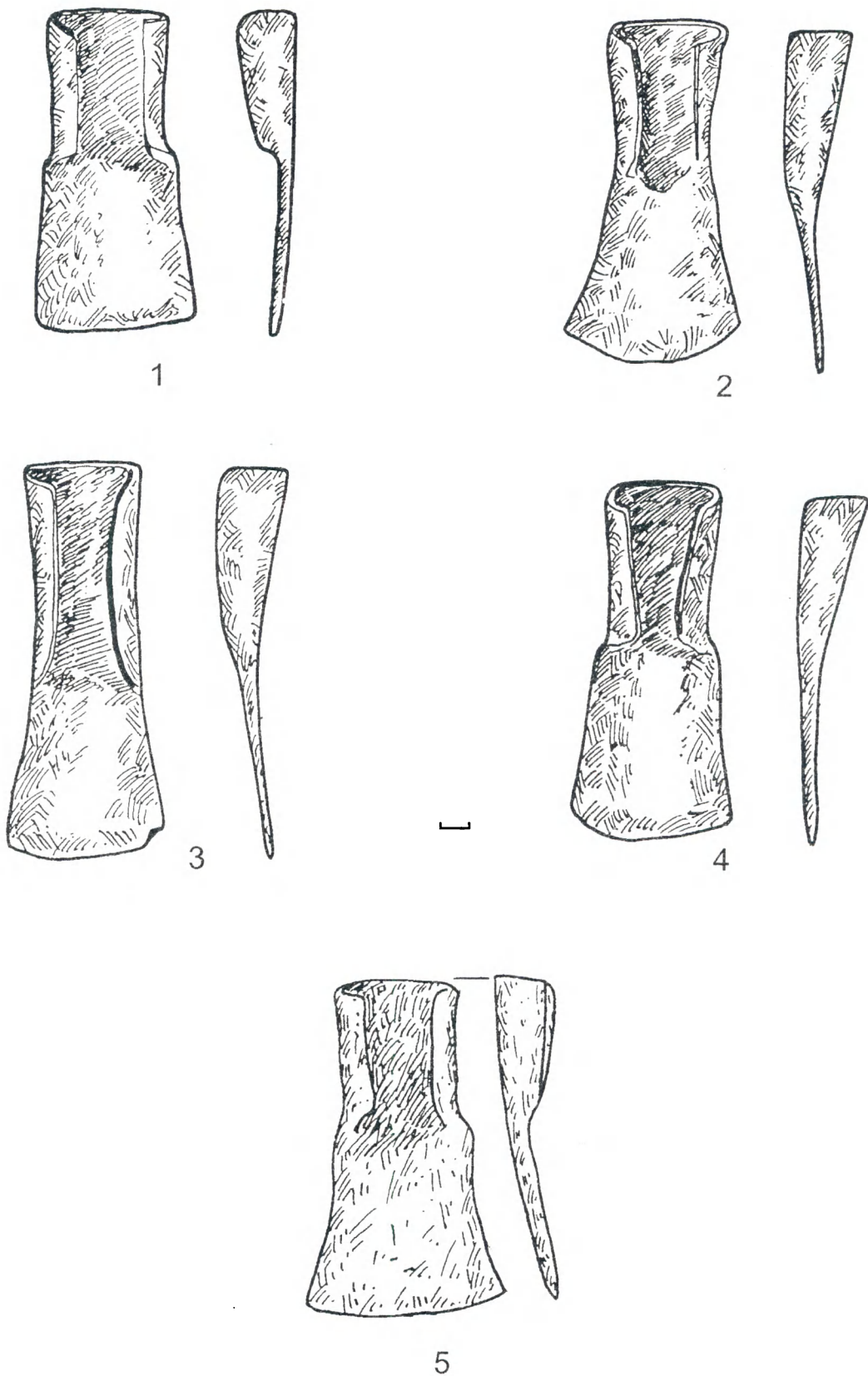

**Рис. 21.** Пастырське. Залісні ножиці (1, 2), вістря (3, 5), лопаткоподібний інструмент (4), шила (6-8).  
швайки (9-11), жорновий камінь (12).

**Рис. 21.** Пастырское. Железные ножницы (1,2), острия (3, 5), лопаткообразный инструмент (4), шила (6-11).  
швайки (9-11), жерновой камень (12).

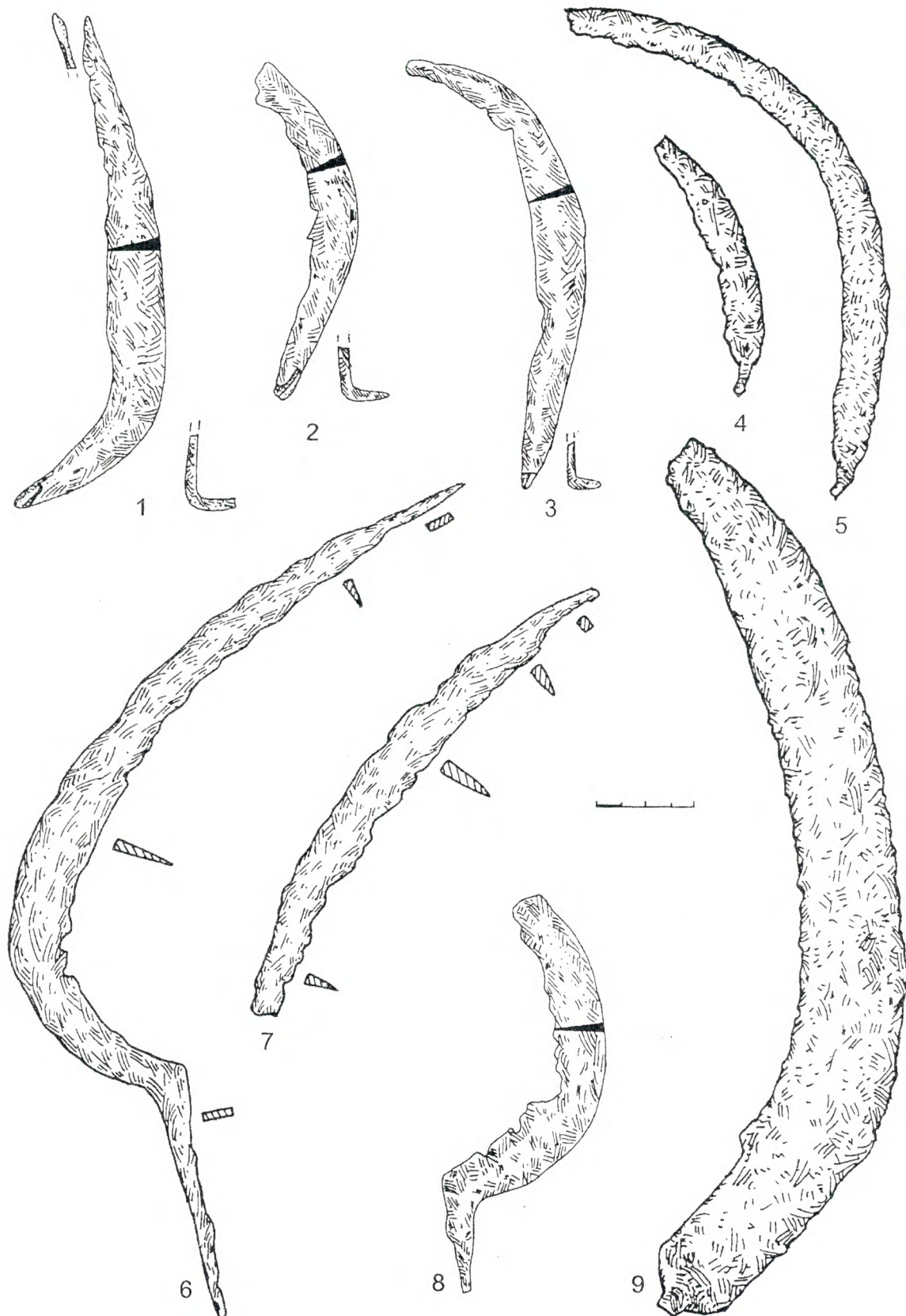
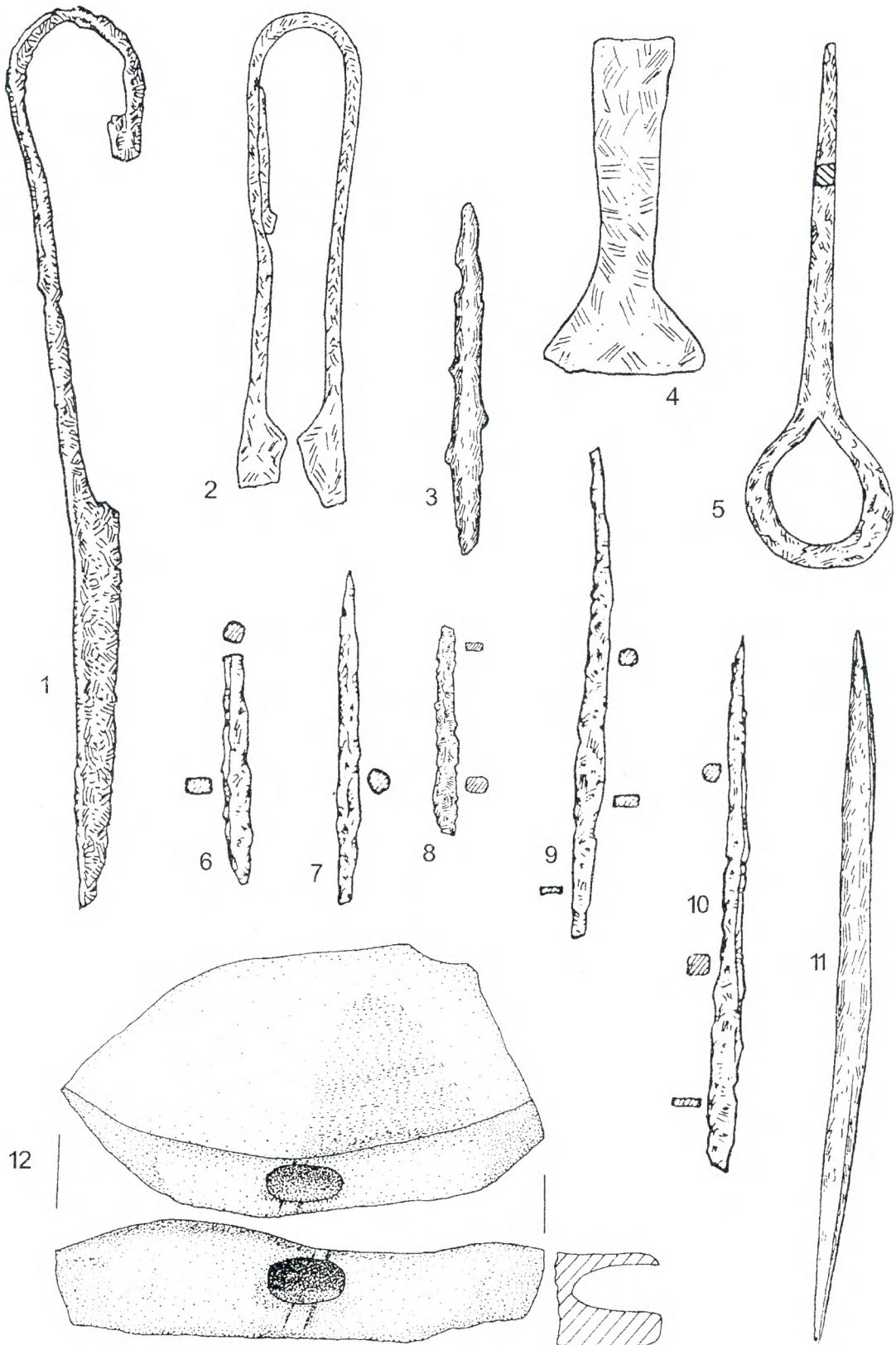
**Fig. 21:** Pastyrskoe. Iron scissors (1, 2), spike (3, 5), shovel-shaped tool (4), awls (6-8), sewing tools (9-11), millstone (12).





Рис. 22. Пастырське. Кам'яні точильні бруски (1, 2, 4-9) та кам'яна "прасочка".  
 Рис. 22. Пастырское. Каменные точильные бруски (1, 2, 4-9) и каменный "утюжок".  
 Fig. 22: Pastyrsk. Grind-stones (1, 2, 4-9) and stone "flatiron".



Рис. 23. Пастырське. Керамічні прясла.  
 Рис. 23. Пастырское. Керамические прясла.  
 Fig. 23: Pastyrskoe. Ceramic spin-wheels.

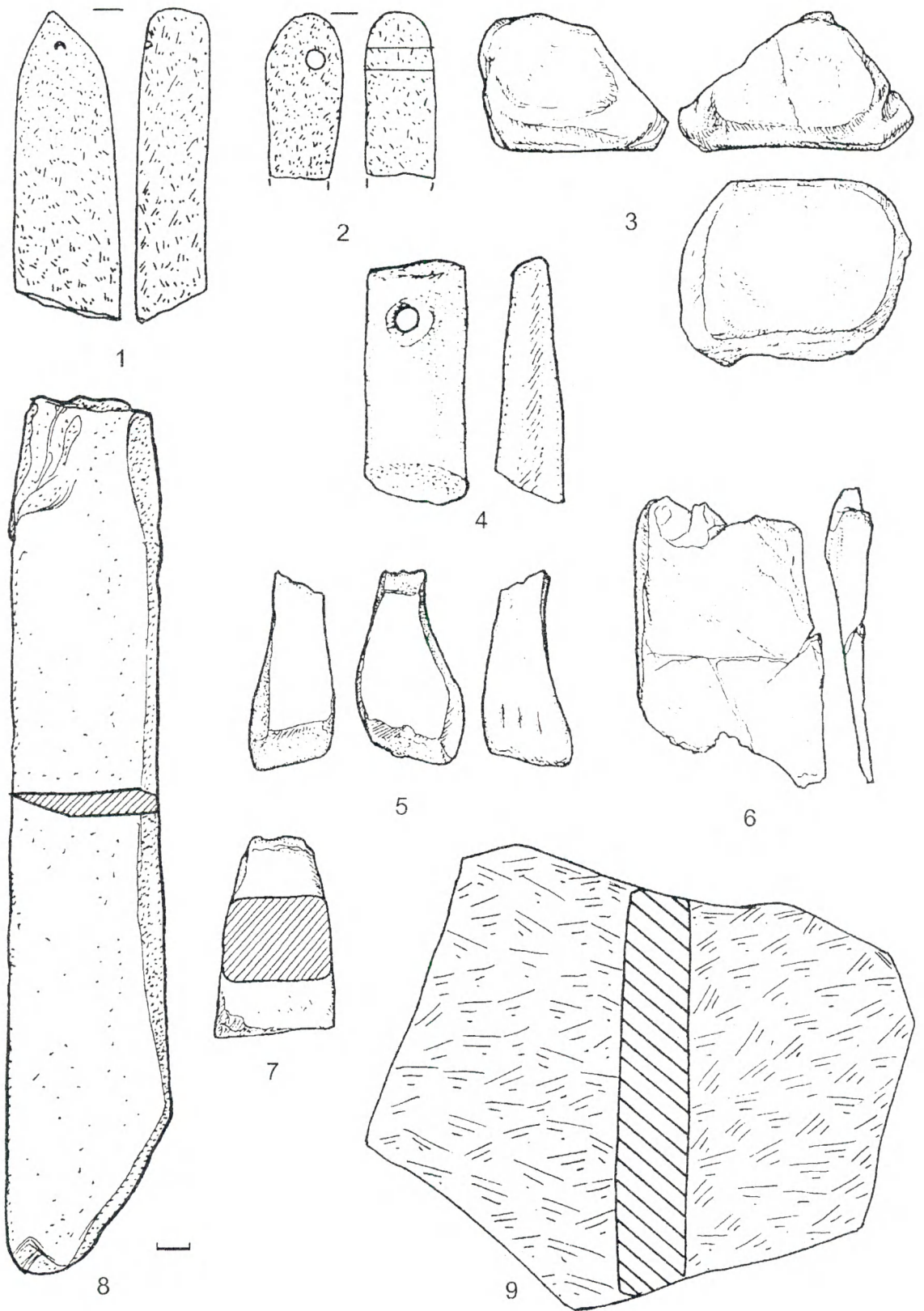

Рис. 24. Пастырське. Залізни ножі (1-6) та гак (7).  
 Рис. 24. Пастырское. Железные ножи (1 – 6) и крюк (7).  
 Fig. 24: Pastyrskoe. Iron knives (1 – 6) and hook (7).



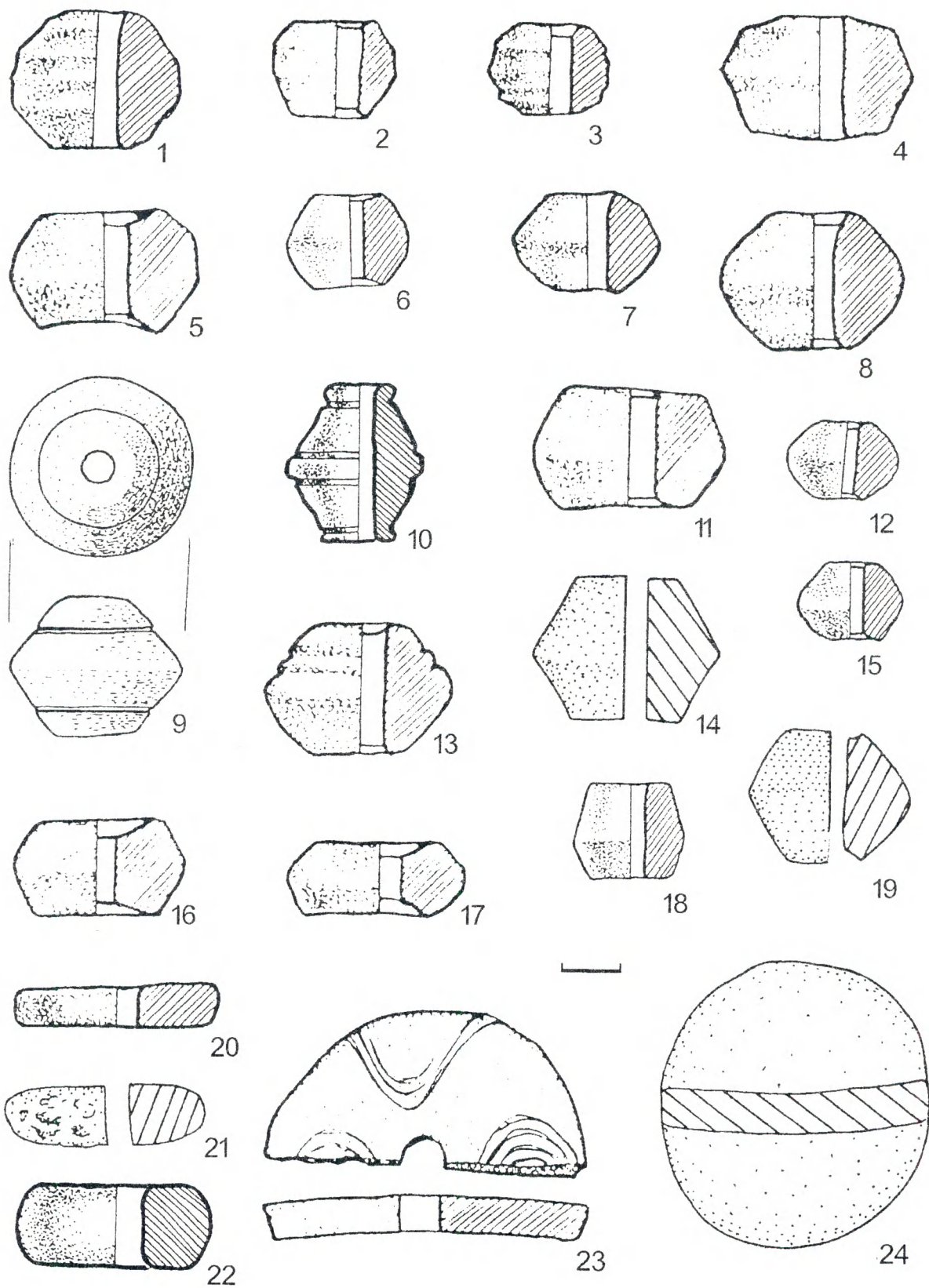

Рис. 25. Пастырське. Залізні долота (1, 2), клин (3), ложкоріз (4), струги (5, 6) та кресала (7, 8).  
 Рис. 25. Пастырское. Железные долота (1, 2), клин (3), ложкорез (4), струги (5, 6) и огнива (7, 8).  
 Fig. 25: Pastyrskoe. Iron chisels (1, 2), wedge (3), spoon-chopper (4), planes (5, 6) and lighters (7, 8).

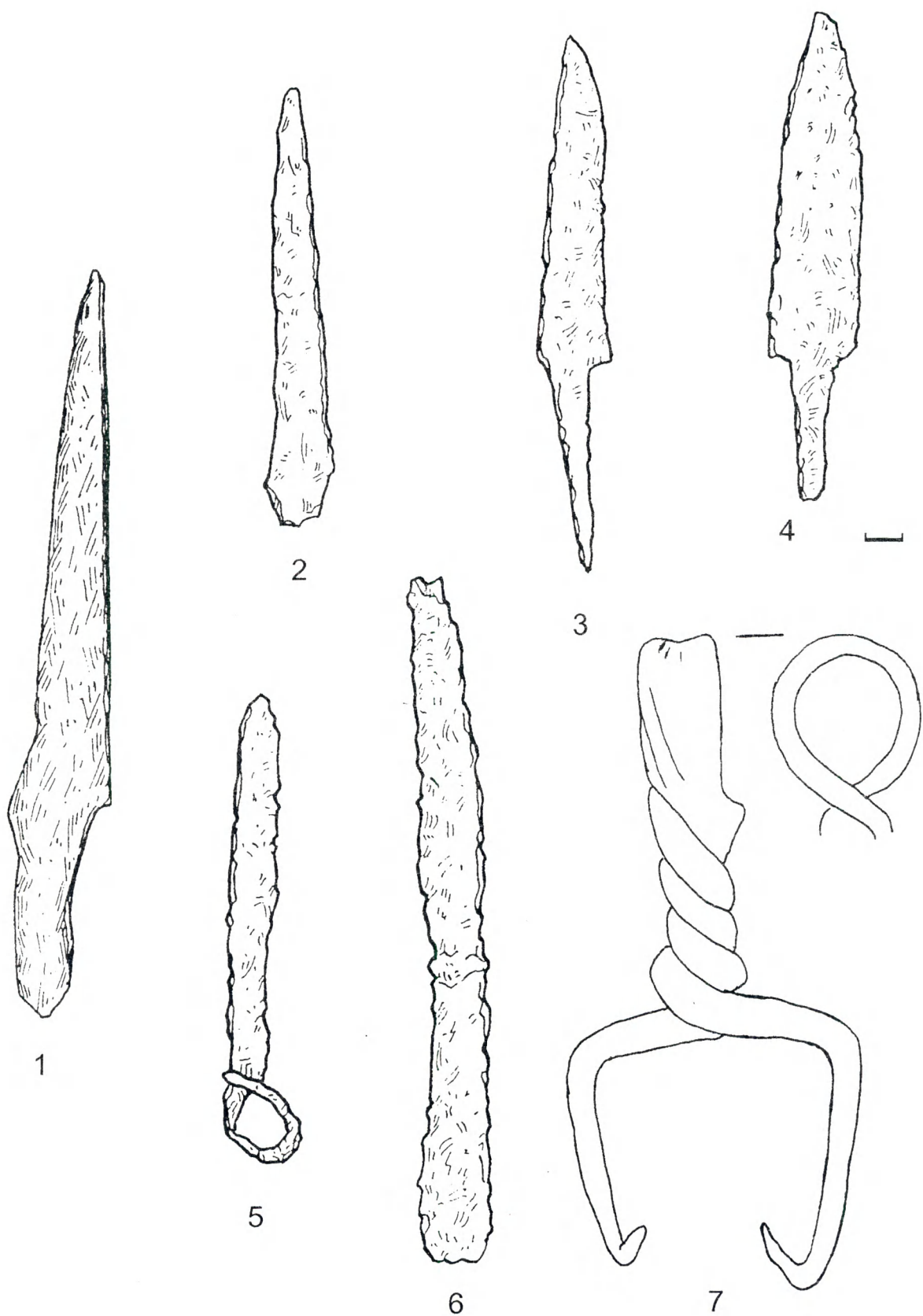

Рис. 26. Пастырське. Залізни побутові сокири.  
 Рис. 26. Пастырское. Железные бытовые топоры.  
 Fig. 26: Pastyrskoe. Iron domestic axes.

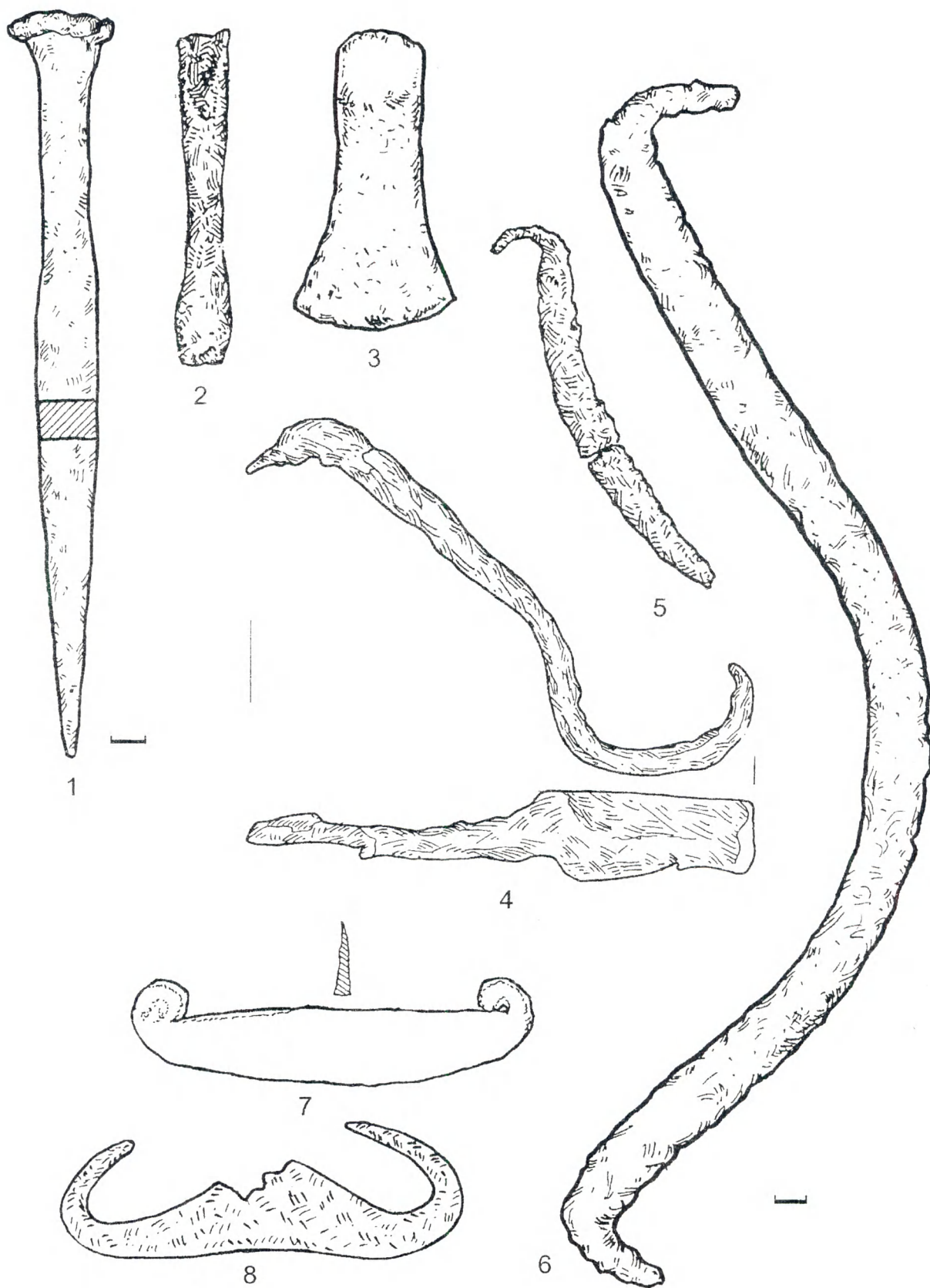

Рис. 27. Пастырське. Залізни меч та його деталі (1-16) шабля (2), вістря списів (3-6).  
 Рис. 27. Пастырское. Железные меч и его детали (1-16) сабля (2), наконечники копий (3-6).  
 Fig. 27: Pastyrskoe. Iron sword and its components (1-16), sabre (2), spear-heads (3-6).

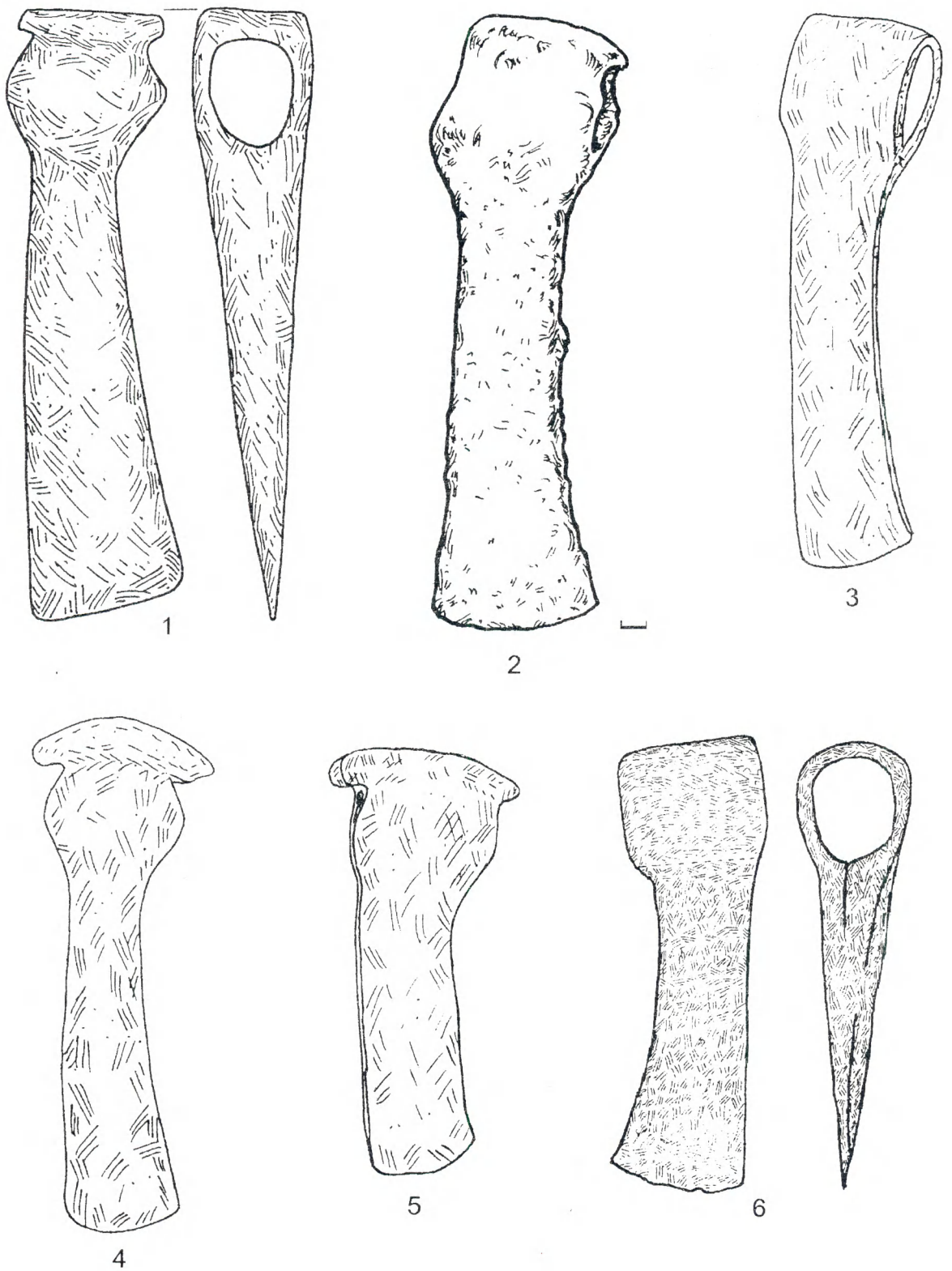

Рис. 28. Пастырське. Залізні бойові сокири.  
Рис. 28. Пастырское. Железные боевые топоры.  
Fig. 28: Pastyrskе. Iron battle-axes.



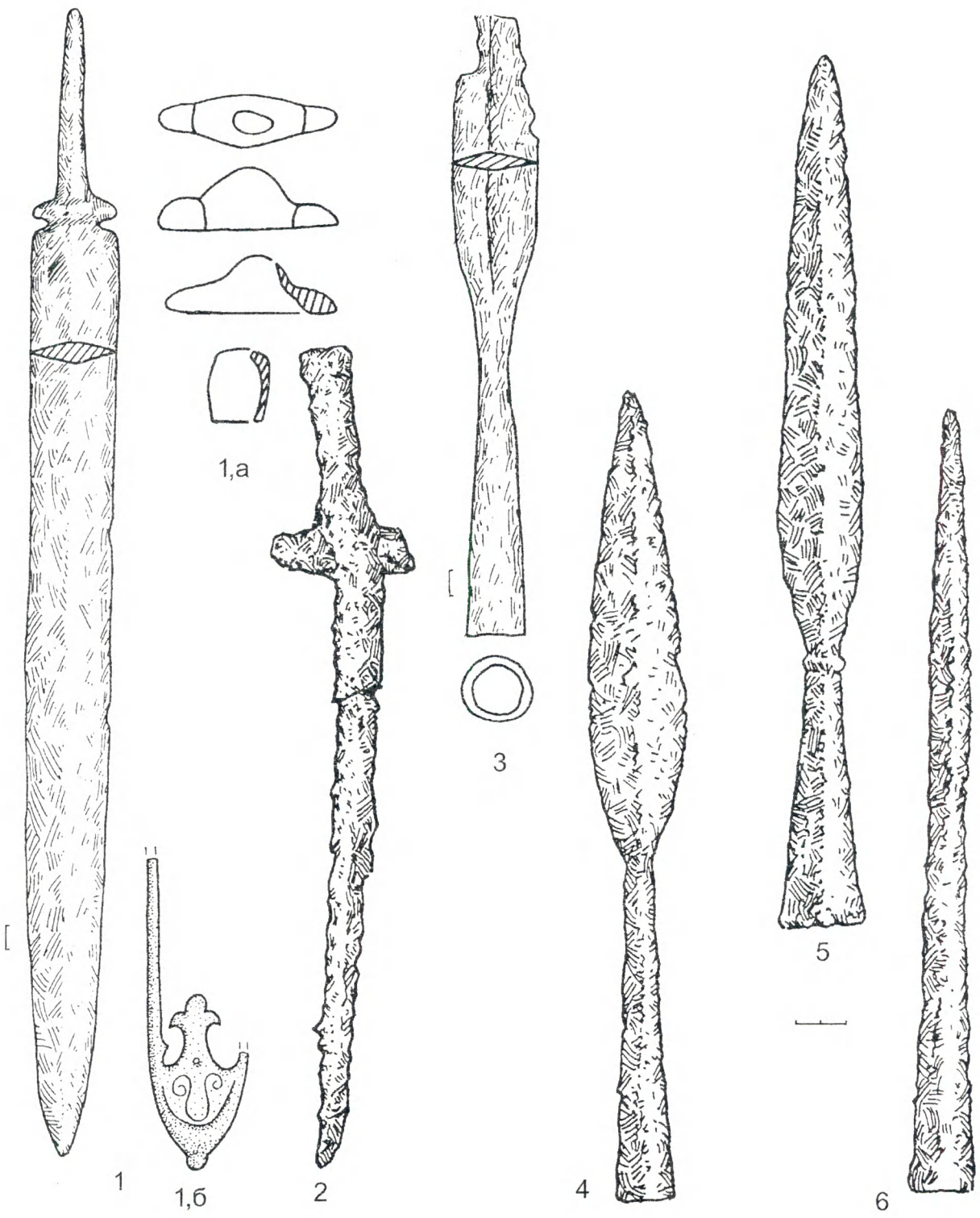

Рис. 29. Пастырське. Залізні вістря стріл.  
 Рис. 29. Пастырское. Железные наконечники стрел.  
 Fig. 29: Pastyrskoe. Iron arrowheads.

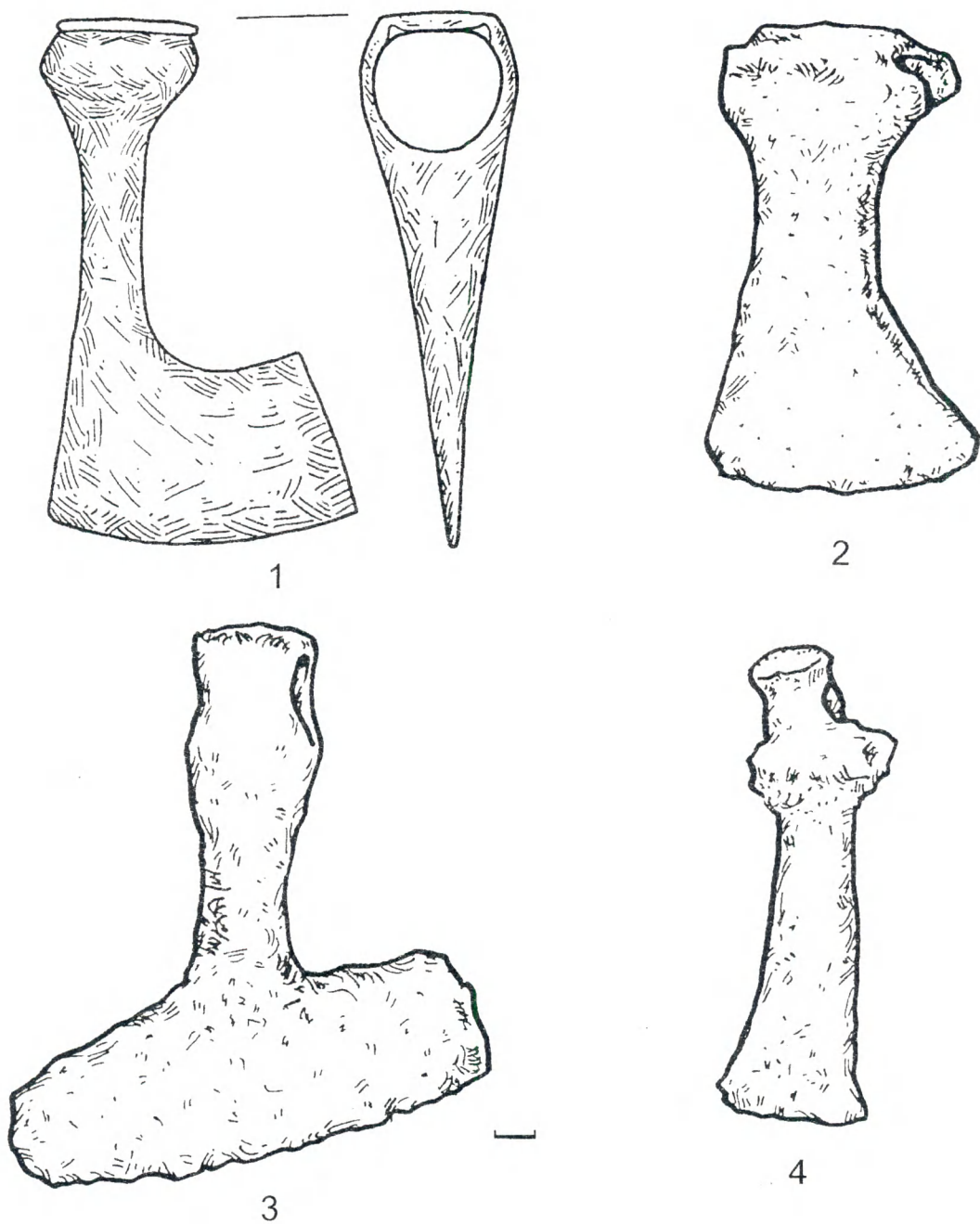

**Рис. 30.** Пастырське. Залізни кліщі (1, 2) ножиці для різання металу (3), молоти (4, 7) та ковадло (5) з кузні.  
**Рис. 30.** Пастырское. Железные щипцы (1, 2) ножницы для резки металла (3), молоты (4,7) и наковальня (5) из кузницы.  
**Fig. 30:** Pastyrskе. Iron nippers (1, 2), shears for a metal (3), hammers (4, 7), and anvil (5) from the forge.



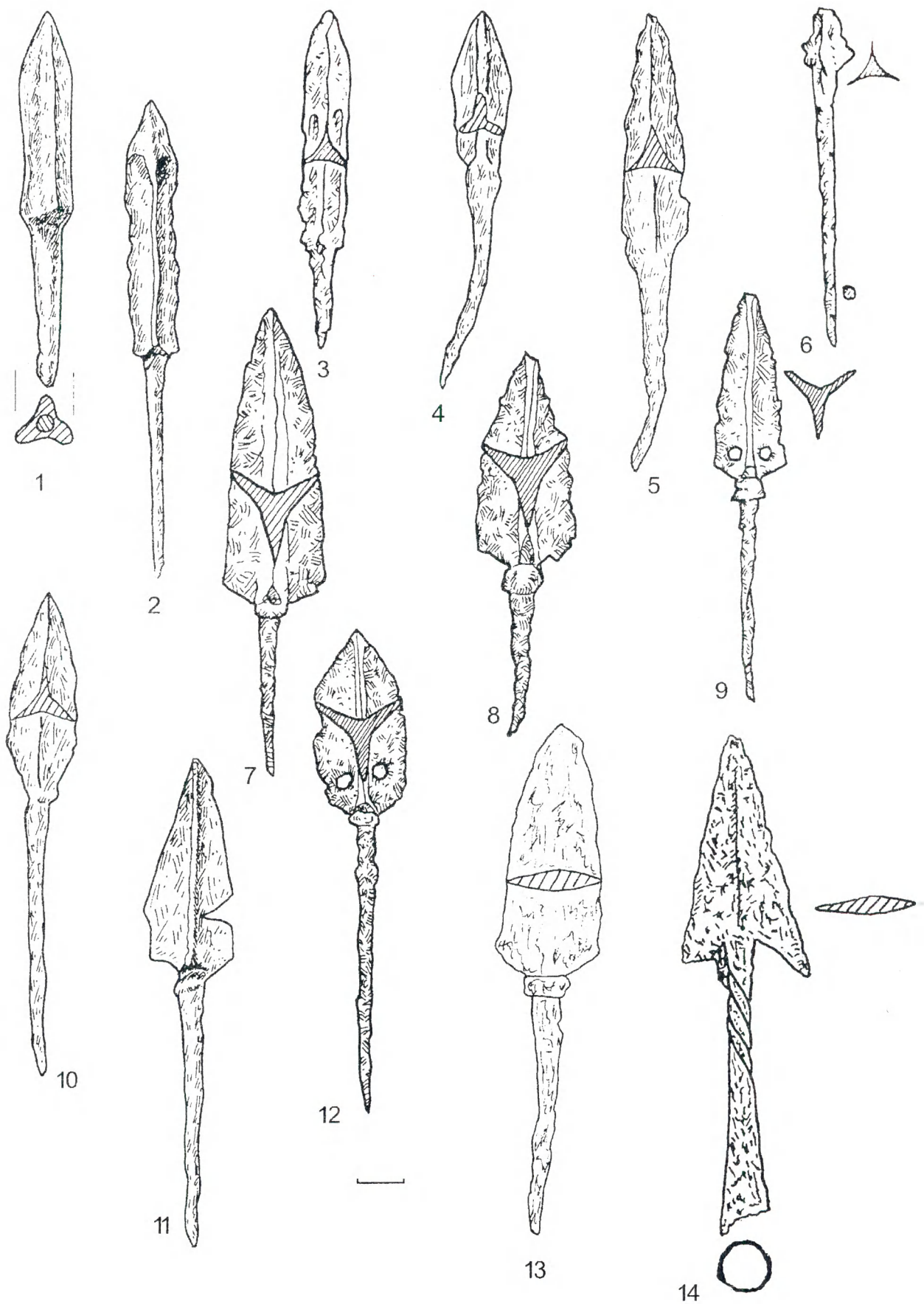
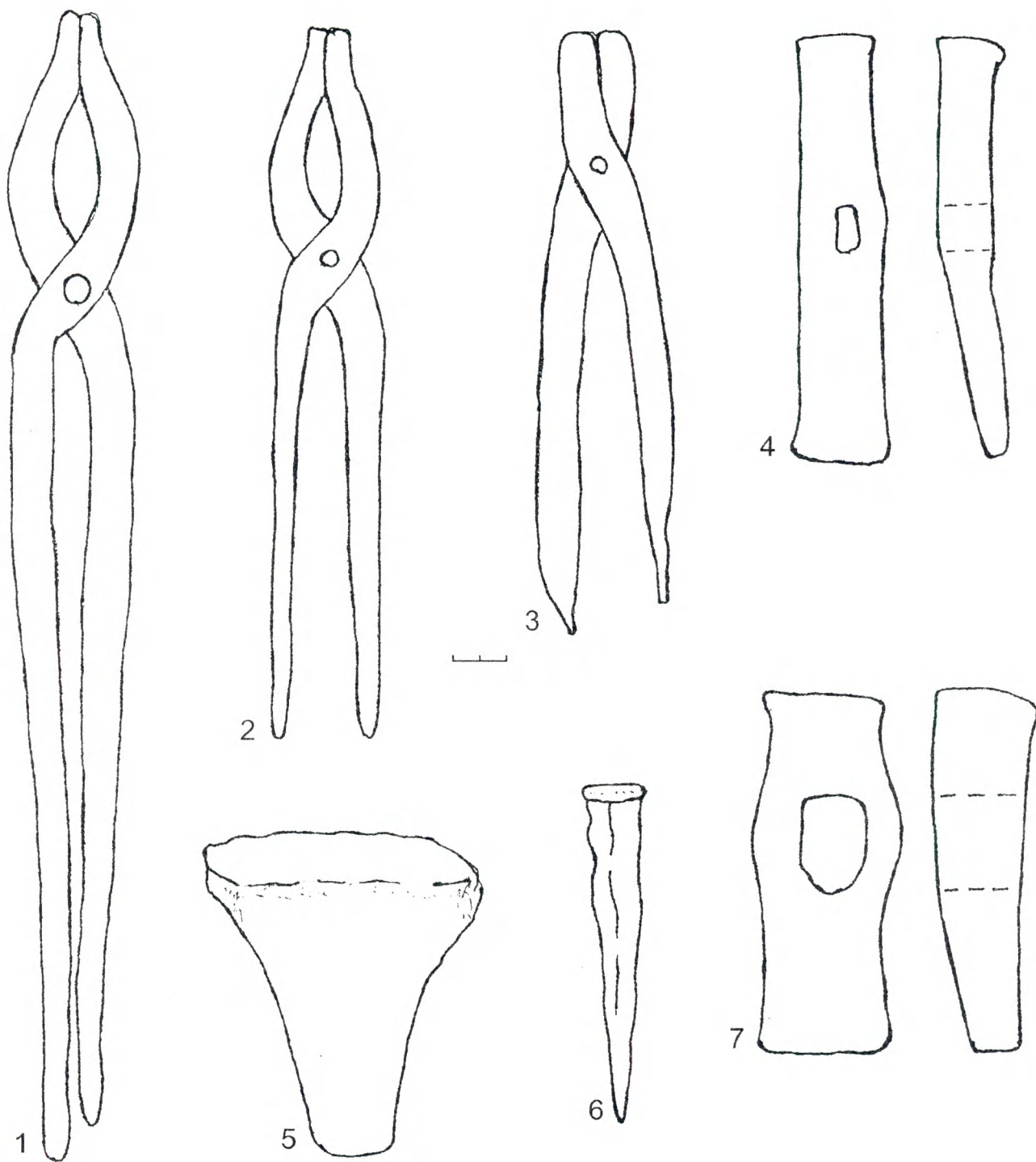

Рис. 31. Пастырське. Пальчаті фібули, які не збереглися, але відомі за публікаціями Б.І. та В.І Ханенків (1-5, 7-11) та О.О. Бобринського (6).

Рис. 31. Пастырское. Пальчатые фибулы, которые не сохранились, но известны по публикациям Б.И. и В.И. Ханенко (1-5, 7-11) и А.А. Бобринского (6).

Fig. 31: Pastyrsk. Palmated fibulas (not remained; are known from publications of B. Khanenko and V. Khanenko, (1-5, 7-11) and O. Bobrynsky (6).

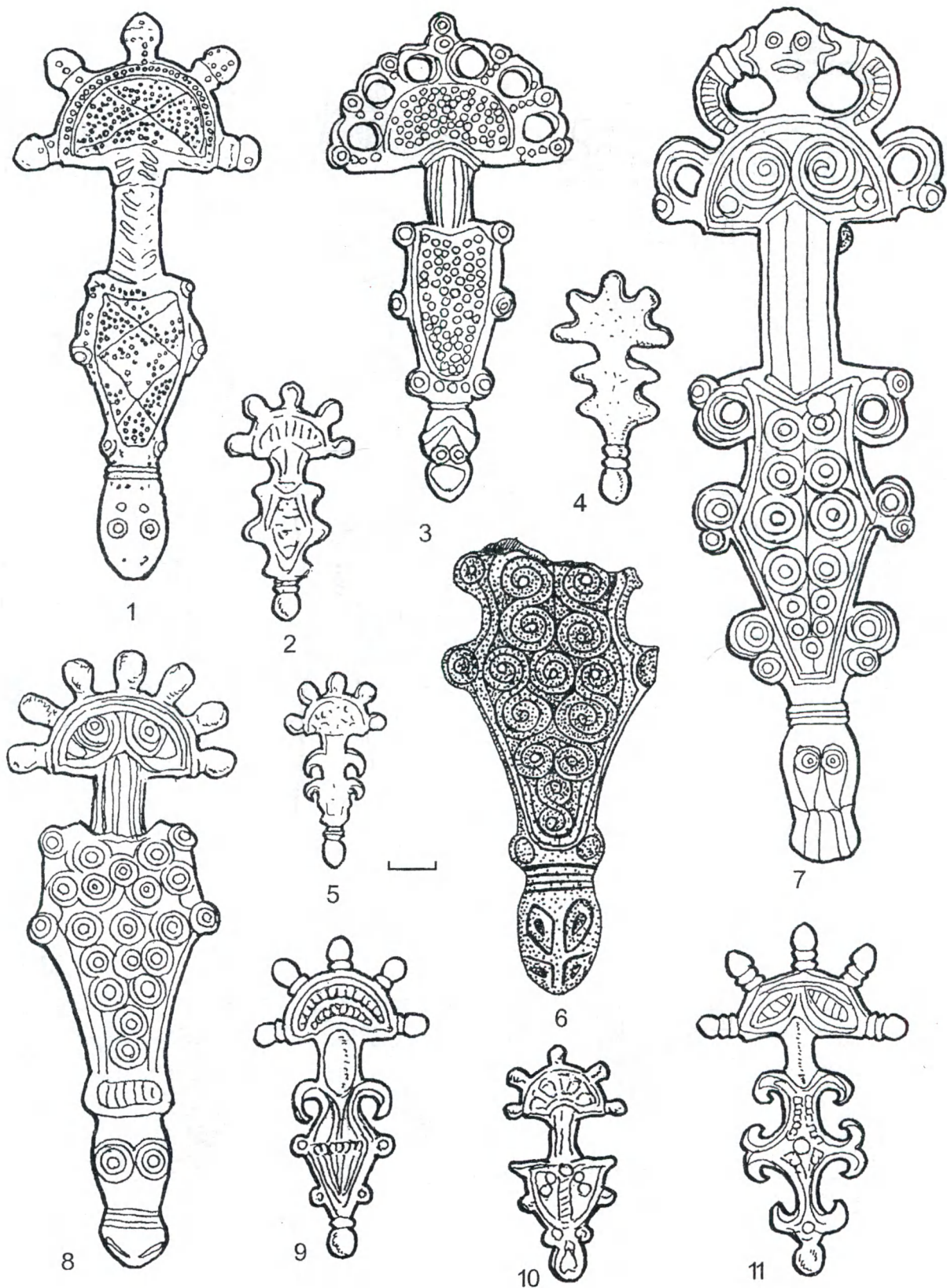

Рис.32. Пастырське. Фібули (1–7) та підвіска (8) із зборів О.М. Приходнюка.  
 Рис. 32. Пастырське. Фібули (1–7) и подвеска (8) из сборов О.М. Приходнюка.  
 Fig. 32: Pastyrskoe. Fibulas (1–7) and pendant (8). Collection of O. Prykhodnyuk.



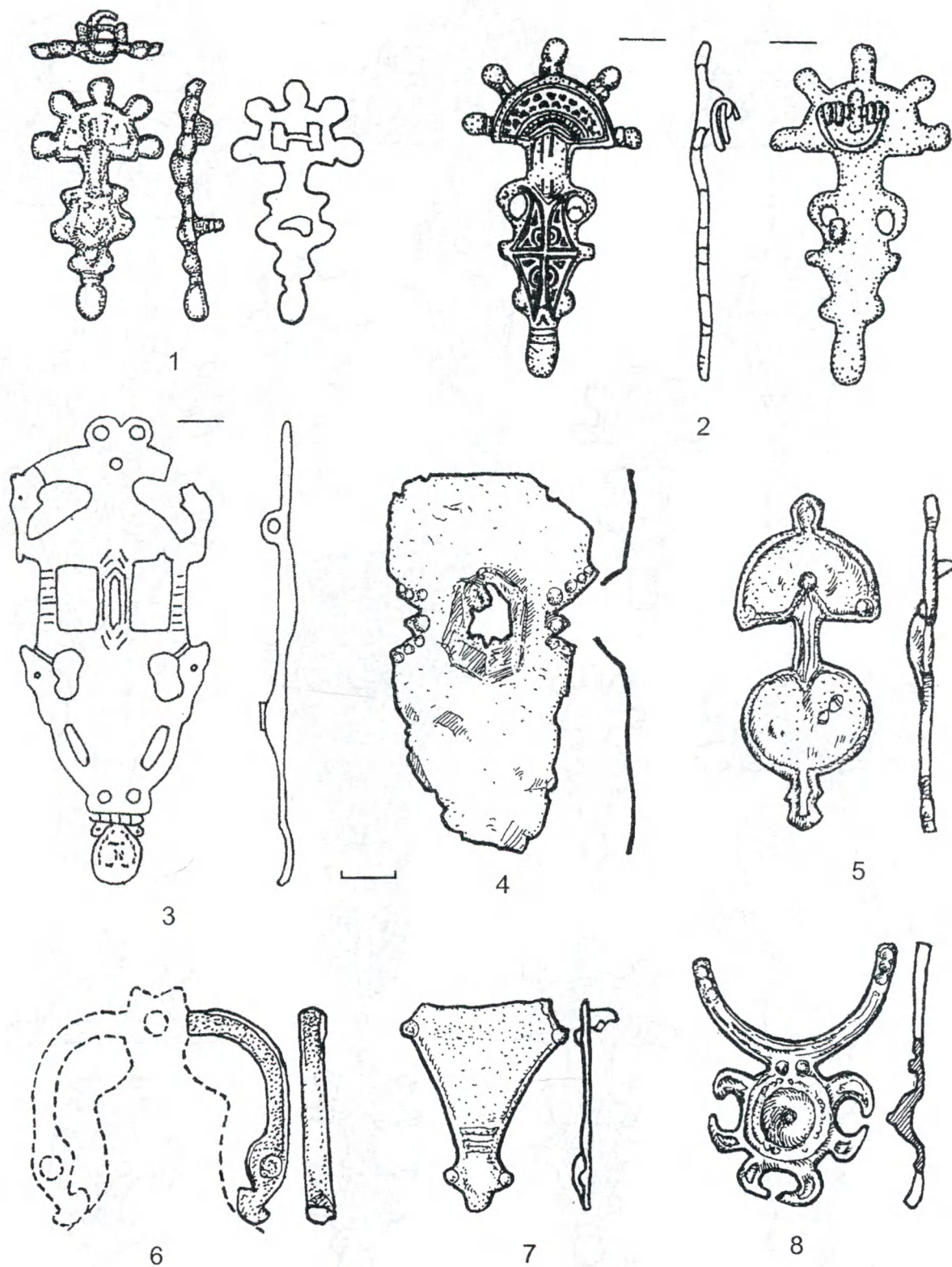

Рис. 33. Пастырське. Фібули (1-4), підвіски (5-8), наручний браслет (9), пряжки (10, 11), намистини (13, 15) та кільце (14) із зборів М.Ю. Брайчевського.

Рис. 33. Пастырское. Фибулы (1-4), подвески (5-8), наручный браслет (9), пряжки (10, 11), бусины (13, 15) и кольцо (14) из сборов М.Ю. Брайчевского.

Fig. 33: Pastyrskoe. Fibulas (1-4), pendants (5-8), wrist bracelet (9), buckles (10, 11), beads (13, 15) and ring (14). Collection of M. Braichevsky.

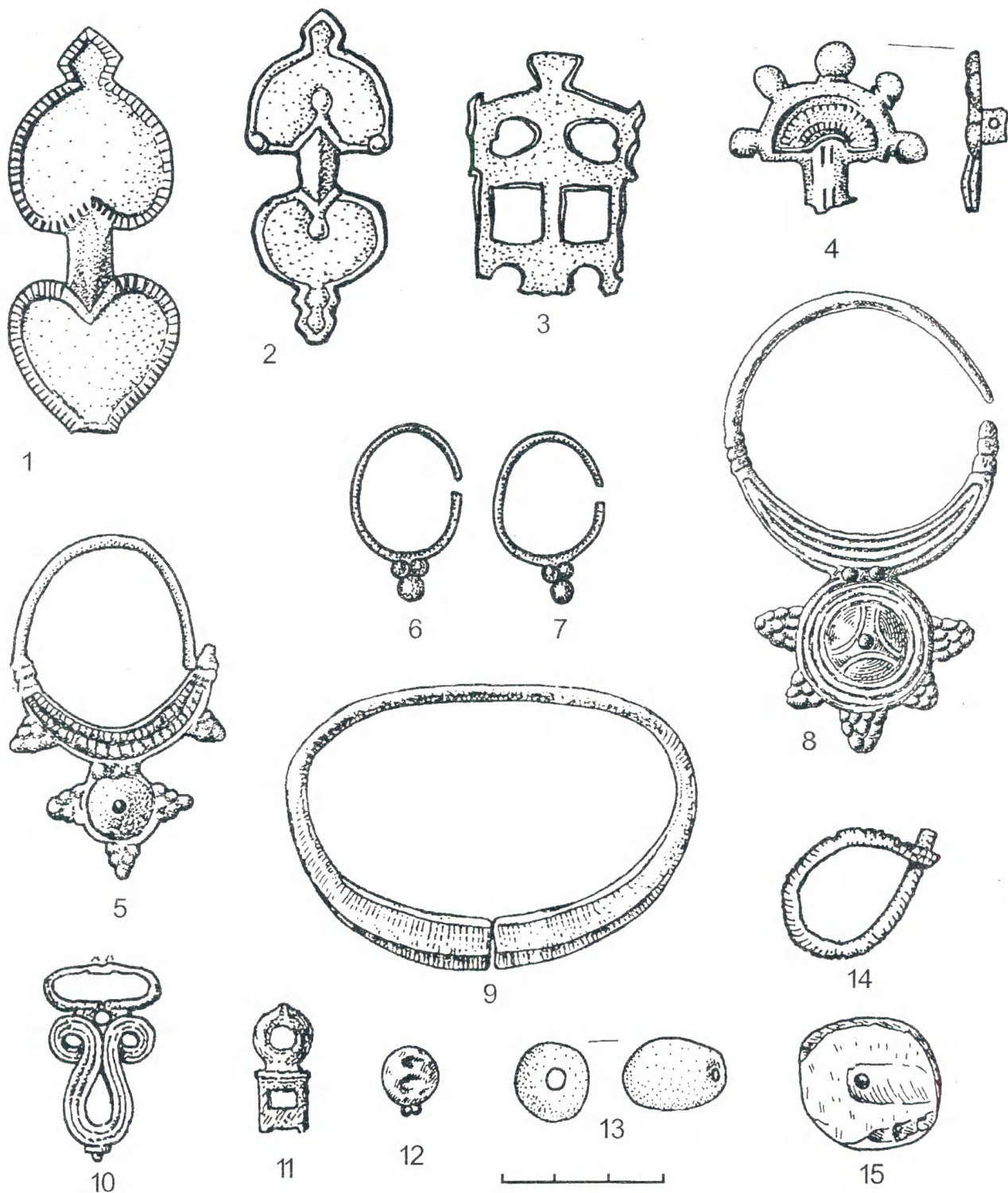

Рис. 34. Пастырське. Фібули (1-7) та наручні браслети (8, 9) із колекції В.В. Хвойки (1, 2, 4, 6, 8) і Ф.Ф. Кундеревича (3, 5, 7, 9).

Рис. 34. Пастырское. Фибулы (1-7) и наручные браслеты (8, 9) из коллекции В.В. Хвойки (1, 2, 4, 6, 8) и Ф.Ф. Кундеревича (3, 5, 7, 9).

Fig. 34: Pastyrskе. Fibulas (1-7) and wrist bracelets (8, 9). Collection of V. Khvoika (1, 2, 4, 6, 8) and F. Kunderevych (3, 5, 7, 9).



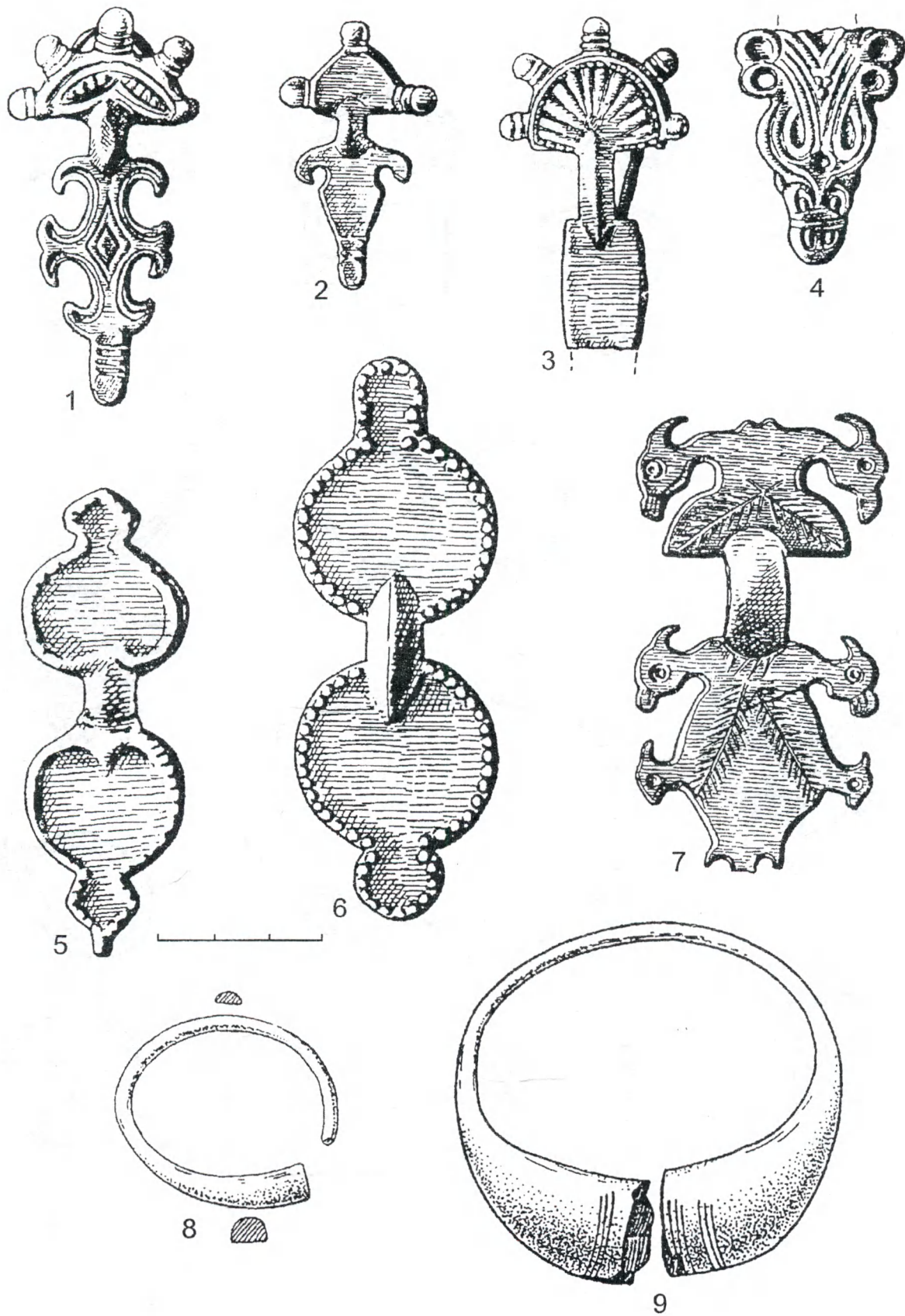

Рис. 35. Пастырське. Фібули (1-11) та кільце (12) з колекції В.В. Хвойки (1, 4, 6, 8-12), Ф.Ф. Кундеревича (2, 3, 5), Є.М. Тарнавського (Богданова) (7), які відомі за каталогом Г.Ф. Корзухіної. 8-12 – малюнки О.А. Спицина.  
 Рис. 35. Пастырское. Фибулы (1-11) и кольцо (12) из коллекции В.В. Хвойки (1, 4, 6, 8-12), Ф.Ф. Кундеревича (2, 3, 5), Е.М. Тарнавского (Богданова) (7), известные по каталогу Г.Ф. Корзухиной. 8-12 – рисунки А.А. Спицина.  
 Fig. 35: Pastyrskye. Fibulas (1-11) and ring (12). Collection of V. Khvoika (1, 4, 6, 8-12), F. Kunderevych (2, 3, 5), Y. Tarnavsky (Bohdanov) (7), known from catalogue by G. Korzukhina. 8-12 – Figs. by O. Spitsyn.



Рис. 36. Пастырське. Фібули з колекції В.В. Хвойки (1,4,7), П.М. Третякова (2,3,6), О.О. Бобринського (5), що зберігаються в НМІУ.

Рис. 36. Пастырское. Фибулы из коллекции В.В. Хвойки (1, 4, 7), П.М. Третякова (2, 3, 6), А.А. Бобринского (5), хранящиеся в НМИУ.

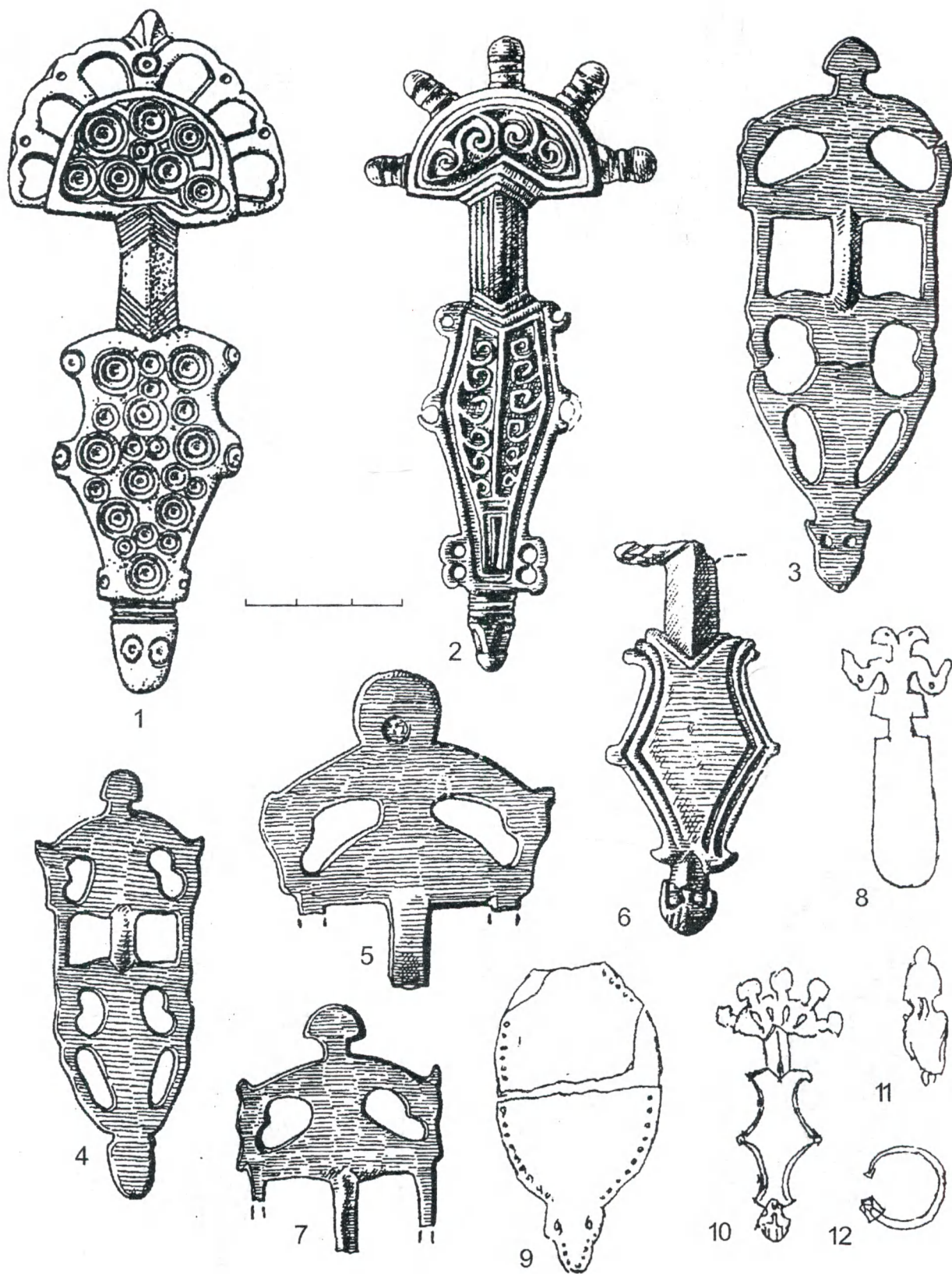
Fig. 36: Pastyrskoe. Fibulas from collection of V. Khvoika (1, 4, 7), P. Tretiakov (2, 3, 6), O. Bobrynsky (5) (National Historical Museum of Ukraine).



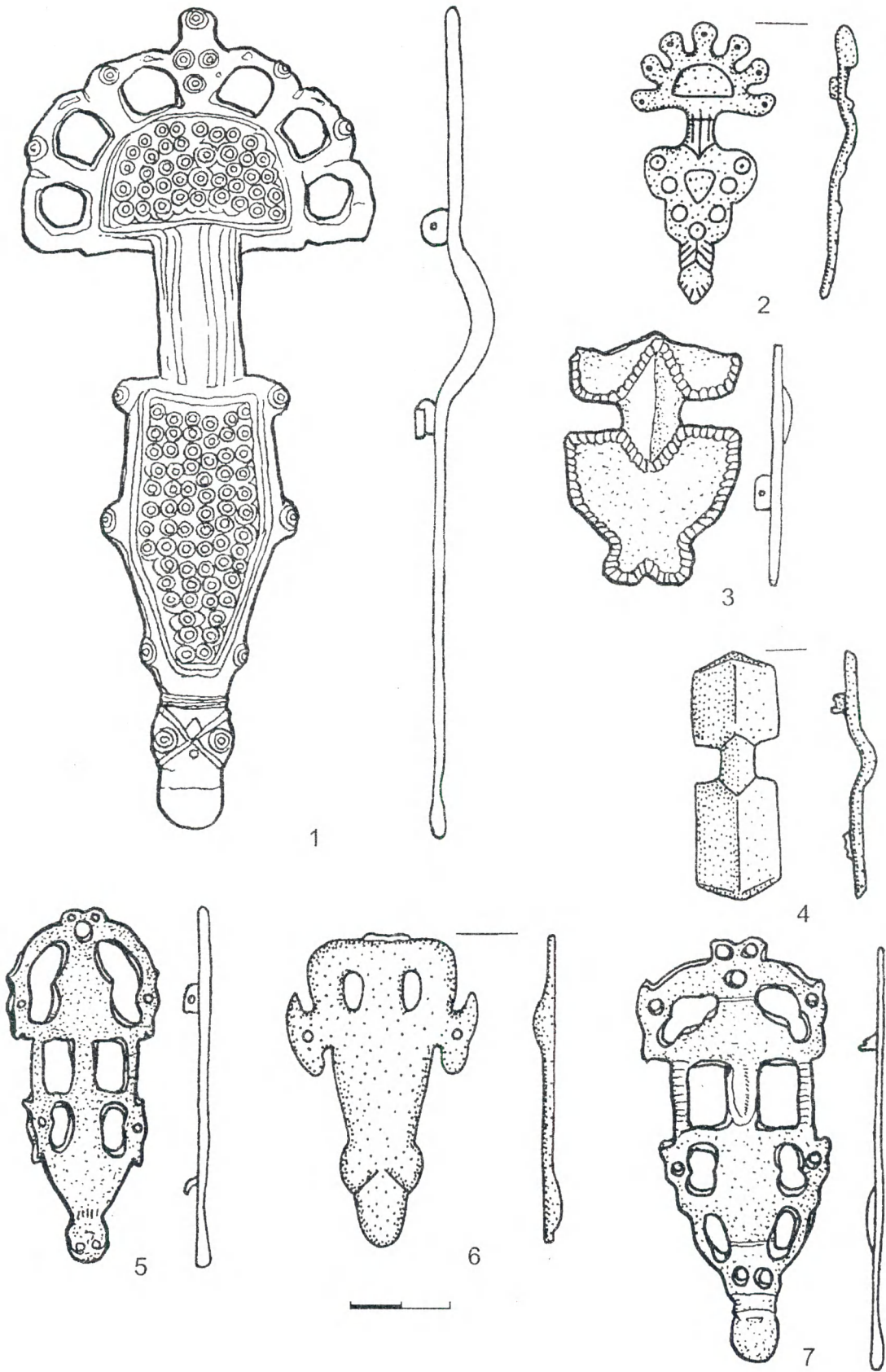

Рис. 37. Пастырське. Фібули з колекції Б.І. та В.І Ханенків, які зберігаються в ДІМ (м. Москва) (1-9).

Рис. 37. Пастырское. Фибулы из коллекции Б.И. та В.И Ханенко, хранящиеся в ГИМ (г. Москва) (1-9).

Fig. 37: Pastyrskoe. Fibulas from collection of B. Khanenko and V. Khanenkos (State Historical Museum, Moscow) (1-9).

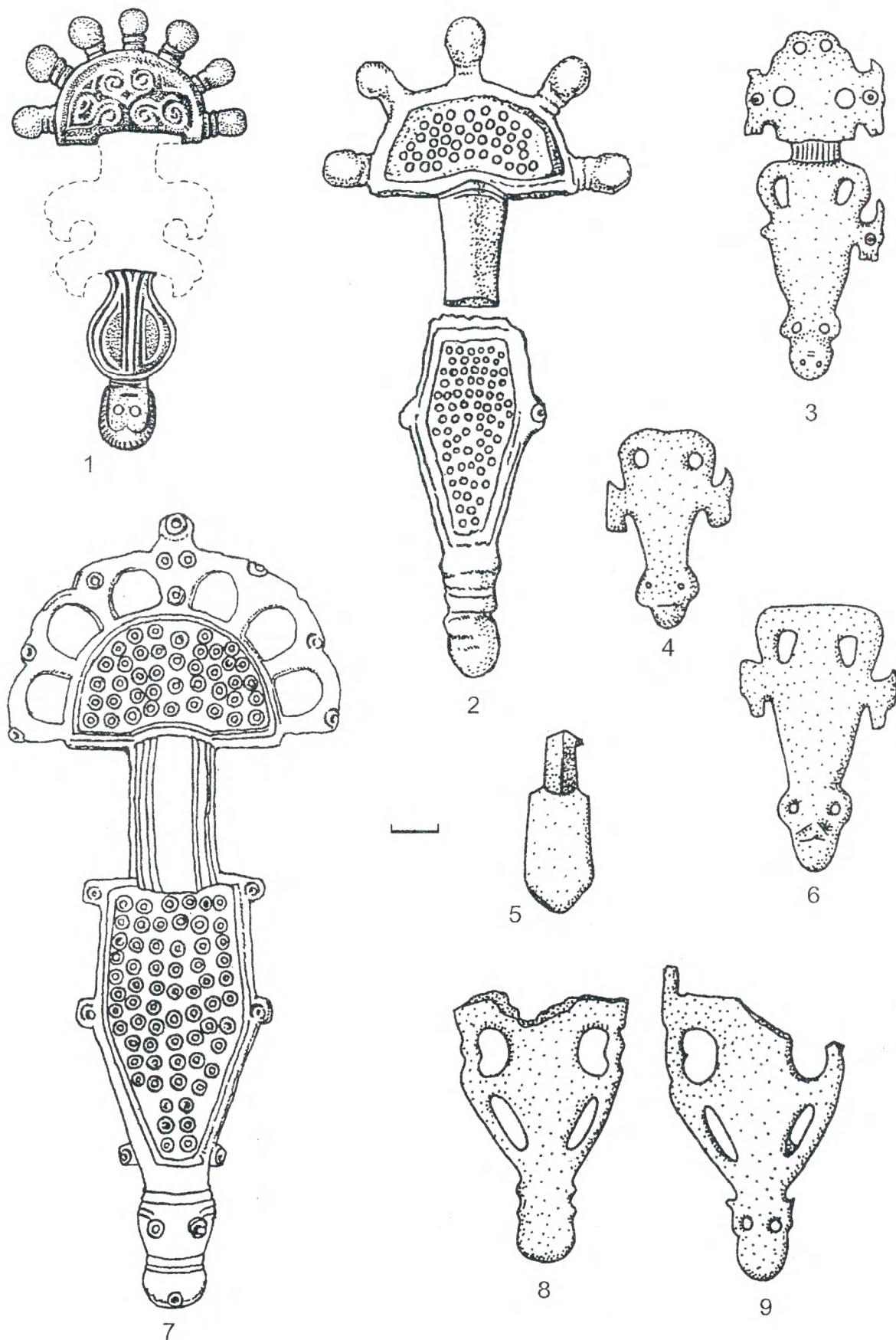

Рис. 38. Пастырське. Фібули, які відомі за публікацією Б.І. та В.І. Ханенків (1-3, 5-8), О.О. Бобринського (4) та за Германським каталогом 1944 р. (9).

Рис. 38. Пастырское. Фибулы, известные по публикации Б.И. и В.И. Ханенко (1-3, 5-8), А.А. Бобринского (4) и по Германскому каталогу 1944 г. (9).

Fig. 38: Pastyrskoe. Fibulas, known from publication of B. Khanenko and V. Khanenko (1-3, 5-8), O. Bobrynsky (4), and from the German Catalogue of 1944 (9).

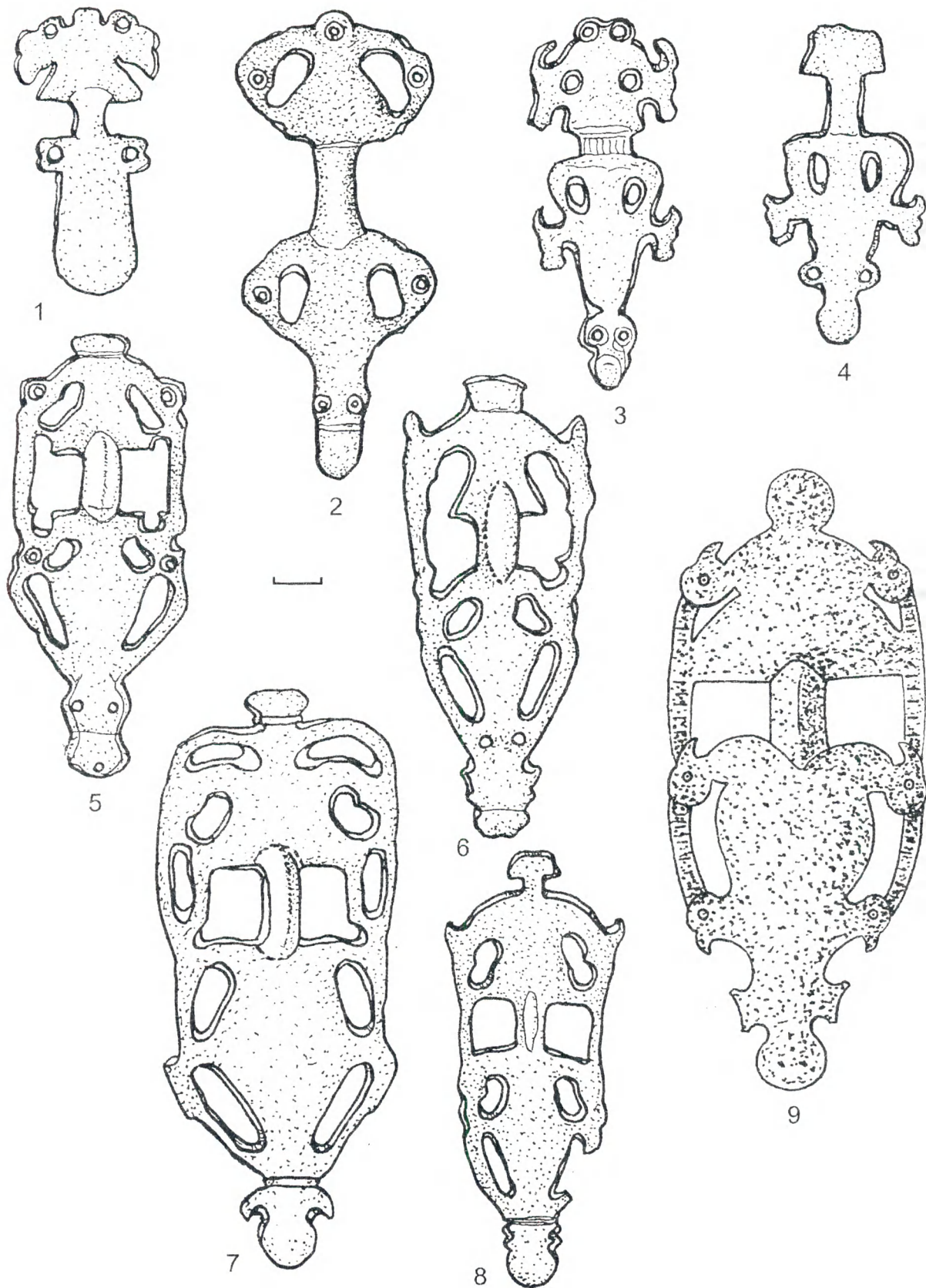
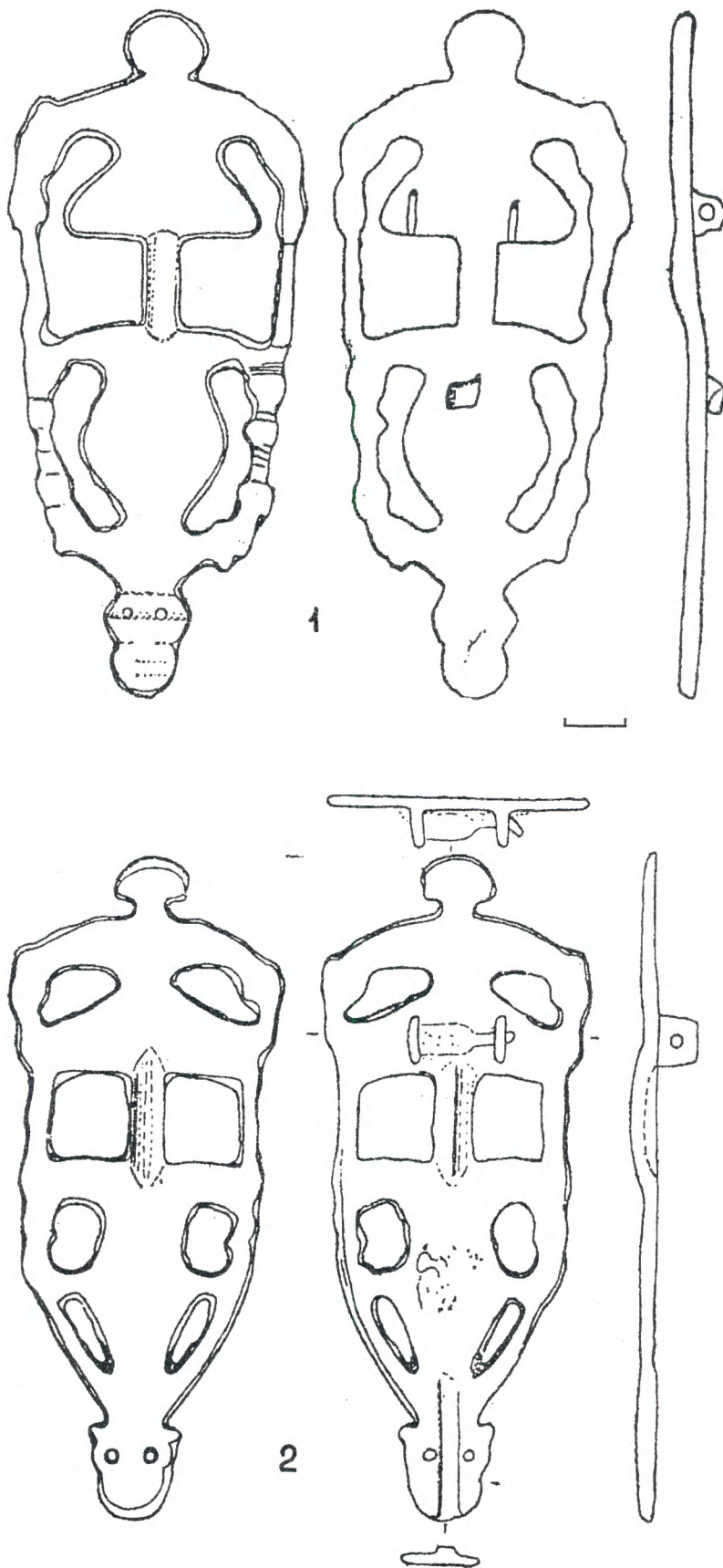

**Рис. 39.** Пастырське. Фібули з колекції Ф.Ф. Кундеревича (1,2), які зберігаються в Краківському археологічному музеї.  
**Рис. 39.** Пастырское. Фібули из коллекции Ф.Ф. Кундеревича (1. 2), хранящиеся в Краковском археологическом музее.  
**Fig. 39:** Pastyrskoe. Fibulas from collection of F. Kunderevych (1, 2) (Krakow Archaeological Museum).



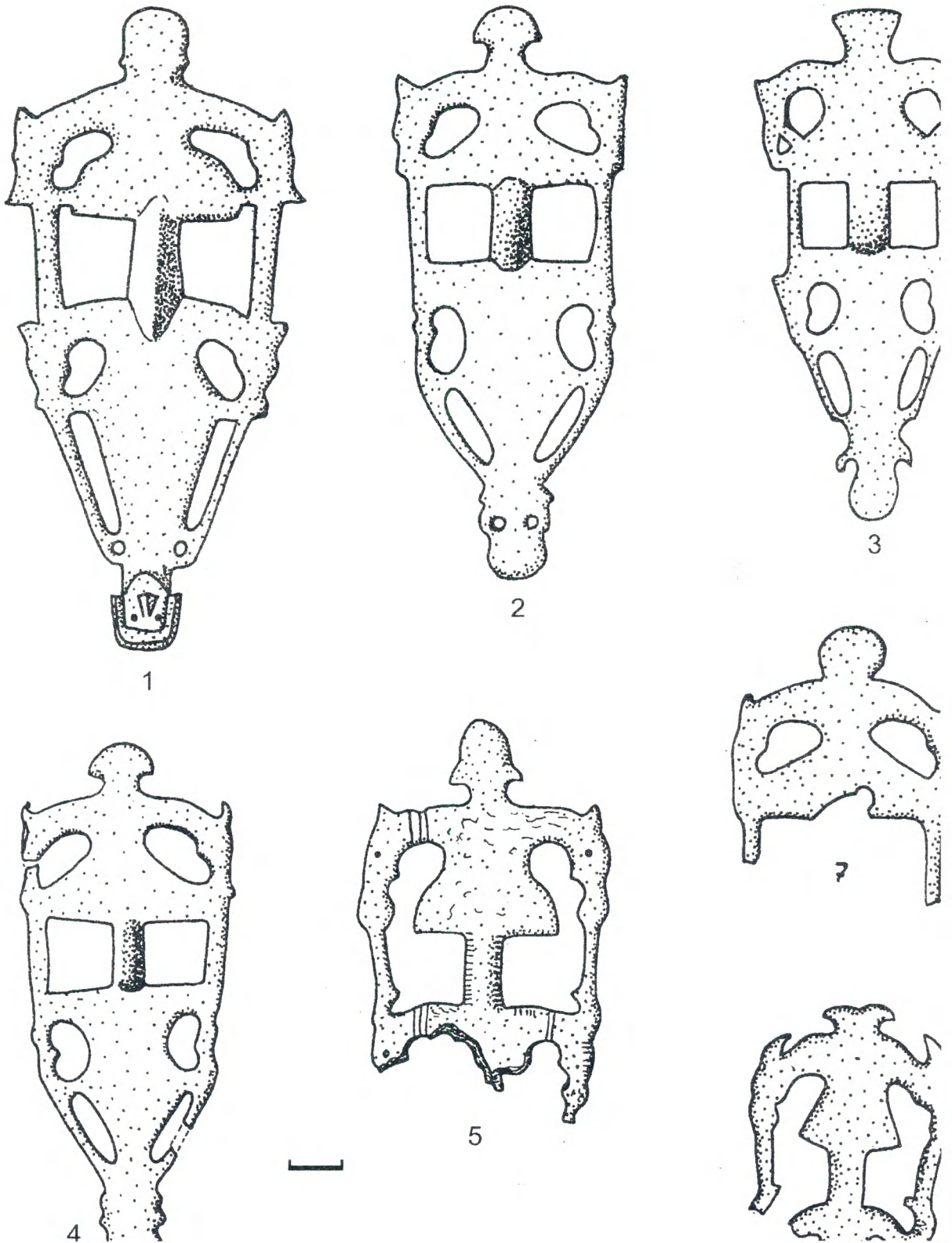

**Рис. 40.** Пастырське. Фібули з колекції Б.І. та В.І. Ханенків (1-7), які зберігаються в ДІМ (м. Москва).  
**Рис. 40.** Пастырское. Фибулы из коллекции Б.И. та В.И. Ханенко (1-7), хранящиеся в ГИМ (г. Москва).  
**Fig. 40:** Pastyrskoe. Fibulas from collection of B. Khanenko and V. Khanenko (State Historical Museum, Moscow) (1-7).

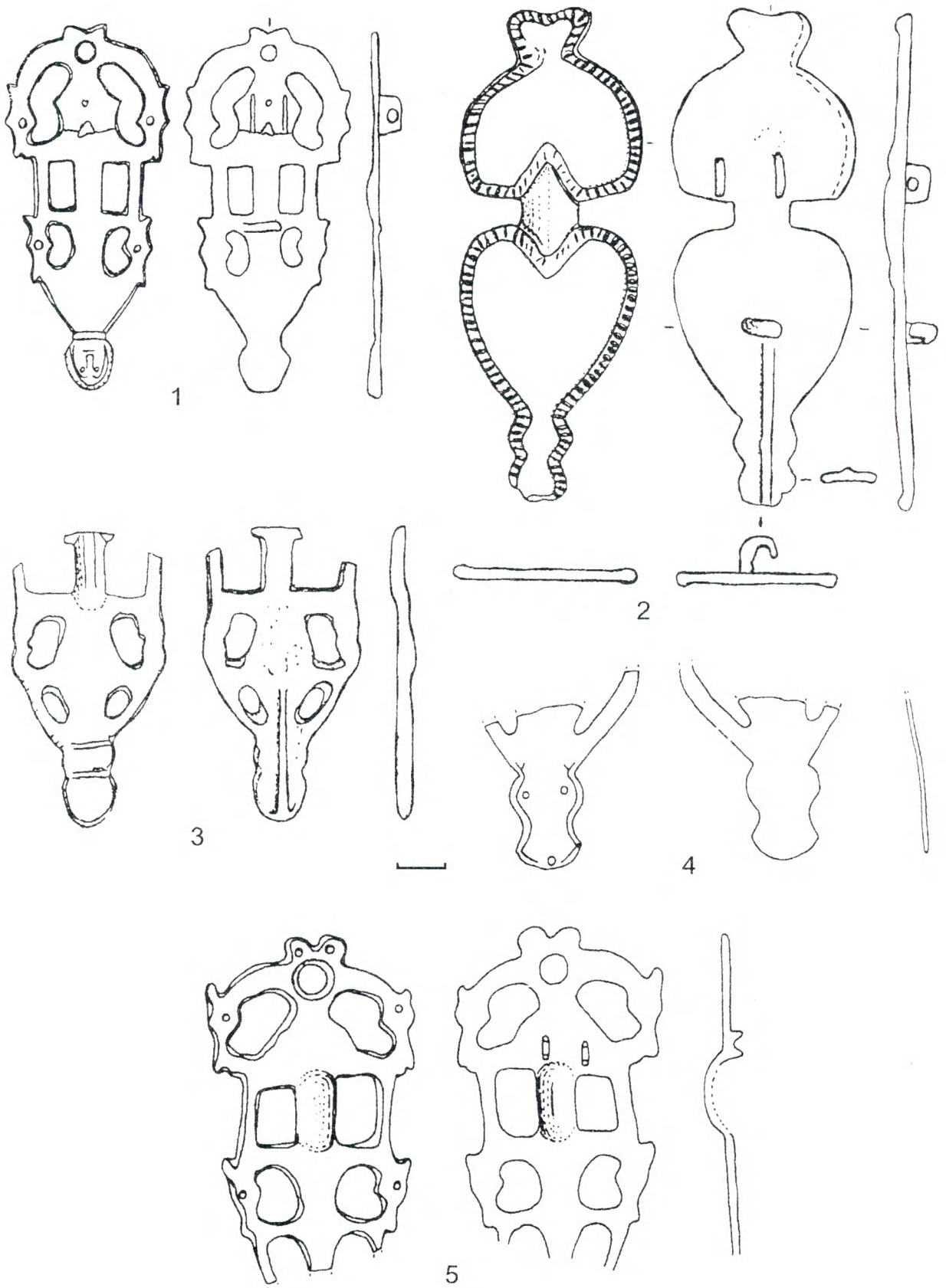

**Рис. 41.** Пастырське. Фібули з колекції В.В. Хвойки (1, 4), Ф.Ф. Кундеревича (2), С.В. Коршенка (3) та О.О. Бобринського (5), які зберігаються в Краківському археологічному музеї.  
**Рис. 41.** Пастырское. Фибулы из коллекции В.В. Хвойки (1, 4), Ф.Ф. Кундеревича (2), С.В. Коршенка (3) и А.А. Бобринского (5), хранящиеся в Краковском археологическом музее.  
**Fig. 41:** Pastyrsk. Fibulas from collections of V. Khvoika (1, 4), F. Kunderevych (2), S. Korshenko (3) and O. Bobrynsky (5) (Krakow Archaeological Museum).



Рис. 42. Пастырське. Фібули та пряжка з колекції В.В. Хвойки (1-5), які зберігаються в Археологічному музеї м. Кракова та фібули і підвіска (6-8), які М.Ф. Біляшівський передав до Державного історичного музею (м. Львів).

Рис. 42. Пастырское. Фибулы и пряжка из коллекции В.В. Хвойки (1-5), хранящиеся в Краковском археологическом музее и фибулы и подвеска (6-8), переданные М.Ф. Беляшевским Государственному историческому музею (г. Львов).

Fig. 42: Pastyrskoe. Fibulas and buckle from collection of V. Khvoika (1-5) (Krakow Archaeological Museum), and the fibulas and pendant (6-8) handed over by M. Bilyashivsky to the Lviv Historical Museum.



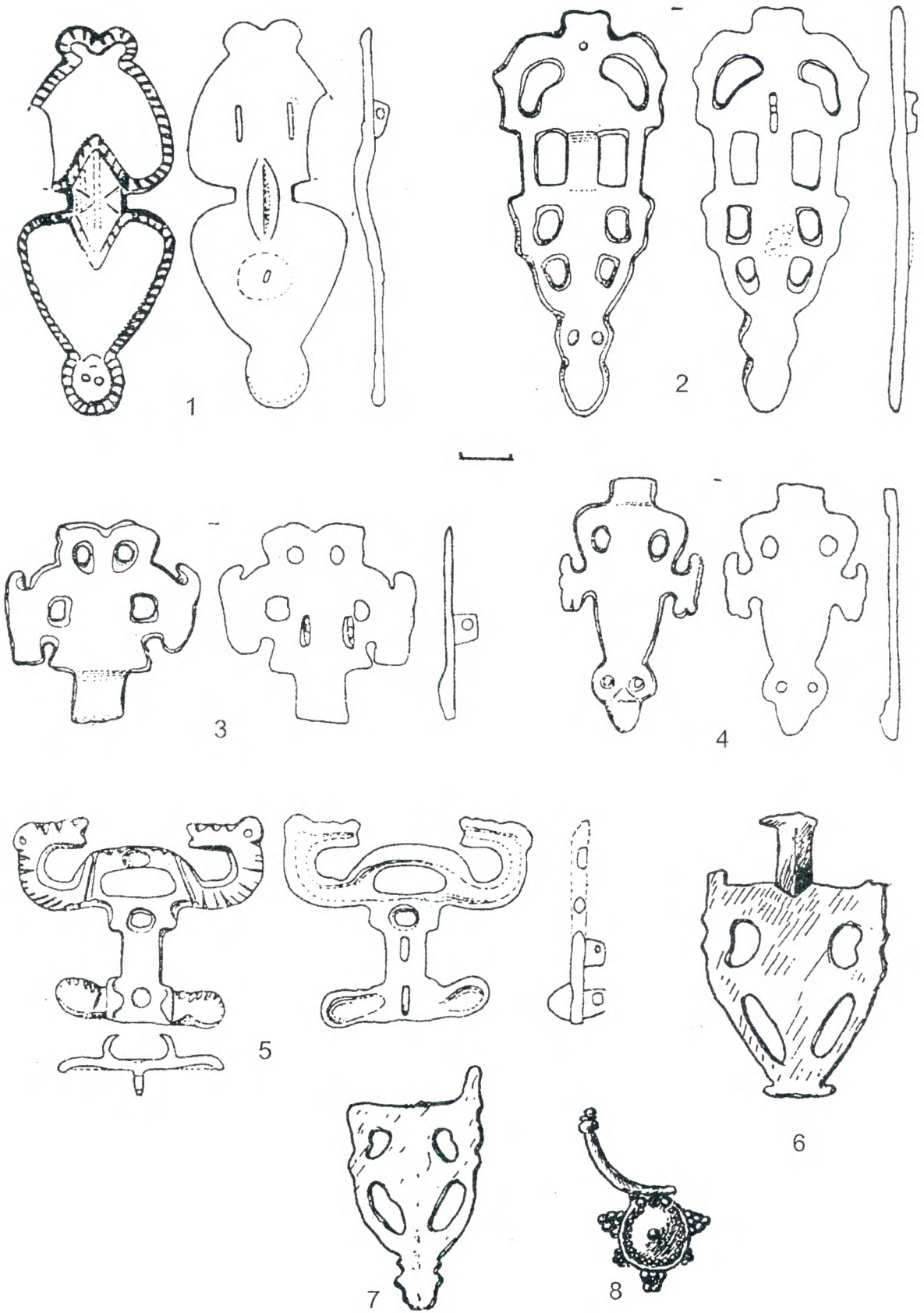

Рис. 43. Пастырське. Колекція прикрас із зібрання музею Київського університету, частина яких (1, 2) зберігається в НМІУ.

Рис. 43. Пастырское. Коллекция украшений из собрания музея Киевского университета, часть которых (1, 2) хранится в НМИУ.

Fig. 43: Pastyrskoe. Collection of trappings (findings of the Kyiv University Museum). Some of them (1, 2) (National Historical Museum of Ukraine).

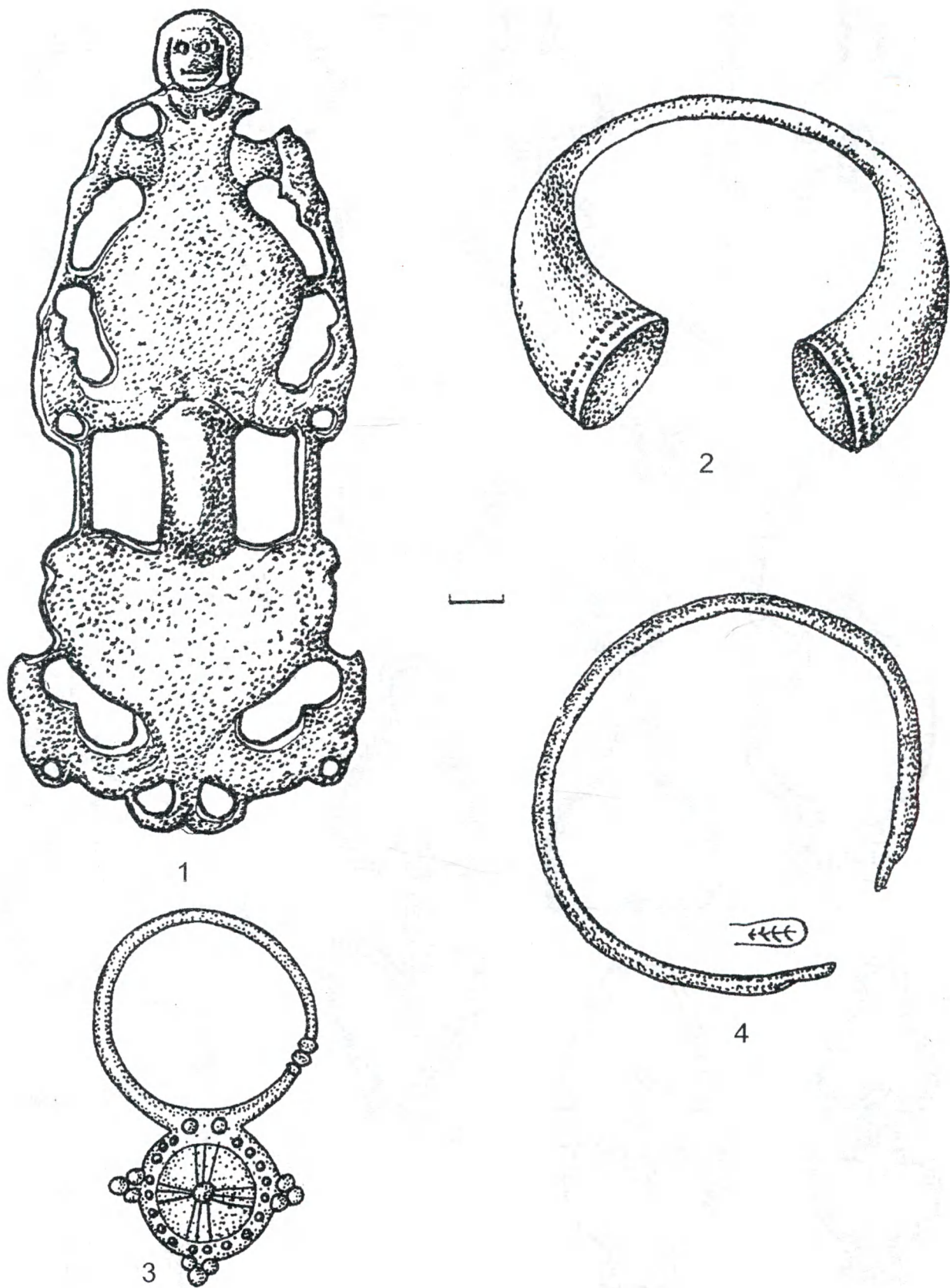

Рис. 44. Пастырське. Фібули з колекції Б.І. та В.І. Ханенків (1-14), які зберігаються в ДІМ (м. Москва).

Рис. 44. Пастырское. Фибулы из коллекции Б.И. и В.И. Ханенко (1-14), хранящиеся в ГИМ (г. Москва).

Fig. 44: Pastyrskoe. Fibulas from collection B. Khanenko and V. Khanenko (State Historical Museum, Moscow) (1-14).



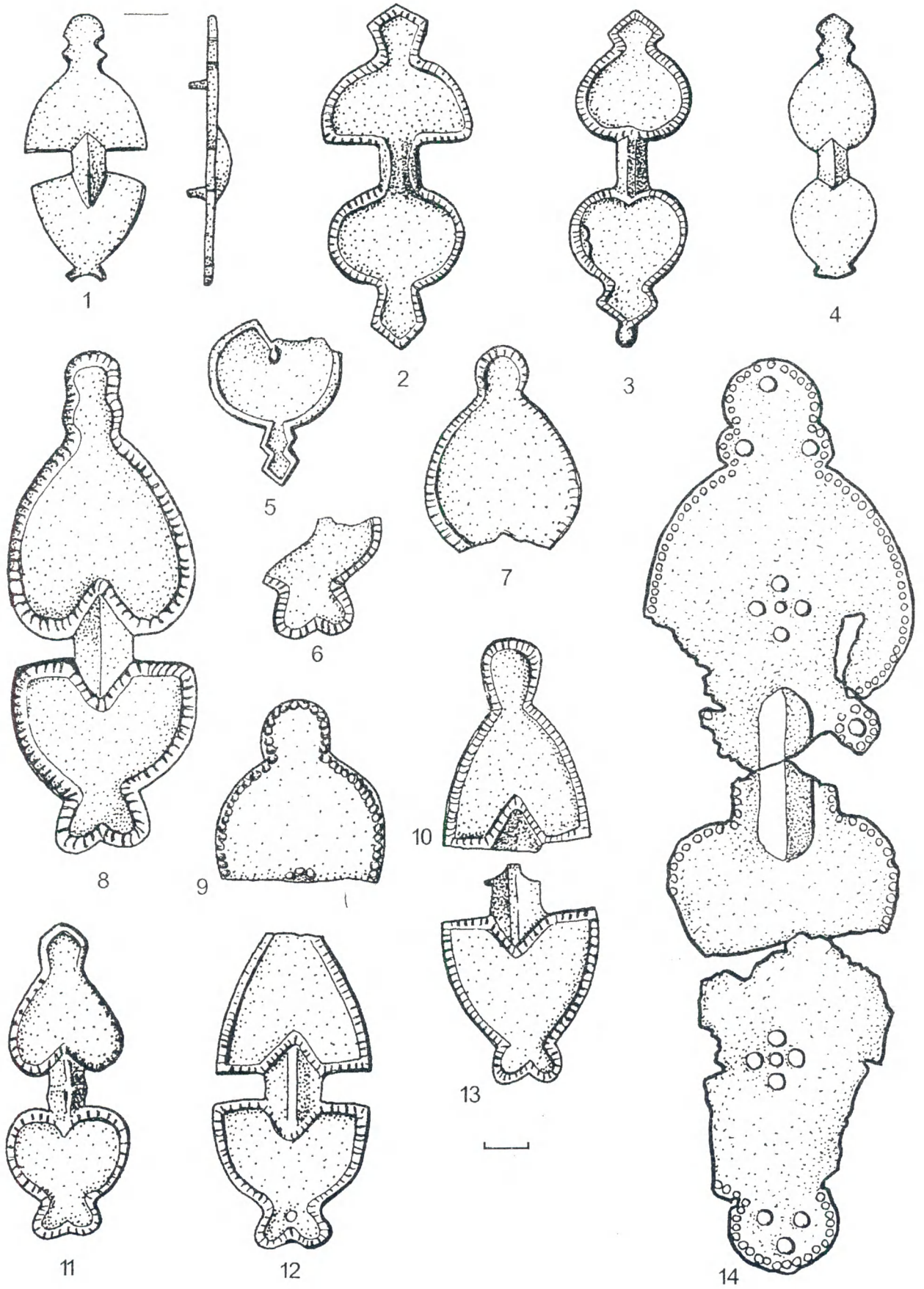

Рис. 45. Пастырське. Прикраси, які відомі за публікацією Б.І. та В.І. Ханенків (1, 3-5, 7, 8, 10, 12-15).  
О.О. Бобринського (9-11) та Германським каталогом 1944 р. (2, 6).

Рис. 45. Пастырское. Украшения, известные по публикации Б.И. и В.И. Ханенко (1, 3-5, 7, 8, 10, 12-15),  
А.А. Бобринского (9-11) и Германскому каталогу 1944 г. (2, 6).

Fig. 45: Pastyrskoe. Trappings (known from publications of B. Khanenko and V. Khanenko (1, 3-5, 7, 8, 10, 12-15),  
O. Bobrynsky (9-11), and the German Catalogue of 1944 (2, 6).

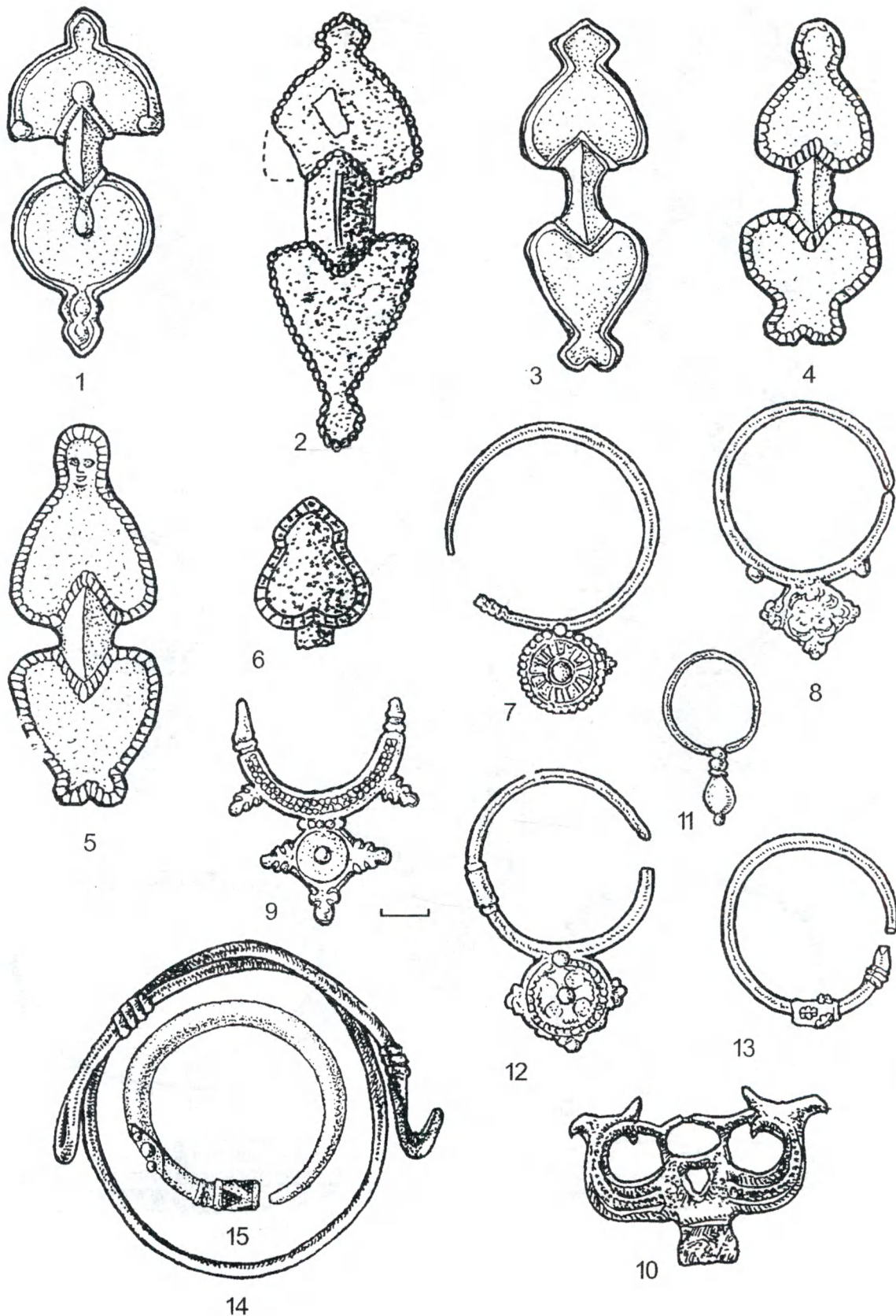

Рис. 46. Пастырське. Зразки прикрас із скарбу 1949 р. (за М.Ю. Брайчевським) (1-6).

Рис. 46. Пастырское. Образцы украшений из клада 1949 г. (по М.Ю. Брайчевскому) (1-6).

Fig. 46: Pastyrskoe. Samples of trappings from the treasure of 1949. (according to M. Braichevsky) (1-6).



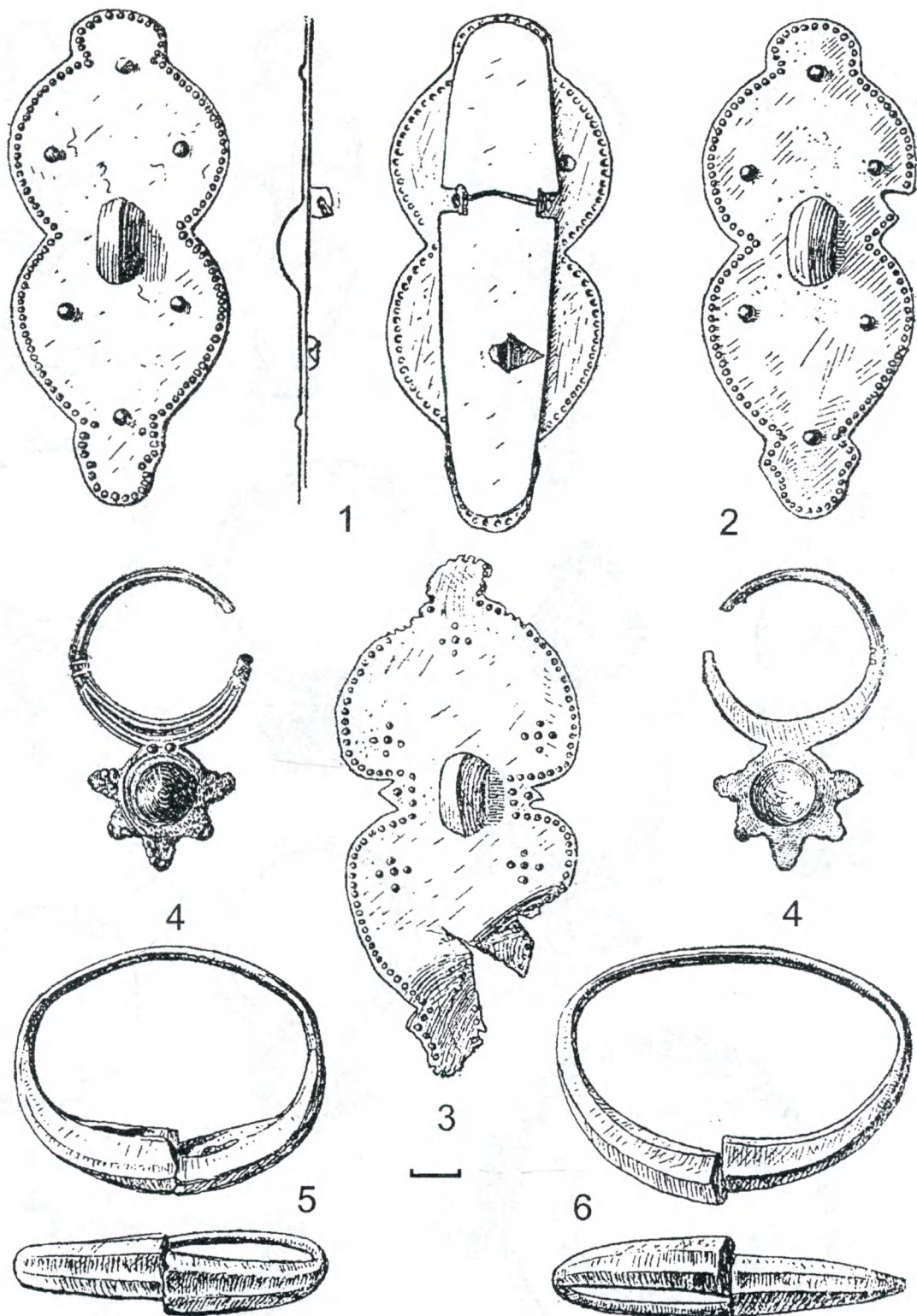

Рис. 47. Пастырське. Зразки прикрас із скарбу 1949 р. (за М.Ю. Брайчевським) (1-9).

Рис. 47. Пастырское. Образцы украшений из клада 1949 г. (по М.Ю. Брайчевскому) (1-9).

Fig. 47: Pastyrskoe. Samples of trappings from the treasure of 1949. (according to M. Braichevsky) (1-9).

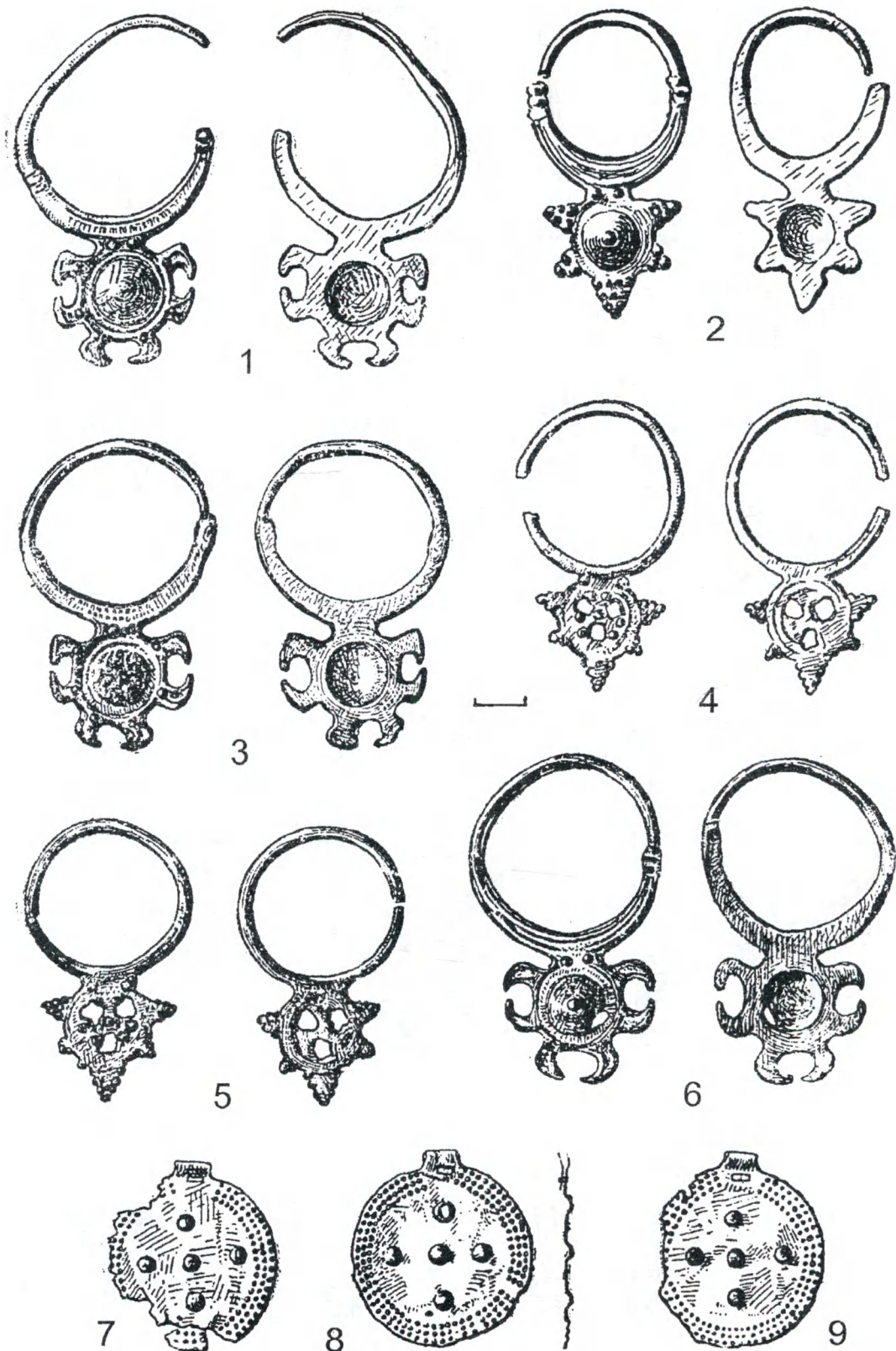

Рис. 48. Пастырське. Прикраси із скарбу 1992 р. (1-9).  
 Рис. 48. Пастырское. Украшения из клада 1992 г. (1-9).  
 Fig. 48: Pastyrskoe. Trappings from the treasure of 1992 (1-9).





Рис. 49. Пастырське. Прикраси із скарбу 1992 р. (1-18).  
 Рис. 49. Пастырское. Украшения из клада 1992 г. (1-18).  
 Fig. 49: Pastyrske. Trappings from the treasure of 1992 (1-18).

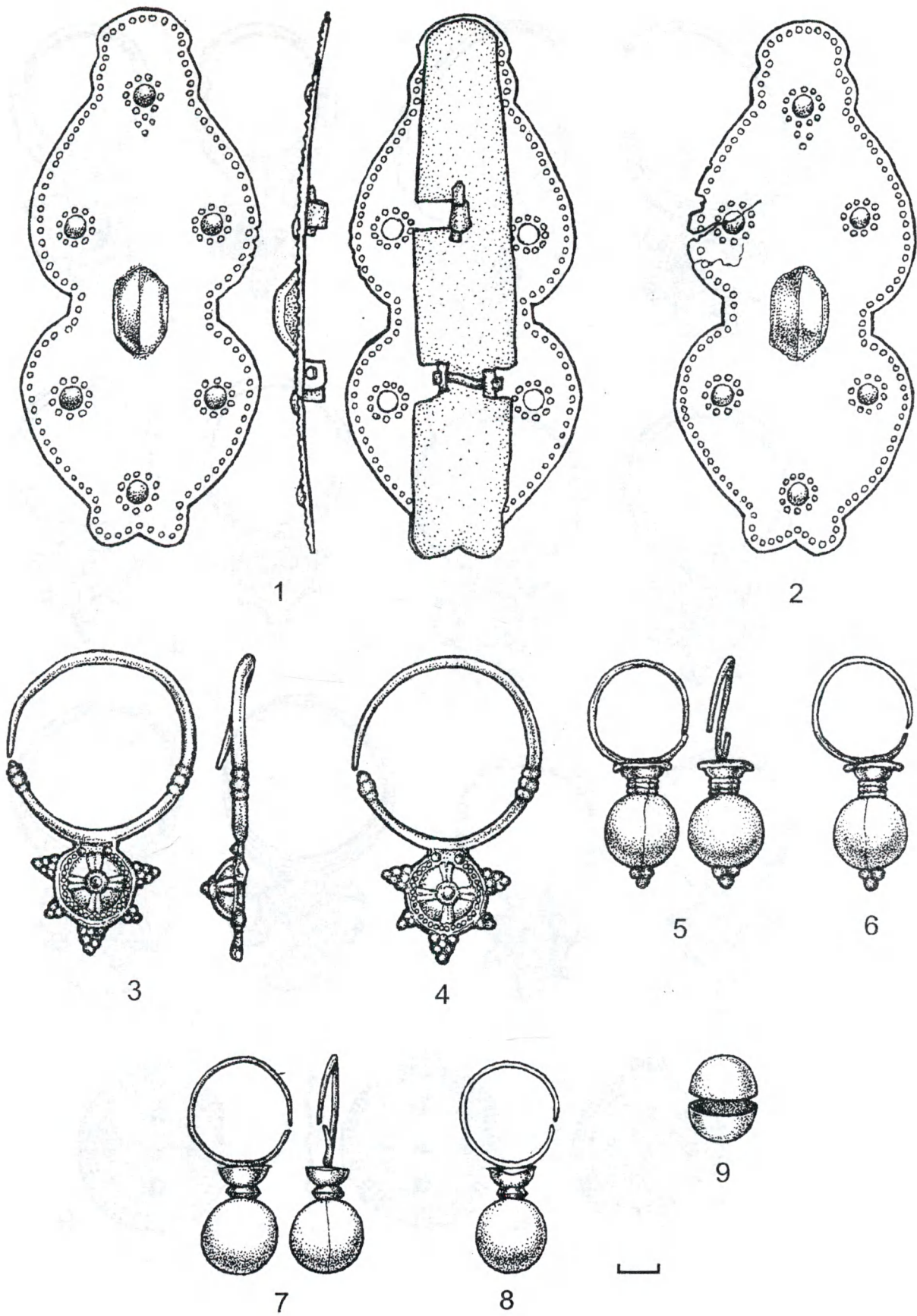

Рис. 50. Пастырське. Ювелірні інструменти (1-4).  
 Рис. 50. Пастырское. Ювелирные инструменты (1-4).  
 Fig. 50: Pastyrske. Jeweller's tools (1-4).

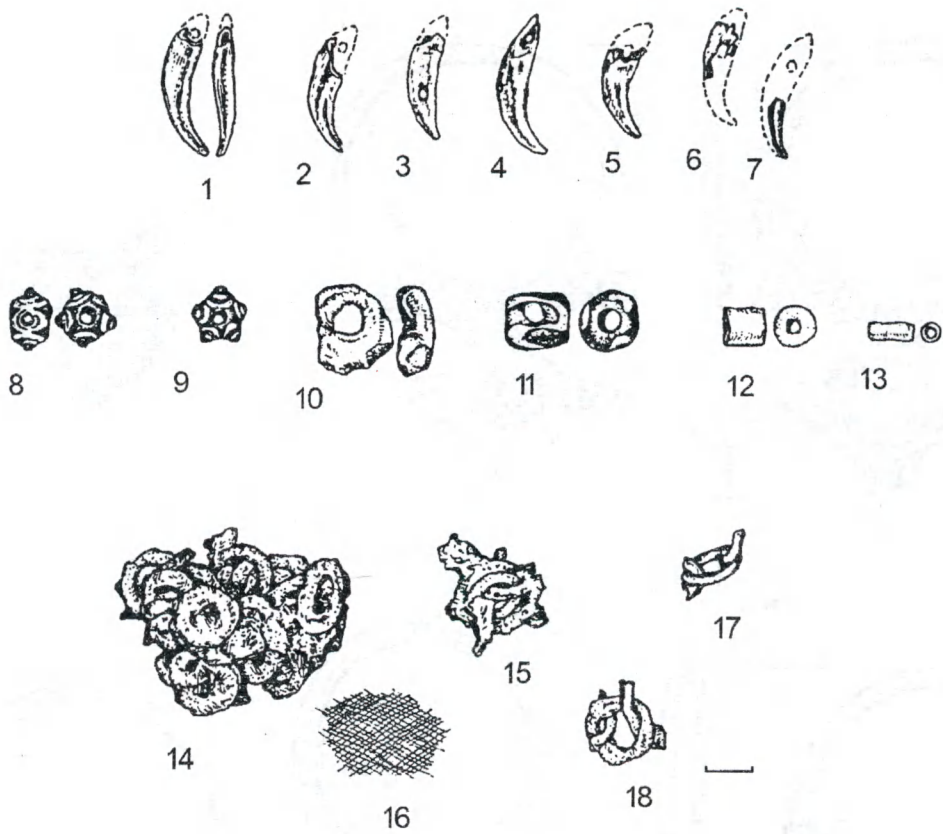

Рис. 51. Пастырське. Колекція підвісок із зборів В.В. Хвойки, які зберігаються в НМІУ (1-7).  
 Рис. 51. Пастырское. Коллекция подвесок из сборов В.В. Хвойки, хранящиеся в НМИУ (1-7).  
 Fig. 51: Pastyrskoe. Collection of pendants. Collection of V. Khvoika (National Historical Museum of Ukraine) (1-7).

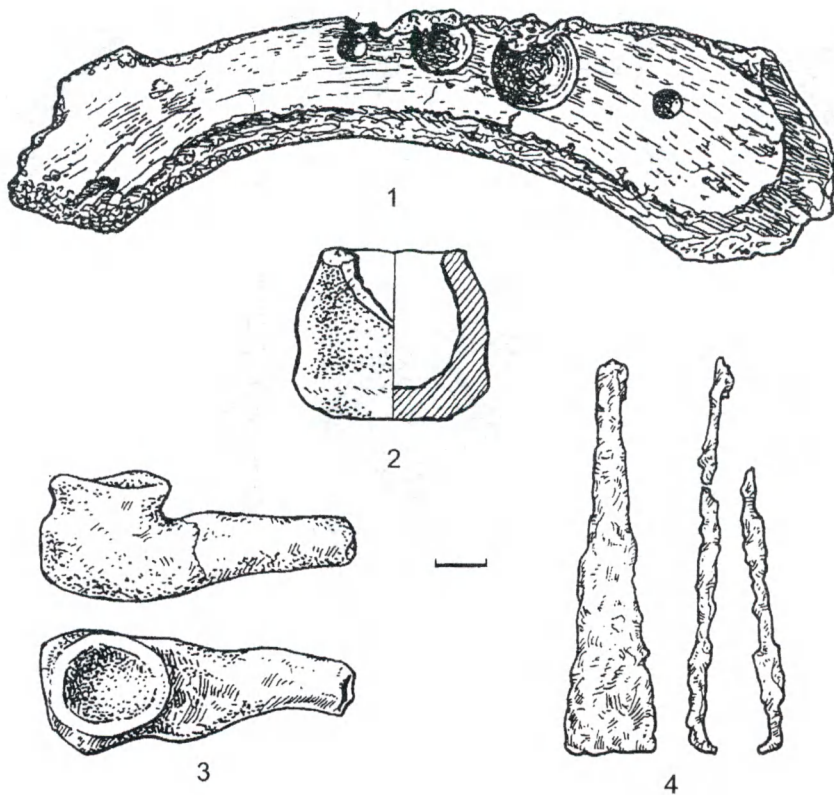

Рис. 52. Пастырське. Прикраси з колекції, Б.І. та В.І. Ханенків, що зберігається в ДІМ (м. Москва) (1-14).  
 Рис. 52. Пастырское. Украшения из коллекции Б.И. та В.И. Ханенко, хранящиеся в ГИМ (г. Москва) (1-14).  
 Fig. 52: Pastyrskoe. Trappings from collection B. Khanenko and V. Khanenko (State Historical Museum, Moscow) (1-14).



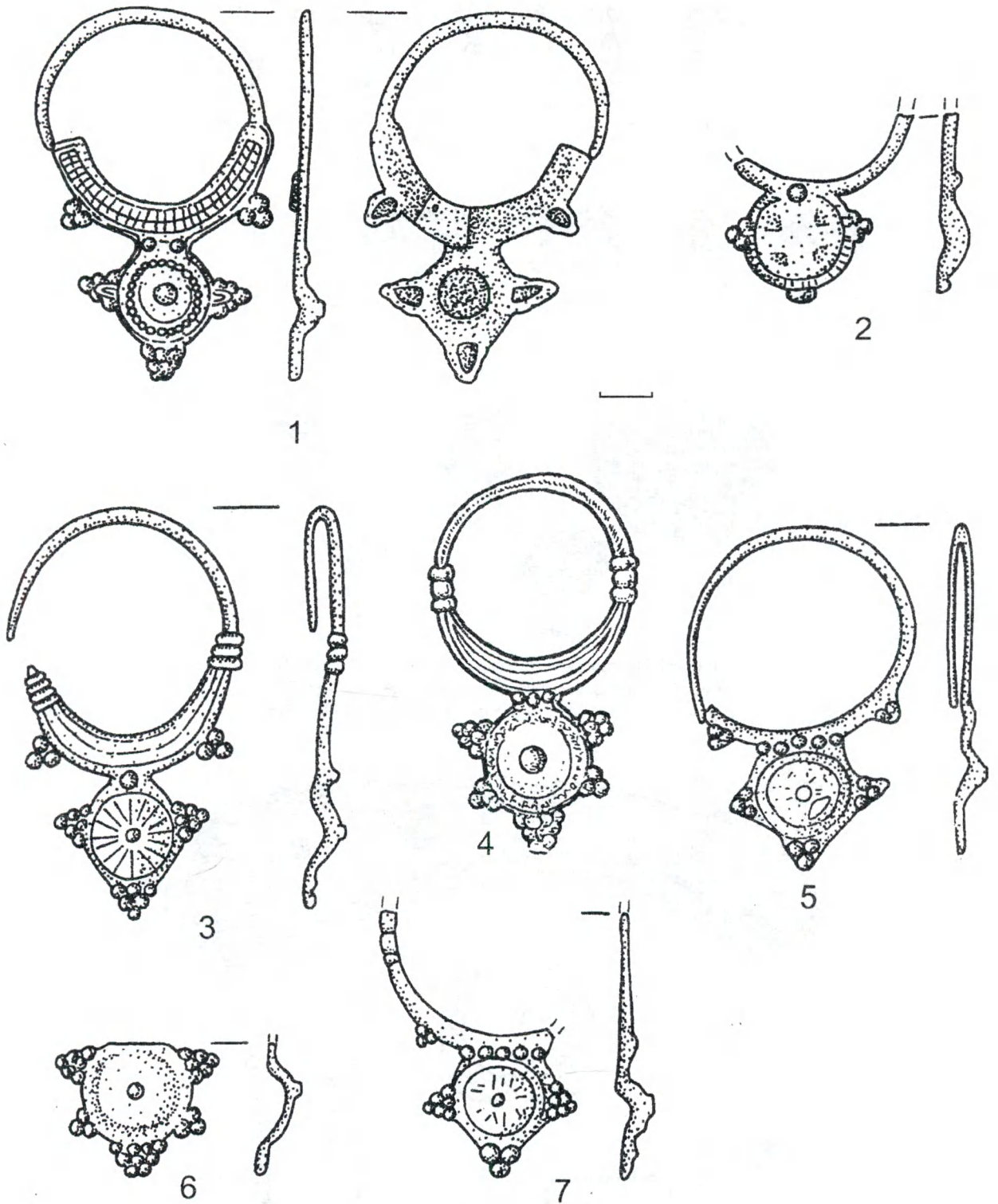

Рис. 53. Пастырське. Колекція підвісок із зборів В.В. Хвойки, які зберігаються в НМІУ (1-8).  
 Рис. 53. Пастырское. Коллекция подвесок из сборов В.В. Хвойки, хранящиеся в НМИУ (1-8).  
 Fig. 53: Pastyrskoe. Collection of pendants. Collection of V. Khvoika (National Historical Museum of Ukraine) (1-8).

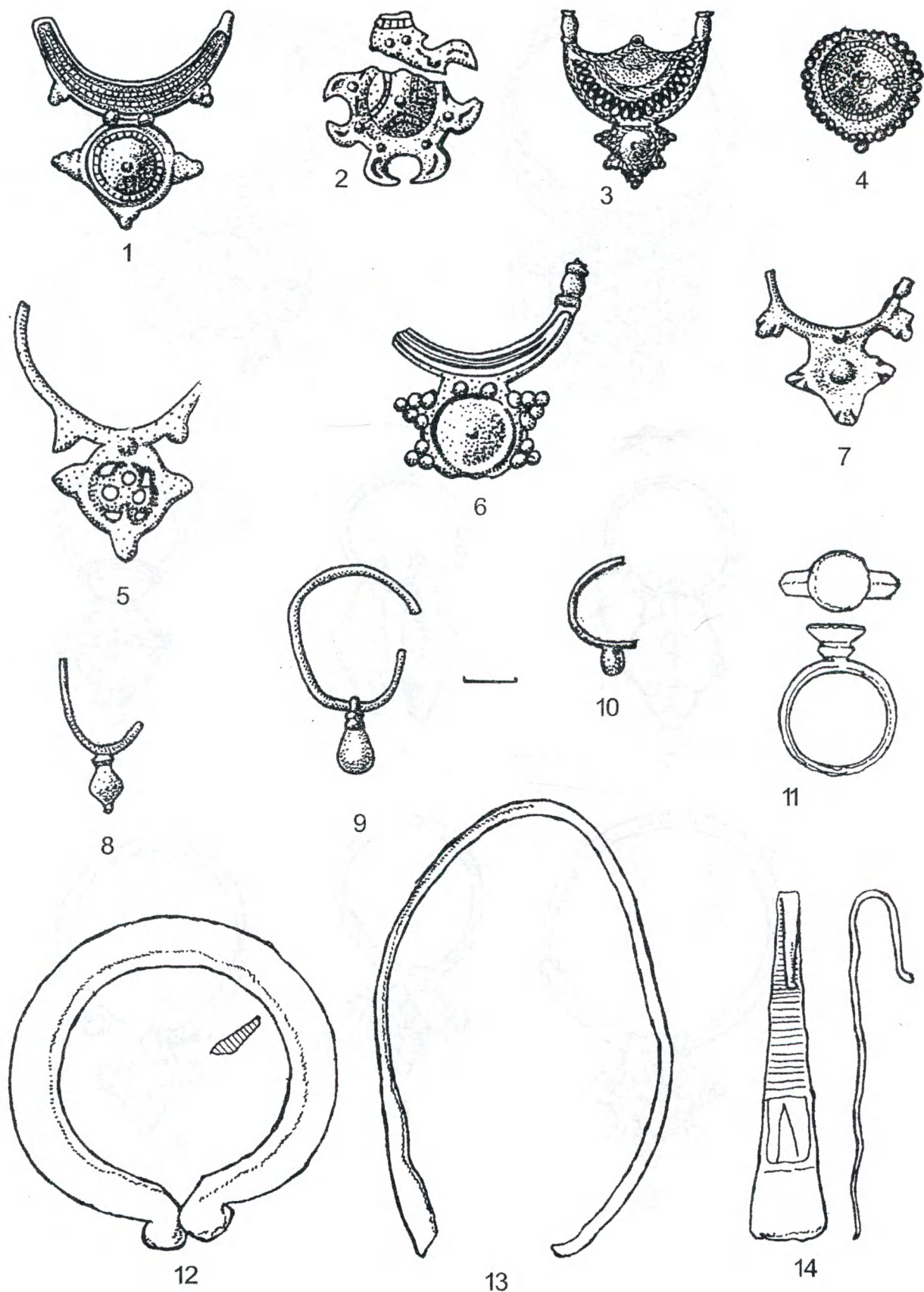

Рис. 54. Пастырське. Колекція виробів із зборів О.М. Приходнюка (1-20).  
 Рис. 54. Пастырское. Коллекция изделий из сборов О.М. Приходнюка (1-20).  
 Fig. 54: Pastyrskoe. Collection of goods. Collection of O. Prykhodnyuk (1-20).



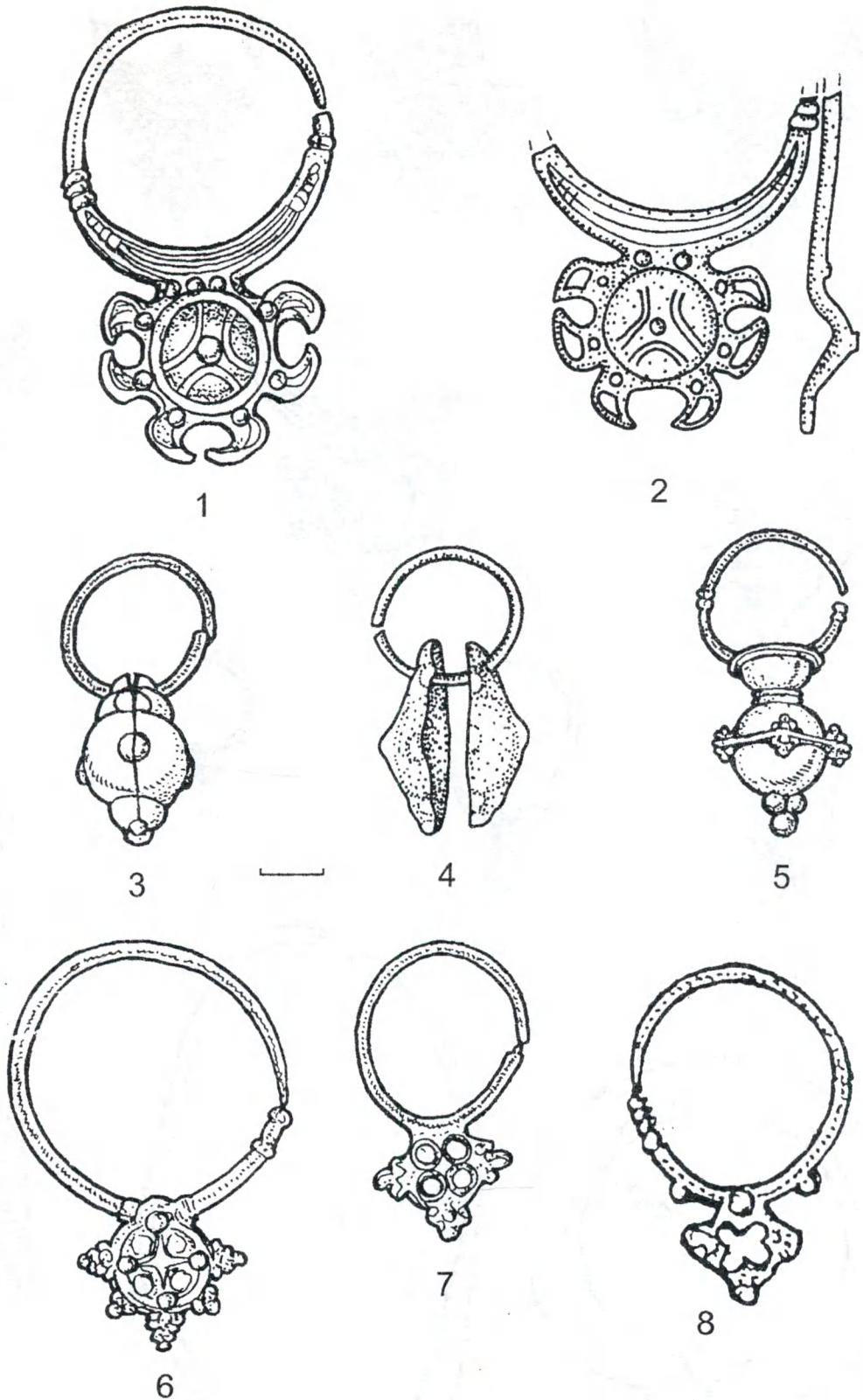

Рис. 55. Пастырське. Колекція прикрас із зборів В.В. Хвойки, які зберігаються в НМІУ (1-11) та О.О. Бобринського (12-13).

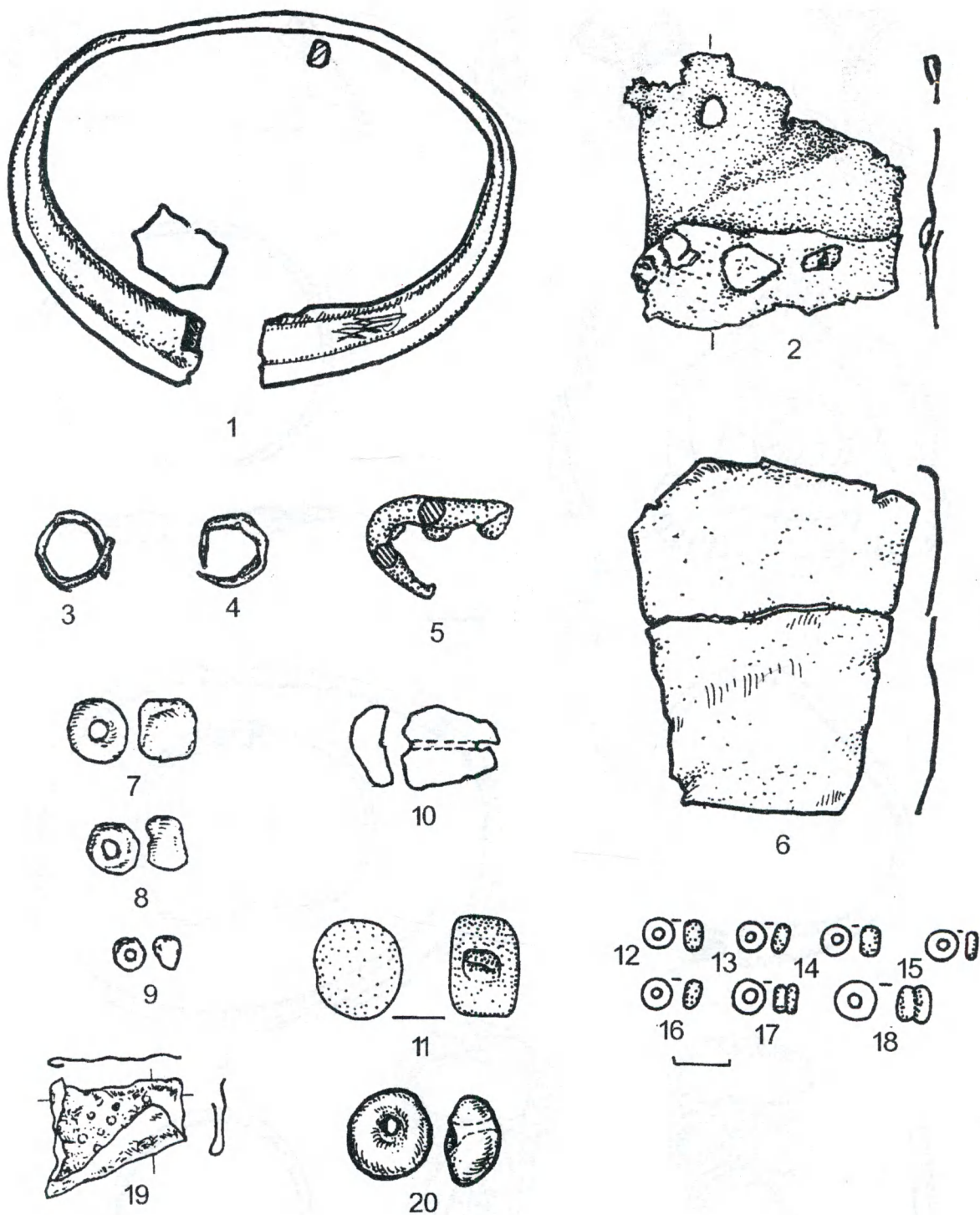
Рис. 55. Пастырское. Коллекция украшений из сборов В.В. Хвойки, которые хранятся в НМИУ (1-11) и А.А. Бобринского (12-13).

Fig. 55: Pastyrskoe. Collection of trappings. Collections of V. Khvoika (National Historical Museum of Ukraine) (1-11) and of O. Bobrynsky (12-13).

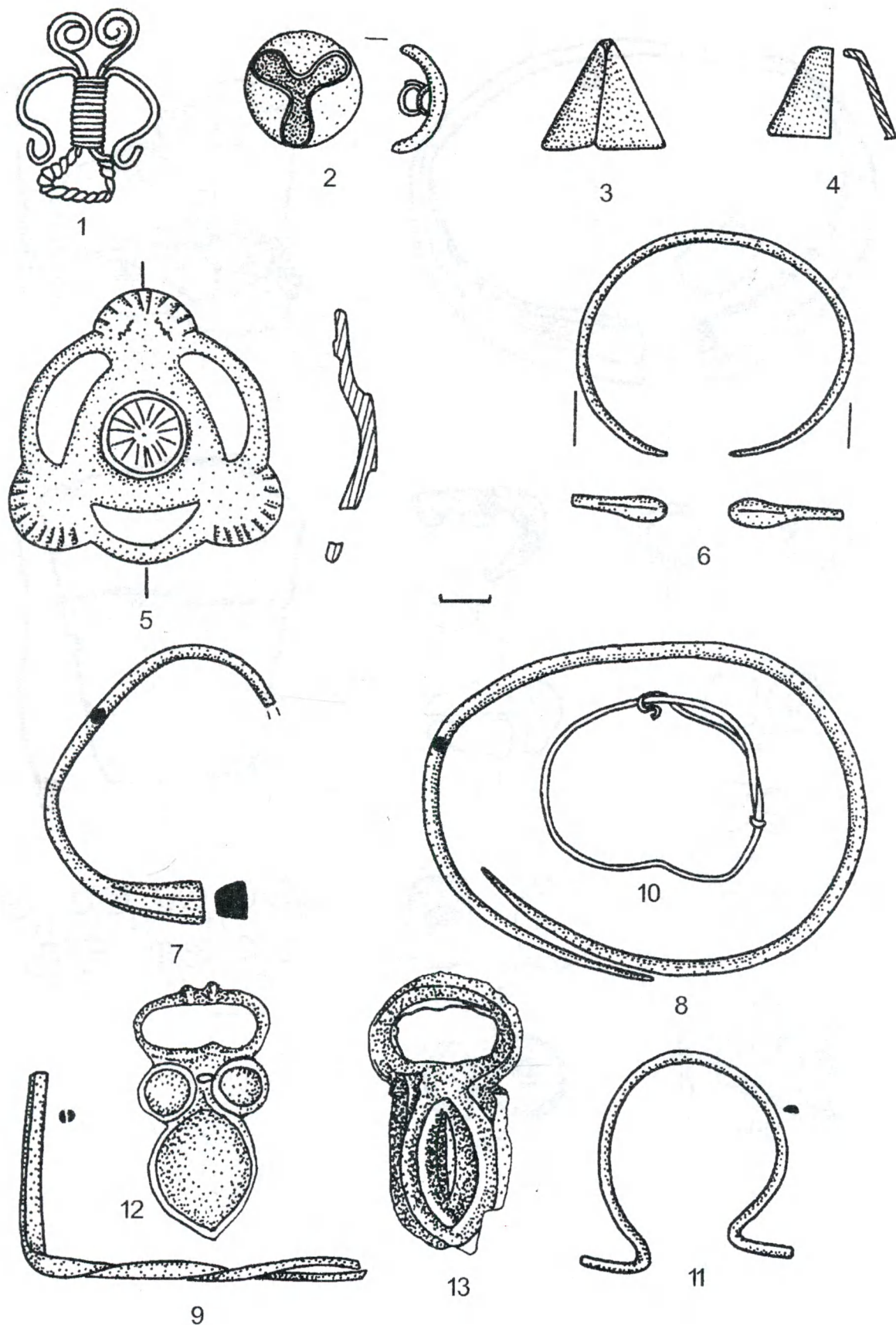

Рис. 56. Пастырське. Браслети з колекції Є.М. Терещенка, які зберігаються в МІКУ (1-5).

Рис. 56. Пастырское. Браслеты из коллекции Е.М. Терещенка, хранящиеся в МИЦУ (1-5).

Fig. 56: Pastyrskoe. Bracelets from collection Y. Tereschenko (Museum of Historical Treasures of Ukraine) (1-5).

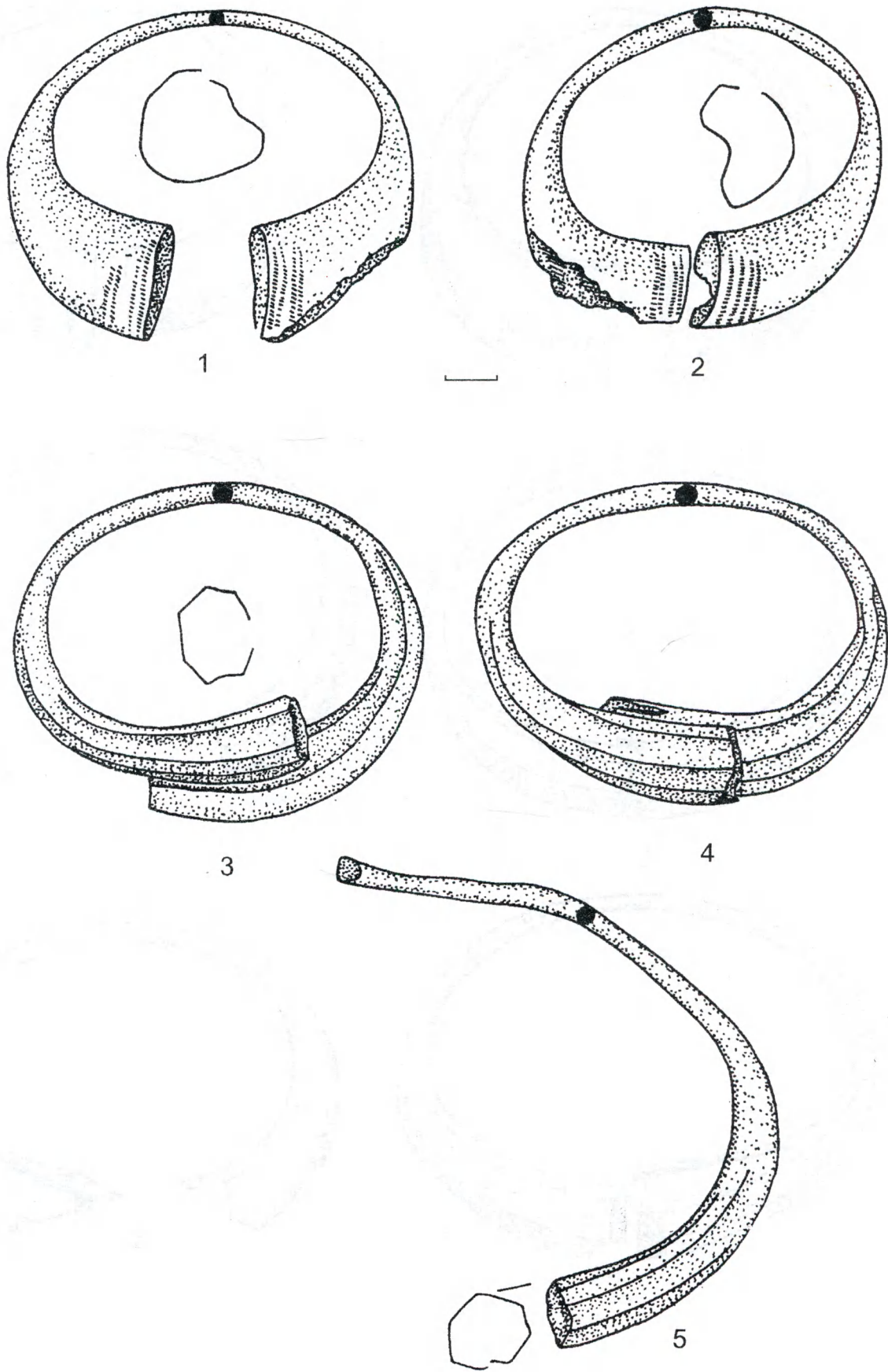

Рис. 57. Пастырське. Браслети з колекції Б.І. та В.І. Ханенків, які зберігаються в ДІМ (1-6).

Рис. 57. Пастырское. Браслеты из коллекции Б.И. и В.И. Ханенко, хранящиеся в ГИМ (г. Москва) (1-6).

Fig. 57: Pastyrsk. Bracelets from collection of B. Khanenko and V. Khanenko (State Historical Museum, Moscow) (1-6).



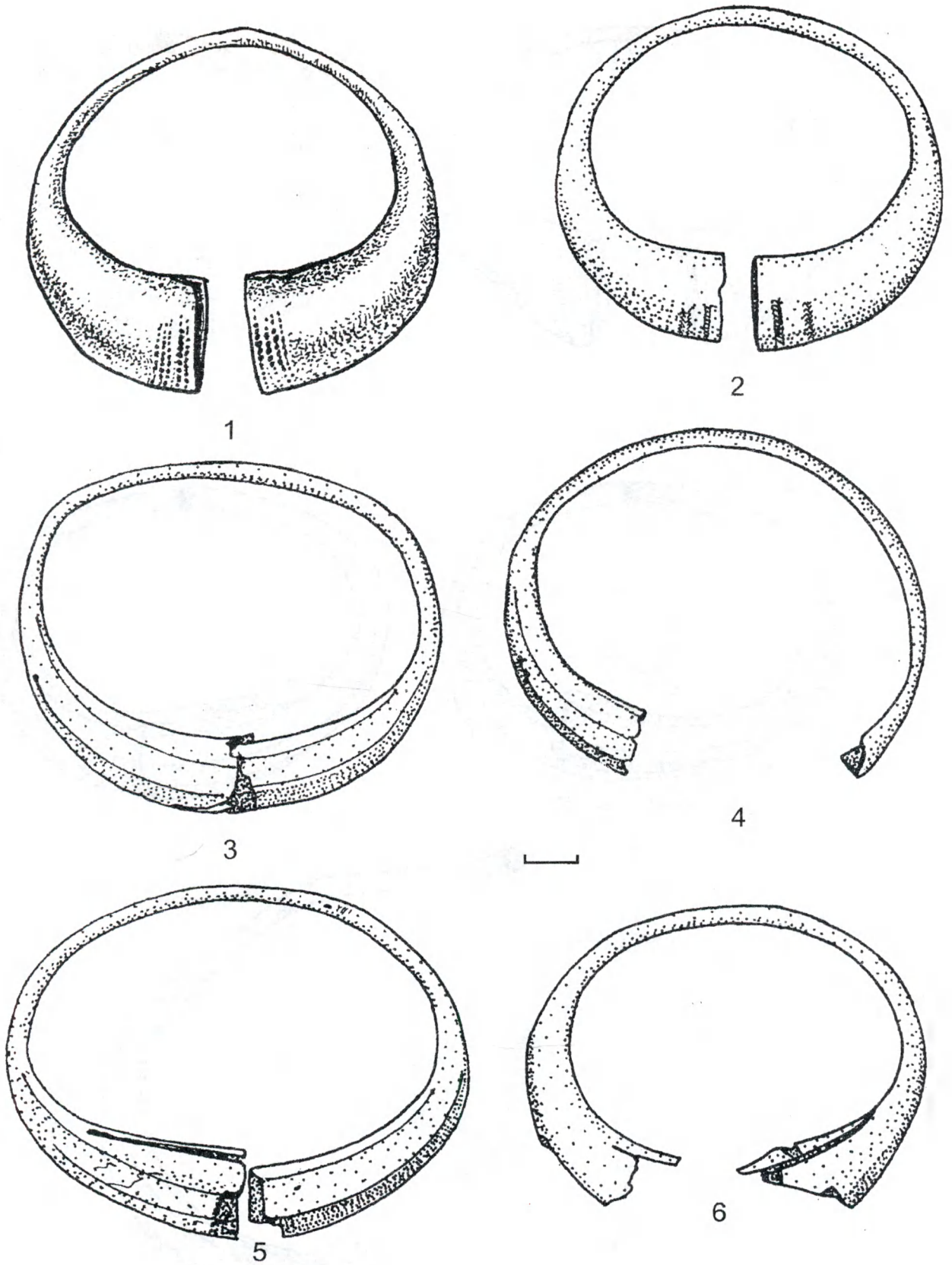
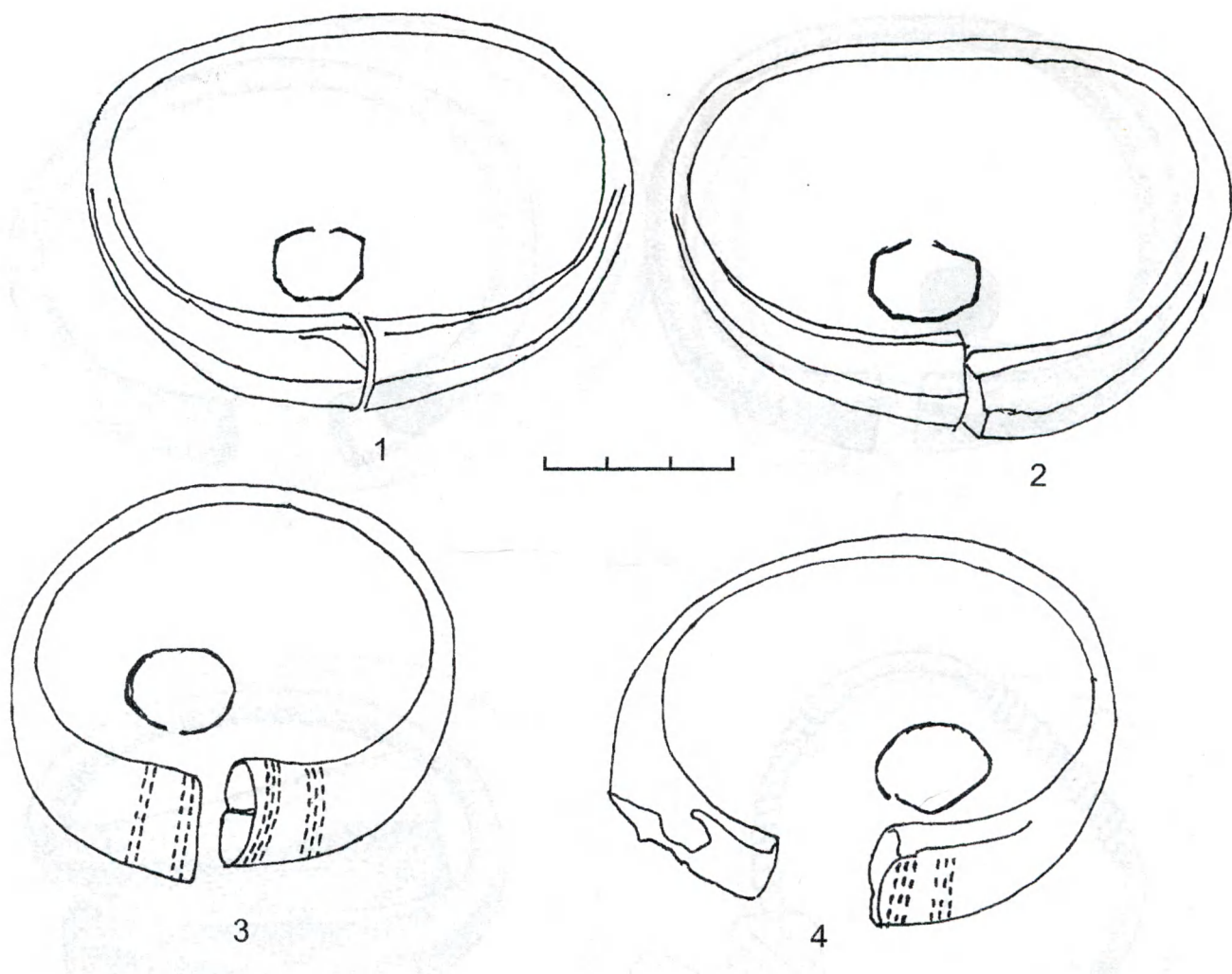

**Рис. 58.** Пастырське. Браслети з приватної колекції С.М. Платонова (1-4).  
**Рис. 58.** Пастырское. Браслеты из частной коллекции С.Н. Платонова (1-4).  
**Fig. 58:** Pastyrskе. Bracelets. Private collection of S. Platonov (1-4).

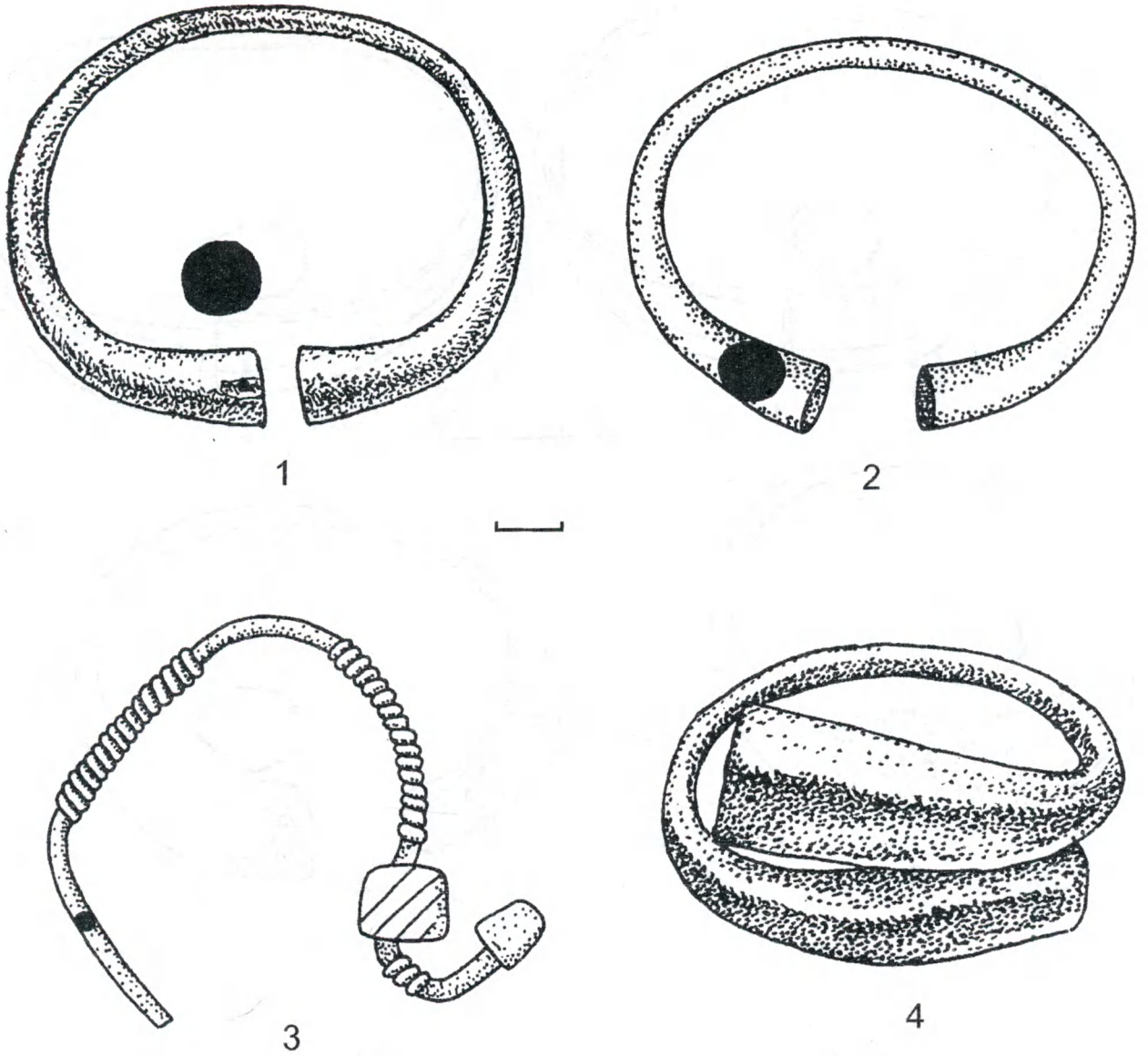

**Рис. 59.** Пастырське. Колекція прикрас із зборів В.В. Хвойки, які зберігаються в НМІУ (1-4).  
**Рис. 59.** Пастырское. Коллекция украшений из сборов В.В. Хвойки, хранящиеся в НМИУ (1-4).  
**Fig. 59:** Pastyrskе. Trappings. Collection of V. Khvoika (National Historical Museum of Ukraine) (1-4).





Рис. 60. Пастырське. Колекція браслетів із зборів В.В. Хвойки (1-3) та О.О. Бобринського (4), які зберігаються в МІКУ.

Рис. 60. Пастырское. Коллекция браслетов из сборов В.В. Хвойки (1-3) и А.А. Бобринского (4), хранящиеся в МИЦУ.

Fig. 60: Pastyrske. Bracelets. Collections of V. Khvoika (1-3) and O. Bobrynsky (4)  
(Museum of Historical Treasures of Ukraine).

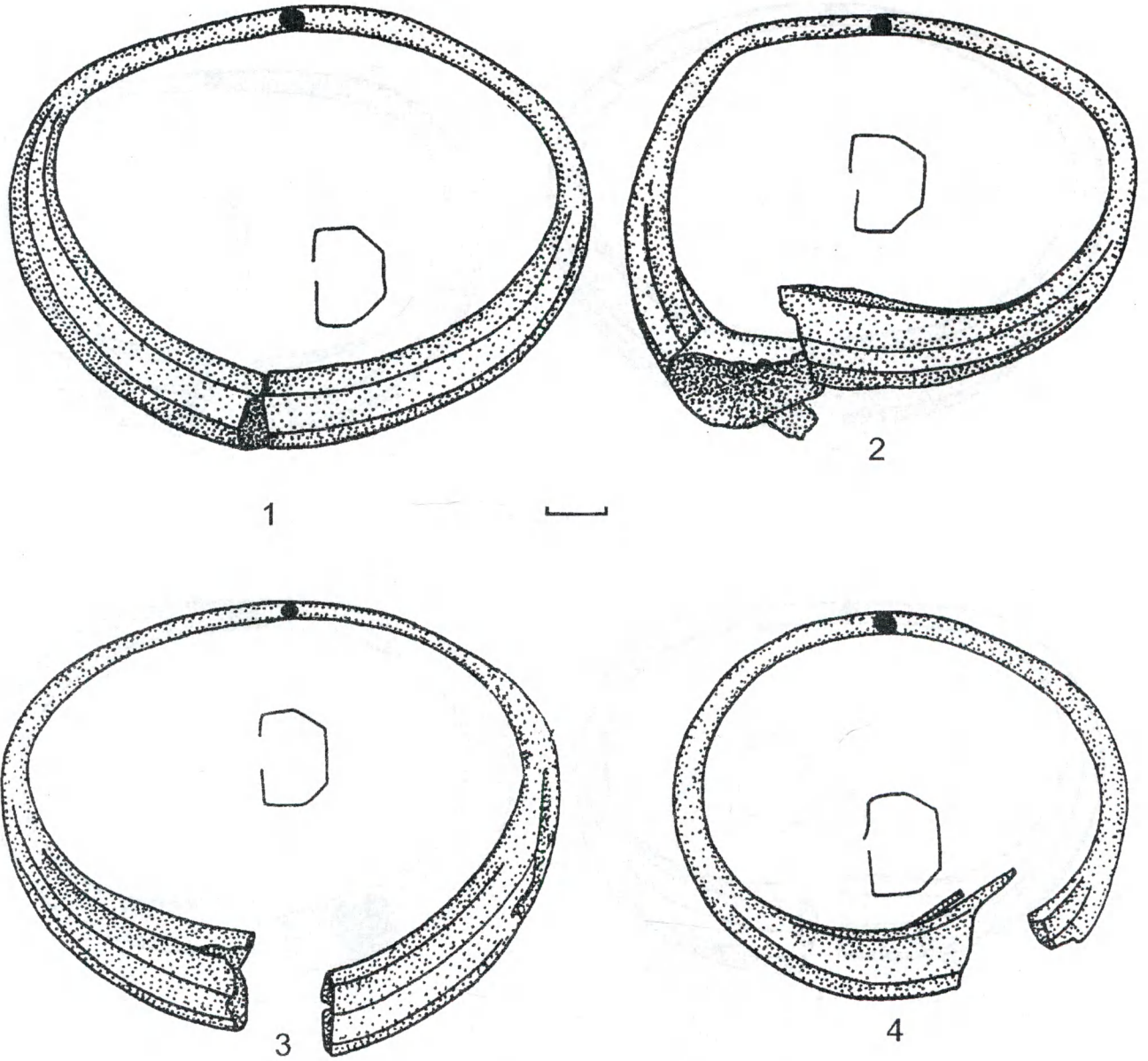

Рис. 61. Пастырське. Браслети з колекцій Ф.Ф. Кундеревича (1) та В.В. Хвойки (2-4), які зберігаються в МІКУ.  
 Рис. 61. Пастырское. Браслеты из коллекций Ф.Ф. Кундеревича (1) и В.В. Хвойки (2-4), хранящиеся в МИЦУ.  
 Fig. 61: Pastyrskе. Bracelets. Collections of F. Kunderevych (1) and of V. Khvoika (2-4)  
 (Museum of Historical Treasures of Ukraine).



Рис. 62. Пастырське. Скарб ювелірних інструментів та пристроїв (1-11).  
 Рис. 62. Пастырское. Клад ювелирных инструментов и приспособлений (1-11).  
 Fig. 62: Pastyrskoe. Treasure of jeweller's tools and devices (1-11).



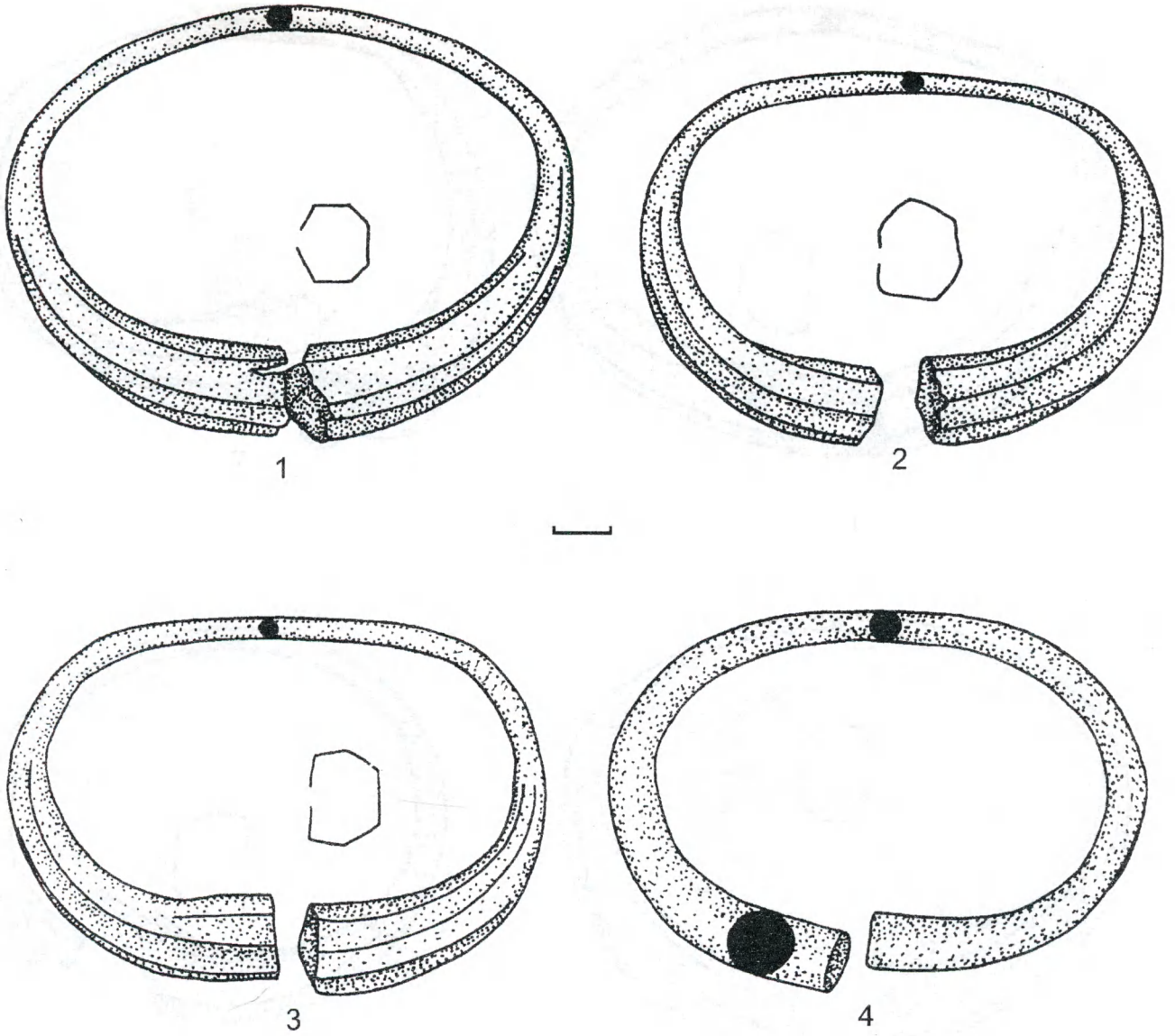

Рис. 63. Пастырське. Дрібні залізні предмети (1-14).  
 Рис. 63. Пастырское. Мелкие железные предметы (1-14).  
 Fig. 63: Pastyrskoe. Small iron items (1-14).

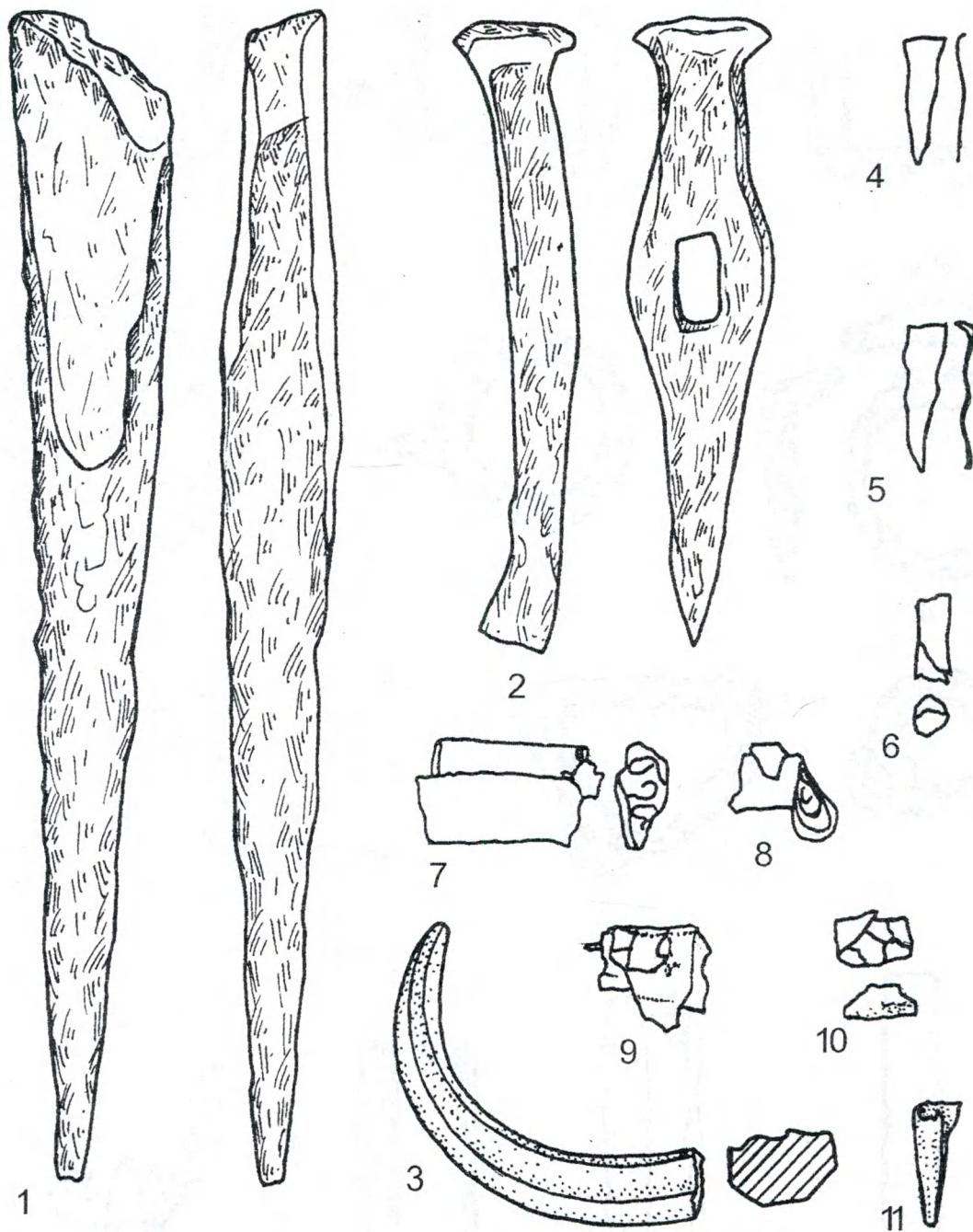

Рис. 64. Пастырське. Металеві оздоби від кінської вузди (1-8) та її реконструкція (9, 10).  
 Рис. 64. Пастырское. Металлические украшения от конской узды (1-8) и её реконструкция (9, 10).  
 Fig. 64: Pastyrskе. Metal trappings of horse bridle (1-8) and its reconstruction (9, 10).



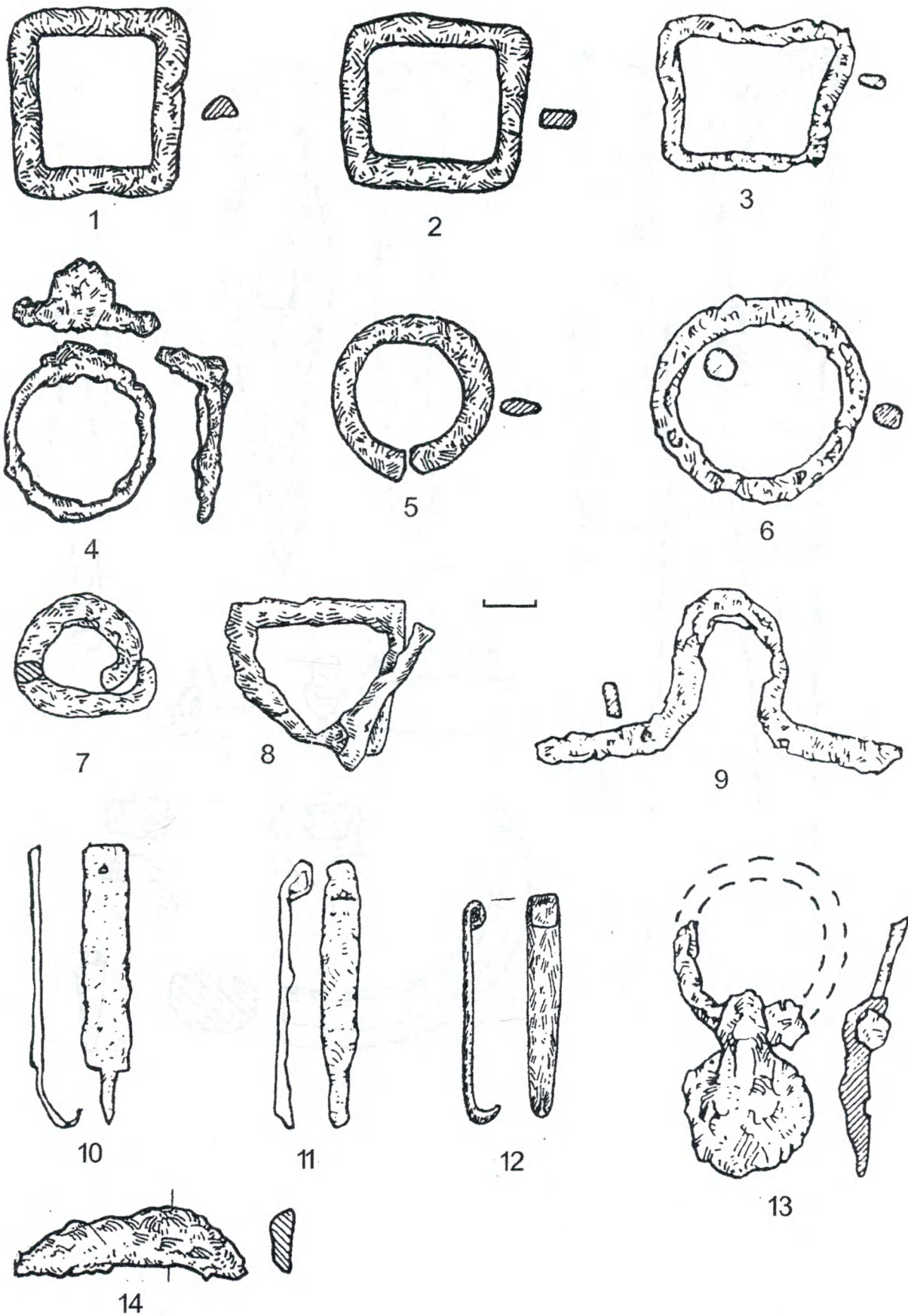

Рис. 65. Пастырське. Скарб ювеліра (металевий лом) (1-9).  
 Рис. 65. Пастырское. Клад ювелира (металлический лом) (1-9).  
 Fig. 65: Pastyrske. Treasure of jeweller (scrap-metal) (1-9).

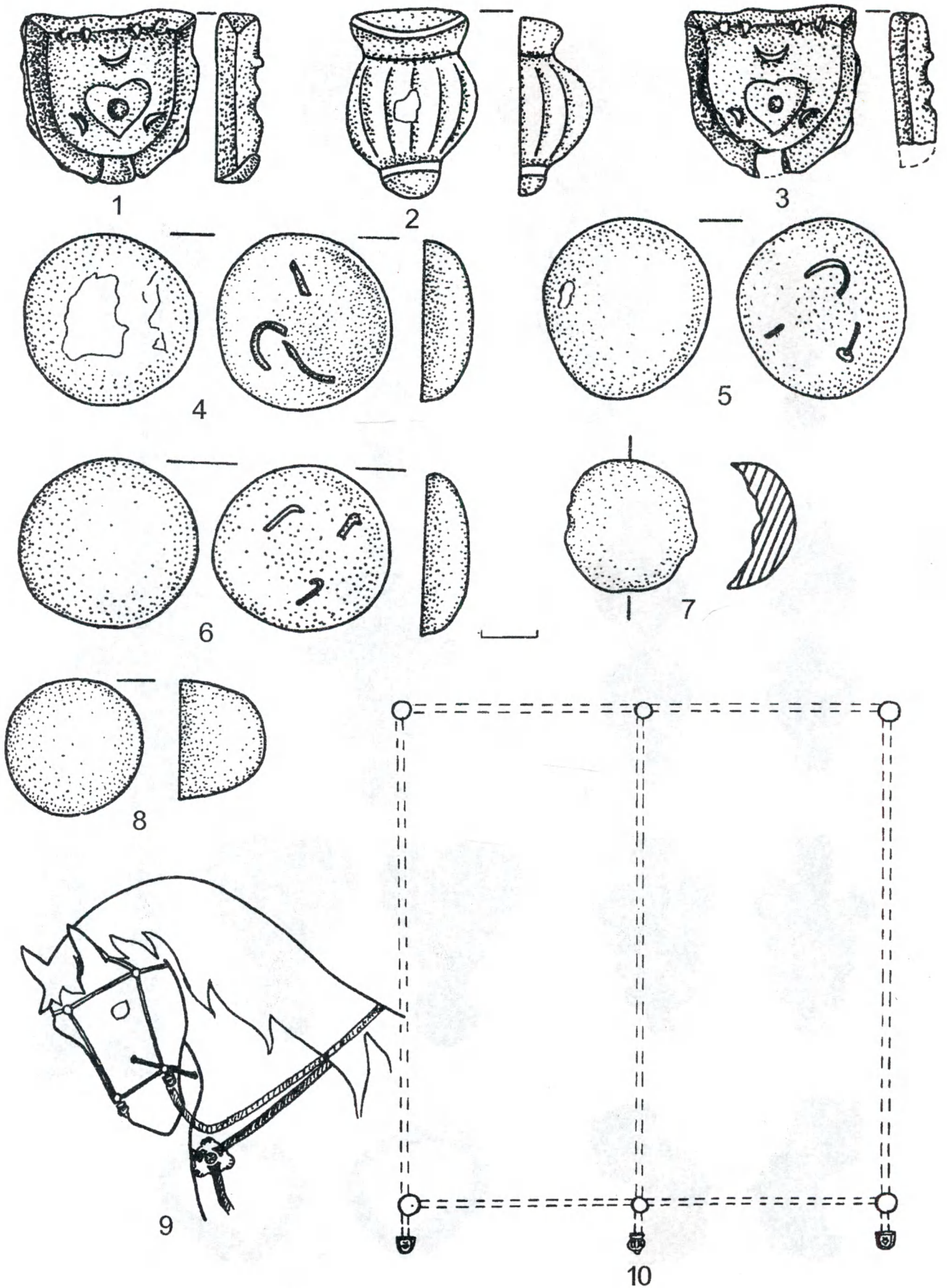

Рис. 66. Самгородок. Речі скарбу (1-4).  
 Рис. 66. Самгородок. Вещи из клада (1-4).  
 Fig. 66: Samgorodok. Items from treasure (1-4).



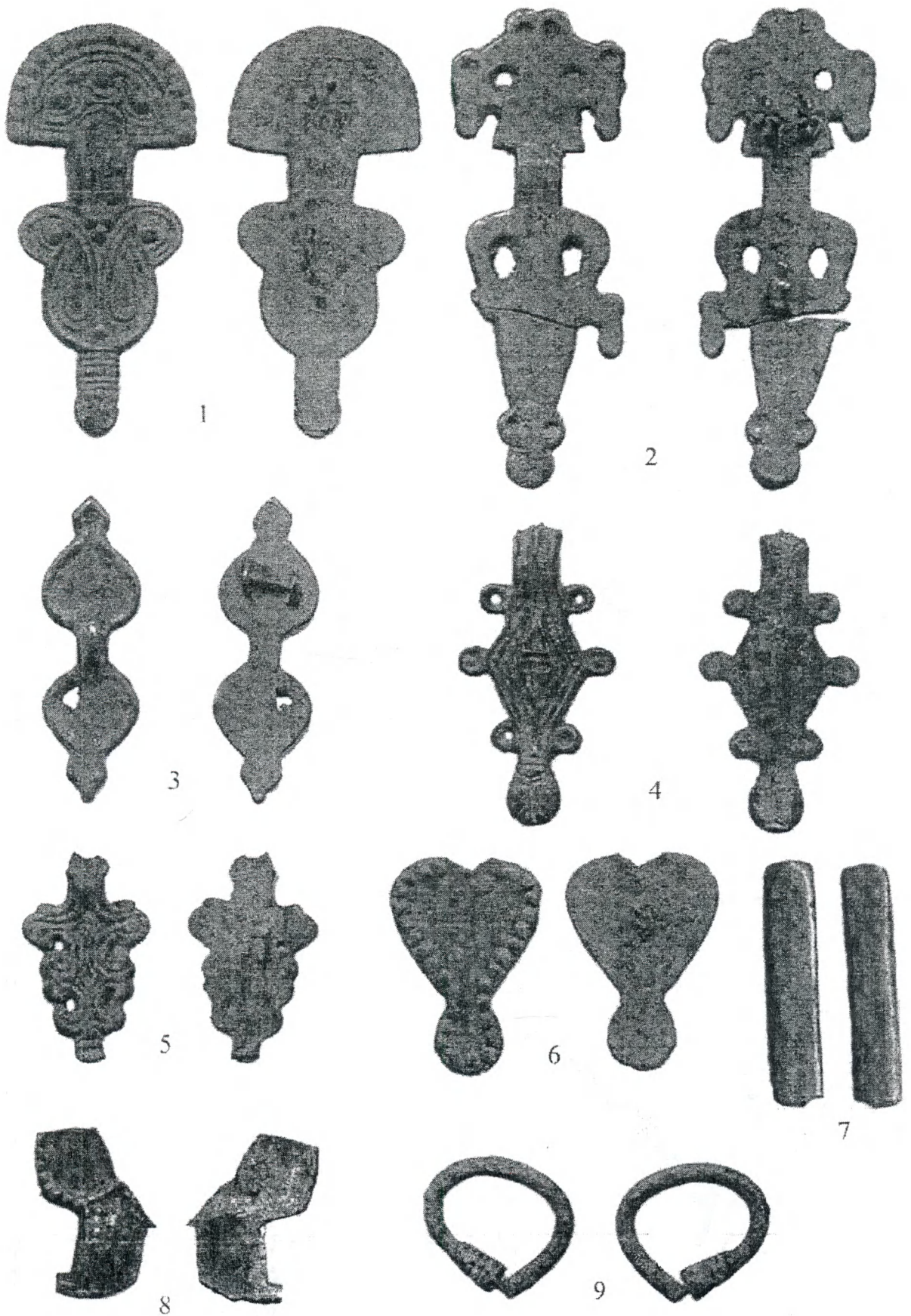

Рис. 67. Зайцево. Речі скарбу (1-19) (за О.Ф. Федоровським)  
 Рис. 67. Зайцево. Вещи из клада (1-19) (по А.С. Федоровскому).  
 Fig. 67: Zaytseve. Items from treasure (1-19) (according to O. Fedorovsky).

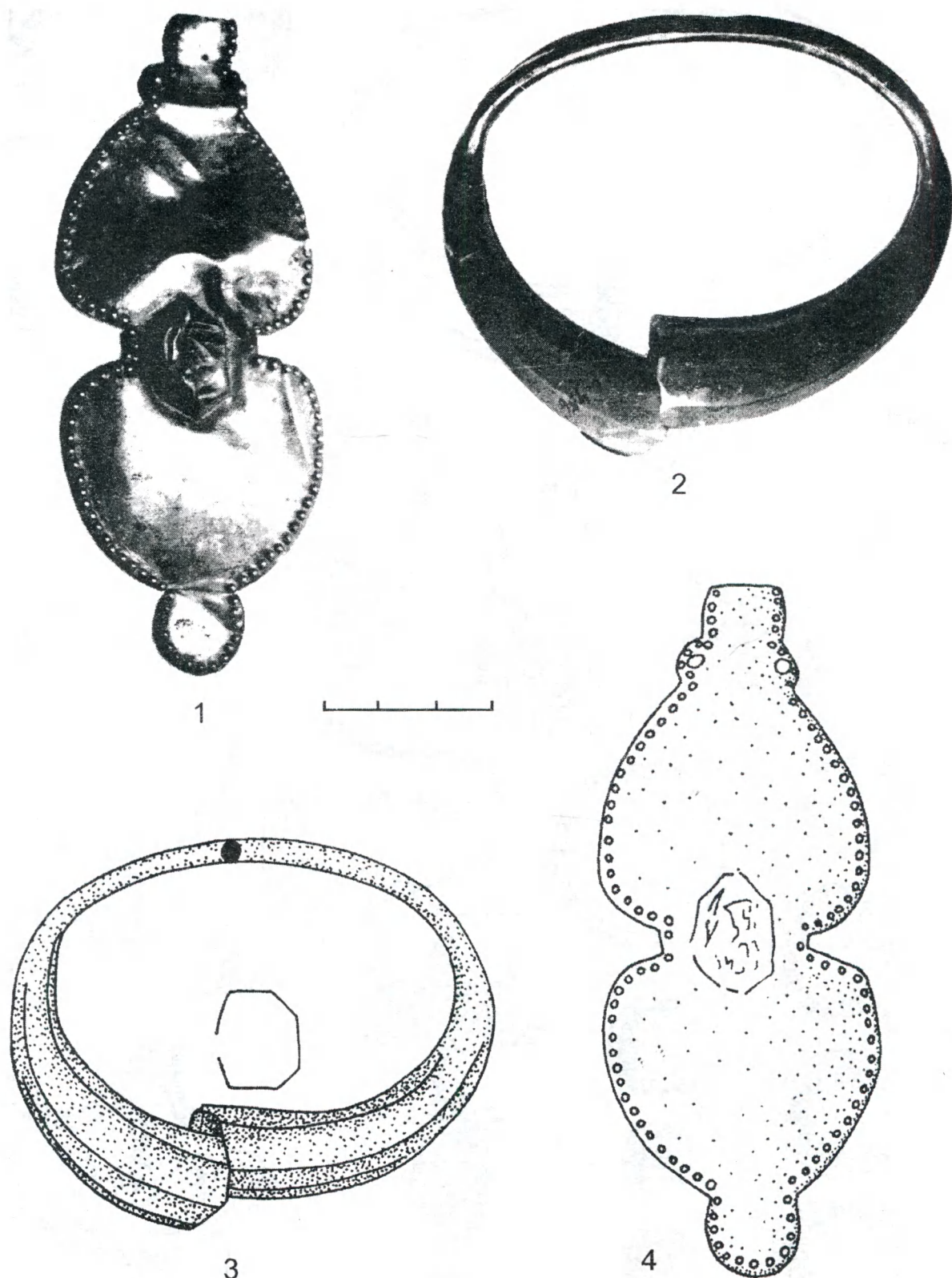

Рис. 68. Харівка. Ювелірні вироби із скарбу 1949 р. (1-13)  
 Рис. 68. Харьевка. Ювелирные изделия из клада 1949 г. (1-13).  
 Fig. 68: Kharivka. Jewellery from the treasure of 1949 (1-13).



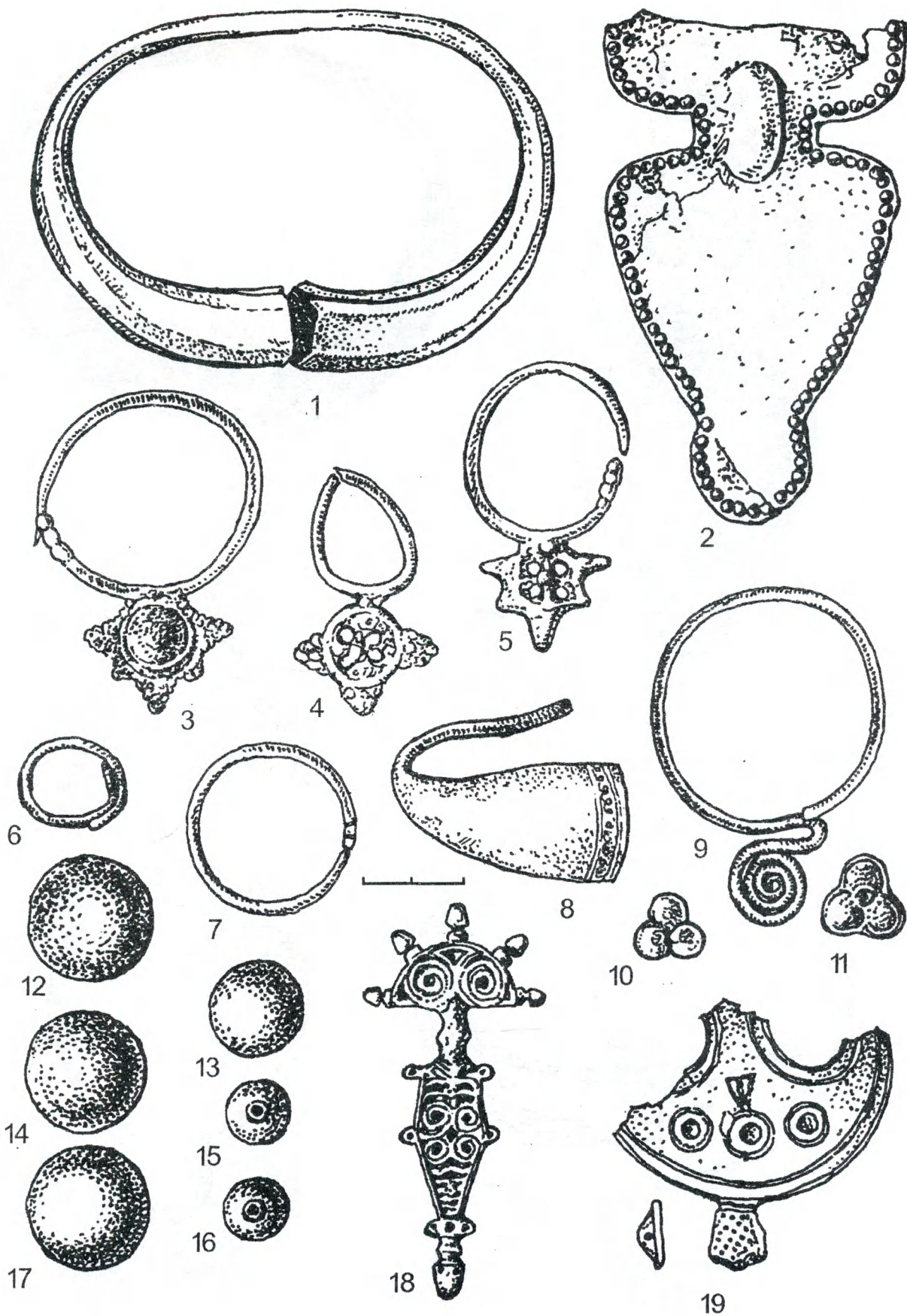

Рис. 69. Харівка. Ювелірні вироби із скарбу 1949 р. (1-18)  
 Рис. 69. Харьевка. Ювелирные изделия из клада 1949 г. (1-18).  
 Fig. 69: Kharivka. Jewellery from the treasure of 1949 (1-18).

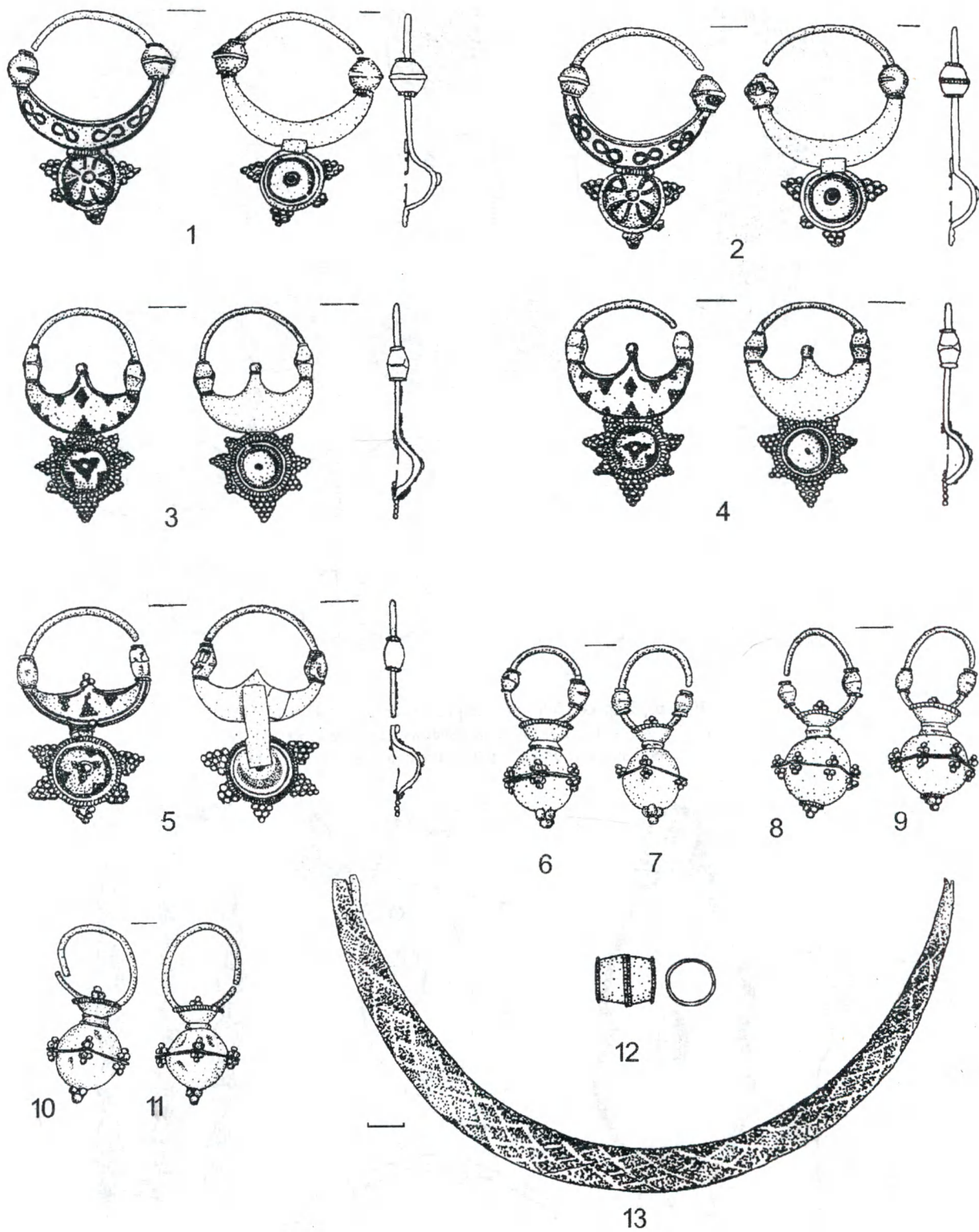

Рис. 70. Харівка. Ювелірні вироби із скарбу 1949 р. (1-4)  
 Рис. 70. Харьевка. Ювелирные изделия из клада 1949 г. (1-4).  
 Fig. 70: Kharivka. Jewellery from the treasure of 1949 (1-4).



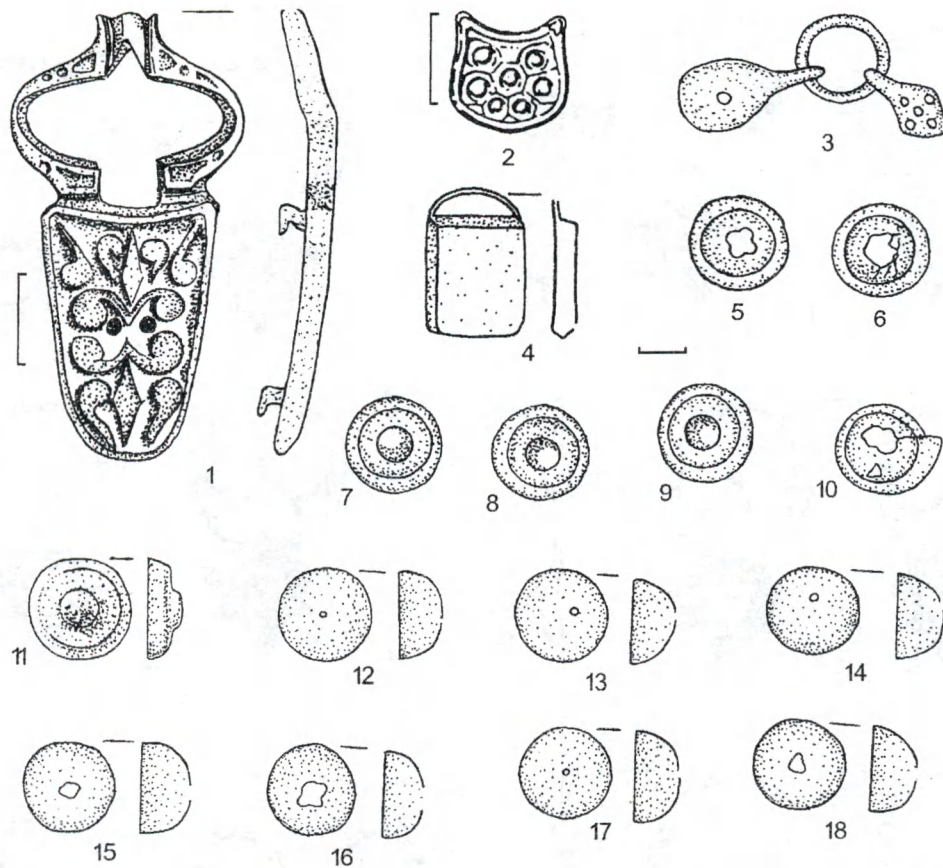

Рис. 71. Харівка. Фібули із скарбу 1949 р. (1-4)  
 Рис. 71. Харьівка. Фібулы из клада 1949 г. (1-4).  
 Fig. 71: Kharivka. Jewellery from the treasure of 1949 (1-4).

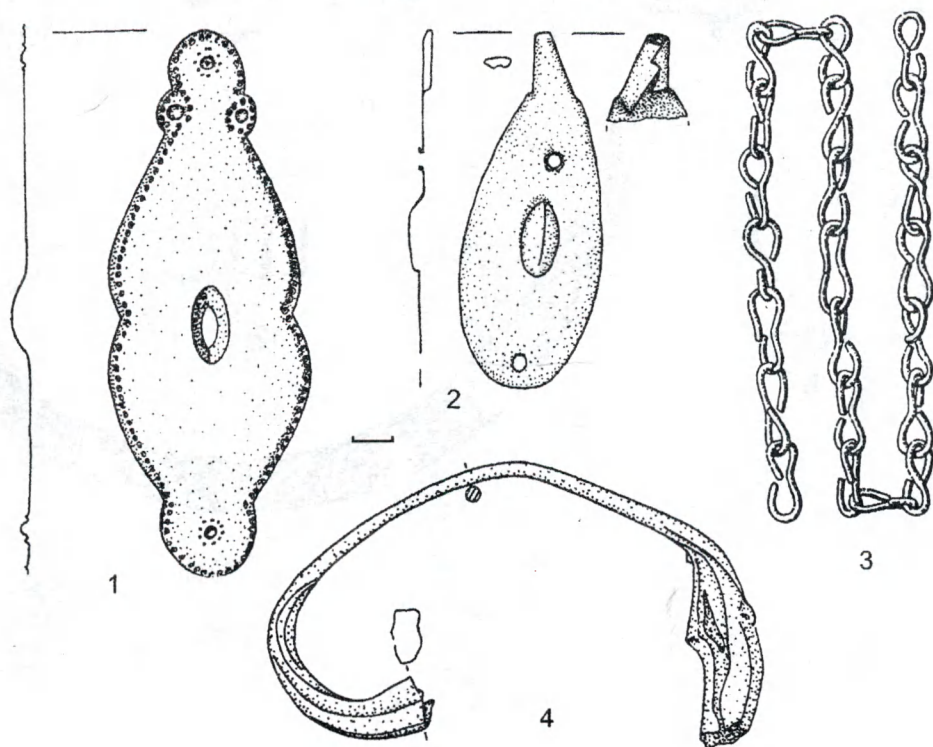

Рис.72. Харівка. Наручні браслети із скарбу 1949 р. (1-9)  
 Рис.72. Харьевка. Наручные браслеты из клада 1949 г. (1-9).  
 Fig.72: Kharivka. Wrist bracelets from the treasure of 1949 (1-9).

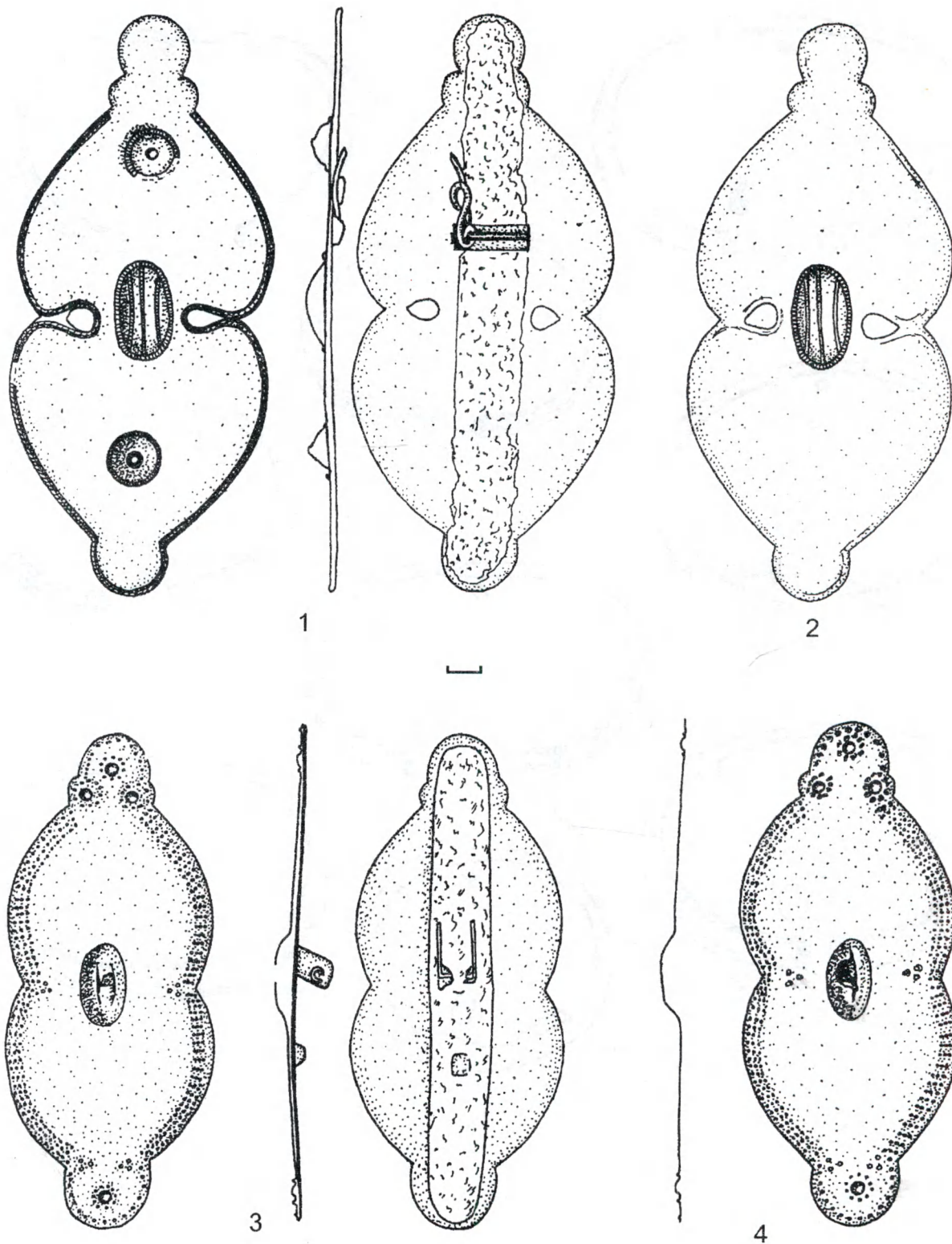

Рис. 73. Харівка. Шийні гривни із скарбу 1949 р. (1-9)  
 Рис. 73. Харьёвка. Шейные гривны из клада 1949 г. (1-9).  
 Fig. 73: Kharivka. Neck hryvnas from the treasure of 1949 (1-9).



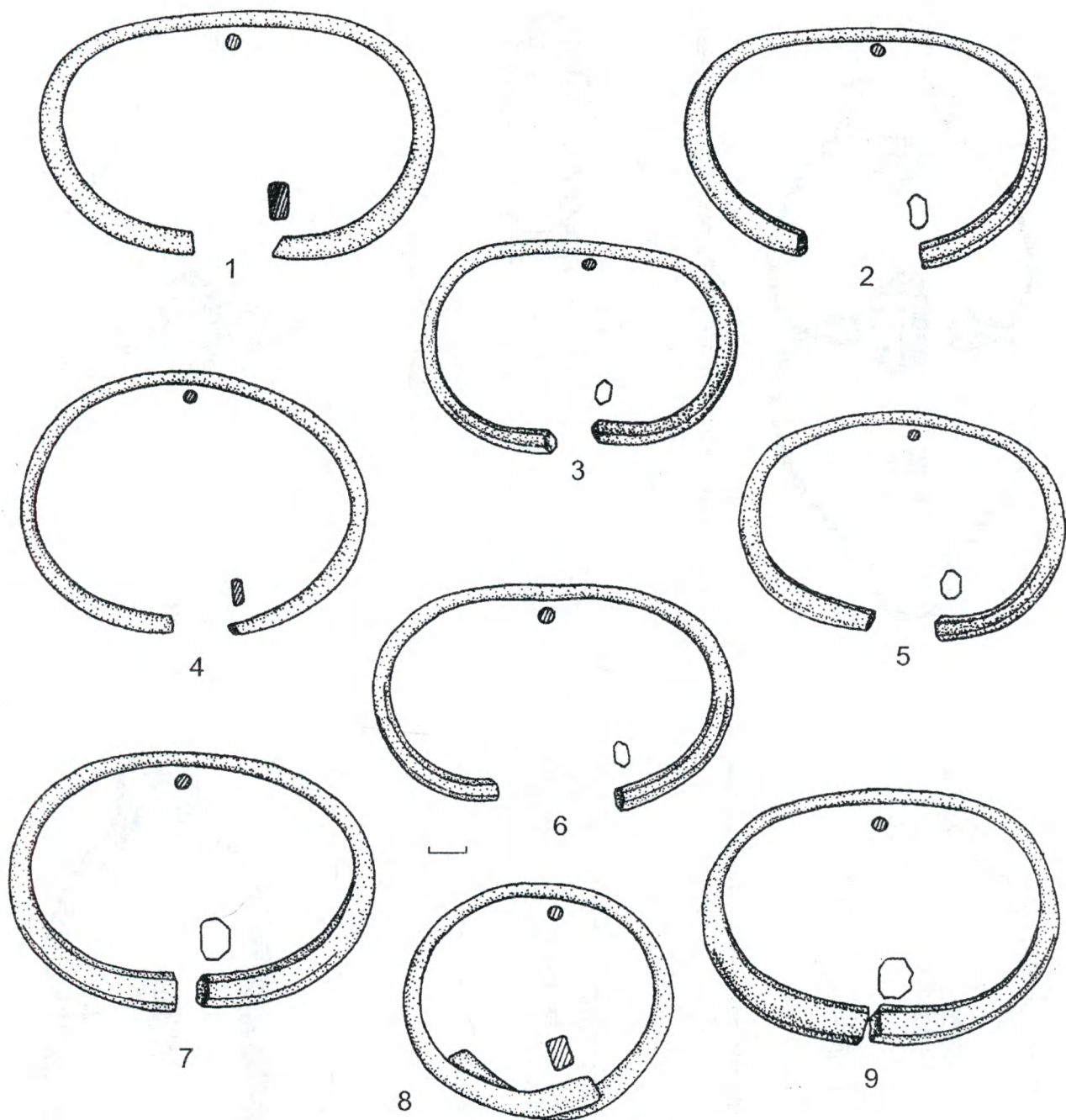

Рис. 74. Київ. Вул. Мала Житомирська (?) Ювелірні вироби (1-3) та браслети, знайдені за Софіївським собором (?) (4-5)  
 Рис. 74. Киев. Ул. Малая Житомирская (?) Ювелирные изделия (1-3) и браслеты, найденные за Софиевским собором (?) (4-5).  
 Fig. 74: Kyiv. Mala Zhytomyrskya Str. (?) Jewellery (1-3) and bracelets found near the St. Sofia Cathedral (?) (4-5).

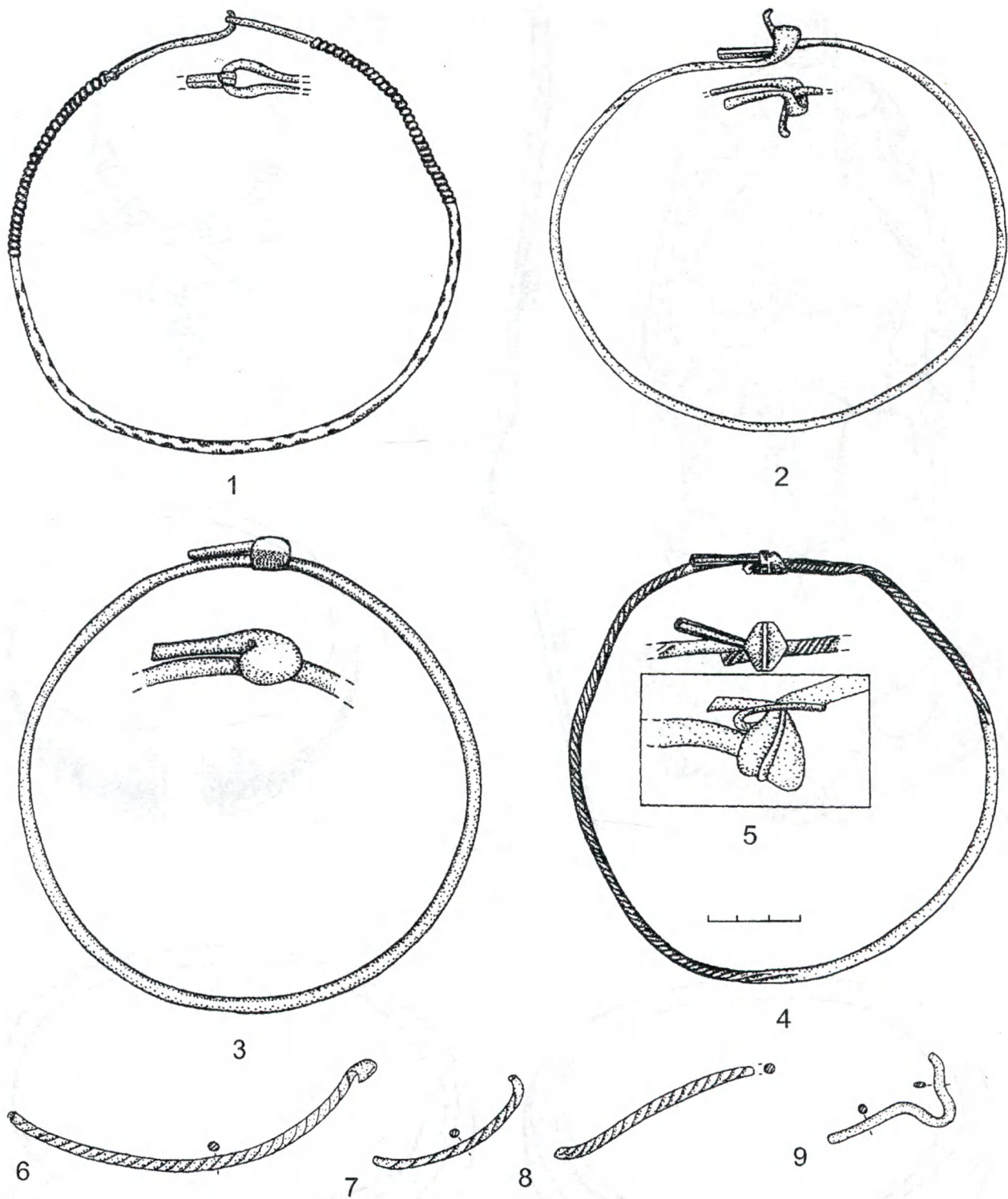

Рис. 75. Пастырське. Горшки, ліплені від руки (1-3)  
 Рис. 75. Пастырское. Лепные горшки (1-3).  
 Fig. 75: Pastyrskе. Hand-moulded pots (1-3).



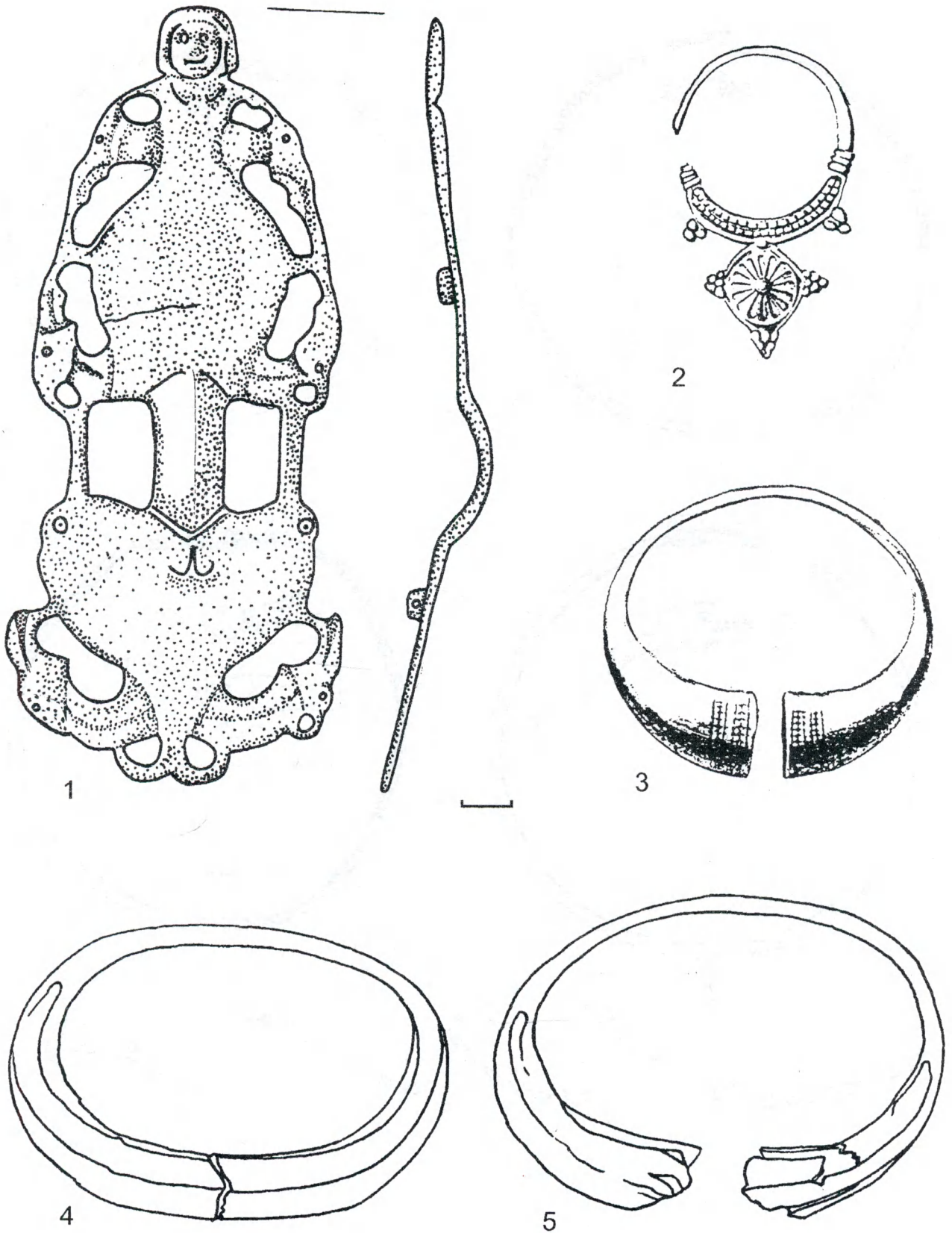

Рис. 76. Пастырське. Горщики, ліплені від руки (1-5)  
Рис. 76. Пастырское. Лепные горшки (1-5).  
Fig. 76: Pastyrskе. Hand-moulded pots (1-5).

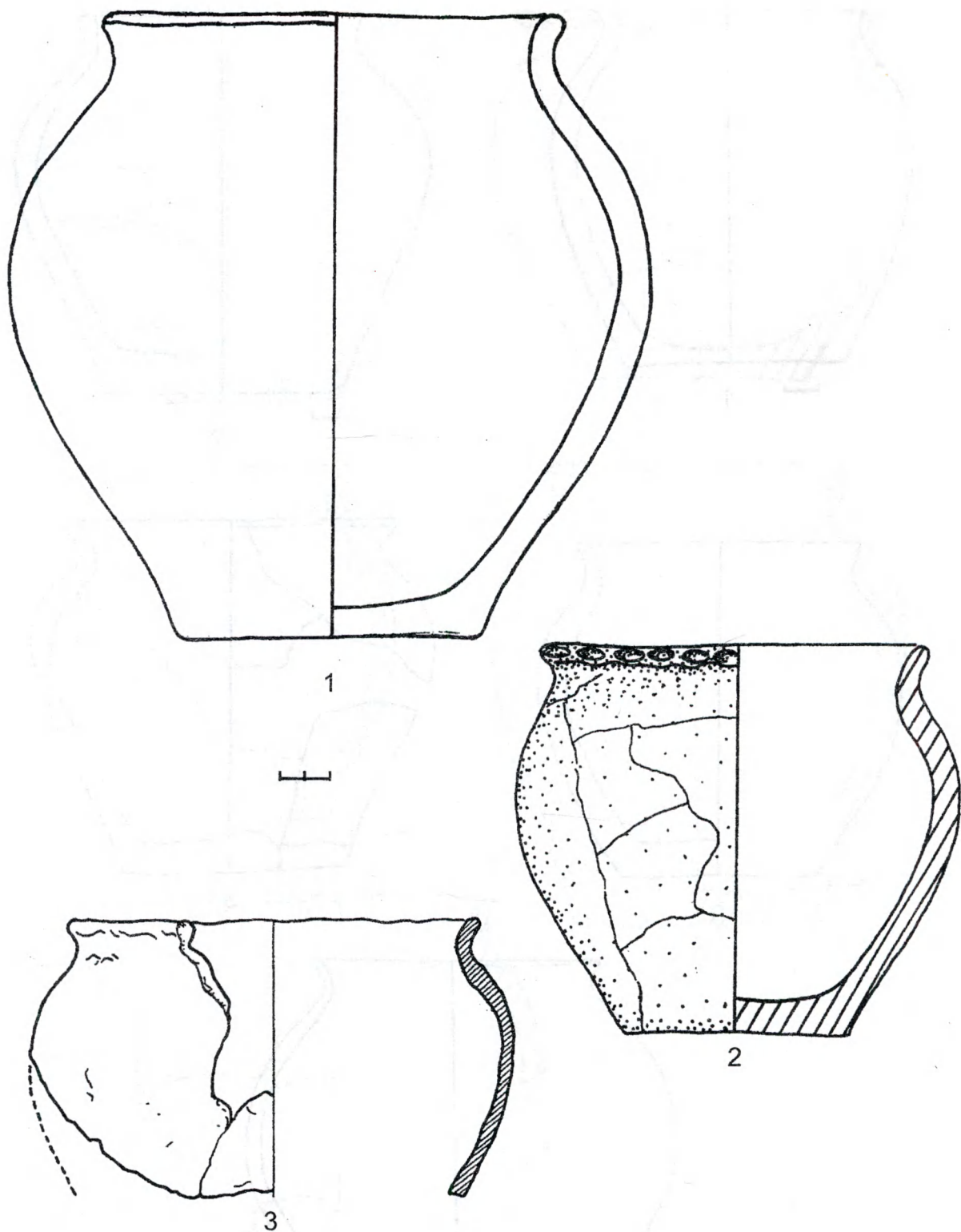

Рис. 77. Пастырське. Горшки, ліплені від руки (1-5)  
 Рис. 77. Пастырское. Лепные горшки (1-5).  
 Fig. 77: Pastyrskе. Hand-moulded pots (1-5).

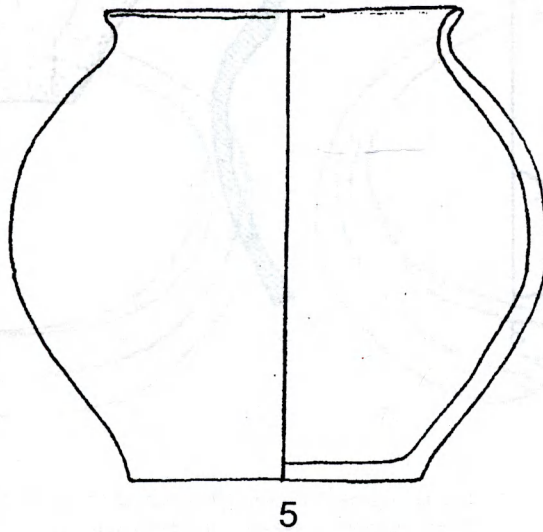
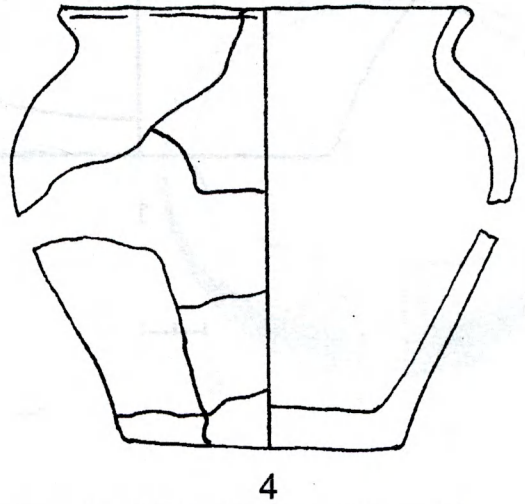
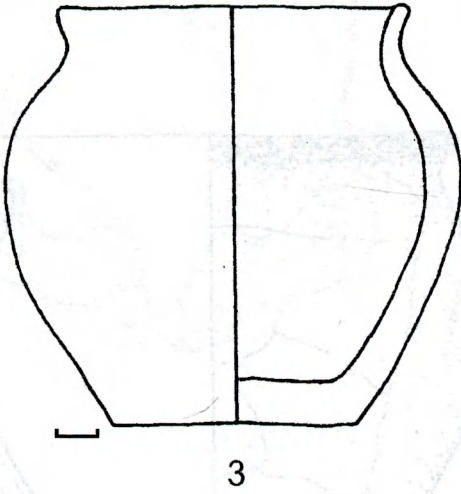
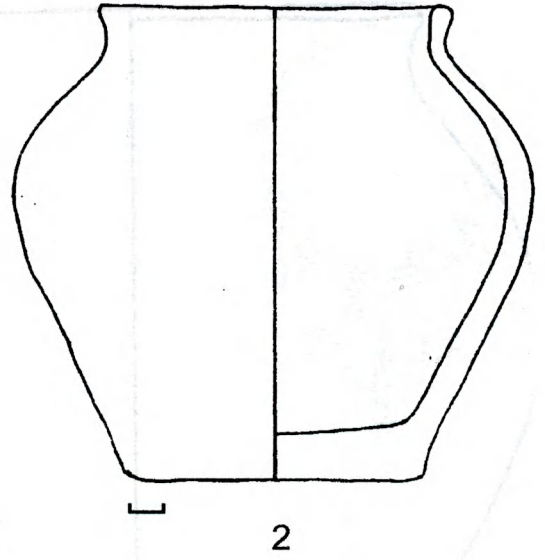
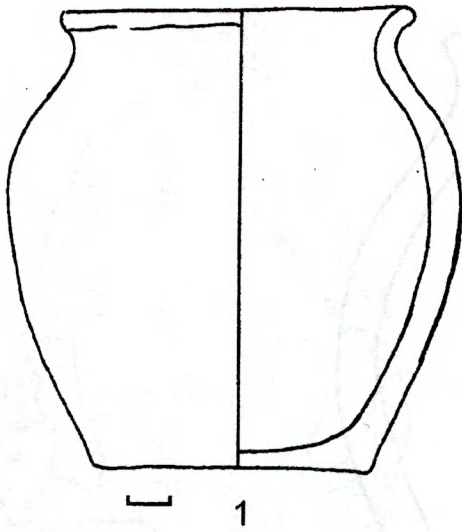

Рис. 78. Пастырське. Горщики, ліплені від руки (1-7)  
 Рис. 78. Пастырское. Лепные горшки (1-7).  
 Fig. 78: Pastyrskoe. Hand-moulded pots (1-7).



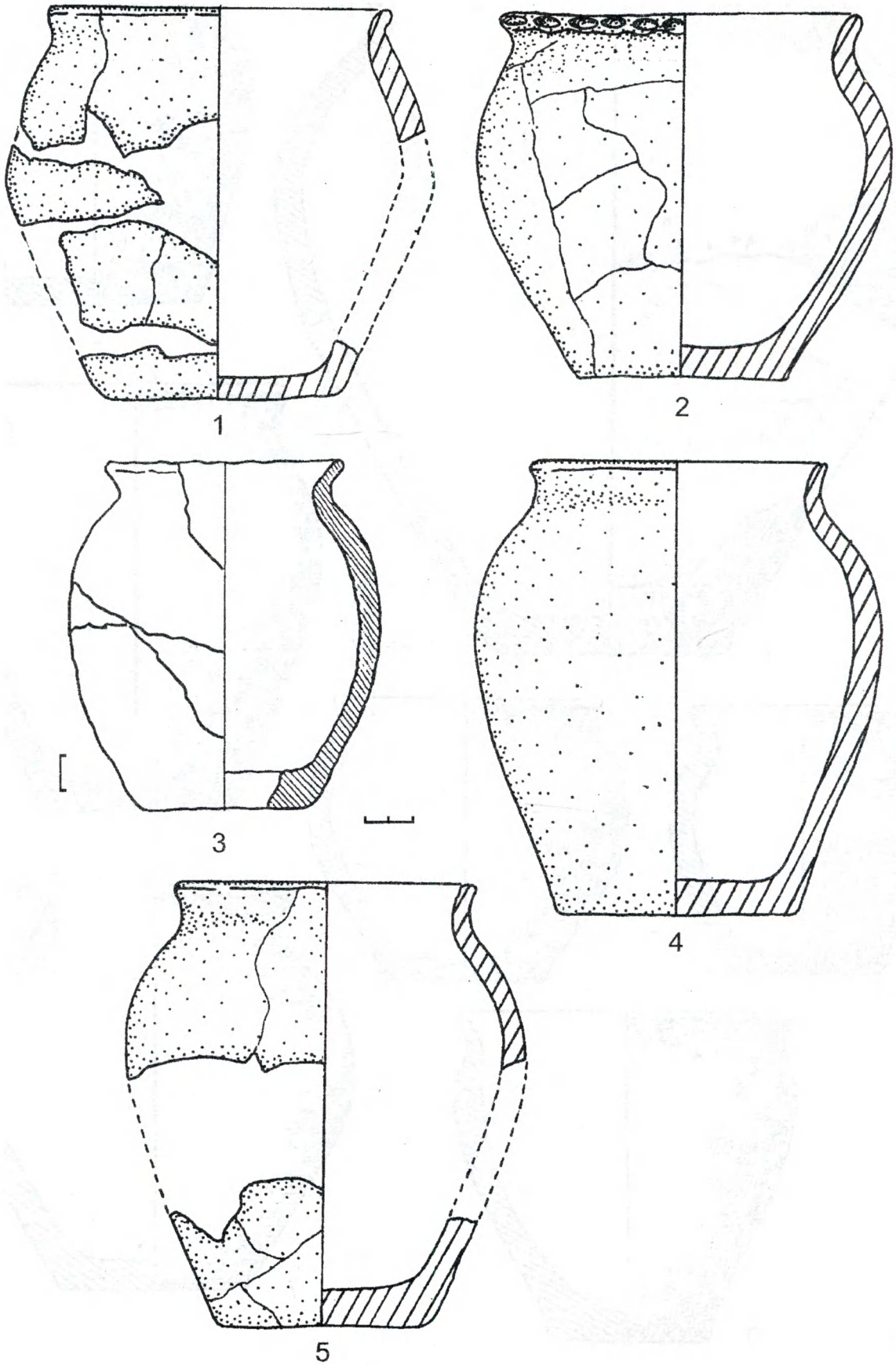

**Рис. 79.** Пастырське. Горшки, ліплені від руки (1-4)

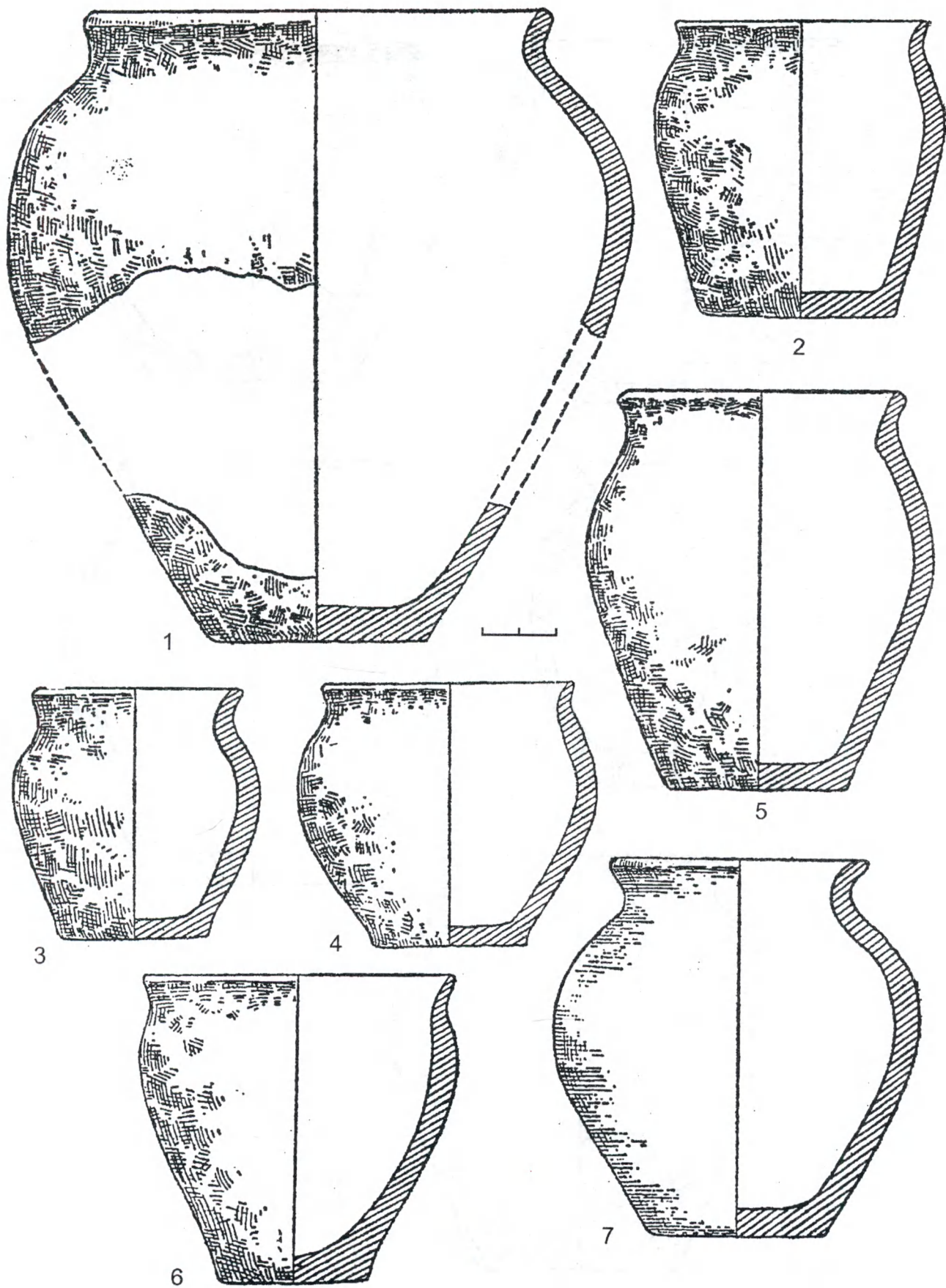
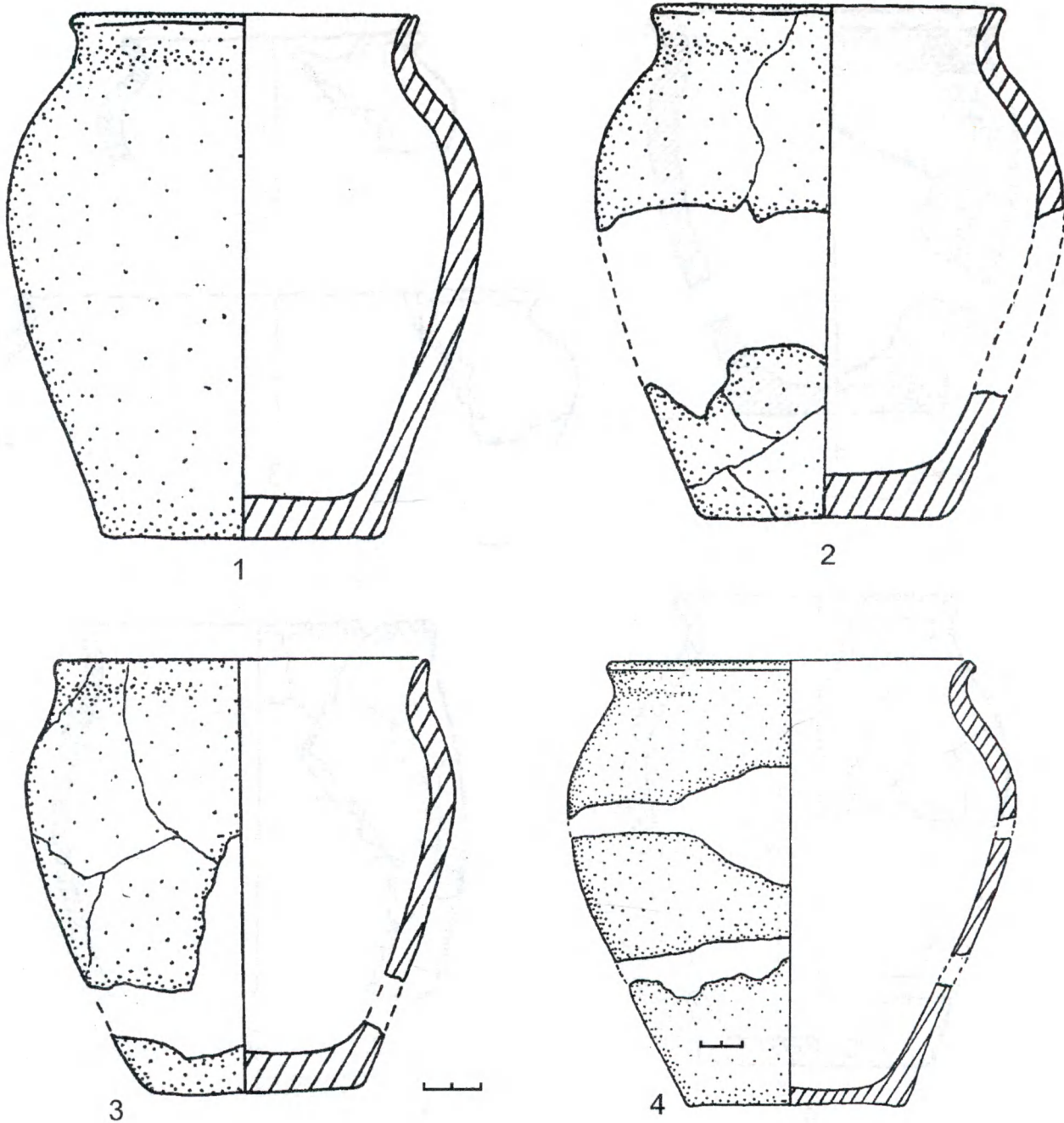
**Рис. 79.** Пастырское. Лепные горшки (1-4).

**Fig. 79:** Pastyrske. Hand-moulded pots (1-4).



Рис. 80. Пастырське. Горщики, ліплені від руки (1-5)  
 Рис. 80. Пастырское. Лепные горшки (1-5).  
 Fig. 80: Pastyrskoe. Hand-moulded pots (1-5).





**Рис. 81.** Пастырське. Горщики, ліплені від руки (1-3) та сформовані на повільному крузі (4-5)  
**Рис. 81.** Пастырское. Горшки лепные (1-3) и сформированные на медленном круге (4-5).  
**Fig. 81:** Pastyrske. Hand-moulded pots (1-3) and slow-wheel-formed pots (4-5).

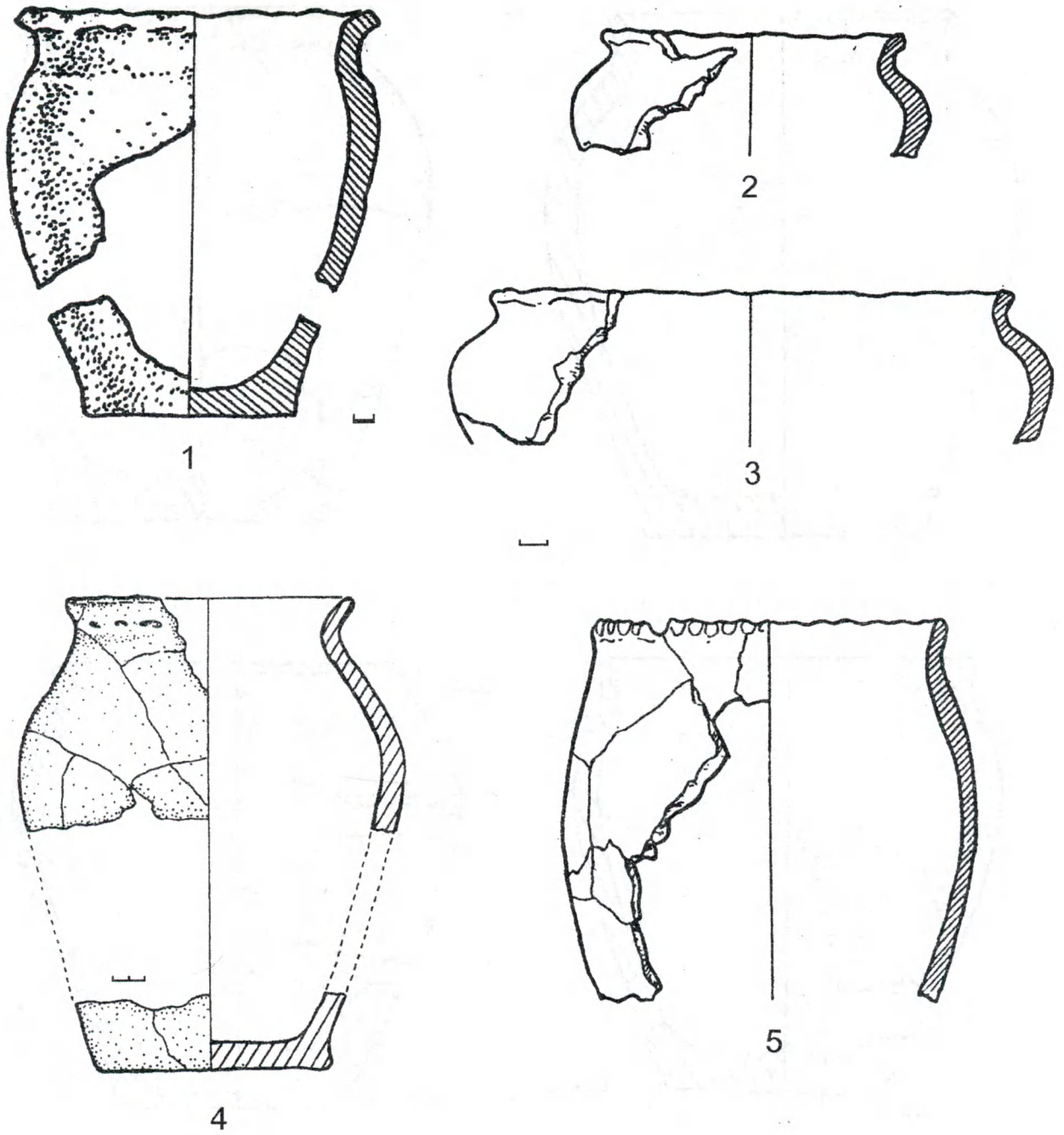
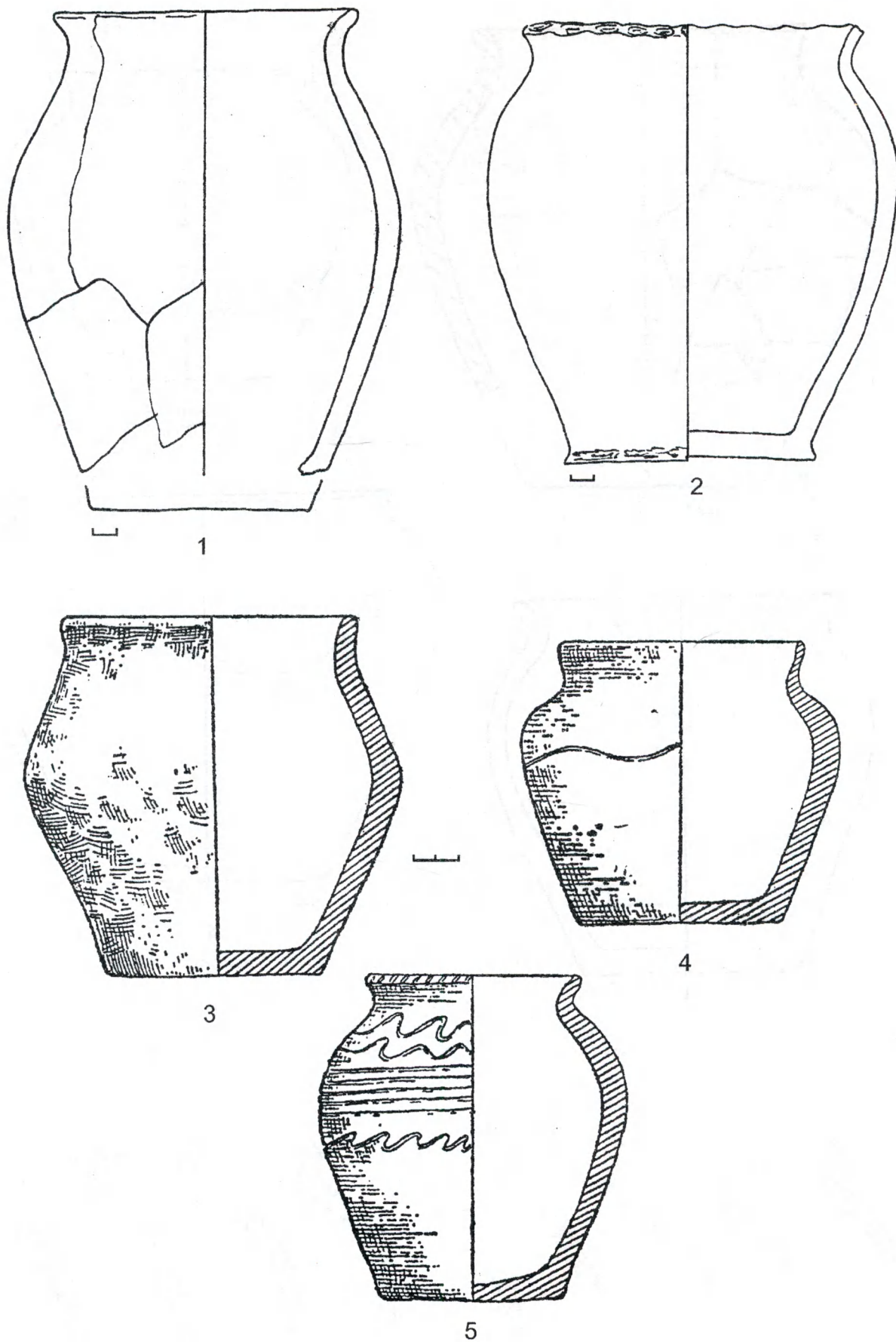

Рис. 82. Пастирське. Горщики, ліплені від руки (1-4)  
Рис. 82. Пастырское. Лепные горшки (1-4).  
Fig. 82: Pastyrskoe. Hand-moulded pots (1-4).



**Рис. 83.** Пастырське. Горшки, ліплені від руки (1-3), сформовані на повільному крузі (4), мініатюрна посудинка (5) та ліплені сковороди (6, 7)

**Рис. 83.** Пастырское. Горшки лепные (1-3) и сформированные на медленном круге (4), миниатюрная посудинка (5) и лепные сковороды (6, 7)

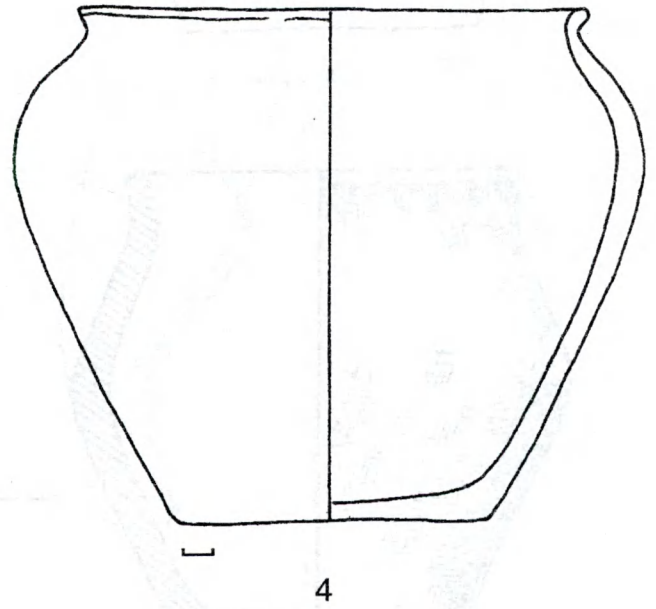
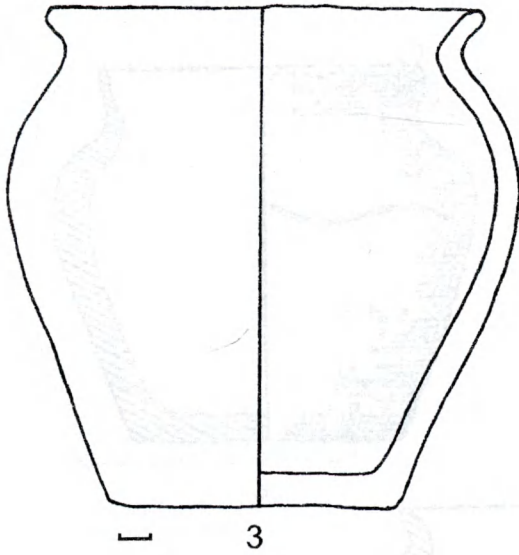
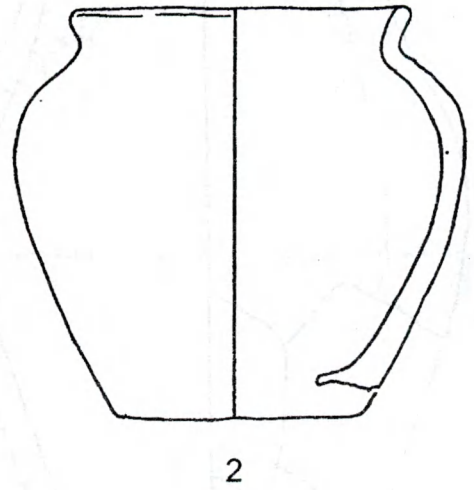
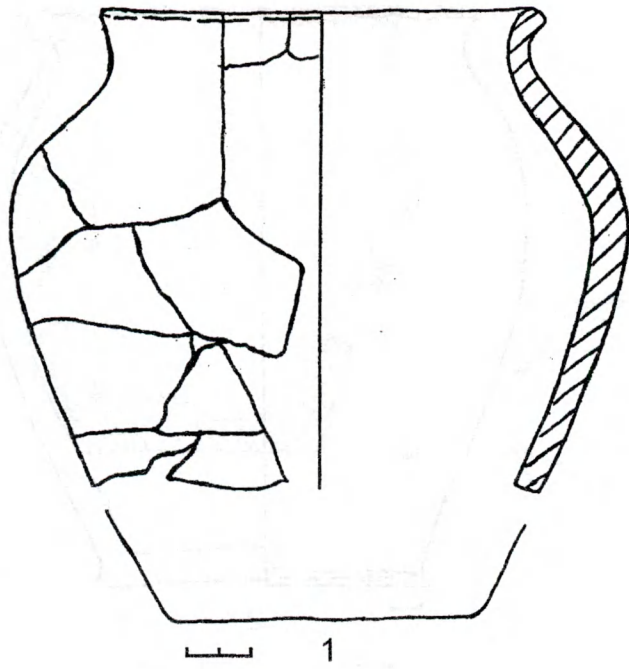
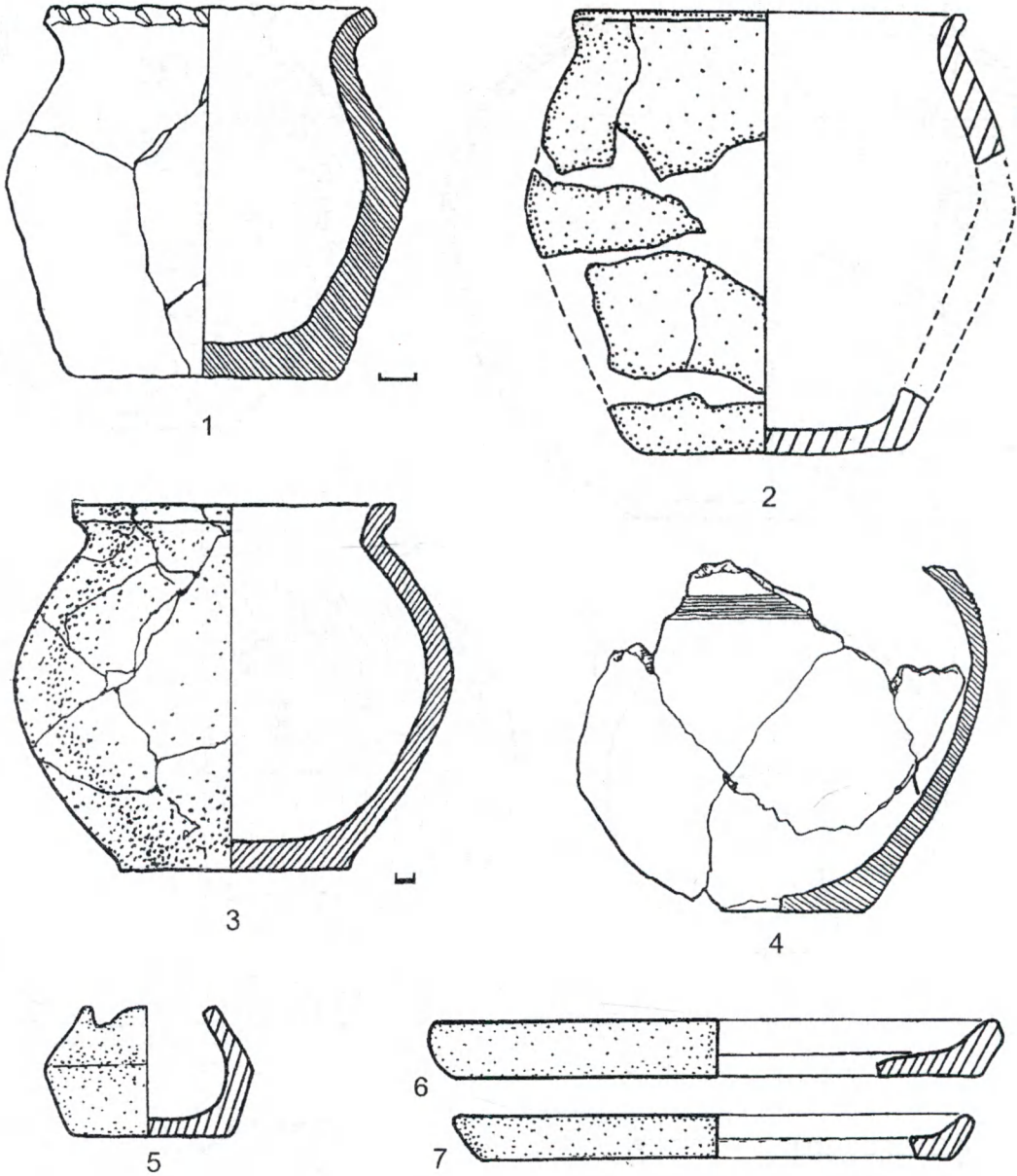
**Fig. 83:** Pastyrskoe. Hand-moulded pots (1-3), slow-wheel-formed pots (4), miniature vessel (5) and moulded frying pan (6, 7).

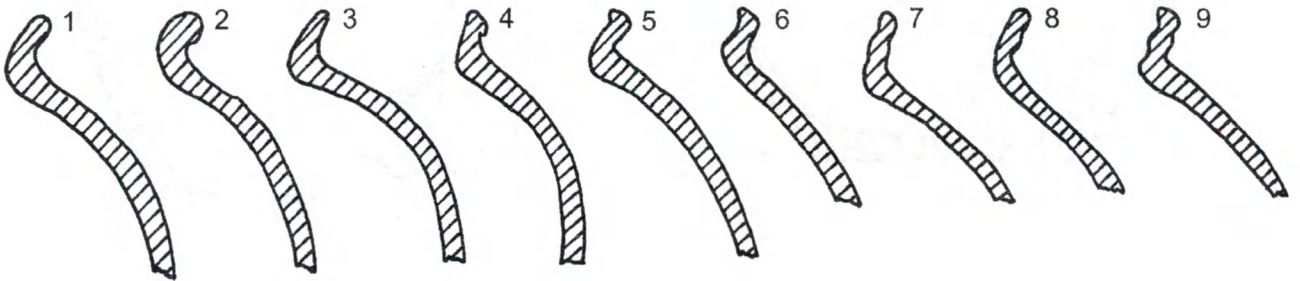

**Рис. 84.** Пастырське. Профілі вінець гончарних горщиків (1-9)  
**Рис. 84.** Пастырское. Профили венчиков гончарных горшков (1-9).  
**Fig. 84:** Pastyrskoe. Profiles of aureoles of pots (1-9).





Рис. 85. Пастырське. Гончарні горшки (1-5)  
 Рис. 85. Пастырское. Гончарные горшки (1-5).  
 Fig. 85: Pastyrskoe. Pots (1-5).



**Рис. 86.** Пастырське. Фрагменти гончарних горщиків (1-3) та фрагмент гончарного глека (4)  
**Рис. 86.** Пастырское. Фрагменты гончарных горшков (1-3) и фрагмент гончарного кувшина (4).  
**Fig. 86:** Pastyrskе. Sections of pots (1-3) and section of jug (4).



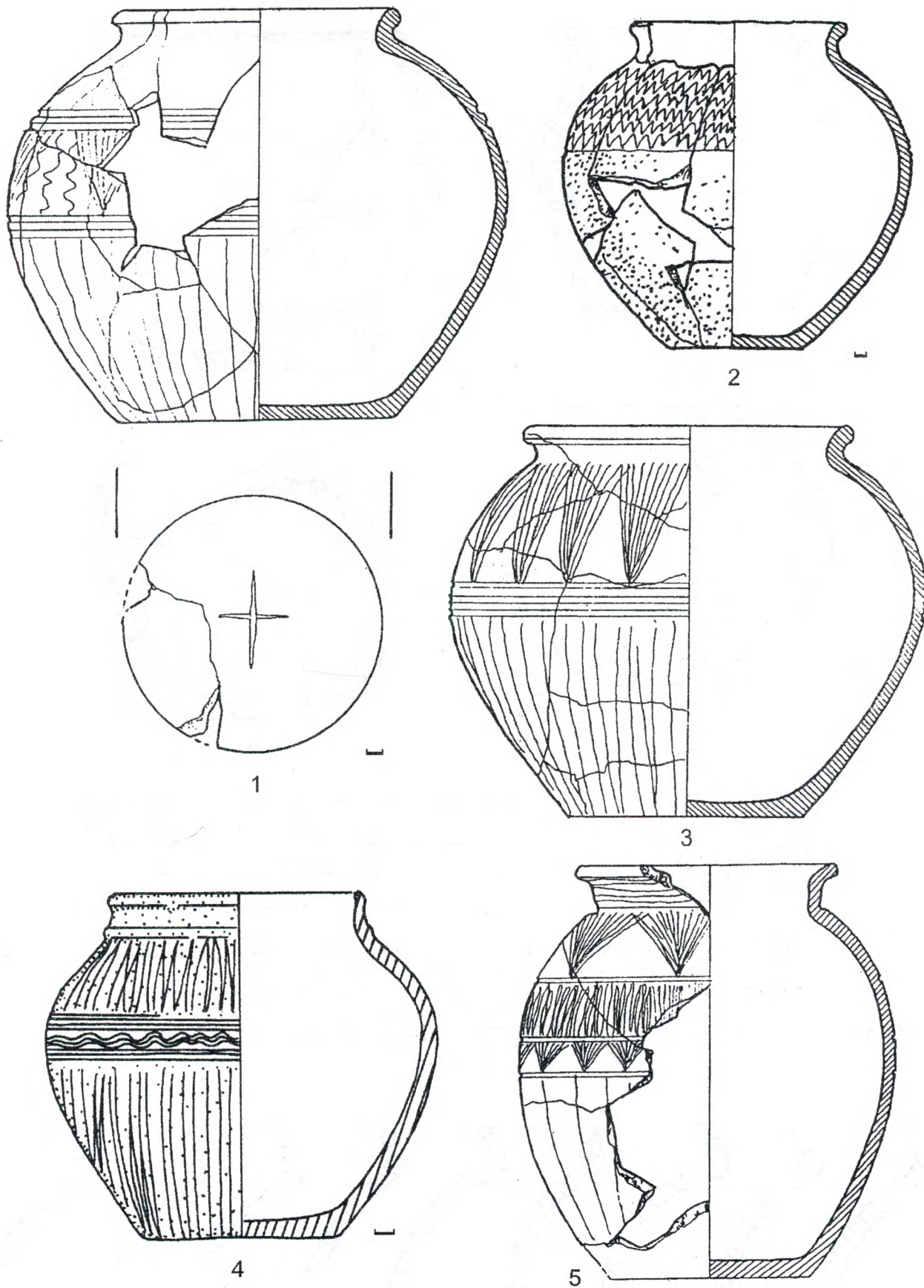
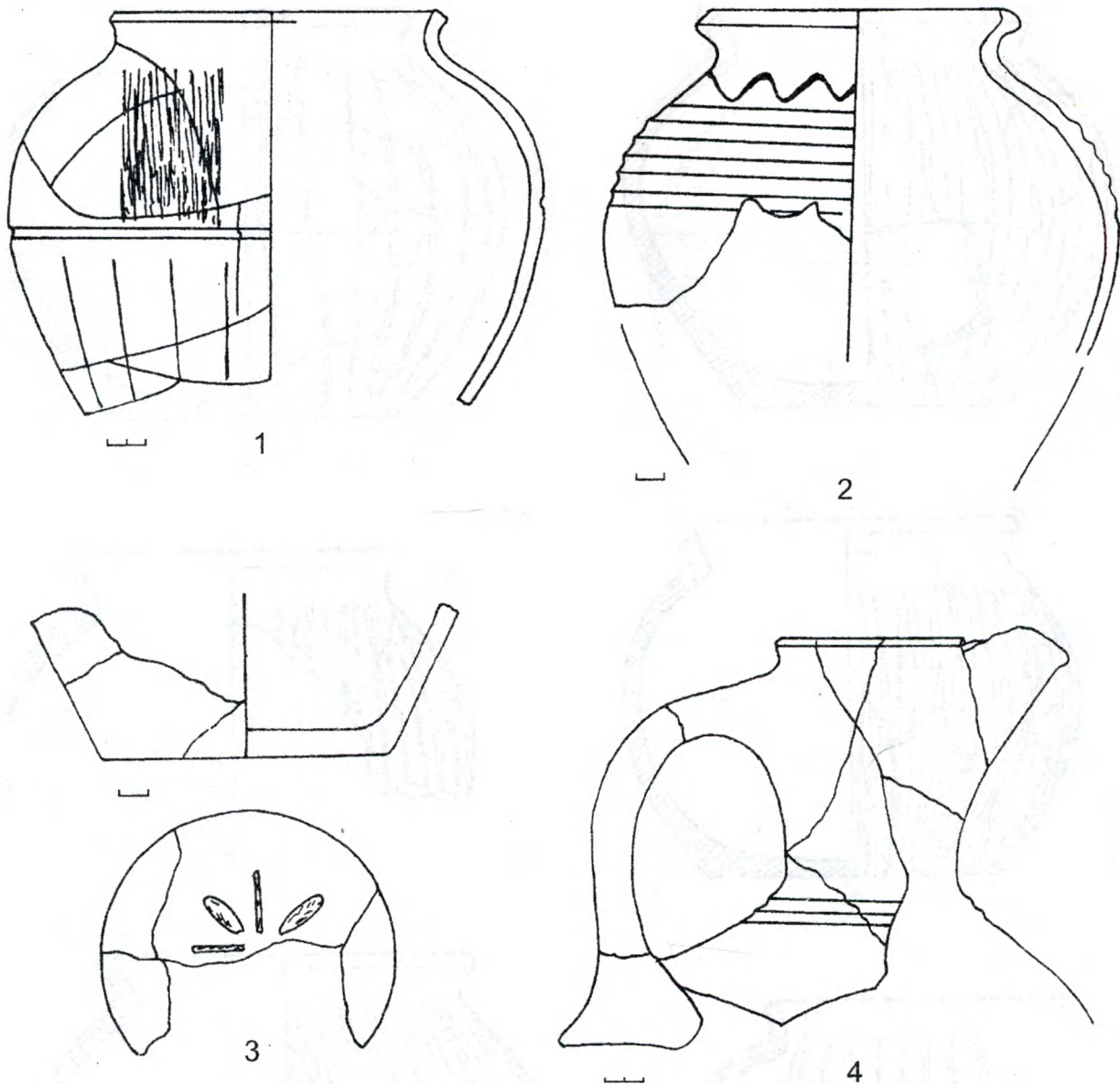
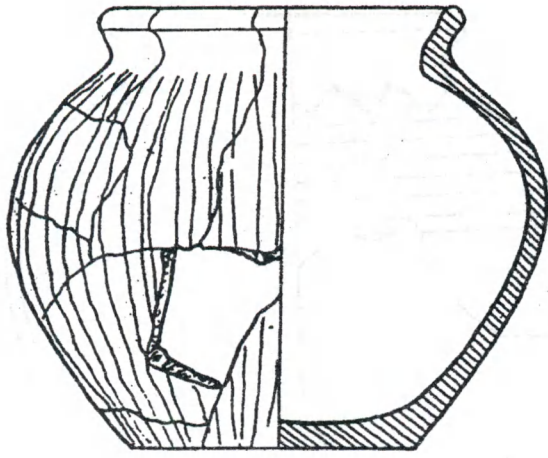

1

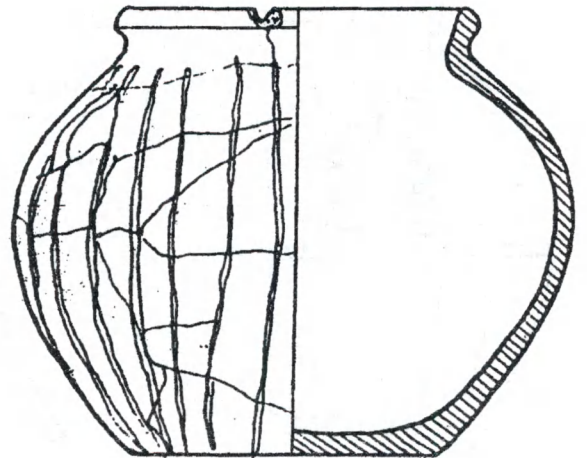

2

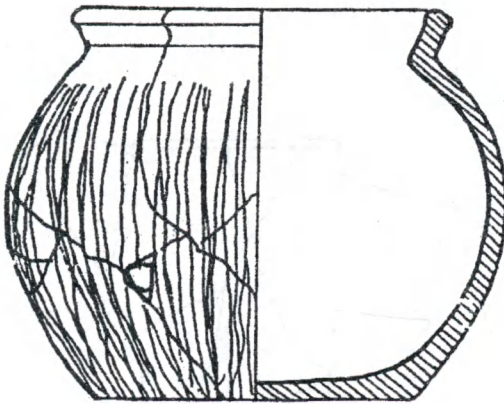

3

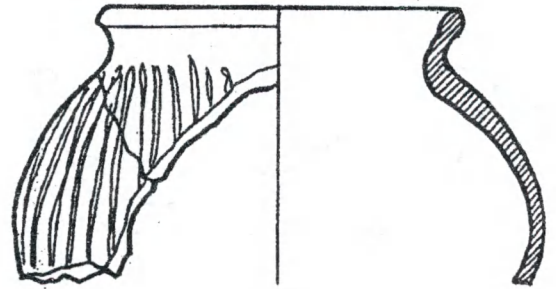

4

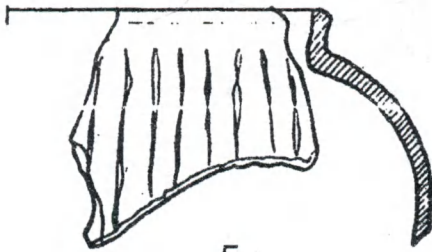

5

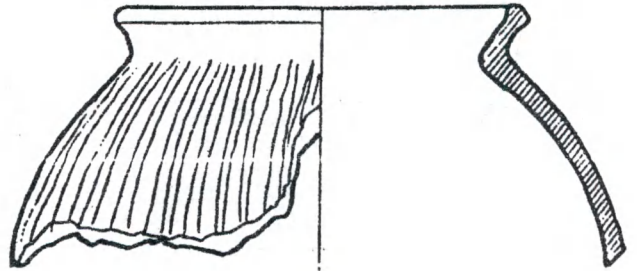

6

1

Рис. 87. Пастырське. Гончарні горшки (1-6)  
Рис. 87. Пастырское. Гончарные горшки (1-6).  
Fig. 87: Pastyrskye. Pots (1-6).

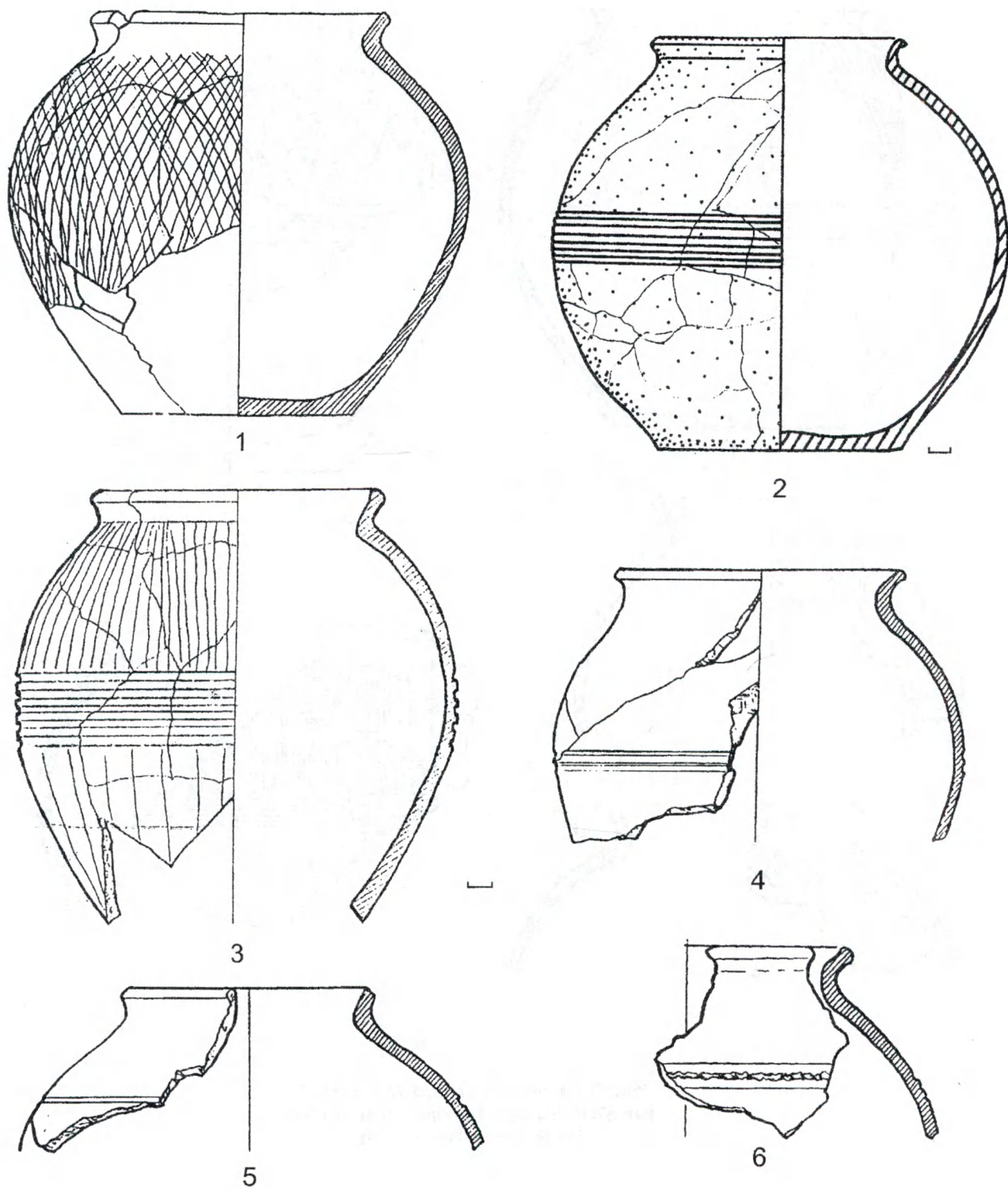

**Рис. 88.** Пастырське. Гончарні горшки (1-6)  
**Рис. 88.** Пастырское. Гончарные горшки (1-6).  
**Fig. 88:** Pastyrskе. Pots (1-6).



Рис. 89. Пастырське. Гончарні горшки (1-5)  
 Рис. 89. Пастырское. Гончарные горшки (1-5).  
 Fig. 89: Pastyrskе. Pots (1-5).





Рис. 90. Пастырське. Гончарні горшки (1-5)  
 Рис. 90. Пастырское. Гончарные горшки (1-5).  
 Fig. 90: Pastyrske. Pots (1-5).

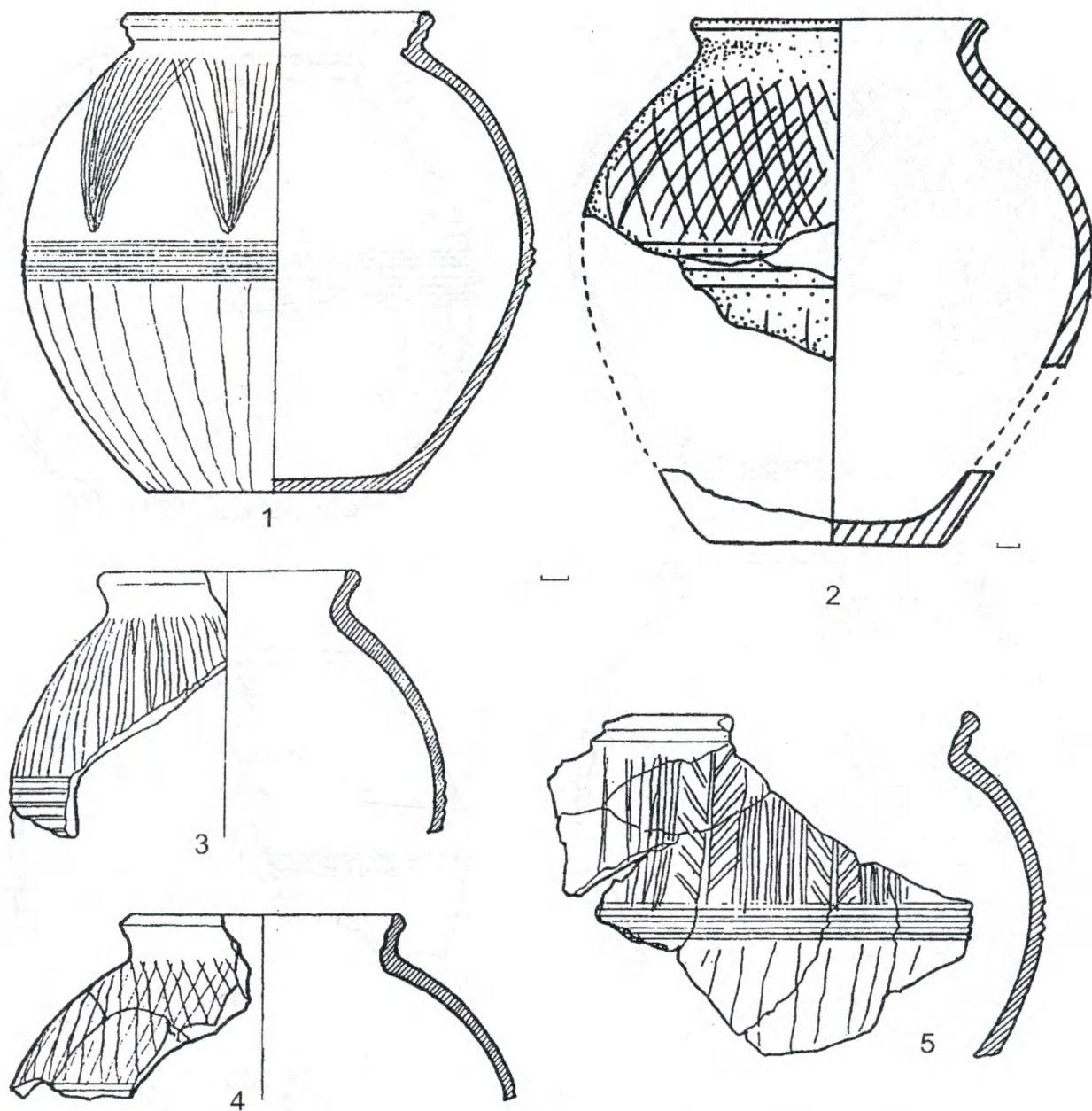

Рис. 91. Пастырське. Гончарні горшки (1-6)  
Рис. 91. Пастырское. Гончарные горшки (1-6).  
Fig. 91: Pastyrskye. Pots (1-6).



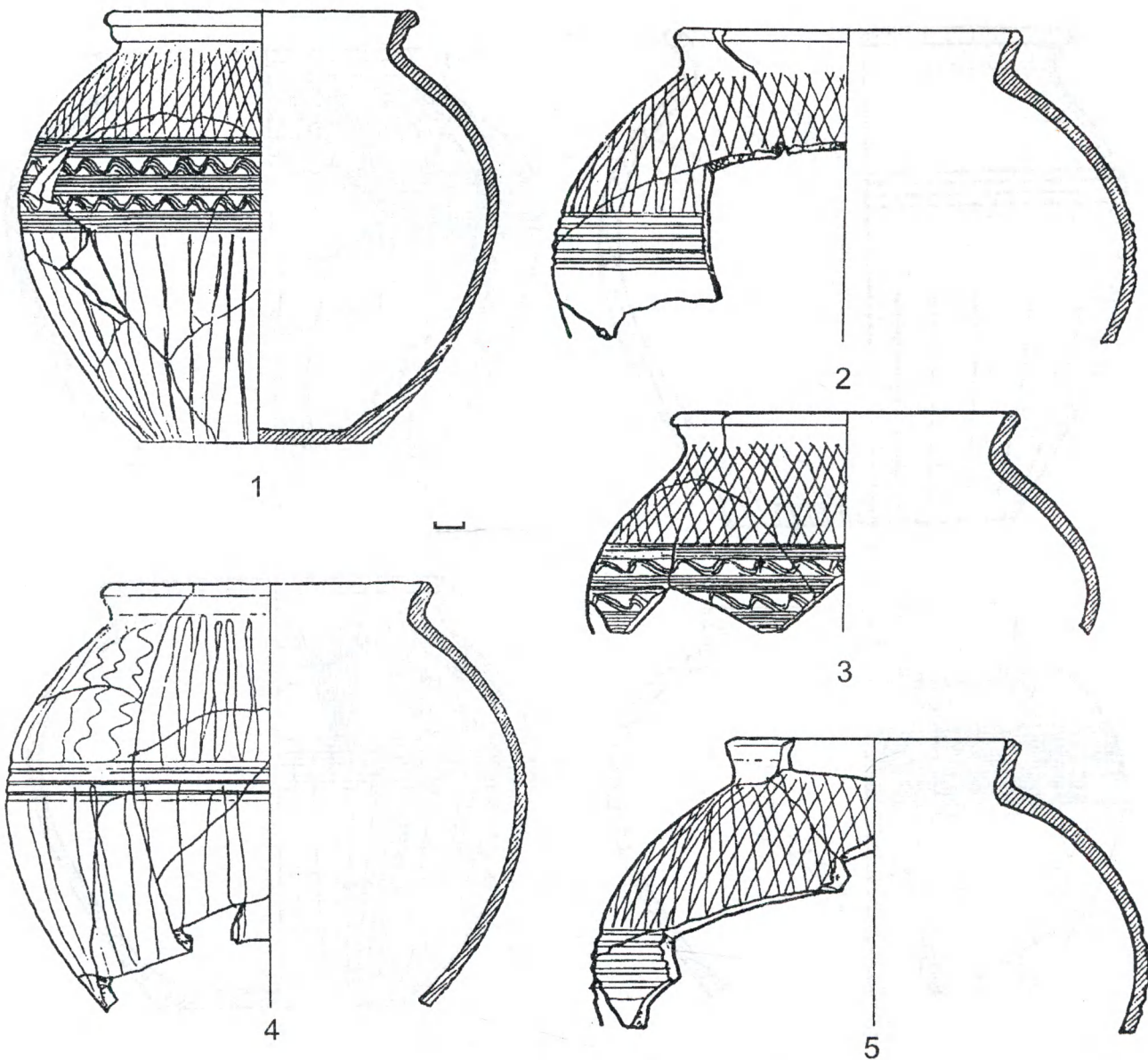

Рис. 92. Пастырське. Гончарний горщик (1)  
Рис. 92. Пастырское. Гончарный горшок (1).  
Fig. 92: Pastyrskе. Pot (1).

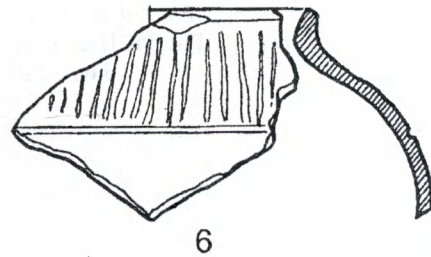
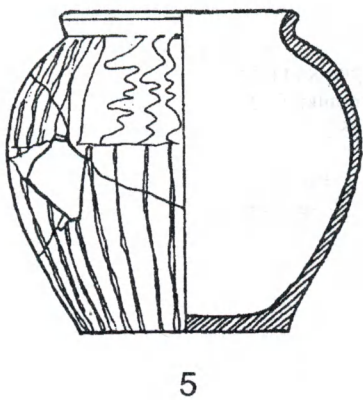
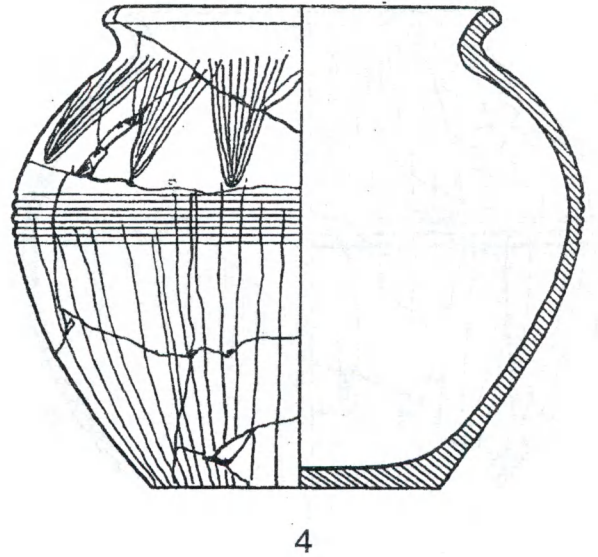
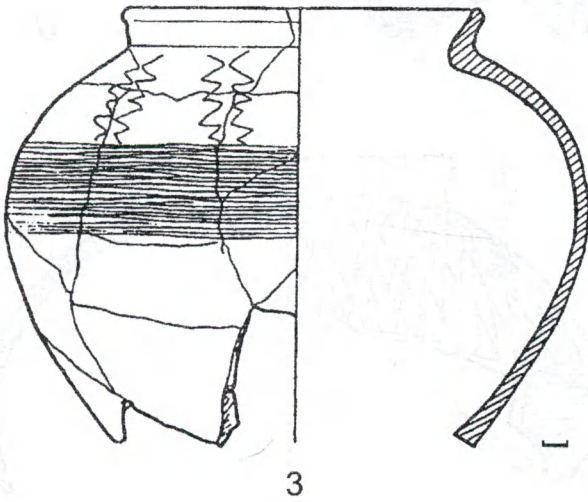
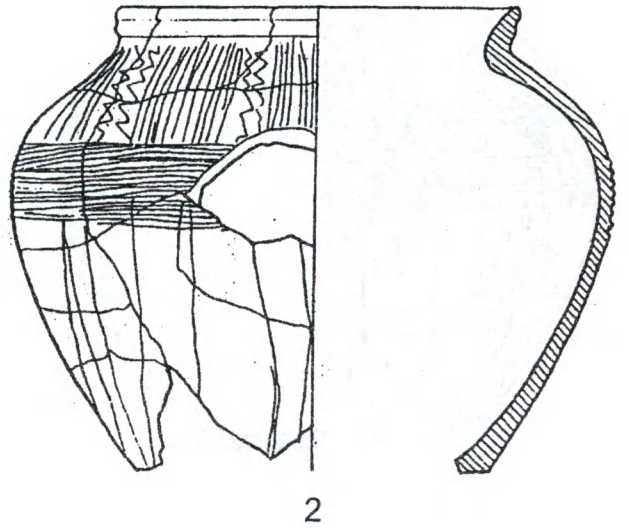
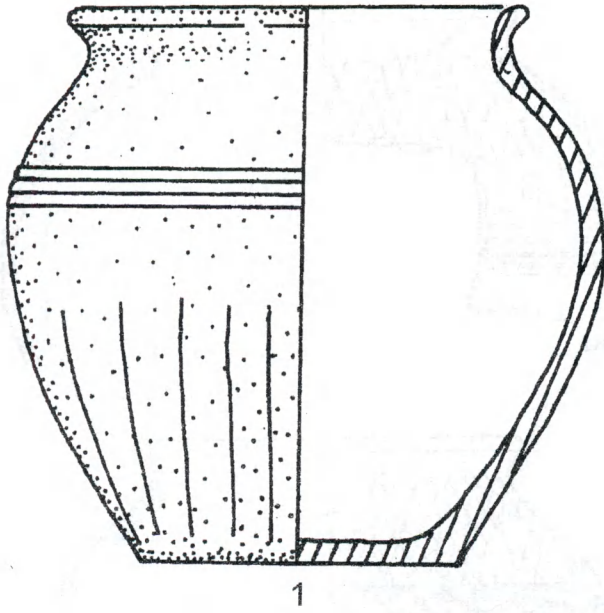

Рис. 93. Пастырське. Гончарні горшки (1, 4, 5), гончарні глеки (2, 6-8) та гончарна миска (3)  
 Рис. 93. Пастырское. Гончарные горшки (1, 4, 5), гончарные кувшины (2,6-8) и гончарная миска (3).  
 Fig. 93: Pastyrskoe. Pots (1, 4, 5), jugs (2, 6-8), dish (3).

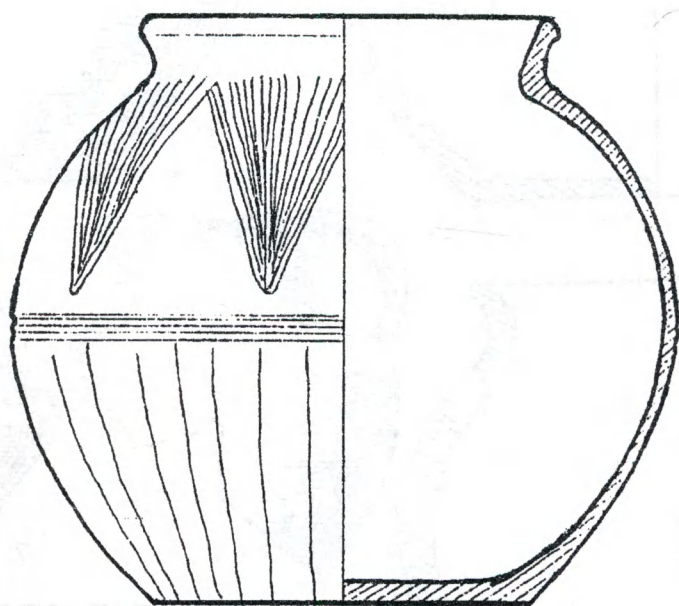
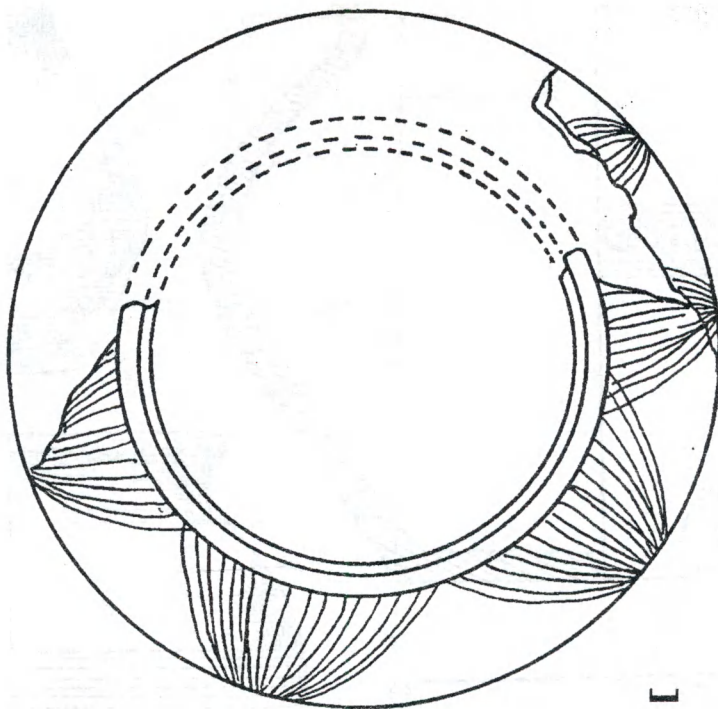

Рис. 94. Пастырське. Гончарна корчага (1) та гончарні миски (2-5)  
 Рис. 94. Пастырское. Гончарная корчага (1) и гончарные миски (2-5).  
 Fig. 94: Pastyrskе. Pot (1) and dishes (2-5).



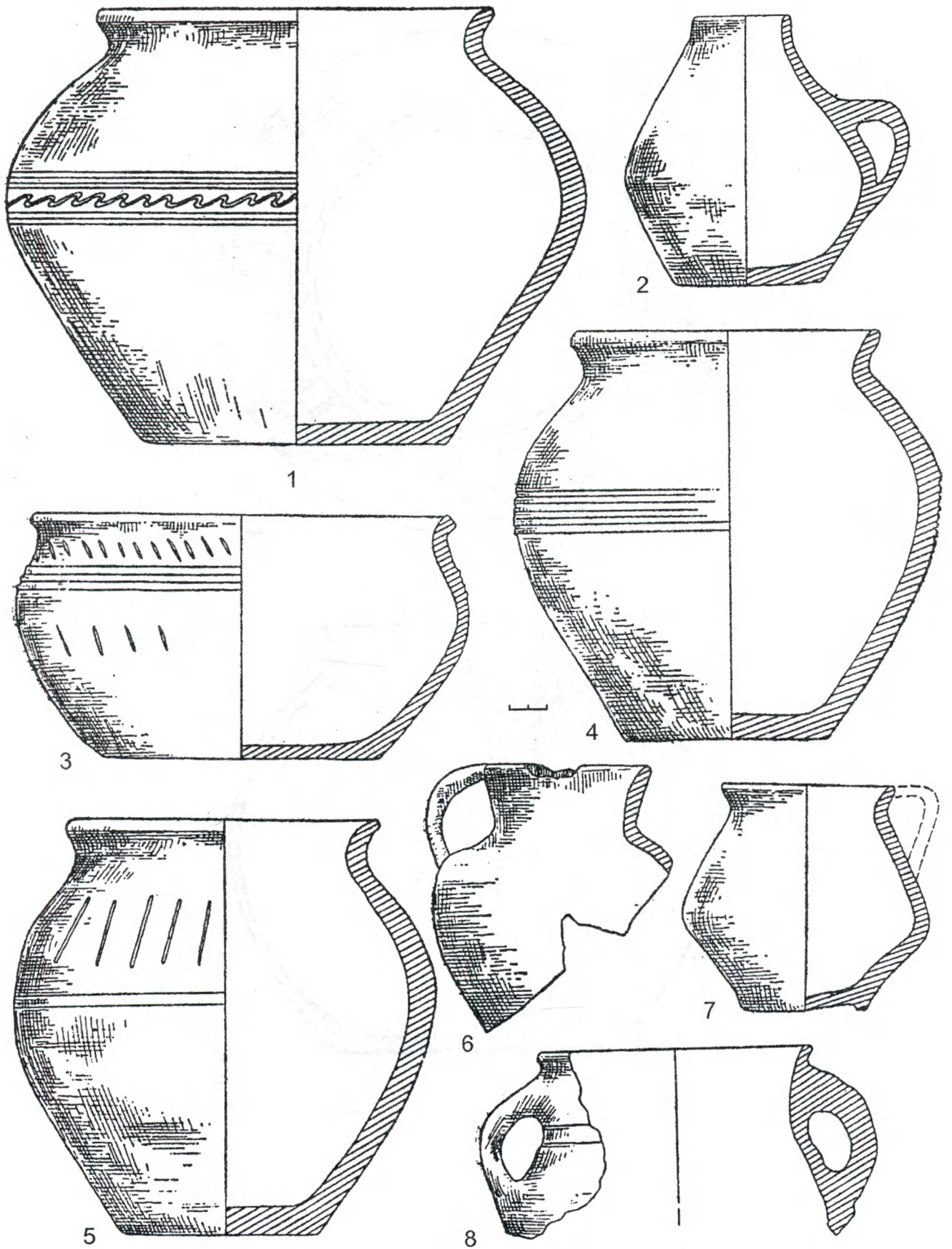

Рис. 95. Пастырське. Гончарні глики (1-4,6,7) та горловина гончарної амфори (5)  
 Рис. 95. Пастырское. Гончарные кувшины (1-4, 6, 7) и горловина гончарной амфори (5).  
 Fig. 95: Pastyrskе. Jugs (1-4, 6, 7) and a mouth of amphora (5).

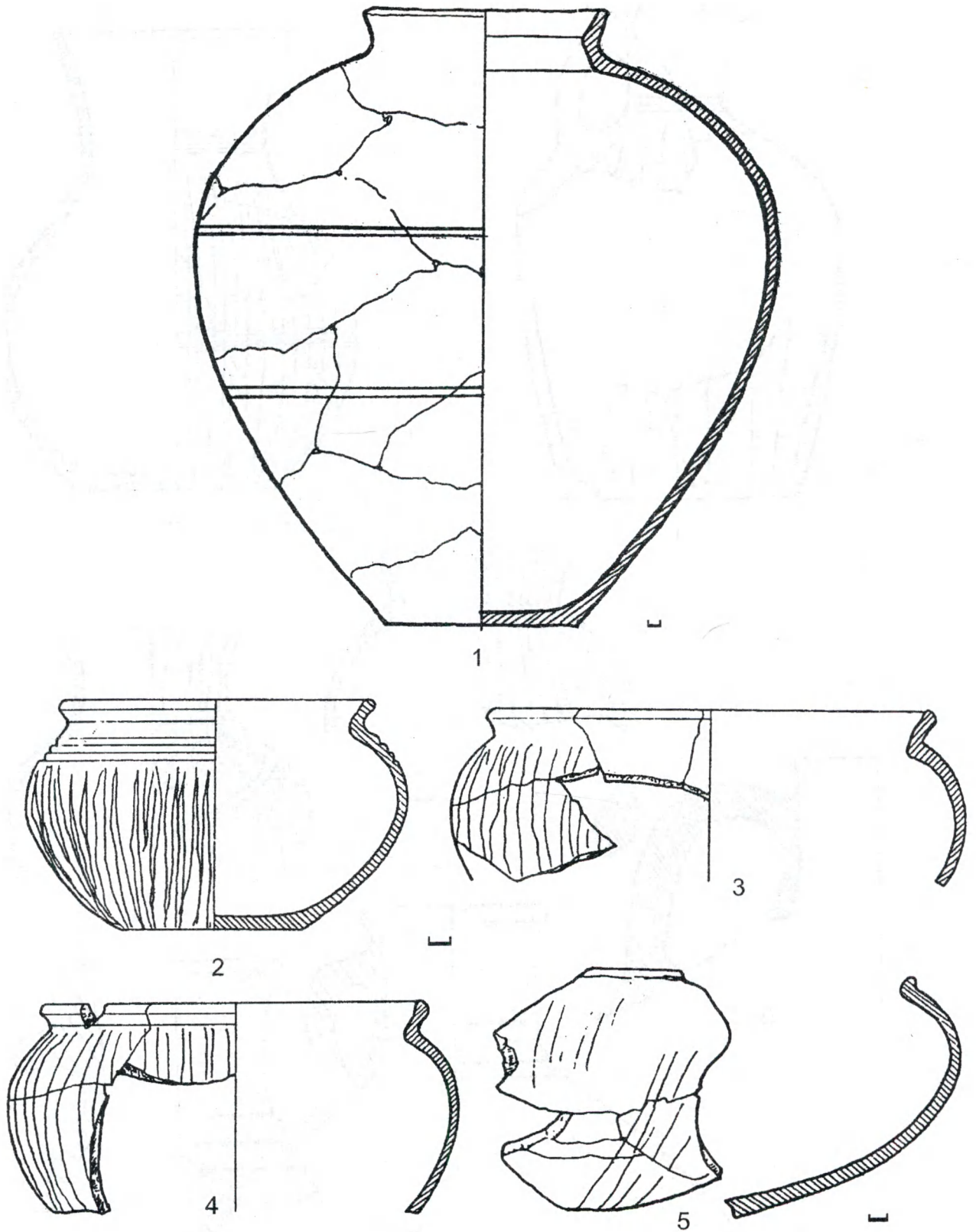

Рис. 96. Пастирське. Гончарні амфори (1, 2)  
Рис. 96. Пастырское. Гончарные амфоры (1, 2).  
Fig. 96: Pastyrskе. Amphorae (1, 2).



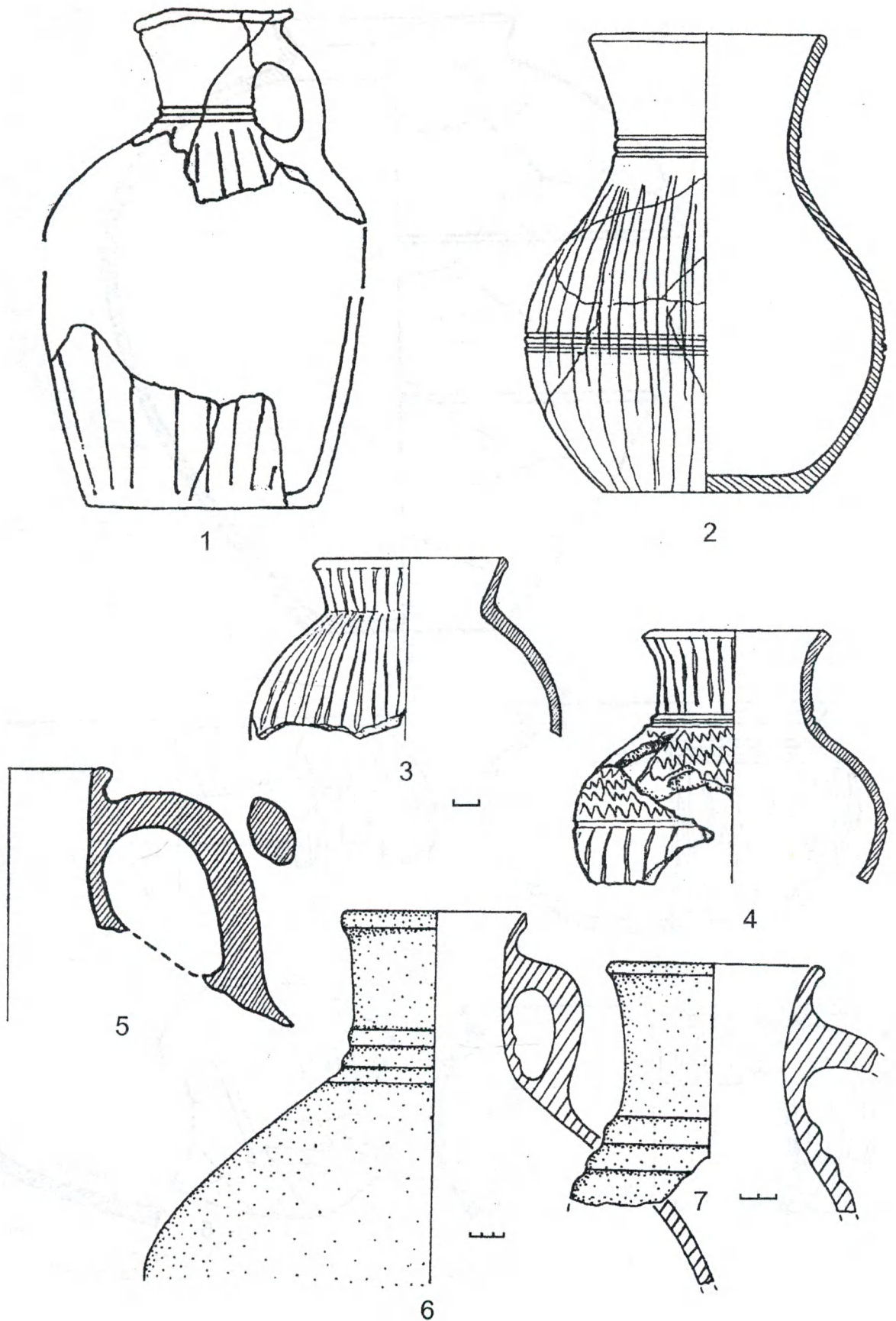

Рис. 97. Схема розвитку пальчатих, зооморфних, багатоголових ажурних та антропоморфних фібул. 1 – Сокольники; 2-15. 20-27 – Пастырське; 16 – Ивахники; 17 – Сполін; 18 – Вішків; 19 – Теремці; 28 – Пішанка; 29 – Верхній Салтів.

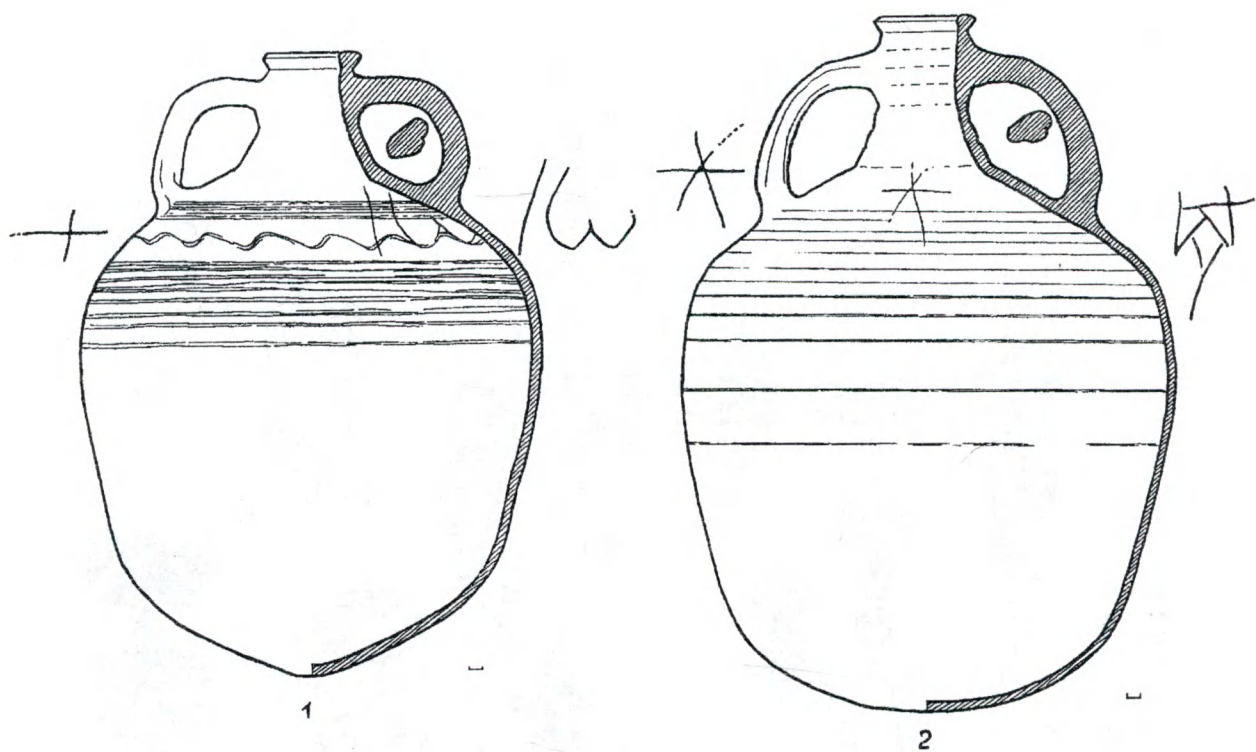
Рис. 97. Схема розвитку пальчатих, зооморфних, многоголових ажурних и антропоморфных фибул. 1 – Сокольники; 2-15. 20-27 – Пастырское; 16 – Ивахники; 17 – Сполин; 18 – Вышків; 19 – Теремцы; 28 – Пешанка; 29 – Верхний Салтов.

Fig. 97: Scheme of development of palmate, zoomorphic, multihead tracery and antropomorphic fibulas. 1 – Sokolnyky; 2-15. 20-27 – Pastyrskye; 16 – Ivakhnyky; 17 – Smolin; 18 – Vishkov; 19 – Teremtsi; 28 – Pischanka; 29 – Verhniy Saltiv.

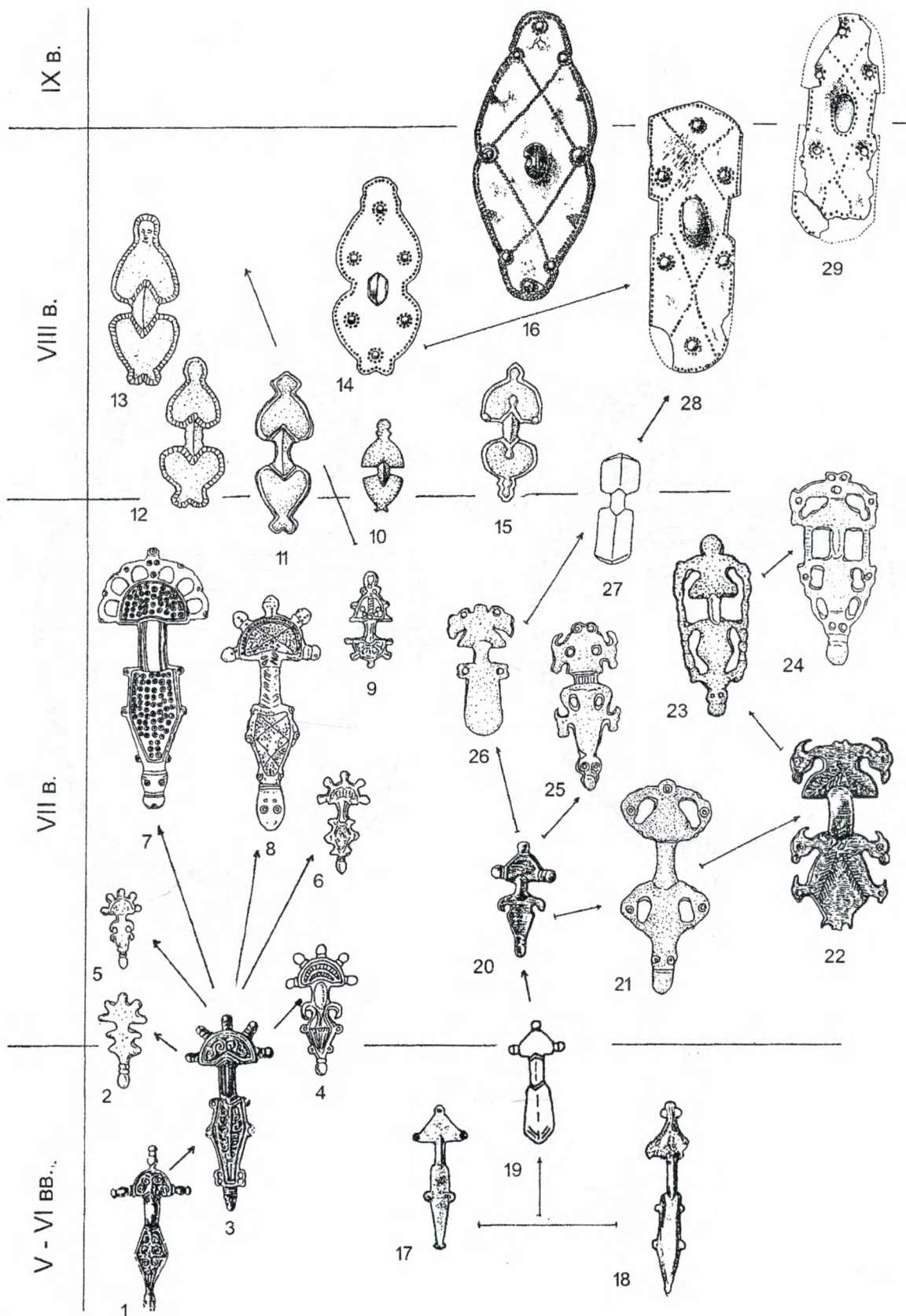
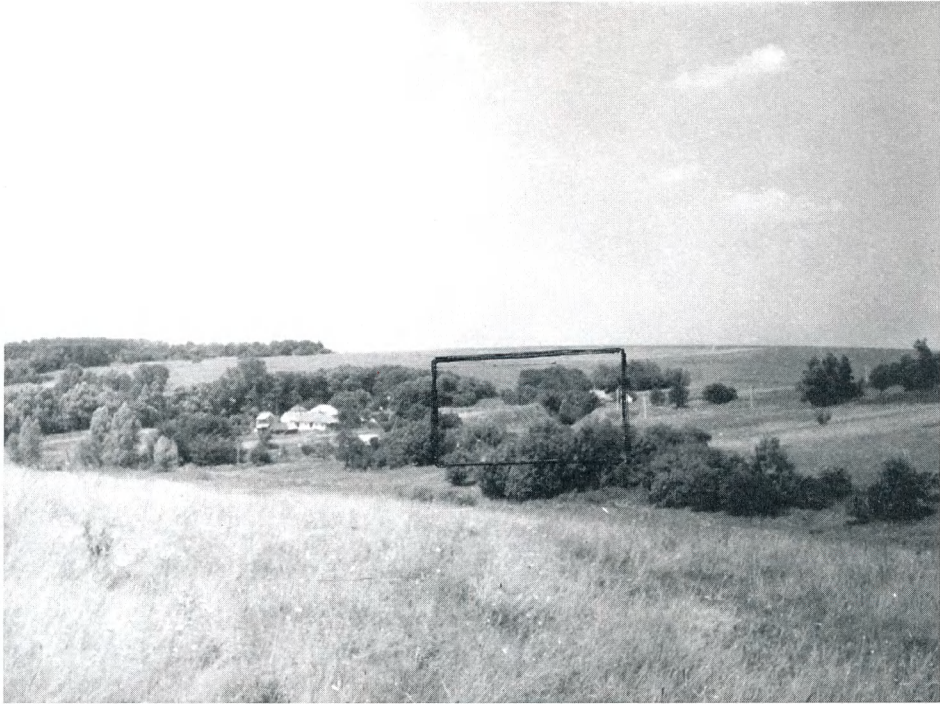

**Фото 1.** Пастырське. Вид на городище з східної сторони (квадратом обведено одну з ділянок оборонного рову та вала).  
**Фото 1.** Пастырское. Вид на городище с восточной стороны (квадратом обведен один из участков оборонительного рва и вала).  
**Photo 1:** Pastyrskе. Hillfort, east elevation (one section of ditch and rampart is marked with square).



**Фото 2.** Пастырське. Вид на розрив вала у південно-західній частині городища.  
**Фото 2.** Пастырское. Вид на разрыв вала в юго-западной части городища.  
**Photo 2:** Pastyrskе. Rupture in ditch in southwest part of hillfort.





**Фото 3.** Пастырське. Вид на вал та рів з південно-західної сторони городища.  
**Фото 3.** Пастырское. Вид на вал и ров с юго-западной стороны городища.  
**Photo 3:** Pastyrskе. Rampart and ditch; view from southwest part of hillfort.



**Фото 4.** Пастырське. Вид на напівземлянку № 1 з південно-східної сторони.  
**Фото 4.** Пастырское. Вид на полуземлянку № 1 с юго-восточной стороны.  
**Photo 4:** Pastyrskе. Semi-subterranean dwelling 1; southeast elevation.





**Фото 5.** Пастырське. Вид на напівземлянку № 2 з південної сторони.

**Фото 5.** Пастырское. Вид на полуземлянку № 2 с южной стороны.

**Photo 5:** Pastyrskoe. Semi-subterranean dwelling 2; south elevation.



**Фото 6.** Пастырське. Вид на розвали амфор на долівці напівземлянки № 2.

**Фото 6.** Пастырское. Развалы амфор на полу полуземлянки № 2.

**Photo 6:** Pastyrskoe. Breakdowns of the amphorae on the floor of semi-subterranean dwelling № 2.





**Фото 7.** Пастырське. Вид на південно-західну сторону довгої споруди № 1.  
**Фото 7.** Пастырское. Вид на юго-западную сторону длинного сооружения № 1.  
**Photo 7:** Pastyrskoe. Long structure 1; southwest side.



**Фото 8.** Пастырське. Вид на скупчення перепалених деревин у південно-західній частині довгої споруди № 3.  
**Фото 8.** Пастырское. Вид на скопления пережжённых колод в юго-западной части длинного сооружения № 3.  
**Photo 8:** Pastyrskoe. Concentration of burned wood in the southwest part of long structure 3.





**Фото. 9.** Пастырське. Залізні кліщі (1, 2), молоти (3, 5) та ковадло (4) з кузні, розкопані на городища.  
**Фото. 9.** Пастырское. Железные клещи (1, 2), молоты (3, 5) и наковальня (4) из кузницы, раскопанной на городище.  
**Photo 9:** Pastyrskе. Iron nippers (1, 2), hammers (3, 5), anvil (4) from the forge.

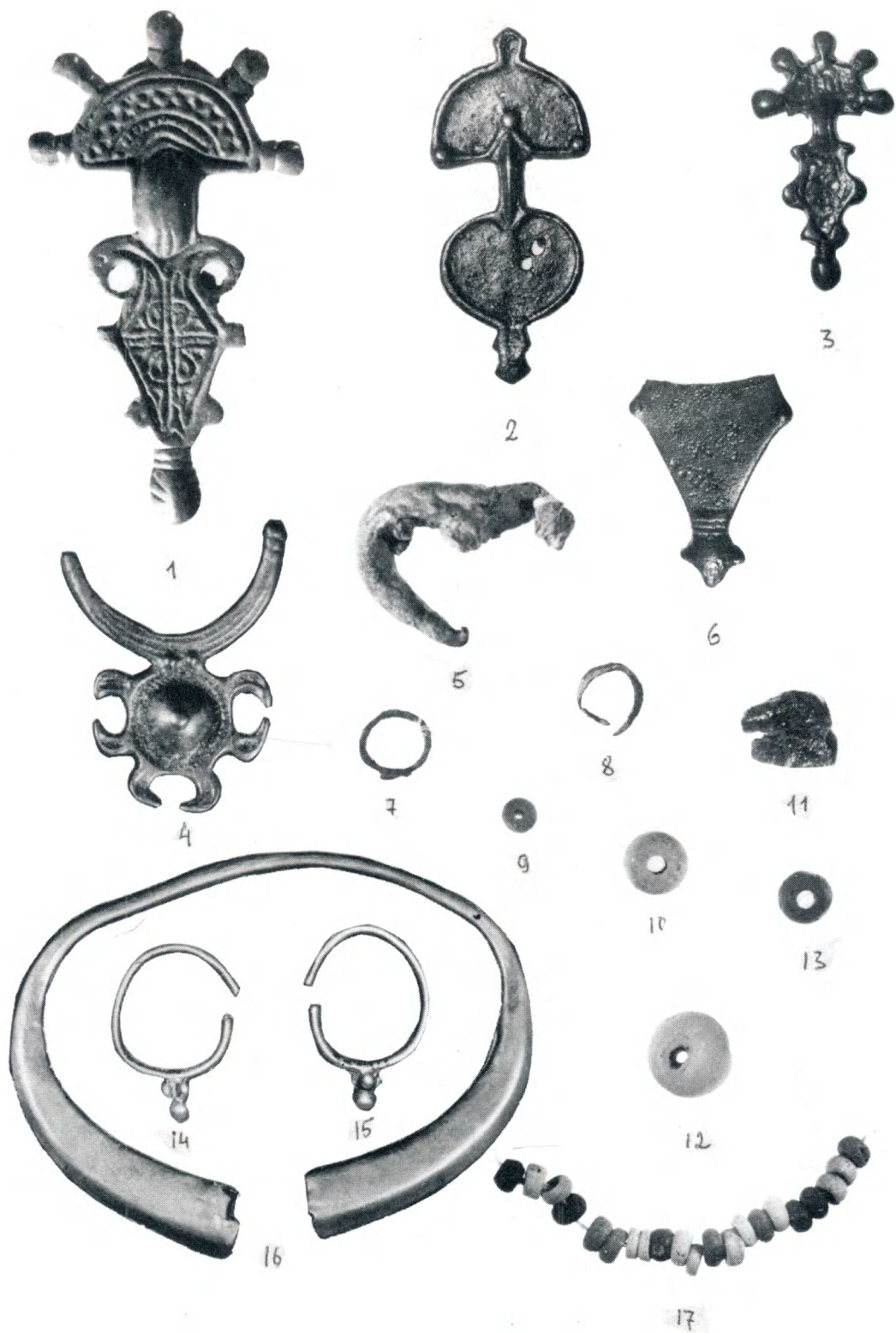

**Фото. 10.** Пастырське. Фібули (1-3, 6), підвіски (4, 7, 8, 14, 15), ливарний брак (5), намистини із бурштину (11), склоподібної пасты (9, 17) та кераміки (10-12), наручний браслет (16) зі зборів О.М. Приходнюка (1-13, 16, 17), та М.Ю. Брайчевського (14, 15).

**Фото. 10.** Пастырское. Фибулы (1-3, 6), подвески (4, 7, 8, 14, 15), литейный брак (5), бусины из янтаря (11), стеклообразной пасты (9, 17) и керамики (10-12), наручный браслет (16) из сборов О.М. Приходнюка (1-13, 16, 17), и М.Ю. Брайчевского (14, 15).

**Photo 10:** Pastyrskye. Fibulas (1-3, 6), pendants (4, 7, 8, 14, 15), moulding spoilage (5), the beads made from amber (11), glassy paste (9, 17), ceramic (10-12), wrist bracelet (16). Collections of O. Prykhodnyuk (1-13, 16, 17) and M. Braichevsky (14, 15).

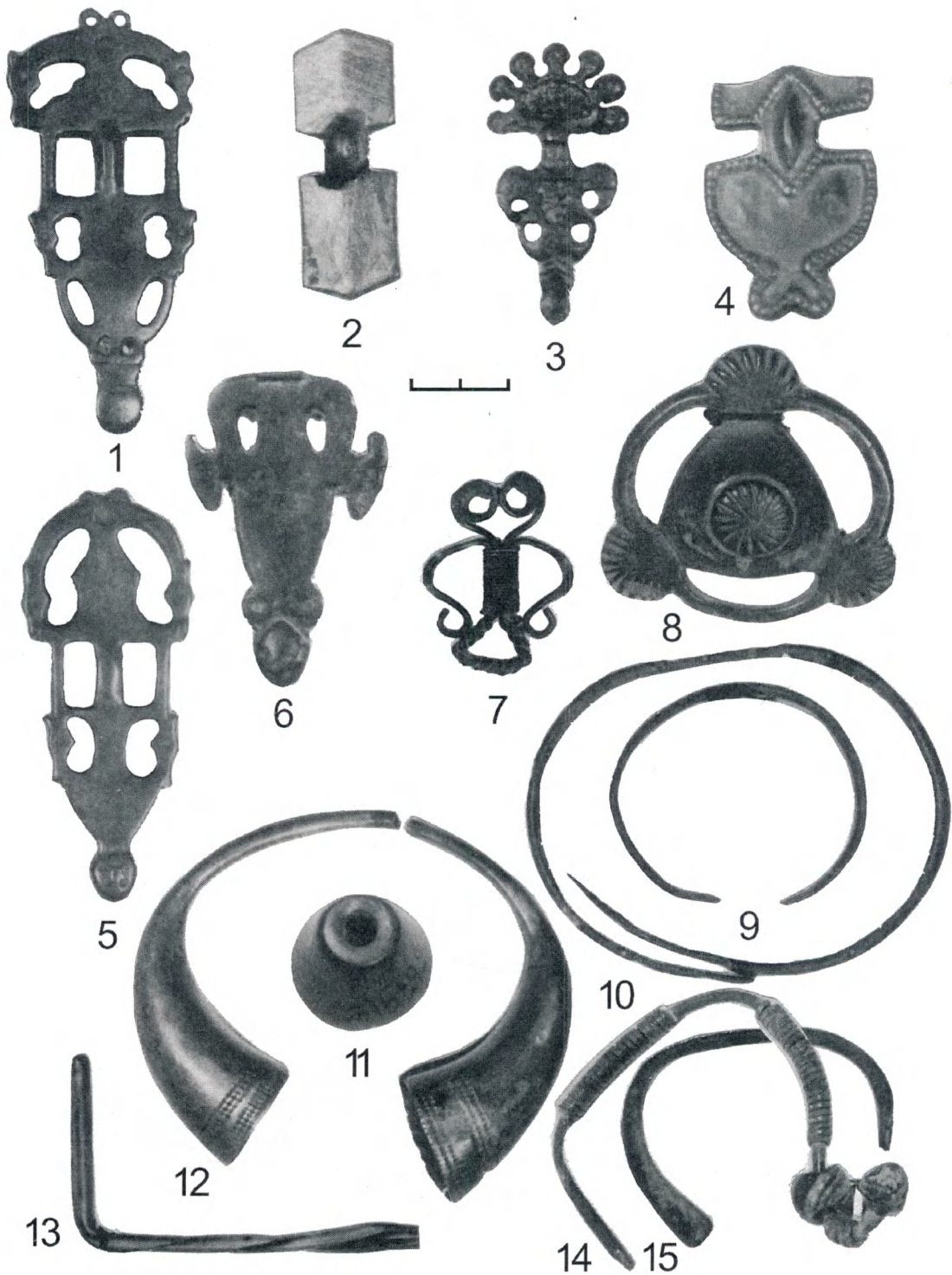

**Фото 11.** Пастырське. Фібули (1-6), антропоморфна підвіска (7), розділювач ременів (8), наручні браслети (9, 10, 12, 15), свинцева намистина (11), скручений дріт (13), фрагмент шийної гривни (14) із зборів В.В. Хвойки (1, 2, 9-11, 13-15), О.О. Бобринського (5), П.М. Третьякова (3, 4, 6), колекція В.Б. Антоновича (12)

**Фото 11.** Пастырское. Фибулы (1-6), антропоморфная подвеска (7), разделитель ремней (8), наручные браслеты (9, 10, 12, 15), свинцовая бусина (11), скрученная проволока (13), фрагмент шейной гривны (14) из сборов В.В. Хвойки (1, 2, 9-11, 13-15), А.А. Бобринского (5), П.Н. Третьякова (3, 4, 6), коллекция В.Б. Антоновича, (12)

**Photo 11:** Pastyrskye. Fibulas (1-6), anthropomorphic pendant (7), strap connector (8), wrist bracelets (9, 10, 12, 15), lead bead (11), stranded wire (13), fragment of a neck hryvna (14) from collection of V. Khvoika (1, 2, 9-11, 13-15), O. Bobrynsky (5), P. Tretiakov (3, 4, 6); collection of V. Antonovych (12).



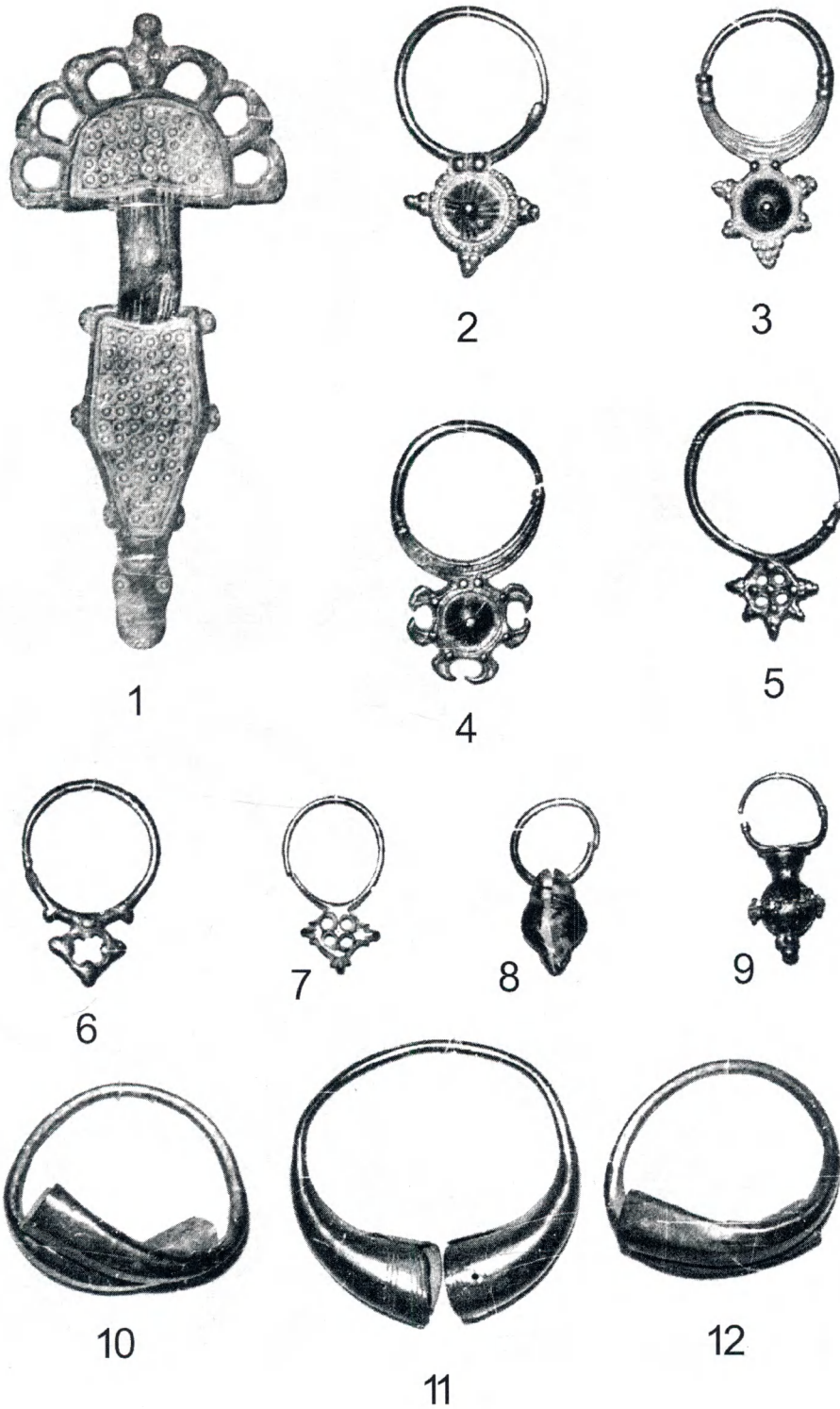

**Фото. 12.** Пастырське. Фібула (1), підвіски (2-9), наручні браслети (10-12) із зборів В.В. Хвойки.  
**Фото. 12.** Пастырское. Фибула (1), подвески (2-9), наручные браслеты (10-12) из сборов В.В. Хвойки.  
**Photo 12:** Pastyrskе. Fibula (1), pendants (2-9), wrist bracelets (10-12). Collection of V. Khvoika.





Фото. 13. Пастырське. Зразки прикрас із скарбу 1949 р. (1-5)  
 Фото. 13. Пастырское. Образцы украшений из клада 1949 г. (1-5).  
 Photo 13: Pastyrske. Samples of trappings from the treasure of 1949 (1-5).





**Фото. 14.** Пастырське. Зразки прикрас із скарбу 1949 р. (1-6)  
**Фото. 14.** Пастырское. Образцы украшений из клада 1949 г. (1-6).  
**Photo 14:** Pastyrske. Samples of trappings from the treasure of 1949 (1-6).

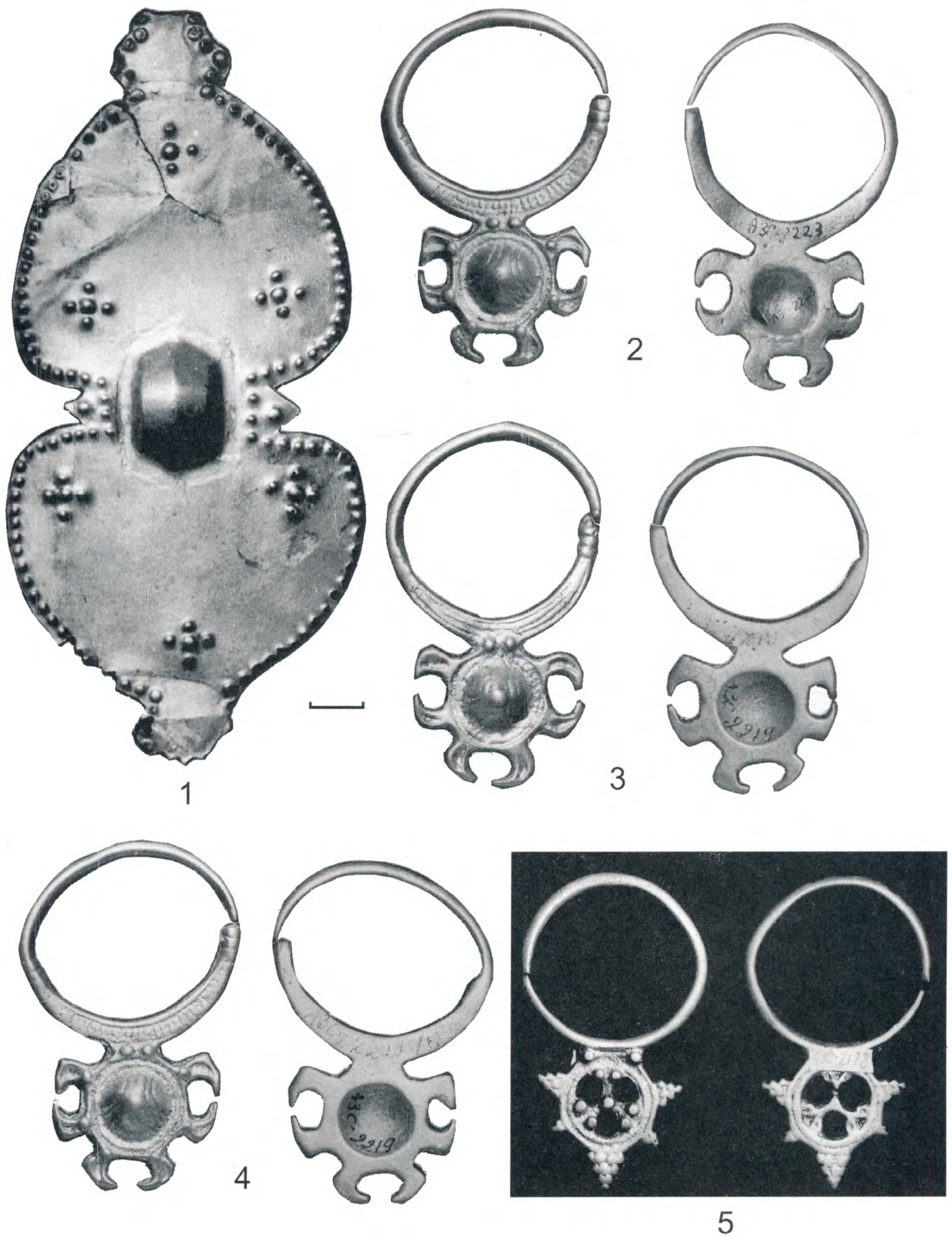
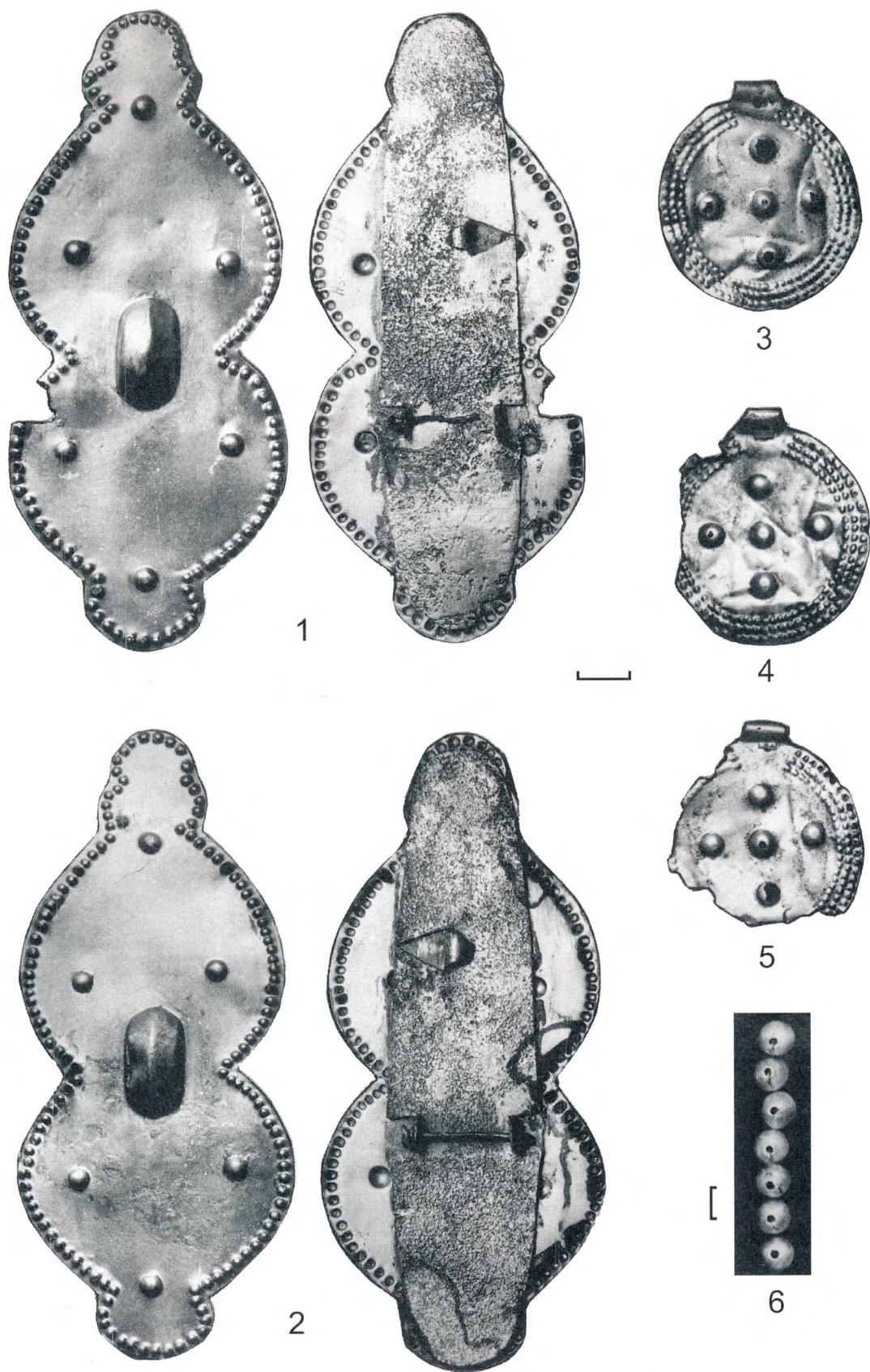
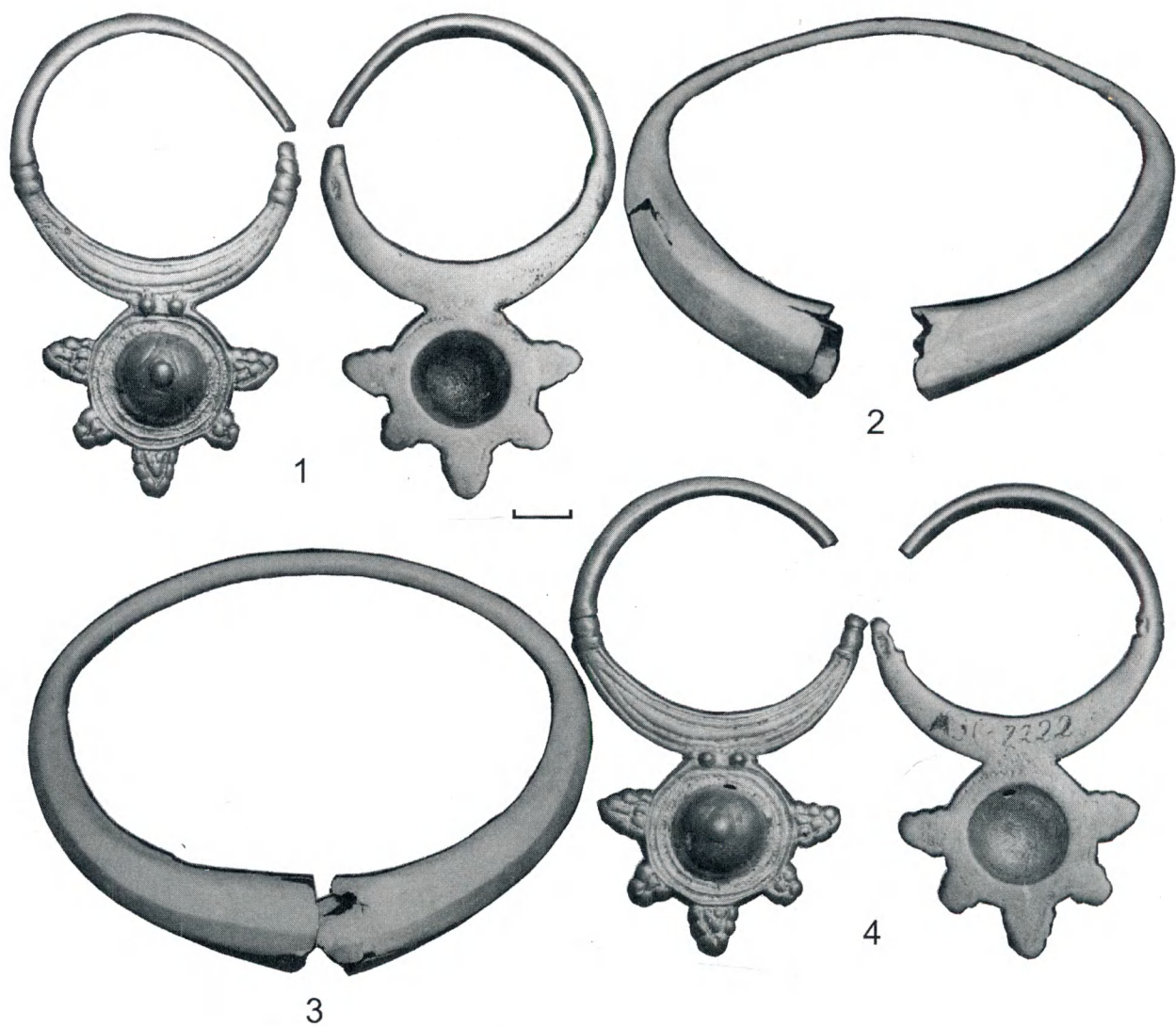

**Фото. 15.** Пастырське. Зразки прикрас із скарбу 1949 р. (1-4)  
**Фото. 15.** Пастырское. Образцы украшений из клада 1949 г. (1-4).  
**Photo 15:** Pastyrskе. Samples of trappings from the treasure of 1949 (1-4).



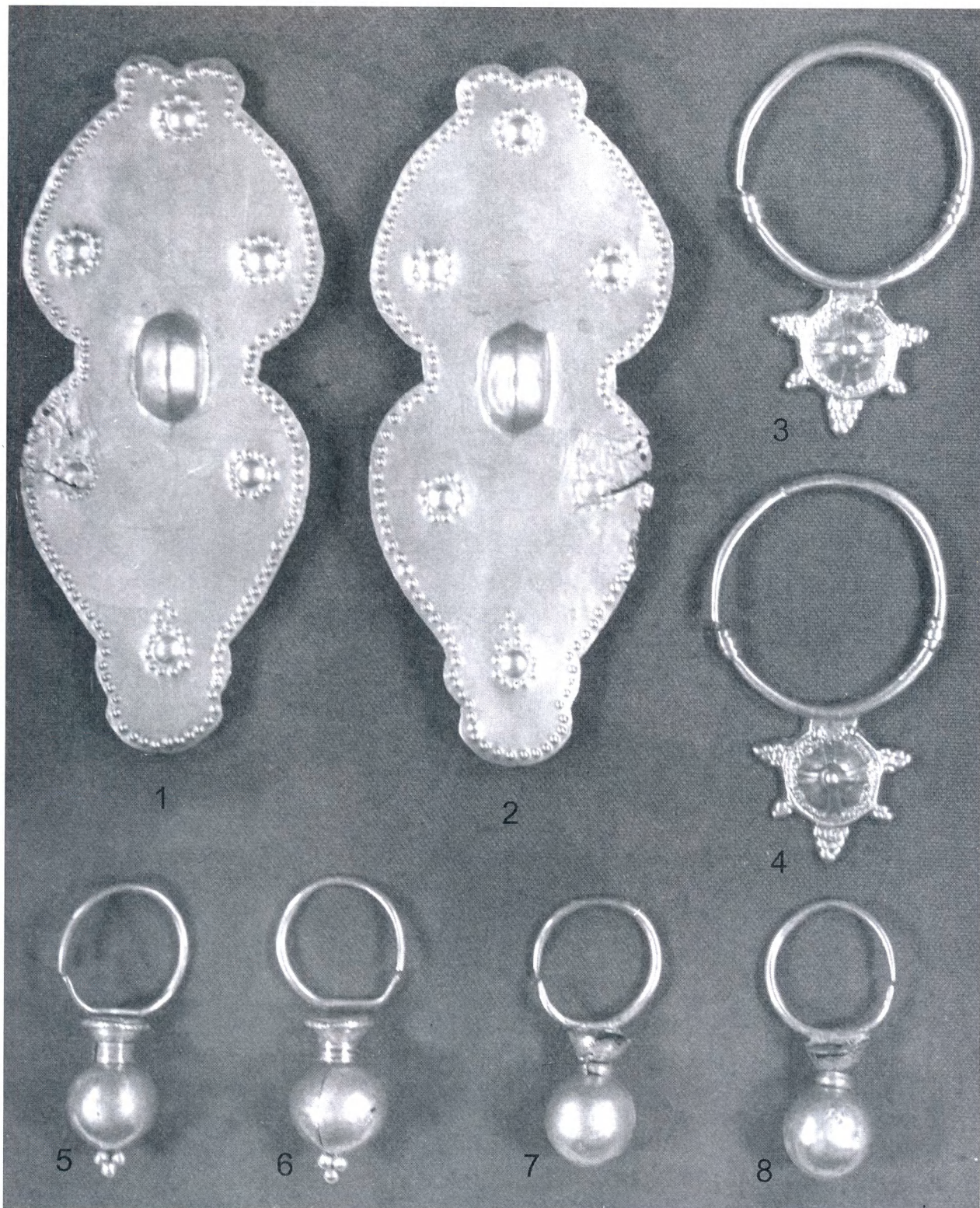

**Фото 16.** Пастырське. Прикраси із скарбу 1992 р. (1-8).  
**Фото 16.** Пастырское. Украшения из клада 1992 г. (1-8).  
**Photo 16:** Pastyrskе. Trappings from the treasure of 1992 (1-8).



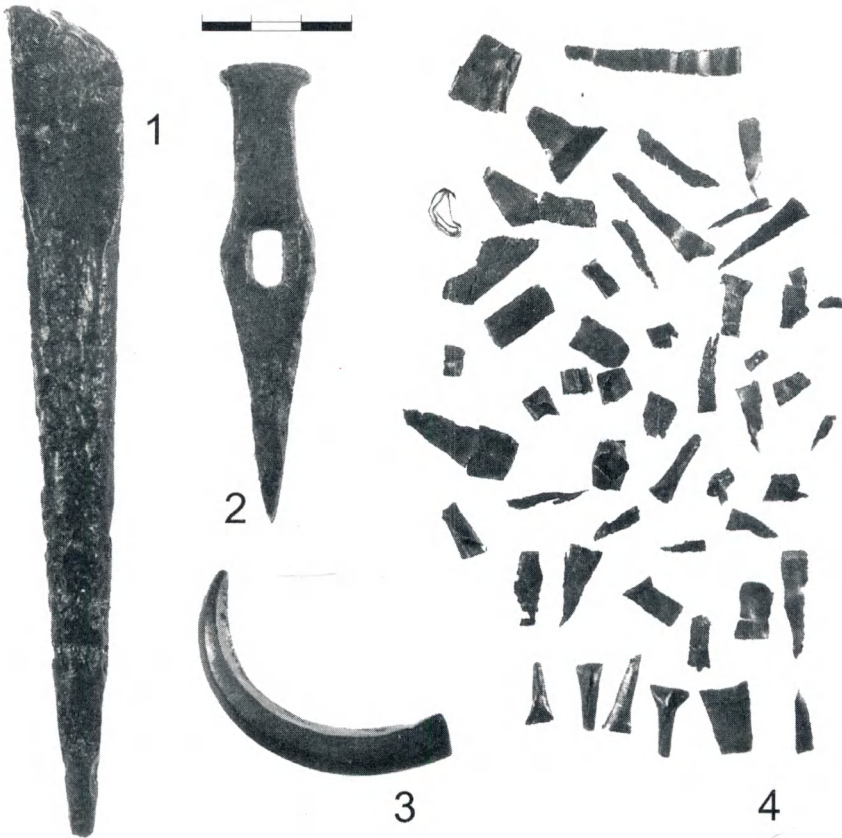

**Фото 17.** Пастырське. Скарб ювелірних інструментів та пристроїв (1-4).  
**Фото 17.** Пастырское. Клад ювелирных инструментов и приспособлений (1-4).  
**Photo 17:** Pastyrskoe. Treasure of jeweller's tools and devices (1-4).

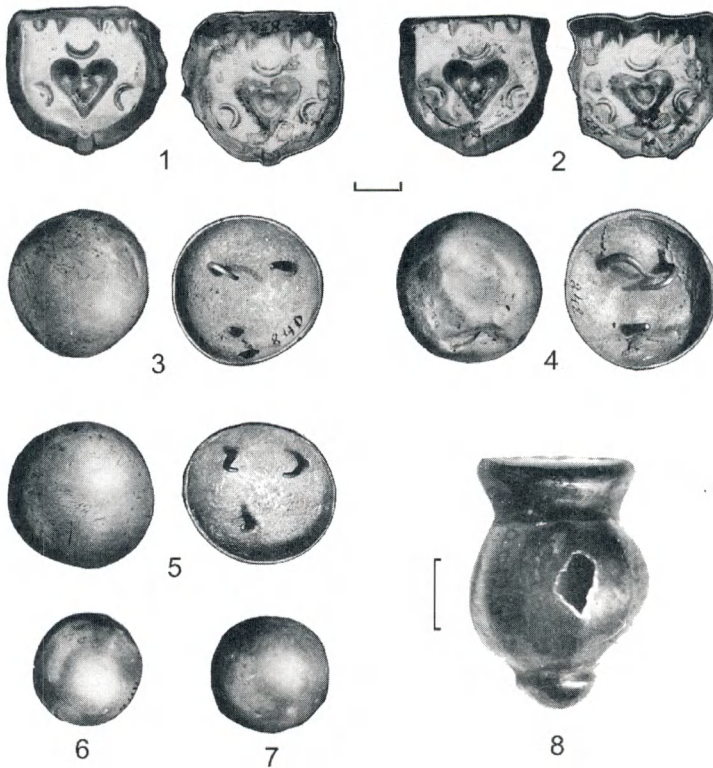

**Фото 18.** Пастырське. Металеві оздоби від кінської вузди (1-8).  
**Фото 18.** Пастырское. Металлические украшения конской узды (1-8).  
**Photo 18:** Pastyrskoe. Metal adornments of a horse bridle (1-8).





**Фото 19.** Пастирське. Скарб 1992 р. в процесі розчистки.  
**Фото 19.** Пастырское. Клад 1992 г. в процессе расчистки.  
**Photo 19:** Pastyrskе. Treasure of 1992 (in a process of excavation).

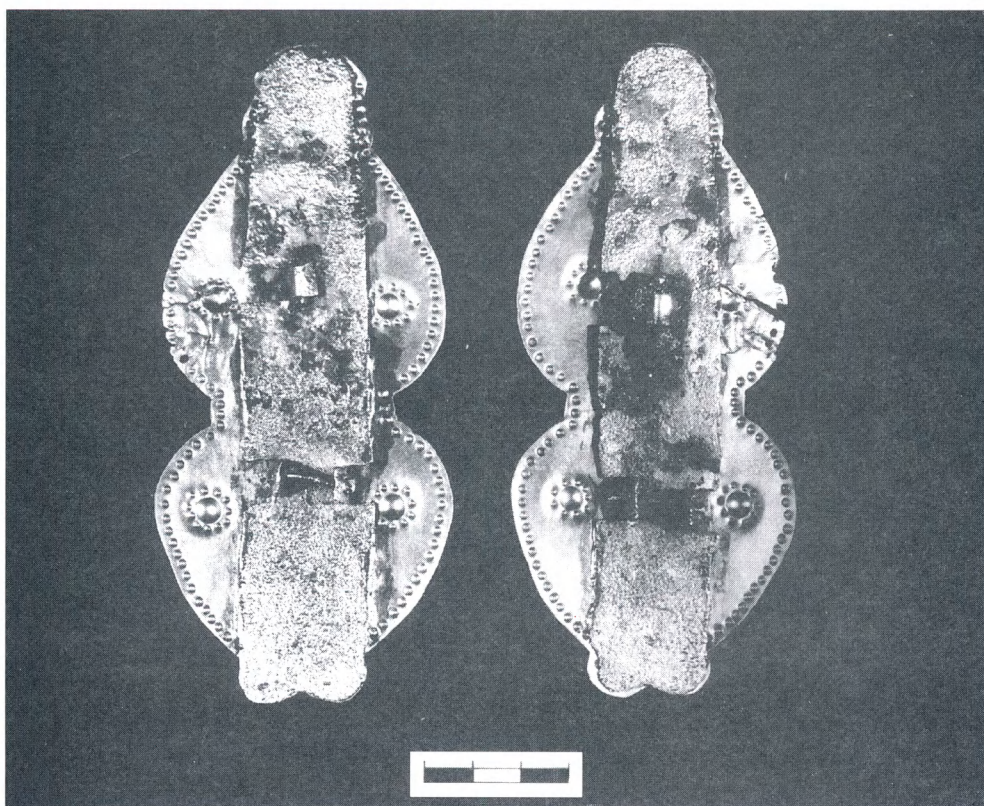

**Фото 20.** Пастирське. Зворотна сторона фібул із скарбу 1992 р.  
**Фото 20.** Пастырское. Обратная сторона фибул изклада 1992 г.  
**Photo 20:** Pastyrskе. Back side of fibula from the treasure of 1992.



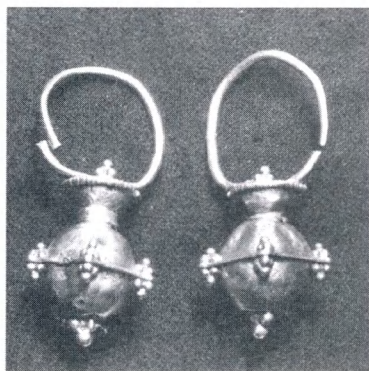

1



2



3



4

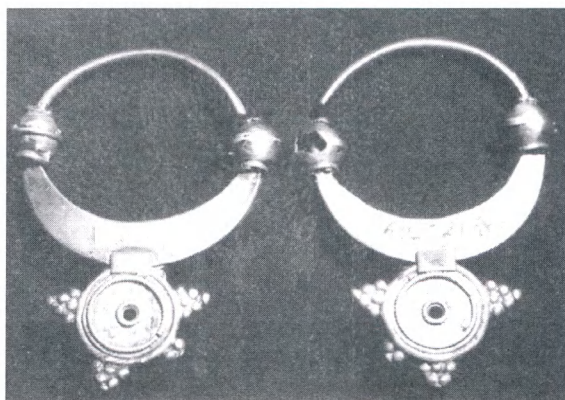

5

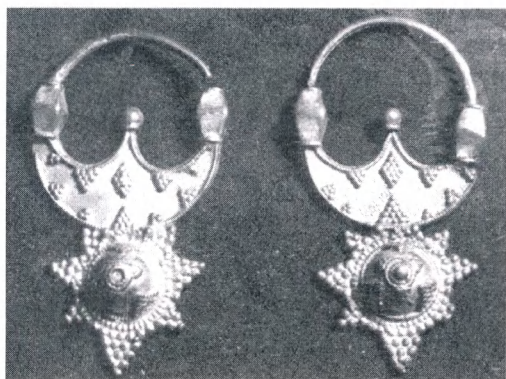

6

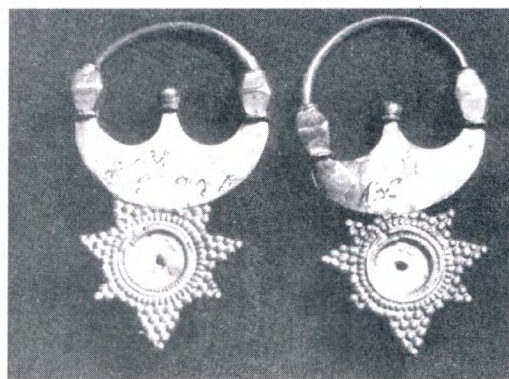

7



8

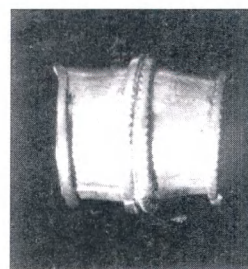

9

**Фото 21.** Харівка. Ювелірні вироби із скарбу 1949 р (1-9).  
**Фото 21.** Харьковка. Ювелирные изделия из клада 1949 г. (1-9).  
**Photo 21:** Kharivka. Jewellery from the treasure of 1949 (1-9).



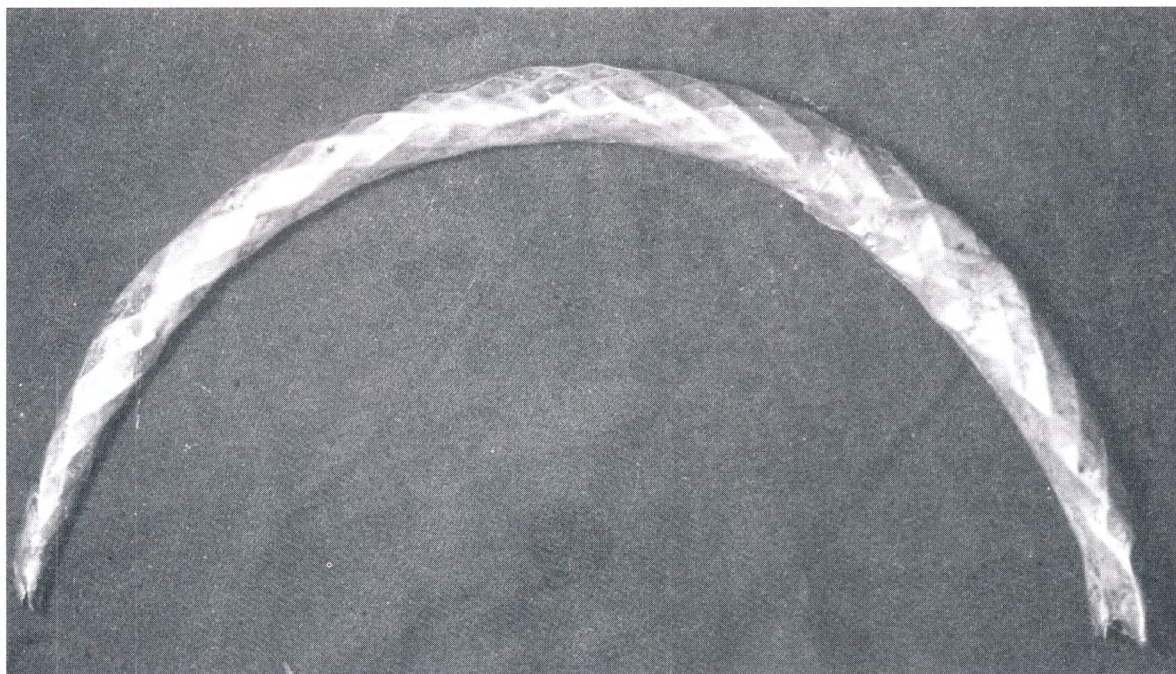

1

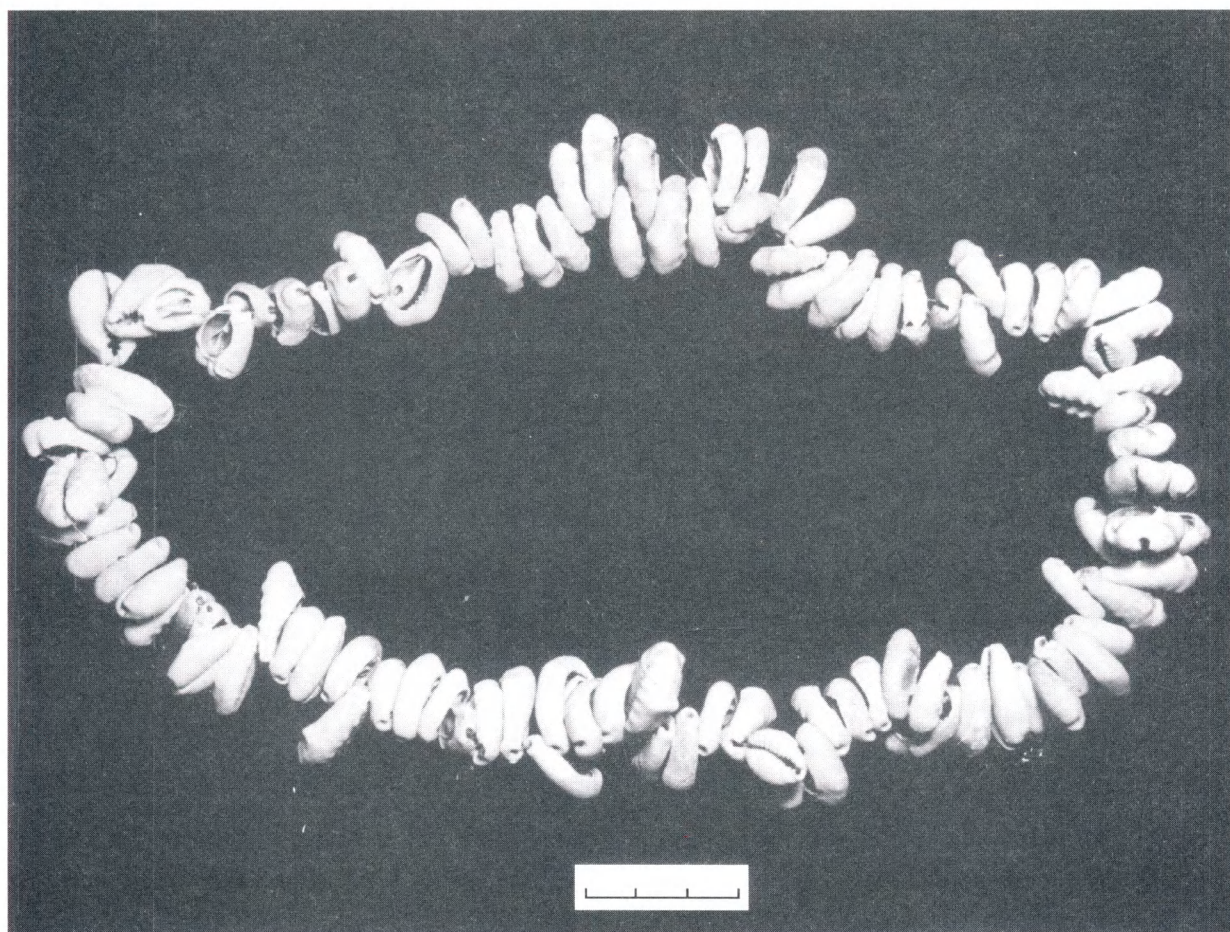

2

**Фото 22.** Харівка. Шийна гривна (1) та намисто з мушель Саугі (2) скарбу 1949 р.  
**Фото 22.** Харьівка. Шейная гривна (1) и ожерелье из раковин Саугі (2) клада 1949 г.  
**Photo 22:** Kharivka. Neck hryvna (1) and beads made of shell (2) from the treasure of 1949.





1



2

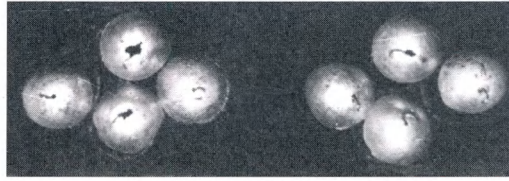

3

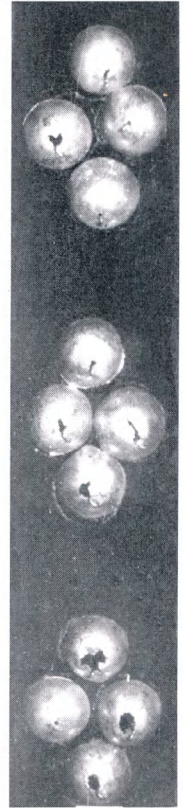

4

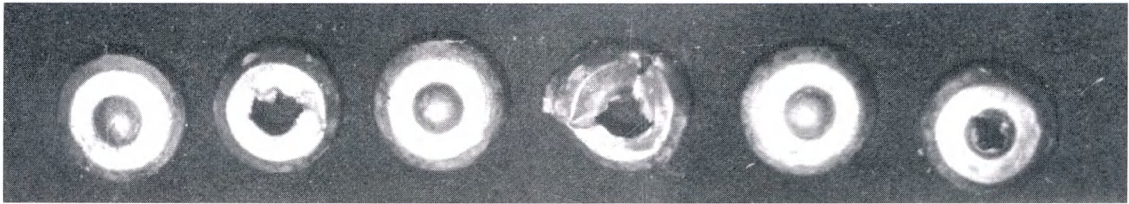

5

**Фото 23.** Харівка. Ювелірні вироби із скарбу 1949 р (1-5).  
**Фото 23.** Харьевка. Ювелирные изделия из клада 1949 г. (1-5).  
**Photo 23:** Kharivka. Jewellery from the treasure of 1949 (1-5).

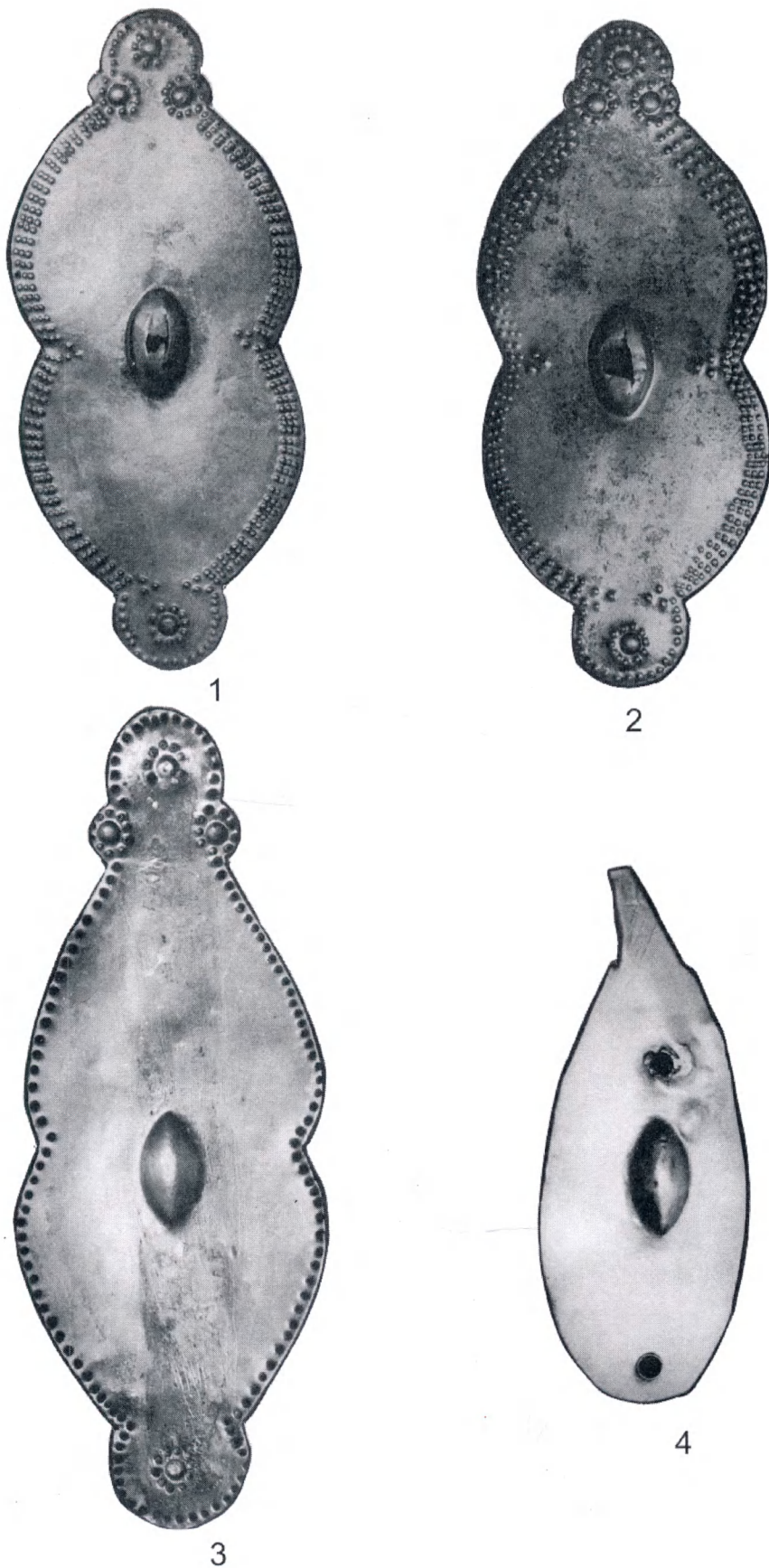

**Фото 24.** Харівка. Фібули із скарбу 1949 р. (1-4).  
**Фото 24.** Харьевка. Фібулы из клада 1949 г. (1-4).  
**Photo 24:** Khariivka. Fibulas from the treasure of 1949 (1-4).



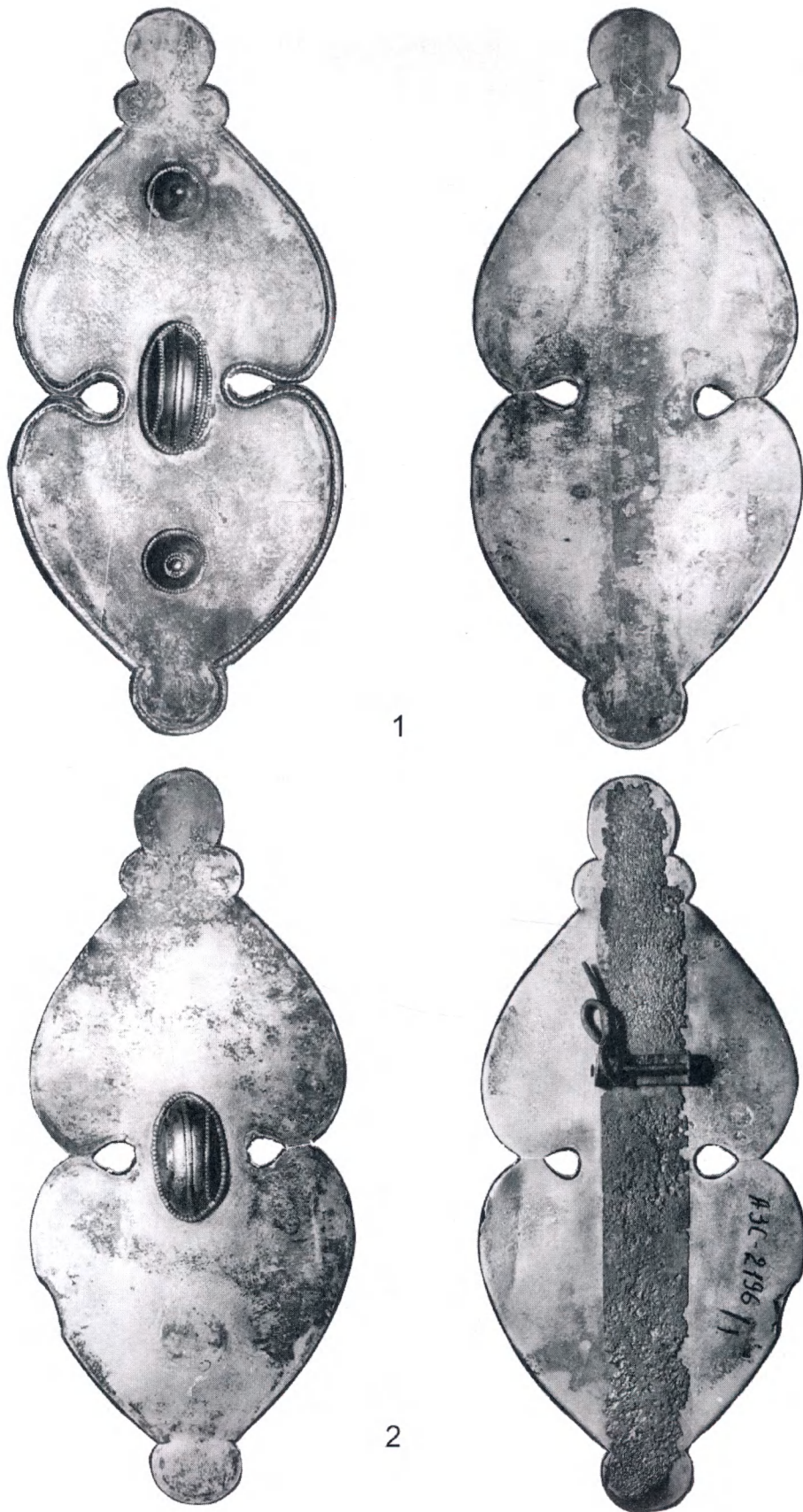

**Фото 25.** Харівка. Фібули із скарбу 1949 р. (1-2).  
**Фото 25.** Харьевка. Фібулы из клада 1949 г. (1-2).  
**Photo 25:** Kharivka. Fibulas from the treasure of 1949 (1-2).



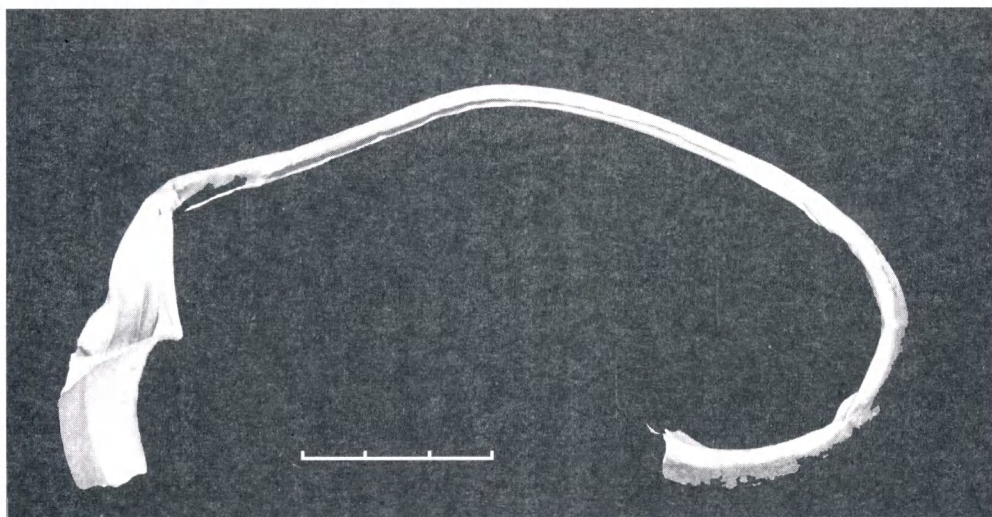

1

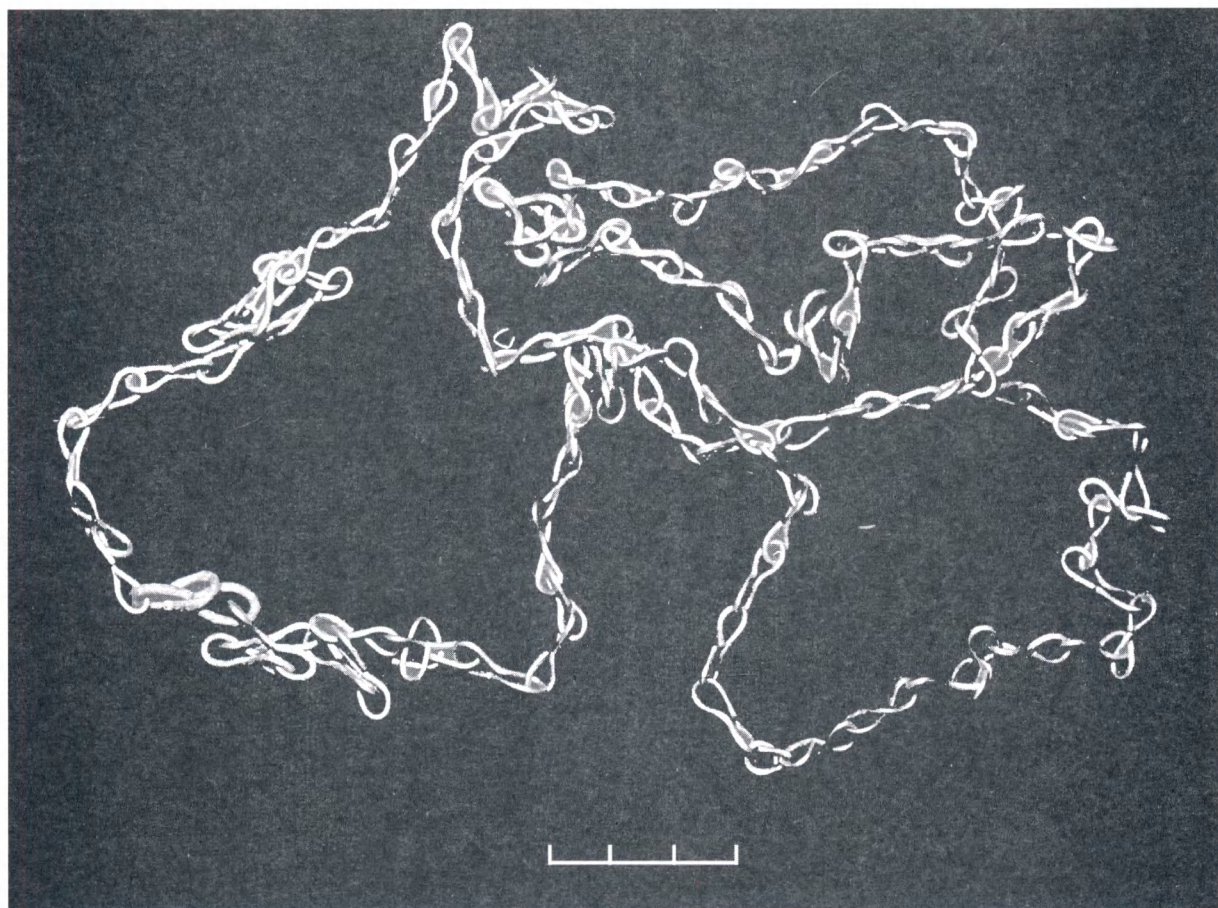

2

**Фото 26.** Харівка. Наручний браслет (1) та ланцюг (2) із скарбу 1949 р.

**Фото 26.** Харьевка. Наручный браслет (1) и цепь (2) из клада 1949 г.

**Photo 26:** Khariivka. Wrist bracelet (1), chain (2) from the treasure of 1949.



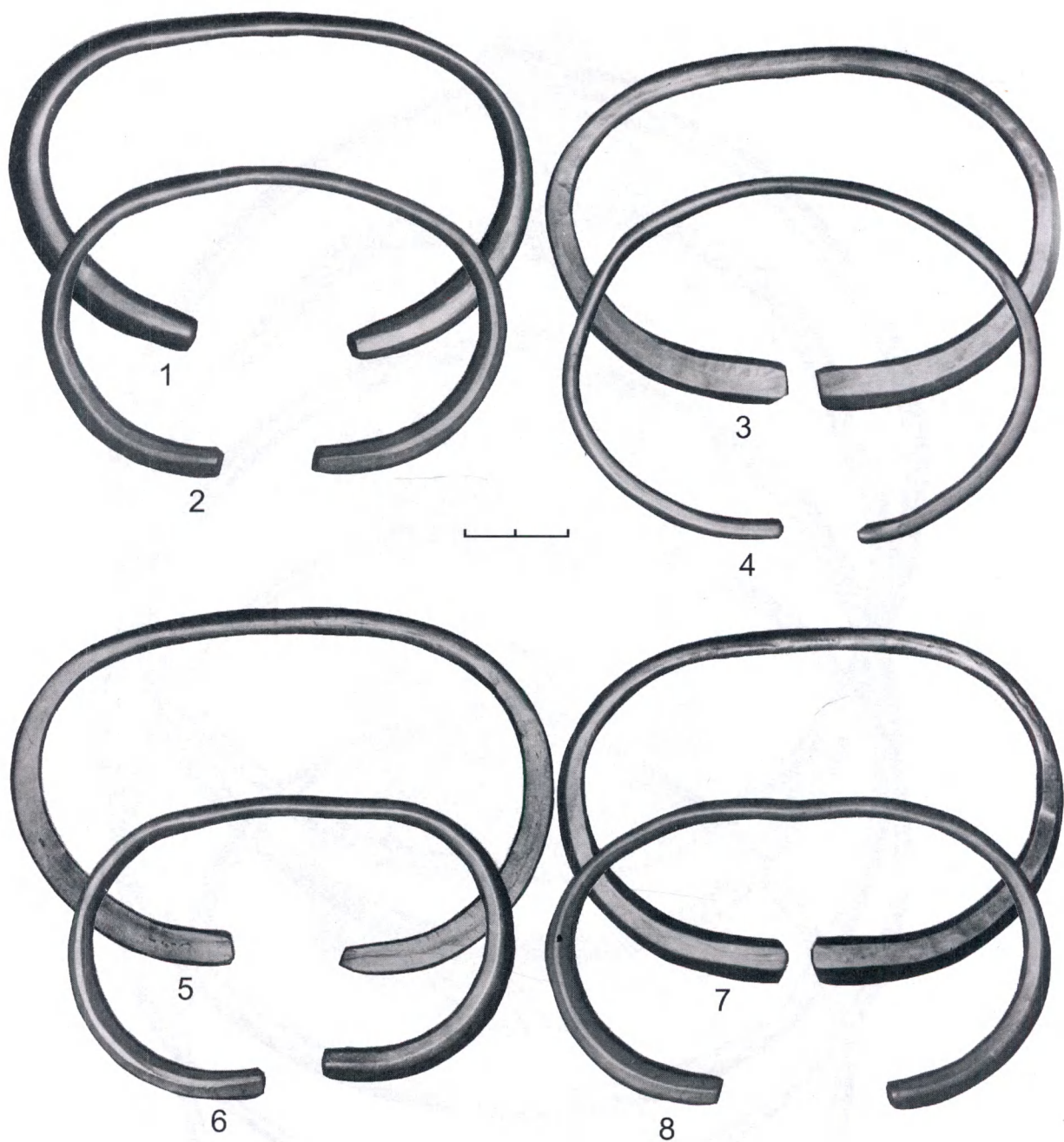

**Фото 27.** Харівка. Наручні браслети із скарбу 1949 р. (1-8).  
**Фото 27.** Харьевка. Наручные браслеты из клада 1949 г. (1-8).  
**Photo 27:** Khariivka. Wrist bracelets from the treasure of 1949 (1-8).

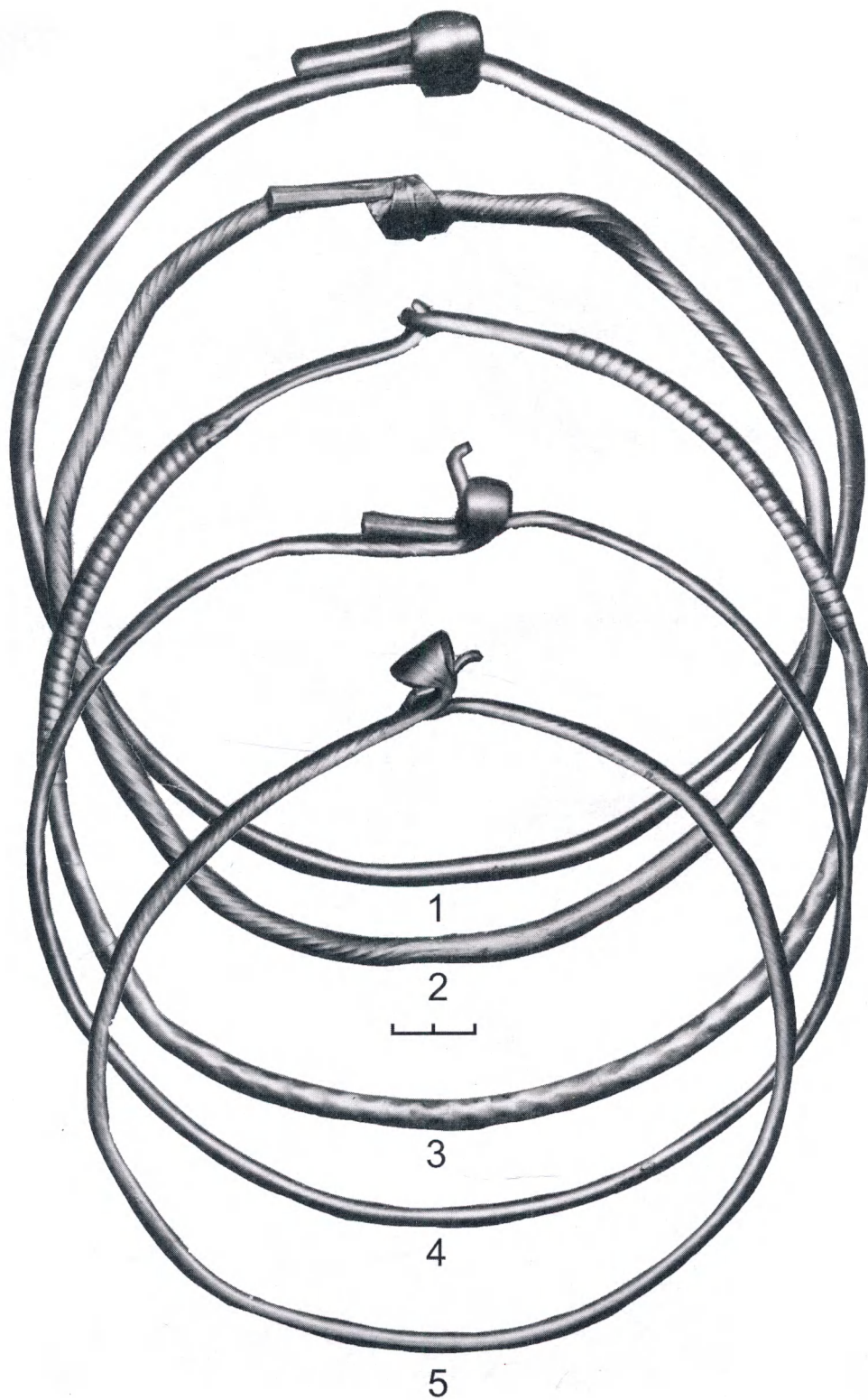

**Фото 28.** Харівка. Шийні гривни із скарбу 1949 р. (1-5).  
**Фото 28.** Харьевка. Шейные гривны из клада 1949 г. (1-5).  
**Photo 28:** Kharivka. Neck hryvnas from the treasure of 1949 (1-5).

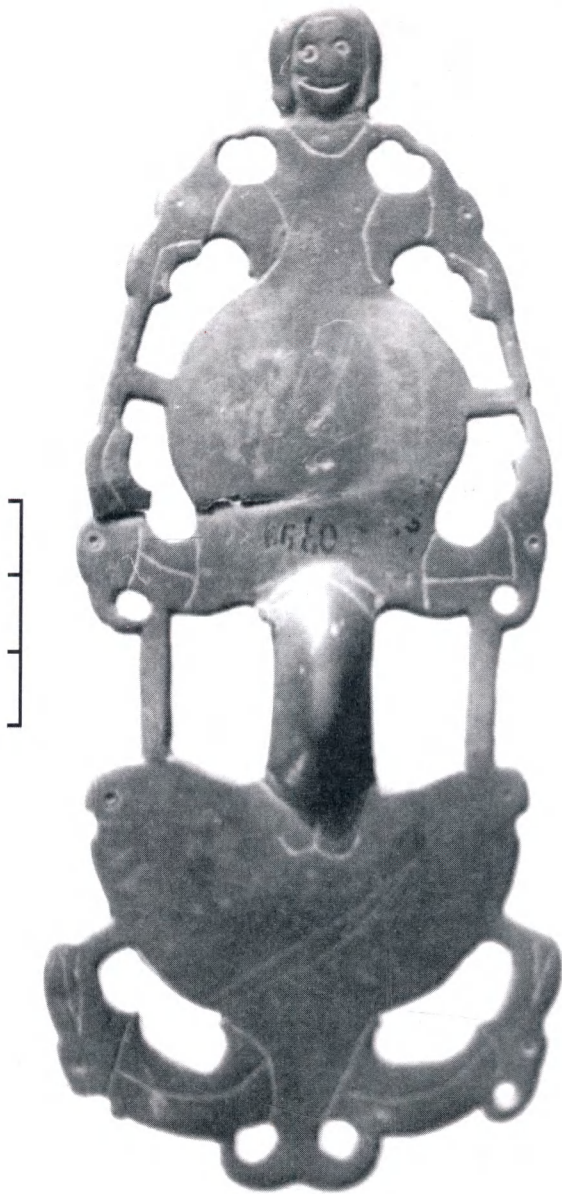

**Фото 29.** Київ. Вул. Мала Житомирська (?). Фібула (1).  
**Фото 29.** Киев. Ул. Малая Житомирская (?). Фібула (1).  
**Photo 29:** Kyiv. Mala Zhytomyr's'ka Str. (?). Fibula (1).





1



2

**Фото 30.** Пастырське. Горщики ліплені від руки (1, 2).  
**Фото 30.** Пастырское. Лепные горшки. (1, 2).  
**Photo 30:** Pastyrskе. Hand-moulded pots (1, 2).



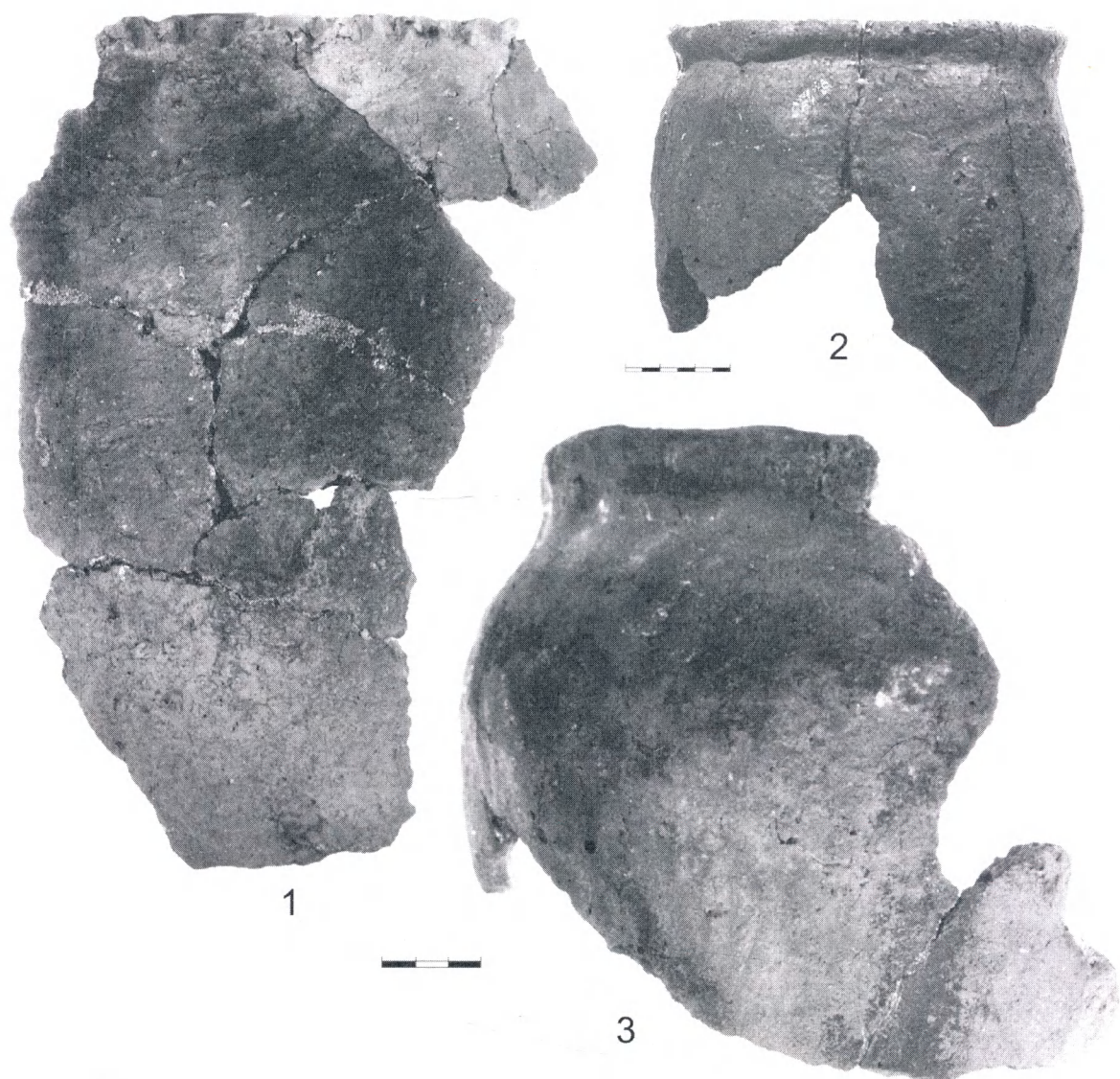

**Фото 31.** Пастырське. Фрагменти горщиків ліплених від руки (1-3).  
**Фото 31.** Пастырское. Фрагменты лепных горшков (1-3).  
**Photo 31:** Pastyrskе. Fragments of hand-moulded pots (1-3).



1



2

**Фото 32.** Пастырське. Горшки ліплені від руки (1, 2).  
**Фото 32.** Пастырское. Лепные горшки (1, 2).  
**Photo 32:** Pastyrskе. Hand-moulded pots (1, 2).





1



2

**Фото 33.** Пастырське. Гончарні горщики (1, 2).  
**Фото 33.** Пастырское. Гончарные горшки (1, 2).  
**Photo 33:** Pastyrskе. Pots (1, 2).



1



2

**Фото 34.** Пастырське. Гончарні горшки (1, 2).  
**Фото 34.** Пастырское. Гончарные горшки (1, 2).  
**Photo 34:** Pastyrsk. Pots (1, 2).





1



2

**Фото 35.** Пастырське. Гончарні горшки (1, 2).  
**Фото 35.** Пастырское. Гончарные горшки (1, 2).  
**Photo 35:** Pastyrskе. Pots (1, 2).

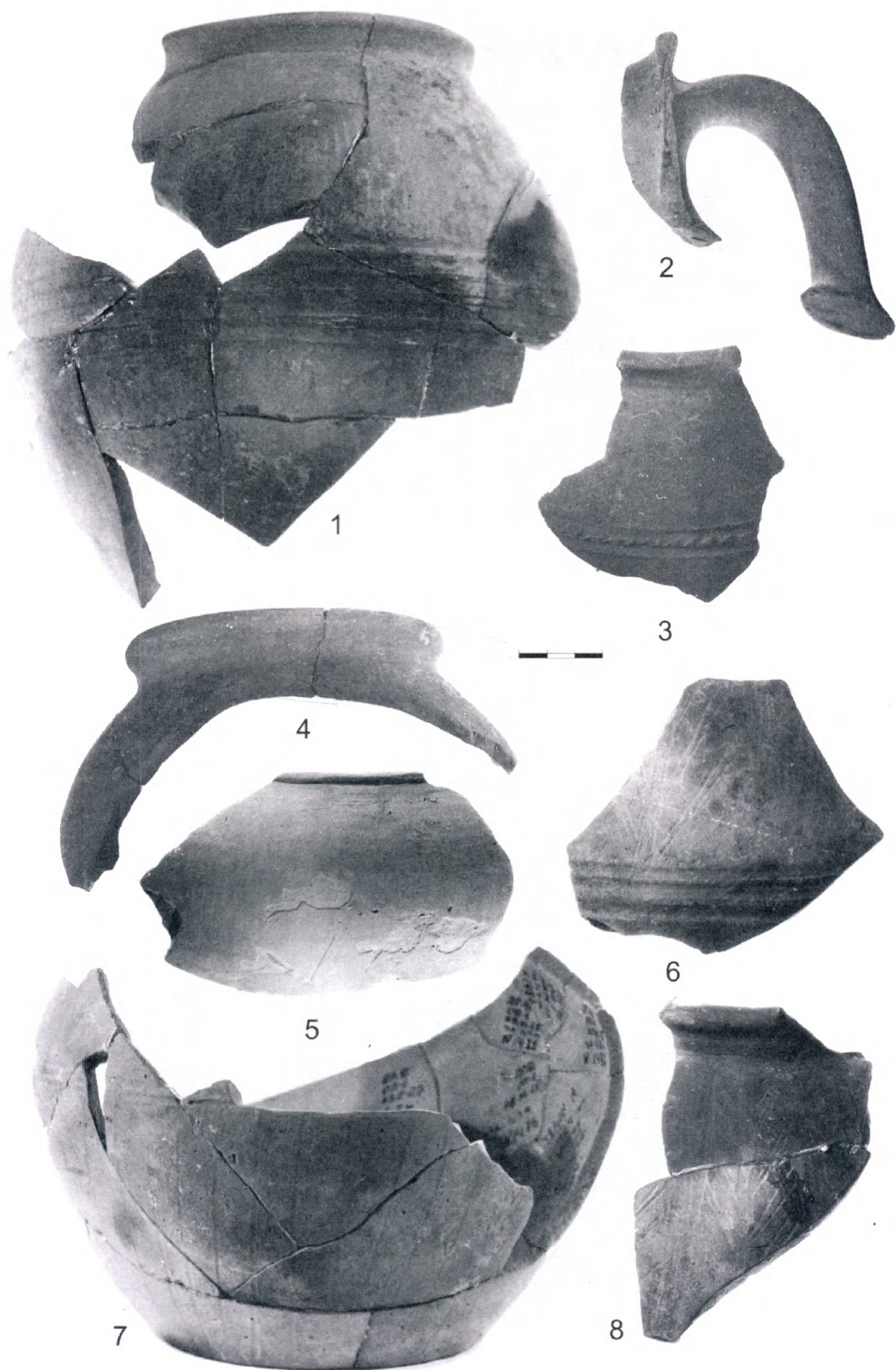

**Фото 36.** Пастырське. Фрагменти гончарних горщиків (1, 3, 4, 6-8), горловина амфори (2) та фрагмент гончарної миски (5).  
**Фото 36.** Пастырское. Фрагменты гончарных горшков (1, 3, 4, 6-8), горловина амфоры (2) и фрагмент гончарной миски (5).  
**Photo 36:** Pastyrskе. Fragments of pots (1, 3, 4, 6-8), amphora mouth (2) and fragment of dish (5).





1



2

**Фото 37.** Пастырське. Гончарні горщики (1, 2).  
**Фото 37.** Пастырское. Гончарные горшки (1, 2).  
**Photo 37:** Pastyrsk. Pots (1, 2).



1



2

**Фото 38.** Пастырське. Гончарні горшки (1, 2).  
**Фото 38.** Пастырское. Гончарные горшки (1, 2).  
**Photo 38:** Pastyrskе. Pots (1, 2).





Е

1



2

**Фото 39.** Пастырське. Гончарні горшки (1, 2).  
**Фото 39.** Пастырское. Гончарные горшки (1, 2).  
**Photo 39:** Pastyrskе. Pots (1, 2).



1



2

**Фото 40.** Пастырське. Гончарний горщик (1) та гончарний глек (2).  
**Фото 40.** Пастырское. Гончарный горшок (1) и гончарный кувшин (2).  
**Photo 40:** Pastyrskе. Pot (1) and jug (2).





1

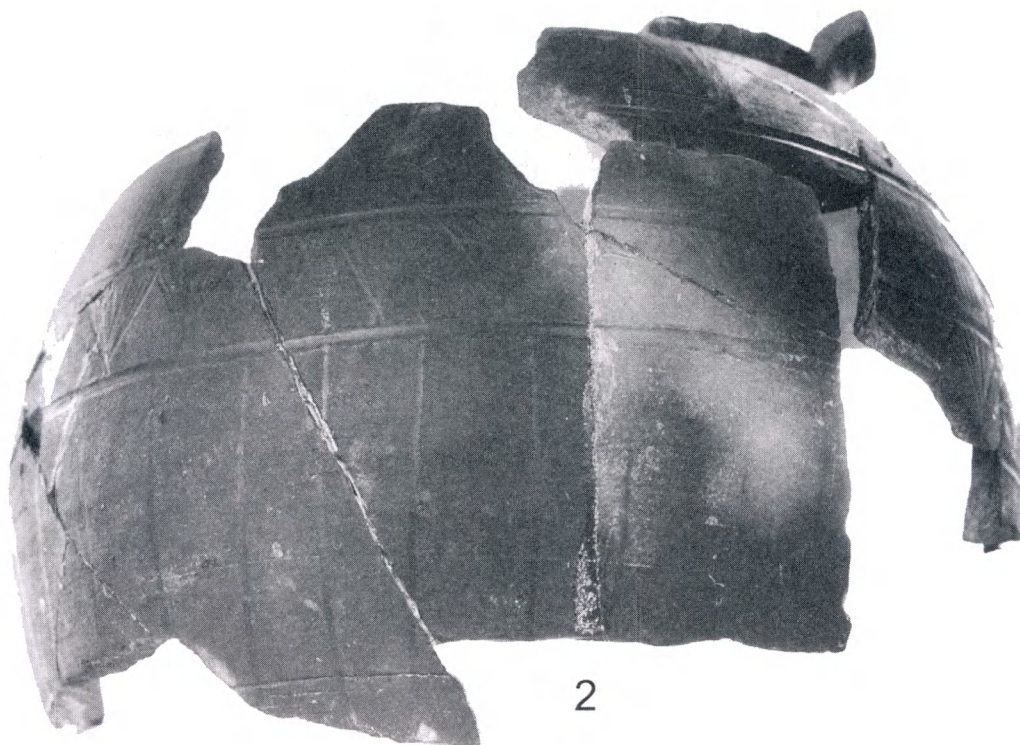

2

**Фото 41.** Пастырське. Фрагменти гончарних горщиків (1, 2).  
**Фото 41.** Пастырское. Фрагменты гончарных горшков (1, 2).  
**Photo 41:** Pastyrskе. Fragments of pots (1, 2).



1

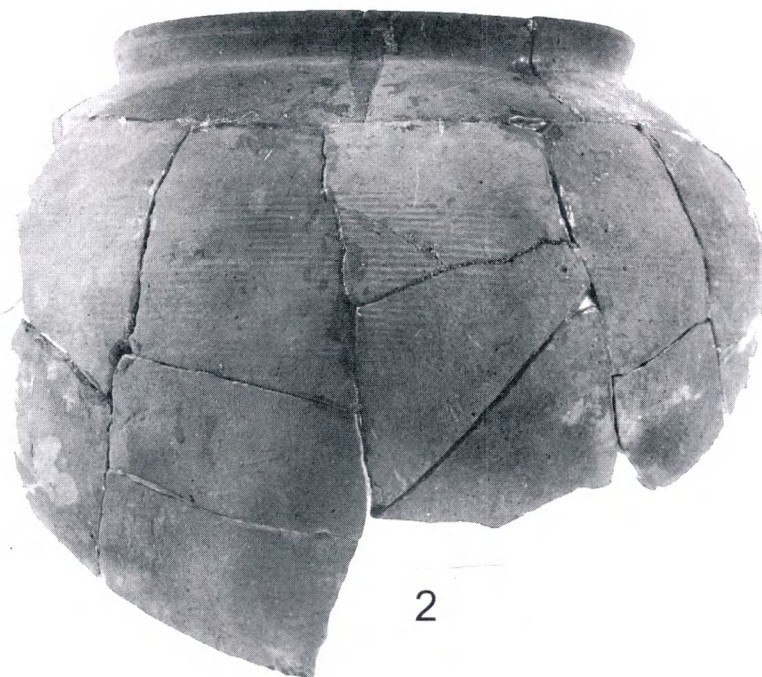

2

**Фото 42.** Пастырське . Фрагменти гончарних горщиків (1, 2).  
**Фото 42.** Пастырское. Фрагменты гончарных горшков (1, 2).  
**Photo 42:** Pastyrskе. Fragments of pots (1, 2).





1

**Фото 43.** Пастырське. Гончарна корчага (1).  
**Фото 43.** Пастырское. Гончарная корчага (1).  
**Photo 43:** Pastyrskе. Pot (1).



**Фото 44.** Пастырське. Фрагменти гончарного глека (1, 2).  
**Фото 44.** Пастырське. Фрагменти гончарного кувшина (1, 2).  
**Photo 44:** Pastyrskе. Fragments of jug (1, 2).

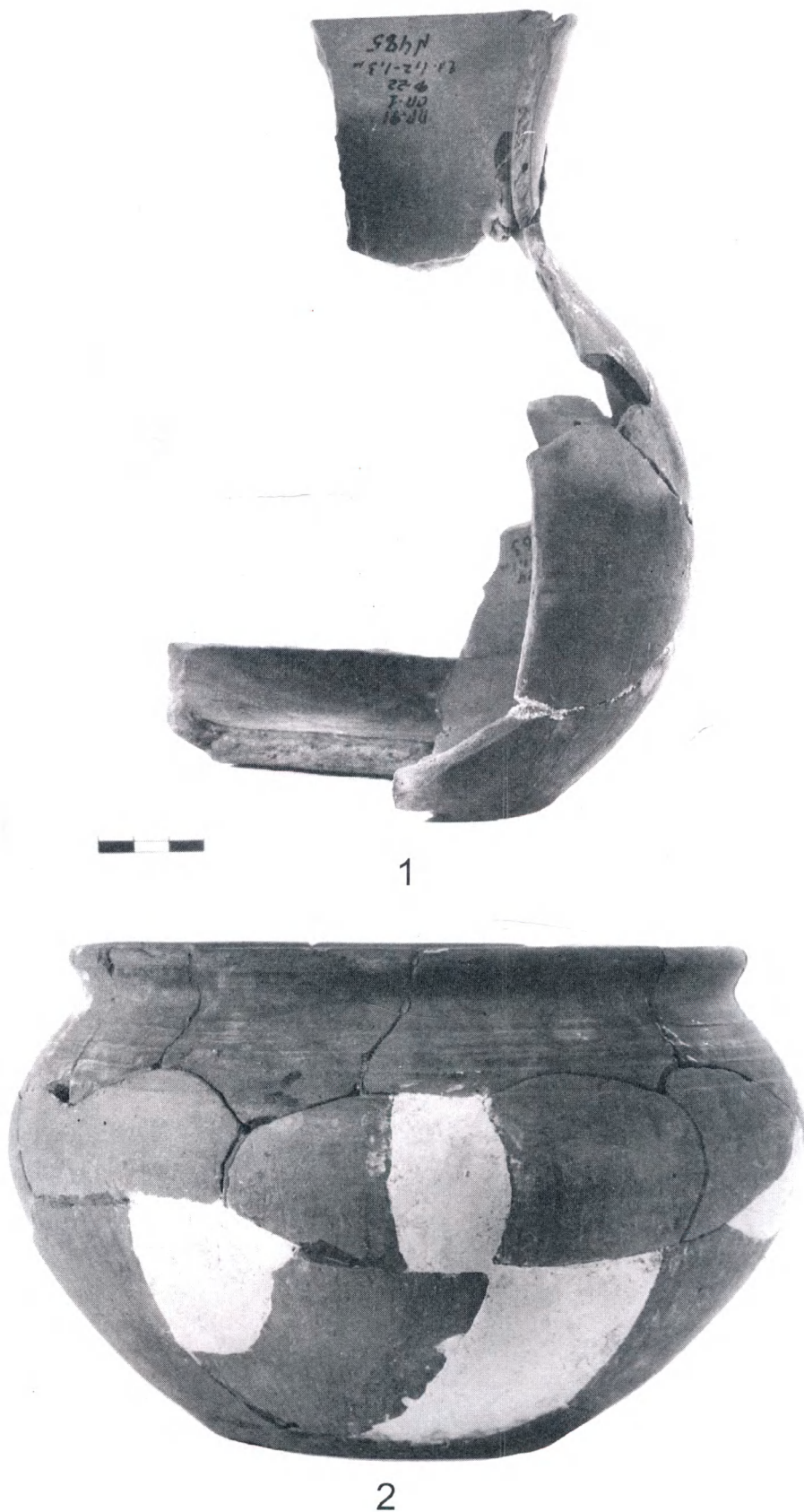

**Фото 45.** Пастырське. Гончарний глек (1) та гончарна миска (2).  
**Фото 45.** Пастырское. Гончарный кувшин (1) и гончарная миска (2).  
**Photo 45:** Pastyrskе. Jug (1) and dish (2).



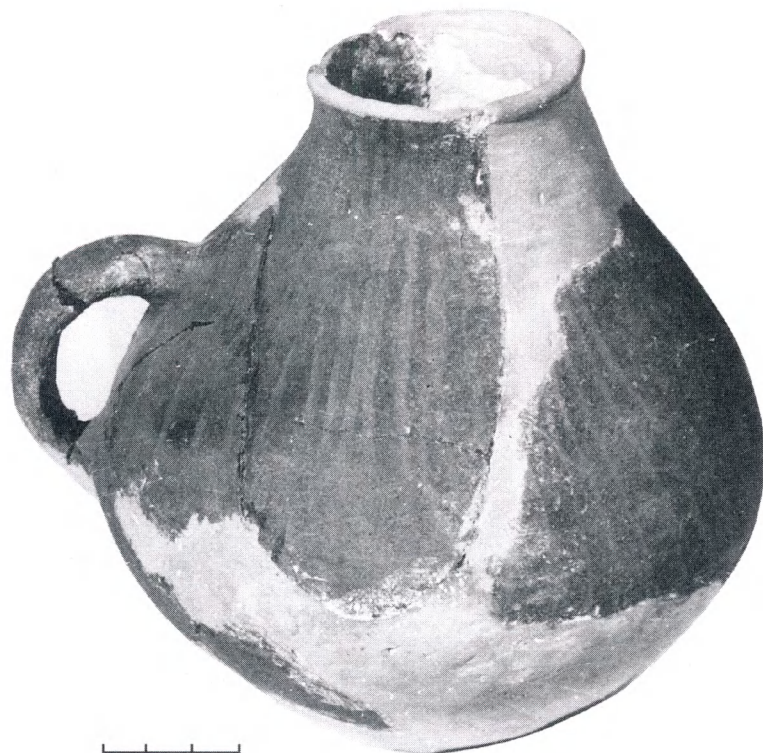

**Фото 46.** Пастирське. Гончарний глек (1).  
**Фото 46.** Пастырское. Гончарный кувшин (1).  
**Photo 46:** Pastyrsk. Jug (1).

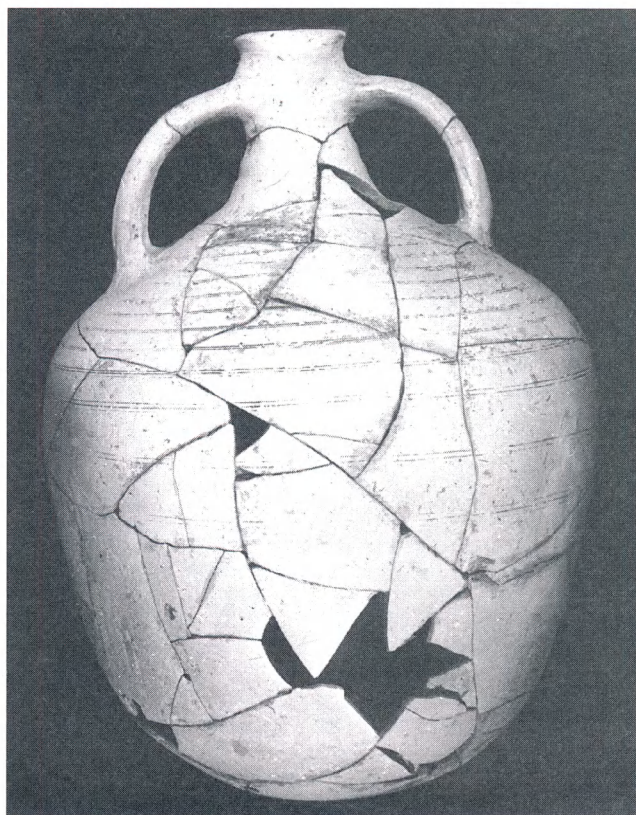

1

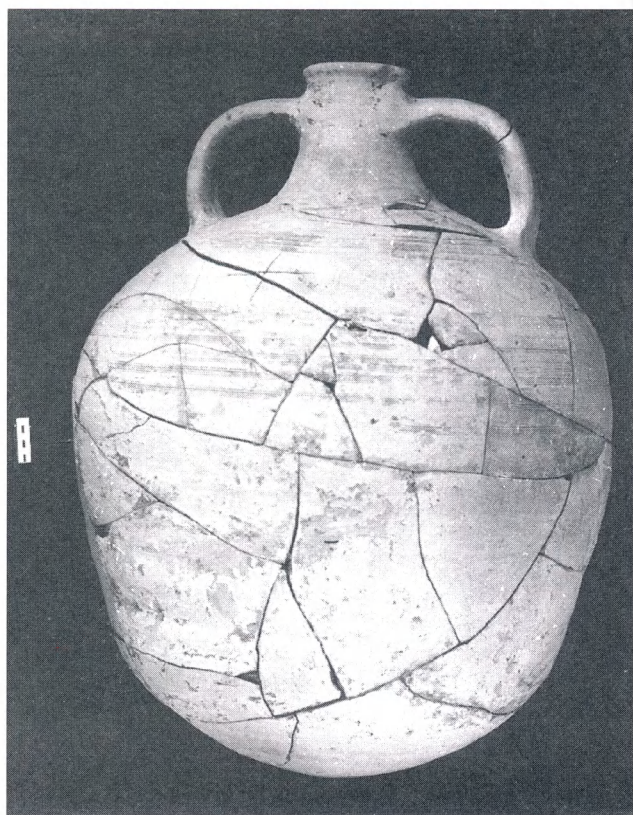

2

**Фото 47.** Пастирське. Гончарні амфори (1, 2).  
**Фото 47.** Пастырское. Гончарные амфори (1, 2).  
**Photo 47:** Pastyrsk. Amphora (1, 2).





**Фото 48.** Пастирське. Срібні фібули зі скарбу 1992 р.  
**Фото 48.** Пастырское. Серебряные фибулы из клада 1992 г.  
**Photo 48.** Pastyr's'ke. The silver fibulas from the treasure of 1992.



**Фото 49.** Пастирське. Срібні підвіски зі скарбу 1992 р.  
**Фото 49.** Пастырское. Серебряные подвески из клада 1992 г.  
**Photo 49.** Pastyr's'ke. The silver pendants from the treasure of 1992.





**Фото 50.** Пастырське. Срібні підвіски зі скарбу 1992 р.  
**Фото 50.** Пастырское. Серебряные подвески из клада 1992 г.  
**Photo 50.** Pastyr's'ke. The silver pendants from the treasure of 1992.



**Фото 51.** Пастырське. Намисто зі скарбу 1992 р.  
**Фото 51.** Пастырское. Бусы из клада из клада 1992 г.  
**Photo 51.** Pastyr's'ke. The beads from the treasure of 1992.





**Фото 52.** Пастирське. Срібна підвіска.  
**Фото 52.** Пастырское. Серебряная подвеска.  
**Photo 52.** Pastyr's'ke. The silver pendant.



**Фото 53.** Пастирське. Срібний браслет.  
**Фото 53.** Пастырское. Серебряный браслет.  
**Photo 53.** Pastyr's'ke. A silver wrist braclet.





**Фото 54.** Пастирське. Ювелірні інструменти.  
**Фото 54.** Пастырское. Ювелирные инструменты.  
**Photo 54.** Pastyrs'ke. The jeweler's tools.

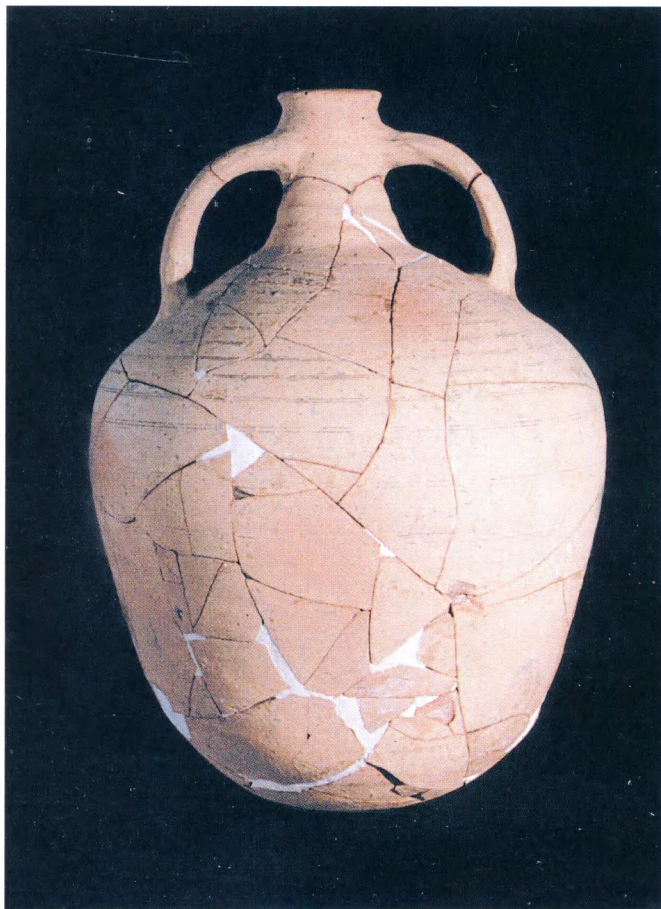

**Фото 55.** Пастирське. Амфора.  
**Фото 55.** Пастырское. Амфора.  
**Photo 55.** Pastyrs'ke. Amphora.





### Приходнюк Олег Михайлович

Видатний вчений, доктор історичних наук, провідний науковий співробітник Інституту археології Національної Академії Наук України, Лауреат Державної премії України у галузі науки і техніки, автор близько 200 наукових праць, виданих як в Україні, так і в багатьох країнах Європи.

У 1964 р. закінчив історичний факультет Чернівецького державного університету, у 1967-1970 рр. аспірантуру Інституту археології НАН України.

У 1971 р. захистив дисертацію на здобуття вченого ступеня кандидата історичних наук на тему "Слов'яни VI-VII ст. на Поділлі", а у 1986 р. став доктором історичних наук, захистивши дисертацію на тему "Славянское население Юго-Восточной Европы V-VII вв. (пеньковская культура)". Основні наукові інтереси зосереджені на вивченні ранньосередньовічної історії слов'ян та їх взаємовідносин з тюркомовним населенням Європейського степу.

Понад 30 років керував археологічними експедиціями по дослідженню празьких старожитностей V-VII ст. у Середньому Подніпров'ї, пеньківських пам'яток V-VII ст. у Середньому Подніпров'ї, у Південному Побужжі, в поріччі Сіверського Дінця. Протягом 1990-1998 рр. керував експедицією, що досліджувала Пастирське городище – видатну пам'ятку слов'ян доби раннього середньовіччя. Автор монографій: Слов'яни на Поділлі (VI-VII ст. н.е.).- Київ, 1975; Археологічні пам'ятки Середнього Придніпров'я VI-IX ст. н.е. - Київ, 1980; Славянские поселения I тыс. н.э. у с. Сокол на Среднем Днестре.- Киев, 1984 (співавтор Вакуленко Л.В.); Пеньковская культура.- Воронеж, 1998; Степове населення України та східні слов'яни (друга половина I тис. н.е.).- Київ-Чернівці, 2001.

### OLEG M. PRYKHODNYUK

Prominent scholar, Doctor Degree in History, leading scientist of the Institute of Archaeology, National Academy of Science of Ukraine, Laureate of State Prize of Ukraine in Science and Techniques, authorized about 200 scientific works, published in Ukraine and European countries.

Graduated from Historical Department of the Chernivtsi State University in 1964; postgraduate courses of the Institute of Archaeology of the National Academy of Sciences of Ukraine in 1967-1970.

Candidate Degree Thesis in History "Slavs of the 6th to 7th Centuries AD in Podillia Region" in 1971; Doctor Degree in History Thesis "Slavic Population of Southern and Eastern Europe in the 5th to 7th Centuries AD (the Penkivka culture)" in 1986.

Principal areas of research: early medieval history of the Slavs and their interrelations with the Turkic population of the European Steppe.

Conducted the archaeological expeditions to investigate the Prague Antiquities of the 5th to 7th centuries in the Middle Dniester Region, sites of the Penkivka culture of the 5th to 7th centuries in the Middle Dniester Region, South Bog Region, and Siversky Donets Region for more than 30 years. In 1990-1998, had led the expedition to investigate the Pastyrsk Hillfort - an outstanding early medieval Slavic site.

Authorized the monographs: "The Slavs in Podillia Region (6th to 7th cent. AD)," Kyiv, 1975; "Archaeological Sites of 6th to 9th cent. in the Middle Dniester Region," Kyiv, 1980; "The Slavic Settlement of the 1st millennium AD Near Sokol Village in the Middle Dniester Region," (coauthored by L. Vakulenko), Kyiv, 1984; "Penkivka Culture," Voronizh, 1998 and "The Steppe Population of Ukraine and the Eastern Slavs (second half of the 1st millennium AD)," Kyiv-Chernivtsi, 2001.