

Л. Ю. Пономарев (Керчь)

Могильник салтово-маяцкой культуры в с. Новониколаевка на Керченском полуострове

L. Ponomarev (Kerch)

Burial Ground of Saltovo-Mayaki Culture in the Village of Novonikolaevka on the Kerch Peninsula

На археологическую карту Керченского полуострова нанесено свыше 200 салтово-маяцких поселений [1, с. 136–138], но одновременных им могильников открыто на порядок меньше, поскольку в отличие от поселений они не имеют каких-либо признаков на дневной поверхности. Все известные на Керченском полуострове салтово-маяцкие могильники обнаружены случайно, чаще всего в процессе раскопок других памятников, либо проводившихся на их территории строительных работ. К тому же, исследованы были лишь некоторые из них, и небольшими площадями, а результаты раскопок если и публиковались, то, как правило, в виде тезисов или не в полном объеме.

В целом на Керченском полуострове открыто 20 плитовых и плитово-грунтовых могильников второй половины VIII — первой половины X вв., составляющих абсолютное большинство раскопанных на его территории погребальных памятников «хазарского» периода [2, с. 154; 3, с. 97–99, 182, рис. 1]. Их появление свидетельствует о том, что какая-то часть салтово-маяцкого населения Восточного Крыма приняла христианство и отказалась от языческих обрядов погребения. В то же время есть все основания утверждать, что новое вероучение воспринималось ими поэтапно, переплетаясь с прежними обычаями и культами [4, с. 80]. Яркие свидетельства тому получены и при раскопках некоторых плитовых могильников.

Один из них был открыт в 1983 г. в с. Новониколаевка. Он занимал южный склон и вершину небольшой возвышенности, в пределах которой в 80–90-е гг. XX в. во время строительных работ было разрушено более 30 могил. Исследовать удалось только 9 могил, раскопанных в 1983 г. В. Н. Холодковым (рис. 1) [5, с. 20].

Могилы прямоугольной и трапециевидной формы были сооружены из обработанных известняковых плит, установленных на продольное ребро. К сожалению, все они оказались ограбленными, их плиты перекрытия отсутствовали, а останки погребенных фрагментарно сохранились только

в одной могиле. Тем не менее погребальный обряд удалось частично реконструировать. В могилах совершались одиночные и коллективные, одноярусные и двухъярусные захоронения. Погребенные были уложены на спину и ориентированы головой на ЗЮЗ, ЮЗ и ЮЮЗ. Диапазон сезонных отклонений достигал 46° (221° – 267°) (рис. 1, 2).

Могила № 1 трапецевидной формы, ориентирована в направлении ЗЮЗ-ВСВ (261° – 81°). Внешние и внутренние размеры — $2,0 \times 0,50$ м ($1,85 \times 0,30$ – $0,45$ м). Могила частично разрушена, скелет погребенного и погребальный инвентарь отсутствовали.

Могила № 2 прямоугольной формы, ориентирована в направлении ЗЮЗ-ВСВ (258° – 78°). Внешние и внутренние размеры — $1,75 \times 0,50$ м ($1,60 \times 0,35$ м). Скелет погребенного отсутствовал. В могиле найдена бронзовая серьга с разомкнутыми концами из круглой в сечении проволоки. Такие же серьги встречаются на салтово-маяцких могильниках Керченского полуострова (Эльтиген-1, Героевка-2) и в Юго-Восточном Крыму (Кордон-Оба, городище Тепсень и его Западный некрополь), но узких хронологических рамок бытования не имеют [2, с. 167; 6, с. 150, тип 1, рис. 71: 2; 77: 1, 10; 138: 6, 15].

Могила № 3 прямоугольной формы, ориентирована в направлении ЗЮЗ-ВСВ (257° – 77°) (рис. 2: 1). Внешние и внутренние размеры реконструируются в пределах $1,85 \times 0,75$ м ($1,60 \times 0,50$ м). В изголовной плите вырублена арковидная ниша, размерами $0,30 \times 0,32 \times 0,05$ м. Такие же ниши обнаружены на салтово-маяцких могильниках Керченского полуострова (Тиритакский, Михайловский, Новоотраденский, Эльтиген-1, Героевка-2) и Юго-Восточного Крыма (Судак VI, Западный некрополь городища Тепсень) [2, с. 156–158; 6, с. 130, 142, рис. 74, 10, 11; 7, с. 169, рис. 102, 23]. Со второй половины X в. эту традицию переняло христианское население Боспора [8, с. 236–239]. По мнению В. Н. Корпусовой, эти ниши символизировали портал или дверь — «вход в сакральное пространство вечной жизни» [9, с. 217].

Скелет погребенного в могиле не сохранился, но при ее расчистке найдены гладкий бубенчик, бронзовый перстень с плоской жуковиной, серебряный амулет в виде фигурки козла и фрагментированный игольник из трубчатой кости, украшенный прямыми и перекрещивающимися врезными линиями. Близких аналогий перстню найти не удалось, но из Сухогомольшанского могильника происходит перстень, щиток которого украшал такой же крест (рис. 2: 5) [10, рис. 3, 12]. Особый интерес представляет серебряная фигурка козла (рис. 2, 4). Такие изделия в VIII–IX вв. распространились на Северном Кавказе. Как и другие зооморфные амулеты, они были тесно связаны с языческими воззрениями аланского населения [11, с. 88, рис. 6, 13; 12, с. 248–249].

Могила № 4 прямоугольной формы, ориентирована в направлении ЗЮЗ-ВСВ (263° – 83°). Внешние и внутренние размеры — $1,60 \times 0,52$ м ($1,4 \times 0,45$ м).



Рис. 1. 1 – план исследованного участка могильника; 2 – ориентация могил; 3 – местонахождение могильника и поселения салтово-маяцкой культуры в селе Новониколаевка

Fig. 1. 1 – plan of the investigated site of the cemetery; 2 – grave orientation; 3 – the location of the burial ground and the settlement of the Saltovo-Mayak culture in the village of Novonikolayevka

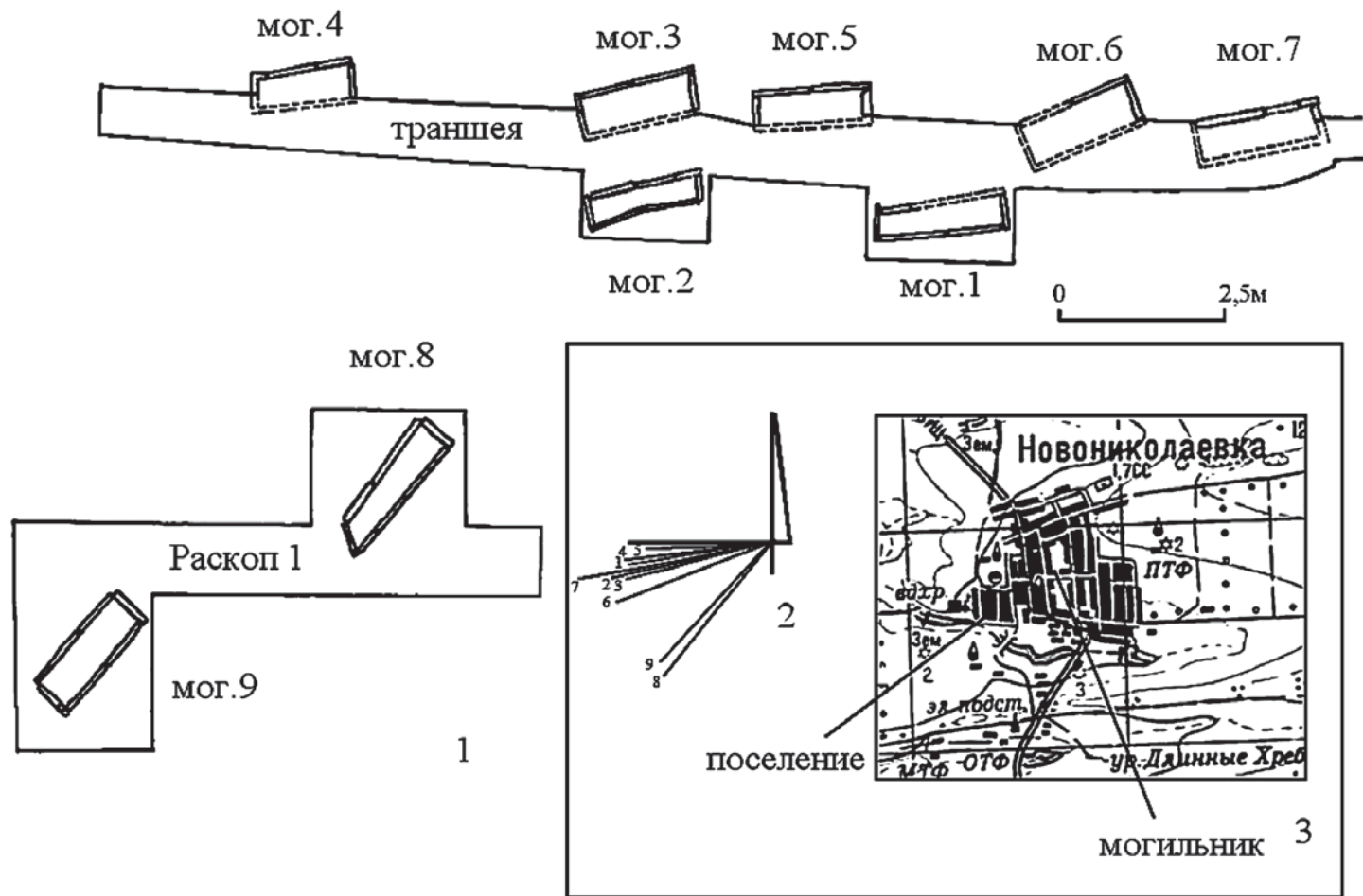

Рис. 2. 1–3 – могилы № 3, 8, 9; 4, 5 – находки из могилы № 3
 Figure 2. 1–3 – the graves № 3, 8, 9; 4, 5 – finds from the grave № 3

Изголовная плита имеет «П»-образную форму. Останки погребенного и инвентарь отсутствуют.

Могилы № 5 прямоугольной формы, ориентирована в направлении ЗЮЗ-ВСВ (267°–87°). Внешние и внутренние размеры реконструируются в пределах 1,8 × 0,60 м (1,55 × 0,45 м). Останки погребенного и инвентарь отсутствуют.

Могила № 6 практически полностью разрушена (сохранились только две плиты) и ориентирована в направлении ЗЮЗ-ВСВ ($252^{\circ}-72^{\circ}$). Внешние и внутренние размеры реконструируются в пределах $1,85 \times 0,65$ м ($1,65 \times 0,60$ м). Останки погребенного и инвентарь отсутствовали.

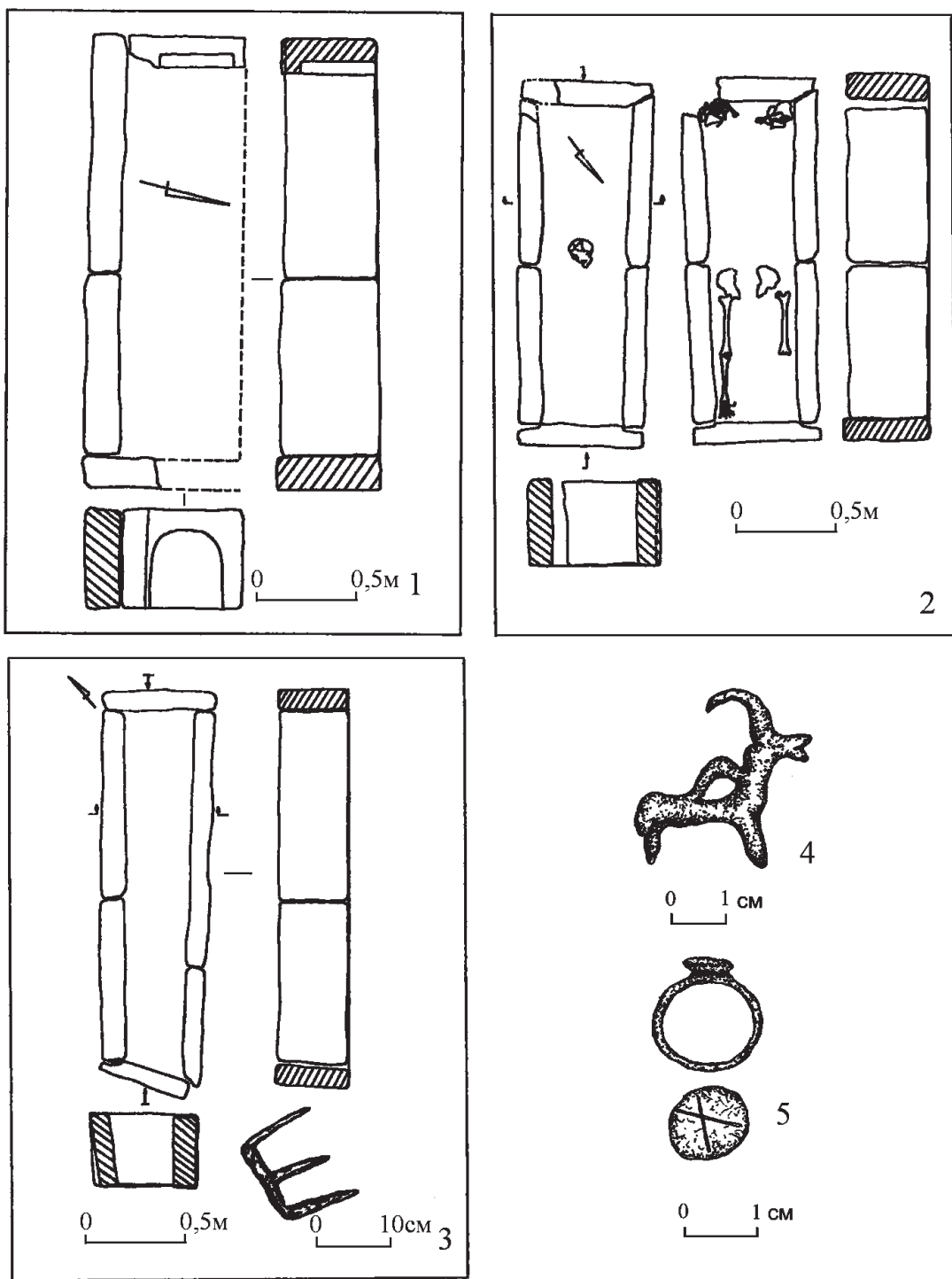
Могила № 7 прямоугольной формы, ориентирована в направлении ЗЮЗ-ВСВ ($259^{\circ}-79^{\circ}$). Практически полностью разрушена. Внешние и внутренние размеры реконструируются в пределах $2,0 \times 0,70$ м ($1,75 \times 0,45$ м). Останки погребенного и инвентарь отсутствуют.

Могила № 8 трапецевидной формы, ориентирована в направлении ЮЮЗ-ССВ ($221^{\circ}-41^{\circ}$) (рис. 2: 3). Внешние и внутренние размеры — $2,2 \times 0,60-0,52$ м ($1,95-1,85 \times 0,32-0,38$ м). Торцевая плита в ногах погребенного имеет, с одной стороны, вертикальный паз, фиксирующий боковую плиту. Скелет погребенного и инвентарь отсутствовали. На внешней плоскости изголовной плиты вырезана «Е»-образная родовая тамга. До этого тамги на могильных плитах были известны лишь на могильниках Сугдеи — Судак-II и Судак-VI [7, с. 43, 153, рис. 28: 1; 110: 3]. Рассматриваются они как один из внешних признаков религиозного синкретизма салтово-маяцкого населения Крыма.

Могила № 9 прямоугольной формы, ориентирована в направлении ЮЗ-СВ ($225^{\circ}-45^{\circ}$) (рис. 2: 2). Ее внешние и внутренние размеры — $1,82 \times 0,63-0,67$ м ($1,61 \times 0,40-0,48$ м). По краям внутренней стороны торцевой плиты в ногах погребенного вырублены вертикальные пазы для продольных плит. В могиле совершено последовательное захоронение мужчины и ребенка. Кости скелета ребенка отсутствовали, сохранился лишь череп, смещенный к центру могилы. В анатомическом порядке на полу могилы зафиксирована часть костей таза и нижних конечностей мужчины. Он был уложен на спине, с вытянутыми нижними конечностями, головой на юго-запад. Положение рук установить не удалось, череп отсутствовал. Кости верхнего отдела скелета компактно сложены у изголовной плиты. Характер их расположения указывает на то, что скелет погребенного был разрушен при повторном захоронении. Подобные способы обращения с останками погребенных в коллективных (повторных) захоронениях, когда из костей верхнего отдела скелета одного из них выкладывали своеобразную «подушку» для головы другого, отмечены на могильнике Эльтиген I [14, рис. 10].

К сожалению, в дальнейшем могильник больше не исследовался, собственно, как и не обратило на себя внимание, расположенное поблизости с ним салтово-маяцкое поселение, открытое в 1962 г. В. В. Веселовым и А. В. Гадло на западной окраине с. Новониколаевка [15, с. 438, рис. 17, 3].

Литература

1. Пономарев Л. Ю. Салтово-маяцкие поселения Керченского полуострова (краткий обзор по археологическим данным) // ХА. — 2014. — Т. 12.

2. Пономарев Л. Ю. О раннесредневековых плитовых и плитово-грунтовых могильниках Керченского полуострова // ХА. — 2012–2013. — Т. 11.
3. Майко В. В., Пономарев Л. Ю. Салтово-маяцкие некрополи Восточного Крыма (материалы к археологической карте) // Салтово-маяцка археологічна культура: проблеми та дослідження. — 2013. — Вип. 3.
4. Майко В. В. Языческие элементы салтово-маяцкой культуры Крыма // Проблемы истории и археологии средневекового Крыма: материалы международной научной конференции, посвященной 70-летию А. И. Айбабина. — Симферополь, 2019.
5. Холодков В. Н. Раннесредневековый некрополь в селе Ново-Николаевка Ленинского района Крымской области // Проблемы истории и археологии Восточного Крыма. Перечень работ участников конференции 1–3 августа 1984 года. — Керчь, 1984.
6. Майко В. В. Средневековое городище на плато Тепсень в юго-восточном Крыму. — Киев, 2004.
7. Майко В. В. Средневековые некрополи Судакской долины. — Киев, 2007.
8. Майко В. В., Пономарев Л. Ю. Об одной особенности погребальных сооружений Боспора второй половины X—XI вв. // XII Боспорские чтения. Боспор Киммерийский и варварский мир в период античности и средневековья. Взаимовлияние культур. — Керчь, 2011.
9. Корпусова В. М. Поховально-вітварні плити в історії християнського поховального обряду Криму (за матеріалами некрополів Золоте, Осовини. XIII—XIV ст.) // Музейні читання 2001 р. — Київ, 2002.
10. Михеев В. К. Коньковые подвески из могильника Сухая Гомольша // СА. — 1982. — № 2.
11. Албегова З. Х. Палеосоциология аланской религии VII—X вв. (по материалам амулетов из катакомбных погребений Северного Кавказа и Среднего Дона) // РА. — 2001. — № 2.
12. Пономарев Л. Ю. Хозяйственно-бытовой и культовый комплекс находок из салтово-маяцких поселений и могильников Керченского полуострова // История и археология Крыма. — 2016. — Вып. III.
13. Майко В. В. Археологические аспекты религиозного синкретизма Крымской Хазарии VIII — первой половины X вв. // Взаимоотношения религиозных конфессий в многонациональном регионе. — Севастополь, 2001.
14. Пономарев Л. Ю. Биритуальный салтово-маяцкий могильник у поселка Эльтиген // БИ. — 2004. — Вып. V.
15. Зинько В. Н., Пономарев Л. Ю. Разведки А. В. Гадло на Керченском полуострове в 1962 г. (в свете современных археологических данных) // БИ. — 2013. — Вып. XXVIII.

