

Є. Ф. ПОКРОВСЬКА

## РОЗКОПКИ КУРГАНІВ V ст. до н. е. ПОБЛИЗУ м. ШПОЛИ

У 1947 р. загін Тясминської археологічної експедиції Інституту археології АН УРСР дослідив біля сіл Макіївка і Куцівка, Ротмистрівського району, Черкаської області, два кургани скіфського часу<sup>1</sup>.

Курган біля Макіївки знаходився на північно-східній околиці села, на плато правого берега балки Круча, де відомо й залишки поселення передскіфського часу<sup>2</sup>. На схід, на відстані 0,5 км від балки, на тому ж плато розташована група курганів, частина яких була досліджена М. О. Бранденбургом у 1900—1901 рр.<sup>3</sup>

Насип дослідженого нами кургана висотою близько 0,6 м мав розпливчасту форму, трохи витягнуту з півдня на північ (10 × 8 м), відповідно схилу плато.

В насипу, на різних його рівнях, траплялись уламки посуду, куски печини, уламки кісток тварин та каміння, які належали залишкам культурного шару поселення.

В східній частині насипу кургана, на глибині від 0,3 до 1 м, було виявлено лесовий викид, що лежав широкою смугою навколо могильної ями. На сплющеній поверхні викиду та його схилах збереглися рештки тонких стовпів та дощок, які перекривали його зверху (рис. 1).

Контури могильної ями визначались чітко на глибині 1,3 м.

В яму, прямокутну в плані, розмірами 2,5 (північ—південь) × 2 (захід—схід) м, глибиною 1 м, впущено дерев'яний зруб (2,25 × 2 × 0,8 м). Стінки зрубу складені з півкруглих колод (по три в кожній), що були поставлені на ребро, плоскою поверхнею всередину. Кінці колод по довжині зрубу були закруглені. За 10 см від них в колодах прорізани вертикальні пази для забрусування північної та південної стінок ями.

Зруб був перекритий дахом, який складався, судячи із залишків, з 3—4 товстих дощок шириною від 0,3 до 0,4 м, що були покладені вздовж ями. За підлогу правило добре вирівняне лесове дно ями. Зруб був засипаний лесом, змішаним з чорноземом, який обвалився зверху разом з рештками даху. Південно-західна частина зрубу була зруйнована ямою грабіжника, яка чітко вирізнялась своєю темною і дуже щільною засипкою.

Грабіжники зруйнували значну частину поховання. Кістки похованого розкидані в південно-західній частині зрубу на різних рівнях. Череп знайдений у грабіжницькій ямі на глибині 0,6 м. Збереглися непору-

<sup>1</sup> І. В. Фабриціус, Тясминська експедиція 1947 р., АП, т. IV, 1952, стор. 29—30.

<sup>2</sup> Є. Ф. Покровська, Поселення передскіфського часу в басейні р. Тясмина, Археологія, т. V, 1951, стор. 192.

<sup>3</sup> Журнал раскопок Н. Е. Бранденбурга 1888—1902 гг., СПб, 1908, стор. 189—190.

шеними кістки правої ноги та обидві гомілкові кістки лівої ноги з ступнею. Судячи із залишків нижніх кінцівок, можна вважати, що похований був покладений в напівзігнутому стані, головою на південь або південь-захід-південь (рис. 1).

Інвентар поховання зберігся частково. Біля західної стінки лежали рештки панцира з бронзових та залізних лусочок (рис. 2, 3, 4, 6), які були нашиті на шкіру; серед них знайдено три кістяні ворворки (рис. 3, 8—10). Біля коліна правої ноги, праворуч від нього, виявлено в уламках дві бронзові подвійні шпильки (рис. 2, 13, 14), рештки залізних вудил із залізними псаліями, дві світложовті пастові бусини (рис. 3, 6, 7) і три бронзові бляшки з петлями на зворотному боці. Одна з них більша, у вигляді ікла з головою птаха на одному кінці й головою хижака — на другому (рис. 3, 1) та дві малі — у вигляді голови грифона (одна з них зламана — рис. 3, 2, 3).

В північно-східному кутку лежали складеними залізні вудила з псаліями і біля них — 6 малих бронзових колючок, скручених з вузьких пластинок (рис. 2, 5). В одному з них збереглись рештки ремня.

В південній половині зрубу знайдемо: бронзову застібку-паличку та 6 бронзових наконечників стріл. Серед розкиданих в південно-західній частині могили людських кісток знайдено залізну ручку, мабуть від дзеркала, і бронзову бляшку у вигляді голови грифона, аналогічну вказаним вище (рис. 3, 4). Тут же, біля західної стінки ями, лежала кістка бика — рештки покладеної похованому їжі.

Поховальне спорудження цього кургана зближує його з поховальними спорудами ряду макіївських курганів, досліджених М. О. Бранденбургом на схід та на північ від села<sup>1</sup> і датованих початком VI ст. до н. е. (за знахідками інкрустованих черпаків, кубків, бронзових стременоподібних вудил, залізних псаліїв з трьома отворами та ін.).

Досліджений нами курган є більш пізнім. Бронзові наконечники стріл, трилопатеві, із схованою втулкою та широкою базою (рис. 2, 9—12) і трилопатеві з виділеною виступаючою втулкою (рис. 2, 7, 8) з'являються в кінці VI ст. до н. е., але характерні вже для початку V ст. до н. е.<sup>2</sup>

Для цього самого часу характерні й панцирі, що складались з бронзових та залізних пластинок. Виявлений в нашому кургані панцир був зроблений з бронзових пластинок (більше 578 шт.), нашитих на шкіру лусочками, які являли собою його зовнішню поверхню (рис. 2, 6), та залізних, більших розмірів, що становили його виворіт (рис. 2, 4). Півкруглі наплічники панцира були зроблені із залізних пластинок, щільно нашитих одна на одну рядами (рис. 2, 3). Три кістяні ворворки зроблені



Рис. 1. План кургана біля с. Макіївка.

<sup>1</sup> Курган № 204 східного могильника, кургани № 409, 410, 418 на північ від села, див. Журнал раскопок..., стор. 128—129, 135.

<sup>2</sup> P. R a u, Die Gräber der frühen Eisenzeit im unteren Wolgagebiet, Pokrowsk, 1929, табл. IV, 2 AB, табл. V, 1.

у вигляді витягнутого зрізаного конуса (рис. 3, 8—10). Знахідки двох-трьох і більшої кількості ворворок при рештках панцирів в похованнях V ст. до н. е. в Лісостепу звичайні, але частіше вони з бронзи і рідше із заліза<sup>1</sup>.

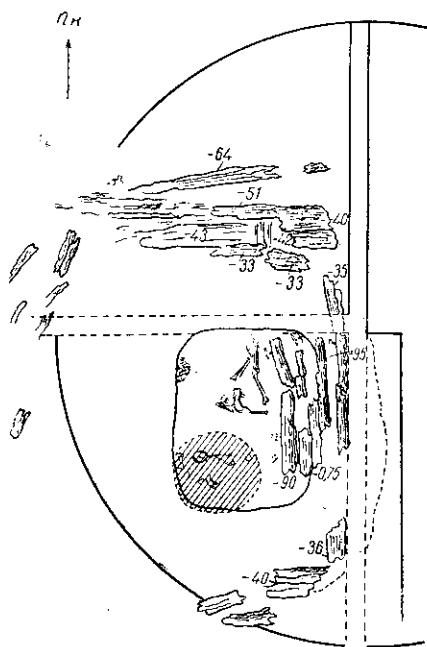
З предметів озброєння біля похованого був і залізний наконечник списа, уламок втулки якого знайдений серед розкиданих кісток в південній частині зрубу.



Рис. 2. Курган біля с. Макіївка.

1, 2 — залізні псалії з залишками вудил; 3, 4 — залізні лусочки панцира; 5 — бронзові колечки; 6 — бронзові лусочки панцира; 7—12 — бронзові наконечники стріл; 13, 14 — бронзові шпильки; 15 — залізна ручка (від дзеркала ?).

Масивні залізні вудила з псаліями у вигляді прямих стрижнів з двома отворами в середній частині і з зігнутим під прямим кутом верхнім кінцем (рис. 2, 1, 2) звичайні в похованнях V ст. до н. е. в лісостеповому Подніпров'ї.

Набір бронзових ремінних блях в так званому звіриному стилі (рис. 3, 1—4) та бронзових колечок (рис. 2, 5) поширений серед ранніх пам'яток V ст. до н. е. як у всіх областях Причорномор'я, так і далеко за його межами. Так, наприклад, бляха у вигляді ікла, широкий кінець якого зображує голову хижака з вищиреною пащею, а загострена частина, трактована у вигляді голови довгодзюбого птаха (рис. 3, 1), знайдена також і в кургані біля с. Пастирське<sup>2</sup>. Бляхи з подібним трактуванням, але з місцевими особливостями в передачі деталей зустрічаються на Волзі в курганах V ст. до н. е. в супроводі малих бляшок

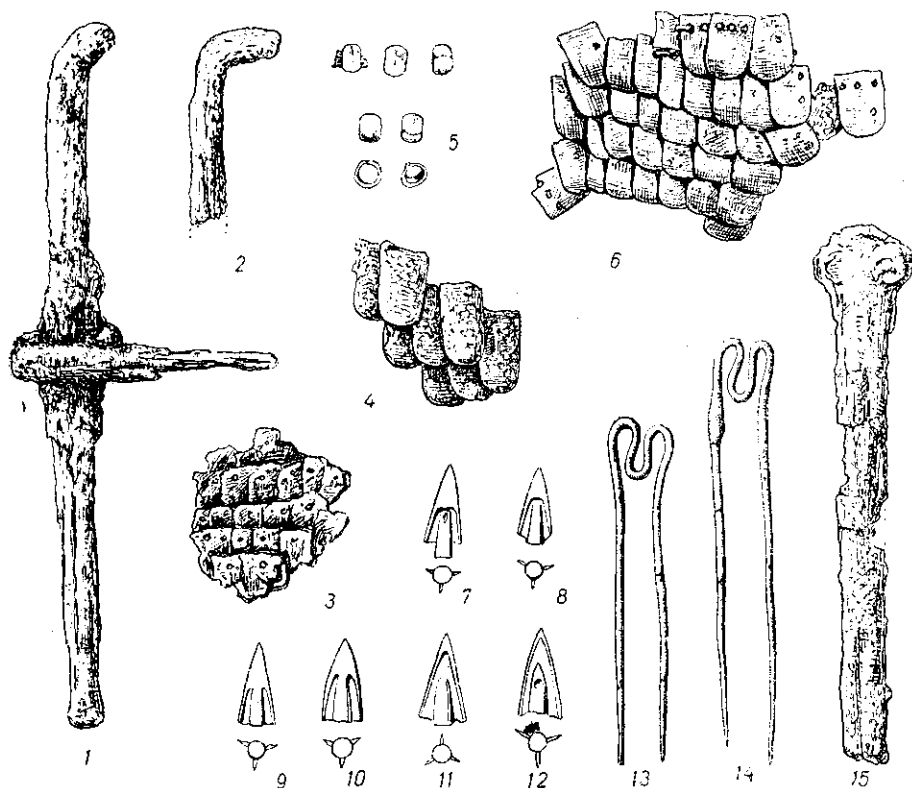
<sup>1</sup> Макіївський курган № 491, див. Журнал раскопок., стор. 134; Журівські кургани № 400 та ін., див. ИАК, в. 14, 1905, стор. 12, 18.

<sup>2</sup> Древности Приднепровья, в. VI, табл. II, 399.

у вигляді голови грифона та бронзових ремінних колечок<sup>1</sup>, аналогічних макіївським (рис. 3, 1—3).

Ця спільність в інвентарі поволзьких і макіївського курганів може бути пояснена як результат культурних зв'язків між племенами цих територій. Поховальні споруди і поховальний обряд курганів Поволжя цілком відмінні від подніпровських.

Відомі аналогічні бляхи і в Сибіру: на Алтаї та в Мінусінській улоговині<sup>2</sup>.

Значне поширення з початку V ст. до н. е. мають також бронзові застібки-палички, які являли собою масивний стерженьок з округленими кінцями, розчленований рядом глибоких поясків (рис. 3, 5). Такі застібки добре відомі на Лівобережжі, в ранніх пам'ятках Посулля<sup>3</sup>. Повною аналогією до нашої є застібка-паличка, знайдена разом з хресто-подібною бляхою в одній з ольвійських могил в 1910 р., яка датується кінцем VI, початком V ст. до н. е.<sup>4</sup> Аналогічна застібка відома також і в курганах Поволжя, звідки походять і вищезгадані бляшки<sup>5</sup>.

Подвійні бронзові шпильки із зігнутою всередину дужкою (рис. 2, 13, 14) поширені в лісостеповому Правобережжі. Подібна шпилька знайдена в басейні Тясмину, але умови знаходження її не з'ясовані<sup>6</sup>. Відомі вони на Пороссі, наприклад, дві шпильки знайдені в сс. Вороб'ївка та Пекарі<sup>7</sup>, одна така шпилька зустрінена в кургані № 22 біля с. Курилівка<sup>8</sup>. Аналіз інвентаря Макіївського кургана дає змогу датувати ці своєрідні шпильки<sup>9</sup>.

Довга вузька залізна пластинка (рис. 2, 15), прямокутна в перерізі, з овальним поширенням на одному кінці (другий кінець зламаний) є, найімовірніше, ручкою дзеркала, яка прикріплювалась звичайно до бронзового диска. Бронзові дзеркала з подібними ручками характерні для V ст. до н. е. в усьому Північному Причорномор'ї.

Пастові бусини (рис. 3, 6, 7) невеличкі, світложовтого кольору: одна — кругла, гладка, друга — з невеликими шишечками коричнюватого кольору, не мають поки що точного датування.



Рис. 3. Курган біля с. Макіївка.

1—4 — бронзові бляшки; 5 — бронзова застібка; 6, 7 — пастові бусини; 8—10 — кістяні ворворки.

<sup>1</sup> В. Г р а к о в, Monuments de la culture Scythique entre Volga et les monts Oural, ESA, III, стор. 29, рис. 7, 9—11.

<sup>2</sup> С. В. К и с е л е в, Алтай в скифское время, ВДИ, 1947, № 2, стор. 165—166, р. 7.

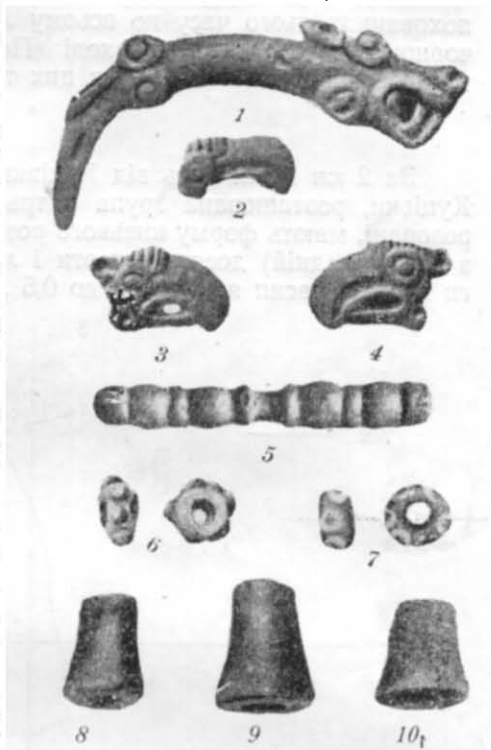
<sup>3</sup> А. А. Б о б р и н с к и й, Курганы и случайные археологические находки близ местечка Смелы, т. III, табл. XV, 5.

<sup>4</sup> Ольвійські фонди Держ. Ермітажу.

<sup>5</sup> В. Г р а к о в, ук. твір, рис. 30.

<sup>6</sup> Древности Приднепровья, в. III, табл. XLIV.

<sup>7</sup> Київський історичний музей, інв. № Б 1719, Б 823.

<sup>8</sup> А. А. Б о б р и н с к и й, ук. твір, стор. 104.

<sup>9</sup> Дві подібні шпильки були знайдені в 1952 р. на поселенні до н. е. V ст. біля с. Лубенці О. І. Терножкіним, див. КСИА, в. 3, 1954, стор. 75, табл. II, 9.

Отже, на основі викладеного вище розкопаний курган може бути датований самим початком V ст. до н. е.

Матеріали цього кургана в сполученні з матеріалами курганів VII—IV ст. до н. е., які були розкопані М. О. Бранденбургом на східному Макіївському могильнику, дали цікаві і важливі дані для вивчення культури племен лісостепового Правобережжя. Судячи із складу інвентаря, тут було поховано вершинка-воїна, рядового представника місцевої родо-племінної знаті.

Факт знаходження вказаних предметів (аналогічних зустрітими в похованнях цього часу по всьому Лісостепу) в містах Північного Причорномор'я та далеко на сході (Поволжя, Сибір) свідчить про широкі товарообмінні зв'язки племен цих територій.

\* \* \*

За 2 км на південь від Куцівки, на захід від дороги з Макіївки до Куцівки, розташована група з трьох невеликих курганів. Всі кургани розорані, мають форму низького розпливчастого підвищення. Тільки один з них (середній) досягає висоти 1 м. Був розкопаний ближчий від дороги курган, насип якого мав до 0,5 м висоти при діаметрі до 12 м.



Рис. 4. План кургана біля с. Куцівка.

Курган був колись пограбований. В центральній частині насипу, в шарі щільного чорнозему, траплялись окремі уламки зогнилого дерева, куски вугілля та залишки зотлілих людських кісток. На глибині від 0,35 до 0,75 м, в східній та південній частинах насипу, відкрито не порушені залягання вугілля, зотлілі та обвуглені колоди, довжиною до 2 м, які лежали в напрямку схід—захід. Вони становили рештки дерев'яного перекриття могильної ями, контури якої були виявлені на глибині 1,1 м в східній частині кургана. Вони чітко вимальовувались на сірому фоні ґрунту вузькою смугою обпаленої землі оранжевого, чорного та коричневого кольору. Могильна яма мала форму неправильного прямокутника, витягнутого із сходу на захід, розміром  $3,3 \times 1,3$  м, глибиною до 1,65 м (рис. 4). В західній частині вона була зруйнована ямою грабіжника, що проходила зверху через насип кургана.

Стіни ями до самого дна були обпалені вогнем. У верхній частині вони мали червонооранжовий колір, біля дна значно блідніший. Дно — старанно заглажений материк з окремими невеликими плямами обпалення. Яма була обставлена дошками шириною від 0,2 до 0,25 м, товщиною близько 3 см, рештки яких з обвугленою поверхнею залишились подекуди біля нижньої частини стін. Дошки були вкопані в лес на глибину до 0,25 см.

Поховання цілком пограбовано і зруйновано. В засипці, на різних рівнях траплялись окремі уламки людських кісток, деякі з них із слідами обпалення, дрібні уламки залізних виробів. Знайдено три залізні пластинки від панцира і одну бронзову з трьома отворами для нашивання, аналогічну пластинкам панцира з макіївського кургана.

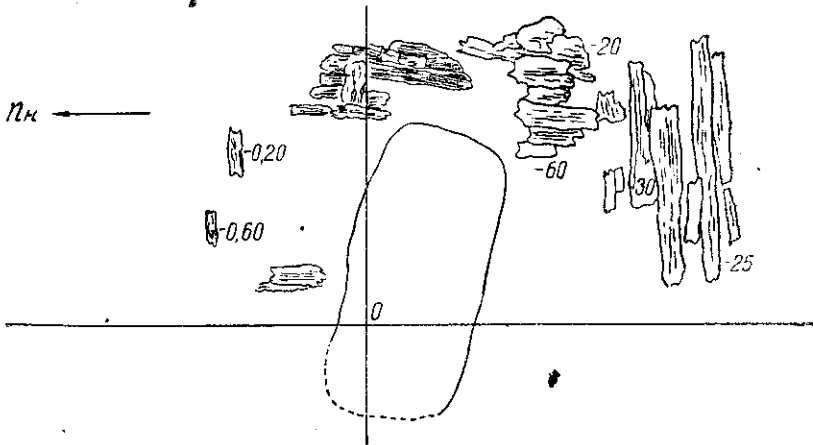
Ці нечисленні знахідки свідчать про приналежність кургана до скіфського часу (мабуть, не пізніше першої половини V ст. до н. е.).

Спалення поховальних дерев'яних споруджень в курганах, при якому частково спалювалось і саме поховання, добре відомо в VI—V ст. до н. е. на території басейну Тясмину. Судячи із знахідок, тут, як і в макіївському кургані, був похований воїн.