



## *Деякі аспекти демографічних процесів племен зарубинецької культури (за керамічними матеріалами)*

---

С. П. Пачкова (Київ)

Масовий матеріал, яким для більшості археологічних культур (АК), починаючи з доби неоліту, є глиняний посуд, може бути важливим джерелом для постановки та вирішення соціально-економічних і історичних питань. В цій статті запропоновано варіант використання кераміки як джерела для вирішення деяких демографічних питань, пов'язаних з географією розміщення населення, відомого за пам'ятками зарубинецької АК. В своїх побудовах виходимо з того, що зарубинецькі племена знаходились на одній з кінцевих стадій розкладу первісно-общинних відносин за доби племінного ладу. Виробництвом глиняного посуду в багатьох давніх суспільствах цього ступеню розвитку займалися жінки великих (чи малих) патріархальних сімей, які були берегинями виробничих традицій та секретів. Крім шлюбів в общині, немало могло бути випадків міжобщинних шлюбів, коли жінки-гончари вимушені були залишати батьківську родину і переходити до сім'ї свого чоловіка, яка знаходилась в іншій общині. Туди ж вони переносили виробничі гончарські традиції, що разом з іншими чинниками сприяло формуванню території одного племені чи групи племен з калейдоскопом близьких традицій в гончарстві (як і в інших видах господарчої діяльності). Виходячи з загальних закономірностей розвитку давніх суспільств періоду розкладу первіснообщинних відносин, припустимо, що подібні процеси були й у населення, що залишило пам'ятки зарубинецької АК, а також подібний механізм розселення жіночого населення, який сприяв процесу формування єдиної зарубинецької АК. Звідси впливає дослідницьке завдання: виявити за глиняним посудом общини, де могли б проживати сім'ї гончарів, і визначити можливі напрямки шлюбних зв'язків. Для цього треба виділити патріархальні сім'ї, де локалізовані за шлюбами жінок-гончарниць.

Джерелами для цих дослідів є керамічні комплекси восьми репрезентативних могильників з головних регіонів зарубинецької АК: з Прип'ятського Полісся-Вороніне, Велемичі-I, Велемичі-II і Отвержичі<sup>1</sup>, з Середнього Подніпров'я — Пирогів, Вишеньки, Корчувате<sup>2</sup>, з Верхнього Подніпров'я — Чаплин. Із цих могильників походять 1165 цілих посудин, які мають вінчик,

© С.П. ПАЧКОВА

шийку, плічка, нижню частину і денце (посуд класу А). Припускаємо, що кожний могильник був залишений мешканцями одного поселення, яке співпадало з однією первісною сусідською общиною. Можливості використання керамічних комплексів могильників для вирішення соціально-економічних та історичних питань обґрунтовані раніше<sup>4</sup>. Для виконання завдань цієї роботи необхідно розчленувати однотипову кераміку, кількісне співвідношення якої для всіх чи кількох вибірок свідчило б про можливість виготовлення її в усякому разі в кількох пунктах. Потім провести аналіз по вияву вихідних, первинних центрів виробництва певних типів посуду і вторинних, в матеріалах яких виявляються схожі виробничі традиції. Потім треба інтерпретувати отримані результати. Особливості кераміки, виготовленої представниками різних сімей гончарів, можна виявити за технологічними прийомами, можливо, орнаментациєю, деталями форми. В даній розробці використані лише ті ознаки, які знайшли відображення у пропорціях і зовнішній формі посудин та покладені в основу досить детальної типології, розробленої автором. Виділено 153 типи мископодібного посуду (миски, супниці, чашки, вази) і 158 типів горщикоподібного посуду (горщики, корчаги, глеки, кухлі, келихи і чарки). В основу типів покладені ознаки, що характеризують верхню частину і посудину в цілому. Із співвідношень параметрів (пропорцій) — це ступінь відхилення шийки та опуклості плічків (тобто ступінь їх профілювання), відношення висоти посудини до діаметру основи плічків (найбільшого розширення тулуба) (показники Б, Г, Е, Ж); з описових ознак — це форма лінії плічків і характер тулуба. Основним методом аналізу кераміки був метод розрахунку тенденції типів і їх угруповання за значенням цієї тенденції. Тенденція визначалась як частка від поділу частки конкретного типу, тобто його змісту у відсотках, на норму розподілу в вибірках. Норма — це середнє арифметичне суми всіх часток. Розрахунок тенденції проводився тільки для типів, що налічували не менше трьох посудин в усіх вибірках або двох, якщо тип був лише в одній з них. В разі такого розподілу типу, коли в одній з вибірок нараховується одна посудина (а в інших по кілька), то вона не береться до уваги в розрахунках, але відмічається знаком «+». Теоретично значення тенденції будь-якого типу (крім тих, що нараховують лише один екземпляр) для восьми вибірок може коливатись від 0 до 8.0. В залежності від значення тенденції виділяємо три її рівня. Нормальна — це та, яка має значення 1.0, а, враховуючи припустиме відхилення — 0.2, від 0.8 до 1.2. Така тенденція вказує на приблизно однаковий розподіл типу у вибірках. Висока тенденція — це та, значення якої вище нормальної, тобто більше 1.2. Низька тенденція менша за мінімум нормальної, тобто менше 0.8. Висока і низька тенденції вказують на те, що посуд якогось типу нерівномірно поданий у вибірках. Нормальну тенденцію будь-якого типу можна інтерпретувати як явище, при якому цей тип міг бути виготовлений практично в усіх общинах, які репрезентують матеріали проаналізованих могильників. Висока тенденція свідчить про те, що цей тип посуду виготовлявся лише в деяких общинах або навіть в одній з них. Низька тенденція свідчить, найімовірніше, про випадковість типу у вибірці. Для вирішення завдань цієї роботи цікавими є

типи кераміки з нормальною або високою тенденцією виявлені в усіх чи принаймі в кількох вибірках, тобто однотиповий посуд, що міг бути виготовленим в кількох зарубинецьких общинах. Такий посуд є в кожній вибірці, але кількість його в кожній з них різна (табл. 1). Посуду мископодібних пропорцій цієї групи за типами було найбільше у Велемичах-1, за кількістю посудин — у Пирогові, а найменше і за типами, і за кількістю — у Вишеньках. Посуду горщикоподібних пропорцій за кількістю типів було найбільше в Корчуватому, за кількістю посудин в Вороніному, а найменше також у Вишеньках.

Оскільки цей посуд міг виготовлятися на кількох пунктах, то це значить, що в кількох общинах мешкали жінки-гончарі, які володіли однаковими виробничими традиціями, навичками і таємницями, тобто вони могли походити з однієї сім'ї гончарів — членів патріархальної сім'ї. За поширенням однотипового зарубинецького посуду в проаналізованих вибірках пропонуємо тлумачення деяких сторін демографічних процесів в зарубинецькому суспільстві. У процесі шлюбних зв'язків жінки-гончарі переселялися в сім'ї своїх чоловіків, тобто часто в інші общини, переносючи з собою певні гончарські навички. Таким чином, за поширенням однакових гончарських традицій в глиняному посуді спробуємо простежити процес делокалізації патріархальних сімей в зв'язку з розселенням з них жінок-гончарів.

Однотипова кераміка могла виготовлятися на кількох пунктах одночасно чи в різний час. Кількість посуду одного типу на різних пунктах теж неоднакова. Припустимо, що при одночасному виробництві посуду одного типу в кількох общинах вихідним пунктом для цього типу, тобто общиною, де могла проживати патріархальна сім'я, з якої почався процес розселення жінок-гончарів в зв'язку з їх шлюбом, певно могла бути та община, у вибірці кераміки якої тенденція типу найбільша в порівнянні з іншими, у крайньому разі вище в 1.5 рази. Якщо тенденції розподілу в різних вибірках близькі за значенням або тенденція однієї вибірки вища, але менше ніж в 1.5 рази, то можна констатувати тільки територію поширення якогось типу кераміки, а за нею і розселення жіночої частини якихось патріархальних сімей, однак, важко встановити місцезнаходження вихідної, первинної патріархальної сім'ї. Але можливі випадки, коли значення тенденції типу в одному пункті перевищує в 1.5 і більше разів тенденцію цього типу в іншому пункті, однак, за хронологічними ознаками в останньому кераміка відноситься до більш раннього хронологічного відтинку. В такому випадку вихідним пунктом типу з великою долею сумніву доводиться визнати той, де знайдено найбільш ранній посуд, але характеризується більш низькою тенденцією типу (з сумнівом, тому що не виключена можливість випадковості відсутності у пункті з найвищою тенденцією найраніших зразків типу). Однак такі випадки дуже рідкі (табл. 2-3). І все ж хронологічні рамки конкретних екземплярів посуду будь-якого типу грають практично вирішальну роль при визначенні вихідного пункту для посуду цих типів, а, отже, і для конкретизації місцезнаходження делокалізованої патріархальної сім'ї. Значення ж тенденції типу відноситься до визначників другого порядку.

Групу кераміки, однотипової для кількох пунктів, складають 18 типів ми-

скоподібного і 34 типи горщикоподібного посуду, з них на поліських пам'ятках виготовлялось 17 типів мископодібного і 25 горщикоподібного, в Середньому Подніпров'ї — 11 типів мископодібного і 21 горщикоподібного, в Верхньому Подніпров'ї — 12 типів мископодібного і 15 типів горщикоподібного посуду (Чаплин). Корелюючи кількість кожного типу за його тенденцією у пунктах їх виробництва з хронологічними рамками цього посуду в кожному з пунктів, визначаємо первинний, вихідний пункт виробництва типу (у випадках, коли це можна встановити). Всі інші пункти, де цей тип також міг виготовлятися, вказують шляхи та території поширення цього посуду, а тому й делюкалізації патріархальної сім'ї, яка проходила по жіночій лінії завдяки шлюбним зв'язкам. Врешті решт це позначає розселення зарубинецького населення і консолідацію території зарубинецької культури (Табл. 2-3).

Проведена кореляція показує, що община Вороніне могла бути центром первинного виробництва горщикоподібного посуду типів 21.XIII, 22.XIII, 30.XIII, 37.XV. Завдяки шлюбним зв'язкам жінок з цієї общини посуд цих типів почав виготовлятися в Велемичах-I та — II (типи 21.XIII, 22.XIII), в Велемичах-I (тип 37.XIII), в Отвержичах (Тип 30.XIII) (рис. 1, а; 4, 1-8).

Патріархальні сім'ї общини Велемичі-I, з яких жінки-гончарі вийшли заміж, виготовляли мископодібний посуд типу 2.1 у Пирогові і Чаплині, типу 21.III — в Велемичах-II і Чаплині, горщикоподібний посуд типу 10.XIII у Вороніному, Велемичах-II і Корчуватому і типу 34.XIII в Велемичах-II (рис. 1, б; 4, 9-13).

Община Велемичі-II могла бути вихідним пунктом виробництва мископодібного посуду типу 18.1, який згодом почав виготовлятися і в Велемичах-I; типу 26.1, який потім виготовляли в Чаплині; а також горщикоподібного посуду типу 30.XV, який став виготовлятися в Корчуватому, і 25.XV, який став характерним для Вороніне, Велемичі-I, Отвержичів та Пирогова (рис. 1, в; 5, 7-5).

З общини Отвержичі походять типи мископодібного посуду 22.1 в Вороніному, 22.III в Пирогові і Чаплині; типи горщикоподібного посуду 21.XV, 25.XIII в Велемичах-I і — II, в Отвержичах, а останній також у Вороніному, 38.XIV в Пирогові Вишеньках (рис. 1, г; 5, 6-11).

З общини Пирогів походять типи мископодібного посуду 1.1 в Вороніному, Велемичах-II і Отвержичах, 21.1 в Велемичах-II і Отвержичах, 5.1 в Велемичах-I, а також типи горщикоподібного посуду 22.XVI, 25.XVI в Корчуватому, 22.XVI в корчуватому і Чаплині (рис. 2, а; 6, 1-8).

З общини Вишеньки походять мископодібний посуд типу 9.VII в Чаплині, горщикоподібний посуд типу 22.XVIII в Пирогові і Корчуватому (рис. 2, б).

З Корчуватого, як первинного пункту виробництва, потрапили традиції і почали виготовлятися горщикоподібні посудини типів 9.XIV, і 2 LXVI в Пирогові, 26.XVII в Чаплині, 22.XV в Велемичах-I і — II, 21.XIV в Пирогові і Велемичах-II (рис. 2, в, 7, 1-9).

З Чаплина походить мископодібний посуд типів 1.III, який став потім виготовлятися також в Вишеньках, 9.1 — в Велемичах-I і Пирогові, 21.VII — в Велемичах-II і Корчуватому, 26.111 — в Вороніному, Велемичах-I, і Отвержичах, горщикоподібні типу 10.XVIII — в Пирогові (рис. 2, г).

Таким чином, гончарські сім'ї укладали шлюби, а тому делокалізувалися, у зв'язку з чим відбувався процес розселення зарубинецького населення по жіночій лінії в середині одного територіального об'єднання, що фіксується за локальними варіантами зарубинецької АК, або в сусідні регіони, що простежується з територією культури в цілому, або всередині своєї общини, що вловити неможливо. Територія одного варіанту зарубинецької АК була очевидно територією одного племені. Тобто коли шлюби були всередині однієї общини, всередині одного племені (наприклад, жінки сімей гончарів з общини Вороніне могли побратися тільки з чоловіками сімей общин Полісся, а саме Велемичів-I і — II, Отвержичів, а з сімей общини Вишеньки тільки з чоловіками сімей общин Середнього Подніпров'я — з Корчуватого і Пирогова). Зафіксовано шлюби з представниками інших племен (міжплеменні). Останні представлені кількома варіантами. Є шлюби з сім'ї общини одного племені з сім'ями общин іншого, але одного також племені, наприклад, шлюбні зв'язки з сім'ї гончарів-мисочниць з Вишеньок відзначені тільки з сім'ями Верхнього Подніпров'я (Чаплин), з сім'ї гончарів-мисочниць Пирогова — тільки з сім'ями общин Полісся (Вороніного, Велемичів-I і — II, Отвержичів), а сім'ї горщечниць Чаплина з сім'ями общин Середнього Подніпров'я (Пирогів). Але у більшості випадків зафіксовані багатосторонні шлюбні зв'язки, а, значить, і розселення зарубинецького населення по жіночій лінії з однієї патріархальної сім'ї общин, що розташовані в різних регіонах зарубинецької культури. Це наочно простежується на шлюбах сімей гончарів-мисочниць з Велемичів-I, Отвержичів і Чаплина та сімей гончарів-горщечниць з Корчуватого з сім'ями общин з Полісся, Середнього та Верхнього Подніпров'я, сімей-гончарів, що виробляли горщикоподібний посуд, в Велемичах-I і — II, Отвержичах з сім'ями з Полісся, Середнього Подніпров'я і т. п. (рис. 1,2). Слід відзначити, що у Вороніному і Корчуватому не вдалося виявити гончарів-мисочниць, від сімей яких пішло б розселення майстринь в інші общини (рис. 1, а і 2, в). Крім того, в проаналізованих общинах зафіксовані групи однотипової кераміки, виготовленої в різних общинах, серед яких неможливо виявити первинний центр виробництва деяких типів, і, таким чином, делокалізовану сім'ю. За мископодібним посудом є три таких групи, а за горщикоподібним — 14. Вони охоплюють терени одного, двох або всіх трьох основних регіонів культури (табл. 2, 3).

Розрахування тенденції розподілу типів кераміки дозволяє відокремити в общинах 37 груп в кожній з яких виготовлявся посуд якихось певних типів однієї категорії (мископодібного чи горщикоподібного). Винятком є тільки два угруповання, для яких відмічено посуд обох категорій. Це угруповання Вороніне-Отвержичі, в якому виготовлявся мископодібний посуд типу 21.1 та горщикоподібний типу 30.XIII, і група Велемичі-I — Велемичі-II, в якій спільні типи мисок 18.1 і горщиків типу 34.XIII. Всі інші 35 угруповань спеціалізувались на виробництві однієї категорії посуду.

Шлюбні контакти зафіксовані в усіх періодах існування зарубинецької АК, але в кожному з них можна відзначити кількісні і якісні особливості. В першому періоді (кінець III або рубіж III/II ст. до н. е. до останніх десятиліть

або до кінця II ст. до н. е.) шлюбні імпульси відмічено тільки від патріархальних сімей Полісся в напрямку здебільшого общин Середнього Подніпров'я і інколи у Верхнє Подніпров'я або в середину свого регіону, тобто в межах поліських общин. Інтенсивність шлюбних контактів в першому періоді незначна (20% шлюбних угруповань відокремлених за мископодібним і 10% відокремлених за горщикоподібним посудом) (рис. 3, а, б).

У другому періоді (від кінця II ст. до н. е. до останніх десятиліть I ст. до н. е.) інтенсивність шлюбних контактів посилюється (40% шлюбних угруповань за мископодібним і 15% за горщикоподібним посудом). Ініціаторами шлюбних контактів виступають патріархальні сім'ї вже всіх основних регіонів. Але більш активно себе виявляють сім'ї, що виготовляли мископодібний посуд, імпульси від яких йдуть в напрямку сусідніх регіонів і найбільше до Полісся. Шлюбні інтереси сімей, де виготовлявся посуд горщикоподібний за пропорціями, орієнтовані в середину свого регіону (рис. 3).

В третьому періоді (від кінця I ст. до н. е. до рубежу I/II ст. н. е.) відмічено найінтенсивніші шлюбні контакти, причому на відміну від перших двох періодів, найбільшу активність виявляють сім'ї, що виготовляли горщики (80% шлюбних угруповань, що відокремлені за горщикоподібним посудом, і тільки 60% угруповань — за мисками). Спрямованість шлюбів сімей, які виготовляли горщики, як і раніше, орієнтована насамперед всередину свого регіону, але намічається тенденція посилення контактів з общинами сусідніх регіонів (для Полісся і Верхнього Подніпров'я таким є Середнє Подніпров'я, а для нього в свою чергу насамперед Верхнє Подніпров'я та дещо менше — Полісся). Напрямок шлюбів із сімей, що виготовляли миски, зберігається той самий, що і в раніші часи: для поліських — общини свого регіону і верхньодніпровські, для середньодніпровських — поліські, а для верхньодніпровського — поліські і середньодніпровські. Як і в другому періоді, поліські сім'ї, що виготовляли миски, обходять своєю увагою середньодніпровські общини (рис. 3, а).

Отже, аналіз однотипового посуду, що виготовлявся в кількох общинах, дозволяє зробити попередньо такі висновки:

1. Шлюбними контактами були охоплені всі основні регіони зарубинецької АК з початку формування її території, тобто демографічні процеси розселення зарубинецького населення по жіночій лінії протікали на всій території культури.

2. Тенденція розподілу типів кераміки у вибірках дозволяє виявити первинні центри виробництва певних типів посуду, а це в свою чергу відкриває шляхи для розуміння деяких аспектів механізму розселення зарубинецького населення, географію його поширення і таким чином, процесу формування території зарубинецької АК, єдиної матеріальної культури і окремого етносу.

3. В гончарному виробництві племен зарубинецької культури, можливо, існувала досить вузька спеціалізація по виробництву гончарами посуду певної категорії: мископодібного за пропорціями або горщикоподібного. Але миски есоподібного профілю, які набули широкого розповсюдження в зарубинецькій АК, були новим явищем для більшої частини території цієї культури, то

імовірно, саме їх виробники могли репрезентувати частину того нового населення, що прийшло ззовні і яке взяло участь, поряд з місцевим, автохтонним, у формуванні нової культури — зарубинецької і нового етносу — племен зарубинецької культури. На це вказує і характер шлюбних зв'язків сімей гончарів, що виготовляли мисковидний посуд. Ці зв'язки більш багатосторонні, частіше міжплеменні, що з'єднують усі регіони зарубинецької культури. Шлюби сімей, що виготовляли горщиків, частіше обмежені одним регіоном, тобто до шлюбу вступали в межах свого племені (табл. 2-3, рис. 3).

Таблиця 1. Розподіл однотипового посуду в зарубинецьких могильниках.

Показник	Могильники	Мисковидна				Горщиківидна			
		типи		екземпляри		типи		екземпляри	
		однотипний	всього	однотипний	всього	однотипний	всього	однотипний	всього
Кількість в екз.	Во	4	28	11	37	13	32	46	69
	В—І	9	33	27	55	16	47	60	94
	В—ІІ	9	42	33	67	18	58	64	110
	От	8	43	28	69	13	43	53	93
	Пи	8	40	43	79	17	49	100	153
	Ви	1	17	2	19	5	31	14	42
	Ко	2	22	4	25	14	29	33	60
	Ча	12	58	59	152	7	24	28	49
Частковість в %	Во	14.2	100	29.7	100	40.6	100	66.6	100
	В—І	27.2	100	49.0	100	34.0	100	63.8	100
	В—ІІ	21.4	100	49.2	100	31.0	100	58.1	100
	От	18.6	100	40.5	100	30.2	100	56.9	100
	Пи	20.0	100	54.4	100	34.6	100	65.3	100
	Ви	5.9	100	10.5	100	16.1	100	33.3	100
	Ко	9.0	100	16.0	100	48.2	100	55.0	100
	Ча	20.6	100	38.8	100	29.1	100	56.2	100

Примітки: Во — Вороніж, В—І — Велемичі—І, В—ІІ, От — Отвержці, Пи — Пирогів, Ви — Вишеньки, Ко — Корчугає, Ча — Чаплін

Таблиця 2. Пункти виробництва однотипового посуду мисковидних пропорцій (за матеріалами могильників).

Тип посуду	Вихідний пункт	Хронологічний період	Показник тенденції		Вторинні пункти	Хронологічний період
			>1.5	<1.5		
2.1	В—І	І—ІІ	+		Пи	І—ІІІ
			+		Ча	І
10.1	В—І	І—ІІ		+	Во	ІІ
			+		Пи	І, ІІІ
21. ІІІ	В—І	ІІІ	+		В—ІІ	ІІІ
			+		Ча	ІІІ
18.1	В—ІІ	ІІІ	+		В—І	ІІІ
26.1	В—ІІ	І—ІІІ	+		Ча	ІІІ
22.1	От	І—ІІІ		+	Во	ІІІ
22. ІІІ	От	І—ІІ	+		Пи	І—ІІ
			+		Ча	ІІ—ІІІ

Продовження табл. 2.

Тип посуду	Вихідний пункт	Хронологічний період	Показник тенденції		Вторинні пункти	Хронологічний період
			>1.5	<1.5		
1.І	Пи	II—III	+		Во	III
			+		В—II	II—III
			+		От	II—III
5.1	Пи	I—III	+		В—I	III
			+		В—II	II—III
21.1	Пи	III	+		В—II	III
			+		От	III
9.УП	Ви	I—III	+		Ча	II—III
1.ІІІ	Ча	II—III		+	Ви	III
9.1	Ча	I		+	В—I	III
				+	Пи	III
21.УП	Ча	II		+	В—II	III
				+	Ко	III
26.ІІІ	Ча	I		+	Во	II
				+	В—I	II—III
				+	От	II
6.1	?				В—I	II—III
					В—II	I—III
					От	I—III
					Пи	I—III
					Ча	I—II
6.ІІІ	?				От	I—III
					Ча	I—III
25.1	?				В—I	III
					В—II	III
					От	II—III
					Ко	III
					Ча	II—III

Таблиця 3. Пункти виробництва однотипового посуду горщикovidних пропорцій (2-ої групи) (за матеріалами могильників)

Тип посуду	Вихідний пункт	Хронологічний період	Показник тенденції		Вторинні пункти	Хронологічний період
			>1.5	<1.5		
21.ХІІІ	Во	III	+		В—I	III
			+		В—II	III
22.ХІІІ	Во	II—III	+		В—I	III
			+	В—II	II—III	
37.ХV	Во	III	+		В—I	III
30.ХІІІ	Во *	II	+		От	II—III
34.ХІІІ	В—I	II—III	+		В—II	III
10.ХІІІ	В—I	I—III	+		Во	I—II
			+		В—II	I—II
			+		Ко	I—II



Продовження табл. 3.

Тип посуду	Вихідний пункт	Хронологічний період	Показник тенденції		Вторинні пункти	Хронологічний період
			>1.5	<1.5		
25.XV	В—II	II—III	+		Во	III
			+		В—I	III
			+		От	III
			+		Пи	III
30.XV	В—II	II		+	Ко	III
21.XV	От	II—III	+		В—I	III
			+		В—II	III
38.XIV	От	I—III	+		Пи	I,III
			+		Ви	I,III
25.XVI	Пи	I,III	+		Ко	III
10.XVI	Пи	I—III	+		Ко	III
			+		Ча	III
22.XVI	Пи	II—III	+		Ко	III
			+		Ча	III
22.XVIII	Ви	III	+		Пи	III
			+		Ко	III
22.XV	Ко	III	+		В—I	III
			+		В—II	III
21.XIV	Ко	III	+		В—II	III
			+		Пи	III
9.XIV	Ко	I,III	+		Пи	II—III
21.XVI	Ко	III	+		Пи	III
26.XVI	Ко	II—III	+		Ча	III
10.XVIII	Ча	II—III	+		Пи	III
37.XVIII	?				Во	III
					В—I	II—III
					В—II	II—III
38.XIII	?				Во	I—III
					В—I	I—III
					В—II	I—III
					От	II—III
38.XV	?				Во	I—II
					В—I	II—III
					В—II	II—III
					От	I—III
29.XV	?				Во	III
					В—I	III
42.XIV	?				В—I	I
					В—II	I—II
					От	I—II
26.XV	?				Во	II—III
					В—I	II—III
					В—II	II—III
					От	II
					Ви	II—III

Продовження табл. 3.

Тип посуду	Вихідний пункт	Хронологічний період	Показник тенденції		Вторинні пункти	Хронологічний період
			>1.5	<1.5		
26.XVI	?				Пи	I—III
					Ко	I—III
					Ви	II—III
					Ча	III
10.XIV	?				В—II	II—III
					Пи	III
					Ча	II—III
22.XIV	?				От	II—III
26.XIV	?				Пи	II—III
					От	I—III
38.XVI	?				От	I—II
					Пи	I—III
					Ви	I—II
					Ко	III
					Во	II—III
26.XIII	?				В—I	II—III
					В—II	II—III
					От	II—III
					Пи	III
37.XVI	?				От	III
					Пи	III
25.XIII	?				Во	III
					В—I	III
					В—II	III
					От	III

## Примітки

<sup>1</sup> Кухаренко Ю. В. Памятники железного века на территории Полесья // САИ.— 1961.— Вып. Д. 1-29.— 70с.;

Каспарова К. В. Зарубинецкий могильник Велемичи-П//АСГЭ.—1972.— Вып. 14.— С.53-111;

Каспарова К. В. Могильник и поселение у дер. Отвержичи // МИА.— 1969.— Вып. 160.— С. 131-168;

Каспарова К. В. Новые материалы могильника Отвержичи и некоторые вопросы относительной хронологии зарубинецкой культуры Полесья // АСГЭ.— Вып. 17.— С. 35-66.

<sup>2</sup> Кубышев А. И., Максимов Е. В. Пироговский могильник //МИА—1969.—Вып. 160.—С 25-38;

Кубышев А.И., Скиба Л.Є. Пирогівський могильник // Археологія.— 1989.— № 2.— С. 83-95;

Самойловский И. М. Корчеватовский могильник // МИА.— 1959.— Вып. 70.— С. 61-93;

Матеріали розкопок могильника Вишеньки (розкопки автора) не опубліковані та зберігаються в фондах Національного музею історії України в м. Києві.

<sup>3</sup> Кухаренко Ю. В. Чаплинский могильник//МИА.— 1959.—Вып. 70.—С. 154-180;

Поболь Л. Д. Славянские древности Белоруссии. Минск.: 1973.— Ч. 2.— 240 с.

Пачкова С. П. Про відокремлення ремесла у племен зарубинецької культури (за керамічними матеріалами).— Здана до друку.

<sup>5</sup>Славяне Юго-Восточной Европы в предгосударственный период. К., Наук, думка.— 1990.—С. 87, 88.



Рис. 1. Інтенсивність шлюбних контактів зарубинецьких общин: а) — общини Воропінє, б) — общини Велемичі-I, в) — Велемичі-II, г) — общини Отвержичі; 1 — контакти, встановлені за мископодібним посудом, 2 — контакти, встановлені за горщикоподібним посудом.

Рис. 2. Інтенсивність шлюбних контактів зарубинецьких общин: а) — общини Пирогів, б) — общини Вишеньки, в) — общини Корчувате, г) — общини Чаплин; 1) — контакти, встановлені за мископодібним посудом, 2) — контакти, встановлені за горщикоподібним посудом.



Рис. 3. Інтенсивність шлюбних контактів зарубинецьких общин за хронологічними періодами, а) — шлюбні контакти, встановлені за мископодібним посудом, б) — шлюбні контакти, встановлені за горщикоподібним посудом. 1 — контакти за мископодібним посудом у I хронологічний період, 2 — контакти за мископодібним посудом у II хронологічний період, 3 — контакти за мископодібним посудом у III хронологічний період, 4 — контакти за горщикоподібним посудом у I хронологічний період, 5 — шлюбні контакти за горщикоподібним посудом у II хронологічний період, 6 — шлюбні контакти у III хронологічний період за горщикоподібним посудом.

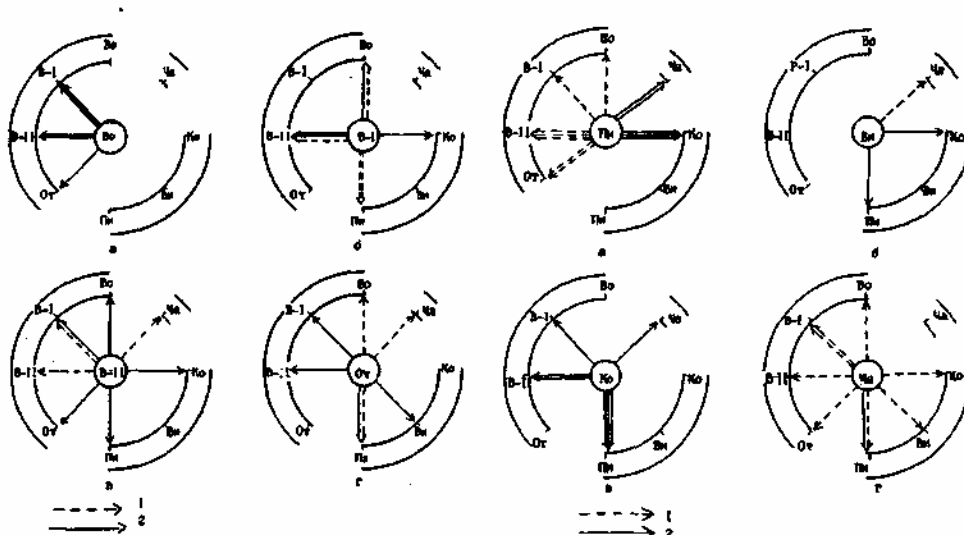

Рис. 5. Поширення виробництва однотиного посуду з первинних пунктів виготовлення внаслідок шлюбних зв'язків: тип 25.XV: 1 — ВП, п. 11; 2 — Ор, п. 34; 3 — ВІ, п. 50; 4 — Во, п. 6; 5 — Пі, п. 188; тип 21.XV: 6 — Ор, п. 88; 7 — ВІ, п. 29; 8 — ВІ, п. 58; тип 38.XIV: 9 — Ор, п. 21; 10 — ВІ, п. 35; 11 — Пі, п. 61.

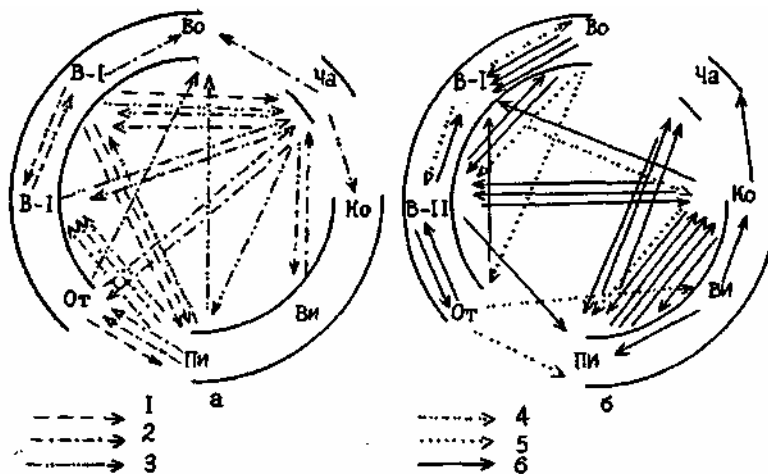

Рис. 4. Поширення виробництва однотиного посуду з первинних пунктів виготовлення внаслідок шлюбних зв'язків: тип 21.XIII: 1 — Во, 2 — ВІ, п. 39; 3 — ВІ, п. 36; тип 22.XIII: 4 — Во, п. 25; 5 — ВІ, п. 135; 6 — ВІ, п. 109; тип 37.XV: 7 — Во, п. 15; 8 — ВІ, п. 54; тип 10.XIII: 9 — ВІ, п. 88; 10 — ВІ, п. 90; 11 — Во, п. 21; 12 — ВІ, п. 115; 13 — Ко, в 21009/1035.

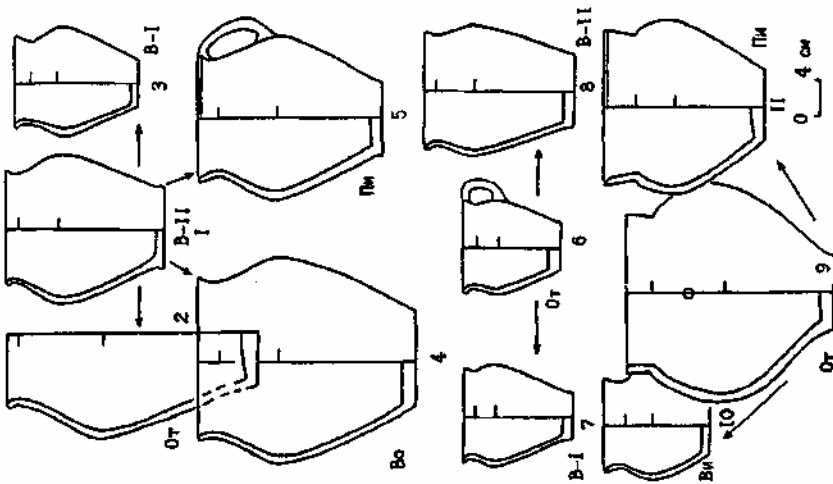

Рис. 6. Поширення виробництва однотипного посуду з первинних пунктів виготовлення анаслідок шлюбних зв'язків: тип 25.XVI: 1 — Пи, п. 9; 2 — Ко, в 2100/1029; тип 10.XVI: 3 — Пи, п. 89; 4 — Ча, п. 14; 5 — Ко, 1940/67; тип 22.XVI: 6 — Пи, п. 195; 7 — Ча, п. 235; 8 — Ко, в 2100/18.

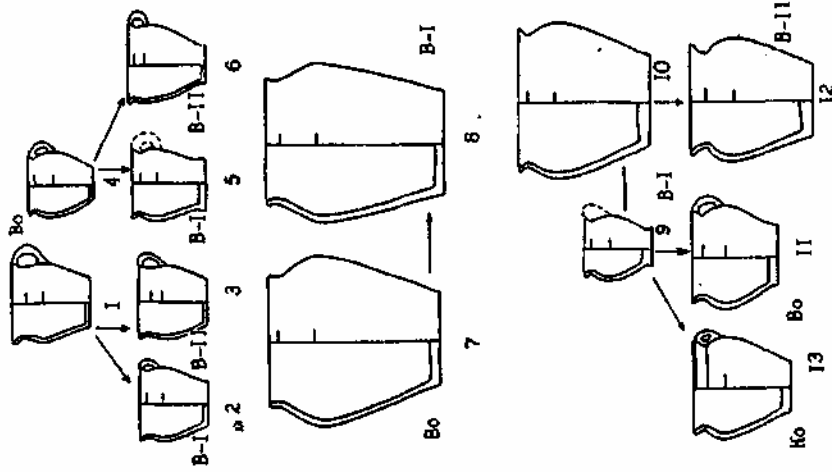

Рис. 7. Поширення виробництва однотипного посуду з первинних пунктів виготовлення анаслідок шлюбних зв'язків: тип 9.XIV: 1 — Ко, в 2100/13; 2 — Пи, п. 118; тип 21.XVI: 3 — Ко, 1940/76; 4 — Пи, п. 84; тип 21.XIV: 5 — Ко, в 2100/22; 6 — ВП, п. 43; 7 — Пи, п. 24; тип 26.XVIII: 8 — Ко, 41/134; 9 — Ча, п. 36.

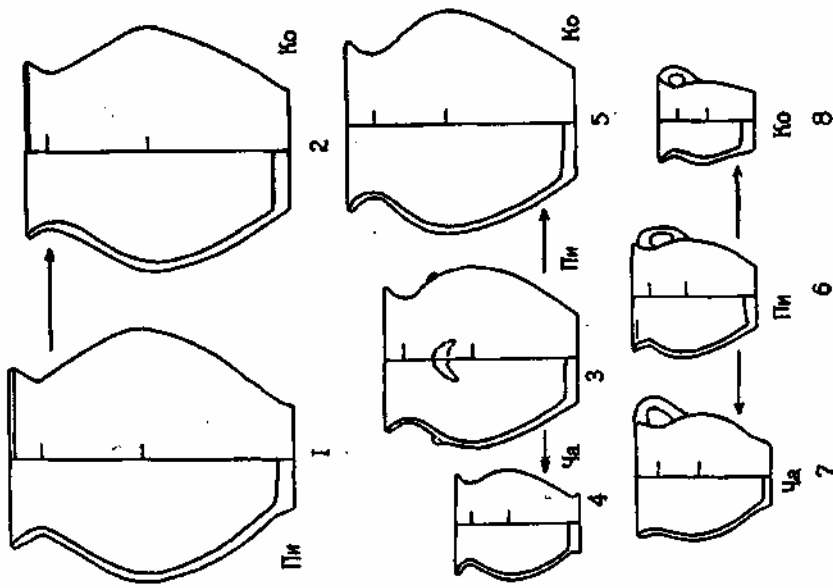

## Урнові поховання зарубинецької культури.

---

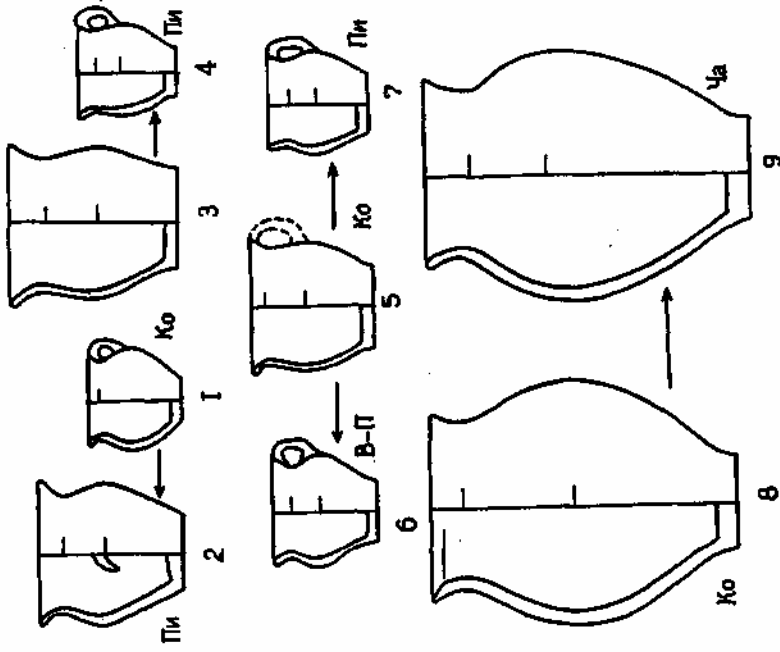
Л.Є. Скиба

Одне з провідних місць у дослідженні зарубинецької культури посідає вивчення поховального обряду. Почасти це зумовлювалося тим, що дослідження поселень за повнотою, інформативністю, зрештою, збереженістю пам'яток, значною мірою поступалися могильникам. Останні є винятковими щодо видової і типологічної різноманітності археологічних матеріалів, які завжди служили основою для будь-яких наукових класифікацій. Накопичений за роки досліджень матеріал дозволяє безпосередньо звернутися до інтерпретації, реконструкції самого поховального обряду, розшифрування його семантичного коду. Увага до семантики поховального обряду часто виявлялася лише в тому, що дослідники просто змушені були апелювати до певних (визнаних за аксіоми для стародавніх колективів) світоглядних установок, аби пояснити ті чи інші особливості поховального обряду, з якими стикалися під час роботи.

В історіографії зарубинецької культури явно бракує узагальнюючої аналітичної праці, присвяченої інтерпретації і семантиці зарубинецького поховального обряду, в якій досягнення і намагання попередніх дослідників у цьому напрямі знайшли б своє вирішення. Беручи це до уваги, маємо надію, що пропонувана нами інтерпретація одного типу зарубинецьких поховань, а саме — урнових, може бути внеском до такої праці.

В зарубинецькій культурі ми маємо справу з конкретним, сформованим, усталеним поховальним обрядом, який не зазнає істотних змін протягом всього існування культури аж до її зникнення як цілісної системи. Ця незмінність і стабільність виявлялася, передовсім, у кремації тіла померлого обіч могили, збереженні і співіснуванні протягом хронологічного діапазону різних типів і підтипів поховань<sup>1</sup>, орієнтації та облаштуванні самої могили, однотиповому наборі поховального інвентаря тощо. Отже, склавшись на певному етапі розвитку культури, цей обряд продовжував задовольняти потреби її носіїв протягом тривалого часу, що, разом з іншими істотними чинниками, стало основою для виділення сайої зарубинецької культури як цілісності. Проте, згадана усталеність поховального обряду, як це не прадоксально ускладнює проблему інтерпретації, реконструкції поховального обряду. Дослідники і досі не дійшли згоди в питанні про генезис самої культури, як і про механізм утворення архе-