

Національна академія наук України
Інститут археології

На правах рукопису

МИРОНЕНКО Людмила Володимирівна

УДК 904.23(477.51)"16/17"

**КЕРАМІЧНИЙ КОМПЛЕКС БАТУРИНА XVII –
ПОЧАТКУ XVIII СТ.**

Історичні науки – 07.00.04 – археологія

Дисертація на здобуття наукового ступеня
кандидата історичних наук

Науковий керівник
Біляєва Світлана Олександрівна
доктор історичних наук

Київ – 2017

ЗМІСТ

Вступ	4
Розділ 1. Історіографія проблеми. Джерельна база.	
Методи дослідження	10
1.1. Історіографія проблеми.....	10
1.1.1. Архітектурно-декоративна кераміка.....	10
1.1.2. Будівельна кераміка.....	17
1.1.3. Керамічний посуд.....	21
1.1.4. Дрібна керамічна пластика.....	24
1.1.5. Дослідження кераміки Батурина.....	29
1.2. Історія археологічного вивчення Батурина.....	33
1.3. Джерельна база.....	40
1.3.1. Археологічні джерела.....	40
1.3.2. Архівні, писемні, зображальні джерела.....	44
1.4. Методи дослідження.....	46
Розділ 2. Будівельна кераміка	53
2.1. Цегла звичайна.....	54
2.1.1. Стандарти цегли.....	55
2.1.2. Датування цегляних споруд Батурина за співвідношенням цегли в їх конструкції.....	57
2.1.3. Виробництво цегли Батурина.....	60
2.2. Фігурна цегла Батурина.....	64
2.3. Плитки підлоги Батурина.....	69
2.4 Черепиця Батурина.....	75
Розділ 3. Архітектурно-декоративна кераміка	79
3.1. Пічні кахлі.....	79
3.1.1. Типи та різновиди пічних кахлів.....	79
3.1.2. Пічні набори. Конструктивні та декоративні особливості печей.....	81

3.2. Керамічні деталі з конструкції печей.....	86
3.3. Декоративні деталі оздоблення споруд.....	91
3.4. Закладна дошка дворової церкви на Гончарівці.....	95
3.5. Техніка виготовлення архітектурно-декоративної кераміки Батурина.....	98
3.6. Осередки виробництва. Поширення кахлів в межах міста.....	103
3.7. Орнаментальне оздоблення архітектурно- декоративної кераміки.....	109
Розділ 4. Керамічний посуд. Дрібна керамічна пластика (люльки).....	134
4.1. Керамічний посуд Батурина.....	134
4.1.1. Горщики.....	134
4.1.2. Тарілки.....	140
4.1.3. Інші види посуду.....	143
4.1.4. Датування комплексів в межах Батурина.....	148
4.1.5. Особливості поширення типів та різновидів керамічного посуду у межах хронологічних горизонтів.....	150
4.2. Імпортний посуд.....	156
4.3. Дрібна керамічна пластика. Люльки.....	158
4.3.1. Люльки «західного типу».....	160
4.3.2. Люльки «східного типу».....	162
Висновки.....	177
Додаток А. Таблиці.....	186
Додаток Б. Ілюстрації.....	200
Список джерел та літератури.....	337
Перелік умовних скорочень.....	382

ВСТУП

Актуальність роботи. В умовах зростаючої уваги сучасної історичної науки до питань походження та розвитку української цивілізації, дослідження матеріальної культури XVII – XVIII ст. набуває все більшої актуальності. Цей процес найкраще ілюструє поява останніми роками значної кількості публікацій з даної тематики, серед яких окреме місце займають роботи, присвячені масовій категорії знахідок – кераміці. Всебічне дослідження різних груп керамічного матеріалу дозволяє не лише вирішити питання типології, датування та регіональних особливостей знахідок, а й торкнутися проблем архітектури, прикладного мистецтва, міжкультурних зв'язків та побуту тогочасного населення українських земель. З огляду на це, значний інтерес становить керамічний матеріал з території Батурина. Містечко на лівому березі р. Сейм було засноване у 20-х рр. XVII ст. як форпост Речі Посполитої на східному кордоні з Московською державою вздовж дороги, що йшла з Києва до Москви [Кулаковський 2006, с. 260]. Вигідне географічне положення сприяло швидкому розвитку міста, особливо в другій половині XVII ст. після перенесення сюди столиці Гетьманщини у 1669 р. Найбільшого політичного і соціально-економічного піднесення Батурин досяг за часи гетьманування Івана Мазепи (1687 – 1708 рр.), однак подальшому розквіту міста завадило його знищення російськими військами у 1708 р.

Повноцінні археологічні дослідження в Батурині з перервою проводяться з 1995 р., у результаті чого вдалося провести розкопки на території усіх топографічних частин міста та зібрати значну колекцію керамічного матеріалу, що включає в себе будівельну кераміку (звичайну та фігурну цеглу, плитки підлоги, черепиці), архітектурно-декоративну кераміку (кахлі та деталі декоративного оздоблення), керамічний посуд та дрібну керамічну пластику, представлену, переважно, люльками. Високий

соціальний статус міста в означений період, а також вузькі хронологічні межі існування пам'ятки (з 20-х рр. XVII ст. до 1708 р.) робить матеріали з її території унікальними. Незважаючи на інформаційний потенціал керамічного комплексу Батурина XVII – початку XVIII ст., лише частина найбільш яскравих знахідок потрапляла у коло наукових інтересів дослідників. Необхідність комплексного вивчення та систематизації усієї колекції керамічних виробів Батурина зумовлює актуальність проведеного дослідження.

Зв'язок роботи з науковими програмами. Робота виконана в рамках планової теми відділу давньоруської та середньовічної археології Інституту археології НАН України «Матеріальна основа давньоруської цивілізації: історико-археологічна карта», державний реєстраційний номер 0112U001423.

Метою дослідження є аналіз та систематизація керамічного матеріалу XVII – початку XVIII ст., отриманого під час археологічних досліджень Батурина. Мета роботи обумовлює наступні **завдання**:

- здійснити аналіз значного масиву літератури, присвяченого вивченню різних груп керамічного матеріалу з території України та Батурина зокрема, з'ясувати найбільш актуальні проблеми;
- охарактеризувати історію археологічних досліджень Батурина, виокремити етапи та означити основні здобутки;
- проаналізувати джерельну базу, покладену в основу дослідження;
- визначити основні стандарти цегли, використаної для будівництва мурованих споруд Батурина та виявленої у ході розкопок на території міста; на основі процентного співвідношення стандартів цегли у конструкції будівель встановити хронологічну послідовність їх спорудження;
- на підставі аналізу конструктивних особливостей фігурної цегли, плиток підлоги та черепиці доповнити уявлення про зовнішній

вигляд та інтер'єр мурованих палаців та дерев'яних жител козацької старшини;

- розглянути конструктивні, орнаментальні та стилістичні особливості пічних кахлів та декоративних деталей оздоблення споруд, встановити осередки кахляного виробництва в межах міста;
- шляхом аналізу рідкісних типів знахідок архітектурно-декоративної кераміки та залишків зруйнованих кахляних печей, уточнити відомості про їх конструкцію, декор та функціональне призначення;
- з'ясувати асортимент керамічного посуду з території Батурина, здійснити розподіл за типами та варіантами; прослідкувати його еволюцію протягом XVII – початку XVIII ст.;
- визначити конструктивні та декоративні особливості люльок, виявлених в культурних шарах та об'єктах Батурина, встановити типологічну належність та місце походження виробів.

Предмет дослідження – історія гончарного виробництва Батурина XVII – початку XVIII ст.

Об'єкт дослідження – керамічний матеріал XVII – початку XVIII ст. з території Батурина, що включає будівельну, архітектурно-декоративну кераміку, керамічний посуд та дрібну керамічну пластику.

Методологічною основою дослідження є комплексний підхід до вивчення матеріалу. Дослідження здійснювалося з широким залученням статистичних методів обробки значного за обсягом масиву знахідок. Використовувалися методи, характерні для історико-археологічної науки: порівняльно-типологічний, стратиграфічний, морфологічний, метод аналогій.

Хронологічні межі дослідження охоплюють період від заснування Батурина у 20-х рр. XVII ст. до зруйнування його російськими військами у 1708 р. Переважна більшість матеріалу походить з горизонтів, що датуються

другою половиною XVII – початком XVIII ст. та відповідають часу існування Батурина як столиці Гетьманщини.

Територіальні межі дослідження охоплюють територію Батурина XVII – початку XVIII ст., що складалася з таких топографічних частин: цитаделі, фортеці (укріпленого посаду), власне посаду, заміського Крупицько-Батуринського Свято-Миколаївського чоловічого монастиря, заміських садиб козацької старшини, серед яких на сьогодні відомі садиба В. Кочубея на Чорній річці та резиденція І. Мазепи на Гончарівці.

Наукова новизна одержаних результатів. Вперше здійснений аналіз керамічного комплексу Батурина, введені до наукового обігу матеріали, отримані у ході більш ніж 20-річних археологічних досліджень. На основі виділених стандартів звичайної цегли, визначена хронологічна послідовність спорудження цегляних будівель в межах міста та його околиць. Застосування статистичних методів при аналізі фрагментів плиток підлоги з гетьманського будинку на Гончарівці дозволило встановити кількість способів мощення підлог і відповідно кімнат, доповнивши, таким чином, інформацію щодо вигляду і облаштування палацу. Визначено функціональне призначення рідкісних типів архітектурно-декоративної кераміки (у першу чергу деталей конструкції печі), виокремлено групи імпортних знахідок, здійснена спроба встановити їх походження. Вперше здійснений аналіз різновидів керамічного посуду XVII – початку XVIII ст. з території Батурина, у результаті чого створено хронологічно-типологічну схему його еволюції.

Практичне значення дисертації полягає у можливості використання отриманих результатів для написання узагальнюючих робіт, присвячених дослідженню кераміки, матеріальної культури XVII – XVIII ст., а також історії гончарного виробництва на території Лівобережжя і України в цілому. Розроблена хронологічно-типологічна схема керамічного посуду може бути

використана для датування об'єктів у межах Батурина та регіону Північного Лівобережжя.

Особистий внесок здобувача. Автором самостійно досліджено усі групи керамічних знахідок XVII – початку XVIII ст. з території Батурина, що зберігаються у наукових фондах НКЗ «Гетьманська столиця». У результаті опрацювання керамічного посуду Батурина здійснено його типологічний розподіл та розроблена хронологічно-типологічна схема. На основі аналізу іноземних джерел та літератури уточнено функціональне призначення унікальних типів керамічних виробів. Результати щодо архітектурно-декоративної та будівельної кераміки отримано у процесі спільної роботи з заступником Науково-дослідного центру археології та стародавньої і ранньомодерної історії Північного Лівобережжя імені Д.Я. Самоквасова Чернігівського національного педагогічного університету імені Т.Г. Шевченка Ю. Ситим. У статті, написаній спільно з Ю. Ситим, внесок автора даного дисертаційного дослідження складає 50 % і полягає у зборі матеріалу, опрацюванні наукових звітів та підготовці ілюстрацій до публікації.

Автор дослідження з 2008 року приймає активну участь в археологічних дослідженнях Батурина та написанні звітів по їх результатам.

Апробація основних результатів дисертаційного дослідження здійснена на конференціях різних рівнів (міжнародних, всеукраїнських, регіональних): Міжнародній студентській науковій археологічній конференції «Середньовічні старожитності Центрально-Східної Європи» (Чернігів 2010 – 2016 рр.), Міжнародній науково-практичній конференції «Нові дослідження пам'яток козацької доби в Україні (Київ 2010, 2011, 2013, 2014), Науковій конференції кафедри археології НаУКМА «Археологічні студії: здобутки та перспективи» (Київ 2012, 2013, 2016, 2017), IV Всеросійському семінарі «Город Средневековья и раннего Нового

времени. Археология и история» (Тула 2011), Міжнародній науково-практичній конференції «Результаты археологических исследований на территории Беларуси в 2013 г.» (Мінськ 2014).

Публікації. За результатами дисертаційного дослідження опубліковано 15 статей, з яких 4 – у фахових наукових виданнях, акредитованих ВАК України (з них одна у співавторстві), одна стаття у закордонному виданні, 10 – у збірках статей та матеріалів конференцій.

Структура дисертаційного дослідження. Робота складається із вступу, чотирьох розділів, висновків (185 стор.), двох додатків (Додаток А – таблиці (14 стор.); Додаток Б – ілюстрації (136 стор.), списку використаних джерел: літератури (348 позицій) та архівних матеріалів (22 позиції), переліку умовних скорочень. Загальний обсяг рукопису – 382 стор.

РОЗДІЛ 1.

ІСТОРИОГРАФІЯ ПРОБЛЕМИ. ДЖЕРЕЛЬНА БАЗА ТА МЕТОДИ ДОСЛІДЖЕННЯ

1.1. Історіографія проблеми

Групи керамічного матеріалу, такі як: керамічний посуд, архітектурно-декоративна, будівельна кераміка та дрібна керамічна пластика, в останні десятиліття все частіше стають об'єктом спеціальних наукових досліджень, результатом чого є поява публікацій з даної тематики та вихід узагальнюючих праць. Дисертаційні дослідження, об'єктом яких є керамічна продукція, містять у своїй структурі детальний історіографічний аналіз проблематики, як загальний, так і окремого досліджуваного історичного регіону [Чміль 2010; Виногородська 1993б]. З огляду на це, основна увага буде зосереджена лише на працях узагальнюючого характеру та публікаціях, що стосуються керамічної продукції з території Лівобережної України, Середнього Подніпров'я та сусідніх регіонів XVII – початку XVIII ст. Для зручності логічного викладу весь матеріал розподілений за напрямками наукових інтересів: будівельна кераміка, архітектурно-декоративна, керамічний посуд, дрібна керамічна пластика.

1.1.1. Архітектурно-декоративна кераміка. У залежності від постановки завдань та методологічного підходу в дослідженні архітектурно-декоративної кераміки, наукові праці можна поділити на дві групи, що відповідно відображають мистецтвознавчий та археологічний підхід до проблематики. Мистецько-етнографічний підхід домінував у кінці XIX – першій половині XX ст. і продовжує існувати зараз. Співіснування обох підходів у науці протягом тривалого часу дозволяє розглядати праці, що до них належать, в сукупності та хронологічному порядку.

Поява перших публікацій мистецько-етнографічного напрямку відноситься до кінця XIX – початку XX ст. і пов'язана з публікацією перших

статей, присвячених вивченню кахлів, у часописі «Київська старовина» [Александрович 1883, Окуневский 1883] та виходом праці Є. Спаської «Гончарні кахлі Чернігівщини» [Спаська 1928]. Представлені роботи містять інформацію про кахлі другої половини XVIII – XIX ст. Дослідники висвітлюють питання стилістичних особливостей, систематизації орнаментів і способу їх розміщення на площині виробу. Порушуються проблеми територіального поширення кахлів, соціального статусу їх власників, а також конструктивні особливості кахляної печі. Незважаючи на поверхову інформацію і неточне датування матеріалу, представлені праці заслуговують на увагу, оскільки були першими, а також містять графічні ілюстрації кахляних виробів, які можна використовувати для проведення аналогій, та дозволяють прослідкувати еволюцію певних орнаментальних мотивів.

Початок публікацій відомостей щодо кахлів, знайдених у ході археологічних розкопок відноситься до 50-х рр. XX ст. [Виногородська 1993б, с. 18], однак більш активно цей процес відбувається у 70 – 80-х рр. XX ст. [Юра 1970; Горішний та ін. 1985; Виногородська 1988]. Результатом узагальнення зібраного за другу половину XX ст. матеріалу стали вихід монографії Ю. Лащука [Лащук 1993] та дисертаційної роботи Л. Виногородської [Виногородська 1993б]. Представлені праці відображали мистецький та археологічний підхід відповідно

Джерелами для дослідження узагальнюючої роботи Ю. Лащука «Українські кахлі IX – XIX ст.» [Лащук 1993] виступають кахлі з музейних збірок та приватних колекцій України, Польщі, Російської Федерації, Молдови, Угорщини, Румунії, Австрії [Лащук 1993, с. 5 – 6]. До процесу написання роботи залучалися матеріали з Київщини, Чернігівщини та Переяславщини. У роботі порушуються питання походження кахлів, в якому автор схиляється до автохтонної теорії [Лащук 1993, с. 7 – 9], їх типології, а також шляхи поширення та культурні взаємовпливи, відображені в орнаментальних композиціях. Монографія містить відомості про декоративні деталі оздоблення споруд та шляхи їх потрапляння в оздоблення

будівель [Лашук 1993, с. 38]. Автор значну увагу приділяє декоративній складовій виробу, здійснюючи детальний мистецький аналіз. Однак, варто відмітити поверховість дослідження, слабкий розвиток питань, пов'язаних з регіональними особливостями кахляного виробництва.

Дисертація Л. Виногородської присвячена кахлям Середнього Подніпров'я XIV – середини XVIII ст. [Виногородська 1993б]. На основі конструктивно-морфологічних особливостей дослідниця виділяє типи кахлів: горщикоподібні, мископодібні, гратчасті та коробчасті [Виногородська 1993б, с. 26]. Серед останніх, на основі форми і розміру рамки, її наявності або відсутності, виокремлюються декілька підтипів [Виногородська 1993б, с. 30 – 33]. Простежені закономірності поширення певних типів кахлів у часі дозволили прослідкувати чотири етапи у розвитку кахляного ремесла на досліджуваній території. Дисертація містить інформацію щодо технології та техніки виробництва кахлів, методики застосування ангобів та поливи.

Л. Виногородська у своїй роботі торкається питань типології орнаментів, розподіляючи їх на рослинні, геометричні, геральдичні та сюжетні, розглядає стилістичні особливості, а також досліджує їх походження та шляхи проникнення у декор кахляних виробів [Виногородська 1993б, с. 104]. Кахлі у роботі представлені не лише як окрема одиниця. Дослідниця звертає увагу на питання їх місця в конструкції печі та особливостей спорудження останньої [Виногородська 1993, с. 68].

Варто одразу відмітити доробок Л. Виногородської, присвячений дослідженню пізньосередньовічних матеріалів, у тому числі архітектурно-декоративної кераміки з території Чернігова [Виногородська 1992, 1995], Новгород-Сіверського [Виногородська 1988], Трахтемирова [Виногородська 1993а], Білгород-Дністровського [Виногородська 1999], Бару [Виногородська 2014], Брацлаву [Виногородська 2004а], Батурина [Виногородська, Ситий 2004в, 2008а, 2008б] та ін.

Починаючи з 90-х рр. XX ст. спостерігається активний процес досліджень пам'яток пізнього середньовіччя та раннього модерного часу,

внаслідок чого накопичується потужний матеріал, який знаходить вихід у появі великої кількості публікацій, тематичних збірок, узагальнюючих праць.

Серед сучасних дослідників, праці яких можна віднести до мистецтвознавчого напрямку вивчення архітектурно-декоративної кераміки, слід відмітити А.Колупаєву [Колупаєва 2006]. У монографії «Українські кахлі XVIII – XX ст. (Історія. Типологія. Іконографія. Ансамблевисть)» на основі узагальненого доробку інших дослідників авторка подає типологію кахлів, здійснену за різними критеріями (морфологічними особливостями, місцем в конструкції печі, орнаментальним оздобленням), розглядає еволюцію їх форм та декору. Основна увага зосереджена на орнаментальній складовій виробів: виокремленні різні типи орнаментів, простежені витoki їхньої появи, еволюції та трансформації під впливом різних політичних чи культурних факторів. Зміна певних орнаментальних елементів, різноманітні варіанти їхньої комбінації, на думку авторки, дають можливість датувати досліджувану нею групу архітектурно-декоративної кераміки.

До мистецтвознавчих студій належать роботи І. Штанкіної, присвячені дослідженню чернігівських кахлів кінця XVI – початку XX ст. [Штанкіна 2001, 2004, 2008]. У колі інтересів авторки, у першу чергу, знаходяться орнаменти та шляхи їхнього проникнення в декор кахляних виробів. Слід відмітити неточне датування виробів у працях дослідниці та розгляд їх окремо від археологічного контексту. Хибними також здаються твердження про відсутність в Чернігові власного осередку кахляного виробництва та експорт виробів з Москви та Калуги [Штанкіна 2008, с.152].

Представлені роботи містять значну інформацію щодо орнаментів, способів їх потрапляння на вироби, стилістичні особливості та характеристики сюжетів, однак, як правило, у роботах мистецтвознавчого характеру використовуються кахлі з музейних збірок і приватних колекцій, відірваних від археологічного контексту і, як наслідок, без чіткого датування. З огляду на це, більшу наукову цінність становлять праці, які розглядають

архітектурно-декоративну кераміку як предмет матеріальної культури з прив'язкою до об'єктів та культурних шарів.

У працях, що розглядають архітектурно-декоративну кераміку як археологічний матеріал, дослідники торкаються питань морфологічної типології, датування, виробництва, декору та регіональних особливостей даної групи керамічних виробів. Варто зазначити, значну кількість праць про результати археологічних досліджень, що містять коротку інформацію щодо кахлів, виявлених у ході розкопок.

Дослідженню кахлів з різних регіонів України та з музейних збірок у свій час були присвячені роботи О. Діденко [Діденко 1997, 1999] – Умань; О. Попельницька [Попельницька 2000, 2002], Д. Фінадоріна [Фінадоріна 2002, 2010, 2011], С. Балакін [Балакін 1999, 2003], А. Чекановський [Чекановський 2010] – Київ; В. Гугля [Гугля 1997, 1999, 2000, 2001, 2002, 2005], О. Гугля [Гугля 1997, 1999], О. Брель [Брель 2011] – Суботів; Д. Куштан [Куштан 2006, 2008, 2010, 2011], О. Пашковський [Пашковський 2008] – Чигирин; Ю. Пуголовок [Пуголовок 2014], О. Коваленко [Коваленко 1999, 2001, 2006, 2007, 2008], Є. Калашник [Калашник 2008, 2009], О. Ханко [Ханко 2000, 2002] – Полтавщина; І. Голубєва (Заїка) [Голубєва 2011; Заїка 2000, 2001, 2002] – Харківщина; О. Старік [Старік 2011], Ю. Осадча [Осадча 2007, 2008], З. Маріна [Маріна 2005], Н. Чергік [Чергік 2005, 2010] – Дніпропетровщина (включаючи Богородицьку та Кодацьку фортеці); С. Біляєва, О. Фіалко – Аккерманська фортеця [Біляєва 2012; Біляєва, Фіалко 2014]; Ю. Ситий, Л. Мироненко – Батурин [Ситий, Мироненко 2010а, 2010б], А. Василенко, І. Ігнатенко [Василенко, Ігнатенко 2002], Мироненко [Мироненко 2011а, 2012а] – Чернігів.

Слід відзначити відсутність публікацій, присвячених конструктивним та декоративним пічним деталям, що пояснюється, скоріш за все, складністю їх атрибуції.

З метою з'ясування питань культурних впливів на декор та конструкцію архітектурно-декоративної кераміки Батурина варто звернути увагу на дослідження зарубіжних вчених.

Вивчення кахлів на території Білорусі має тривалу історію. Основні етапи розвитку наукової думки щодо кахлів з білоруських земель містяться у статті Н. Шуткової [Шуткова 2016а]. Дослідженням білоруських замків і кераміки, що з них походила, займався О. Трусов. В узагальнюючих працях, присвячених білоруському кахлярству [Трусов, Угринович 1989; Трусоў 1993] автор розглядає етапи розвитку кахляного мистецтва, наводить данні стосовно характеристики основних типів та різновидів кахлів, досліджує питання конструктивних особливостей кахляних печей.

І. Ганецька у своїй узагальнюючій праці [Ганецкая 1995] за результатами власного дисертаційного дослідження [Ганецкая1993] розкриває проблему появи поливної кераміки на території Білорусі та її еволюції на місцевому ґрунті. Слід відмітити доробок М. Здановича [Здановіч 1993, 1997], який на конкретному археологічному матеріалі з розкопок Полоцька розглядає основні конструктивні типи та орнаментальні мотиви кахлів, їх походження та еволюцію у декорі.

О. Левко досліджувала архітектурно-декоративну кераміку Вітебська. У її працях [Левко 1981, 1982] містяться відомості про конструктивні і декоративні особливості кахлів, їх датування та процес поширення.

На сьогоднішній день вивчення білоруських кахлів продовжується. Серед праць останніх років слід відзначити доробок Н. Шуткової щодо кахлів Могильовського Подніпров'я, результати якого містяться у відповідних статтях та матеріалах конференцій [Шуткова 2015а, 2015б, 2016а, 2016б, 2016в, 2016г, 2016д].

Дослідженню технологічної кераміки з конструкції печей була приділена увага у праці П. Русова [Русов 2009].

Вивчення архітектурно-декоративної кераміки Росії має значно тривалішу традицію. З огляду на особливості розвитку кахляного

виробництва на території Московської держави, за тематикою роботи можна поділити на дві значні групи: присвячені пічним кахлям та архітектурно-декоративні кераміці із зовнішнього оформлення споруд. Відомості про кахлі та кахляний декор архітектурних споруд містяться у роботі Р. Розенфельда [Розенфельд 1968], присвяченій московській кераміці XII – XVIII ст. У розділі, присвяченому московським кахлям, наведена інформація щодо осередків кахляного виробництва, аналізу основних орнаментів і сюжетів. Незважаючи на оглядовий характер роботи, значну інформаційну цінність мають додатки з графічними ілюстраціями виробів.

У контексті розгляду графічного матеріалу та залучення аналогій варто відмітити альбом С. Маслыха [Маслых 1983], що містить кольорові ілюстрації пічних кахлів та кахляних печей з розподілом на ремісничі школи, географічною прив'язкою та місцем знахідки.

Починаючи з 2000-них років увага до вивчення архітектурно-декоративної кераміки різних регіонів Росії активно зростає. Окрім публікацій в спеціальних виданнях та збірниках, варто відзначити високу частку захищених дисертаційних робіт, присвячених кахлям з Москви [Баранова 2006а, 2006б, 2014], Приуралля [Соколова 2009], Новгород Великого [Околович 2011], Казані [Зубарева 2013], Великого Устюга [Лисенкова 2012], семантиці кахляного мистецтва [Лобанова 2012].

Враховуючи географічну наближеність, детальніше зупинимося на дослідженнях С. Баранової, присвячених архітектурно-декоративній кераміці Москви. Монографія, що вийшла друком у 2006 р., має узагальнюючий характер, містить інформацію щодо часу появи перших кахлів та декоративних деталей оздоблення, їх еволюції та технологічних особливостей. Авторка прослідковує закономірність часу появи брускової цегли і пічних кахлів на території Росії [Баранова 2006б, с. 19] і вказує на найбільш ймовірний шлях проникнення – через українські і білоруські землі. Значна частина роботи відводиться на розгляд та закономірності

використання декоративних кахлів в оздобленні фасадів, особливо тих, що містять зображення двоголового орла [Баранова 2006б, с. 175].

Доробок західноєвропейських дослідників у вивченні кахлів до 90-х рр. ХХ ст. детально розглянуто у дисертаційній роботі Л. Виногородської, тому детально зупинимося на роботах узагальнюючого характеру та публікаціях останніх років. До узагальнюючих досліджень слід віднести роботи М. Домбровської, присвячені вивченню польських кахлів [Dambrowska 1987; 2013], та каталог архітектурно декоративної кераміки із замку Тураїда, виданий під редакцією І. Осе [Building ceramics... 2015]. Серед сучасних дослідників польських кахлів можна відмітити М. Длугожевську [Dlugoszewska 2010], М. Гарася [Garas M 2010], А. Марчиняка-Кайзера [Marciniak-Kajzer 2010], Я. Олейніка [Olejnik 2010], Я. Позюка [Poziuk 2015], К. Степановську [Szczepanowska 2010], К. Зданєвіч [Zdaniewicz 2013].

Під час пошуку аналогій залучалися матеріали з Литви [Genys 1984], Чехії [Blazkova 2016, Hartmanova 2004], Молдови [Gruia 2006, 2012], Німеччини [Klutting-Altman 2013, Teuber 2013].

Як бачимо, дослідженню архітектурно-декоративної кераміки присвячено безліч наукових праць у різних країнах, які за методикою викладення та основними завданнями можна поділити на дві групи, що відповідно відносяться до мистецьких і археологічних студій. Значна увага пояснюється інформаційним потенціалом кахлів, що дозволяє не лише прослідкувати стилістичні особливості розвитку художнього мистецтва, а й моду, смаки замовника, до того ж, кахлі являються чітким датуючим матеріалом. Значна кількість публікацій, що виходить останнім часом, демонструє актуальні напрямки дослідження, а саме – регіональні особливості даних предметів матеріальної культури. Варто зазначити, що ступені вивченості розвитку кахляного виробництва окремих регіонів відрізняються. Доповнення інформації щодо архітектурно-декоративної кераміки Північного Лівобережжя є одним із завдань представленої роботи.

1.1.2. Будівельна кераміка, як правило, розглядається без відриву від дослідження проблем архітектури. Інформаційний потенціал даної групи кераміки полягає в її датуючих можливостях. У коло наукових інтересів археологів будівельна кераміка потрапляє нечасто, існують лише поодинокі публікації [Ситий 2007]. Зважаючи на обмеженість джерельної бази, у даному параграфі будуть розглянуті роботи, що так чи інакше стосуються вивчення основних різновидів будівельної кераміки, а саме цегли, плиток підлоги та черепиці з території України та суміжних регіонів.

Найперше слід відмітити доробок Г. Логвина [Логвин 1953, 1954, 1965, 1968, 1992], який займався вивченням архітектури України. Дослідник у своїй роботі основну увагу приділяє яскравим зразкам української архітектури XVII – XVIII ст., детально зупиняючись на рисах місцевого зодчества. Інформаційну цінність являють результати розвідок Г. Логвина в Чигирині, Суботові [Логвин 1954], Чернігові, Новгород-Сіверському, Глухові, Путивлі [Логвин 1965], які містять детальний опис збережених монументальних пам'яток та знахідок, виявлених у ході робіт. Цінну інформацію представляють описи черепиці, кахлів та плиток підлоги з будинку Б. Хмельницького в Суботові [Логвин 1953].

Дослідженням будівельних матеріалів та особливостей будівельної техніки мурованих споруд Лівобережної України XVII – XVIII ст. займався М. Цапенко [Цапенко 1967]. Монографія, присвячена архітектурі Лівобережної України XVII – XVIII ст. містить детальну інформацію щодо збережених і зруйнованих пам'яток мурованої архітектури означеного періоду, а також велику кількість графічних матеріалів: плани, малюнки, реконструкції зовнішнього вигляду. Автор концентрує свою увагу на питаннях часу появи брускової цегли на даних територіях, шляхах культурного запозичення в архітектурі, засобах і прийомах декорування. Слід відзначити підвищену увагу до проблеми російських впливів і запозичень в архітектурі споруд Лівобережної України XVII – XVIII ст., що пояснюється часом написання праці.

Чи не єдиною узагальнюючою працею, присвяченою виключно будівельній кераміці з території України, є робота Є. Кошового «Будівельна кераміка України» [Кошовий 1988]. Дослідник на основі доробку інших вчених узагальнює відомості про досліджувану групу керамічного матеріалу та намагається простежити її еволюцію від часів античності до ХХ ст. Найбільш цікавими у контексті даної роботи є розділи, присвячені будівельній кераміці України XIV – XVIII ст. [Кошовий 1988, с. 88 – 101]. Порушуються питання про час появи брускової цегли на території України, її перевагу над іншими будівельними матеріалами. Велика частка інформації відводиться цеглі «пальчатці», її виробництву і відомостям про середні розміри. Окремо підкреслюються значні зміни у будівельній справі після включення українських земель до складу Російської держави. У процесі опису цегли московського стандарту, «пальчатки» та фігурної цегли Є. Кошовий дублює твердження Г. Логвина і М. Цапенка, разом з графічними ілюстраціями.

Окремо слід відмітити особистий доробок Є. Кошового [Кошовий 1988, с. 94 – 96] з вивчення черепиць. Дослідник на основі конструктивних особливостей виділяє шість типів черепиць з зазначенням пам'яток, в покрівлі яких вони присутні. Наводяться середні розміри. Матеріали, на основі яких була розроблена типологія, походять переважно із західноукраїнських земель. Відсутність графічних матеріалів не дозволяє, на жаль, використовувати данні для залучення аналогій.

Відомості про плитки підлоги побіжні і стосуються часу її появи. Їх форма, розміри та конструктивні особливості не розглядаються.

Проблемою появи брускової цегли займався П. Раппопорт [Раппопорт 1989]. Джерелами його дослідження стали матеріали з Києва, Білої Церкви, Кам'янця, Чорторійська, Любомля, Володимира-Волинського, Переяслава [Раппопорт 1989, с. 207]. У своїй роботі він наводить цінну інформацію стосовно розмірів цегли із зазначенням пам'ятки, з якої вона походить, та часу її спорудження. Важливо відзначити вклад Раппорта у розробку

методики вивчення будівельної кераміки, яку він розробив на основі давньоруських матеріалів Смоленська [Раппопорт 1976].

З сучасних публікацій слід відмітити роботу Ю. Ситого [Ситий 2007], який, розглядаючи проблему появи кахлів на українських землях, простежив зв'язок між часом появи цегли «литовського» типу та коробчастих кахлів на території Чернігівщини. Аналізуючи відомості про перше будівництво мурованих будівель на Чернігівщині у XVII ст. [Ситий 2007, с. 30], автор вказує на збіг часу виникнення споруд та появи кахлів.

Із російських дослідників, що займаються проблемами будівельної кераміки, варто звернути увагу на доробок вже згаданої у попередньому параграфі С. Баранової. Підвищений інтерес до вивчення будівельної кераміки дослідниця пояснює чіткою залежністю процесу поширення цегли і появи перших кахлів [Баранова 2006б, с. 54]. У роботі застосовуються методи лінгвістики для з'ясування вектору потрапляння брускової цегли на територію Росії [Баранова 2006б, с. 23]. Окремо С. Баранова відмічає значний внесок у впровадження нових будівельних розчинів та нового типу цегли італійських архітекторів, що працювали на території Російської держави у кінці XVI ст. [Баранова 2006б, с. 25]. Крім цегли, дослідниця висвітлює питання появи черепиці [Баранова 2006б, с. 35], основні типи якої описані в монографії.

Серед західноєвропейських публікацій, що стосуються будівельної кераміки, слід відзначити каталог, присвячений знахідкам XIII – XVII ст. з замку Тураїда на території Латвії [Building ceramics... 2015]. Праця містить огляд розвитку будівельного ремесла на території Західної та Центральної Європи та характеристику керамічного матеріалу, зібраного за роки дослідження пам'ятки. Розглядаються питання стандартів цегли, вектори поширення, процес виробництва та використання у кладці. Окремі розділи присвячені черепиці та плиткам підлоги, їх типам та хронології. Слід відзначити високу якість ілюстрацій, поданих у каталозі. Цінність даної

роботи полягає у наочній демонстрації методики вивчення будівельної кераміки на прикладі однієї пам'ятки.

Зупинимося детальніше на працях російських і білоруських дослідників, присвячених вивченню черепиці та плиток підлоги.

Є. Хворосова у своїй роботі по плиткам підлоги XIV – XVII ст. [Хворостова 2002] Москви і Московської обл., намагається узагальнити матеріал, виявлений у ході реставраційних робіт існуючих архітектурних пам'яток, археологічних досліджень та опублікованих знахідок. На основі форми, розмірів та технології виготовлення дослідниця виділяє чотири групи плиток [Хворостова 2002, с. 203]. У коло наукових інтересів вченої потрапляють керамічні покрівельні матеріали центральних регіонів Росії. Особлива увага приділена технології виготовлення, способу встановлення та конструктивним відмінностям виробів [Хворостова 2002, с. 207].

Вивченням білоруської черепиці займався О. Трусов [Трусов 1986], який у своїй роботі розглядає основні типи черепиці XIV–XVIII ст. і намагається простежити її еволюційні зміни протягом означеного часу.

Цінну інформацію щодо ціни на будівельні матеріали у Московській державі XVII ст. містить дослідження Річарда Хеллі [Хеллі 1999]. Спираючись на інформаційну базу про 103500 ділових операцій XVII ст., автор наводить середні ціни на всі будівельні матеріали, що могли використовуватися при спорудженні середньостатистичної садиби в Російській імперії [Хеллі 1999, с. 233]. Ціни на товари вказані послідовно, починаючи із забудови двору і закінчуючи внутрішнім облаштуванням будинку [Хеллі 1999, с. 234]. Наведена середня вартість цегли, матеріалів для її виготовлення, будівельних розчинів та ціни на кахляні печі та кахлі зокрема.

1.1.3. Керамічний посуд завдяки своїй масовості та значному інформаційному потенціалу завжди привертав увагу дослідників. Починаючи з 90-х рр. XX ст. відмічається різкий сплеск інтересу до кераміки

пізньосередньовічного та ранньомодерного часу. Стан вивчення керамічного посуду означеного періоду з різних регіонів України неоднорідний. Детальна інформація про історію формування знань, розробку типології та датування керамічного посуду пізнього середньовіччя міститься у дисертаційному дослідженні Л. Чміль, на розгляді якого ми зупинимося детальніше.

Робота Л. Чміль присвячена вивченню керамічного посуду Середнього Подніпров'я XVI – XVIII ст. Джерелом для дослідження стали матеріали з розкопок Києва та Київщини (Вишгорода, Василькова, Білої Церкви та Переяслав-Хмельницького), архівні та опубліковані матеріали з пам'яток Чернігівщини та Черкащини [Чміль 2010б, с. 9].

На основі конструктивних особливостей вінця та інших структурних елементів посудини, дослідниця виділяє основні типи різновидів керамічного посуду та визначає хронологічні межі побутування кожного з них. Окрема увага приділена технології виготовлення, способу випалу та декору кожного з типів.

Значна увага приділена вивченню орнаменталії, розглянуті основні прийоми декорування посуду, особливості їх використання, здійснений аналіз орнаментальних елементів та їх композицій в оздобленні виробів [Чміль 2010б, с. 129].

Значущість доробку Л. Чміль полягає у розробці універсальної типології та хронологічної шкали для керамічного посуду козацької доби, що можна використовувати при вивченні матеріалів з інших пам'яток.

Публікації, присвячені вивченню керамічного посуду XVII – XVIII ст., що вийшли останніми роками, можна умовно поділити на дві групи. До першої групи відносяться праці, що містять інформацію про керамічні комплекси з матеріалів розкопок об'єктів та пам'яток, в яких подана їх загальна характеристика. Другу групу утворюють праці, що стосуються питань типології, датування, технології, декору та регіональних особливостей керамічного посуду.

Слід відзначити нерівномірність дослідження кераміки різних регіонів і пам'яток. Вивченню керамічного посуду з території Києва присвячені праці вже згадуваної Л. Чміль [Чміль 1993, 2005, 2008], Оногди, Чекановського [Оногда та ін. 2010], Д. Герасимова [Герасимов 1993], О. Попельницької [Попельницька 1998, 2000, 2002, 2005, 2006], Д. Фінадоріної [Фінадоріна 1998, 2000], С. Балакіна [Балакін 2004, 2005, 2008], В. Гончара [Гончар 1993], О. Зажигалова [Зажигалов 2002]; Полтавщини – О. Ханко [Ханко 2000, 2002], О. Коваленко [Коваленко 1999], Ю. Пуголовка, Є. Калашника [Пуголовок, Калашник 2009], Р. Лугового, В. Верещака, В. Яремченко [Луговий та ін. 2008]; Дніпропетровщини – З. Маріної [Маріна 2005]; Харківщини – І. Голубевої (Заїка) [Голубева 2008, 2011, 2012]; с. Суботів – В. Гугля [Гугля 1997, 2002, 2003, 2005], О. Гугля [Гугля 1999]; Очакова, Аккерманської фортеці – С. Біляєвої, Фіалко [Біляєва 2003; Біляєва, Фіалко 2008]; Вінничини – Л. Виногородської [Виногородська 2004а, 2014], Є. Калашник [Виногородська, Калашник 2015], Чернігівщини – Л. Виногородської [Виногородська 1995], Ю. Ситого [Ситий, Калашник 2013]; Переяславщини – Д. Тетеря [Тетеря 2006], О. Юрченко [Юрченко 2011].

У контексті вивчення кераміки козацької доби, одним з найменш досліджених регіонів залишається Північне Лівобережжя, до складу якого входить і Батурин. Культурні нашарування та об'єкти фіксуються при розкопках Чернігова, Новгород-Сіверського, Любеча, Седнева, Ніжина, Прилук, Батурина. Однак, незважаючи на величезну зібрану матеріальну базу, знахідки керамічного посуду дуже рідко потрапляють у науковий обіг.

Л. Виногородська дослідила кераміку, у тому числі посуд, з Чернігова та Новгород-Сіверська. Вивчаючи пізньосередньовічні шари Новгород-Сіверська, дослідниця виокремила типи кераміки другої половини XIII – XVII ст. і розробила хронологічну шкалу побутування кожного з них. До періоду V (XVII ст.) відносяться горщики двох типів з варіантами. Праця містить цінну інформацію щодо орнаментальних особливостей та способів декорування різновидів керамічного посуду [Виногородська 1988, с. 51].

Дослідженням кераміки XVII ст. з горну в Чернігові, виявленого у 1991 р.) займалися Ю. Ситий та Є. Калашник [Ситий, Калашник 2013]. На основі форми профілювання вінця було виділено три типи горщиків, які на думку авторів датуються другою – третьою чвертю XVII ст. Автори відзначають наявність високої частки посуду відновлювального способу випалу.

Незважаючи на значну кількість праць, присвячених керамічному посуду, а також розробленій універсальній типології, залишаються відкритими питання мікрохронології кераміки та її регіональних особливостей.

1.1.4. Дрібна керамічна пластика. На сьогоднішньому етапі розвитку археологічної науки була зібрана значна кількість дрібної керамічної пластики, що включає люльки, іграшки та дрібну скульптуру, з різних регіонів України. Більшість матеріалу отримана у ході археологічних досліджень пам'яток козацької доби, трохи менше походить з музейних колекцій. Розгляд усього загалу опублікованих знахідок заслуговує на окреме історіографічне дослідження. З огляду на це, доцільно зупинити увагу на узагальнюючих працях та публікаціях з пам'яток Середнього Подніпров'я та Лівобережної України. Враховуючи наявність на території Батурина знахідок люльок голландського типу, будуть розглянуті також праці, що стосуються виробів з території Західної та Центральної Європи, а також Росії.

У контексті вивчення люльок найбільш дослідженим регіоном залишається Полтавщина. Матеріали з цього регіону досліджували І. Кракало [Кракало 2014], О. Ханко [Ханко 2002], Є. Калашник [Калашник 2008, 2007], О. Коваленко [Коваленко 2008]. Узагальнюючий характер має дослідження О. Коваленко [Коваленко 2008], яка на основі зібраних у процесі розкопок матеріалів та музейних колекцій, робить висновки стосовно типології, технології виготовлення та декору люльок. Розподіл за типами нею здійснений на основі трьох критеріїв: особливостей використання, місцем виготовлення та конструктивними особливостями. Згідно розподілу за особливостями використання дослідниця виділяє групові та індивідуальні

типи люльок, за місцем виготовлення – «східного», «західного», з помітним переважанням першого, а також місцевого типу. О. Коваленко зазначає також існування на території Полтавщини знахідок люльок болгарського типу [Коваленко 2008, с. 32 – 34]. Робота містить детальну розробку типології за конструктивними особливостями, а саме за формою чашечки, у залежності від чого авторка виділяє чотири типи люльок, що містять від 4 до 6 варіантів. Окремі розділи монографії присвячені технології виготовлення люльок, дослідженні типові декоративні прийоми оздоблення поверхні виробів.

О. Коваленко на початку своєї монографії вказує на основні проблеми вивчення керамічних люльок, а саме: відсутність критеріїв вимірювання та публікування матеріалу, слабку дослідженість шляхів проникнення на українські землі.

І. Кракало [Кракало 2014] досліджувала декор та клейма люльок «східного» типу з с. Мотрине Кобелянського р-ну Полтавської області. Проаналізувавши матеріал із фондів Комсомольського музею, дослідниця охарактеризувала основні типи люльок та клейм, розміщених на них. Нею здійснена спроба датування виробів за цими ознаками.

Вивченням люльок з території Києва займається А. Чекановський [Чекановський 1992, 1993, 1994а, 1994б, 2002, 2003, 2004]. У своїх працях він висвітлює питання типології виробів і технології їх виробництва, розглядає процес поширення використання тютюну на українських землях. Типологічний розподіл автором здійснено на основі аналізу конструктивних частин люльок. Дослідник також розглядає питання декору та особливості орнаментального оздоблення кожного з типів.

С. Балакін та В. Качан [Качан, Балакін 2010] опублікували результати досліджень люльок з розкопок на території Києво-Печерської Лаври. Стаття містить поверхневий опис люльок з об'єктів. Окрема увага в роботі приділяється причинам наявності великої кількості знахідок люльок на території монастиря.

Люльки з фондів історико-культурного заповідника «Чигирин» у свій час досліджували О. Попованова, П. Горішний [Попованова, Горішний 1998], з поля Берестейської битви – І. Свешніков [Свешніков 1992], з Суботова – В. Гугля [Гугля 2004]; знахідкам з Меджибізької фортеці присвячені праці Ю. Толкачова та С. Крамарової [Толкачов, Крамарова 2011], з Хотинської фортеці – С. Пивоварова, В. Калініченко [Пивоваров, Калініченко 2014], з Очакова і Білгород-Дністровського – С. Біляєвої [Біляєва 2005, 2010, 2012], з території Слобожанщини – І. Голубевої [Голубева 2011].

Значний вклад у дослідженні люльок східного типу з території Півдня України належить С. Біляєвій [Біляєва, Фіалко 2005; Biliaeva 2010; Біляєва 2012, с. 350 – 355, 356 – 360]. Дослідниця здійснила класифікацію матеріалів з Аккерманської фортеці та Очакова, базуючись на морфологічних та декоративних характеристиках люльок. Залучаючи класифікаційні та типологічні схеми, розроблені для турецьких матеріалів, С. Біляєвій вдалося прослідкувати турецькі впливи в декорі та конструктивних особливостях українських люльок. У результаті цього стало можливим встановити основні етапи та тенденції розвитку люлькарства на українських землях [Біляєва 2012, с. 356].

Типологія люльок східного типу була розроблена Дж. Хейсом [Hayes 1992] та Р. Робінсон [Robinson 1985]. Остання на матеріалах Коринфу та Афінської агори розробила типологію люльок за конструктивними та декоративними особливостями, а також визначила хронологічні межі побутування кожного з типів. Аналогії виробам з класифікацій Дж. Хейса та Р. Робінсон зустрічаються серед люльок батуринської колекції.

Слід відмітити значну кількість публікацій, присвячених результатам розкопок та введенню до наукового обігу нової інформації, в яких містяться коротка характеристика знайдених люльок з графічними чи фото ілюстраціями.

До дрібної керамічної пластики, окрім люльок, відносяться керамічні іграшки, яким у свій час присвятили праці А. Чекановський (матеріали

Києва) [Чекановський 2004], Є. Калашник (Полтавщина) [Калашник 2010], І. Голубєва (Слобожанщина) [Голубєва 2011, с. 138 – 140], однак до сьогодні не існує жодної узагальнюючої праці з даної тематики.

Знахідки на території Батурина голландських керамічних люльок вимагають розгляду основних праць, присвячених вивченню даної групи виробів з території сусідніх країн.

Слід відмітити, що вже згадувана О. Коваленко відносить дані вироби до люльок «західного» типу і відмічає відсутність їх знахідок на території України і Полтавщини зокрема.

Голландські люльки зустрічаються під час розкопок на території Новгороду, Санкт-Петербургу, Старої Русси в шарах початку XVIII ст. [Грач 1957, с. 13 – 14]. Спеціального дослідження, присвяченого вивченню даної групи виробів з території Росії, на сьогоднішній день не існує. Р. Розенфельд у праці, присвяченій московському керамічному виробництву XII – XVIII ст. [Розенфельд 1968, с. 71], описує знахідки люльок голландського типу на території Москви і намагається розібратися з питаннями їх датування та шляхів проникнення, здійснює спробу виокремити хронологічні ознаки даної групи виробів. Всі знахідки з території Москви дослідник датує першою половиною – серединою XVIII ст.

Інформація щодо люльок голландського типу міститься у дослідженні О. Грача [Грач 1957], присвяченому археологічним дослідженням Санкт-Петербургу. Дослідник, так як і Р. Розенфельд, датує потрапляння люльок цього типу на російські землі першою половиною XVIII ст.

На відміну від українських, російських та білоруських земель, вивчення люльок з території Західної та Центральної Європи має значно тривалішу традицію.

Відомості про люльки голландського типу, виявлені під час досліджень на території Кракова, містяться у роботі Я. Пазюка [Puziuk 2015]. Автор відзначає незначну кількість знахідок люльок західного (пруського) типу у порівнянні з люльками східного (турецького) типу. Датування даної групи

виробів широке – XVII – XVIII ст. На думку дослідника, люльки західного типу завезені з території Пруссії іноземними торговцями чи вояками.

Проблемі поширення люльок «східного» та «західного» типів на території м. Кракова та Польщі загалом присвячено дослідження Я. Позіюка [Poziuk 2015].

Найбільш ґрунтовно розроблена типологія та датування люльок з території Голландії. Згідно каталогу знахідок з Гауди, упорядкованого Дж. ван дер Мюлленом, основною ознакою для їх датування виступають клейма-штампи. Праця містить всі відомі клейма на люльках з чіткою хронологічною прив'язкою [Meulen 2003]. З метою залучення аналогій варто відмітити також праці Д. Хігінса [Higgins 1996, 2006, 2009], присвячені люлькам, знайденим на території Великобританії. У дослідженнях порушуються питання типології люльок, їх датування та поширення в межах країни.

Підсумовуючи всі вищезазначені праці, можна помітити зростання інтересу до вивчення різних груп керамічних виробів XVII – XVIII ст., що спостерігається останні двадцять з лишком років. Накопичення матеріалу, зібраного у ході вже цілеспрямованих археологічних досліджень пізньосередньовічних та ранньомодерних пам'яток, а також аналіз існуючих музейних колекцій, сприяють виходу все більшої кількості узагальнюючих праць, присвячених певній проблематиці вивчення керамічних комплексів конкретного історичного регіону України. Стан вивченості регіонів неоднорідний. Маловивченими залишаються матеріали Батурина, матеріальна культура якого, з огляду на статус міста як столиці Гетьманщини у другій половині XVII – початку XVIII ст., становить цікавий матеріал як для вивчення процесу розвитку ремесла даного періоду, так і вивчення культури козацької еліти.

Ступінь вивченості груп керамічного матеріалу різний. Переважна більшість досліджень стосується керамічного посуду, архітектурно-декоративної кераміки та люльок, як найбільш показових, на відміну від

будівельної кераміки, основна інформація про яку міститься переважно у роботах 60 – 80-х рр. ХХ ст., присвячених архітектурі.

З огляду на всі вищезазначені проблеми, дана робота з вивчення керамічного комплексу Батурина XVII – початку XVIII ст. має значну актуальність, оскільки на прикладі датованої пам'ятки та завдяки можливості виокремити вузько датованих шарів та об'єктів, можна прослідкувати еволюцію всіх груп керамічних виробів протягом одного століття.

1.1.5. Дослідження кераміки Батурина.

Кераміка Батурина на сьогоднішній день залишається малодослідженою. Вперше архітектурно-декоративна кераміка з об'єктів на території міста була досліджена Л. Виногородською у співавторстві з Ю. Ситим. У світ вийшли публікації, присвячені аналізу кахлів, виявлених у ході досліджень так званого «житла полковника» на території фортеці, та загалом архітектурно-декоративної кераміки, знайденої на території всіх топографічних частин міста. Проаналізовані конструктивні особливості кахлів, а також орнаментальні мотиви, присутні в декорі батуринських виробів, їх еволюція та найближчі аналогії з території України. Автори зазначають, що стилеві ознаки орнаментальних композицій і колірна гама деяких екземплярів з території батуринської фортеці «збігаються з кольорами на російських кахлях ярославської, московської та інших шкіл кахлярства, що прикрашали екстер'єри та інтер'єри російських будинків кінця XVII – XVIII ст. [Виногородська, Ситий 2008б, с. 38].

Розглядаючи пічні кахлі з території фортеці («житло полковника»), дослідники вказують цінну інформацію щодо конструкції печі у споруді, а також пічного набору, використаного для її будівництва. На їх думку, кахлі замовлялися не у одного пічника, а скуповувалася окремими групами, відповідно до місця їх розташування у групі [Виногородська, Ситий 2008б, с. 275].

Батуринські кахлі були предметом розгляду І. Штанкіної у спеціально присвяченій цьому статті [Штанкіна 2008]. Основна увага у даній роботі

приділена орнаментам, прийомам декоративного оформлення та рішенням у застосуванні полив різної кольорової гами. Підкреслений сильний вплив барокових традицій у декорі батуринських кахлів. Дослідниця, на основі інформації щодо існування у Чернігові у 1686 р. значного гончарного осередку, а також схожості декору чернігівських та батуринських кахлів, висуває припущення про роботу чернігівських кахлярів у Батурині [Штанкіна 2008, с. 258]. У роботі підіймається проблема вектору поширення кахляних виробів, підкреслюються причини неможливості її чіткого вирішення.

Серед робіт, присвячених розгляду архітектурно-декоративної кераміки Батурина, слід відмітити статті, вміщені в збірнику наукових праць студентської міжнародної наукової археологічної конференції при Чернігівському національному педагогічному університеті імені Т.Г. Шевченка, однак у своїй більшості вони присвячені публікації матеріалів і їх первинному аналізу.

Геральдичні орнаменти на кахлях з Батурина у своїх працях досліджували Ю. Гутник [Гутник 2011], Ю. Ситий, Л. Мироненко [Ситий, Мироненко 2010а, 2010б], В. Мезенцев [Мезенцев 2010, 2011].

Орнаментальним оздобленням та розглядом шляхів поширення кахлів та декоративних деталей оздоблення з території Батурина займалася автор даної дисертаційної роботи [Ситий, Мироненко 2010а; Мироненко 2011а, 2011б, 2012а, 2012б]. У працях написаних самостійно та у співавторстві з Ю. Ситим, порушувалось безліч питань і проблем, що стосуються кахляного виробництва на території Батурина та розгляду яскравих зразків архітектурно-декоративної кераміки, основні ідеї яких будуть вміщені у наступних розділах.

Кохлі з території Батурина розглядалися у роботах працівників НКЗ «Гетьманська столиця», серед яких окремо слід відмітити Н. Саєнко [Саєнко 2015; Олефіренко 2007], яка присвятила вивченню даного питання декілька публікацій.

Будівельна кераміка Батурина розглядалася Ю. Ситим та Л. Мироненко [Ситий, Мироненко 2012, 2013], яким у ході досліджень вдалося виокремити стандарти цегли, на основі процентного співвідношення яких у конструкції цегляних будинків вдалося встановити хронологію їх спорудження відносно один одного.

Окремо слід відмітити роботи І. Мезенцева. У своїх дослідженнях, присвячених результатам археологічних досліджень в Батурині, а також аналізу стилістичних особливостей гетьманського палацу на Гончарівці, дослідник розглядає архітектурно-декоративну та будівельну кераміку, знайдену у процесі розкопок. Слід зазначити про існування двох поглядів на стилістику будинку І. Мазепи на Гончарівці, що у свою чергу впливають на інтерпретацію знахідок керамічного матеріалу. В. Ленченко [Ленченко 2008] і В. Мезенцев [Мезенцев 2008] відстоюють думку, що палац у точності відповідав кресленням Ф.В. Берхольца 1744 р., тобто мав вигляд компактної, центричної, триповерхової будівлі, побудованої у стилі італійського бароко. Протилежної думки дотримується Ю. Ситий та В. Вечерський [Ситий 2008; Вечерський 2011], перший з яких на основі аналізу плану споруди, товщини фундаментів, розташування підвального поверху та знайдених у котловані палацу декоративних керамічних деталей дійшов висновку, що позаміська резиденція І. Мазепи аж ніяк не могла бути схожою на будівлю, зображену на малюнку Ф.В. Берхольца, і скоріше за все була одноповерховою з великим підземним поверхом, схожою на будинок Лизогуба в Чернігові. Ю. Ситий разом з Л. Мироненко в останніх публікаціях схиляються до думки про будівництво палацу російським майстром [Ситий, Мироненко 2012; Мироненко, Ситий 2016].

У публікаціях В. Мезенцева при розгляді та аналізі керамічного матеріалу з Батурина, а саме з гетьманського палацу на Гончарівці, можна простежити бажання відстояти свою версію щодо вигляду останнього. Так, аналізуючи плитки підлоги з палацу, дослідник виділяє дев'ять варіантів мощення підлог, що, на його думку, відповідають саме трьохповерховій

будівлі [Мезенцев 2015, с.138]. Останні дослідження, основані на статистичній обробці знайдених при розкопках фрагментів плиток підлоги, вміщені у відповідному розділі даної дисертаційної роботи, спростовують результати, отримані В. Мезенцевим.

Слід відмітити повну відсутність публікацій стосовно керамічного посуду з Батурина. Інформація щодо горна, виявленого у ході охоронних робіт з прокладанням траншеї водогону по території фортеці у 2003 р., міститься у статті Ю. Ситого та Є. Калашника, присвяченій кераміці з горну в Чернігові [Ситий, Калашник 2013]. З метою залучення аналогій до досліджуваного матеріалу, дослідники розглядають керамічний посуд з Батурина і датують його серединою XVIII ст.

Малодослідженою залишається група дрібної керамічної пластики. На сьогодні не відомо жодного дослідження, присвяченого керамічним іграшкам та дрібній скульптурі, знайденим під час розкопок Батурина. Унікальні люльки у вигляді чобітка та квітки, що походять з Батурина, були опубліковані у збірнику наукових праць, присвячених результатам міжнародної студентської археологічної конференції «Середньовічні старожитності Центрально-Східної Європи» [Кузора 2007]. Люльки з території гетьманської резиденції на Гончарівці опубліковані Ф. Юхно [Юхно 2015]. Слід відзначити, що дослідник помилково розглядає фрагмент порцелянової тарілки з розписом кольоровими фарбами, злам якої нагадує тулійку, як люльку голландського типу.

Таким чином, можна помітити нерівномірність ступеню дослідженості різних груп керамічного матеріалу з території Батурина. Кахлі та декоративні деталі оздоблення, як яскраві зразки керамічного виробництва, постійно привертають увагу науковців, на відміну від посуду та дрібної керамічної пластики, вивченню яких присвячені поодинокі публікації в студентських збірниках, виданнях НКЗ «Гетьманська столиця» та статтях у якості залучених аналогій.

1.2. Історія археологічного вивчення Батурина

Починаючи з кінця XIX ст. Батурин, маючи статус однієї з гетьманських столиць, привертає увагу істориків. О. Лазаревський у своїй праці виклав основні факти історії Батурина від часу заснування до знищення Гетьманщини. Існує інформація, що для фіксації збережених пам'яток свого часу був відправлений Т. Шевченко [Коваленко 2014; Семенюк 2005], однак графічні ілюстрації з невідомих причин зроблені не були.

Перші обстеження збережених та пошук зруйнованих пам'яток були проведені у 60-х рр. XX ст. В. Ленченком, В. Мусієнком та М. Цапенком [Ленченко 2008, с. 238]. Оглядаючи гетьманську резиденцію на Гончарівці, дослідники помітили на схилах замчища рештки мурованих конструкцій гетьманського палацу. Невеликі розвідкові шурфи не виявили значних фрагментів будівель, лише уламки цегли, кахлів, побутової кераміки, тощо [Ленченко 2008, с. 242].

Окрім того, М. Цапенко оглянув територію зам'язького Крупицько-Батуринського Свято-Миколаївського монастиря та склав план його центрального Миколаївського собору. На основі малюнку з обкладинки синодику, датованого кінцем XVII – початком XVIII ст. [Ситий, Овчаров, фонд експедицій (далі – ф.е.), спр. №2000/121, с. 32], дослідник здійснив реконструкцію планової структури монастирського комплексу. Однак археологічні дослідження у 2000 р. вказали на огріхи у зображенні монастиря XVII ст. і, відповідно, пропонованої реконструкції [Ситий, Овчаров, ф.е., спр. №2000/121], що, у першу чергу, полягали у помилках в орієнтації окремих споруд.

Під час роботи в Батурині М. Цапенко провів детальний огляд єдиної збереженої на сьогодні пам'ятки мурованої архітектури – будинку В. Кочубея [Цапенко 1967, с.83]. Він зазначає: «...В XIX в. сохранившиеся древние стены по наружному периметру были обложены новой кладкой. Наземная часть здания оказалась как бы заключенной в футляр и благодаря

этому сохранилась. Небольшие выступы с двух продольных фасадов были пристроены позже. Под зданием расположен большой подвал с глубокими нишами – шкафами в стенах...» [Цапенко 1967, с. 83]. М. Цапенко вказує, що це була велика кам'яна хата, яка складалася з кількох послідовно розташованих приміщень. На час огляду дослідник фіксував три приміщення, але зазначав, що їх могло бути більше. У результаті обстеження будинку у 2003 – 2005 рр. вдалося встановити наявність шести приміщень [Ситий, Мироненко 2012].

Важливу роль на початковому етапі досліджень Батурина, що полягала у зборі матеріалу, зіграли місцеві краєзнавці, серед яких слід відзначити М. Шкляра [Залізний 2005], В. Задка, О. Кодакова [Ситий 2005], на діяльності останнього з яких зупинимось детальніше.

Активна діяльність О. Кодакова припадає на кінець 60 – 70-ті рр. ХХ ст. О. Кодаков приймав участь у написанні нарисів по історії Батурина при підготовці до складання «Історії України», проводив дослідження провалених підземних ходів біля будинку культури на території фортеці та церкви Покрови, а також займався збором і колекціонуванням матеріалів, що приносили місцеві жителі [Ситий 2005, с. 130]. У 1974 р. він відкрив домашній музей, який на початок 80-х рр. ХХ ст. за спогадами дослідника містив до 20 експонатів побуту і знарядь війни XVII – XIX ст. [Ситий 2005, с. 131]. Після О. Кодакова у 1993 р. колекція була передана до Батуринського історичного музею. До фондів НІКЗ «Гетьманська столиця» потрапили знахідки предметів побутового призначення, зброї та значна колекція кераміки. Остання налічувала 60 значних за розмірами фрагментів кахлів часів І. Мазепи та К. Розумовського, керамічний посуд та козацькі люльки [Ситий 2005, с. 132]. Частина знахідок має зазначення місця та часу виявлення. Кахлі та керамічний посуд, зібрані О. Кодаковим, допомагають уточнити межі поширення їх типів і різновидів на території Батурина.

Після здобуття Україною незалежності інтерес до Батурина та його пам'яток поступово здолав ідеологічне прокляття, що висіло над

старовинним містом, зрушилася з місця справа вивчення його старожитностей. 26 травня 1994 р. розпорядженням № 201 Представника Президента України в Чернігівській області в смт. Батурині був створений державний історико-культурний заповідник “Гетьманська столиця”, після чого, за сприянням Чернігівської облдержадміністрації та дирекції заповідника, влітку 1995 р. на його території почала розгортати свої дослідження Чернігово-Сіверська експедиція Інституту археології НАН України та Чернігівського державного педінституту ім. Т.Г.Шевченка [Ситий та ін., ф.е., спр. №1995/63, с. 3].

У 1995 р. були закладені розвідкові шурфи та траншеї на території цитаделі, фортеці, Гончарівки, у результаті чого була отримана інформація щодо потужності і характеру культурних шарів на території означених топографічних частин міста. На території цитаделі один з шурфів потрапив на залишки гетьманського будинку, що дозволило продовжити дослідження на цьому місті у наступні роки.

Значні розвідкові роботи були проведені на території заміської резиденції на Гончарівці. Крім шурфування території садиби, була проведена зачистка розрізу оборонних укріплень, пошкодженого кар’єром з видобутку глини для цегельного заводу, з’ясовані особливості їх конструкції.

У 1996 – 1997 рр. проведені археологічні роботи на території цитаделі, фортеці, подолу, східної ділянки посаду та околицях міста. У межах цитаделі були розпочаті дослідження решток гетьманського будинку. У результаті дослідження оборонних укріплень вдалося з’ясувати особливості їх конструкції та етапи будівництва.

Археологічні роботи на цитаделі у перші роки дозволили з’ясувати характер стратиграфічних нашарувань, у результаті чого вдалося виокремити п’ять умовних етапів існування замку, три з яких (II, III, IV) відповідають хронологічним межам представленого дисертаційного дослідження.

У 1997 р. були проведені дослідження укріплень фортеці, внаслідок чого вдалося археологічно зафіксувати сліди пожежі, що передувала

спорудженню укріплень і яка відноситься до подій Смоленської війни 1634 р. [Кулаковський 2006, с. 260; Бондар 2015, с. 21].

У 1998 р. археологічні дослідження Батурина були перервані. У 2000 р. роботи проводилися на території Крупицько-Батуринського Свято-Миколаївського монастиря. Протягом 1995 – 1997 рр. було здійснено декілька оглядів його території, однак скласти детальне уявлення про його забудову не вдалося. У результаті археологічних робіт встановлено місцезнаходження цегляних мурів монастиря та головного Миколаївського собору. Під час дослідження останнього були зафіксовані північна, південна та східні стінки фундаментів собору. Були досліджені фундаменти притвору, а також поховання ззовні та всередині собору. Внаслідок проведених робіт стало можливим уточнити подану М. Цапенком інформацію щодо плану собору і монастиря в цілому.

Лише у 2001 р., завдяки фінансовій підтримці української діаспори зі Сполучених штатів Америки і Канади, котру організували д-р В. Мезенцев та проф. Мартін Домнік археологічні дослідження Батурина були відновлені [Ситий та ін., ф.е., спр. 2002/145, с. 13].

Головною метою нового етапу розкопок Гетьманської столиці було визначено дослідження решток гетьманського дому на цитаделі Батурина, створення графічної реконструкції його плану та розробку пропозицій щодо подальших музеєфікації та експонування решток споруди, а в перспективі – її повної натурної реконструкції; пошук місць масових поховань загиблих 1708 р. захисників Батурина та мирних жителів; виявлення і дослідження фундаментів Замкової Воскресенської церкви. Планувалося продовжити дослідження житлової забудови на території фортеці, знищених внаслідок погрому 1708 р.

Враховуючи, що роботи на території кожної з топографічних частин (рис. 1) міста відбувалися протягом певної кількості років, доречним буде виклад історії археологічних досліджень кожної з частин окремо.

Цитадель. За роки діяльності експедиції вдалося дослідити майже 3000 м² території цитаделі. Одним з головних об'єктів залишався гетьманський будинок, рештки якого вперше були виявлені у 1995 р. У результаті археологічних робіт, що з перервами тривали з 1996 по 2008 рр., вдалося встановити розміри, план та конструктивні особливості будівлі [Ситий 2008, с. 258].

Починаючи з 2001 р. проводилися роботи по локалізації місцезнаходження Воскресенської Замкової церкви та дослідження цвинтаря навколо неї. Місце розташування церкви було встановлене приблизно за концентрацією поховань. Досліджуючи цвинтар Воскресенської церкви вдалося виокремити декілька ярусів поховань.

Оборонні конструкції цитаделі вперше були досліджені траншеєю у 1996 р., однак детальніша і повніша інформація була отримана у процесі археологічних робіт 2006 та 2008 рр. Внаслідок проведених розкопок стало можливим дослідити укріплення польського та гетьманського часів, встановити етапи їх спорудження.

Згідно опису Батурина 1654 р. згадується про існування кам'яниці на території цитаделі. У 2007 р. на ділянці неподалік від руїн гетьманського будинку, між ним, Воскресенською церквою та укріпленнями, була закладена траншея, однак виявити цього року залишки гетьманської скарбниці не вдалося. У наступному 2008 р. у розкопі № 23 [Ситий та ін., ф.е., спр. 2008/125, с. 27] на місці будівельних робіт, пов'язаних з реконструкцією цитаделі, зафіксували кут цегляної споруди, однак повністю дослідити об'єкт не вдалося.

У процесі розкопок фіксувалися об'єкти (житла, господарські споруди, ями, сліди огорожі) гетьманського часу та попереднього польського періоду існування цитаделі.

На території **фортеці** було досліджено більше 3200 м².

У 2001 – 2002 рр. неподалік від рову, що відділяв цитадель від фортеці, на території останньої було досліджено житло кінця XVII –

початку XVIII ст., що у ході археологічних розкопок отримало умовну назву «житло полковника». З заповнення житла походить одна з найбільших колекцій пічних кахлів.

Найбільше інформацію щодо забудови даної частини міста було отримано у 2003 – 2005 рр. Згідно планів державної програми по виконанню Постанови Кабінету Міністрів України від 17 серпня 2002 р. № 1123 “Про затвердження Комплексної програми збереження пам’яток Державного історико-культурного заповідника “Гетьманська столиця” і розвитку соціальної та інженерно-транспортної інфраструктури смт Батурина”, на території Батурина в межах заповідника “Гетьманська столиця” проводились роботи, що передбачали реконструкцію водогону в центральній частині селища [Ситий та ін., ф.е., спр. 2004/196а, с. 81]. У результаті охоронних робіт було частково досліджено 31 споруду, більшість з яких представлена житлами, 58 ям, один горн, а також оборонні укріплення фортеці. Отримана інформація дозволила встановити середні розміри садиб на території фортеці та їх площу [Ситий та ін., ф.е., спр. 2004/196а, с. 152], а також скласти уявлення про планову структуру цієї топографічної частини міста.

У 2003 – 2004 рр. у процесі охоронних робіт у східній частині фортеці ближче до цитаделі були виявлені залишки споруди, інтерпретованої за комплексом матеріалу як шинок [Коваленко та ін. 2006, с. 87], та рештки так званих «хлібних магазинів» кінця XVII – XVIII ст., пограбованих і спалених у 1708 р. Вони являли собою великі за розмірами споруди зрубного типу, у підлозі яких у шарі материкової глини були великі зернові ями (об’ємом 2 – 3 м³), розміщені рядами. За два сезони вдалося дослідити 19 таких ям, що, згідно стратиграфії, входили до складу двох споруд [Коваленко та ін. 2006 с.87].

У 2006 р. було виявлено залишки собору Живоначальної Трійці, що у свій час був архітектурною домінантою фортеці, дослідження якого стали пріоритетними на наступні два польові сезони [Ситий та ін., ф.е., спр.2012/154, с. 128]. Загалом у процесі розкопок була розкрита площа у

1360 м², що дозволило повністю дослідити фундаменти собору, на основі чого стало можливим реконструювати його зовнішній вигляд. Роботи з дослідження цвинтаря собору Живоначальної Трійці були продовжені у 2009 та 2015 рр.

На сьогоднішній день вдалося дослідити близько 3200 м² території неукріпленої частини пізньосередньовічного міста (*посаду*), переважно його східних околиць, оскільки роботи на інших ділянках були унеможливлені щільною сучасною забудовою. У результаті проведених робіт була отримана інформація щодо етапів заселення та особливостей житлової забудови цієї частини Батурина в XVII – початку XVIII ст.

У 2003 – 2005 рр. були проведені дослідження *будинку В. Кочубея* та території його садиби, що дозволило скласти уявлення про план споруди на момент її створення в останній третині XVII ст. та подальші роки. З 2013 р. з метою пошуку дворової церкви археологічні роботи на території садиби В. Кочубея були продовжені і тривають до сьогодні.

Заміська резиденція гетьмана І. Мазепи на *Гончарівці* вперше досліджена у 1995 р., після чого на певний час роботи на цій території були перервані. Роботи були відновлені у 2002 р. і продовжувалися у наступні роки. Головна увага приділялася вивченню гетьманського палацу, результатом робіт у котловані якого стало отримання інформації стосовно плану, особливостей конструкції, зовнішнього і внутрішнього декору споруди.

Починаючи з 2009 р. і до сьогодні увага експедиції зосереджена на з'ясуванні характеру забудови садиби І. Мазепи на Гончарівці. За роки археологічних робіт на території Гончарівки були досліджені такі об'єкти: флігель (2009 – 2011 рр.), колодязь (2004 р.), житло з піччю (2011 – 2012 рр.), курінь-вартівня (2010 – 2014 рр.) та велика наземна споруда (2010 – 2015 рр.), інтерпретована як дворова дерев'яна церква [Ситий, Луценко 2014, с. 231]. Слід відмітити, що у ході розкопок трапляються матеріали бронзового, раннього залізного віків.

Загальна площа досліджень на території усіх топографічних частин міста становить 10 750 м². Найбільш археологічно дослідженою частиною міста є цитадель, далі за кількістю розкритої площі – фортеця та територія східної ділянки посаду, гетьманська резиденція на Гончарівці, садиба В. Кочубея, поділ та Крупицько-Батурицький Свято-Миколаївський монастир. У результаті проведених археологічних робіт зібраний значний за обсягами керамічний матеріал, розгляд і аналіз якого буде проведений у наступних розділах.

1.3. Джерельна база

1.3.1. Археологічні джерела. Джерельну базу дослідження складають керамічні матеріали, отримані у ході археологічних досліджень Батурина з 1995 по 2015 рр.

Загалом, для представленого дисертаційного дослідження було залучено 868 фрагментів керамічного посуду з закритих та умовно закритих комплексів, що дозволяє використовувати їх для типологічно-хронологічних побудов. З метою з'ясування регіональних особливостей та техніки виготовлення розглянуто трохи більше 4000 тисяч фрагментів вінець та донець посудин, що містилися у наукових фондах НІКЗ «Гетьманська столиця».

Для визначення стандартів цегли було використано параметри виміряних у полі та у конструкції збережених пам'яток близько 5700 фрагментів звичайної цегли. Для типологічних побудов використана інформація про 105 фрагментів фігурної цегли, 237 фрагментів плиток підлоги, 34 фрагменти черепиці.

Колекція кахлів з території Батурина є однією з найбільших в Україні. Колекція архітектурно-декоративної кераміки Батурина, зібраної з 1995 по 2015 р. нараховує більше 8500 фрагментів та цілих виробів. На основі типу

декоративного оформлення вдалося виокремити 207 типів-різновидів кахлів, ця цифра разом з підтипами становить 353.

Найменш чисельно представлена група дрібної керамічної пластики – лише 108 цілих та фрагментованих виробів за 20 років археологічних досліджень.

Високу цінність представляють матеріали з чітко датованих комплексів (закритих та умовно закритих), найбільшу кількість яких вдалося зафіксувати на території цитаделі.

Вперше **хронологічні горизонти**, що відповідають основним етапам розвитку міста, вдалося стратиграфічно виокремити під час археологічних досліджень 1996 р. [Ситий та ін., ф.е., спр. 1996/2, с. 29 – 30] на території цитаделі, що зумовлено особливостями забудови та використання даної частини міста в різні проміжки часу. Замок (цитадель) був споруджений у 20-х рр. XVII ст. на укріпленнях давньоруського часу [Кулаковський 2006, с. 260]. Значна пожежа у місті відбулася у 1648 р. у ході подій Національно-визвольної революції під проводом Б. Хмельницького, внаслідок чого гине двір господарів замку. У 1655 р. Батурин знову страждає від пожежі, у результаті якої місто було вщент спалене [Батурин: сторінки історії, док. 26]. Стратиграфічні розрізи, отримані у результаті розкопок на цитаделі фіксують обидві пожежі у вигляді шарів зі значною концентрацією вугликів, однак частіше – лише одна пожежа середини XVII ст. За результатами археологічних досліджень у 2008 р. [Ситий та ін., ф.е., спр. №2008/125, с. 20] були зафіксовані сліди пожежі першої половини XVII ст., яку слід пов'язати з подіями Смоленської війни (1632 – 1634 рр.), у ході яких батуринський замок був захоплений і спалений московськими військами боярина Шеїна [Кулаковський 2006, с. 106; Бондар 2015, с. 21]. Значною подією для Батурина стало перенесення сюди столиці Гетьманщини у 1669 р. Резиденція гетьмана Д. Многогрішного зайняла територію цитаделі, при цьому забудова попереднього часу була розібрана, а вся площа була вирівняна глиною, добутою при спорудженні таємного підземного ходу з цитаделі у напрямку

фортеці. Западини котлованів попереднього часу були знівельовані. Нова забудова, здійснена за іншими принципами, сприяла збереженню об'єктів першої половини XVII ст. [Мироненко 2016, с. 60]. У 1708 р. Батурин був повністю спалений російськими військами О. Меншикова. Сліди цієї трагедії у вигляді горілого прошарку фіксуються при розкопках на території усіх топографічних частин міста.

Виділення вузьких хронологічних горизонтів на території фортеці ускладнювалось чіткою плановою структурою з часу появи перших об'єктів на її території і до початку XVIII ст. Під час охоронних робіт з прокладання траншей водогону у 2003 [Ситий та ін., ф.е., спр. №2004/196а, с. 81 – 55] та 2005 рр. [Ситий та ін., ф.е., спр. №2005/125, с. 28 – 83] в межах укріпленого посаду фіксувалася щільна садибна забудова, стандартність ширини якої свідчить про закономірності її планування. Незмінність меж та досить щільне розташування не дозволяло принципово змінювати схему взаємного розміщення будівель. Дана особливість забудови зробила виокремлення об'єктів першої половини XVII ст. досить проблематичним.

У результаті археологічних досліджень на території фортеці та східної частини посаду у 2001 – 2006 рр. вдалося виокремити комплекси кінця XVII – початку XVIII ст., поява яких пов'язана з активним зростанням міста у часи гетьманування І. Мазепи. До комплексів цього періоду належить заміська резиденція І. Мазепи на Гончарівці, будівництво якої припадає на 90-ті рр. XVII ст. [Мезенцев 2008, с. 216].

Загалом на території Батурина було виокремлено 5 хронологічних горизонтів [Ситий та ін., спр. №1996/2, с. 29 – 30]:

I – найдавніший, охоплює культурні шари епохи бронзи, раннього заліза та давньоруського періоду;

II – польський, охоплює проміжок часу від заснування міста у 20-х рр. XVII ст. до середини XVII ст. Виходячи з можливості виокремлення в межах деяких розкопів шарів, пов'язаних з пожежею 1634 р, доцільно виділити горизонт *II-A*, до якого, однак, відносяться лише два комплекси.

III – козацький, охоплює проміжок часу з 1648 р. до перенесення в Батурин столиці Гетьманщини у 1669 р. Фіксується виключно на території цитаделі. У межах хронологічного горизонту можна виокремити горизонти *III-A*, до якого належать комплекси, що існували між пожежами 1648 та 1655 рр., та *III-B*, що відповідає проміжку від пожежі 1655 р. до перенесення в Батурин столиці у 1669 р. Фіксація в межах деяких розкопів лише однієї пожежі середини XVII ст., а також незмінність матеріальної культури та традиції житлобудівництва після подій 1648 р., часом ускладнює розділення горизонтів II-B та III-A.

IV – гетьманський, охоплює проміжок з часу перенесення до Батурина столиці Гетьманщини у 1669 р. до 1708 р. В межах хронологічного горизонту можна виокремити горизонти *IV-A*, що відповідає часу з 1669 р. до кінця XVII ст., та горизонт *IV-B*, який включає комплекси кінця XVII – початку XVIII ст. Горизонти IV-A та IV-B виокремлені за результатами розкопок на території фортеці, посаду та Гончарівки.

V – новітній, охоплює шари з 1708 р. і до сьогодні.

З п'яти виділених хронологічних горизонтів три (II – IV) відповідають хронологічним межам даного дослідження, що охоплюють проміжок часу від заснування міста до його загибелі у 1708 р. Джерельну базу дослідження становить побутова кераміка зі 120 комплексів, переважна більшість яких відноситься до другої половини XVII – початку XVIII ст. До них належать споруди житлового, господарського та оборонного призначення, ями, заповнення ровів і т.д.

Значна кількість керамічного матеріалу, особливо груп будівельної кераміки, була виявлена під час дослідження мурованих споруд Батурина. До них належать будинок В. Кочубея на Чорній річці, замський палац І. Мазепи на Гончарівці, замський Крупицько-Батуринський Свято-Миколаївський монастир та собор Живоначальної Трійці на території фортеці, споруджені починаючи з останньої третини XVII – початку XVIII ст.

Під час дослідження архітектурно-декоративної кераміки та дрібної керамічної пластики до уваги бралися матеріали не лише з датованих об'єктів, а і з культурних шарів та випадкові знахідки.

1.3.2. Архівні, писемні та зображальні джерела. До архівних джерел відносяться звіти Чернігово-Сіверської експедиції Інституту археології НАН України та Чернігівського державного педінституту ім. Т.Г.Шевченка, що проводила дослідження Батурина у 1995 – 1997 рр., та Міжнародної українсько-канадської батуринської археологічної експедиції, що почала діяти з 2001 р. і продовжує дослідження до тепер. З метою залучення аналогій були використані звіти про розкопки Чернігова Б. Рибаківим у 1956 р.

Більшість документів та матеріалів, що стосуються історії Батурина, з архівів Чернігова, Києва, Батурина, Бахмача, Сум, Москви і Санкт-Петербургу зібрано у збірниках «Батурин: сторінки історії» [Батурин: сторінки історії 2009] та «Батуринский архив и другие документы по истории Украинского гетманства 1690 – 1709 гг.» [Батуринский архив и другие документы 2014]. Серед найбільш важливих, що допомагають з'ясувати топографічну структуру міста, з'ясувати зовнішній вигляд, декор і стиль монументальних споруд, слід відзначити описи Батурина, здійснені у 1654 р., 1726 р. [Батурин: сторінки історії 2009] та 1750 р. [Дегтярьов 2010]. Цінна інформація про гетьманську резиденцію на Гончарівці та побут гетьмана міститься у записках Ж. де Балюза [Січинський 1992, с. 120 – 124].

Зображальні джерела нечисельні. До них відносяться чотири зображення, два з яких навряд чи мають відношення до Батурина. На лубку початку XVIII ст., виконаному, ймовірно, напередодні інспекційної поїздки Петра I, зображено Батуринську фортецю з боку Ніжинського шляху, що вів до міста. На передньому плані – укріплення, в центрі яких Ніжинська брама. За стінами та баштами помітна забудова, представлена баштами та гетьманським будинком на цитаделі [Ситий 2011а, с. 36]. На обкладинці синодику Крупицького монастиря кінця XVII – початку XVIII ст. міститься

малюнок, що зображує план і зовнішній вигляд монастирського комплексу [Ситий, Овчаров, ф.е., спр. №2000/121, с. 32; Голуб 2002]. Археологічні дослідження 2000 р. на території монастиря дозволили визначити деякі неточності зображення, що проявлялися у помилках в орієнтуванні окремих споруд [Ситий, Овчаров, ф.е., спр. №2000/121, с. 32].

Два інші малюнки стосуються зображення гетьманських будинків на цитаделі та Гончарівці. У літературі фігурує малюнок, начебто створений Т. Шевченком, на якому зображена невелика будівля, котру дослідники ототожнюють з військовою скарбницею чи гетьманським домом на цитаделі [Ернст 1927, с. 353]. Втім, фахівці-шевченкознавці заперечують його авторство. Ю. Ситий пропонує свою версію походження малюнку «Развалины дворца гетмана Ивана Мазепы в Батурине», яка полягає в тому, що першоджерелом малюнку була розписна кахля XVIII ст. з Чернігівського обласного історичного музею. Виникають сумніви і щодо місця знаходження зображеної споруди, бо, судячи з малюнку, вона була збудована з каменя, єдине досліджене скупчення якого в Батурині відносилось до розвалу печі XVII ст. На думку дослідника Ю. Ситого, це не дозволяє віднести зображення до реальних будівель Батурина [Ситий 2011а, с. 37].

Спірним залишається малюнок, що вже тривалий час ототожнюється гетьманським палацом на Гончарівці, зроблений Ф. Берхольцем у 1744 р. Зображений палац мав три наземні поверхи, мансарду і центрично-симетричну об'ємно-просторову композицію [Мезенцев 2008, с. 217]. Проведені археологічні дослідження залишків фундаментів будинку не дозволяють віднести даний малюнок до реального вигляду палацу, який за планом і структурою був близький до будинку Я. Лизогуба в Чернігові [Ситий 2011а, с. 37]. Незважаючи на начебто неспростовні факти, дослідники В. Мезенцев [Мезенцев 2008] та В. Ленченко [Ленченко 2008] до сих пір відстоюють достовірність зображення.

1.4. Методи дослідження

Чисельна джерельна база дослідження, яка охоплює весь керамічний комплекс Батурина XVII – початку XVIII ст., вимагала постановки завдання з пошуків найбільш зручних методів упорядкування та класифікації значного масиву матеріалу.

На початковому етапі, використовуючи загально прийняту археологічну класифікацію матеріалу та досвід роботи І.Тесленко з керамікою Таврики XV ст. [Тесленко 2011, с. 38], керамічний комплекс з території Батурина був розподілений на групи за основним функціональним призначенням: будівельна кераміка, архітектурно-декоративна, побутова. У межах кожної із груп виділялися підгрупи, що відображали сферу та специфіку застосування матеріалу. Відмінність у кількісному складі кожної з груп, а також специфічні морфологічні та декоративні характеристики матеріалу, призвели до вибору різних способів упорядкування та методів роботи. Спільними для всіх виявилися методи статистичної обробки та традиційний візуальний метод.

Будівельна кераміка. Згідно єдиної на сьогодні монографії, присвяченій історії будівельної кераміки України [Кошовий 1988], до її складу входять цегла (звичайна та фігурна), плитки підлоги та черепиця. Схожий розподіл характерний і для сучасної будівельної справи. Так, К.Пушкарьов поділяє будівельну кераміку на стінову (цегла та камінь), покрівельну (черепиця), вироби для підлог (плитки) та ін. [Пушкарьов 2009, с. 150]. Під час характеристики *цегли* до уваги бралися розміри, що включали показники ширини, товщини та довжини, а також характер обробки поверхні (наявність слідів пальців по поверхні чи їх відсутність). Вся інформація була отримана у процесі польових робіт шляхом обміру уламків та цілих цеглин з конструкцій фундаментів, збережених цегляних будівель, фундаментів печей та ін. Загалом, за звітами та польовими щоденниками вдалося залучити інформацію про більше 5,7 тисяч виробів. Всі показники були занесені до

таблиці у програмі Microsoft Excel. З огляду на збереженість виробів, найбільш інформативними виявилися показники ширини та товщини. Закономірності зв'язку певних параметрів (ширини – товщини, ширини – довжини) (таб. 1 – 6) дозволи, за допомогою обрахунків, виокремити три стандарти цегли, співвідношення яких у конструкції будівлі чи об'єкту дозволяло отримати інформацію щодо часу їх спорудження. Найкраще цей процес був прослідкований на цеглі з гетьманського палацу на Гончарівці (таб. 1 – 4).

Схожа методика застосовувалася для фігурної цегли, однак, окрім критеріїв розміру та обробки поверхні, до уваги враховувалася форма виробу та тип профілювання.

Плитки підлоги були проаналізовані за кількісними та якісними ознаками, які включали в себе розміри (ширина, товщина, довжина), характер обробки бокових граней (прямі та скошені), поверхні (наявність чи відсутність поливи, її колір), загальну форму (квадратні, трикутні, прямокутні, фігурні). З огляду на збереженість виробів, з кількісних ознак до уваги, у першу чергу, бралася товщина виробу. Данні були занесені до таблиць Microsoft Excel. Залежність між товщиною плиток та їх кількістю відображена на лінійному графіку (таб. 7). Діаграма показала існування двох груп в діапазоні 0,8 – 2,2 см та 3,4 – 4,2 см, що відповідали двом типам плиток: з прямими та скошеними боковими гранями. У першій групі фіксувалися три підгрупи, у межах яких спостерігалися закономірності у покритті виробів поливою (таб. 10 – 12). Означені підгрупи могли відповідати різновидам вимостки підлоги гетьманського палацу, звідки походять всі знахідки плиток підлоги. Співвідношення типів та варіантів плиток відображені у кругових діаграмах.

Під час дослідження нечисельних, у порівнянні з іншими різновидами будівельної кераміки, знахідок *черепиці* використовувався типологічно-порівняльний метод. У результаті, за ознакою форми було виокремлено два типи черепиці: плоску із зубом та лоткову.

Архітектурно-декоративна кераміка. За сферою використання у межах архітектурно-декоративної кераміки можна виокремити наступні різновиди виробів: пічні кахлі та декоративні деталі оформлення екстер'єру. До третього різновиду належать вироби, що займають проміжне становище між архітектурно-декоративною та будівельною керамікою, і відносяться до деталей конструкції печей. Застосування даних керамічних виробів, частина з яких виготовлена на основі цегли, у процесі спорудження кахляних печей, стало головним аргументом до віднесення їх в групу архітектурно-декоративної кераміки.

Найчисельнішу групу утворювали кахлі та декоративні деталі оформлення споруд. Значна колекція різноманітних за декором виробів, яка на сьогоднішній день налічує більше 8,5 тисяч цілих та фрагментованих екземплярів, ще на початку археологічних досліджень Батурина вимагала пошуку способів її упорядкування. Ю. Ситий запропонував робочу типологію кахлів, в основу якої покладено їх декоративне оздоблення. Кожен різновид декоративної схеми отримав числове значення арабською цифрою. Послідовність отримання номерів здійснювалася у хронологічному порядку виявлення кахлів з новим різновидом оздоблення. У випадку подібності декору з відмінностями у масштабі, техніці виконання та наявності-відсутності дрібних деталей, тип виробу уточнювався додаванням до числового значення літер кириличного алфавіту. Декор кожного уламку кахлі детально фіксувався і доповнювався у разі виявлення нових знахідок. Таким чином, процес отримання реконструкції одного малюнку кахлі міг тривати від одного до 10 – 15 років. За умови повторювальності елементів орнаментальної схеми, а також за аналогіями з відомими типами декору кахлів батуринської колекції, орнамент деяких виробів вдавалося реконструювати за незначним фрагментом. Відновлені частини у такому випадку позначалися штрих-пунктиром на малюнку. У результаті вдалося виокремити 207 типів-різновидів кахлів, разом з підтипами цифра досягає 363.

Для визначення поширення декоративних різновидів кахлів у межах міста були створені декілька взаємопов'язаних таблиць в програмі Microsoft Access, які фіксували наявність певного типу в межах розкопу, топографічної частини міста, з прив'язкою до років дослідження. У результаті вдалося прослідкувати локалізацію кахлів з певним орнаментальним різновидом в межах всіх топографічних частини міста.

Визначення належності кахлів до певного морфологічного типу здійснювався за допомогою типологічно-порівняльного методу. Виокремлення деталей декоративного оформлення споруд із загалу кахляних виробів відбувалося на основі критерію розміру, форми та конструктивних особливостей. Частина кахлів великих розмірів (з гранями більше 25 см) були віднесені до пічних, як частини складеного кахляного панно [Шуткова 2016г].

Керамічний посуд. За морфологічними ознаками, які визначали функціональне призначення виробів [Тесленко 2011, с. 40], керамічний посуд поділявся на види: горщики, тарілки, покритки, макітри, миски, глеки, посуд для пиття. Існує також загально прийнята схема розподілу посуду XVII – XVIII ст. на кухонний та столовий [Виногородська, Калашник 2015, с. 92], однак під час дослідження кераміки Батурина даний розподіл не використовувався.

На сьогоднішній день відсутня єдина типологія української кераміки XVII – XVIII ст. Відомі декілька типологічних схем розподілу керамічного посуду, у першу чергу горщиків, за морфологічним критерієм, розроблених на матеріалах Слобожанщини [Голубєва 2008, с. 24; Голубєва 2012], Вінниці [Виногородська, Калашник 2015, с. 94 – 96], Кам'янця-Подільського [Нечитайло, Ніколаєнко 2016], Полтавщини [Ханко 2000, с. 60 – 65], Новгород-Сіверська [Виногородська 1988, рис. 3], Середнього Подніпров'я [Чміль 2010б]. З метою введення батуринської кераміки в єдину систему з матеріалами з інших регіонів, а також для запобігання виникнення ще однієї регіональної неробочої типологічної схеми, було вирішено під час

досліджень використовувати типологію Л. Чміль, розроблену на матеріалах Середнього Подніпров'я [Чміль 2010б], як таку, що найбільш точно відображає морфологічні та хронологічні зміни в кераміці означеного періоду.

До уваги у першу чергу бралися якісні ознаки, які включали форму вінця (таб. 20), його верхнього краю, форму шийки (таб. 17), спосіб оформлення плічка для горщиків (таб. 18), внутрішнього ребра для тарілок (таб. 21) та денця (таб. 19) [Чміль 2010б, с. 36]. З огляду на обмежену кількість цілих посудин та виявлення денця окремо від верхніх частин, останній критерій при розподілі на типи керамічного посуду, виявленого на території Батурина не враховувався. До технологічних ознак віднесено спосіб випалу, колір черепка, наявність поливи, місце її нанесення, техніку орнаменталізації [Чміль 2010б, с. 37]. Також фіксувалося місце нанесення орнаменту, особливості елементів орнаментальної схеми.

Для створення хронологічної шкали поширення типів та варіантів керамічного посуду Батурина був необхідний розподіл об'єктів та шарів, з яких вони походять, за вузькими хронологічними горизонтами, три з яких (II, III, IV) відповідають часу найбільшого розквіту міста і охоплюють проміжок часу з дати заснування у 20-х рр. XVII ст. до 1708 р. Інформація про датування комплексів та вищезазначені якісні характеристики кераміки були внесені до пов'язаних між собою таблиць Microsoft Access, що дозволило визначити асортимент та морфологічні характеристики керамічного посуду для кожного з хронологічних горизонтів, а також виокремити типи, які за основними ознаками відповідали трьом типам, виділеним Л. Чміль. Кожен з типів в межах різних хронологічних горизонтів мав серію відмінних рис, що дозволило виділити серед типів варіанти, які відображали еволюцію кожного з типів у різні проміжки часу (таб. 22, 23).

При аналізі найменш чисельної групи **дрібної керамічної пластики**, представленої лише люльками, використовувався переважно типологічно-порівняльний метод, у меншій мірі – статистичний. Останній застосовувався

переважно у процесі визначення співвідношення різновидів виробів за критеріями матеріалу, оздоблення, форми.

Метод аналогій використовувався при роботі з кожною керамічною групою з метою виявлення регіональних особливостей батуринської кераміки, шляхом порівняння її з матеріалами інших історично-географічних регіонів України XVII – першої половини XVIII ст. Даний метод також застосовувався у процесі визначення шляхів проникнення та поширення певних різновидів керамічних виробів на територію Батурина, а також з'ясування функціонального призначення рідкісних типів кераміки.

Підводячи підсумки історіографічного доробку, огляду джерел та методів, слід відмітити:

1. Ступінь вивченості різних груп керамічного матеріалу доби пізнього середньовіччя та ранньомодерного часу, що включає будівельну, архітектурно-декоративну кераміку, посуд та дрібну керамічну пластику неоднорідний. Найбільш дослідженими залишаються архітектурно-декоративна кераміка та керамічний посуд. Незважаючи на велику кількість публікацій, слід відмітити відсутність узагальнюючих праць, присвячених дрібній керамічній пластичі на території України.

2. В історії археологічних досліджень Батурина можна виокремити два етапи. Перший етап припадає на 60 – 70-ті рр. XX ст. і відзначається першими дослідженнями збережених та зруйнованих пам'яток монументальної архітектури Батурина, а також діяльністю місцевих краєзнавців по збору матеріалів до музейних колекцій. Другий етап починається у 1995 р. з початком повноцінних археологічних робіт на території міста.

3. За роки археологічних досліджень зібрана значна за обсягами колекція керамічного матеріалу, вивченню і публікації якого присвячені малочисельні праці, що стосуються певних різновидів архітектурно-декоративної кераміки, а також найбільш яскравіших і показових знахідок.

4. Найціннішими з джерел залишаються археологічні. Зібрана за більше ніж 20 років археологічних досліджень колекція кераміки Батурина є однією з найбільших в Україні. Архівні та писемні джерела менш чисельні, значну увагу привертають, перш за все, документи, що стосуються описів Батурина XVII – XVIII ст. Зображальні джерела представлені трьома малюнками, два з яких, не мають жодного відношення до Батурина.

5. Під час дослідження керамічного комплексу Батурина XVII – початку XVIII ст. були використані різноманітні методи, застосування кожного з яких при роботі з різними групами кераміки мало специфічні відмінності, обумовлені особливостями матеріалу. У результаті застосування традиційного візуального, статистичного, порівняльно-типологічного методів та методу аналогій, вдалося у кожній з керамічних груп вичленити види, типи та варіанти, прослідкувати їх морфологічні та декоративні особливості, визначити час їх поширення.

РОЗДІЛ 2. БУДІВЕЛЬНА КЕРАМІКА

До будівельної кераміки традиційно відносять цеглу, плитки підлоги та черепицю [Кошовий 1988; Пушкарьов 2009, с. 150]. Використання даних груп керамічних виробів у будівництві культових і житлових споруд на території України має тривалу, більш ніж тисячолітню історію [Кошовий 1988], однак на Лівобережжі до середини XVII ст. основним будівельним матеріалом залишалося дерево. Недовговічність дерев'яних будівель, а також часті пожежі, сприяли пошуку нових конструктивних рішень. Передумовою відновлення розвитку цеглярства на території Лівобережної України в епоху пізнього середньовіччя і раннього модерного часу слугувала наявність великих покладів глини, і, у свою чергу, відсутність інших будівельних матеріалів, таких як камінь.

З другої половини XVII ст. зі стабілізацією політичного, соціального та економічного життя після подій Національно-визвольної революції та Руїни спостерігаються активні зрушення у цегляному будівництві на території Гетьманщини [Кошовий 1988, с. 88 – 89]. Поява цегляних споруд на території Батурина припадає на час розквіту Гетьманщини і відноситься до останньої третини XVII – початку XVIII ст. [Ситий, Мироненко 2012, с. 116] У цей період в межах міста та околиць будуються будинок В. Кочубея на Чорній річці, палац І. Мазепи на Гончарівці, замський Крупицько-Батуринський Свято-Миколаївський монастир, Собор Живоначальної Трійці на фортеці та кам'яниця на цитаделі. До нашого часу вцілілим залишився лише будинок В. Кочубея, інші споруди були досліджені у результаті археологічних розкопок.

Конструкція кладки фундаментів більшості споруд виконана технікою «в ящик»: по зовнішнім і внутрішнім краям укладалися цілі цеглини тичком і ложком назовні; у середину ящика вміщували цегляний бій, що заливався рідким вапном. Через три-чотири ряди пролитого бою «ящик» закладався

цілою цеглою. Зовнішня і внутрішня сторони кладки при такій конструкції мають рівну поверхню і привабливий зовнішній вигляд [Ситий, Мироненко 2012, с. 117].

Переважає більшість будівельної кераміки походить з означених об'єктів, окрім двох різновидів черепиці, виявлених під час розкопок дерев'яного «житла полковника» на території фортеці.

Весь загал матеріалу був обміряний в ході польових робіт та під час камеральної обробки. Значення були введені в таблиці матричного типу, що дозволило провести статистичний аналіз та виокремити типи кожного різновиду будівельної кераміки.

2.1. Цегла звичайна

У культурних нашаруваннях цегла з'являється в другій половині XVII ст. після перенесення в Батурин гетьманської столиці. Як зазначалося вище, на сьогоднішній день відомо про існування п'яти цегляних будівель в межах топографічних частин міста. Переважає більшість цегли відноситься до конструкції означених будівель. Окрім того, цегла разом з кахлями зустрічається в заповненні дерев'яних споруд на території цитаделі, фортеці та посаду і відноситься, скоріше за все, до конструкцій фундаментів кахляних печей.

Загалом, у ході польових робіт 1995 – 2014 рр. був зроблений обмір близько 5700 уламків цеглин з конструкцій фундаментів, стін цегляних споруд, фундаментів під кахляні печі та ін. Окрім того, були виміряні цеглини з конструкцій стін та контрфорсів під час обстеження будинку В. Кочубея перед його реконструкцією у 2003 – 2004 рр. Для дослідження найбільш інформативними виявилися цілі екземпляри та ті, що мали два показники: ширину та товщину. По кожній пам'ятці були визначені середні розміри цегли та, за допомогою таблиць матричного типу, були виокремлені закономірності зв'язків певних параметрів (ширини – товщини, ширини –

довжини), що, у свою чергу, дозволило виокремити стандарти. Варто зазначити, що розміри цегли одного стандарту розрізняються як в межах пам'ятки, так і в межах однієї будівлі.

2.1.1. Стандарти цегли

Цегла кийвського стандарту має середні по Батурину розміри 4,5 – 6 x 14 – 17 x 28 – 32 см і жолобки на пастелі, утворені шляхом проведення пальцями по сирій глині після зняття залишків глиняної маси з дерев'яної форми. Сліди від пальців, як правило, розташовані лініями по довжині цеглини (3 – 4 жолобки) (рис. 2: 2, 5), однак зустрічаються одиничні екземпляри з двома жолобками (рис. 2: 4), навскісним (рис. 2: 1) та зигзагоподібним малюнком. У конструкції кладки фундаментів та стін цегла клалася жолобками донизу для кращого зчеплення з розчином.

Розміри жолобкової цегли в межах різних будівель відмінні: Миколаївський собор Крупицько-Батуринського монастиря – 5 – 6 x 14 – 16 x 27 – 30 см; будинок В. Кочубея – 6 x 14 – 16 x 29 – 30 см; палац І. Мазепи на Гончарівці – 5 – 6 x 16 – 17 x 30 – 32 см. Окрім того, цегла «кийвського стандарту» фіксується в закладці колодязя, перед спорудженням дерев'яного гетьманського будинку на цитаделі і має параметри 4,5 – 5,5 x 15 – 16,5 x 28 см.

Цегла московського стандарту у монументальних спорудах Лівобережної України починає використовуватися з другої половини XVII ст., у часи коли українські землі потрапляють у сферу впливу Російської держави. Згідно рішення Приказу кам'яних справ Російської держави були встановлені стандарти розмірів брускової цегли 7 x 14 x 28 см [Кошовий 1988, с. 90], хоча, як у випадку з жолобковою цеглою, реальні розміри коливалися у залежності від регіону, а також мали варіативні відмінності у межах однієї споруди. Потраплення даного стандарту в архітектуру Московської держави, а потім Російську імперію відбувалося із заходу. С. Баранова відмічає, що поширення цегли як будівельного матеріалу відбувається при безпосередній участі

західноєвропейських майстрів [Баранова 2006б, с. 64]. Стандарт цегли Тураїдського замку в Латвії у другій половині XVII ст. був наближений до «московського» [Building ceramics... 2015]. Укладачі каталогу схиляються до думки, що подібний стандарт потрапляє в Прибалтику з Нідерландів. За аналогією можна припустити, що Московська держава запозичує стандарт з Західної Європи у часи Петра I.

На території Батурина цегла московського стандарту має середні розміри 7 – 8 x 13 – 14,5 x 28 см і характеризується рівною поверхнею пастелі, без жолобків, оскільки залишки глиняної маси знімалися не рукою, а спеціальним ножом. Цегла представленого формату зустрічається лише в декількох будівлях: при спорудженні гетьманського палацу на Гончарівці, а також у фундаментах кахляної печі будинку В. Кочубея.

Цегла гібридного стандарту слугувала основним будівельним матеріалом при спорудженні собору Живоначальної Трійці і частково використовувалася при будівництві палацу І. Мазепи на Гончарівці. Виокремлення даного типу стало можливим у 2009 – 2011 рр. під час дослідження флігеля на Гончарівці, в засипці котловану якого була виявлена велика кількість будівельного матеріалу з палацу. Загалом, був проведений обмір близько 1200 фрагментів та цілих екземплярів цегли з заповнень палацу і флігеля, що дозволило виокремити стандарт цегли, що має показники проміжні між київським і московським стандартом. Цегла гібридного формату має розміри 4,5 – 6,5 x 14 – 15,9 x 30 – 30,5 см. Як можна помітити, товщина відповідає середнім показникам київського стандарту, а ширина – середнім показникам московського. Частина цегли цього формату не має жолобків на пастелі.

З цегли гібридного стандарту повністю споруджений собор Живоначальної Трійці на території фортеці. Середні показники цегли з кладки фундаментів становлять 4,5 – 8 x 13,5 – 18 x 27 – 30 см [Ситий та ін., ф.е., спр. №2008/126, с. 22]. Слід відмітити, що варіанти з товщиною 7 – 8 см

у вибірці складають чисельну меншість. Лець помітні жолобки характерні для 60 % екземплярів і розташовані по периметру з однієї сторони цеглини.

Поява представленоґо формату може свідчити про злиття двох артілей цеглярів, або освоєнням місцевими українськими майстрами методів роботи російських цеглярів.

Таким чином, цегла з мурованих споруд на території Батурина за показниками товщина-ширина-довжина відповідає трьом стандартам: київському, московському та місцевому гібридному. Визначення процентної частки кожного зі стандартів в окремії споруді дозволяє визначити час її будівництва відносно інших.

2.1.2. Датування мурованих споруд за співвідношенням стандартів цегли в їх конструкції

Серед цегляних споруд, у кладці яких присутні виключно цеглини київського стандарту, варто відмітити Миколаївський собор Крупицько-Батуринського монастиря та єдину збережену на сьогоднішній день пам'ятку монументального будівництва на території Батурина – будинку генерального судді В. Кочубея.

У ході польових робіт на території Крупицько-Батуринського Свято-Миколаївського монастиря вдалося зафіксувати розміри 2000 фрагментів та цілих екземплярів цеглин з кладок Миколаївського собору. Згідно статистичних даних, вся цегла відноситься до одного стандарту і має варіативні відмінності в показниках: 1,5 см в товщині, близько 2 см в ширині і до 3 см в довжині. Середні величини знаходяться в межах 5-6 x 14-16 x 30-27 см. Цегла має жолобки на пастелі.

Будівля генеральної полкового суду була обстежена в 2003 – 2004 рр., у результаті чого були проведені обміри цегли зовнішніх та внутрішніх стін, склепіння стелі підвалу, фундаментів кахляних печей та контрфорсів. У результаті цього вдалося встановити розміри і планову структуру будинку на час його спорудження в другій половині XVII ст. Споруда була побудована з використанням цегли розмірами 6 x 16-14 x 29-32 см з боріздками на пастелі.

Схожість використаного стандарту цегли в конструкції вищезначених будівель дозволяє висловити думку про одночасність їх побудови [Ситий, Мироненко 2012, с. 128].

Під час розкопок гетьманського будинку на цитаделі вдалося виявити значну кількість цегли, що відносилася до закладки горловини колодязя польського часу та фундаментів кахляних печей. Всього було виміряно близько 880 уламків, серед яких були 31 ціла цеглина та 130 екземплярів, що мали два показники: ширина та товщина. Статистична обробка вибірки за найбільш інформативними показниками ширина-товщина показала існування двох варіантів одного стандарту: 4 – 5,5 x 15,5 – 16,5 x 28 – 29 см та 6 x 15 – 15,5 см, що відповідно відносяться до горловини колодязя і фундаментів печей. За розмірами цегла з фундаментів печей близька до цегли з будинку В. Кочубея та Миколаївського собору, що вказує на одночасовість їх спорудження. Окрім того, варто зазначити, що серед останньої групи цегли в незначній кількості зустрічаються екземпляри з товщиною 7 см, що може свідчити про перебудову чи ремонт кахляних печей під час розширення будинку за часів гетьманування І. Мазепи в кінці XVII ст.

Обстежуючи будинок генерального судді В. Кочубея у кладці південної стіни залу, на відстані 1,7 м від західних дверей, був виявлений вертикальний канал шириною 0,3 м, що йшов від підлоги. Наявність у каналі великої кількості попелу і золи дозволяє говорити про наявність димоходу кахляної печі. У просторі між підлогою і склепінням підвалу був виявлений її фундамент, що складався з цегли київського і московського типів, що відповідали розмірам 5 – 6 x 13 – 17 x 30 см та 8 x 13 – 14 см. Враховуючи той факт, що будинок В. Кочубея побудований лише з цегли «пальчатки», можна стверджувати, що піч споруджувалася пізніше самої будівлі, але не на багато, в один час з гетьманським палацом на Гончарівці. Піч була прикрашена монохромними кахлями бірюзового кольору з рослинним орнаментом, які зустрічаються тільки на території садиби В. Кочубея [Ситий, Мироненко 2012, с. 127].

Широке використання цегли московського формату фіксується при дослідженні гетьманського палацу на Гончарівці та флігелю, що розташовувався за 36 м від останнього. Цегла мала розміри 7-8 x 13,5-14,5 x 28 см [Коваленко, Мезенцев, Ситий 2012, с. 81] і за параметрами наближувалась до стандарту, встановленого Приказом кам'яних справ Російської держави (7 x 14 x 28 см).

Як зазначалося вище, основна інформація щодо існування трьох стандартів цегли, використаних для спорудження гетьманського палацу, була отримана у ході робіт 2009 – 2011 рр. За цей час вдалося перемерити близько 1200 екземплярів, серед яких 41 має всі три показники, 853 – ширину та товщину, решта – лише товщину. Найбільш інформативною з точки зору виокремлення стандартів виявилася група, що мала відомі ширину та товщину. Завдяки статистичній обробці за допомогою таблиць Excel, вдалося виокремити три стандарти: київський, московський та місцевий гібридний, що включав в себе характеристики двох попередніх. Київський стандарт представлений цеглою «пальчаткою» з параметрами 5 – 6 x 16 – 17 x 30 – 32, московський 7 – 8 x 13 – 14,5 x 28, гібридний має розміри в межах 4,5–6,5 x 14–15,9 30 – 32 см.

Співвідношення стандартів цегли з палацу показує, що цегла московського і київського форматів у сумі складає лише третину від усього загалу. Найбільшу частку утворює саме цегла гібридного місцевого формату. Окрім того, слід відмітити велику кількість цегли, параметри якої більші за вищезазначені. Наявність значної кількості нестандартної цегли може вказувати на спеціальні інженерні рішення під час спорудження будівлі, а також на залучення до виготовлення цегли місцевих цеглярів, які не зовсім орієнтувалися в існуючих стандартах [Коваленко, Мезенцев, Ситий 2012, с. 82].

Використання трьох стандартів при спорудженні палацу і наявність високої частки цегли московського формату вказує на те, що палац І. Мазепи був збудований на межі XVII – XVIII століть, що підтверджується писемними

джерелами. Згідно документів, початок будівельних робіт на Гончарівці відноситься до другої половини 90-х рр. XVII ст.

Єдиною пам'яткою мурованої архітектури на території Батурина, спорудженої тільки з використанням цегли гібридного стандарту, є собор Живоначальної Трійці. Розміри цегли знаходять в межах 4,5 – 8 x 13,5 – 18 x 27 – 30 см. Наявність цегли, що займає проміжне положення між розмірами української та московської традицій, схожої на ту, що була виявлена під час досліджень гетьманського палацу на Гончарівці, вказує на пізніший час спорудження палацу та собору Живоначальної Трійці щодо інших будівель.

2.1.3. Виробництво цегли

Значний обсяг мурованого будівництва в Батурині у другій половині XVII ст. вимагав великої кількості будівельних матеріалів. Експортування цегли з інших регіонів та місцевостей є малоімовірним, оскільки потребувало б значних фінансових затрат. Даний факт настановує на думку про місцеве походження цегли, однак на сьогоднішній день на території Батурина та його околиць не було виявлено місця її виробництва. У науковій літературі [Логвин 1957, с. 64] панує думка, що цегельні, або ж в документах того часу «плитниці», розташовувалися на місцевих родовищах глини, біля води, поблизу від споруджуваної будівлі. Таким ознакам відповідають безліч місць, у тому числі й урочище Гончарівка, на території якого знаходилася резиденція І. Мазепи. За свідченнями місцевих жителів, до недавнього часу в гирлі річкака, між його лівим берегом і мисом, утвореним р. Сейм, що оточував дворище гетьмана, були помітні гончарні печі, залишки яких були знищені стихійним кар'єром у 2007 р. під час реконструкції автошляху Київ – Бачівськ [Саєнко 2015, с. 43]. Археологічні обстеження даної місцевості у 1995 р. зафіксували руйнування північного краю річкака кар'єром, та, окрім уламків цегли, не виявили жодних матеріалів XVII – початку XVIII ст.

Залишки виробничої діяльності людини фіксуються у заплаві р. Сейм на відстані 30 – 40 м від нижнього краю тераси і за 70 – 100 м на схід від гирла

рівчака. Вони представлені у вигляді двох овальних пагорбів розмірами 30 x 45 м та 20 x 35 м і висотою 0,5 – 1 м, утвореними шарами зі значною кількістю вугілля, уламків перепаленої цегли та ошлакованих відходів виробництва. Однак на сьогоднішній день не вдалося підтвердити версію, що дані пагорби утворилися саме внаслідок діяльності майстерні цеглярів чи гончарів, розташованої поблизу.

З огляду на вичерпність даних, інформацію про процес виробництва цегли на території Батурина можна почерпнути з аналогій та відомостей, що дає власне цегла: розміри, якість тіста, сліди на поверхні, тощо.

Процес виготовлення брускової цегли детально описаний у працях, що стосуються архітектури [Кошовий 1988; Логвин 1968; Цапенко 1967] та будівельної кераміки [Building ceramics... 2015], тому зупинятися детально на ньому не будемо. Розглянемо лише ту інформацію, що дає нам власне цегла.

Колір цегли з території Батурина не має суттєвих відмінностей між окремими пам'ятками монументальної архітектури. Аналіз складу керамічного тіста не проводився. Цегла має червоний, червоно-бурий, жовто-бурий і буро-червоні кольори поверхні, що свідчить про використання для її виготовлення глин з високим вмістом заліза [Ситий та ін., ф.е., спр. № 2004/196-а, додаток 1].

Глину перед початком робіт розмочували, розминали, додавали домішки (найчастіше пісок). Процес підготовки глини починався восени, виготовлення і випал приходився на теплу пору року: з квітня по вересень чи з травня по жовтень [Building ceramics... 2015, p. 52]. Грудку підготовленої глини з силою набивали в дощаті форми, підсипані піском [Логвин 1957, с. 64], після чого залишки глиняної маси знімалися за допомогою дощечки (київський стандарт) або спеціальним ножем (московський стандарт). У першому випадку після зняття надлишків глини по поверхні проводили пальцями, залишаючи жолобки. У процесі формування цегли гібридного стандарту використовували обидві методики. Після зняття з форми цеглу залишали на просушку, яка відбувалася на відкритому повітрі або у спеціальному

приміщенні. Сира цегла була дуже вразлива для механічних пошкоджень, внаслідок яких на її поверхні залишалися відбитки. Відсутність на цеглі слідів від крапель дощу, свідчить, скоріше, про варіант просушування під навісом.

На території Батурина під час досліджень мурованих споруд було виявлено близько 40 фрагментів цегли, які мали різноманітні сліди на поверхні. Найбільше відміток відноситься до слідів кінцівок тварин: собаки (17 фрагментів), кішки (1 фрагмент), поросяти (1 фрагмент), дрібної рогатої худоби (3 фрагменти) та великої рогатої худоби (1 фрагмент).

Інша група відбитків отримана, скоріше за все, у процесі формування цеглини: сліди інструменту, пальців та відбитки геометричної форми (трикутні та прямокутні по одному екземпляру).

Дві цеглини, знайдені під час розкопок гетьманського будинку на цитаделі, мали відбитки соломи на нижній стороні пастелі, що могли свідчити про підстилання місця просушки цеглин, або ж бути чисто випадковими.

Після просушки відбувався випал в спеціальних печах, тривалість якого могла сягати декількох тижнів. Випал батуринської цегли здійснений з доступом кисню, про що свідчить колір виробів. Як зазначалося вище, печі для випалу цегли на території Батурина виявлені не були.

Якість процесу випалу впливала на міцність цегли. У 2004 році на базі відділу інженерної геології Інституту геологічних наук Національної академії наук України були проведені аналізи на міцність цегли та вапнякового розчину з гетьманського палацу на Гончарівці. Аналізи 10 екземплярів показали, що міцність цегли коливається в межах 76 – 240 кгс/см², що відповідає сучасним маркам 75 – 250. Згідно висновків дослідників, різниця в міцності різних зразків цегли може бути пояснена наявністю первинних дефектів структури, а також тими впливами, яких зазнала цегла при будівництві та руйнуванні споруди. Прослідкувати закономірності між стандартом цегли і її фізико-технічними даними не вдалося.

Розглядаючи стандарти можна помітити, що розміри цеглин відрізняються в межах стандарту загалом і споруди окремо. Найяскравіше цей процес можна спостерігати при аналізі цегли з гетьманського палацу на Гончарівці, де в муруванні застосовувалися три стандарти та цегла, розміри якої перевищували вказані формати. На прикладі мурованих споруд Європи можна спостерігати, що розміри цегли, виробленої одним цегельним осередком протягом декількох сотень років, могли змінюватися максимум на 1 см для кожного показника. У випадку палацу І. Мазепи мінливість параметрів одного стандарту може досягати максимуму в 3 см лише за період будівництва. Дану особливість можна пояснити припустивши, що для спорудження будівлі були залучені мінімум дві окремі артілі цеглярів. Використання кожним працівником власної форми, розміри якої могли не бути чітко стандартизованими в межах одного осередку, спричинило отримання широких середніх значень.

Застосування цегли трьох стандартів лише при спорудженні гетьманського палацу на Гончарівці можна спробувати пояснити необхідністю прискорення строків будівництва, з метою чого цегла замовлялась одразу в декількох майстернях і для її виготовлення залучалися малодосвідчені майстри, або ж майстри, які могли погано орієнтуватися в існуючих стандартах, що і спричинило появу великої кількості цегли проміжного стандарту та цегли інших типів більших розмірів. До того ж поява третього гібридного стандарту могла бути наслідком освоєння працівниками місцевої артілі роботи з новими стандартами (московськими).

Таким чином, за допомогою використання статистичних методів обробки було виділено три стандарти цегли, поширеної в Батурині в другій половині XVII – на початку XVIII ст.: київський, московський, гібридний. Співвідношення кожного формату в конструкціях цегляних будівель дозволило встановити приблизну хронологію їх спорудження. Незважаючи на відсутність виявлених виробничих комплексів в межах міста і його околиць,

відомості, почерпнуті з власне матеріалу, дозволили уточнити деякі моменти процесу виробництва.

2.2. Фігурна цегла

В архітектурі Лівобережної України у другій половині XVII – початку XVIII ст. починає домінувати стиль українського бароко, що сформувався на основі західно-європейського стилю з поєднанням сильних місцевих архітектурних традицій. Однак, багато дослідників архітектури ведуть мову про сильні впливи російського зодчества, особливо після включення українських земель до складу Російської держави. Згідно писемних джерел гетьмани часто зверталися в Москву з проханням прислати не лише досвідчених архітекторів, а і майстрів-виконавців [Цапенко 1967, с. 44; Ернст 1927, с. 364].

Втілення стилю бароко в архітектурній пам'ятці вимагало застосування великої кількості фігурної цегли, за допомогою якої викладавали карнизи, пілястри, цоколі, віконниці, а також дверні наличники [Цапенко 1967, с. 38].

На території Батурина фігурна цегла зафіксована при розкопках собору Живоначальної Трійці та гетьманського палацу на Гончарівці. За функціональним призначенням, місцем в конструкції та формою декоративної цегли можна виділити її різновиди: карнизну, серед яких зустрічаються кутові екземпляри, шестикутну пласку, фігурну обтесану, бази і, власне, фрагменти колон.

Цеглини були переміряні, параметри введені до таблиць, що дозволило здійснити статистичну обробку матеріалу. Результати дали змогу обрахувати процентне співвідношення стандартів, використаних для виготовлення фігурної цегли.

Карнизні фігурні цеглини складають більшість і становлять 57%. Майже всі екземпляри (61 фрагмент) були виявлені під час розкопок на

Гончарівці, і лише декілька одиниць походять з собору Живоначальної Трійці.

Первинний аналіз матеріалу був проведений Ю. Ситим [Ситий та ін., ф.е., спр. № 2011/183, с. 56]. За схожістю профілювання дослідник виокремив і систематизував різновиди, які для зручності опису отримали назви за літерами кириличного алфавіту.

В основу нашої типології покладена форма профілювань, в які увійшли розроблені різновиди. У процесі опису профілів використовувалася термінологія обломів, відомих з часів античності. При характеристиці типів в дужках подані відповідні різновиди, виокремлені Ю. Ситим.

Тип 1 характеризується складним профілем, характерним для барочної архітектури. Цеглина, виявлена на території Гончарівки лише в одному екземплярі, має довжину 28 см, ширину 13 – 14,6 см та товщину 7 см. Профілювання займає всю товщину цегли (тичок), тоді як профілювання всієї іншої цегли зроблене на ложок. Така цеглина встановлювалася у кладку на довгий торець (рис. 3: 1; 5: 9).

Тип 2 (різновиди Б, І, О) представлений цеглою з напівкруглим краєм тичкового торця, зробленим на всю ширину виробу. Відповідає способу профілювання «вал» (рис. 4: 1). Профілювання одного з різновидів здійснене у «напіввал» (рис. 4: 2). Існують екземпляри товщиною 5,5 см та 7,5 см. Схожі цеглини відомі у конструкції Путивльсько-Сафронієвського монастиря XVIII ст. [Цапенко 1967, с. 31].

Тип 3 (різновиди В, К, Л, Н, П, Р). До даного типу належать цеглини зі складним профілюванням з використанням елементів «вал» у верхній частині та «викружки» (увігнута частина окружності чи кривої) у нижній (рис. 4:3 – 6; 5: 1, 2, 5 – 7). Наявність виїмок слугувала для зменшення довжини виробу. Різновиди мають різну товщину – від 4,5 до 7 см. Аналогії зустрічають у конструкції замку у Вишневі [Цапенко 1967, с. 31].

Тип 4 (різновиди Г, Д, З, М) відповідає складному способу профілювання, що складається з валика у верхній частині та полички в

нижній. Відмінність представлених різновидів полягає у розмірах профілюючих елементів (рис. 4: 7 – 9). Аналогії представленого типу зустрічаються у конструкції вже згадуваного замку у Вишневці [Цапенко 1967, с. 31].

Тип 5 (різновиди Е, Ж) представлений фігурними карнизними цеглинами, що мають гострий верхній край, напівкруглий, скошений до середини виступ. Існуючі різновиди відрізняються товщиною та наявністю виїмки в нижній частині, яка може бути як спеціально відбитою, так і результатом механічного пошкодження. Обтесаний край характерний для одного виробу товщиною 5 см (робочий різновид Ж) (рис. 3: 2 – 7; 5: 3, 4, 8).

Традиційно існує два способи отримання фігурної цегли : підтесування готового виробу чи виготовлення у спеціальній формі, і обидва зустрічаються на пам'ятках Батурина.

За параметром товщина, яка на відміну від інших збереглася в більшості екземплярів, було встановлено, що 61 % фрагментів фігурної карнизної цегли відноситься до московського стандарту, 34 % – до київського та гібридного. Товщина 5 % виробів визначена не була. Слід відмітити, що більшість кутової цегли (75 %) навпаки відноситься до київського та гібридного стандартів, і лише 17 % – до московського. Стандарт 8% фрагментів не був визначений.

Шестикутні цеглини (рис. 8: 1 – 6) зустрічаються на території гетьманського палацу на Гончарівці. Вони становлять 17 % від загальної кількості фігурної цегли. Більшість екземплярів відповідають гібридному стандарту (60 %), московському – 27 %. Нижня частина 8 % виробів мають сколоту нижню частину, що ускладнює процес визначення стандарту. На нижній площині по периметру міститься заглиблення, подібно до цеглин прямокутної форми [Коваленко, Мезенцев, Ситий 2012, с. 82]. Представлена група цеглин дуже схожа на плитки підлоги, але відрізняється від останньої складом тіста та формою: ширина цеглини однакова зверху і знизу, у той час як плитка підлоги звужується донизу. Точне призначення такої цеглини у

конструкції споруди поки що не з'ясоване, але можна припустити, що вони також використовувалися для вимостки підлоги, можливо, у підвальних приміщеннях.

До фігурних відносяться цегла підтрикутної форми з увігнутими до середини боковими гранями (рис. 8: 7) та підтесана цегла (рис. 8: 8). Точне місце розміщення такої цегли в архітектурі палацу з'ясоване не було.

Одна з особливостей архітектури доби бароко – наявність колон, ордерів і капітелей. Ордерні членування та елементи в архітектурі мурованих споруд на території України, насамперед Лівобережної, існували, однак мали не конструктивний, а декоративний характер [Цапенко 1967, с. 197]. Фрагменти колон і баз колон фіксувалися під час розкопок палацу І. Мазепи на Гончарівці і становлять 29 % від загальної кількості знахідок фігурної цегли.

Базы колон (рис. 6: 1 – 4; 7: 1, 2) представлені кількома різновидами профілю. Товщина їх 7 – 8 см, що відповідає московському стандарту цегли. Наявність внутрішнього прямого краю вказує на виготовлення їх з прямокутної цегли. Діаметр таких деталей становив приблизно 30 см, хоча відомі екземпляри з діаметром 24 см. На сьогоднішній день відомі три різновиди баз колон, виокремленні в залежності від розміру виїмки біля краю деталі.

Деталі колон представлені фрагментами, в основному четвєртинками, приблизний діаметр яких становить 12,5 см (рис. 6: 5 – 7; 7: 3, 4). Відомі також фрагменти видовженої форми, довший діаметр яких становить близько 18 см. Дослідник Ю. Ситий до колон відносить також цеглини з єдиним прямим кутом і округлим зовнішнім краєм. 86 % виробів виготовлені за московським стандартом і лише 16 % відповідають київському і проміжному. Варто зазначити, що два фрагменти колон проміжного стандарту були виявлені під час розкопок собору Живоначальної Трійці, решта колон цього стандарту походить з гетьманського будинку на Гончарівці.

У 2009 р. серед руїн палацу пощастило знайти фрагмент двох архітектурних деталей з пісковика з вирізьбленою глибоким рельєфом

волютою діаметром біля 10 см (рис. 7: 5). Як відомо, волюти прикрашали з обох боків композитну капітель. Деталь могла відколотись від невеликої кам'яної композитної капітелі колони фасадів головного палацу або від плити з рельєфом такої капітелі півколони [Мезенцев 2009, с. 154].

Наявність фрагментів баз колон та самих колон серед знахідок на Гончарівці дає змогу скласти уявлення про зовнішній декор і стиль споруди. Традиційно метод застосування колон у декорі монументальних споруд Лівобережної України дещо відрізняється від європейської традиції. Як правило, декоративні засоби, пов'язані зі структурними елементами та елементами ордеру, розміщувалися рівномірно. Основною площиною для оздоблення слугували всі чотири стіни споруди. Прикладами такого декору є церква на воротах Києво-Печерської Лаври, будинок Лизогуба в Чернігові. Схожі прийоми дякування представлені в оздобленні церкви в Путінках, Покровського собору у Москві, а також монументальних пам'яток Новгород-Сіверського: надвратній башті, у будівлі бурси, настоятельному корпусі Спаського монастиря [Цапенко 1967, с. 87, 198].

Наявність великої різноманітності фігурної цегли, виявленої у ході розкопок на території садиби гетьмана І. Мазепи на Гончарівці, а також застосування керамічних поливних розеток та декоративних кахлів у оздобленні зовнішніх фасадів, вказує на те, що дана споруда була однією з найвишуканіших споруд свого часу. До сих пір триває дискусія стосовно зовнішнього вигляду палацу. В. Ленченко [Ленченко 2008] і В. Мезенцев [Мезенцев 2008] відстоюють думку, що палац І. Мазепи на Гончарівці в точності відповідав кресленням Ф.В. Берхольца 1744 р., тобто мав вигляд компактної, центричної, триповерхової будівлі, побудованої у стилі італійського бароко.

Протилежної точки зору дотримується Ю.М. Ситий, який відстоює думку, що заміська резиденція І. Мазепи, скоріше за все, була одноповерховою з великим підземним поверхом, схожою на будинок Я. Лизогуба в Чернігові [Ситий 2008, с. 265].

За часів І. Самойловича та І. Мазепи відбувається зростання обсягів монументального будівництва на теренах Гетьманщини, спровокованого стабілізацією політичного становища в державі після Руїни. Нехватка майстрів змушувала шукати їх в інших країнах. Так, відомо, що І. Мазепа звертався до Німеччини, Польщі та Московії за талановитими архітекторами. Московська архітектура у 1670-х рр. зазнала сильного впливу архітектури української [Ернст 1927, с. 362], виховавши цілу архітектурну школу. Відомо, що запрошуючи майстра з Московії, з ним укладався договір [Ернст 1927, с. 363], який передбачав стиль, в якому повинна споруджуватись будівля. Таким чином, архітектори були обмежені у свободі вияву смаків, і лише дрібні декоративні елементи вони привносили від себе. Можна припустити, що палац на Гончарівці споруджували московські майстри, що ще в кінці XVII ст. прибули до Чернігова для спорудження будинку Лизогуба (1689 – 1704 р.). Багато дослідників архітектури та мистецтва торкалися питання стильової належності та авторства споруди і всі були переконані, що даний будинок був споруджений маловідомим майстром південно-московської школи. На підтвердження цієї думки Ф.Л. Ернст у статті, що вийшла у 20-х рр. XX ст., наводить приклади праці московських майстрів у Чернігові, які у 80 – 90-ті рр. XVII ст. збудували трапезну Троїцько-Іллінського монастиря [Адруг 2008, с. 32]. Архітектор спорудив палац у стилі українського бароко, додавши лише деякі елементи типово московської архітектурної школи, що передбачало застосування розглянутих фігурних цеглин та декоративної кераміки в оздобленні фасадів.

2.3. Плитки підлоги

Керамічні поливні та теракотові плитки – різновид будівельної кераміки, що, зазвичай, виконував функцію вимостки підлоги у культових, рідше цивільних, цегляних спорудах. Відомі також рідкісні випадки застосування їх у підлогах дерев'яних будівель [Хворостова 2002, с. 195]. На території

Лівобережної України значного поширення плитки підлоги набувають з другої половини XVII ст., у часи активного цегляного будівництва. У цей час використовувалися вироби квадратної, прямокутної та шестикутної форми, що фіксуються у підлозі Троїцької церкви Густинського монастиря, а також у конструкції підлог багатьох церков Києва досліджуваного періоду [Кошовий 1988, с. 85]. Поряд із застосуванням плиток підлоги зберігається традиція викладки звичайною цеглою в техніці «ялинкою».

На території Батурина плитки підлоги зустрічаються в межах лише однієї пам'ятки – палацу на Гончарівці. Загалом, колекція нараховує 227 фрагментів, які у ході дослідження були проаналізовані за кількісними і якісними ознаками, що включають в себе розміри (товщина, ширина, довжина), характер обробки бокових граней та поверхні (наявність чи відсутність поливи, її колір). Відомо лише 6 цілих екземплярів, 25 мали товщину та ширину, 156 – лише товщину, 8 – лише ширину і 34 були настільки фрагментовані, що було неможливим визначення кількісних ознак.

Всі данні були занесені до таблиць, здійснена статистична обробка, у результаті чого було виокремлено два типи виробів, що відповідали двом різновидам вимостки підлоги (таб. 7). Труднощі статистичної обробки даного виду матеріалу полягають в тому, що неможливо визначити, належність фрагментів до одного виробу чи до різних.

Різновиди мощення підлог на основі виявлених на території Гончарівки плиток вперше виділив В. Мезенцев, який у своїй праці реконструює 8 типів та варіантів викладки підлоги [Мезенцев 2015]. Такий великий варіаційний ряд, на його думку, підтверджує гіпотезу про триповерховість гетьманського палацу, підлоги кімнат якого були викладені у різний спосіб [Мезенцев 2015, с. 138]. Однак статистична обробка матеріалу дає дещо інші результати.

Розподіл матеріалу здійснювався за ознаками товщини, як найбільш інформативного параметру розміру, та характером бокових граней (таб. 7, 8). До першого типу, що становить 40 % (таб. 9) від загальної кількості, належать плитки підлоги зі скошеними донизу боковими гранями товщиною

3 – 4,5 см. Варто відмітити, що найбільша кількість фрагментів має товщину 3,5 та 4 см, що відповідає моді, тоді як екземпляри з іншою товщиною представлені одиничними знахідками, і є природнім відхиленням варіаційного ряду, що характерне для продукції, виготовленої вручну (рис. 9). За формою даний тип плиток підлоги поділяється на варіанти: підквадратні (рис. 9: 3), шестикутні (рис. 9: 1, 2) та трикутні (у формі прямого трикутника) (рис. 9: 4). Всі вироби мають звужені грані, які при установці дозволяли утворювати цілісний малюнок без швів. Прямокутні плитки мають розміри 17,6 – 18,8 x 17,6 – 18,8 см. Поверхня покрита зеленою поливою (рис. 10). Середні розміри шестикутних плиток знаходяться в межах 3 – 4 x 10 – 13,5 x 26 – 29,5 см, однак більшість екземплярів має ширину 10,5 – 12 см. Зеленою поливою покриті 70 % фрагментів, серед яких 38 % фрагментів містять сліди дії вогню, внаслідок чого полива отримує коричнево-червоні кольори. Трикутна плитка зі скошеними боками має розміри 3,5 x 8 x 7 см, де 7 та 8 – це розміри катетів прямокутного трикутника.

Плитки цього типу утворюють цілісний килимовий малюнок, в центрі якого знаходиться квадрат, оточений з боків шестикутниками. Трикутні плитки використовувалися у кутах підлоги для отримання цілісної картини. Даний тип підлоги був дуже поширений, аналогії зустрічаються у замку Острозьких в острозі та у корпусі настоятеля Спасо-Преображенського монастиря в Новгород-Сіверському [Мезенцев 2015, с. 139].

Другий тип плиток підлоги (рис. 11 – 13) представлений виробами товщиною 0,8 – 2,8 см і з прямими боковими гранями. Розподіл за показником товщина для варіаційного ряду (таб. 7) дозволяє виділити три групи плиток з середніми значеннями 0,8 – 1,3 см (найбільша кількість фрагментів зі значенням 1,2 см); 1,4 – 1,6 см (найбільша кількість фрагментів зі значенням 1,5 см); 1,8 – 2,8 см (найбільша кількість фрагментів зі значенням 2 см). Дані групи можуть відповідати різновидам вимостки

підлоги, або відображати функціональне призначення виробів в конструкції будинку.

Група плиток товщиною 0,8 – 1,3 см – найчисельніша і становить 44 % від загальної кількості плиток другого типу. Більше половини фрагментів теракотові (51 %), решта – покриті поливою: зеленого кольору (38 %) та обпаленою (11 %) (таб. 10). Відсутність екземплярів з поліхромною поливою, що зустрічається на інших зразках з більшою товщиною, підтверджує доцільність виокремлення даної групи. Вироби були, скоріше за все підквадратними. Відомий лише один екземпляр з встановленою шириною – 22 см. Плитка до половини була покрита світло-зеленою поливою.

До другої групи належать плитки товщиною 1,4 – 1,7 см. Більшість фрагментів (67 %) вкриті поливою: зеленою (44 %), блакитною (15 %) та обпаленою (8 %) (таб. 11). Решта екземплярів – теракотові. Цілі форми не зафіксовані, але за виявленими фрагментами можна припустити, що більшість були підквадратними (рис. 12: 1 – 3). Відома знахідка уламку теракотової плитки прямокутної форми зі збереженою шириною 13,5 см, яка могла використовуватися у рядах викладки біля стін для створення цілісного узору.

У вибірці присутні уламки двох плиток нестандартної форми. Квадратна плитка з відрізними кутами має товщину 1,5 см і приблизну ширину 22,5 см (рис. 13: 1). Відступаючи на 2 см від краю з кожної сторони плитка покрита блакитною поливою. На думку В. Мезенцева, з плиток такої форми разом з квадратними чи ромбічними плитками невеликих розмірів, що ставилися на місце обрізаних кутів, була викладена підлога однієї з кімнат споруди [Мезенцев 2015, с. 137].

Окрім того, була виявлена тонка плитка товщиною 1,5 см трикутної форми з увігнутими досередини гранями (рис. 12: 4). Полива на поверхні відсутня. В. Мезенцев з С. Дмитрієнком на основі цього екземпляру реконструюють викладку підлоги, де такі невеликі плитки оточували великі округлої форми [Мезенцев 2015, с. 137].

Епізодичність плиток нестандартної форми не дозволяє вести мову про різновиди вимосток підлоги, здійснені із застосуванням даних виробів. До того ж, відсутність поливи по краям восьмикутної плитки перешкоджала б гармонійності орнаменту підлоги, а також наштовхує на думку про кріплення даного виробу у невідомій до цього часу конструкції. Можна також зробити припущення про існування в межах площини підлоги окремого малюнку в центрі кімнати або ближче до печі.

Третя група плиток має середню товщину 1,8 – 2,8 см, з переважанням фрагментів товщиною 2 см. Слід відзначити, що уламок плитки товщиною 2,8 см знайдений в єдиному екземплярі і може являтися браком. Характерною рисою виробів даної групи є відсутність екземплярів із зеленою поливою. 68 % фрагментів вкриті блакитною поливою, 9 % – перепаленою. Безполиві вироби становлять лише 23 % (таб. 12). Цілих екземплярів не виявлено, однак за характером кутів можна припустити, що вони також були підквадратними (рис. 13: 2 – 9). У межах даної групи зафіксовані теракотові плитки овальної форми товщиною 2,2 – 2,5 см з загостреними пелюсткоподібними краями (рис. 11: 2 – 4).

Плитки обох типів мають світле тісто рожевуватих і жовтих відтінків, яке за кольором і хімічним складом відповідає керамічному тісту, з якого виготовлялися кахлі.

Можна помітити, що переважна більшість плиток другого типу має підквадратну форму і у вимостці підлоги, як зазначалося вище, вони могли викладатися рядами з чергуванням полив'яних і теракотових плиток, або ж у шаховому порядку. Ряди могли слідувати паралельно стінам. Однак відомі випадки їх діагонального розміщення [Хворостова 2002, с. 207].

Плитки підлоги могли кластися на цегляну та дерев'яну основу, підсипану піском. Саме для такого способу викладки найкраще підходять плитки, звужені донизу. Другий спосіб передбачає установку плиток на вапняковий розчин, однак за час дослідження гетьманського палацу не було виявлено жодного фрагменту зі слідами вапна.

Загалом, вдалося за конструктивними особливостями виокремити два типи плиток підлоги, які за показниками товщини поділяються на чотири групи: тип 1 є однорідним і має товщину 3 – 4 см, тип 2 у своєму складі має три групи товщиною 0,8 – 1,3 см; 1,4 – 1,7 см; 1,8 – 2,8 см. Доцільність такого розподілу може підтверджуватися також тим фактом, що у процесі спорудження підлоги погіршеність до 0,5 см можна легко знівелювати за допомогою піщаної підсипки. У межах кожної з груп можна прослідкувати закономірності в покритті поверхні поливою. Таким чином, можна вести мову про чотири різновиди вимостки підлоги в палаці І. Мазепи на Гончарівці, а не про вісім, як стверджує В. Мезенцев. Першому різновиду підлоги відповідають плитки типу 1 зі скошеними боковими гранями. Плитки другого типу можуть утворювати три різновиди підлоги: 1 – ряди квадратних теракотових та вкритих зеленою поливою плиток; 2 – ряди квадратних плиток безполив'яних та вкритих зеленою і блакитною поливами; 3 – ряди квадратних плиток, вкритих блакитною поливою та теракотових. Одна із останніх трьох зазначених підлог могла містити композицію, викладену плитками нестандартної форми, що ймовірно розташовувалася в центрі кімнати або біля печі (рис. 14, 15).

Функціональне призначення плиток не завжди обмежувалося вимосткою підлоги. Відомі в архітектурі випадки, коли квадратні плитки використовувалися для покриття даху. Так, основні зводи і кокошники церкви Сергія в Комягині (Росія) у XVII ст. були покриті білоглиняними плитками розмірами 4 x 23 x 23 см, які клялися на вапняковий розчин без жодної гідроізоляції [Альтшуллер 1972, с. 43]. За роки досліджень у котловані гетьманського палацу та на території садиби на Гончарівці не було виявлено жодних покрівельних матеріалів, у той час як черепиця фіксується при розкопках Крупицько-Батуринського монастиря, будинку В. Кочубея та гетьманського дому на цитаделі. Даний факт дозволяє припустити, що дах палацу міг покриватися залізом або плитками другого типу товщиною 0,8 – 1,3 см. Однак, відсутність на поверхні плиток вапнякового розчину ставить

під сумнів належність даної групи виробів до покриття дахів. Прямокутні та квадратні плитки могли також застосовуватися у декорі фасадів [Баранова 2006б, с. 147]. Однак перша та друга гіпотеза щодо функціонального використання плиток у конструкції гетьманського палацу на Гончарівці не можуть бути доведені.

Таким чином, плитки підлоги з Гончарівки за конструктивними особливостями можна поділити на два типи. За показниками товщини вони утворюють чотири групи, що відповідають чотирьом різновидам мощення підлоги.

2.4. Черепиця

Основним будівельним матеріалом до середини XVII ст. на Лівобережжі залишалося дерево, використання якого призводило до частих стихійних пожеж, яким до того ж сприяли покрівельні матеріали: гонт (дерев'яні клиновидні дощечки), драмка (довгі колоті соснові дошки, що кріпилися на даху горизонтальними рядами) та дерн [Баранова 2006б, с. 34]. На відміну від звичайних жител, культові та суспільні споруди, а також помешкання представників вищих прошарків могли покривати залізом або свинцем. Недовговічність та легкозаймистість дерев'яних перекриттів сприяли швидкому поширенню нового покрівельного матеріалу – черепиці, що вперше на території сучасних українських земель з'являється у XIV – XV ст. [Кошовий 1988, с. 78 – 80]. На території Лівобережної України черепиця поширюється у другій половині XVII ст., з масовим впровадженням цегли у будівельну справу. Використання черепиці заохочувалося відповідними державними указами Російської імперії. Так, у 1712 р. вийшов указ Петра I про покриття дахів черепицею, поява якого була зумовлена не лише фізичними властивостями даного матеріалу, а, у першу чергу, економією заліза у зв'язку з військовими потребами, спровокованими Північною війною [Баранова 2006б, с. 35].

На території Батурина фрагменти черепиці траплялися під час досліджень Миколаївського собору Крупицько-Батуринського монастиря, на території садиби В. Кочубея, гетьманського будинку на цитаделі та під час розкопок «житла полковника» на фортеці. Загалом, було знайдено 55 фрагментів черепиці, які за морфологічними особливостями та місцем в конструкції даху можна поділити на два типи.

Тип 1 представлений пласкою черепицею із зубом, що зустрічається при дослідженні всіх вищезазначених споруд (рис. 14: 1 – 2). Представлена двома варіантами. Варіант 1 фіксується при розкопках Миколаївського собору Крупицько-Батуринського Свято-Миколаївського монастиря і являє собою пласку прямокутну черепицю з одним заокругленим краєм (рис. 14: 1). Розміри виробів становлять 1,6 x 15,7 x 30 см. У верхній підпрямокутній частині присутній виступ довжиною 4,5 см та шириною 3,5 см. Округлена частина прикрашена зеленою поливою (рис. 15: 3 – 5). Черепиці цього варіанту зустрічаються у незначних поодиноких фрагментах при розкопках гетьманського палацу на цитаделі та будинку В. Кочубея. Один фрагмент з садиби В. Кочубея містить на своїй поверхні залишки жовтої поливи. Варіант 2 (рис. 14: 2) зустрічається лише при розкопках «житла полковника» на фортеці. Знайдено 11 фрагментів, які належать до чотирьох окремих екземплярів трапецієвидної форми (1,5 x 11 – 16,7 x 37,5 см), ширший край яких був заокруглений. Черепок білий, сліди поливи відсутні.

За описом, даний тип черепиці відповідає типу III і IV за типологією О. Кошового [Кошовий 1988, с. 80]. Екземпляри цього типу зустрічаються у покрівлі Порохової вежі у Львові [Кошовий 1988, с. 81]. На Подніпров'ї черепиця типу 1 зустрічається в обладнанні дому Б. Хмельницького в Суботові (розміри 15 – 16 x 22 см), на Лівобережжі - в Густинському монастирі в Прилуках, а також в мурах і галереях Спасопреображенського монастиря у Новгород-Сіверському [Логвин 1957]. Даний тип черепиці був поширений у покрівлях Західної та Центральної Європи, Прибалтики [Building ceramics... 2015, p. 132] та Білорусі [Трусев 1986, с. 187], однак

датується більш раннім часом. Варто також зазначити, що черепиці такого типу практично не використовувалися у будівельній справі на території Російської держави.

Тип 2 представлений так званою коньковою (лотковою) черепицею у формі розрізаного навпіл конуса (рис. 14: 3; 15: 2), 10 фрагментів якої були знайдені під час розкопок «житла полковника» на фортеці (рис. 16: 3; рис. 18). Вироби білоглиняні, орнаментовані горизонтальними рельєфними лініями в ширшій частині. Розміри черепиці – 1,5 x 9,5 – 20 x 39 см. Черепиці представленої форми використовувалися для перекриття зламів у профілі даху, що міг бути двоскатним або чотирискатним. Можливо саме використання черепиці у покрівлі даху запобігло значному знищенню споруди у пожежі 1708 р. Черепиця цього типу зустрічається у покрівлі мурованих споруд Російської держави у XVI – і до 70-х рр. XVII ст. [Хворостова 2002], у покрівлі замку в с. Гольшани Гродненської області, Петропавлівської церкви у Мінську на початку XVII ст. [Трусов 1986, с. 188].

Незначна кількість виявлених типів черепиці вказує на інші способи покриття споруд на території Батурина у XVII – початку XVIII ст. Уламки черепиці фіксувалися під час розкопок виключно жител козацької старшини та культових споруд. З огляду на високу вартість даного покрівельного матеріалу, рядові жителі не могли собі його дозволити і, швидше за все, використовували дерн чи гонт.

Таким чином, розглянувши основні різновиди будівельної кераміки, що зустрічається на території Батурина, вдалося прийти до наступних висновків:

1. Цегла, виявлена на території Батурина, використовувалася для спорудження будинків та у конструкції кахляних печей.
2. За основними параметрами, найбільш інформативними з яких була ширина та товщина, вдалося виокремити три стандарти цегли: київський, московський та гібридний. Співвідношення стандартів у

конструкції мурованих споруд Батурина дозволило визначити хронологічну послідовність їх спорудження.

3. Дослідження основних типів плиток підлог та фігурної цегли дозволило скласти уявлення про зовнішній вигляд, стилістичну належність, організацію внутрішнього простору та інтер'єру гетьманського будинку на Гончарівці.

Будівельна кераміка несе значний інформаційний потенціал для вивчення архітектури періоду розквіту Гетьманської держави в останній третині XVII - початку XVIII ст., а також дає відомості про побут представників козацької старшини.

РОЗДІЛ 3. АРХІТЕКТУРНО-ДЕКОРАТИВНА КЕРАМІКА

Кахлі на території Батурина фіксуються в шарах і комплексах III та IV хронологічних горизонтів, що охоплюють час з другої половини XVII – початку XVIII ст. Даний період являється часом розквіту кахельного мистецтва України і характеризується збільшенням прийомів декорування кахляних виробів, зростанням асортименту. У цей час спостерігається процес поширення кахляних печей серед заможного міського та сільського населення [Виногородська 1993б, с. 135].

Знахідки кахлів зустрічаються у культурних шарах та об'єктах на території всіх топографічних частин міста. Аналіз їх конструктивних та орнаментальних особливостей має першочергове значення, оскільки дозволяє отримати інформацію не тільки стосовно загального розвитку гончарної справи, у тому числі виробництва кахлів, але і з'ясувати питання культурних та політичних впливів, що знаходять своє вираження у декорі виробів, а також скласти уявлення про культуру козацької еліти Гетьманщини.

Батуринська архітектурно-декоративна кераміка за функціональним призначенням поділяється на групи: пічні кахлі, декоративні деталі оздоблення споруд, що включають декоративні кахлі, тарілки та закладну дошку, а також керамічні деталі конструкції печі.

3.1. Пічні кахлі.

3.1.1. Типи та різновиди

Колекція архітектурно-декоративної кераміки з Батурина на сьогоднішній день являється однією з найбільших на території України і нараховує більше 8500 фрагментів та цілих виробів. За типом орнаментального оздоблення Ю.М. Ситим вдалося виокремити 207 типів-різновидів кахлів, загальна кількість яких разом з варіантами становить 353.

Дана схема значно спростила процес первинної обробки матеріалу, а також локалізації знахідок уламків кахлів у межах розкопу та міста загалом. Внаслідок цього стало можливим прослідкувати поширення кахлів з певним різновидом оздоблення у різних частинах міста. За роки археологічних досліджень вдалося відновити зовнішній вигляд кахлів більшості різновидів, однак декор частини виробів, через відсутність потрібних фрагментів, повністю не вдалося реконструювати. Означена система різновидів не відображає конструктивних особливостей досліджуваного матеріалу, однак буде використана у даному дисертаційному дослідженні з метою зручності викладу інформації та для позначення потрібного зразка.

Пічні кахлі з території Батурина за *конструктивно-морфологічними ознаками* відносяться до коробчастих (за Л. Виногородською) типу 4-В та 4-Г [Виногородська 1993б, с. 31 – 32]. Вироби характеризуються квадратною, іноді прямокутною лицьовою пластиною розмірами 19 – 23 см та румпою, що не відходить від краю лицьової частини. Частина виробів має декоративну рамку, у іншій частини вона відсутня. Слід відмітити, що кахлі з одним і тим же декором можуть зустрічатися у двох означених варіантах. Середня ширина рамки 0,4 – 0,8 см, однак деякі кахлі мають широке рельєфне обрамлення основного малюнку на кахлі шириною 2,8 см (різновид 67 з варіантами) (рис. 72). Румпа у більшості виробів відламана, однак збережені екземпляри мають середню висоту 7 – 8 см. Трапляються екземпляри з короткою румпою висотою 5,5 см. Висота рельєфу декору різна і залежить від якості виробу. Середня висота 0,2 – 0,3 см, вироби з території Гончарівки мають рельєф висотою до 0,5 см.

Під час розкопок на території цитаделі у 2006 р. (розкоп №19) у верхньому заповненні споруди №1 були знайдені фрагменти кахлі з лицьовою пластиною підпрямокутної форми з шириною вузької сторони близько 19 см і румпою, що відступає від краю лицьової пластини. Лицьова пластина мала товщину 1 см та була вкрита кольоровою поливою (рис. 20). Незначна кількість знайдених фрагментів не дозволяє повністю встановити

декор представленого виробу. У центрі композиції на білому фоні, скоріше за все, зображена частина гербового щита. По периметру кахля прикрашена рельєфною рамкою, покритою поливою темно-синього кольору. У декорі містяться літери латинського алфавіту: зліва біля середини висоти – *I*, нижче – *P*, майже в куті – *Z*, в правому куті – *S* і дещо вище – *W*. Можна висловити припущення, що дані літери є аббревіатурою від імені і титулу власника герба. Румпа, що відступає від краю лицьової пластини, вказує на більш ранню дату виготовлення виробу – можливо, першу половину XVII ст., однак контекст знахідки кахлі не дає змоги точно підтвердити дане припущення. Про факт ранньої дати можна судити з рідкості даного типу кахлі серед виробів батуринської колекції. З огляду на стилістику декору і конструктивні особливості, можна припустити, що кахля була привозною. Вироби схожих типів відомі на території Білорусі і датуються першою половиною XVII ст. [Трусоў 1993].

3.1.2. Пічні набори. Конструктивні та декоративні особливості печей.

З огляду на асортимент пічних кахлів, виявлених при розкопках на території різних топографічних частин міста, можна виділити простий та складний барокові пічні набори [Немцова 1986, с. 92 – 93], що у свою чергу відповідають двом типам печей.

До простого барочного пічного набору входять лицьові кахлі, пояскові, карнизні, кахлі-коронки. Піч такого типу могла мати від одного до трьох ярусів, у залежності від кількості карнизних та пояскових кахлів, основною функцією яких було розмежування ярусів для надання конструкції завершених архітектурних форм. Дзеркало груби викладалося лицьовими кахлями рядами у шаховому порядку (рис. 26). Кахлі одного ярусу, як правило, мали тотожне орнаментальне оздоблення, хоча дотримання даної умови не завжди було обов'язковим. У центрі площини ярусу могли міститися композиції з виробів, декор яких був відмінним від основного складу набору. Даний спосіб оформлення міг здійснюватися спеціально, для

надання динамічності композиції, чи виникав у результаті ремонту, коли частину розбитих кахлів замінювали новими, підбираючи за розмірами та кольором.

Теоретично піч могла завершуватися трьома способами: рядом звичайних лицьових кахлів, карнизними кахлями чи кахлями-коронками, які нагадували завершення башт. Міг існувати варіант, коли над карнизними встановлювались коронки. Нижня частина оформлювалася схожим чином: лицьовими або карнизними кахлями.

Прості кахляні печі-груби були масово поширені у середовищі міського населення. На прикладі Батурина можна встановити, що кахлі для їх облицювання були зазвичай теракотовими або монохромними зеленими, рідше – поліхромними. Набір лицьових кахлів не завжди був однорідний чи стилістично однаковий, оскільки формування набору могло відбуватися стихійно, а не замовлятися у конкретного гончаря-пічника. Для облицювання печі могли використовуватися кахлі, що вже були в ужитку.

Вироби даного пічного набору переважно мали тісто червоних відтінків: від темно-червоного до світло-червоного та помаранчевого, хоча зустрічаються і білоглиняні екземпляри. Вони виготовлялися за допомогою глиняних (більшість) та дерев'яних форм. Поверхня дзеркала груби для полегшення догляду покривалася крейдою, про що свідчать знахідки кахлів з побілкою на території міста у межах цитаделі, фортеці та посаду.

Залишки кахляних груб-печей на території Батурина у більшості випадків фіксуються у вигляді завалів кахлів зі слідами глиняної обмазки навколо та на поверхні виробів, що свідчить про глинобитну конструкцію печі. За аналогіями з інших міст (Чернігова, Суботова) [Василенко, Ігнатенко 2001, с. 89; Гугля 1997] можна припускати, що фундамент викладався цеглою, уламки якої фіксуються поряд зі скупченнями кахлів. Збережений фундамент кахляної печі (рис. 33) зафіксований лише у процесі дослідження гетьманського дому на цитаделі [Ситий та ін., ф.е., спр. №1997/130, с. 24].

Слід відмітити, що прості печі були поширені не лише серед звичайного населення. Пічні набори даного типу фіксуються під час досліджень будинку В. Кочубея та залишків гетьманського палацу на Гончарівці, однак якість знайдених виробів набагато вища від екземплярів, виявлених на території фортеці та посаду.

На сьогоднішній день вдалося відновити зовнішній вигляд трьох печей, одна з яких знаходилася у палаці І. Мазепи на Гончарівці і була складена з червоноглиняних кахлів, вкритих зеленою поливою (рис. 26).

Подана реконструкція є одним з можливих варіантів вигляду груби, оскільки встановити, які саме кахлі утворювали кожний з ярусів печі та відокремлювали яруси один від одного, не є можливим. Піч була трьох'ярусною і мала висоту до 3 м, що узгоджується з висотою стель цегляних будинків другої половини XVII ст. [Цапенко 1967, с. 84]. За інформацією, вміщеній у монографії М. Домбровської, кахляна піч в будинку мала висоту 2/3 висоти стелі у кімнаті [Dabrowska 1987, s. 142]. Основа печі була плоска, без підзорів і ніжок. Яруси печі утворювали лицьові кахлі розмірами 22 x 22 см з трьома різновидами декору: 1) килимовим геометричним орнаментом (рис. 58: 4); 2) криноподібними мотивами з пальметкою між кінцевими завитками (рис. 36: 4); 3) орнаментальною композицією з дев'яти дотичних один до одного концентричних кіл, розміщених у три ряди по три кола у кожному (рис. 60: 2). Центральним елементом дзеркала печі могла бути кахля з зеленою поливою більш насиченого кольору, що у своєму декорі містить зображення одного з гербів І. Мазепи «Бойч» [Ситий та ін., ф.е., спр. №2011/183, додаток 2] (рис. 75: 1).

Один ярус від іншого відокремлювали карнизні кахлі з двома різновидами декору висотою 13 – 14 см: рослинним орнаментом (рис. 50: 2) та простим декором у формі заглиблених ліній. Піч вінчала коронка підтрикутної форми шириною в основі 16,5 см і такою ж висотою (рис. 54: 4).

Проста кахляна піч, прикрашена зеленою поливою, вірогідніше за все розташовувалася в опочивальні гетьмана. Топка знаходилася в сусідній

кімнаті, що було досить поширеною практикою в побудові опалювальних пристроїв [Мироненко 2011б, с. 145].

Ще одна піч простої конструкції походить зі споруди на території фортеці [Мироненко 2012б]. У результаті дослідження житла у розкопі на ділянці біля клубу було зібрано значну за обсягом колекцію теракотових кахлів, які, ймовірно, належали до однієї печі (рис. 27). Серед них – лицьові кахлі (типи 18-К, 39, 166) (рис. 27: 4, 6, 7), карнизні (типи 86-А, 144, 167) (рис. 27: 2, 3, 5) та одна коронка (тип 157) (рис. 27:1).

П'ять з семи різновидів кахлів (дві лицьові квадратні (20 x 20 см), дві карнизні та коронка 19,5 x 21,5 см) прикрашені геометричним орнаментом, що за стилем виконання належить руці одного майстра (рис. 27). Наявність серед матеріалу фрагментів квадратної лицьової кахлі з поширеним різновидом рослинного орнаменту з симетрично переплетених пагонів може свідчити про заміну розбитої кахлі в дзеркалі груби, чи використанні її при нестачі основних.

Залишки простої печі були виявлені у ході археологічних досліджень на території садиби В. Кочубея і являли собою скупчення теракотових кахлів з глиняною обмазкою навколо. Пічний набір складався з двох різновидів лицьових та двох карнизних кахлів [Ситий та ін., ф.е., спр. №2015/б.н.]. Скоріше за все, проста піч була викинута з будинку В. Кочубея під час його перебудови у кінці XVIII – XIX ст. Прості печі, викладені кахлями з рослинним орнаментом, містилися в кімнаті з обмеженим доступом сторонніх осіб (особистих покоях членів родини), у той час як вишукані печі розташовувалися у парадних залах.

Складний бароковий пічний набір включав лицьові, поясні, карнизні кахлі, кахлі-коронки, підзори, та декоративні деталі оздоблення, представлені колонками-балясинами (рис. 20, 21) та декоративними керамічними розетками на штирях (рис. 22). Кахлі даного набору на території Батурина, через високу вартість, зустрічаються при розкопках лише жител козацької еліти. На сьогодні відомо існування складних барокових печей в палацах

І. Мазепи на цитаделі та Гончарівці, «житлі полковника» на території фортеці та будинку В. Кочубея.

У центральній частині груби розміщувалися лицьові кахлі з увігнутою центральною частиною (рис. 24) або складене з декількох виробів кахляне панно (рис. 18, 19), всередині якого розміщувалася, за аналогія з територією Білорусі [Шуткова 2016г], геральдична кахля великих розмірів (рис. 74: 1; 19) чи чотирьохчастинний медальйон з геральдичним сюжетом у декорі (рис. 72: 1, 2). Випадки використання складених кахляних панно фіксуються у печах будинку І. Мазепи на цитаделі (рис. 19-А) та «житлі полковника» на території фортеці. Кути грубки при переході від одного ярусу до іншого могли прикрашатися колонками, що фіксувалися на території міста двічі за роки досліджень (рис. 20, 21).

Декоративні заклепки (рис. 22: 2 – 4) та деталь у формі увігнутої тарілочки (рис. 22: 1) могли розташовуватися в оформленні кутів печі або її завершенні. Представлене припущення підтверджується функціональним призначення кахлів з увігнутою лицьовою пластиною і вертикально зорієнтованою румпою з Білорусі [Левко 1981, рис. 19] та керамічних поливних заклепок з Нортхайма (Німеччини) [Teuber 2013, p. 50].

Печі складної конструкції характеризувалися наявністю великої кількості карнизних кахлів, що слугували зв'язкою ярусів та додавали печі значну вишуканість, розташовуючись послідовно у декілька рядів.

Підзори, як і попередні деталі, локалізуються в межах гетьманського палацу на Гончарівці та «житлі полковника». Поліхромний виріб з території Гончарівки має збережену висоту 6 см та ширину основи 5,5 см, а також два аркоподібні отвори у нижній частині (рис. 23: 1). Кахля з «житла полковника» мала форму прямокутника з обрізаними кутами у вигляді чверть кола та була вкрита зеленою поливою (рис. 23: 2). Подібні кахлі використовувалися в оформленні нижньої частини кахляних печей кінця XVII – першої половини XVIII ст. на території Росії [Немцова 1986; Баранова 2014].

Підсумовуючи, можна відзначити існування двох типів печей, що зустрічаються на території Батурина: прості та складні барокові, що відрізняються одна від одної кількісним складом та асортиментом пічного набору. Прості кахляні печі були поширені, у першу чергу, серед рядового міського населення. Конструкція печей, скоріше за все, була комбінованою: фундамент споруджувався з цегли, а тіло печі було глинобитним. Підтвердження даної теорії, однак, потребує додаткової інформації. У будинках козацької старшини містилися як печі простої конструкції, у кімнатах з обмеженим доступом сторонніх осіб, так і вишукані складної конструкції, що були відображенням не лише соціального статусу власника, а і особистих вподобань, оскільки виготовлялися за замовленням.

3.2. Керамічні деталі конструкції печей

Найрідкіснішими знахідками під час розкопок пізньосередньовічних та ранньомодерних пам'яток України є керамічні вироби, що відносяться до деталей конструкції печей. Традиційно подібні знахідки відносять до архітектурно-декоративної кераміки [Левко 1984, с. 26]. На відміну від українських земель, на території міст Білорусі [Русов 2009] та Росії [Спегальский 1968] вироби даної групи зустрічаються доволі часто, особливо у процесі дослідження решток кахляних печей.

На території Батурина за роки досліджень було виявлено 10 уламків та цілих виробів, які можна віднести до елементів конструкції печі (рис. 34, 35). За функціональним призначенням у будові опалювальних пристроїв знахідки можна поділити на дві групи.

Перша групу утворюють керамічні *вироби для оформлення устя або топочної камери печі* (рис. 34). У білоруській та російській науковій археологічній літературі існує декілька варіантів назв даної групи знахідок: «орнаментированный кирпич для печных сводов» [Левко 1984, с. 26]; «керамические дуги» [Спегальский 1968, с. 75]; «аблицоўка печаў» [Русов

2009, с. 251]. Білоруський дослідник П. Русов схиляється до терміну «аблицоўка» («облямівка» – українською), оскільки він характеризує не лише декоративну функцію деталі, а і її матеріал [Русов 2009, с. 251]. Облямівка печі являє собою керамічний виріб П-подібної форми у перерізі. Можна виокремити наступні морфологічні частини: основу і дві ніжки. Основа вигнута ніжками донизу. Така форма свідчить про викладку устя печі напівколом чи аркою.

На території Батурина за роки досліджень було виявлено сім фрагментів облямівок. У 1996 р. під час розкопок житла другої чверті XVII ст. було виявлено шість уламків (три з яких склеїлися між собою), що за манерою декоративного оздоблення належали до одного виробу чи до оформлення однієї печі (рис. 24: 1 – 3). Довжина найбільшого фрагменту становить 28,7 см. Ширина уламків знаходиться в межах 9,0 – 10,0 см. Товщина основи – 2,2 – 2,3 см, бокових граней (включаючи висоту слабо виражених ніжок) – 3,6 см. На лицьовій зовнішній стороні основи містився орнамент у вигляді хаотично розташованих округлих конусоподібних заглиблень, частина з яких проколювала виріб наскрізь. Слід відмітити відсутність у котловані заповнення житла, з якого походить знахідка, кахлів та цегли. Оскільки споруда виходила за межі розкопу [Ситий та ін., ф.е., спр. №1996/2, с. 36], опалювальні пристрої дослідити не вдалося. Як зазначає Ю. Спегальський, облямівки могли використовуватися не лише в конструкції кахляних, а й звичайних глинобитних печей [Спегальський 1968, с. 74].

Один фрагмент облицьовки був виявлений під час археологічних досліджень на території замиської резиденції І. Мазепи на Гончарівці (рис. 24: 4). У розвідувальній траншеї (розкопки автора) на місці глибокого заглиблення у верхніх шарах зі значною кількістю цегли-пальчатки (київського типу) був виявлений уламок облямівки. Виріб має помаранчевий колір поверхні, за гаммою близький до кольору цегли. На зовнішній стороні основи товщиною 2,4 см містилися два одинарні штампи у вигляді

семипелюсткової квітки, списаної в коло. Ширина обляманого з обох сторін уламку становила 8,4 см.

Подібні за конструктивними та декоративними ознаками вироби зустрічаються під час розкопок Мінська [Русов 2009, с. 253], Вітебська [Левко 1984, с. 26], Пскова [Спегальский 1968, с. 76]. На території України відомі знахідки декількох облямівок з розкопок у Києві (за усними свідченнями О. Оногди) та Любечі (за свідченнями і малюнками Ю. Ситого). Вироби на зовнішній поверхні основи містили різноманітні варіанти рельєфного штампованого орнаменту: квадрати, зигзаги, кола.

Функціональне призначення даної групи виробів викликає наукові дискусії. На думку Ю. Спегальського, облямівки могли використовуватися у конструкції глинобитних та кахляних печей для оформлення топочної камери [Спегальський 1968, с. 74 – 75]. Дослідник зазначає, що найбільше знахідок даної групи виробів було виявлено у шарах руйнації кахляних печей, разом з битими кахлями, глиною, цеглою та каменем. П. Русов, досліджуючи матеріали з території Мінська, дійшов висновку, що облямівки використовувалися у конструкції кахельних печей лише у випадку, якщо піч одразу виконувала дві функції: приготування їжі та опалення приміщення. Кахляні грубки, що використовувалися лише для опалення, не містили облямівок у своїй конструкції. Таке твердження може пояснити рідкісність даних керамічних знахідок як на території України, так і білоруських землях [Русов 2009, с. 251], де кахляні печі частіше за все використовувалися для обігріву приміщення. Знахідка фрагменту оформлення устя печі на Гончарівці може свідчити про те, що як мінімум одна з кахляних печей у гетьманському палаці чи з споруд резиденції використовувалася не лише для обігріву, а й для приготування їжі.

Виготовленням облямівок займалися майстри-кахлярі [Русов 2009, с. 257]. Відсутність на всіх відомих виробих з території України, Росії та Білорусі поливи та бідність орнаментального оздоблення пояснюється тим, що топка зазвичай знаходилася в кімнаті, недоступній для огляду гостей

(сіні) [Спегальський 1968, с. 75]. Виріб формувався з одного листа глини, з бокових граней якого загиналися донизу ніжки [Русов 2009, с. 257].

Облямівки з території Батурина походять зі споруди другої чверті XVII ст. (більшість екземплярів) та Гончарівки, перша забудова якої відносяться до середини XVII ст. Однак виявлення єдиного фрагменту з гетьманської резиденції в шарі з цеглою київського та московського стандарту, дозволяють віднести знахідку до часів забудови І. Мазепи, тобто кінця XVII – початку XVIII ст. З огляду на це, вироби з Батурина можна датувати досить широко XVII – початком XVIII ст. Запропоноване датування не суперечить знахідкам з території Росії та Білорусі, де облямівки у оформленні топочних камер та усть використовували починаючи з XV – XVI ст. [Левко 1984, с. 27] до другої половини XVII ст. включно [Русов 2009, с. 257; Спегальський 1968, с. 74].

Наступну групу кераміки з конструкції печі утворюють вироби, виявлені під час розкопок на території фортеці житла заможного мешканця міста кінця XVII – початку XVIII ст., дослідження якого проводилися протягом 2001 – 2002 рр. (рис. 35).

У шарі руйнації кахляної печі комбінованої конструкції (з цегляною нижньою та глиняною верхньою частинами) [Виногородська, Ситий 2008б, с. 276] було виявлено п'ять керамічних виробів. Знахідки були вкриті залишками побілки та вапнякового розчину і були виготовлені шляхом обточування цеглин київського формату (зі слідами боріздов на пастелі).

Існує три різновиди форм. Найбільша кількість виробів (чотири екземпляри) має конусоподібну форму (рис. 35:1 – 3, 5) з округлою (діаметром 4,6 см) та підквадратною (ширина граней – 5,0 – 5,5 см) із заокругленими кутами, частиною основи. Довжина одного цілого екземпляру становить 16,6 см.

Один з екземплярів має форму прямокутника з увігнутими до середини боковими гранями у нижній частині виробу (рис. 35: 6). Довжина

збереженого уламку становить 15,7 см. Прямокутна основа має розміри 8,0 x 4,7 см.

В єдиному екземплярі представлений виріб складної форми у вигляді округлого плаского піддону та кулеподібної верхньої частини (рис. 35: 4). За загальними пропорціями знахідка нагадує печатку. Загальна висота виробу становить 3,8 см (з яких 1,7 см – висота нижньої частини), діаметр нижньої частини 5,1 см.

Конусоподібний фрагмент виробу виявлений під час розкопок куреня-вартівні на Гончарівці у 2014 р. Довжина збереженого уламку 9 см, діаметри овальної основи становлять 3 та 4 см. На поверхні відсутні сліди побілки чи вапнякового розчину.

Аналогій даним виробам на сьогоднішній день знайдено не було. Більшість знахідок, за винятком одного екземпляру, походять з «житла полковника», і були виявлені у шарі цегли пальчатки, яка, з огляду на дерев'яну архітектуру споруди, відносилася саме до конструкції кахляної печі. З огляду на це, можна припустити, що дані знахідки з обробленої цегли якимось чином використовувалися в будівництві чи оформленні кахляної печі складної конструкції. Знахідка подібного виробу на території Гончарівки, де в гетьманському палаці знаходилося декілька складних поліхромних кахляних печей, у конструкції яких, як і у печі з «житла полковника», застосовувалися декоративні колонки та аротні деталі, підтверджує припущення про застосування розглянутих декоративних деталей саме при спорудженні даного типу опалювальних пристроїв. Відсутність будь-яких схожих матеріалів не дозволяє підтвердити чи спростувати нашу теорію.

Таким чином, можна підсумувати, що на території Батурина було виявлено надзвичайно рідкісні знахідки конструктивної пічної кераміки, що суттєво доповнює інформацію щодо конструкції та функціонального призначення глинобитних та кахляних печей XVII – початку XVIII ст. на території міста та країни загалом.

3.3. Декоративні деталі оздоблення споруд

Декоративні деталі оздоблення споруд дуже рідко зустрічаються під час археологічних досліджень пам'яток козацької доби на території України. У межах Батурина знахідки цієї групи архітектурно-декоративної кераміки трапляються на території заміської резиденції гетьмана І. Мазепи на Гончарівці.

Деталі декору представлені знахідками декоративних тарілок (рис. 28), великих прямокутних кахлів з рослинним (рис. 31) та рослинно-геральдичним орнаментом (рис. 29, 30). Чисельно найбільша кількість знахідок відноситься до декоративних тарілок, зовнішній вигляд яких був реконструйований з фрагментів (рис. 28). Вироби з середнім діаметром 34,5 – 35 см, мають вигнуту назовні поверхню та плоскі бортики, покриті блакитною поливою. Наявність трьох отворів по бортиках тарілок, основна функція яких полягала у кріпленні виробу на поверхні стін будівлі, дозволяє віднести дану групу виробів до категорії розеток. Масштаб зображень пов'язаний з розміром розетки, який, у свою чергу, обумовлений її розміщенням на значній висоті в екстер'єрі споруди. Декоративне навантаження припадає на випуклу частину тарілки, орнаментовану зображенням великої квітки з радіально розміщеними пелюстками [Ситий, Мироненко 2010а, с. 12].

Окремі деталі декоративних тарілок вкриті поливами різних кольорів, тому при описі сюжетних композицій одразу будемо зазначати деталь та колір її поливи (рис. 28: 1 – 4).

Орнаментальну композицію декоративної тарілки (т. 94-А) (рис. 28: 1) утворює шестипелюсткова блакитна квітка на жовтому тлі, кожна пелюстка якої вписана в ромб. Навколо квітки описаний правильний шестикутник з увігнутими всередину гранями.

Декоративна розетка наступного різновиду (т. 94-Б) містить зображення вишуканої восьмипелюсткової квітки, кожна пелюстка якої на вершині

прикрашена складною фігурою. Серединка квітки утворена колом, в яке вписана проста восьмипелюсткова квітка.

В основі композиції іншої розетки (т. 94-В) (рис. 28: 2) лежить розміщена на темно-синьому тлі велика вишукана багатопелюсткова квітка, яку утворюють накладені одна на одну три квітки різного розміру. У центрі зображення знаходиться п'ятипелюсткова блакитна квітка меншого розміру. Середній ряд утворений шістьма білими пелюстками із зеленою пальметкою в середині кожної з них. Зовнішній ряд складається з шести великих блакитних пелюсток, обрамлених жовтою каймою і двома кружечками всередині.

Ще одна розетка (т. 94-Г) (рис. 28:3) декорована семипелюстковою блакитною квіткою на білому тлі. Кожна загострена на кінцях пелюстка має тоненьку рамку і поділена прямою лінією на дві симетричні частини.

Кольорову палітру останньої декоративної тарілки (т. 94-Д) не вдалося відновити через обмежену кількість знайдених уламків (рис. 28: 4). Дана розетка орнаментована вишуканою квіткою із шістьма фігурними пелюстками, що утворюють зовнішній ряд. У центрі зображена шестипелюсткова квіточка з прорізними пелюстками.

Наявність декоративних тарілок в оздобленні споруд, зокрема церков і монастирів, не є чимось унікальним. Відомо, що ледве не кожна мурована церква і дзвіниця, деякі трапезні та інші монастирські будинки Києва гетьманської доби були декоровані керамічними полив'яними розетками. Так, серед архітектурних пам'яток Києво-Печерської Лаври виявлено вісім типів розеток з підтипами. Найкращі зразки представлені в оздобленні фасадів Успенського, Михайлівського Золотоверхого соборів і будинку лаврської друкарні [Мезенцев 2009, с. 156].

Декоративні тарілки з Гончарівки менші за розміром від лаврських, відрізняються кольором і багатством полив. Чотири з п'яти батуринських типів є неповторними, і лише тип 94-Г (рис. 28: 3) має аналоги з території Києво-Печерської лаври. Зазвичай, керамічні полив'яні розетки, застосовані в

мурованій церковній архітектурі України і декоруванні палацу І. Мазепи на Гончарівці, є чи не єдиним прикладом застосування такого декоративного прийому у житлових спорудах України. Не можна виключати, що замовлення І. Мазепи і призвело до появи подібного декору в Лаврі, який пізніше поширився по всій Україні. Фінансування гетьманом ремонтів, відбудов та розширення церков і зумовило їх декорування елементами по зразкам, що в цей час були поширені у російській архітектурі [Ситий, Мироненко 2010а, с. 13].

Окрім вищеописаних розеток, велику увагу привертають дві декоративні кахлі, зображення яких вдалося майже повністю реконструювати (типи 68 та 194). Декоративна кахля (т. 194) розмірами 35,5 x 41 см має рослинно-геральдичний орнамент і по периметру прикрашена тоненькою рамкою, покритою блакитною поливою (рис. 29, 30). У центральній частині на салатовому (світло-зеленому) фоні зображена геральдична фігура з перехрещених балок [Лукомській, Модзалевській 1914, с. 104], що є центральним елементом герба Івана Мазепи. Зліва від центральної частини геральдичного знаку білого кольору розташований білий півмісяць з лицем. Над гербом знаходиться круглий лавровий вінок з розміщеною в центрі літерою *I* на темно-синьому фоні. Це не єдина літера, яку вдалося відшукати серед уламків кахлі: під гербом містяться літери *П*, *З*, і *В*. Існували ще дві літери, які, на жаль, знайдені в незначних фрагментах. По всьому периметру кахлі герб оточують паростки у формі розгалужених, загорнутих всередину і назовні завитків, які, виходячи з нижньої частини герба, сплітаються зверху над віночком. Самі паростки щедро прикрашені стилізованими листками з білою, в деяких місцях блакитною поливами з жовтою облямівкою. Опрацювання уламків знайдених кахлів дозволило відтворити зображення зі значними втратами малюнку в її центрі. Відсутність зображення в центральній частині геральдичної кахлі пояснюється його умисним знищенням, а віднайдені дрібні уламки не можна достовірно розмістити для відтворення зображення. В. Мезенцев та художник С. Дмитрієнко зробили

спробу графічної реконструкції цілої кольорової гербової кахлі. Вони запропонували завершити зображення пагонців в центральній частині кахлі і розмістили літери, які, на їхню думку, повинні бути літерами *М* та *Г* [Мезенцев 2011, с. 167].

Такого ж розміру (33,5 x 41 см) (рис. 31) реконструйовано і кахлю типу 68, яка має рослинний килимовий орнамент, дуже схожий з орнаментом на геральдичній кахлі. Композицію утворює зображений в нижній частині на темно-синьому тлі блакитний бутон, від якого симетрично з обох боків відходять по два оздоблені листками паростки, менші з яких загорнуті всередину, а більші, розгалужуючись, сплітаються в центральній частині. З цих паростків проростають дві великі симетричні квітки, схожі на «півники», що розміщуються у верхніх кутах кахлі. Від них відходить пара загорнутих вниз листків, прикрашених двома гронами. Подібність рослинних орнаментів та розмірів кахлів типу 68 та 194 дозволяє припустити, що вони могли бути встановлені поряд [Ситий, Мироненко 2010б, с. 136].

Таким чином, з огляду на все вищезазначене, можна зробити деякі висновки. Значні розміри декоративних кахлів і керамічних розеток дозволяють віднести їх до зовнішнього декору палацу. Скоріше за все, великі прямокутні кахлі (рис. 29 – 31), разом з розетками утворювали декоративний пояс на фасадах будинку [Ситий, Мироненко 2010а, с. 15].

Традиція використання декоративних кахель і плиток у декорі екстер'єрів архітектурних споруд Гетьманщини має російське походження. Даний прийом, запозичений зі східної архітектури, на території Росії набув своїх особливих рис. Потрапляння такого прийому в оздоблення гетьманського будинку на Гончарівці можна пояснити діяльністю московських майстрів під час спорудження палацу, запрошення яких було частою практикою в кінці XVII – початку XVIII ст., в часи гетьманування І. Самойловича та І. Мазепи [Ернст 1927, с. 363 – 364]. Запрошені майстри діяли виключно на замовлення і дотримувалися у стилі споруд суто місцевих рис, дозволяючи собі привносити лише дрібні деталі декору. Інший варіант

потрапляння архітектурно-декоративної кераміки у декор екстер'єру споруд – особисті вподобання гетьмана І. Мазепи, який був знайомий з особливостями московської архітектури і хотів втілити деякі її риси у власному палаці.

3.4. Закладна дошка дворової церкви І. Мазепи на Гончарівці

До архітектурно-декоративної кераміки слід відносити рельєфні плитки, що, на відміну від великих гербових кахлів з декоративного оздоблення споруд, не мають румпи зі зворотної сторони. На території Батурина подібні вироби представлені одним уламком (рис. 32), виявленим у 2011 р. під час дослідження котловану флігеля у межах гетьманської резиденції на Гончарівці. У заповненні об'єкту містилися цегла та кахлі з гетьманського дому, серед яких було виявлено уламок керамічної плитки розмірами 10 x 15 см. Товщина червоноглиняного виробу сягала 5,2 см [Ситий та ін., ф.е., спр. №2011/183, с. 29 – 30]. Виріб являв собою фрагмент лівого верхнього кута керамічної плитки. На лицьовій пластині у нижній частині уламку містилося фрагментарне зображення чотирьох округлих та видовжених загострених пелюсток квітки, які чергувалися між собою. У верхньому куті містилося зображення кирилических літер від напису у два рядки. Перший рядок – *Се х...* (обрив напису), другий рядок – *Прещ...* (обрив напису). Рельєф зображення – високий. Візуальні обстеження знайденої плитки не виявили на ній залишків поливи, фарби та позолоти. Не виявлено також слідів побілки та вапнякового розчину [Мезенцев 2012, с. 179]. Знайдений уламок був частиною великої закладної дошки від дворової церкви, що знаходилася на території замиської резиденції І. Мазепи на Гончарівці.

Виявленій знахідці присвячено декілька публікацій [Мезенцев 2012; Коваленко 2012], які мали за мету ввести його до наукового обігу, а також

порівняти з аналогічним збереженим екземпляром, що дозволило б, шляхом порівняння, з'ясувати розміри та вигляд цілого виробу.

Ю. Ситий та В. Коваленко першими виявили схожість уламку з Гончарівки із закладною дошкою з Чернігівського колегіуму, що відносилася до церкви Іоанна Предтечі та дзвіниці, побудованих у 1700 – 1702 рр. коштом І. Мазепи [Мезенцев 2012, с. 180].

Під час реставрації колегіуму у 1952 – 1954 рр. у ніші над входом до корпусу келій, який вінчає храм-дзвіниця, знайшли керамічну закладну дошку, що мала прямокутну форму, висоту 68 см, ширину 58,5 см та товщину 4,8 – 5 см. На верхньому краю розміщені два рядки ктиторського напису, перші літери якого збережені на фрагменті з Гончарівки. У нижній частині містилися ще чотири рядки продовження напису. Текст зберігся повністю:

*Сей храм созданъ Божіим Благословеніємъ
Прещедримъ даяніємъ и іждивеніємъ от
яне Вельможнаго Пана Іоанна
Мазепы славного войскъ Російскихъ Гетмана
Надтисяща всемсотномъ Року здат начася
а в второмъ Поспешествомъ Божіимъ Скончася.* [Мезенцев 2012, с. 180].

Центральну площину дошки займає зображення герба І. Мазепи «Курч», подібний до зображення на геральдичній кахлі з декоративного оздоблення гетьманського палацу. На відміну від останнього, півмісяць, розташований у лівій нижній частині хреста (між нижніми і середніми перекладами) не містить людського обличчя. Навколо геральдичного елемента по колу розташовані літери кириличного алфавіту: *І. М. Г. В. Є. Ц. П. В. З.*, які є аббревіатурою імені і офіційного титулу власника герба: «*Іван Мазепа Гетман Войска Єго Царского Пресветлого Величества Запорожского*» [Мезенцев 2012, с. 181]. Герб та монограма оточена рельєфним лавровим вінком, прикрашеним вишуканими пагонами, листками та квітками. Саме фрагмент десятипелюсткової квітки в лівому верхньому куті дошки можна

спостерігати на уламку з Гончарівки. І. Ігнатенко, обстежуючи керамічну дошку з Чернігівського колегіуму, прийшов до висновку, що рельєф герба був позолочений. Дослідник зазначає, що у давнину подібні керамічні рельєфні плити були розписані фарбами [Ігнатенко 1998, с. 56].

Закладна дошка з Гончарівки за виявленою аналогією могла мати подібні розміри та декор. Доречно припустити, що на плитці був в основному той самий чи схожий напис, лише у двох останніх рядках тексту мали бути написані прописом інші роки спорудження церкви на Гончарівці, відповідно до його датування перед 1700 р. за літописними даними [Мезенцев 2012, с. 181].

Дослідники, що вивчали дошку з колегіуму, зазначають, що всі масивні керамічні барельєфи Чернігова та Новгород-Сіверського виготовляли чернігівські ремісники [Логвин 1965, с. 74; Ігнатенко 1998, с. 56]. Авторство дерев'яних різьблених матриць для глиняних рельєфних плиток І. Ігнатенко переконливо приписує граверам та спеціалістам по дереворитам Чернігівської друкарні [Ігнатенко 1998; Мезенцев 2012, с. 182] та пропонує датувати закладну дошку з Чернігівського колегіуму кінцем XVII – початком XVIII ст. [Мезенцев 2012, с. 185].

З огляду на подібність фрагменту з Гончарівки до чернігівського зразка, можна припустити, що рельєфна дошка була виготовлена в Чернігові і лише потім привезена для декору батуринської церкви [Мезенцев 2012, с. 182]. Використання керамічних закладних дощок в опорядженні дерев'яної дворової церкви на Гончарівці було винятком. Зазвичай ктиторські написи містилися на стінах та конструктивних деталях дерев'яних храмів [Мезенцев 2012, с. 183]. Поява керамічних закладних плит та керамічних ікон у декорі архітектурних об'єктів Чернігова та Батурина пов'язана з піднесенням у кінці XVII ст. храмового будівництва на Чернігівщині за часів І. Мазепи. Як і у випадку з декоративними кахлями та керамічними тарілками, застосування закладних плиток та керамічних ікон в цивільній та храмовій архітектурі

пов'язане, перш за все, з замовленням гетьмана І. Мазепи і його особистими мистецькими смаками.

3.5. Техніка виготовлення архітектурно-декоративної кераміки Батурина

На матеріалах Батурина, як зазначалося вище, вдалося виокремити 353 орнаментальних різновидів кахлів. Значна кількість матеріалу виключає привозний характер виробів і свідчить про місцеве кахляне виробництво. Однак, на сьогоднішній момент не вдалося знайти і дослідити місця локалізації гончарного та цегляного виробництва. За роки археологічних робіт було частково досліджено лише один горн, що потрапив до траншеї водогону у 2003 р. У заповненні горну містилося декілька уламків керамічного посуду, які дослідники Ю. Ситий та Є. Калашник відносили до середини XVIII ст. [Ситий, Калашник 2013, с. 134]. Жодних кахлів чи уламків румп під час дослідження останнього виявлено не було.

Процес виробництва кахлів із зазначенням всіх етапів детально викладений у дослідженні Л. Виногородської [Виногородська 1993б, с. 37 – 59], тому зупинятися на даному питанні не будемо.

У представленому розділі, на основі конструктивного та морфологічного аналізу батуринських кахлів, буде здійснена спроба прослідкувати деякі моменти виробництва місцевих груп архітектурно-декоративної кераміки.

Кохлі та декоративні деталі мають черепок різних відтінків червоного: від темно-червоного до світло-рожевого та помаранчевого, у залежності від місця знахідки. На території цитаделі, фортеці та посаду зустрічаються саме червоноглиняні екземпляри, у той час як вироби, знайдені на території гетьманського палацу на Гончарівці, мають черепок світліших відтінків. Дана особливість вказує на використання різних родовищ глини для виробництва кахлів та, відповідно, існування двох виробничих осередків.

У 2004 р. були проведені хімічний і спектральний аналіз 56 зразків фрагментів кахлів за участю Л. Галецького, Ю. Беляєва (Інститут геології НАН України) та канадськими студентами А. Яковенком та А. Бутлером з департаменту археології Торонтського університету в лабораторіях факультету геології цього університету та королівського музею Онтаріо в м. Торонто [Ситий та ін., ф.е., спр. №2005/126, додаток 1].

Аналіз шести екземплярів кахлів за допомогою петрографічного мікроскопу та електронного скануючого мікроскопу дозволив отримати наступні висновки: кахлі були виготовлені з дуже подібних накопичень глин. Глина змішувалася з точною кількістю кварцевих мінералів (піску). Отримані результати можуть свідчити, що в останній третині XVII – початку XVIII ст. в керамічних майстернях міста Батурина, ймовірно, існували технологічні стандарти виготовлення кахлів [Ситий та ін., ф.е., спр. №2005/126, с. 129 – 130].

Лицьова частина кахлі відтискалася з форми-матриці. У залежності від якості рельєфного орнаменту на поверхні батуринських екземплярів, можна говорити про використання як керамічних, так і дерев'яних матриць. Кахлі, відтиснуті з дерев'яних матриць, характеризуються якісним, чітким, високим рельєфом і зустрічаються при розкопках гетьманських палаців на цитаделі та Гончарівці, під час досліджень будинку В. Кочубея, у меншій мірі – під час досліджень «житла полковника». Відомі екземпляри, що мають тотожне орнаментальне оздоблення, однак виготовлені вони з використанням різних форм. Керамічна матриця відтискалася з готового виробу, внаслідок чого кахлі, отримані за допомогою такої форми, мали нижчу якість рельєфу, у порівнянні з оригіналом.

Під час археологічних досліджень знайдені вироби, які на зворотній стороні лицьової пластини містили сліди від навмисного вдавлення глини у керамічну форму в місцях знаходження рельєфного елемента (випуклості).

Румпа виготовлялася окремо на гончарному крузі, а потім приєднувалася до лицьової пластини за допомогою глиняного джгута, сліди

якого фіксуються на внутрішній частині кахлі. Існувало два види оформлення краю румпи: недбалий загин, що утворював своєрідний манжет по периметру виробу, та спеціально сформоване шляхом загину потовщене вінце, що у перетині мало підтрикутну форму. Однак, простежити закономірності поширення варіантів серед кахлів певних різновидів з різних топографічних частин міста не вдалося, з огляду на відсутність під час виявлення у більшості кахлів повністю вцілілої румпи.

Використання кахлів в облицюванні печі простої конструкції вимагало наявності отворів у бокових стінках румп кахлів [Виногородська 1993, с. 59], що мали діаметр близько 1 см в діаметрі. Отвори здійснювалися проколюванням ще сирого виробу у напрямку до середини, на що вказують відповідні сліди. Однак, на території Батурина виявлено незначну кількість екземплярів з отворами.

Кохлі-коронки зазвичай мали румпу у формі округлого трикутника (рис. 69), приєднану під прямим кутом до лицьової частини. Відомі екземпляри, румпа яких у центрі мала отвір для кріплення у конструкції печі (рис. 69: 1).

Слід відмітити, що не завжди лицьова частина та румпа виготовлялися з глини однакової якості і складу. У батуринській колекції міститься екземпляр лицьової кахлі (т. 48), лицьова частина якої виготовлена зі світлої глини, у той час як румпа – яскраво червоноглиняна (рис. 36: 3). Лицьова частина кріпилася поверх румпи.

На батуринських кахлях, деяких різновидах, можна помітити рельєфну рамку по периметру, що, окрім декоративного, має функціональне та конструктивне призначення. Рамка, у даному випадку, є частиною зовнішньої поверхні румпи, що заходить на лицьову пластину, часом перекриваючи рельєфний орнамент, і допомагає кращому зчепленню двох основних елементів кахлі як завершеного виробу.

Частина кахлів була покрита поливами. Поверхня виробів фіксує сліди глухої олов'яної та прозорої свинцевої поливи. Часто монохромні зелені

кахлі з території цитаделі та фортеці містять сліди ангобування перед нанесенням поливи. Ангоби присутні і на поліхромних зразках.

Поливи мали зелений, білий, синій, жовтий та червоний кольори з відтінками. Найбільш рідкісними кахлями являються ті, у кольоровій гаммі яких зустрічаються поливи темно-синього та блакитного кольорів. Дані виробу найчастіше фіксуються під час розкопок гетьманського палацу на Гончарівці, у трохи меншій мірі – цитаделі, «житлі полковника» та будинку В. Кочубея. Такі кольори характерні для російських кахлів ярославської, московської та інших шкіл кахельного мистецтва, що прикрашали інтер'єри та екстер'єри російських споруд кінця XVII – XVIII ст.

Під час дослідження будинку В. Кочубея на Чорній річці були виявлені кахлі, покриті поливою рідкісного бірюзового кольору, яка зустрічається у декорі виключно цих виробів і не має аналогів на території міста. Найближчі аналогії подібному кольору поливи зустрічаються у декорі кахель з території Любеча (дослідження 2014 р. на Монастирищі). Полива означеного відтінку покривала кахлю, що являлась частиною складної композиції з чотирьох виробів, що містили зображення двоголового орла у медальйоні.

Випал виробів здійснювався з доступом кисню, про що свідчить природній колір черепка. Поливні виробу випалювалися разом з теракотовими, на що вказують випадкові потьоки поливи на румпах та лицьових пластинах кахлів. У XVII – початку XVIII ст. кахлярство ще не виділялося в окрему професію, і тому функції кахлярів виконували гончарі, внаслідок чого випалювання кахлів здійснювалося разом з іншими гончарними виробами [Виногородська 1993б, с. 50; Ситий, Калашник 2013]. Це підтверджується знахідкою гончарного горну під час археологічних розкопок 1991 р. на території укріпленого чернігівського посаду XVII – XVIII ст., у заповненні обпалювальної камери якого були виявлені фрагменти різних категорій гончарного посуду – горщики, покришки, миски, полумиски, глеки, макітри та кахлі, подібні до тих, що неодноразово траплялися на території Чернігова. Як зазначалося вище, залишків горнів, у

яких могли випалюватися кахлі, не було виявлено на території Батурина. За аналогією можна припустити, що за конструкцією вони могли бути подібними до типових гончарних горнів XVII – XVIII ст. з території Подніпров'я та Лівобережної України [Ситий, Калашник 2013].

Існування гончарних печей на території Гончарівки, у гирлі рівчака, між його лівим берегом і мисом, утвореним р. Сейм, фіксується у спогадах місцевих жителів. Залишки були остаточно знищені стихійним кар'єром у 2007 р. [Саєнко 2016, с. 43]. У фондах археологічного музею НКЗ «Гетьманська столиця» містяться фрагменти кахлів, місце знахідки яких пов'язують саме з означеним місцем. Це уламки п'яти теракотових кахлів, три з яких мають рослинний орнамент, а два фрагменти, зроблені з використанням однієї форми, зображають козака на коні зі списом у руці, у куті кахлі міститься квітка (т. 41-А) (рис. 81:3). Малюнок листків у декорі однієї з кахлів (т. 101-А) тотожний (за винятком наявності поливи) з фрагментом кахлі з палацу І. Мазепи (т. 101) (рис. 56: 1, 2). Пагорби, що можна пов'язати з залишками гончарного чи цегляного виробництва, містяться у заплаві р. Сейм на відстані 30 – 40 м від нижнього краю тераси і за 70 – 100 м на схід від гирла рівчаку урочища Гончарівка. Розвиткові гончарства на цій території сприяла наявність значних пластів глини, на що вказує і сам топонім «Гончарівка» [Ситий та ін., ф.е., спр. №1995/68, с. 39].

Таким чином, з огляду на вищесказане можна скласти уявлення про технологію виготовлення кахляних виробів Батурина, інформацію про що можна почерпнути з конструктивних та морфологічних особливостей досліджуваних виробів. Однак, через відсутність знахідок місць гончарних печей, етапи процесу виробництва можна відновити за аналогіями з пам'яток на території Середнього Подніпров'я та Лівобережної України.

3.6. Осередки виробництва. Поширення кахлів на території міста.

Прослідкувавши розповсюдженість кахлів у межах Батурина можна визначити найбільш поширені орнаментальні різновиди. До уваги бралось не лише місце знахідки, але і частотність виявлення протягом років археологічних досліджень. Серед найбільш поширених можна відмітити кахлі з килимовим геометричним орнаментом з квадратів та шестикутників (т. 25) (рис. 58); мотивом крину (т. 17, 54) (рис. 37, 38), що заповнює всю площину виробу; мотивом вертикально спрямованих вигнутих пагонів (т. 18) (рис. 43, 44) та орнаментом центричної чотирьохчастинної композиції з квіткою у центрі (т. 24) (рис. 45). Кахлі з даними орнаментальними різновидами зустрічаються під час археологічних досліджень пізньосередньовічних пам'яток на всій території України, однак в межах Батурина нараховується найбільша кількість похідних варіантів: від 5 (т. 25) (рис. 58) до 12 (т. 18) (рис. 43, 44). У процесі вивчення стало помітно, що локалізація знахідок певних варіантів представлених орнаментальних різновидів відповідає конкретній топографічній частині міста чи об'єкту.

Найбільша кількість унікальних зразків кахлів, що зустрічалися лише в межах окремої топографічної частини міста, виявлена на території цитаделі (85 різновидів), менше – на фортеці та Гончарівці (61 і 62 різновиди відповідно), найменша кількість – на території посаду (близько 20 різновидів), за виключенням садиби В. Кочубея. Нерівномірний розподіл пояснюється, по-перше, різним ступенем вивченості території, по-друге, соціально-топографічною структурою Батурина: найбільше знахідок фіксується у центральній частині міста, де знаходилися адміністративні споруди, та при розкопках жител козацької верхівки (у межах міста та замських садиб), представники якої мали кошти для замовлення виробів, що відповідали смакам господаря.

Найбільша кількість кахлів однакових різновидів фіксується на території фортеці та цитаделі (71 різновид), що, у першу чергу, пояснюється

територіальною близькістю означених частин міста. Порівнюючи матеріал з цитаделі та фортеці з територією посаду, можна прослідкувати, що найбільш спільними є кахлі простого декору, та їх варіантів.

Кажлі з гетьманської резиденції на Гончарівці зустрічаються також на території фортеці (31 спільний різновид), цитаделі (47 спільних різновидів) та посаді (всього 14 спільних різновидів). Вироби, спільні для Гончарівки і цитаделі, за виключенням загальнопоширених, відносяться до гетьманських палаців і з'явилися, скоріше за все, у результаті особистого замовлення І. Мазепи на спорудження кахляних печей у власних житлах.

Під час археологічних досліджень «житла полковника» на території фортеці, була виявлена споруда (споруда № 12), що скоріше за все виконувала функції підсобного приміщення. У нижньому заповненні об'єкта фіксувалися поліхромні кахлі з поливою рідкісної кольорової гама синіх відтінків. Дослідники Л. Виногородська та Ю. Ситий відмічали стильову схожість орнаментальних композицій та кольору полив даних виробів [Виногородська, Ситий 2008б, с. 273] з виробами, знайденими у процесі вивчення гетьманського палацу на Гончарівці, що був побудований наприкінці XVII ст. Найближчі аналогії кольорової гама виробів, однак іншої орнаментальної схеми, поза Батурином зустрічалися під час розкопок на території національного заповідника «Софія Київська» (розкопки І. Тоцької) та кахлях ярославської, московської та інших шкіл кахельного мистецтва Росії кінця XVII – XVIII ст. [Виногородська, Ситий 2008, с. 274]. Появу виробів даної групи у заповненні споруди №12, можна пояснити діяльністю майстра, що працював над спорудженням кахляних печей на Гончарівці.

У процесі вивчення великої службової споруди, розташованої на захід від гетьманського палацу на Гончарівці і інтерпретованої як курінь-вартівня, була виявлена колекція пічних кахлів. Частина виробів була тотожна до знайдених у котловані палацу, інша – зустрічалася виключно у даній частині садиби. Найближчі аналогії до виявлених кахлів фіксувалися при розкопках

об'єктів в межах посаду і, ймовірно, відносилися до печей, розташованих у службових спорудах на території садиби.

Велика кількість різновидів кахлів та їх похідних варіантів в межах міста нашоухує на думку про місцеве виробництво, оскільки завезення такого об'єму матеріалу було б фінансово не вигідним. Локальність поширення певних різновидів в межах конкретних топографічних частин міста чи об'єкту підводить до думки про існування декількох осередків виробництва, про що, окрім стилістичних особливостей декору кахлів, свідчить морфологічні характеристики, детальний розгляд яких буде проведений нижче.

Архітектурно-декоративну кераміку з території Батурина, на основі конструктивних особливостей, кольору глини та орнаментального декору, можна поділити на дві великі групи, аналіз яких дозволяє виокремити в межах міста декілька осередків кахляного виробництва.

До першої групи належать кахлі червоноглиняні, рідше білоглиняні (зустрічається екземпляр з білоглиняною лицьовою пластиною та червоноглиняною румпою). Вироби цієї групи містять незначну домішку піску в тісті. Більшість кахлів теракотові, однак зустрічаються вироби, вкриті одноколірною поливою зеленого кольору, та поліхромною поширених кольорів: зеленого, коричневого, жовтого, білого. Рельєф – низький. Вироби відтиснуті за допомогою дерев'яних та глиняних форм, з незначним переважанням останніх.

Кажлі першої групи зустрічаються на території усіх топографічних частин міста без виключення.

Розглянувши конструктивні особливості формовки лицьових пластин виробів та румп, можна в межах означеної групи виділити окрему підгрупу, кахлі якої характеризуються слідами концентричних кіл від пальців на зворотній частині лицьової пластини (рис. 36: 2), що відповідає способу формовки у процесі відтискання лицьової пластини з матриці. Сліди бувають яскраво та слабо виражені, останні фіксуються у вигляді заглиблення у

центральної частині пластини та ледь помітних вдавлень – ближче до краю. Більшість виробів сформовані з використанням керамічних матриць і мають слабо виражений низький рельєфний орнамент. Зустрічаються кахлі даної групи, виготовлені із застосуванням дерев'яних форм, про що свідчить високий та чіткий декор по лицьовій частині. Частина кахлів має рамку по периметру, яка заходить на межі рельєфного декору, частково перекриваючи його по периметру на 0,3 – 0,5 см.

Існує думка [Виногородська 1993б, с. 30] про те, що спосіб формовки краю румпи відповідає стилю роботи певного майстра. Досліджуючи кахлі даної підгрупи зі збереженою румпою, можна помітити два варіанти її оформлення: 1. загнуту назовні, утворюючи вінце у формі своєрідного манжету; 2. детально пророблене та заглажене потовщене вінце, підтрикутне у перерізі. Фрагменти румп з садиби В. Кочубея на Чорній річці мають прокреслений орнамент під вінцем у вигляді трьох ліній, що фіксуються на лицьових квадратних та карнизних кахлях.

З огляду на різні варіанти оформлення румп, підгрупа кахлів зі слідами концентричних кіл на зворотній частині лицьової пластини є не відображенням роботи одного майстра, а, скоріше, свідчить про існування окремої ремісничої школи з виготовлення пічних кахлів у межах осередку.

Дані вироби фіксуються переважно під час розкопок на території фортеці та посаду, значно менше – на цитаделі (лише одна знахідка у 1996 р. розкоп № 1) [Ситий та ін., ф.е., спр. №1996/2]. Декор містять найбільш поширені у межах міста схеми орнаментального оздоблення, однак зустрічаються унікальні варіанти, зафіксовані під час робіт на садибі В. Кочубея.

За виключенням даної підгрупи, зворотня сторона лицьової пластини кахлів першої групи заглажена рівно. Деякі вироби однак містять сліди заглаження і продавлення пальцями (рис. 36: 4) у місцях рельєфу для кращого щеплення глини з формою (кахлі т. 50, виявлені під час дослідження «житла полковника» на території фортеці (рис. 64: 3; 65: 1)).

Другу групу утворюють вироби кращої якості, у порівнянні з попередньою. Черепок має колір від білого до світло-рожевого, світло-червоного, відтінків помаранчевого. Вироби, відтиснуті із застосуванням дерев'яної форми, характеризуються чітким рельєфом висотою до 0,5 см. Зустрічаються екземпляри теракотові та вкриті різнокольоровими поливами: білого, жовтого, відтінків зеленого, синього та блакитного кольорів. Кахлі цієї групи зустрічаються на території всіх топографічних частин, але найбільша кількість фіксується під час розкопок жител козацької старшини на цитаделі, фортеці, Гончарівці, посаді.

Означені групи архітектурно-декоративної кераміки відображають два осередки кахляного виробництва у межах міста. Перший виготовляв вироби, не завжди високої якості, з простим популярним декором і орієнтувався на потреби та збут серед основної маси населення. Виходячи з характеру конструктивних особливостей кахлів, можна вести мову про наявність двох і більше ремісничих шкіл, у межах яких працювали майстри-кахлярі. За характером оздоблення поверхні виробів та способу формовки румпи, у випадках коли вона фіксується разом з лицьовою пластиною, можна прослідкувати манеру виконання, характерну конкретним майстрам, однак не завжди можна визначити чи працювали вони в межах однієї ремісничої школи чи осередку одночасно, або у різний час. На користь припущення про існування ремісничих шкіл, свідчить той факт, що гончарна корпорація (або цех) могла виникти при об'єднанні мінімум трьох майстрів [Щербина 2011, с. 162; Пошивайло 1986], а також фіксація певного прийому виготовлення кахлів на виробих з різних хронологічно віддалених комплексів. Високий соціальний статус Батурина у другій половині XVII – початку XVIII ст. міг також сприяти зародженню цехового ремесла у місті.

Фіксація залишків горну, а також знахідки тиглів на території фортеці наштовхує на думку про існування в цій частині міста гончарного виробництва.

Другий осередок виробництва кахлів використовував глини інших родовищ і орієнтувався на збут серед заможних верств населення або працював виключно на замовлення. Його поява відноситься до часу гетьманування І. Мазепи (кінець XVII – початок XVIII ст.).

Виявлені на території Гончарівки декоративні тарілки-розетки для оздоблення фасадів споруд знаходять аналогії в оздобленні мурованих церков та монастирських будівель Києва гетьманської доби, відреставрованих у кінці XVII ст. коштом І. Мазепи. Найбільше таких виробів виявлено на пам'ятках Києво-Печерської лаври, де, на матеріалах убору Успенського та Михайлівського Золотоверхого соборів, виділено вісім типів з підтипами розеток, з яких лише одна відповідає екземпляру, знайденому на Гончарівці. Однак стилістика і техніка виконання інших типів подібна до батуринських виробів [Мезенцев 2009, с. 157; Виногородська, Ситий 2004в].

На території Гончарівки і цитаделі у великій кількості фіксуються фрагменти кахлів, які за стилістикою, малюнком орнаменту та кольоровим оформленням є практично тотожними до екземплярів з Києво-Печерської лаври та заповідника «Софія Київська» [Виногородська 2004б, с. 115], поява яких пов'язується з реставраційними роботами на пам'ятках, розпочатими за ініціативи І. Мазепи у кінці XVII – початку XVIII ст.

Дослідники архітектурно-декоративної кераміки Києво-Печерської Лаври XVII – XVIII ст. припускають, що полив'яні поліхромні розетки для орнаментального оздоблення виготовлялися місцевими гончарями, можливо мешканцями Спаської слободи, що сусідила з монастирем і йому належала [Мезенцев 2009, с. 158].

Вироби для зовнішнього та внутрішнього оздоблення гетьманського будинку на Гончарівці могли бути спеціально привезені з Києва на замовлення І. Мазепи. Однак, велика кількість різновидів розеток, що відрізняються від київських розмірами та схемою оздоблення, більшість з яких є унікальними, та схожістю тіста з іншими пічними поліхромними

кахлями з палацу, наштовхує на думку про їх місцеве виробництво. Місцеве виробництво підтверджується знахідками поліхромних та теракотових різновидів кахлів (т. 69) (рис. 57:2), більшість з яких зустрічається у котловані палацу не лише на цитаделі, а й на території посаду. Значну поширеність виробів на території усіх топографічних частин міста не можна пояснити завезенням з інших гончарних центрів.

З наведених фактів можна дійти висновку, що для оздоблення свого палацу гетьман І. Мазепа запросив до себе майстрів з Києво-Печерської лаври, яка у XVII – XVIII ст. була значним культурним центром, маючи у своєму віданні гончарні майстерні. Таке рішення сприяло появі нового гончарного осередку у межах Батурина, що, з урахуванням попиту та ринку збуту, продовжив свою діяльність після виконання замовлення гетьмана. Можна також припустити, що даний осередок виник внаслідок освоєння місцевими кахлярами технік та методик київських майстрів.

Існування на території Батурина мінімум двох осередків, трьох ремісничих шкіл, і ще більшої кількості майстрів кахляного виробництва, робить Батурин значним гончарним центром Гетьманщини кінця XVII – XVIII ст. Велику роль у формуванні розвинутих центрів Гончарства відіграло перенесення столиці до Батурина, а також діяльність гетьмана І. Мазепи, замовлення якого на оформлення своїх будинків дали поштовх до розвитку кахляного ремесла у межах міста.

3.7. Орнаментальне оздоблення архітектурно-декоративної кераміки

Орнаментальні мотиви, присутні у декорі архітектурно-декоративної кераміки з території Батурина, детально розглядалися у публікаціях Л. Виногородської [Виногородська, Ситий 2004в, 2008а, 2008б], Ю. Ситого [Ситий, Мироненко 2010а, 2010б], Ю. Гутник [Гутник 2011] та автора представленого дисертаційного дослідження [Мироненко 2011б, 2011б]. Матеріали, присвячені розгляду окремих виробів чи різновиду оздоблення,

також містяться у збірниках тез конференції «Середньовічні старожитності Центрально-Східної Європи» [Скороход 2008].

За висновками Л. Виногородської, декор на кахлях з Батурина виконаний у стилі бароко, основному напрямку, що панував в українському декоративно-прикладному мистецтві другої половини XVII – XVIII ст. [Виногородська, Ситий 2008а, с. 63]. Деякі вироби містять орнаментальні ознаки, що характерні для народного мистецтва і відзначають провінційні осередки виробництва в межах міста. Кахлі таких осередків відрізняються недбалістю виконання і примітивністю малюнку (рис. 55: 2 – 4; 56: 2, 3; 60: 3, 4; 80).

За характером зображення декору можна виділити кахлі з рослинним, геометричним, рослинно-геометричним, сюжетним, антропоморфним, зооморфним орнаментом. Серед сюжетних можна виділити геральдичні орнаменти, релігійні, побутові.

Серед колекції батуринських кахлів найбільше виробів прикрашені **рослинним орнаментом** різноманітних композицій та мотивів.

За кількістю різновидів найбільш чисельну групу утворюють кахлі, декоровані композицією вертикально спрямованих вигнутих пагонів (т. 18). Вироби з даним орнаментальним мотивом та похідними варіантами (12 різновидів) зустрічаються у межах всіх топографічних частин міста. Фіксуються теракотові екземпляри, вкриті зеленою поливою та поліхромні (рис. 43, 44).

Відзначимо кахлю (рис. 44: 3), виявлену під час досліджень рову цитаделі у 2006 р. Виходячи з малюнку на фрагменті нижньої частини лицьової пластини, вдалося реконструювати гіпотетичний вигляд декору та встановити розміри кахлі за масштабом зображення (21 x 21 см). У центральній частині композиції знизу і зверху від центрального перетину містилися схематично зображені квітки у колі, окружність якого прикрашена дрібними трикутниками, що символізують дрібні пелюстки. Аналогів даному виробу знайдено не було.

Частина виробів означеного орнаментального мотиву містить схематичні зображення лілій, які є складовими частинами пагонів (т. 18-Г) (рис. 43: 4).

Кахля даного орнаментального різновиду, виявлена на цитаделі, фортеці, посаді (т. 18-Е) (рис. 43: 2) з у центрі нижньої частини між пагонами містить восьмиконечний хрест, ще нижче містяться дві літери – *М* і перевернута догори *П*, яка, можливо є невідтиснутою до кінця літерою *Ц*. На думку Ю. Ситого, літери слід розшифрувати «Мазепина церква». Орнамент високий, чіткий, є екземпляри, прикрашені зеленою поливою.

Кахлі з орнаментом вертикально спрямованих переплетених пагонів зустрічаються під час розкопок шарів кінця XVII – першої половини XVIII ст. у Чернігові, Києві, Суботові та інших містах Лівобережної України [Виногородська 1993б; Гугля 2000, 2003; Ігнатенко, Василенко 2000].

Одним із складових елементів вищезазначеного орнаменту з переплетених вертикально спрямованих пагонів є акантовий лист, однак присутній він у декорі меншої частини орнаментальних варіантів. Можна побачити два типи виконання цього елемента: детально промальований (рис. 43: 1; 44: 3) та чисто схематичний (рис. 43: 2, 4), що є частиною більш складного елемента. Означений елемент декору присутній у оздобленні карнизних кахлів з території цитаделі, Гончарівки та фортеці («житло полковника») (рис. 46, 47, 48), та був поширений у другій половині XVII – першій половині XVIII ст. у Середньому Подніпров'ї та на теренах Білорусі [Виногородська, Ситий 2008б, с. 264].

Мотив «крину» трапляється у декорі лицьових та карнизних кахлів, та своїм корінням сягає часів античності. Вироби з означеним орнаментом зустрічалися під час розкопок на території усіх топографічних частин міста. Він являє собою зображення трилисника чи пальметки у серцеподібному обрамленні, утвореному вигнутими елементами. Існує більше 8 варіантів виконання даного орнаменту на лицьових кахлях (рис. 37, 38) та близько 12 на карнизних (рис. 39; 40; 41: 1, 2).

На лицьових кахлях мотив «крину» заповнював всю площину пластини. Відмінність варіантів полягає у наявності декоративної рамки, масштабі зображення та техніці виконання основних елементів: від простого пагону без особливостей (рис. 37: 1, 4) до виконаного окремими прямими (рис. 37: 3) та хвилястими лініями (рис. 38: 3,4). Трилисник (рис. 39: 1,2) у центрі на деяких різновидах замінений пальметкою (рис. 37, 38), що могла заповнювати всю площину серцеподібного мотиву, чи мотивом винограду (рис. 42: 1, 2).

На карнизних кахлях мотив «крину» зустрічається у варіантах горизонтально (рис. 41: 1) та вертикально (рис. 39, 40) спрямованих основних елементів. Кахлі з криноподібним орнаментом є одними з найпоширеніших на території України і зустрічаються під час розкопок у Білій Церкві, Києві [Балакін 2005, 2007], Чернігові, Новгород-Сіверському, Суботові, Чигирині, Корсунь-Шевченківському, Умані, Богуславі, Черкасах та ін. [Виногородська, Ситий 2008а, с. 31].

Одними з найбільш поширених є кахлі з зображенням центричної чотирьохчастинної композиції (рис. 45), у центрі якої розміщена квітка [Виногородська 2007, с. 444]. Від неї у кути лицьової пластини направлені стебла, прикрашені дрібними листками та перев'язами, складними та простими. На території Батурина зустрічаються теракотові та поліхромні екземпляри. Під час розкопок «житла полковника» на фортеці у заповненні котловану фіксувалися вироби, покриті зеленими і коричневими поливами, з декоративною складно профільованою ступінчатою рамкою. Теракотові кахлі даного орнаментального різновиду з території посаду мають низький слабо виражений рельєф.

Зображення квітки є неодмінним елементом більшості рослинних орнаментів на батуринських кахлях. Найчастіше багатопелюсткові квітки, з кількістю пелюсток від чотирьох і більше, фіксуються у декорі карнизних кахлів і виступають у якості елемента, що зв'язує узор (рис. 46:2; 47:1; 48 – 52, 53). Форма пелюсток різноманітна – від круглих, що не дотикаються до

серединки, до тонких довгих та загострених. На поліхромних кахлях з гетьманського палацу на Гончарівці (рис. 51; 52:1) у центрі узору зображені квітки з багаторівневими різнокольоровими пелюстками.

У заповненні підсобного приміщення біля «житла полковника» зустрічалися поліхромні кахлі, основу узору якого утворював ряд світло-зелених квіток на темно-синьому фоні (рис. 52: 2). Між чотирма пелюстками квітки містилися загострені промені, внаслідок чого квітка набувала форми квадрифолія [Виногородська, Ситий 2008б, с. 265]. Даний мотив часто трапляється в українському прикладному мистецтві XVII – XVIII ст. і є пережитком готичного мистецтва [Виногородська Ситий 2008б, с. 265].

У декорі кахлів Батурина часто зустрічається розетка, що являє собою багатопелюсткову квітку, вписану в коло. Даний мотив зустрічається в орнаменті коронок (рис. 54: 2 – 4); 71: 1), лицьових кахлів (рис. 63: 6) та декоративних деталей оздоблення споруд (рис. 28). Варіанти оздоблення останніх детально описані у відповідному розділі представленої дисертаційної роботи. У формі розеток також виконані деталі оздоблення печей (рис. 22) .

Окрім додаткової функції зв'язування узору в єдину орнаментальну композицію, квітки у декорі деяких лицьових батуринських кахлів виконують функцію центрального елемента орнаментальної композиції і займають всю площину виробу (рис. 55: 3, 4). Кахлі з представленим декором зустрічаються у теракотових та поліхромних варіантах.

У декорі, як основний та допоміжні елементи, зустрічаються лілії (рис. 55: 1, 2), волошки (рис. 54: 2, 4) та складні вишукані квітки (рис. 31).

Одним з найпопулярніших рослинних орнаментів у декорі кахляних виробів середини XVII – XVIII ст. був мотив «вазону» (рис. 56; 57: 1, 2), перша поява якого фіксується ще в часи Античності [Штанкіна 2004, с. 98]. У порівнянні з іншими рослинними мотивами, елемент «вазону» фіксується не так часто, в основному на території палацу І. Мазепи на Гончарівці (рис. 56: 1, 2, 5; 57: 1, 2), трохи менше на території посаду і фортеці (рис. 56: 3, 4).

Вироби з Гончарівки більш якісні, вкриті кольоровою поливою. Зображення вази вишукане, детально пророблене, іноді ручки представлені у вигляді загнутих досередини листків. Висока кількість виробів з мотивом «вазону», виявлених у ході досліджень гетьманського палацу на Гончарівці, настановлює на думку, що одна з поліхромних кахляних печей була облицьована виробами з представленим орнаментом. Кахлі з посаду та фортеці нижчої якості, частина виготовлена з використанням керамічної форми. Стилiстика зображення містить елементи традиційного народного мистецтва. Ваза, у такому випадку, має великі розміри і за формою нагадує глек або гладишку (рис. 56: 3).

Найменш поширеним серед орнаментів кахляних виробів на території Батурина є мотив «огірка», що має східне коріння і часто зустрічається у декорі архітектурно-декоративної кераміки з території Росії кінця XVII – XVIII ст., куди він теж потрапляє зі східного мистецтва. Зображення «огірка» (рис. 58) міститься у декорі квадратної лицьової поліхромної кахлі (21,5 x 21,5 см), центральну частину якої, через відсутність фрагментів, відновити не вдалося (т. 77). Полива на виробі має рідкісні сині та блакитні кольори. Наявність у декорі кахлі орнаментального елемента «огірка» і кольорова гама вказує на сильні впливи російського кахляного мистецтва.

Геометричні орнаменти. Кахлі з геометричним орнаментом поширюються на території України у кінці XVI – XVIII ст. В основі геометричних орнаментів лежить поєднання основних фігур: кола, овалів, еліпсів, ромбів, рисок (прямих і косих), трикутників, солярних знаків [Виногородська 1993б, с. 75]. Своїм корінням семантика геометричних орнаментів сягає давнини і пов'язана зі світоглядом людини. Так, наприклад, ромби з перехрещеними діагоналями традиційно асоціюються з полем, косі риси – з дощем, хрести та кола є типовими солярними символами.

Геометричні елементи присутні у декорі більшості різновидів архітектурно-декоративної кераміки Батурина. Так карнизна кахля, фрагменти якої фіксуються під час розкопок на території всіх топографічних

частин міста, окрім Гончарівки, прикрашена рядом кіл з променями всередині на плоскій частині та рядом косих ліній по опуклій (рис. 66: 3). Ряд солярних знаків прикрашає кахлю-коронку висотою 9 см, знизу і зверху оздоблену зубцями (рис. 70: 1). Три ряди кіл, вписаних одне в одне, і розділених дрібними косими рисками, знаходяться в основі орнаментальної композиції квадратної (20 x 20 см) лицьової теракотової кахлі, виявленої на території цитаделі (рис. 61: 1).

Дрібні овали зустрічаються в декорі карнизної кахлі з цитаделі (розкопки 2006 р.) та пояскових кахлів одного орнаментального ряду, де опуклі овали поєднуються в узорі з квіткою і стилізованою колонкою (рис. 67).

Типовим поширеним геометричним орнаментом являється килимовий орнамент. Він з'являється у XVI ст. і пов'язується з турецькими впливами, модою на орієнтальний стиль у Західній Європі, з широкими зв'язками з Османською імперією, що полягали, перш за все, у торгівлі килимами, тканинами та іншими предметами прикладного мистецтва [Біляєва 2012, с. 349]. Найпоширенішими на території Батурина є кахлі, в основі декору яких лежить композиція з квадрату, оточеного чотирма шестикутниками (рис. 58; 59: 1 – 3). Різне поєднання фігур на площині утворює відмінні орнаментальні різновиди та варіанти. Площина всіх фігур, або лише центральних, заповнена рослинними мотивами: симетричними трилисниками з перев'язом по центру, квітками, листками, пагонами, іноді зустрічається навіть схематичне зображення двоголового орла (рис. 58: 2); та геометричними фігурами (рис. 59: 2): колами, крапками, перлинами, ромбами. Кахлі цього типу зустрічаються на території усіх топографічних частин міста.

Слід відмітити, що геометрична композиція з квадрату та шестикутника перегукується з класичною схемою мощення підлог у цегляних будівлях культового чи адміністративного призначення XVII – XVIII ст. Така особливість характерна для виробів пізнішого часу (середини XVIII ст.).

Плитки підлоги підромбічної форми зі згладженими боковими кутами з'являються в один час з кахлями килимового орнаменту, у центрі якого розміщуються ті ж фігури. Кахлі цього орнаментального різновиду зустрічаються у комплексах початку – середини XVIII ст. з Чернігова [Рибаков, спр. 1956/68, додатки; Мироненко 2011a], та більш масово – у внутрішньому і зовнішньому оздобленні будівель на території Російської держави XVIII ст. [Баранова 2006б, Хворостова 2002].

Різновидом геометричного килимового орнаменту є композиції з ромбічних сіток, що заповнюють всю площину лицьової пластини кахлі (рис. 63: 1 – 4). У середині ромбів може міститися квітка, коло або солярний символ. Мотив «трельяж» походить зі східного мистецтва і присутній на килимах ще з сельджуцьких часів і відомий як у Туреччині, так і в Україні [Біляєва 2012, с. 349]. Зустрічаються екземпляри (рис. 61: 2, 3; 63: 5) площа виробів яких заповнена вписаними одна в одну фігурами (ромбами чи квадратами). Іноді діагональні лінії, що утворюють композицію, зображені рядом послідовних квадратиків, що імітують штампований орнамент (рис. 63: 1 – 4), присутній у декорі керамічного посуду XVII – XVIII ст. Лицьові пластини кахлів з означеним геометричним орнаментом відтиснуті за допомогою керамічних та дерев'яних форм.

Імітація штампую зустрічається на лицьових кахлях не тільки у вигляді послідовних квадратиків (рис. 62: 2), але і у вигляді скошених прямокутників (рис. 63: 1, 3, 4). Значний інтерес представляють вироби, знайдені в одній з траншей біля будинку культури на території фортеці у 2005 р. [Мироненко 2012б]. Кахлі, що походять з одного пічного набору і виготовлені, ймовірно, одним майстром, містили орнаментальні композиції із застосуванням геометричних фігур, частина з яких була заповнена дрібними квадратами (рис. 27: 4, 5, 7). У декорі використовувалися арки, кола, шести- та п'ятипроменеві зірки (рис. 27: 3, 4).

Килимові геометричні орнаменти на кахлях з Батурина представлені композиціями з послідовно розташованих кіл (рис. 60: 1, 2). Відмінність

варіантів полягає в їх розмірі та кількості на площині. Один з різновидів даного геометричного малюнку містить елементи перев'язів у місцях дотику фігур (рис. 60: 1). Під час розкопок на цитаделі у 2003, 2007, 2008 рр. фіксувалися фрагменти пояскової теракотової кахлі прямокутної форми висотою 12,7 см. Рельєф чіткий, тісто світлоглиняне. Орнаментальну композицію виробу утворювали ряди квадратів зі зрізаними кутами, між якими розташовувалися ромби менших розмірів (рис. 61: 4).

До виробів з геометричним орнаментом відносяться квадратні (18 – 19 x 18 – 19 см) кахлі, що містять центричну композицію з чвертями кіл, розташованими по кутам (рис. 60: 4; 62: 2, 3), чи півколами, розташованими у верхній та нижній частинах лицьової пластини (рис. 60: 3; 62: 4). Контур кіл деяких різновидів складний, утворений рельєфними прямими, хвилястими лініями, заповнений рисками, імітаціями штампованого орнаменту (рис. 62: 2 – 4). Зустрічаються екземпляри розмірами 14,5 x 14,5 см, фрагменти яких виявлені під час розкопок на цитаделі та фортеці (рис. 62: 4). Декор кахлі утворюють дві півчетверті кола, розташовані у верхніх кутах, та півколо в нижній частині лицьової пластини. У кола вписані багатопелюсткові квітки. Вироби зі схожим декором знайдені у Білій Церкві та Переяслав-Хмельницькому [Виногородська 1993б, с. 78].

Одним з поширених геометричних орнаментів, що зустрічається на кахлях з фортеці, посаду і рідше – з цитаделі, є мотив рельєфних колонок з округлим потовщенням. Карнизні кахлі з подібним орнаментальним елементом у декорі схожі за профілюванням. Рельєфні колонки розміщені в нижній частині виробу. Відмінність варіантів цього різновиду полягає в характері оздоблення верхньої частини (рис. 64: 2, 3; 65; 68). На зворотній стороні лицьової пластини окремих виробів з території фортеці фіксуються сліди продавлень для отримання вищого рельєфу (рис. 35: 4). Кахлі відтиснуті за допомогою керамічних форм і мають світло-червоний колір черепка. Вироби з орнаментальним мотивом стовпів-балясин та колонок знайдені під час розкопок замків і міст Білорусі (Вітебськ) [Левко 1981,

рис. 21], а також у Чернігові та інших містах України [Виногородська Ситий 2008б, с. 270].

З огляду на вищерозглянуті вироби, можна виділити велику кількість різновидів рослинних та геометричних орнаментів у декорі батуринських кахлів. За стильовими особливостями та великою кількістю похідних варіантів орнаментальних різновидів можна прослідкувати межі діяльності і поширення виробів певного ремісничого осередку.

Геральдичні орнаменти. Традиція прикрашати печі та фасади екстер'єрів споруд геральдичними кахлями походить з Західної та Центральної Європи [Виногородська 2007, с. 442]. На території Лівобережної України ця традиція поширюється у другій половині XVII ст., коли козацька старшина починає копіювати шляхетські звички та спосіб життя.

До геральдичних орнаментів належать мотиви двоголового орла, «дерева життя» з тваринами біля нього, мотив «погоні», а також зображення особистих гербів представників козацької верхівки [Виногородська 2007, с. 442].

Зображення двоголових орлів на кахлях є досить поширеним, особливо на Лівобережній Україні і зустрічається в шарах XVII – XVIII ст. у Білій Церкві, Умані, Києві, Чернігові [Виногородська 1993б, с. 95], а також на території білоруських земель [Здановіч 1997] і, звичайно, території Росії [Баранова 2006б, с. 174]. Двоголовий орел як символ Московської держави утверджується в XV ст. Мотив веде своє походження з візантійського та сельджуцького мистецтва [Біляєва 2012, с. 346]. Кожний з царів, а пізніше імператорів, додавав нові деталі у зображення герба. Так, над головами з'явилися три корони, у XVII ст. в лапах птаха з'явився скипетр і держава. Представлений мотив поширений також у декорі кахлів з території Західної України та міститься у декорі виробів з Польщі. Сюжет був запозичений з геральдики Священної Римської імперії. Набувши поширення у кахельному мистецтві Польщі, мотив потрапляє на західноукраїнські вироби.

Застосування кахлів з зображенням двоголових орлів в декорі споруд на території Російської держави припадає на початок XVII ст. [Баранова 2006б, с. 174]. На території українських земель цей вид оздоблення стає поширеним з другої половини XVII – початку XVIII ст. [Виногородська, Ситий 2008б, с. 270] і був викликаний значним впливом російського мистецтва на архітектуру Лівобережної України.

Серед колекції кахлів, знайдених на території Батурина, зустрічаються вироби із зображенням герба Російської держави. Теракотова лицьова квадратна (21,5 x 21,5 см) кахля типу 19-А містить зображення двоголового орла, що займає всю площу виробу (рис. 73: 1). Крила орла розправлені догори, посередині між двома головами розміщена тричленна корона. У лівому верхньому куті над однією з голів орла міститься літера «П». Враховуючи той факт, що представлена кахля була знайдена під час дослідження гетьманського палацу Івана Мазепи на території цитаделі, можна припустити, що дана літера відноситься до аббревіатури імені імператора Петра I.

Схоже зображення орла міститься на кахлі (т. 113) з конструкції печі у будинку В. Кочубея на Чорній річці, що представлена лише верхньою частиною (рис. 73: 3). Кахля імовірно була квадратною (l=22,8 см) з вузькою декоративною рамкою по периметру. Масштаб малюнку дозволяє припускати, що він займав всю площину виробу. На збереженому фрагменті кахлі зображений двоголовий орел з розправленими догори крилами. Між головами знаходиться велика вишукана тричленна корона [Ситий та ін., ф.е., спр. №2004/196-а, с. 98 –106].

У 2003 році на території цитаделі під час археологічних досліджень траплялися фрагменти лицьової квадратної кахлі (Ситий та ін., ф.е., спр. №2003/195]. Незважаючи на фрагментарність виявленої кахлі, вдалося відновити більшість зображення (рис. 73: 2). Центральну композицію декору утворює овальний медальйон, який ще можна трактувати як геральдичний щит, в центрі якого зображена нижня частина орла з опущеними донизу

крилами і великим розпушеним хвостом. У лівій лапі він тримає хрест, у правій – довгий меч. Від медальйону перпендикулярно до країв кахлі відходять лінії, що умовно ділять площину кахлі на чотири симетричні частини, у кожній з яких розміщений вишуканий акантовий лист з завитками на кінцях. У нижній частині кахлі розміщені літери «М», «Ц» та дзеркальна «В». Фрагменти цієї кахлі знайдені у північній частині цитаделі, де, ймовірно, міг розташовуватися будинок священника Воскресенської Замкової церкви. Літери М, Ц та В можна трактувати як одну з абrevіатур імені та титулу гетьмана Івана Мазепи поряд з гербом Російської держави. Фіксація цього типу кахлі на місці ймовірного розташування будинку священника нашоує на ще один варіант розшифровки літер «М» та «Ц», як «Мазепина церква». Варіанти розшифрування представленої абrevіатури – чисто гіпотетичні. На даний час немає достатньої інформації для їх підтвердження чи спростування.

Особливу увагу в декорі розглянутої кахлі (типу 130) (рис. 76: 2) привертає розміщення атрибутів царської влади в лапах орла. Поява меча в одній із лап, на думку деяких дослідників, відноситься до часу воцаріння Петра I. Масового поширення цей елемент набуває саме на початку XVIII ст. і трактується як символ непереможності царської влади.

На розглянутих вище екземплярах зображення орла займає майже всю площу виробу, однак у колекції кахлів з Батурина трапляються екземпляри з зображенням царського птаха, розділеним між чотирма кахлями, які разом утворювали цілісну композицію. Фрагменти такої кахлі (рис. 72: 1) були виявлені на території фортеці [Ситий та ін., ф.е., спр. №2002/145, с. 47]. Кожна з кахель прикрашена кольоровою поливою зеленого та коричневого кольорів, мала розміри 22,5 x 22,5 см та з одного краю була оточена широкою декоративною рамкою (2,8 см), основою композиції якої був безперервний узор з овалів, намальованих поливами. Рельєф низький, кахля відтиснута з керамічної форми і на зворотній частині лицьової частини містить сліди пальців від концентричного загладжування глини у процесі формування. На

одній з кахлів міститься верхня права частина зображення орла з розкритим дзьобом і висолопленим язиком. Голова орла була прикрашена короною, половинчасте зображення якої міститься у верхній лівій частині кахлі. Крила орла опущені донизу. На іншій кахлі з цього кахляного медальйону зображена нижня частина опущеного донизу крила, що складається з чотирьох великих пір'їн. Нижче від крила можемо спостерігати фрагмент лапи з трьома пальцями, пазурі на яких представлені у вигляді невеликих кружечків. Схоже за масштабом зображення голови орла і частини лівого крила фіксується під час охоронних робіт 2005 р. на території фортеці. Голова орла з розкритим дзьобом і довгим висолопленим язиком та частина крила виконані ретельніше, ніж на вищеописаних кахлях (рис. 72: 2).

Сильно схематизований мотив з зображенням царського птаха зустрічається в декорі підпрямокутної кахлі (22,0 x 22,8 см) з поширеним геометричним килимовим орнаментом (рис. 58: 2), що була знайдена під час шурфування території цитаделі. У центральній частині кахлі міститься спрощене примітивне зображення двоголового орла, яке вгадується лише завдяки характерному силуету. Лапи виконані у вигляді направлених донизу рисок, корона, що розміщується між головами, зображена дуже примітивно і зливається з тулубом.

Розглянуті вище кахлі містять зображення двоголових орлів з усіма атрибутами царської влади, без них, або взагалі виконані у вигляді орнаментального мотиву. У Російській державі поява царських птахів в декорі кахлів декоративного оздоблення екстер'єру споруд, як вже зазначалося на початку роботи, відноситься до початку XVII ст. і означала факт спорудження будівлі за волею царя або на його кошти. Відомо, що піч в Московському Кремлі за часів царя Михайла Федоровича Романова була викладена поливними кахлями, декорованими царськими птахами [Баранова 2006б, с. 177].

З огляду на те, що кахлі з зображенням герба Російської держави зустрічаються на території гетьманського палацу І. Мазепи цитаделі, у

будинку В. Кочубея та «житлі полковника», можна стверджувати, що вони відображали політичну та культурну орієнтацію гетьмана та козацької старшини, або існуючу поширену моду.

До геральдичних слід віднести і кахлю, знайдену на території цитаделі з румпою, що відходить від краю лицьової пластини і вузькою декоративною рамкою по периметру, детальний опис якої міститься у підпункті розділу, присвяченому техніці та технології виготовлення пічних кахель (рис. 17). Грунтуючись на схожості форми румпи та зображенням на лицьовій пластині латинським літерам, розглянуту кахлю з батуринської цитаделі можна вважати найдавнішою на території Батурина і датувати першою половиною XVII ст.

Двоголові орли не єдині міфічні істоти, що зображувалися на кахлях. Під час археологічних досліджень гетьманського палацу на цитаделі в різні роки в культурних шарах траплялися фрагменти кахлів, які вдалося об'єднати в один тип. Лицьова квадратна кахля (рис. 74: 1) має розміри 34,5 x 34,5 см і вузьку декоративну рамку по периметру, утворену безліччю рельєфних смуг. В основі декору на думку Л. Виногородської та Ю. Ситого [Виногородська, Ситий 2008б, с. 271] лежить мотив «дерева життя», представлений у вигляді колони, обабіч якої стоять два звіра в геральдичній позі. Зліва від колони зображений грифон з великими розправленими догори крилами і довгим хвостом. Звір стоїть на правій лапі, ліва піднята. Верхніми лапами з яскраво промальованими пазурами він тримається за колону. Передню частину морди грифона не вдалося відновити через нестачу потрібних фрагментів, однак можна помітити невеличкі вуха та довгу пряму гриву, що доходить аж до правої піднятої лапи. Звіра, розташованого справа від колони, за наявністю густої довгої гриви у вигляді прокреслених завитків та довгого хвоста з китичкою можна асоціювати з левом. Паша звіра розчахнута. Як і у випадку зображення грифона, лев стоїть на одній задній лапі, верхніми тримаючись за колону. Не маємо сумніву, що дана кахля належить до геральдичних. Схожий мотив присутній на кахлі з с. Худяки

Черкаського району кінця XVII – першої половини XVIII ст. [Пашковський 2008]. Різниця у зображеннях полягає в дзеркальності розташування звірів по відношенню до кахлі з Батурина, а також у наявності чаші і корони між головами звірів. Сюжет з обох гербових кахлів запозичений із західноєвропейського мистецтва, однак визначити належність малюнку з батуринського екземпляру до зображення герба чи просто модним декором, за відсутності прямих аналогій з геральдики, не є можливим.

На території Батурина відомі кахлі із зображенням одного лише грифона. Лицьова кахля, покрита зеленою поливою з зображенням грифона (рис. 74: 2) була виявлена під час розкопок гетьманського палацу на території цитаделі [Ситий та ін., ф.е., спр. №2005/125, с. 115]. Оточена вузькою декоративною рамкою кахля містить примітивне зображення грифона з довгим масивним хвостом, що стоїть на чотирьох тонких лапах. Можна прослідкувати зображення густої гриви з завитками на шиї та тулубі тварини. За спиною тварини розміщена рослина, утворена трьома тонкими розгалуженими стеблинами із квіточками. Зображена рослина може символізувати досить поширений мотив «дерева життя».

Зображення голови грифона або іншої міфічної істоти містилося на кахлі, знайденій у котловані флігеля на Гончарівці у 2010 р. Виріб теракотовий, рельєф чіткий. На відміну від попереднього екземпляру, автор виробу (чи форми матриці) був безпосередньо знайомий з зображеннями міфічної істоти, про що свідчить ретельність виконання орнаменту (рис. 74: 3).

На території гетьманського будинку на цитаделі у різних роках були виявлені пічні кахлі прямокутної форми (22,3 x 26,5 см), які містили округлі виїмки у чверть кола однієї сторони, а також округлі кахлі діаметром 12,5 см (рис. 18). Разом вони утворювали декоративну композицію у центрі груби (рис. 19). На округлій кахлі містився геральдичний орнамент. Вперше припущення про належність декору до геральдичних належить співробітниці НІКЗ «Гетьманська столиця» Ю. Гутник [Гутник 2011]. У центрі поліхромної

кахлі знаходиться геральдичний щит, який по периметру оточений вінком з чотирьохпелюсткових квіток та листя. У центрі жовтого щита на блакитному фоні розміщене зображення руки, що тримає дві стріли наконечниками вниз. Над зображенням у верхній частині щита розміщений жовтий рівносторонній хрест. Найближчі аналогії до герба знаходимо в малоросійському гербовнику [Лукомській, Модзалевській 1914, с. 17]. За описом даний герб схожий на герб І. Брюховецького з відмінностями у верхній частині зображення: на виробі з Батурина між стрілами у верхній частині розміщено п'ять шестикутних зірок. Можливо, перед нами одна з модифікацій герба І. Брюховецького або іншого представника козацької старшини.

Розглядаючи кахлі із зображенням особистих гербів не можна не згадати кахлі з садиби І. Мазепи на Гончарівці, що містили зображення двох гербів власника – «Курч» і «Бойч» (рис. 29, 30; 75: 1).

Перша зазначена кахля з декоративного оздоблення палацу І. Мазепи з літерами, що позначали ім'я та титул, детально розглядається у підпункті, присвяченому декоративним деталям оздоблення екстер'єрів, тому на ній зупинятися не будемо.

Під час досліджень флігелю на подвір'ї гетьманської резиденції на Гончарівці часто траплялися уламки кахлі, вкритої зеленою поливою, з частинами гербового щита по периметру зображення. Кахля з аналогічним орнаментом, однак без поливи, фіксувалася під час досліджень рову цитаделі у розкопі 27 на цитаделі у 2008 р. (рис. 75). Фрагментарність знахідок не дозволяла реконструювати зображення до 2011 р., коли у ході археологічних досліджень великої наземної дерев'яної споруди, що пізніше була інтерпретована як «вартівня», були виявлені значні за розмірами фрагменти, внаслідок чого вдалося реконструювати зображення кахлі. У центрі композиції лицьової кахлі (24 x 24 см) квадрат з обрізаними кутами, сторони якого утворені трьома рельєфними лініями. Усередині фігури міститься геральдичний щит з десятикінечним хрестом. Над щитом розташовано зображення стилізованого шолому, увінченого трьома перами [Ситий та ін.,

ф.е., спр. №2011/183, додаток І. Ситого]. По кутам кахлі, прикрашеної по периметру декоративною рамкою, містилося стилізоване зображення пагонів-листіків, які можна ще трактувати як схематично зображені голови янголів з крилами («путті»). Дослідник І. Ситий, дослідивши зображення герба, прийшов до висновку, що у декорі пічної кахлі знаходиться модифікований герб «Бойч» – у геральдичному щиті розміщені чотири хреста в стовпчик. Дані трансформації дозволялися законами геральдики, щоб відрізнити одну гілку роду від іншої [Ситий та ін., ф.е., спр. №2011/183, с. 83].

У 2014 р. на території посаду неподалік від Покровської церкви на території однієї з садиб була знайдена кахля, декор якої містив зображення особистого герба, що за певними ознаками можна віднести до герба Орликів (рис. 75: 2) [Ярова 2007]. За писемними джерелами відомо, що сім'я Орликів у часи гетьманування І. Мазепи мешкала в Батурині. Однак, до часу виявлення знахідки не можливо було локалізувати місце їх садиби. Щільна забудова фортеці не дозволяла принципово змінювати її планування, тому садиби старшини знаходилися на території посаду за межами укріплень (садиба В. Кочубея) чи за містом (резиденція І. Мазепи на Гончарівці).

Зображення гербів на керамічних плитках, а також кахлях, що вміщувалися над входами у споруди, не було рідкісними явищем і перш за все свідчило про право власності власника герба на об'єкт, в декорі якого він був вміщений. Наявність двоголових орлів в оздобленні печей свідчила про політичну орієнтацію власників будівель.

У колекції кахлів значну групу утворюють вироби, орнаментовані зображеннями вершників на коні та піших воїнів.

Орнаментальний мотив вершника на коні досить поширений у декорі кахляних виробів і зустрічається на кахлях з Чернігова, Києва, Суботова, Умані, Черкас, Білгород-Дністровського та інших міст. Він утворений шляхом поєднання герба «Погоня» та зображення Георгія Змієборця [Виногородська 2007, с. 443; Куштан 2011]. Найчастіше кахлі з цим

орнаментальним сюжетом використовувалися в облицюванні печей козацької старшини і виступали символом отамана-переможця. Судячи з кахлів, що походять з території Центральної та Східної Європи, зображуваний вершник відображав зовнішність і спорядження воїна тієї місцевості, де саме були поширені кахлярські вироби. Спираючись на цей факт, можна стверджувати, що кахлі з зображенням воїнів є цінним образотворчим джерелом, що дає інформацію про одяг, обладунок, озброєння війська Гетьманщини.

На території Батурина зустрічаються кахлі, що містять зображення не лише вершників, але й піших воїнів. У 2001 р. під час дослідження садиби заможного мешканця Батурина у розвалі кахляної груби була виявлена прямокутна поліхромна лицьова кахля (15,0 x 23,0 см) типу 65 (рис. 76: 1) з зображенням рицаря [Ситий та ін., ф.е., спр. 2002/145]. В основі орнаментального оздоблення – піший воїн, зображений майже на повний зріст, з мечем у лівій руці і, можливо, луком за спиною. Вбрання воїна являє собою вишукано розшитий кафтан з галунами, за який застромлена шабля з вигнутим руків'ям. На голову вдягнена шляпа на зразок мушкетерської. З огляду на вбрання, обладунок і озброєння, на кахлі зображений західноєвропейський воїн.

Зображення воїна на повний зріст міститься в декорі кахлі т. 114 з конструкції печі в будинку Кочубея (рис. 76: 2). На кахлі зображений воїн в багато розшитому кафтані з двома рядами гудзиків та широкими рукавами. Кафтан підперезаний поясом. На ногах зображеного воїна високі чоботи на підборах. У лівій частині кахлі можна розгледіти гострий кінець вигнутої шаблі.

Окрему групу утворюють кахлі з зображенням вершників на коні, які зустрічаються як на цілих екземплярах, так і на фрагментах (рис. 76: 3 – 10), де містяться зображення кінських ніг, голів, задньої частини з хвостом. Зображення вершника на кахлях символізує образ отамана-переможця і найчастіше використовувалось в облицюванні печей в будинках козацької старшини [Виногородська, Ситий 2008б, с. 271 – 272]. У такому контексті

варто розглянути кахлю, що була знайдена під час розкопок гетьманського палацу на цитаделі. На лицьовій квадратній кахлі (19,0 x 22,5 см) зображений вершник, обернений анфас, на коні, покритому попоною в клітинку (рис. 77: 1). Між ніг коня знаходиться пес з довгим закрученим хвостом. Образ вершника виконаний примітивно, однак досить детально. У лівій руці вершник тримає булаву, у правій – прапор на довгому древку. Наявність одного з козацьких клейнодів, а також прапора в руках вказує на високий соціальний статус зображеного, що може бути гетьманом, або ж представником козацької старшини.

На лицьові квадратній (22,0 x 22,0 см) кахлі типу 45 (рис. 77: 3; 78: 2), ліва частина якої не збереглася, міститься зображення воїна з густою бородою, в обладунках і зі списом в руці. У верхньому правому куті кахлі зображена лілія.

В основі схожого сюжету в декорі квадратної (20,0 x 20,0 см) лицьової кахлі типу 45-А (рис. 77: 4; 78: 1), прикрашеної зеленою поливою, знаходиться вершник на коні в кафтані, підперезаному поясом, чоботи невисокі, до середини гомілки, на голові невисока шапка. У руках воїн тримає спис, направлений вперед, по ходу руху коня. Під копитами тварини зображена велика п'ятипелюсткова квітка.

Увагу привертає ще одна лицьова кахля з території цитаделі типу 45-Б з неширокою декоративною рамкою по периметру, точні розміри якої не вдалося встановити через фрагментарність зображення. На збережених фрагментах можна побачити чотири ноги коня та ногу вершника (рис. 77: 2), просунуту в петлю, що могла являти собою спрощене схематичне зображення стремені, або ж бути однією зі шкіряних петель, що застосовувалися у верховій їзді, як дешевша, але менш ефективна, альтернатива стременам. У нижньому правому куті міститься дзеркальний напис «П'ОКО..», що можна розшифрувати як заклик «По конях!». Подібні тлумачні написи на кахлях не є дивиною, вони часто зустрічаються на російських кахлярських виробів XVII ст. [Маслых 1983, рис. 43].

На батуринських кахлях з мотивом «погонь» зображені європейські, російські воїни, представники козацької верхівки та звичайні вояки. Одяг деяких вершників, зображених на кахлях, за деякими елементами відповідав російському військовому мундиру, як і зброя та елементи спорядження.

Сюжетні орнаменти. З сюжетними пов'язують кахлі з портретними, пейзажними, релігійними та зооморфними зображеннями [Виногородська 2007, с. 440]. У порівнянні з попередніми різновидами, сюжетні орнаменти на кахлях Батурина представлені найменшою групою, до якої відносяться вироби із зооморфними мотивами, із зображеннями релігійних та побутових сцен.

До кахель із зображенням релігійних сцен слід віднести екземпляри з зображенням голів янголів (так званий мотив «путті»), та вироби, що у своєму декорі містять зображення хрестів (рис. 79).

Хрест є центральною фігурою групи кахель-коронок (рис. 79-А) з довжиною 21,5 см і висотою 11,5 – 14,0 см, виявлених у різних частинах міста. Відмінність виробів полягає у різному оформленні краю коронок (пласке завершення з рельєфним зигзагоподібним орнаментом (рис. 79А: 1) та завершення зубцями (рис. 79-А: 2, 3)), масштабі завитків та стилі і деталях зображення центрального елемента. Виявлення подібних кахлів в різних частинах міста свідчить про популярність представленого мотиву у середовищі батуринських жителів.

З XVI ст. на території українських земель під впливом європейського ренесансного мистецтва з'являються кахлі з зображенням янголів та сцен релігійної тематики, однак масового поширення цей різновид орнаменту не отримує, хоча зустрічається на окремих виробих кінця XVII – початку XVIII ст. з Києва [Виногородська 1993б, с. 101; Виногородська 2007, с. 440].

На території Батурина відомі три різновиди кахлів з орнаментом «путті», що зображує голівку янгола в обрамленні вишуканих крилець (рис. 79: 1 – 3).

Карнизна теракотова кахля (рис. 79: 1) була виявлена під час розкопок на території цитаделі. Довжина виробу становила 27 см, висота – 13 см. В

основі декоративного оздоблення була голівка янгола, покрита коротким волоссям, справа і зліва від якої розташовувалися скромні крильця, утворені декількома великими пір'їнами. Зверху і знизу малюнок обмежувався рельєфною рамкою.

Поясні кахлі прямокутної форми (21,6 x 13,4 см) зі схожим орнаментальним оздобленням були знайдені під час археологічних досліджень «житла полковника» на території фортеці, палацу І. Мазепи та флігелю на Гончарівці (рис. 79: 2 – 4). Орнамент високий, виконаний майстерно. Орнаментальну композицію утворює розміщений в центральній частині кахлі лик янгола в обрамленні великої кількості виразних блакитних пір'їн, що утворюють два симетричні крила. У нижніх кутах кахлі зображені стилізовані п'ятилисники з невеличким колом у своїй основі. Відомі два різновиди цієї кахлі, відмінності між якими полягають у наявності додаткових деталей на певних екземплярах, таких як: хмаринки угорі та оздоблення у вигляді ряду перлин вздовж контуру крил. Трапляються поліхромні (рис. 79: 4) та теракотові (рис. 79: 3) екземпляри.

Найближчі аналогії представленим орнаментам зустрічаються на пічних карнизних кахлях з Києва кінця XVII – початку XVIII ст. [Виногородська 1993б, с. 101]. У фондах національного заповідника «Софія Київська» зберігаються декоративні керамічні вставки прямокутної форми з рельєфним зображенням голів янголів з розпростертими крилами кінця XVII – XVIII ст. з Михайлівського Золотоверхого собору [Виногородська 2004б, с. 414 – 415]. Подібні керамічні вставки також зустрічаються у Переяслав-Хмельницькому [Лашук 1993, с. 37]. Приклади декорування зовнішніх фасадів споруд квадратними кольоровими кахлями зі схожим оздобленням відомі на території Москви [Баранова 2006б, с. 128]. Стилїстика зображення мотивів «путті» з Михайлівського Золотоверхого собору схожа з російськими зразками, що підтверджується інформацією про участь російських архітекторів в процесі реставрації пам'ятки у часи І. Мазепи. Зразки,

виявлені в Батурині, стилістично більш близькі до європейських зразків [Turaidas pils... 2013].

Розвиток мотиву «путті» у напрямку спрощення можна спостерігати в барочних композиціях квадратних лицьових кахлів кінця XVII – початку XVIII ст., де зображення янгола зменшується, схематизується і стає частиною складної композиції, розташовуючись у кутах лицьової пластини. Приклади застосування такого орнаментального оздоблення можна спостерігати у декорі кахлі з зображенням герба І. Мазепи «Бойч» (рис. 75), а також лицьової кахлі, у центрі якої розміщувався круглий медальйон з птахом усередині та стилізованими янголами в кутах (рис. 80: 1). Наявність птаха, що за певними ознаками нагадує павича, підтверджує релігійний сюжет даної кахлі, оскільки зображення цього птаха традиційно пов'язане з християнською символікою.

Зображення павича у складному медальйоні (рис. 80: 2), виконане у техніці народного примітивізму, міститься у декорі прямокутної поясної кахлі (23,0 x 15,5 см) з «житла полковника». Техніка виконання геометричних елементів перегукується з карнизними виробами, виявленими у цьому ж розкопі, що свідчить про виготовлення виробів одним майстром. Примітивність виконаного малюнку пояснюється неосвіченістю майстра-кахляра, який у своєму житті ніколи не бачив реального павича, а лише копіював модні у народному середовищі мотиви.

Поєднання птаха з рослинним орнаментом спостерігається у декорі підквадратної (22,0 x 20,0 см) кахлі, що у різні роки траплялася під час розкопок гетьманського палацу на цитаделі (рис. 81: 1). В основі композиції вишуканий пагін, прикрашений ліліями, обабіч якого розміщені два схематично зображені птахи, що за манерою зображення, можна ототожнити з лебедями.

До сюжетних можна віднести кахлю, знайдену на території цитаделі під час досліджень ділянки рову. Кахля, покрита зеленою поливою, складається з фрагментів (рис. 85: 2). Повний орнамент не вдалося відновити, однак можна

встановити, що у основі декору лежить побутовий сюжет, виконаний досить схематично. У декорі кахлі зображений чоловік з молотом у руці. Перед ним розміщені круглі предмети, можливо, наковальня, а ще лівіше – колесо зі шпицями. У верхній частині кахлі помітні передні ноги коня. З огляду на всі вищезначені елементи, можна сміливо стверджувати, що перед нами типовий сюжет, пов'язаний з ковальською справою.

Після розгляду усіх основних типів орнаменту, властивих батуринським кахлям, стало можливим зробити висновок стосовно їх стилістичних особливостей.

У декорі батуринської архітектурно-декоративної кераміки другої половини XVII – початку XVIII ст. домінуючими залишаються барочні риси. Однак, в оздобленні частини виробів можна помітити появу рис народного мистецтва. Особливо відчутно барочні елементи помітні в рослинних та геометричних орнаментах. Характерною є наявність всіх традиційних для цієї доби орнаментальних мотивів: крину, акантового листа, вазону, кованого та килимового декору. Кахлі, аналогічні батуринським типам, можна зустріти під час розкопок Києва, Білої Церкви, Умані, Любеча, Новгород-Сіверського, Седнева та інших міст Подніпров'я [Виногородська 1993б, с. 103]. Однак на території міста, що в останній третині XVII – початку XVIII ст. було розвинутим ремісничим центром, трапляється найбільша кількість похідних варіантів, особливо кахлів з мотивом «крину» – переплетених між собою пагонів, що не мають аналогів на інших територіях.

Політична орієнтація козацької верхівки Гетьманщини, світогляд та побут населення знайшли своє відображення у появі сюжетних та геральдичних орнаментів у вигляді грифонів, двоголових орлів, вершників, гербів найвпливовіших представників козацької старшини.

Підсумовуючи відомості, отримані в результаті аналізу декоративних та конструктивних особливостей архітектурно-декоративної кераміки Батурина, а також її поширення, вдалося прийти до наступних висновків:

1. Серед архітектурно-декоративної кераміки виділяються групи пічних кахлів, керамічних деталей конструкції печі та декоративних деталей оздоблення споруд. Виокремлення із колекції групи декоративних деталей оформлення екстер'єру здійснювалося за критерієм розміру та конструктивних особливостей. Під питанням залишаються кахлі з Гончарівки з орнаментом «путті», які з повною мірою могли відноситися як до пічних, так і до декоративного оздоблення (на основі аналогій з архітектурними традиціями, поширеними в Росії кінця XVII – початку XVIII ст.).
2. На території Батурина були виявлені рідкісні знахідки технічної кераміки з конструкції печей, що суттєво доповнюють інформацію про особливості їх будови та функціонального призначення.
3. Техніка та технологія виробництва груп архітектурно-декоративної кераміки Батурина не відрізнялися від способу виготовлення подібних виробів з інших регіонів та пам'яток.
4. На основі відомостей, отриманих у ході археологічних досліджень, та аналізу конструктивних різновидів вдалося виокремити два пічні набори – складний і простий, яким відповідно відповідали два типи кахляних печей. Визначено особливості їх поширення серед жителів міста.
5. На основі конструктивних особливостей кахлів, стилістики декору та закономірностей поширення певних різновидів вдалося встановити, що на території міста діяло щонайменше два осередки, три ремісничі школи та ще більша кількість майстрів-кахлярів. Кожен із осередків орієнтувався на збут серед певної соціальної групи населення. Значна кількість різновидів архітектурно-декоративної кераміки та можливість виокремлення ремісничих осередків дозволяє вести мову про значення Батурина, як значного центру кахляного виробництва Гетьманщини другої половини XVII – початку XVIII ст.
6. Поява осередку кахляного виробництва, вироби якого фіксуються під час розкопок як правило жител козацької верхівки, пов'язується з часом

гетьманування І. Мазепи і його особистим замовленням. Аналогії до них зустрічаються під час розкопок пам'яток культової архітектури, відреставрованих коштом гетьмана на теренах України.

7. Орнаментальні особливості архітектурно-декоративної кераміки Батурина дозволили з'ясувати, що значний вплив на них здійснений культурою бароко, а також російським кахляним мистецтвом, що проявляється у кольоровій гамі виробів та наявності у колекції декоративних деталей оздоблення споруд, які були характерними виключно для російської архітектури. Появу останніх можна пояснити модою на російське після включення українських земель у сферу впливу Російської держави після 1654 р., а також діяльністю у другій половині XVII ст. в Гетьманщині московських майстрів. Прийом оформлення цивільних та культових споруд керамічними плитками та кахлями був поширений в Османській імперії, де кахляні панно прикрашали фасади мечетей [Біляєва 2012, с. 348].

Архітектурно-декоративна кераміка з території Батурина, враховуючи статус міста як столиці Гетьманщини, є не лише яскравим зразком гончарного і декоративного мистецтва, але і надає інформацію про розвиток ремесла, а також побут всіх соціальних прошарків населення міста періоду розквіту Української держави (другої половини XVII – початку XVIII ст.).

РОЗДІЛ 4. КЕРАМІЧНИЙ ПОСУД ТА ДРІБНА КЕРАМІЧНА ПЛАСТИКА. ЛЮЛЬКИ

4.1. Керамічний посуд

Батуринська колекція кераміки, що зберігається у фондах НКЗ «Гетьманська столиця», нараховує більше 4300 одиниць керамічного посуду, однак лише 868 фрагментованих та цілих виробів походить з датованих об'єктів та закритих культурних нашарувань (закритих та умовно закритих комплексів), що дозволяє використовувати її для хронологічних та типологічних побудов. Можливість виокремлення вузьких хронологічних горизонтів на території міста дозволяє прослідкувати співвідношення типів кожного з різновидів керамічного посуду у конкретному хронологічному відрізку. Отримані результати дають можливість простежити еволюцію форм та декору посуду у межах однієї пам'ятки, що, у свою чергу, дозволяє використати отриману інформацію для датування об'єктів у межах міста та регіону в цілому

4.1.1. Горщики.

Найчисельнішу групу керамічного посуду утворюють *горщики* (рис. 1 – 2). Загальна кількість екземплярів становить 417, з яких 6 повного профілю, решта представлена фрагментами вінець та верхніх частин посудин. Розподіл за типами здійснений на основі найбільш інформативних та хронологічно значущих морфологічних та технологічних ознак, запропонованих Л. Чміль [Чміль 2010б, с. 40]. Морфологічні ознаки включали в себе: 1) форму вінця (з валиком чи пряме); 2) особливості оформлення його краю вінця (защипи, насічки (карбування) та без особливостей); 3) форму внутрішньої сторони шийки (плавна, перегин, ребро, виступ) (таб. 17); 4) спосіб оформлення плічка (ритування, поличка, без особливостей) (таб. 18); 5) спосіб оформлення денця (утор, без особливостей) (таб. 19). Технологічні

характеристики включали такі критерії: спосіб випалу, колір черепка, наявність поливи та техніку орнаментациї. Проаналізувавши горщики за означеними критеріями вдалося виокремити три типи, що за типологією Л. Чміль відповідають типам 3, 4, 5 [Чміль 2010б, с. 45 – 50].

До першої групи (**тип 3** за Л. Чміль) належать горщики з прямим злегка відхиленим вінцем (рис. 82 – 84; 86: 1 – 4; 87: 2, 6; 88: 4; 89: 1, 3, 4, 6, 7; 93: 5, 6), що має незначне потовщення по верхньому краю та валик посередині [Чміль 2010б, с. 47]. На основі ступеня виразності валика, форми внутрішньої сторони шийки та оформленні верхнього краю вінця у межах даного типу можна виділити чотири варіанти.

Варіант 1 характеризується відносно коротким (1,2 – 2,0 см) злегка відігнутих назовні вінцем з яскраво вираженим валиком, що розміщується в центральній частині вінця (рис. 82: 2 – 5; 83: 1, 2, 4, 10, 11; 84: 2, 5 – 10; 87: 3). Зафіксовані випадки розміщення валика ближче до шийки. Характерною ознакою даного варіанту є відсутність зашипів та насічок по верхньому краю вінця. Шийка плавна та у формі перегину. Більшість екземплярів, що відносяться до даного типу, представлені фрагментами вінця та верхніх частин посудин. Два вироби мають цілу форму (рис. 82: 5; 84: 6). Горщики округлободі, денце без особливостей. Всі екземпляри даного варіанту випалені з доступом кисню і мають черепок світлих кольорів: від білого до світло-червоного. У тісті однієї посудини помітна домішка слюди, наявність якої надає поверхні характерного блиску. Полива по верхньому краю та верхній внутрішній частині вінця зустрічається рідко, лише у 17 % випадків. Більше половини горщиків неорнаментовані. Решта має комбінований декор з рельєфних ліній та елементів описки (рис. 83: 1, 10, 11; 84: 2, 6, 9, 10). Лінії описки обмежували пояс рифлення, підкреслювали валик (однією або двома лініями), частина екземплярів має розпис опискою по смузі рифлення (лінії та дуги). Полива покриває внутрішню сторону вінця 16 % екземплярів. Слід відмітити, що фрагменти горщиків даного варіанту найменш чисельні і зустрічаються у комплексах II (друга чверть XVII ст.) та III-A (середина

XVII ст.) хронологічного горизонту, де вони складають більше половини, рідше – у комплексах третьої чверті XVII ст. (горизонт III-Б). Шари під валом фортеці, спорудженого після подій Смоленської війни 1634 р. [Бондар 2015, с. 21], містять вінця лише даного типу (рис. 83: 1, 2). У заповненні деяких споруд та ям з території посаду кераміка даного варіанту становить переважну більшість (80 – 90%). У меншій кількості вінця типу 3 варіанту 1 зустрічаються у комплексах на території фортеці та цитаделі. Аналогічні вироби за межами Батурина зафіксовані під час розкопок комплексів першої половини XVII ст. в Кам'янці-Подільському [Нечитайло, Ніколаєнко 2016, с. 71], Переяславі [Юрченко 2011, с. 187], Києві [Чміль 2010б, рис. 8], Вишгороді [Чміль 2010б, рис. 32 – 35], Новгород-Сіверському [Виногородська 1988, рис. 3], Чернігові [Ситий, Калашник 2013, с. 132].

Варіант 2. представлений горщиками з вертикальними злегка відхиленими назовні вінцями зі слабовираженим валиком (рис. 82: 1; 83: 3, 5 – 9, 12; 84: 1, 3, 4; 86: 3, 4; 87: 2 – 6; 89: 1). Защипи по вінцю характерні для 20 % екземплярів (рис. 84: 1, 3). З'являються насічки, однак зустрічаються рідко (рис. 89: 6). Шийка з внутрішньої сторони має форму перегину, ребра та виступу. Плавна форма шийки характерна лише для 10% посудин. Плече без особливостей, лише у 15% екземплярів плече покрите смугою рифлення. Більшість виробів випалені у з доступом кисню і мають черепок білого, світло-червоного, світло-жовтого, рожевого та сіро-коричневого кольорів. Зелена полива по верхній внутрішній стороні вінця трапляється лише у п'яти посудин. Димлені вироби становлять лише 1% від усієї кількості. Орнамент простий – заглиблені лінії та штамп, нанесений коліщатком (рис. 83: 3). Білоглинняні горщики оздоблені опискою у вигляді ліній, хвиль, ком, вертикальних дуг (рис. 82: 1; 83: 12; 84: 1). Незначна кількість екземплярів містить рельєфний орнамент по плечу, рідше – у нижній частині вінця. Горщики даного варіанту зустрічаються у комплексах II, III та IV горизонтів на всіх топографічних частинах міста. Слід відмітити, що в об'єктах кінця XVII – початку XVIII ст. їх частка становить менше одного відсотка. Подібні

матеріали були виявлені під час розкопок Вінниці [Виногородська, Калашник 2015, рис. 4: 13], Білій Церкві [Квітницький та ін. 2013, рис. 9], Києві [Українська наддніпрянська кераміка 1994, мал. 14: 1,2].

До варіанту 3 належать горщики з защипами по верхньому краю вінця, з широкою борозенкою по зовнішній стороні на місці валика (рис. 86: 1, 2; 89: 3, 4, 7). Внутрішня сторона шийки оформлена у вигляді виступу та ребра, рідше – перегин. Останній варіант характерний для посудин з більш ранніх комплексів. Всі екземпляри димлені. Орнаментальний декор утворюють заглиблені лінії та штамп коліщатком (рис. 89: 4, 7), розміщені по плечу посудини. На території Батурина горщики з подібним оформленням вінця з'являються в середині XVII ст. і трапляються на території цитаделі та фортеці у комплексах III та IV-А хронологічних горизонтів. Найбільша їх кількість (60 % від загальної чисельності) походить з горизонту IV-А. В об'єктах IV-Б горизонту не зафіксовані. Подібні до даного варіанту горщики відомі по розкопках Вінниці [Виногородська, Калашник 2015, рис. 3: 1, 2], Новгод-Сіверська [Виногородська 1988, рис. 3], Києва [Чміль 2010б, рис. 25].

Варіант 4 характеризується наявністю вираженого валика та яскраво вираженого виступу з внутрішньої сторони шийки (рис. 92: 1; 93: 5, 6; 95: 5; 96: 6). Всі вироби сіроглиняні, димлені. Декор представлений штампом та рельєфними лініями, розміщеними по плечу (рис. 95: 5; 96: 6). Защипи по верхньому краю зустрічаються, однак характерні для менш ніж половини екземплярів. Трапляються виключно у комплексах IV-Б хронологічного горизонту. Горщик з подібним профілюванням вінця виявлений під час розкопок Білоцерківського замку [Квітницький та ін. 2013, рис. 8].

Другу найбільшу групу утворюють горщики, що мають пряме злегка відігнуте назовні вінце (**тип 4**, з варіантами 1 та 2 за типологією Л. Чміль [Чміль 2010б, с. 48 – 49]). У залежності від способу оформлення верхнього краю вінця та внутрішньої сторони шийки вдалося виокремити чотири варіанти.

Варіант 1 характеризується прямим злегка відігнутих вінцем, плавною шийкою, защипами та насічками по верхньому краю (рис. 86: 5; 87: 1; 88: 5; 97: 3). Фіксується у комплексах II – IV-А горизонтів (початок – кінець XVII ст.). Усі вироби білоглиняні, оздоблені опискою у вигляді широких ліній, хвиль високої амплітуди та вертикальними елементами (рисками, дугами). Внутрішня сторона вінця, а зрідка і вся внутрішня сторона посудини, вкрита зеленою або коричневою поливою. Різновид без защипів з плавною шийкою (рис. 97: 3) фіксується у комплексах всіх хронологічних горизонтів, однак посудини даного варіанту з горизонту IV-Б, мають димлений черепок та характерну для цього періоду описку у вигляді дрібних ліній та кіл по вінцю та плечу. Подібний горщик з плавною шийкою та вінцем з боріздкою у верхній частині походить з культурних нашарувань XVII – XVIII ст. Вінниці [Виногородська, Калашник 2015, рис. 4: 9].

Варіант 2. До нього належать горщики з прямим, злегка відхиленим назовні вінцем (з боріздкою та без), з ребром та перегином на внутрішній стороні шийки (рис. 85; 86: 6 – 8; 88: 1 – 3, 6, 7; 89: 2, 5; 90: 3, 7, 8; 91: 3; 92: 2, 3, 5, 6; 93: 1; 94: 1, 5, 7, 9; 95: 2, 6 – 9; 97: 2, 4, 6). Частина виробів має насічки (рис. 86: 8) та защипи по верхньому краю вінця (рис. 85: 6 – 8). Траплялися в комплексах всіх хронологічних горизонтів. Більше 60 % екземплярів випалені з доступом кисню і мають черепок білого, рожевого, жовтого та відтінків червоно кольорів. Близько 20 % виробів мають зелену чи коричневу поливу на верхній внутрішній стороні вінця, рідше поливою вкрита вся внутрішня сторона посудини. Декор білоглиняних виробів виконаний опискою у вигляді широких ліній, хвиль, вертикальних елементів, ком. Зустрічаються екземпляри, в орнаменті яких поєднано рельєфні лінії та узор червоною фарбою.

Варіант 3 представлений прямим злегка відігнутих назовні вінцем (з боріздкою та без) та виступом з внутрішньої сторони шийки (рис. 90: 1, 2, 4 – 6, 9 – 11; 91: 1, 2; 92: 4, 7; 93: 2 – 4; 94: 3, 8, 10; 95: 1, 3, 4; 96: 1 – 3, 7, 9; 97: 1, 5 – 7). Оформлення верхнього краю вінця защипами та насічками фіксується

лише у 3 % виробів (рис. 90: 2). Близько 65 % виробів випалені з доступом кисню і мають природній колір черепка, третина з них покриті зеленою поливою по внутрішній стороні вінця. Окремі екземпляри повністю вкриті поливою зсередини. У декорі переважає описка у вигляді дрібних ліній, кіл, рисок та крапок по вінцю, ліній та кіл по плечу (рис. 90: 3, 5, 7; 91: 1, 2; 92: 4, 7; 94: 3, 10; 97: 1). Зустрічаються два екземпляри на території фортеці з двоколірною опискою темно-брунатного та помаранчевого кольорів. Димлені вироби становлять 20 % і прикрашені рельєфним орнаментом у вигляді ліній та зигзагоподібного штампугу (рис. 93: 4). Випал решти виробів визначити не вдалося. Горщики даного варіанту характерні для комплексів IV хронологічного горизонту усіх топографічних частин міста, однак найбільша їхня кількість зафіксована у горизонті IV-Б. Горщики варіантів 2 та 3 трапляються у культурних нашаруваннях кінця XVII – початку XVIII ст. по всій території України [Біляєва, Фіалко 2013; Балакін 2006; Виногородська 2014; Виногородська, Калашник 2015; Гугля 1997, Квітницький та ін. 2013; Чміль 2010б, рис. 51].

Варіант 4 представлений горщиками з коротким майже вертикальним вінцем (з боріздкою та без), злегка загостреним до краю і яскраво вираженим виступом на внутрішній стороні шийки (рис. 94: 2, 6; 96: 4, 5). У меншій кількості зустрічаються екземпляри з гострим ребром. Всі вироби білоглиняні і декоровані опискою по вінцю, шийці, плечу. Декоративні елементи представлені тонкими лініями, колами та крапками малого діаметру. Полива всередині виробів відсутня. Характерні лише для об'єктів горизонту IV-Б. Найбільша кількість виробів даного варіанту зустрічаються на території замиської резиденції І. Мазепи на Гончарівці у заповненні куреня-вартівні початку XVIII ст., і лише один екземпляр виявлений у нижньому заповненні рову цитаделі. На сьогоднішній день аналогів даному варіанту за межами Батурина виявлено не було.

Третю, найменш чисельну групу, утворюють горщики, що за типологією Л. Чміль належать до **типу 5** [Чміль 2010б, с. 49]. Згідно

характеристики дослідниці горщики даного типу мають прямі вертикальні вінця без борізки. Плече дуже опукле з розміщенням у верхній частині тулуба, часто оформлене у вигляді площини з ребром – лавки, яка утворилася під час обточки поверхні гончарним ножиком [Чміль 2010, с. 49]. Виокремлення даної групи було найбільш складним з огляду на те, що переважна більшість горщиків представлена лише уламками вінець з незначною частиною плеча. У результаті, видається неможливим визначення точної кількості виробів, оскільки горщики з характерними прямими вінцями та виступом з внутрішньої сторони посудини були віднесені до типу 4 варіанту 3. Вироби типу 5 представлені лише чотирма екземплярами зі збереженим плечем (рис. 98). Вінце одного горщика має борідку по верхньому краю (рис. 98: 2). Усі фрагменти випалені з доступом кисню, мають черепок білого кольору та прикрашені опискою з тонких ліній, крапок, горизонтальних дрібних дуг. Даний тип горщиків зустрічається лише в комплексах початку XVIII ст. на території Гончарівки, фортеці та східних околиць посаду. Горщики даного типу зустрічаються на території Києва в об'єктах першої половини XVIII ст. [Чміль 2010б, рис. 58: 2, 4].

4.1.2. Тарілки. Більше половини (65 %) тарілок, включаючи цілі форми, виявлені у ході археологічних розкопок Батурина, походять з перемішаних верхніх шарів. До закритих та умовно закритих комплексів належать 67 екземплярів, з яких лише 5 повного профілю, решта представлена уламками вінець (рис. 99 – 105). Під час розподілу матеріалу на типи враховувалися морфологічні ознаки, запропоновані Л. Чміль [Чміль 2010б, с. 50 – 51]. До них належать форма вінця (із загином формовочної маси всередину (валик); назовні; без загинів (горизонтальний); вертикальний без загинів та напливів) (таб. 20), форма внутрішнього ребра на зламі між крисами та дзеркалом тарілки (виражене та невиражене) (таб. 21), спосіб оформлення денця (зрізи, утор, без особливостей).

За сукупністю представлених ознак вдалося розподілити тарілки за типами, які майже відповідали типам, розробленим Л. Чміль [Чміль 2010б, с. 53].

До **типу 1** належать тарілки з вінцем у формі загнутого до середини валика (50 % від загальної кількості) (рис. 99; 100: 1, 4 – 6; 101: 2; 102; 103: 1, 4; 104: 2 – 4, 6; 105: 2 – 4). Існують варіанти у вигляді потовщення (рис. 99: 1), яскраво вираженого (рис. 99: 3, 4; 101: 2; 102: 2, 3; 103: 1) та слабо вираженого валика (рис. 100: 1, 2). Внутрішнє ребро тарілок у більшості випадків – виражене, однак зустрічаються два екземпляри зі слабо вираженим. Збережені цілі посудини мають широке дно без особливостей. За технікою орнаменту вироби поділяються на полив'яні (монохромні, поліхромні, з двоколірною поливою) та безполив'яні. Вироби вкриті зеленою поливою становлять 45 %. За аналогіями з виробами з культурних нашарувань XVII – XVIII ст. в межах Батурина, уламки вкриті зеленою поливою, що містять рельєфний орнамент по крисам у вигляді ряду хвиль різної конфігурації, слід віднести до двоколірних. Такі посудини буди вкриті зеленою поливою по вінцям та крисам та коричневою поливою по дзеркалу. Кількість хвиль та їх форма відрізнялася у залежності від виробу. З території Гончарівки походить ціла монохромна зелена тарілка, оздоблена одинарним рослинним штампом по дзеркалу та дню. Фрагмент тарілки з аналогічним штампом зафіксований у заповненні споруди в одній з траншей на території фортеці у 2005 р. та посаді у 2016 р. Лише 14 % тарілок вкриті поліхромною поливою (рис. 99: 1). Безполив'яні вироби складають 41 %. Колір черепка у більшості випадків сірий. Орнамент рельєфний або лощений. Тарілки даного типу поширені у комплексах всіх хронологічних горизонтів Батурина. Вироби зі слабо вираженим валиком, прикрашені поліхромними поливами, а також екземпляри зі слабо вираженим внутрішнім ребром характерні для IV хронологічного горизонту. Даний тип побутує на території Середнього Подніпров'я з кінця XVI до початку XVIII ст. [Чміль 2010б, с. 63] та

зустрічається у шарах XVII – XVIII ст. Вінниці [Виногородська, Калашник 2015, рис. 10: 15].

Тип 2 представлений тарілками з горизонтальним вінцем та вираженим внутрішнім ребром (рис. 100: 2, 3; 101: 1, 3; 103: 2; 104: 1; 105: 5). Виняток складають лише два екземпляри, в яких внутрішнє ребро є слабо вираженим. Денце без особливостей. Вироби даного типу становлять 37 % від загальної кількості. Монохромні та двоколірні тарілки складають 36 %. По крисам під поливою міститься рельєфний орнамент у вигляді хвиль та ліній штампу. Черепок має червонуватий відтінок. Поліхромні вироби становлять 28 %. Безполиві тарілки складають 36 %. Переважна більшість із них сіроглиняні, прикрашені рельєфним або лощеним орнаментом. На території Гончарівки у комплексі початку XVIII ст. зустрічається уламок білоглиняної тарілки з орнаментом двоколірною опискою темно-брунатного та помаранчевого кольорів. Даний тип тарілок поширений у комплексах IV хронологічного горизонту. Вироби зі слабо вираженим ребром та поліхромною поливою характерні виключно для горизонту IV-Б. На території Середнього Подніпров'я та Поділля тарілки з горизонтальним вінцем походять з комплексів другої половини XVII – XVIII ст.

До **типу 3** належать тарілки з вінцем у формі напливу із зовнішньої сторони (рис. 103: 3; 104: 5; 105: 1, 6). Представлений шістьма екземплярами. Зустрічаються у варіантах поліхромному та теракотовому з розписом опискою. Частина виробів містить рельєфний орнамент у вигляді декількох прямих ліній по напливу (рис. 103: 3). Як і в попередніх випадках, незначний розмір уламків не дозволяє відтворити орнамент на дзеркалі та крисах тарілки. Зустрічаються лише у комплексах IV-Б хронологічного горизонту.

Тип 4 представлений двома виробами (рис. 105: 7). Характеризується вертикально зорієнтованим вінцем з напливом маси назовні і рифленою зовнішньою стороною (манжетом) [Чміль 2010б, таб. Б.3.31]. Один з екземплярів вкритий зеленою поливою, інший попаленою. Монохромна

зелена тарілка містить рельєфний орнамент у вигляді одинарного штампу. Зустрічаються в об'єктах IV-Б хронологічного горизонту на території посаду, які датуються початком XVIII ст.

4.1.3. Інші групи посуду

Макітри представлені 71 виробом, з яких 3 повного профілю, решта представлені уламками вінець та верхніх частин посудин (рис. 106 – 109.). Форма виробів залишається більш-менш статичною протягом всього досліджуваного періоду. Вінця посудин овальні, різко відігнуті назовні. Внутрішня сторона шийки вінця оформлена у вигляді виступу (рис. 106: 1 – 7; 107: 3, 6; 108: 4, 5), ребра (рис. 107: 1; 108: 1, 2; 109: 1, 3), рідше – перегин (рис. 107: 2; 108: 6; 109: 9). У комплексі III-A (середина XVII ст.) хронологічного горизонту зустрічається ціла макітра з прямим, плавно відігнутим назовні вінцем (рис. 106: 8). У комплексах першої половини – середини XVII ст. домінують макітри з масивним потовщеним вінцем та виступом з внутрішньої сторони шийки (рис. 106: 1, 5, 6, 7). На одному екземплярі з комплексу середини XVII ст. під вінцем із зовнішньої сторони посудини міститься незначний виступ (рис. 106: 1). Макітри IV горизонту характеризуються більш тонким вінцем та плавно оформленим переходом від шийки до вінця (рис. 107: 1, 2; 108: 1, 2, 6; 109: 1, 3, 9). У комплексах IV-Б хронологічного горизонту зустрічаються екземпляри з вертикальним зрізом по краю вінця (рис. 109: 3, 8). Близько 35 % макітер димлені та прикрашені рельєфним орнаментом та лоцінням. У комплексах II та III-A хронологічних горизонтів вони є домінуючими. Орнамент розташовувався по тулубу та внутрішній стороні вінця. Трохи менше половини виробів випалені з доступом кисню і мають черепок білого, світло-червоного, червоного та жовтого кольорів. У декорі даної групи переважає описка, розмішена, як і у попередньому випадку, по внутрішній стороні вінця (рис. 109: 1, 3, 5 – 8) та верхній частині тулуба (рис. 107: 1, 4; 109: 7 – 9). Часто у декорі спостерігається поєднання описки та рельєфного орнаменту (рис. 107: 4; 109: 5).

Покришки за функціональним призначенням поділяються на покришки для глеків та горщиків (рис. 110; 111). Покришки для глеків представлені двома екземплярами (рис. 111: 1), які походять з об'єктів IV хронологічного горизонту. Вироби мають конусоподібну форму, вертикальні вінця та ручку у формі округлого потовщення. Діаметр становить 11,6 та 15 см. Всі покришки випалені з доступом кисню і мають черепок білого та сіро-коричневого кольорів. Полива в одному випадку нанесена по внутрішній стороні посудині, в іншому – по зовнішній. Орнамент відсутній.

Покришки для горщиків (59 екземплярів) являють собою вузькодонні посудини відкритої форми з горизонтально вигнутим вінцем, що у центральній частині має виїмку для кращого зціплення з горщиком (рис. 110, 111: 2 – 13). Діаметр – 16 – 25 см. За способом кріплення ручки виділяється два різновиди: з ручкою у формі петлі (рис. 111: 13), яка розміщувалася зверху; та боковою ручкою, овальною у перерізі. Перший різновид представлений лише одним виробом з рову цитаделі. Спосіб випалу – окислюючий. Вироби мають черепок червоних відтінків. Багато виробів містять сліди кіптяви. Зустрічається один димлений екземпляр у комплексі кінця XVII – початку XVIII ст. Орнаментация на поверхні покришок відсутня. Морфологічні особливості вінця покришок можна помітити лише у найбільш хронологічно віддалених екземплярів. Вінця покришок XVII ст. сильно профільовані з яскраво вираженою виїмкою по центру (рис. 110). Для пізніх об'єктів кінця XVII – початку XVIII ст. характерні покришки зі слабо вираженою виїмкою під кришку (рис. 111: 2 – 13). Нівелювання заглиблення робить вінце більш овальним, зустрічаються підтрикутні форми зі згладженими кутами (рис. 111: 9, 10).

Миски представлені 33 уламками та цілими виробами (рис. 112 – 115). За формою вінця та загальними пропорціями їх можна розділити на два типи. До першого типу належать вироби з відхиленням назовні горизонтальним вінцем та зламом у верхній частині тулуба (рис. 112; 113; 114: 1, 2, 4 – 6; 115: 2, 4, 6). Защипи по вінцю фіксуються лише в одному випадку на посудині з

горизонту IV-А (рис. 113: 3). Більшість виробів даного типу мають черепок сірого кольору та прикрашені заглибленими лініями та лініями штампугу (рис. 112: 2; 113: 1, 2, 5, 6; 114: 5). На місці з території цитаделі зафіксований декор у вигляді перлин по верхній частині тулуба, утворених шляхом продавлювання паличкою округлих отворів по сирій глині із зовнішньої сторони посудини (рис. 112: 3). Відомий лише один димлений екземпляр, декорований горизонтальними лощеними лініями. Решта виробів білоглиняні та червоноглиняні, прикрашені опискою переважно по внутрішній стороні посудини (рис. 115: 9). Зелена полива по внутрішній стороні посудини фіксується лише в трьох випадках. Миски цього типу в межах Батурина зустрічаються у комплексах всіх хронологічних горизонтів, однак їх частка в об'єктах кінця XVII – початку XVIII ст. досить незначна. До другого типу належать миски півсферичної форми з відхиленням назовні округлим чи овальним коротким вінцем (рис. 114: 3; 115: 1, 3 – 6). Існують перехідні варіанти від першого до другого типів (рис. 115: 5). Вироби випалені переважно з доступом кисню, на внутрішній стороні декількох екземплярів помітні сліди зеленою поливи. Орнамент переважно рельєфний, представлений рядом заглиблених ліній. Зустрічаються миски даного типу виключно в комплексах горизонту IV-Б.

Ринки (інша назва – **сковорідки, латки**), на відміну від решти керамічного посуду, на території Батурина зустрічаються рідко, ще менше їх в комплексах з чітким датуванням. Відомо лише 4 таких екземпляри, що походять з об'єктів другої половини XVII – початку XVIII ст. (рис. 116) Даний вид посуду використовувався для смаження [Виногородська, Калашник 2015, с. 100] та запікання [Чміль 2010б, с. 67] і характеризується наявністю збоку пустотілої ручки для кріплення дерев'яного держака. Ручка має потовщення по краю, декороване в одному випадку заглибленими лініями (рис. 116: 1). За формою, ринки можна поділити на мископодібні (рис. 116: 1, 3, 4) та горщикоподібні (рис. 116: 2). В межах мископодібних відомі різновиди з плоским дном (рис. 116: 3) та півсферичні з трьома

ніжками (рис. 116: 4). Вінця овальні, майже горизонтально відхилені назовні. Вироби білоглиняні, вкриті зеленою поливою всередині. Горщикоподібна ринка представлена одним екземпляром, що характеризується прямим злегка відхиленим назовні вінцем, плавною шийкою та дрібними зачіпами. За формою профілювання вінця подібний до горщиків типу 4 варіанту 1. Плече вкрите смугою рифлення. Тип випалу та колір черепка визначити не вдалося.

У процесі розкопок не було виявленого жодного цілого **глека** (рис. 117 – 120). Даний різновид посуду представлений лише 42 фрагментами вінець. За формою вінця і наявності ручки глеки поділяються на кувшини (рис. 119; 120) та гладуші (рис. 117; 118) [Чміль 2010, с. 78]. Кувшини становлять 38 % від загальної кількості глеків (рис. 119, 120). Зустрічаються варіанти з простим (рис. 119: 6 – 8; 120: 1 – 3) та складно профільованим (рис. 119: 1 – 5; 120: 6) вінцем. Більше половини виробів білоглиняні. Серед них зустрічаються екземпляри вкриті з обох сторін зеленою поливою (рис. 120: 1, 2), в одному випадку полива покривала лише верхню внутрішню частину вінця. Домінуючий декор – рельєфний у вигляді прокреслених ліній. Два білоглиняні кувшини оздоблені опискою у верхній частині вінця (рис. 119: 7, 8). Зустрічаються у комплексах II, III-A та IV хронологічних горизонтів.

Гладуші чисельно переважають (62 %) (рис. 117; 118). На відміну від кувшинів, даний різновид посудин більш широкогорлий. Переважна більшість виробів сіроглиняні, прикрашені рельєфним орнаментом та лощенням. Останній спосіб декорування поширюється з середини XVII ст. Полива відсутня.

Посуд для напоїв (рис. 121 – 123) включає такі різновиди: кухлі, келихи та чарки. Колекція нараховує 113 виробів, з яких близько сотні відноситься до нижніх частин чарок, виявлені під час охоронних досліджень на території фортеці. Майже всі вироби даної групи, за виключенням двох екземплярів, походять з комплексів IV хронологічного горизонту.

Під кухлями розуміють посуд для напоїв з ручкою (рис. 121: 3, 5 – 9). На території Батурина відомі два різновиди: циліндричні з прямими стінками (рис. 121: 6 – 9) та з увігнутими (рис. 121: 3, 5).

Циліндричні кухлі зустрічаються на території усіх топографічних частин (рис. 121: 6 – 9). Вироби випалені з доступом кисню та мають черепок від білого, рожевого до світло-червоного та помаранчевого кольорів. Третина виробів з внутрішньої сторони вкрита поливою. На території Гончарівки у комплексі початку XVIII ст. у різні роки археологічних досліджень зустрічалися кухлі вкриті зеленою поливою зсередини, верхня зовнішня сторона яких була прикрашена салатовою поливою (рис. 121: 8). Нижня частина має декілька способів оформлення: без особливостей (рис. 121: 7), утор (рис. 121: 2 – 5), потовщення та зрізи (рис. 121: 6). Декор переважно рельєфний у вигляді прокреслених ліній (рис. 121: 5 – 7). Рідше трапляється описка (рис. 121: 9), ще рідше – поєднання обох різновидів орнаментального оздоблення. Декор наносився на вінце, центральну та нижню частину виробу.

Найбільша кількість кухлів з увігнутими стінками походить з території фортеці (рис. 121: 3, 5). Вироби мають світло-червоний та помаранчевий колір черепка. Посудини теракотові декоровані рельєфними лініями по вінцю, найвужчій частині тулуба, придонній частині. Більшість екземплярів містять своєрідний валик по нижньому краю посудини (рис. 121: 3). Можливо, даний елемент слугував для укріплення денця. Денце тонке, виготовлялося окремо, про що свідчать сліди на межі між денцем та тулубом у конструкції деяких виробів. Часто можна помітити сліди пошкодження посудини у центральній частині денця. Ручка кріпилася на відстані від верхнього і нижнього країв. Частина виробів вкрита зсередини зеленою поливою.

Келихи мали схожу будову з кухлями з увігнутими стінками, однак не мали ручок (рис. 121: 1, 2, 4). Чарки відрізнялися від келихів вираженою ніжкою [Чміль 2010б, с. 77] та меншою висотою (рис. 122; 123). Найбільша їх кількість (100 фрагментів) виявлена у процесі дослідження будівлі,

інтерпретованої як шинок. Діаметр вінець становив 8,7 – 9,3 см. Тісто світло-червоне, ближче до помаранчевого. Відомих один сіро глиняний екземпляр (рис. 123: 3). У колекції зустрічаються чарки двох різновидів у залежності від способу оформлення ніжки: звичайні (рис. 122; 123: 2, 3) та з потовщенням у центральній частині ніжки (рис. 123: 1, 4). Верхній край вінця містить неглибоку боріздку.

До **посудин малих форм** відносяться широкогорлі горщики об'ємом близько 0,4 – 0,5 л. з прямим злегка відігнутих назовні вінцем (рис. 124). Шийка плавна, рідше зустрічається перегин та ребро. Посудини випалені з доступом кисню і мають колір черепка від білого до світло-червоного. Світлоглиняні вироби прикрашені опискою, орнаментальна схема якої включає ряди ліній, хвиль, вертикальних рисок. Відомий лише один димлений екземпляр. Частина виробів вкрита зеленою поливою всередині. Широкогорлі горщики з ручкою Л. Чміль [Чміль 2010б, с. 77 – 78] відносить до групи посуду для пиття.

Розглянувши різновиди та типи керамічного посуду Батурина, а також визначивши час їх побутування у межах кожного з трьох хронологічних горизонтів, що відповідають часу найбільшого розквіту міста у XVII – початку XVIII ст., вдалося з'ясувати асортимент та морфологічні особливості керамічного комплексу, характерного для вузьких часових відрізків. Отримані результати покладені в основу Таб. 22 та Таб. 23.

4.1.4. Датування комплексів у межах Батурина. За допомогою порівняння керамічного посуду за основними морфологічними та декоративними ознаками, та співвідношенням типів різних груп посудин у межах комплексів, вдалося уточнити датування більшої частини об'єктів на території фортеці та посаду. Обрахування коефіцієнту абсолютної схожості (КАС) за В. Генінгом [Генінг 1992, с. 94] для визначення міри зв'язків комплексів, у більшості випадків не застосовувався, у зв'язку з нерівномірним розподілом матеріалу у комплексах та горизонтах. Велика похибка при розрахунках унеможливила отримання числових

результатів, внаслідок чого найбільш вдалим було використання візуально-порівняльного методу.

За основу бралися матеріали з об'єктів, датування яких викликало найменше сумнівів. Найбільшу кількість таких комплексів, що включають ями, житлові, господарські та оборонні споруди, було виявлено під час розкопок на цитаделі. Можливість виокремлення за стратиграфічними спостереженнями об'єктів різних хронологічних горизонтів було зумовлено особливостями забудови цієї частини міста у різні періоди існування. Чітко датований, однак малочисельний, матеріал походить з культурного шару під валом фортеці, спорудженого після подій Смоленської війни [Кулаковський 2006, с. 106; Бондар 2015, с. 24]. Керамічний матеріал з даного комплексу був віднесений до перших років існування міста, умовно від 20-х до середини 30-х рр. XVII ст. (II-A хронологічний горизонт).

До еталонних належали матеріали з об'єктів на території заміської садиби І. Мазепи на Гончарівці. На думку більшості дослідників гетьманський палац починає споруджуватися у кінці XVII ст. і проіснував до подій 1708 р. З огляду на це, керамічний посуд з гетьманського палацу та службових споруд садибної забудови можна віднести до IV-B хронологічного горизонту, що датується кінцем XVII – початком XVIII ст.

У результаті порівняння вдалося визначити комплекси з подібним типологічним набором та асортиментом посуду, що може свідчити про умовну синхронність їх існування. Кераміка з під валу фортеці знаходить аналогії серед знахідок зі споруд та ям на території посаду, досліджених у 1997 р. [Ситий та ін., ф.е., спр. №1997/130, с. 40]. Близько 80 % фрагментів горщиків з представлених об'єктів належать до типу 3 варіанту 1, які характеризуються наявністю яскраво вираженого валика у центральній частині, потовщеного вгорі вінця, та перегином з внутрішньої сторони шийки. Отримані результати дозволяють віднести означені об'єкти до II чи III-A хронологічних горизонтів і датувати їх другою чвертю XVII ст.

Отримані висновки підтверджуються стратиграфічними спостереженнями та нумізматичними матеріалами.

На відміну від вищерозглянутих комплексів другої чверті XVII ст. з території фортеці та посаду, об'єкти II (польського) хронологічного горизонту з території цитаделі мають більш високу частку горщиків типу 4 варіанту 1 та 2, що може свідчити про більш пізню дату їх утворення або про ширший проміжок існування.

Керамічний комплекс другої чверті XVII ст. з території цитаделі подібний до кераміки зі споруди № 1, дослідженої у 2011 – 2012 рр. на території Гончарівки. Цей факт дозволяє датувати останню серединою XVII ст., і дає змогу віднести її до перших об'єктів, споруджених в урочищі Гончарівка.

Найменше об'єктів належать до III хронологічного горизонту (від середини XVII ст. до часу перенесення в Батурин гетьманської столиці) і фіксуються виключно у межах цитаделі. Незначна кількість керамічного матеріалу ускладнює процес порівняння і визначення ступеня близькості комплексів.

Переважає більшість досліджених об'єктів з території всіх топографічних міста належить до IV (гетьманського) хронологічного горизонту, що датується другою половиною XVII – початком XVIII ст. У результаті аналізу поширення типів керамічного посуду вдалося простежити синхронні комплекси на території цитаделі, фортеці, посаду та Гончарівці.

Кераміка з об'єктів кінця XVII – початку XVIII ст. з Гончарівки найбільше аналогій знаходять серед знахідок на території східних околиць посаду та деяких траншеях фортеці. На території східної частини посаду в культурних шарах та об'єктах зустрічається кераміка виключно ідентична гончарівській початку XVIII ст., що свідчить про заселення цієї ділянки міста у цей період.

4.1.5. Особливості поширення типів та різновидів керамічного посуду у межах хронологічних горизонтів.

У результаті виокремлення синхронних комплексів вдалося прослідкувати поширення окремих типів посуду (у першу чергу горщиків) в межах кожного з вузьких хронологічних горизонтів.

З комплексів *II хронологічного горизонту* походить 111 уламків та цілих посудин. У єдиному на сьогодні виявленому комплексі *II-A хронологічного горизонту*, представленого похованим шаром під валом фортеці, виявлено шість фрагментів посуду, з яких чотири вінця горщиків типу 3 варіанту 1, фрагмент покриття для горщика з масивним профільованим вінцем та незначний уламок вінця тарілки у формі загнутого до середини валика (тип 1). В об'єктах, що належать до II горизонту (включно з горизонтом II-Б), домінують горщики типу 3 (60 %) варіантів 1 та 2, з переважанням першого. Вироби переважно білоглиняні з комбінованим орнаментом, який поєднує описку та рельєфні лінії. Горщики з прямим вінцем типу 4 представлені варіантами 1 та 2 (86 %), які характеризуються плавною та у формі перегину шийкою. Трохи менше половини виробів мають защіпи та насічки по верхньому краю вінця. Решта 14 % належить горщикам типу 4 варіанту 3 з ребром на внутрішній стороні шийки. Переважна більшість (87 %) виробів типу 4 у комплексах даного горизонту випалені з доступом кисню і мають черепок природного кольору глини. Горщики прикрашені переважно опискою, рідше зустрічається комбінований тип орнаменту, ще рідше – неорнаментовані екземпляри.

Тарілки, знайдені у комплексах другої чверті XVII ст., нараховують лише 5 екземплярів, всі з яких належать до типу 1 – тарілок з вінцем-валиком, загнутим до середини. Два вінця вкриті зеленою поливою, решта уламків сіроглиняні безполивні, декоровані за рельєфними лініями та лощінням.

Покриття для горщиків малочисельні, характеризуються яскраво вираженою виїмкою у центральній частині вінця. На деяких уламках

фіксуються сліди овальної в перерізі ручки, що кріпилася на одній зі сторін покритишки. *Макітри* представлені одним цілим виробом та чотирма уламками. Вінця масивні, потовщені по краю, злегка загнуті донизу. Місце переходу від шийки до вінця оформлене у вигляді яскраво вираженого виступу. Один виріб має виступ із зовнішньої сторони під вінцем. За виключенням однієї посудини, всі макітри сіроглиняні, частина прикрашена рельєфним орнаментом, розмішеним на тулубі. *Миски* представлені двома виробами типу 1 з овальним горизонтально відхиленим вінцем. Тісто сіре, декор рельєфний у вигляді смуги рифлення по тулубу. *Глеки* представлені одиничними сіроглиняними фрагментами вінця, прикрашеними рельєфним орнаментом. Відомо лише одна знахідка денця кухля чи келиха, можливо, циліндричної форми, прикрашеного у нижній частині декількома заглибленими лініями.

У межах об'єктів *III хронологічного горизонту*, що охоплює хронологічний відрізок з середини XVII ст. до часу перенесення до Батурина столиці Гетьманщини, відомо 53 фрагменти посудин. *Горщики* становлять більшість – 30 одиниць, серед яких один цілий виріб, одне денце, решта уламки вінця та верхніх частин посудин. Переважна більшість горщиків належать до типу 4, варіантів 1 та 2. Защипи та карбування по верхньому краю вінця зустрічається більш ніж у половини виробів. Лише три фрагменти сіроглиняні, декоровані заглибленими лініями. Переважна більшість горщиків даного типу випалені з доступом кисню та прикрашені опискою червоною фарбою. У двох випадках описка у декорі горщика поєднується з рельєфними лініями. Один виріб містить зелену поливу по внутрішній верхній частині вінця. Горщики третього типу представлені трьома варіантами. У комплексах III-A періоду, що відповідає середині XVII ст. зафіксовані вінця горщиків варіанту 3 типу 3 з вирізом на місці валика, защипами по верхньому краю, та шийкою оформленою у вигляді перегино та виступу. Слід відмітити, що горщики даного різновиду з перегином з внутрішньої сторони шийки трапляються виключно в об'єктах середини

XVII ст. Защипи по верхньому краю вінця характерні для виробів з яскраво вираженим валиком та шийкою у формі перегину. *Тарілки* відносяться виключно до типу 1, однак, на відміну від попереднього горизонту, з'являється різновид з багатокольоровою поливою. Продовжують побутовати вироби, вкриті двоколірною поливою та димлені, оздоблені лощеним орнаментом. *Макітри* характеризуються масивними потовщеними по краю вінцями, розташованими горизонтально до тулубу. Місце переходу вінця в шийку оформлене у вигляді виступу чи ребра. Вироби димлені. Декоративне оздоблення складається з рельєфних ліній, розміщених по тулубу, та лощених ліній і хвиль, розташованих, переважно, по внутрішній стороні вінця. У комплексах даного хронологічного горизонту виявлено лише три *миски*, що належать до типу 1. Один білоглиняний виріб містить поливу по внутрішній стороні посудини, орнамент відсутній. Сіроглиняні екземпляри прикрашені рельєфними лініями. *Покришки* за морфологічними ознаками подібні до виробів з попереднього хронологічного горизонту. *Глеки* представлені гладушами та кувшинами з фігурним вінцем мають сірий колір черепка та рельєфний орнамент по вінцю. Знайдено один фрагмент *кухля чи келиха*, денце якого оформлене у вигляді тонкого піддону.

IV хронологічний горизонт (що охоплює проміжок часу з другої половини XVII – початку XVIII ст.) представлений найбільшою кількістю знахідок – 704 цілих та фрагментованих виробів, що складає 81 % від усієї колекції. В об'єктах *IV-A горизонту* переважають горщики з прямим злегка відхиленим вінцем типу 4, їх частка у комплексах другої половини XVII ст. сягає 80 %. Представлені всі варіанти горщиків даного типу, однак варіант 1 з плавною шийкою зустрічається вкрай рідко, менше 6 %, а у заповненні деяких об'єктів не зустрічається взагалі. Горщики типу 3 з вінцем, що має валик посередині, у комплексах даного хронологічного горизонту фіксуються у варіантах 2 та 3. Вироби переважно мають черепок від білого до світло-червоного кольору. У декорі домінує описка багаторядна з хвиль, широких ліній та вертикальних елементів. Сіроглиняні димлені екземпляри

прикрашені рельєфним орнаментом з ліній та відбитку коліщатка, що розміщується переважно на площині плеча. Близько 15 % посудин вкриті зеленою поливою, переважно по внутрішній частині вінця.

Для другої половини XVII ст. характерні тарілки двох типів: з валиком на внутрішній стороні вінця та горизонтальним вінцем. Збільшується частка поліхромних різновидів, орнамент яких виконаний по ангобованій поверхні, однак домінуючими залишаються вироби, вкриті зеленою монохромною та двоколірною (зеленою та коричневою) поливами. Зменшується кількість теракотових екземплярів з лощеним орнаментом. Серед макітер продовжують існувати різновиди з профільованим масивним вінцем, однак з'являються екземпляри з більш тонкими вінцями та стінками. Зміни відбуваються в характері декоративного оформлення: збільшується частка білоглиняних виробів, прикрашених опискою по зовнішній стороні тулубу та внутрішній стороні вінця. Форма покришок для горщиків залишається сталою, продовжують побутувати вироби з виїмкою по центру вінця. З'являються екземпляри з вінцями більш плавних форм. У комплексі цього хронологічного горизонту була зафіксована покришка з ручкою-петлею у верхній частині виробу. Збільшується кількість мисок. Загалом у комплексах IV-А хронологічного горизонту відомі миски типу 1 та типу 2, а також проміжні між ними варіанти. Тип 2 та проміжний з'являються у комплексах, що датуються ближче до кінця XVII ст. Відомий один виріб із защипами по верхньому краю вінця. У даних період збільшується асортимент посуду: під час розкопок об'єктів фіксуються ринки та у значній кількості різновиди посуду для пиття та посудини малих форм.

У комплексах IV-Б хронологічного горизонту (кінець XVII – початку XVIII ст.) збільшується кількість варіантів горщиків типу 4, варіанти 2 – 4 стають домінуючими. Горщики типу 3 складають менше 3 %, переважають варіанти з виступом із внутрішньої сторони шийки посудини. Лише третина виробів білоглиняні з орнаментом опискою, решта мають черепок сірого кольору. З'являються горщики типу 5, переважно на території Гончарівки,

деяких ділянок фортеці та східної частини посаду, однак вони нечисельні, складають лише 1 % від загальної кількості горщиків. Змінюється характер описки: починає домінувати багаторядність, більшість орнаментальних схем включає тонкі лінії та дрібні елементи з кругів та овалів. *Тарілки* представлені всіма 4-ма типами. Домінуюче місце займають вироби типу 1 (42 %) та типу 2 (40 %). Тарілки з вінцем-манжетом складають лише 13 %. Найменш представлені тарілки типу 4 з вертикально зорієнтованим вінцем з напливом маси назовні, їх нараховується лише два екземпляри. Для останніх двох типів характерне оздоблення поліхромними поливами по ангобу. Вінця *макітер* стають тоншими, з'являються різновиди з обрізаним краєм, хоча попередній тип продовжує співіснувати. У заповненні об'єктів кінця XVII – початку XVIII ст. починають траплятися *покришки від глеків*. *Покришки-миски* від горщиків зазнають змін в оформленні вінця – він стає більш плавним, виїмка ледь помітна. Як і у випадках з макітрами, попередній тип продовжує існувати до початку XVIII ст. З'являються *миски* напівсферичної форми із заокругленим валиком. Глеки представлені знахідками 21 фр. вінець та верхньої частини гладуш та кувшинів. Всі гладуші сіроглиняні, оздоблені заглибленими лініями та вертикальним лошінням. Профілювання вінець кувшинів послаблюється, вінця набувають більш плавних форм. Екземпляри з території Гончарівки вкриті зеленою поливою з обох боків. Збільшується асортимент посуду для напоїв, декоративне оздоблення стає більш різноманітним.

Розглянувши співвідношення типів керамічного посуду у розрізних у часі комплексах, можна помітити закономірності їх поширення. Найяскравіше вони простежуються на прикладі наймасовішого керамічного матеріалу – горщиків. Горщики, що мають вінце з валиком, переважають у комплексах першої половини XVII ст., з часом їх кількість зменшується і на кінець XVII – початок XVIII ст. їх частка становить до 2 – 3 %. Протягом століття вони набувають змін: фрагменти з більш ранніх об'єктів мають виражений валик та плавну чи у формі перегину шийку. Посудини пізнішого

часу зберігають валик, однак він виражений слабо, а внутрішня сторона шийки оформлена у вигляді ребра та виступу. Змінюється і спосіб декору, що особливо помітно на світлоглиняних виробам.

Посудини з прямим вінцем, з борізкою та без, з комплексів різних хронологічних горизонтів відрізняються оформленням верхнього краю вінця (защипи характерні для більш раннього часу (середини XVII ст.), верхній край без особливостей є домінуючим у об'єктах кінця XVII – початку XVIII ст.), внутрішньої сторони шийки (плавна внутрішня сторона шийки властива виробам, що датуються серединою XVII ст., у більш пізній час домінуючим стає гостре ребро та виступ). Горщики з сильно опуклим плечем і лавкою з'являються лише на початку XVIII ст. Їх частка у комплексах другого IV-Б хронологічного горизонту становить від до 1 %.

Дослідити еволюцію інших груп керамічного посуду виявилось складніше внаслідок їх статичності протягом тривалого проміжку часу. Зміни конструктивних особливостей макітер та покришок вдалося прослідкувати на основі порівняння екземплярів з найбільш ранніх (друга чверть – середина XVII ст.) та найбільш пізніх (початок XVIII ст.) комплексів.

4.2. Імпортний посуд

Уламки посудин імпортного походження (рис. 125; 126) на сьогоднішній день зафіксовані виключно під час археологічних досліджень замиської резиденції І. Мазепи на Гончарівці і локалізуються в межах куреня-вартівті початку XVIII ст. [Ситий та ін., ф.е., спр. №2011/183, с. 31 – 37] та у культурному шарі під час досліджень великої наземної будівлі, яку дослідники ототожнюють з дворовою дерев'яною церквою [Ситий, Луценко 2014, с. 231]. Загалом, колекція нараховує 36 дрібних фрагментів посудин, які за походженням можна поділити на дві групи.

У процесі археологічних досліджень дерев'яної дворової церкви було виявлено 14 фрагментів кераміки, серед яких два уламки вінець, одне денце,

решта – стіночки (рис. 125). Вінець потовщені, відхилені назовні, по верхньому краю міститься жолобок, призначений, ймовірно, під кришку (рис. 125: 1). Денце має яскраво виражений утор з борізкою по центру та яскраво виражені сліди від зрізу ниткою (рис. 125: 2). Вироби виготовлені з добре відмученої глини з високим вмістом заліза, про що свідчить червонуватий колір черепка на зламі. Більшість уламків з обох сторін вкриті якісною коричневою поливою з відтінками від темного до світлого (рис. 125: 3). Декілька стінок мають поливу лише по зовнішній стороні. Колір поливи та конструктивні особливості вказують на те, що виявлені уламки могли належати, як мінімум, двом посудинам. Керамічний посуд з подібною якісною коричневою поливою зустрічається на території Німеччини у XVI – XVIII ст. Через особливості складу тіста вироби даного типу в англійській літературі отримали назву «stoneware» [Geupel 1993; Roth Heege 2003; Klutting-Altman, 2013, 2014]. Під назвою «kamienina» [Blazkova 2016] та «kamionka» [Maskiewicz 2012] схожа кераміка зустрічається в комплексах другої половини XVII – першій половині XVIII ст. на території Чехії та Польщі. На білоруських землях керамічні посудини даного типу відомі як «рижський товар» [Городская культура 2012, с. 145], що, у свою чергу, вказує на їх потрапляння у білоруські міста з країн Прибалтики. З огляду на запропоновані аналогії, можна припустити, що уламки керамічних посудин з території Гончарівки мають центральноєвропейське або прибалтійське походження, однак відсутність на сьогоднішній день прямих аналогій за морфологічними особливостями вінець не дозволяє більш точно локалізувати місце їх виробництва.

До другої групи імпортного посуду належать порцелянові вироби, знайдені під час археологічних досліджень куреня-вартівні початку XVIII ст. (рис. 126: 1 – 3). Загальна кількість становить 22 уламки від двох тарілок (рис. 126: 1) та однієї чашки (рис. 126: 2). Найбільша кількість фрагментів (19 одиниць) належить до однієї тарілки із загнутим назовні вінцем валиком. Рослинний орнамент синьою фарбою у вигляді стилізованих

листіків та пагонів розміщувався по вінцям посудини (рис. 126: 1). Внутрішня сторона денця не орнаментована. Декоративне оздоблення другої тарілки встановити не вдалося через незначні розміри одного уламку, що містив сліди синьої фарби по вінцю та, можливо, зображення хвоста невідомої тварини. За стилістикою зображення найближча аналогія походить з території Праги і датується першою половиною XVIII ст. [Blazkova 2016, obr. 98]. Чеські дослідники відносять тарілку до групи імпортованих посудин з території Китаю, однак відзначають, що запропоноване припущення потребує уточнення [Blazkova 2016, s. 195].

Один фрагмент порцелянової посудини відноситься до нижньої частини чашки з кільцевим піддоном (рис. 126: 2), на внутрішній та зовнішній стороні якої можна помітити залишки орнаменту синьою фарбою. Незначні розміри уламку не дозволяють визначити форму та декор цілого виробу. Чашки для кави та чаю набувають поширення на території України у кінці XVII – початку XVIII ст. разом з традицією вживання цих напоїв у середовищі козацької старшини. Порцелянові кавові чашки з орнаментом синьою фарбою зустрічаються під час археологічних досліджень Аккерманської фортеці [Біляєва 2012, рис. 122 – 124] і відносяться до китайського імпорту. Відсутність прямих аналогій та фрагментарна представленість батуринських виробів, ускладнює процес визначення їх походження. На сьогоднішній день можна лише припустити східне, можливо китайське, походження порцелянових посудин з Гончарівки.

З куреня-вартівні на Гончарівці походить один фрагмент денця, який за певними ознаками слід віднести до частини імпортованої посудини (рис. 126: 4). Виріб виготовлений з якісної білої глини та містить сліди лощіння з обох сторін. Незначні розміри посудини, а також відсутність на сьогоднішній день прямих та часткових аналогій не дозволяє визначити походження посудини.

4.3. Дрібна керамічна пластика. Люльки.

Найменш чисельно на території Батурина представлена група дрібної керамічної пластики, що включає люльки та керамічні іграшки. Значна частина знахідок походить з культурних нашарувань міста, що значно ускладнює процес їх датування.

Колекція керамічного матеріалу Батурина містить лише 8 виробів малих форм, до яких відносять зображення людини та свистунці у вигляді коників та птахів. Усі іграшки були виявлені на території фортеці та посаду. З огляду на місце знахідок та супутній матеріал, керамічні іграшки Батурина відносяться до другої половини XVIII – XIX ст. Враховуючи широкий діапазон датування, що виходить за рамки хронологічних меж дослідження, ця група дрібної керамічної пластики у даній роботі розглядатися не буде.

За роки археологічних досліджень на території Батурина була зібрана відносно не чисельна колекція люльок, яка нараховує 108 одиниць, з яких: 18 цілих виробів; 5 – значних за розмірами уламків, що дозволяють реконструювати повну форму виробу; решта – дрібні уламки тулійок та нижньої частини чашечки. Три люльки з колекції за морфологічними ознаками та контекстом знахідки слід віднести до середини XVIII ст., що, у свою чергу, не дозволяє використовувати їх під час розгляду матеріалу, оскільки датування виробів виходить за межі дослідження.

Значна кількість люльок виявлена у процесі дослідження оборонних укріплень цитаделі гетьманського часу в 2008 р. У межах розкопу 27 [Ситий та ін., ф.е., спр. №2008/125, с. 65] було досліджено ділянку рову з обкладкою стін дерев'яними колодами та залишками опір мосту, що вів на територію цитаделі. З обох сторін від мосту були виявлені 17 цілих та фрагментованих виробів. Така закономірність у локалізації знахідок може бути пояснена несенням гетьманською вартою служби у місці в'їзду на територію укріплення. Люльки під час витрушування залишків попелу з чашечки могли розбиватися, у результаті чого пошкоджені вироби потрапляли до заповнення

рову. Чисельна колекція люльок (48 цілих та фрагментованих виробів) походить з наземної споруди великих розмірів на території подвір'я гетьманської резиденції І. Мазепи на Гончарівці. За комплексом речового матеріалу, зафіксованого у заповненні будівлі, останню було інтерпретовано як курінь-вартівню [Мироненко 2014], в якому могли постійно чи тимчасово перебувати представники військового прошарку. Знахідки російських, польських та турецьких монет дозволяють датувати споруду кінцем XVII – початком XVIII ст. [Когут та ін. 2014].

Решта виробів походить з об'єктів (споруд, ям) та культурних нашарувань другої половини XVII – початку XVIII ст. в межах всіх топографічних частин міста.

За критерієм особливості використання всі люльки з Батурина відносяться до індивідуальних [Коваленко 2008, с. 31], а за походженням належать до «західного» та «східного» (переважна більшість) типів [Коваленко 2008, с. 32; Біляєва 2012, с. 350].

4.3.1. Люльки «західного типу»

Люльки «західного» типу (голландські) являють собою білоглиняний виріб з пролощеною поверхнею та стрункою чашечкою видовженої форми. Довгий, звужений до краю чубук був конструктивною частиною люльки. У нижній частині чашечки, біля місця переходу в чубук, розташовувався своєрідний короткий «відросток» циліндричної форми (ніжка), що на своїй поверхні міг містити клеймо.

Загалом, на території Батурина виявлено 12 фрагментів голландських люльок, 9 з яких представлені уламками чубуків, а 3 – фрагментами чашечки (рис. 127). Знахідки походять з території фортеці [Ситий та ін., ф.е., спр. 1995/68] та заміської резиденції гетьмана І. Мазепи на Гончарівці, де фіксуються переважно у заповненні котловану флігеля та куреня-вартівні.

На території фортеці (в центральному парку міста) у 1995 р. в одному з шурфів було виявлено два уламки чубука голландської люльки довжиною 2,7 та 3,0 см і діаметром 0,8 см. Отвір для виведення диму мав діаметр 0,2 см.

Один з фрагментів мав декоративне оздоблення у вигляді смуг дрібного штампугу.

Схожий уламок був виявлений у 2009 р. під час розкопок флігеля на території гетьманської резиденції на Гончарівці. Фрагменти довжиною 2,8 см та діаметром 0,7 см містили рельєфний орнамент у вигляді декількох рядів заглибленого зигзагоподібного штампугу (рис. 127: 2). У заповненні даного об'єкту були виявлені ще два фрагменти чубука меншого діаметру (0,4 та 0,5 см) від частини, ближчої до краю виробу. Довжина уламків становила 3,1 та 4,2 см відповідно.

Фрагменти чубуків люльок голландського типу фіксувалися у процесі розкопок інших об'єктів в межах замиської гетьманської садиби, однак найбільша їх кількість походить з розкопок куреня-вартівні. Уламки були незначних розмірів 2,0 – 3,4 см, а діаметр коливався від 0,5 до 0,8 см. Різниця діаметру уламків пояснюється звуженою до краю формою чубука.

Усього зафіксовано лише три уламка чашечки. Один з фрагментів, виявлених під час розкопок вартівні, являв собою нижню частину чашечки довжиною близько 3 см і клеймом у нижній частині. Клеймо діаметром 0,5 см містило рельєфне зображення з контуром по колу, однак через низький нечіткий рельєф малюнок відновити не вдалося. Верхні частини чашечок з нерівномірним кольором від використання чи первинного випалу фіксувалися на розкопі № 3 у 2013 р. Вінце виробу було тонке, пряме, без особливостей.

Аналогії даним виробам на території України виявлені під час розкопок Печерської гауптвахти 1988 р. у шарах XVII – XVIII ст. [Балакін, Оногда 2008, с. 126, 138]. Три екземпляри знайдених чубуків були прикрашені різними елементами геометричного штампованого орнаменту. Дослідники зазначають, що знахідки подібних люльок рідкісні для Києва, а на території Києво-Печерської лаври виявлені вперше. Об'єкти, з яких походять уламки голландських чубуків, автори датують серединою – другою половиною XVIII ст.

Люльки «західного типу» зустрічаються в різних регіонах Російської держави. Як зазначає Р.Л. Розенфельд, голландські люльки ранніх типів з території Росії мають відбитки зубчастого коліщатка по чубуку та форму, звужену до краю виробу [Розенфельд 1968, с. 71]. Появу даного типу дослідник відносить до початку XVIII ст. До цього ж часу люльки «західного типу» з території Санкт-Петербурга відносить Д. Грач [Грач 1957, с. 13 – 14].

Згідно класифікації люльок з Корнуола (Велика Британія), здійсненої Д. Хіггінсом, вироби з чубуком, що має оздоблення штампом, є або імпортом низької якості з Голландії, або продуктом місцевого виробництва. Дослідник відносить їх до типу CP 77, що, за його висновками, побутує тривалий час протягом 1620 – 1700 рр. [Higgins 2006, p. 409].

Виходячи з датування виробів з території Росії та Західної Європи, а також враховуючи час спорудження гетьманської резиденції на Гончарівці, звідки походить переважна більшість знахідок, голландські люльки з Батурина слід віднести до початку XVIII ст. Поява схожих виробів на території Гончарівки може бути пов'язана з перебуванням на території замиської садиби І. Мазепи осіб іноземного походження, присутність яких зафіксована в описі Ж. де Балюза [Січинський 1992, с. 120 – 124].

4.3.2. Люльки «східного типу»

Люльки «східного типу» є домінуючими на території України та на величезному ареалі Європи та Азії [Біляєва 2012, с. 351]. Поширення звички тютюнопаління на територію Лівобережної України відбувалося з Туреччини через Крим та Північне Причорномор'я. Коротенькі люльки носогрійки східного походження, або ще їх називали «буруньками» [Біляєва 2012, с. 351], з великою чашечкою і вираженою тулійкою, складають переважну більшість серед знахідок в Батурині. За місцем виробництва можна виокремити люльки імпорتنі та місцевого походження.

Матеріал. З огляду на збереженість колекції визначити характер тіста тринадцяти фрагментів люльок не є можливим. Переважна більшість (62 %) люльок «східного типу» з території Батурина виготовлені зі світлих глин, про

що свідчить білий колір черепка. Більше половини (55 %) білоглиняних виробів походять з території заміської садиби І. Мазепи на Гончарівці, решта – у рівній частині з цитаделі та фортеці. Сіроглиняні вироби становлять 9,5 % від загальної кількості люльок «східного типу» і зустрічаються переважно під час досліджень куреня-вартівні початку XVIII ст. на Гончарівці та рову цитаделі.

Червоноглиняні люльки складають меншість (14 %) батуринської колекції. Колір черепка має відтінки від світло-рожевого до помаранчевого та яскраво-червоного. Окрему увагу привертають два екземпляри люльок (рис. 128: 1, 2) з території посаду та фортеці, виготовлені з добре відмученої червоної глини високої якості. Обидві люльки мають масивну тулійку, що за діаметром наближена до діаметру чашечки. За морфологічними особливостями представлені вироби нагадують люльки типів С 93 – С 99 за класифікацією Р. Робінсон [Robinson 1985], здійсненої на матеріалах з Коринфу та Афінської агори. На думку А. Чекановського [Чекановський 2002, с. 164] люльки помаранчевого кольору з недбало виконаним орнаментом, як ми можемо спостерігати на виробі з території посаду (рис. 128: 2), могли бути імпортом низької якості з Туреччини або спробою скопіювати зовнішній вигляд та технологію виготовлення причорноморських турецьких люльок.

Частина червоноглиняних виробів з території фортеці та цитаделі, у порівнянні з попередньо розглянутими, виготовлена з глини низької якості, іноді в тісті можна було помітити домішку піску.

Слід відмітити, що більше половини (57 %) червоноглиняних люльок вкриті зеленою поливою (рис. 142: 2, 5, 6; 144: 1, 6, 7).

Поверхня близько 17 % люльок «східного типу» з Батурина вкрита поливою зеленого та коричневого (лише один екземпляр з рову цитаделі) кольорів. Як зазначалося вище, переважна більшість люльок, оздоблених поливою, є червоноглиняними (47 %) (рис. 142: 5,6; 144: 1, 6, 7), решта – сіроглиняні та білоглиняні (лише два екземпляри) (рис. 142: 2). Слід

відмітити, що зелені білоглиняні люльки зустрічаються лише в межах куреня вартівні на Гончарівці.

Техніка виготовлення. Всі люльки другої половини XVII – початку XVIII ст. з території Батурина виготовлені у двохчастинній формі з подальшим загладжуванням шва, сліди від якого фіксуються на нижній частині деяких виробів (рис. 129: 1 – 3; 131: 1). Існували форми двох типів: з нанесеним орнаментом і без нього [Біляєва, Фіалко 2005, с. 79]. У випадку застосування матриці першого типу (з нанесеним орнаментом) декор має складну конфігурацію, високий чіткий рельєф. Такий спосіб виготовлення характерний для батуринських люльок з нанесеним на поверхню рослинним орнаментом (рис. 141: 1,2; 142: 4; 144: 1, 2, 4). Декор на люльках, відтиснутих у формах другого типу (без нанесеного орнаменту) здійснювався по сирій глині. Переважно це лінії штапованого орнаменту, відбитки зубчастого коліщатка, мотузочки. Орнамент розміщувався на межі конструктивних частин люльки, а також по тілу виробу.

Майже всі люльки випалювалися в окислюючому середовищі, про що свідчить природній колір черепка виробу. З території Батурина походить лише два димлені екземпляри (рис. 140: 3; 143: 6).

Лощення, як спосіб обробки поверхні люльок, фіксується на семи виробках.

Морфологічні особливості. Найбільш складним питанням при характеристиці морфологічних особливостей люльок з території України залишається питання типології. На сьогоднішній день відсутня єдина універсальна типологічна схема, яку можна використовувати для аналізу виробів з території різних регіонів України. А. Чекановський [Чекановський 1993, с. 118 – 119], на основі матеріалів з Києва та його околиць, за формою чашечки виділяє глекоподібні та бутоніподібні вироби, основна відмінність яких полягає у способі оформлення придонної частини люльки. Загальний характер виділених типів (різновидів) не враховує наявності варіантів.

О. Коваленко на матеріалах Полтавщини за формою чашечки виділяє чотири типи люльок з варіантами [Коваленко 2008, с. 43], загальна кількість яких досягає шістнадцяти, однак дана типологія не є універсальною і не завжди вдало відображає особливості форм люльок, виявлених в Батурині.

Питання типології підіймаються в роботах С. Біляєвої [Біляєва, Фіалко 2005; Біляєва 2010], присвячених люлькам з Аккерману та Очакова. Дослідниця виділяє типи люльок на основі їх морфологічних особливостей та декору конструктивних частин люльки [Біляєва, Фіалко 2005, с. 80 – 83].

Класифікація люльок «східного типу» з Коринфу на Афінської гори здійснена Р. Робінсон [Robinson 1985]. Виокремленні дослідницею типи знаходять часткові аналогії на батуринських матеріалах, переважно імпортованих виробів чи місцевого походження, які копіюють турецькі зразки.

В основу типології люльок з території Батурина покладена форма конструктивних елементів виробу, у першу чергу чашечки.

Тип 1. До даного типу відносяться люльки, нижня частина чашечки яких оформлена у вигляді багатопелюсткової квітки. Даний тип за формою нагадує тип С 2 за класифікацією Р. Робінсон [Robinson 1985, рl. 47]. Всі збережені фрагменти мають відламану верхню частину чашечки, однак можна припустити, що вона мала циліндричну форму. Тулійки кожного з екземплярів відрізняються за способом оформлення. Зустрічаються вироби з тулійками, оформленими у вигляді муфти різного розміру і форми (рис. 142: 2, 5, 6), а також у формі вже згадуваної багатопелюсткової квітки (рис. 142: 3). У межах даного типу можна виокремити три варіанти. *Варіант 1.* Люлька з нижньою частиною чашечки у формі багатопелюсткової квітки, пелюстки якої мають випуклу форму. Зустрічаються екземпляри з дев'ятьма, вісьмома та п'ятьма пелюстками. Нижня частина білоглиняної люльки (рис. 142: 3) має форму 9-пелюсткової квітки довжиною 5,3 см, кожна пелюстка якої відокремлена одна від одної лінією дрібного штампуги. Видовжена тулійка діаметром 1,3 см має також форму багатопелюсткової рельєфної квітки. Подібні за декором вироби зустрічалися під час розкопок Карантинного

двору Аккерманської фортеці [Біляєва, Фіалко 2005, рис. 1]. Два вироби даного типу вкриті зеленою поливою.

Варіант 2 даного типу представлений одним екземпляром люльки, знайденої у 2005 р. на території фортеці. Чашечка виробу виконана у формі шестипелюсткової квітки з опуклими пелюстками, що оточують циліндричну основу чашечки (рис. 142: 5). Пелюстки у верхній частині злегка відхилені назовні. Загалом, можна стверджувати, що люлька за основними пропорціями нагадує тюльпан, мотив якого був широко поширений на теренах Сходу і Туреччини у тому числі [Біляєва 2012, с. 348].

Варіант 3 представлений люльками, нижня частина яких декорована сегментами, утвореними лініями дрібного штампу, що нагадують пелюстки. У центрі кожної з таких пелюсток міститься рельєфний штампований елемент (рис. 142: 1). Верхня частина чашечки відсутня, що не дозволяє реконструювати розмір та форму цілого виробу. Люлька червоноглиняна, вкрита зеленою поливою, має довжину 4,6 см та висоту 3,6 см. Діаметр чашечки становить 2,2 см, діаметр тульйки – 1,4 см. Схожий виріб міститься у колекції музею Богдана Хмельницького у Чигирині [Пискун 2014, с. 175]. За аналогіями виріб може відноситися до кінця XVII – початку XVIII ст.

Варіант 4 представлений фрагментом білоглиняної люльки з чітким орнаментом, нанесеним формою (рис. 144: 4). Виріб має чашечку циліндричної форми, нижня частина якої оформлена рельєфними опуклими пелюстками. Однак збереженість знайденого фрагменту не дозволяє повністю реконструювати форму, розміри та декор люльки.

До **типу 2** належить люлька з вартівні на Гончарівці, представлена одним фрагментом нижньої частини чашечки, виконаної у формі плаского піддону. Подібний до нього за формою тип С 11 за Р. Робінсон [Robinson 1985, pl. 48], відмінність полягає в розмірах та декоруванні.

Тип 3 представлений двома фрагментами нижньої частини чашечки люльки з території Гончарівки. Характеризується наявністю широкої масивної округлої нижньої частини, яка містить рельєфний орнамент у

вигляді ряду вигнутих овалів з крапкою всередині (рис. 128: 3, 4). За морфологічними ознаками даний тип близький до типу С 3 за класифікацією Р. Робінсон [Robinson 1985, pl. 47] та типу XXIV за типологією Дж. Хейса [Біляєва 2012, рис. 229]. Аналогічні за формою та декором вироби знайдені на території Аккерманської фортеці Білгород-Дністровського та Чигирини [Біляєва 2012, рис. 240]. Обидва фрагменти мають черепок рожевого кольору і злегка підлощену поверхню. Люльки даного типу з Батурина, виходячи з контексту знахідок, датуються кінцем XVII – XVIII ст.

Тип 4 представлений одним фрагментом нижньої частини чашечки люльки. Збережений фрагмент є сплосченим округлим піддоном з оздобленням у вигляді ряду овальних перлин (рис. 144: 3). Діаметр фрагменту – 3,1 см. Центральна основна частина чашечки та тулійки не збережені, однак можна припустити, що чашечка мала циліндричну форму і діаметр 2,1 см. Люльки з округлим сплосченим піддоном, однак без орнаменту, відповідають типу С 13 класифікації Р. Робінсон [Robinson 1985, pl. 48]. Виріб білоглиняний, злегка підлощений.

Тип 5 представлений одним екземпляром білоглиняної люльки, нижня частина чашечки якої оформлена у вигляді увігнутих до середини сегментів-пелюсток (рис. 142: 4). Довжина виробу становить 4,9 см, висота – 3,3 см. Верхня циліндрична частина чашечки діаметром 2,1 см декорована відбитками зубчастого коліщатка та узором з опуклих крапок, що був нанесений під час відтиску люльки з матриці. Край тулійки діаметром 1,7 см оформлений у вигляді широкої муфти. Схожий декор нижньої частини зустрічається на люльці типу С 54 за Р. Робінсон [Robinson 1985, pl. 52] та на екземплярі з ур. Гончарі-Кожум'яки [Чекановський 1992, с. 117].

До **типу 6** належать коротенькі червоноглиняні люльки з масивними тулійками, діаметр яких наближений до діаметру верхньої частини чашечки. Глина, з яких виготовлені подані екземпляри, має високу якість. У залежності від способів оформлення і декорування основних конструктивних елементів: до варіанту 1 належить люлька висотою 2,7 см з гранчастою тулійкою

діаметром 1,64 см, що по краю прикрашена лінією дрібного штампугу (рис. 128: 1). Для даного типу характерна яскраво виражена межа стику чашечки та тулїйки. Нижня напівсферична частина рельєфно відокремлена від невисокої циліндричної верхньої. Варіант 2 представлений люлькою довжиною 4,6 см та висотою 2,7 см, нижня частина якої на місці стику тулїйки з чашечкою оформлена у вигляді тонкого плаского потовщення (рис. 128: 2). Нижня округла частина містила орнамент у вигляді ряду опуклих шестипелюсткових квіток. Діаметр чашечки становив 2,1 см. Потовщена тулїйка діаметром 1,9 см містила орнамент у вигляді неперервного ряду опуклих овальних перлин. З огляду на конструктивні особливості та колір поверхні черепка, люльки даного типу можуть бути імпортом чи копіюванням причорноморських або ж турецьких зразків.

Тип 7. До нього відносяться люльки з напівсферичною нижньою і циліндричною верхньою частинами чашечки. Варіанти даного типу відрізняються пропорціями конструктивних частин чашечки одна до одної. Варіант 1 представлений люлькою, нижня сферична частина якої трохи ширша за верхню циліндричну (рис. 145: 5). Висота обох конструктивних частин чашечки майже однакова. Загальна висота виробу становить 3,35 см. По центру нижньої сферичної частини міститься валик, декорований відбитком зубчастого коліщатка. Горизонтальні лінії штампугу прикрашають верхню частину виробу, а також межу переходу тулїйки в чашечку. Аналогія даному виробу виявлена під час розкопок в урочищі Гончарі-Кожум'яки [Чекановський 1993, с. 117]. Розміри нижньої напівсферичної частини варіанту 2 за показником ширини рівні верхній частині. Верхня циліндрична частина чашечки за висотою дещо більша за нижню (рис. 145: 6). Довжина виробу становить 4,8 см, висота – 4,0 см. Фрагментарність верхньої частини не дозволяє визначити діаметр чашечки. Тулїйка оформлена у вигляді муфти і має діаметр 1,9 см. Морфологічні частини чашечки відокремлені одна від одної лініями штампугу. Напівсферична нижня частина чашечки декорована вдавненими крапками.

Тип 8. До нього належить люлька видовжених пропорцій з заокругленою нижньою частиною чашечки. У центральній частині чашечки міститься валикоподібне потовщення (рис. 134: 5). Довжина виробу становить 4,6 см, ширина – 4,3 см. Чашечка має діаметр 2,4 см. Тулійка – потовщена, її діаметр сягає 1,3 см. Декоративне оздоблення виробу представлене лініями штампу по чашечці та на межі з'єднання тулійки з чашечкою. Під валиком в центральній частині міститься орнамент у формі трикутників. За формою виріб близький до екземплярів, що датують XVIII ст. з Очакова [Biliaieva 2010, fig. 5: 1, 5].

Тип 9 утворюють люльки з чашечкою овальної витягнутої форми, злегка звуженої догори з прямим вінцем. Декоративне оформлення представлене у вигляді вертикальних ліній, що членує тіло чашечки на сегменти, які заповнені трикутниками. У одному випадку вертикальні лінії утворені лініями з трикутниками. У залежності від форми тулійки та висоти вінця можна виокремити два варіанти даного типу. *Варіант 1* представлений виробом з рову цитаделі (рис. 133: 1). Довжина становила 4,2 см, висота – 3,5 см. Чашечка округла, витягнута, діаметром 2,2 см, коротке вінце відокремлене від основної частини чашечки лінією штампу. Обпал нерівний. Тулійка мала форму півкола і була звужена в напрямку чашечки. У верхній частині містився округлий отвір для підвішування люльки на поясі. Аналогій даному виробу виявлено не було. *Варіант 2* представлений чотирма екземплярами із заповнення рову цитаделі і вартівні на Гончарівці (рис. 133: 2). Всі вироби білоглиняні, ідентичні за розмірами і декором, що нашттовхує на думку про одну форму, використану для їх виготовлення. Вінце вище, ніж у варіанті 1, і відокремлене від основної частини чашечки потовщенням-валиком та двома лініями штампу по обидва боки від валика. Тулійка звичайна з конусоподібним потовщенням до краю. З контексту знахідок, люльки даного типу датуються кінцем XVII – початком XVIII ст.

До **типу 10** належать люльки округлої форми з коротким, злегка відхиленим назовні вінцем (рис. 143: 3, 4). На території Батурина

зустрічаються два різновиди цього, які відрізняються один від одного характером декоративного оздоблення поверхні. Тулійки в обох екземплярах відсутні. Майже точні копії за формою і декором до люльки з Гончарівки знайдені під час розкопок урочища Гончарі-Кожуам'яки [Чекановський 1993, с. 117] та Києва [Чекановський 2003, с. 87]. Декор утворюють заглиблені лінії штампу та опуклі елементи: крапки, вертикальні S-подібні елементи. Контекст знахідок та аналогії до них дозволяють датувати люльки даного типу з різновидами кінцем XVII – початком XVIII ст.

Найчисельнішу групу люльок батуринської колекції утворюють вироби **типу 11**, що мають форму зігнутої трубки (рис. 129; 130; 131; 134: 1). Даний тип має значну кількість варіантів, виокремлених на основі декору та конструктивних особливостей.

Варіант 1 представлений люльками у формі зігнутої трубки з рельєфним орнаментом у вигляді повздовжніх ліній (рис. 129; 130; 131: 3 – 6). Варіант даного типу нараховує 12 екземплярів, серед яких цілі та фрагментовані вироби. Довжина виробів варіюється від 3,8 до 5 см. Збережена висота становить 3,35 – 4,5 см, діаметр чашечки – 1,5 – 2,4 см, діаметр тулійки 1,3 – 1,8 см. Верхня частина чашечки більшості екземплярів відсутня, решта має два варіанти оформлення вінця: пряме (3 екземпляри) (рис. 129: 1; 130: 2) та злегка розширене назовні (2 екземпляри) (рис. 129: 3; 130: 1). Лише у двох випадках верхня частина виробів на межі переходу до вінця має декоративне оформлення у вигляді лінії штампу (1 екземпляр) (рис. 130: 2, 5) та ряду S-подібних горизонтальних елементів (рис. 129: 2). Тулійка має декілька способів оформлення: 1) у вигляді вузької муфти (1 екземпляр) (рис. 130: 2); 2) у вигляді широкої муфти (1 екземпляр) (рис. 130: 5); 3) округла, звужена до краю (1 екземпляр) (рис. 130: 1); 4) конусоподібна (10 екземплярів). Декоративне оформлення представлене у вигляді рельєфних ліній, що йшли від верхньої частини чашечки до середини тулійки (9 екземплярів) (рис. 129; 130: 3, 4), до муфти (1 екземпляр) (рис. 130: 5). Лише два вироби були орнаментовані

рельєфними лініями від нижнього краю вінця до краю тулійки (рис. 130: 1; 131: 5). Техніка виконання ліній відрізнялася: від рельєфного відбитку «мотузки» до широких рельєфних опуклих ліній. Два екземпляри в центральній частині містили ряд вертикальних кіл (рис. 130: 5; 131: 4). Усі люльки даного варіанту білоглиняні, з черепком білого, жовтого та світло-рожевого кольорів. Один екземпляр – димлений (рис. 130: 5). Повністю однакових люльок за розмірами, конструктивними та декоративними особливостями на території Батурина виявлено не було, що свідчить про використання різних форм для їх виготовлення, сліди яких фіксуються на нижній частині більшості виробів. Аналогії даному варіанту за розмірами, конструктивними та декоративними особливостями, зустрічаються під час розкопок ур. Гончарі-Кожум'яки [Чекановський 1993, с. 117], Києва [Чекановський 2003, с. 87], Чигирини [Чекановський 2002, с. 165; Пискун 2014, с. 173], Циблі [Чекановський 1998, с. 128 – 129]. Контекст знахідок люльок дозволяє датувати час їхнього поширення в Батурині кінцем XVII – початком XVIII ст., що узгоджується з датуванням аналогічних виробів з інших регіонів України.

Варіант 2 представлений знахідками двох фрагментів люльок, знайдених на території фортеці у 2005 р. (рис. 131: 1) та у рові цитаделі у 2008 р. (рис. 131: 2). Вироби мають форму зігнутої трубки. Один з фрагментів має збережену тулійку з конусоподібним потовщенням. Обидва екземпляри білоглиняні. Особливістю даного варіанту люльок є наявність рослинного декору по всій боковій площині виробу. Орнаментальне оздоблення нанесене за допомогою форми, сліди від якої фіксуються на нижній площині екземпляру з фортеці. Точних аналогій люлькам представленого варіанту виявлено не було. Схожий рослинний орнамент на боковій площині міститься на люльці з Карантинного двору Аккерманської фортеці [Біляєва 2005, с. 84]. Люльки варіанту 2 за контекстом знахідок відносяться до кінця XVII - початку XVIII ст.

До варіанту 3 належить лише один фрагмент люльки з рову цитаделі, представлений тулійкою і нижньою частиною чашечки (рис. 134: 1). Люлька має вигляд зігнутої гранчастої трубки. На бокових гранях сліди випуклого орнаменту. Люлька виготовлена з червоної глини не дуже високої якості і вкрита зеленою поливою. Діаметр масивної тулійки становить 1,8 см. Виявлення даного виробу в рові цитаделі дозволяє датувати його кінцем XVII – початком XVIII ст.

Тип 12 представлений двома екземплярами люльок, виявленими у рові цитаделі (рис. 134: 2). Чашечка виробів даного типу має округлу форму і високе, пряме, злегка відхилене назовні вінце. У центральній частині люльки вінце нахилене вперед, утворюючи, таким чином, подобу глечика. Округла нижня частина містить рельєфне випукле зображення багатопелюсткової квітки. Люлька першого різновиду довжиною 5,2 см та вистою 3,7 см має високе двочастинне вінце та чітку рельєфну межу між чашечкою та тулійкою. Конусоподібна масивна тулійка має діаметр 2,0 см. Діаметр чашечки становить 2,5 см. Другий екземпляр має висоту 4,0 см. Округла чашечка плавно переходить в тулійку. Морфологічно до даних зразків наближена люлька з розкопок ур. Гончарі-Кожум'яки [Чекановський 2004, с. 100, рис. 1].

Тип 13 представлений найцікавішою знахідкою, повних аналогів якій поки що не знайдено. Люлька була виявлена у 2005 р. на території цитаделі. Виріб довжиною 6,2 см та висотою 3,3 см виконаний у формі чобітка з короткою халявкою, гострим носом та каблучком (рис. 134: 6). Конструктивні частини були оздоблені рельєфними штампованими лініями. Верхня частина червоноглиняної, вкритої зеленою поливою люльки містить сліди від форми-матриці. Діаметр чашечки становить 2,2 см. Схожа люлька у формі пари чобіт походить з ур. Гончарі-Кожум'яки [Чекановський 1997, с. 106], яку автор відносить до кінця XVII – початку XVIII ст. З огляду на схожість форми, можна припустити, що батуринський екземпляр датується тим же часом.

Орнаментация. Орнаментальне оздоблення, як вже зазначалося вище, наносилося двома способами: безпосередньо під час виготовлення у форми-матриці та шляхом нанесення узору по сирій глині. У декорі декількох батуринських люльок можна помітити комбінування обох технік (рис. 132: 4). За допомогою форми-матриці наносився випуклий рослинний та геометричний орнамент.

Заглиблений декор є домінуючим. Оздоблення наносилося на всі конструктивні частини виробу, однак найбільш прикрашеною залишалася чашечка. Основні комбінації орнаментальних композицій в декорі чашечок описані нами при характеристиці їх морфологічного типу. Як елемент декору використовуються відбитки зубчастого коліщатка, особливо у нижній частині виробу. Більшість виробів на межі переходу чашечки до тулійки орнаментовані двома лініями, які утворюють кут. Заглиблені пояски прикрашали межу між конструктивними частинами люльки: при переході до вінця та до верхньої прямої частини чашечки.

Декор тулійок стилістично доповнює орнаментальну композицію цілого виробу. Серед люльок батуринської колекції можна виокремити декілька орнаментальних типів оформлення тулійки: 1) у формі округлої муфти: зустрічаються варіанти з гладенькою поверхнею (рис. 130: 2, 5; 132: 1, 4, 5; 133: 6), з відбитком коліщатка (рис. 128: 1; 134: 6) та з нанесеними насічками (рис. 142: 6), біконічні (рис. 132: 2), відомий екземпляр з рельєфним орнаментом, що нагадує чалму (рис. 134: 7); 2) у формі розширеної до краю багатопелюсткової квітки (рис. 132: 3); 3) конусоподібне завершення (рис. 129; 130: 3, 4; 131: 1-4, 6; 134: 1).

Аналізуючи колекцію люльок з Батурина за такими показниками, як: матеріал, техніка виготовлення, форма і декор конструктивних частин вдалося прийти до наступних висновків. На території Батурина у кінці XVII – XVIII ст. поширені люльки двох типів, що відповідають двом напрямкам розповсюдження традиції паління тютюну – західного та східного типу [Біляєва 2012, с. 357]. Люльки «західного типу» не чисельні, їх поява на

території Батурина, на нашу думку, пов'язана з особою гетьмана І. Мазепи, про що свідчить локалізація знахідок майже виключно в межах його заміської резиденції на Гончарівці. Імпорتنі вироби, що знаходять близькі аналогії серед люльок з Західної Європи [Higgins 2006, p. 409] та Російської держави [Розенфельд 1968, с. 71; Грач 1957, с. 13 – 14], могли потрапляти в Батурин разом з запрошеними гетьманом особами (майстрами, ремісниками, дипломатами та ін.) з країн Центральної, Західної Європи та Росії, присутність яких у гетьманському палаці згадується Жаном де Балюзом під час його візиту до палацу І. Мазепи у 1704 р. [Ленченко 2008, с. 241].

Решта виробів відображала східну традицію тютюнопаління. Серед люльок даного типу за морфологічними і декоративними ознаками найбільш інформативних конструктивних частин люльки – чашечок, було виокремлено тринадцять типів з варіантами. Частина екземплярів за формою та оздобленням мають риси турецьких та причорноморських. До них в першу чергу належать люльки, виготовлені з якісної червоної глини, а також червоноглиняні вироби нижчої якості, покриті поливою. До східних рис, на нашу думку, слід віднести також наявність масивних тулійок (рис. 128: 1, 2; 132: 6), діаметр яких наближений до діаметру чашечки. Точних аналогій даній групі люльок виявлено не було, однак подібні вироби зустрічаються серед знахідок на території Причорномор'я та Туреччини. Можна припустити, основуючись на твердженні А. Чекановського [Чекановський 2002, с. 164], що дані люльки з території Батурина є імпортом низької якості або продуктом місцевого виробництва, що у формах намагалися скопіювати східні зразки.

Найбільшу групу утворюють козацькі люльки, що у формі та декорі відображають вироби східної традиції тютюнопаління. Значна кількість похідних варіантів деяких типів (тип 11) (рис. 129; 130; 131: 3 – 6), схожих в загальних рисах та відмінних за розмірами та певними елементами декору, а також унікальних виробів, можуть свідчити про власне виробництво. Однак, як вже зазначалося у попередніх розділах, на сьогоднішній день не було

точно локалізовано осередки гончарного виробництва у межах міста та його околиць. Слід відзначити значну кількість люльок, аналогічних батуринським, знайдених в урочищі Гончарі-Кожум'яки [Чекановський 1993]. Аналогії зустрічаються під час розкопок Чигирини та інших міст Середнього Подніпров'я. У колекції містяться і унікальні вироби, такі як: люльки у формі тюльпану та чобітка, аналогій яким поки що не виявлено. Оздоблення люльок включає в себе, окрім елементів української народної культури, риси, характерні для барокового мистецтва, про що свідчать знахідки вишуканих білоглиняних люльок з відтиском орнаменту у вигляді пагонів з листками та квітами (рис. 131: 1, 2).

Як бачимо, люльки – не лише знахідки, що відображають процес поширення звички тютюнопаління та розвитку гончарного ремесла. Перш за все, це цінне джерело інформації про культурні, торгівельні зв'язки між містами Гетьманщини, та активні інтеграційні контакти українських земель в період рубежу пізнього середньовіччя та раннього нового часу.

Проаналізувавши основні групи побутової кераміки, вдалося прийти до наступних висновків:

1. Шляхом визначення співвідношення типів керамічного посуду у вузьких хронологічних горизонтах, вдалося прослідкувати його еволюцію протягом менш ніж 100 років та розробити хронологічно-типологічну шкалу, яку можна використовувати для датування комплексів в межах Батурина та регіону Північного Лівобережжя.

2. Розглянуто унікальні знахідки імпортного посуду; завдяки існуючим аналогіям з пам'яток кінця XVII – початку XVIII ст. з території України, Чехії та Німеччини вдалося з певною ймовірністю встановити їх походження. Локалізація знахідок виключно в межах гетьманської резиденції І. Мазепи на Гончарівці доповнює інформацію про побут козацької старшини, торгівельні та культурні зв'язки Гетьманщини кінця XVII – початку XVIII ст.

3. З території Батурина походить відносно не чисельна група дрібної керамічної пластики, яку за вектором поширення традиції тютюнопаління

вдалося поділити на два типи: західного та східного типу. Здійснений типологічний розподіл за конструктивними особливостями. Шляхом порівняння батуринських люльок з синхронними виробами на території України та інших держав, вдалося визначити імпорتنі екземпляри та копії до них.

ВИСНОВКИ

Підсумовуючи проведене дослідження слід детально зупинитися на його результатах.

На сучасному етапі розвитку археологічної науки відбувається активне вивчення керамічного матеріалу доби пізнього середньовіччя та ранньомодерного часу з різних регіонів України, результатом чого є поява великої кількості праць, присвячених введенню матеріалів до наукового обігу, питанням типології та хронології, декору, регіональним особливостям. З'являються узагальнюючі роботи, що досліджують окремі групи керамічних виробів з певних регіонів та пам'яток. Незважаючи на означену позитивну тенденцію, слід відзначити нерівномірний ступінь вивченості різних груп керамічного матеріалу та регіонів.

Керамічний матеріал з території Батурина залишається маловивченим. Найбільше уваги приділено кахлям, декоративним деталям оздоблення та іншим яскравим знахідкам, на відміну від посуду та дрібної керамічної пластики, яким присвячені поодинокі поверхневі публікації в студентських збірниках та виданнях НІКЗ «Гетьманська столиця».

В історії досліджень Батурина можна виокремити два етапи. Перший етап припадає на 60 – 70-ті рр. ХХ ст. і відзначається першими дослідженнями збережених та пошуком зруйнованих пам'яток монументальної архітектури Батурина, а також діяльністю місцевих краєзнавців по збору матеріалів до музейних колекцій. Другий етап починається у 1995 р. з початком повноцінних археологічних робіт на території міста і триває по сьогоднішній день.

У процесі досліджень на території різних топографічних частин міста (цитаделі, фортеці, посаду, подолу, заміських резиденцій та монастирів) вдалося стратиграфічно виокремити п'ять хронологічних горизонтів, три з яких охоплюють період активного розвитку міста у пізньосередньовічний період: від часу заснування Батурина у 20-х рр. ХVІІ ст. до зруйнування його

російськими військами у 1708 р. II горизонт (польський) охоплює комплекси від часу заснування міста у 20-х рр. XVII до середини XVII ст. У межах горизонту можна виокремити матеріали, що побутували між пожежами, зафіксованими у цей час: 1632 р., 1648 р. III хронологічний горизонт охоплює час з середини XVII ст. (від пожежі 1655 р.) до часу перенесення в Батурин гетьманської столиці у 1669 р. IV хронологічний горизонт датується 1669 – 1708 рр. і відображає існування міста у статусі столиці Гетьманщини. На території фортеці та Гончарівки можливе виокремлення двох етапів даного хронологічного горизонту: від 1669 р. до кінця XVII ст. та від кінця XVII ст. до 1708 р. Будівельна діяльність часів І. Мазепи в Батурині зумовила активне зростання міста і заселення доти незаселених територій, що дозволило виокремити комплекси означеного етапу.

За роки досліджень зібрана велика за обсягом колекція керамічного матеріалу, найбільша кількість якого походить з об'єктів IV хронологічного горизонту, що датуються другою половиною XVII – початком XVIII ст. Така особливість пояснюється їх кращою збереженістю у порівнянні з комплексами більш раннього часу.

Керамічний комплекс Батурина включає архітектурно-декоративну, будівельну кераміку, керамічний посуд та дрібну керамічну пластику, представлена в першу чергу люльками.

До *будівельної кераміки* віднесено цеглу, звичайну та профільовану, плитки підлоги та черепицю.

Знахідки цегли у межах Батурина, відносяться до конструкцій мурованих будівель та фундаментів кахляних печей. У результаті статистичної обробки матеріалу за параметрами товщина-ширина-довжина вдалося виокремити три стандарти цегли: київського, московського та гібридного.

Цегла київського стандарту має середні по Батурину розміри 4,5 – 6 x 14 – 17 x 28 – 32 см і жолобки на пастелі, що утворилися в процесі зняття руками залишку глиняної маси з дерев'яної форми. Цегла московського

стандарту представлена виробами з середніми розмірами 7 – 8 x 13 – 14,5 x 28 см і характеризується рівною поверхнею пастелі. Цегла гібридного стандарту характеризується параметрами, що має проміжні значення між двома попередніми – 4,5 – 6,5 x 14 – 15,9 x 30 – 30,5 см, товщина відповідає середнім показникам київського стандарту, а ширина – середнім показникам московського. Частина цегли цього формату має зняті фаски по периметру виробу.

Визначення процентної частки кожного зі стандартів в окремій будівлі дозволяє з'ясувати час її спорудження відносно одна одної. До перших цегляних споруд на території Батурина, що у своїй конструкції містять лише цеглу київського стандарту, відносяться Миколаївський собор Крупицько-Батуринського Свято-Миколаївського монастиря та будинок В. Кочубея. У фундаменті кахляної печі з будинку В. Кочубея фіксується цегла московського стандарту, що наближає час її спорудження до часу будівництва гетьманського будинку на Гончарівці, де використовувалася цегла всіх трьох стандартів. Фундаменти собору Живоначальної Трійці складені лише з цегли гібридного стандарту, що вказує на більш пізній час його спорудження щодо інших цегляних будівель Батурина. Отримані результати корелюються з писемними свідченнями про час їх будівництва.

Фігурна цегла, що включає в себе карнизні цеглини, бази колон, фрагменти колон та шестикутні цеглини, виявлена у значній кількості під час досліджень гетьманського палацу на Гончарівці та, у меншій мірі, собору Живоначальної Трійці на фортеці.

У процесі аналізу за формою профілювань вдалося виокремити п'ять типів карнизної цегли. Форми обломів відповідають класичним формам, відомим з античності, та більш складним, характерним виключно для барокової архітектури.

Більшість різновидів фігурної цегли виготовлені на основі цегли московського стандарту: карнизні (61 %), бази та частини (в основному

чверті) колон (89 %), лише шестикутна цегла у своїй більшості належить до київського та гібридного стандартів.

На території Батурина плитки підлоги зустрічаються лише в межах однієї споруди – гетьманського палацу на Гончарівці. Розподіл матеріалу на типи здійснювався за ознаками оформлення бокових граней (прямі та скошені до низу), форми (шестикутні, квадратні, трикутні, фігурні) та товщини виробів.

У результаті вдалося виокремити два типи плиток підлоги, які за показниками товщини поділяються на чотири групи: тип 1, що включає плитки підлоги зі скошеними донизу боковими гранями, є однорідним і має середні показники товщини 3 – 4 см; тип 2, що включає плитки з рівними без особливостей боковими гранями, у своєму складі має три групи товщиною 0,8 – 1,3 см; 1,4 – 1,7 см; 1,8 – 2,2 см. У межах кожної з груп можна прослідкувати закономірності у покритті поверхні поливою. Отримані висновки дозволяють вести мову про чотири різновиди мощення підлоги в палаці І. Мазепи на Гончарівці. Першому різновиду підлоги відповідають плитки типу 1 зі скошеними боковими гранями. Плитки другого типу можуть утворювати три різновиди підлоги: 1 – ряди квадратних теракотових та вкритих зеленою поливою плиток; 2 – ряди квадратних плиток безполив'яних та вкритих зеленою і блакитною поливами; 3 – ряди квадратних плиток, частина з яких вкрита блакитною поливою. Одна із останніх трьох зазначених підлог могла містити композицію, викладену плитками нестандартної форми, що ймовірно розташовувалася в центрі кімнати або біля печі. Епізодичність знахідок фігурних плиток підлог нестандартної форми (восьмикутних, трикутних з увігнутими гранями, та овальних з гострими краями) не дозволяє вести мову про окремий різновид підлоги. Чотири різновиди мощення підлог корелюється з висновками щодо планової структури та кількості кімнат у гетьманському палаці на Гончарівці.

Черепиця зустрічається під час розкопок гетьманського дому на цитаделі, будинку В. Кочубея, «житла полковника» на фортеці та на

території Крупицько-Батуринського Свято-Миколаївського монастиря. За формою та функціональним призначенням у конструкції покрівлі їх можна поділити на два типи: пряму з зубом (відома у двох варіантах: трапецієподібної та прямокутної форми) та лоткову.

Дослідження основних типів плиток підлог та фігурної цегли дозволило скласти уявлення про зовнішній вигляд, стилістичну належність, організацію внутрішнього простору та інтер'єру гетьманського будинку на Гончарівці.

У результаті аналізу декоративних та конструктивних особливостей *архітектурно-декоративної кераміки* Батурина, а також особливостей поширення орнаментальних типів в межах міста, вдалося прийти до наступних висновків.

До архітектурно-декоративної кераміки відносяться пічні кахлі, декоративні деталі оздоблення споруд, фрагмент закладної дошки та деталі конструкції печі. Виокремлення із колекції групи декоративних деталей та кахлів з оздоблення здійснювалося на основі морфологічних особливостей, що включають форму та розміри, а також відомих аналогій пам'яток означеного періоду України і сусідніх територій. Під питанням залишаються кахлі з Гончарівки з орнаментом «путті», які могли відноситися як до пічних, так і декоративного оздоблення (на основі аналогій з архітектурними традиціями, поширеними в Росії кінця XVII – початку XVIII ст.).

У результаті дослідження залишків кахляних печей та асортименту кахлів вдалося виокремити два пічні набори, складний і простий, яким відповідали два типи кахляних печей. Визначено особливості їх поширення серед жителів міста.

Вдалося дослідити рідкісні для українських земель знахідки керамічних виробів з конструкції печі, що дозволило уточнити інформацію про їх спорудження та функціональне призначення.

На основі конструктивних особливостей кахлів, стилістики декору та закономірностей поширення певних різновидів у межах топографічних

частин міста було встановлено, що на території Батурина діяло щонайменше два осередки, три ремісничі школи та ще більша кількість майстрів-кахлярів. Кожен із осередків орієнтувався на збут серед певної соціальної групи населення. Значна кількість різновидів архітектурно-декоративної кераміки та можливість виокремлення ремісничих осередків дозволяє вести мову про значення Батурина, як значного центру кахляного виробництва Гетьманщини.

Поява одного з осередків кахляного виробництва, вироби якого фіксуються під час розкопок жител козацької верхівки та палаців І. Мазепи, пов'язується з іменем гетьмана і його особистим замовленням. Аналогії до виробів даного осередку зустрічаються під час розкопок пам'яток культової архітектури, відреставрованих коштом гетьмана.

Керамічний посуд включає знахідки горщиків, тарілок, покришок, макітер, мисок, глеків, келихів, чарок та ін. Аналіз даної групи керамічного матеріалу проводився за морфологічними ознаками основних конструктивних частин, таких як: вінце, шийка, тулуб, денце.

Наявність комплексів з вузьким датуванням дозволила прослідкувати еволюцію більшості різновидів керамічного посуду, у першу чергу, горщиків.

Горщики аналізувалися за найбільш інформативними конструктивними ознаками, що були виокремлені Л. Чміль у процесі дослідження керамічного посуду Середнього Подніпров'я XVI – XVIII ст. До них входять: форма вінця, спосіб оформлення його верхнього краю, форма внутрішньої сторони шийки. З огляду на обмежену кількість цілих екземплярів, особливості оформлення денця до уваги не бралися. На матеріалах з Батурина вдалося виокремити три типи горщиків, що за типологією Л. Чміль належать до типів 3 – 5. Відмінність отриманих результатів полягає у виділенні більшої кількості варіантів типів, характерних для різних проміжків часу.

Розглянувши співвідношення типів та варіантів горщиків у розрізнених у часі комплексах, вдалося помітити закономірності їх поширення. Горщики,

що мають пряме вінце з валиком, переважають у комплексах першої половини XVII ст. З часом їх кількість зменшується і на кінець XVII – початок XVIII ст. їх частка становить до 2 – 3 % від загальної кількості горщиків. Протягом століття вони набувають змін: фрагменти з більш ранніх об'єктів мають виражений валик та плавний перехід з внутрішньої сторони шийки або у вигляді перегину. Посудини пізнішого часу зберігають валик, однак він виражений слабо, а внутрішня сторона шийки оформлена у вигляді ребра, чи навіть виступу. Змінюється і спосіб декору, що особливо помітно на світлоглиняних виробах.

Посудини з прямим вінцем, з борізкою та без, з об'єктів різних хронологічних горизонтів відрізняються способом оформленням верхнього краю вінця, внутрішньої сторони шийки. Защипи в оформленні верхнього краю вінця характерні для посудин більш раннього часу (середини XVII ст.), верхній край без особливостей є домінуючим серед горщиків в об'єктах кінця XVII – початку XVIII ст. Плавна внутрішня сторона шийки властива виробам, що датуються серединою XVII ст., у той час як гостре ребро та виступ є хронологічною ознакою виробів кінця XVII – початку XVIII ст.

Горщики з сильно опуклим плечем і лавкою з'являються лише у кінці XVII ст. Їх частка у комплексах другого етапу IV хронологічного горизонту становить від 1 до 2 %.

Через нерівномірний розподіл знахідок тарілок у комплексах різних хронологічних періодів не вдалося прослідкувати еволюційні зміни в їх морфології. Однак можна помітити, що у комплексах до другої половини XVII ст. всі тарілки мають вінце у формі загнутого досередини вінця. Вироби з об'єктів кінця XVII – початку XVIII ст. мають значно більше різновидів: пряме горизонтальне, у вигляді напливу назовні тощо.

Дослідити еволюцію інших груп керамічного посуду складніше внаслідок їх морфологічної статичності протягом тривалого проміжку часу. Зміни у конструктивних особливостях макітер та покришок вдалося прослідкувати на основі порівняння екземплярів з найбільш ранніх (друга

чверть – середина XVII ст.) та найбільш пізніх (початок XVIII ст.) комплексів.

Аналізуючи колекцію *люльок* з Батурина за такими показниками, як: матеріал, техніка виготовлення, форма і декор конструктивних частин вдалося прийти до наступних висновків. На території Батурина у кінці XVII – XVIII ст. поширені люльки двох типів, що відповідають двом напрямкам розповсюдження традиції паління тютюну – «західного» та «східного» типів. Люльки «західного типу» не чисельні, їх поява на території Батурина, на нашу думку, пов'язана з особою гетьмана І. Мазепи, про що свідчить локалізація знахідок майже виключно в межах його замиської резиденції на Гончарівці. Імпортні вироби, що знаходять близькі аналогії серед люльок з Західної Європи та Російської держави, могли потрапляти в Батурин разом з запрошеними гетьманом особами (майстрами, ремісниками, дипломатами та ін.) з країн Центральної, Західної Європи та Росії, присутність яких у гетьманському палаці згадується Жаном де Балюзом під час його візиту до палацу І. Мазепи у 1704 р.

Решта виробів відображала східну традицію тютюнопаління. Серед люльок даного типу за морфологічними і декоративними ознаками найбільш інформативної конструктивної частини люльки – чашечки, було виокремлено тринадцять типів з варіантами. Частина екземплярів за формою та оздобленням мають риси турецьких та причорноморських. До них в першу чергу належать люльки, виготовлені з якісної червоної глини, а також червоноглиняні вироби нижчої якості, покриті поливою. До східних рис, на нашу думку, слід віднести також наявність масивних тулійок, діаметр яких наближений до діаметру чашечки. Точних аналогій цій групі люльок виявлено не було, однак подібні вироби зустрічаються серед знахідок на території Причорномор'я та Туреччини. Можна припустити, що представлені люльки з території Батурина є імпортом низької якості або продуктом місцевого виробництва, що у формах намагалися скопіювати східні зразки.

Найбільшу групу утворюють козацькі люльки, що з формою та декором відображають вироби східної традиції тютюнопаління. Значна кількість похідних варіантів деяких типів (тип 11), схожих в загальних рисах та відмінних за розмірами та певними елементами декору, а також унікальних виробів, можуть свідчити про власне виробництво. Однак, на сьогоднішній день не було знайдено жодного осередку гончарного виробництва в межах міста та його околиць. Слід відзначити значну кількість люльок, аналогічних батуринським, під час археологічних досліджень інших міст Середнього Подніпров'я. У колекції містяться і унікальні вироби, такі як: люльки у формі тюльпану та чобітка, аналогій яким поки що не виявлено.

Люльки не лише відображали процес поширення звички тютюнопаління та розвитку гончарного ремесла. Перш за все, це цінне джерело інформації про культурні, торгівельні зв'язки між центрами Гетьманщини, та активні інтеграційні контакти українських земель в період рубежу пізнього середньовіччя та раннього нового часу.

Здійснене дисертаційне дослідження дозволило упорядкувати значну колекцію керамічного матеріалу Батурина XVII – початку XVIII ст., зробити його типологічний розподіл, прослідкувати еволюцію форм певних груп керамічних виробів, внаслідок чого стало можливим уточнити датування об'єктів, з'ясувати конструктивні та декоративні особливості цегляних споруд в межах міста та його околиць. Отримані результати щодо деяких груп керамічних знахідок дозволили частково реконструювати особливості української елітарної культури Гетьманщини періоду її найбільшого розквіту.

Додаток А. Таблиці.

Таб. 1. Розподіл цегли з палацу І. Мазепи на Гончарівці, виявлені у заповненні флігеля (розкоп № 1, 2010 р.), за параметрами ширина та товщина [Ситий та ін., ф.е., спр. №2010/236, с. 37].

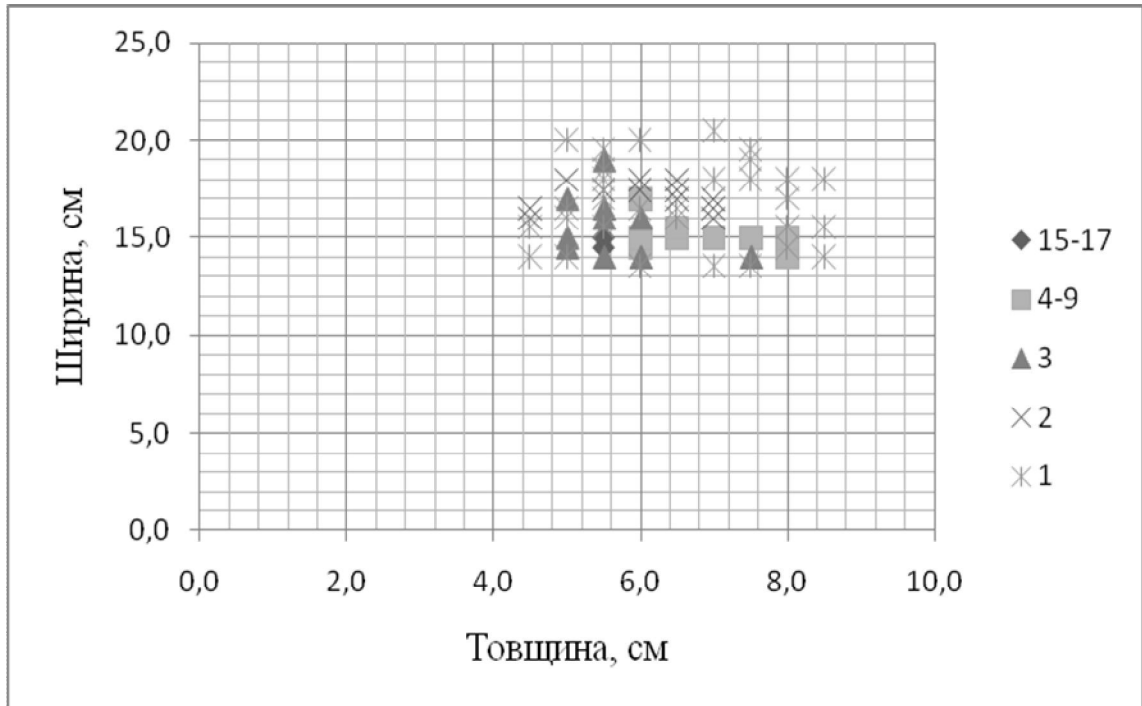

Таб. 2. Розподіл цегли з палацу І. Мазепи на Гончарівці, виявлених у верхніх шарах заповнення флігеля (розкоп № 2, 2010 р.), за параметрами ширина та товщина [Ситий та ін., ф.е., спр. №2010/236, с. 50].

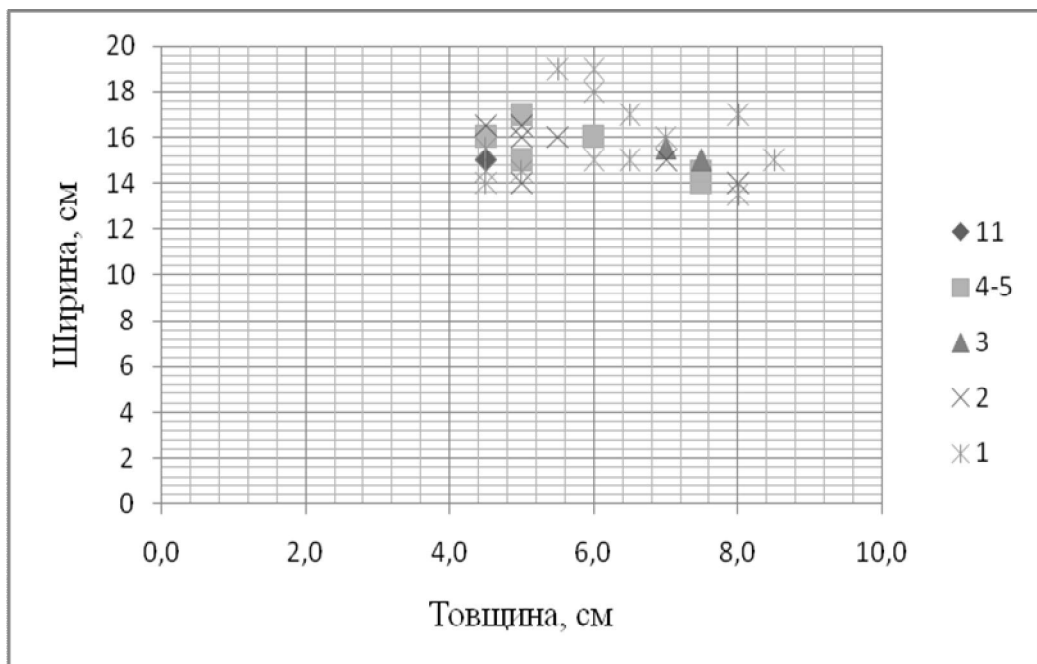

Таб. 3. Розподіл цегли із заповнення флігеля на території Гончарівки за параметрами ширина та товщина [Ситий та ін., ф.е., спр. №2011/183, с. 22].

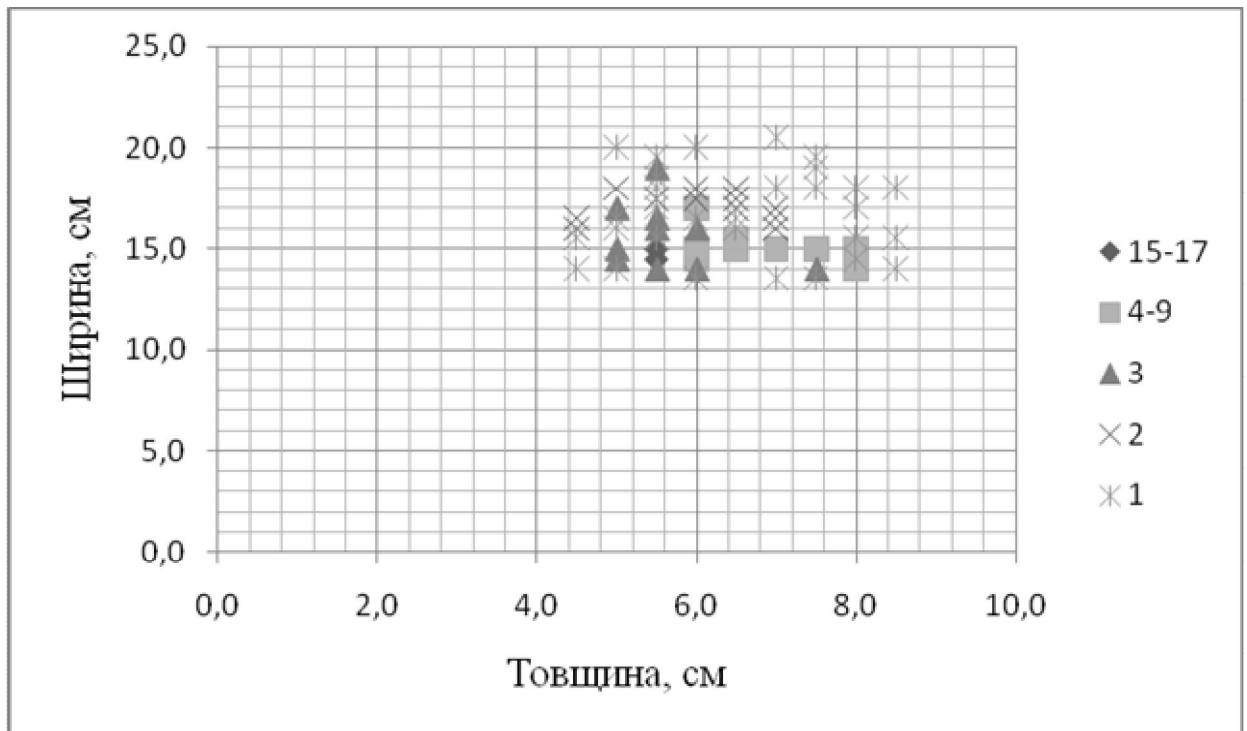

Таб. 4. Розподіл цегли з верхніх шарів заповнення флігеля на території Гончарівки [Ситий та ін., ф.е., спр. 2011/183, с. 24].

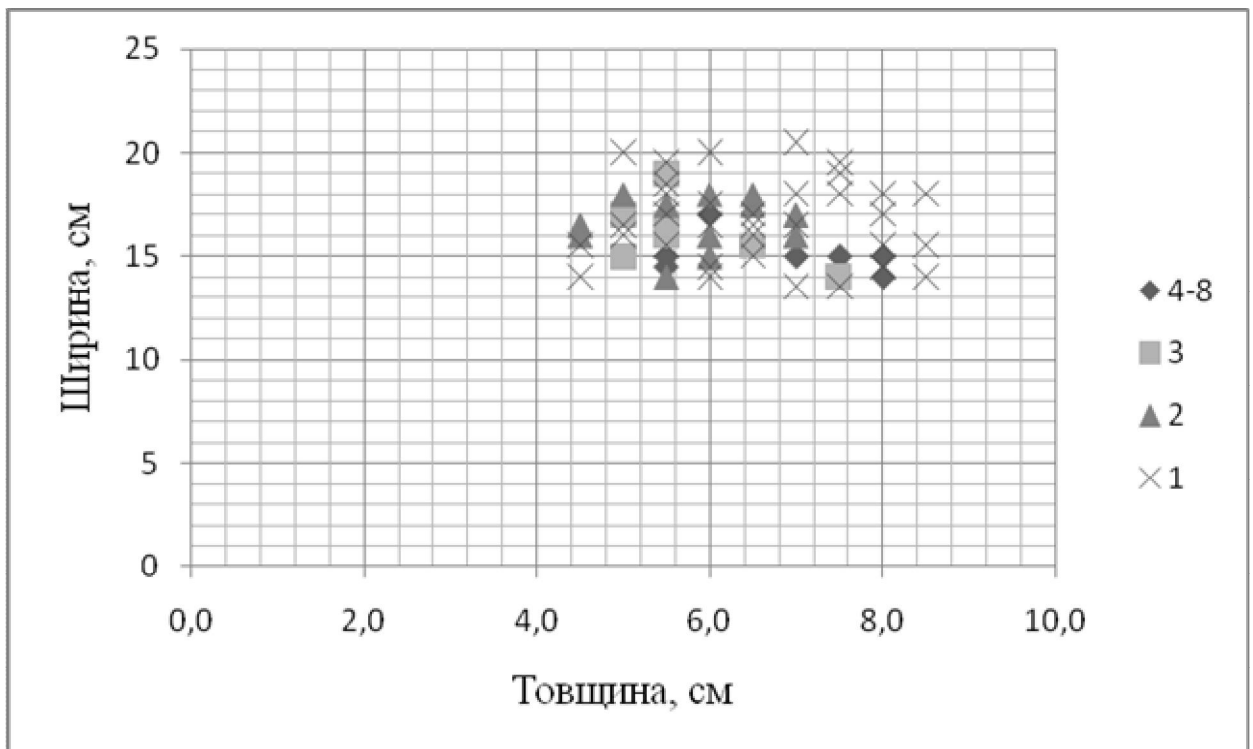

Таб. 5. Розподіл цегли з території цитаделі за параметрами ширина та товщина.

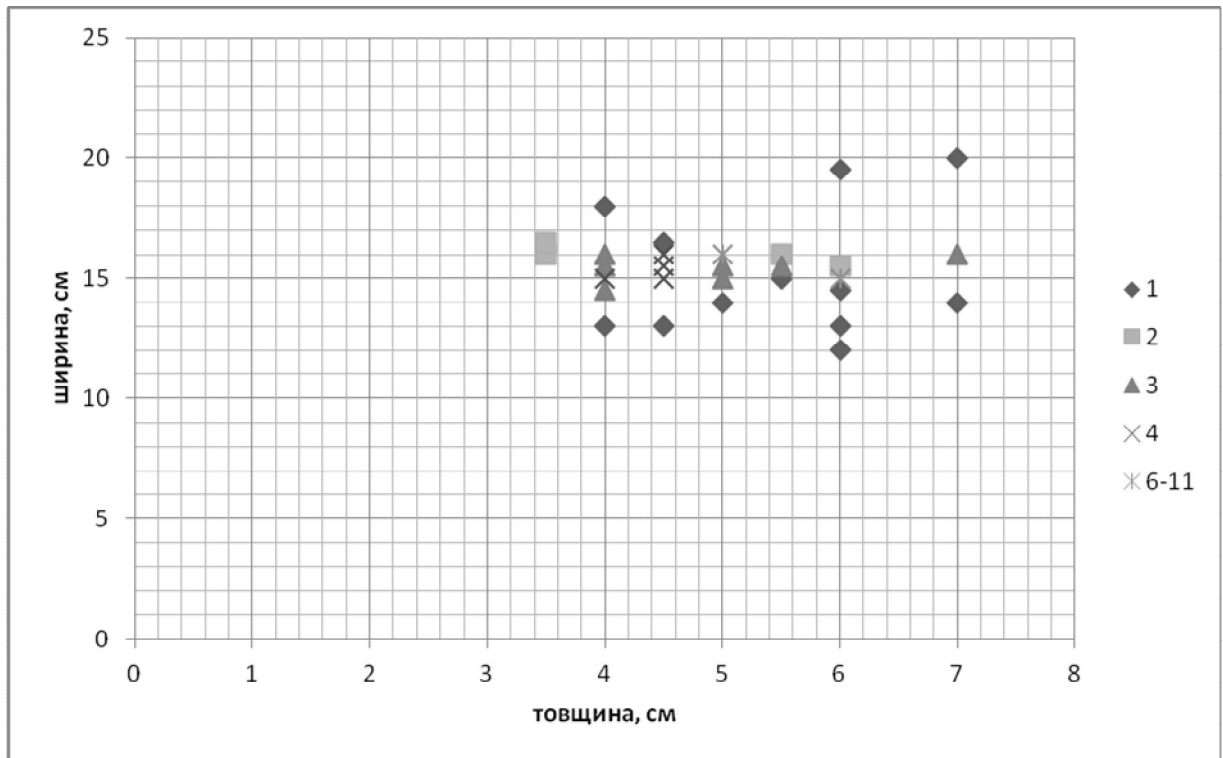

Таб. 6. Розподіл цегли з території фортеці за параметрами ширина та товщина.

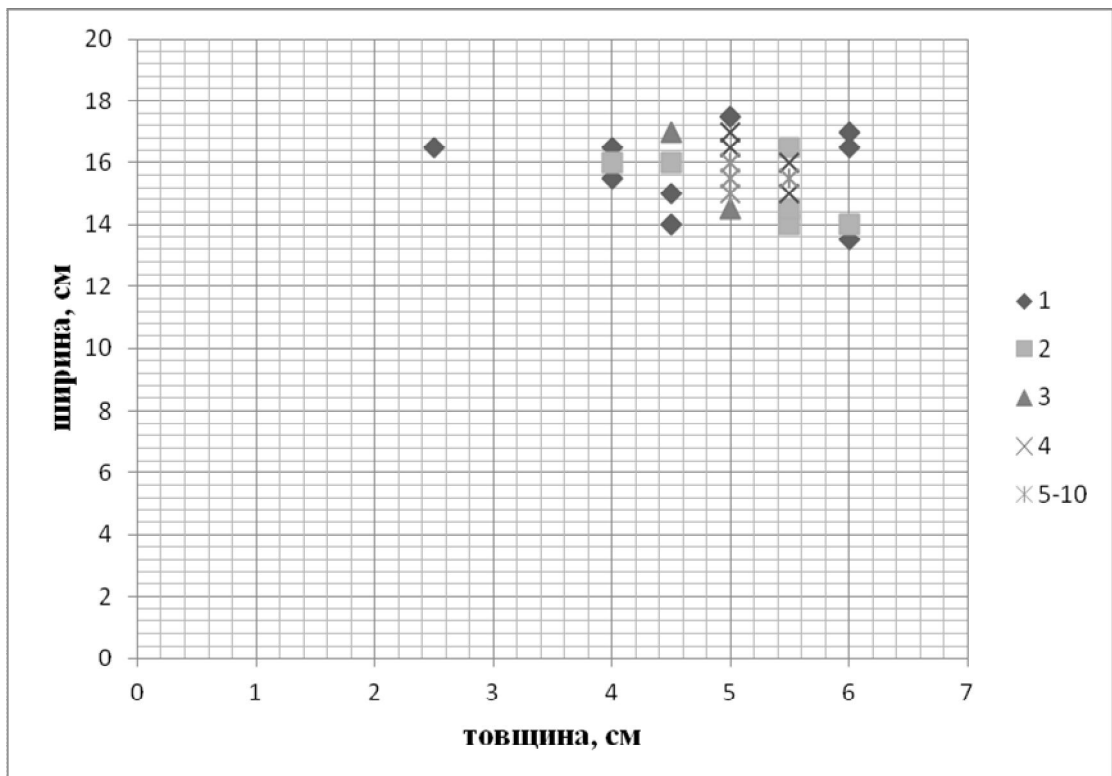

Таб. 7. Розподіл плиток підлоги з палацу І. Мазепи на Гончарівці за параметром товщина.

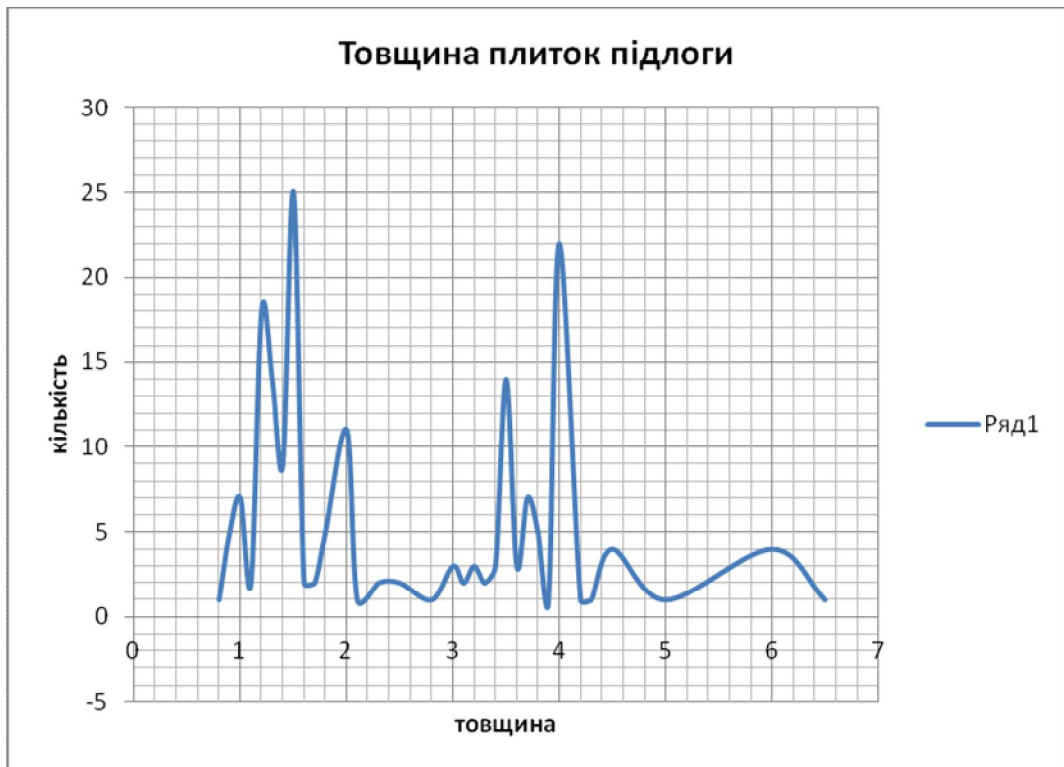

Таб. 8. Розподіл плиток підлоги з палацу І. Мазепи на Гончарівці за параметром ширина.

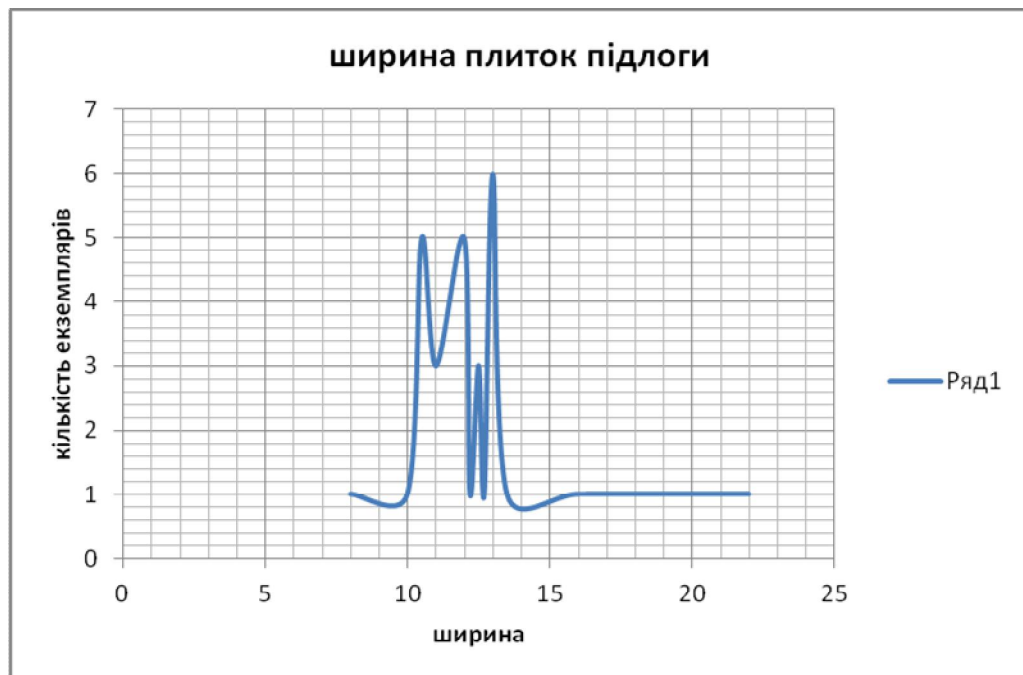

Таб. 9. Діаграма розподілу плиток підлоги з палацу І. Мазепи на Гончарівці за типами.

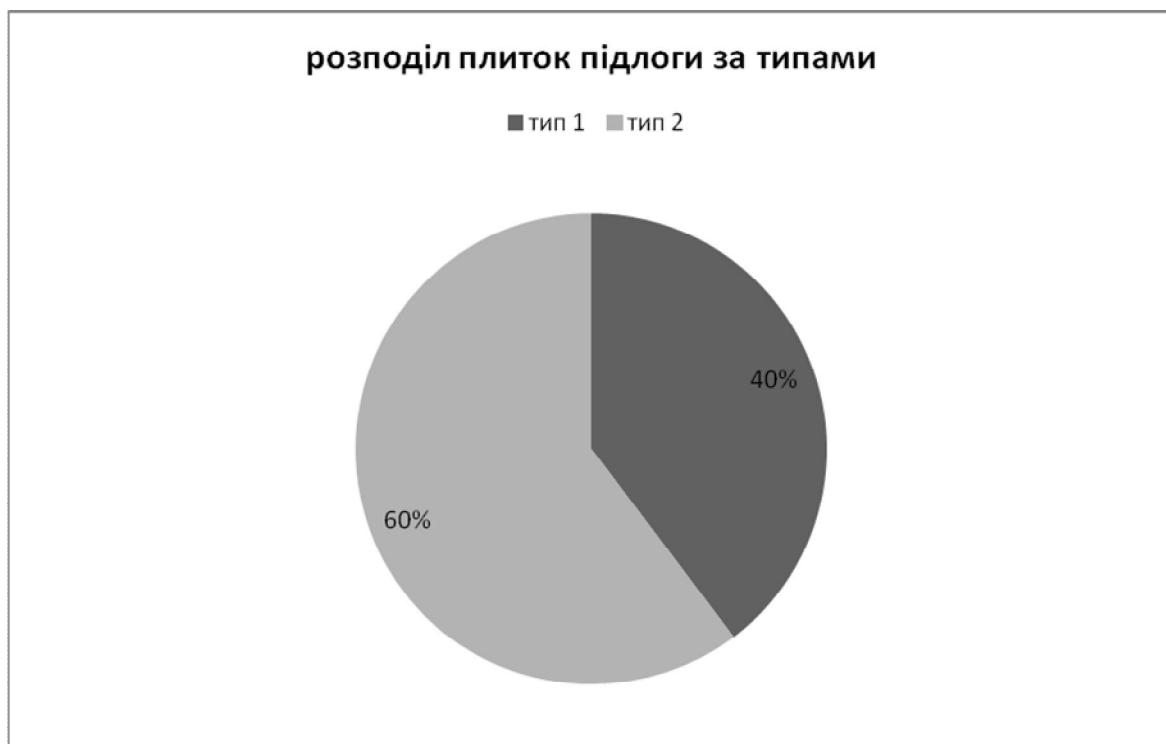

Таб. 10. Діаграма розподілу плиток підлоги типу 2 за характером покриття поливою. Розмірна група 1 (товщина 0,8 – 1,3 см).

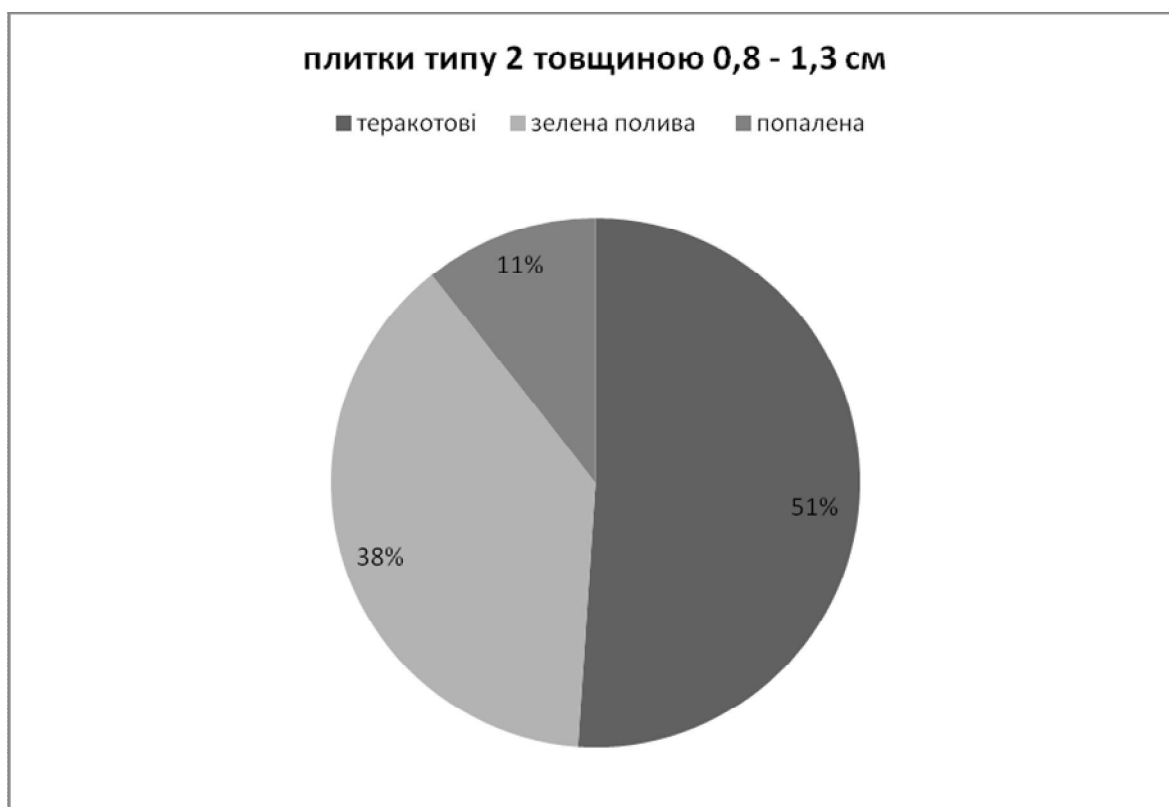

Таб. 11. Діаграма розподілу плиток підлоги типу 2 за характером покриття поливою. Розмірна група 2 (товщина 1,4 – 1,7 см).

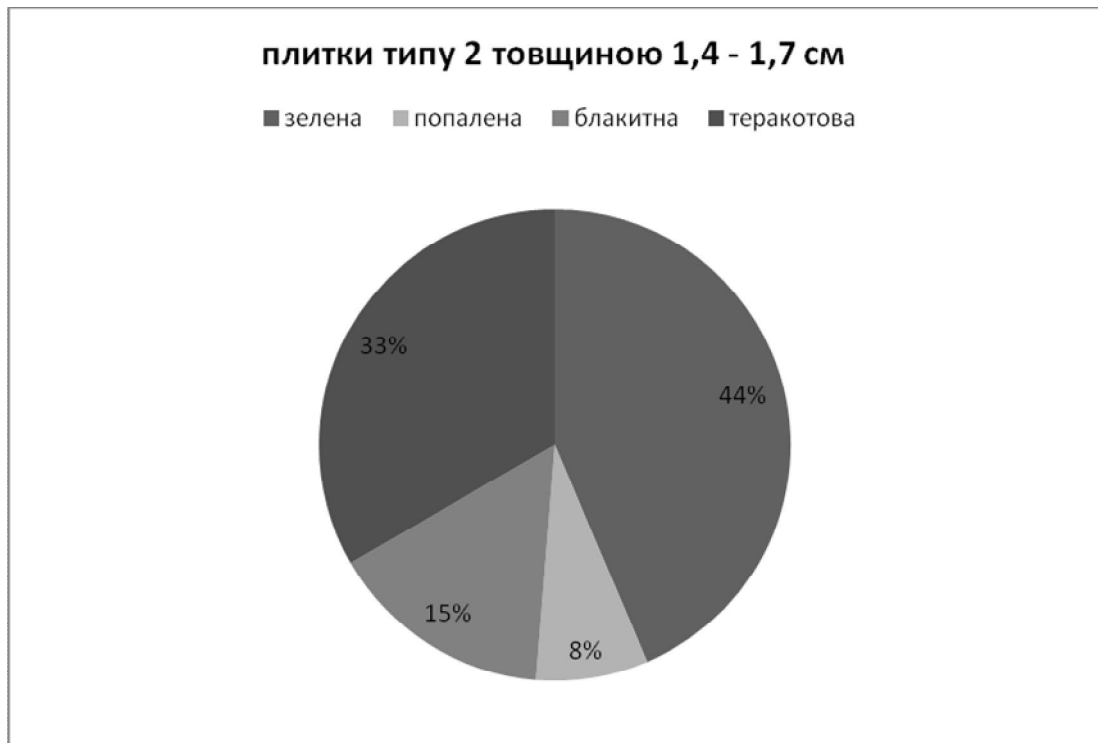

Таб. 12. Діаграма розподілу плиток підлоги типу 2 за характером покриття поливою. Розмірна група 3 (товщина 1,8 – 2,8 см).

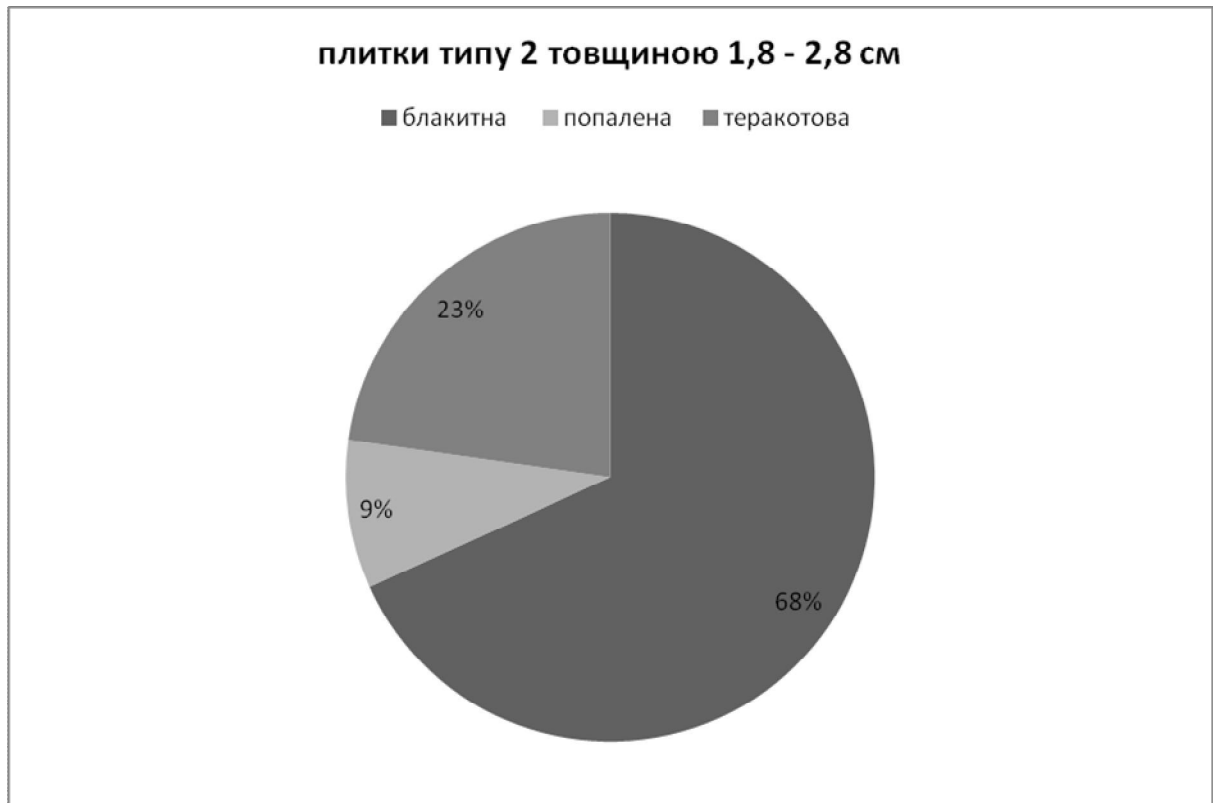

Таб. 13. Результаты анализа глин з урочища Гончарівка

Результаты количественных анализов «мазепинских» глин Батурина.

Метод: атомно-адсорбционный.

Единица измерения: мг/кг, или ppm, или 1=0,0001%

Элементы	№ проб/интервалы отбора							
	I. Глины «Урочища»							
	1 0,5	2 1,0	3 1,5	4 2,0	5 2,5	6 3,0	7 3,5	8 4,0
Cu	5,4	3,7	6,0	5,7	5,4	5,4	4,3	5,4
Zn	12,3	5,7	11,8	14,6	16,7	12,9	8,8	16,0
Mn	105	65,0	92,0	122,5	65	110	91	99
Pb	4,3	1,4	2,4	2,7	4,2	3,3	2,4	4,2
Cd	0,07	0,035	0,05	0,055	0,061	0,095	0,047	0,070
Ni	31,0	21,0	45,0	33,0	38,0	34,0	22,0	31,0
Cr	9,5	6,0	9,0	10,0	11,0	9,7	5,0	10,5

Примечание

В пробах 1-4 много кальция;

в пробе 6 - много натрия и кальция

Таб. 14. Результаты анализа глин з валу.

Результаты количественных анализов «мазепинских» глин Батурина.

Метод: атомно-адсорбционный.

Единица измерения: мг/кг, или ppm, или 1=0,0001 %

Элементы	№ проб/интервалы отбора					
	II. Глины из «Вала»					
	9 0,6	10 0,6-1,1	11 1,1-1,3	12 1,3-1,6	13 1,6-2,0	14
Cu	8,3	13,4	12,3	7,7	8,3	8,0
Zn	26,5	35,3	32,4	24,4	31,3	18,9
Mn	285	354			125	130
Pb	6,2	7,3	7,0	5,7	6,2	5,9
Cd	0,035	0,120	0,125	0,046	0,045	0,070
Ni	35,0	36,0	32,0	26,0	37,0	35,0
Cr	10,5	10,0	11,0	10,5	11,5	11,0

Примечание

В пробе 14 - много кальция.

Аналитик -
Зав.отделом ИГН НАНУ,
доктор геол.-мин. наук, профессор -

12.01.09

Ю.Д.Беляев

Л.С.Галецкий

Таб. 15. Результаты химического анализа кахлїв з території Батурина

Результаты химического анализа

Метод: атомно-абсорбционный

№№ п/п	№№ проб	Cu, мг/кг	Mn, мг/кг	Zn, мг/кг	Pb, мг/кг	Ni, мг/кг	Cd, мг/кг	Cr, мг/кг	Примечания
1	3520(кв-5)	444	193	21,5	13800	16,5	<0,05	72,6	
2	1/44 ж.д. бет. из	82	17,5	25,5	177,5	14,5	<0,05	87,7	
3	№6	155	27,5	10,5	12460	25	<0,05	74	
4	№57	12,5	153	9	218	20,5	<0,05	68,5	
5	80	15,5	206	16,5	450	25	<0,05	68,5	
6	92.,79	5,5	113	581	52,5	14	<0,05	60,3	
7	111	12,0	206	37	220	40,5	<0,05	65,8	
8	113	86,5	33,5	12,5	37200	15,5	<0,05	54,8	
9	Д-1/335	5,5	11	881	100	10	<0,05	65,8	
10	76	10,5	279	21	425	22	<0,05	61,6	
11	339	5,5	106,5	17,5	145	17	<0,05	75,4	
12	340	4,5	101,5	8	46	8	<0,05	60,3	
13	Д 372	11,5	11,5	26	321	11	<0,05	82,2	
14	387	21,5	131	57,5	312	41	<0,05	72,6	
15	391	290	35,5	12,5	20700	21	<0,05	68,5	
16	341	5,7	188,5	18	56	15	<0,05	63	
17	кв-5-35-23	14,2	105,5	37,5	31,5	31,5	<0,05	65,7	
18	113	33,7	26,5	10	16860	12	<0,05	65,7	
19	380	183,5	61,5	8	8050	12,5	<0,05	68,5	
20	340	5,5	122	16,5	1338	19	<0,05	70	
21	19 и 0-0.3	412	267,5	20	13200	14,5	<0,05	79,5	
22	44.5	8,8	635	9	5500	15,5	<0,05	64,4	
23	147 кв 5-53-24	5,85	162	12,5	375	14	<0,05	68,5	
24	67	20,6	237,5	35	90	36,5	<0,05	68,5	
25	Д-1/49	12,4	43,5	28	217	16,5	<0,05	105,5	
26	кв-5-35-21	7,8	160	12	655	12,5	<0,05	79,5	
27	388	63	136	9,1	602	13	<0,05	72,2	
28	кв5-35-27	6	207	10	85	21,5	<0,05	83,6	
29	112	11,5	26	102	910	18,5	<0,05	67,5	
30	137	7	111	14	74	15	<0,05	75,3	
31	кв-2082	5	85,5	5	22	16	<0,05	57,5	
32	кп-1-5	66,5	40	28,4	56	35	<0,05	64,4	
33	кв1/758	22,3	25	27,5	192,5	24,5	<0,05	100	
34	кв5-35-22	312,5	168	24,5	18300	36,5	<0,05	74	
35	кв-3-232	9	35	9	114	22	<0,05	75,4	
36	126	23,3	164	26	53	31,5	<0,05	64,4	
37	68	13,8	77	52,5	40	35	<0,05	70	

Начальник химико-аналитической лаборатории

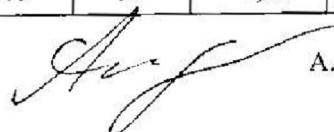

А.И. Ярмолюк

Таб. 16. Конструктивні частини горщика [Чміль 2010б, с. 203, таб. Б.1.1а].

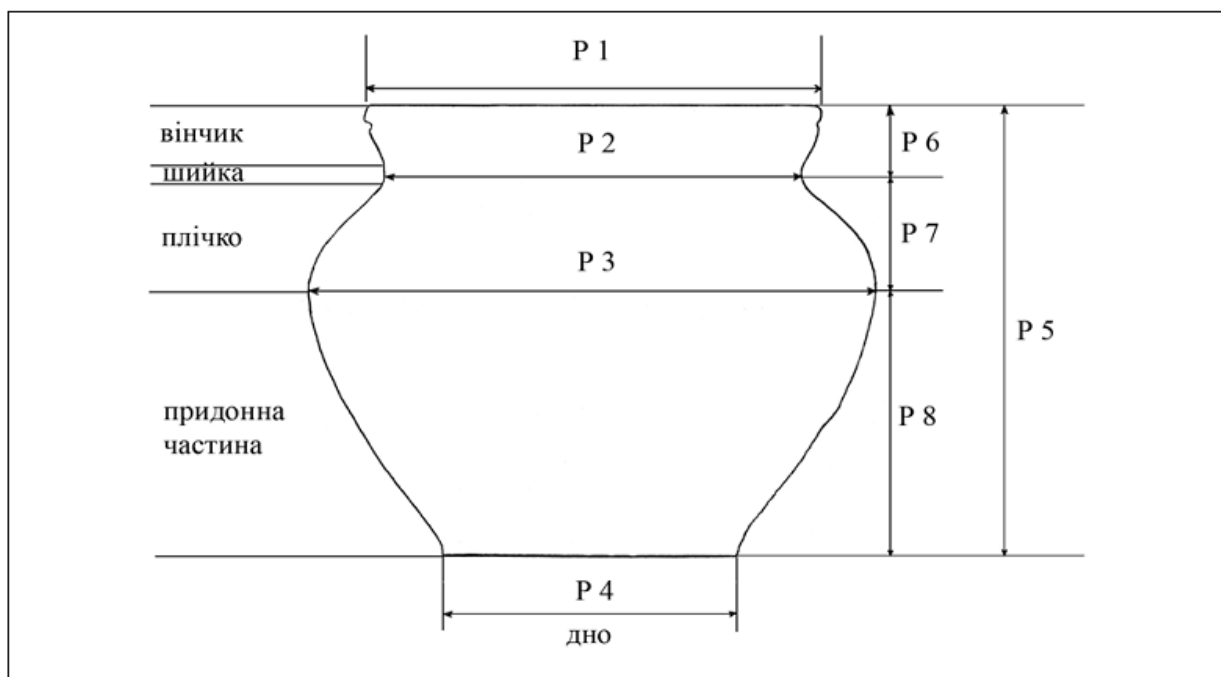

Таб. 17. Типи шийки горщиків за Л. Чміль [Чміль 2010б, с. 222, таб. Б.1.11].

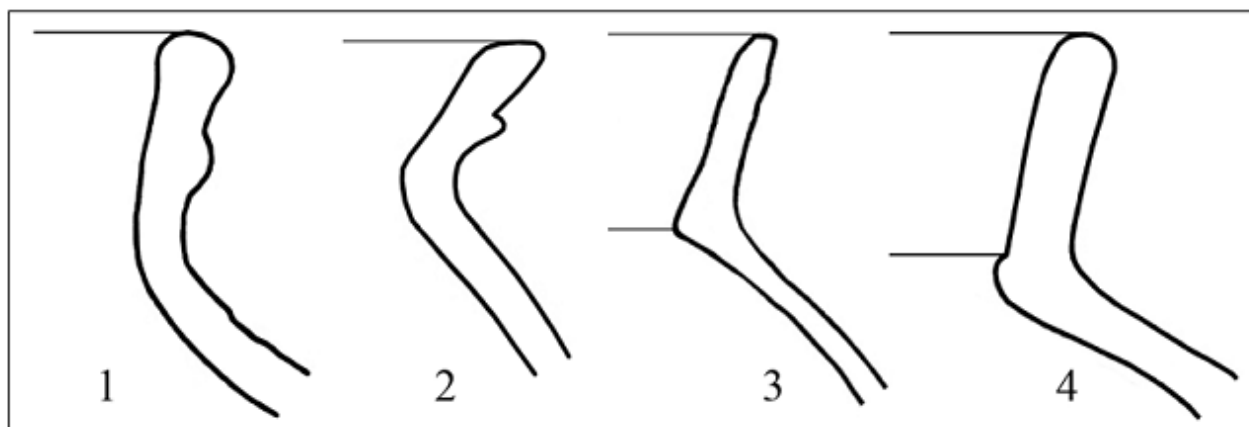

Таб. 18. Типи плічок горщиків за Л. Чміль [Чміль 2010б, с. 222, таб. Б.1.12].

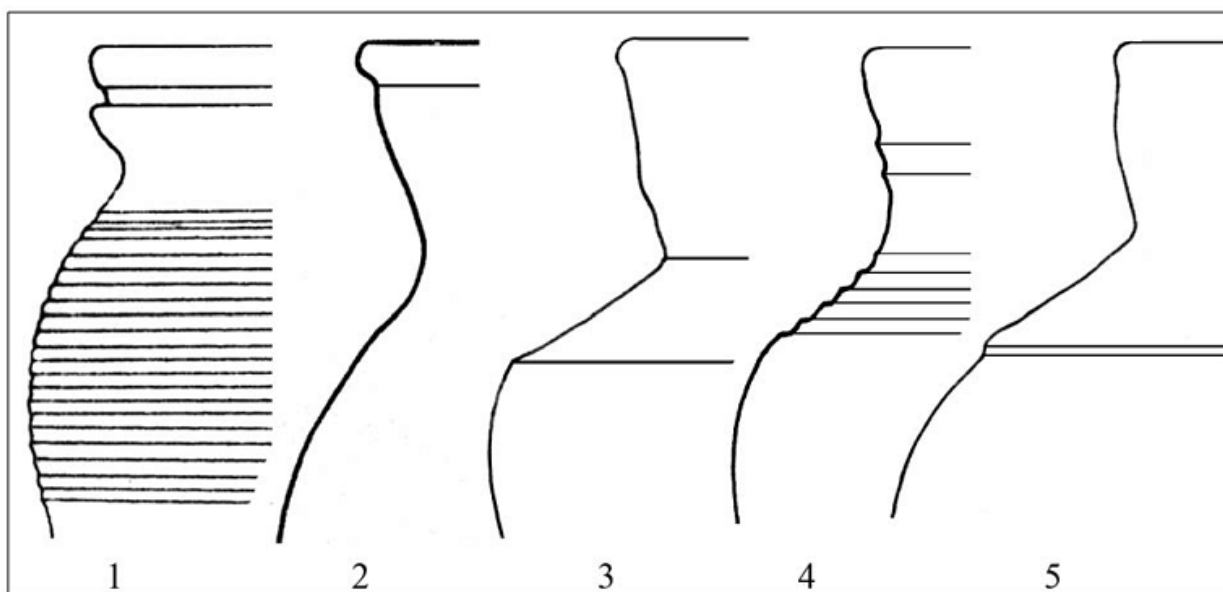

Таб. 19. Типи донець горщиків за Л. Чміль [Чміль 2010б, с. 222, таб. Б.1.13].

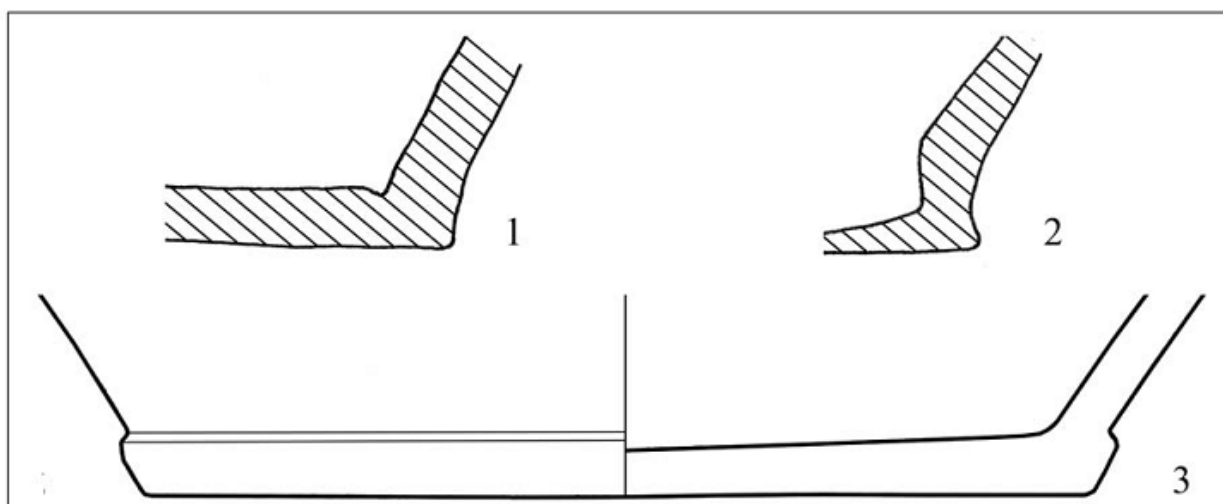

Таб. 20. Типи вінець тарілок за Л. Чміль [Чміль 2010б, с. 258, таб. Б.3.31].

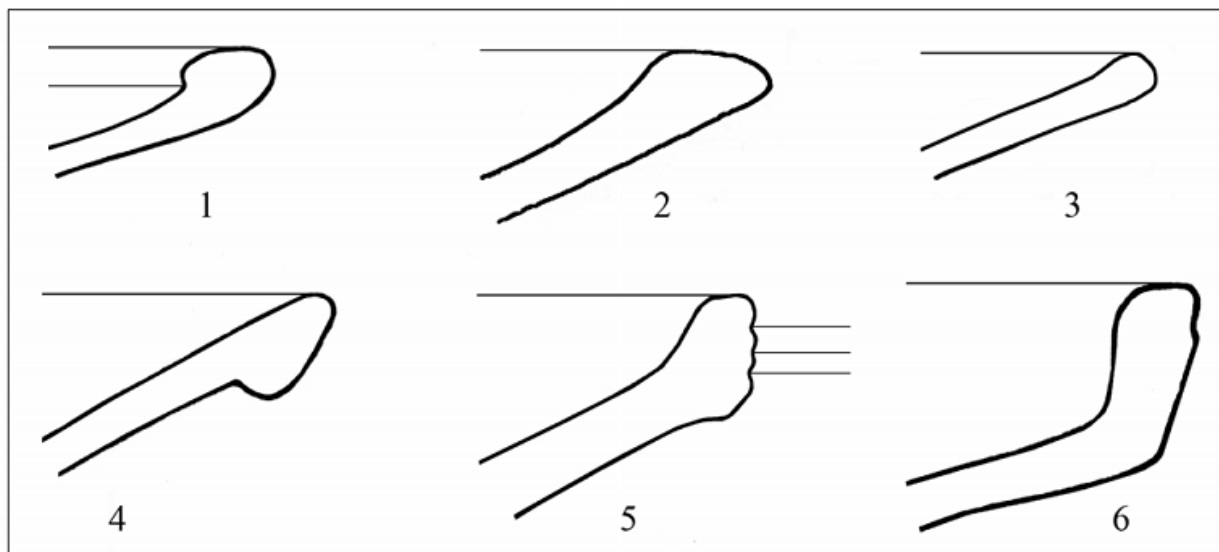

Таб. 21. Варіанти внутрішнього ребра тарілок за Л. Чміль [Чміль 2010б, с. 258, таб. Б.3.32].

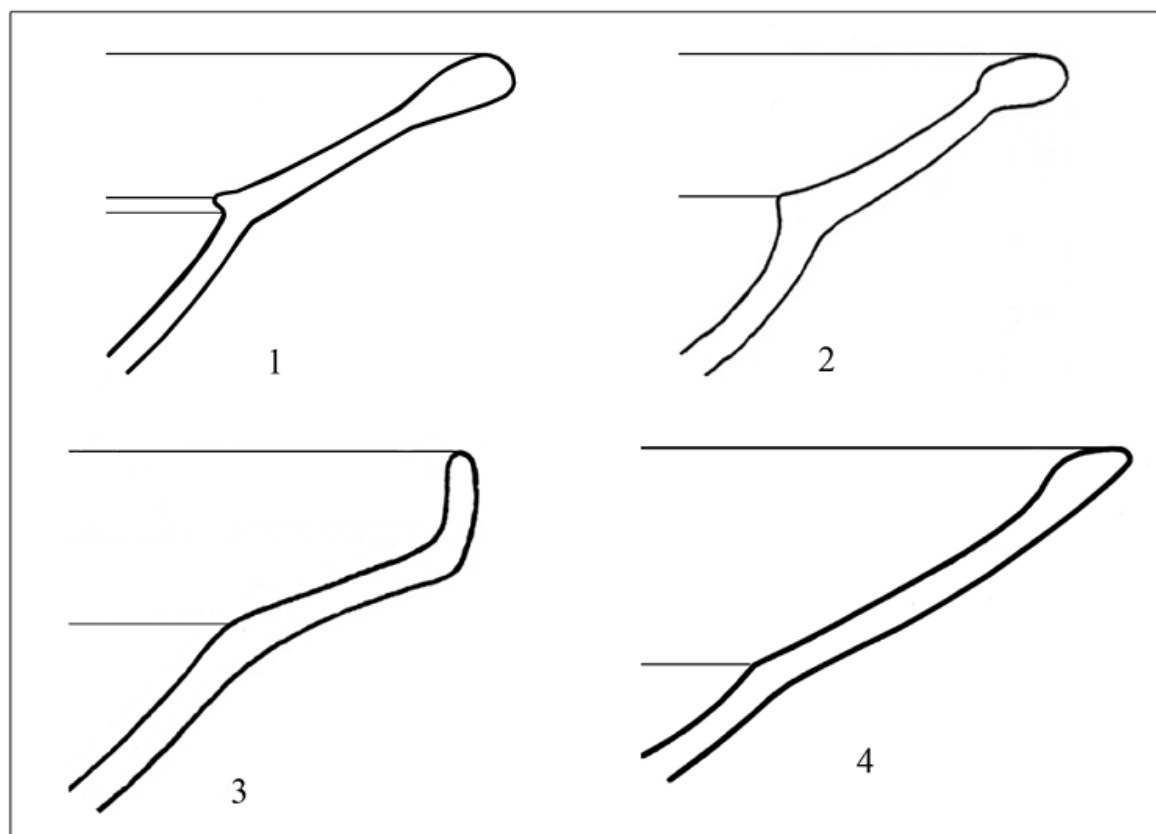

Таб. 22. Розподіл батуринських горщиків за типами в межах хронологічних горизонтів.

Хронологічний горизонт		II		III		IV		
		А	Б	А	Б	А	Б	
Тип/Варіант		1620	1634	1648	1655	1669	1687	1708
Тип 3	1							
	2							
	3							
	4							
Тип 4	1							
	2							
	3							
4								
Тип 5								

Таб. 23. Розподіл батуринських тарілок і мисок за типи в межах хронологічних горизонтів.

Хронологічний горизонт		II		III		IV		
		A	B	A	B	A	B	
		різновиди типи						
		1620	1634	1648	1655	1669	1687	1708
Тарілки	T.1							
	T.2							
	T.3							
	T.4							
Миски	T.1							
	T.2							

Додаток Б. Ілюстрації



Рис. 1. Топографічний план Батурина XVII – початку XVIII ст.



Рис. 2. Цегла київського формату («пальчатка») з території цитаделі (2, 4, 5) та гетьманського палацу на Гончарівці (1, 3).

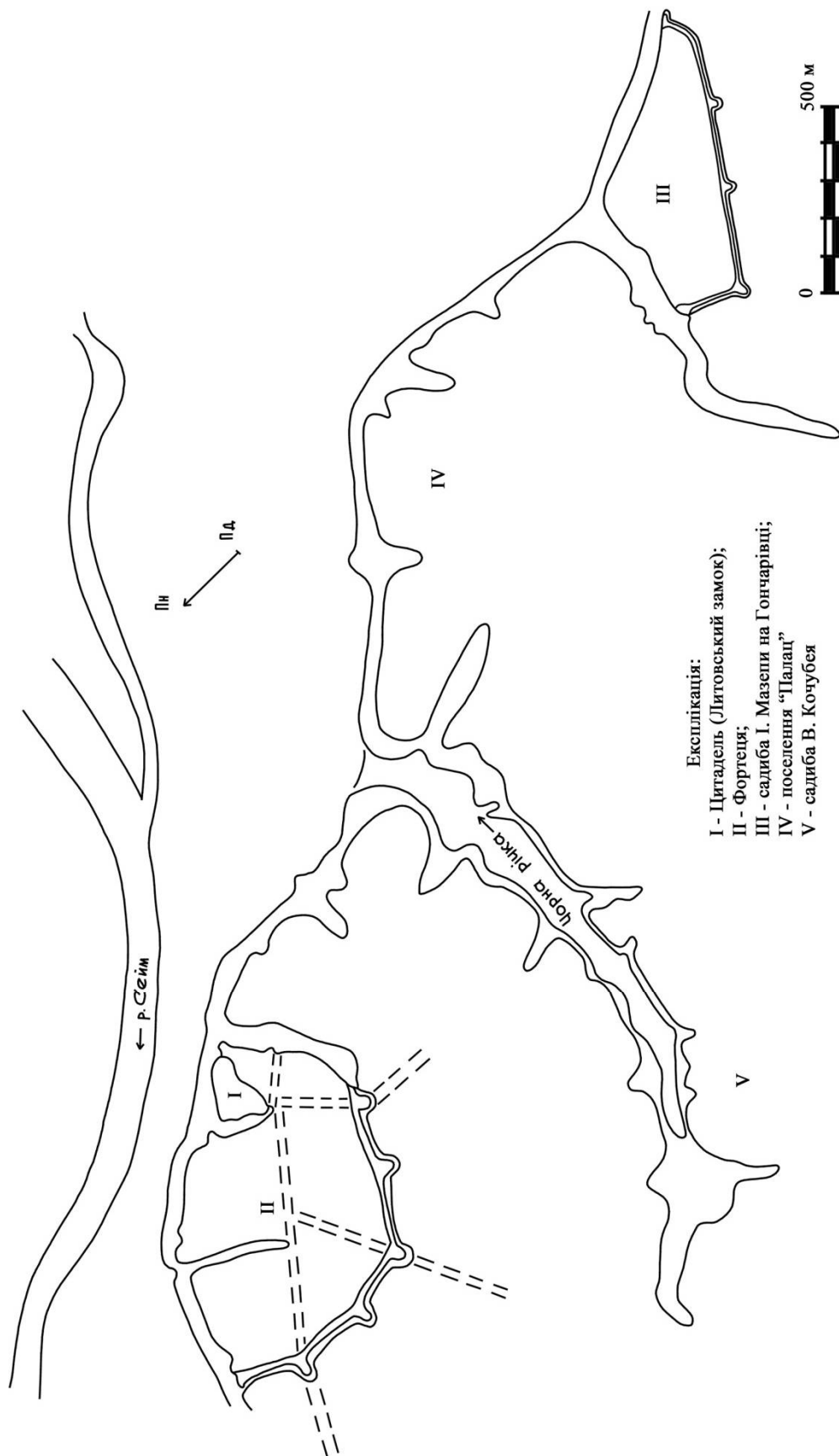

Рис. 3. Фігурна цегла з палацу І. Мазепи на Гончарівці: тип 1 (1), тип 5 (2 – 7).

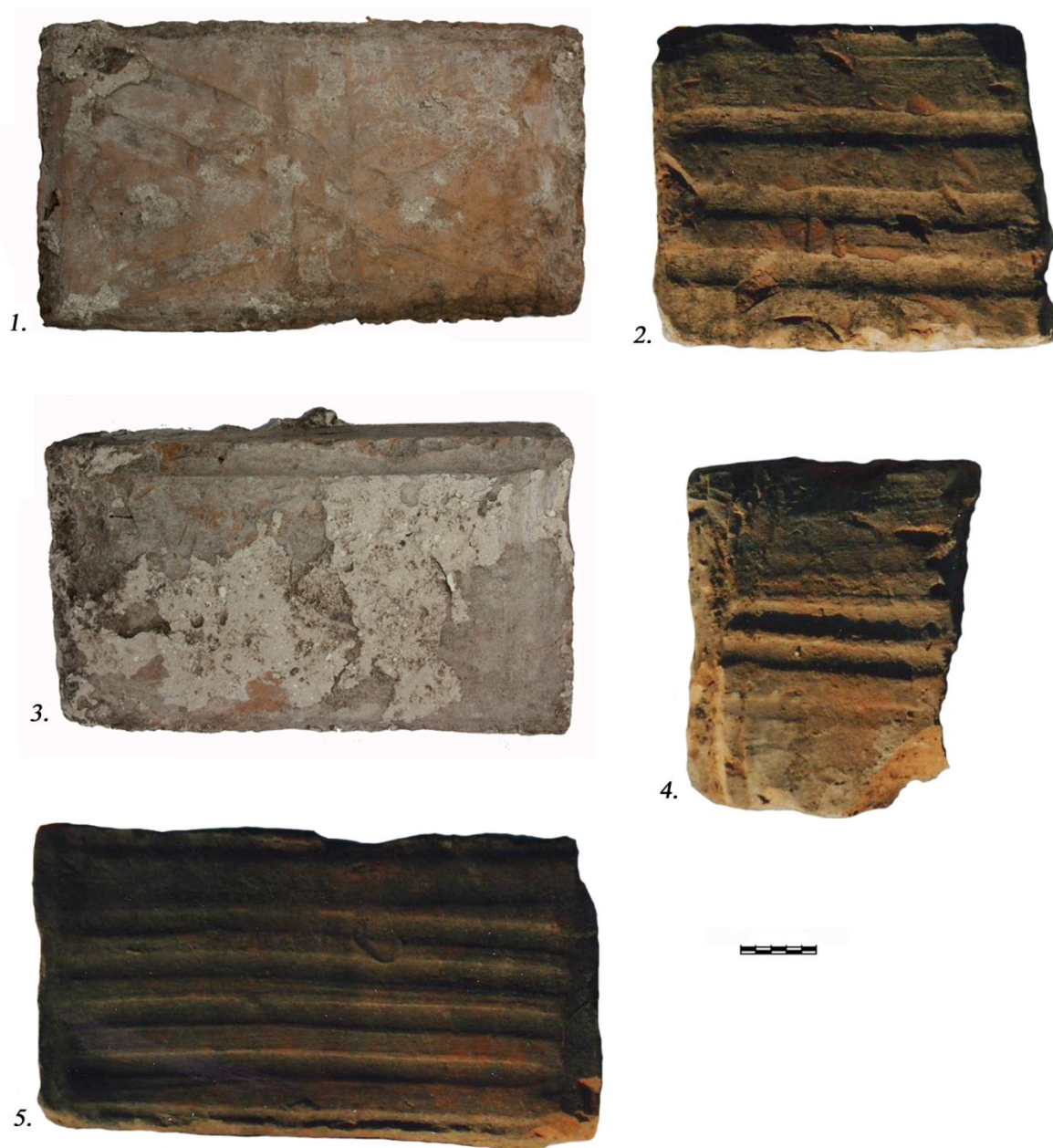

Рис. 4. Фігурна цегла з палацу І. Мазепи на Гончарівці: тип 2 (2, 3), тип 3 (3 – 6), тип 4 (7 – 9).

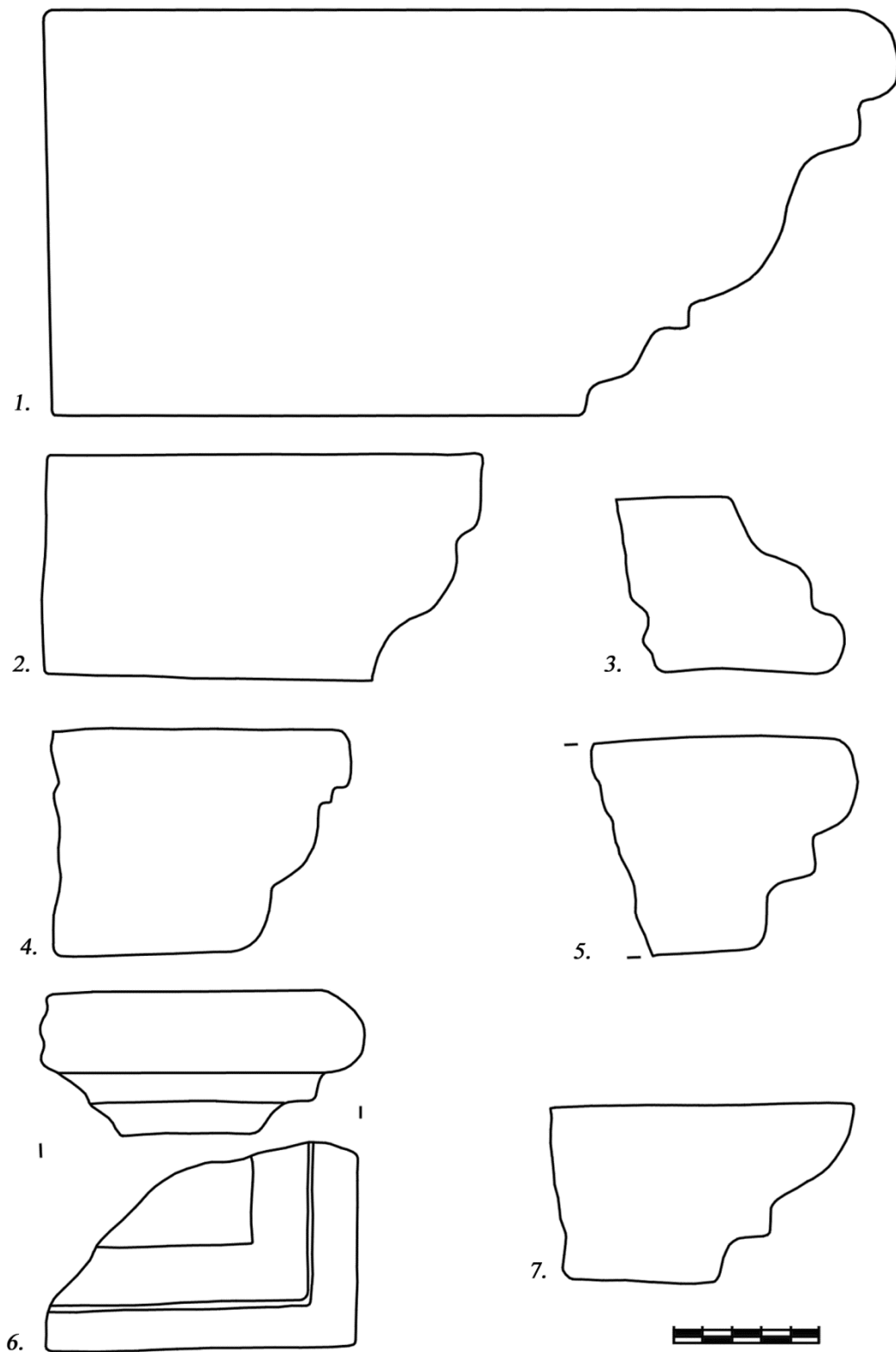

Рис. 5. Фігурна цегла з палацу І. Мазепи на Гончарівці: тип 1 (9), тип 3 (1, 2, 5 – 7), тип 5 (3, 4, 8).

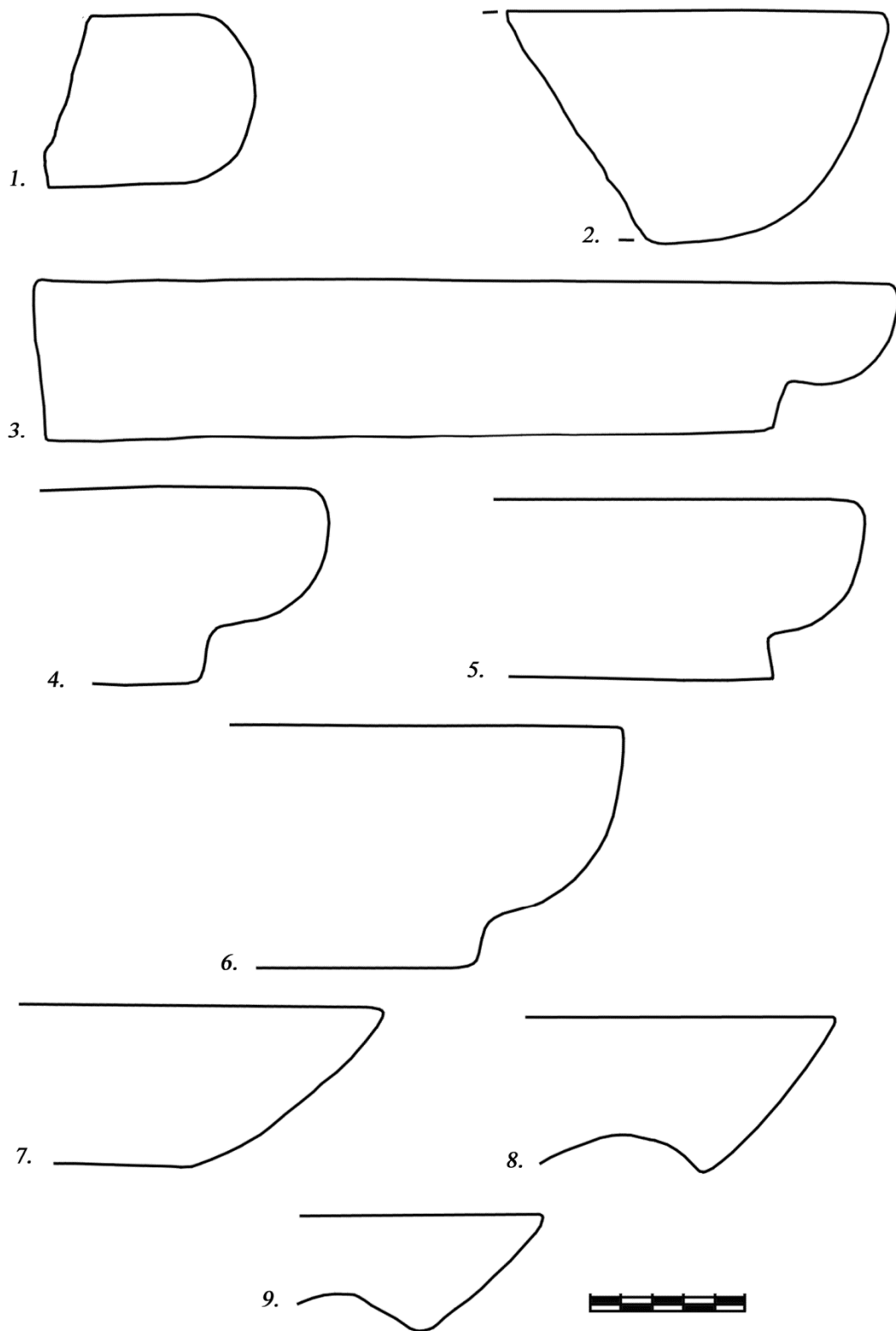

Рис. 6. Фрагменты декоративних колон: бази (1 – 4), колони (5 – 7).



Рис. 7. Фрагменти декоративних колон: бази (1, 2), колони (3, 4), деталь капітелі (5).

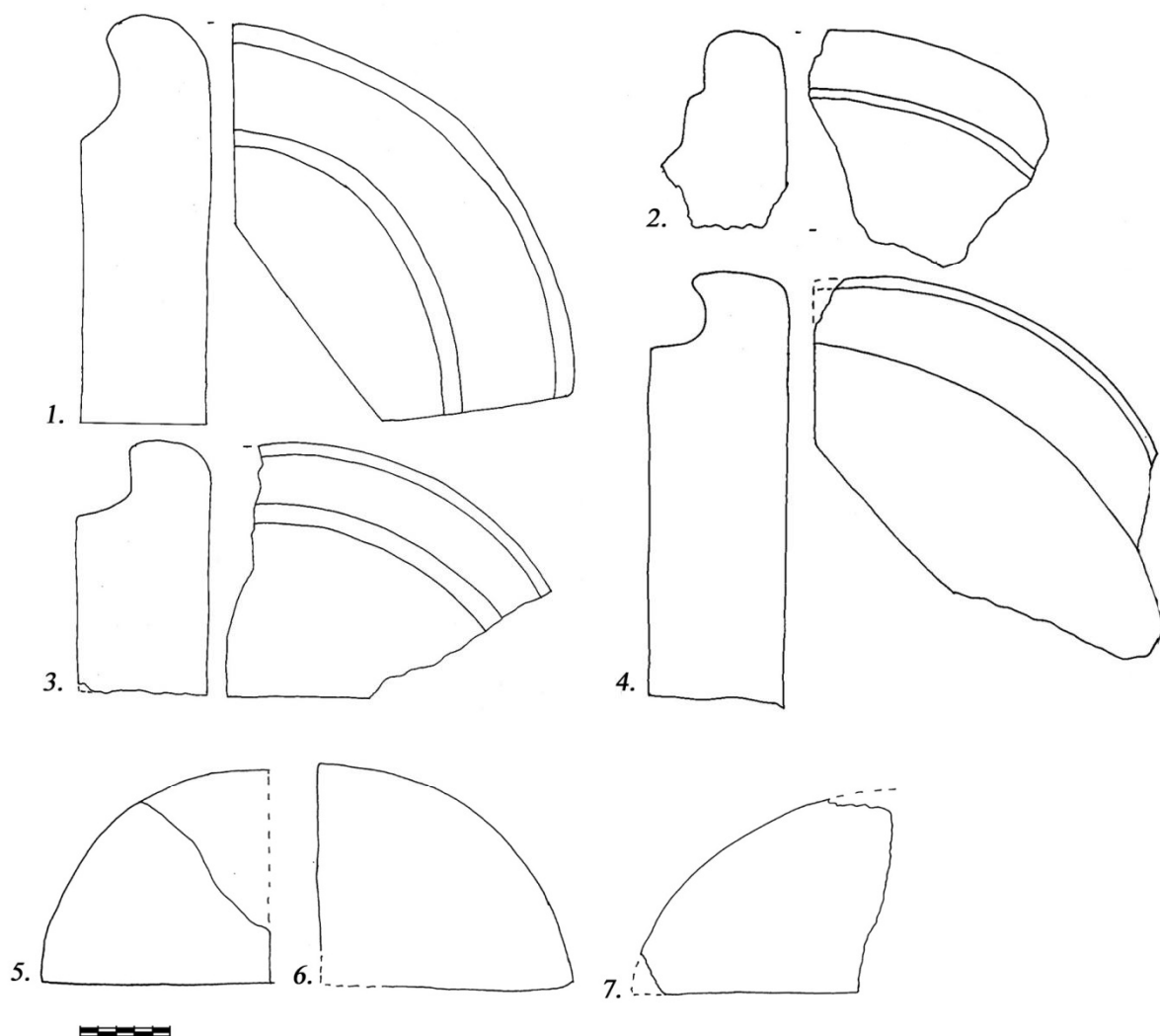

Рис. 8. Фрагменти фігурної цегли з під трикутним краєм (1 – 6), з обтесаним краєм (8).



Рис. 9. Плитки підлоги з палацу І. Мазепи на Гончарівці (тип 1).



Рис. 10. Плитки підлоги з палацу І. Мазепи на Гончарівці (тип 1).

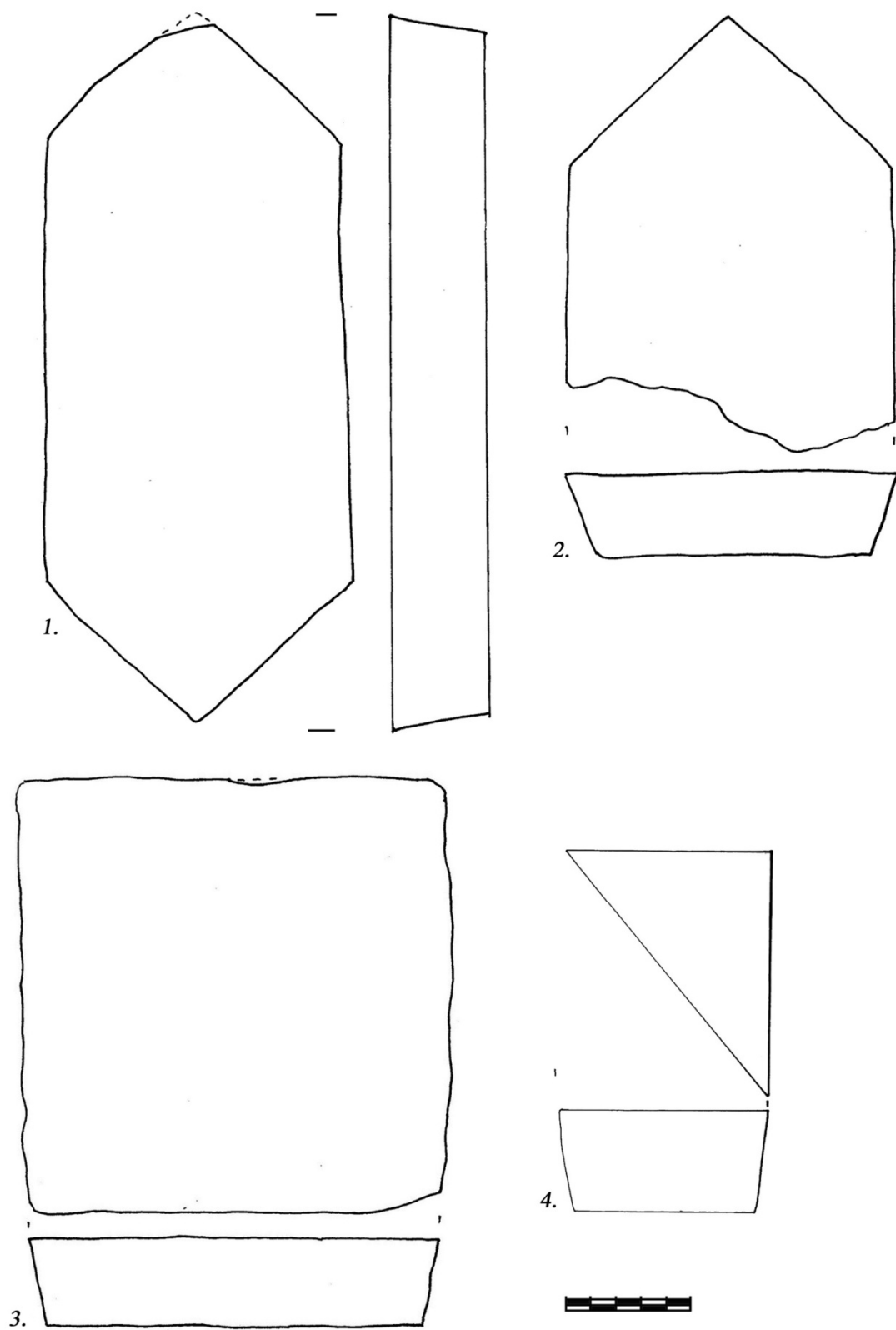

Рис. 11. Плитки підлоги з палацу І. Мазепи на Гончарівці (тип 2).



Рис. 12. Плитки підлоги з палацу І. Мазепи на Гончарівці (тип 2).

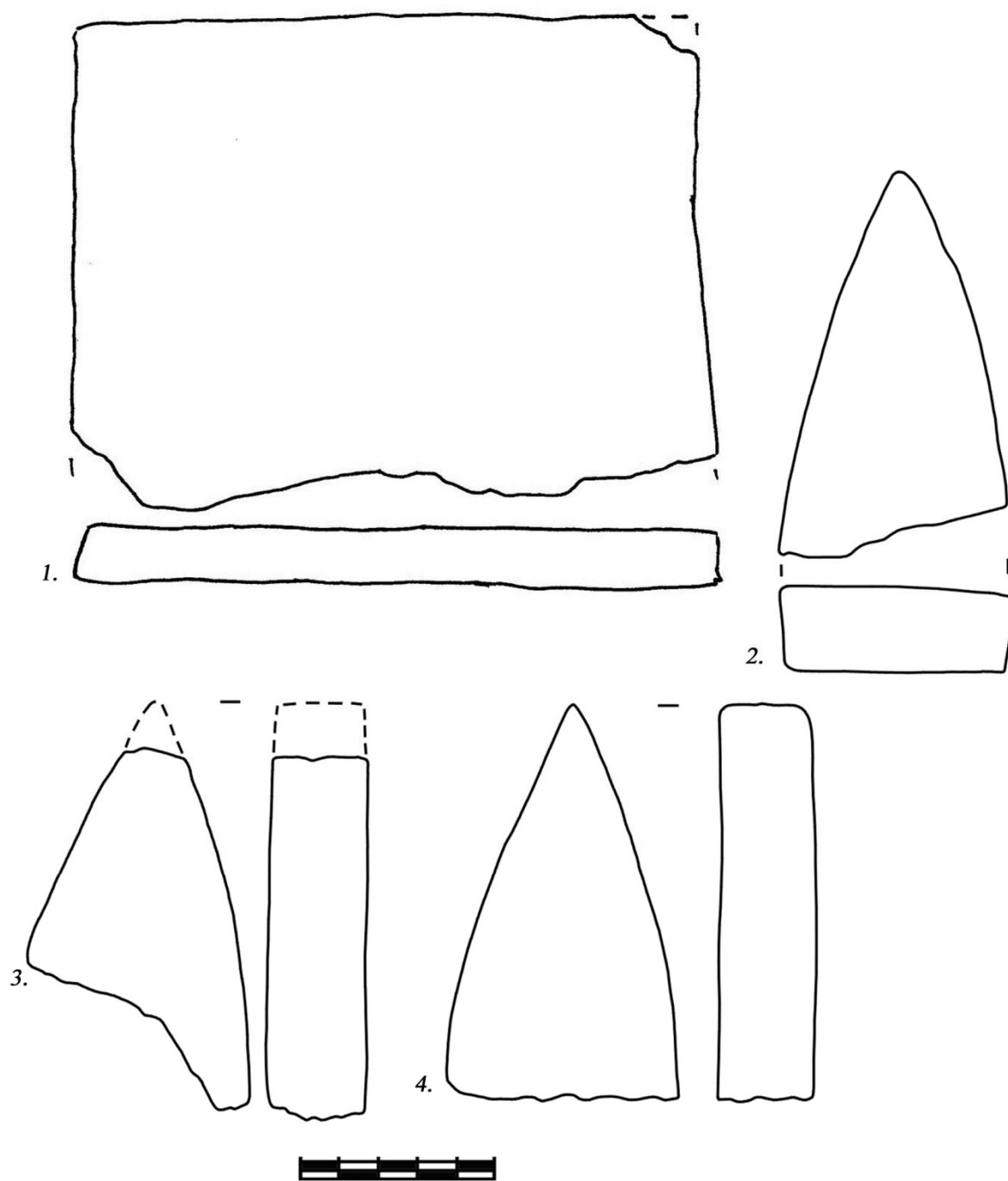

Рис. 13. Плитки підлоги з палацу І. Мазепи на Гончарівці (тип 2).

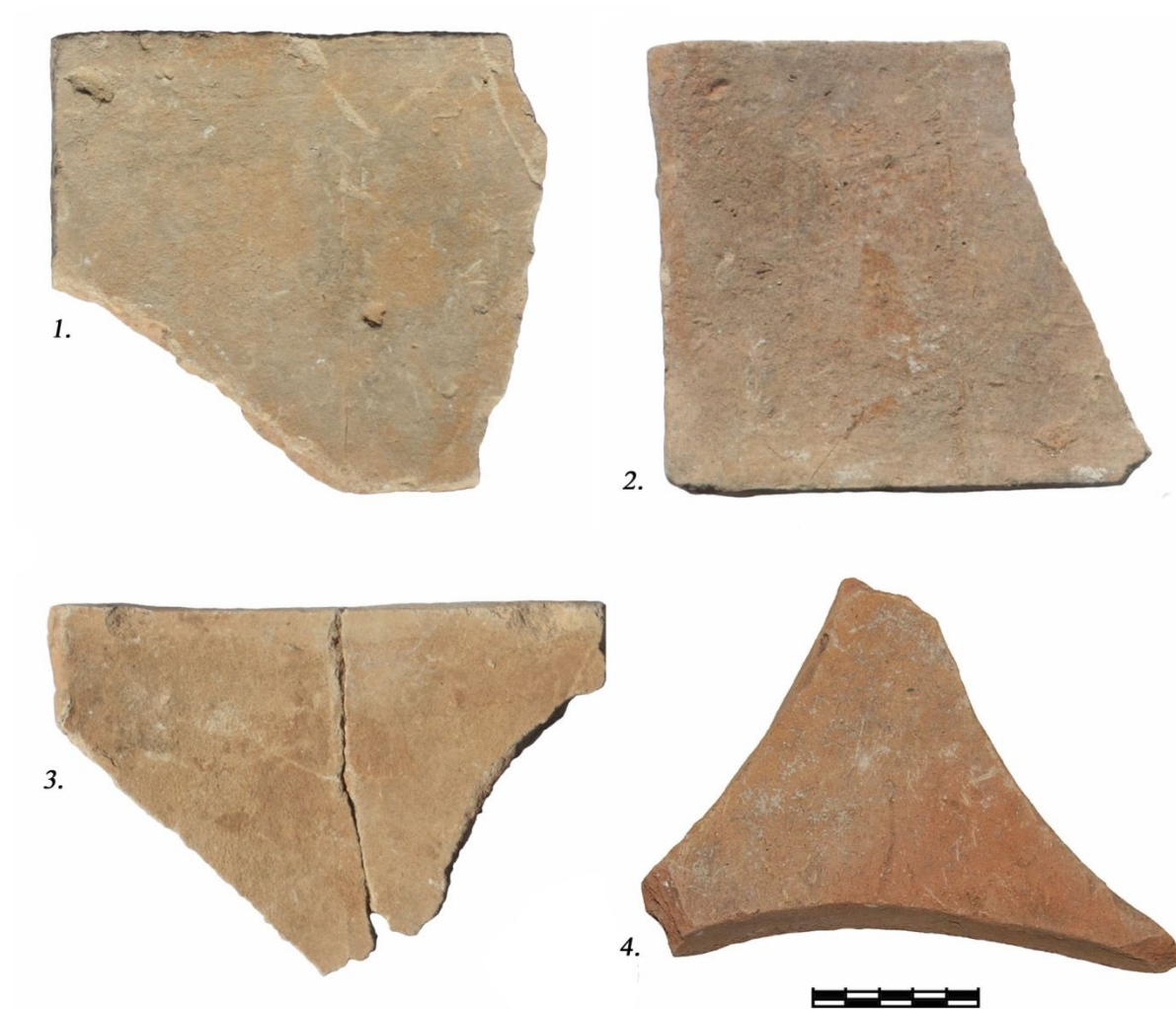

Рис. 14. Типи черепиці з території Батурина: 1 – тип 1 варіант 1; 2 – тип 1 варіант 2; 3 – тип 3.

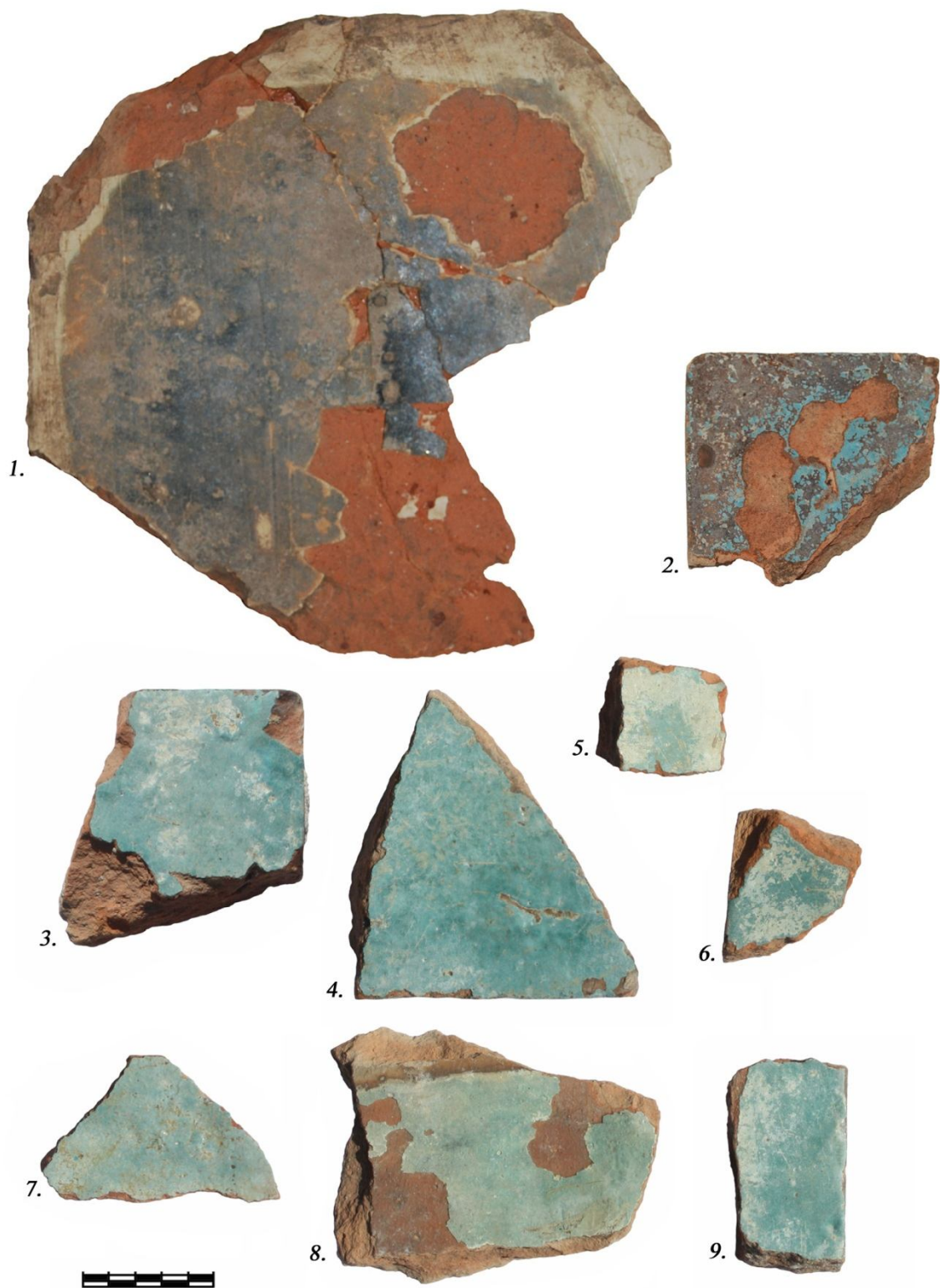

Рис. 15. Черепиця з території Батурина: тип 1 (3 – 5), тип 2 (1, 2)

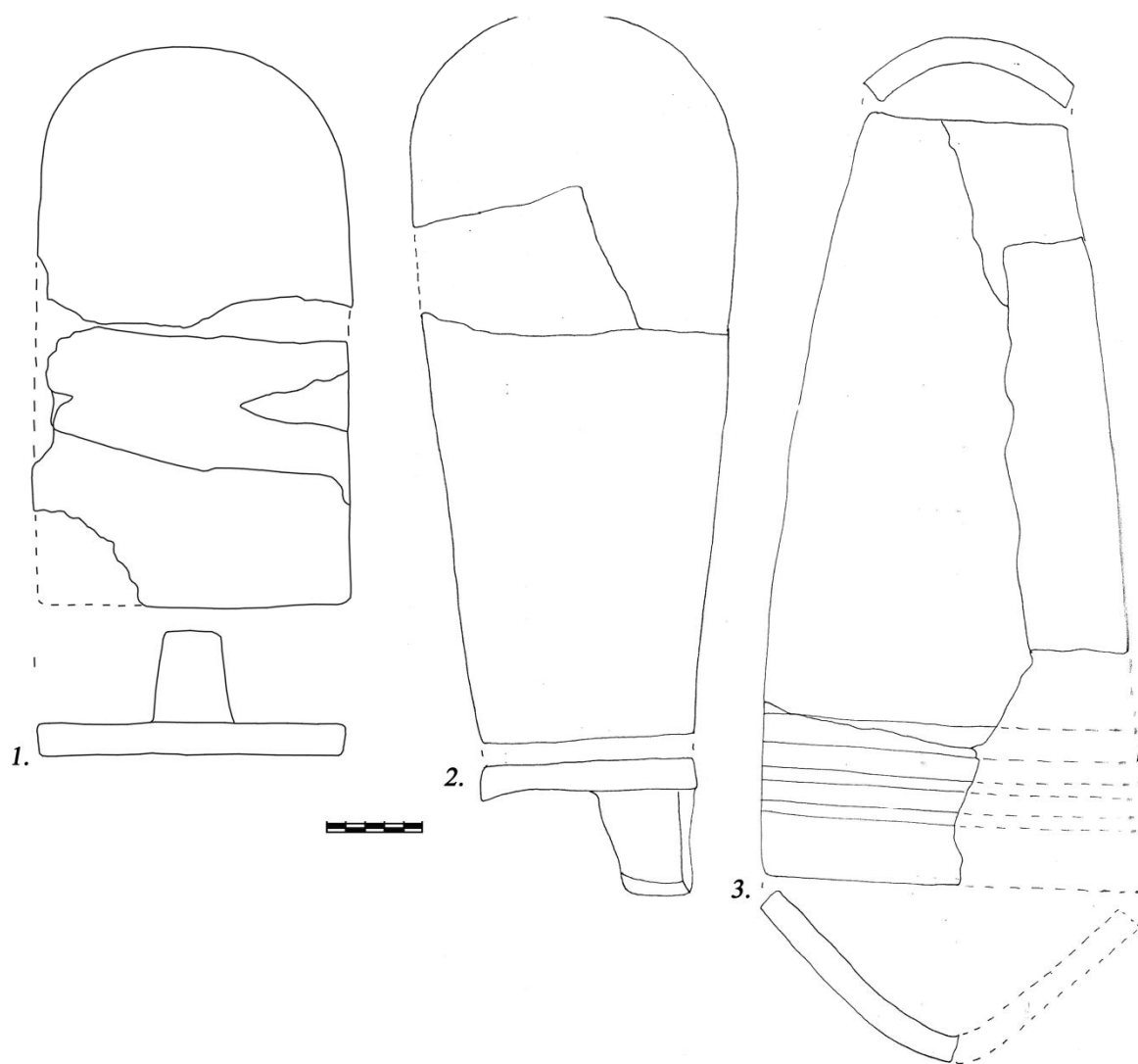

Рис. 16. Типи покриття даху (за Ю. Ситим)



Рис. 17. Кахля першої половини XVII ст.

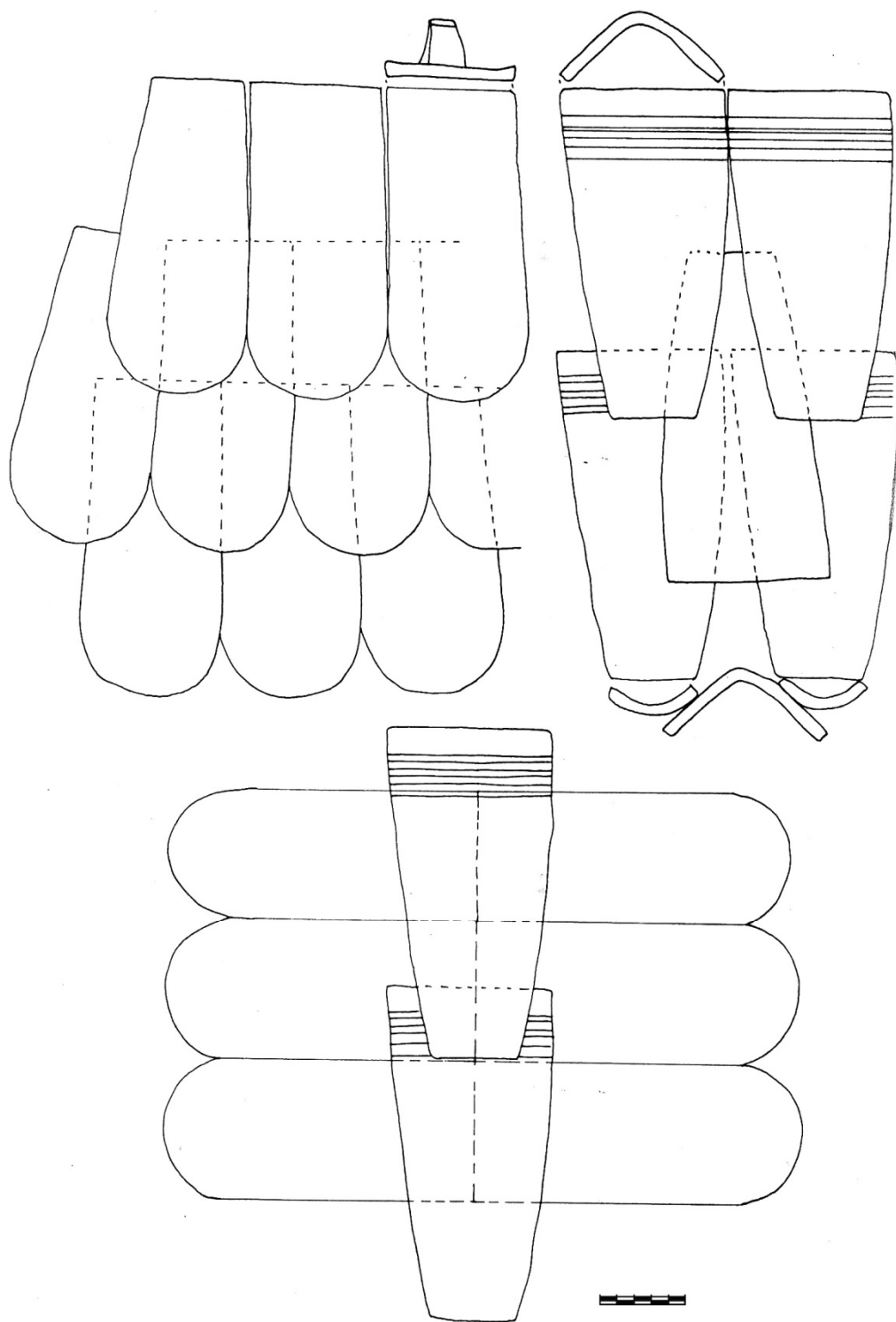

Рис. 18. Кахлі від складного кахляного панно з кахляної печі гетьманського дому на цитаделі.

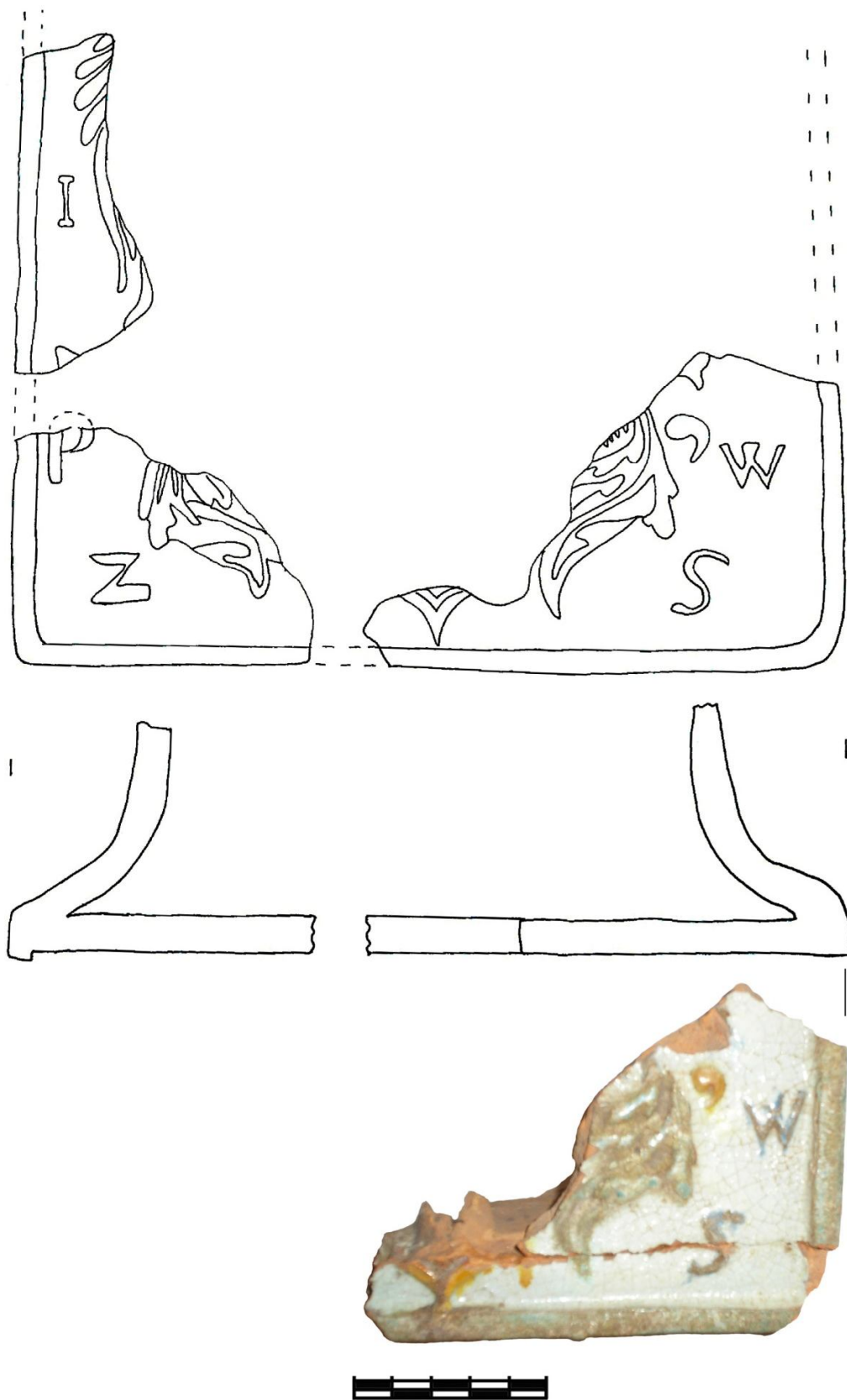

Рис. 19. Варіант реконструкції кахляного панно з кахляної печі гетьманського дому на цитаделі.



Рис. 19-А. Пояскові кахлі з рослинним орнаментом, що утворювали рамку кахляного панно дзеркала печі (гетьманський будинок на цитаделі).

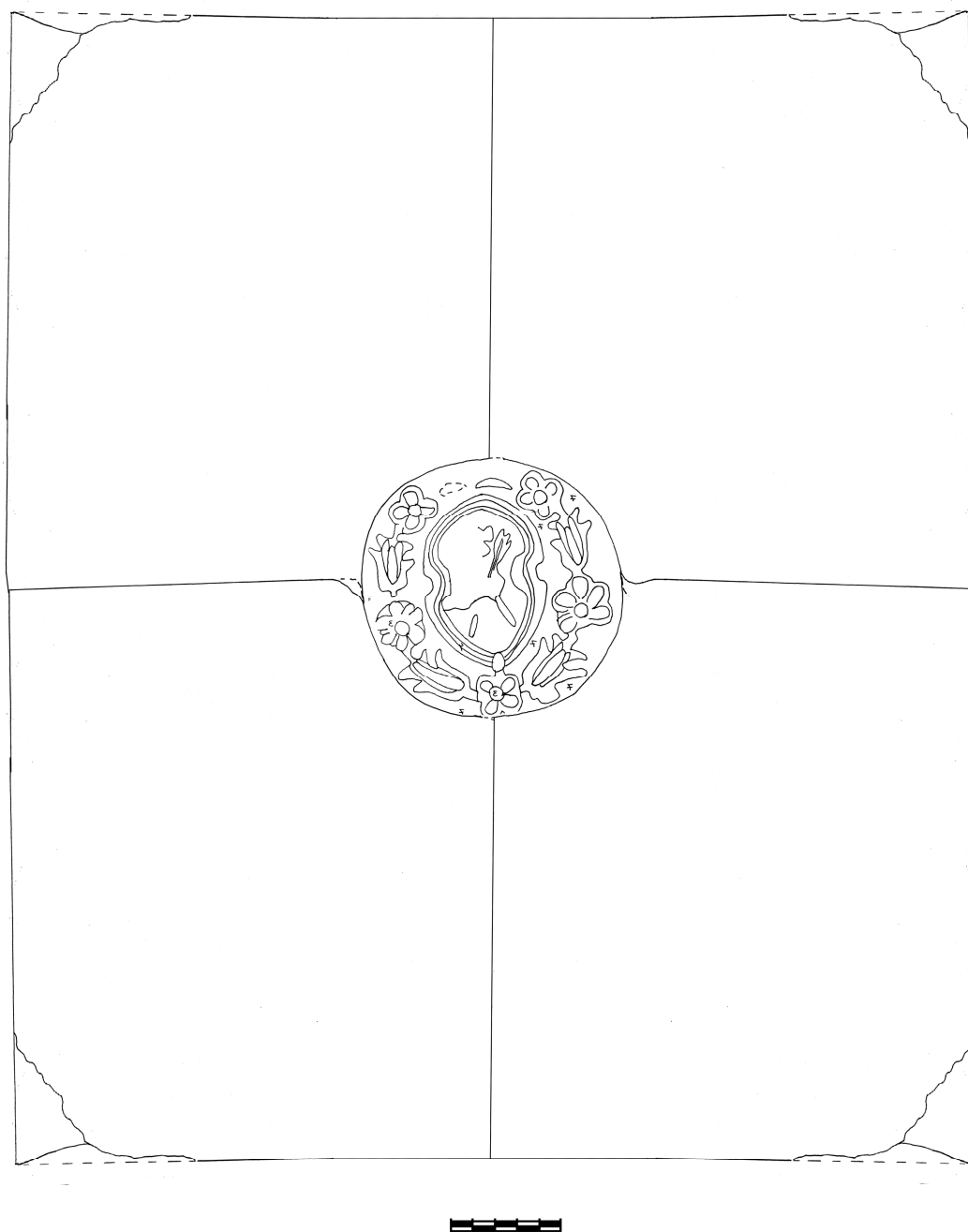

Рис. 20. Декоративні колонки від складних барокових печей з території Гончарівки.

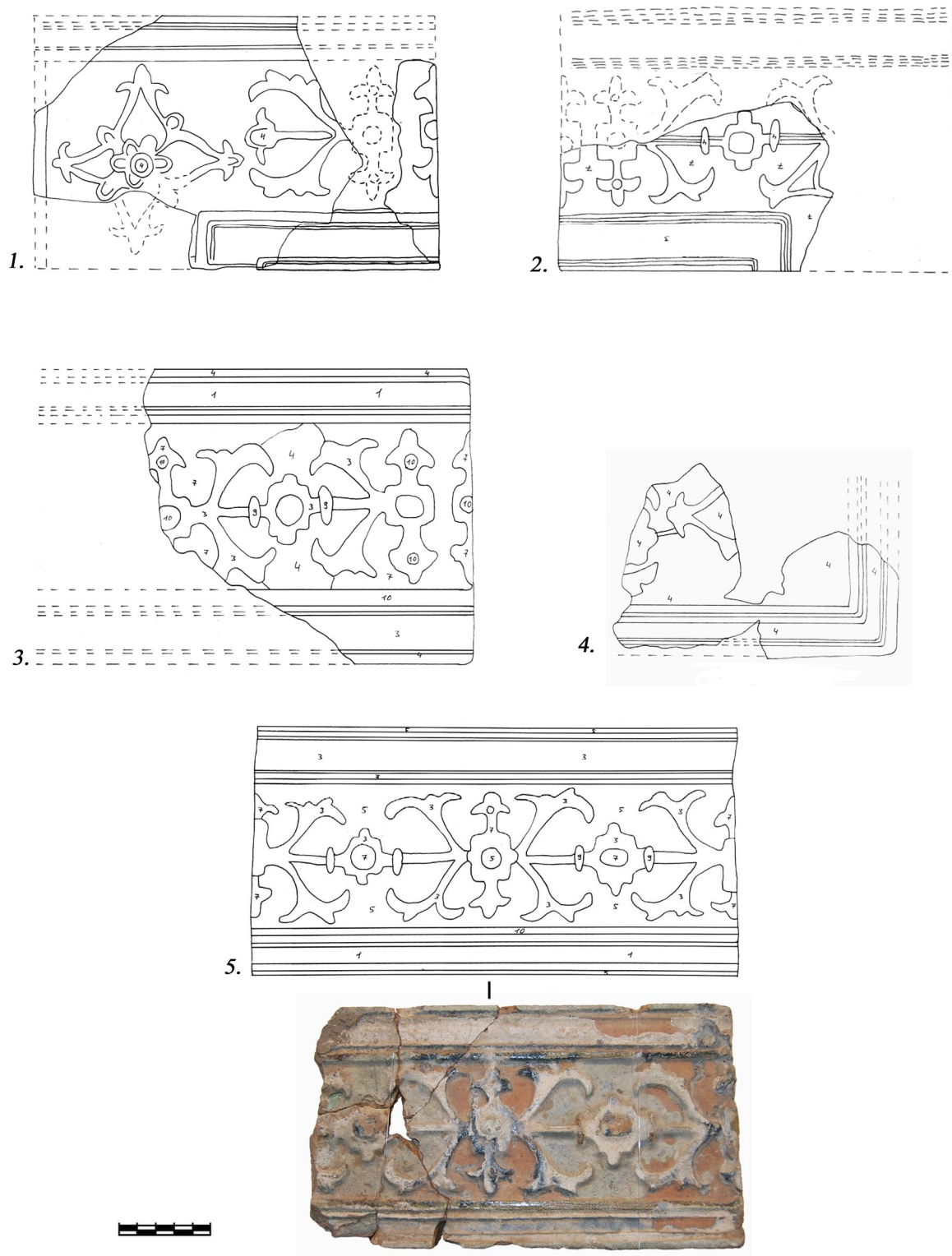

Рис. 21. Декоративні колонки від складної барокової печі в «будинку полковника» на території фортеці.

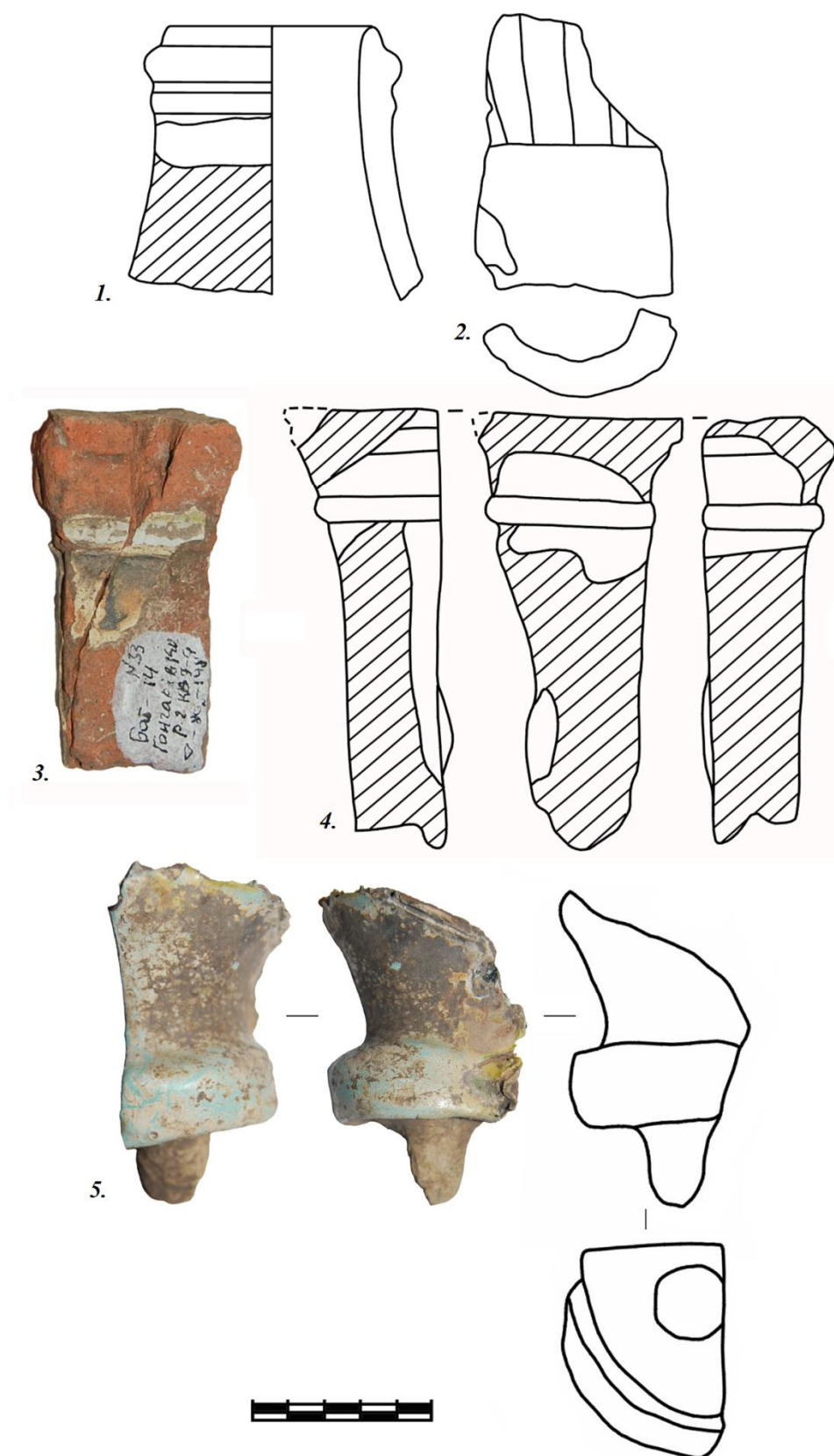

Рис. 22. Декоративні деталі від складних барокових печей на території Гончарівки (1, 4), фортеці (2, 3).

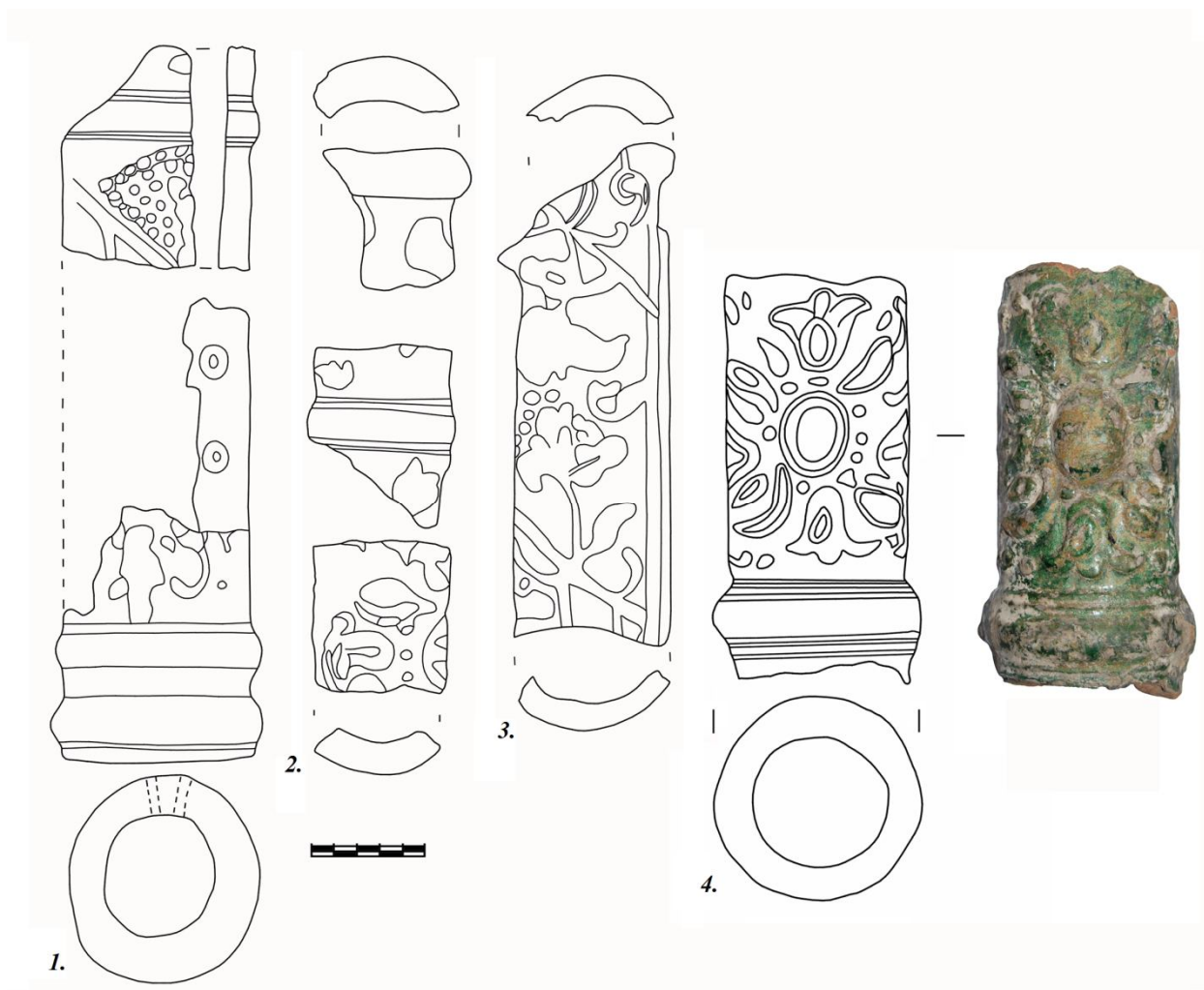

Рис. 23. Арочні деталі від складних барочних печей з гетьманського палацу І. Мазепи на Гончарівці (1) та «будинку полковника» на території фортеці (2).

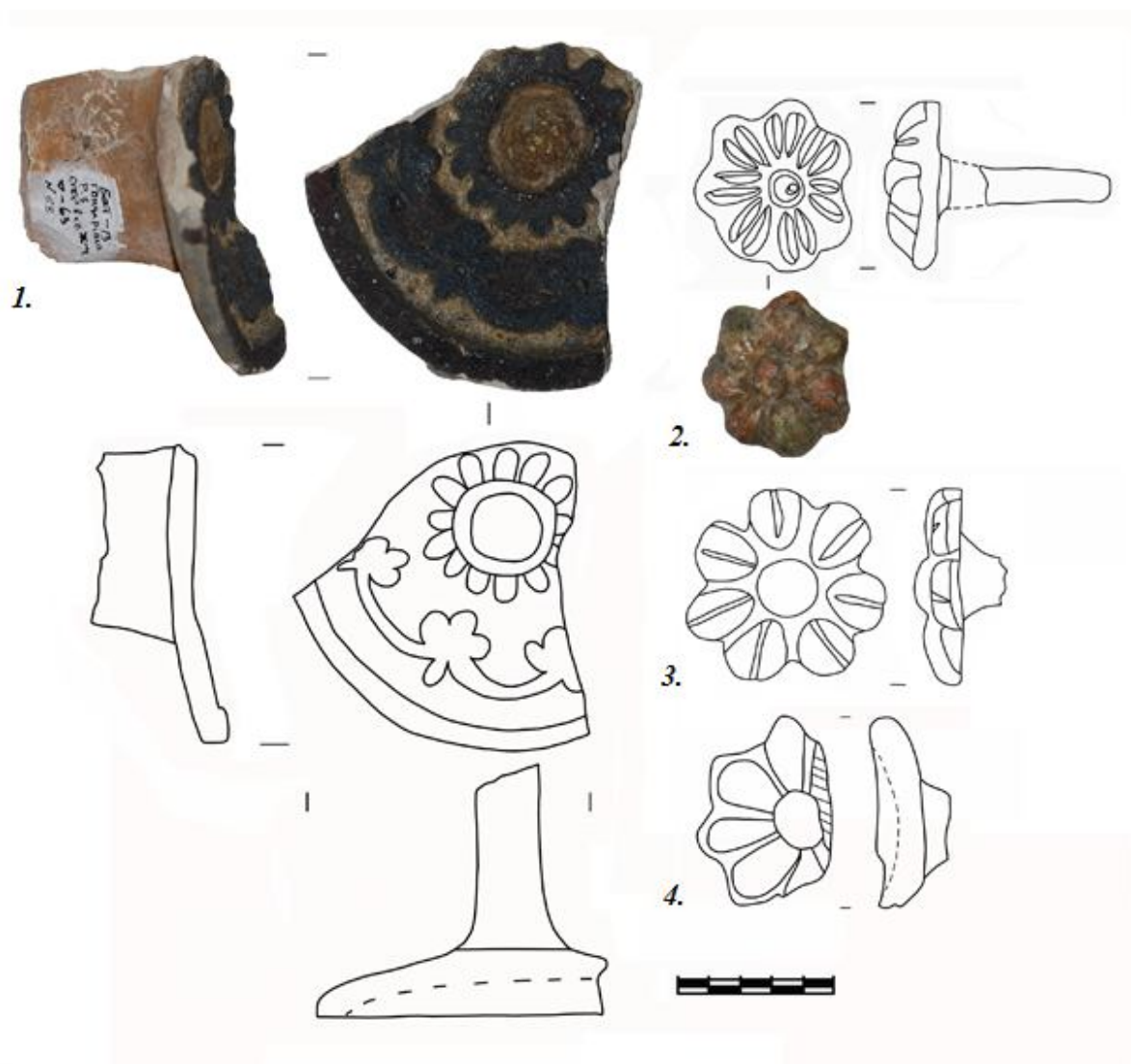

Рис. 24. Кахлі кінця XVII – початку XVIII ст. увігнутою лицьовою пластиною з печей гетьманського палацу на Гончарівці (1 – 3), садиби В. Кочубея (4)

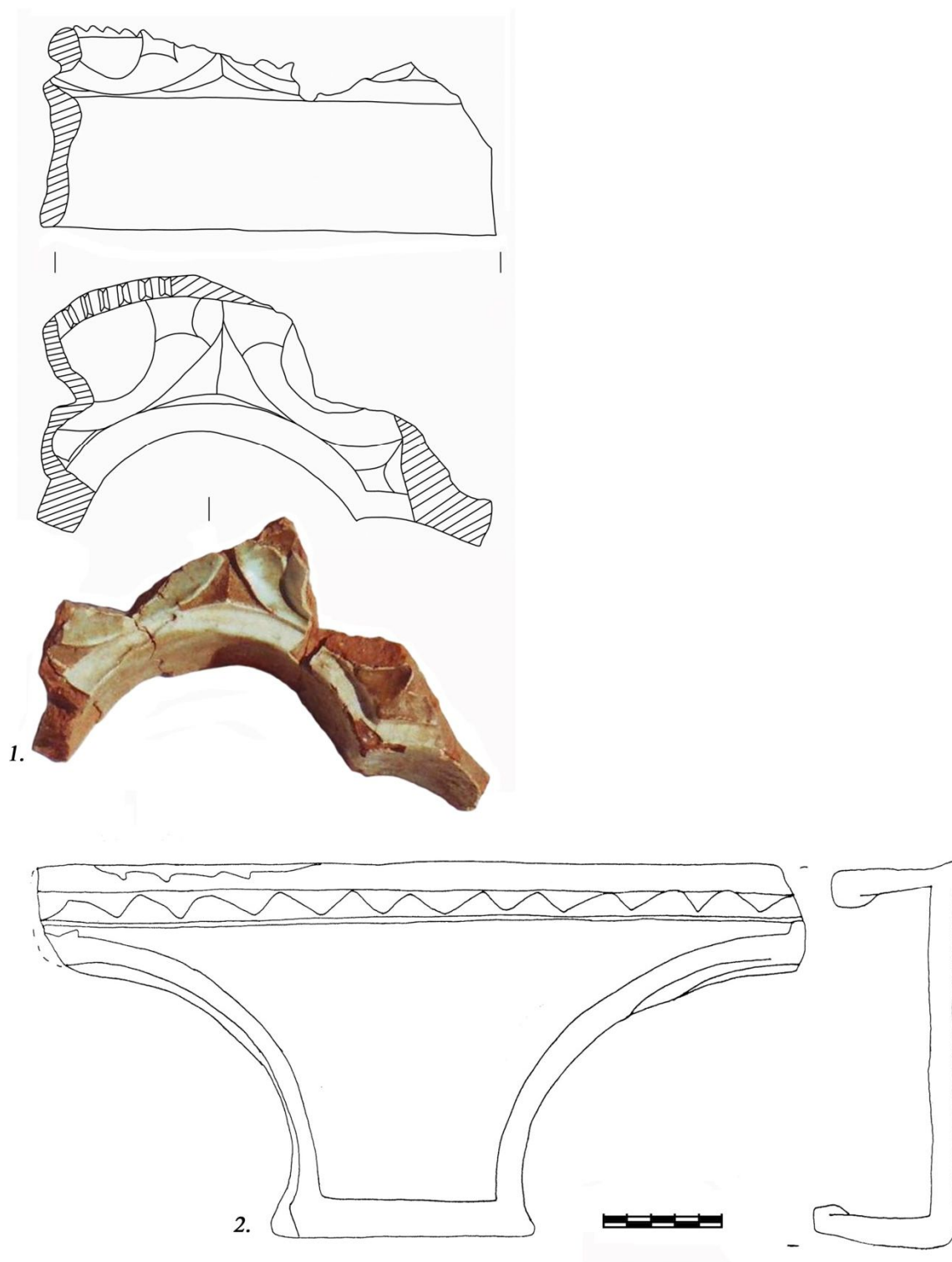

Рис. 25. Кахлі з печі будинку В. Кочубея



Рис. 26. Реконструкція простої кахляної печі з палацу І. Мазепи на Гончарівці (реконструкція автора).

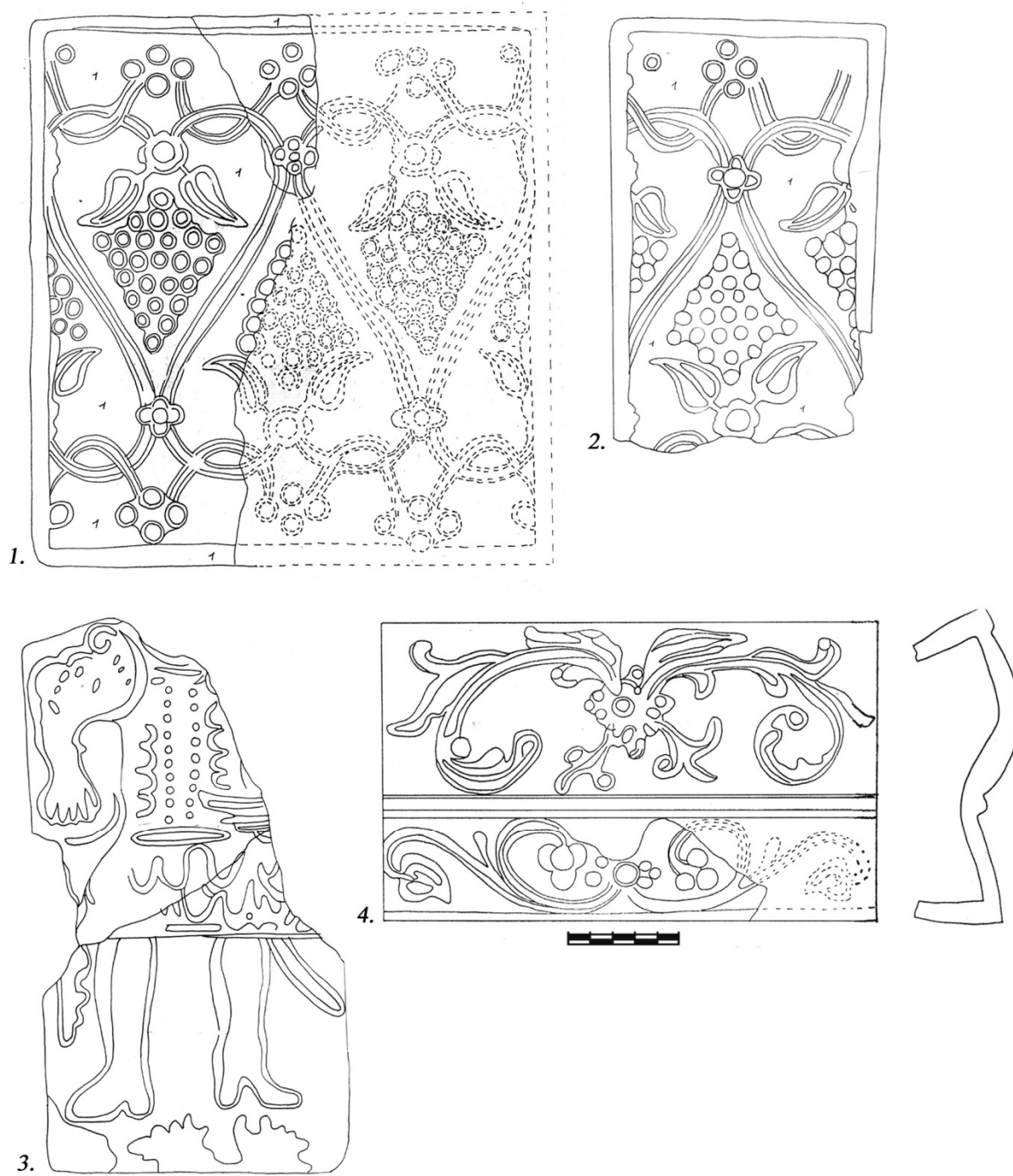

Рис. 27. Кахлі простої печі з споруди на території фортеці (розкопки 2005 р.)

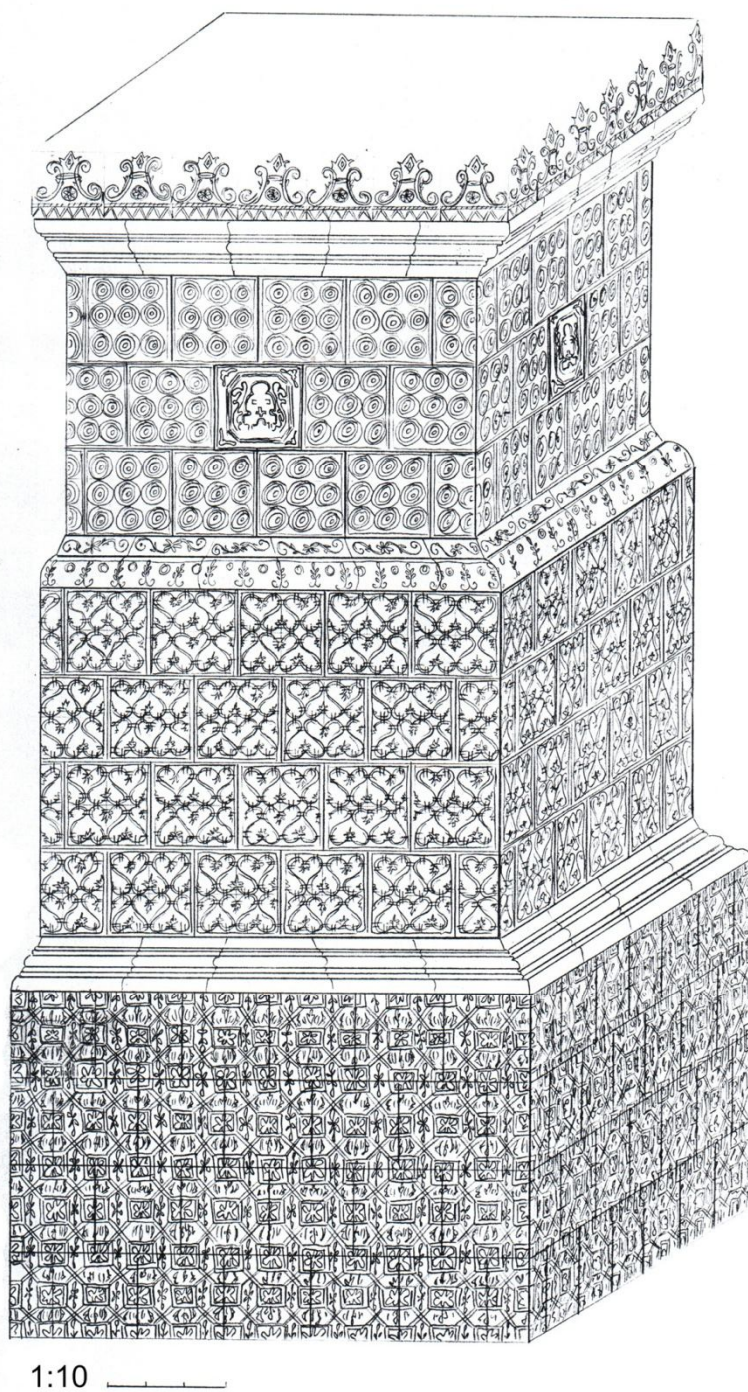

Рис. 28. Декоративні тарілки оформлення фасадів палацу І. Мазепи на Гончарівці.

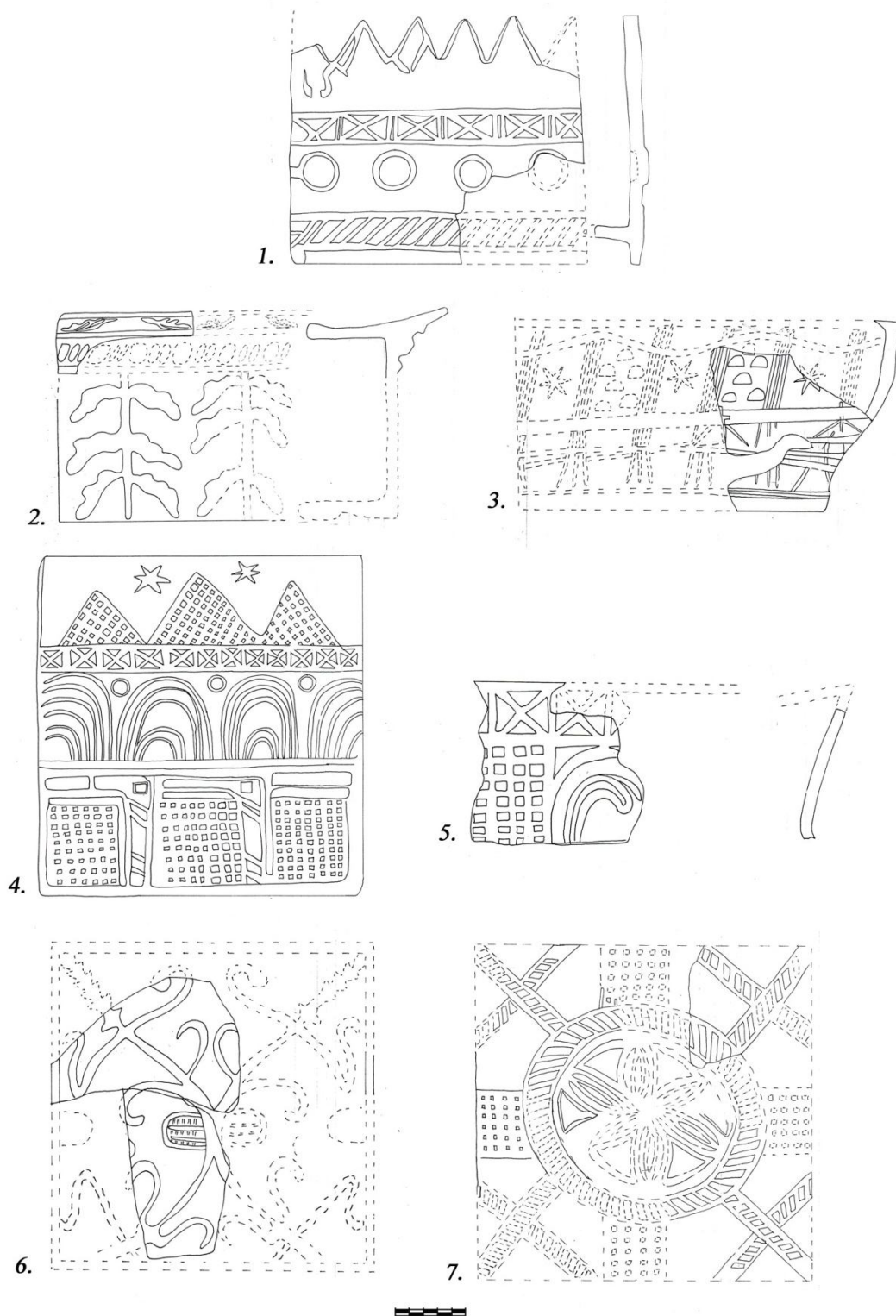

Рис. 29. Декоративна кахля з оздоблення фасадів палацу І. Мазепи на Гончарівці із зображенням особистого гербу гетьмана «Курч».

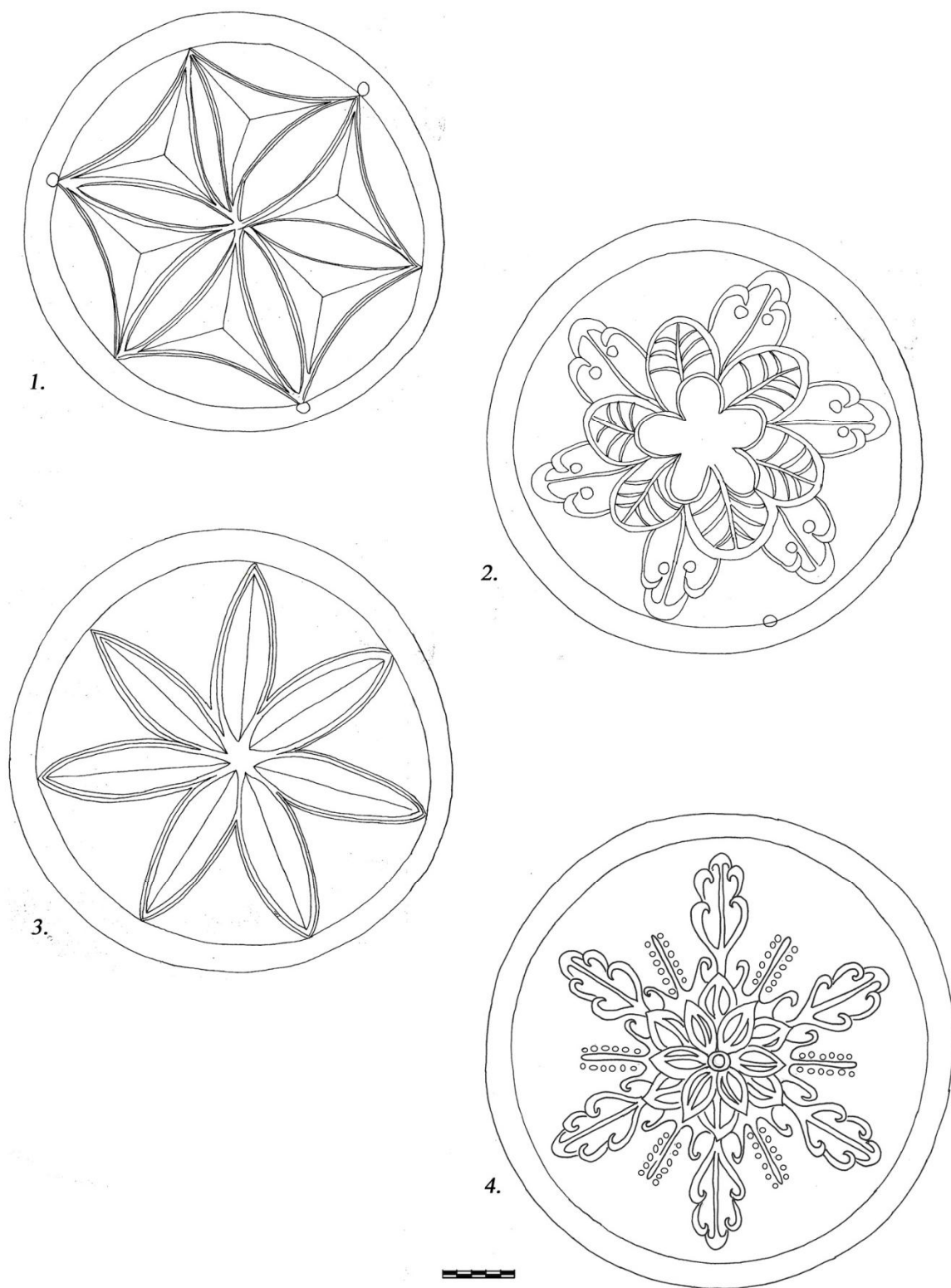

Рис. 30. Фрагмент теракотової декоративної кахлі з оздоблення фасадів палацу І. Мазепи на Гончарівці із зображенням особистого гербу гетьмана «Курч»

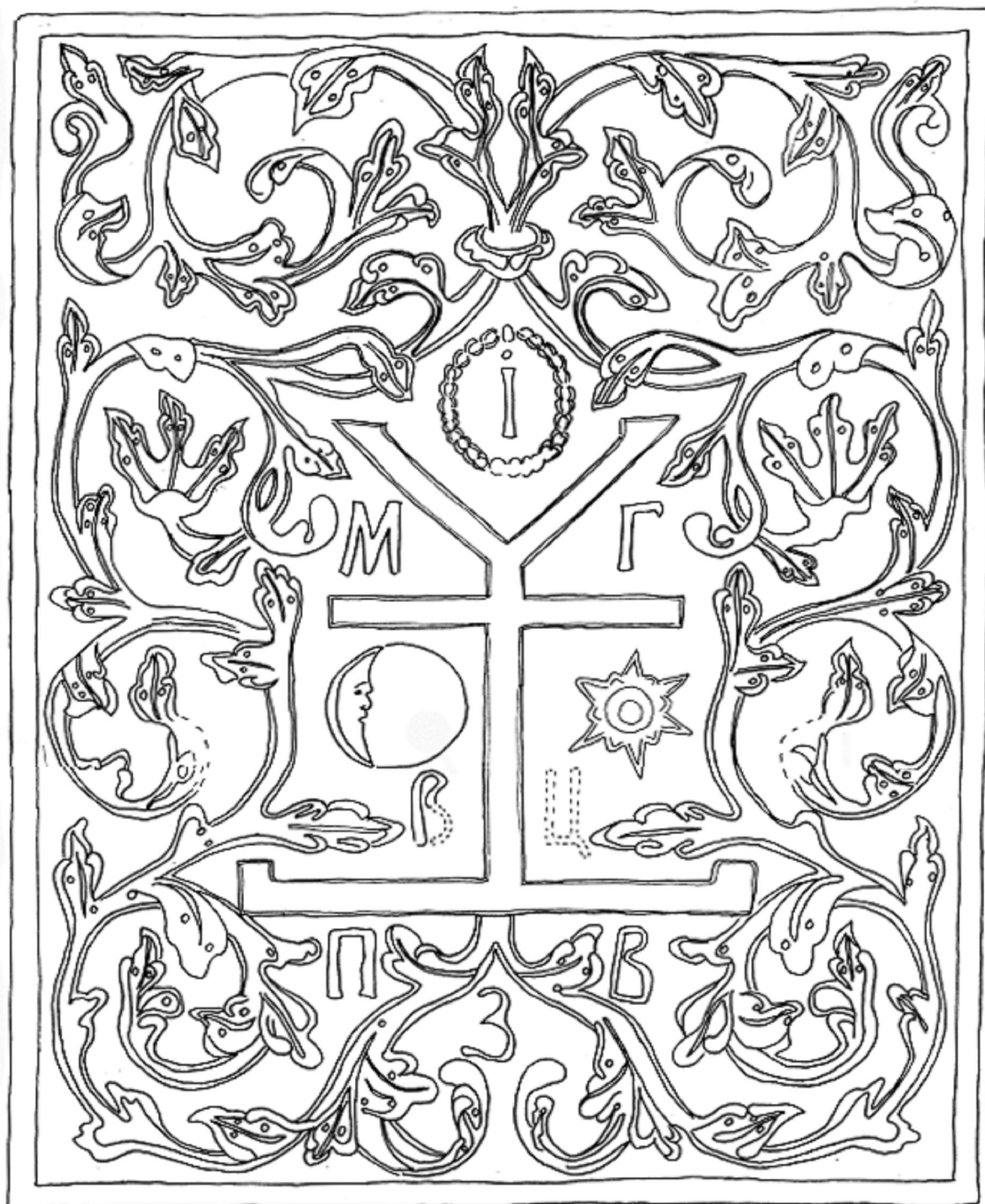

Рис. 31 Декоративна кахля з оздоблення фасадів палацу І. Мазепи на Гончарівці із рослинним орнаментом



Рис. 32. Фрагмент закладної дошки від дворової дерев'яної церкви на території садиби І. Мазепи на Гончарівці.



Рис. 33. Фундамент кахляної печі (спор. 16) з гетьманського дому на цитаделі.



Рис. 34. Керамічні деталі конструкції печі (облямівки) з території цитаделі (1 – 3) та Гончарівки (4).

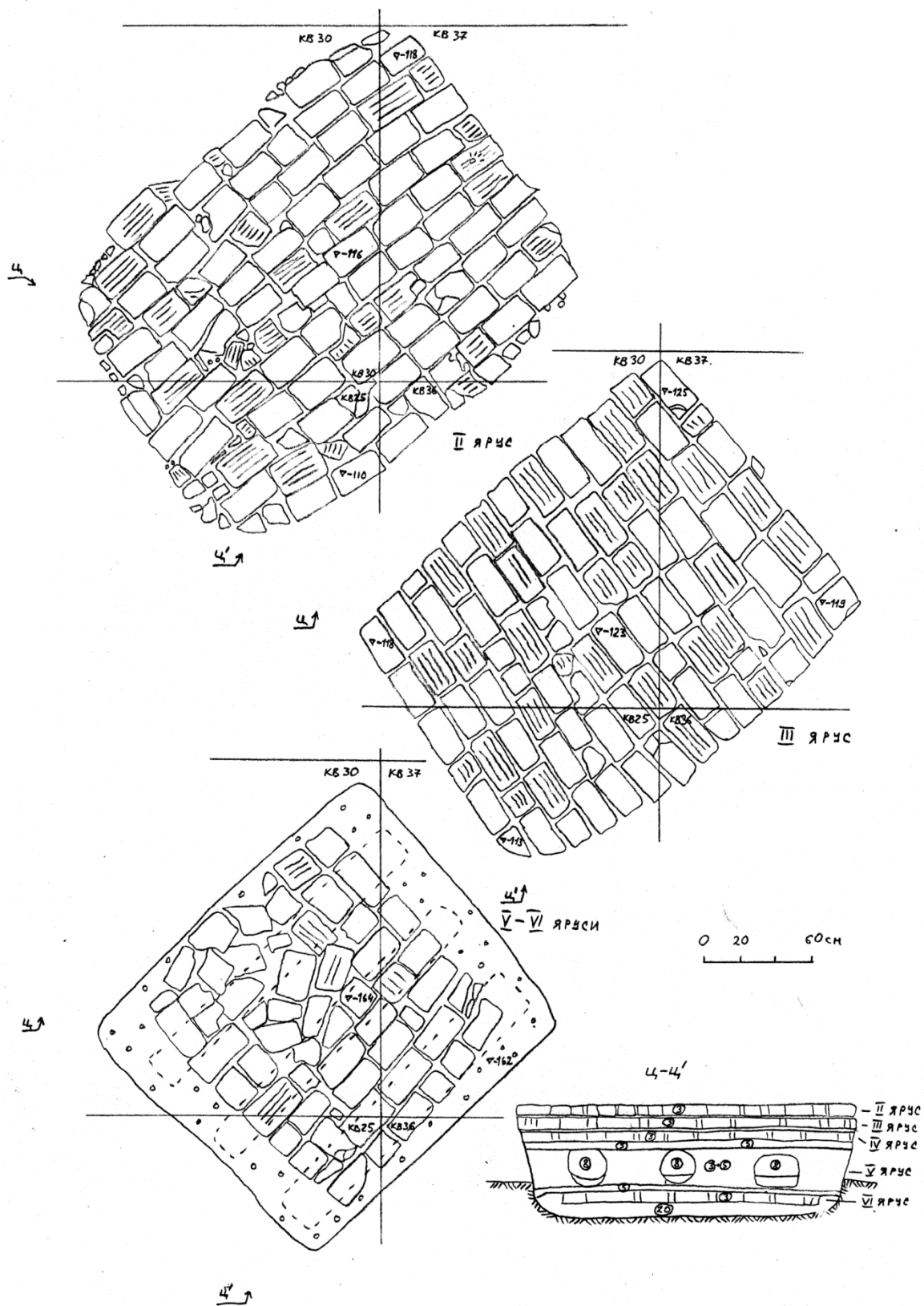

Рис. 35. Керамічні деталі конструкції печі з розкопок «будинку полковника» на території фортеці.

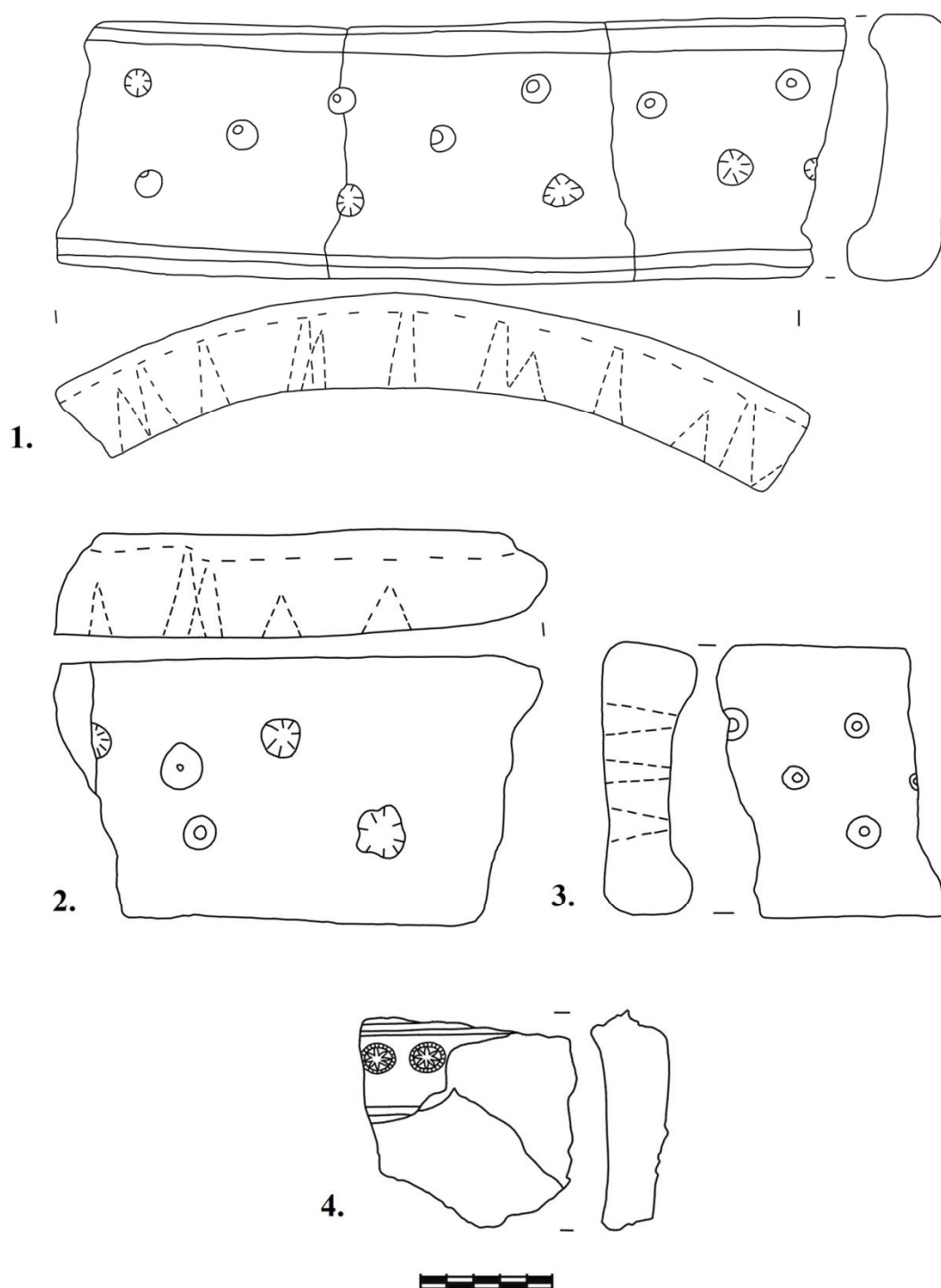

Рис. 36. Фрагменти кахлів території Батурина з написом (1), зі слідами вдавлень на зворотній стороні лицьової пластини (2,4), виготовлені з двох видів глини (3).

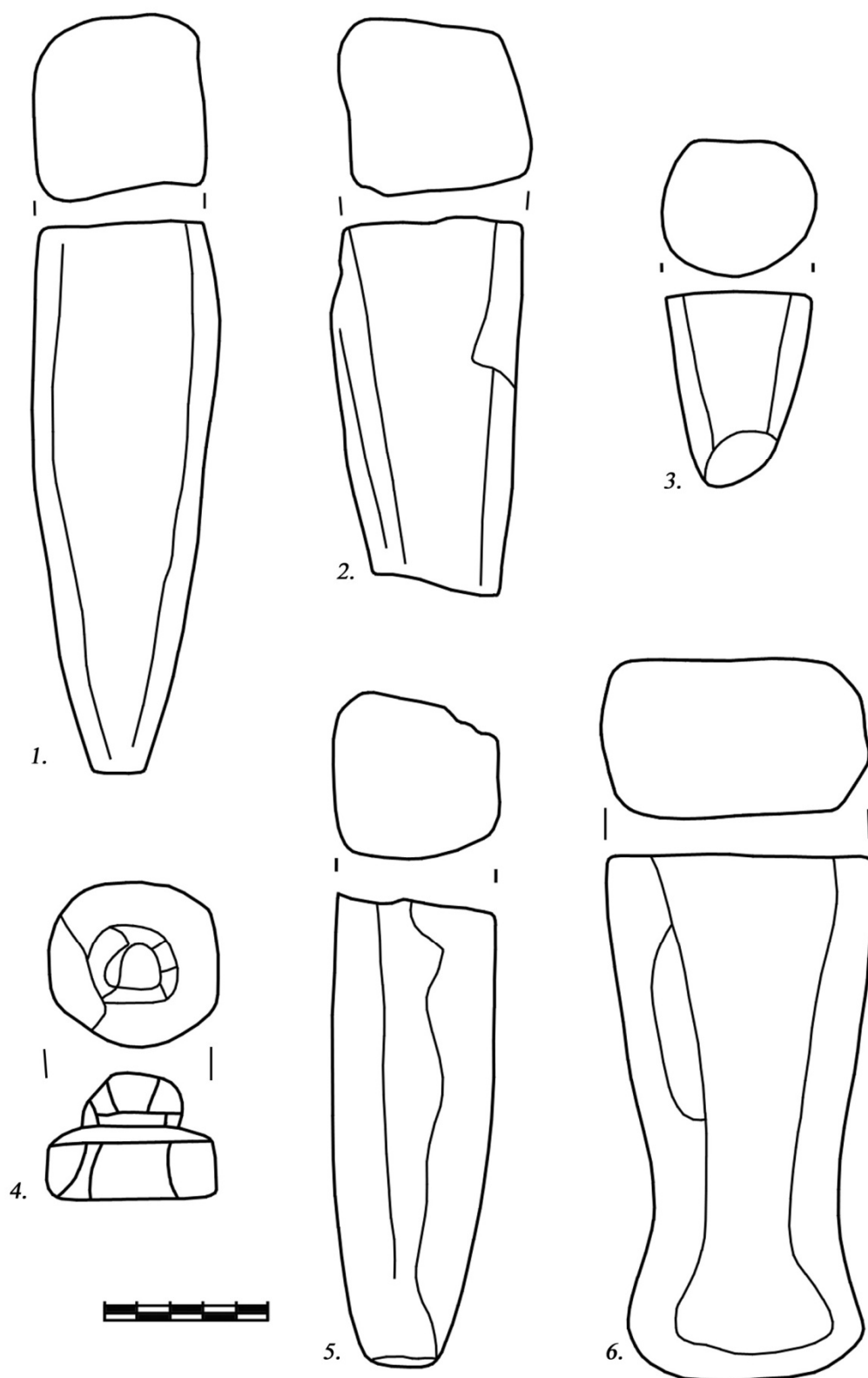

Рис. 37. Батуринські кахлі з мотивом «крин».



Рис. 38. Батуринські кахлі з мотивом «крин».

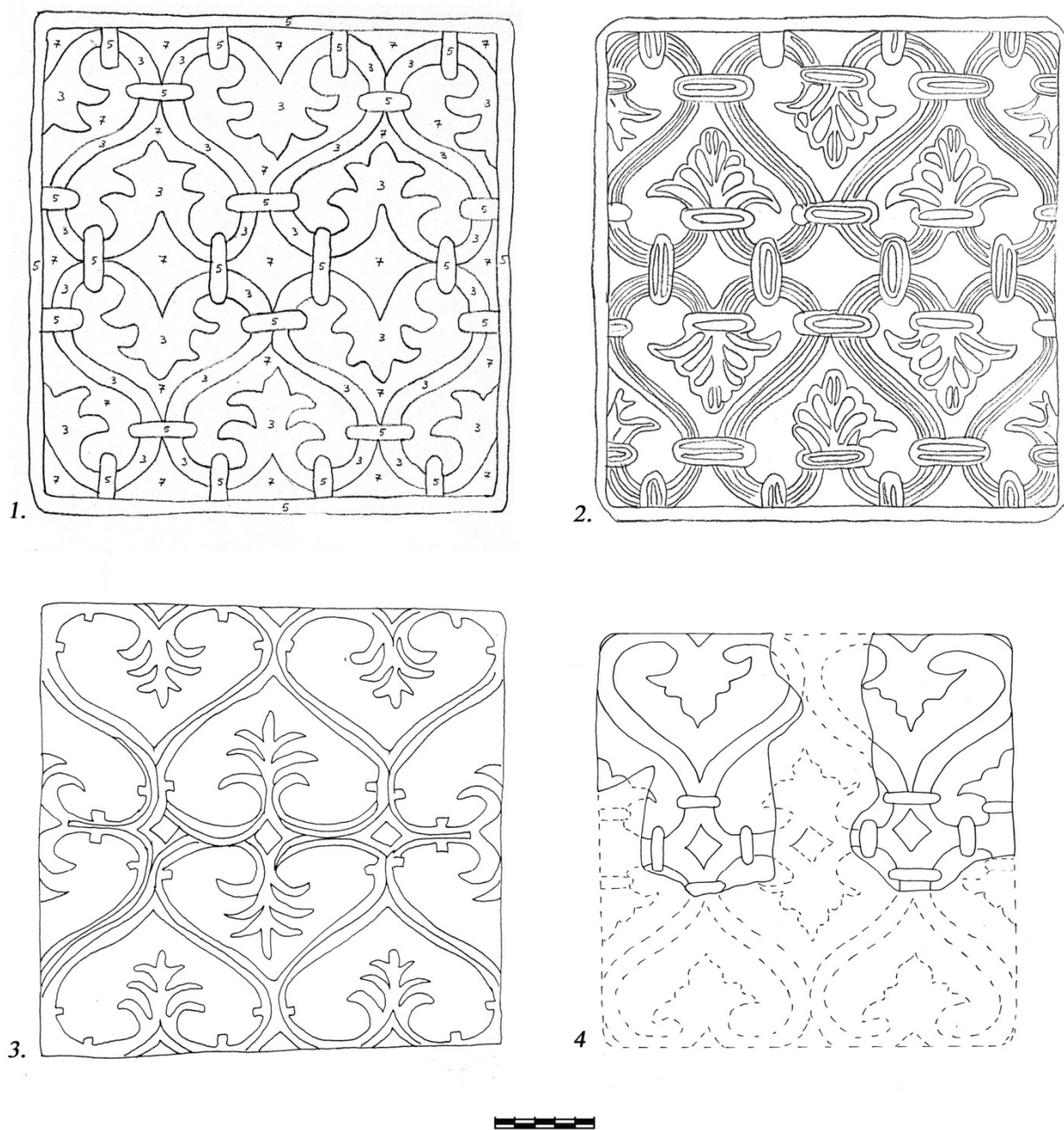

Рис. 39. Батуринські карнизні кахлі з мотивом «крин».

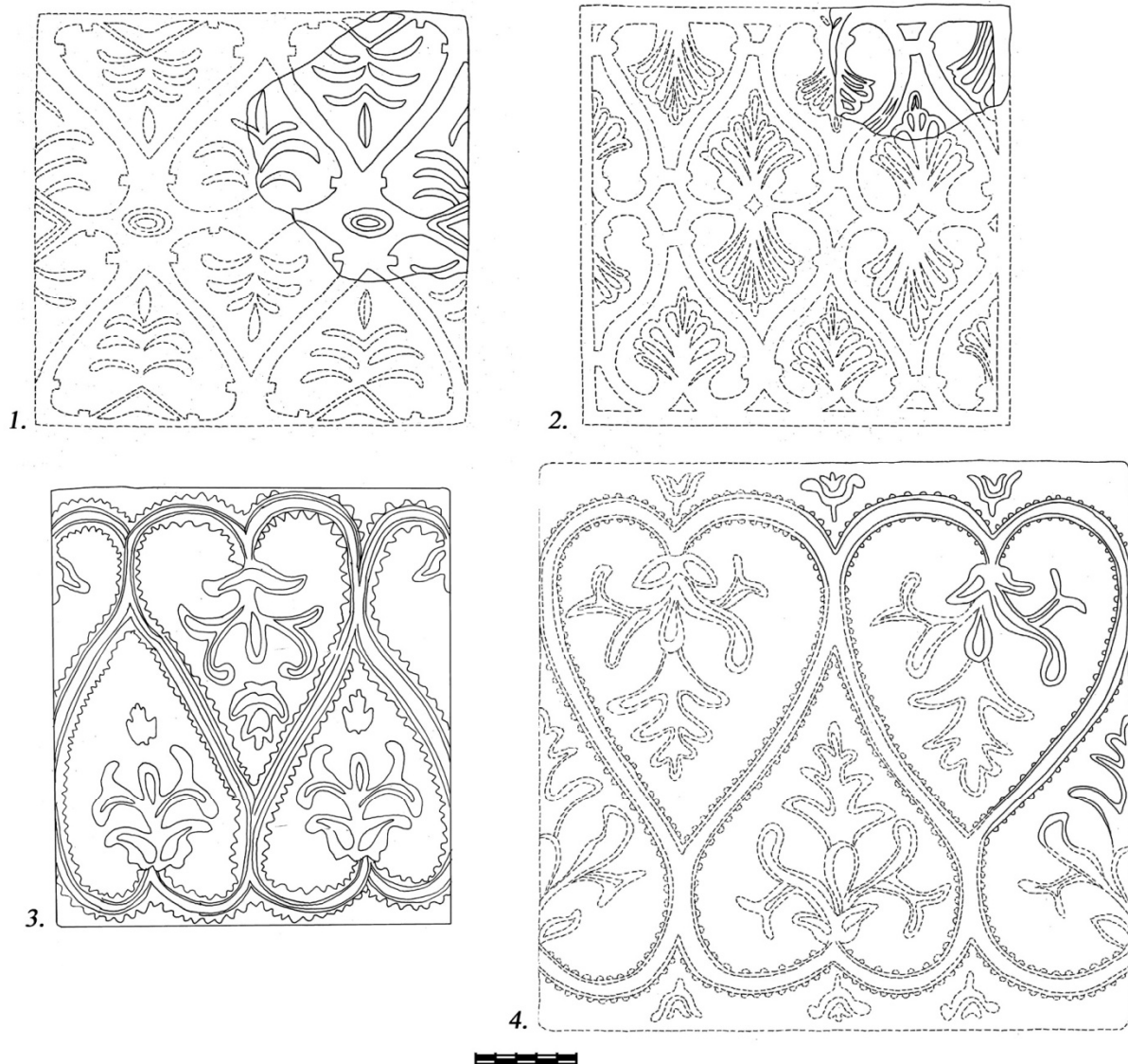

Рис. 40. Батуринські карнизні кахлі з мотивом «крин».

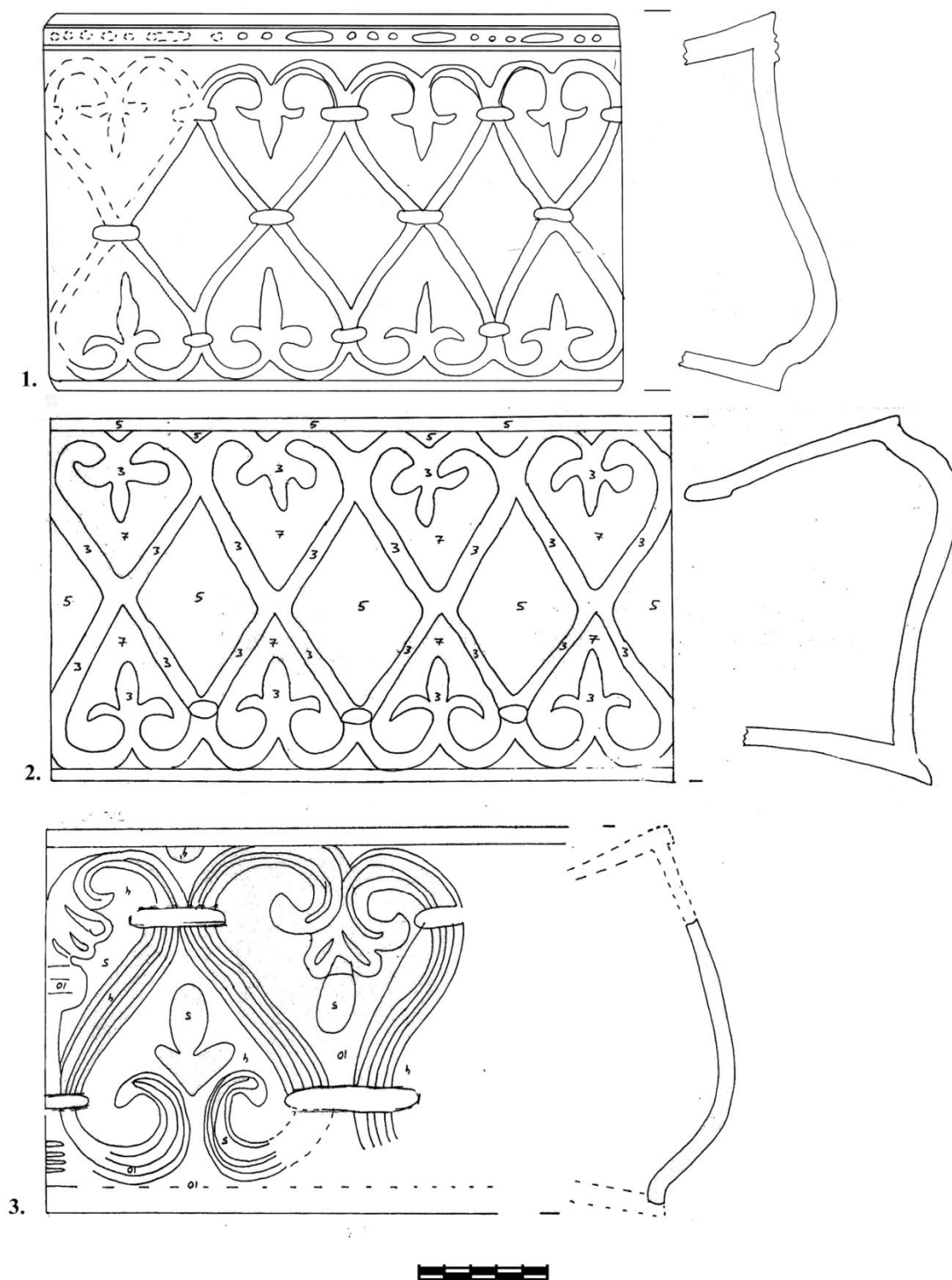

Рис. 41. Батуринські карнизні кахлі з мотивом «крин» (1, 2) та геометричним орнаментом (3).

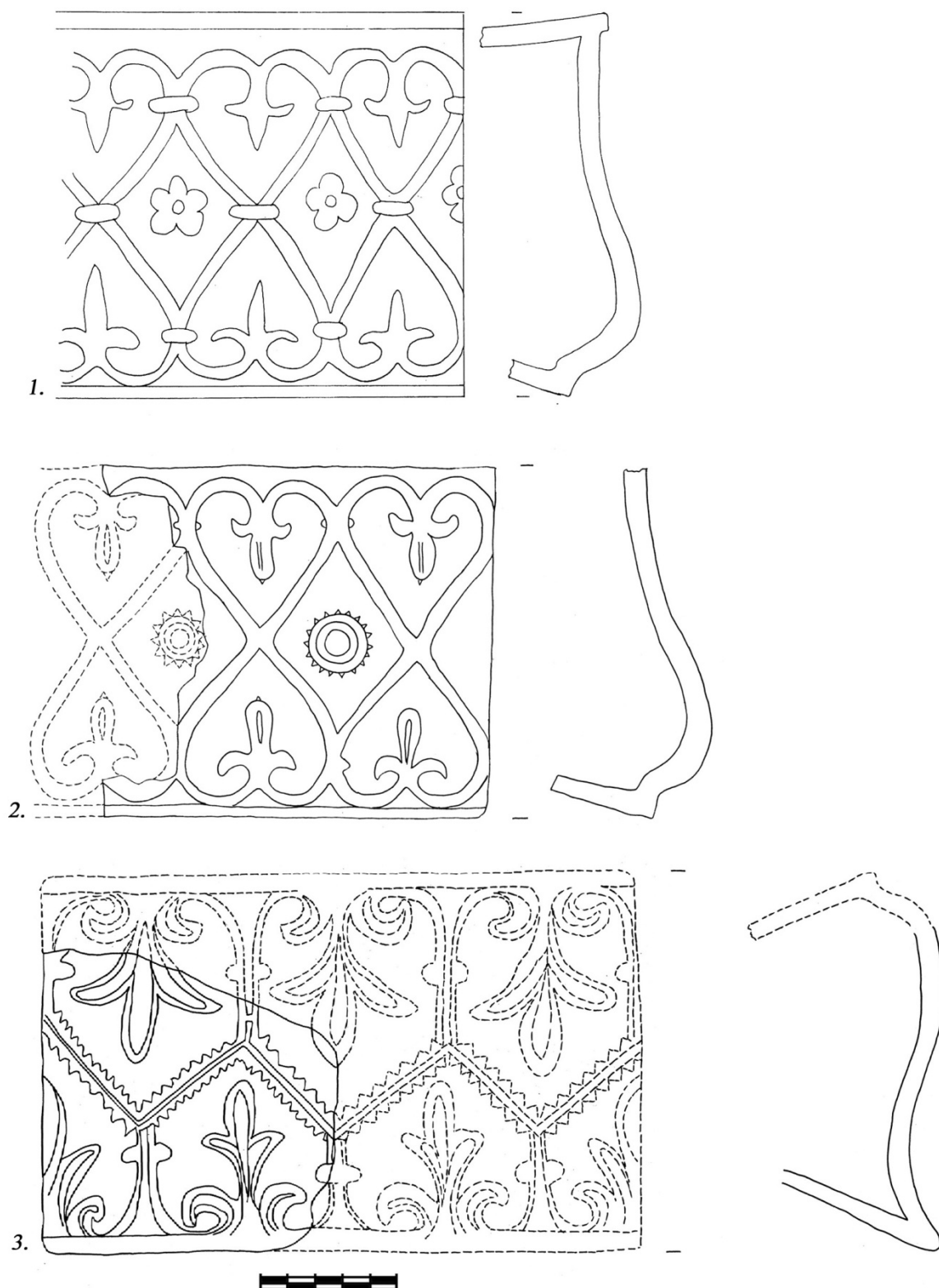

Рис. 42. Батуринські кахлі з мотивом «крин», винограду та малини.

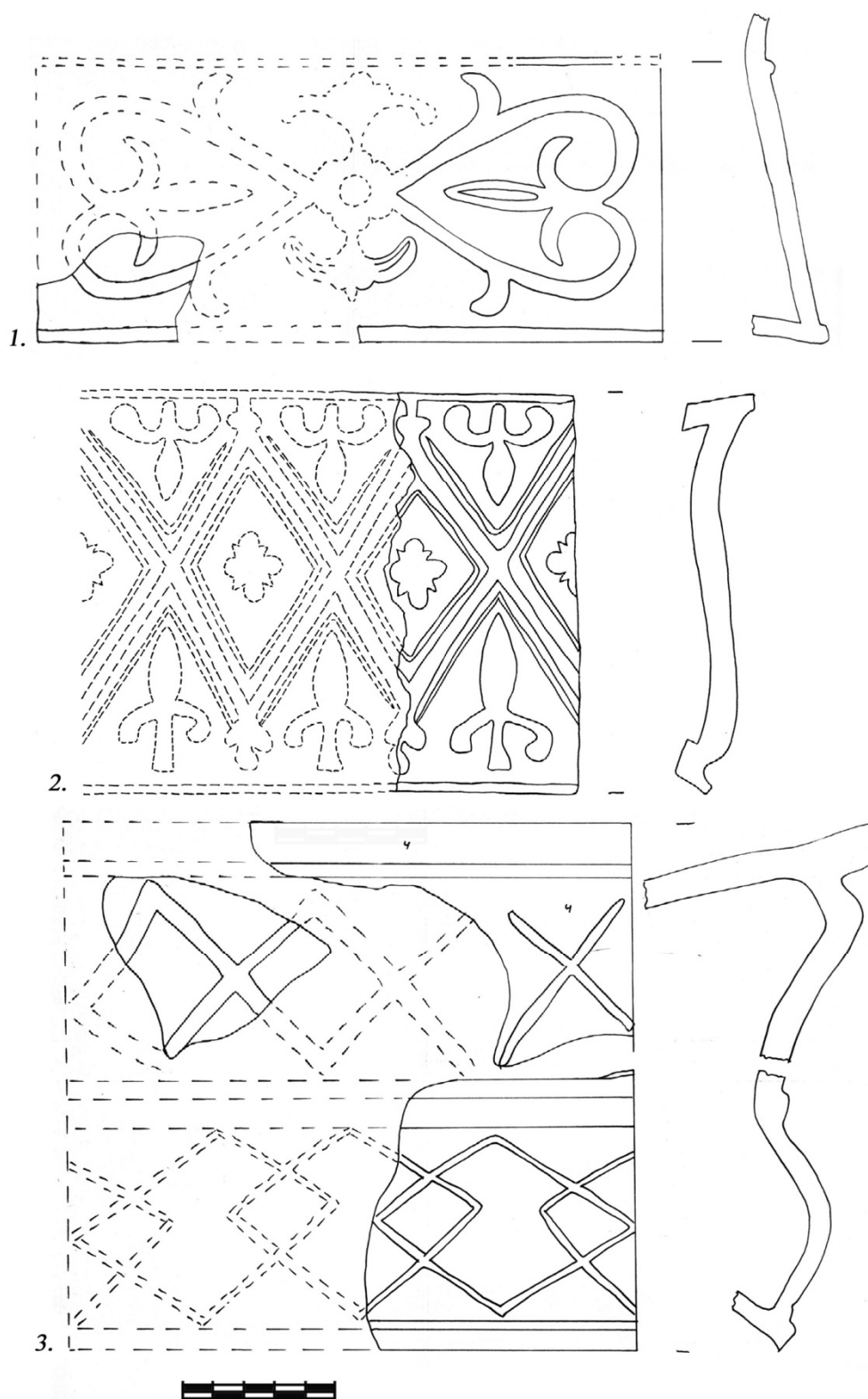

Рис. 43. Батуринські кахлі з мотивом вертикально спрямованих пагонів.

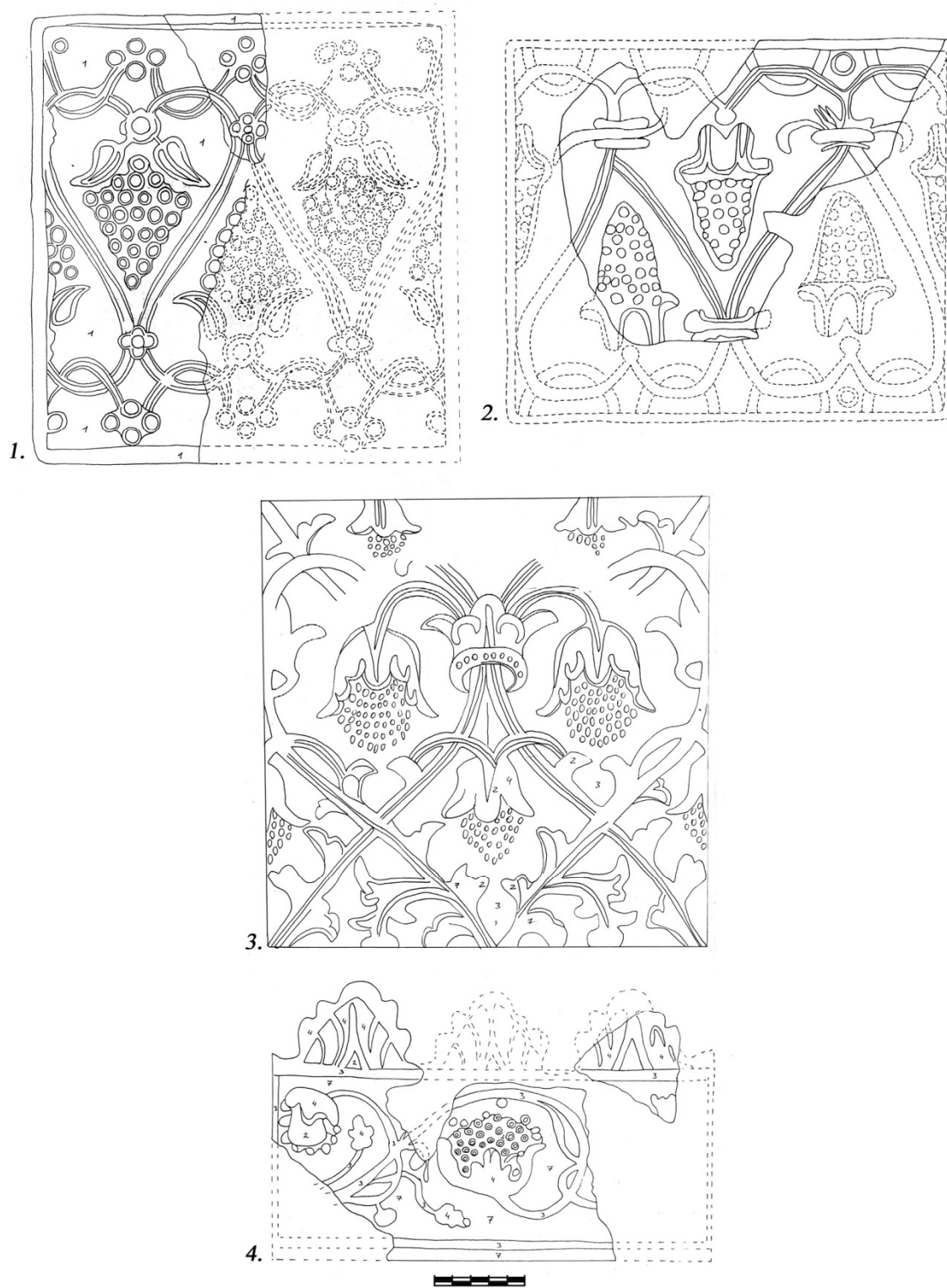

Рис. 44. Батуринські кахлі з мотивом вертикально спрямованих пагонів.



Рис. 45. Батуринські кахлі з чотирьохчастинним симетричним орнаментом.

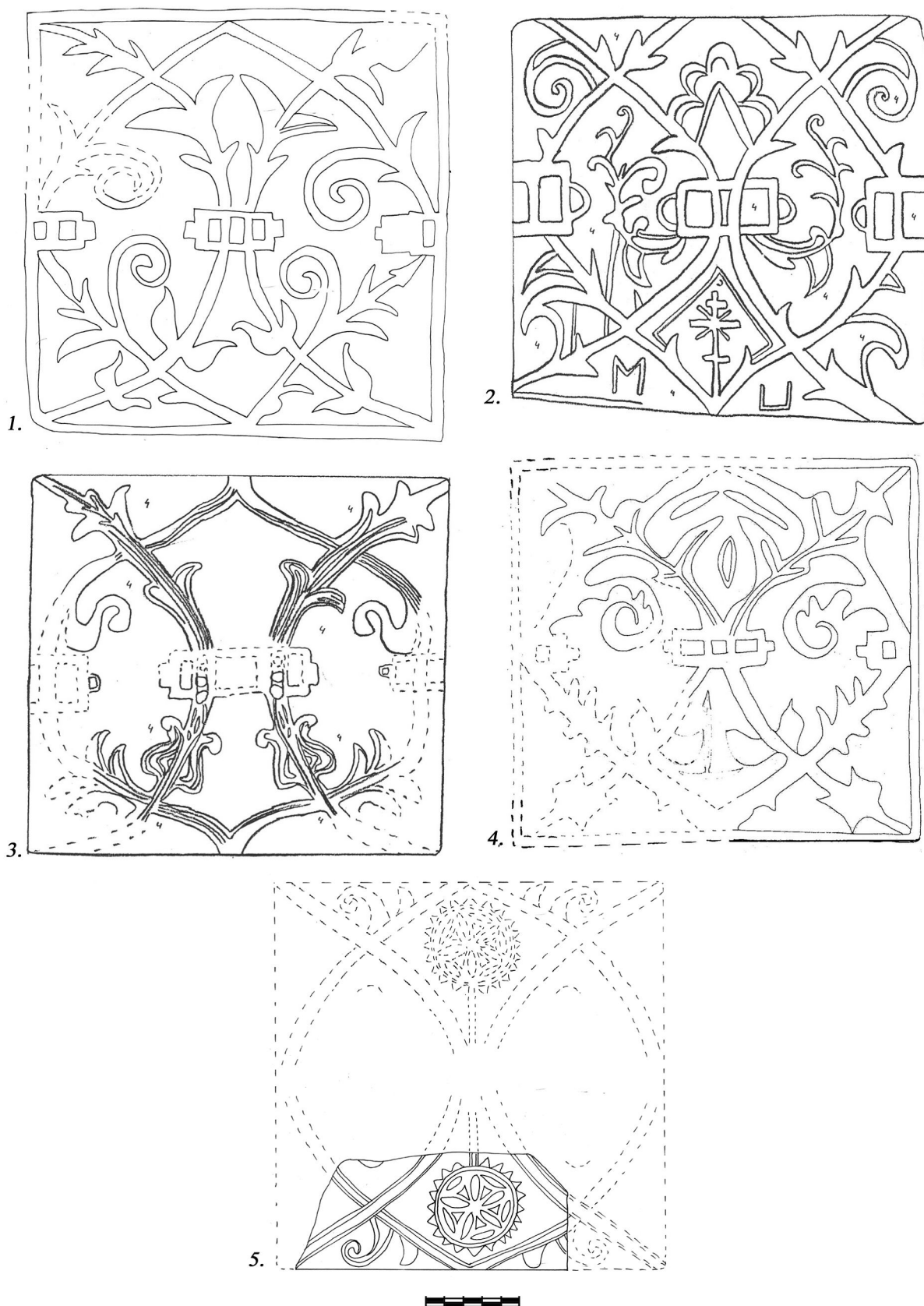

Рис. 46. Батури́нські кахлі з мотивом акантового листа.

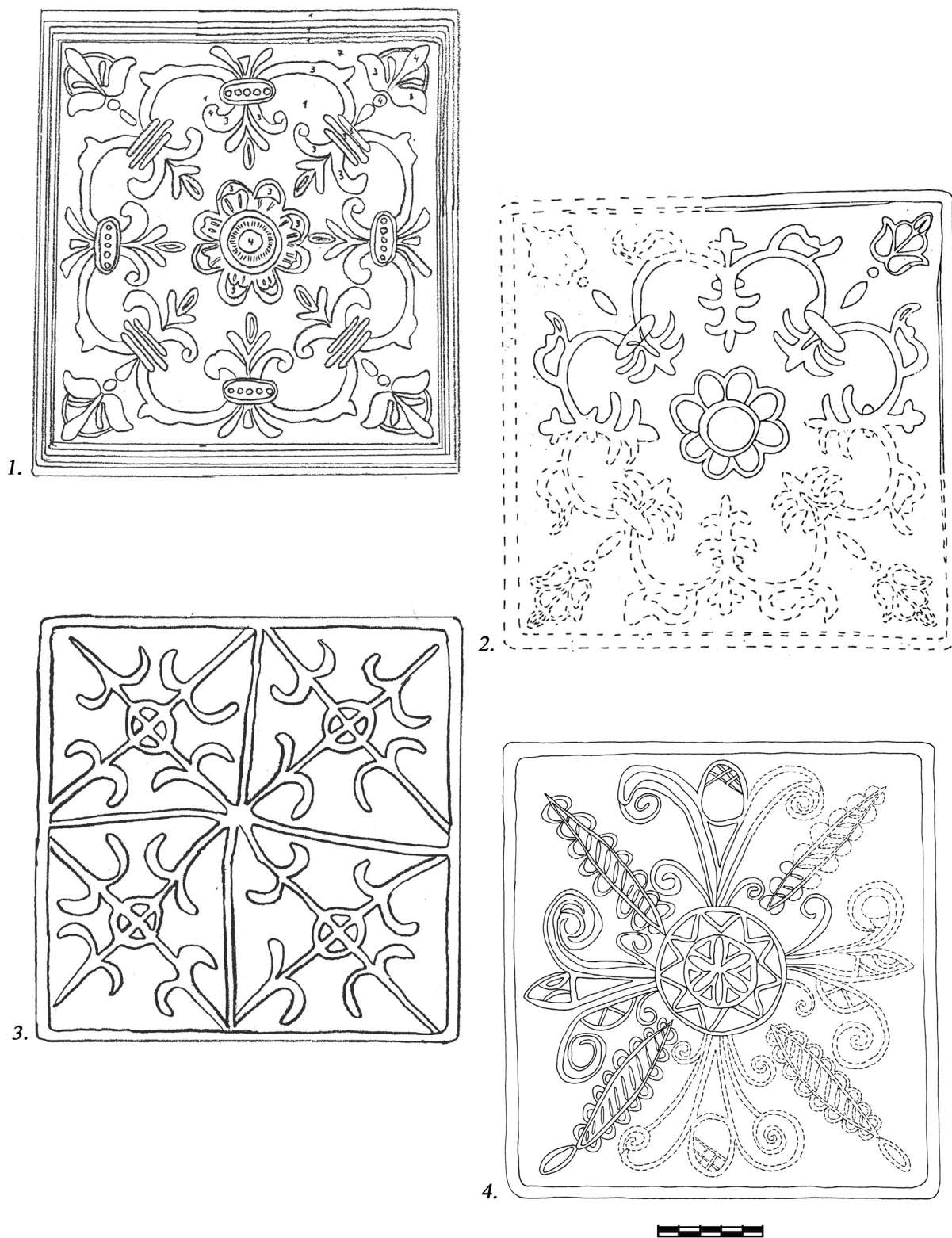

Рис. 47. Батуринські кахлі з мотивом акантового листа

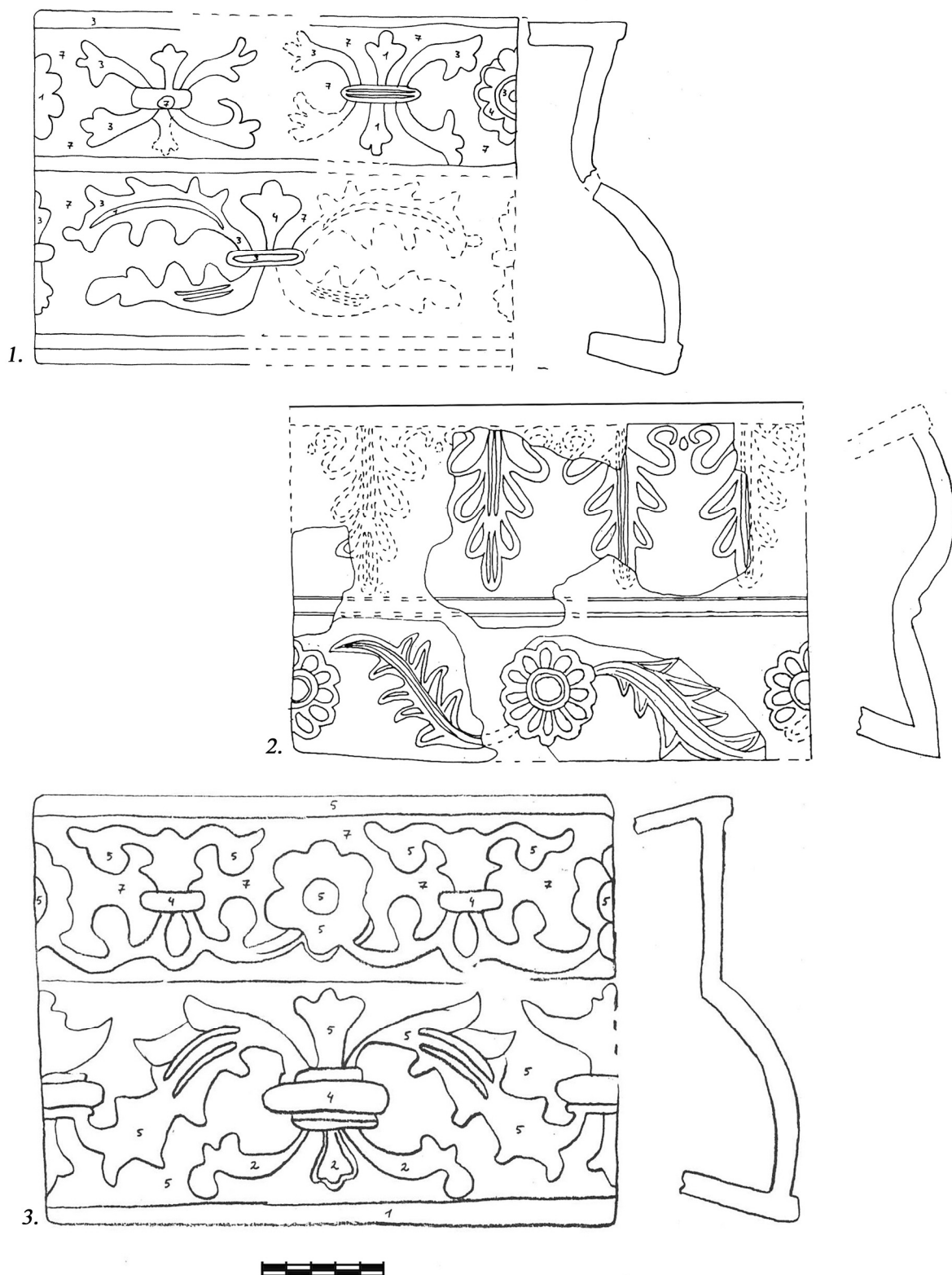

Рис. 48. Батуринські кахлі з мотивом акантового листа

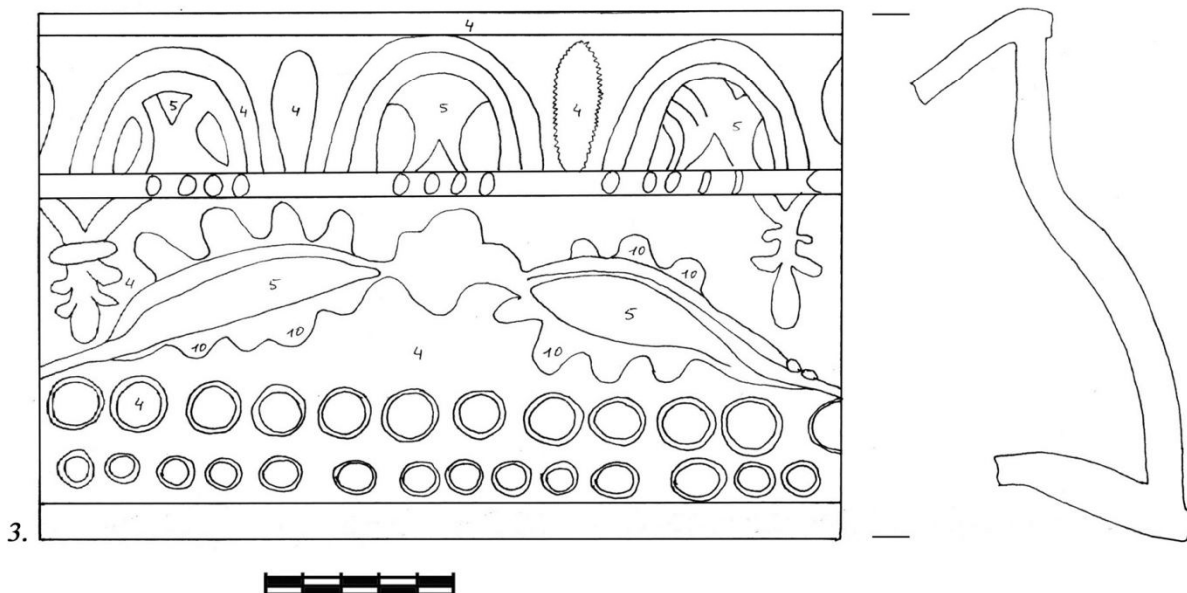
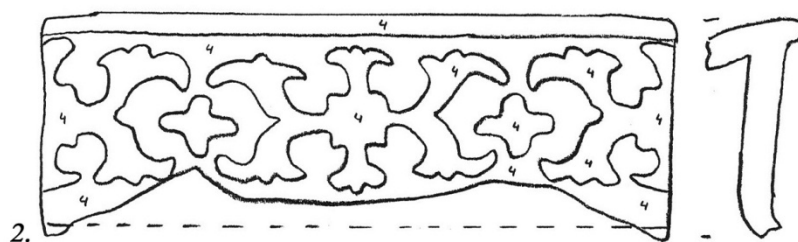
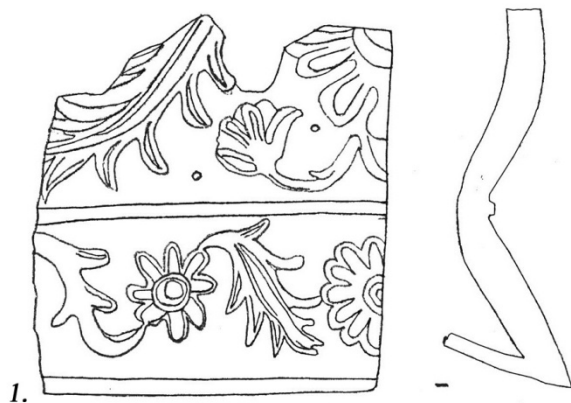

Рис. 49. Батури́нські пояскові та карнизні кахлі з рослинним орнаментом.

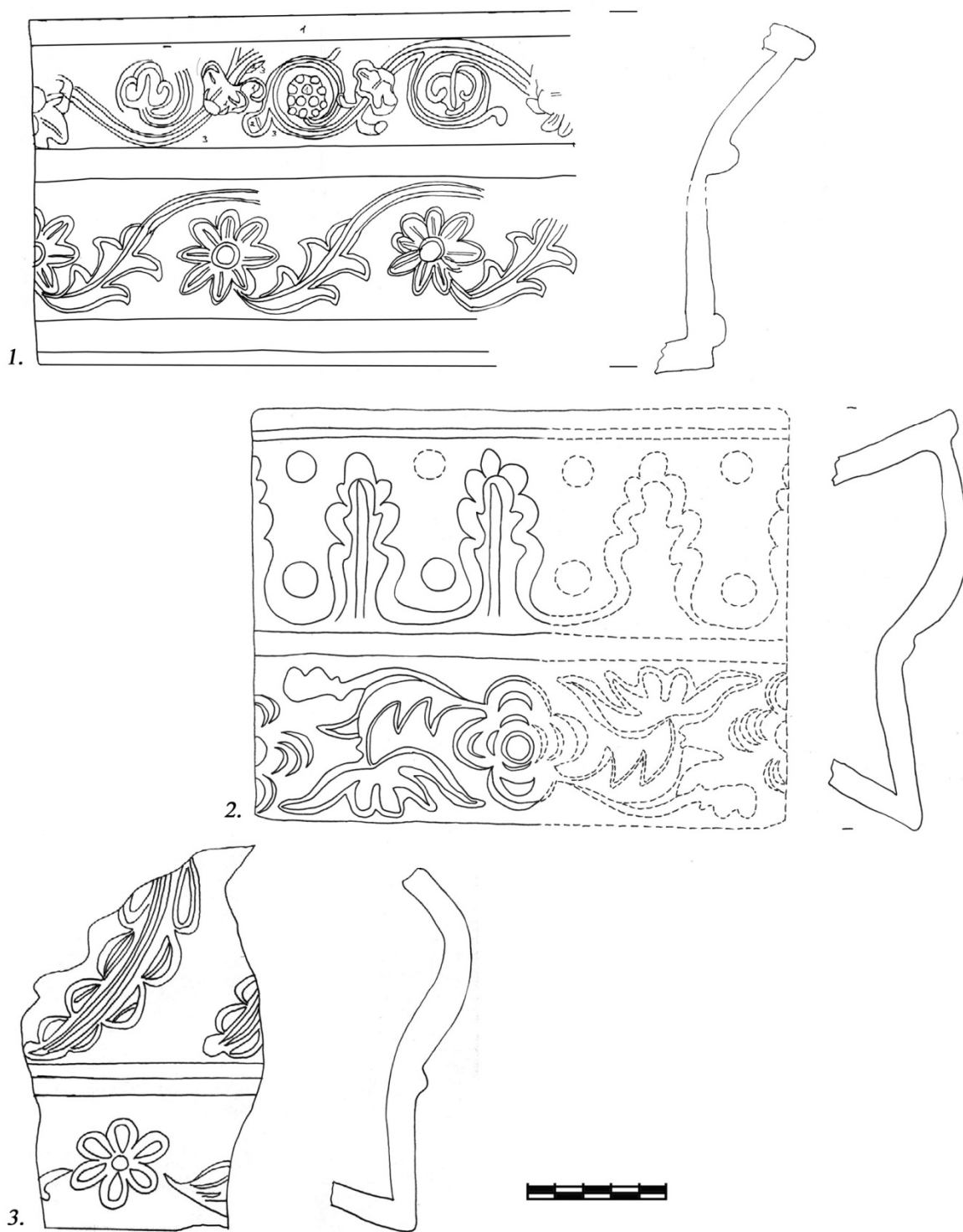

Рис. 50. Карнизні кахлі з рослинним орнаментом.

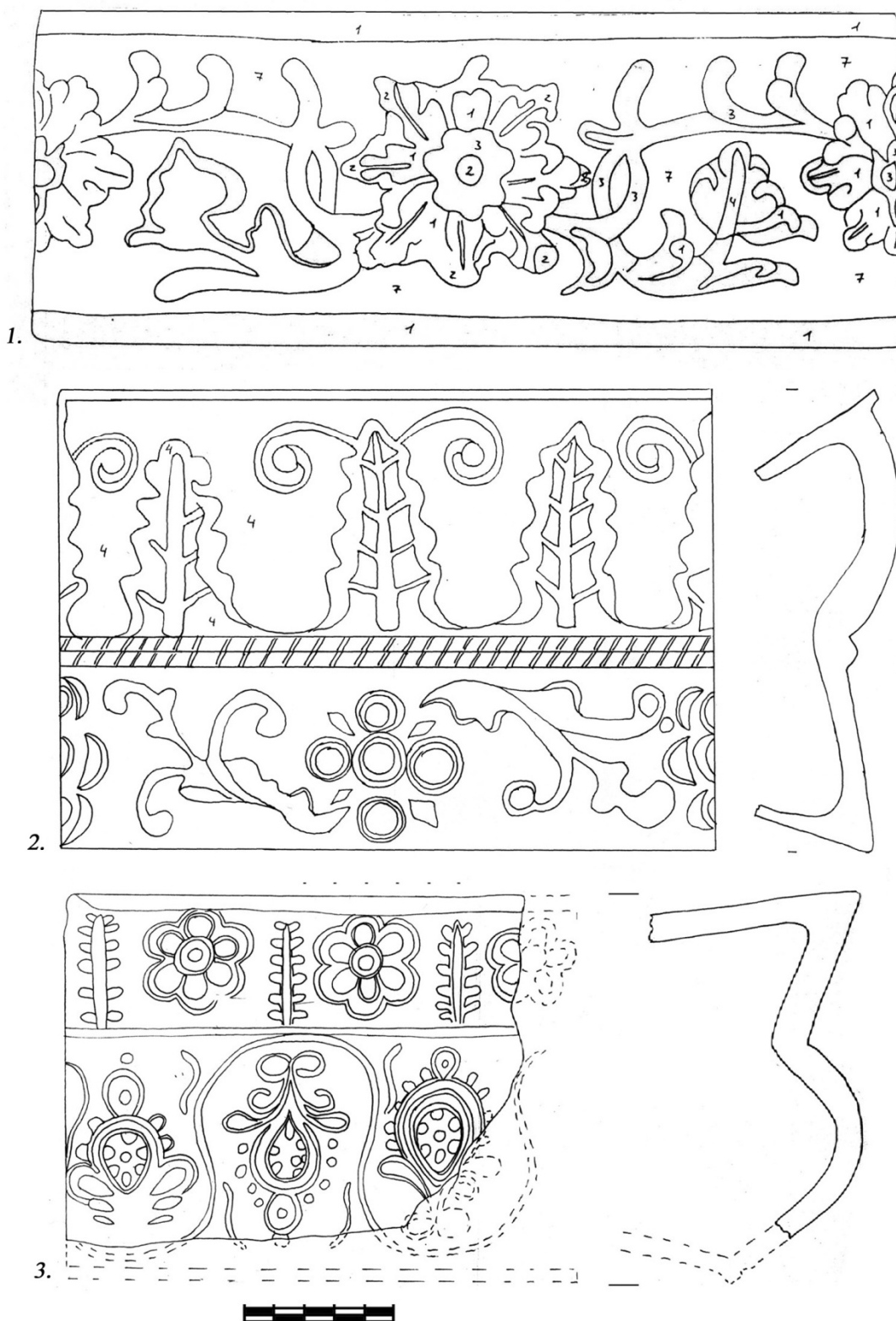

Рис. 51. Карнизні кахлі з рослинним орнаментом з території Гончарівки

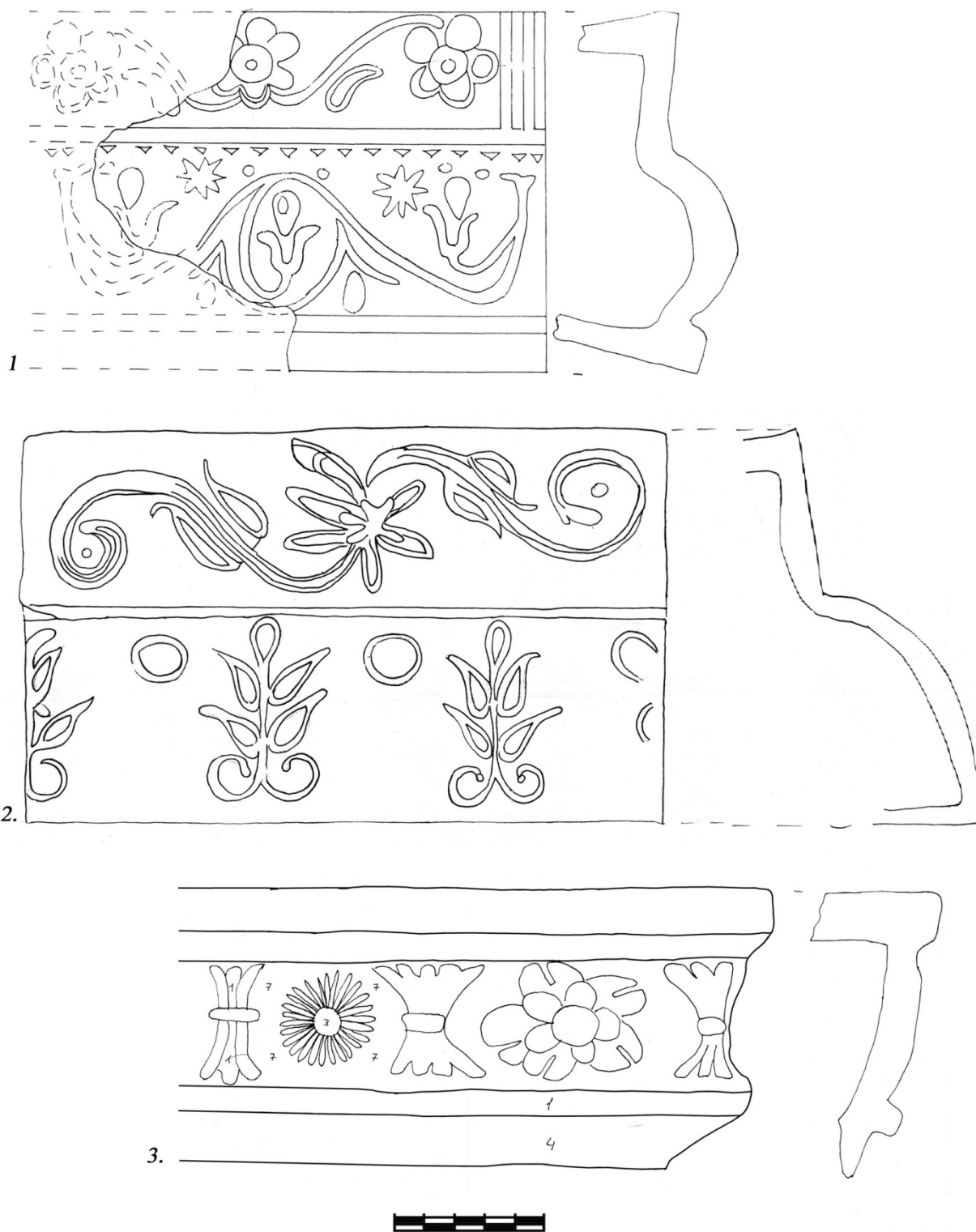

Рис. 52. Карнизні кахлі з рослинним орнаментом.

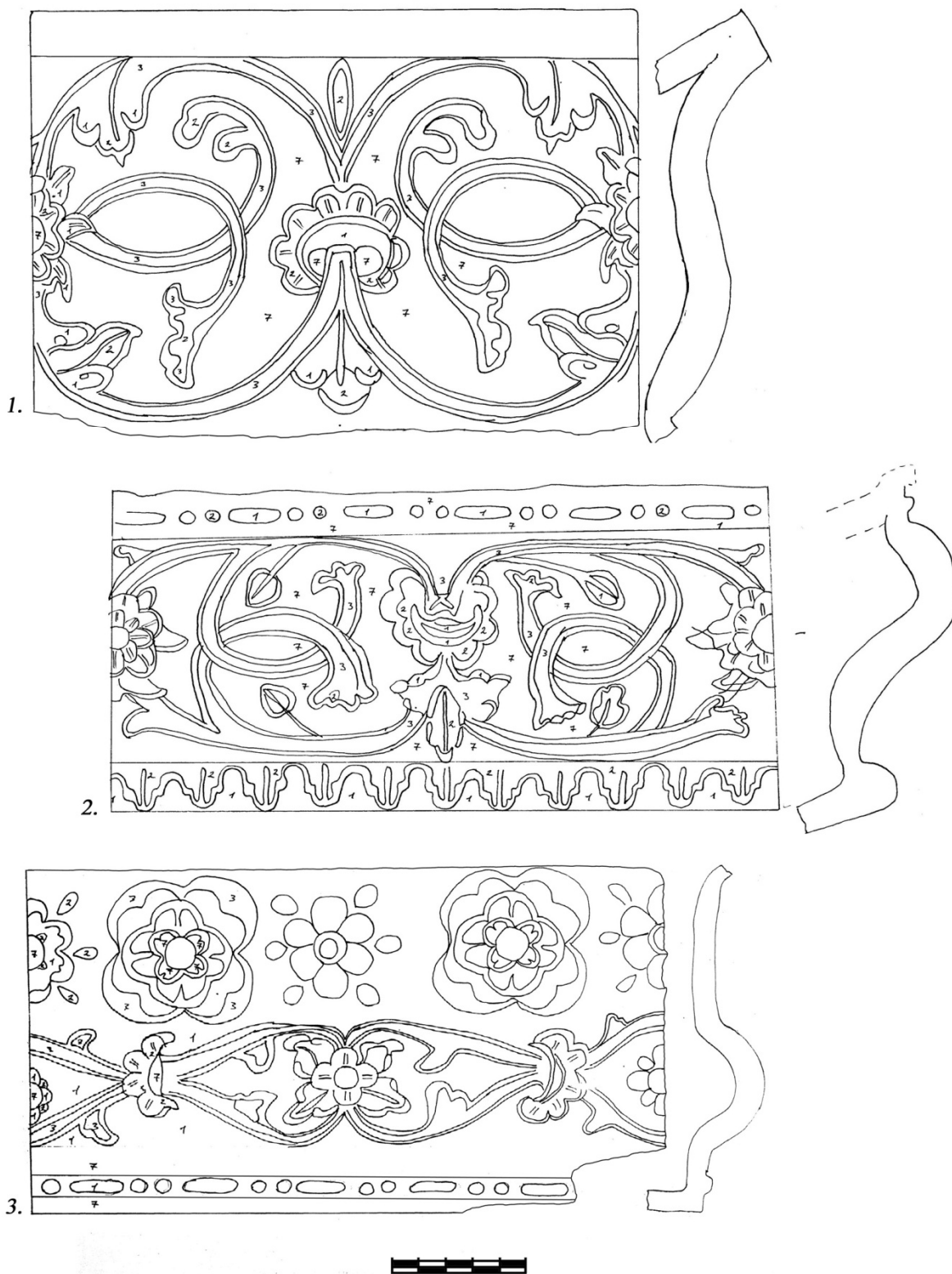

Рис. 53. Карнизні та пояскові кахлі з рослинним орнаментом.

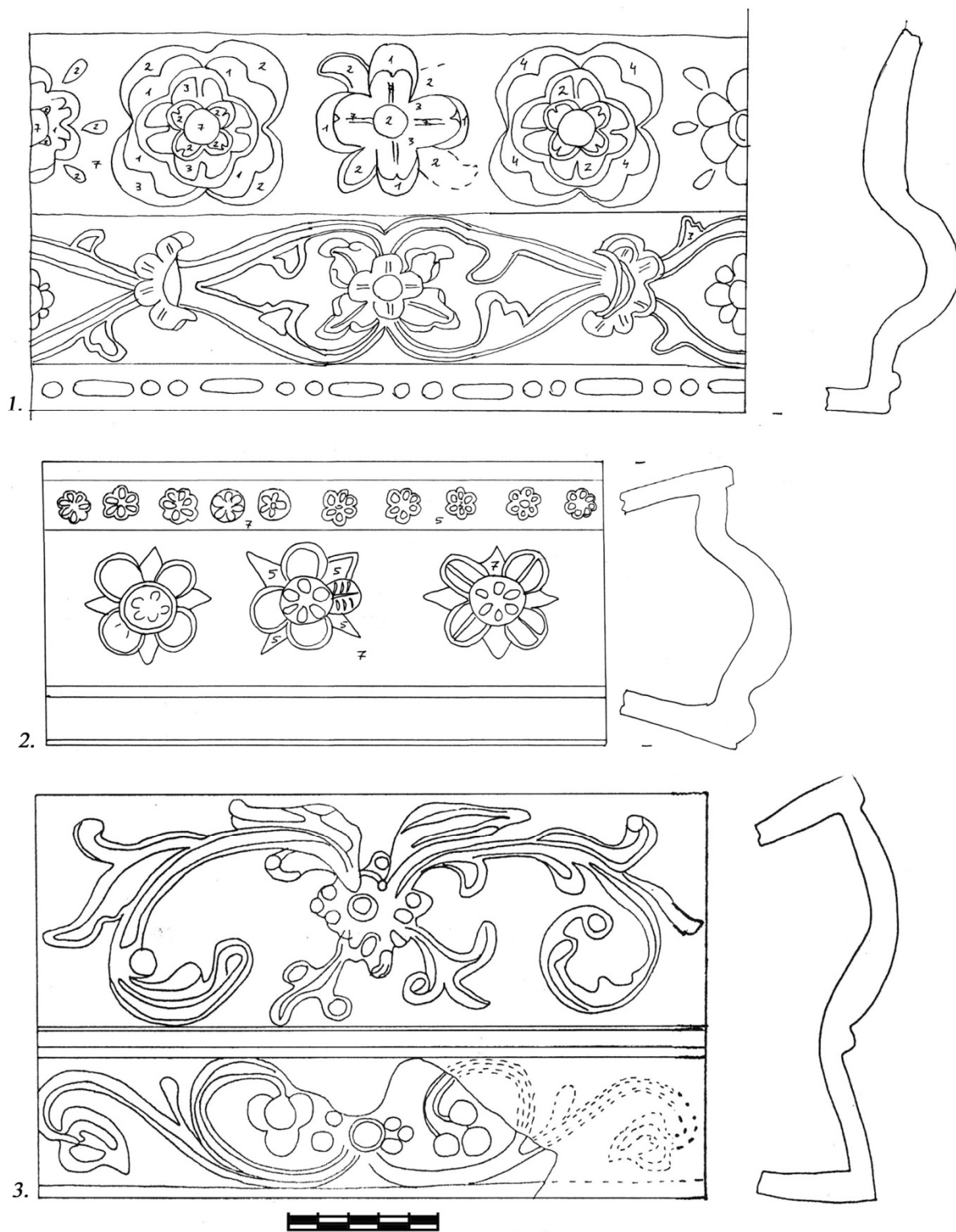

Рис. 54. Кахлі-коронки та лицьова кахля з розетками у центрі.

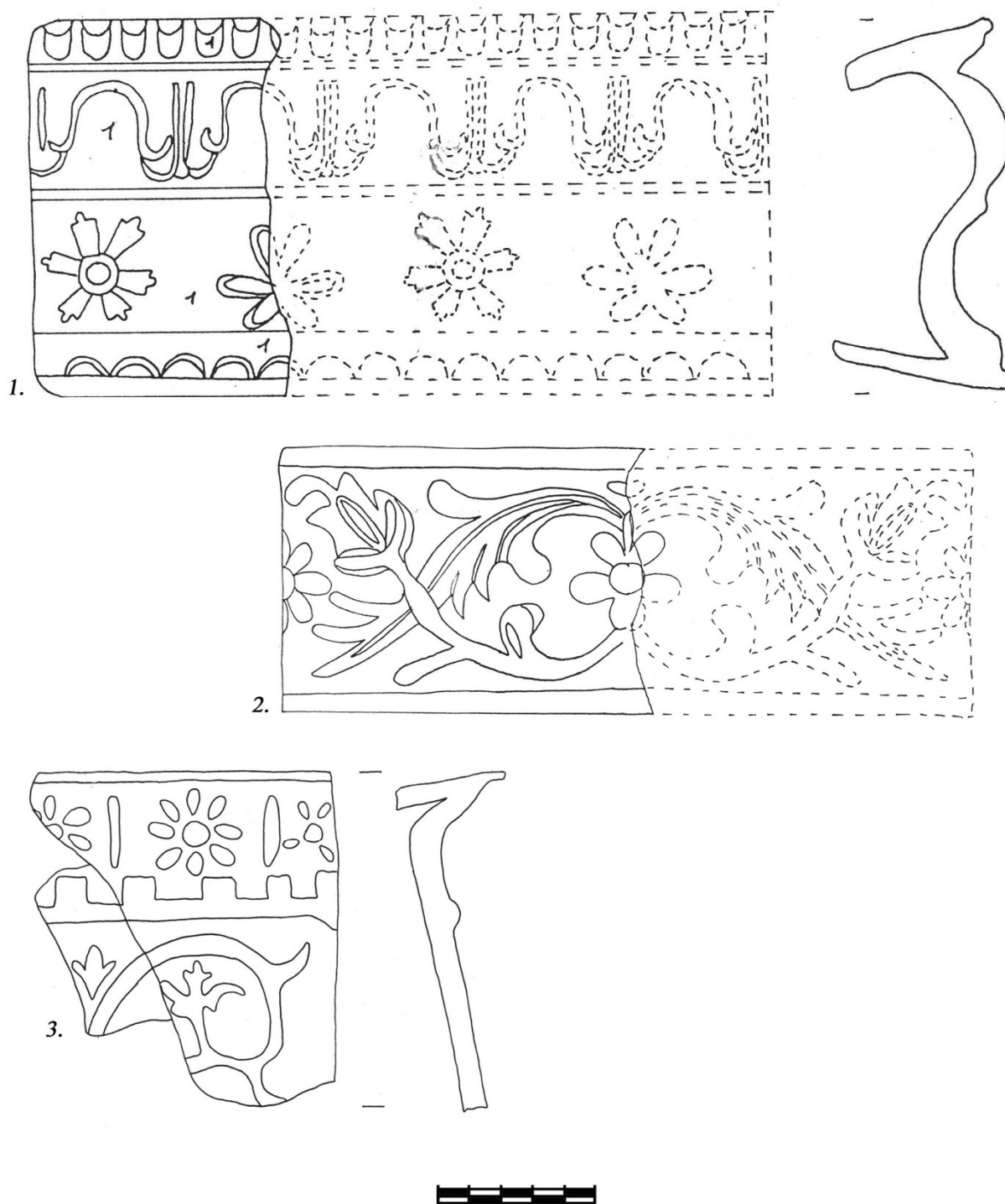

Рис. 55. Батуринські кахлі з рослинним орнаментом.

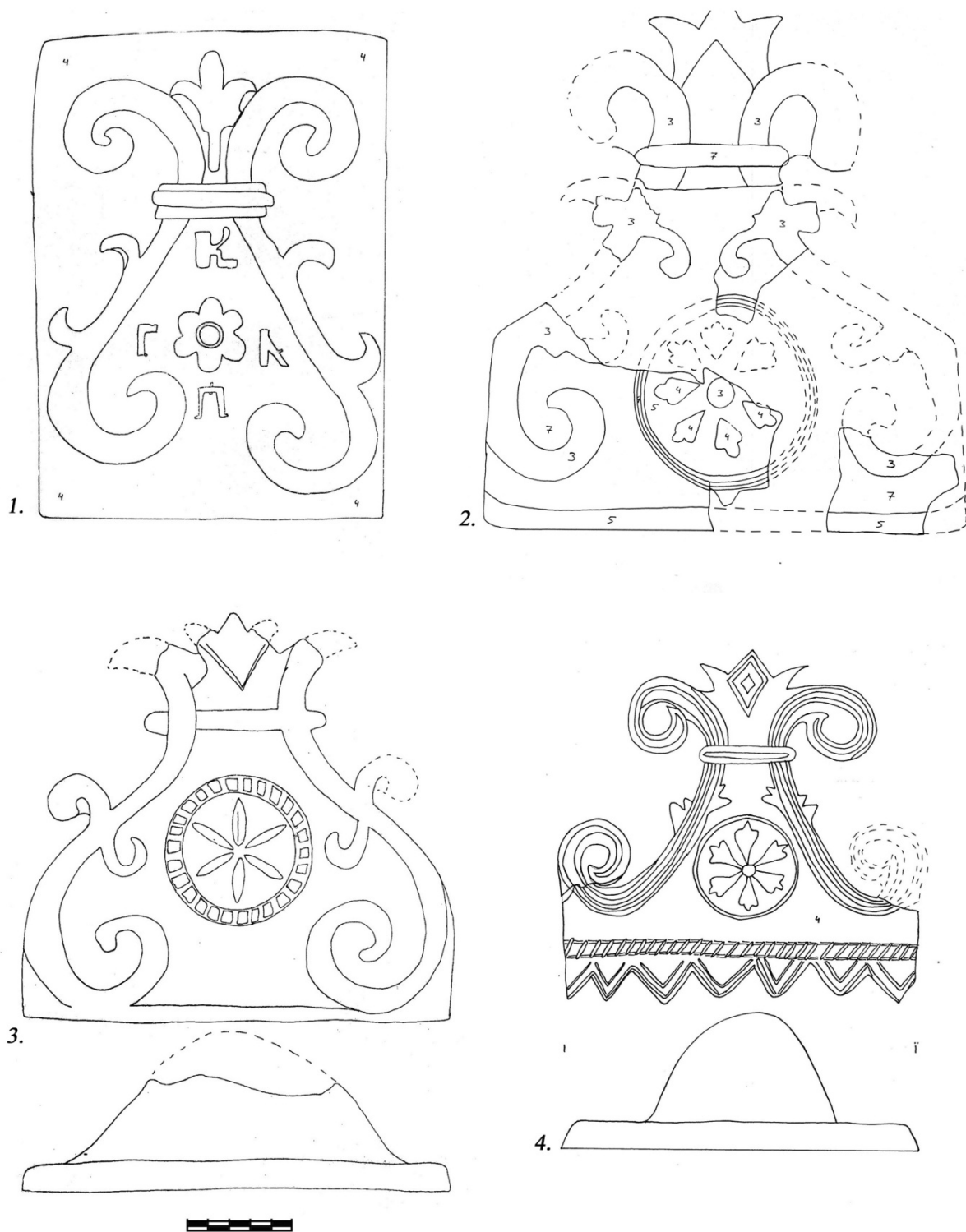

Рис. 56. Батуринські кахлі з мотивом «вазон».

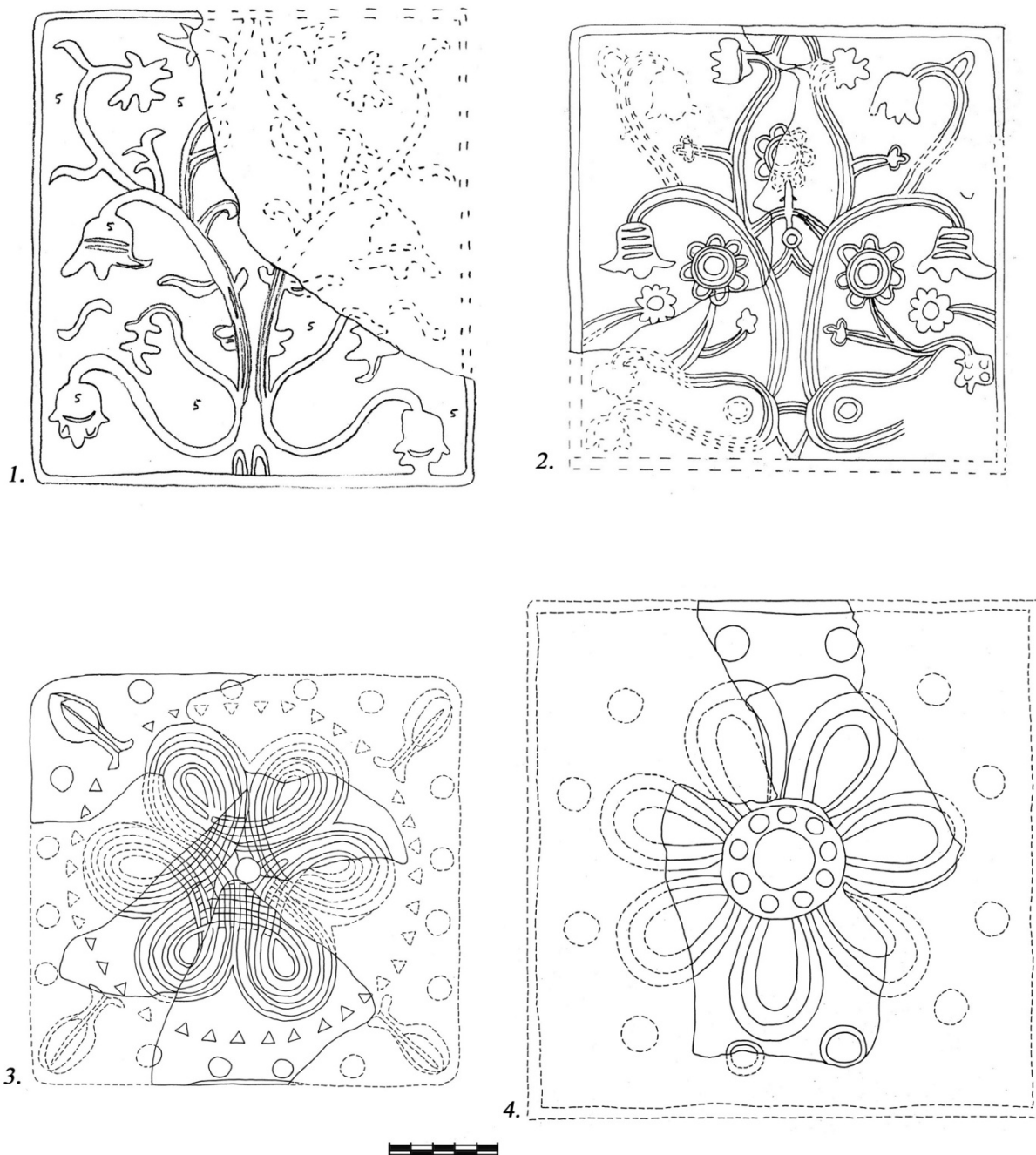

Рис. 57. Батуринські кахлі з мотивом «дерево життя», «вазон» та «огірок».

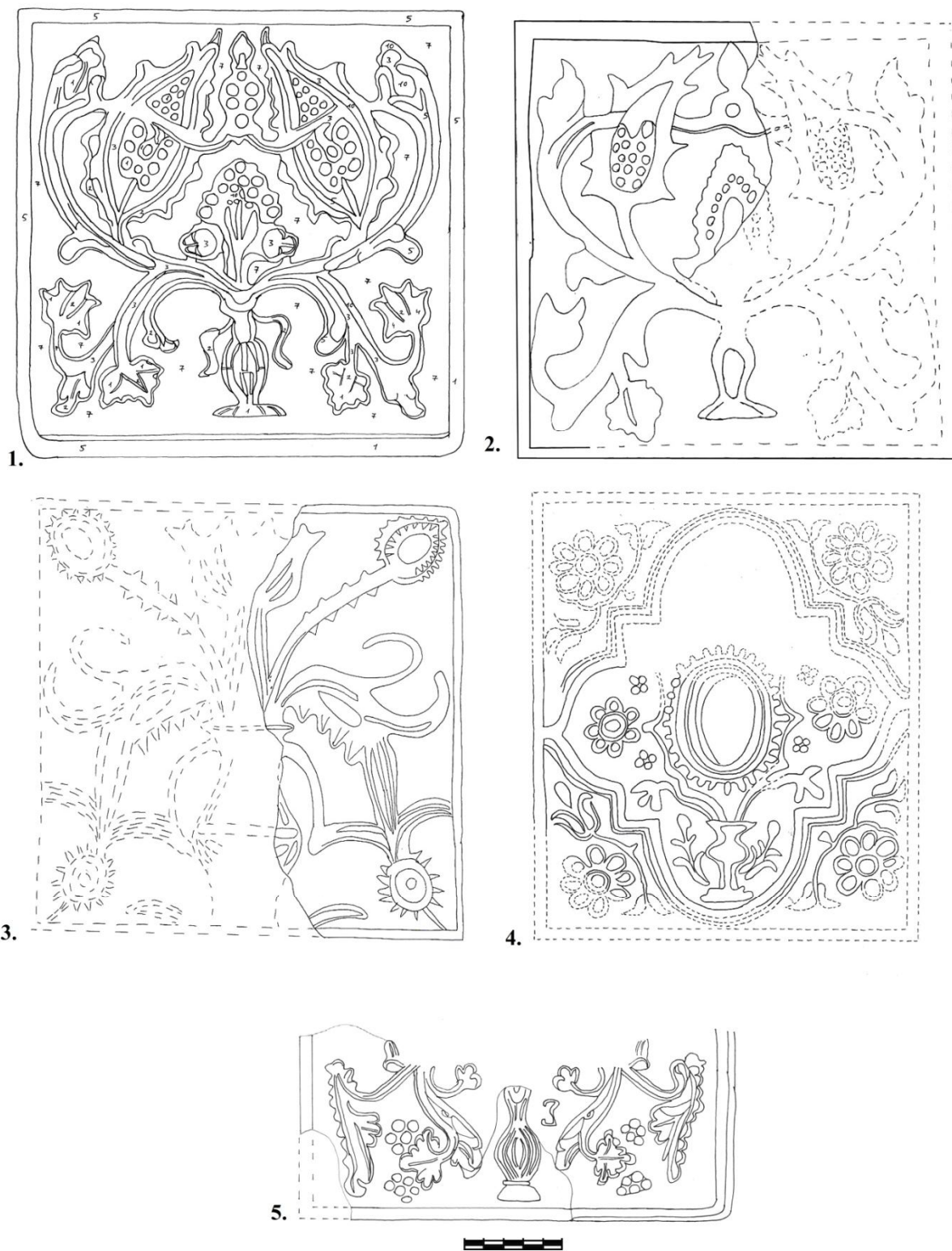

Рис. 58. Батуринські кахлі з килимовим орнаментом.

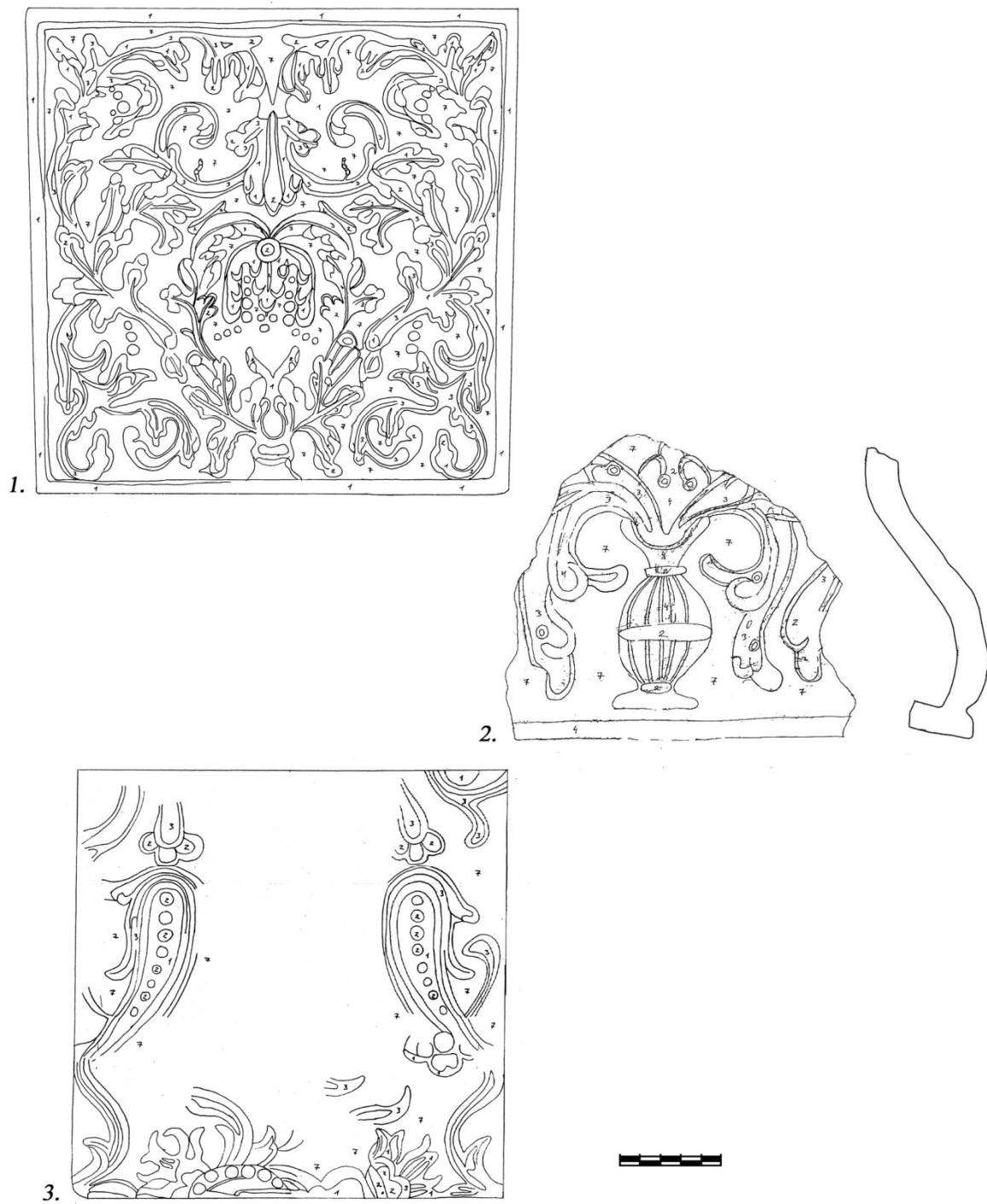

Рис. 59. Батуринські кахлі з килимовим орнаментом.

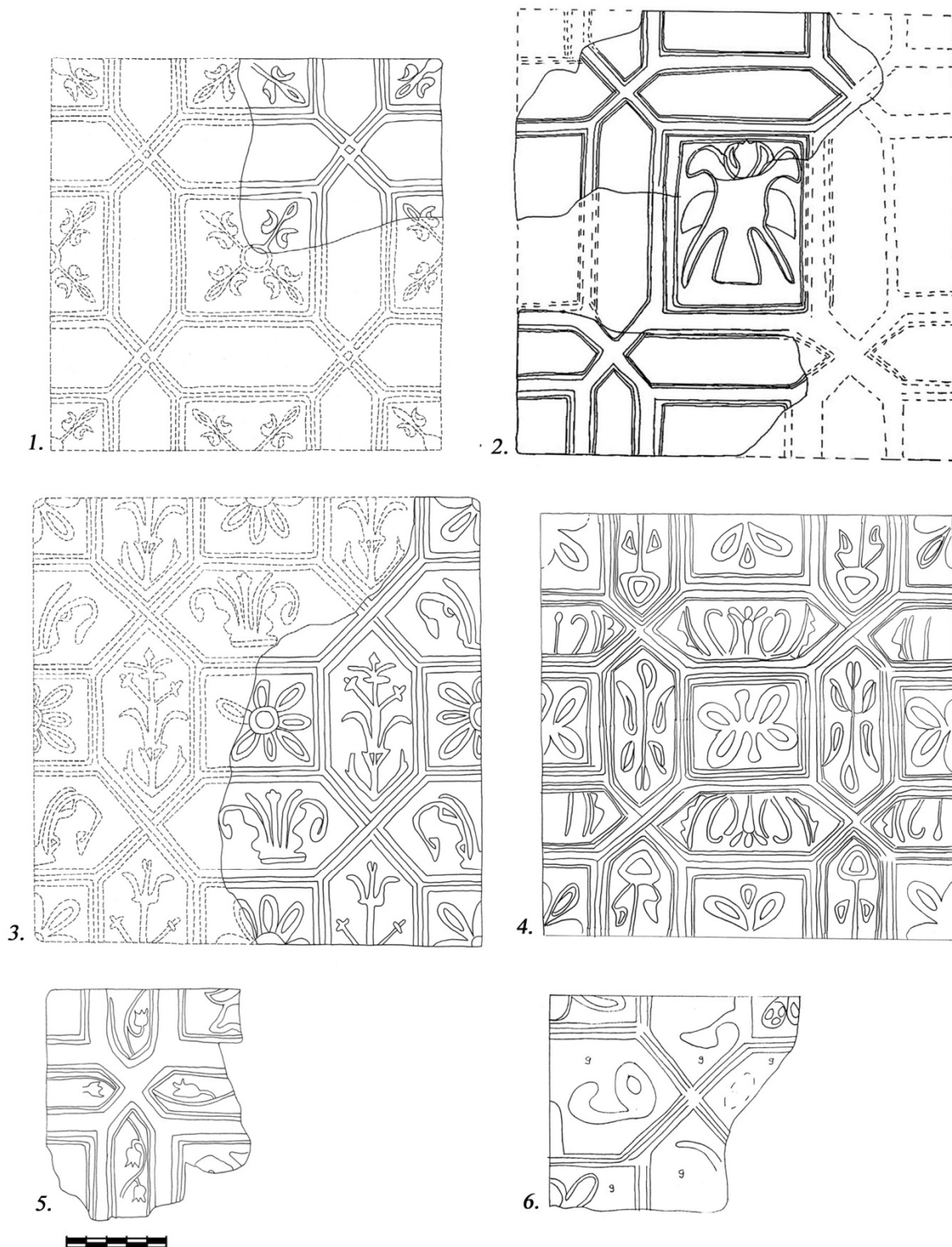

Рис. 60. Батуринські кахлі з геометричним орнаментом.

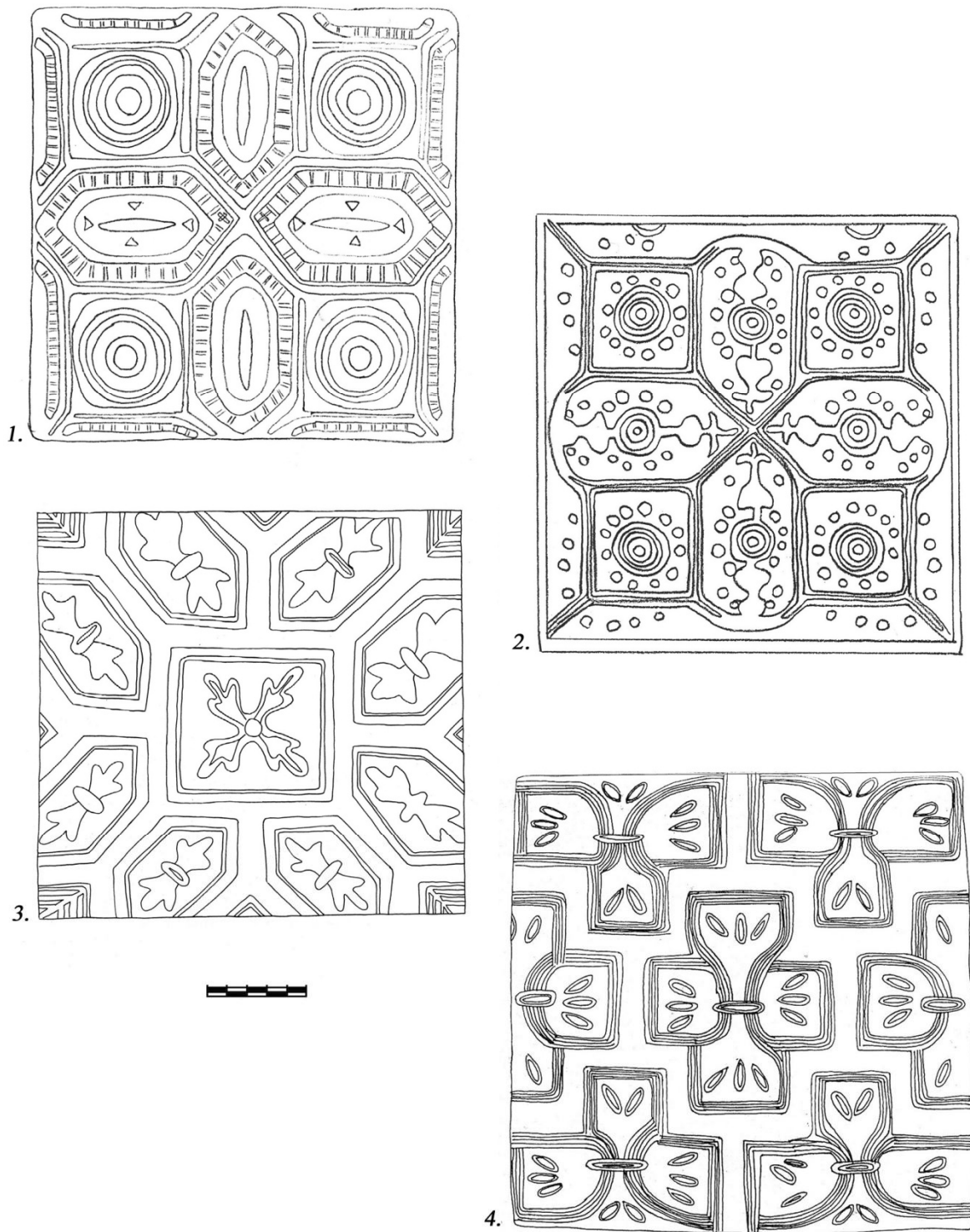

Рис. 61. Батуринські кахлі з геометричним орнаментом.

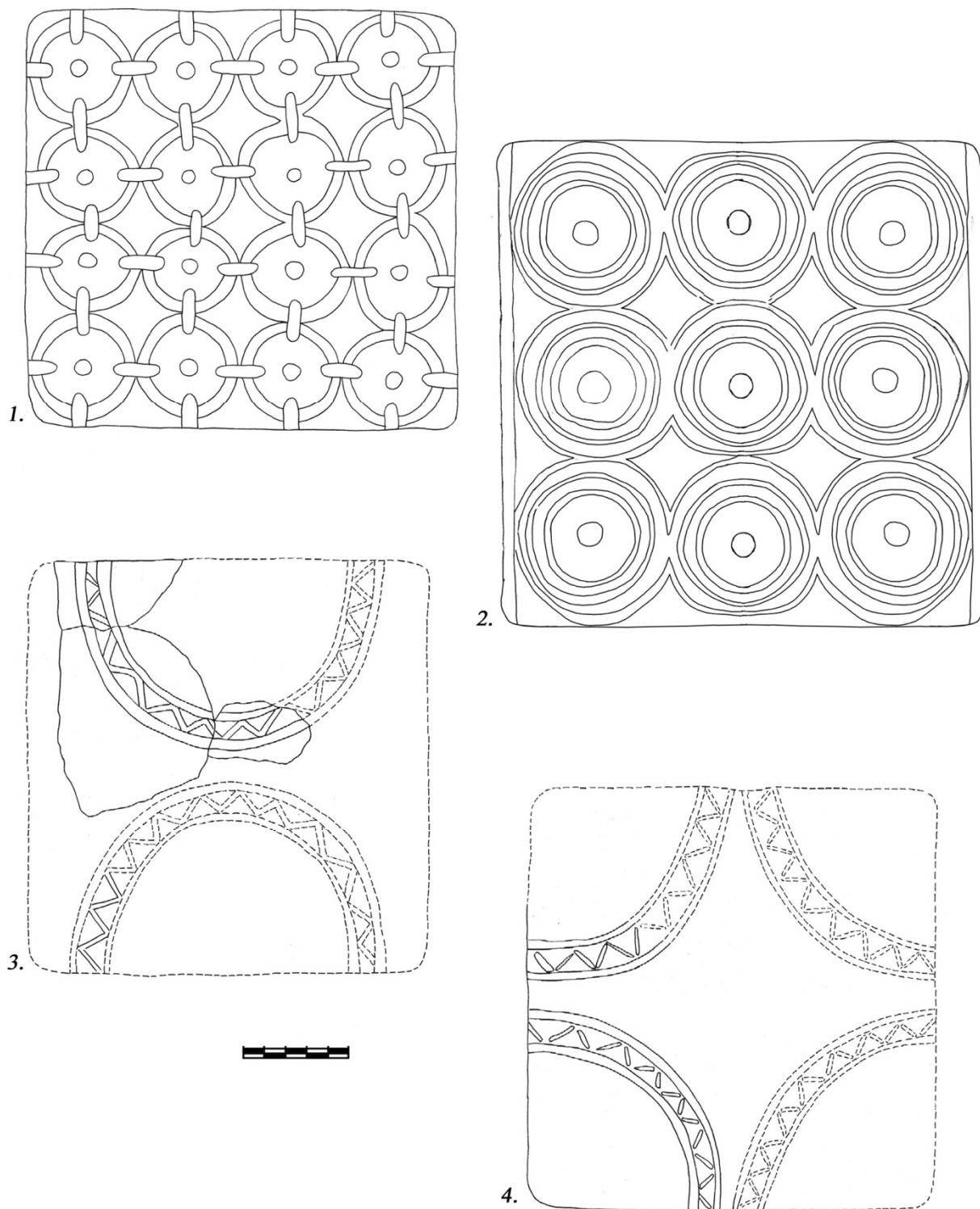

Рис. 62. Батуринські кахлі з рослинно-геометричним орнаментом.

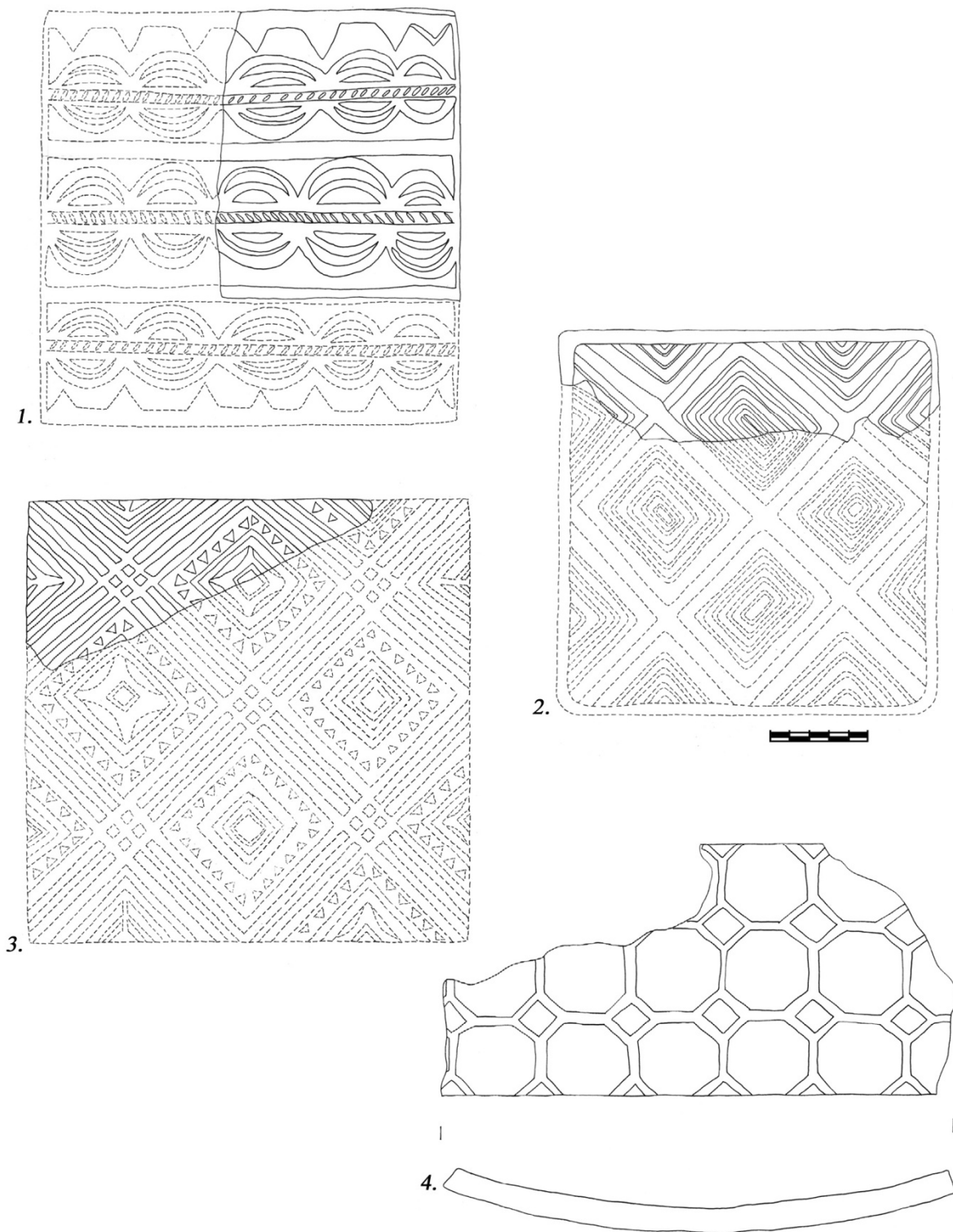

Рис. 63. Батуринські кахлі з рослинно-геометричним орнаментом.

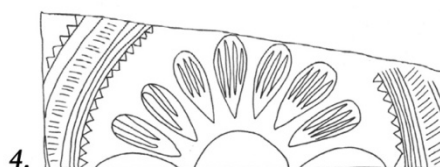
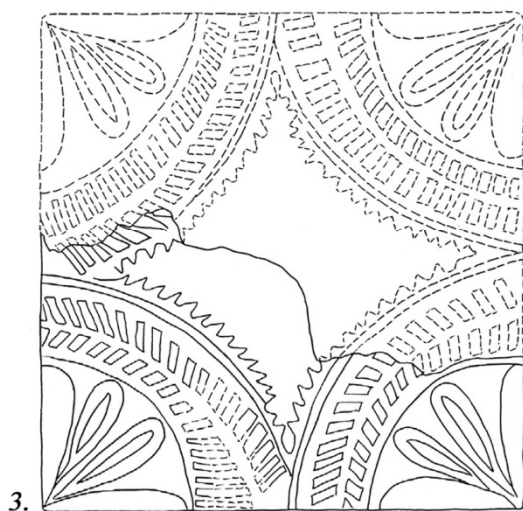
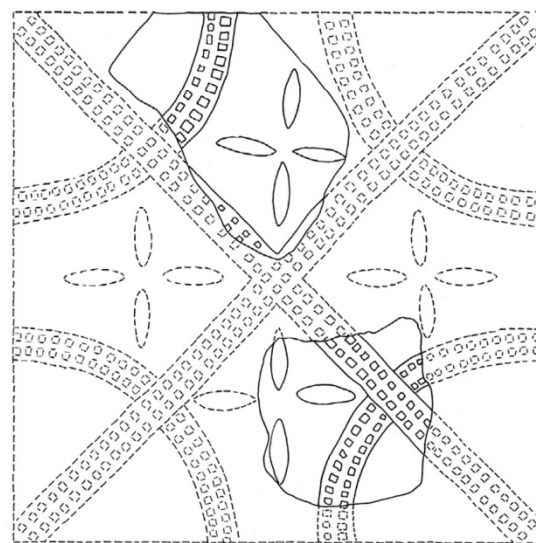
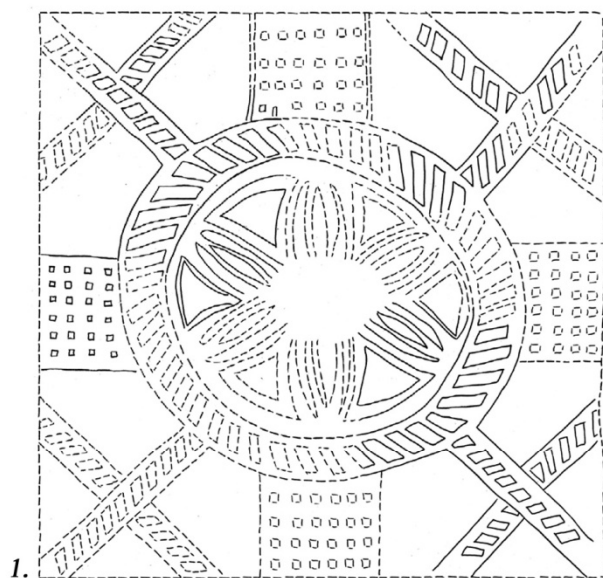

Рис. 64. Батуринські кахлі з геометричним (2,3) та рослинно-геометричним орнаментом (1).

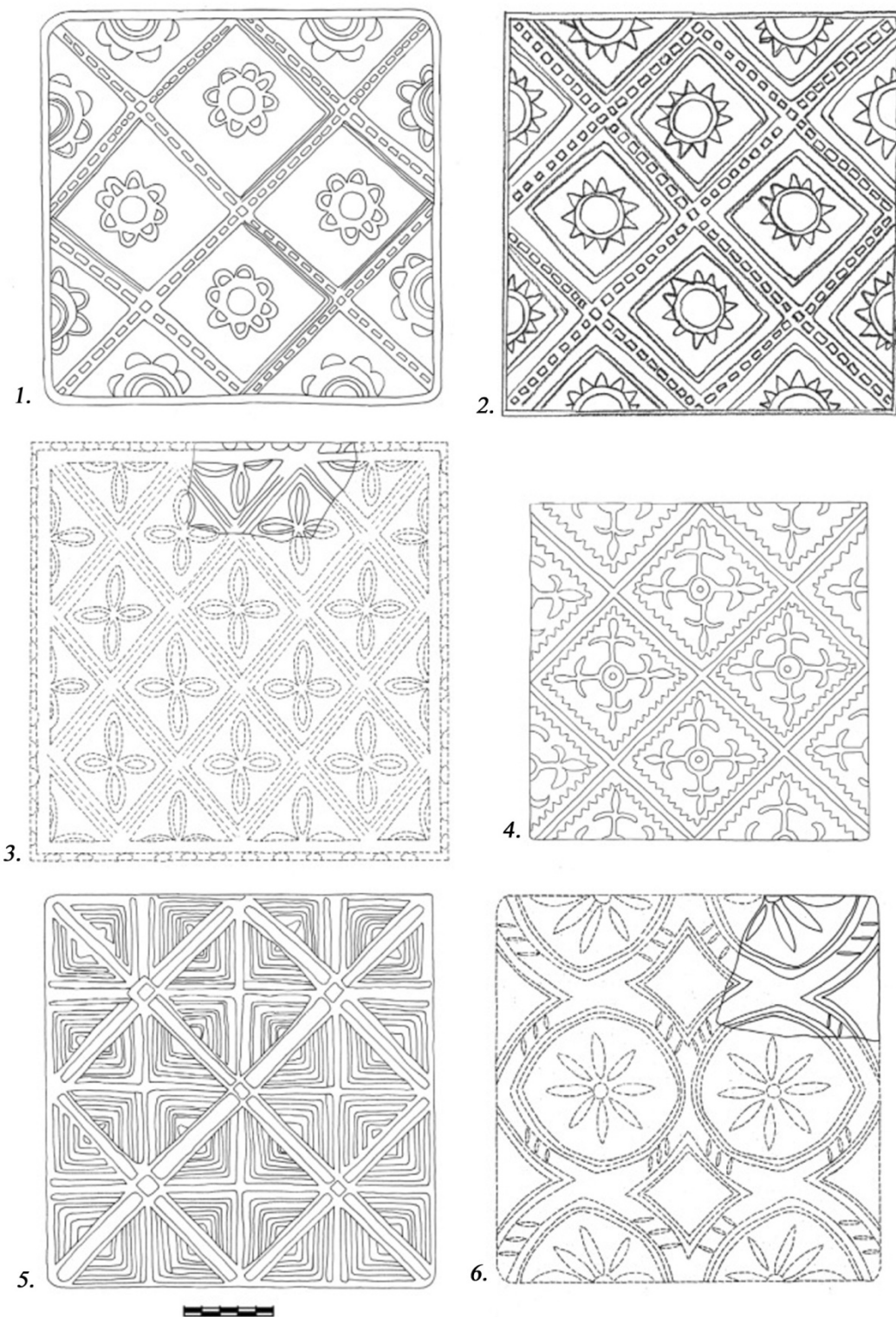

Рис. 65. Батуринські кахлі з геометричним (1) та рослинно-геометричним орнаментом (чорним кольором (1) позначено отвори).

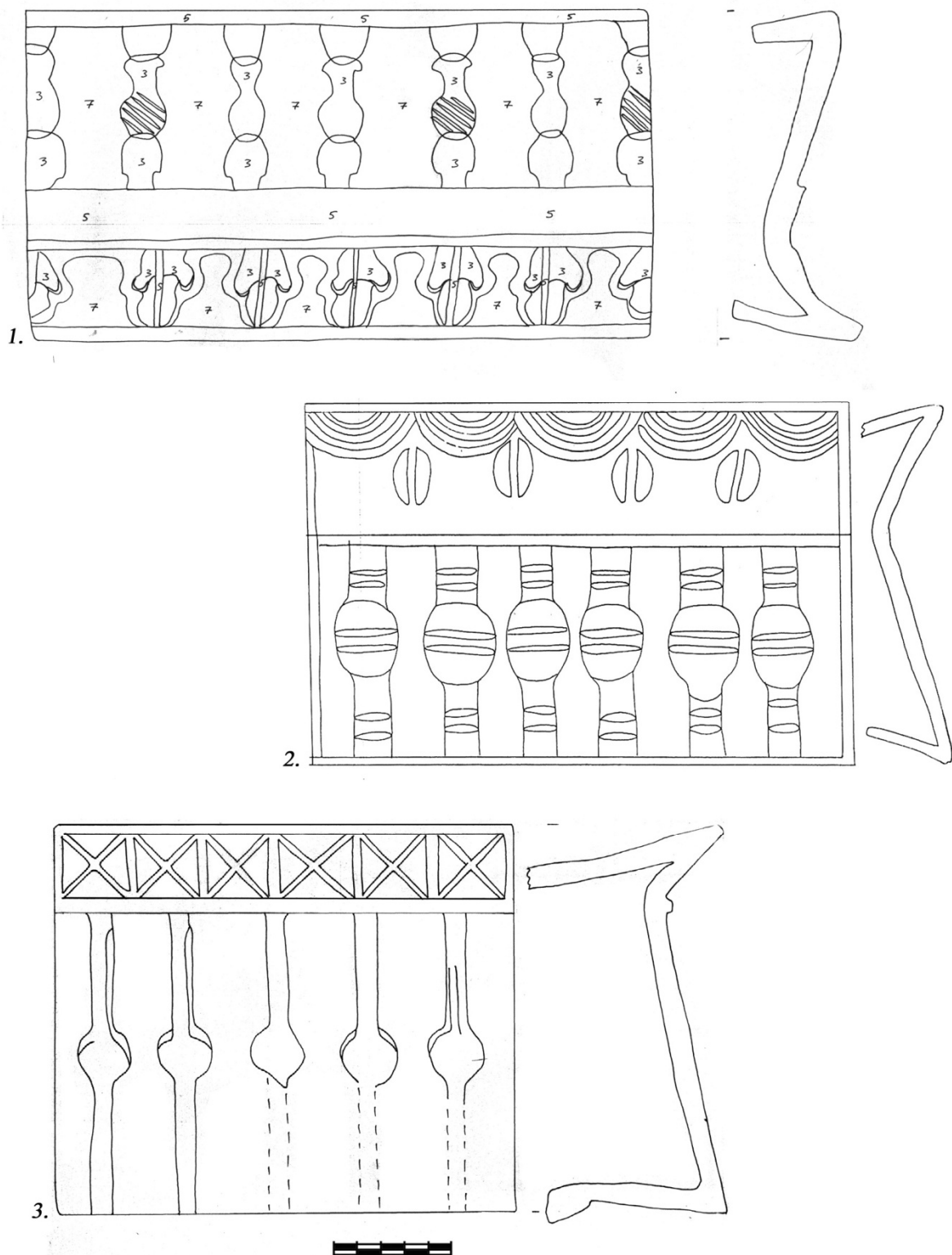

Рис. 66. Батуринські кахлі з рослинно-геометричним та геометричним орнаментом (3).

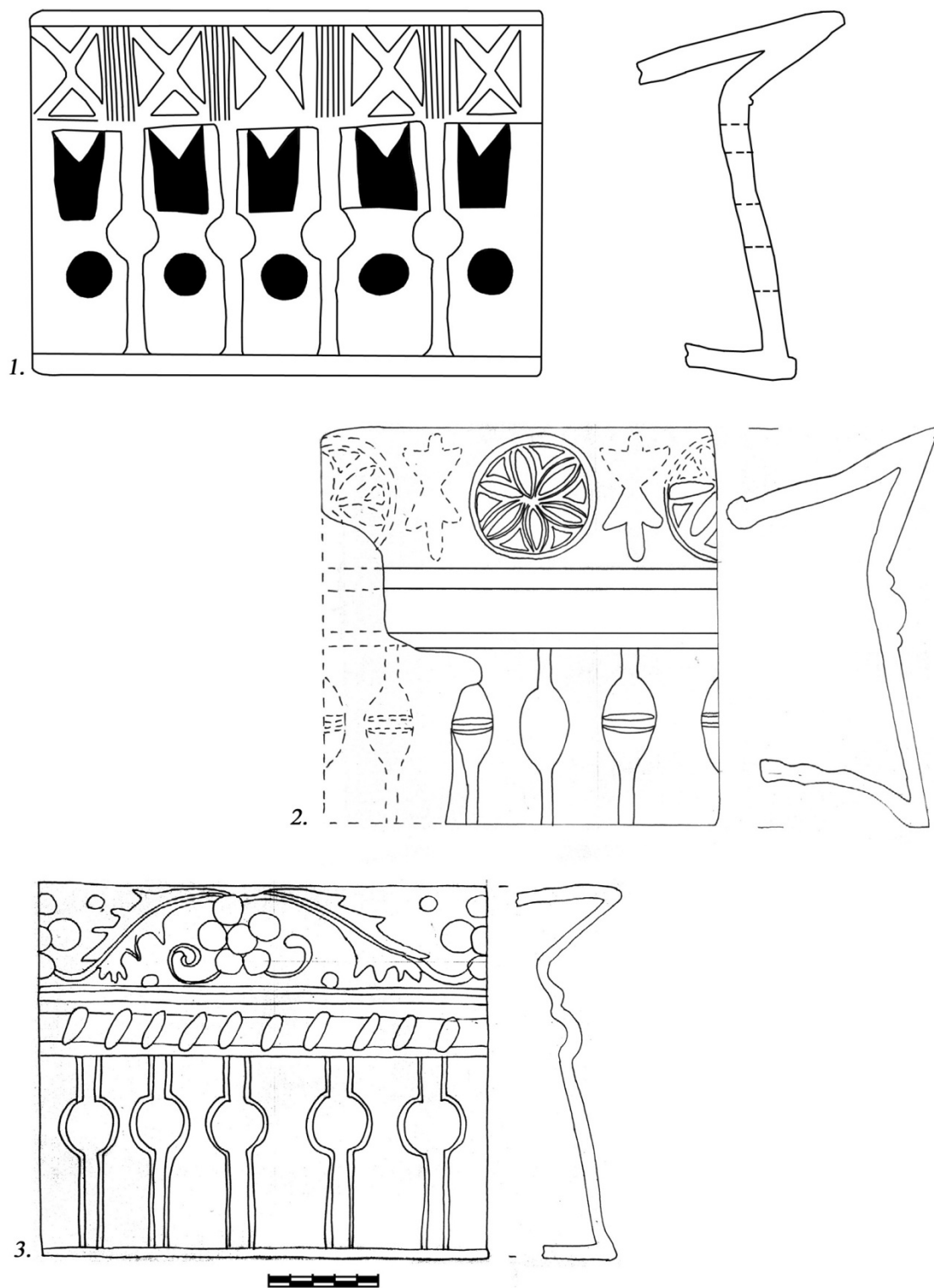

Рис. 67. Батуринські кахлі з геометричним орнаментом.

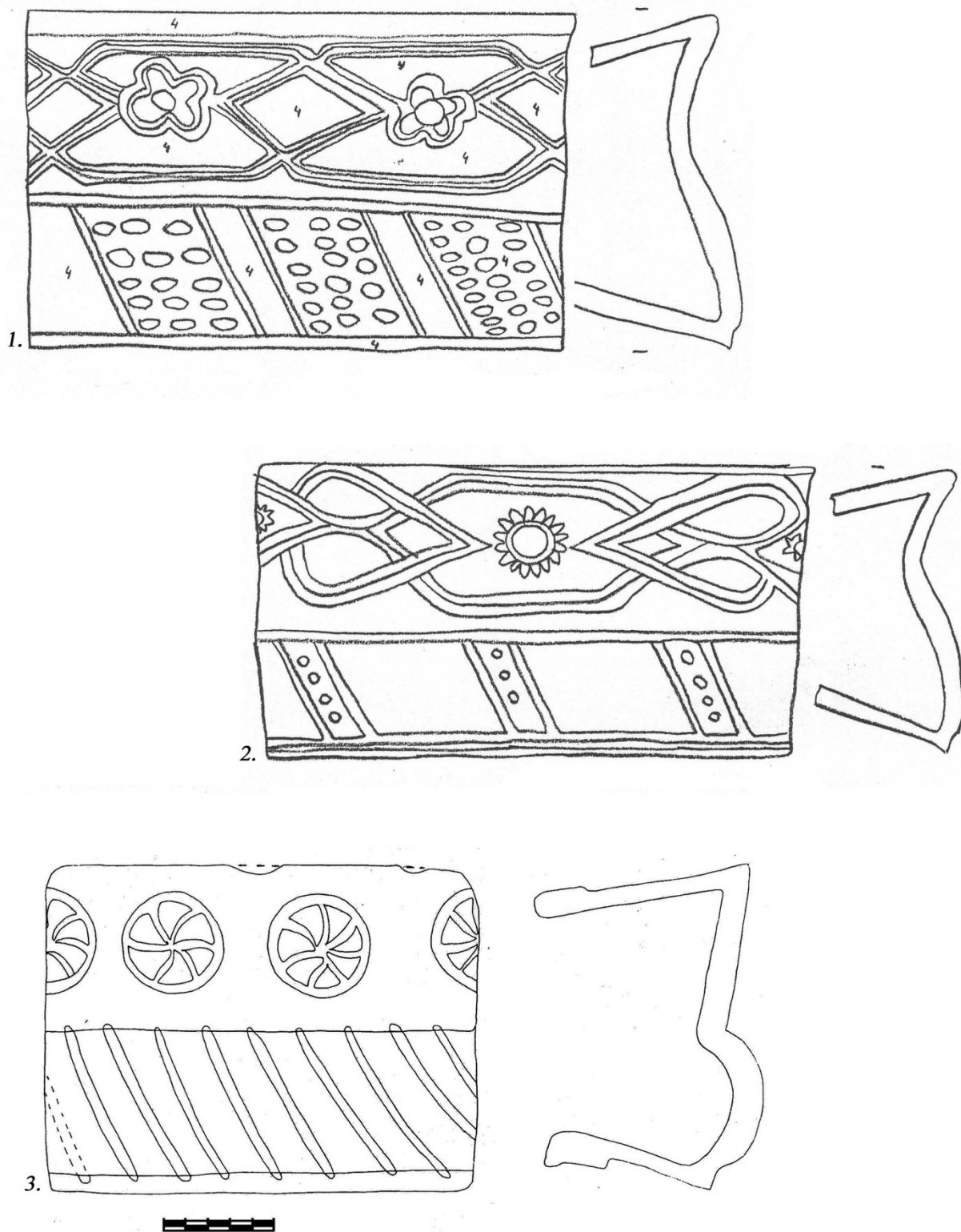

Рис. 68. Батуринські кахлі з геометричним орнаментом.

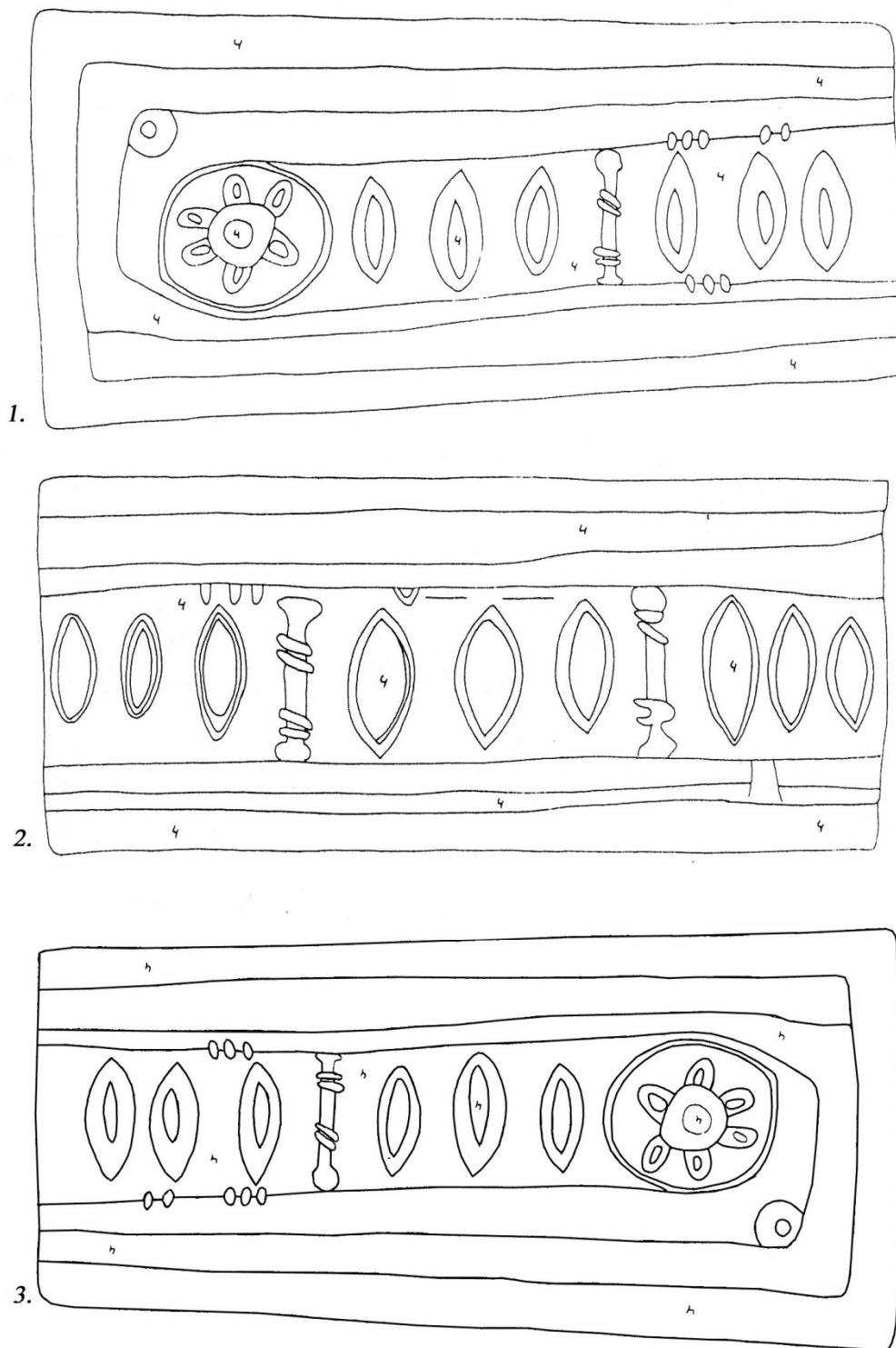

Рис. 69. Батуринські кахлі з рослинно-геометричним орнаментом.

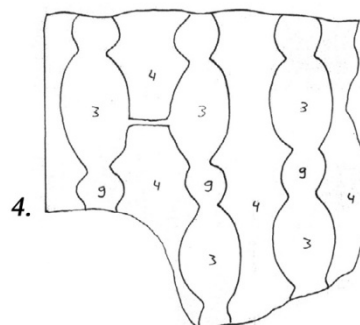
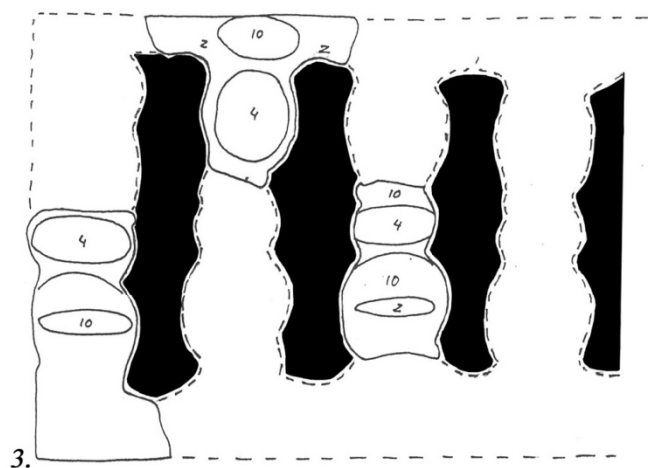
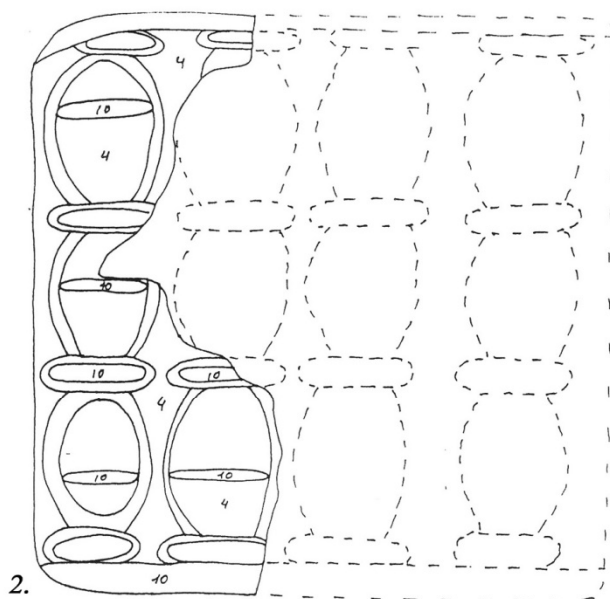
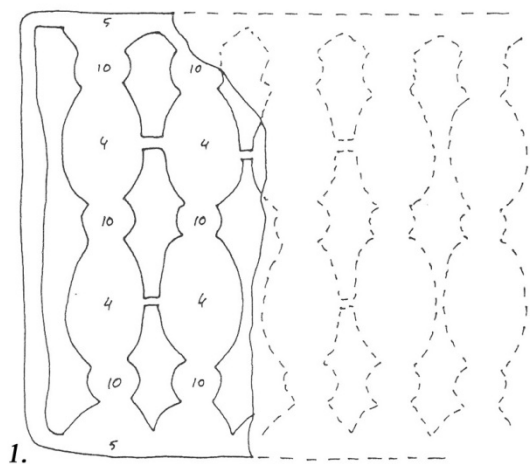

Рис. 70. Батуринські кахлі-коронки з геометричним орнаментом.

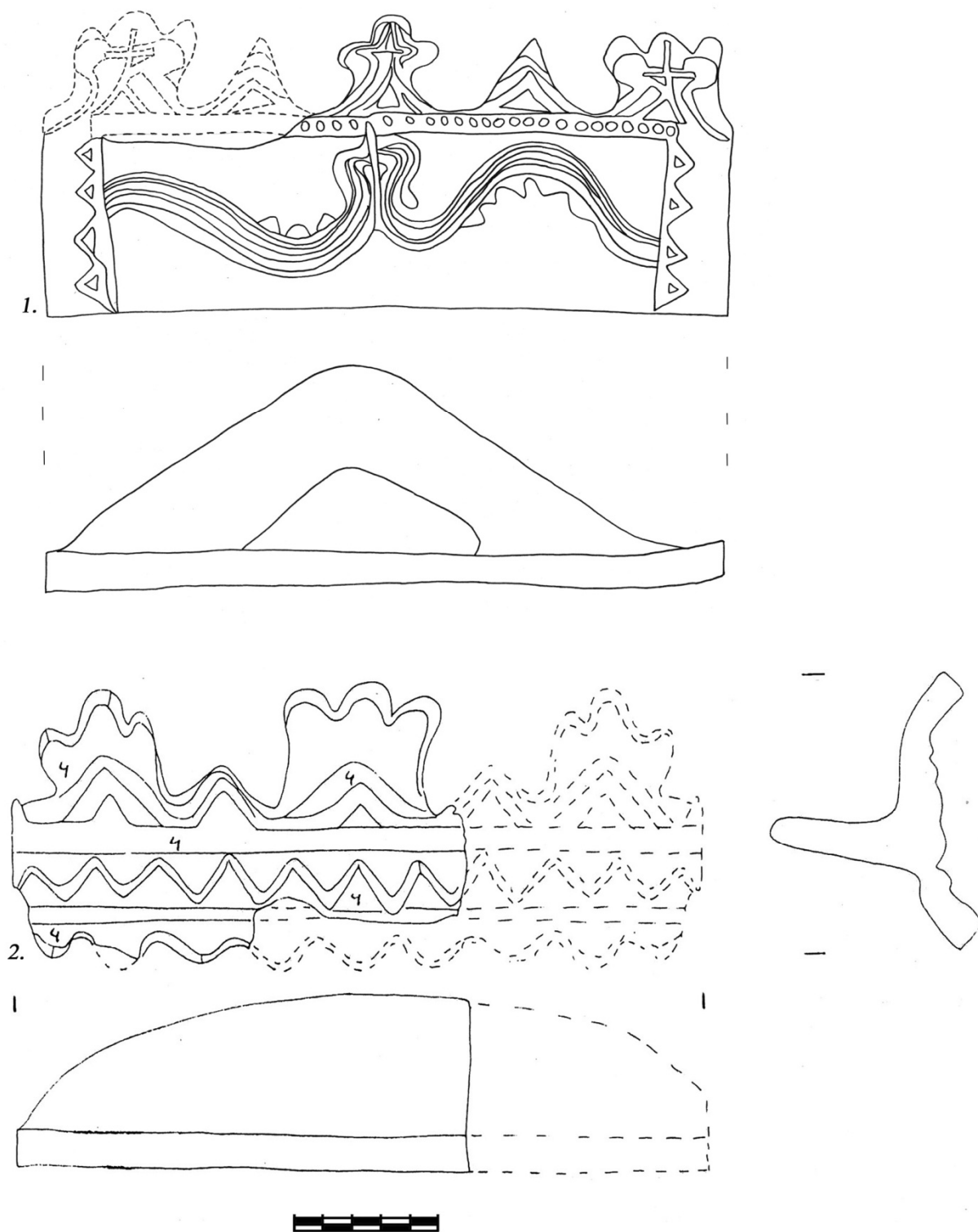

Рис. 71. Батури́нські кахлі-коронки з рослинно-геометричним орнаментом.

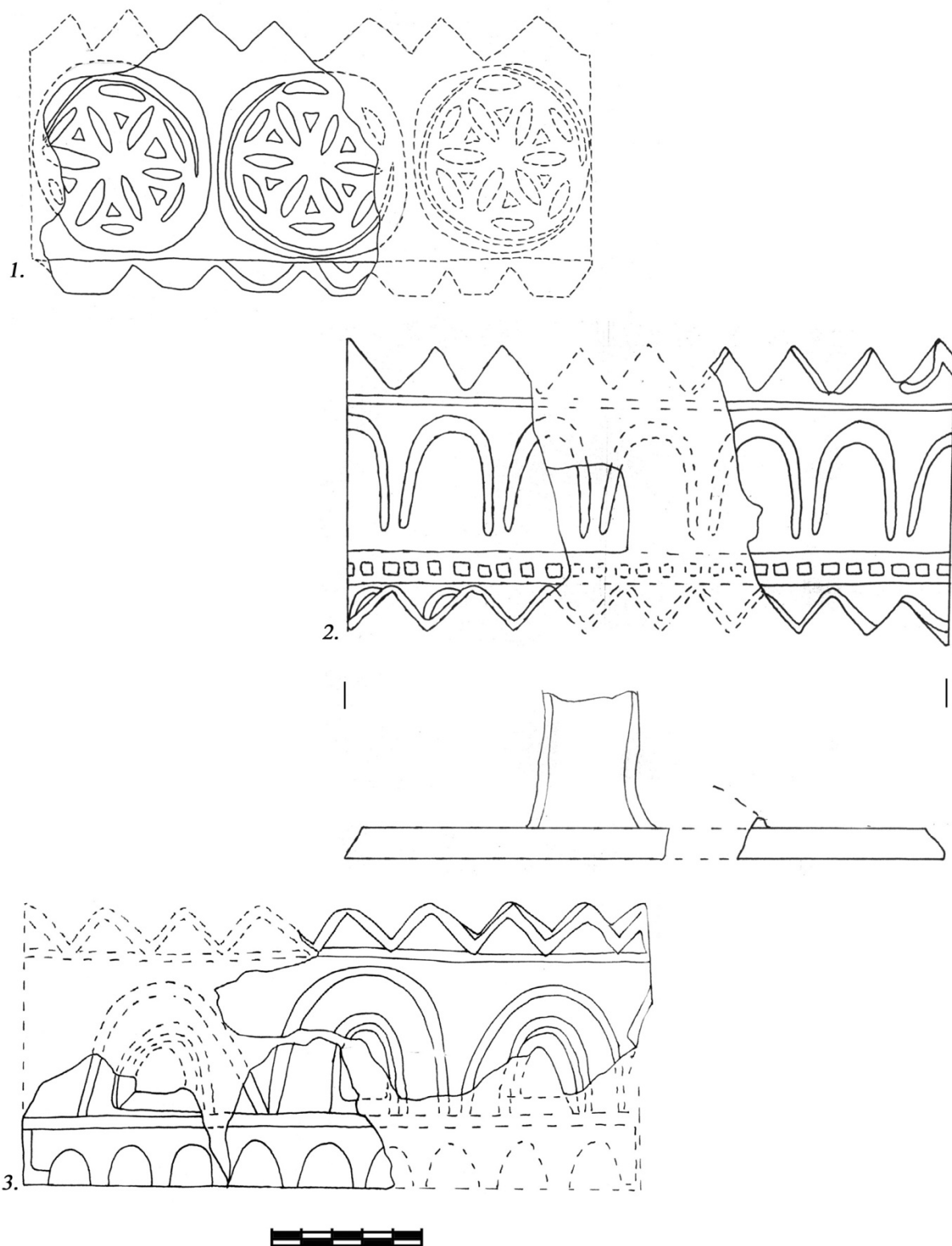

Рис. 72. Кахлі із зображення двоголових орлів з територію фортеці: 1 – «будинок полковника».

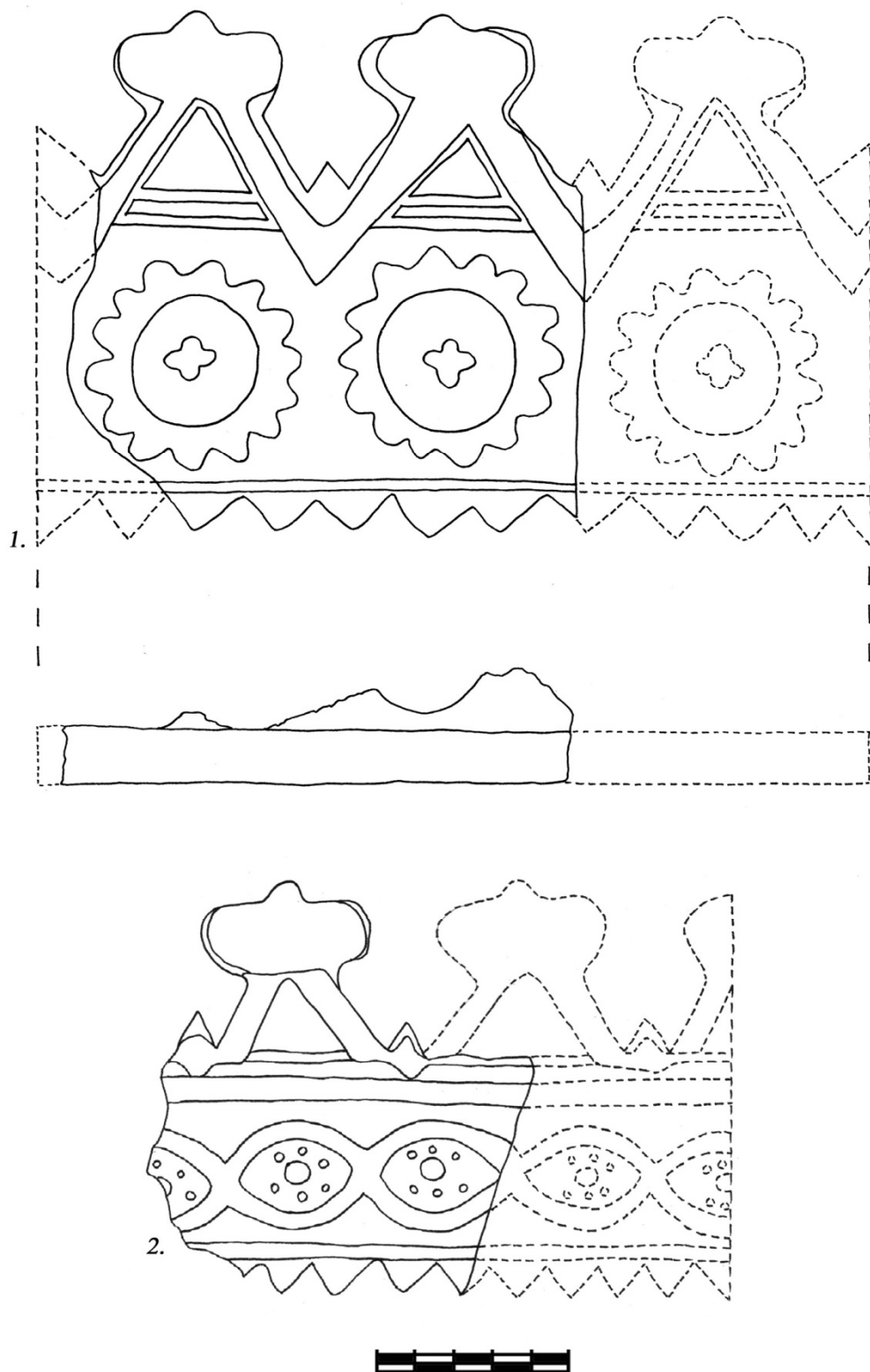

1.

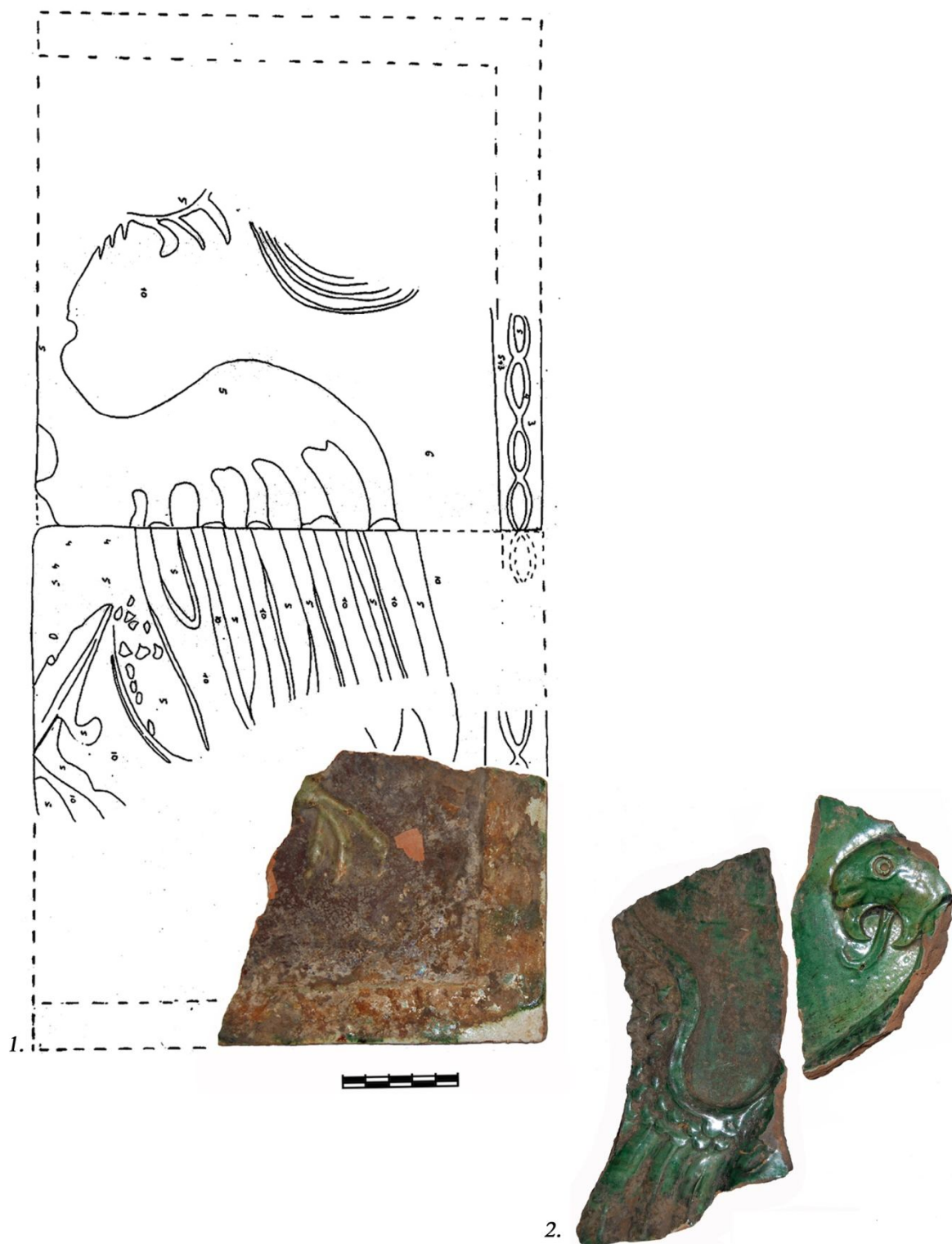
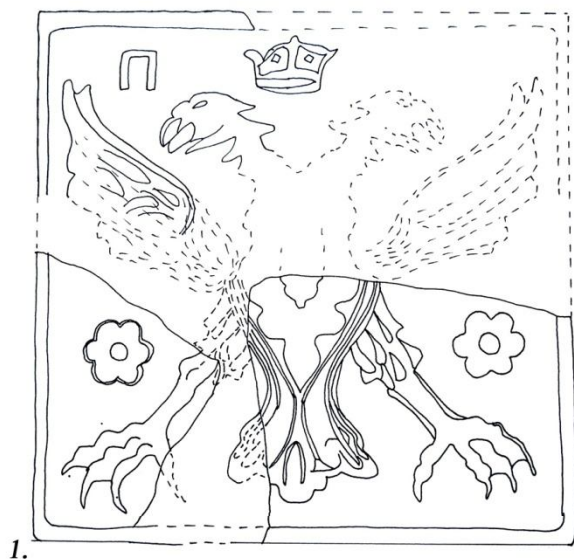
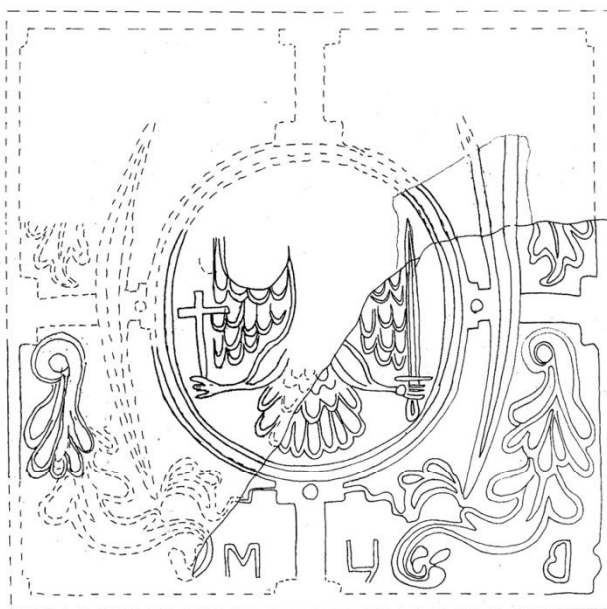

2.

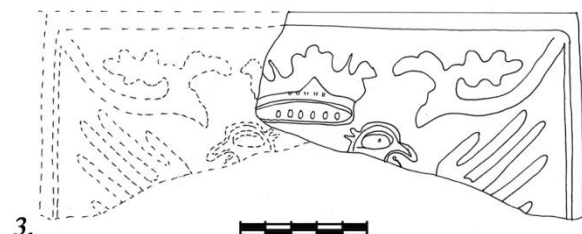

3.

Рис. 73. Лицьові кахлі із зображенням двоголових орлів.



Рис. 74. Батуринські кахлі із зображенням міфічних істот.



Рис. 75. Батуринські кахлі з особистими гербами І. Мазепи «Бойч» (1) та П. Орлика (2).

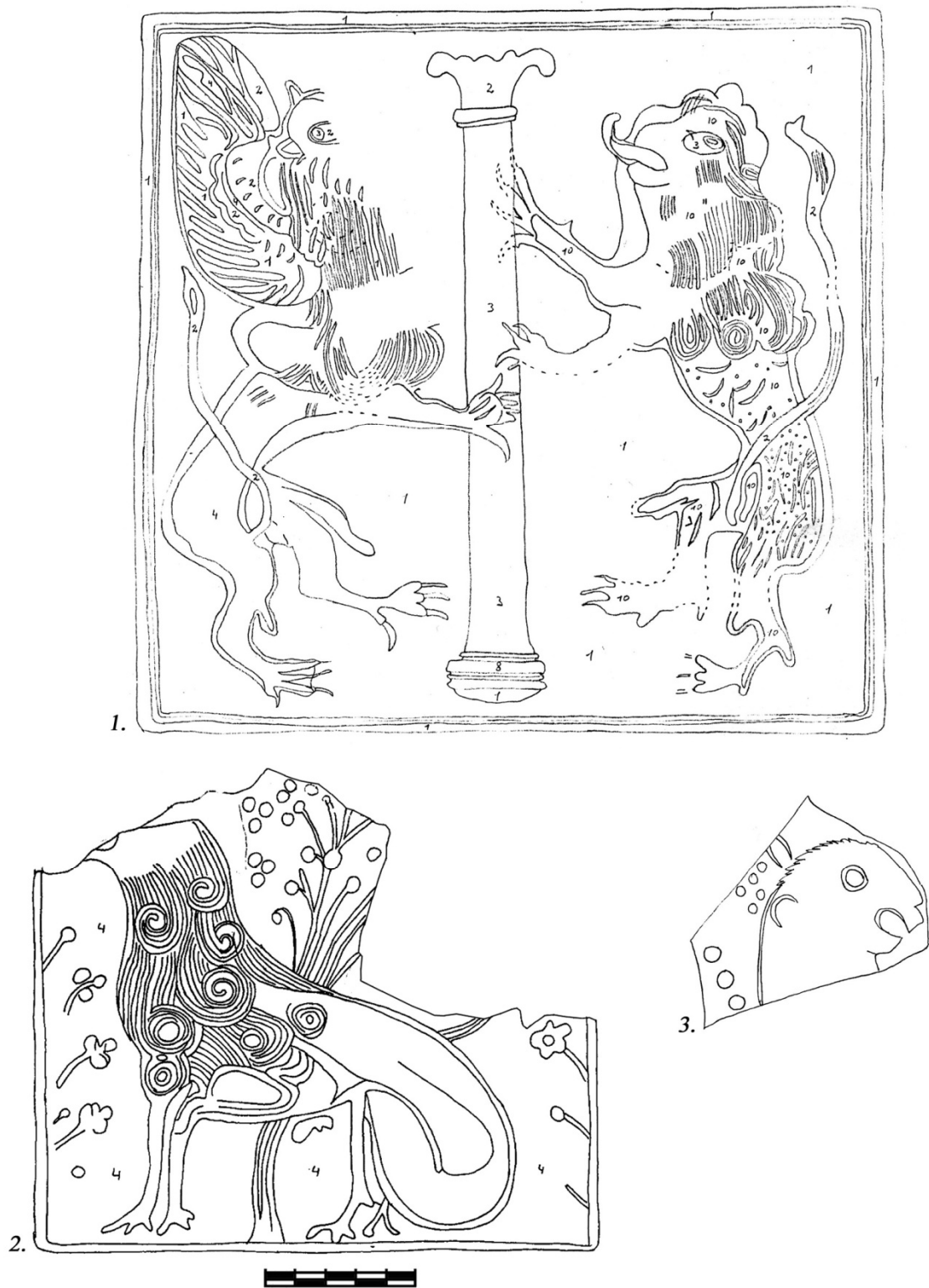

Рис. 76. Батуринські кахлі із зображенням воїнів.



Рис. 77. Батуринські кахлі із зображенням вершників.



Рис. 78. Батуринські кахлі із зображенням вершників. Фото.

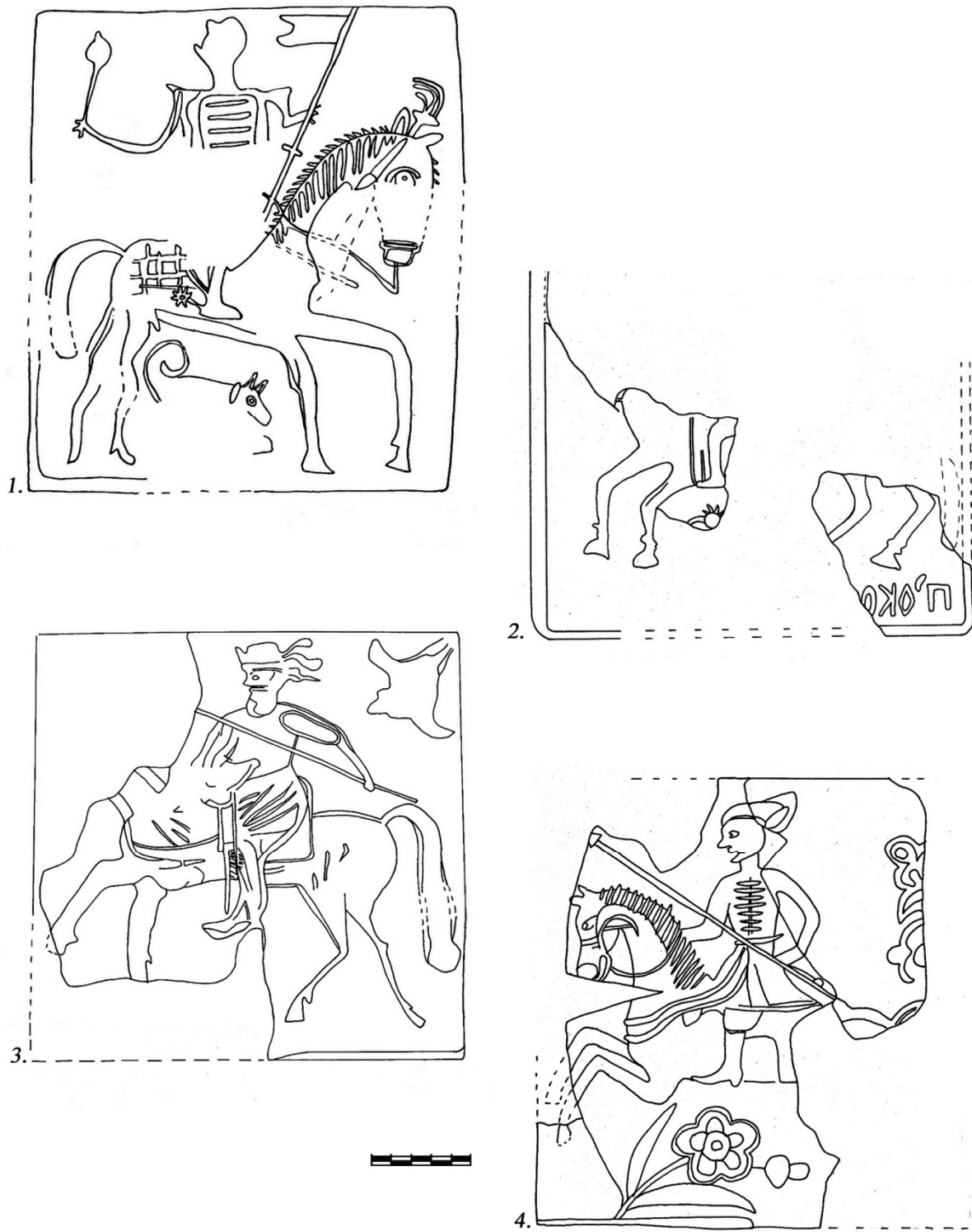

Рис. 79. Батуринські кахлі з релігійним мотивом.



Рис. 79-А. Батуринські кахлі-коронки із зображенням хреста



Рис. 80. Батуринські кахлі з релігійними та орнітоморфними мотивами.

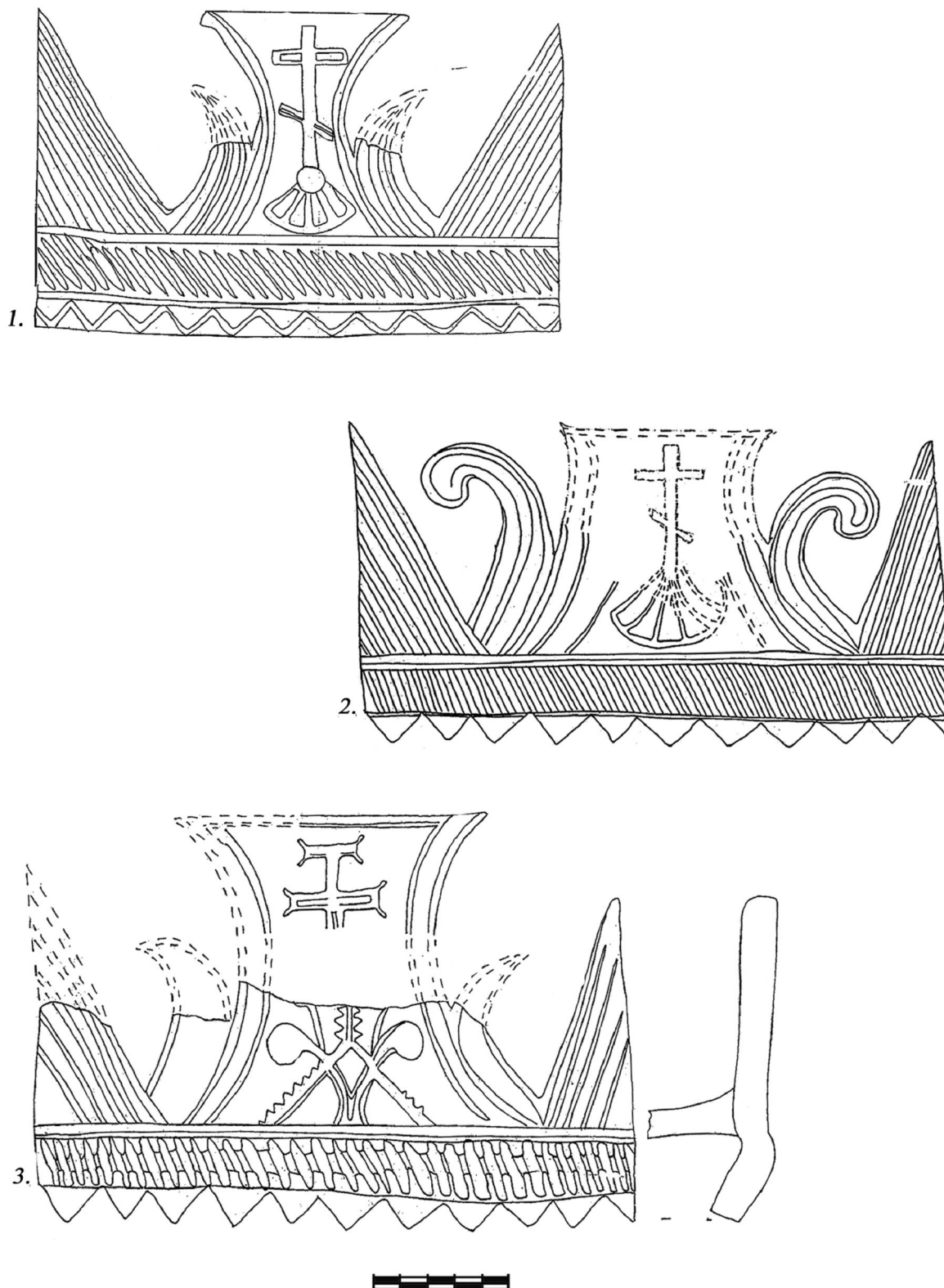

Рис. 81. Батуринські кахлі з рослинно-зооморфним орнаментом та побутовим сюжетом.

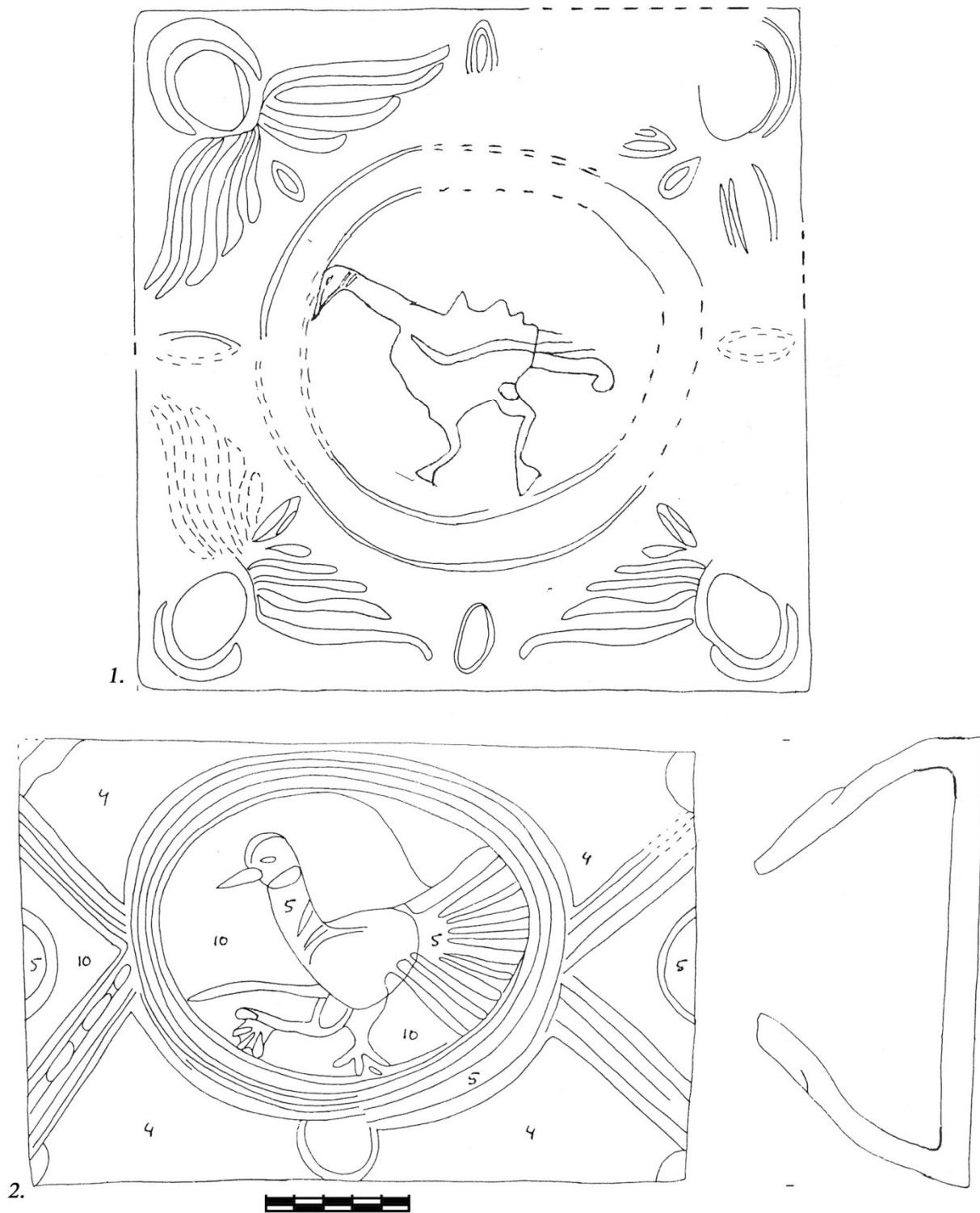

Рис. 82. Горщики другої чверті XVII ст. (горизонт П-Б) з території цитаделі:
тип 3 варіант 1 (2 – 5)., тип 3 варіант 2 (1).



Рис. 83. Горщики другої чверті – середини XVII ст. (горизонт II-Б та III-А) з території фортеці (1, 2) та цитаделі: тип 3 варіант 1 (1, 2, 4, 10, 11); тип 3 варіант 2 (3, 5 – 9, 12).

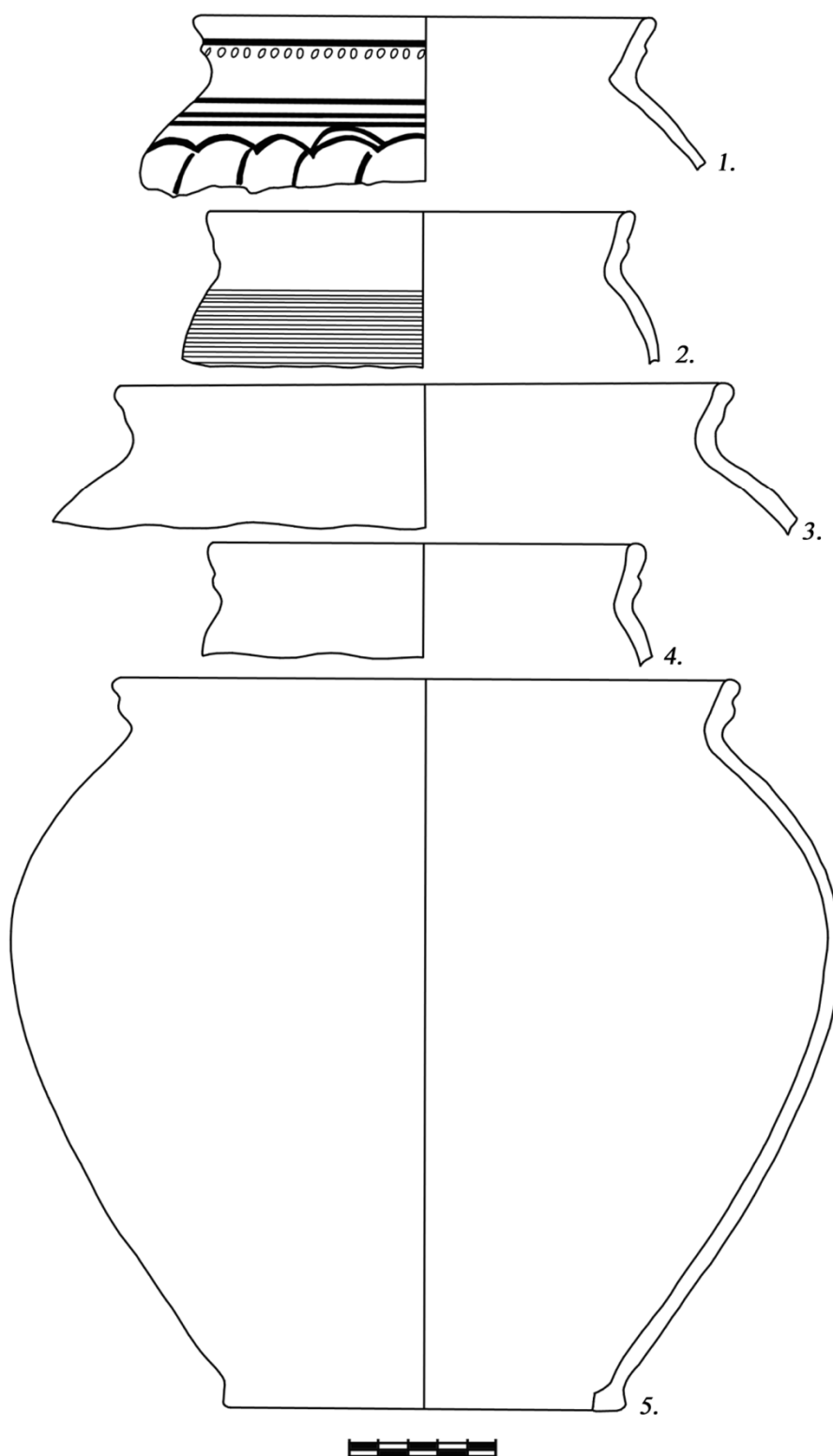

Рис. 84. Горщики другої чверті XVII ст. (горизонт II-Б) з території посаду: тип 3 варіант 1 (2, 5 – 10); тип 3 варіант 2 (1, 3, 4).

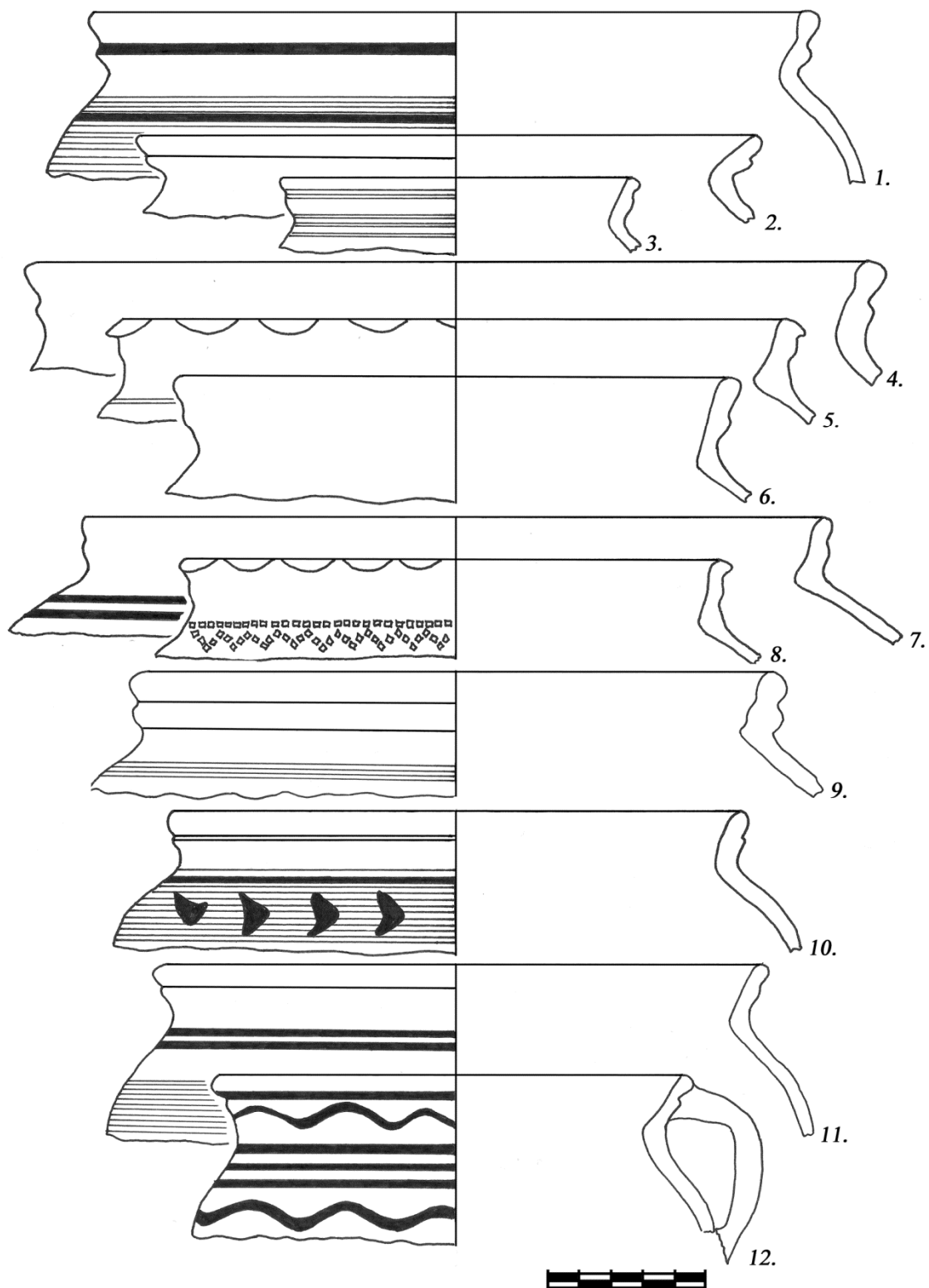

Рис. 85. Горщики другої чверті – середини XVII ст. (горизонт II-Б) з території цитаделі та посаду (8): тип 4 варіант 2.

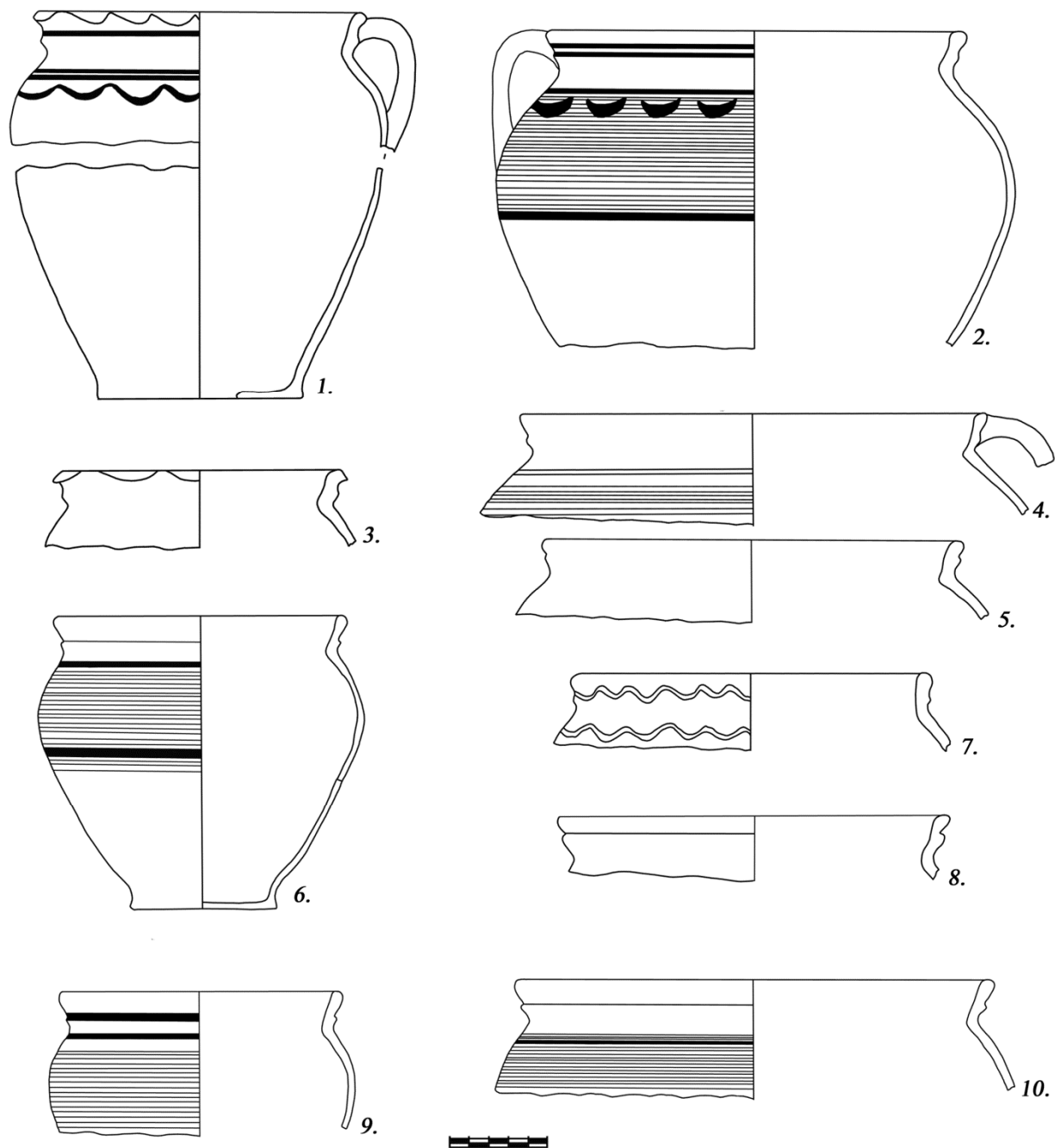

Рис. 86. Горщики середини XVII ст. з Гончарівки (3 – 6) та цитаделі (1, 2, 7, 8): тип 3 варіант 2 (3,4); тип 3 варіант 3 (1, 2), тип 4 варіант 1 (5), тип 4 варіант 2 (6 – 8).

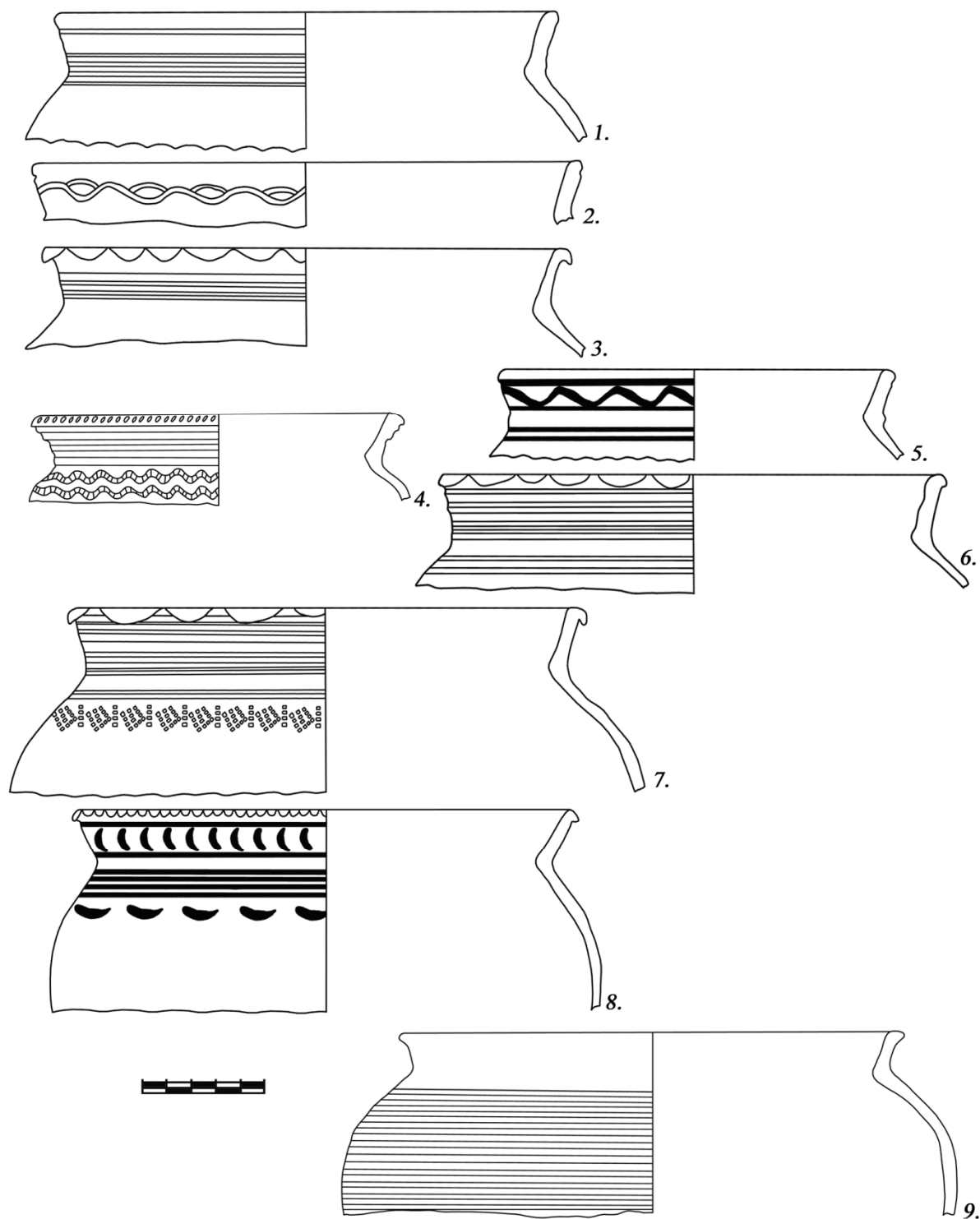

Рис. 87. Горщики третьої чверті XVII ст. (горизонт III-Б) з території цитаделі: тип 3 варіант 1 (3), тип 3 варіант 2 (2 – 6), тип 4 варіант 1 (1).

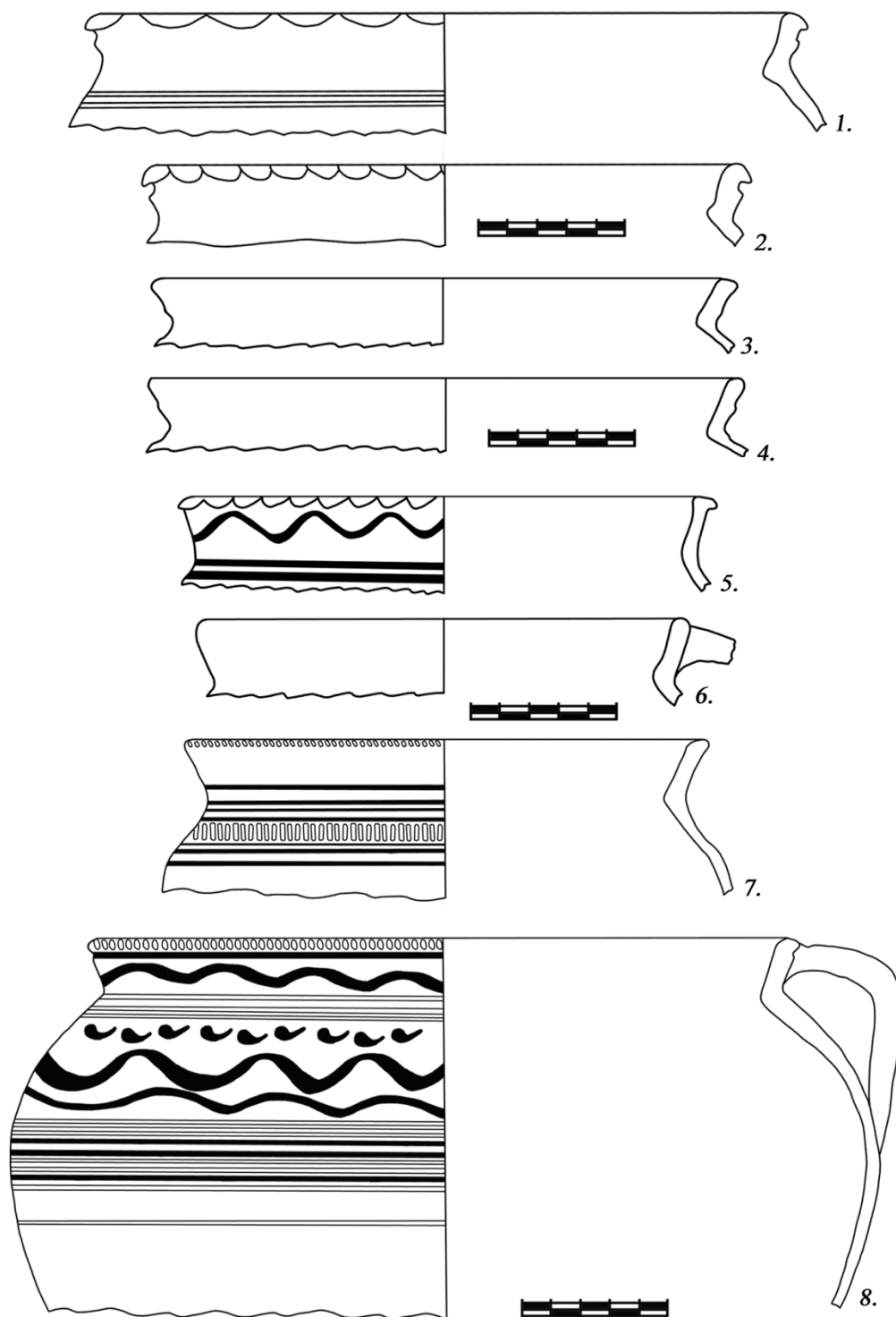

Рис. 88. Горщики другої половини XVII ст. (горизонт IV-A) з території цитаделі (1, 2) та фортеці (3 – 7): тип 3 варіант 3 (4), тип 4 варіант 1 (5), тип 4 варіант 2 (1 – 3, 6, 7).

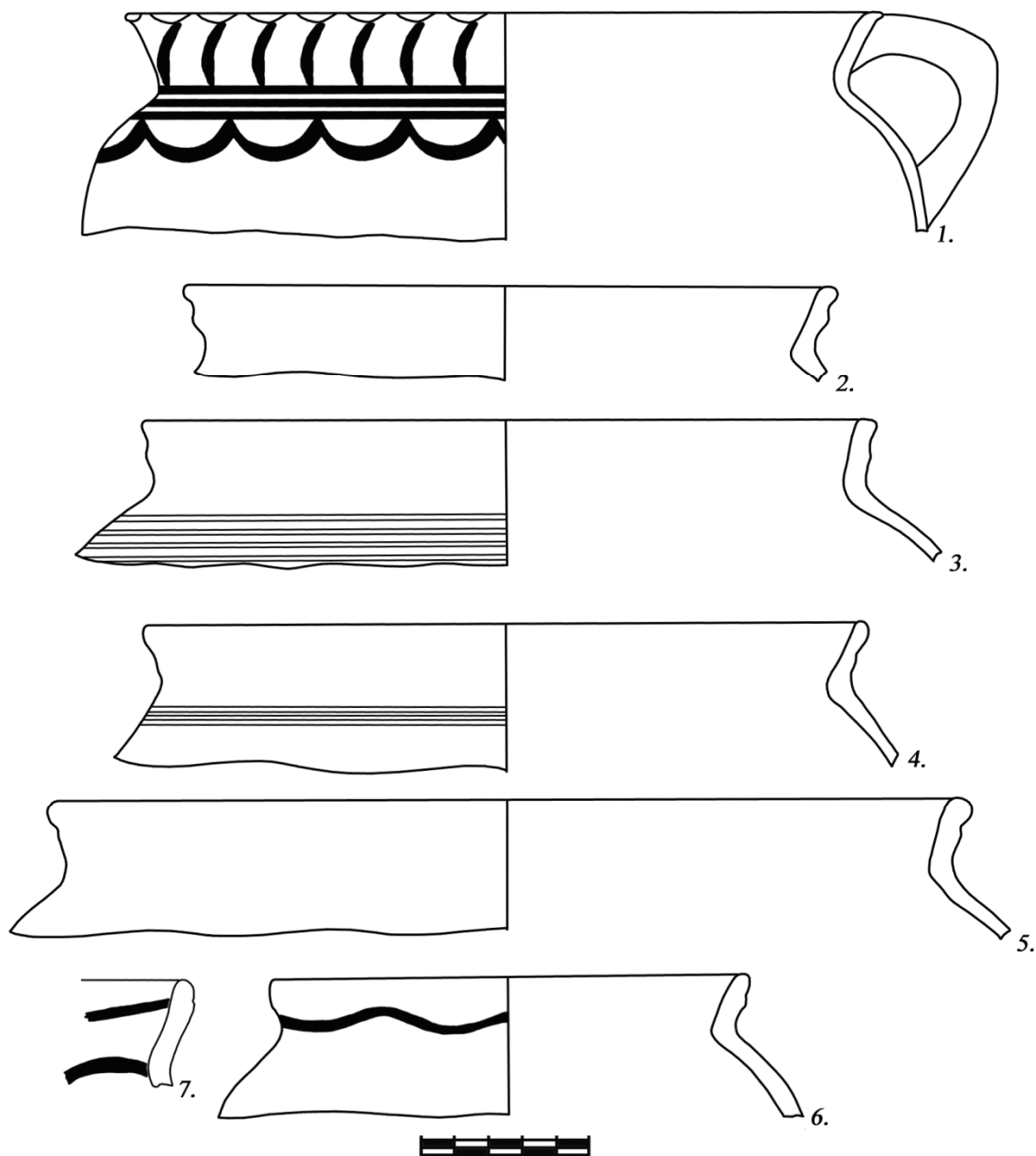

Рис. 89. Горщики другої половини XVII ст. (горизонт IV) з території фортеці: тип 3 варіант 2 (1, 6); тип 3 варіант 3 (3, 4, 7); тип 4 варіант 2 (2, 5).

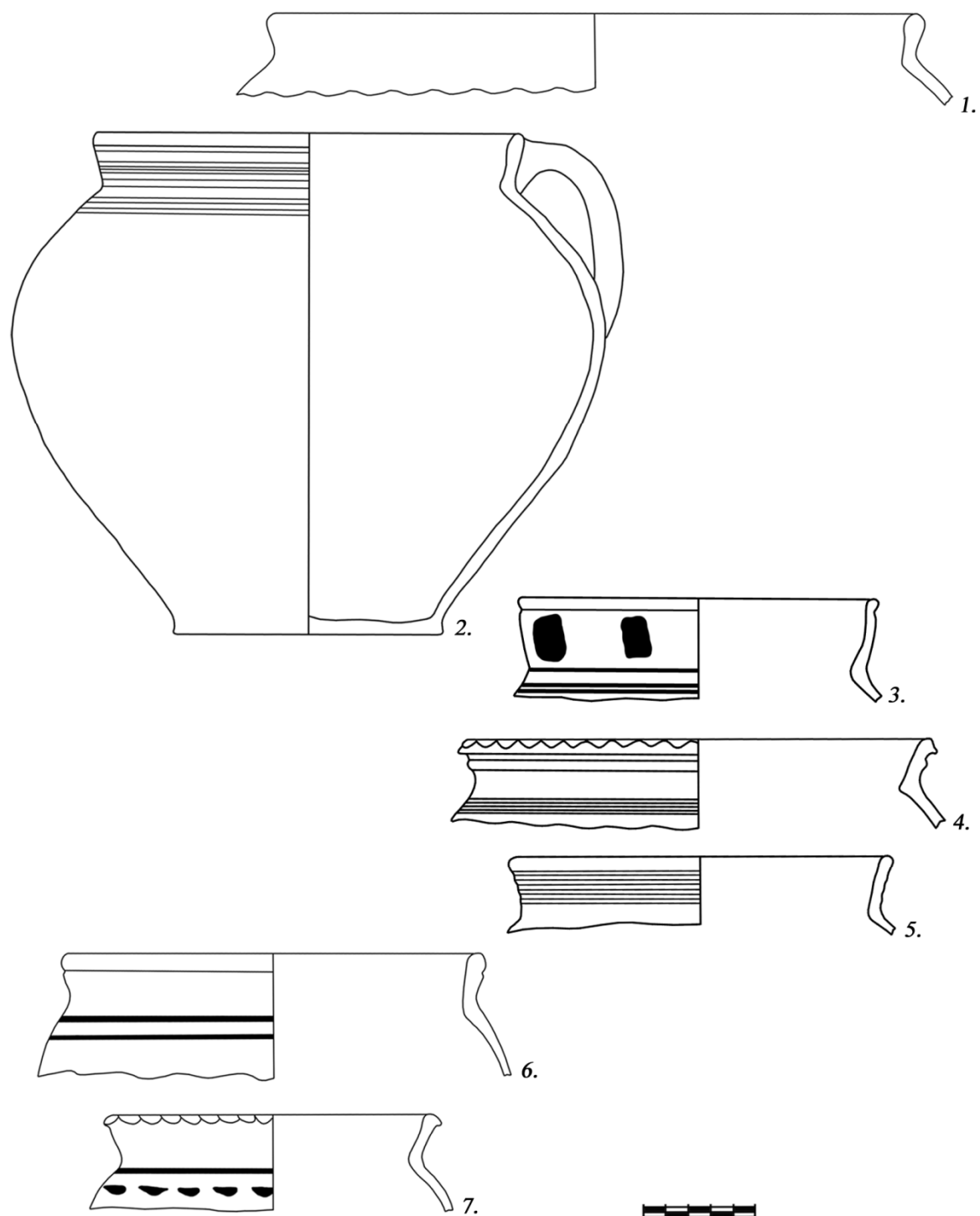

Рис. 90. Горщики другої половини XVII - початку XVIII ст. з фортеці та нижнього заповнення рову цитаделі: тип 4 варіант 2 (3, 7, 8); тип 4 варіант 3 (1, 2, 4 – 6, 9 – 11).

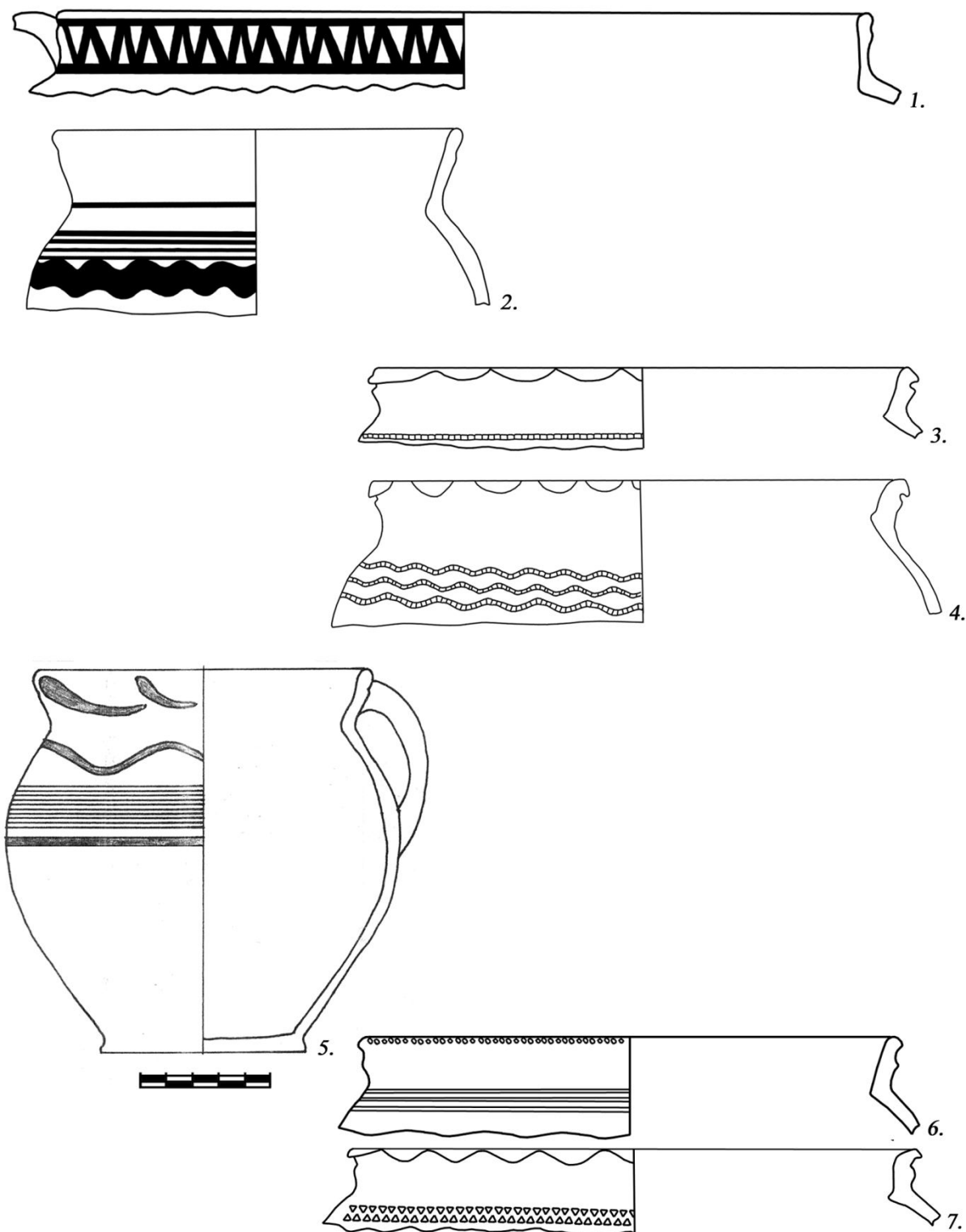

Рис. 91. Горщики другої половини XVII – початку XVIII ст. з горну на території фортеці: тип 4 варіант 2 (3), тип 4 варіант 3 (1, 2).

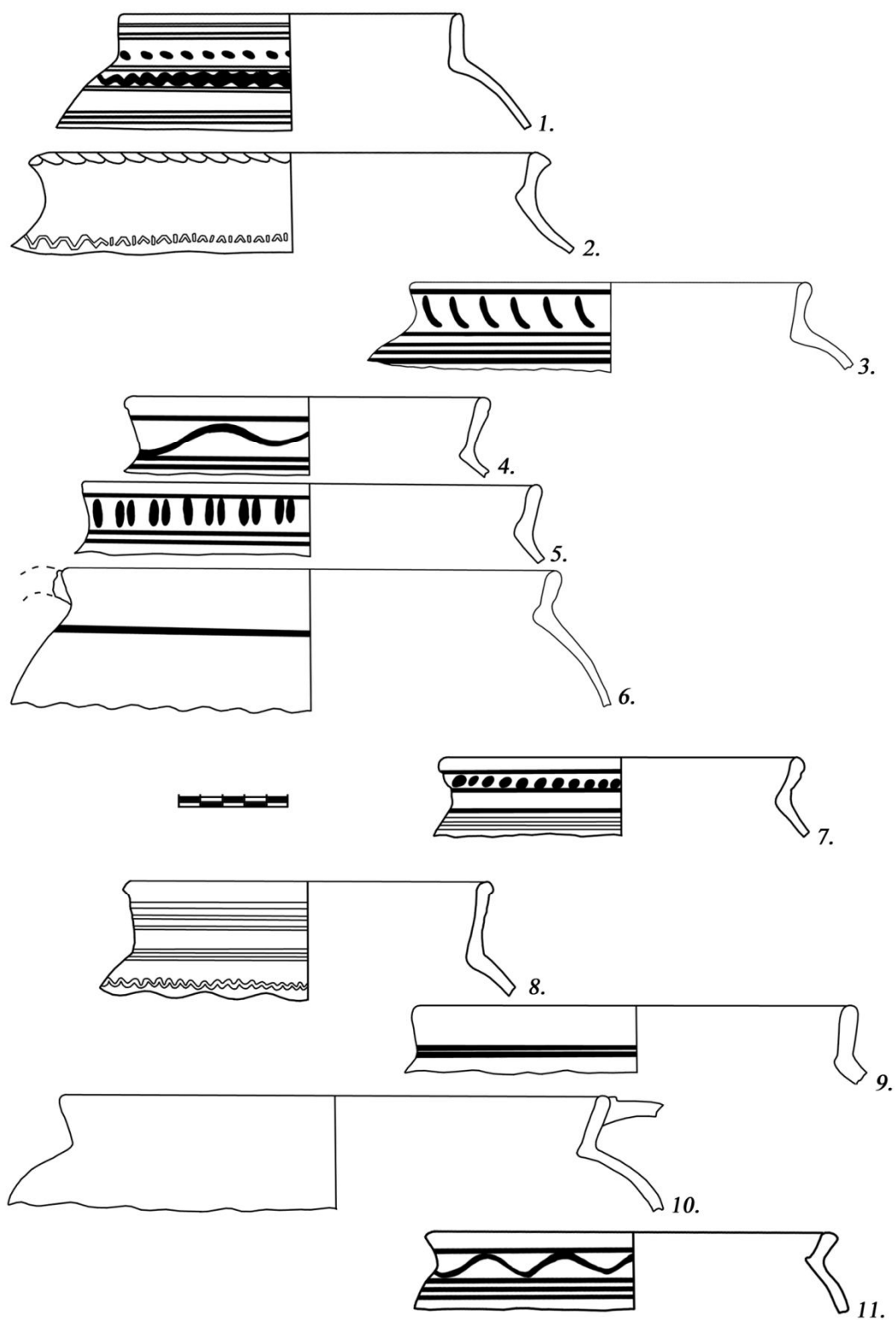

Рис. 92. Горщики кінця XVII – початку XVIII ст. (горизонт IV-Б) з території фортеці: тип 3 варіант 4 (1), тип 4 варіант 2 (2, 3, 5, 6), тип 4 варіант 3 (4, 7).

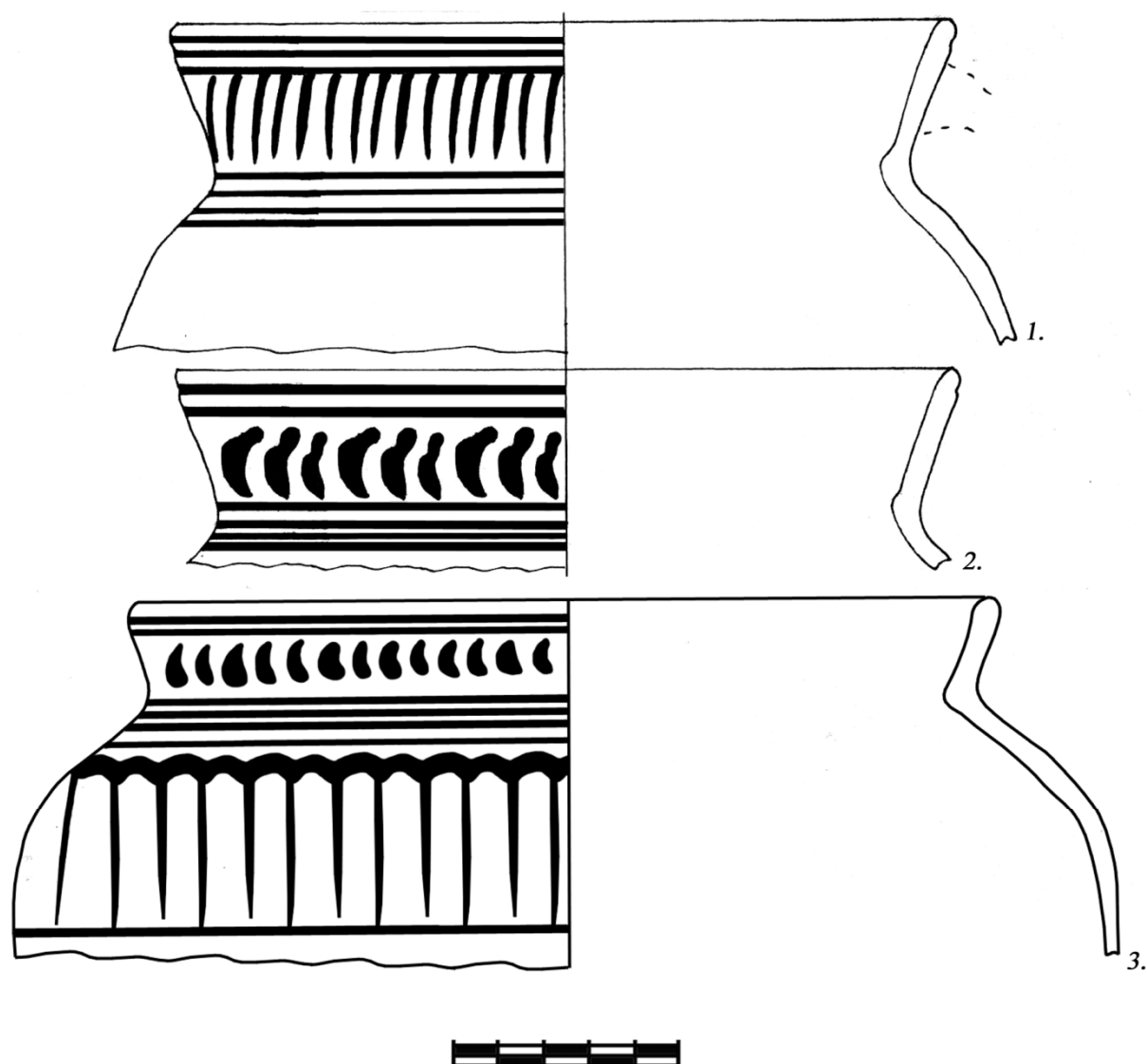

Рис. 93. Горщики початку XVIII ст. (горизонт IV-Б) з території східної околиці посаду: тип 3 варіант 4 (5, 6), тип 4 варіант 2 (1), тип 4 варіант 3 (2 – 4).

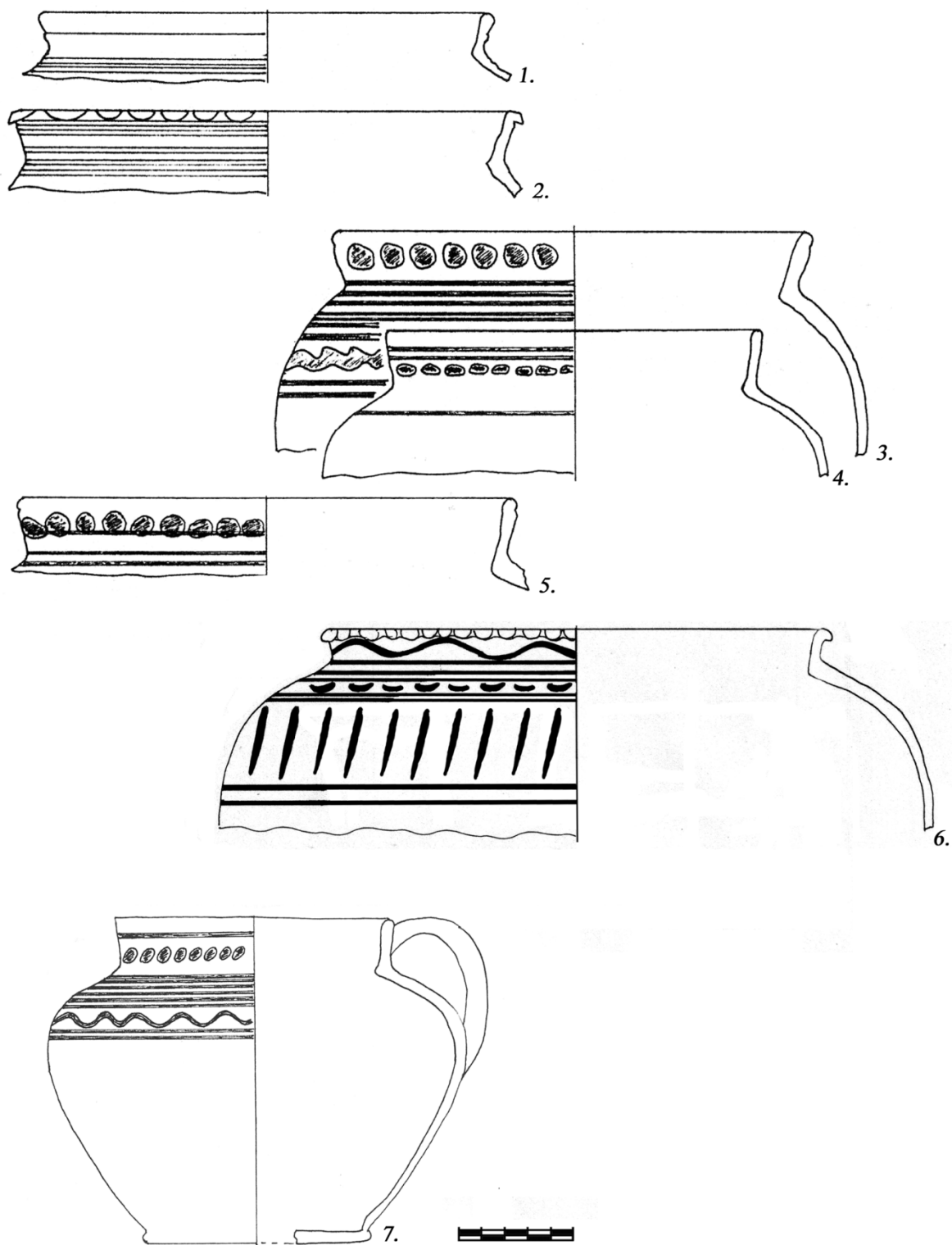

Рис. 94. Горщики початку XVIII ст. з куреня-вартівні на Гончарівці: тип 4 варіант 2 (1, 5, 7, 9), тип 4 варіант 3 (3, 8, 10), тип 4 варіант 4 (2, 6).

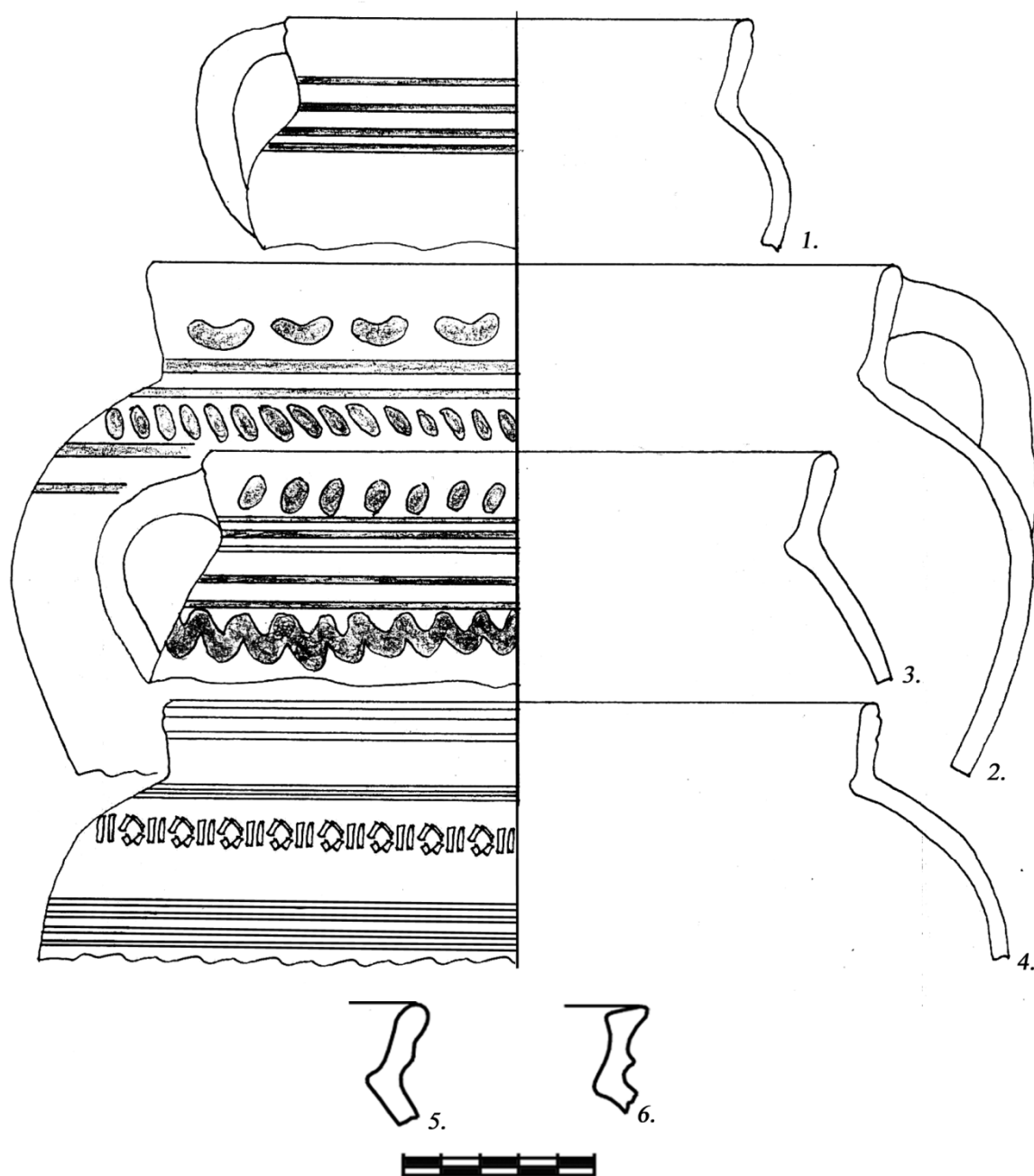

Рис. 95. Горщики початку XVIII ст. з куреня-вартівні на Гончарівці: тип 3 варіант 4 (5), тип 4 варіант 2 (2, 6 – 9,), тип 4 варіант 3 (1, 3, 4).

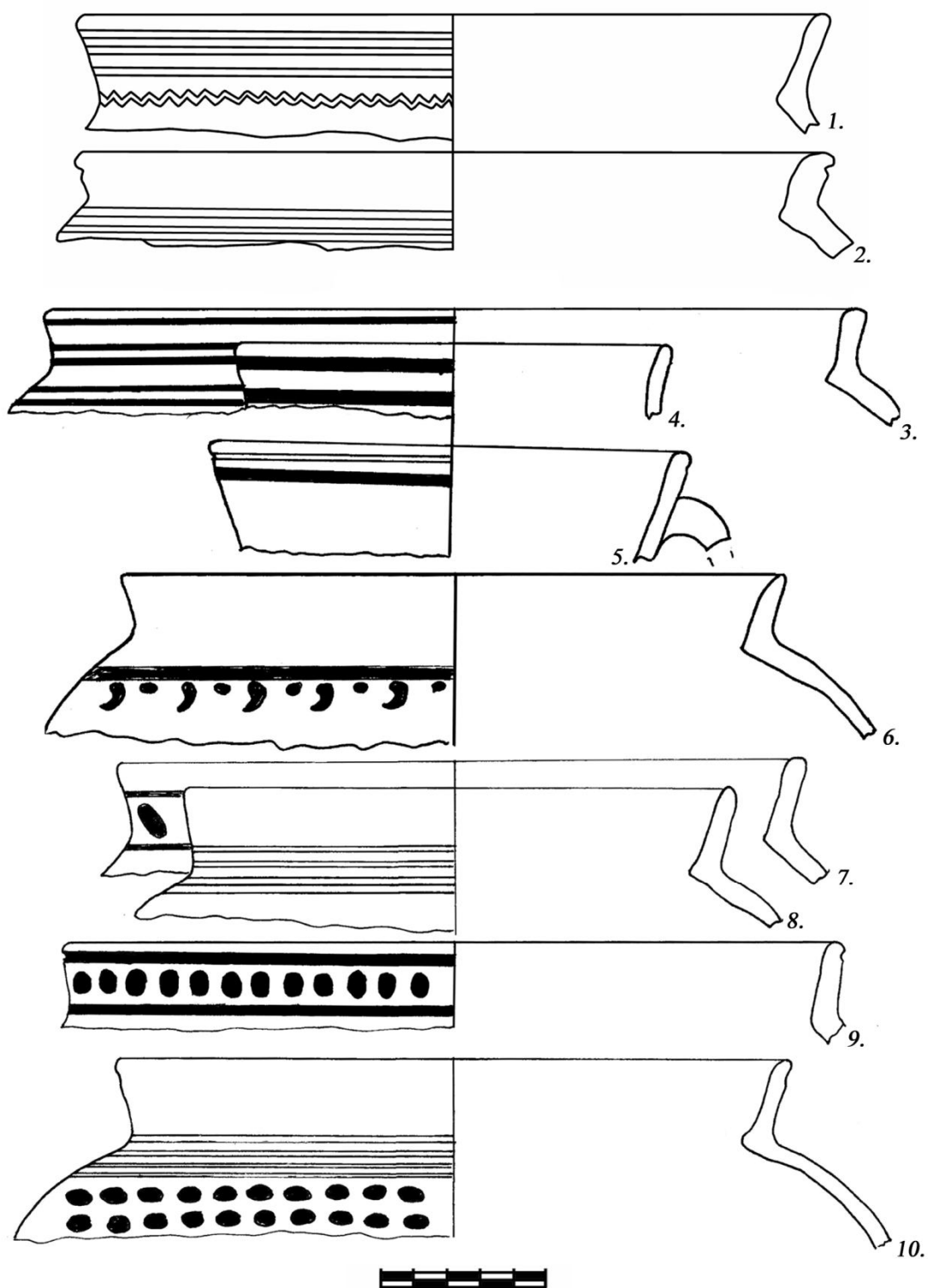

Рис. 96. Горщики початку XVIII ст. з куреня-вартівні на Гончарівці: тип 3 варіант 4 (6); тип 4 варіант 3 (1 – 3, 7, 9), тип 4 варіант 4 (4, 5).

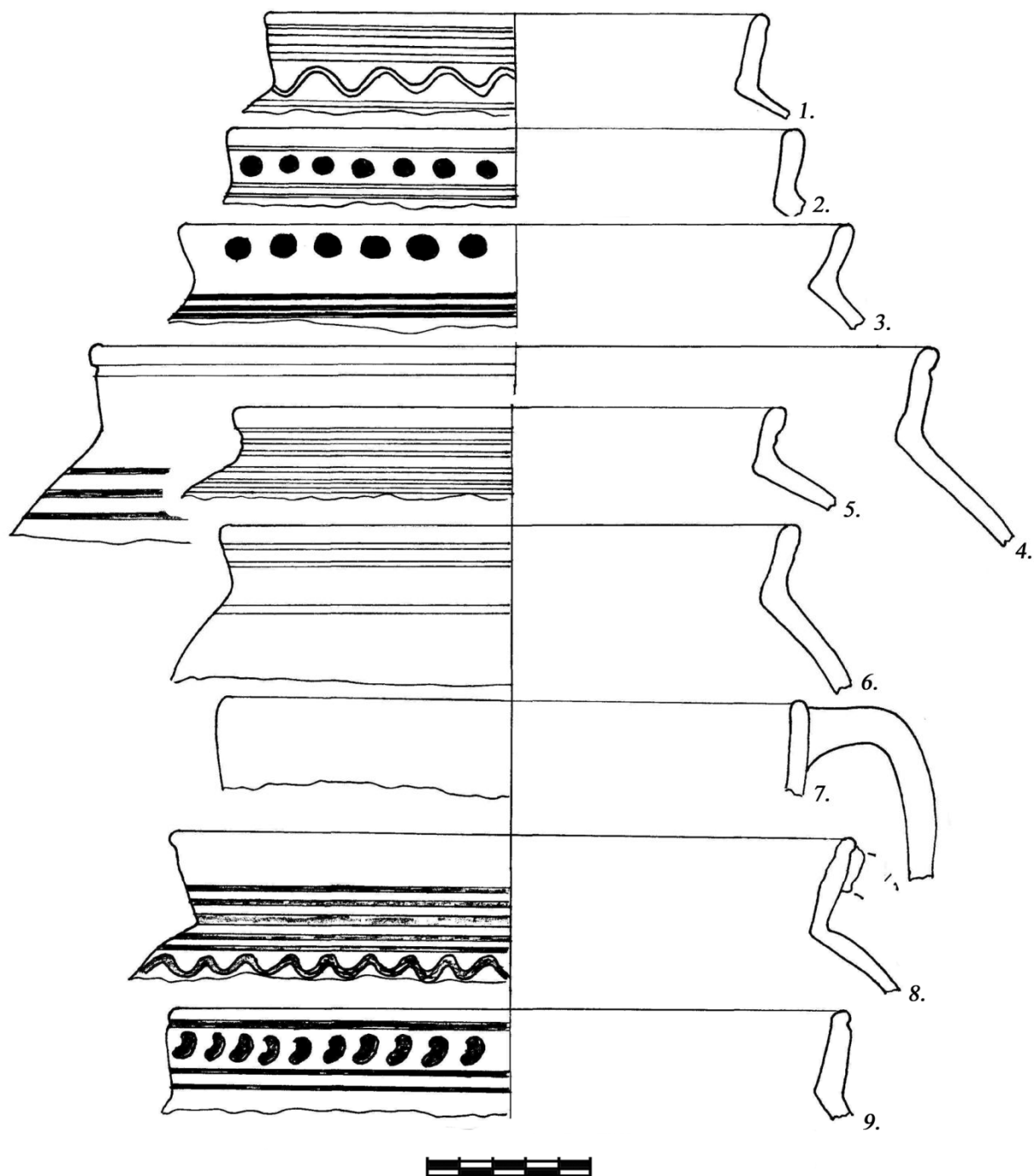

Рис. 97. Горщики початку XVIII ст. з куреня-вартівні на Гончарівці: тип 4 варіант 1 (3), тип 4 варіант 2 (2, 4, 6), тип 4 варіант 3 (1, 5 – 7).

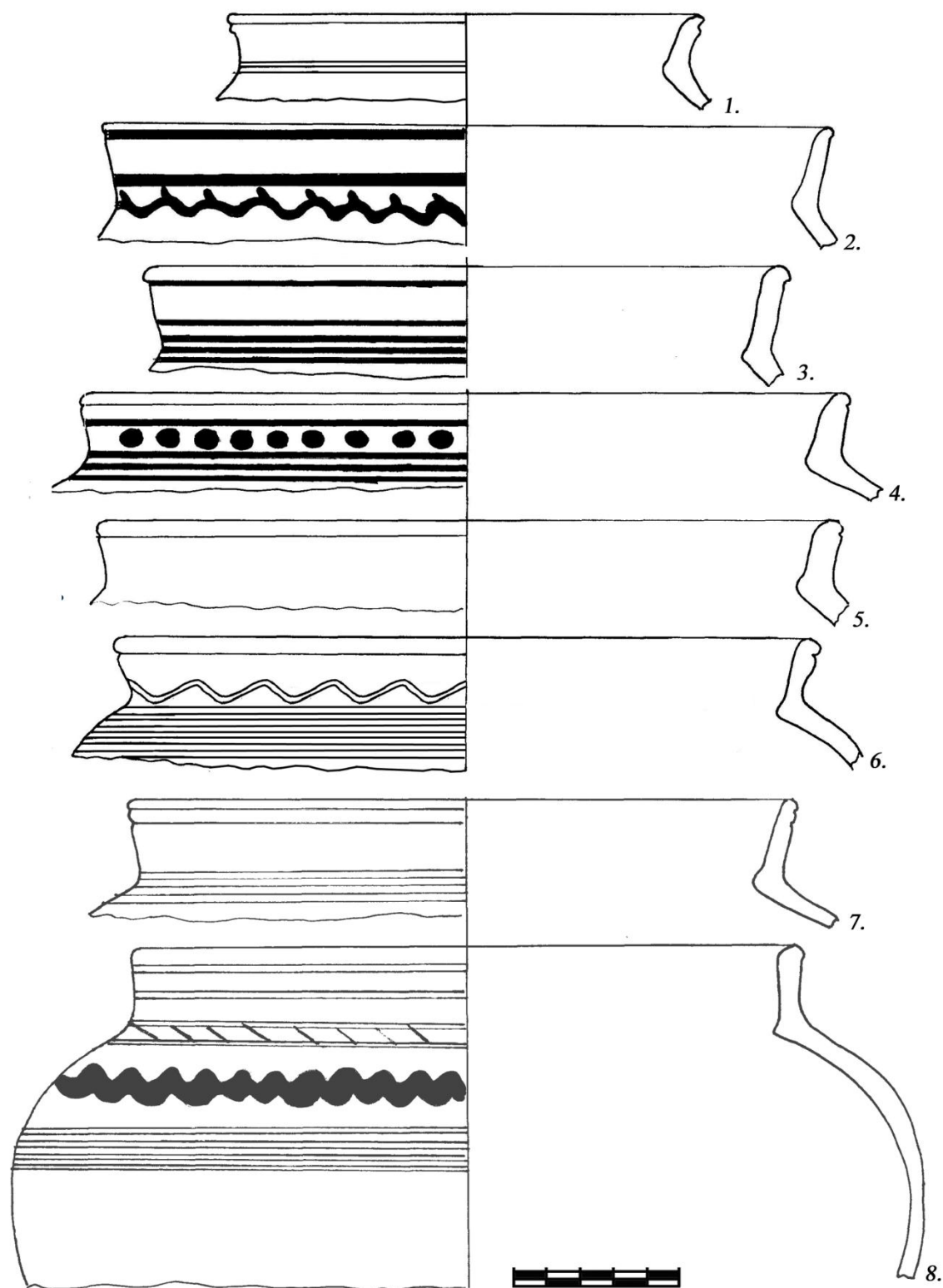

Рис. 98. Горщики початку XVIII ст. з території Гончарівки (1) та фортеці (2 – 4): тип 4 варіант 3 (4), тип 5 (1 – 3).

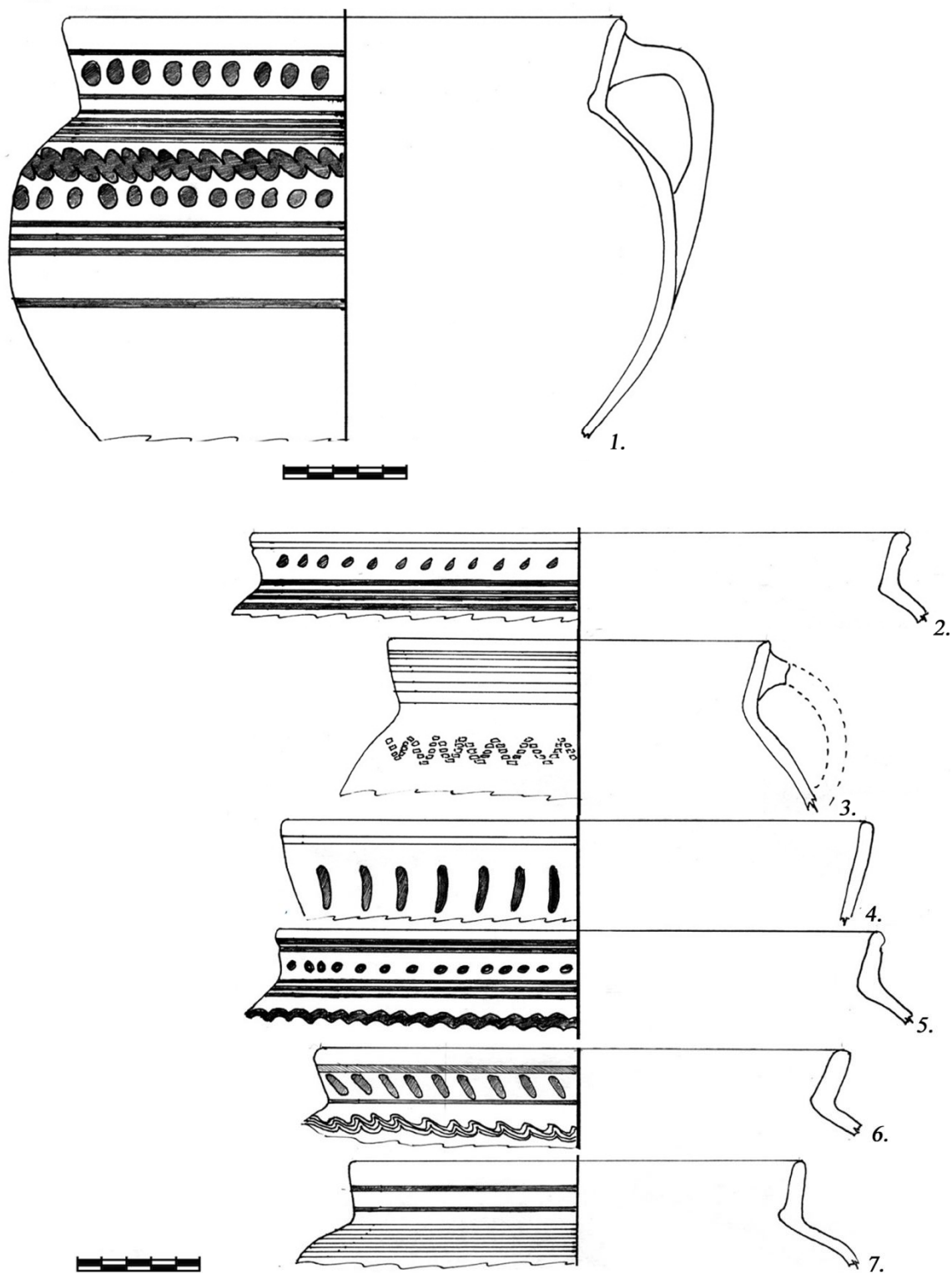

Рис. 99. Тарілки другої чверті – середини XVII ст. (горизонти II – III-A) з цитаделі (1 – 3) та фортеці (4 – 6): тип 1.

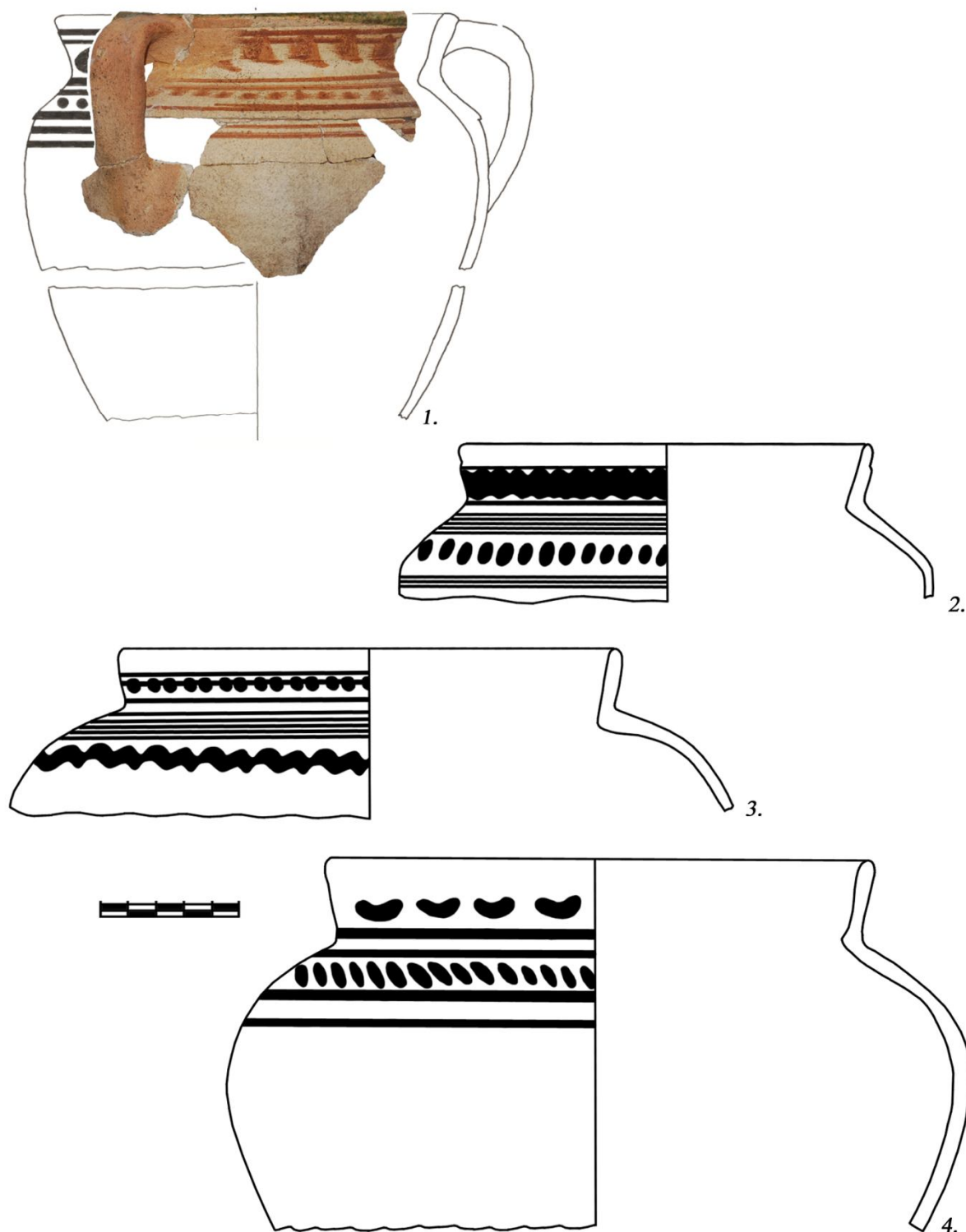

Рис. 100. Тарілки другої половини XVII ст. (горизонт IV –А) з території цитаделі та фортеці: тип 1 (1, 4 – 6), тип 2 (2, 3).

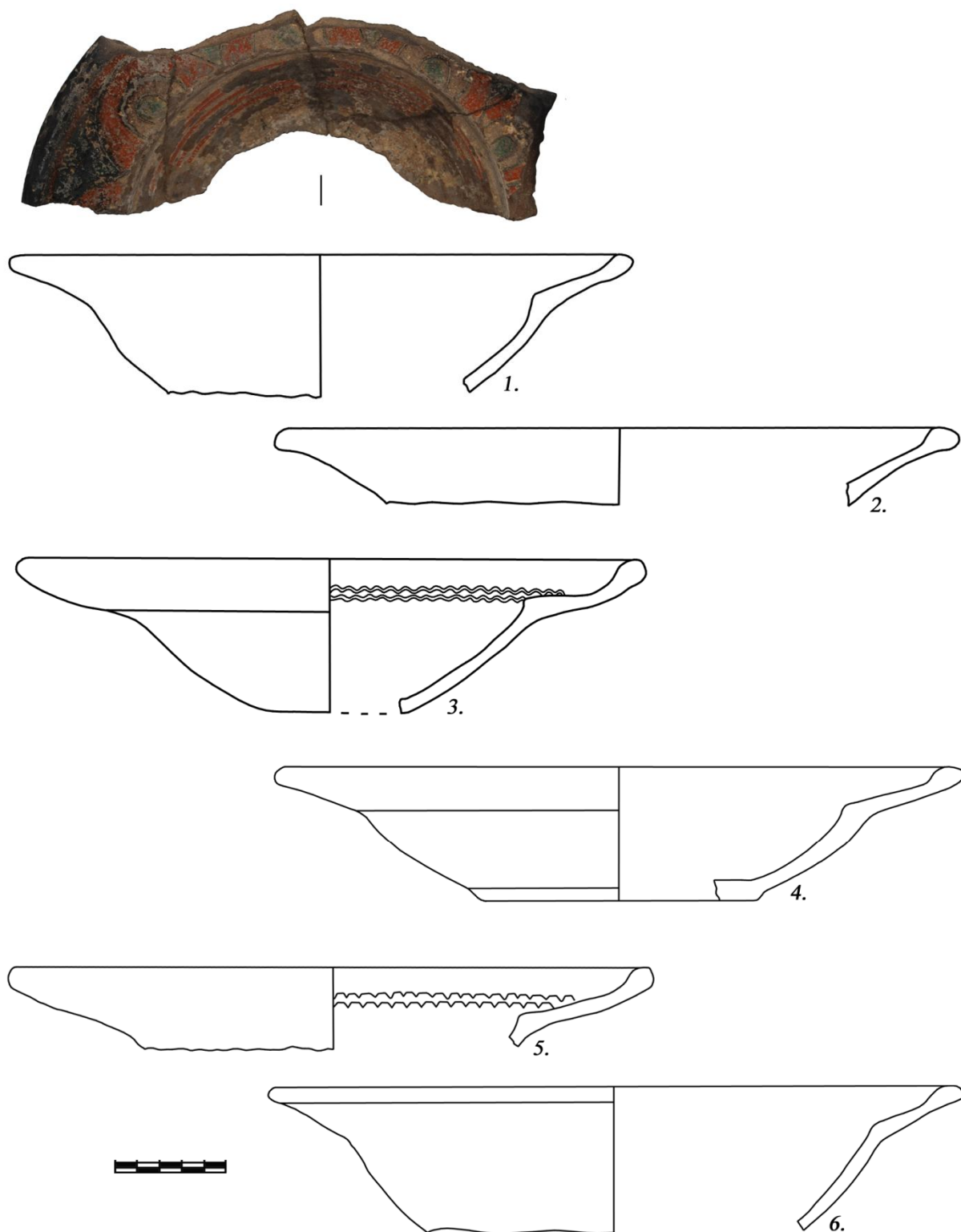

Рис. 101. Тарілки другої половини XVII – початку XVIII ст. (горизонт IV) з нижнього заповнення рову: тип 1 (2), тип 2 (1, 3).

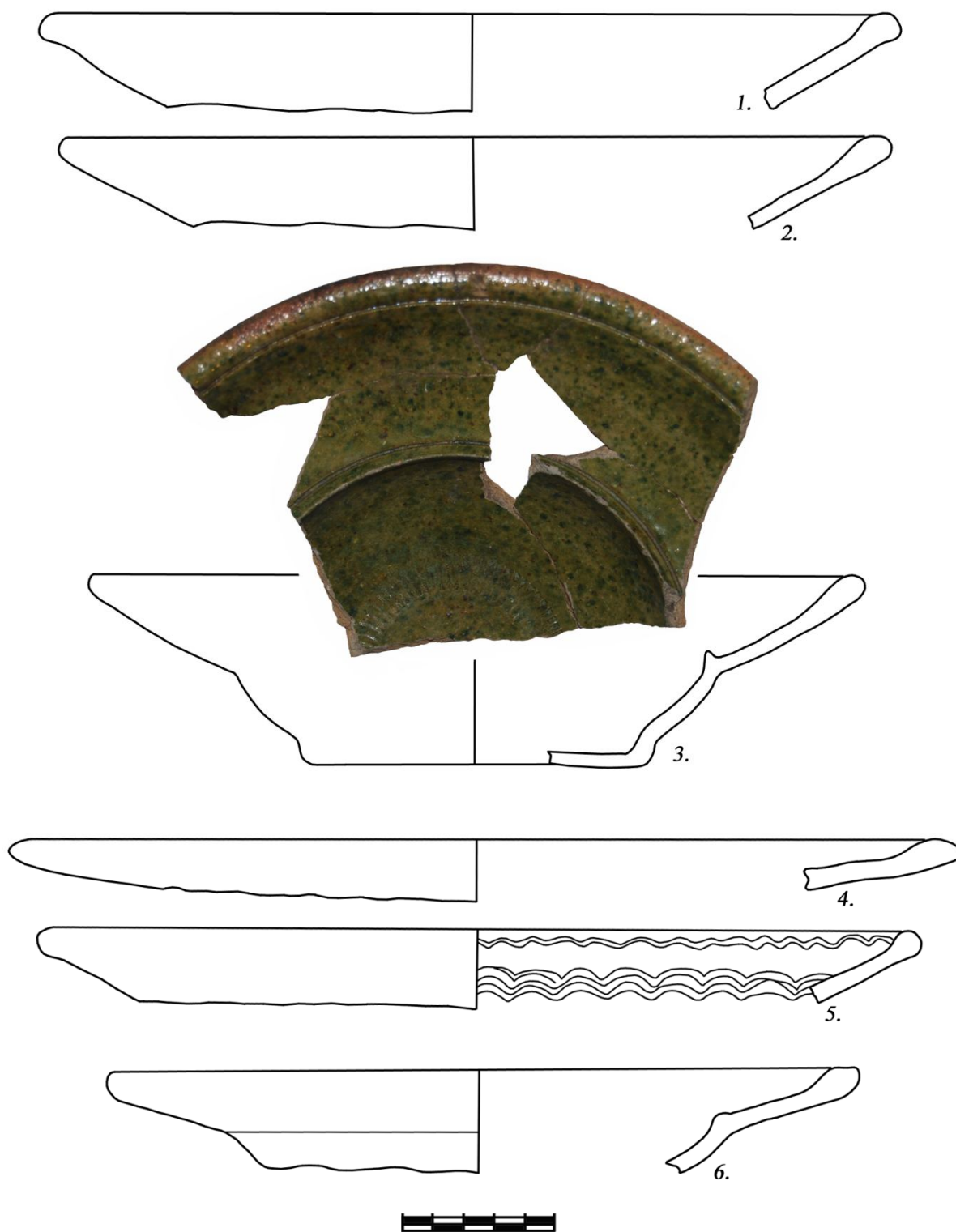

Рис. 102. Тарілки другої половини XVII – початку XVIII ст. (горизонт IV) з території фортеці: тип 1.

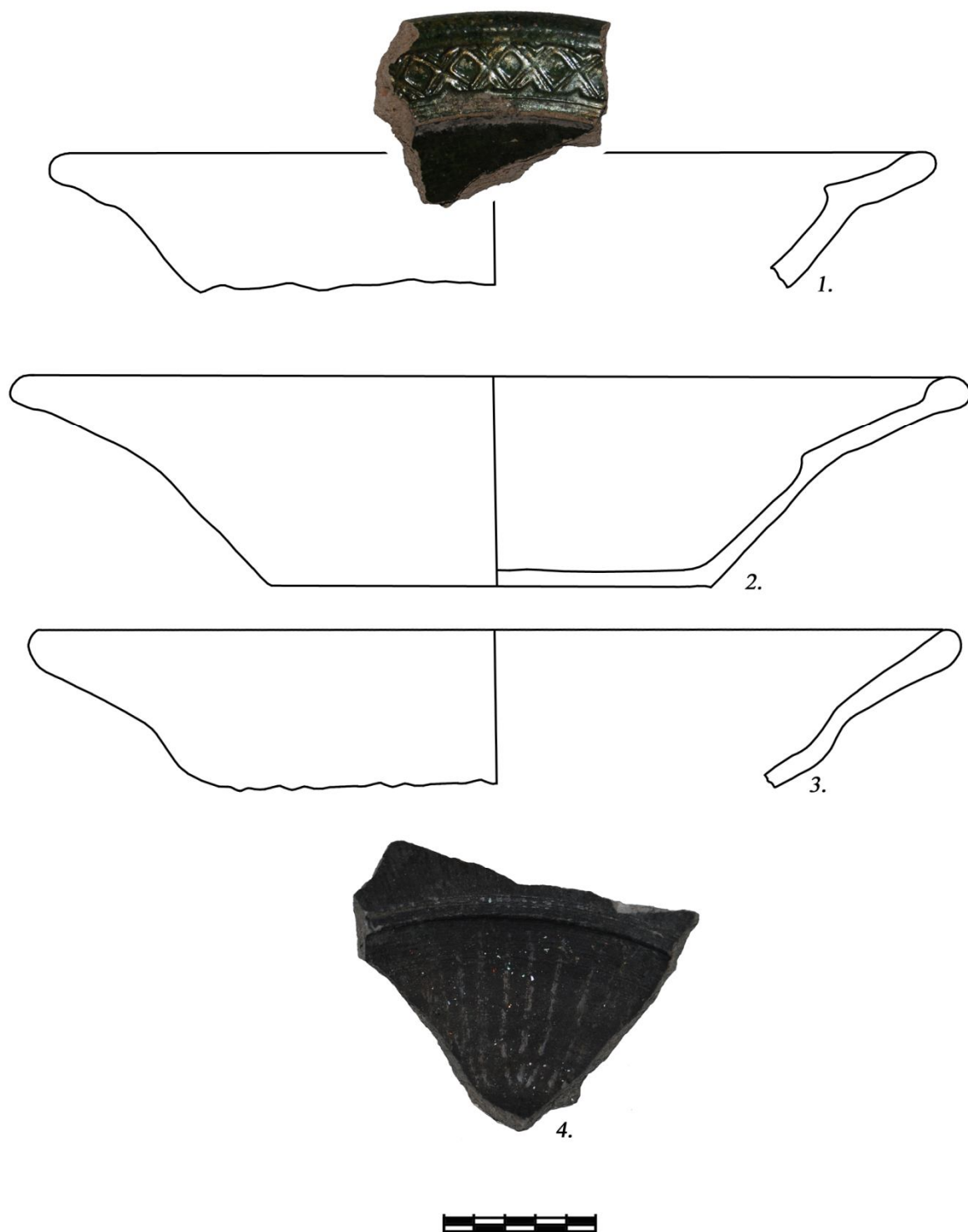

Рис. 103. Тарілки початку XVIII ст. з куреня-вартівні на Гончарівці: тип 1 (1, 4), тип 2 (2), тип 3 (3).

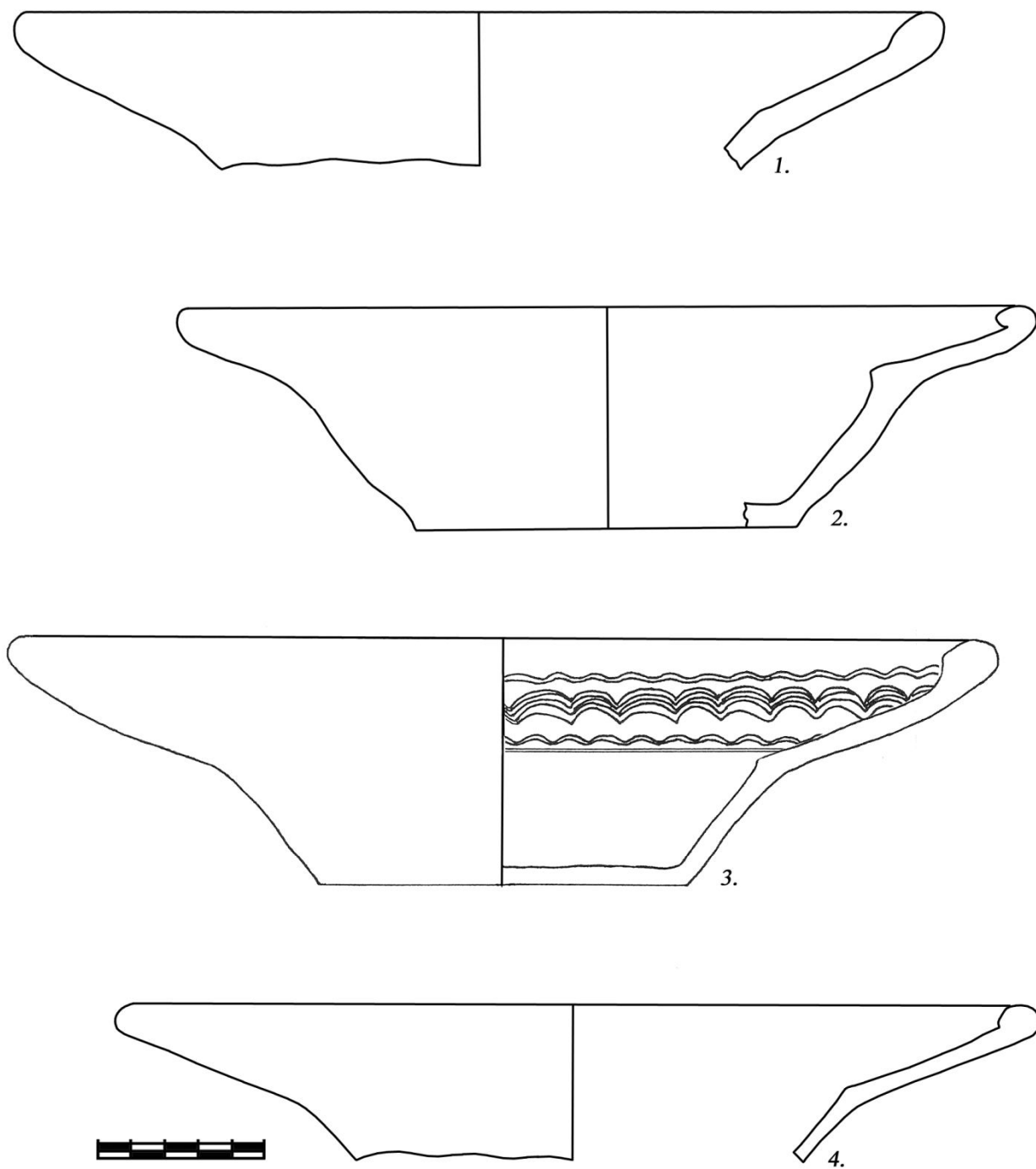

Рис. 104. Тарілки початку XVIII ст. (горизонт IV-Б) з куреня-вартівні на Гончарівці: тип 1 (2 – 4, 6), тип 2 (1), тип 3 (5).



Рис. 105. Тарілки кінця XVII – початку XVIII ст. (IV –Б) з території посаду:
тип 1 (2 – 4), тип 2 (5), тип 3 (1, 6), тип 4 (7).

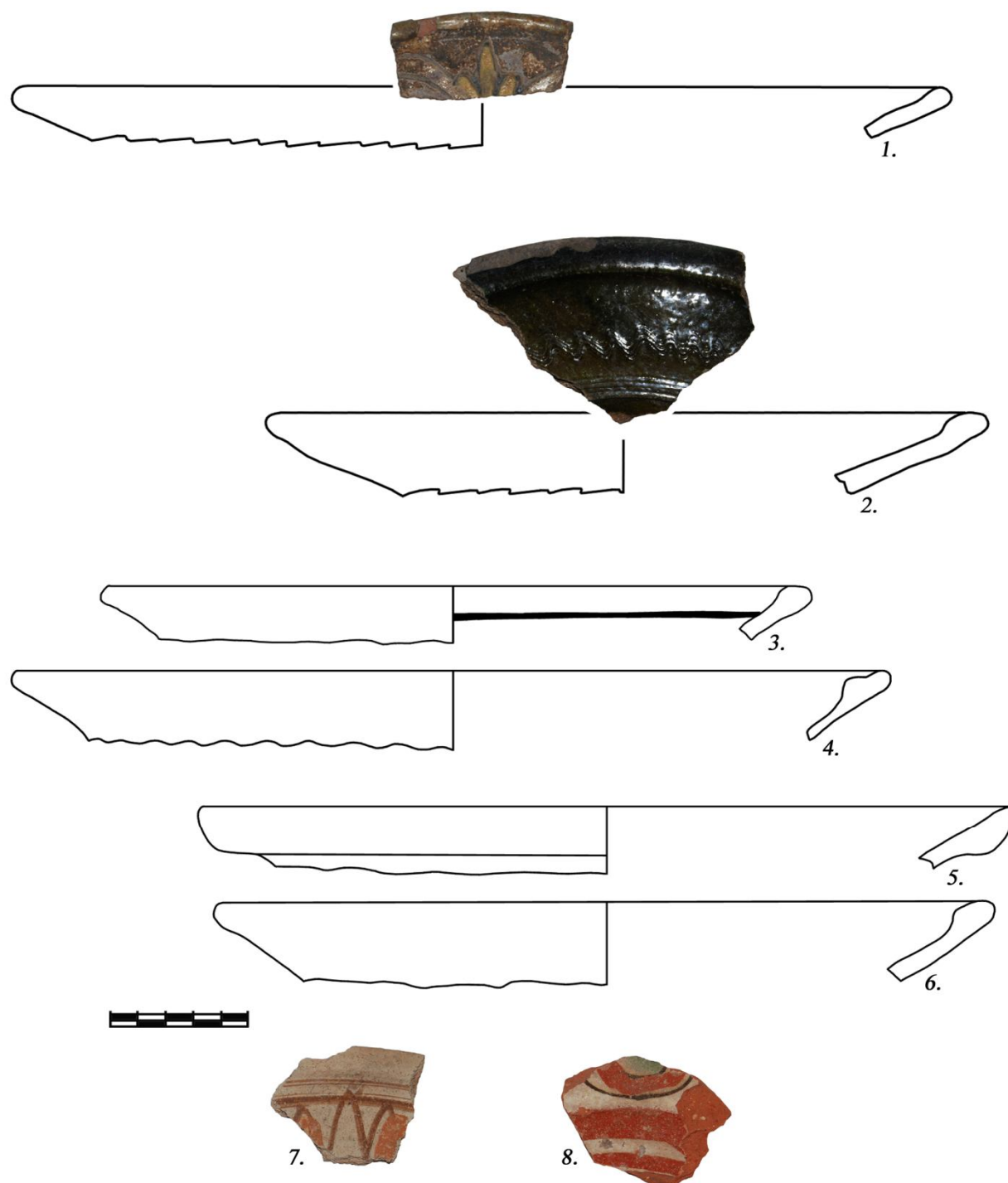

Рис. 106. Макітри другої чверті – середини XVII ст. (горизонт II-Б та III-А) з території цитаделі (4 – 8), посаду (1), Гончарівки (2, 3).

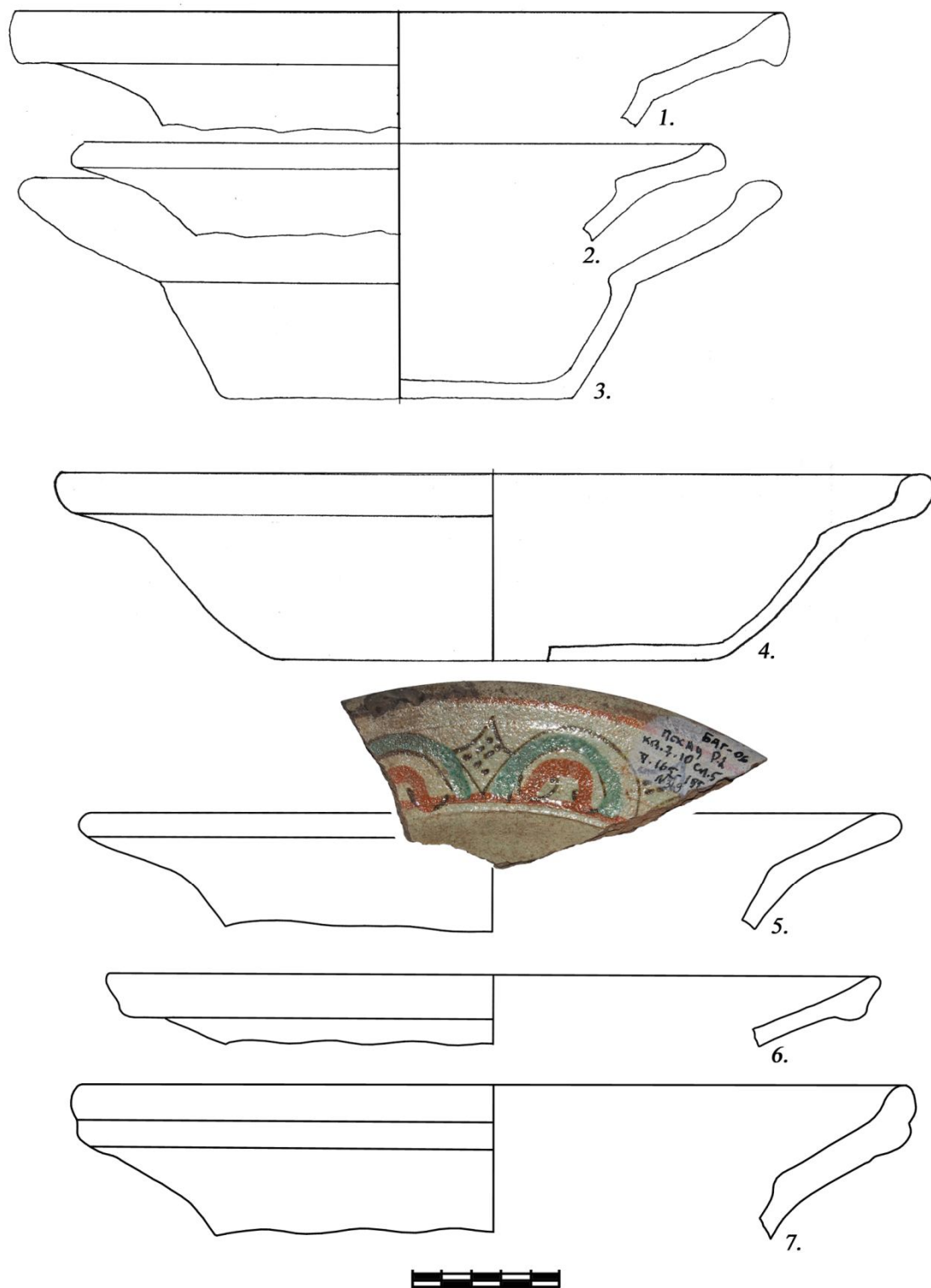

Рис. 107. Макітри другої половини XVII – початку XVIII ст. (горизонт IV) з нижнього заповнення рову цитаделі.

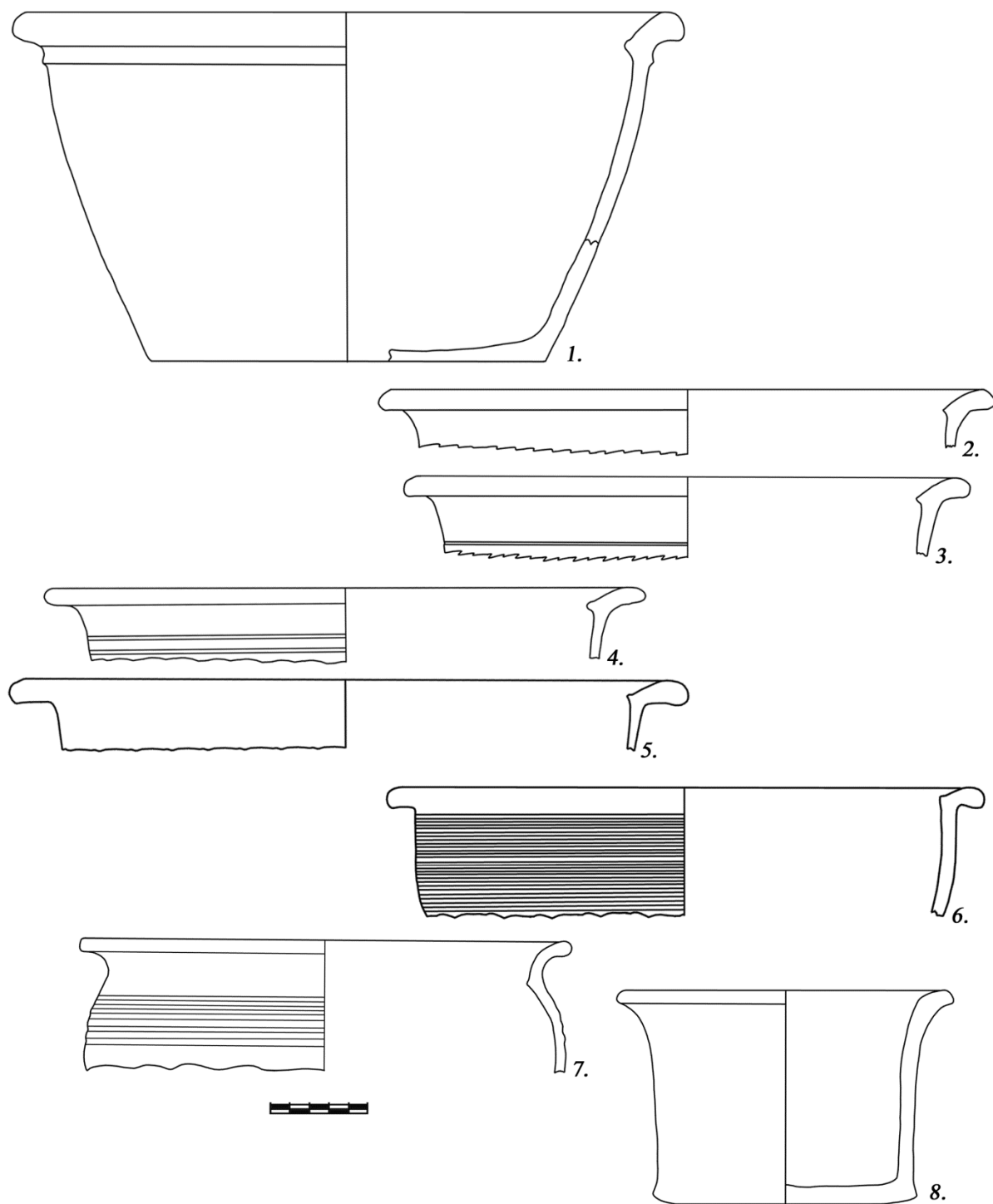

Рис. 108. Макітри кінця XVII – початку XVIII ст. з території фортеці та посаду (горизонт IV).

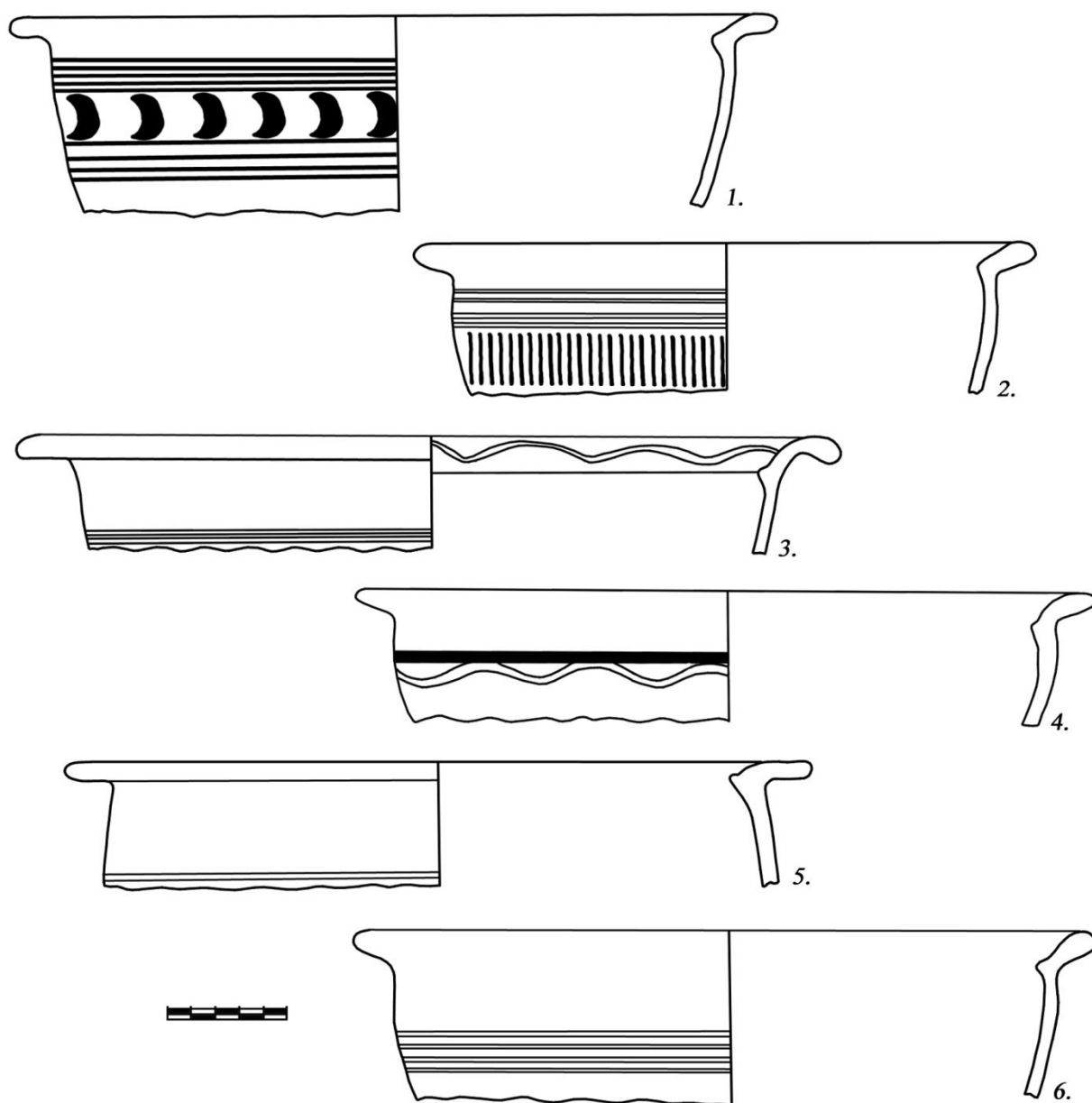

Рис. 109. Макітри початку XVIII ст. (горизонт IV-Б) з куреня-вартівні на Гончарівці.

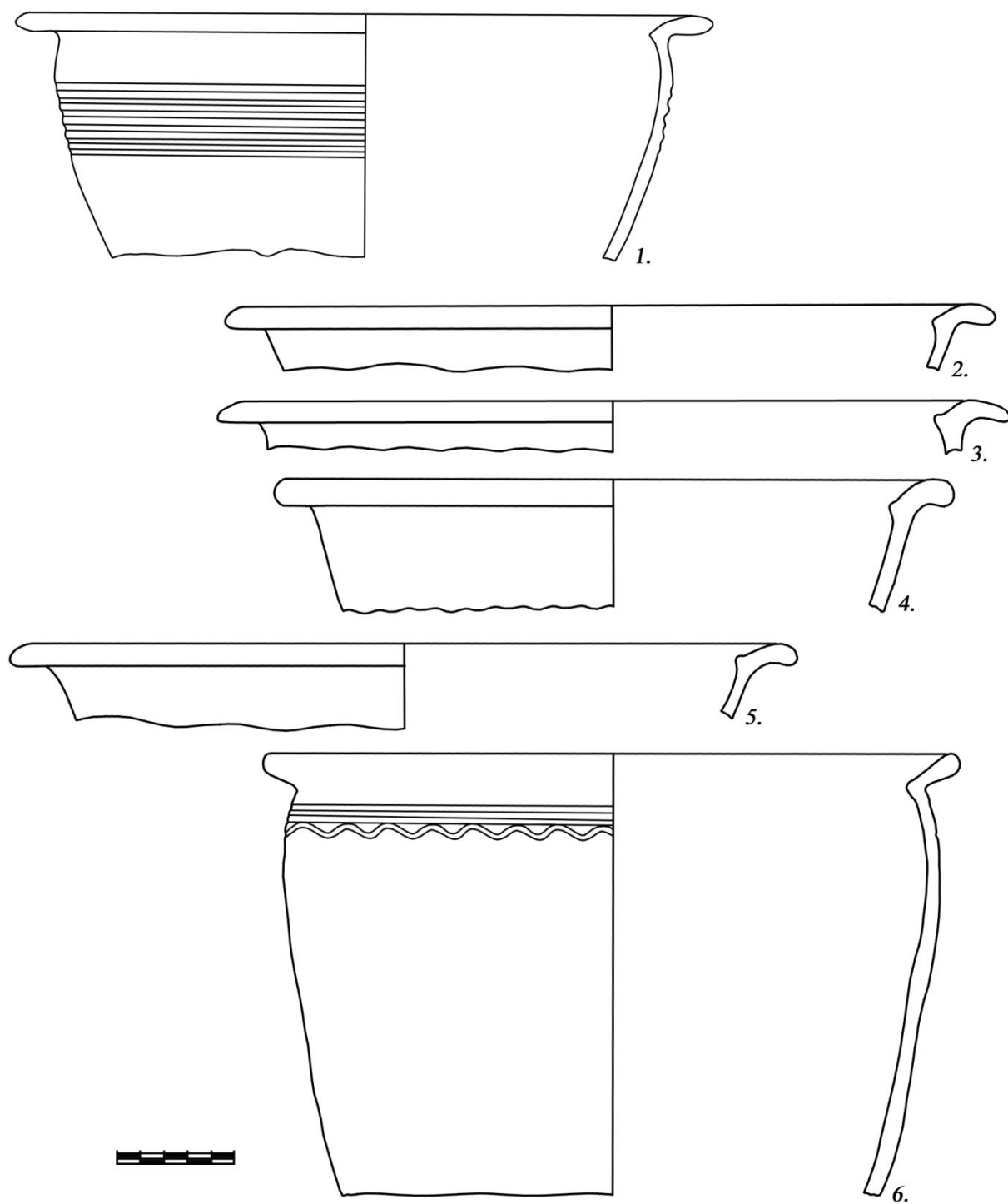

Рис. 110. Покришки-миски другої чверті – середини XVII ст. (горизонт II та III) з території цитаделі та фортеці.

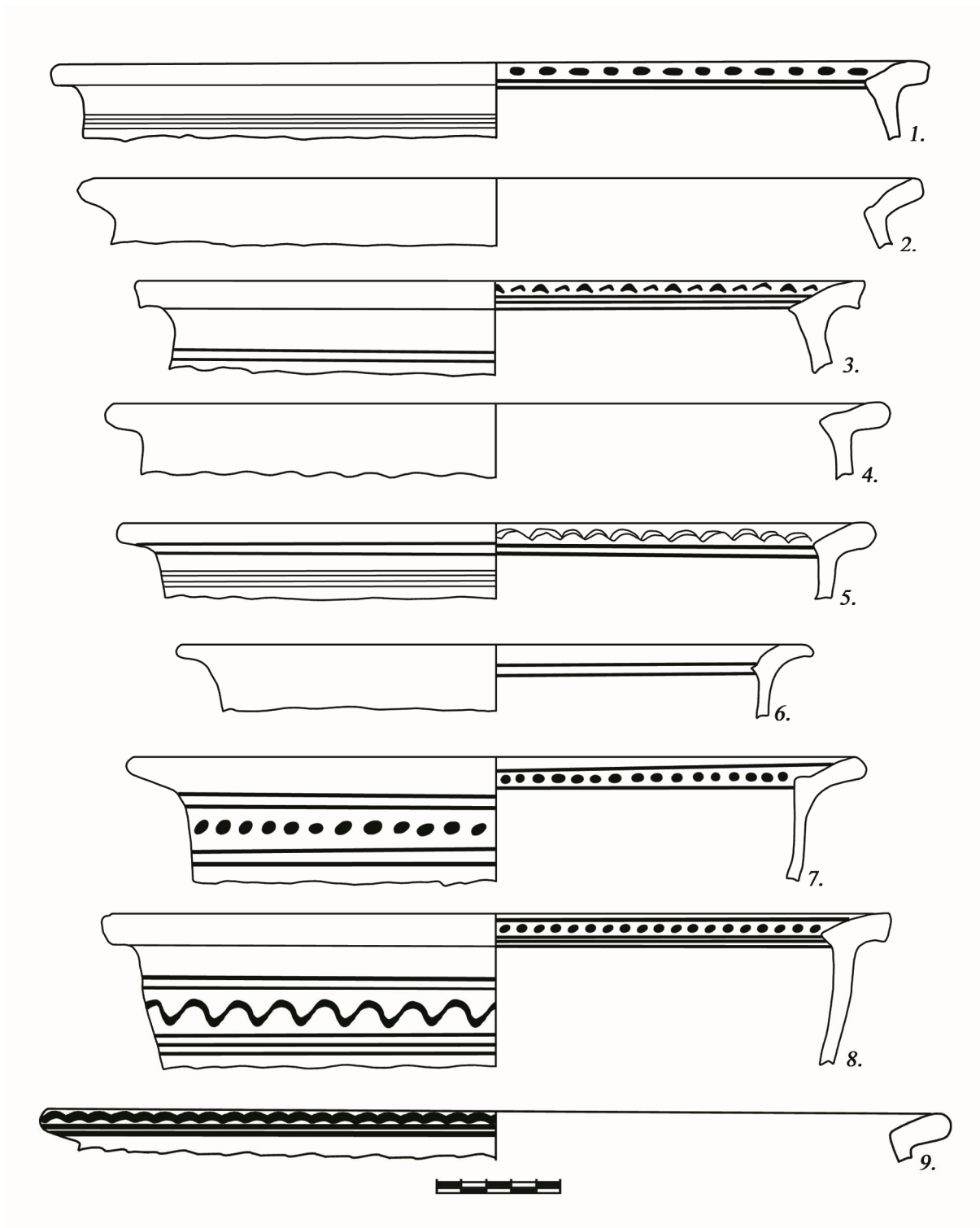

Рис. 111. Покришки з другої половини XVII – початку XVIII ст. з території цитаделі (1 – 3, 6, 13), фортеці (4, 5) та Гончарівки (7 – 12): покришка для глека (1), покришки-миски (2 – 12).

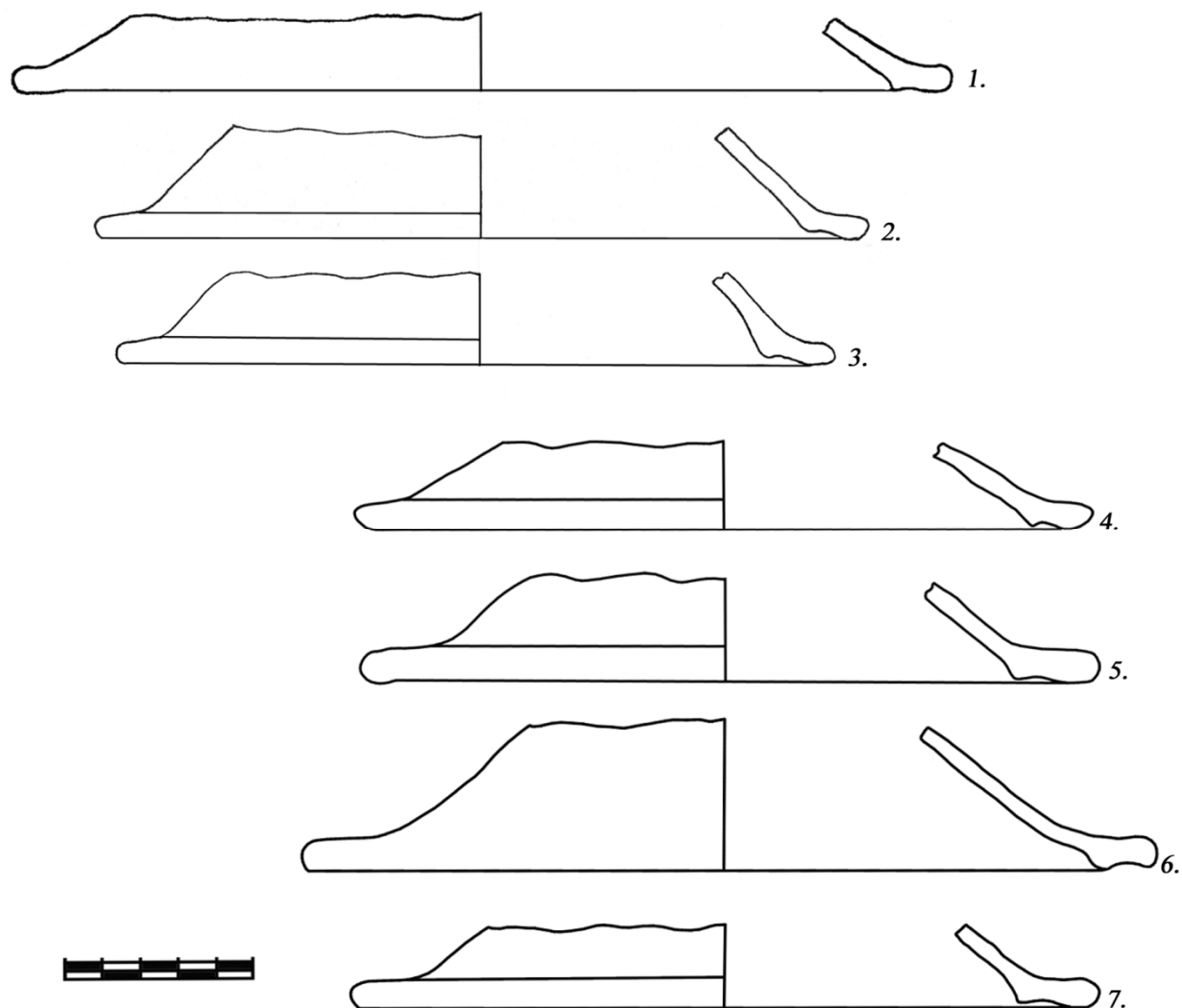

Рис. 112. Миски другої чверті – середини XVII ст. (горизонт II та III-A) з території цитаделі (3, 4) та посаду (1, 2): тип 1.

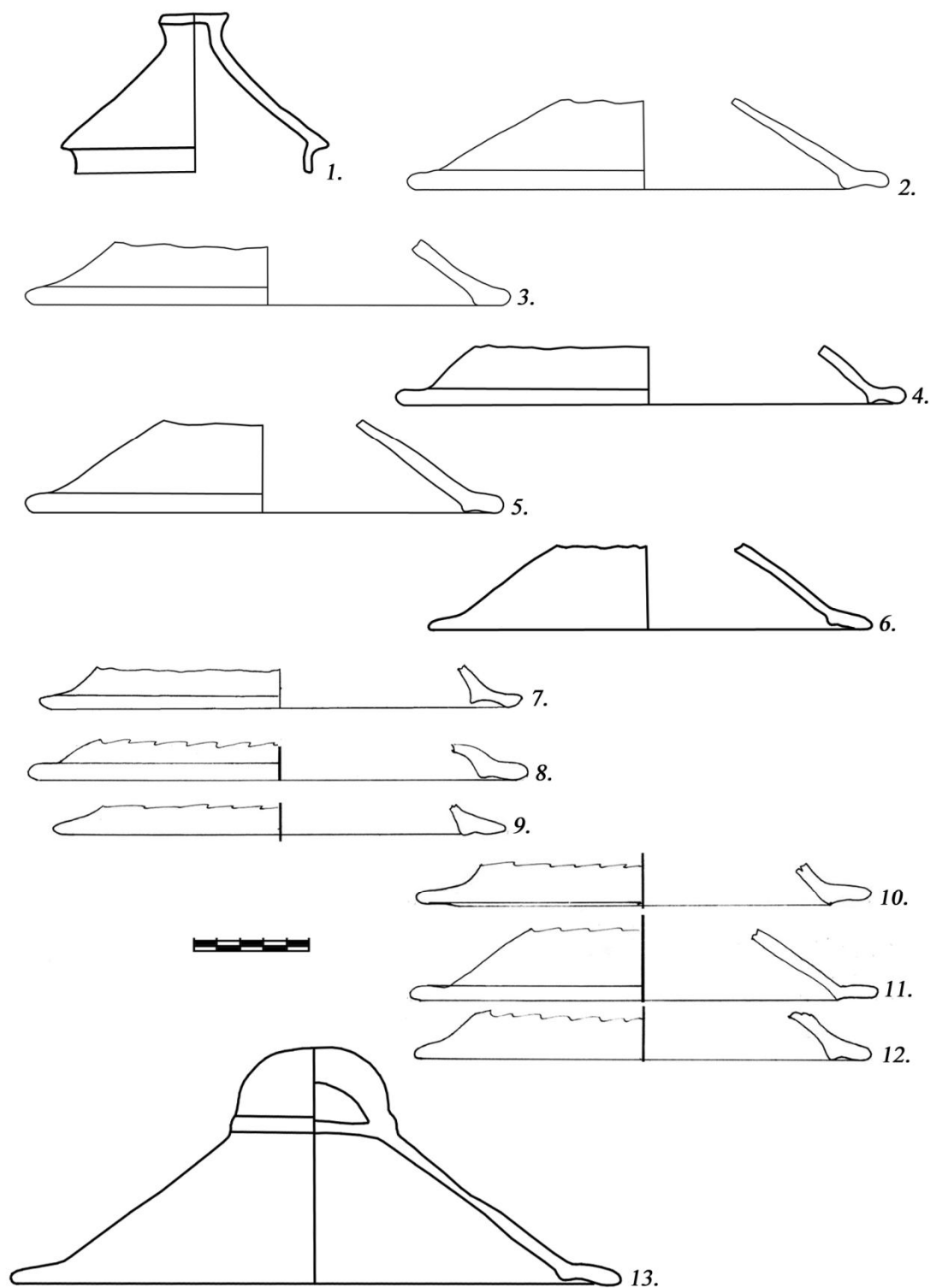

Рис. 113. Миски другої половини XVII ст. (горизонт IV-A) з території фортеці: тип 1.

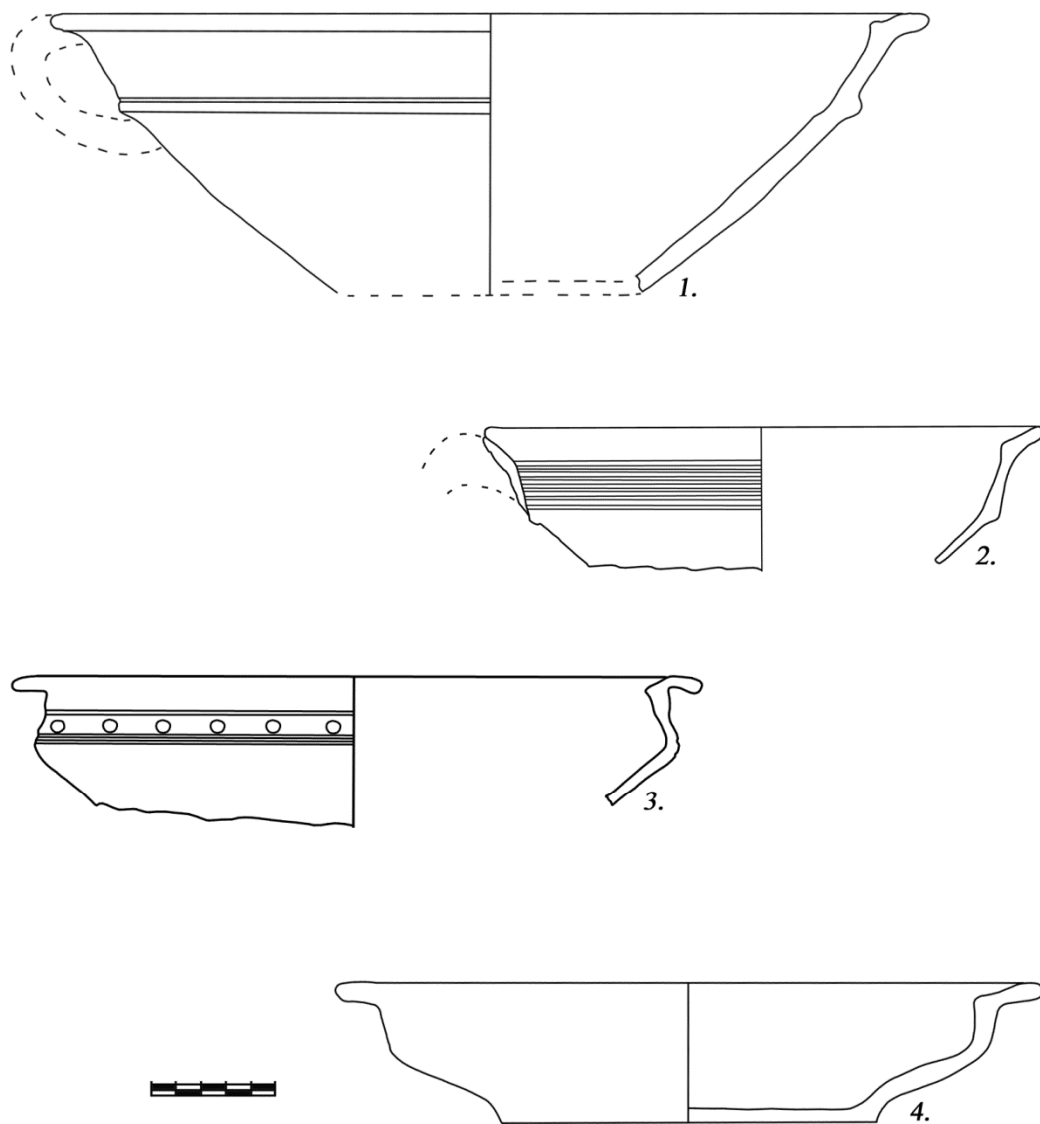

Рис. 114. Миски другої половини XVII – початку XVIII ст. (горизонт IV) з території цитаделі (1 – 4) та фортеці (5, 6): тип 1 (1, 2, 4 – 6), тип 2 (3).

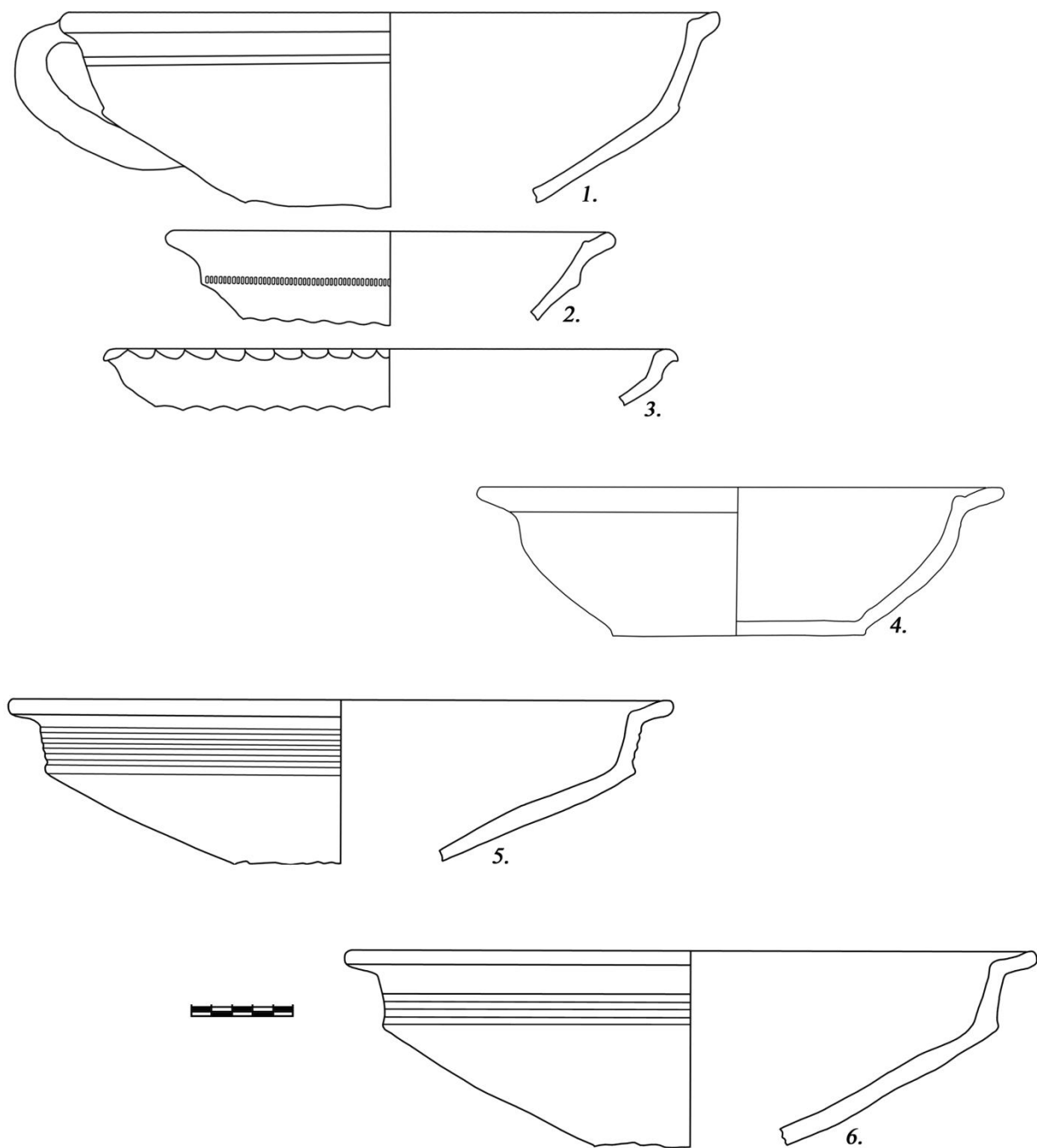

Рис. 115. Миски початку XVIII ст. (горизонт IV-Б) з куреня-вартівні на Гончарівці: тип 1 (2, 4, 6), тип 2 (1, 3 – 6), перехідного типу (5).

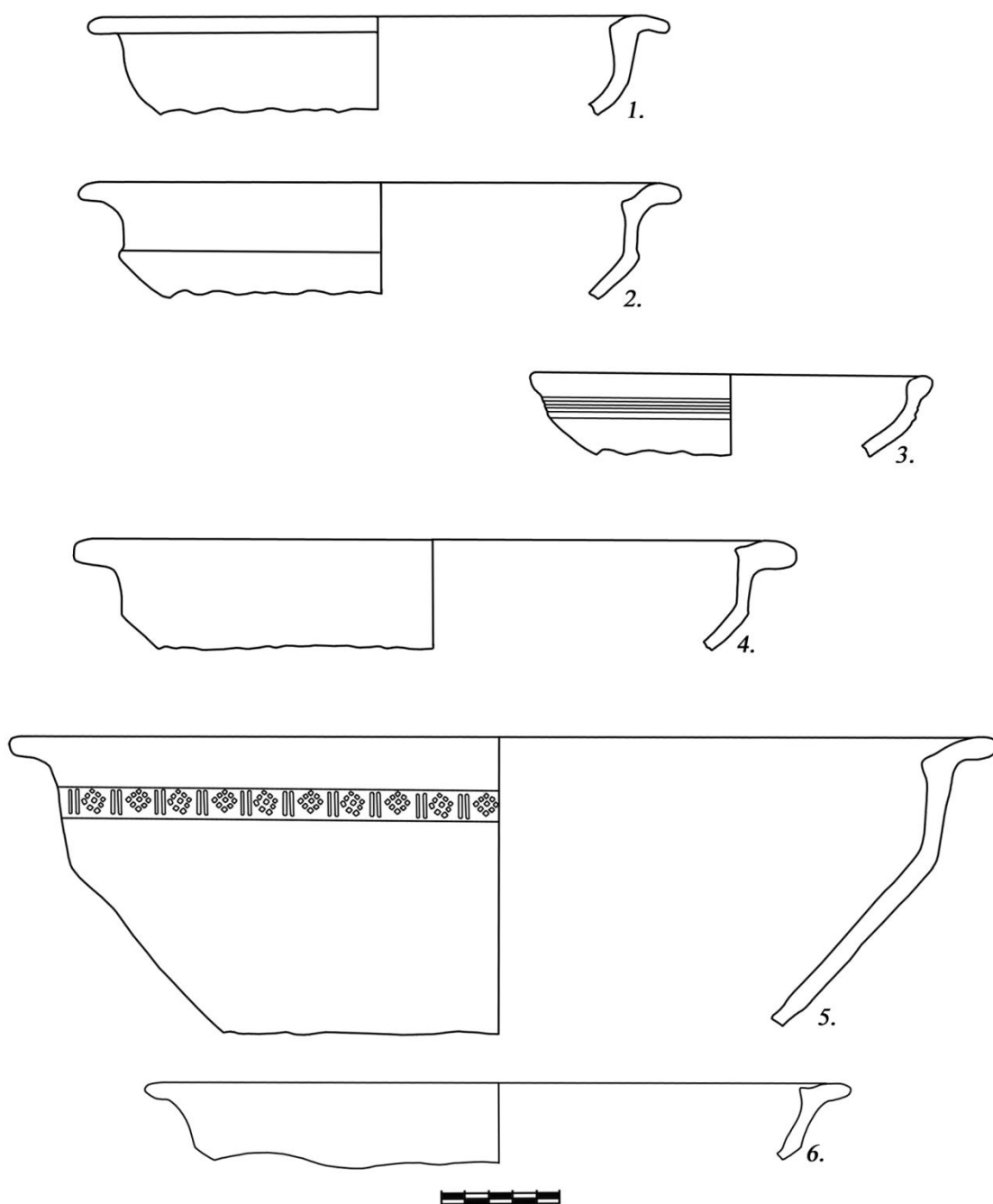

Рис. 116. Миски другої половини XVII – початку XVIII ст. (горизонт IV) з території фортеці (1, 2, 4) та посаду (3).

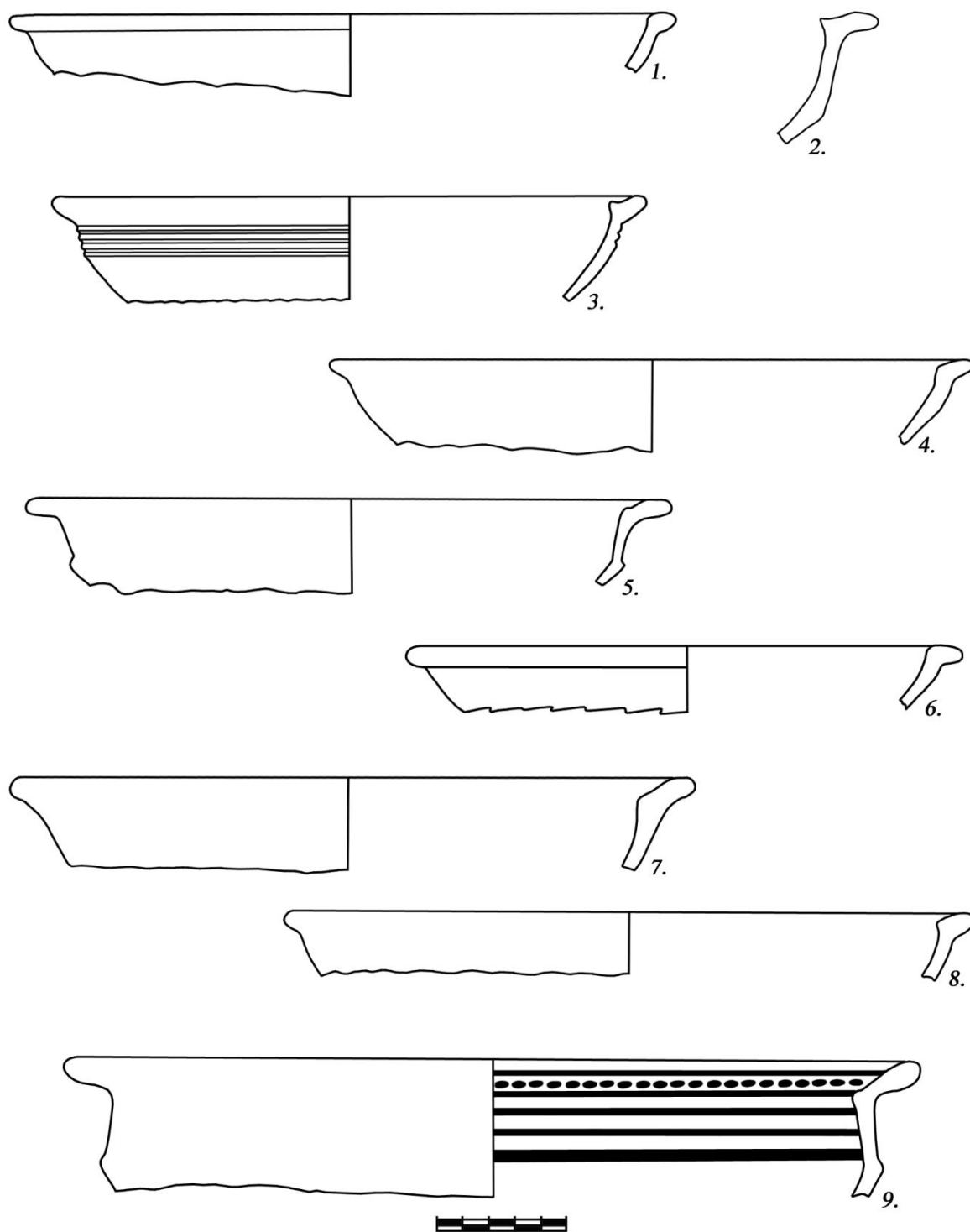

Рис. 117. Глеки другої половини – середини XVII ст. (горизонт II-Б (3, 4) та III-А (1, 2) з території цитаделі (1, 2) та Гончарівки (3, 4): гладуші.

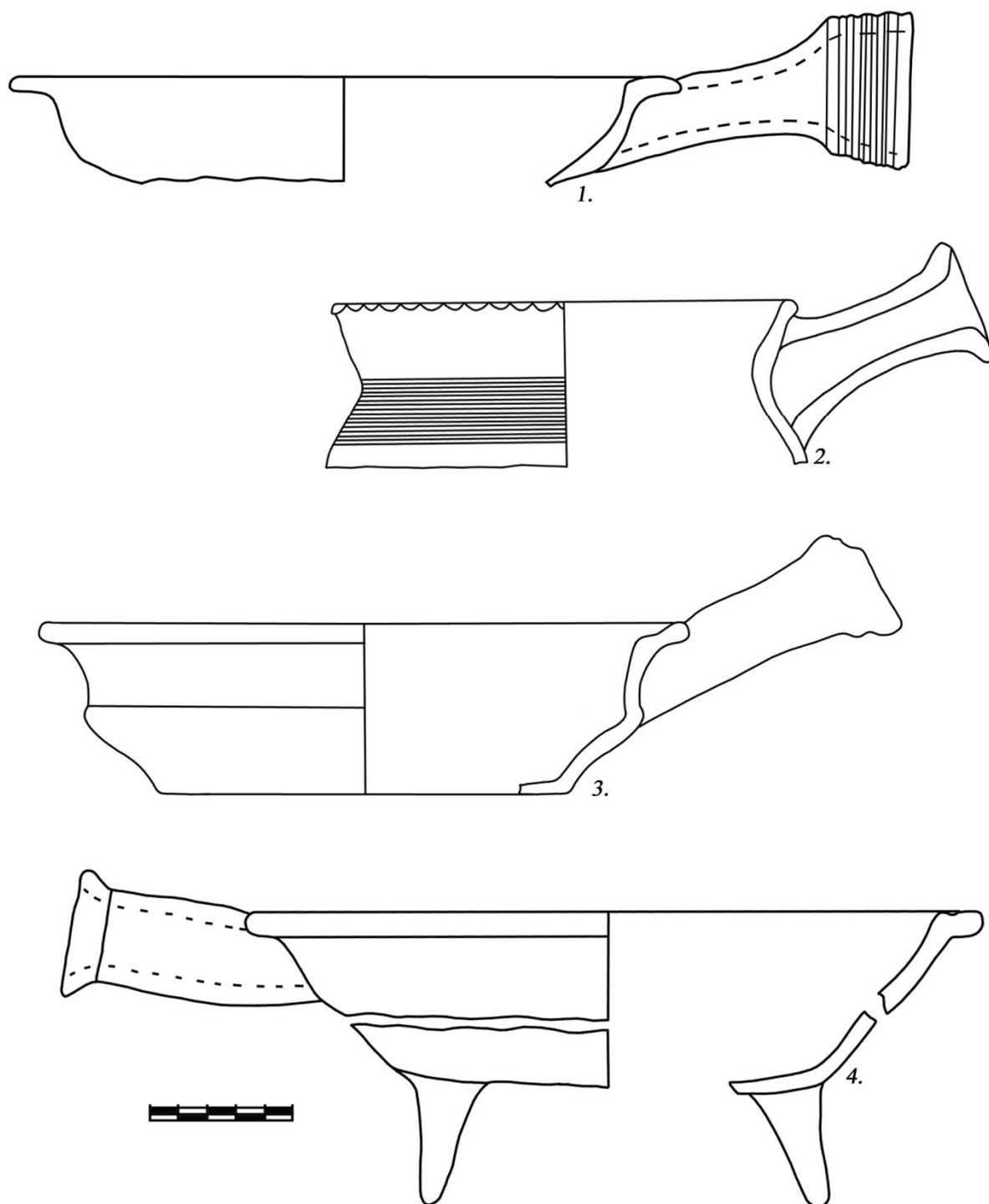

Рис. 118. Глеки другої половини XVII – початку XVIII ст. (горизонт IV) з оборонних укріплень цитаделі (1 – 3, 5), горну на території фортеці (7, 8) та Гончарівки (4, 6): гладуші.

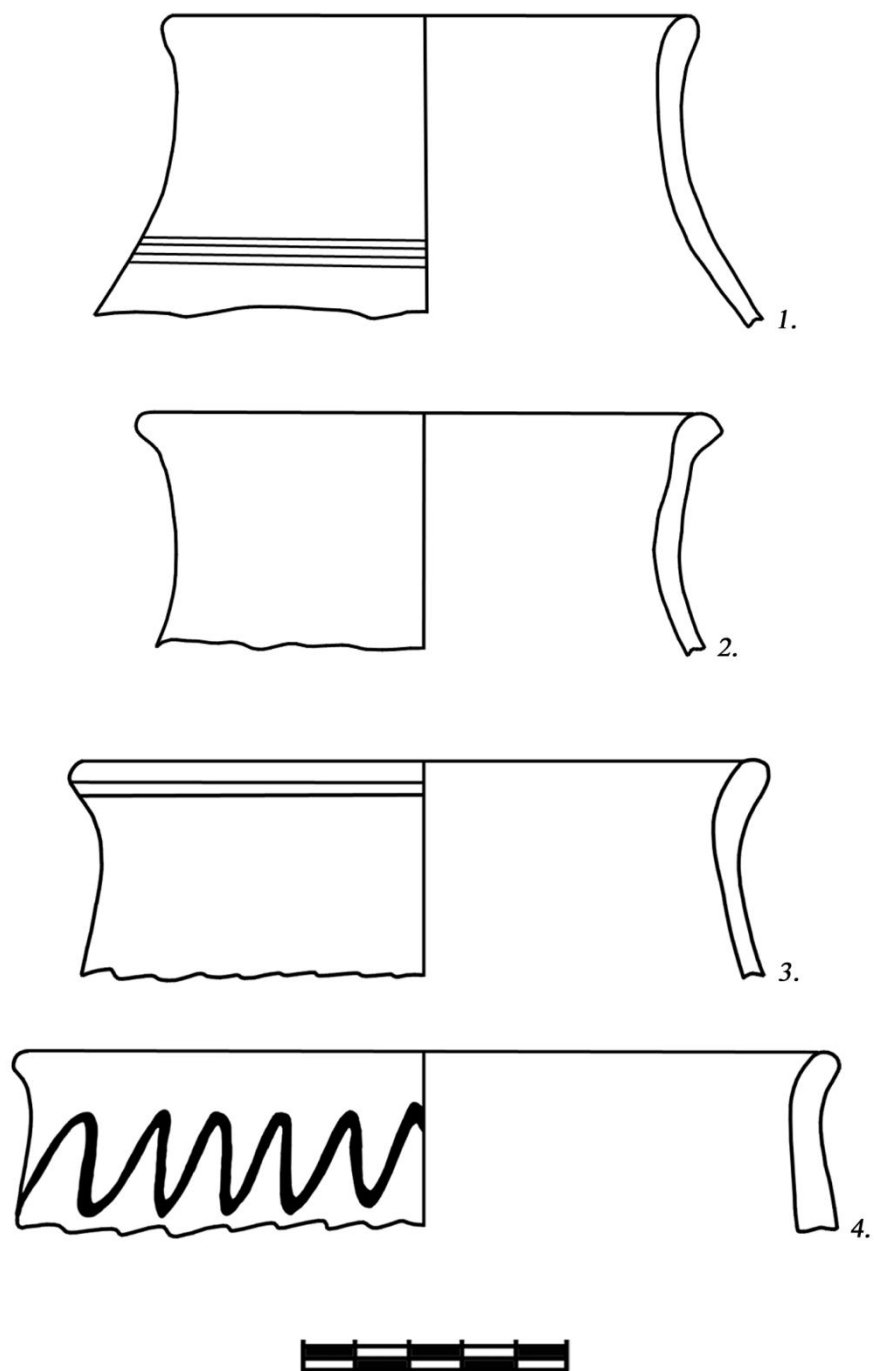

Рис. 119. Глеки з середини XVII – початку XVIII ст. (горизонт II-Б (1 -4) та IV (5 – 8) з цитаделі: кувшини.

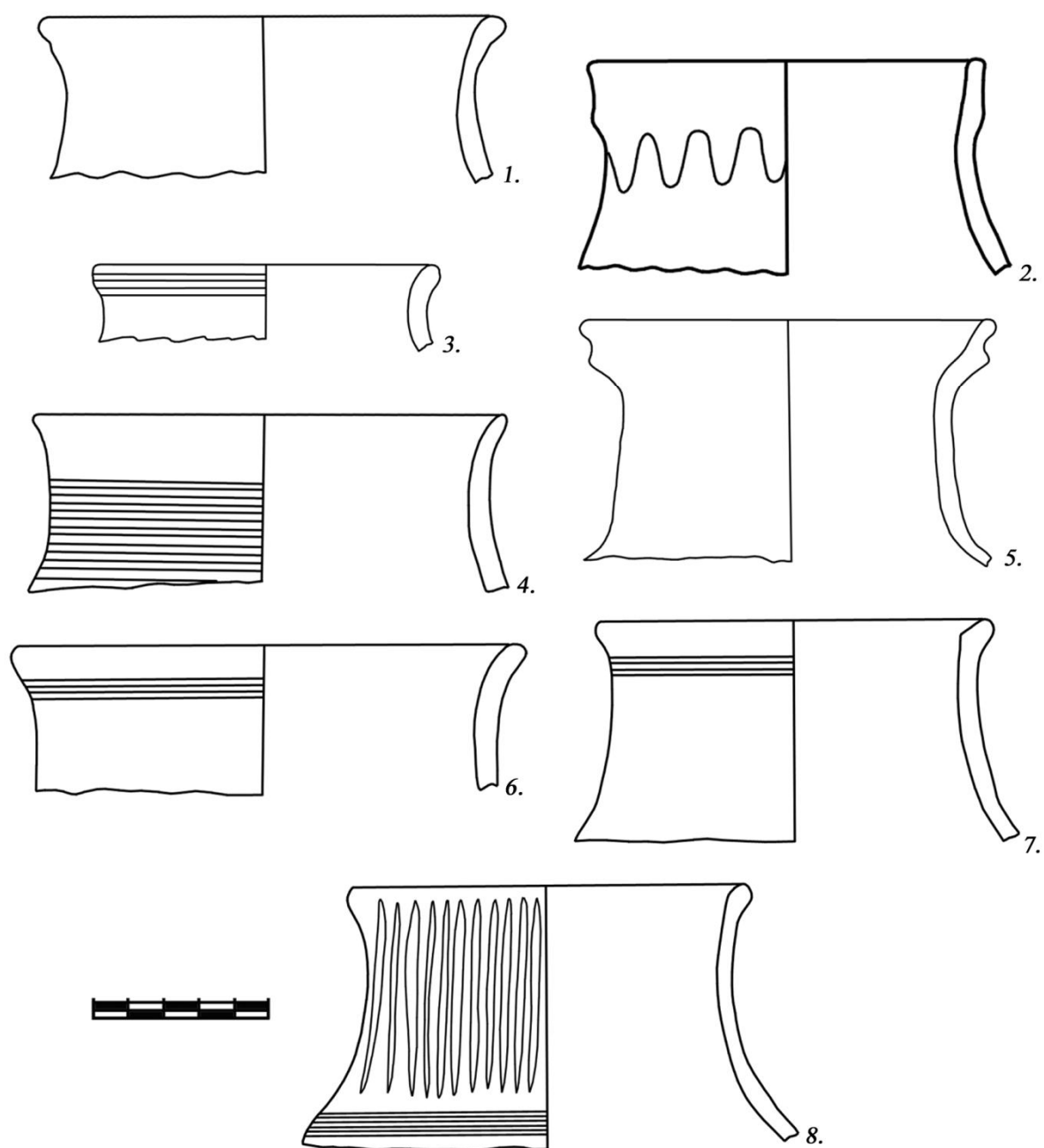

Рис. 120. Кувшини другої половини XVII – початку XVIII ст. з нижнього заповнення рову цитаделі (5) та куреня-вартівні на Гончарівці (1 – 4): кувшини.

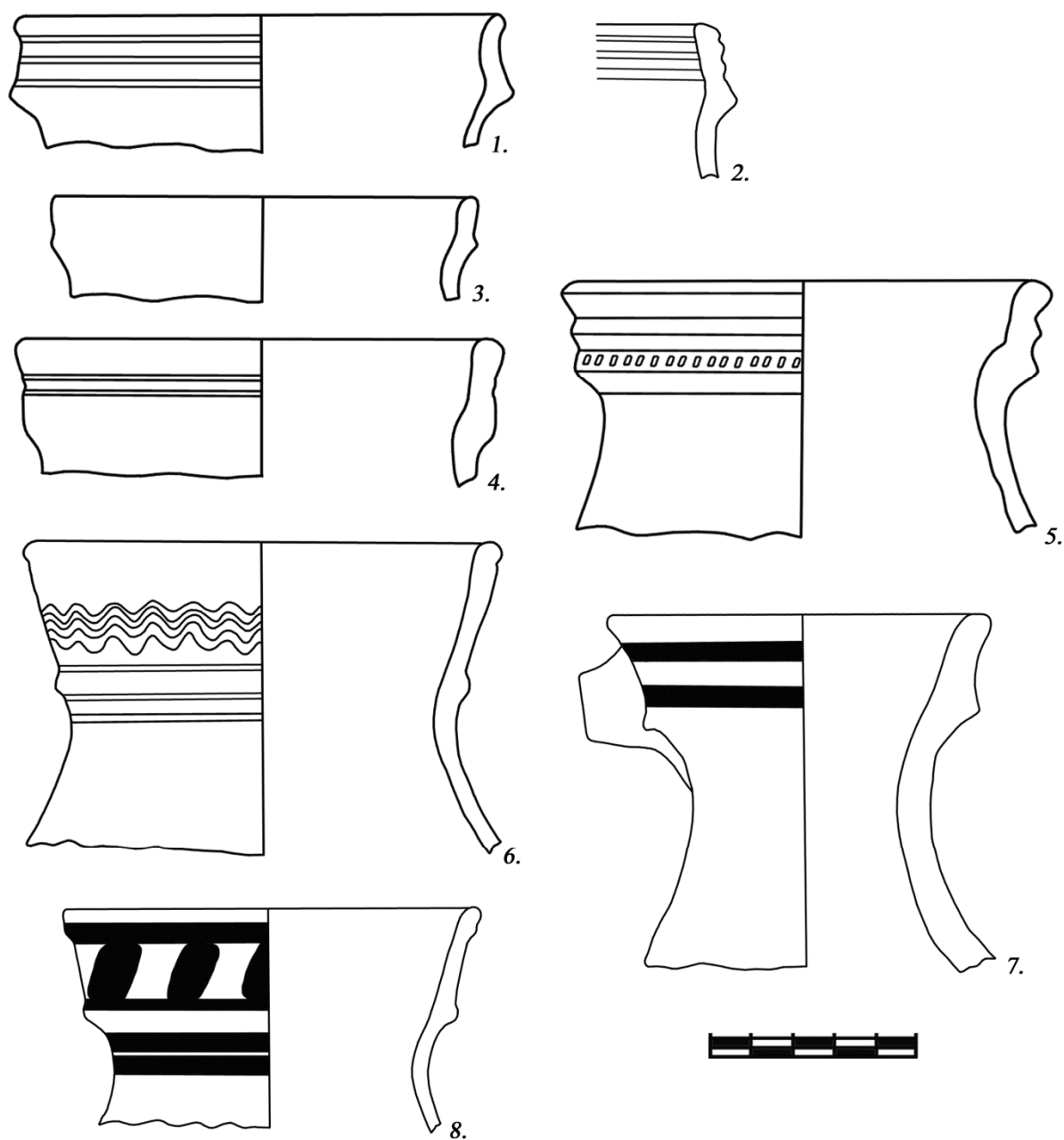

Рис. 121. Кухлі (3, 5 – 9) та келихи (1, 2, 4) другої половини XVII – початку XVIII ст. (горизонт IV) з території цитаделі (4, 6) та фортеці (1 – 3, 5, 7, 8).

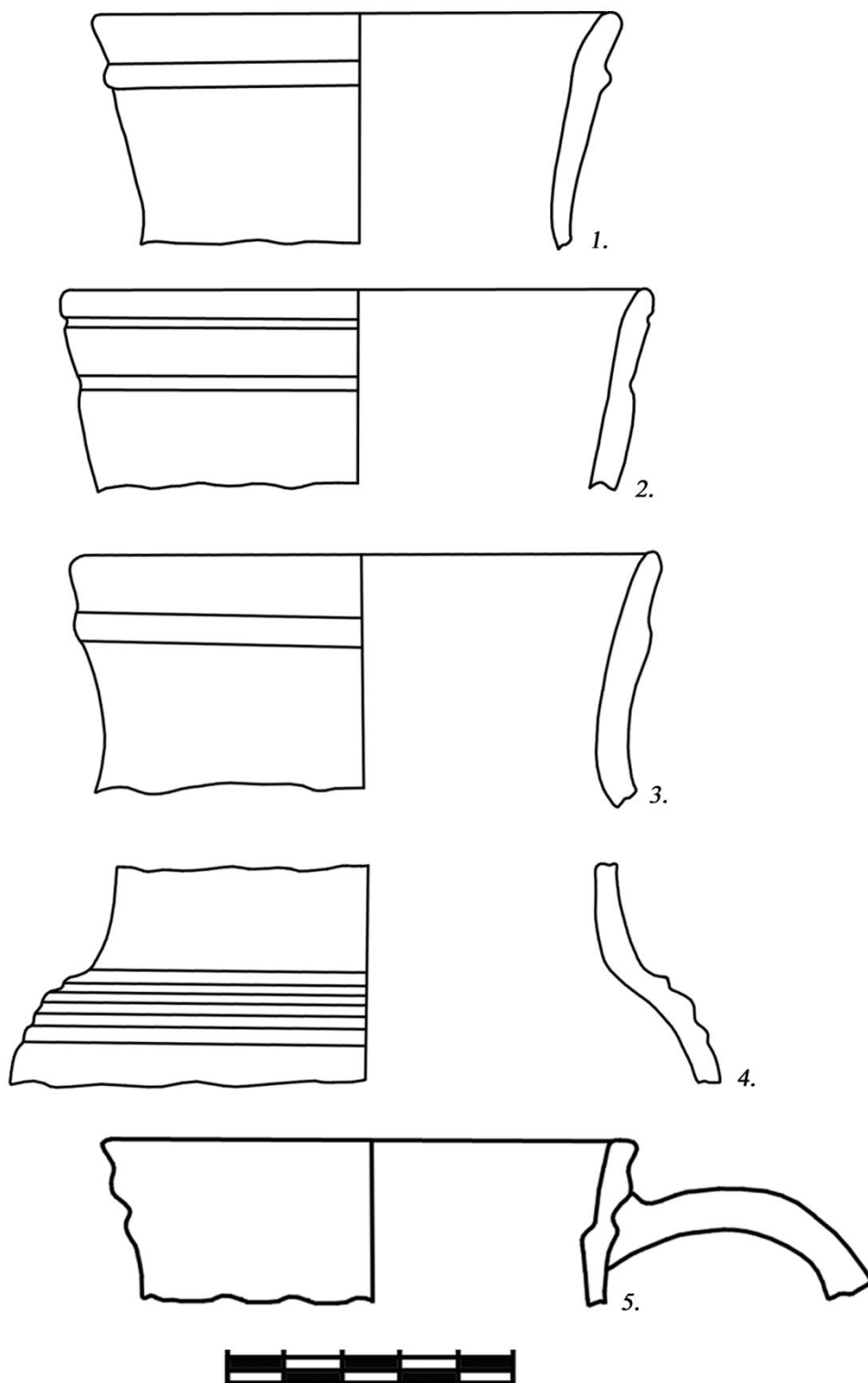

Рис. 122. Чарки другої половини XVII – початку XVIII ст. (горизонт IV) та з території фортеці.



Рис. 123. Чарки другої половини XVII – початку XVIII ст. з території фортеці

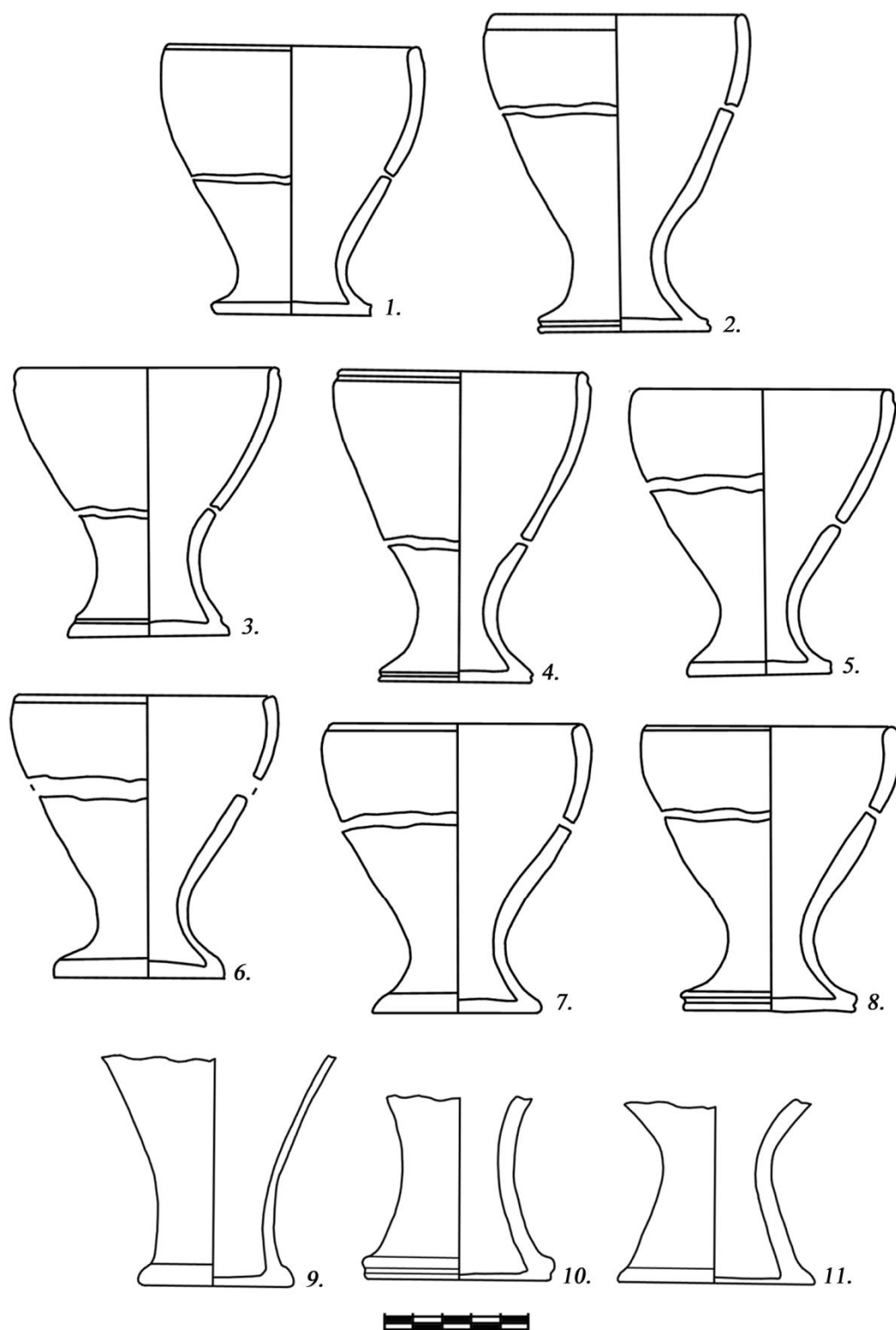

Рис. 124. Горнята (1, 3) та посудини малих форм другої половини XVII – початку XVIII ст. з території фортеці.



Рис. 125. Фрагменти імпортного посуду початку XVIII ст. на території Гончарівки.

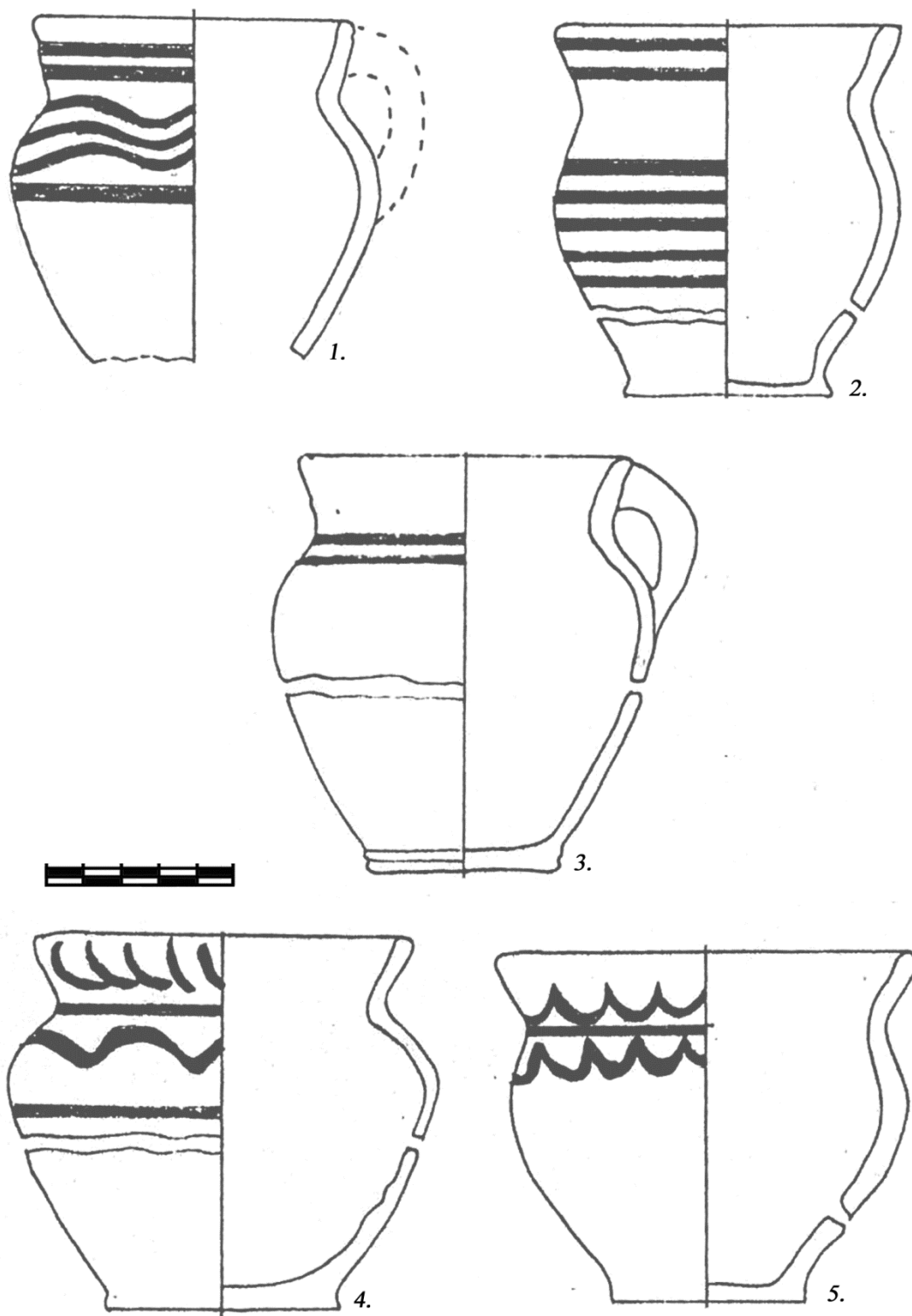

Рис. 126. Фрагменти імпортованого посуду з куреня-вартівні початку XVIII ст. на Гончарівці: порцеляна (1 – 3), глина (4).

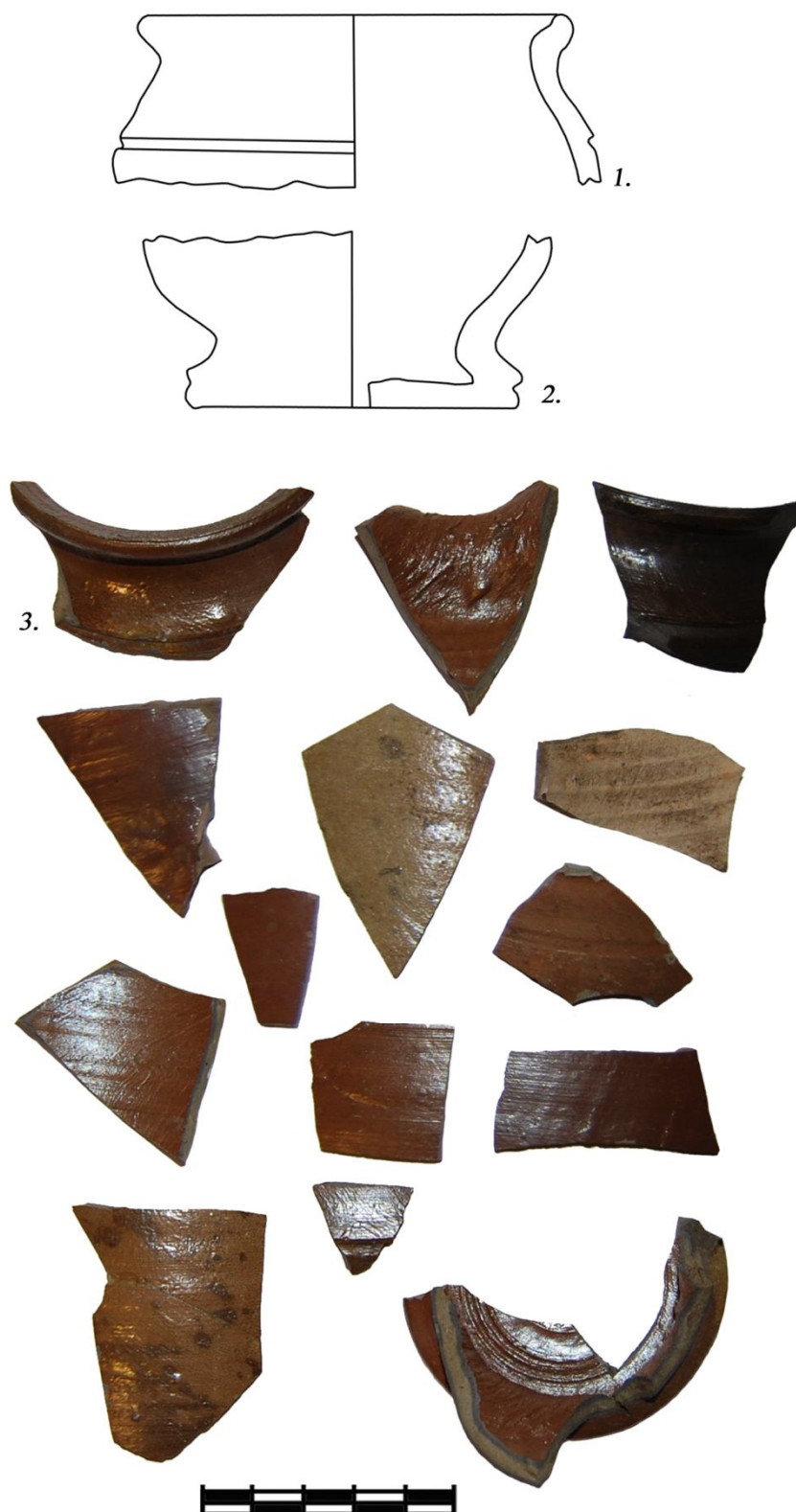

Рис. 127. Фрагменти люльок «західного типу» з території Батурина: 1, 4 – 6 – з куреня-вартівні на Гончарівці (розкопки 2012 – 2013 рр.); 3, 7 – з флігеля на Гончарівці (2009 р.); 2 – з території фортеці.



Рис. 128. Люльки «східного» турецького типу з Батурина: 1 – з території фортеці (розкопки 1996 р.); 2 – з ями першої половини XVII ст. на посаді; 3, 4 – з куреня-вартівні на Гончарівці.



Рис. 129. Люльки кінця XVII – XVIII ст. з території Батурина: 1, 3 – з фортеці; 2 – цитаделі.



Рис. 130. Люльки кінця XVII – початку XVIII ст. з території Батурина: 1 – Гончарівка; 2, 4 – цитаделі; 3,5 – фортеці.

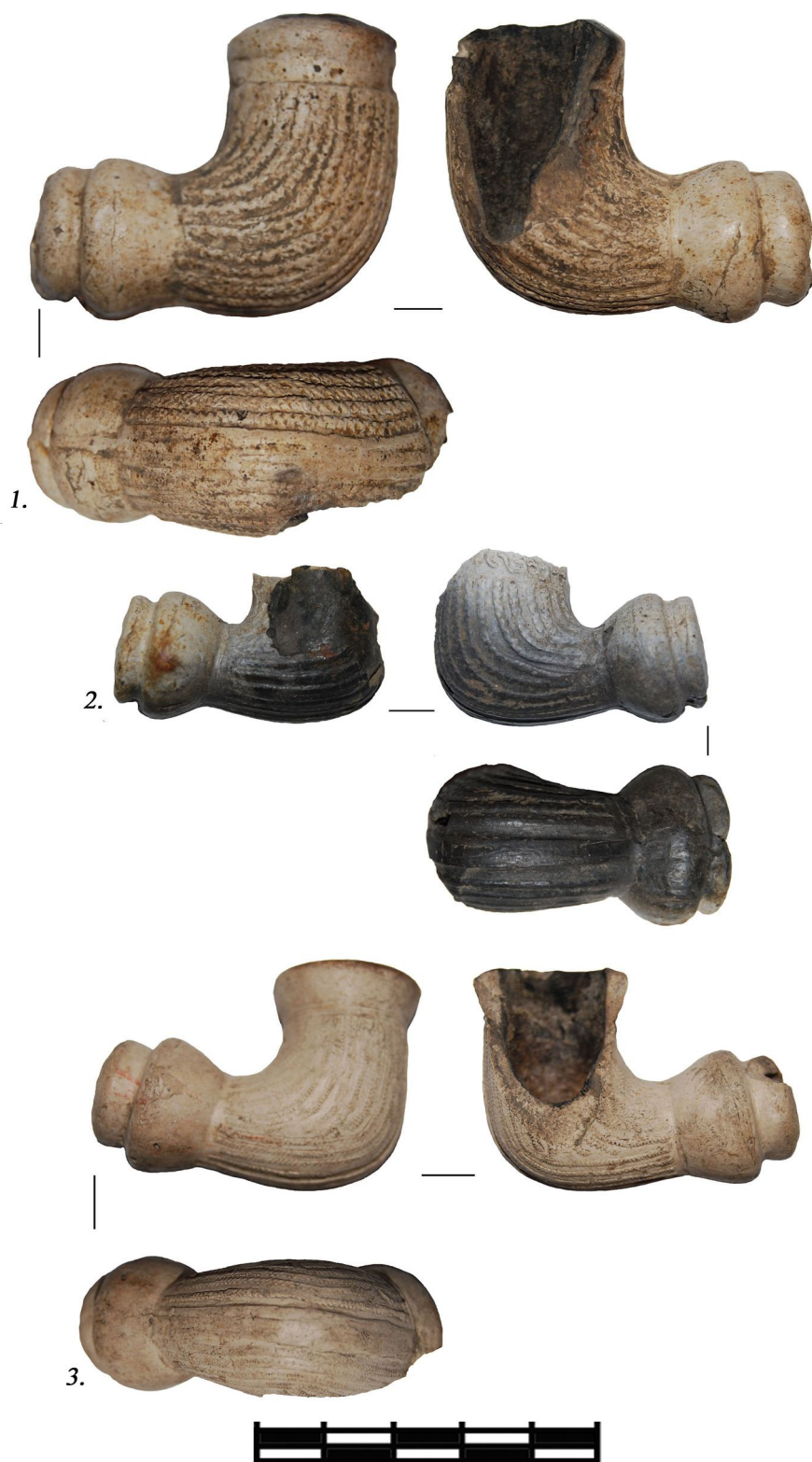

Рис. 131. Люльки XVII – початку XVIII ст. з території Батурина: з рову цитаделі та фортеці (1).



Рис. 132. Люльки кінця XVII – початку XVIII ст. з території Батурина: цитаделі (4), фортеці (1,5), посаду (6), Гончарівки (2,3).



Рис. 133. Люльки кінця XVII – початку XVIII ст. з території Батурина: цитаделі (1, 3, 5), посаду (6), Гончарівки.



Рис. 134. Люльки кінця XVII – початку XVIII ст. з території Батурина: цитаделі (1, 2, 4, 6), фортеці (7, 3), Гончарівки (5).

СПИСОК ДЖЕРЕЛ ТА ЛІТЕРАТУРИ

Опубліковані джерела

1. **Адруг А.** Архітектура Чернігова другої половини XVII – початку XVIII ст. / А. Адруг. – Чернігів: Видавництво Чернігівського ЦНТІ, 2008. – 224 с.
2. **Адруг А.К.** Будинок полкової канцелярії в Чернігові / А.К. Адруг. – Чернігів: ЦНТЕІ, 2007. – 32 с.
3. **Акічев Ш.** Батурин в публікаціях київських видань початку XX ст. / Ш. Акічев // Матеріали науково-практичної конференції «Видатні діячі Батуринського краю», присвяченої 230-ій річниці з дня народження Петра Івановича Прокоповича (2 – 3 червня 2005 р.). – Ніжин: «Видавництво «Аспект-поліграф», 2005. – С. 103 – 105.
4. **Александрович М.Н.** Кафельные памятники XVIII в. / М.Н. Александрович // Киевская старина. – 1883. – Т. 1. – Январь. – С. 211 – 213.
5. **Альтшуллер Б.** Некоторые вопросы восстановления керамических покрытий XVII в. / Б. Альтшуллер // Теория и практика реставрационных работ. – Сборник № 3. – М.: Издательство литературы по строительству, 1972. – С. 39 – 46.
6. **Балакін С.А.** Археологічні матеріали з розкопок Печерської гауптвахти / С.А. Балакін, О.В. Оногда // Праці центру пам'яткознавства. – Вип. 13. – К., 2008. – С. 123 – 144.
7. **Балакін С.А.** Археологічні дослідження на території Національного Києво-Печерського історико-культурного заповідника у 2003 році / С.А. Балакін // Могілянські читання 2003: Збірник наукових праць. – К., 2004. – С. 30 – 39.
8. **Балакін С.А.** Археологічні дослідження на території Києво-Печерської Лаври 2005 року / С.А. Балакін // Могілянські читання 2005: Збірник наукових праць. – К., 2006. – С. 40 – 49.

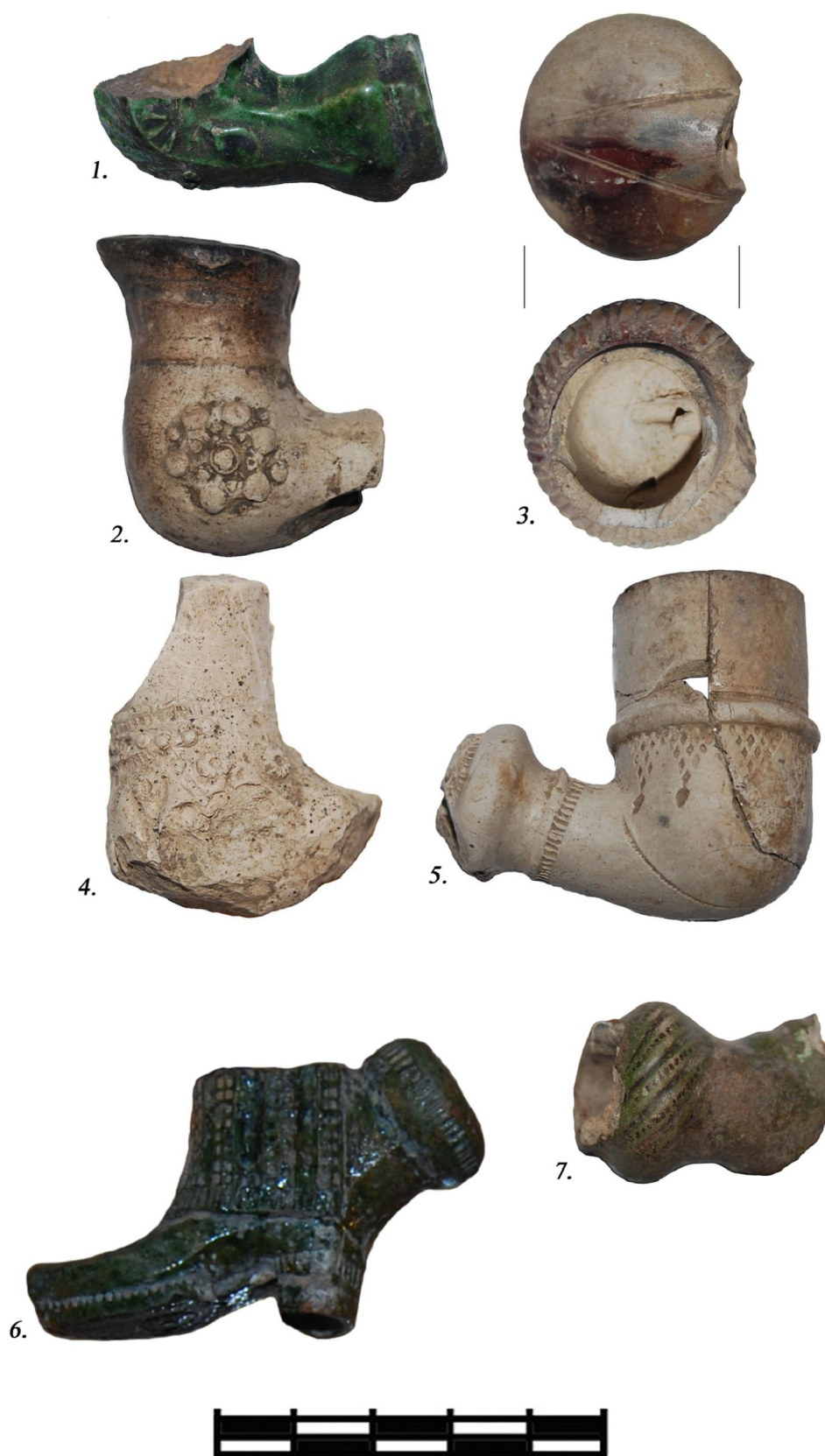
9. **Баранець П.** Козацькі мотиви на кахлях XVII – XVIII ст. / П. Баранець // НДПКДУ: збірник наукових статей. – Вип. 19. – К., 2010. – С. 145 – 147.
10. **Баранова С.И.** Изразцовый декор памятников архитектуры Москвы XVII века: автореф. дис. на соискание науч. степени кандидата искусствоведения: спец. 17.00.04 «Изобразительное, декоративно-прикладное искусство и архитектура» / С.И. Баранова. – М., 2006а. – 35 с.
11. **Баранова С.И.** Москва изразцовая / С.И. Баранова. – М.: «Москвоведение», 2006б. – 387 с.
12. **Баранова С.И.** Московский изразец в пространстве городской культуры конца XV – XVII века: автореф. дис. на соискание науч. степени доктора исторических наук: спец. 24.00.03 «Музееведение, консервация и реставрация историко-культурных объектов» / С.И. Баранова. – М., 2014. – 55 с.
13. **Баранова С.И.** Реконструкции изразцовых печей Коломенского дворца. Степень достоверности / С.И. Баранова // Вестник ПСТГУ. Серия V. Вопросы истории и теории христианского искусства. – 2014. – Вып. 1 (13). – С. 56 – 77.
14. **Батуринский архив** и другие документы по истории Украинского гетманства 1690-1709 гг. / рук. проекта и сост. д-р ист. наук Т. Г. Таирова-Яковлева; отв. ред. канд. ист. наук Т.А. Базарова. – СПб.: ДМИТРИЙ БУЛАНИН, 2014. — 480 с.
15. **Безіна Л.** Люльки з колекції Д.І. Яворницького: вціліле і втрачене / Л. Безіна // НДПКДУ: збірка наукових статей. – Вип. 12. – К.: ХІК, Часи козацькі, 2003. – С. 84 – 89.
16. **Беларуская кафля** / авторы и составители В.Е. Соболев, М.А. Ткачев, О.А. Трусков, В.В. Угринович. – Минск: «Беларусь», 1989. – 160 с.
17. **Білінська Л.І.** Гончарне виробництво в Сумах у другій половині XVII – на початку XVIII ст. / Л.І. Білінська // VIII Сумська наукова історико-краєзнавча конференція: матеріали конференції. – Суми, 2009. – С. 7 – 12.

18. **Білинська Л.І.** Художні кахлі другої половини XVII – початку XVIII ст. з Конотопа / Л.І. Білинська // Конотопські читання. – Вип. 1. – Конотоп, 2010. – С. 30 – 35.
19. **Біляєва С.** Ізнікська кераміка з розкопок Портового двору Аккерманської Фортеці / С. Біляєва, О. Фіалко // НДПКДУ: збірник наукових статей. – Вип. 17. – К., 2008. – С. 364 – 370.
20. **Біляєва С.О.** Люльки з Карантинного двору Аккерманської фортеці (за матеріалами розкопок 2004 р.) / С.О. Біляєва, О.Є. Фіалко // НДПКДУ: збірник наукових статей. – К., 2005. – Вип.14. – С. 79 – 86.
21. **Біляєва С.** Османська художня кераміка у Північному Причорномор'ї / С. Біляєва // НДПКДУ: збірка наукових статей. – Вип. 12. – К.: ХІК, Часи козацькі, 2003. – С. 76 – 79.
22. **Біляєва С.О.** Слов'янські та тюркські світи в Україні (з історії взаємин у XIII – XVIII ст.) / С.О. Біляєва. – К.: Університет «Україна», 2012. – 524 с.
23. **Біляєва С.** Типологія кахлів з Аккерману (розкопки 1999 – 2010 рр.) / С. Біляєва, О. Фіалко // НДПКДУ: збірник наукових праць. – Вип. 23. – К., 2014. – С. 530 – 534.
24. **Біляєва С.О., Фіалко О.Є.** Українська кераміка з розкопок Аккерманської фортеці (до питання про етнокультурний розвиток Півдня України) // Нові дослідження пам'яток козацької доби в Україні: збірник наукових статей. – Київ-Нікополь, 2013. – Вип. 22. – Ч. I. – С. 329 – 335.
25. **Бобринский А.А.** Методика изучения организационных форм гончарных производств / А.А. Бобринский // Керамика как исторический источник: сборник научных трудов. – Новосибирск: «Наука» Сибирское отделение, 1989. – С. 10 – 43.
26. **Бондар О.М.** Замки та фортеці Чернігово-Сіверщини в XV – XVIII ст.: ілюстрований довідник / О.М. Бондар. – К.: Видавець Олег Філюк, 2015. – 178 с.

27. **Брель О.** Залишки тимчасової споруди XVII ст. в с. Суботів Чигиринського району / О. Брель // НДПКДУ: збірник наукових статей. – Вип. 20. – К., 2011. – С. 157 – 162.
28. **Брежак О.** Цегельне виробництво на Київщині в XVII – XIX ст. / О. Брежак // НДПКДУ: збірка наукових статей. – Вип. 16. – К., 2007. – С. 134 – 141.
29. **Бубенько Т.** Типология и хронология изразцов Витебского Замка XVI – XVIII веков / Т. Бубенько // *Sredniowieczne i Nowozytne Kafle. Regionalizmu – Podobienstwa – Roznice* / pod redakcja Marii Dabrowskiej i Haliny Karwowskiej. – Białystok: MPB, 2007. – S. 253 – 272.
30. **Бузун О.** Догетьманський період в історії Батурина / О. Бузун // Матеріали науково-практичної конференції «Видатні діячі Батуринського краю», присвяченої 230-ій річниці з дня народження Петра Івановича Прокоповича (2 – 3 червня 2005 р.). – Ніжин: «Видавництво «Аспект-поліграф», 2005. – С. 58 – 70.
31. **Василенко А.** Чернігівські кахлі з розкопок 1992 – 2000 рр. / А. Василенко, І. Ігнатенко // НДПКДУ: збірка наукових статей. – Вип. 10. – Луганськ: Шлях, 2001. – С. 88 – 90.
32. **Васюта О.** Дослідження біля будинку В. Кочубея / О. Васюта // Матеріали міжнародної науково-практичної конференції з нагоди 295-ї річниці з дня смерті гетьмана України Івана Мазепи та 10-річчя заповідника «Гетьманська столиця» (25 – 26 травня 2004 р., м. Батурин). – Ніжин: «Видавництво «Аспект-Поліграф», 2006. – С. 21 – 28.
33. **Вечерський В.** Містобудівний устрій Батурина у контексті українського містобудування доби Гетьманщини / В. Вечерський // Батуринська старовина: збірник наукових праць. – Вип. 2 (6) / відп. ред. О.Б. Коваленко. – Чернігів: Видавництво «Десна Поліграф», 2011. – С. 44 – 52.
34. **Виноградская Л.И.** Археологические материалы позднесредневекового Путивля / Л.И. Виноградская // Проблемы археологии Сумщины: Тез. докладов. – Сумы, 1989. – С. 98 – 99.

35. **Виноградская Л.И.** Археологические исследования у с. Пилява Хмельницкой обл. / Л. И. Виноградская // Археологічні дослідження в Україні у 1990. – К., 1991. – С. 12 – 13.
36. **Виноградська Л.І.** Археологічні дослідження на замчищі у смт. Брацлав Вінницької обл. у 2003 р. / Л. І. Виноградська // Археологічні відкриття в Україні 2002 – 2003 рр. – К., 2004а. – С. 79 – 83.
37. **Виноградська Л.І.** Археологічні дослідження у м. Старокостянтинів Хмельницької обл. у 2004 р. / Л. І. Виноградська // Археологічні дослідження в Україні 2003 – 2004 рр. – Запоріжжя, 2005а. – С. 80 – 82.
38. **Виноградська Л.І.** Археологічні дослідження у м. Полтава у 2004 р. / Л.І. Виноградська, Р.С. Орлов // Археологічні дослідження в Україні 2003 – 2004 рр. – Запоріжжя, 2005б. – С. 83 – 85.
39. **Виноградська Л.І.** Архітектурно-декоративна кераміка з фондів НДЗ «Софія Київська» / Л.І. Виноградська // Причорномор'є, Крым, Русь в истории и культуре. – Ч.ІІІ. – Киев – Судак, 2004б. – С. 27 – 32.
40. **Виноградська Л.І.** Архітектурно-археологічні дослідження на території Бахчисарайського заповідника у 2003 р. / Л.І. Виноградська, А.М. Ібрагімова // Україна і Туреччина. – К., 2003. – С. 38 – 41.
41. **Виноградська Л.** Батуринська кахля / Л. Виноградська, Ю. Ситий // Пам'ятки України: історія та культура. – 2008а. – № 3. – С. 28 – 38.
42. **Виноградська Л.І.** До історії керамічного та скляного виробництва на Україні у XIV – XVIII ст. / Л.І. Виноградська // Археологія. – 1997. – № 2. – С. 129 – 140.
43. **Виноградська Л.І.** До історії розвитку кахлярства в Україні у XIV – XVII ст. / Л.І. Виноградська // Історія Русі – України (історико-археологічний збірник). – К., 1998. – С. 265 – 272.
44. **Виноградська Л.** Дослідження пам'яток пізньосередньовічної доби на території Канівського узбережжя 2000 – 2001 рр. / Л. Виноградська, В. Петрашенко // НДПКДУ: збірка наукових статей. – Вип. 10. – Луганськ, 2001. – С. 26 – 31.

45. **Виногородська Л.** Дослідження пам'яток українського козацтва в Трахтемирові / Л. Виногородська // Археологічні дослідження пам'яток українського козацтва: збірник наукових статей. – Вип. 2. – К., 1993а. – С. 87 – 91.
46. **Виногородська Л.І.** Історико-археологічні дослідження поблизу с. Пилява Хмельницької обл. (до локалізації місця Пилявецької битви) / Л.І. Виногородська // Археологія. – 1997. – № 1. – С. 89 – 105.
47. **Виногородська Л.** Кахлі Середнього Подніпров'я XIV – середини XVIII ст.: дисертація кандидата історичних наук:07.00.06 / Лариса Іванівна Виногородська. – К., 1993б. – 263 с.
48. **Виногородська Л.** Колекція кахлів з розкопок на території Батуринської фортеці 2001 – 2002 рр. / Л. Виногородська, Ю. Ситий // Батуринська старовина: Збірник наукових праць. – К.: Видавництво імені Олени Теліги, 2008б. – С. 261 – 277.
49. **Виногородська Л.** Колекція кахлів з розкопок у Батурині в 1997 – 2002 рр. / Л. Виногородська, Ю. Ситий// НДПКДУ: збірник наукових статей. – Вип. 13. – К., 2004в. – С. 110 – 121.
50. **Виногородська Л.** Колекція кераміки XVII – XVIII ст. з розкопок замку у м. Бар Вінницької обл. / Л. Виногородська // НДПКДУ: збірник наукових праць. – Вип. 23. – К., 2014. – С. 154 – 160.
51. **Виногородська Л.І.** Керамічний посуд пізньосередньовічної Вінниці (за матеріалами археологічних досліджень у 2013 р.) / Л.І. Виногородська, Є.С. Калашник // Археологія. – 2015. – № 14. – С. 91 – 108.
52. **Виногородская Л.И.** К истории керамического производства Черниговской округи / Л.И. Виногородская // Историко-археологический семинар «Чернигов и его округа IX – XIII вв.»: тезисы докладов. – Чернигов, 1985. – С. 62 – 64.
53. **Виногородская Л.И.** Материалы по керамическому производству XVII – XVIII вв. на Полтавщине / Л.И. Виногородская // Охорона і дослідження

- пам'яток археології Полтавщини. Третій обласний науково-практичний семінар: тези доповіді. – Полтава, 1990. – С. 182 – 187.
54. **Виногородская Л.И.** Новые данные о черниговских изразцах (по материалам раскопок в Ильинском монастыре в 1992 г.) / Л.И. Виногородская // Археологічні старожитності Подесення. – Чернігів, 1995. – С. 30 – 32.
55. **Виногородська Л.** Орнаментальные мотивы на украинских рельефных изразцах XVI – XVII веков / Л. Виногородська // Нові дослідження пам'яток козацької доби в Україні: Збірка наукових праць. – Вип. 19. – К., 2007. – С. 439 – 448.
56. **Виногородская Л.И.** Поливная керамика на Украине XIII – XVIII вв. (постановка проблемы) / Л.И. Виногородская // Историко-культурные связи Причерноморья и Средиземноморья X – XVIII вв. по материалам поливной керамики. – Симферополь, 1998. – С. 58 – 60.
57. **Виногородська Л.І.** Чернігівські кахлі XVII – XVIII ст. / Л.І. Виногородська // Чернігів стародавній. – Чернігів, 1992. – С. 66 – 75.
58. **Ганецкая І.Ў.** Маёліка на Беларусі у XI – XVIII стст. / І.Ў. Ганецкая. – Мінск: «Навука і техника», 1995. – 120 с.
59. **Ганецкая И.В.** Производство майолики и фаянса на Беларуси XII – XVIII вв.: автореф. дис. на соискание науч. степени кандидата исторических наук: спец.07.00.06 «Археология» / Ирина Владимировна Ганецкая. – Минск, 1993. – 21 с.
60. **Генинг В.Ф.** Древняя керамика. Методы и программы исследования в археологии / В.Ф. Генинг. – К.: Наукова думка, 1992. – 188 с.
61. **Герасимов Д.** Гончарні горни XVIII ст. з Києва (за матеріалами розкопок урочища Гончарі-Кожум'яки) / Д. Герасимов // Археологічні дослідження пам'яток українського козацтва: збірник наукових статей. – Вип. 2. – К., 1993. – С. 109 – 111.
62. **Герасько М.** Археологічні відкриття на території Батурина / М. Герасько // НДПКДУ: збірник наукових статей. – Вип. 19. – К., 2010. – С. 24 – 28.

63. **Герасько М.** Будинок генерального суду в Батурині / М. Герасько // Середньовічні старожитності Центрально-Східної Європи: матеріали IV студентської наукової археологічної конференції (15 – 17 квітня 2005 р.). – Чернігів: Сіверянська думка, 2005. – С. 34 – 36.
64. **Голуб С.** Новітні дослідження Крупицько-Батуринського монастиря Св. Миколая / С. Голуб // Середньовічні старожитності Південної Русі-України. Міжнародна студентська наукова конференція: тези конференції. – Чернігів, 2002. – С. 24 – 30.
65. **Голубева И.** Использование петрографических методов при изучении позднесредневековой керамики / И. Голубева, В. Колода, А. Кущенко // НДПКДУ: збірка наукових статей. – Вип. 14. – К.: ХІК, Часи козацькі, 2005. – С. 46 – 50.
66. **Голубєва І.** Окремі ознаки еволюції морфології посуду черкаського типу на Слобожанщині / І. Голубєва // НДПКДУ: збірник наукових статей. – Вип. 21. – Ч. I. – К., 2012. – С. 162 – 163.
67. **Голубєва І.В.** Типологія українського посуду Центральної Слобожанщини козацької доби (за матеріалами верхньосалтівського поселення) / І.В. Голубєва, В.В. Колода, А.В. Кущенко // Археологія. – 2008. – № 1. – С. 20 – 27.
68. **Голубєва І.В.** Центральна Слобожанщина кінця XVI – XVIII ст. за археологічними джерелами: дисертація на здобуття наукового ступеня кандидата історичних наук: 07.00.04 / Ірина Володимирівна Голубєва. – К., 2011. – 184 с.
69. **Гончар В.** Керамічний посуд часів козацтва з території Печерської лаври / В. Гончар // Археологічні дослідження пам'яток українського козацтва: збірник наукових статей. – Вип. 2. – К., 1993. – С. 91 – 94.
70. **Горішний П.А.** Середньовічна кераміка із с. Суботів Черкаської обл. / П.А. Горішний, Л.І. Виногородська, Р.О. Юра // Археологія. – 1985. – № 50. – С. 65 – 75.

71. **Городская культура:** Витебск, Гомель, Гродно, Клецк, Копыль, Копысь, Минск, Могилев, Мстиславль, Орша, Полоцк, Слуцк // Археологическое наследие Беларуси / науч. ред. А.А. Коваленя, О.Н. Левко. – Минск: Беларус. навука, 2012. – С. 145 – 162.
72. **Грач Д.А.** Археологические раскопки в Ленинграде. К характеристике культуры и быта населения Петербурга XVIII в. / Д.А. Грач. – М.: Издательство академии наук СССР, 1957. – 92 с.
73. **Грибов Н.Н.** Операционно-морфологическая систематизация венчиков древнерусской посуды / Н.Н. Грибов // Нижегородские исследования по краеведению и археологии: сборник научных и методических трудов. – Нижний Новгород: Нижегородский гуманитарный центр, 2003. – С. 16 – 36.
74. **Гриценко М.** Еволюція українських кахель: регіональні аспекти / М. Гриценко // Мистецтвознавчі записки. – Вип. 20. – К., 2011. – С. 214 – 220.
75. **Гугля В.** Гончарна піч / В. Гугля, О. Гугля // НДПКДУ: збірка наукових статей. – Вип. 6. – К., 1997. – С. 86 – 91.
76. **Гугля В.** Дрібна керамічна пластика Чигиринщини XVII – XVIII ст. / В. Гугля // НДПКДУ: збірник наукових статей. – Вип. 13. – К., 2004. – С. 101 – 106.
77. **Гугля О.** Кахляна піч XVII ст.: реконструкція / О. Гугля, В. Гугля // НДПКДУ: збірка наукових статей. – Вип. 8. – К., 1999. – С. 82 – 85.
78. **Гугля В.** Керамічне виробництво XVII – XVIII ст.: зв'язки, еволюція форм, барвники / В. Гугля // НДПКДУ: збірка наукових статей. – Вип. 12. – К., ХІК, Часи козацькі, 2003. – С. 79 – 84.
79. **Гугля В.** Керамічне виробництво XVII – XVIII ст.: штрихи до технології / В. Гугля // НДПКДУ: збірка наукових статей. – Вип. 11. – К.: Шлях, Часи козацькі, 2002. – С. 59 – 62.

80. **Гугля В.** Керамічний комплекс із с. Новоселиці Чигиринського району: пічні кахлі XVIII ст. / В. Гугля, М. Сиволап // НДПКДУ: збірка наукових статей. – Вип. 14. – К.: ХІК, Часи козацькі, 2005. – С. 50 – 54.
81. **Гугля В.** Пічні кахлі з с. Суботова сер. – II пол. XVII ст. / В. Гугля // НДПКДУ: збірка наукових статей. – Вип. 8. – К., 1999. – С. 76 – 81.
82. **Гугля В.** Суботівські кахлі XVII століття: до питання технології виготовлення / В. Гугля // НДПКДУ: збірка наукових статей. – Вип. 9. – К., 2000. – С. 46 – 51.
83. **Гугля В.** Суботівське кахлярство XVII – XVIII ст. / В. Гугля // АЛЛУ: матеріали 5-го регіонального науково-практичного семінару «Охорона та дослідження пам'яток археології». – 2001. – № 2. – С. 137 – 140.
84. **Гугля В.** Пізньосередньовічні кахлі с. Суботова: технологія виготовлення керамічної форми-негативу / В. Гугля // НДПКДУ: збірка наукових статей. – Вип. 10. – Луганськ: Шлях, 2001. – С. 83 – 88.
85. **Гутник Ю.** Батуринські кахлі з геральдичним сюжетом / Ю. Гутник // Середньовічні старожитності Центрально-Східної Європи: матеріали X міжнародної студентської наукової археологічної конференції (15 – 17 квітня 2011 р.). – Чернігів: Чернігівський національний педагогічний університет імені Т.Г. Шевченка, 2011. – С. 57 – 61.
86. **Дегтярьов С.І.** Маловідомий опис м. Батурин 1760 р. / С.І. Дегтярьов // Сумський історико-архівний журнал. – 2010 – №VIII-IX. – С. 32 – 66.
87. **Діденко О.** Керамічні комплекси XVII ст. з Умані / О. Діденко // НДПКДУ: збірка наукових статей. – Вип. 6. – К., 1997. – С. 81 – 85.
88. **Діденко О.** Орнаментация кахлів пізнього середньовіччя на матеріалах з Уманщини / О. Діденко // НДПКДУ: збірка наукових статей. – Вип. 8. – К., 1999. – С. 85 – 92.
89. **Дробязко Н.** Дещо до історії Батуринського Миколо-Крупицького монастиря / Н. Дробязко // Матеріали науково-практичної конференції «Культурно-релігійний розвиток Гетьманщини кінця XVII – початку

- XVIII століття. – Ніжин: «Видавництво «Аспект-Поліграф», 2006. – С. 47 – 49.
90. **Ернст Ф.** «Мазепин будинок в Чернігові» (До історії культурних взаємин України з Москвою в кінці XVII століття) / Ф. Ернст // Чернігів і Північне Лівобережжя . Огляди, розвідки, матеріали / під ред. голови секції академіка Михайла Грушевського. – К.: Державне видавництво України, 1928. – С. 347 – 367.
91. **Зажигалов О.** Вивчення пізньосередньовічної поливної кераміки за допомогою новітніх фізико-хімічних методів / О. Зажигалов // НДПКДУ: збірка наукових статей. – Вип. 11. – К.: Шлях, Часи козацькі, 2002. – С. 62 – 65.
92. **Заїка І.** Кераміка XVII – XVIII ст. верхньосалтівського селища / І. Заїка // НДПКДУ: збірка наукових статей. – Вип. 10. – Луганськ: Шлях, 2001. – С. 79 – 83.
93. **Заїка І.** Керамічний комплекс пізньосередньовічного Мохнача / І. Заїка // НДПКДУ: збірка наукових статей. – Вип. 11. – К.: Шлях, Часи козацькі, 2002. – С. 55 – 59.
94. **Заїка І.В.** Нові матеріали пізнього середньовіччя з Харківщини / І.В. Заїка // АЛЛУ: матеріали 5-го регіонального науково-практичного семінару «Охорона та дослідження пам'яток археології». – 2001. – № 2. – С. 128 – 129.
95. **Заїка І.** Орнаментация кахлів верхньосалтівського поселення / І. Заїка // НДПКДУ: збірка наукових статей. – Вип. 9. – К., 2000. – С. 40 – 43.
96. **Залізний В.О.** Мазепинець з Батурина. Життєопис родини Шклярів / В.О. Залізний. – Тернопіль: ТНПУ, 2005. – 34 с.
97. **Заяц Ю.А.** Заслауская кафля / Ю.А. Заяц. – Мінск: «Навука і техника». – 61 с.
98. **Заяц Ю.А.** О постройке с изразцовыми печами возле княжеского терема в Полоцке / Ю.А. Заяц // Гістарычна-археалагічны зборнік. – 1997. - № 12. – С. 92 – 102.

99. **Здановіч Н.І.** Беларуская паліваная кераміка XI – XVIII стст. / пад рэдакцыяй доктара гістарычных навук Г.В. Штыхова / Н.І. Здановіч, А.А. Трусаў. – Мінск: «Навука і тэхніка», 1993. – 183 с.
100. **Здановіч Н.І.** Полацкая кафля канца XVI – XVII стст. / Н.І. Здановіч // Гістарычна-археалагічны зборнік. – 1997. - № 12. – С. 103 – 125.
101. **Золотницька Т.М.** Знахідкі XVII – XVIII ст. з Соборнага майдану на Полтавщині / Т.М. Золотницька // АЛЛУ. – 1997. – № 1 – 2. – С. 95 – 97.
102. **Зубарева М.М.** Изразцы Казани XVI – XIX веков: автореф. дис. на соискание науч. степени кандидата исторических наук: спец. 07.00.06 «Археология» / М.М. Зубарева. – Казань, 2013. – 23 с.
103. **Историческое описание одежды и вооружения российских войск с рисунками: Составленное по Высочайшему повелению.** – Спб: «Балашев и Ко», 1899. – С. 364
104. **Івашків Г.** Мотив «винограду» в українській народній кераміці / Г. Івашків // Мистецтво: історія, сучасність, теорія. – К., 2009. – С. 126 – 136.
105. **Івашків Г.** Прадавні та християнські мотиви на кахлях зі збірки Петра Лінинського / Г. Івашків// Український керамологічний журнал. – 2005. – № 1 – 4 (15 – 18). – С. 93 – 107.
106. **Ігнатенко І.** Чернігівські керамічні рельєфи XVII – XVIII ст. (Проблеми історії та реставрації) / І. Ігнатенко // Міжнародна науково-практична конференція «Реставрація музейних пам'яток в сучасних умовах. Проблеми і шляхи вирішення»: тези конференції. – К., 1998. – С. 56 -57.
107. **Калашник Є.** Дрібна керамічна пластика XVII – XVIII ст. з Новосанжарського Поорілля / Є. Калашник // НДПКДУ: збірник наукових статей. – Вип. 19. – К., 2010. – С. 123 – 128.
108. **Калашник Є. С.** Південно-східна лінія укріплень пізньосередньовічної фортеці у с. Білики / Є. Калашник // АЛЛУ. – 2008. – № 1 – 2. – С. 127 – 132.

109. **Калашник Є.С.** Про датування шару пожежі на укріпленнях фортеці XVII – XVIII ст. у с. Білики / Є.С. Калашник // Археологія. – 2009. – № 4. – С. 50 – 56.
110. **Каплун Н.** Кахлі XVIII ст. с. Пархоменко Луганської області / Н. Каплун // НДПКДУ: збірник наукових праць. – Вип. 23. – К., 2014. – С. 143 – 151.
111. **Капник Г.** Керамический комплекс Торской крепости / Г. Капник // Середньовічні старожитності Центрально-Східної Європи: матеріали X міжнародної студентської наукової археологічної конференції (15 – 17 квітня 2011 р.). – Чернігів: Чернігівський національний педагогічний університет імені Т.Г. Шевченка, 2011. – С. 82 – 85.
112. **Капнік Г.** Керамічні люльки Торської фортеці / Г. Капнік // Середньовічні старожитності Центрально-Східної Європи: матеріали XI міжнародної студентської наукової археологічної конференції. – Чернігів: ЧНПУ імені Т.Г. Шевченка, 2012. – С. 78 – 81.
113. **Каталинас К.** Вильнюсские пластинчатые изразцы XVI – XVII вв. с «кованым» орнаментом / К. Каталинас // Древности Белоруссии и Литвы: сборник статей. – Минск: Наука и техника, 1982. – С. 135 – 140.
114. **Качан В.** Керамічні люльки XVIII ст. з розкопок на території КПЛ / В. Качан, С. Балакін // НДПКДУ: збірник статей. – Вип. 19. – К., 2010. – С. 139 – 145.
115. **Квітницький М.В.** Матеріали XVI – XVIII ст. з досліджень території Білоцерківського замку (попереднє повідомлення) / М.В. Квітницький, А.В. Петраускас, Л.В. Чміль, Е.Ю. Починок // Археологія та давня історія України. – 2013. – Вип. 11. – С. 178 – 193.
116. **Киркевич В.Г.** Гетьманська столиця Батурина / В.Г. Киркевич, В.Д. Віроцький. – К.: Техніка, 2007. – 192 с.
117. **Кіяшко Л.** Описи Батурина другої половини XVII – XVIII ст. / Л. Кіяшко // Батуринські читання 2007: збірник наукових праць. – Ніжин: «Видавництво «Аспект-поліграф», 2007. – С. 106 – 107.

118. **Клименко Р.** Дослідження на Теплівці в Батурині / Р. Клименко // Середньовічні старожитності Центрально-Східної Європи: матеріали V студентської наукової археологічної конференції (14 – 16 квітня 2006 р.). – Чернігів: Сіверянська думка, 2006. – С. 112 – 114.
119. **Коваленко В.** Археологічні дослідження Батурина у 1995 – 1997 рр. / В. Коваленко, О. Моця, Ю. Ситий // НДПКДУ: збірка наукових статей. – Вип. 8. – К., 1999. – С. 4 – 8.
120. **Коваленко В.** Батурин археологічний / В. Коваленко, В. Мезенцев, О. Моця, Ю. Ситий // Матеріали міжнародної науково-практичної конференції з нагоди 295-ї річниці з дня смерті гетьмана України Івана Мазепи та 10-річчя заповідника «Гетьманська столиця» (25 – 26 травня 2004 р., м. Батурин). – Ніжин: «Видавництво «Аспект-Поліграф», 2006. – С. 72 – 106.
121. **Коваленко В.П.** Батурин: історико-топографічна структура та етапи розвитку / В.П. Коваленко, О.П. Моця, Ю.М. Ситий // Проблеми урбанізації та етнокультурних контактів в Південно-Східній Європі. IV сесія спільної Українсько-Румунської комісії з історії, археології, етнології та фольклору при НАНУ: тези доповідей. – К., 1997. – С. 8 – 13
122. **Коваленко В.** Відкриття церкви Живоначальної Трійці в Батурині / В. Коваленко, В. Мезенцев // Батуринські читання 2007: збірник наукових праць. – Ніжин: «Видавництво «Аспект-поліграф», 2007а. – С. 108 – 112.
123. **Коваленко В.** Дослідження флігеля на подвір'ї садиби Івана Мазепи на Гончарівці в Батурині / В. Коваленко, В. Мезенцев, Ю. Ситий // Нові дослідження пам'яток козацької доби в Україні. – Вип. 21. – Ч. 1. – К., 2012. – С. 74 – 82.
124. **Коваленко В.** Житло представника козацької старшини на Фортеці в Батурині / В. Коваленко, Ю. Ситий // Батуринські читання 2007: збірник наукових праць. – Ніжин: «Видавництво «Аспект-поліграф», 2007б. – С. 113 – 129.

125. **Коваленко В.** Лубочна картина «Град Батурин» – художня вигадка чи малюнок з натури? / В. Коваленко // Батуринська старовина: збірник наукових праць. – Вип. 2 (6) / відпр. ред. О.Б. Коваленко. – Чернігів: Видавництво «Десна Поліграф», 2011. – С. 38 – 42.
126. **Коваленко В.** Основні етапи розвитку та соціально-топографічна структура середньовічного Батурина / В. Коваленко, О. Моця, Ю. Ситий // Україна на порозі ХХІ століття: актуальні проблеми історії: збірник наукових праць. – К.: Стилос, 1999. – С. 63 – 74.
127. **Коваленко В.** Старожитності українського козацтва у творчій спадщині Тараса Шевченка / В. Коваленко // НДПКДУ: збірник наукових праць. – Вип. 23. – К., 2014. – С. 17 – 23.
128. **Коваленко В.** Фрагмент керамічної закладної дошки з церкви на замиській резиденції Івана Мазепи на Гончарівці в Батурині / В. Коваленко, О. Коваленко // НДПКДУ: збірник наукових статей. – Вип. 21. – Ч. I. – К., 2012. – С. 86 – 92.
129. **Коваленко В.** Цвинтар воскресенської Замкової церкви (попереднє повідомлення) / В. Коваленко, Ю. Ситий // Матеріали науково-практичної конференції «Культурно-релігійний розвиток Гетьманщини кінця ХVІІ – початку ХVІІІ століття. – Ніжин: «Видавництво «Аспект-Поліграф», 2006. – С. 86 – 88.
130. **Коваленко О.** Глиняні люльки ХVІІ – ХVІІІ століття (термінологічна розвідка) / О. Коваленко // НДПКДУ: збірка наукових статей. – Вип. 15. – К.: ХІК, Часи козацькі, 2006. – С. 78 – 82.
131. **Коваленко О.** Глиняні люльки ХVІІ – ХVІІІ століть (за матеріалами Полтавщини) / О. Коваленко. – Опішне: Українське народознавство, 2008. – 144 с.
132. **Коваленко О.В.** Знахідки с Соборного майдану в Полтаві / О.В. Коваленко // АЛЛУ. – 1999а. – № 2. – С. 50 – 52.
133. **Коваленко О.** Кахлі гетьманської доби з Полтави / О. Коваленко // НДПКДУ: збірка наукових статей. – Вип. 8. – К., 1999б. – С. 92 – 97.

134. **Коваленко О.** Пізньосередньовічна кахля з Полтави / О. Коваленко // НДПКДУ: збірка наукових статей. – Вип. 10. – Луганськ: Шлях, 2001. – С. 91 – 93.
135. **Коваленко О.** Типологія глиняних люльок XVII – XVIII ст. (за матеріалами Полтавщини) / О. Коваленко // НДПКДУ: збірка наукових статей. – Вип. 16. – К., 2007. – С. 126 – 134.
136. **Коваленко О.** Описи Чернігова 60-х років XVIII ст. / О. Коваленко // Сіверянський літопис. – 1997. – № 4 (16). – С. 165 – 173.
137. **Коваленко О.** Михайло Лілеєв та його неопублікований нарис з історії Батурина / О. Коваленко // Батуринська старовина: збірник наукових праць. – Вип. 2 (6) / відпр. ред. О.Б. Коваленко. – Чернігів: Видавництво «Десна Поліграф», 2011. – С. 118 – 123.
138. **Коваль В.Ю.** Клейма на средневековой русской керамике (опыт исследования на примере Ростиславля Рязанского) / В.Ю. Коваль // Тверь, Тверская земля и сопредельные территории в эпоху средневековья. – Вып. 4. – Тверь, 2002. – С. 125 – 135.
139. **Коваль В.Ю.** Статистическая обработка археологической керамики средневековой Москвы / В.Ю. Коваль // Тверь, Тверская земля и сопредельные территории в эпоху средневековья. – Вып. 3. – Тверь, 1999. – С. 123 – 130.
140. **Когут З.** Культура козацької еліти Мазеপিного двору / З. Когут, В. Мезенцев, Ю. Ситий, В. Скороход. – Торонто: Гомін України, 2013. – 23 с.
141. **Когут З.** Розкопки у Батурині 2015 р. Реконструкції інтер'єрів палацу Івана Мазепа / З. Когут, В. Мезенцев, Ю. Ситий. – Торонто: Видавництво «Гомін України», 2016. – 35 с.
142. **Когут З.** Українсько-канадський проект археологічних досліджень в Батурині в 2001 – 2008 рр. / З. Когут, В. Мезенцев // Батуринська старовина: збірник наукових праць. – Вип. 2 (6) / відпр. ред. О.Б. Коваленко. – Чернігів: Видавництво «Десна Поліграф», 2011. – С. 82 – 89.

143. **Козубовський Г. А.** Дослідження урочищ Гончарі та Кожум'яки у 1987 – 1989 рр. / Г.А. Козубовський, Г.Ю. Івакін, А.А. Чекановський // Стародавній Київ. Археологічні дослідження 1984 – 1989 рр. – К.: Наукова думка, 1993. – С. 238 – 270.
144. **Колупаєва А.** Українські кахлі XIV – початку XX століть. Історія. Типологія. Іконографія. Ансамблевість. / А. Колупаєва. – К., 2006. – 384 с.
145. **Кондратьєв І.** Порівняльна характеристика замків Лівобережної України XVI – XVIII ст. (на прикладі Любеча і Батурина) / І. Кондратьєв // Батуринська старовина. – С. 39 – 51.
146. **Кошовий О.П.** Будівельна кераміка України / О.П. Кошовий. – К.: Наукова думка, 1988. – 117 с.
147. **Кравченко Э.Е.** Изразцы поселения Казачья Пристань / Э.Е. Кравченко, В.В. Мирошниченко // Археология и древняя архитектура Левобережной Украины и смежных территорий. – Донецк, 2000. – С. 40 – 44.
148. **Кракало І.В.** Декор і клейма люльок з Мотриного у зібранні Комсомольського краєзнавчого музею / І.В. Кракало // Археологія та давня історія України. – 2014. – Вип. 2 (13). – С. 75 – 83.
149. **Кузора Є.** Дві люльки з гетьманської столиці / Є. Кузора // Середньовічні старожитності Центрально-Східної Європи: матеріали VI міжнародної студентської наукової археологічної конференції (13 – 15 квітня 2007 р.). – Чернігів: Сіверянська думка, 2007. – С. 103 – 105.
150. **Кулаковський П.М.** Чернігово-Сіверщина у складі Речі Посполитої (1618 – 1648 рр.). – К: «Темпора», 2006. – 467 с.
151. **Куштан Д.П.** З приводу тлумачення мотиву «вершник на коні» на деяких українських кахлях XVII – XVIII ст. / Д.П. Куштан // Заповідна Хортиця. матеріали Міжнародної науково-практичної конференції «Історія запорізького козацтва: в пам'ятках та музейній практиці». – Запоріжжя, 2011. – С. 175 – 177.

152. **Куштан Д.** Сюжетные изразцы периода позднего барокко (по материалам Центральной Украины) / Д. Куштан // Ніжинська старовина. – Вип. 10 (13). – К., 2010. – С. 42 – 51.
153. **Куштан Д.** Сюжетні кахлі козацької доби з Черкас / Д. Куштан // НДПКДУ: збірка наукових статей. – Вип. 15. – К.: ХІК, Часи козацькі, 2006. – С. 68 – 71.
154. **Куштан Д.** Типологія сюжетів центральноєвропейських пізньосередньовічних кахлів (за каталогом В.Бріха кахлів Чеського Національного музею) / Д. Куштан // НДПКДУ: збірник наукових статей. – Вип. 17. – К., 2008. – С. 128 – 133.
155. **Лащук Ю.П.** Українські кахлі IX – XIX ст. / Ю.П. Лащук. – Ужгород: Госпрозрахунковий редакційно-видавничий відділ Закарпатського обласного управління по пресі, 1993. – 80 с.
156. **Левко О.Н.** Витебские изразцы XIV – XVIII вв. / О.Н. Левко. – Минск: «Наука и техника, 1981. – 46 с.
157. **Левко О.Н.** Методика изучения позднесредневековой керамики Витебска / О.Н. Левко // Древности Белоруссии и Литвы: сборник статей. – Минск: Наука и техника, 1982. – С. 129 – 137.
158. **Ленченко В.** Невідомий палац Івана Мазепи в Батурині / В. Ленченко // Батуринська старовина: Збірник наукових праць, присвячений 300-літтю батуринської трагедії. – К: Видавництво імені Олени Теліги, 2008. – С. 236 – 247.
159. **Ленченко В.** Резиденція гетьмана І. Мазепи в Батурині / В. Ленченко // Матеріали міжнародної науково-практичної конференції з нагоди 295-ї річниці з дня смерті гетьмана України Івана Мазепи та 10-річчя заповідника «Гетьманська столиця» (25 – 26 травня 2004 р., м. Батурин). – Ніжин: «Видавництво «Аспект-Поліграф», 2006. – С. 120 – 126.
160. **Лобанова Т.А.** Семантика русского изразцового искусства: автореф. дис. на соискание науч. степени кандидата искусствоведения: спец.

- 17.00.04 «Изобразительное и декоративно-прикладное искусство и архитектура» / Т.А. Лобанова. – Москва, 2012. – 28 с.
161. **Логвин Г.Н.** Науковий відчит про командировку в м. Чигирин та Суботів у травні місяці 1953 р. 8 суток. / Г.Н. Логвин // [Електронний ресурс]: Электронная научная библиотека по истории древнерусской архитектуры. Режим доступа: <http://rusarch.ru/logvin2.htm>.
162. **Логвин Г.** По Україні. Стародавні мистецькі пам'ятки / Г. Логвин. – К.: «Мистецтво», 1968. – 464 с.
163. **Логвин Г.Н.** Чернигов. Новгород-Северский. Глухов. Путивль / Г. Логвин. – М.: Издательство «Искусство», 1965. – 252 с.
164. **Логвин Г.Н.** Чернігівська архітектурно-будівельна школа X – XVIII ст. / Г.Н. Логвин // 1000 років Чернігівської єпархії. – Чернігів, 1992. – С. 74 – 75.
165. **Логвин Г.** Чигирин, Суботів: Архітектурно-історичний нарис / Г. Логвин. – К.: Вид-во Академії архітектури УРСР, 1954. – 72 с.
166. **Луговий Р.** Гончарні горни XVIII ст. з Решетилівки / Р. Луговий, В. Верещака, О. Коваленко, В. Яремченко // НДПКДУ: збірник наукових статей. – Вип. 17. – К., 2008. – С. 119 – 124.
167. **Лукомскій В.К.** Малороссійскій гербовникъ / В.К. Лукомскій, В.Л. Модзалевскій. – Спб.: Изданіе черніговскаго дворянства, 1914 г. – 115 с.
168. **Лисенкова Ю.Ю.** Изразцовое убранство храмов Великого Устюга XVII – первой половины XVIII веков: этапы развития и художественные особенности: автореф. дис. на соискание науч. степени кандидата искусствоведения: спец. 17.00.04 «Изобразительное, декоративно прикладное искусство и архитектура» / Ю.Ю. Лысенкова. – М., 2012. – 29 с.
169. **Матеріали** козацького часу з посаду сотенного містечка Куземин / Д.С. Гречко, О.М. Кравченко, Є.М. Осадчий, В.В. Приймак // Козацькі старожитності Лівобережжя Дніпра XV - XVIII століття: збірник

- матеріалів I Міжрегіональних археологічних читань (Охтирка, 19 – 20 жовтня 2015 р.). – Суми, 2015, С. 67 – 72.
170. **Маріна З.** Типологія керамічних виробів XVII – XVIII ст. з території Богородицької фортеці / З. Маріна // НДПКДУ: збірка наукових статей. – Вип. 14. – К.: ХІК, Часи козацькі, 2005. – С. 55 – 60.
171. **Мартиненко Л.** Кахлі з розкопок Михайлівського Золотоверхого собору / Л. Мартиненко, А. Чекановський // НДПКДУ: збірка наукових статей. – Вип. 9. – К., 2000. – С. 44 – 46.
172. **Мартинова Г.П.** Археологічні дослідження м. Чигирин / Г.П. Мартинова // Чигиринщина: історія і сьогодення: матеріали науково-практичної конференції 30 вересня – 1 жовтня 2010 р. – Черкаси: Вертикаль, 2011. – С. 22 – 27.
173. **Маслых С.А.** Русское изразцовое искусство XV – XIX веков / С.А. Маслых. – М: Изобразительное искусство, 1983. – 271 с.
174. **Мезенцев В.І.** Декор палаців І. Мазепи в Батурині за матеріалами розкопок 2009 р. / В.І. Мезенцев // Сіверщина в історії України: збірник наукових праць. – Вип. 3. – Київ-Глухів, 2009. – С. 151 – 163.
175. **Мезенцев В.І.** Закладна дошка домової церкви І. Мазепи в Батурині та керамічні рельєфи Чернігівщини рубежу XVII – XVIII ст. / В.І. Мезенцев // Сіверщина в історії України: збірник наукових праць. – Вип. 5. – Київ – Глухів, 2012. – С. 176 – 188.
176. **Мезенцев В.** Західні, українські та російські прийоми в архітектурі й декорі палацу І. Мазепи в Батурині / В. Мезенцев // Сіверщина в історії України. – Вип. 6. – Київ – Глухів, 2013. – С. 220 – 234.
177. **Мезенцев В.І.** Мощення підлог палацу І. Мазепи у Батурині: комп'ютерні реконструкції та порівняльний аналіз / В.І. Мезенцев // Сіверщина в історії України: збірник наукових праць. – Вип. 8. – Київ – Глухів: Центр пам'яткознавства НАН України і УТОПШК, 2015. – С. 133 – 144.

178. **Мезенцев В.І.** Про стиль архітектури палацу І. Мазепи в Батурині за рисунком 1744 р. та археологічними даними / В.І. Мезенцев // Батуринська старовина: збірник наукових праць, присвячений 300-літтю батуринської трагедії. – К: Видавництво імені Олени Теліги, 2008. – С. 216 – 236.
179. **Мезенцев В.І.** Реконструкція та порівняльний аналіз керамічного герба І. Мазепи з декору його палацу в Батурині / В.І. Мезенцев // Сіверщина в історії України: збірник наукових праць. – Випуск 4. – Київ – Глухів: Центр пам'яткознавства НАН України і УТОПК, 2011. – С. 163 – 171.
180. **Милокост Л.** Кухонний посуд XVII – XVIII ст. з розкопок «Трьохізбенського городка» / Л. Милокост // НДПКДУ: збірник наукових статей. – Вип. 21. – Ч. I. – К., 2012. – С. 164 – 168.
181. **Мироненко Л.** Барокова архітектура Батурина останньої чверті XVII – початку XVIII ст. / Л. Мироненко, Ю. Ситий // Чернігівські старожитності: збірник наукових праць. – Вип. 3(6). – Чернігів: Десна Поліграф, 2016. – С. 107 – 115.
182. **Мироненко Л.** Батуринський та чернігівський осередки кахляного виробництва: взаємовпливи та взаємозв'язки / Л. Мироненко // Середньовічні старожитності Центрально-Східної Європи: матеріали XI Міжнародної студентської наукової археологічної конференції. – Чернігів, 2012а. - С. 117 — 120.
183. **Мироненко Л.** Будівля початку XVIII ст. на подвір'ї резиденції І. Мазепи в урочищі Гончарівка / Л. Мироненко // Археологические исследования в Еврорегионе «Днепр» в 2013 г.: научный ежегодник. – Брянск: РИО БГУ им. академика И.Г. Петровского, 2014. – С. 166 – 171.
184. **Мироненко Л.** Кахляні печі з Чернігова кінця XVII – середини XVIII ст. (за матеріалами археологічних розкопок 1956 року) / Л. Мироненко // НДПКДУ: збірник наукових статей. – Вип.20. – К., 2011а. – С. 175 – 177.
185. **Мироненко Л.В.** Керамічний посуд другої чверті XVII ст. з території Батурина // Археологія. – 2016. – № 2. – С. 59 – 65.

186. **Мироненко Л.** Керамічний посуд Батурина XVII – початку XVIII ст.: типологія та хронологія / Л. Мироненко // Археологія. – 2017. – № 1. – С. 58 – 73.
187. **Мироненко Л.** Нова споруда палацового комплексу І. Мазепи на Гончарівці / Л. Мироненко // Середньовічні старожитності Центрально-Східної Європи: матеріали IX Міжнародної студентської наукової археологічної конференції. – Чернігів, 2010. – С. 171 – 175.
188. **Мироненко Л.** Редкие типы архитектурно-декоративной керамики Батурина последней трети XVII – начала XVIII вв. / Л. Мироненко // История. Общество. Политика. – 2017. – № 1 (1). – С. 63 – 73.
189. **Мироненко Л.** Реконструкція однієї кахляної печі з палацу гетьмана Івана Мазепи на Гончарівці / Л. Мироненко // Середньовічні старожитності Центрально-Східної Європи: матеріали X Міжнародної студентської наукової археологічної конференції. – Чернігів, 2011б. – С. 143 – 145.
190. **Мироненко Л.** Споруда з кахляною піччю кінця XVII – початку XVIII ст. з території батуринської Фортеці (за матеріалами розкопок 2005 року) / Л. Мироненко // НДПКДУ: збірник наукових статей. – Вип. 21. – Ч. 1. – К., 2012б. – С. 83 – 86.
191. **Мироненко Л.** Стан вивчення будівельної кераміки XVII – XVIII ст. / Л. Мироненко // Середньовічні старожитності Центрально-Східної Європи: матеріали XII Міжнародної студентської наукової археологічної конференції (Чернігів, 12 – 14 квітня 2013). – Чернігів: Сіверянська думка. – С. 109 – 112.
192. **Мисько Ю.** Клейма на турецьких люльках з Хотинської фортеці / Ю. Мисько, О. Галенко // НДПКДУ: збірник наукових статей. – Вип. 19. – К., 2010. – С. 454 – 460.
193. **Мисько Ю.** Турецькі артефакти з розкопок Хотинської фортеці у 2011 р. / Ю. Мисько, С. Пивоваров // НДПКДУ: збірник наукових праць. – 2012. – Вип. 21. – Ч. 2. – С. 367 – 370.

194. **Немцова Н.И.** Русские изразцовые печи XVII – XIX веков / Н.И. Немцова // Материальная среда спектакля: сборник рекомендательных материалов. – М., 1986. – С. 92 – 107.
195. **Нечитайло П.** Керамічний комплекс початку XVII ст., виявлений біля вежі Сільницького / П. Нечитайло, Г. Ніколаєва // Археологія та фортифікація України: збірник матеріалів VI Міжнародної науково-практичної конференції. – Кам'нець-Подільський, 2016. – С. 167 – 171.
196. **Новые известия** о старых фигурных изразцах // Киевская старина. – 1883. – Т. 1. – Март. – С. 687 – 688.
197. **Околович М.Г.** Искусство полихромного рельефного изразца Великого Новгорода и его окрестностей XVII – XVIII вв.: автореф. дис. на соискание науч. степени кандидата искусствоведения: спец. 17.00.04 «Изобразительное, декоративно прикладное искусство и архитектура» / М.Г. Околович. – Спб., 2011. – 23 с.
198. **Окуневский А.Н.** Письмо из Вены о кафельном производстве в Галиции / А.Н. Окуневский // Киевская старина. – 1883. – Т. 1. – Февраль. – С. 473 – 476.
199. **Олефіренко Н.** Батуринські маєтки козацької старшини доби гетьмана Івана Мазепи / Н. Олефіренко // Батуринські читання 2007: збірник наукових праць. – Ніжин: «Видавництво «Аспект-поліграф», 2007. – С. 211 – 217.
200. **Оногда О.В.** Підсумки, проблеми і перспективи вивчення кераміки Середньої Наддніпрянщини II-ї половини XIII – XVIII ст. / О.В. Оногда, А.А. Чекановський, Л.В. Чміль // Археологія та давня історія України. – Вип. 1: Проблеми давньоруської та середньовічної археології. – К., 2010. – С. 446 – 453.
201. **Осадча Ю.** Кахлі XVII – XVIII ст. зі старого фонду Дніпропетровського історичного музею ім. Д.І. Яворницького / Ю. Осадча // НДПКДУ: збірник наукових праць. – Вип. 16. – К., 2007. – С. 143 – 147.

202. **Осадча Ю.** Фрагменти кахлів козацької доби (з розкопок Китайгородської експедиції) / Ю. Осадча // НДПКДУ: збірник наукових статей. – Вип. 17. – К., 2008. – С. 124 – 127.
203. **Павленко Р.** Колекція пізньосередньовічних кахель з с. Водяники на Черкащині / Р. Павленко, Д. Куштан // НДПКДУ: збірка наукових статей. – Вип. 15. – К.: ХІК, Часи козацькі, 2006. – С. 71 – 74.
204. **Паничева Л.Г.** Изразцы и изразцовые печи позднесредневекового Полоцка / Л.Г. Паничева // Советская археология. – 1981. – № 3. – С. 274 – 280.
205. **Панков Ю.** Герб Остоя на изразце XVII в. (по материалам раскопок Гомеля) / Ю. Панков // Середньовічні старожитності Центрально-Східної Європи: матеріали X міжнародної студентської наукової археологічної конференції (15 – 17 квітня 2011 р.). – Чернігів: Чернігівський національний педагогічний університет імені Т.Г. Шевченка, 2011. – С. 152 – 153.
206. **Панков Ю.** Чичерські геральдичні кахлі: нові відомості / Ю. Панков // Середньовічні старожитності Центрально-Східної Європи: матеріали XII міжнародної студентської наукової археологічної конференції (12 – 14 квітня 2013 р.). – Чернігів: ЧНПУ імені Т.Г. Шевченка, 2013. – С. 115 – 116.
207. **Парфененко К.** Козацькі старожитності у фондів колекції заповідника «Гетьманська столиця» / К. Парфененко // Батуринські читання 2007: збірник наукових праць. – Ніжин: «Видавництво «Аспект-поліграф», 2007. – С. 230 – 233.
208. **Пашковський О.** Сюжет пізньосередньовічної кахлі з Черкаського Подніпров'я / О. Пашковський // Середньовічні старожитності Центрально-Східної Європи: Матеріали VII Міжнародної студентської конференції (Чернігів, 11-13 квітня 2008 р.). – Чернігів: Сіверянська думка, 2008 – С. 149 – 151.

209. **Петраускас А.** Люльки з городища Бабина гора (м. Олевськ) / А. Петраускас, А. Чекановський // НДПКДУ: збірник наукових праць. – Вип. 23. – К., 2014. – С. 227 – 228.
210. **Пивоваров С.** Люльки з привратного двору Хотинської фортеці / С. Пивоваров, В. Калініченко // НДПКДУ: збірник наукових праць. – Вип. 23. – К., 2014. – С. 163 – 171.
211. **Пискун О.** Керамічний посуд XVII – початку XVIII ст. із колекції музею Б. Хмельницького / О. Пискун // НДПКДУ: збірник наукових статей. – Вип. 17. – К., 2008. – С. 105 – 110.
212. **Пискун О.** Люльки XVII – XVIII століть із колекції музею Богдана Хмельницького у Чигирині / О. Пискун // НДПКДУ: збірник наукових праць. – Вип. 23. – К., 2014. – С. 171 – 177.
213. **Пискун О.О.** Побутова кераміка XVII – початку XVIII ст. із колекції музею Богдана Хмельницького / О.О. Пискун // Чигиринщина: історія і сьогодення: матеріали науково-практичної конференції 30 вересня – 1 жовтня 2010 р. – Черкаси: Вертикаль, 2011. – С. 98 – 106.
214. **Попельницька О.** Зібрання кахель XIV – XVIII століть Національного музею історії України: огляд колекції, історія формування / О. Попельницька // Український керамологічний журнал. – 2005. – № 1-4 (15-18). – С. 81 – 92.
215. **Попельницька О.** Кахлі XVI — XVII ст. з Національного музею історії України / О. Попельницька // НДПКДУ: збірник наукових статей. – Вип. 11. – К: Шлях, 2002. – С. 52 – 54.
216. **Попельницька О.** Полив'яний декоративний і столовий посуд XVII – XVIII ст. з Києва / О. Попельницька // Историко-культурные связи Причерноморья и Средиземноморья X – XVIII вв. по материалам поливной керамики. – Симферополь, 1998. – С. 165 – 168.
217. **Попельницька О.** Полив'яний декоративний і столовий посуд XVII – XVIII ст. з Києва (за колекційними матеріалами фондів зібрань НІМУ) /

- О. Попельницька // НДПКДУ: збірка наукових статей. – Вип. 9. – К., 2000. – С. 51 – 58.
218. **Попованова О.** Люльки XVII – XVIII ст. із фондів Національного історико-культурного заповідника «Чигирин» (за матеріалами археологічних розкопок 1991 – 1993 рр. у м. Чигирин) / О. Попованова, П. Горішний // НДПКДУ: збірка наукових статей. – Вип. 7. – К., 1998. – С. 157 – 161.
219. **Пошивайло О.М.** Гончарні цехи Лівобережної України XVII – XIX ст. / О.М. Пошивайло // Народна творчість та етнографія. – 1986. – № 6. – С. 33 – 39.
220. **Пуголовок Ю.О.** Дослідження Полтавської Фортеці: Старе місто / Ю.О. Пуголовок, Є.С. Калашник. – Київ-Полтава, 2009. – 132 с.
221. **Пуголовок Ю.** Споруда XVIII ст. з території «Нового міста» у Полтаві / Ю. Пуголовок // НДПКДУ: збірник наукових праць. – Вип. 23. – К., 2014. – С. 80 – 83.
222. **Пусь В.М.** Изразцовое искусство Стародубщины XVII – XVIII веков / В.М. Пусь // Проблемы сохранения культурного наследия: материалы II международного семинара 29 ноября 2012 г. – Брянск, 2013. – С. 78 – 88.
223. **Пусь В.М.** Материальная культура малороссийской части Брянщины (некоторые аспекты истории культуры XVII – XIX вв.) / В.М. Пусь. – Брянск: Курсив, 2010. – 100 с.
224. **Пуцко В.** Московская строительная артель Матвея Ефимова на Украине / В. Пуцко // Строительство и архитектура. – 1981. – № 1. – С. 28 – 29.
225. **Пушкарьов К.К.** Будівельна кераміка України / К.К. Пушкарьов // Кераміка України / ред. коллег. М.А. Серб, Л.П. Мисан, О.В. Гавриленко, В.А. Онищенко, С.М. Андрусів, І.В. Пошивайло, С.І. Проскура, Т.О. Пріхна, О.М. Голубець. – К.: «Логос Україна», 2009. – С. 150 – 155.

226. **Раппопорт П.А.** Метод датирования памятников древнего смоленского зодчества по формату кирпича / П.А. Раппопорт // Советская археология. – 1976. – № 2. – С. 83 – 94.
227. **Раппопорт П.А.** О времени появления брускового кирпича на Руси / П.А. Раппопорт // Советская археология. – 1989. – № 4. – С. 207 – 212.
228. **Реброва Н.** Архітектурні пам'ятки Батурина / Н. Реброва // Матеріали міжнародної науково-практичної конференції з нагоди 295-ї річниці з дня смерті гетьмана України Івана Мазепи та 10-річчя заповідника «Гетьманська столиця» (25 – 26 травня 2004 р., м. Батурин). – Ніжин: «Видавництво «Аспект-Поліграф», 2006. – С. 144 – 153.
229. **Розенфельд Р.Л.** Красные московские изразцы / Р.Л. Розенфельд // Памятники культуры: исследования и реставрация. – Вып. 3. – М.: Издательство академии наук СССР, 1961. – С. 228 – 241.
230. **Розенфельд Р.Л.** Московское керамическое производство XII – XVIII вв. / Р.Л. Розенфельд // Археология СССР. Свод археологических источников / Под ред. Б.А. Рыбакова. – Е 1–39. – М: «Наука», 1968. – 124 с.
231. **Русаў П.** Абліцоўка вусцяў менскіх печаў XVI – XVII ст. / П. Русаў // Гістарычна-археалагічны зборнік. – № 19. – С. 251 – 257.
232. **Сарачев И.Г.** Типология венчиков древнерусских горшков Днепровского Левобережья (по материалам Новгород-Северского Подесенья) / И.Г. Сарачев // Древности Евразии: сборник статей. – М., 1997. – С. 269 – 285.
233. **Свешніков І.К.** Битва під Берестечком / І.К. Свешніков. – Львів: Слово. – 304 с.
234. **Свистун Г.** Пічка XVII ст. з відбитками зернівок з Чугуївського городища / Г. Свистун, Г. Пашкевич, С. Горбаненко // НДПКДУ: збірник наукових статей. – Вип. 19. – К., 2010. – С. 148 – 155.
235. **Семенюк О.** Перебування Т.Г. Шевченка в Батурині / О. Семенюк // Матеріали науково-практичної конференції «Видатні діячі Батуринського

- краю», присвяченої 230-ій річниці з дня народження Петра Івановича Прокоповича (2 – 3 червня 2005 р.). – Ніжин: «Видавництво «Аспект-поліграф», 2005. – С. 138 – 140.
236. **Ситий Ю.** Вклад Олександра Костянтиновича Кодакова у формування археологічної колекції Батуринського заповідника / Ю. Ситий // Матеріали науково-практичної конференції «Видатні діячі Батуринського краю», присвяченої 230-ій річниці з дня народження Петра Івановича Прокоповича (2 – 3 червня 2005 р.). – Ніжин: «Видавництво «Аспект-поліграф», 2005. – С. 130 – 132.
237. **Ситий Ю.** Гетьманські палаци Івана Мазепи в Батурині та деталі їхнього оздоблення / Ю. Ситий // Гетьман Іван Мазепа: постать, оточення, епоха: збірник наукових праць. – К., 2008. – С. 257 – 268.
238. **Ситий Ю.** Декоративні кахлі з оздоблення нововиявленої споруди палацового комплексу Івана Мазепи на Гончарівці / Ю. Ситий, Л. Мироненко // Сіверянський літопис. – 2010а. – № 4-5. – С. 11 – 16.
239. **Ситий Ю.** До питання про іконографію Батурина кінця XVII – початку XVIII ст. / Ю. Ситий // Батуринська старовина: збірник наукових праць. – Вип. 2 (6) / відп. ред. О.Б. Коваленко. – Чернігів: Видавництво «Десна Поліграф», 2011а. – С. 36 – 38.
240. **Ситий Ю.** Місце Чернігівщини у процесі поширення кахлів у Східній Європі / Ю. Ситий // Сіверянський літопис: всеукраїнський науковий журнал. – 2007а. – № 1. – С. 27 – 32.
241. **Ситий Ю.** Обстеження будинку Кочубея в Батурині / Ю. Ситий // Матеріали міжнародної науково-практичної конференції з нагоди 295-ї річниці з дня смерті гетьмана України Івана Мазепи та 10-річчя заповідника «Гетьманська столиця» (25 – 26 травня 2004 р., м. Батурин). – Ніжин: «Видавництво «Аспект-Поліграф», 2006. – С. 163 – 173.
242. **Ситий Ю.** Перший кольоровий герб Івана Мазепи на декоративній кахлі / Ю. Ситий, Л. Мироненко // НДПКДУ: збірник наукових статей. – Вип.19. – К., 2010б. – С. 135 – 137.

243. **Ситий Ю.** Реконструкція зовнішнього вигляду садиби В. Кочубея на Чорній річці / Ю. Ситий, С. Дмитрієнко // Батуринські читання 2007: збірник наукових праць. – Ніжин: «Видавництво «Аспект-поліграф», 2007б. – С. 264 – 272.
244. **Ситий Ю.** Традиції в цивільній архітектурі Лівобережної України другої половини XVII – XVIII ст. / Ю. Ситий, Є. Осадчий // Батуринська старовина: збірник наукових праць. – Вип. 2 (6) / відпр. ред. О.Б. Коваленко. – Чернігів: Видавництво «Десна Поліграф», 2011б. – С. 52 – 59.
245. **Ситий Ю.** Чернігівський осередок гончарного виробництва у світлі археологічних матеріалів кінця XX ст. / Ю. Ситий, Є. Калашник // Нові дослідження пам'яток козацької доби в Україні. – Вип. 22. – Ч. 1. – К., 2013. – С. 129 – 136.
246. **Січинський В.Ю.** Чужинці про Україну. Вибір з описів подорожей по Україні та інших писань чужинців про Україну за десять століть / В.Ю. Січинський. – Київ : Довіра, 1992 . – 255 с.
247. **Сытый Ю.** Влияние русской архитектурной традиции на кирпичное производство и внешний декор зданий Батурина конца XVII – начала XVIII вв. / Ю. Ситий, Л. Мироненко // Проблемы сохранения культурного наследия: Материалы международного семинара 8 декабря 2011 года. – Брянск, 2012. – С. 116 – 137.
248. **Сытый Ю.** Два етапа сільськогосподарського освоєння Чернігівського Задесення / Ю. Сытый // История и археология Восточноевропейской деревни. Выпуск II: материалы II международной научной конференции «Проблемы аграрной истории и археологии Восточной Европы (26 – 27 сентября 2013 года). – Брянск, 2013. – С. 27 – 38.
249. **Сытый Ю.Н.** Исследования наземного сооружения на территории гетманской резиденции в Батурине (ур. Гончаровка) в 2010 – 2013 гг. / Ю.Н. Сытый, Р.Н. Луценко // Археологические исследования в

- Еврорегионе «Днепр» в 2013 г.: научный ежегодник. – Брянск: РИО БГУ им. академика И.Г. Петровского, 2014. – С. 230 – 232.
250. **Скороход Т.** Кахлі з садиби І. Мазепи на Гончарівці / Т. Скороход // Середньовічні старожитності Центрально-Східної Європи: матеріали VII Міжнародної студентської наукової археологічної конференції (Чернігів, 11-13 квітня 2008 р.). – Чернігів: Сіверянська думка, 2008. – С. 194 – 197.
251. **Соколова Н.Е.** Керамическое производство в Пермском Приуралье в XV – XIX веках: технологические аспекты проблемы: автореф. дис. на соискание науч. степени кандидата исторических наук: спец. 07.00.02 «Отечественная история» / Н.Е. Соколова. – Чебоксары, 2009. – 23 с.
252. **Спаська Є.** Гончарські кахлі Чернігівщини XVIII – XIX ст. / Є. Спаська – К: Видавництво Київського краєвого сільськогосподарського музею та П.П.П. виставки, 1928. – 38 с.
253. **Спегальский Ю.П.** О некоторых приемах устройства отопительных печей XVII в. (по находкам в Пскове) / Ю.П. Спегальский // КСИА. – Вып. 113. – М.: Издательство «Наука», 1968. – С. 74 – 77.
254. **Стадник О.** Гончарные горны XVIII века в селе Пархоменко Луганской области / О. Стадник, А. Стадник, Т. Блюм // НДПКДУ: збірник наукових праць. – Вип. 23. – К., 2014. – С. 134 – 143.
255. **Старік О.** Результати дослідження поселень XVII – XVIII ст. у с. Китайгород Дніпропетровської області / О. Старік // НДПКДУ: збірник наукових статей. – Вип. 20. – К., 2011. – С. 38 – 47.
256. **Тесленко І.Б.** Керамика Таврики XV ст.: диссертация на соискание научной степени кандидата исторических наук: 07.00.04 / Ирина Борисовна Тесленко. – К., 2011а. – 504 с.
257. **Терещук О.** Козацькі люльки XVII – XVIII століть з колекції НМІУ / О. Терещук // НДПКДУ: збірник наукових праць. – Вип. 23. – К., 2014. – С. 177 – 184.

258. **Тетеря Д.** Колекція пізньосередньовічних керамічних люльок з с. Цимблі / Д. Тетеря, О. Якименко // НДПКДУ: збірка наукових статей. – Вип. 7. – К., 1998. – С. 127 – 130.
259. **Тетеря Д.** Матеріали з археологічних досліджень на території Михайлівського монастиря XVIII ст. у Переяславі / Д. Тетеря // НДПКДУ: збірник наукових праць. – Вип. 23. – К., 2014. – С. 43 – 49.
260. **Тетеря Д.** Матеріали XVII – XVIII ст. з археологічних досліджень на території переяславських монастирів XVIII ст. / Д. Тетеря // Матеріали науково-практичної конференції «Культурно-релігійний розвиток Гетьманщини кінця XVII – початку XVIII століття. – Ніжин: «Видавництво «Аспект-Поліграф», 2006. – С. 186 – 192.
261. **Ткаченко О.М.** Вивчення археологічних об'єктів козацького часу у Полтаві (за матеріалами досліджень 2007 р. по вул. Конституції 13) / О.М. Ткаченко, В.А. Яремченко // АЛЛУ. – 2008. – № 1 – 2. – С. 110 – 116.
262. **Толкачов Ю.** Глиняні люльки з розкопок Меджибізької фортеці / Ю. Толкачов, С. Крамарова // НДПКДУ: збірник наукових статей. – Вип. 20. – Ч. I. – К., 2011. – С. 190 – 196.
263. **Тоцька І.** Керамічний посуд з об'єкту XVIII ст. із Софії Київської / І. Тоцька, Л. Чміль, В. Гайдук // НДПКДУ: збірник наукових статей. – Вип. 23. – К., 2014. – С. 151 – 154.
264. **Трусоў А.А.** Беларускае кафлярства / А.А. Трусоў. – Мінск, 1993. – 56 с.
265. **Трусов О.А.** Белорусская черепица XIV – XVIII вв. / О.А. Трусов // Советская археология. – 1986. – № 3. – С. 186 – 192.
266. **Українська наддніпряньська кераміка XIV – XVIII ст.** Методичні рекомендації / упор. Ю.А. Омельченко, І.Б. Тесленко, Л.В. Чміль. – Київ, 1994. – 53 с.
267. **Федоренко Ю.** Кахлі з матеріалів археологічних досліджень 2005 р. на Дитинці літописного Сновська / Ю. Федоренко // Середньовічні старожитності Центрально-Східної Європи: Матеріали VII міжнародної

- студентської наукової археологічної конференції 11 – 13 квітня 2008 р. – Чернігів: Сіверянська думка, 2008. – С. 146 – 149.
268. **Федоров В.В.** К вопросу о калужских изразцах / В.В. Федоров // Тверь, Тверская земля и сопредельные территории в эпоху средневековья. – Вып. 4. – Тверь, 2002. – С. 189 – 194.
269. **Фінадоріна Д.** До порівняльного аналізу пічної кахлі Печерського та Вознесенського монастирів XVII ст. / Д. Фінадоріна // НДПКДУ: збірник наукових статей. – Вип. 20. – К., 2011. – С. 178 – 183.
270. **Фінадоріна Д.** З досвіду реставрації пізньосередньовічної кераміки / Д. Фінадоріна // НДПКДУ: збірник наукових статей. – Вип. 11. – К: Шлях, 2002. – С. 65 – 68.
271. **Фінадоріна Д.** Керамічні елементи у споруді Великої лаврської дзвіниці / Д. Фінадоріна // НДПКДУ: збірник наукових статей. – Вип. 19. – К., 2010. – С. 130 – 135.
272. **Ханко О.** Великобудищанський осередок гончарювання / О. Ханко // Українська керамологія: Національний науковий щорічник. – Опішне: Українське народознавство, 2002. – Кн. 2. – С. 218 – 241.
273. **Ханко О.В.** Полтавський гончарний осередок у контексті новітніх археологічних досліджень // АЛЛУ. – 2000. – № 1 – 2. – С. 54 – 66.
274. **Харитонова О.** Гутне скло середини XVII – початку XVIII ст. з території Батурина / О. Харитонова // Середньовічні старожитності Центрально-Східної Європи: матеріали міжнародної студентської наукової археологічної конференції (Чернігів, 11-13 квітня 2008 р.). – Чернігів: Сіверянська думка, 2008. – С. 229 – 230.
275. **Хворостова Е.Л.** Керамические покрытия кровель XV – XVII вв. (Москва и Московская обл.) / Е.Л. Хворостова // Тверь, Тверская земля и сопредельные территории в эпоху средневековья. – Вып. 4. – Тверь, 2002. – С. 204 – 214.
276. **Хворостова Е.Л.** Керамические покрытия полов XIV – XVII вв. (Москва и Московская обл.) / Е.Л. Хворостова // Тверь, Тверская земля и

- сопредельные территории в эпоху средневековья. – Вып. 4. – Тверь, 2002. – С. 195 – 203.
277. **Хелли Р.** Стоимость строительных материалов в Московском государстве XVII в. / Р. Хелли // Культура средневековой Москвы: XVII век. – М: Наука, 1999. – С. 233 – 245.
278. **Цапенко М. П.** Архитектура Левобережной Украины XVII – XVIII веков / М.П. Цапенко. – Киев: Стройиздат, 1967. – 110 с.
279. **Чайка Р.** Керамічні люльки з Жовківщини / Р. Чайка // Археологічні дослідження Львівського університету. – 2004. – Вип. 7. – С. 169 – 176.
280. **Чекановський А.** Геральдичні кахлі з розкопок Старого Арсеналу в Києві / А. Чекановський // НДПКДУ: збірник наукових статей. – Вип. 19. – К., 2010. – С. 137 – 139.
281. **Чекановський А.** Дрібна керамічна пластика XVII – XVIII ст. з розкопок Києва (до проблеми вивчення) / А. Чекановський // Дослідження археологічних пам'яток доби українського козацтва. – Вип. 3. – К., 1994а. – С. 54 – 57.
282. **Чекановський А.А.** Керамические курительные трубки XVII – XVIII вв. Среднего Поднепровья и Крыма / А.А. Чекановський // Україна і Туреччина. – К., 2003. – С. 86 – 89.
283. **Чекановський А.А.** Керамічні люльки для куріння тютюну з Середнього і Нижнього Подніпров'я / А.А. Чекановський // Наукові записки з української історії. – Вип. 13. – Переяслав-Хмельницький, 2002. – С. 162 – 165.
284. **Чекановський А.А.** Керамічні люльки і письмові джерела про поширення тютюнництва в Україні / А.А. Чекановський // Прес-музей (Фастівський державний краєзнавчий музей). – № 3. – Фастів, 1994б. – С. 11 – 15.
285. **Чекановський А.** Керамічні люльки з розкопок 1992 р. в урочищі Гончарі-Кожум'яки в Києві / А. Чекановський // Археологічні

- дослідження пам'яток українського козацтва: збірник наукових статей. – Вип. 2. – К., 1993. – С. 116 – 119.
286. **Чекановський А.** Про один різновид керамічних люльок для куріння тютюну XVIII ст. / А. Чекановський // НДПКДУ: збірник наукових статей. – Вип. 13. – К., 2004. – С. 99 – 101.
287. **Чекановський А.А.** Про час поширення на Україні одного з типів керамічних люльок для паління тютюну (за знахідками в Чернігові та Києві) / А.А. Чекановський // Архітектурні та археологічні старожитності Чернігівщини. – Чернігів, 1992. – С. 129 – 131.
288. **Чергік Н.** Пічні кахлі XVII ст. з Кодацької фортеці / Н. Чергік // НДПКДУ: збірка наукових статей. – Вип. 14. – К.: ХІК, Часи козацькі, 2005. – С. 43 – 46.
289. **Чергік Н.** Пічні кахлі XVII – XX ст. з фондозбірки Національного заповідника «Хортиця»: каталог / Н. Чергік. – Запоріжжя, 2010. – 110 с.
290. **Чміль Л.** Виробничий осередок XVII – XIX ст. в урочищі Гончарі м. Києва / Л. Чміль, Н. Хамайко // Музей десятичної церкви: електронне видання. – С. 1 – 18.
291. **Чміль Л.** До питання про клейма на керамічному посуді XVII – XVIII ст. / Л. Чміль // НДПКДУ: збірник наукових статей. – Вип. 19. – К., 2010а. – С. 128 – 130.
292. **Чміль Л.В.** Керамічний посуд Середньої Наддніпрянщини XVI – XVIII ст.: дисертація на здобуття наукового ступеня кандидата історичних наук: 07.00.04 / Леся Володимирівна Чміль. – К., 2010б. – 642 с.
293. **Чміль Л.** Керамічні тарілки з Арсеналу. Попередні підсумки / Л. Чміль // НДПКДУ: збірник наукових статей. – Вип. 17. – К., 2008. – С. 111 – 119.
294. **Чміль Л.** Керамические комплексы конца XV – XVI вв. из раскопок Михайловского Златоверхого собора в Киеве / Л. Чміль // Поливная керамика Средиземноморья и Причерноморья X – XVIII вв. – К.: Издательский дом «Стилос», 2005. – С. 463 – 467.

295. **Чміль Л.** Орнаменти кийівської кераміки XVII – XVIII ст. (за матеріалами розкопок на Гончарах-Кожум'яках) / Л. Чміль // Археологічні дослідження пам'яток українського козацтва: збірник наукових статей. – Вип. 2. – К., 1993. – С. 112 – 115.
296. **Чміль Л.** Столовий посуд XVII – XVIII ст. (за матеріалами розкопок на Подолі) / Л. Чміль, О. Попельницька, А. Чекановський // Дослідження археологічних пам'яток доби українського козацтва. – Вип. 3. – К., 1994. – С. 49 – 51.
297. **Щербань А.** Залишки гончарного горна з Диканьки (Полтавщина) / А. Щербань // НДПКДУ: збірник наукових статей. – Вип. 21. – Ч. I. – К., 2012. – С. 145 – 147.
298. **Шовкопляс Г.** Середньовічні художні кахлі з Києва / Г. Шовкопляс // Археологія. – 1975. – с. 104 – 114.
299. **Штанкіна І.** Батуринські кахлі кінця XVII – початку XVIII ст. / І. Штанкіна // Батуринська старовина: збірник наукових праць, присвячений 300-літтю батуринської трагедії. – К: Видавництво імені Олени Теліги, 2008. – С. 148 – 159.
300. **Штанкіна І.** Кахлі XVII – початку XX століть у колекції Чернігівського історичного музею імені В. Тарновського / І. Штанкіна // Українська керамологія: національний науковий щорічник. – Опішне: Українське народознавство, 2001. – Кн. 1. – С. 204 – 217.
301. **Штанкіна І.** Мотив «вазона» у декорі чернігівських кахель XVII – початку XX ст. / І. Штанкіна // Народознавчі зошити. – 2004. – № 1-2. – С. 98 – 109.
302. **Шуткова Н.П.** Изразцы с изображением «букет в вазе» из коллекции материалов археологических раскопок Быховского замка в 2013 г. / Н.П. Шуткова // Быховские краеведческие чтения: тезисы докладов научно-исследовательских конференций. – Могилёв, 2015а. – С. 60 – 62.
303. **Шуткова Н.П.** Изучение печных изразцов с территории Беларуси в трудах ученых конца XIX – XXI века (историография проблемы) /

- Н.П. Шуткова // Матэрыялы па археалогіі Беларусі. – Выпуск 27. Вынікі даследаванняў першабытных і сярэднявечных старажытнасцей Беларусі у 2013 – 2014 гадах. – Мінск, 2016а. – С. 141 – 151.
304. **Шуткова Н.** Коронковые изразцы XVII – XVIII вв. из археологических раскопок Быховского замка в 2013 г. / Н. Шуткова // Середньовічні старожитності Центрально-Східної Європи: матеріали XIV міжнародної студентської наукової археологічної конференції. – Чернігів: ЧНПУ імені Т.Г. Шевченка, 2015б. – С. 116 – 117.
305. **Шуткова Н.П.** Приходно-расходные книги Магилевского магистрата как источник для изучения архитектурно-строительной керамики города Магилева / Н.П. Шуткова // Веснік Магілёўскага дзяржаўнага ўніверсітэта імя А.А. Куляшова. Серыя А. Гуманітарныя навукі: гісторыя, філасофія, філалогія. – 2016б. – № 1(47). – С. 35 – 41.
306. **Шуткова Н.П.** Реконструкция ренессансного печного изразцового печного набора Замковой горы г. Кричева (по материалам археологических раскопок 1973 – 1976 гг. М.А. Ткачева) / Н.П. Шуткова // Молодой ученый. – август 2016в. – №16 (120). – С. 300 – 303.
307. **Шуткова Н.П.** Составное изразцовое панно, как элемент печного набора / Н.П. Шуткова // Современные проблемы естественных и гуманитарных наук: материалы XXIX международной научно-практической конференции 29 – 30 июня 2016 г. – М.: Изд-во «Институт стратегических исследований»: Изд-во «Перо», 2016г. – С. 81 – 88.
308. **Шуткова Н.П.** Технология производства печных изразцов XVII – XVIII веков (по материалам археологических раскопок замка в Старом Быхове в 2013 году) / Н.П. Шуткова // Веснік Полацкага дзяржаўнага ўніверсітэта. Серыя А. Гуманітарныя навукі. – 2016д. - № 1. – С. 97 – 104.
309. **Щербина С.В.** Гончарні цехи Північного Лівобережжя другої половини XVII – XVIII ст. / С.В. Щербина // Сіверщина в історії України: збірник наукових праць. – Вип. 4. – Київ – Глухів: Центр пам'яткознавства НАН України і УТОПІК, 2011. – С. 160 – 163.

310. **Юра Р.О.** Дослідження в Суботові в 1970 р. / Р.О. Юра // Археологія. – 1971. – № 3. – С. 92 – 93.
311. **Юрченко О.** Своєрідна група української ранньомодерної кераміки на Переяславщині / О. Юрченко // НДПКДУ: збірник наукових статей. – Вип. 20. – Ч. I. – К., 2011. – С. 186 – 190.
312. **Юрченко О.** Турецькі фаянсові люльки з Переяслав-Хмельницького / О. Юрченко // НДПКДУ: збірник наукових статей. – Вип. 17. – К., 2008. – С. 373 – 375.
313. **Юхно Ф.** Козацькі люльки із замиської резиденції гетьмана Івана Мазепи / Ф. Юхно // Середньовічні старожитності Центрально-Східної Європи: матеріали XIV міжнародної студентської наукової археологічної конференції. – Чернігів: ЧНПУ імені Т.Г. Шевченка, 2015. – С. 118 – 122.
314. **Ярова Г.** До питання про родовий герб гетьмана Пилипа Орлика / Г. Ярова // Батуринські читання 2007: збірник наукових праць. – Ніжин: «Видавництво «Аспект-поліграф», 2007. – С. 292 – 293.
315. **Biliaeva S.** The Ottoman and Ukrainian smoking pipes: some results of the comparative study of applied art /S. Biliaeva // Uluslarasi Avrasya Turk Sanatlari Kongresi: Bibdirier proceedings 21 – 24 kasim 2012 / Mirnar Sinan Guzel Sanotlar Universitesi. – Istanbul, 2014. – P. 203 – 210.
316. **Blazkova G.** Novovska odpadni jimka z Prazskeho hradu / G. Blazkova, K. Matejkova // Castum Pragense. – 2016. – No. 13. – S. 185 – 203.
317. **Building** ceramics of Turaida castle in the 13th – 17th centuries. Catalogue / compiled by Ieva Ose. – Turaida Museum Reserve, 2015. – 178 p.
318. **Dabal J.** Wyroby ceramiczne / J. Dabal // Gdansk, Twierdza Wisloujscie badanie archeologiczno – architektoniczne w latach 2013 – 2014. – Gdansk, 2015. – S. 221 – 264.
319. **Dabrowska M.** Kafle i piece kaflowe w Polsce do konca XVIII wieku / M. Dabrowska. – Wroclaw-Warshawa-Krakow-Gdansk-Lodz: Wydawnictwo Polskiej akademii nauk, 1987. – 234 s.

320. **Dabrowska M.** Piec jako nośnik idei? / M. Dabrowska // *Archaeologia Historica Polona*. – 2013. – Tom 21. – S. 209 – 237.
321. **Długoszewska W.** Wstępna informacja o kaflach z Piotrkowa Trybunalskiego ze szczególnym uwzględnieniem zespołu pozyskanego w trakcie badań archeologicznych przeprowadzonych w 2005 roku / W. Długoszewska, J. Pietrzak // *Acta Universitatis Lodzensis. Folia Archeologica*. – 2010. – №27. – S. 135 – 159.
322. **Garas M.** Zespół kafli gotyckich z Ujazdu koło Tomaszowa Mazowieckiego / M. Garas // *Acta Universitatis Lodzensis. Folia Archeologica*. – 2010. – 27. – S. 179 – 200.
323. **Genys J.** Klaipėdos kokliai ir jų gamyba XVI – XVII amžiuje // *Klaipėdos kokliai ir jų gamyba XVI–XVII amžiuje* / J. Genys // *Architektūros paminklai*. – V., 1984. – T. IX. – P. 43 – 53.
324. **Geupel V.** Burg Greifenstein bei Ehrenfriedersdorf / V. Geupel, Y. Hoffman // *Arbeits und forschungsber. z. sachs. Bodendenmalpflege*. – 1993. – 36. – S. 205 – 256.
325. **Gruia A.M.** Povestiri la gura sobei. Catalog selective al colectiei de cahle a Muzeului National de Istorie a Transilvaniei / A.M. Gruia. – Cluj-Napoca, 2012. – 120 p.
326. **Gruia A.M.** Saint George on Medieval Stove Tiles from Transylvania, Moldavia and Wallachia / A.M. Gruia // *Studia Patzinaka*. – 2006. – №3. – P. 7 – 48.
327. **Hartmanova O.** Nalez historických kamnových kachlu před zamkem ve Vrchlabí (okr.Trutnov) / O. Hartmanova, M. Soukupova // *Zpravodaj muzea v Hradci Králové*. – 2004. – No. 30. – S. 251 – 269.
328. **Hayes J.W.** Turkish clay pipes: a provisional typology / J.W. Hayes // *The Archeology of the Clay Tobacco Pipe*. – IV. – Oxford: British Archeological Reports, International Series, 1992. – P. 3 – 10.
329. **Higgins D.A.** Clay tobacco pipes from excavations at Launceston Castle Cornwall / D.A. Higgins // *Excavations at Launceston Castle: Edited by A*

- Saunders. Society for Medieval Archaeology Monograph. – 24. December 2006 (xviii). – P. 318 – 416 pp.
330. **Higgins D.A.** England: National Clay Pipe Summaries / D.A. Higgins // Journal of the Academie internationale de la pipe. – 2009. – Vol. 2. – Liverpool. – P. 41 – 49/
331. **Higgins D.A.** Clay tobacco pipes from excavations at Berry Pomeroy Castle, Devon, 1980-1991 / D.A. Higgins // Devon archeological society. Proceedings / Reprinted from Stewart Brown, Berry Pomeroy Castle. – 1996. – No.54. – P. 239 – 247.
332. **Klutting-Altman R.** Archeology in Pirna: the systematic study of post-medieval finds based on the example of a small town in Saxony / R. Klutting-Altman // Historical Archeology in Central Europe / editor N. Mehler. – 2013. – No. 10 (special publication). – P. 395 – 409.
333. **Klutting-Altman R.** Gewusst, wo?! Die Erfassung der mittelalterlich – neuzeitlichen Funde Sachsen – Anhalts für eine Auskunfts – Datenbank / R. Klutting-Altman // Archaologie in Sachsen – Anhalt. – 2014. – 7. – S. 139 – 151.
334. **Kluttig-Altmann R.** Leipziger Keramik des 14. bis 18. Jahrhunderts im Spannungsfeld von Herstellung, Gebrauch und Entsorgung / von R. Kluttig-Altmann. – Dresden: Landesamt für Archäologie mit Landesmuseum für Vorgeschichte, 2006. – 440 p.
335. **Ławrynowicz O.** Stove tiles as a source of knowledge about medieval and Early Modern arms and armour / O. Ławrynowicz, P. Nowakowski // Studies in post-medieval archeology. – Vol. 3
336. **Marciniak-Kajzer A.** System grzewczy zamku w Narzymiu. Wstępna próba rekonstrukcji / A. Marciniak-Kajzer // Acta Universitatis Lodzensis. Folia Archeologica. – 2010. – No.27. – S. 77 – 87.
337. **Maskiewicz M.** Nowożytna ceramika artystyczna z badań archeologicznych przy kościele Sw. Piotra i Pawła na ostrowie Tumskim we Wrocławiu / M. Maskiewicz // Nowożytny cmentarz przy kościele Sw. Piotra i Pawła na

- ostrowie Tumskim we Wrocławiu (lata 1621 – 1670) / red. A. Pankiewicz. – Wrocław, 2012. – S. 129 – 160.
338. **Meulen, van der J.** Goudse pijpenmakers en hun merken. Pijpelogische Kring Nederland, Leiden en de Stedelijke Musea Gouda / J. van der Meulen. – Gouda, 2003. – 138 p.
339. **Olejniki J.** Kafle z zamku radomskiego / J. Olejnik // *Acta Universitatis Lodzensis. Folia Archeologica.* – 2010. – No.27. – S. 49 – 75.
340. **Poziuk J.** Nowozytne fajki z badan archeologicznych w Krakowie / J. Poziuk // *Materialy archeologiczne.* – 2015. – No. XL. – S. 51 – 85 pp.
341. **Robinson R.** Tobacco pipes of Corinth and of the Athenian Arora / R. Robinson // *Hesperia.* – 1985. – № 54. – P. 149 – 203.
342. **Roth Heege E.** Ofenlehm und Napfachaln. Ein unterwohnlicher Kachelofen des 15 jahrhunderts aus dem Marburger Schlob / E. Roth Heege, A. Heege, Chr. Maiborg // *Za zeitsehrift fur archaologie des mittelalters.* – 2003. – Jahrgang 31. – S. 95 – 115.
343. **Szczepanowska K.** Wpływ teatru włoskiego na przedstawienia figuralne na kaflach. Nowe źródła do studiów nad dekoracjąkafla pochodzące z badań archeologicznych w Gdańsku / K. Szczepanowska // *Archaeologia Historica Polona.* – 2013. – Tom 21. – S. 209 – 237.
344. **Teuber S.** Das Haus Breite Strabe 54 in Northeim. Teil II: Die Ofenkeramik / S. Teuber // *Northeimer Jahrbuch.* – 2013. – 78. – P. 35 – 62.
345. **Traditional Building Materials of the Baltic Sea Region. Building. Preservation and Maintenance in Practice. Surveys compiled during 2003.** National Heritage Board, Sweden, 2003. – P. 43.
346. **Turaidas pils 16. – 18. gadsimta krasns kemamika. Katalogs / sastadijusi Ieva Ose.** – Turaida, 2013. – 117 p.
347. **Wawrzyniak M.** Znależiska kafla piecowych o tematyce heraldycznej w XVII-wiecznej rezydencji Jerzego Kretkowskiego w Slawsku kolo Konina. Komunicat / M. Wawrzyniak / M. Wawrzyniak // *Середньовічні старожитності Центрально-Східної Європи: матеріали XI міжнародної*

студентської наукової археологічної конференції. – Чернігів: ЧНПУ імені Т.Г. Шевченка, 2012. – С. 31 – 34.

348. **Zdaniewicz R.** Elementy uzbrojenia na kaflach renesansowych z założeń dworskich w Kozłowie / R. Zdaniewicz // Acta Universitatis Lodziensis. Folia Archaeologica. – 2012. – No. 29/ – S. 271 – 277.

Неопубліковані джерела

Науковий архів Інституту археології НАН України

Фонд експедицій (№40)

349. **Спр. № 1956/24**

Рыбаков Б.А. Отчет советско-болгарской экспедиции 1956 года. – 45 с.

350. **Спр. № 1995/68**

Ситий Ю.М., Коваленко В.П., Кондратьєв І.В., Моця О.П., Петраускас А.В., Сарачев І.І. Науковий звіт про археологічні роботи 1995 р. на території смт. Батурина Бахмацького району Чернігівської області та археологічні розвідки на Чернігівському Задесенні / Ситий Ю.М., Коваленко В.П., Кондратьєв І.В., Моця О.П., Петраускас А.В., Сарачев І.І. – 84 с.

351. **Спр. № 1996/2**

Ситий Ю., Васюта О., Коваленко В., Кондратьєв І., Коновченко І., Моця О., Мудрицький Г., Овчаров М. Науковий звіт про археологічні роботи в 1996 р. на території історико-культурного заповідника «Гетьманська столиця» в смт. Батурин Бахмацького р-ну Чернігівської обл. – 71 с.

352. **Спр. № 1997/130**

Ситий Ю., Васюта О., Коваленко В., Кондратьєв І., Коновченко І., Моця О., Мудрицький Г., Сорокін С., Овчаров М. Науковий звіт про археологічні роботи 1997 р. на території смт. Батурин Бахмацького району Чернігівської області. – 152 с.

353. **Спр. № 2000/121**

Ситий Ю., Овчаров М. Науковий звіт про археологічні роботи 2000 р. на території історико-культурного заповідника «Гетьманська столиця» в смт. Батурин Бахмацького р-ну Чернігівської обл. – 57 с.

354. Спр. № 2001/47

Ситий Ю., Васюта О., Кобець О., Коваленко В., Луценко Р., Мезенцев В., Черненко О. Науковий звіт про археологічні дослідження в охоронних зонах історико-культурного заповідника “Гетьманська столиця” в смт. Батурин Бахмацького р-ну Чернігівської області у 2001 р. – 80 с.

355. Спр. № 2002/145

Ситий Ю., Кобець О., Коваленко В., Луценко Р., Мезенцев В., Семенченко Б., Хамайко Н. Науковий звіт про археологічні роботи на території смт. Батурин Бахмацького р-ну Чернігівської обл. у 2002 р. – 150 с.

356. Спр. № 2003/195

Ситий Ю., Васюта О., Даменцева О., Кобець О., Коваленко В., Комар О., Луценко Р., Мезенцев В., Моця О., Семенченко Б., Хамайко Н. Науковий звіт про археологічні дослідження в охоронних зонах історико-культурного заповідника “Гетьманська столиця” в смт Батурин Бахмацького р-ну Чернігівської обл. в 2003 р. – 203 с.

357. Спр. № 2004/196-а

Ситий Ю., Васюта О., Єгорова Н., Кобець О., Коваленко В., Луценко Р., Мезенцева В., Моця О., Семенченко Б., Солобай І. Науковий звіт про археологічні дослідження в охоронних зонах державного історико-культурного заповідника «Гетьманська столиця» в смт. Батурин Бахмацького р-ну Чернігівської обл. в 2004 р. – 200 с.

358. Спр. № 2005/125

Ситий Ю., Васюта О., Єгорова Н., Коваленко В., Луценко Р., Мезенцев В., Моця О., Семенченко Б., Скороход В., Солобай І., Терещенко О. Науковий звіт про археологічні дослідження в охоронних зонах історико-

культурного заповідника «Гетьманська столиця» в смт. Батурин Бахмацького р-ну Чернігівської обл. в 2005 р.. – Том 1 (Замок. Фортеця). – 250 с.

359. Спр. № 2005/126

Ситий Ю., Васюта О., Єгорова Н., Коваленко В., Луценко Р., Мезенцев В., Моця О., Семенченко Б., Скороход В., Солобай І., Терещенко О. Науковий звіт про археологічні дослідження в охоронних зонах історико-культурного заповідника «Гетьманська столиця» в смт. Батурин Бахмацького р-ну Чернігівської обл. в 2005 р. – Том 2 (Палац). – 181 с.

360. Спр. № 2006/66

Ситий Ю., Єгорова Н., Коваленко В., Мезенцев В., Моця О., Непомнящих В., Скороход В., Сита Л., Шарпата Д. Науковий звіт про археологічні дослідження в охоронних зонах історико-культурного заповідника «Гетьманська столиця» в смт. Батурин Бахмацького р-ну Чернігівської обл. в 2006 р. – Т. 1. – 87 с.

361. Спр. № 2006/67

Ситий Ю., Васюта О., Коваленко В., Луценко Р., Мезенцев В., Моця О., Семенченко Б., Терещенко О. Науковий звіт про археологічні дослідження в охоронних зонах історико-культурного заповідника «Гетьманська столиця» в смт. Батурин Бахмацького р-ну Чернігівської обл. в 2006 р. – Т.2. – 86 с.

362. Спр. № 2007/189

Ситий Ю., Єгорова Н., Коваленко В., Луценко Р., Мезенцев В., Моця О., Семенченко Б., Скороход В., Сита Л. Науковий звіт про археологічні дослідження в охоронних зонах історико-культурного заповідника «Гетьманська столиця» в смт. Батурин Бахмацького р-ну Чернігівської обл. в 2007 р. – 88 с.

363. Спр. № 2008/125

Ситий Ю., Бондар О., Коваленко В., Коротя О., Кравченко О., Луценко Р., Мезенцев В., Моця О., Осадчий Є., Сита Л., Терещенко О. Науковий звіт

про археологічні дослідження в охоронних зонах історико-культурного заповідника «Гетьманська столиця» в смт. Батурин Бахмацького р-ну Чернігівської обл. в 2008 р. – Т. 1 («Замок»). – № 2008/125. – 125 с.

364. Спр. № 2008/126

Ситий Ю., Коваленко В., Козубова Д., Кравченко О., Мезенцев В., Скороход В., Терещенко О. Науковий звіт про археологічні дослідження в охоронних зонах історико-культурного заповідника «Гетьманська столиця» в смт. Батурин Бахмацького р-ну Чернігівської обл. в 2008 р. – Т. 2 («Собор»). – 117 с.

365. Спр. №2009/96

Ситий Ю., Дем'яненко Д., Коваленко В., Мезенцев В. Науковий звіт про археологічні дослідження в охоронних зонах Національного історико-культурного заповідника «Гетьманська столиця» в м. Батурині Бахмацького р-ну Чернігівської обл. в 2009 р. – Т. 1 («Собор»). – 48 с.

366. Спр. № 2009/97

Ситий Ю., Андрієвський М., Коваленко В., Луценко Р., Мезенцев В., Сита Л., Скороход В. Науковий звіт про археологічні дослідження в охоронних зонах Національного історико-культурного заповідника «Гетьманська столиця» в м. Батурині Бахмацького р-ну Чернігівської обл. в 2009 р. – Т. 2 («Гончарівка»). – 58 с.

367. Спр. 2010/236

Ситий Ю., Дем'яненко Д., Євтушенко О., Коваленко В., Луценко Р., Мезенцев В., Терещенко О. Науковий звіт про археологічні дослідження в охоронних зонах Національного історико-культурного заповідника «Гетьманська столиця» в м. Батурин Бахмацького р-ну Чернігівської обл. у 2010 р. – 114 с.

368. Спр. № 2011/183

Ситий Ю., Дем'яненко Д., Коваленко В., Луценко Р., Мезенцев В., Пищенко В., Сита Л., Скороход В. Науковий звіт про археологічні дослідження в охоронних зонах Національного історико-культурного

заповідника «Гетьманська столиця» в м. Батурині Бахмацького р-ну Чернігівської обл. у 2011 р. – 88 с.

369. Спр. № 2012/154

Ситий Ю., Луценко Р., Мезенцев В., Мироненко Л., Потапенко А., Скороход В., Терещенко О. Науковий звіт про археологічні дослідження в охоронних зонах Національного історико-культурного заповідника «Гетьманська столиця» в м. Батурині Бахмацького р-ну Чернігівської обл. у 2012 р. – 233 с.

370. Спр. № 2013/110

Ситий Ю., Луценко Р., Мезенцев В., Мироненко Л., Потапенко А., Сита Л., Скороход В., Терещенко О., Цеков А. Науковий звіт про археологічні дослідження в охоронних зонах Національного історико-культурного заповідника «Гетьманська столиця» в м. Батурині Бахмацького р-ну Чернігівської обл. у 2013 р. – 126 с.

371. Спр. № 2014/

Ситий Ю., Луценко Р., Мезенцев В., Мироненко Л., Потапенко А., Сита Л., Скороход В. Науковий звіт про археологічні дослідження в охоронних зонах Національного історико-культурного заповідника «Гетьманська столиця» в м. Батурині Бахмацького р-ну Чернігівської обл. у 2014 р. – 85 с.

372. Спр. № 2015/

Ситий Ю., Жигола В., Кондратьєв І., Луценко Р., Мезенцев В., Мироненко Л., Потапенко А., Сита Л., Скороход В., Терещенко О. Науковий звіт про археологічні дослідження в охоронних зонах Національного історико-культурного заповідника «Гетьманська столиця» в м. Батурині Бахмацького р-ну Чернігівської обл. у 2015 р. – 399 с.

ПЕРЕЛІК УМОВНИХ СКОРОЧЕНЬ

АЛЛУ – Археологічний літопис Лівобережної України

ІА НАНУ – Інститут археології Національної академії наук України

НДПКДУ – Нові дослідження пам'яток козацької доби в Україні

НІКЗ «Гетьманська столиця» – Національний історико-культурний заповідник «Гетьманська столиця»

спр. – справа

т. – тип (для кахлів)

ф.е. – фонд експедицій