 Статті



Наталія МЕЛЬНИЧУК

**ОЛІЙНИЦЬКІ ПРЕСИ
ГУЦУЛЬЩИНИ
КІНЦЯ ХІХ – ПОЧАТКУ ХХ ст.**

Natalia MEL'NYCHUK. Oil Presses in Hut-sul'shchyna at the End of the XIX-th – Beginning of the XX-th Centuries.

Перед сучасною вітчизняною народознавчою наукою постало важке завдання – в найкоротші терміни заповнити прогалини, які перешкоджають узагальненню народного досвіду в усю його багатстві, а відтак і повноцінному дослідженню механізму формування етносистеми. Однією із таких прогалин є стан вивчення традиційного олійництва. Актуальність проблематики підсилюється й тим, що стародавні олійні безжалюбно руйнуються “за їх непотрібністю”, розбираються самими господарями або ж зазнають пошкоджень внаслідок природних явищ. Паралельно, в умовах сучасної механізації, втрачаються й віками накопичувані знання виробничого досвіду виготовлення олії. Модернізовані технічні й технологічні процеси супроводжуються майже повним відкиданням культурно-господарських досягнень, народної практики, в тому числі й чималого обсягу прогресивних знань і традицій, що загрожує повною втратою одного із найважливіших компонентів культури етносу.

Дослідження олійницьких пресів Гуцульщини становить вагомий елемент вивчення традиційного олійництва цього етнографічного району в цілому, а відтак, постає важливою складовою системного дослідження народної культури та побуту українців.

Тема запропонованої статті в значній мірі продиктована станом і рівнем дослідження окресленої проблематики. В етнографічній літературі олійницькі преси Гуцульщини фактично не були проаналізовані – очевидно, через брак матеріалу. В.Шухевич у своїй праці “Гуцульщина”¹ подав лише один тип преса – з горизонтальними клинами і таранами. Опис запропонованої конструкції відзначається логічністю й точністю. Однак, складається помилкове враження, що на Гуцуль-

щині не існувало інших типів пресів, позаяк у цьому етнографічному районі застосовувалося, як засвідчують проведені нами польові дослідження, ще шість різноманітних конструкцій. Отже, хоча зазначений витяг із вказаної праці мав важливе значення для дослідження олійницьких пресів Гуцульщини, проте його можна розглядати скоріше як заохочення етнологів до подальшої розробки теми – із скрупульозним дослідженням істинного стану справ на фоні паспортизації.

В 30-і рр. ХХ ст., проблематики традиційного олійництва на Гуцульщині побіжно торкався польський етнограф Я.Фальковський². Вчений, зокрема, описав два типи пресів – прес-колоду (із вертикальними клинами й горизонтальним витисканням) та прес з горизонтальними клинами й довбнями. Велика заслуга автора полягала в тому, що він зафіксував одну із найоригінальніших олійницьких конструкцій (прес-колоду), однак перелік пресів знову ж таки не подавався в належному обсязі.

Спільним же недоліком присвячених олійництву епізодів зазначених праць В.Шухевича і Я.Фальковського було те, що дослідники не подали локальної специфіки технологічних процесів, а також оминули низку характерних для Гуцульщини типів пресів. Отже, цілком закономірним є те, що авторам не вдалося скласти етнографічну типологізацію олійницьких пресів, навіть на вузькоокресленій території. Зрештою, вони і не ставили цього за мету, зробивши зі свого боку все можливе, аби полегшити складання такої типологізації своїм наступникам.

Таким чином, назріла проблема диференціювання олійницьких пресів Гуцульщини – за конструктивними ознаками та географією розповсюдження. Вирішення цього завдання вимагає аналізу різноманітних архівних та археологічних джерел, музейних об'єктів. Однак, в архівах та археологічних колекціях зберігається порівняно мала кількість пов'язаних із традиційним олійництвом джерел, так само як і обмаль їх міститься в етнографічних музеях та скансенах України. Відтак, пропонується розвідка головним чином базується на джерельних матеріалах, здобутих автором внаслідок власних індивідуальних польових досліджень 1995-1996 рр. та участі в проведеній у 1995 р. відділом карпатознавства колективній експедиції під егідою Інституту народознавства НАН України³.

²Falkowski J. Zachodnie pogranicze Huculszczyzny. Dolinami Prutu, Bystricy Nadwornianskiej, Bystricy Solotwinskiej i Lomnicy.– Lwów, 1937; Його ж. Z wschodniego pogranicza Huculskiego // Lud.– Т. 34.– Lwów, 1936.

³Див.: Архів Інституту народознавства НАН України.– Ф. 1.– Оп. 2.– Спр. 360.– Арк. 1-60. (Далі:

¹Шухевич В. Гуцульщина. Ч. 2 // Матеріали до українсько-руської етнології.– Т. 4.– Львів, 1901.

ходився на "шалці" макогона, а другим – до рами-ступатеня, яка вставлялась у передню частину колоди. Коли ногою натискали на раму, макогін, завдяки натягуванню ливви, піднімався вгору, а коли рама опускалась, він падав униз – заходячи в "гніздо" (отвір) з сировиною. На дно "гнізда" клалась "рішотка" (кружечок з дірочками) для "прочурювання" олії, на неї – загорнена в "хусту" ("плат") сировина, а зверху – ще один круг (без дірочок), по якому бив макогін. Крізь лійку, що виходила з нижнього отвору, олія стікала у підставлене начиння.

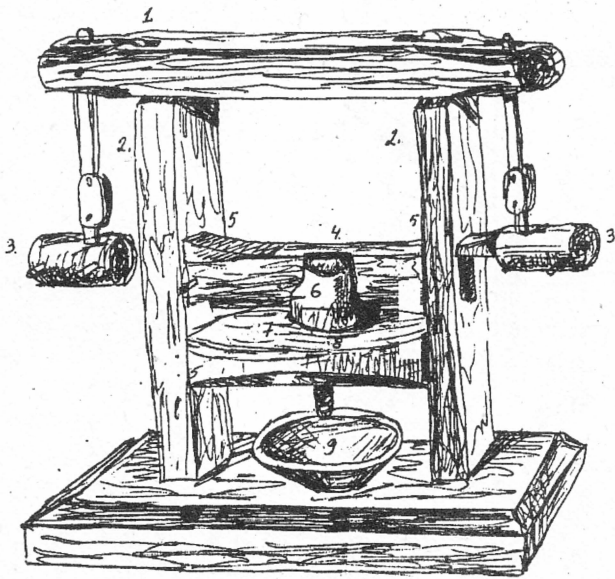

Прес з горизонтальними клинами і таранами-довбнями (с. Снідавка Косівського р-ну Івано-Франківської обл.): 1. горизонтальна колода з отворами на виступаючих кінцях ("правило"); 2. стовпи; 3. довбні (тарани); 4. "стріла"; 5. клини; 6. товчак; 7. колода "мачуха"; 8. "гніздо"; 9. посуд для збирання олії.

Зазначений прес, без сумніву, розвинувся зі ступи. Однак є всі підстави гадати, що його прототипом була не ручна ступа, а "походюча". У цьому легко переконатись, порівнявши його із "походючою" ступою, зафіксованою на Гуцульщині В.Шухевичем¹⁰.

З-поміж клинових пресів найбільш поширеними на Гуцульщині були преси з горизонтальними клинами і таранами-довбнями. Такі преси, зокрема, функціонували в селах Зелене, Бистрець Верховинського р-ну Івано-Франківської обл., Яворів, Снідавка, Брустури Косівського р-ну, Татарів, Микулчин, Яблуниця, Ямна Надвірнянського р-ну Івано-Франківської обл., Поляна Косовська Рахівського р-ну Закарпатської обл.¹¹

¹⁰Див.: Шухевич В. Гуцульщина.- Ч. 2.- С. 162.- Мал. 105.

¹¹Архів ІН НАНУ.- Ф. 1.- Оп. 2.- Спр. 360.-

Існування аналогічних пресів зафіксоване також на Бойківщині й Лемківщині¹². Вони були поширені в Яворівському р-ні Львівської обл.¹³ та на Волині¹⁴. Використовувались в традиційному олійництві Румунії, Болгарії, Польщі, Угорщини, Франції, Швейцарії¹⁵. Прес з горизонтальними клинами (мал. 3) складався з двох грубих міцних вертикальних стовпів, що розміщувались один від одного на віддалі 1,5 м. Зверху на стовпи насаджувалась нерухома горизонтальна колода ("правило") з отворами на її виступаючих кінцях для навішування молотів-таранів. В середній частині між вертикальними балками прикріплювалась рухома горизонтальна колода ("стріла", "блажно", "блажек"). Над "стрілою" (у площині вертикальних стовпів) з обидвох боків знаходились отвори, в які з-зовні горизонтально закладалися клини. У нижній частині

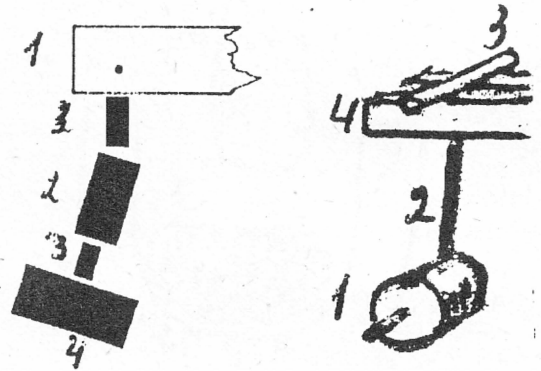

Зліва. Підвішування таранів за допомогою "скраклів" та "скракників" (с. Снідавка Косівського р-ну Івано-Франківської обл.): 1. виступ "правила"; 2. "скраклі"; 3. "скракники"; 4. таран. Справа. Підвішування таранів на жердках (с. Зелене Верховинського р-ну Івано-Франківської обл.): 1. таран; 2. прямовисна жердка; 3. поперечник; 4. рамка.

преса розміщувалась нерухома масивна колода, посередині якої видовблювалось циліндричне заглиблення ("гніздо"), що в глибину сягало двох третин її товщини.

Арк. 20-29.

¹²Архів ІН НАНУ.- Ф. 1.- Оп. 2.- Спр. 360.- Арк. 50; Бескид Ю. Матеріальна культура Лемківщини.- Торонто, 1972.- С. 36; Красовський І. Матеріальна культура // Лемківщина.- Земля – люди – історія – культура.- Т. 2.- Нью-Йорк-Париж-Сідней-Торонто, 1988.- С. 45.

¹³Архів ІН НАНУ.- Ф. 1.- Оп. 2.- Спр. 360.- Арк. 49.

¹⁴Шишкевич М. Виріб олію на Волині в Галичині // Матеріали до українсько-руської етнології.- Львів, 1905.- Т. 6.- С. 96.

¹⁵Vakarelski Ch. Etnografia Bulgarii // Prace etnograficzne.- Wrocław, 1965.- Т. 7.- С. 194; Olszanski H. Tradycyjne olejarnictwo...- S. 133.

Внаслідок вбивання клинів за допомогою таранів, клини тиснули на рухому горизонтальну колоду, яка, разом з товкачем, рухалась вниз. Товкач, заглиблюючись у "гніздо", пресував сировину, яка закладалась аналогічно до того, як і в пресі із коліщатком та ливкою.

Специфікою гуцульських пресів з горизонтальними клинами було те, що довбні-тарани прикріплювались за допомогою скраклів та скракників (на Косівщині й Рахівщині) або підвішувались на прямовисних жердках (у Верховинському р-ні Івано-Франківської обл.)¹⁶ (мал. 4, 5). Зазначимо у зв'язку з цим, що на Лемківщині довбні-тарани прив'язувались переважно ременями¹⁷, на Бойківщині – підвішувались на мотузах¹⁸, на Прикарпатті (зокрема, Коломийщині й Снятинщині) найчастіше прикріплювались до обертових стовпів¹⁹.

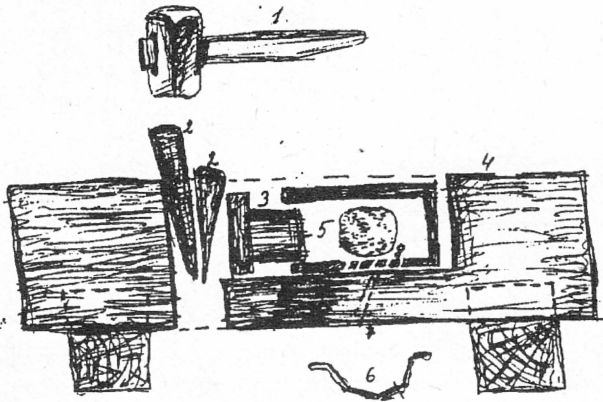

Прес з вертикальними клинами й горизонтальним вибиванням (с. Шепіт Путильського р-ну Чернівецької обл.): 1. довбня; 2. клини; 3. притискач; 4. колода; 5. "гніздо"; 6. начиння; 7. отвір для "прочурювання" олії; 8. "рішотка".

Наступний тип преса, що подибується на Гуцульщині – прес з вертикальними клинами (горизонтальним вибиванням). Його, зокрема, зафіксовано в с. Шепіт Путильського р-ну Чернівецької обл., а також на хуторах, що відносяться до с. Шепіт – Верхні Яловичори, Андреківський Потік, Горбанівський Потік²⁰. То-

вквач у цій конструкції приводиться у рух вибиванням вертикальних клинів (мал. 6). Заглиблюючись у "гніздо", він тисне на сировину, з якої виділяється олія, що стікає (через продовбаний у колоді отвір) у підставлене начиння. Дещо інший підтип такого преса був зафіксований Я.Фальковським у с. Яблуниця Надвірнянського р-ну Івано-Франківської обл. (мал. 7)²¹.

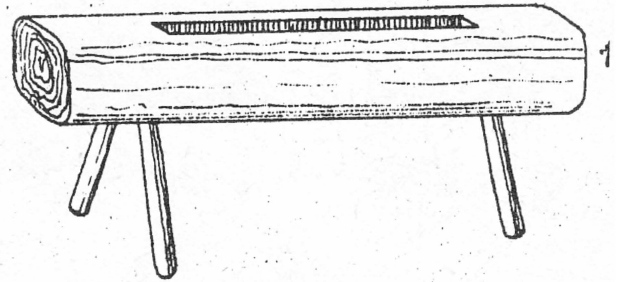
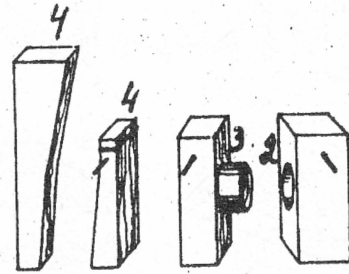

Прес з вертикальними клинами (с. Яблуниця Надвірнянського р-ну Івано-Франківської обл.): 1. колода; 2. колода з отвором "дійничкою" для сировини ("гніздо"); 3. товкач; 4. вертикальні клини.

Це – колода, яка спирається на три ніжки-кілки. В середині – прямокутне заглиблення, куди входять: "колода" з отвором – "дійничкою" для сировини ("гніздо"), товкач на грубій дошці і клини. Вертикальний рухомий клин вбивається молотом й таким чином здійснює тиск на коротший клин, який, у свою чергу, приводить у рух "товкача" (у горизонтальному напрямку).

У бойків та лемків зазначений тип пресів не зустрічався. В інших місцевостях України його до сьогодні ще не зафіксовано. Активно вживався на території Румунії²². Існують припущення, що такими пресами користувалися в Польщі²³, але достовірних підтверджень тому немає.

Знаний був також на Гуцульщині прес рамовий з горизонтальним гвинтом. Цей прес сконструйовано із квадратної рами, розміщеної на

²¹Falkowski J. Zachodnie pogranicze... – S. 35.

²²Bucur C. Entwicklung und Typologie in Rahmen einer Systematik über leiferter technischer Anlagen Rumanien // Cybinium 1974-1978. – Sibiu, 1974. – Rys. 1-3.

²³Olszanski H. Tradycyjne olejarstwo... – S. 129.

¹⁶Архів ІН НАНУ. – Ф. 1. – Оп. 2. – Спр. 360. – Арк. 15, 22.

¹⁷Красовський І. Матеріальна культура... – С. 45.

¹⁸Архів ІН НАНУ. – Ф. 1. – Оп. 2. – Спр. 360. – Арк. 20, 24; Данилюк А. Олійні // Наука і Суспільство. – 1976. – N 1. – С. 35; Той же: Олійня з с. Головецьке Сколівського р-ну Львівської обл. // Музей народної архітектури та побуту у Львові. – Путівник. – Львів, 1980. – С. 25-26.

¹⁹Архів ІН НАНУ. – Ф. 1. – Оп. 2. – Спр. 360. – Арк. 40, 45.

²⁰Там само. – Арк. 22-25.

міцних підставках, заввишки 30-40 см. До одного преса прилаштовано металеву вставку з круглим дном і продирявленими стіночками. Туди вкладається сировина. "Веретено" з гвинтом проходить в горизонтальному напрямку. До одного його кінця приладнано "товкач", до другого – дерев'яне колесо з "держачками", за які належить триматися, аби було зручніше його крутити. Обертання колеса приводить у рух "веретено" з гвинтом, що своїм колесоватим кінцем заходить у "гніздо" з сировиною, тим самим здійснюючи на неї тиск.

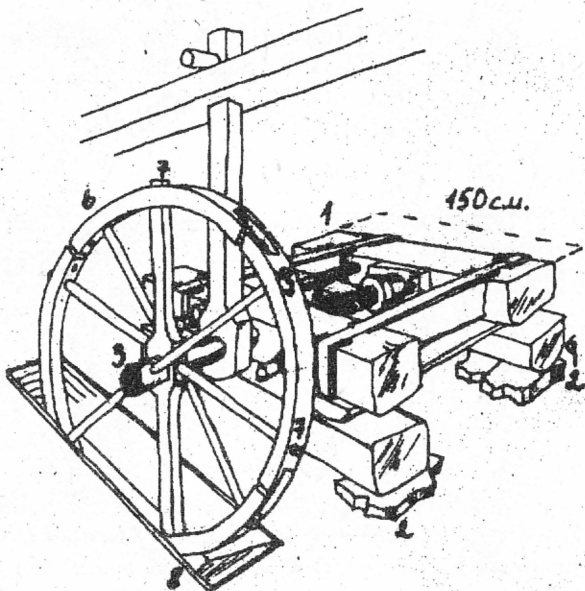

Прес з горизонтальним гвинтом (с. Селятин Путильського р-ну Чернівецької обл.): 1. рама; 2. підставка; 3. "веретено" 4. гвинт; 5. "гніздо"; 6. колесо; 7. "держачки"; 8. заглиблення для колеса.

На Гуцульщині преси з горизонтальними гвинтами застосовувалися в с. Криворівня Верховинського р-ну Івано-Франківської обл., Берегомет Вижницького р-ну Чернівецької обл., Руска, Селятин Путильського р-ну Чернівецької обл., на хуторі Соколий, що відноситься до районного центру Путиля Чернівецької обл.²⁴ На Бойківщині та Лемківщині такі преси не зафіксовано. Вони широко використовувалися в Угорщині та Румунії²⁵.

Гвинти в зазначеному типі пресів виготовлялись з дерева (дуб, ясень). Від початку ХХ ст. дерев'яні гвинти почали замінюватись на залізні. Їх привозили з Румунії та Угорщини²⁶.

Знані були на Гуцульщині також преси із вер-

тикальним гвинтом. Їх зафіксовано, зокрема, в селах Соколівка, Березів Косівського р-ну Івано-Франківської обл.²⁷ Аналогічні преси існували й на Бойківщині та Лемківщині²⁸, а також в Коломийському р-ні Івано-Франківської обл., Радехівському, Перемишлянському, Яворівському, Жидачівському р-нах Львівської обл., Борщівському р-ні Тернопільської обл.²⁹ та на Чернігівщині³⁰.

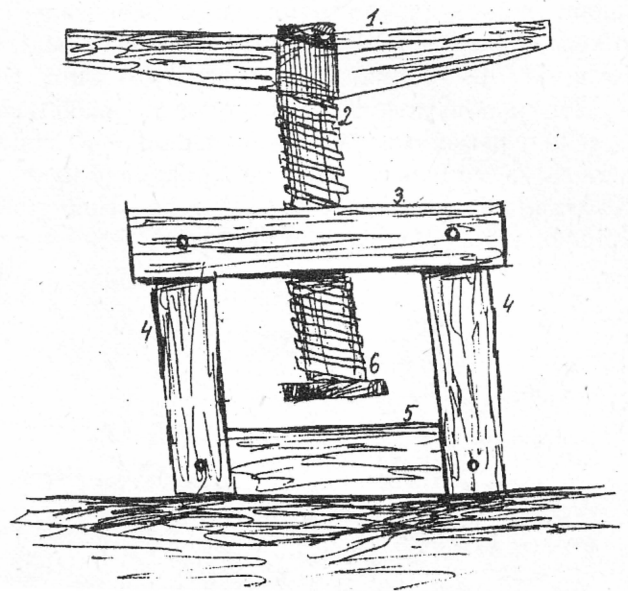

Прес з вертикальним гвинтом (с. Соколівка Косівського р-ну Івано-Франківської обл.): 1. держак; 2. гвинт; 3. верхня поперечка; 4. бруси; 5. нижня поперечка; із заглибленням; 6. притискач.

Основу преса з вертикальним гвинтом (мал. 9) становили колоди і два вертикальні стовпи-бруси, що закопувались у землю, а зверху поєднувались горизонтальною "поперечкою". В центрі "поперечки" знаходився гвинтовий отвір для вертикальної шруби, яка закінчувалась вгору заокругленням – "вухом". У "вухом" засаджувався двокінцевий "держак", котрим закручували шрубу у гвинтовий отвір верхньої "поперечки". Внизу шруба закінчувалась круглим залізним притискувачем, який, входячи у "гніздо", витискав із сировини олію.

Сьомий тип преса – гвинтово-клиновий. Зустрічався дуже рідко. Його зафіксовано в с. Зелене Верховинського р-ну Івано-Франківської

²⁷Архів ІН НАНУ.– Оп. 2.– Спр. 360.– Арк. 12-13.

²⁸Там само.– Арк. 19-20; Красовський І. Матеріальна культура...– С. 45.

²⁹Архів ІН НАНУ.– Ф. 1.– Оп. 2.– Спр. 360.– Арк. 50-58, 60.

³⁰Литвинова-Бартош. Олійниця у с. Землянці Глухівського пов. на Чернігівщині // Матеріали до українсько-руської етнології.– Т. 6.– Львів, 1905.– С. 86.

²⁴Архів ІН НАНУ.– Ф. 1.– Оп. 2.– Спр. 360.– Арк. 20-30.

²⁵Olszanski H. Tradycyjne olejarstwo...– S. 143.

²⁶Архів ІН НАНУ.– Ф. 1.– Оп. 2.– Спр. 360.– Арк. 21.

обл.³¹ (мал. 10). Ця конструкція становить комбінацію двох типів пресів – преса із горизонтальними клинами та преса із вертикальним гвинтом. Модифікація полягала в тому, що з одного боку рухома колода (“стріла”) притискалась шляхом вбивання горизонтального клина, а з другого – шляхом викручування вертикального гвинта. Подальший принцип витискання олії був той самий, що у вищеописаних пресах з горизонтальними клинами. Аналогічні преси були поширені в Польщі³².

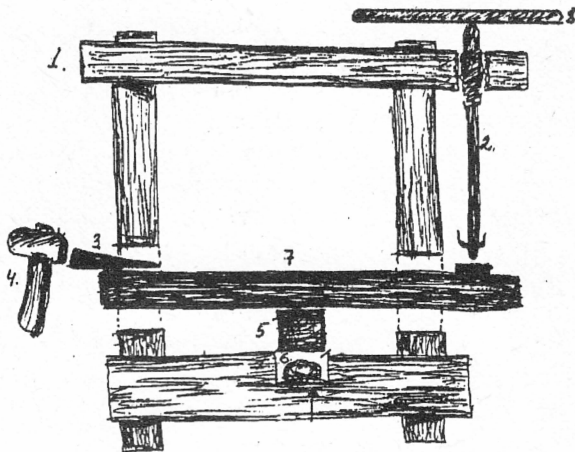

Прес гвинтово-клиновий (с. Зелене Верховинської р-ну Івано-Франківської обл.): 1. верхня поперечина; 2. вертикальний гвинт; 3. клин; 4. довбня; 5. притискач; 6. “гніздо”; 7. рухома колода (“стріла”); 8. “держак” для закручування гвинта.

Таким чином, можна стверджувати, що на Гуцульщині застосовувалося не два різновиди олійницьких пресів (як вважалося дотепер), а сім різновидів, а саме: ручний прес-ступа, прес-ступа із коліщатком та линвою, прес з горизонтальними клинами, прес з вертикальними клинами (горизонтальним вбиванням), рамовий прес з горизонтальним гвинтом, прес з вертикальним гвинтом та прес гвинтово-клиновий. Водночас, опираючись на польові дослідження, ми можемо поповнити не лише класифікацію пресів Гуцульщини, але й загальноприйнятю в науковій літературі типологізацію пресів, зарахувавши до пресів ударних не лише ручний прес-ступа (як те здійснювалося дотепер), але й зафіксований на Гуцульщині прес-ступа із коліщатком і линвою.

Статті



Михайло ПАНЬКІВ

ВНУТРІСІМЕЙНІ ВІДНОСИНИ НА ПОКУТТІ

(II половина XIX ст. – 30 роки XX ст.)

Mykhailo PAN'KIV. Interior Family Relations in Pokuttia (the Second Half of the XIX-th Century – 30-ies of the XX-th Century).

У вивченні української родини, її побуту і звичаїв важливе місце займають відносини між окремими її членами. Адже тут співживуть родичі різного віку, ступеня кровної спорідненості, статі. Тому кожен з них має у родині свій відповідний моральний, виробничий, звичаєво-правовий та економічний статуси, який постійно змінюється.

Про родинні взаємовідносини, котрі були в минулому та є зараз, писали В.Охримович¹, І.Франко², О.Кравець³, О.Пономарьов⁴, М.Тиводар⁵. Ця проблема висвітлювалась в історико-етнографічних дослідженнях “Бойківщина”⁶, “Гуцульщина”⁷, “Общественный, семейный быт и духовная культура населения Полесья”⁸ та в інших.

Проте у цих дослідженнях автори переважно торкалися проблеми главенства у родині, звичаєвих та юридичних відносин між батьками і дітьми, становища зятів, невісток тощо. Недостатньо висвітлені економічні відносини членів

¹Охримович В. Знадоби до пізнання звичаїв і поглядів правних // Жите і Слово: Вісник літератури, історії, фольклору.– Львів, 1895.– Т. 3.– С. 387-391; Охримович В. Про родову спільність в Скальських горах // Народ.– 1870.– N 7.– С. 89-91.

²Франко І. Сліди снохацтва в наших горах // Жите і Слово.– Львів, 1895.– Кн. 4.– С. 101-104.

³Кравець О. Сімейний побут і звичаї українського народу. Історико-етнографічний нарис.– К., 1966.– С. 197.

⁴Пономарьов О. Сучасна сім'я і сімейний побут робітників Донбасу. 1950-1975.– К., 1978.

⁵Тиводар М. Залишки великої сім'ї на Закарпатті // Народна Творчість та Етнографія.– 1965.– N 2.– С. 67-72.

⁶Бойківщина: Історико-етнографічне дослідження.– К., 1983.– С. 181-193.

⁷Гуцульщина: Історико-етнографічне дослідження.– К., 1879.– С. 216-224.

⁸Общественный, семейный быт и духовная культура населения Полесья.– Минск, 1987.– С. 118-184.

³¹Архів ІН НАНУ.– Ф. 1.– Оп. 2.– Спр. 360.– Арк. 19.

³²Olszanski H. Tradycyjne olejarnie...– S. 145.