

ЗА РЕДАКЦІЄЮ
ЖАНА-ФРАНСУА МАРМІОНА

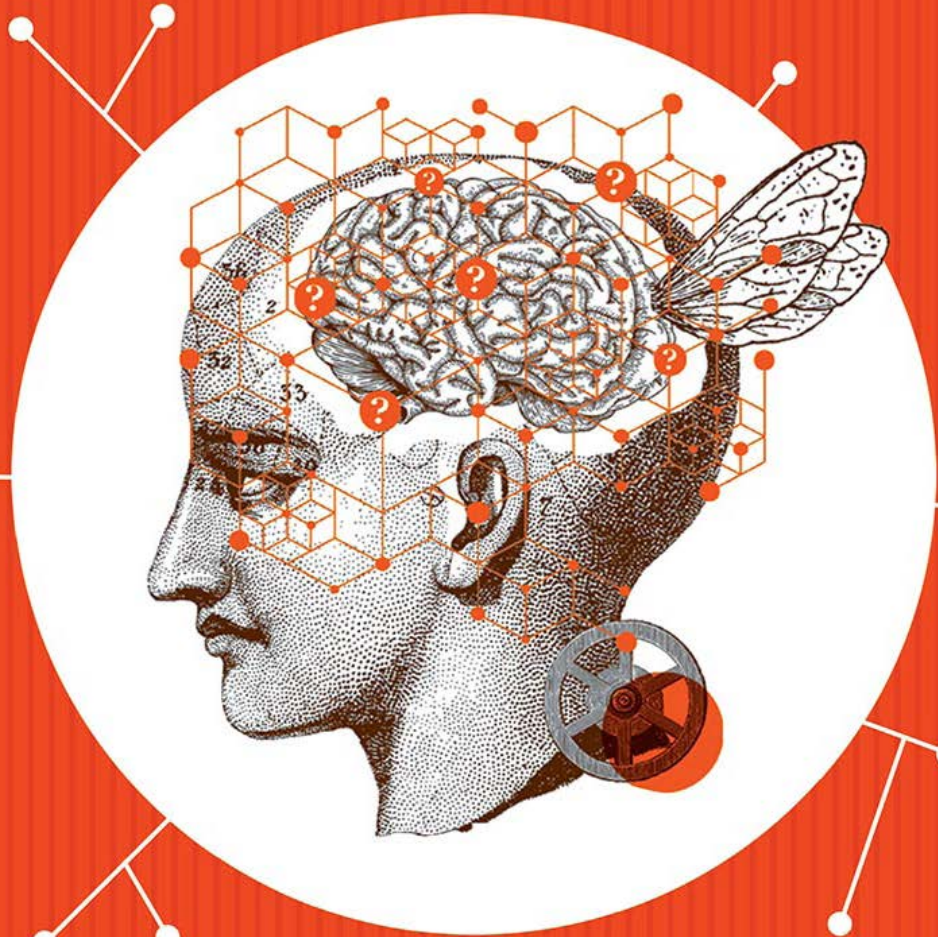

ЧОМУ ЛЮДИ ТУПІ?

ПСИХОЛОГІЯ ДУРОСТІ



SOUS LA DIRECTION
DE JEAN-FRANÇOIS MARMION

PSYCHOLOGIE
DE LA
CONNERRIE

ЗА РЕДАКЦІЄЮ
ЖАНА - ФРАНСУА МАРМІОНА

ЧОМУ ЛЮДИ ТУПІ?

ПСИХОЛОГІЯ ДУРОСТІ

УДК 159.9
Ч-75

Жодну з частин цього видання
не можна копіювати або відтворювати в будь-якій формі
без письмового дозволу видавництва

Друкується за сприяння *Éditions Sciences Humaines*
та його законного агента *2 Seas Literary Agency*
і ко-агента *SAS Lester Literary Agency & Associates*

Перекладено за виданням:
Psychologie de la connerie / [Sous la direction de Jean-François Marmion]. —
Auxerre Cedex: Sciences Humaines Éditions, 2018. — 380 p.

Переклад з французької *Марини Марченко*

Дизайнер обкладинки *Аліна Белякова*

ISBN 978-617-12-7904-9 (PDF)
ISBN 978-617-12-7615-4
ISBN 978-2-36106-511-9 (фр.)

© Sciences Humaines, 2018
© Éditions Denoël, p. 7 : Où en est la psychologie de l'enfant?
René Zazzo, 1983
© Nemiro Ltd, видання українською мовою, 2020
© Книжковий Клуб «Клуб Сімейного Дозвілля», переклад і художнє оформлення, 2020

Якось я вивчав був дурість. Перші результати вельми надихали. До того ж не бракувало добровольців для дослідження. Чого мені забракло, це часу. Я сподівався, що, може, хтось із студентів захопиться моєю ідеєю і візьметься за цей проект. Хороша ж тема для дисертації! Але ні! Моя пропозиція їх бентежила... Тема видавалася їм несерйозною... А саме поняття — вони не розуміли, як таке може бути предметом науки. Отак ціла купа цінних об'єктів бігають по вулицях, не помічені психологами.

*René Zazzo, «Qu'est-ce que la connerie, Madame?»
(Мадам, що таке дурість?)
в «Où en est la psychologie de l'enfant?», Denoël, 1983*

ЗАСТЕРЕЖЕННЯ

ХТО ВХОДИТЬ ТУТ, ПОКИНЬ УСЮ НАДІЮ

«Здоровий глузд найсправедливіше розділений між людьми», — писав Декарт. А дурість?

Вона скрізь — цідиться, проступає краплями, струменіє чи фонтанує. Вона скрізь, не визнає ні меж, ні кордонів. Часом це тихий плюскіт, майже стерпний, іноді — застоюна гідка твань, а часом — землетрус, шквал, цунамі, що пожирає все на своєму шляху, трощить, топче, паскудить, дурість не оминає нікого. Ба й гірше, подекують, що ми всі — її джерело. Я й сам почувуюся не надто здоровим.

НЕСТЕРПНА ВАЖКІСТЬ БУТТЯ

Усі ми щодня, без винятків, бачимо, чуємо й читаємо дурниці. Водночас усі їх роблять, думають, перетравлюють і говорять. Усі ми час від часу буваємо дурнями, які мимохідь верзуть дурниці без важких наслідків. Головне — усвідомлювати це і шкодувати, тому що робити помилки властиво людині і визнана провина вже наполовину пробачена. Ми завжди для когось дурні, але рідко для себе... Поза щоденним фоновим шумом глупства, доводиться, на жаль, мати справу з ревищем фахових, коронованих дурнів, дурнів з великої літери. І в цих дурнях, хоч де вони нас спіткають, на роботі чи вдома, немає нічого смішного. Вони нас пригнічують і мордують своєю впертою махровою дурістю й безпідставним апломбом. Вони наполегливі, вони напірають, вони легко, одним розчерком пера перекреслюють вашу думку, почуття й гідність. Вони псують вам настрої і змушують зневіритися в існуванні хоч якоїсь справедливості в цьому світі. Навіть з великою поблажливістю ми відмовляємось упізнавати в них своїх родичів.

Дурість — це невиконана обіцянка, обіцянка розуму й довіри, яку зрадив дурень, зрадник людства. Дурень — він «баран», тварина! Ми б хотіли його любити, зробити з нього друга, але дурень не на висоті — себто не на нашій висоті. Він потерпає від невиліковної хвороби. А що відмовляється лікуватися, переконаний у тому, що він єдиний видючий у світі сліпих, — трагікомедія повна. Немає нічого дивного в тому, що зомбі зачаровує своєю подобою існування, своєю інтелектуальною нікчемністю та базовою й насущною потребою при-нижувати до свого рівня живих, героїв, хороших. Зрештою, дурень і вам хоче відключити мозок: і тут він не хибить. Найгірше в дурнях те, що вони часом бувають розумні, принаймні освічені: вони ладні спалювати книжки і їхніх авторів заразом в ім'я іншої книжки, іншої ідеології чи того, чого їх навчили великі вчителі (дурні чи ні), — ключ до знань у їхніх руках перетворюється на ключ від клітки.

СУМНІВ ЗВОДИТЬ З РОЗУМУ. ПЕВНІСТЬ РОБИТЬ ДУРНЕМ

Класичний дурень засуджує вас без права на оскарження, негайно, без пом'якшувальних обставин, лише на підставі зовнішності, яку до того ж він ледь розгледів крізь шори на очах. Він уміє вдавати ревність, щоб згуртувати собі подібних і спонукати до лінчування в ім'я доброчесності, пристойності та шани. Дурень полює зграєю і думає стадом. «Жодної користі від множини, щойно вас більше чотирьох — і ви вже згряя дурнів», — співав Жорж Брассанс. Він же проголошував: «Слава тим, хто замість п'ястися до священних ідеалів просто не надто набридає сусідам». Та ба! Біда лишень у тім, що сусіди не завжди такі ж стримані!

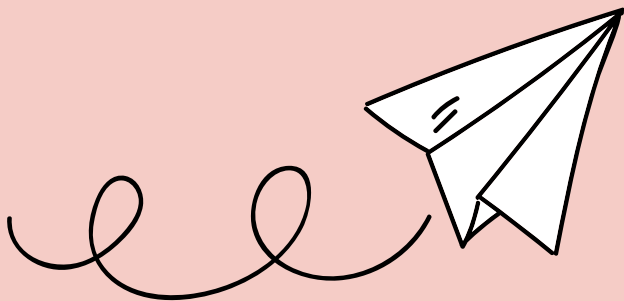

Осоружний дурень не заспокоїться, поки не зробить вас нещасним, і лишиться задоволений собою. Непохитний. Прищеплений проти вагань. Упевнений у своєму праві. Щасливий ідіот скрутить вам яйця, не скрутивши собі шию.

Для дурня його переконання вибиті в мармурі, а всі знання будуються на піску. Сумнів зводить з розуму, певність робить дурнем, треба вибрати свій табір. Дурень усе знає краще за вас, зокрема й те, що ви маєте думати, відчувати, робити і як голосувати. Він ліпше за вас знає, хто ви такий і що для вас краще. Якщо ви не згодні, він вас зневажатиме, ображатиме, ранитиме ваші почуття чи й у прямому сенсі, і все заради вашого добра. І, якщо це можна здійснити безкарно, цілком можливо, що в ім'я вищого ідеалу він замахнеться й на такий порох, як ваше життя.

Гіркий факт: обороняючись, ви потрапите в пастку. Спробуйте напоумити дурня чи змінити його, і ви пропали! Бо якщо ви вважаєте своїм обов'язком його поліпшити, тоді ви також уважаєте, що знаєте, як він мусить думати й поводитись... звісно ж, як ви. Ну от, ви вже дурень. На додачу ще й наївний, бо думаєте, що здатні стати з ним на прю. Ба гірше, що більше ви намагатиметесь змінити дурня, то сильнішим його робитимете: він буде вельми задоволений відчувати себе жертвою, яка непокоїть, а отже, має рацію. Ви даруєте йому освячення, легалізуєте як героя-нонконформіста, якого жаліють і яким захоплюються. Боєць опору... Сила цього прокляття лякає: намагаючись поліпшити дурня, ви не тільки зазнаєте невдачі — ви його підсилюєте й наслідуєте. Був лише один бовдур, аж ось маємо двох. Боротися з дурістю — тільки зміцнювати її. На місці кожної відрубаної голови в дракона виростають дві.

ЙОЛОПИ АПОКАЛІПСИСА

Отож дурість не слабшатиме. Вона прогресує. То чи справді ми переживаємо сьогодні її золотий вік? Чи справді сьогодні вона більша, ніж учора, і менша, ніж буде завтра? Найкращі уми завжди так міркували про свій час, відколи до нас доходять писемні свідчення. І свого часу вони, можливо, мали рацію. Або ж, як усі, просто поробилися старими дурнями... І все ж новизна сучасної епохи в тому, що сьогодні досить одного дурня й однієї червоної кнопки, щоб викоринити

дурість і цей світ разом із нею. Одного лише дурня, обраного баранами, вельми гордими правом вибирати собі м'ясника.

Інша визначна риса нашого часу в тому, що, навіть коли дурість і не в апогеї, вона все ж ніколи досі не була такою явною, такою розкутою, стадною й агресивною. Є через що впасти у відчай і нарікати на заблуканих одноплемінників, але можна вимушено взятися до філософії, бо дедалі важче заперечувати марнославство всіх і нарцисизм кожного, так само як позірність зовнішнього й нікчемність категоричних суджень. Нехай би другий Еразм подарував нам нову «Похвалу глупоті» (але не більше 140 знаків за раз, заради Бога, щоб не заболіла голова)! Нехай би новий Лукрецій зобразив нам глибоке полегшення, а може, й радість, що їх можна відчуті, залишаючись на березі, коли коловорот поглинає Човен дурнів, які занехаяли свій корабель, а потому кличуть на допомогу, щоб не втопитися... Та справжнє задоволення для гурмана — це насолоджуватися битвою дурнів між собою, коли ті приндіяться на своїх его: бо якщо великі розуми зустрічаються, то дурні зіштовхуються. У намаганнях залишатися глядачем, а не учасником надто сміливо вірити, що дурість вплине на нас менше, ніж на крикливих, буркотливих, тихих і буйних сучасників, але якщо вдасться — який триумф! Краще б він був скромний, до речі: вам не пробачать перебування над бійкою. Спробуйте втекти зі стада, і воно саме відведе вас на бійню. Вийте з вовками, бекайте з баранами, не надто вирізняйтеся, бо зроблять крайнім. Не варто й додавати, що коли ви справді вважаєте себе інтелігентнішим і вірцевішим за середній рівень, роковий діагноз на підході: ви, ймовірно, носій дурості в інкубаційному періоді і не відчуваєте хвороби...

З огляду на масштаби лиха й неосяжність завдання, претензії на вивчення дурості в цій книжці були б іще однією дурістю на додачу. Без сумніву, треба бути доволі самовпевненим, зворушливо наївним або легковажним, щоб братися за таку тему. Мені це добре відомо, та дурню ж море по коліна. Якщо пощастить, вийде просто смішно. А сміх не вбиває. Натомість дурість — так! І вона нас переживе. Що там, вона всіх нас поховає. Сподіваймося, що в могилі вона дасть нам спокій...

Останнє зауваження: усі міркування про дурнів чинні також і для дуреп. Нехай заспокояться! На жаль, стаття не робить різниці... Отож я оголошую, о дурні всіх порід і дурепи всіх мастей, несусвітні бовдури

й довбні на різний смак, правдиві дурники, нещасні кретинки, брудні недоумки, великі дуринди, бідолашні дурисвітки, уперті низьколобі, дзбани й макітри, нетямки й тупаки, просторіки й навіжені, ідіоти й теплепні, капустияні голови й безмозкі, без царя в голові й без третьої клепки, дурки й глупаки, бевзі, невігласи, благуваті, простачки, йолопи, боввани, тюті з полив'яним носом, кепи, штурпаки, безголові, закінчені тупі самовдоволені кретини, пустопорожні рагулі й смердючі мудили, недоноски, мандрьохи, прожектери, легковіри, харпаки й талалайки, ось ваш зірковий час: ця книжка цілком присвячена вам. Але ви в ній себе не впізнаєте...

Щиро ваш дурень,

Jean-François Martineau

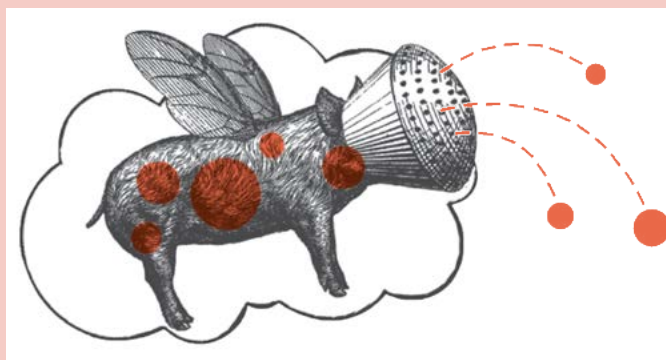



НАУКОВЕ ВИВЧЕННЯ ДУРНІВ

СЕРЖ ЧИККОТТІ

ПСИХОЛОГ. НАУКОВИЙ СПІВРОБІТНИК УНІВЕРСИТЕТУ ПІВДЕННОЇ БРЕТАНІ

Дурень стверджує... розумний сумнівається... мудрий розмірковує.

Аристотель і... Серж Чиккотті

Чи можна науково вивчати дурнів? Провокативне запитання! Відомі дурнуваті дослідження (як-от «Чи рятує пердіж від страху?»²), дослідження дурнуватих професій, що не мають жодної соціальної користі й майже не приносять особистого задоволення³, але дослідження дурнів?

Насправді, коли поцікавитися науковою літературою в царині психології, дурість, у загальному розумінні, доволі добре вивчена. У цьому сенсі можна відповісти, що так, дурнів досліджувати можна, але при цьому слід пам'ятати, що вивчення дурнів є власне вивченням Людини, не більше й не менше. Можна виснувати типовий портрет дурня, добираючи певні риси, вивчені в різних дослідженнях. У такий спосіб матимемо порівняно точне уявлення про дурня (причепа, трохи гальмує, з доволі обмеженими інтелектуальними ресурсами й браком уваги) і навіть про деякі його різновиди на зразок пихатого бовдура, коли базова версія доукомплектована отруйним нарцисизмом, себто цілковитим браком співпереживання.

ДУРІСТЬ І БРАК УВАГИ

Та замість робити дурня предметом вивчення дослідження в галузі психології дозволяє насамперед зрозуміти, чому люди часом поведуться по-дурному.

Зокрема, вивчення поведінкових сценаріїв⁴ показує, що люди у більшості випадків вдаються до дій, не надто заглиблюючись в аналіз. Вони діють за звичними відпрацьованими шаблонами, якими послуговуються автоматично, за внутрішніми чи зовнішніми підказками. Саме тому ви можете зауважити: коли ти плачеш, завжди знайдеться дурень, який скаже тобі: «Привіт, усе гаразд?» Це така ж дурість, як удруге дивитися на годинник, коли щойно вже поглянув на нього.

Якщо хочеш довідатися час, треба подивитися на годинник — це сценарій, який запускається машинально. Такий механізм дозволяє не зосереджувати увагу, бо користь сценаріїв саме в тому, щоб не надто зосереджуватися на завданні. Як наслідок, коли людина не уважна й думає про інше, вона дивиться й не бачить, інформація не сприймається і доводиться вдруге дивитися на годинник. Хіба ж це не дурість?

Психологи, які працюють у царині ресурсів уваги, показали, що ми вельми слабуємо на сліпоту до змін⁵, і навіть важливу перемену не завжди помічають. Саме тому можна почути нарікання: «Коли ти втрачаєш 10 кг на дієті, завжди знайдеться недоумок, який не бачить різниці...» Дослідження «ілюзії контролю»⁶ дозволяють нам зрозуміти, чому завжди знаходиться дурень, який тисне, як божевільний, на кнопку ліфта, коли її вже натиснули, а вивчення соціального ефекту — чому, коли один дурнуватий водій повертає на перекриту вулицю, завжди знаходиться другий, який їде за ним, і коли на телегрі в такого запитують, що обертається довкола Землі — Місяць чи Сонце, він просить допомоги зали.

Люди нерідко відхиляються від чистого раціоналізму й очікуваних показників. І найбільшим дурнем виявляється в кінцевому рахунку той, хто найпомітніше відхиляється від середньої величини, виведеної з досліджень. Загалом його бачення світу спрощене: у нього проблема з великими числами, квадратними коренями, складними речами, як-от із Гаусовою кривою, на якій він часто сприймає лише крайнощі. Сталін говорив, до речі: «Смерть одного солдата — трагедія, смерть тисячі — статистика». Побрехеньки всім подобаються трохи більше за нафаршировані статистикою наукові звіти. Але дурень від побрехеньок божеволіє. Він знає навіть одного, який упав був з сорокового поверху й не розбився, до речі, про це говорили по телебаченню.

ДУРІСТЬ І ПЕРЕКОНАННЯ

Дослідження переконань виявили віру в справедливість світу (*Belief in a Just World*⁷), мабуть, найпоширенішу в світі, яку прекрасно ілюструє бовдур такою фразою: «Її звалтували, але ти бачив, як вона вдягалась?» Що більший дурень, то більше жертва заслуговує на те, що з нею сталося... Горезвісний пихатий бовдур, до речі, зневажає убогих, цих «голодранців».

Дурень вирізняється здатністю вірити в бозна-що, від теорій змови до впливу Місяця на поведінку, не оминаючи гомеопатію, яка діє навіть на його собаку, а це неабиякий доказ! 28 травня 2017 року на трасі А4 зафільмували мотоцикл, який проїхав багато кілометрів без водія, що впав раніше⁸. Для найдурніших винний у цьому, звісно ж, привид «білої дами», для найбільш тямущих — це гіроскопічний ефект... До речі, схоже, існує зворотна залежність між містичними віруваннями і ймовірністю отримати Нобелівську премію⁹.

У тій же царині переконань дослідження¹⁰ виявляють різницю між «зеленими дурниками» і «старими дурнями»¹¹. Доведено, що з часом негативні спогади стираються, залишаються тільки позитивні... Отож що старша людина, то більше в неї схильність бачити в минулому хороше, що й спонукає старих дурнів говорити: «От раніше було ліпше...»

Причини нашої ірраціональної поведінки досліджені в численних розвідках, і дослідники пояснюють її потребою контролювати своє оточення. Цю потребу виявляє всякий живий організм (і неабияк: зауважте, як ваш собака кидається до дверей, почувши дзвінок, хоч до нього ніхто не приходять...). У людських істот ця потреба може навіть призвести до абсурдної поведінки на зразок звернення до ясновидців. У Франції близько 100 тисяч осіб називають себе «ясновидцями», їхній сукупний дохід коливається довкола трьох мільярдів євро на рік. І хоч у жодного самопроголошеного ясновидця дослідники так і не виявили реального дару ясновидіння, це не заважає їм заробляти статки. За оцінками, 20 % жінок і 10 % чоловіків принаймні раз у житті зверталися до ясновидців. Ці останні зазвичай не шкодують, що вибрали шахрайство як спосіб заробляти на життя, і в результаті маємо козлів, які заробляють на дурнях... Потреба контролю нерідко призводить до ілюзії контролю, і дурень імовірно обманюється більше за інших¹². В автомобілі це проявляється в більшому страху

аварії, коли їдеш не водієм, а пасажиром. Дурень, до речі, не в змозі заснути на пасажирському місці... Він здатний заснути тільки на місці водія!

Дурень кидає кості сильніше, щоб випало «6», обирає «свої» номери в лото, любить ступати в собаче лайно, але уникає драбин¹³. Він упевнений: я виграв у лотерею тому, що мені шість ночей снилася цифра «6», а що «6» помножити на «6» буде «42», я поставив на «42» і виграв. І слід зауважити, що в нього вочевидь здорова психіка, бо в людей з депресією ця ілюзія значно слабша¹⁴.

ДОСЛІДЖЕННЯ ДУРНІВ. ЩО ПОВЧАЮТЬ ТЕБЕ. ЯК ВИКОНУВАТИ ТВОЮ РОБОТУ

В іншій, також дуже добре дослідженій царині дурень частіше за інших вдається до стратегій збереження самооцінки. Вивчення ефекту оманливого консенсусу¹⁵ показує, що ми схильні перебільшувати кількість осіб, які мають такі ж вади, як і ми, і саме цей ефект спонукає дурня за кермом, якому ви зауважили, що він не зупинився на знак «Стоп», відповідати: «Та тут ніхто не зупиняється!»

Дурень часто стає жертвою ретроспективного упередження. У пологовому будинку він каже: «Я знав, що це буде хлопчик»; перед екраном телевізора проголошує: «Я знав, що президентом буде Макрон», а іноді він навіть каже вам: «Я знав, що ти це скажеш!» То що, дурень бреше? Чи, може, він віщун? Ні, дурень використовує ці «я знав» зі стратегічною метою, а саме щоб показати, що він значно ліпше поінформований, ніж є насправді: «Я знаю, я знаю...» Звісно, не варто говорити про ці висновки дурням, бо вони заперечуватимуть, що функціонують саме так...

Рятуючи самоповагу, багато людей перебільшують свої можливості. Цей ефект виявився в досліджах з психології, які показали, що значна кількість учасників, у різних сферах, оцінюють себе вище за середній рівень, наприклад, за розумом. На одному кінці шкали маємо «дурників», яким дорікають через брак віри в себе, — це факт, у народній психології за такі якості, як простота, покора і скромність, людину часто кваліфікують як «дурнувату», мають за «дурника», себто дурня, з якого інші користають. На другому кінці шкали — ті, хто дає собі дуже високі оцінки, себто козли з непомірною самовпевненістю.

Козел може вельми дорого коштувати суспільству, коли загубиться на морі чи в горах на беккантрі, ба й навіть якщо його перебільшена самооцінка стосується переважно здатності контролювати швидкість автівки.

Нарешті егоцентричне упередження дозволяє¹⁶ відрізнити трохи тумануватого від великого козла, який не визнає провини за власну дурість. Він тричі розлучений, бо натрапив на трьох дуреп; на роботі нічого не виходить, бо доводиться працювати з купкою криворуких. Ще підлітком він помітив, що смердять не його ноги, а шкарпетки. Якщо його зупиняє поліція за перевищення швидкості — не пощастило. Він нездатний зрозуміти, що «щастить» — тільки спосіб дурня тлумачити ймовірність.

Науковці Даннінг і Крюгер не могли назвати свою публікацію на зразок «Дослідження дурнів, які повчають тебе, як виконувати твою роботу». Така назва статті не пройшла б крізь редакційні фільтри наукового журналу. Утім їхнє дослідження саме про це! Ці два науковці відкрили, що необізнані особи схильні переоцінювати свій рівень компетентності. Як, наприклад, дурень, який ніколи не тримав собаки, розповідатиме тобі, як виховувати твого... Даннінг і Крюгер пояснюють цей ефект тим, що некваліфікованій особі в деяких ситуаціях важко оцінити свої реальні можливості. Ба більше: за висновками цих психологів¹⁷, необізнана особа не тільки схильна переоцінювати власний рівень компетентності, вона також нездатна розпізнати вміння тих, у кого вони є.

Завдяки цим розвідкам ми розуміємо тепер, чому дурень-клієнт повчає фахівця, як тому працювати, а також чому, коли ти щось загубив, завжди знайдеться дурень, який скаже: «Так, де ти його бачив востаннє?»; і що спонукає дурня казати: «Бути адвокатом легко, треба просто вивчити закони»; «Кинути курити? Треба тільки захотіти»; «Пілотувати літак? Те саме, що керувати автобусом» і так далі. Отак після лекції з квантової фізики, з якої він не зрозумів ні слова, дурень подивиться лектору в очі й промовить: «...ну, що вам сказати».

Даннінг і Крюгер вважають навіть, що скромність мала б утримати нас від голосування, бо ми профани в економіці, геополітиці та функціонуванні інституцій, наш рівень підготовки не дозволяє ні

**Коли ти плачеш,
завжди знайдеться
дурень, який скаже тобі:
«Привіт, усе гаразд?»**

належно оцінити передвиборчі програми, ні зрозуміти, що слід робити, щоб поліпшити ситуацію в країні... Адурень тим часом проголошуватиме в кафе: «Особисто я знаю, як зупинити кризу!...» Численні дослідження людей азійського походження показують протилежний ефект Даннінга-Крюгера...¹⁸ Себто схильність недооцінювати свої можливості. Отже, виходить, що в культурі Далекого Сходу, де немає традиції набивати собі ціну, немає й тенденції показувати, що знаєшся на всіх темах...

РАДАР ДУРОСТІ

Існує значно більше механізмів визначення дурості, проте закінчимо цей короткий огляд «цинічною недовірою», від якої дурень підвиди «козел» потерпає значно більше за інших¹⁹. Цинізм визначають як систему негативних переконань стосовно природи людини та її мотивації. Козел вельми часто вражений соціополітичним цинізмом, варто лише запитати в нього. Кілька фраз без дієслів окреслюють його щоденні міркування: «Все гниле»; «Контроль швидкості = рекет, бізнес, викачування грошей»; «Психологи? Усі шахраї»; «Журналісти? Лакузи». Він упевнений, що люди чесні тільки через страх бути впійманими. Козел живе у світі нефаховості й ошуканства. Дослідження показують, що цинічні дурні так мало схильні до співпраці й такі недовірливі, що марнують професійні можливості й, як наслідок, мають нижчий за інших дохід.

Насамкінець можна сказати, що дурень утілює в собі перебільшення різноманітних психологічних тенденцій, виявлених дослідниками. А того, хто збере їх усі, вважатимуть «королем дурнів», себто найбільшим бовдуром, якого бачив світ.

Але дурне запитання... базове для «Чи можна вивчати дурнів?», мабуть: «Чому є стільки дурнів?» Адже варто гукнути на вулиці: «Дурень нещасний!» — і всі озираються! І знов-таки наукова література дає нам відповідь, і навіть багато відповідей.

По-перше, ми обладнані радаром на дурість — ефектом негативності²⁰. Це наша схильність приділяти більше уваги, надавати більше ваги, виявляти більшу цікавість до негативних речей, ніж до позитивних. Ефект негативності має суттєвий вплив на погляди людей, їхні упередження, стереотипи, дискримінацію та заботони. Удома ми

одразу ж помічаємо незроблені домашні справи, а коли вони зроблені — ніколи... Отож саме завдяки викривленню в негативний бік у складному соціальному середовищі ми здатні швидше виявити дурня, ніж генія. До речі, цей ефект негативності приводить до того, що ми помічаємо більше наміру за негативною подією, ніж за позитивною. Шукаючи в домі якийсь предмет, ми маємо схильність думати, що не ми його загубили, а хтось інший заховав: «Хто брав мій...?» Наприкінці, коли щось провалюється, ми схильні думати, що за цим стоїть чийсь злий намір, що це через якогось бовдура усе пропало.

По-друге, зауважмо, що дослідники виявили фундаментальну помилку атрибуції²¹: спостерігаючи за людиною, ми пов'язуємо її поведінку радше з її глибинною природою, ніж із впливом зовнішніх факторів. У багатьох випадках висновок для нас очевидний: перед нами дурень. Отак, якщо нас швидко випереджає автомобіль, це тому, що за кермом недоумок, а не тому, що його дитину травмували в школі; коли товариш протягом двох годин не відповідає на наш імейл, це він точно образився, а не через те, що немає інтернету; якщо колега не передав нам справу, це через лінь, а не через перезавантаження роботою; якщо викладач відповідає мені сухо, це він бовдур, а не моє запитання дурне. Цей механізм також збільшує нашу схильність бачити скрізь дурнів. Ось принаймні дві причини, через які ми такі чутливі до дурості...





ТИПОЛОГІЯ ДУРНІВ

ЖАН-ФРАНСУА ДОРТЬЄ

ЗАСНОВНИК І ГОЛОВНИЙ РЕДАКТОР ЖУРНАЛІВ
CERCLE PSY I SCIENCES HUMAINES

Якщо, як визнають психологи, існують різні форми множинного інтелекту, має бути також чимало варіантів дурості... Через нестачу досконаліших досліджень, та й ніяких власне — наука про дурість ще не народилась (і ця книжка готує для неї ґрунт), — можна почати з опису репрезентативних вибірок.

ВІДСТАЛИЙ

Відсталий, обмежений, невіглас, ідіот, дебіл, баран, причмелений, кретин, тупий, нетяма, кеп, безголовий, вузьколобий, дурноголовий... словник дурості невичерпний. Таке семантичне багатство відображає, без сумніву, відтінки сенсу, різноманіття використання й вплив моди.

Утім, загалом сенс завжди той самий: дурень, з усім різноманіттям формул і метафор, — це той, в кого, як вважають, бракує розуму й обмежений світогляд. Отож дурість завжди визначається відносно якоїсь позиції. Неможливо бути дурнем у собі (коли б усі ними були, ніхто б не міг цього помітити). Іншими словами, дурість вимірюється відносно якоїсь точки відліку, встановленої тим, хто вважає себе вищим.

РАГУЛЬ

Рагулі — англійською *rednecks* або *hillbillies* — грубі, злі, расисти й егоїсти. Принаймні саме так їх малював Кабю, який їх увічнив. Вони

формують лави виборців популістських партій: бо вони дурні, себто не мають політичних роздумів, і послуговуються короткозорими й односторонніми аргументами. Вони мислять «квадратно» — усе або чорне, або біле — без відтінків. Вони уперті, тупі, й раціональні аргументи на них не діють: вони не відступаються від своєї думки. Це їхня думка, крапка!

Вони злі, бо напускаються без жодного співчуття на цапів-відбувайлів і невинних жертв: арабів, черношкірих, узагалі мігрантів.

Вони егоїстичні, бо для них важить тільки одне: їхній добробут, їхній комфорт, їхнє бажання «бабок»...

Але чи існують насправді рагулі як психологічний профіль? Коли так, імовірно, існує органічний зв'язок між глупством (себто низьким розумовим рівнем) і злостивістю (яку треба розуміти як егоїзм і зневагу до інших).

Хіба що цей зв'язок лише кон'юнктурний: бо можна бути дурним і добрим (дивіться «сільський дурник»), так само як водночас злим і розумним. Хіба це не такі власне творці «рагуля», карикатуристи (Кабю, Райзер...) з газети *Hara-Kiri*, що хотіла бути водночас «дурною і злою»? Ці люди насправді не були дурними (попри те що систематичне карикатурування й кліше звужують розум). А злими були часто.

УНІВЕРСАЛЬНИЙ ДУРЕНЬ

«Усі вони дурні!» Цей висновок зазвичай проголошують доволі голосно, з ліктями на шинквасі. Але хто ці «всі»? Політики, їхні виборці, чиновники, дилетанти тощо, а в широкому сенсі — всі, бо формула не передбачає нюансів.

Саме такий брак розрізнення в судженні, зарозумілість, з якою особа вивищує себе над людством, привласнюючи право судити решту світу, — це і є доволі певний знак, що перед нами справжній дурень. «Помилці властиво не вважати себе такою», — відзначав Декарт. Це ще більше властиво дурості. Дурень вочевидь не може розпізнати власну дурість. Натомість він встановлює доволі точний критерій для виявлення дурня поблизу. Хоч де ви є, щойно прозвучить гнівна заява: «Усі дурні!» — можете бути певні, що один неподалік.

ШТУЧНА ДУРІСТЬ

«Комп'ютер — круглий дурень»²². Це каже не абихто: Жерар Беррі викладає інформатику в Колеж де Франс. Цей фахівець зі штучного інтелекту упевнено заперечує домисли (необґрунтовані) щодо здатності машин перевершувати людський розум.

Без сумніву, штучний інтелект зробив за останні шістдесят років великий поступ. Без сумніву, машини вміють розпізнавати зображення, перекладати тексти, визначати медичні діагнози. У 2016 році програма *AlphaGo* компанії *DeepMind* змогла переграти в го одного з найкращих гравців світу. Це досягнення вражає, та при цьому забувають сказати, що *AlphaGo* вміє тільки одну річ: грати в го. Так само як програма *Deep Blue*, яка виграла у Каспарова в шахи 1996 року — уже понад двадцять років тому. Так звані «розумні» машини засвоюють тільки дуже спеціалізовані навички й переймають їх від свого людського вчителя. Розмови про автономію машин, які «самостійно навчаються», — це міфи: машини не вміють переносити набуті вміння з однієї галузі в іншу, водночас саме такий перенос — один із базових механізмів людського інтелекту. Сила комп'ютерів — у потужній робочій пам'яті й блискавичній обчислювальній здатності.

«Здатні навчатися» комп'ютери, які працюють за принципом *deep learning* (нове покоління штучного інтелекту), не розумні, бо не розуміють, що роблять. Отак, програма автоматизованого перекладу *Google* навчається тільки використовувати слово в заданому контексті (послугуючись великим масивом прикладів), водночас залишається цілковитою «кретинкою»: у жодному разі вона не розуміє сенсу слів, які застосовує.

Ось чому Жерар Беррі дозволяє собі казати, що, по суті, «комп'ютер — круглий дурень».

КОЛЕКТИВНА ДУРІСТЬ

Колективний розум означає форму групового інтелекту, таку як у мурах чи нейронів: кожен елемент окремо майже ні на що не здатний, але груповий ефект робить дива. Магія самоорганізації дає мурахам здатність будувати мурашник з галереями, шлюбною кімнатою,

коморою, інкубатором, системою аерації... Деякі займаються городництвом (виросшують гриби), тваринництвом (тлі) тощо.

Попри те що їхнє функціонування досі не зрозуміле, модель колективного розуму швидко завоювала визнання. Вона базується на простій ідеї: ціле перевищує суму доданків. Колективне рішення й спільна творчість ліпші за індивідуальні рішення.

І все ж трапляється й так, що разом виходить гірше, ніж поодиноці. Отож колективний розум має зворотний бік — колективну дурість. У групі наша розпізнавальна здатність може бути суттєво зменшена: знамениті досліді групових норм, проведені психологом Соломоном Ашем, вже давно засвідчили це. Якщо більшість обстоює явно хибну й дурнувату теорію, цього досить, щоб повернути решту внаслідок ефекту конформізму. Інший приклад — оманливі переваги «мозкового штурму»: візьміть групу з десяти осіб і загадайте їм працювати разом упродовж півгодини над якимсь проектом (наприклад, придумати гасло, щоб привабити туристів до міста). Паралельно загадайте те саме іншій групі, в якій усі працюватимуть індивідуально. Зберіть відповіді: пропозиції групи № 2 значно багатші й численніші за пропозиції групи № 1. Іншими словами, іноді ціле менше за суму доданків.

До речі, немає сенсу проводити великі психологічні експерименти на підтвердження групової глупоти. Усе, що виявляється в лабораторії, щодня можна спостерігати на робочих нарадах, де колективні зусилля породжують стільки ж дурниць, скільки можна наробити самотійно.

ЛЕГКОВІР

Чи є хто легковірніший за дитину? Вона готова «проковтнути» будь-що: що є десь на небі старий пан з білою бородою, який мандрує в летючих санях, запряжених оленями, і приносить подарунки слухняним дітям, або що маленька мишка приходиться по випалий зуб і залишає монетку натовістю...

Легковірність — це форма дурості, властива дитинству. Принаймні на думку такого психолога, як Жан Піаже. А філософ Люсьєн Леві-Брюль вважав, що первісні народи зі своїми анімістичними віруваннями в «духів лісу», наділених магічними силами, також були

вельми легковірними, і це начебто доводить, що дикуни, як і діти, не доросли до свідомого віку.

Але довелося визнати, з огляду на психологічні експерименти, що діти не такі наївні, як про них думали: вони погоджуються, що олені можуть літати, але тільки в якомусь паралельному світі, який не підлягає законам цього світу, де, як вони добре знають, олені не літають. Ми й самі, раціональні дорослі, готові повірити в існування часточок з дивною поведінкою (одночасне перебування в двох місцях, спілкування на відстані), бо так нам кажуть фізики. Дехто з цих науковців — люди релігійні й вірять навіть у воскресіння Христа.

Ці факти змусили психологів і соціологів переглянути значення слів «бути легковірним». Відтак легковірність не вважається більше браком логіки (іншими словами, дитячим глупством): віра в очевидно неймовірні речі більше пов'язана з системою відліку, а не з наївністю й браком проникливості.

Наприкінці життя Люсьєн Леві-Брюль визнав, що помилявся щодо «примітивних» народів. Визнання своєї помилки додає довіри, бо така поведінка доволі рідкісна в світі філософів.

ДЕБІЛ

Коли наприкінці XIX сторіччя Жуль Феррі запровадив у Франції обов'язкову шкільну освіту, виявилось, що деякі учні нездатні вчитися за звичайною програмою. Тоді двох психологів, Альфреда Біне й Теодора Сімона, попросили розробити тест на інтелект, щоб виявляти таких дітей і надавати їм підхоже навчання: цей тест ліг в основу того, що стане згодом знаменитим тестом на КІ (коефіцієнт інтелекту).

Вважається, що середній коефіцієнт інтелекту в нормальному розподілі дорівнює 100. Тести на КІ привели до визначення дебілізму і його підвидів: «легкий дебілізм», коли КІ менше за 80 (і більше за 65); «середні дебіли» мають КІ між 50 і 65; «глибокі дебіли» (яких раніше називали імбецилами) — між 20 і 34. Ще нижче (КІ менше ніж 20) — «глибока розумова відсталість».

Сьогодні психологія відмовилась від слів «дебіл» і «відсталий», замінивши їх евфемізмами: ми кажемо «гандикап», «затримка розвитку», «уповільнений розвиток», «труднощі навчання», себто «інший» (точно так, як більше не кажуть «генії» чи «обдаровані», а натомість —

«ранні діти» чи «з високим потенціалом»). Що не заважає на практиці використовувати тести, щоб класифікувати дітей відповідно до ступеня їхнього розумового відставання, бо треба ж їх спрямувати до відповідних навчальних закладів.

ІМБЕЦИЛ. ІДІОТ

Терміни імбецильності чи ідіотизму застосовували на зорі психіатрії як науки, щоб описати осіб з дуже низьким рівнем інтелектуального розвитку, нездатних читати, писати, а часом і говорити. Філіп Пінель уважав Віктора з Аверона, дитину-дикуна, ідіотом: сьогодні того назвали б «аутистом».

«Типовий ідіот — це особа, яка нічого не знає, нічого не може, нічого не хоче, і всякий ідіот так чи інакше наближається до цієї крайньої недієздатності», — писав французький психіатр Жан-Етьєн Ескіроль.

Лікар Поль Солє в своїй праці «Психологія ідіота й імбецила: нарис патологічної психології» (1891) присвятив розділ «ідіотам і імбецилам». Висловлюючи жаль з приводу відставання французької психології від англійської та американської, він зауважує, що

Хто зможе сказати, чим організація імбецила відрізняється від організації іншої людини?

Бюффон

немає однаковості у визначенні ідіотизму чи імбецильності: одні беруть за критерій оцінювання інтелект, другі — мовлення (нездатність правильно говорити), треті — моральні якості (невміння опанувати себе).

Психологи поступово відмовляються від концепції ідіота. Єдине, що подекуди залишається, — це поняття «ідіот-савант» (хоч перевагу віддають усе ж таки «синдрому саванта»): тип, що об'єднує деякі випадки аутизму чи синдрому Вільямса, якому властиві затримка розвитку мовлення або загалом розумового розвитку і водночас надзвичайні здібності в певній царині, як-от розрахунки, малювання, музика...

Сільський дурник є прототипом розумово відсталого, благуватого чи простака. Колись у селі завжди був свій дурник («фада» казали на півдні Франції), якого використовували на підсобних роботах.

Його вважали великою дитиною, милою, завжди усміхненою, що сміється й радіє знічев'я. Його не боялися. У «Білосніжці» персонаж Простак — усмішка від вуха до вуха, великі очі, на голові ковпак — своєрідна ілюстрація цього типу.

БЛАГУВАТИЙ

Благуватий — гарне слово, щоб назвати божевільного, не злого божевільного, а радше оригінала. Благуватий недалеко відійшов від дивака — людини, що робить дивні чи екстравагантні речі. А дивак близький до химерника, французькою *zigoto*, і за визначенням дуже ретельного Національного центру текстових і лексичних ресурсів (*Centre national de ressources textuelles et lexicales*) це «загалом фантазер, екстравагантної поведінки». Тут же читаємо, що *faire le zigoto* означає «хизуватися, удавати розумника, блазнювати». «Блазнювати» — це також «удавати клоуна».

Благуватий, дивак, химерник — усі ці слова, може, й віддаляють нас від власне дурнів, але всі вони разом належать до загальної категорії макоцвітних...

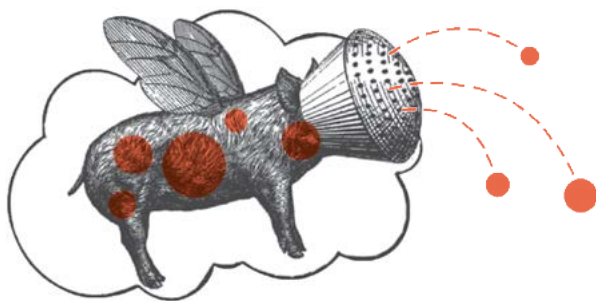

ПОГЛЯД ЕДГАРА МОРЕНА

Слово *con*²³ заслуговує на те, щоб ми спершу відзначили його мачистський характер: ніжний отвір жіночого статевого органа вульгаризовано до тупого органа. Ми ж не кажемо *pinnerie* (*pine* — прутень).

Це Жак Превер 67 років тому привернув мою увагу до цього слова. Я сказав йому: «Мені подобаються дурні (*cons*) фільми», а він відповів дразливо: «*Con* — дуже гарне слово, одне з найгарніших».

Це не заважало мені час від часу говорити: «Яка дурня» (*Quelle connerie*); але відтак я дуже рідко кажу: «Це по-дурному» (*C'est con*), — і не дозволяю собі казати: «Це дурень» (*C'est un con*), — так само як намагаюся не зловживати словом *salaud* (гадина).

А втім, слово «дурість» (*connerie*) далеко відійшло від своїх фізіологічних коренів, і воно сильніше за «глупство» чи «тупість». Але узагальнення позбавляє слово всякої точності. Судити дурість інших означає припускати, що самі ви цілком позбавлені дурості. Тому, перш ніж його промовити, слід придивитися до себе самого. І запитати в себе, чи не дурість це — казати «дурість». Тож цим словом слід оперувати з надзвичайною обережністю. І все ж воно заповнює лакуну нашого словника, тому що «глупство» і «тупість» не є ні синонімами, ні еквівалентами, адже «дурість» поєднує помилку, глупство і самопевність.

Я зі свого боку розглядаю як нерозривну єдність протилежностей *Homo sapiens* (людину розумну) і *Homo demens* (людину безумну): божевілля, маячня, помутніння, гібрис і... нам бракує немачистського слова замість *connerie* (дурість). І це якась дурня.

Едгар Морен

ТЕОРІЯ МУДІВ

ЗУСТРІЧ ІЗ ААРОНОМ ДЖЕЙМСОМ

ПРОФЕСОРОМ ФІЛОСОФІЇ
КААІФОРНІЙСЬКОГО УНІВЕРСИТЕТУ В ІРВАЙНІ

► ХТО ТАКИЙ МУДЬ ЗГІДНО З ВАШОЮ ТЕОРІЄЮ?

Йдеться про чоловіка, рідше про жінку, який дозволяє собі особливі переваги в суспільному житті й має імунітет до докорів. Типовий приклад — мудь, який ігнорує чергу на пошті, користуючись привілеєм, який надається лише в нагальних випадках або вагітним жінкам. При цьому він не має жодного виправдання, крім того, хіба, що почувається красивим, багатим чи розумнішим за інших: а отже, він вважає, що його час дорогоцінніший за час інших. І якщо ви його попросите стати в чергу, як усі інші, він не послухає або ще й обізве вас. Не те щоб він зневажав інших, вони, як йому здається, не заслуговують на його увагу. Оскільки вони не розуміють, який він надзвичайний, вони його не цікавлять.

► МУДІ ЗАВЖДИ МУДІ, В УСІХ СФЕРАХ ЖИТТЯ?

Не обов'язково. Дехто поводить себе мудем, бо в нього важкий період, або тиждень утримування «від» чогось, або просто перехідний вік. Але для мене мудь, у прямому сенсі, справжній мудь, є постійним мудем у різних сферах, хоч і не конче у всіх: він може бути мудем на роботі й на дорозі, але не в сім'ї, і навпаки. Цілковитий мудь, хоч де, — рідкісне явище. Сталін, мало що божевільний убивця, схоже, був таким скрізь.

► А ДУЖЕ ВИХОВАНІ Й КУЛЬТУРНІ ЛЮДИ, ЧИ МОЖУТЬ ВОНИ ПОВОДИТИСЯ, ЯК ОСТАННІ МУДІ?

Як останні, не знаю, та, хоч там як, вони стільки ж муді, як і всі решта. Розум не заважає бути закінченим мудем, навіть може прислужитися в цьому, коли мудь убіє собі в голову, що вищий за натовп. Розум, як і фінансовий добробут

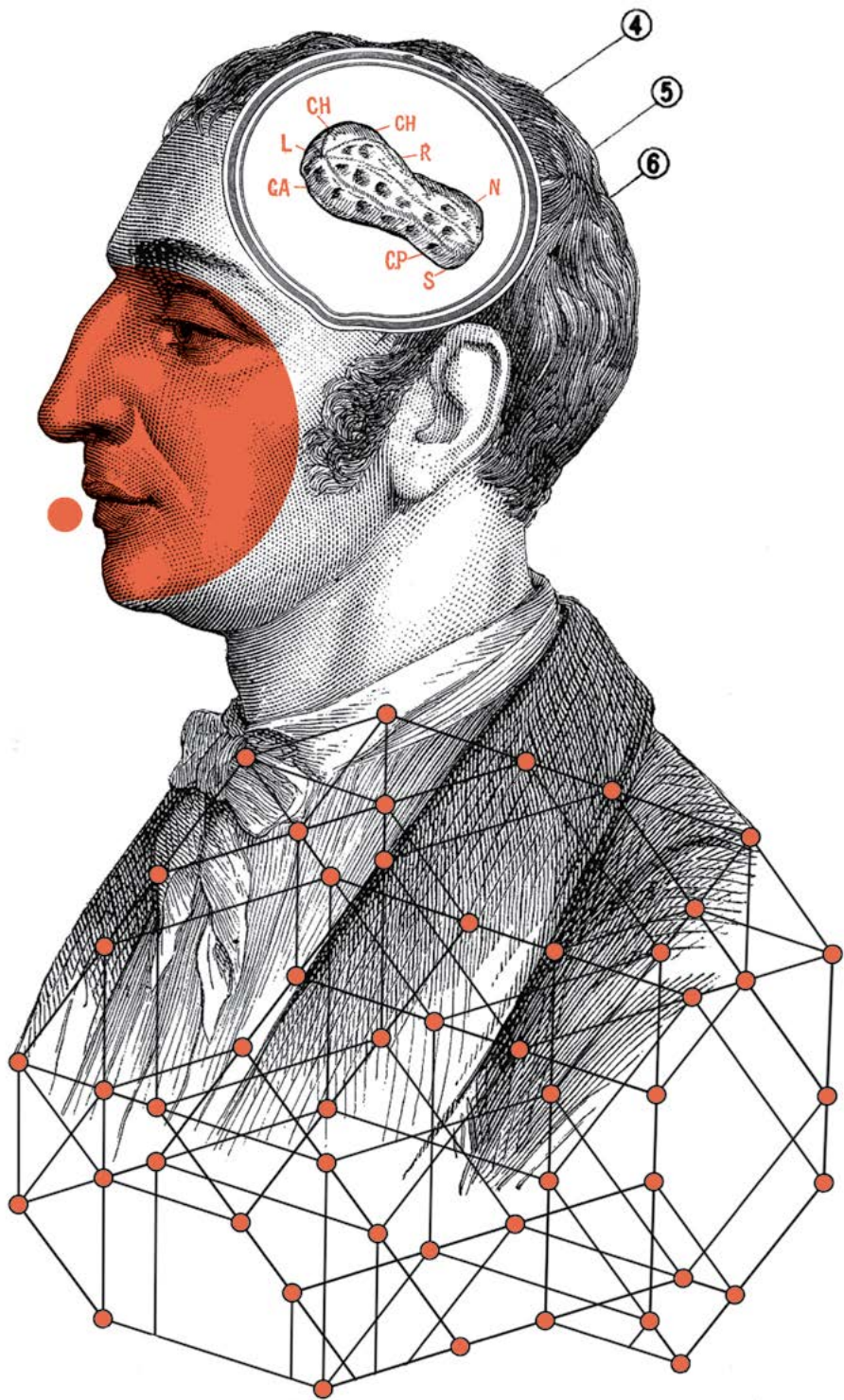

чи краса, — це така якість, завдяки якій легше полюбити себе й привернути до себе інших. Такі люди дійсно наражаються на ризик стати самовдоволеними мудями.

► **КОЛИ ТАК, ЧИ МОЖНА СКАЗАТИ, ЩО ВИЗНАЧЕННЯ «МУДЬ» РАДШЕ ХАРАКТЕРИЗУЄ НАШУ ПОВЕДІНКУ В СУСПІЛЬСТВІ, НІЖ РОЗУМ ЧИ ЕМОЦІЙНИЙ СТАН?**

Так, ідеться саме про суспільну поведінку, але внутрішнє джерело її — в нездатності виявляти цікавість до інших. Муді вважають, що це ми повинні до них пристосовуватись, як до будь-якої реальності, й може бути, що дехто з їхніх друзів так і робить зрештою. Отже, є й частина соціальної динаміки, та насамперед це особистісне й глибоко вкорінене, і його важко викорчувати.

► **МУДЬ, ЯКИЙ УСВІДОМЛЮЄ СВІЙ МУДИЗМ, ВСЕ Ж ЛИШАЄТЬСЯ МУДЕМ?**

Проблема в тім, що мудь може чудово усвідомлювати, ким він є, і пишатися цим: «Ну й що, я мудь, це ваша проблема!» Самоусвідомлення замало для того, щоб щось змінити. Мудь так міцно засів у своєму мудизмі, що йому важко брати під сумнів свої дії. Проте не зовсім неможливо: під впливом екзистенційної кризи, автомобільної аварії чи жалоби він здатний трохи опанувати себе. Або ж старіючи. Але насамперед через брак енергії чи тестостерону! Такі випадки дуже рідкісні, не варто на це дуже розраховувати. Хоч там як, самого усвідомлення власного мудизму замало для того, щоб глибоко вразити мудя.

► **ЧИ ТРАПЛЯЮТЬСЯ МУДІ СЕРЕД ДІТЕЙ?**

Коли бачиш часом їхній егоцентризм, здається, що так, однак я не думаю, що мудизм можна вважати стабільною рисою характеру дітей. Вони для цього надто швидко змінюються. Він радше може проявитися в підлітків, хоч, знов-таки, вони його переростають. Саме в дорослому віці мудизм робиться постійним і систематичним.

► **СКІЛЬКИ МУДІВ ПОМІЖ ДОРΟΣЛИХ? ОДИН З ДЕСЯТЬОХ? ОДИН З ДВОХ?**

Усе залежить від культури, субкультури, від середовища. Їхня частка значно більша в США, ніж у Канаді; в Італії чи Бразилії більша, ніж у Японії; і майже скрізь більша, ніж у Японії, до речі. І, звісно ж, повсякчас змінюється: як на мене, сьогодні в Сполучених Штатах їх значно більше, ніж раніше, і вони значно помітніші в ЗМІ. Один з двох — це мені видається забагато для будь-якої країни, бо кожне суспільство виживає завдяки цивілізованій поведінці й співпраці його членів, а муді в цьому не дуже.

► ЯК УСЕ Ж ПОЯСНИТИ ЇХНЮ ЖИВУЧИСТЬ?

МОЖЕ, ЕВОЛЮЦІЯ СТВОРИЛА ЇМ ПЕРЕВАГИ?

Імовірно, щось у поведінці приматів і в поведінці чоловічого домінування, з усіма цими владними іграми, щоб дістатися вершини, відіграло роль в увіковіченні мудів, що вважають себе вищими за інших. Але я не думаю, що ці фактори відіграли вирішальну роль в розвитку цивілізації та інституцій, структура яких дозволяє стримувати мудів.

У культурі, де панує індивідуалізм, як у США, вони створюють більше проблем.

► ЩО З НИМИ РОБИТИ? ЧИ МОЖНА ЇХ ЗМІНИТИ?

Я думаю, що вони можуть змінюватися, проте краще в це не втручатися. Трапляється, що мудя тримають в компанії, бо він приносить гроші, наприклад, або академічний престиж. Роберт Саттон мав рацію зі своїм гаслом «жодного мудя»²⁴, але досягти цього не завжди можливо. Тому треба шукати способи їх знешкодити, єдиним фронтом, тому що муді досягають свого, налаштовуючи людей одне проти одного. Це значно простіше в маленьких групах, ніж у політичному контексті. Але суспільство здатне зробити багато, щоб зменшити кількість мудів, хоч це й важко, бо в них дуже добре виходить ставати нам поперек дороги!

► А МУДИ В СІМ'Ї?

Це водночас дуже банальна і дуже делікатна ситуація. Часто ми намагаємось ізолювати мудя. Трапляється, що жінка не може чи не хоче розлучитися з мудем, але докладає зусиль, щоб максимально уникати його, зменшити контакти з ним. Нерідко цим і обмежується вибір засобів для збереження нашого психічного здоров'я...

► ЧИ МОЖНА СКАЗАТИ, ЩО МУДИ ПОЧУВАЮТЬСЯ ЩАСЛИВИШИМИ, НІЖ ПЕРЕСІЧНА ЛЮДИНА?

Хороше запитання! Платон і Аристотель розвинули об'єктивне бачення щастя: діяти справедливо. А цього мудь не робить! До того ж його стосунки з людьми нікудишні. Утім, визнає він це чи ні – часто ні – мудь може бути щасливішим за пересічну людину через суб'єктивніше бачення щастя, власне, задоволення, що сприймається як щастя. Мудь задоволений собою, коли він отримує те, що хоче: увагу, славу, гроші, владу, престиж – усе, на що він, на його думку, має право. Але часто йому вдається зберегти своє відчуття вищості тільки ціною величезного напруження. Хоч який мастак у цій грі, а він у ній справжній геній, мудь змушений завжди бути найхитрішим і тримати фронт проти всіх, без винятків, навіть у буденних контактах. У собак чи горил

альфа-самець часто вмирає молодим унаслідок стресу через необхідність постійно стежити за суперниками. Навіть якщо мудь суб'єктивно вважає своє життя щасливим, хочеться сказати йому: «Чуєш, приятелю, коли б ти був хоч трохи поступливішим, то жив би спокійніше!»

► **А ЧИ НЕ ПРИХОВУЄМО МИ ТАЄМНУ ЗАЗДРИТЬ ДО МУДІВ?**

Не думаю. До того, хто викликає в нас відразу, можна відчувати безсилля, прикрийсть, обурення. Як можна таким бути? Суперництва немає в цій гамі почуттів. Але коли муді досягають успіху, ми можемо відчувати ревності: «То треба бути мудем, щоб досягти слави? Я б теж так міг! Але йому першому прийшла ця думка, він устиг раніше». Якщо сам почуваєшся трохи мудем, можна оцінити його техніку по-знавецькому. Але це те саме, що й коли перестриваєш мудя на дорозі, — переважає, зрештою, зневага.

► **А МИ МОЖЕМО ВІДЧУВАТИ ДО МУДЯ ВДЯЧНІСТЬ ХОЧА Б ЗА ТЕ, ЩО ВІН ПОКАЗУЄ НАМ, ЩО МИ ВАРТІ БІЛЬШЕ ЗА НЬОГО?**

Навіть якщо ми навчимося давати собі з ними раду, я не думаю, що можна відчувати вдячність до мудів, хіба що вони зрештою визнають нашу цінність як людських істот. Можна радіти з того, що краще їх розумієш і краще управляєшся з ними, це те, що я відчував, коли закінчив свою книжку. Проте я не відчуваю до них вдячності, бо вони роблять погані речі з поганих причин, зовсім не зважаючи на мене. Вони завдають забагато прикрийств і проблем. Наприкінці дня я часом думаю, що сьогодні правильно відповів їм чи дав відсіч, та це було не з власної волі: я волів би з ними не перетинатися!

► **2016 РОКУ ВИ ПРИСВЯТИЛИ КНИЖКУ ЗАГРОЗАМ У РАЗІ ОБРАННЯ ДОНАЛЬДА ТРАМПА. ВИ ЙОГО ВВАЖАЄТЕ ГРАНИЧНИМ МУДЕМ ЧИ ВІН РОЗУМНІШИЙ?**

Так, Дональд Трамп — граничний мудь, гіпермудь, коли хоче. Я розумію під цим мудя, що не має собі рівних, оволодіння мистецтвом мудизму якого навіює водночас повагу і захоплення. Муді зазвичай змушені змагатися за звання «головний мудь» чи «король мудів», однак більшості далеко до Трампа з його настійливим мудизмом (відомий виняток — Кім Чен Ин у Північній Кореї). Ті, кому вдається наблизитись до нього, як Крісу Крісті, губернатору штату Нью-Джерсі, часто зрештою стають поступливішими.

► **ЧИ ТРАПЛЯЛИСЯ МУДІ ПОМІЖ ЗНАМЕНИТИХ ФІЛОСОФІВ?**

Кумедно, але я писав про Жан-Жака Руссо, чії роздуми про себелюбство вельми важливі для розуміння почуттів мудя й динаміки руйнування, до якого вони

призводять. Але сам Руссо покинув своїх численних дітей і, як я розумію, фактично купив дванадцятирічну дівчинку й поселив в окремому будиночку, щоб отримувати сексуальні послуги... Попри свій геній, він аж надто скидається на мудя в деяких речах!

► **МУДІ ПРИВІТАЛИ ВАС ІЗ ВИХОДОМ КНИЖКИ ПРО НИХ?**

Так, читачі писали мені: «Дякую за цю книжку, мені її подарували діти, і я, без сумніву, мудь». Їхні коментарі були завжди люб'язні: «Браво, вправно написано...» Але визнати, що це змінить їхнє життя і вони поведитимуться інакше, аж ніяк не можна. Що ж до мудів поміж моїх знайомих, я не знаю, чи вони читали: я намагаюсь обмежити спілкування з ними!

Бесіду вів Жан-Франсуа Марміон



ВІД ДУРНИЦІ ДО АХІНЕЇ

ПАСКАЛЬ АНЖЕЛЬ

ФІЛОСОФ І КЕРІВНИК НАВЧАЛЬНО-МЕТОДИЧНОЇ
РОБОТИ У ВИЩІЙ ШКОЛІ СОЦІАЛЬНИХ НАУК

Як класифікувати різноманітні форми глупства: ідіот, кретин, нетяма, тупак, глупак, імбецил, дебіл, нездара і — найвища кваліфікація — дурень? Чи всі вони означають те саме? Може, «тупий» — це вид, а всі решта — його підвиди? Або «дурень», який французькою, схоже, заміняє решту. Чи можна взагалі визначити глупоту, коли її категорії такі розмиті, часто зведені до звичайних образ, і неможливо визначити, чи мають вони реальні характеристики? Та й словник на означення глупства найчастіше асоціюється з мовою і культурою, так що здається неможливим знайти універсальні терміни: чи є слово *tonto* іспанською аналогом французького *idiot*? Могоп американською англійською тотожний британському *dunce*? Чи передається *asshole* словом «мудь»? Різноманіття форм глупства таке велике, що чимало тих, хто починаючи з Античності брався до завдання визначити їхню суть, швидко відступалися, змушені задовольнитися наведенням наочних прикладів. Комедія й сатира, які так часто (і ймовірно, винятково) висвітлюють людське глупство, від Аристофана до Лукіана, від Ювенала до Персія, від Еразма до Свіфта й Поупа, від Мольєра до Вольтєра, від Фейдо й Лабіша до Жаррі, від П. Г. Вудгауза до Фланнері О'Коннор, пропонують стільки його різноманітних втілень, що важко знайти між ними бодай найменшу єдність: Човен дурнів, ярмарок, пандемоніум, зоопарк? Більшість описів глупства обмежуються переліком і прикладами, і щоразу, коли якийсь філософ намагається запропонувати теорію, її негайно спростовують інші. Тільки література, від Флобера до Блуа, від Музіля до Гомбровича, від Сартра до Кундери, здатна, здається, говорити про це, але й вона не йде далі бентежної констатації: «Це отак».



ГРАДАЦІЯ ГЛУПОТИ

Класифікувати глупство важко, але можливо. Глупота має свої ступені, які можна описати набором властивостей, притаманних різним типам індивідів. На найнижчому шаблі сходів — важка глупота, буквально дика, того, кому бракує розуму і хто наближається до тваринного царства (осел, баран, дятел) чи рослинного (капуста, гарбуз, овоч), яку прекрасно описує термін «пришелепуватий». А також «тупак», якого все приводить у ступор, з відвислою нижньою губою. Така первісна глупота наближена до землі (Беотії в греків²⁵) і навіть до каменю (як свідчить байка про ведмедя, що відганяє муху каменем). Жаргон звузив її до однієї речі: *con* — жіноча піхва, а для чоловіків — *couillon* — яйцеголовий, або *tête de noeud* — членоголовий. Наступний рівень — ідіоти й імбецили, вони такі особливі, з таким слабким мисленням, що це вважають патологією. До цього ж типу слід віднести кретинів, що потерпають від вродженого слабоумства. Ще вищий рівень — це ті, хто наче трохи кмітливіший зашелепуватих, незграбні, але симпатичні. Це простаки, нетямки, невігласи, макітроголови.

Ще вище розмістилися талалаї. Талалай не обов'язково недоумкуватий, і здатний, при нагоді, виказати здоровий глузд. Але робить це погано, і він надто бундючний, бо любить багато говорити й потребує слухачів: це соціальний тип, а муді — самітники. Він пишномовний і напиндючений на зразок Тріссотена у «Вчених жінках» Мольєра. Талалай не пасивний: часто в нього, мов у Буvara й Пекюше (*Bouvard et Pécuchet* — роман Гюстава Флобера), фонтанує активність. Він не ворог знань і не неспроможний їх засвоїти, але його дурість у тому, що він не знає, до чого їх прикласти і як застосувати на практиці.

Ще вищий за просту глупоту рівень — це те, що Музіль називає «витонченою дурістю», або «розумною», про яку він говорить, що вона простягається в найвищій сфері людського розуму²⁶. Розумний йолоп може бути дуже освіченим і вихованим, може навіть прославитися в суспільстві, але його знання не в згоді з його діями. Він продукує невідповідні й непропорційні прожекти тому, що в нього, як пояснює нам Музіль, «бракує гармонії між примхами почуттів і розумінням, недостатнім, щоб їх стримувати». Музіль протиставляє цю розумну дурість або глупство «чесній» дурості з «круглими

щічками». Часте втілення першої — сноб, який не може пояснити, чому він чимсь чи кимсь захоплений, завсідник чи завсідниця світських салонів, як мадам Вердюрен у Пруста, чи ділова людина, як Арнгейм і генерал Штумм в «Людині без властивостей» Музіля, або прожектор, як автор «Скромної пропозиції» Свіфта. «Витончений дурень» має різновид моральної вади, пов'язаний не з невідповідністю засобів і цілей, як в інших формах глупоти, а зі сліпотою щодо природи цілей. Ця висока форма глупоти є хибою, і ті, хто її має, цілковито відповідальні за це. Тут не спрацьовує поширена думка про те, що дурість — це брак розуму. Доволі часто говорять, що дурний ще й злий і жорстокий: він ігнорує і часто зневажає моральні цінності. Але трапляється, що він зневажає також інтелектуальні цінності²⁷.

ДУРІСТЬ І BULLSHIT

Отут розумна дурість, — точніше, недоумкуватість у класичному сенсі, який рідко використовує термін «дурість», — збігається з тим, що Гаррі Франкфурт означив як *bullshit*²⁸ — лайно. *Bullshit* — це тип висловлювань, коли говорять буквально бозна-що, не поцікавившись, правда це чи брехня. Типовий приклад — теревені на вечірці чи в кафе, але найчастіше цей різновид трапляється в журналістиці й рекламі. *Bullshitter* — це той, хто верзе «лайно», саме тому назву книжки Франкфурта можна перекласти «Про лайно» (*On Bullshit*). Але практикувати *bullshit* не означає робити чи навіть говорити дурниці або абсурдні й безглузді речі. Ні, це означає систематично зневажати не тільки правила правди й неправди, але й саму цінність правди. Франкфурт наполягає на тому, що *bullshitter* не брехун, адже брехун дотримується правил правди й потребує їх, щоб здійснити свою брехню. Булшіттеру, навпаки, до них байдуже. Він хто хоче, але не дурень і не звичайний брехун. Навпаки, він розумний, але йому плювати на правду. Ось чому найвідповідніший термін на означення *bullshit* — ахінея.

Продуктування ахінеї, на відміну від простої дурості, — це дурість другого рівня: вона усвідомлює цінність правди й знань, але не визнає й не практикує їх. Ось чому це радше не брехня, а форма обдурювання, яку ми зустрічаємо майже постійно в публічних виступах, як у політиці. Ахінея відповідає тому, що в XVII столітті називали *bel*

esprit («бистрий розум»), про який Мальбранш казав: «Дурість і бистрий розум однаково закриті для правди, з тією лиш різницею, що дурість її поважає, а бистрий розум зневажає». Дурень чи простий недоумок (який може бути простодушним, як Фелісите у Флобера) поважає цінності розуму, навіть намагається їм слугувати, хоч би й погано чи абияк. Складний дурень, як продуцент ахінеї, їх зневажає. Тому ахінею можна вважати найвищим ступенем глупоти. «Славетний Годіссар» Бальзака, персонажі Дом'є, «Шахрай і його маскарад» Мелвілла втілюють її в художніх образах, а Дональд Трамп — у реальності.

Розумний йолоп може бути дуже освіченим і вихованим, може навіть прославитися в суспільстві

ДУРЕНЬ ЗАБАГАТО МУДРУЄ

Ця класифікація форм глупства може видатися примітивною, та вона підкреслює, що дурість — це не нездатність чи не просто нездатність до мислення або брак розуму, і не втрата здатності до судження, яка залишила б людину — постійно чи тимчасово — у стані інертності чи відсутності свободи. Те саме стосується й того, що греки називали *moría*, а латиняни — *stultitia* і що часто перекладають як «глупота», відколи Еразм іронічно написав їй похвалу. *Stultitia* означає як безумство, так і глупоту. Як сказав Шамфор: «Безумство — це на три чверті глупота». Для древніх вона протистоїть мудрості й розсудливості, та не є абсолютною протилежністю і зворотнім боком розуму. Дурень любить помудрувати, і часто забагато мудрує, як каже Кризаль в «Учених жінках»: «І мудрування викорінило мудрість». Дурень — це не зовсім недоумок. Це також той, хто забагато думає, переходить межі здорового глузду і водночас пристойність у царині розуму. Він неадекватний і недоречний (і ахінея — форма недоречного мовлення).

Цю тему — дурості від зайвого мудрування — розвинули великі моралісти доби класицизму від Лабрюєра до Вовенарга, а також великі сатирики, як-от Свіфт і Вольтер. Але вони цей надмір завжди засуджували і стояли за належне використання розуму, яким природа нагородила нас, щоб гамувати оманливі пориви почуттів. Романтики, навпаки, підносять силу й цінність почуттів і знецінюють холодний

розум. Вони не просто піддаються зачаруванню безумства, але й уподібнюють глупство до самого розуму. Кант дотримувався думки, що розум, намагаючись вийти за рамки досвіду, неминуче впадає в ілюзії. Шопенгауер, потім Ніцше перейняли цю ідею, що розум за природою вже є надлишком розуму, а отже, глупством. За словами Жоржа Пікара, «розум сам дурний»²⁹. Великі співці дурості ХІХ століття, і поміж перших — Флобер, підхоплять цю тему. Оме, Бувар і Пекюше, і в їхніх образах — буржуа, дуже раціональні. Але занадто. Бажання в них завжди зрештою переважає розсудливість, хоч останньої їм і не бракує.

У своїй великій книжці «Требник глупства» Ален Роже розвиває цю тему «самовдоволеної розсудливості»: самовдоволений і зарозумілий дурень вважає, що самого розуму досить для всього³⁰. Глупота, на його думку, втілює, карикатуризуючи їх, базові принципи логіки: виключення третього, суперечності й тотожності. Дурень хотів би, щоб кожне твердження було правдивим чи облудним («ти мене любиш чи ні?»), він не терпить заперечень («два суперечливих твердження не можуть бути істинними»), і головне, у нього рясніють тавтології («речі є як вони є», «єврей — це єврей»). Флобер і Блуа особливо добре бачили цю глибинну природу буржуазної глупоти, що полюбляє банальності й заяложені істини («усі художники легковажні»). У цьому — марнославство дурня, це самозадоволення тавтології, яка нічого не говорить, бо вона завжди істина. Ми говоримо про тавтологію, тому що вони не кажуть нічого важливого чи значущого, крім нагадування тотожності речей до самих себе: «дурень є дурень», «жінка є жінка», — і переставляння речей, спостереженого Брассансом, «коли вже дурень, то дурень». Тут продукування тавтологій наближається до продукування ахінеї, яка пустомелить, але шириться безсоромно, наповнена сама собою. Вона є також маркою такої форми впертої глупоти, прикладом якої є військова дурість, авторитарна за природою (як співає Грем Олрайт: «Вода дійшла нам аж до пояса, а старий дурень каже “Уперед”»).

ДОБА МАСОВОЇ ГЛУПОТІ

Банальності — це загальна думка, думка натовпу, що його романтики протиставляють індивіду, який єдиний здатний, в ім'я мистецтва,

протистояти деперсоналізації, утіленій у розсудливості й техніці. Але в ХХ столітті, а надто в наступному, навіть мистецтво стало глупим і фальшивим, як у кітчі, що є формою докладання дурості до краси, немічю естетичного судження³¹. Та насамперед глупота перестає бути властивістю окремого типу особистостей, як це було ще в ХVІІ і ХVІІІ століттях, і стає насправді колективною і масовою. Ахінея, що була ендеміком преси, стала пандемією в ЗМІ, інтернеті й соціальних мережах, які поширюють її в таких масованих дозах, що вона зробилась політичною силою. Вона становить частину того, що назвали добою «постправди», яку з більшими підставами можна було б назвати добою ахінеї: продукування такого типу висловлювань і думок, коли більше не дбають про те, щоб переконатися, що говориш правду, цікавить тільки справлене враження. Ахінея водночас дурна, бо вона неконтрольована, і вправна, бо служить політичним і пропагандистським стратегіям.

Якщо корені глупоти й дурості в надлишку розуму, то як можна сподіватися, що сам розум може їм протистояти? Це дилема, на яку наражалися всі мислителі, які, від Ніцше до Гайдеггера й від Сартра до Фуко, звинувачували розум і Просвітництво у створенні масової культури, техніки «урезонювання» і тоталітаризму. Часто вони розв'язували її, вдаючись, як романтики, до ірраціоналізму. Але ліки проти хвороби глупоти не у відмові від розуму. Вони — критичному мисленні, яке усвідомлює свої межі.

**Для романтиків
«розум сам дурний»**





ЛЮДИНІ ВЛАСТИВО ПОМИЛЯТИСЯ

ЖАН-ФРАНСУА МАРМІОН

ПСИХОЛОГ І ГОЛОВНИЙ РЕДАКТОР ЖУРНАЛУ *CERCLE PSY*

Якщо ви не знайомі з *homo economicus*, поспішайте познайомитися, поки він іще ворушиться. Аж до кінця століття він був моделлю самодостатності, яка завжди робить вибір відповідно до «сподіваної користі», тобто діючи якнайкраще в своїх інтересах, а надто фінансових. Егоїстичний, раціональний і незмінний. Головний персонаж неокласичної економіки. Це було просто. Це було гарно. Це було неправильно.

VADE RETRO. ECONOMICUS!

Навіть поміж психологів довгий час не було згоди щодо цієї моделі. Неважко здогадатися, що психоаналітики, які завжди схильні до пошуків імпульсів, несвідомих мотивацій, тіньового боку особистості, мали підстави виявляти скепсис щодо такого кмітливого й проникливого суб'єкта. Але інші в нього вірили, починаючи з когнітивістів, для яких людська думка функціонує мов комп'ютер, обробляючи інформацію та запускаючи алгоритми.

Деякі моделі 1980-х років (як натуральна логіка Брена чи теорія прагматичних схем міркування Ченга і Голіока) описували нас як операторів формальних правил або ментальних моделей (це випадок теорії ментальних моделей Джонсона-Лерда). Від 1960-х років, однак, інші когнітивісти попсували цю гарну побудову, один з них — Пітер Вейсон зі своєю «задачею вибору».

Перед вами лежать чотири карти. Кожна з них позначена буквою чи цифрою, наприклад Д, Ф, 7 і 5. Завдання: «Які карти вам треба

перевернути, щоб перевірити таке правило: якщо з одного боку на карті буква Д, з другого боку там 7?»

Проблему можна розглядати всебічно, але з погляду логіки є тільки одна правильна відповідь: треба перевернути Д і 5. Іншими словами, треба шукати те, що може спростувати правило, а не підтвердити його. Інакше ми втрапляємо в «підтверджувальне упередження». «Ми ж не знали», — скажете ви!

Звісно, 80 % з нас цього не знають і не відчувають щодо цього жодної підказки інтуїції. Ми обманюємось, навіть тоді, коли нас не збивають з пантелику емоції. У цьому немає нічого поганого, бо ми попросту ні логіки, ні статистики від природи, всупереч тому, що просуває теорія про гомо економікуса. Ця остання зазнала нищівного удару 2002 року, коли американо-ізраїльський психолог Деніел Канеман отримав Нобелівську премію з економіки. На початку 1970-х років, у спільних роботах з Амосом Тверські, який помер 1996 року, він пролив світло на так звані евристики — інтуїтивні міркування, до яких ми зазвичай вдаємося. Вони скидаються на логіку, але це сурогат: вони незграбні й приблизні. Проте в щоденному житті їх цілком вистачає. Отож можна їх застосовувати без великої шкоди замість ретельних утомливих міркувань, які були б, ймовірно, точнішими, але виснажували б нас і паралізували.

Публічно дезавуєваний цим Нобелем економікус нині занепадає, звільнивши сцену для нової дисципліни, поведінкової економіки, дуже потрібної надто в наш час кризи, коли відкинуті традиційні моделі економіки. Цього разу наші міркування й наші рішення вивчають не в штучних ситуаціях, а в імовірних, перенесених в експериментальну ситуацію. І результат для нас невтішний! Скільки упереджень! Ми всі мислимо й ухвалюємо рішення дуже короткозоро. Відтак полювання на наші помилкові думки стало олімпійським видом спорту в соціальній та когнітивній психології, а також у нейронауках, і результати постійно руйнують міф про людську раціональність. Наприклад, психолог Соломон Аш довів, що схильність до конформізму змушує нас заперечувати те, що ми безпосередньо сприймаємо. Якщо ми єдині з групи визнаємо, що лінії мають однакову довжину, ми свідомо будемо вдаватися до самообману, щоб добровільно пристати до думки решти.

Однак 2005 року дослідник Грегорі Бернс з університету Еморі в Атланті повторює дослід Аша під контролем МРТ. Що ж він бачить?

Що, коли ми відмовляємось вірити в очевидне, активується не та частина нашого мозку, яка спеціалізується на когнітивних конфліктах, а лише частина, відповідальна за просторове сприйняття.

Судження інших трансформує наше сприйняття ліній, і те, що нам здавалось неправильним, відтак стає правдою і більше не створює нам проблем. Мораль: помилка — не просто поверхове судження, вона змінює навіть наше сприйняття реальності. Вона засліплює. Принаймні викликає аберацію зору. Розумному, як кажуть, досить!

Літератури про наші сердешні упередження й сумні евристики рясно. Іноді, щоб застерегти нас: «Годі обманюватись!»³² (*Arrêtez de vous tromper!*) — б'є на сполох швейцарський письменник Рольф Добеллі, сподіваючись навчити нас оминати пастки буденних міркувань, надто якщо їх розставляють економісти й журналісти...

ОБМАНЮЙСЯ. МАГАЙБИ

А одна журналістка, Катрін Шульц, обняла протилежну позицію в своїй книжці «Шукайте помилку! Чому вигідно помилятися»³³: ми помиляємось, то й що? Тільки від нас залежить, чи навчать нас наші помилки, які можуть бути креативними й повчальними. Отож суперечка вже цікавить не тільки психологів і економістів. То що нам робити: радіти нашому раціоналізму, впадати у відчай через наше глупство чи привітати наші слабкості як шанс? Імовірно все разом.

У своїй останній книжці, «Мислення швидке і повільне»³⁴, Деніел Канеман — знову він — відзначає, що ми розмірковуємо з двома швидкостями.

Та, яку нобелівський лауреат називає «система 1», — прерогатива евристик. Це автопілот. Ми думаємо погано, але швидко, під впливом емоцій робимо максимум з того, що маємо під носом, і переходимо до іншого. Ми категоризуємо світ нашвидкуруч, карикатурно, похапцем... Дуже часто це спрацьовує, але часом — ні. Тоді настає черга системи 2. Потужна, точна, досконала, вона здатна до розумових вправ вищого рівня. Її не обдуриш. На галай-балай вона ненавидить. Вона включається, хоч і неквапно. У неї єдиний недолік: вона лінива. Поки жвава система 1 веде човен сяк-так за течією подій, система 2 дає їй рулити. Аж ось трапляється коловорот, вона зволяє стати до керма... але монополізує увагу, споживає багато енергії.

За якість доводиться платити! Одним словом, завдяки системі 2 якщо ми хочемо добре поміркувати, то можемо. Трошки. Але ми майже ніколи не хочемо.

І навіть тоді ми ніколи не досягаємо непогрішності холодної формальної логіки. Герберт Саймон, також нобелівський лауреат з економіки (але 1978 року), вважав, що ми наділені раціональним мисленням, звісно, але «обмеженим». Саме тому, до речі, наш вид вижив.

Коли б наші предки мали прибрати позу Роденового «Мислителя», перш ніж вирішити, що треба вшиватися від хижака чи ворога, людство вже давно вимерло б! Треба було, щоб існувала система 1, хоч і швидка на помилки.

Але здатністю розмірковувати про неї й аналізувати її недоліки ми завдячуємо паралельному розвитку системи 2, цього дорогого делікатесу, який слід споживати потрошку. Суворі логіка не є нашим природним елементом, натомість ми наділені численними реєстрами мислення недосконалого, але пристосованого до нашого становища, що дозволяє нам вижити в складному, нестабільному й непевному середовищі.

Отож так, людині властиво помилятися. У тому сенсі, що помилкам ми, ймовірно, завдячуємо почасти нашою людяністю...

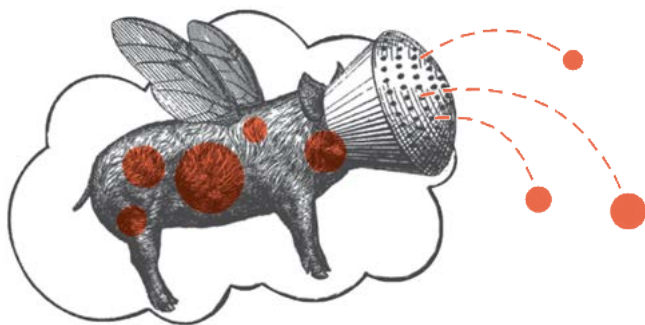

НЕХАЙ ПРАВОСУДДЯ РОБИТЬ СВОЮ СПРАВУ (ПЕРЕТРАВЛЕННЯ)

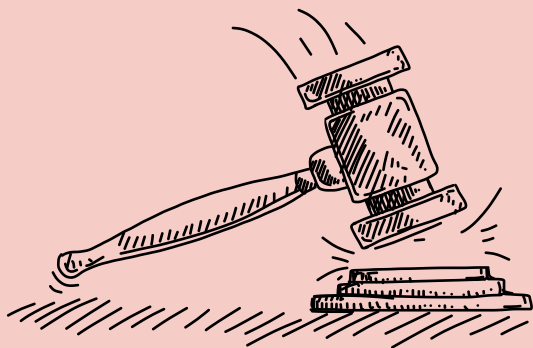

Одразу після перерви на обід чи просто після перерви судді з виконання покарань задовольняють 65% прохань про умовне звільнення. Пізніше вони поступово суворішають, аж до того, що відмовляють майже всім гуртом. Після наступної перерви знову повертаються до порогових 65% милосердних вироків. Це засвідчив аналіз близько тисячі рішень восьми ізраїльських суддів³⁵. Залежно від того, голодні судді чи наїдені, вони зроблять вас білим або чорним.

Ж.-Ф. М.

ПРИРОДНА ЛОГІКА БРЕНА

Ми перекладаємо елементи проблеми в пропозиційну логіку, тобто в абстрактні формулювання, поза контекстом і незалежні від нашого досвіду, на зразок: якщо А, то Б; А, отже, Б (випадок *modus ponens* у логіці). Або ще: якщо А, то Б; неправильно Б, отже, неправильно А (*modus tollens*) тощо.

ТЕОРІЯ ПРАГМАТИЧНИХ СХЕМ МІРКУВАННЯ ЧЕНГА І ГОЛІЮКА

Ми міркуємо на підставі знань, здобутих на досвіді, та в умовній формі (на зразок «якщо... то...»). У такому-то контексті якщо це, то те або ні (наприклад, якщо машина швидко їде, то я не переходжу).

ТЕОРІЯ МЕНТАЛЬНИХ МОДЕЛЕЙ ДЖОНСОНА-ЛЕРДА

Ми міркуємо не на підставі простих логічних правил, а на підставі уявлень, які ілюструємо прикладами чи контрприкладом.

КРИТИКА НА АДРЕСУ ЧИСТОГО РЕЗОНЕРА

Міфічний гомо економікус, за означенням, мав діяти відповідно до чистої логіки. Він міркував дедуктивно, себто брав вихідні припущення (передумови), представлені як певні, й робив з них такий же певний висновок. Таким чином, його батьки-теоретики зовсім не зважали на інші способи міркування, які ми цілком природно практикуємо, як-от індукцію, коли доводиться висновувати загальну закономірність на підставі часткових спостережень, себто в непевності. Це те, що пояснює Жан-Франсуа Боннефон, старший науковий співробітник Школи економіки в Тулузі, нагороджений бронзовою відзнакою CNRS³⁶, автор книжки «Резонер і його моделі»³⁷: «Дедукція становить лише незначну часточку наших міркувань, ускладнених різноманітними параметрами: наприклад, наші вподобання, бажані події, те, що нам хотілося б бачити в реальності. Довгий час отак вивчали наші міркування щодо речей безтілесних, не цікавлячись тим, чи вони бажані і для кого. Удавали, наче ми міркуємо завжди для задоволення поміркувати, без практичної мети. Натомість ми не тільки розмірковуємо з певною метою, ми також здатні це робити із включенням згодних цілей інших. Коли ми розмірковуємо про людей, то враховуємо те, що, на нашу думку, вони хочуть».

А хоч би ми й хотіли завжди міркувати дедуктивно, все одно не змогли б. Просто тому, що рідко маємо абсолютно певні передумови, щоб підперти наші міркування: «Відомо було про людей, здатних давати собі раду в непевності, але це вважали винятком, — веде далі Жан-Франсуа Боннефон. — Згодом дослідники дедалі більше почали свідчити, що все навпаки, що вправи з дедукцією, обробка певної інформації вторинні в щоденних міркуваннях. Справжня первинна здатність — це управлятися з невизначеністю, а дедукція — тільки крайній випадок. Коли вмієш міркувати в непевності, можеш і з певністю: хто здатний на велике, здатний і на мале. Звідси й сучасні теорії, що намагаються пояснити радше більше, ніж менше...» Нереалістичні теорії, в яких ми постаємо безтілесними істотами, такими, що не цікавляться своїми помилками, оманами наших міркувань: в ідеальному світі гіпотези, базовані на нашій чистій раціональності, були б бездоганними, як французький сад. У реальному ж житті вони були деревом, за яким ховалися джунглі.



Ж.-Ф. М.

ЯРМАРОК УПЕРЕДЖЕНЬ (І ЕВРИСТИК)



Є десятки всіляких способів мислення, і ми їх усі практикуємо! Ось кілька упереджень (помилоч судження) і евристик (автоматичні й приблизні висновки, але не обов'язково неправильні), чітко виявлених науковою психологією.

Евристика репрезентативності: випадок Лінди

Велика класика тандему Канеман/Тверські. Лінді тридцять років, вона розумна, незаміжня й має активну громадську позицію. Що ймовірніше? Що вона працює в банку? Феміністка? Чи працює в банку й феміністка? Ми майже всі схилиємось до третього варіанту, найімовірнішого, на нашу думку, з огляду на те, що, як нам здається, ми знаємо про банківських службовців і феміністок. Але це нелогічно, бо, хоч які в Лінди характеристики, з погляду статистики «Лінда — це» завжди буде імовірнішим за «Лінда — це і це».

Евристика прив'язки/корегування: поганий орієнтир у тумані

Витягніть навмання номер, потім оцініть кількість держав-членів в ООН. Що більшим буде номер, який ви витягли, то вищою буде ваша оцінка кількості членів ООН (саме так, доведено досвідом!). Сумніваючись, ми робимо оцінку на підставі репера, опорної точки, нехай випадкової, хоч вона й не має жодного зв'язку з нашим питанням. Якір, який парадоксально змушує нас відхилитися до нього, а не до правди.

Евристика доступності: найгаласливіший має рацію

Ми екстраполюємо, виходячи зі спогаду, який найсильніше вразив нашу увагу, або просто найсвіжішого. Шизофренник здійснив убивство? Інформація закарбовується в нашій пам'яті, і якщо ми нічого не знаємо про шизофренію, то робимо з неї висновок, що всі шизофреніки небезпечні. Про потяги, що приходять вчасно, не говорять, отже, всі вони спізнюються!

Неприйняття втрати: «тримай» краще за «втратиш»

Думка про втрату 100 євро хвилює нас більше, ніж перспектива їх отримати. Неприйняття втрати лежить в основі теорії перспектив, розробленої, як і багато інших, Деніелом Канеманом і Амосом Тверські. Ось чому біржові спекулянти часто задовго чекають, перш ніж перепродувати зі збитком. Крім

усього іншого, нас легше переконують аргументи на зразок: «Не дозволяйте знизити вашу купівельну спроможність», ніж «Підвищіть свою купівельну спроможність».

«Працювати більше, щоб заробляти більше?» Ні, «працювати більше, щоб менше втрачати!»

Рамкове упередження: напівповний чи напівпорожній?

Вам пропонують на вибір два літаки: імовірність, що перший успішно дістанеться місця призначення, дорівнює 97 %, у другого ймовірність розбитися — 3 %. Який ви обираєте? Ви спонтанно схилиєтеся до першого, хоч ризик в обох літаках однаковий. Так формулювання впливає на наше рішення.

Підтверджувальне упередження: тільки шори

Це цілковита банальність: ми запам'ятовуємо те, що підтверджує наше бачення світу, і зменшуємо чи заперечуємо те, що може показати його помилковість. Приклади: я дотримуюсь правих поглядів? Звісно ж, я читаю «Ле Фігаро». Лівий? «Ліберасьйон». Я вірю в астрологію? Я втішаюся, що три астрологи передбачили катастрофу літака в США у вересні 2001-го. Тисячі інших, які не передбачили теракти 11 вересня, залишаються поза моєю увагою. А коли в мене вже немає вибору, коли мене просто тикають носом у науковий факт, який доводить, що я помиляюсь... Що ж, байдуже, я стверджуватиму, що наука ще не дійшла до цього, не знайшла правильний метод, щоб зробити належні висновки щодо близької мені теми. Це те, що психолог Джефрі Манро характеризував як «виправдання науковим безсиллям».

Упередження ретроспективи: я так і казав!

«Ви здивовані результатами виборів?» — «Аж ніяк! — відповідає політолог. — Правду кажучи, інакше й бути не могло!» І щиро перелічує факти й загальні тенденції, що логічно привели до нинішньої ситуації... якої він одначе ніколи не провіщав. Можна подумати, що доля має свої інструкції до застосування, які, проте, забувають розкрити, аж поки не стає запізно.

Упередження авторитету: «ефект білого халата»

Одного ранку невідомий, перевдягнений у Наполеона, попереджає перехожих, що над містом щойно пролетів невідомий летючий об'єкт. Він простягає їм маски для захисту від імовірно отруйних позаземних еманцій. По обіді він робить те саме, але вдягнений у білий халат. У якому з двох випадків, на вашу думку, перехожі вагатимуться? Перед фахівцем ми почуваємось дітьми.

Найвідомішою ілюстрацією цього явища був дослід соціального психолога Стенлі Мілгрема у 1960-х роках, в якому звичайні люди на догоду псевдонауковцю погоджувалися бити електричним струмом незнайомих.

Упередження самовдоволення: а всралась невістка

Коли я досягаю успіху, це тому, що я хороший. Коли мене спіткає невдача, це провина інших або обставини так склались. Не плутати з фундаментальною помилкою атрибуції: ми вважаємо інших відповідальними за їхню поведінку попри зовнішні фактори. Наприклад, ми вважаємо, що той, хто читає промову Фідела Кастро, тому що зобов'язаний це робити, таки з нею згодний (дowodено експериментально).

Ілюзія причинності (або ілюзорна кореляція): лелеки й немовлята

Дві послідовні події не обов'язково пов'язані. Якщо одночасно зростає кількість лелек і немовлят, між цими подіями немає жодного причинного зв'язку. Однак ілюзія причинності викликає гострі дебати. Так, в останні двадцять років відчутне збільшення випадків аутизму збіглося з розквітом інтернету... отже, інтернет спричиняє аутизм. Ця смілива гіпотеза, що викликала чимало сарказму, завдячує своїм народженням дослідниці Сьюзан Грінфілд з університету Оксфорда.

Ефект гало: хто вкрав яйце, вкраде й курку

У тебе гарні очі... Отож ти маєш бути милим, розумним, чесним і добре пахнути під пахвами. Абсурд? Визнання однієї позитивної характеристики в людини схиляє до приписування їй багатьох інших. У школі фізично привабливіший учень легше отримуватиме хороші оцінки, тому що його вважатимуть обдарованим і сумліннішим. Так, це жакливо. Особливо, коли сам ти не красень.

Ж.-Ф. М.

ДУРІСТЬ І КОГНІТИВНІ УПЕРЕДЖЕННЯ

ЄВА ДРОЗДА-СЕНКОВСЬКА

ПРОФЕСОРКА СОЦІАЛЬНОЇ ПСИХОЛОГІЇ
В УНІВЕРСИТЕТІ ПАРИЖ-ДЕКАРТ

Подібно до більшості авторів, які писали про дурість, я почну з признання. Я погодилася написати цю статтю під час дуже жвавої суперечки з друзями, хоча запропонована назва мені не подобалась. Тому що, ставлячи поруч «дурість» і «когнітивні упередження», ми наражаємось на ризик їхнього поєднання.

Дві думки чітко вимальовувались у мене в голові.

Перша про те, що дурість — це термін, який слугує для кваліфікації дії чи висловлювання у зневажливішій формі, ніж «глупство». Отже, ця характеристика мусила би мати потужну регулятивну владу (якщо ми його застосовуємо щодо інших), і особливо — саморегулятивну (якщо ми його застосовуємо до себе). Якщо я кажу собі, що вчинила дурість, то зазвичай не маю жодного бажання її повторювати. Мені соромно! Сила цього слова мене зацікавила. Проте, оскільки французька мені не рідна, я не відчувала в слові «дурість» (*connerie*) тієї ж бруталності, яку мені дуже швидко пояснили щодо слова «дурень» (*con*). І проте, в моєму середовищі, дуже педантичному щодо вибору слів, часто говорять «яка дурість!»...

Друга думка — це переконання, що когнітивні упередження в жодному разі не можна кваліфікувати як дурість. Вони означають різноманітні схильності в сприйманні інформації та в міркуваннях, що призводять до наших численних відступів від правил логіки, теорії ймовірності тощо. Це дуже практичні «спрощення» чи «короткі



замикання», які, справді, іноді, хоч і не завжди, приводять нас до помилок. Упередження в сприйманні інформації не означають брак розуму. Вони свідчать про надзвичайну силу наших навичок мислення, сформованих на службу дії, а не заради «чистих» роздумів. У цьому сенсі упередження свідчать про майже хронічне недовикористання наших можливостей, знань і умінь. Ми не усвідомлюємо наші упередження в момент дії, навіть якщо знаємо про них, і головне — визнаємо постфактум. Для тих, хто їх вивчав, вони свідчать про моменти відключення сумніву, та не про нездатність до сумніву.

ДУРІСТЬ І ПРОВІСНІ СУДЖЕННЯ

Візьмімо приклад провісних суджень. Їхнє значення очевидне. Без них наше існування було б важким, ба й неможливим. І все ж, попри це чи саме тому, ми часто формулюємо їх, нехтуючи важливою інформацією, а дослухаючись натомість до теоретично значно менш важливої. І, на додачу, ми не усвідомлюємо власного незнання, себто помиляємось, вважаючи, що маємо рацію. Отож на перший погляд ми не надто далекі від дурості.

Ось завдання, як кажуть, про «адвокатів та інженерів». Уявіть: вам розповідають, що психологи опитали сімдесятьох інженерів і тридцятьох адвокатів. Далі вони заповнили картки, що підсумовують відповіді усіх ста опитаних. Ви берете наздогад одну з цих карток і читаєте в ній таке: «Жан — чоловік тридцяти дев'яти років. Він одружений і має двох дітей. Бере активну участь у політичному житті громади. Захоплюється колекціонуванням рідкісних книжок. Любить змагання, дискусії, прекрасний оратор».

Переважна більшість роблять висновок, що з імовірністю 90 % Жан — адвокат, а не інженер. Але правильна відповідь — 30 %. Чому? Щоб оцінити імовірність того, що Жан адвокат, нам потрібна інформація двох видів: перша — про загальну імовірність адвокатів у добірці, а інша — щодо імовірності того, що перелічені в картці характеристики властиві адвокату. Перший тип інформації нам надано: в добірці зі ста осіб є тридцять адвокатів, отож імовірність того, що Жан — адвокат дорівнює 30 %. Другий тип інформації нам не наданий. Теоретично з цим невідомим можливі два підходи, або ми вважаємо:

- 1) що, оскільки цю інформацію не надано, вона не важлива;
- 2) що йдеться про «константу», тобто перелічені в картці характеристики з однаковою імовірністю притаманні як адвокатам, так і інженерам; знання чи незнання про цю імовірність нічого не змінюють.

Звісно, дуже мало хто вдається до таких міркувань. І, як наслідок, у Жана є все, щоб бути адвокатом; про інженера говорили б інше! Таке переконання призводить до того, що «невідоме» стає добре «відомим». Справді, Амос Тверські з Деніелом Канеманом навмисно сформулювали опис Жана, щоб створити враження, ніби йдеться про адвоката. Цей текст перегукується з поширеним стереотипом щодо адвокатської професії. Утім, це не заважає замислитися над тим, як легко більшість із нас потрапляє в цю пастку й віддає перевагу інформації в описі, що, так би мовити, «олюднює», всупереч інформації про імовірність априорі. Коли не вдаватись у подробиці, цілком очевидно, що переконання у вірогідності нашого стереотипу про адвокатів відіграє тут велику роль. Якщо не піддавати його сумніву й порівняти цей стереотип з характеристиками Жана, одразу помітно, що в нього «типові» для адвоката характеристики, що він дуже «репрезентативний» для цієї категорії. Отак у нас з'являється майже стовідсоткова певність, що він адвокат, а не інженер, хоч адвокати й у меншості в цій вибірці. У наукових термінах ми скажемо, що евристика репрезентативності лежить в основі упередження, котре приводить, у цьому випадку, до нехтування інформацією про априорну ймовірність та видбору на користь інформації, що індивідуалізує (опис). Подібно до інших евристик, евристика репрезентативності являє собою економічне розумове спрощення. Вона дозволяє нам сформулювати оцінку, звісно, теоретично хибну, але прийнятну, тому що її поділяють багато людей. Застосування цієї евристики, до якої ми вдаємось, не усвідомлюючи того, дозволяє спростити проблеми, що постають перед нами, і позбутися непевності, яка їх характеризує. Проте, як ми щойно побачили, ці переваги мають свою ціну!

ДУРИСТЬ І ГІПОТЕТИЧНО-ДЕДУКТИВНИЙ МЕТОД

Чи можна вважати цей приклад упередженого провісного судження ілюстрацією дурості в сенсі демонстрації інтелектуального самовдо-

волення? Не думаю, я й далі переконана, що йдеться про один з численних проявів браку сумніву, який змушує нас шукати радше підтвердження, ніж спростування своїх ідей. Щоб ліпше зрозуміти цю тенденцію, розгляньмо задачу «2, 4, 6» Пітера Васона. Вона здається дуже пересічною, а головне, неймовірно простою, доки вам не повідомлять, що ваша відповідь хибна! Вона ілюструє іншу відому схильність, сформульовану в примовці: «Навіщо робити просто, коли можна зробити складно?»

Уявіть, що вас просять знайти правило, за яким вибудовано послідовність цифр: «2—4—6». Щоб перевірити, що правило, яке ви придумали, працює, ви можете запропонувати інші серії з трьох цифр. Щоразу вам говоритимуть, чи узгоджується ваша пропозиція з правилом і чи правило, яке ви придумали, справді те саме. Вельми ймовірно, що, як і в переважній більшості людей, вашою першою думкою буде, що це «парні числа, які збільшуються на два». І ви запропонуєте ряд чисел «8—10—12», що прекрасно узгоджується з вашою ідеєю. Вам відповідають, що запропонована вами послідовність чисел відповідає правилу, але не тому, про яке ви подумали. Тоді ви пропонуєте іншу трійку чисел, наприклад «8—42—56» за правилом «парні числа, що зростають». Вам відповідають те саме, що й раніше. Після трьох чи чотирьох спроб ви пропонуєте, наприклад, такий ряд «7—36—673» з думкою про «числа, що збільшуються». І тут вам відповідають, що так, ваш приклад узгоджується з правилом і це саме те правило, про яке ви подумали.

Нарешті, ви таки знайшли! Але ви вибрали не найшвидший метод. Мало хто його вибирає. Він полягає в тому, щоб намагатися не підтвердити вашу ідею, а спростувати її. Для цього достатньо запропонувати послідовність «3—5—7», щоб випробувати гіпотезу про «парні числа, що зростають». Дуже важко змусити себе заперечувати свої ідеї, замість того щоб підтверджувати, особливо в цьому завданні.

Пропонувати приклад ряду чисел всупереч думці, яку маєш в голові, здається абсурдом, навіть збоченням. Проте це необхідно, щоб поставити нашу ідею під сумнів. Коли б ми від початку вміли сумніватися у своїх висновках, то були б не такими певними щодо вірогідності нашого стереотипу адвоката, і нам легше було б уявити, що інженер також може цікавитися політичним життям громади, вміти добре говорити й колекціонувати книжки...

На відміну від задачі про адвокатів та інженерів, задача «2—4—6» містить мало інформації. І це спонукає нас використати її всю, і те, що числа парні, й те, що вони збільшуються. Ці три цифри легко запам'ятовуються й лишаються невитравним відбитком у нашій голові, завжди тут, у будь-яку мить під рукою. Евристика доступності призводить до того, що ця дешиця інформації переважає решту й підштовхує нас до пастки її підтвердження.

Обидва ці приклади підтверджують нашу схильність шукати підтвердження своїх ідей, а задача «2—4—6» викриває ще й нахил формулювати специфічні гіпотези радше, ніж загальні. Останні часто видаються нам запростими і/або очевидними, щоб їм вірити. Одразу ж сказати, що йдеться про ряд чисел, які збільшуються, хоч би й подумав про це, здається нерозумним, ба й «трохи дурним». Цей нахил робить нас чудовим об'єктом для жартів. Наприклад: «Чому жандарми носять синьо-біло-червоні шлейки?» Ми відповідаємо, що вони на державній службі, а нам кажуть, що жандарми носять шлейки, щоб підтримувати штани; цей жарт видається нам дурницею... або ми вибухаємо сміхом, збагнувши, що втрапили в «пастку для дурнів»!

«ДУРІСТЬ»: ЦІЛЮЩИЙ ТЕРМІН

Я згодна з тими, хто каже, що незнання — це не дурість. Незнання — це потужний двигун знань, за умови, що людина знає про свій брак знань. Більшість своїх упереджень у сприйманні інформації та схильностей у способах міркувань ми не усвідомлюємо. Проблема — і це велика проблема — в тому, що, навіть викриті й виявлені, ці викривлення й далі роблять свою справу. І найліпше тоді, коли обставини не сприяють появі сумнівів. Тому що дурість, справдешня, — це та страшна інтелектуальна самодостатність, яка не лишає жодного місця для сумніву. Бо, як наголошує Гаррі Франкфурт у книжці «Про лайно» (*On Bullshit*), вона гірша за брехню, тому що той чи та, хто розповідає дурниці, не цікавиться правдою. Щоб здолати дурість, ми зацікавлені в тому, щоб її викрити, а отже, й назвати. Тому немає нічого поганого в тому, щоб уживати характеристику «дурість» щодо себе. Якщо вона свідчить про сором за визнану хибу в міркуваннях,

це доказ усвідомлення, а отже, і перший крок до виправлення. Не бачу нічого поганого і в тому, щоб уживати це означення щодо інших. Промовлений жартома, з іронічною провокативністю, цей термін слугує попередженням, своєрідним запрошенням усвідомити недолік, щоб мати змогу його виправити...

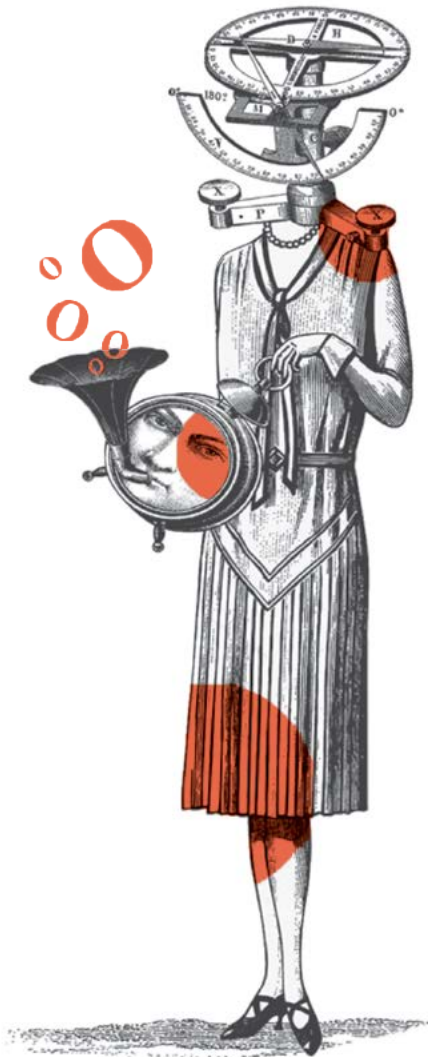

КІЛЬКА КОМЕНТАРІВ СТОСОВНО ДУРОСТІ

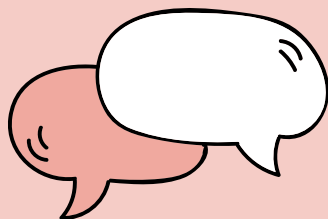

«Визначати дурість — це по суті ще одна дурість», — писав Іван Одуар у першому абзаці своєї книжки «Дурість вже не та, що раніше»³⁸.

Важко не зважати на це попередження, хіба що буквально сприймати його «Відкритого листа дурням»³⁹, який починався знаменитою фразою: «Я знаю, що кажу. Я сам такий».

«Давати визначення дурості означає давати їй статус, фундамент, це означало б приписати їй походження й функцію. Та, як на мене, вона розмножується й переливає через край, радше фатальна, ніж функціональна», — пише Жорж Пікар в есеї «Про дурість»⁴⁰.

І все ж, можна вважати дослідження дурості дурістю, але треба знати, про що ми говоримо⁴¹. Почнімо з етимології слова. Слово *con* походить від латинського слова *cunnus* — «футляр, піхви», за аналогією з жіночою піхвою й походженням світу. Проте є й інша етимологія, слово *coïlonnerie*, згадане в Словнику Французької академії (видання 1832—1835 рр.), яке означає *couillonnerie*, похідне від *coïlon* (яечко) і від латинського *coleus* (шкіряна сумка; див. *Le Garde-mots*, 2006).

Від жіночого чи чоловічого статевого органа веде свій рід слово *con*, з плином часу воно, як і загалом термін *connerie* (дурість), перейшло до категорії лайливих. До речі, Словник Французької академії (1986), який пояснює термін *connerie*, покликаючись на такі слова, як тупість, нісенітниця, груба помилка, уточнює, що його використання обмежується ситуаціями з явним бажанням образити.

Вікі-словник 2018 року надає три можливості використання: 1) «констатація дурня, стан дурня», 2) «помилка, нерозумна дія», 3) «щось неважливе, дрібничка». Уточнюється, що в першому випадку слово належить до категорії вульгарних, а в другому й третьому — розмовних.

Мірою поширення слова «дурість» первинне, дуже вульгарне значення стає дедалі менш вираженим. Та все ж застосування терміну, хоч до своїх власних слів чи дій, хоч до слів чи дій інших, далеке від нейтрального.

У першому значенні слова більшість словників покликаються на глупство, ідіотизм, тупість, нерозумність або безглуздя, себто на слова чи дію, не позначені розумом! Покликання на помилку (груба помилка) трапляється рідше за

глупство, тупість чи безмозкість. Остання, до речі, є предметом багатьох роздумів, які висвітлюють термін «дурість».

Зазвичай у визначеннях безмозкий (як тварини⁴²) через брак розуму – це той, хто позбавлений здатності до судження. Отож кваліфікувати дію чи слова як безмозкі, якщо обминути вульгарне стилістичне забарвлення, має дуже широкий сенс. І щоб його пом'якшити, до речі, покликаються переважно на невідання, а точніше, на невідання власного невідання. Невідання – це брак знань (про саме знання й про себе). Якщо невідання – це порожнеча, нестача, яку можна заповнити, зокрема, освітою, то дурість – це протилежне: інтелектуальне самовдоволення, де нема чого заповнювати, воно вже переповнене. Жак Лакан⁴³ нагадував про це 1975 року: «Оскільки тут переважно ті, хто не був присутній на моїх перших семінарах, я дозволю собі нагадати, що в перших зверненнях до тих, кого я мушу назвати своєю публікою, я попередив, що психоаналіз – це ліки проти невідання; вони безсилі проти дурості».

Є. Д.-С.

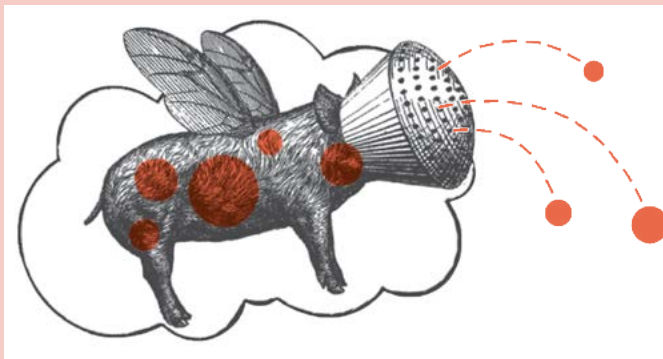

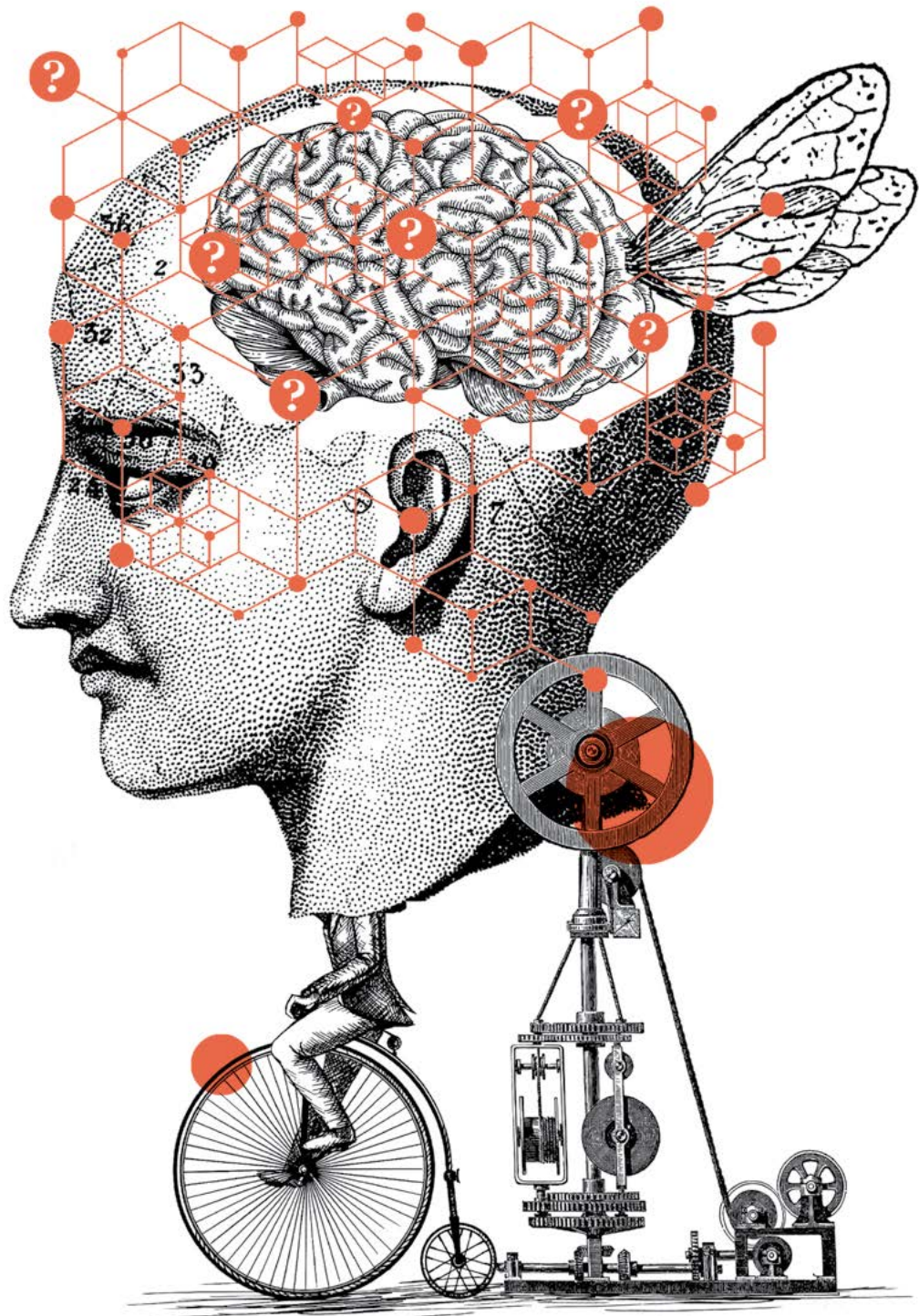

ДВОШВИДКІСНЕ МИСЛЕННЯ

ЗУСТРІЧ З ДЕНІЕЛОМ КАНЕМАНОМ

ПОЧЕСНИЙ ПРОФЕСОР ПРИНСТОНЬКОГО УНІВЕРСИТЕТУ.
НОБЕЛІВСЬКИЙ ЛАУРЕАТ З ЕКОНОМІКИ

- ▶ **ВИ СТВЕРДЖУЄТЕ, ЩО НАМ ВЛАСТИВІ ДВА ТИПИ ОБРОБКИ ІНФОРМАЦІЇ: ШВИДКА СИСТЕМА, ЯКУ ВИ НАЗИВАЄТЕ «СИСТЕМА 1», І ПОВІЛЬНА — «СИСТЕМА 2». ЧИМ ВОНИ ВІДРІЗНЯЮТЬСЯ?**

Ці системи доповнюють одна одну. Коли нас запитують столицю Великої Британії, нам на думку автоматично, мимоволі й без зусиль, приходиться одне слово, завдяки системі 1. Вона виробляє тлумачення світу, бажання, враження, які стають переконаннями, рішеннями, схваленими системою 2. Ця остання складніша: вона контролює мислення, поведінку. На протипагу системі 1, система 2 не має прямого, автоматичного доступу до пам'яті. Вона надто повільна. Вона повільна тому, що зазвичай у цій системі мислення відбувається самоті, наприклад, щоб відповідно до правил виконати складне множення. Вона вимагає зусиль і створює враження, що ми контролюємо наші дії: «Це я дію, я думаю...» Ми суб'єктивно ототожнюємо себе з системою 2: ми думаємо, що наші переконання визначені аргументами, доказами, хоча наше інтелектуальне життя насправді зовсім інше.

- ▶ **ЧИ МОЖНА СКАЗАТИ, ЩО СИСТЕМА 1 СПРОЩУЄ РЕАЛЬНІСТЬ, ЩОБ СПРОСТИТИ НАШЕ ІСНУВАННЯ?**

Я не знаю, чи «для того, щоб» спростити наше існування, але вона дійсно спрощує реальність ціною створення когнітивних упереджень. Система 2 також може помилятися: якщо я вірю в якісь речі, а вони неправильні, або якщо я неспроможний зрозуміти теорію відносності, це через недоліки системи 2. Система 1, як я її розумію, — це система емоцій, тому що вони виникають автоматично, мимоволі, й суто суб'єктивні. Система 2 їх приймає або ні. Але обережно, система 1 — це не тільки емоції, ще й значно більше: вона пов'язана з тлумаченням життя, зі сприйняттям, з більшістю наших

дій. А система 2, своєю чергою, не просто розмірковує – вона забезпечує контроль, що не менш важливо.

► **ЗА ЯКИХ ОБСТАВИН СИСТЕМА 2 ЗМУШЕНА ПЕРЕБИРАТИ КЕРІВНИЦТВО В СИСТЕМІ 1?**

Коли ми не можемо розв'язати проблему чи виникає конфлікт двох суперечливих тенденцій, або ми порушуємо правила логіки чи поведінки, наприклад, у разі несподіванки. Тоді ми зосереджуємось, робимо якесь інтелектуальне зусилля. Але це відбувається не різко: йдеться про постійні підходи-відходи завдяки деяким зонам мозку, що спеціалізуються на конфлікті.

► **ДО РЕЧІ, ЯКІ САМЕ ЦЕРЕБРАЛЬНІ ЗОНИ ЗАДІЯНІ В ЦИХ ДВОХ СИСТЕМАХ?**

Думаю, що для системи 2 немає однієї специфічної ділянки, хоч вона й застосовує, зокрема, лобну частку. Мені не хотілося б починати розводитись про речі, які я дуже мало знаю.

► **У ЦЮ САМУ МИТЬ ВИ ВИКОРИСТОВУЄТЕ СИСТЕМУ 2, ЩОБ ТОЧНО ВІДПОВІСТИ НА МОЇ ЗАПИТАННЯ, АЛЕ ТАКОЖ І СИСТЕМУ 1, МАБУТЬ, БО ВАШІ ВІДПОВІДІ ЧАСОМ ДУЖЕ ШВИДКІ В ТІЙ ЦАРИНІ, ДЕ ВИ ПОЧУВАЄТЕСЬ ВІЛЬНО?**

Моя система 1 швидко продукує відповіді, але система 2 їх перевіряє. У цю саму мить вона дуже важко працює, наглядаючи за моєю французькою мовою!

► **ЗАРАДИ ЛІПШОГО РОЗУМІННЯ, ЯКИМ БУЛО Б НАШЕ ПОВСЯКДЕННЕ ЖИТТЯ, КОЛИ Б МИ ЖИЛИ ТІЛЬКИ З СИСТЕМОЮ 1 АБО СИСТЕМОЮ 2?**

Коли б ми жили тільки з системою 1, то були б значно імпульсивнішими, казали б усе, що впаде в голову, як діти. Можна порівняти це зі станом сп'яніння, наприклад, коли система 2 ослаблена. Проте це не завадило б нашому соціальному життю: тварини мають соціальне життя, часом доволі розвинуте, а я не думаю, що в них є система 2. Натомість, коли б ми жили тільки з системою 2, наше життя було б ніяким! Ми зробилися б посередніми комп'ютерами.

► **А КОЛИ МИ СПИМО, В НАС ПРАЦЮЄ ТІЛЬКИ СИСТЕМА 1?**

Чесно кажучи, я не знаю. Я не розумію снів. Звісно, в певному сенсі ми в системі 1, тому що ми бачимо сни мимоволі. Та, з іншого боку, можна снити про те, про що ми розмірковуємо!

► **А ТВОРЧЕ НАТХНЕННЯ, ІНТУЇЦІЯ?**

Це йде від системи 1, але живиться задумами. Система 2 цілком здатна задіяти свідомі пошуки в пам'яті, що змушують іноді натхнення й інтуїцію працювати автономно, коли їх уже не чекаєш, як-от математик Анрі Пуанкаре, який несподівано розв'язав проблему, піднімаючись по підніжках в автобус.

► **ВИ КАЖЕТЕ, ЩО СИСТЕМА 1 ЗАВЖДИ ШУКАЄ СЕНС У ТОМУ, ЩО МИ ПЕРЕЖИВАЄМО: ТО ЧИ НЕ ЖИВИМО МИ ВІДРАЗУ ДО ВИПАДКУ?**

До непевності принаймні. Правду кажучи, ми насправді не визнаємо випадків. Ми постійно створюємо історії, тлумачення всього, що нас оточує, і це переважно продукти системи 1. Система 2 часом усвідомлює їх і схвалює.



► **ЧИ МОЖУТЬ БУТИ ДЕЯКІ ПСИХІЧНІ ПАТОЛОГІЇ СПРОВОКОВАНІ НЕРІВНОВАГОЮ МІЖ ДВОМА СИСТЕМАМИ, КОЛИ МИ ЗАНАДТО ВДАЄМОСЯ ДО СИСТЕМИ 1 АБО СИСТЕМИ 2?**

Звісно. Коли ми хронічно вдаємось до самокритики, аж сковуючи себе, то ми в системі 2, яка не здатна контролювати систему 1. Ця остання також може мати свої патології як нав'язливі стани. Вона включає все те, що робиться швидко, тому що ми робили це дуже часто. Це з нею ми керуємо автомобілем, вибираємо слова, коли думаємо, а отже, вона визначає наше бачення себе

самих, яке є інтегральною частиною пам'яті, історії, яку ми собі розповідаємо. Це не система 2 її створює.

► **ЯКІ ПСИХОТЕРАПЕВТИЧНІ ТЕХНІКИ ДОЗВОЛЯЮТЬ ВПЛИВАТИ НА СИСТЕМИ 1 І 2?**

У мене таке враження, що когнітивна терапія цілком орієнтована на те, щоб перевиховати систему 1, контролюючи деякі поведінки системи 2. Але я недостатньо знаю, щоб входити в деталі.

► **ВАШІ ПРАЦІ З ЕВРИСТИК ПОКАЗАЛИ, ЩО НАШІ УЯВЛЕННЯ ПРО ГОМО ЕКОНОМІКУС ВЕЛИКОЮ МІРОЮ ПОМИЛКОВІ. АЛЕ НАВІТЬ ДЕМОКРАТІЯ БАЗУЄТЬСЯ НА ІДЕЇ, ЩО ГРОМАДЯНИН РАЦІОНАЛЬНО ЗВАЖУЄ ВСІ ЗА І ПРОТИ, ПЕРШ НІЖ ВІДДАТИ СВІЙ ГОЛОС. ЯКА З ДВОХ, СИСТЕМА 1 ЧИ СИСТЕМА 2, СЛУГУЄ НАСПРАВДІ ОСНОВОЮ НАШИХ ПОЛІТИЧНИХ ПЕРЕКОНАНЬ?**

Переважно система 1. Наші політичні погляди визначаються не аргументами. Ми так вважаємо тому, що віримо деяким людям, яких любимо, яким довіряємо. Емоції дуже великою мірою контролюють політичне життя. Але я не думаю, що уявна людина раціональна є наріжним стовпом демократії. Щоб демократія функціонувала, немає потреби в ідеальному раціоналізмі: досить уже того, щоб люди голосували за те, що в цілому і без гарантій слугує їхнім інтересам. У демократії проблеми там, де йдеться про абстрактні, віддалені загрози. Якщо клімат справді змінюється, оцю проблему важко буде розв'язати демократії. Система 1 не відповідає на далекі небезпеки. Неможливо ні мобілізувати громадськість на дію без емоцій, ні викликати емоції, коли загрози не конкретні. Радше варто б пошукати спосіб активізувати систему 2: тільки вона здатна виявити жакливу загрозу, точку неповернення, навіть якщо поки що майже нічого не помітно.

► **У СВОЇЙ КНИЖЦІ «МИСЛЕННЯ ШВИДКЕ Й ПОВІЛЬНЕ» ВИ ЗГАДУЄТЕ ТЕОРІЮ ПІДШТОВХУВАННЯ, ЛІБЕРТАРІАНСЬКИЙ ПАТЕРНАЛІЗМ, ЯКИЙ ДОПОМАГАЄ ЛЮДЯМ УХВАЛЮВАТИ ПРАВИЛЬНІ РІШЕННЯ. ЧИ МОЖНА СКАЗАТИ, ЩО ЦЕ НАДІЙНЕ Й ДОСТАТНЄ РІШЕННЯ, ЩОБ ОТРИМАТИ ТАКІ Ж РЕЗУЛЬТАТИ, ЯК І В РАЗІ МОБІЛІЗАЦІЇ НАШОЇ СИСТЕМИ 2?**

Воно надійне і важливе там, де можна його застосувати, щоб захистити людей від себе самих, від безглузвих вчинків, які вони могли б зробити, і все це без обмеження їхньої свободи. Але в багатьох випадках цього замало. Якщо кліматичний катаклізм реальний, я не бачу, як підштовхування могло б створити необхідні соціальні й економічні зміни. Воно звертається насамперед до системи 1: ідея в тому, щоб підштовхнути людину до найкращих рішень, без

примусу, бо система 1 не цікавиться далеким майбутнім. Не варто вельми розраховувати на раціоналізм людей. Коли в 25 років треба щось вирішити щодо своєї пенсії, ти не віриш, що з тобою це станеться.

► **ВИ ПСИХОЛОГ І ОТРИМАЛИ НОБЕЛІВСЬКУ ПРЕМІЮ З ЕКОНОМІКИ. ЯК ВАМ ПОДОБАЄТЬСЯ ІДЕЯ СТВОРИТИ НОБЕЛІВСЬКУ ПРЕМІЮ З ПСИХОЛОГІЇ, ЩОБ ДОПОМОГТИ ВИЗНАННЮ ГАЛУЗІ?**

Не дуже. Мені здається, що для того, щоб впливати на політичному й соціальному рівнях, психологи повинні тиснути насамперед на економістів, і це вже робиться. Комісія Саркозі з добробуту, наприклад, або те саме підштовхування — це й є урахування психологічних факторів для згладжування кутів економіки. До того ж мені здається, що Нобелівська премія не надто збільшує людське щастя. Страждання тих, хто її марно сподівається, переважає радість тих, хто її отримує.

► **ЯКІ ВЕЛИКІ ЗАВДАННЯ МАЛА Б ПОСТАВИТИ СОБІ ПСИХОЛОГІЯ СЬОГОДНІ?**

Не думаю, що варто ставити науці завдання. Це було б марнуванням часу, бо ми не маємо жодного уявлення про те, що станеться. Можна тільки сказати, що протягом наступних, щонайменше, двадцяти років у психології домінуватиме вивчення мозку, тим більше що саме це цікавить сьогodнішніх студентів, а отже, завтрашніх викладачів. Тут нема чого вирішувати, це факт. Ті дослідження коштують дуже дорого і споживають більшість наявних коштів, а це подобається не всім моїм колегам-психологам. Втім це найцікавіше, що відбувається в психології. Зміни моди зазвичай ідуть за технологіями: ми не тільки не знаємо поки, куди нас приведе нейровізуалізація, але ще менше знаємо про технології майбутнього. А саме вони скеровуватимуть психологію. І в цьому немає сумніву.

Розмову вів Жан-Франсуа Марміон

ПІДШТОВХУВАННЯ



У перекладі з англійської *nudge* – «легкий поштовх ліктем». Правильніше сказати, пальцем. Термін підштовхування, або ж лібертаріанський патерналізм, впровадили Річард Тейлер, чиказький професор і Нобелівський лауреат з економіки 2017 року, та Касс Санстейн, гарвардський професор права і колишній співробітник адміністрації Барака Обама в Управлінні з інформації та справ регулювання. Цей підхід полягає в створенні таких умов, які спонукали б людей до бажаної поведінки із цілковитим збереженням за ними права відмовитися. Приклади: працівники автоматично підписують пенсійний контракт (вони можуть відмовитися, але мало хто це робить), копіювальний апарат відрегульовано на двосторонній друк (регулювання можна змінити, але цього не роблять), сходи фарбують в чорно-білий колір, щоб люди піднімалися швидше (вони можуть ледь волочити ноги, але насправді прискорюються)...

Ж.-Ф. М.

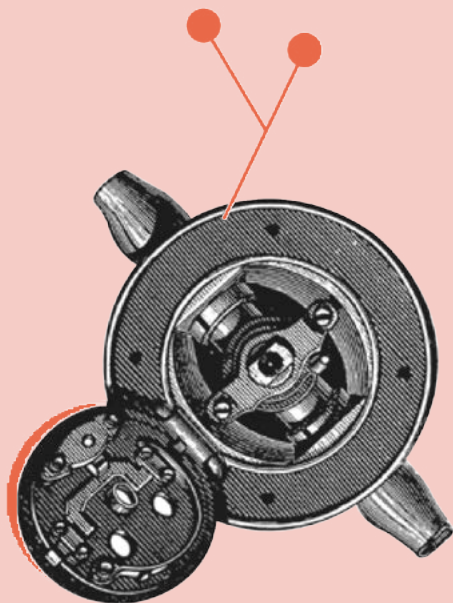

КАНЕМАН І ТВЕРСЬКІ, МОВ МОНТЕНЬ І ЛА БОЕСІ

Деніел Канеман невідповідно присвятив Амосу Тверській свою книжку «Мислення швидке і повільне», яка підсумовує всі його праці. Від вступу й до кінця книжки Канеман невпинно віддає шану Тверській. Ці двоє нерозлучних зустрілися «одного щасливого дня 1969 року». Тридцятип'ятирічний Деніел Канеман, викладач психології в Єврейському університеті в Єрусалимі, запропонував молодшому на три роки колезі виступити на семінарі. «Це був блискучий, красномовний і харизматичний промовець, — пише Канеман, — обдарований дивовижною пам'яттю на жарти й надзвичайною здатністю принагідно наводити їх на підтримку своїх тез. З ним ніколи не було нудно». Удвох вони виявляють, що, попри щоденні вправи зі статистикою, вони нездатні передбачити значну кількість результатів своїх експериментів. І ось уже друзі опитують визнаних авторитетів статистики й доходять висновку, що й ті схильні до тих самих помилок.

Так почався майже тридцятирічний період спільних досліджень механізму суджень і ухвалення рішень, які вийшли далеко за рамки психології. 1978-го обидва учені їдуть викладати до Сполучених Штатів, до різних університетів. Поміж найпомітніших плодів їхньої співпраці наведемо статтю, присвячену евристикам, що з'явилась у *Science* 1974 року і викликала широкий розголос, і теорію перспектив, сформульовану 1979 року, яка пояснювала, як економічні агенти плекають справжню «вдразу до втрат», що позначається на їхніх транзакціях. 1980 року економіст Річард Тейлер, надихнувшись їхніми роботами, закладає фундамент поведінкової економіки й закликає вивчати людей, схильних до помилкових рішень, замість безплотних «еконів», як він назвав їх у бестселері «Підштовхування» (2008), написаному разом з Кассом Санстейном.

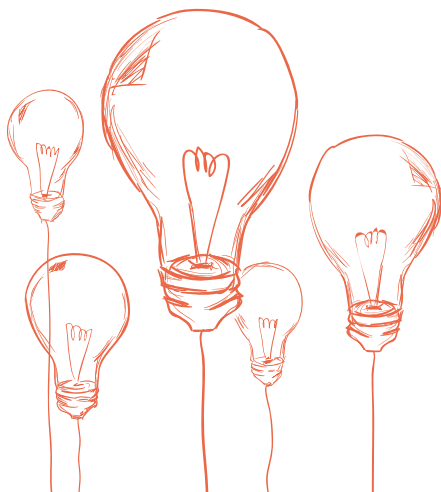

2002 року Деніел Канеман отримав за свої праці Нобелівську премію з економіки. Нагорода, яку вони розділили б з Амосом Тверські, коли б той не помер 1996 року. «Доки географічне віддалення не ускладнило нам життя, ми з Амосом мали щасливу можливість працювати разом, — пише далі Деніел Канеман, — наш спільний розум переважав усе, що ми могли б виробити індивідуально, і через це наша спільна праця була не тільки продуктивною, а й цікавою».

Ж.-Ф. М.



ДЕ У МОЗКУ ДУРІСТЬ

П'ЄР ЛЕМАРКІ

НЕВРОЛОГ І ЕСЕЇСТ

М ушу визнати, що, коли Жан-Франсуа Мармійон запитав, чи було б мені цікаво написати статтю про місце дурості в мозку, я дуже захопився. І одразу ж погодився, сам не знаю чому. Звичайно, спочатку я неправильно зрозумів і думав, що треба буде говорити про перших Джеймсів Бондів і про «Ім'я Рози». Авжеж, коли я краще усвідомив важливість теми, вже були обіцяні високий гонорар і моє ім'я на обкладинці в престижному видавництві. І до того ж виклик: маючи за девіз марктвенівське «Вони не знали, що це неможливо, то й зробили», я опинився в ролі «Дядечок-гангстерів»⁴⁴ Одіяра: «Дурням море по коліна! Їх навіть так і впізнають». Мені дуже швидко довелося вгамувати свій пал: жодна дослідницька установа з нейрології, гідна цієї назви, схоже, не займалась цим явищем, таким важливим і визначальним для нашого щоденного існування. Треба було заходити з іншого боку. Найперше, я зрозумів, що мій початковий ентузіазм був дуже заразливий, що стало ключовим етологічним вказівником у моєму пошуку істини! Фундаментом для нього могли прислужитися кілька спогадів про нейронауку і хороші книжки. І наостанок цей нестерпний образ, який навіть психоаналітик Лакан, котрий тримав оригінал у себе в ванній кімнаті, прикривав відсувною сюрреалістичною картиною: йдеться про репродукцію знаменитого полотна Курбе, на якому зображено тулуб голої жінки, що пасивно розкрила на передньому плані свої геніталії, піхву (*con*), яка називається — ви впізнали її — «Походження світу». «А зараз я покажу вам щось надзвичайне», — лаконічно оголошував Лакан, відкриваючи картину своїм шановним гостям, від

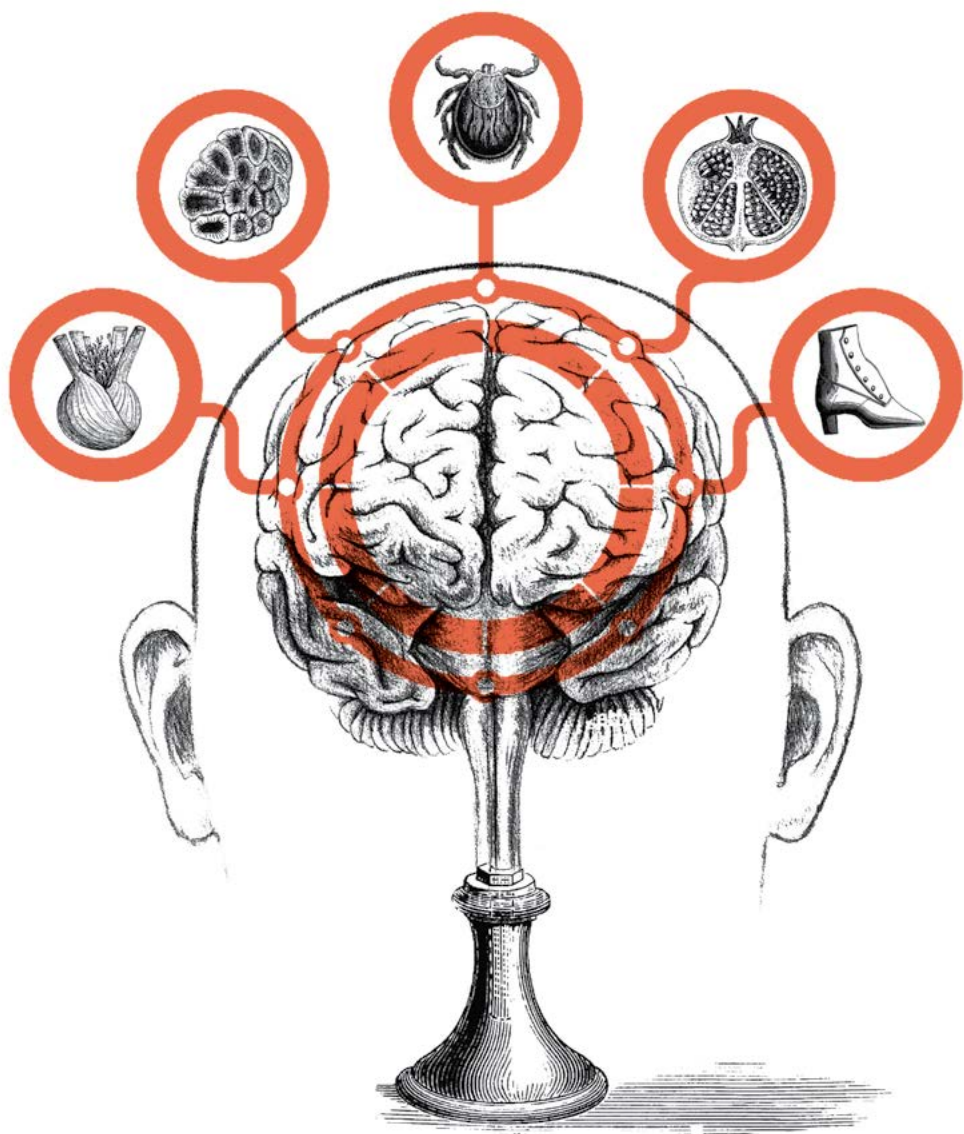

Леві-Стросса до Пікассо й Маргеріт Дюрас, потай спостерігаючи їхнє зачарування...

Через особливості анатомії жіночого таза всі ми — великі недоношені діти і мали б насправді щонайменше 15 місяців залишатися в теплі, перш ніж бути вкинутими в цей світ. Тому ми переживаємо ранні стреси, які можуть залишити сліди на все життя, навіть якщо ми про них забули.

Наш мозок також розвинувся надто швидко і потерпає від багатьох міжособних воєн та інших конфліктів інтересів, які пояснюють наші часті труднощі з ухваленням рішення... найчастіше неправильного!

ВІЙНА ПІВНОЧІ Й ПІВДНЯ

У теорії функціонування нашого мозку просте. Воно схоже на полотно Тиціана про алегорію розсудливості. На картині ми бачимо три голови відповідно до кожного періоду життя. Художник зобразив себе старого, свого сина і названого онука з таким надписом: «З огляду на минуле, сьогодні діє розсудливо, щоб не зашкодити майбутньому». Наш мозок поводить ся, як машина з передбачення майбутнього, і його мета — підтримувати нас живими, пристосовуючись до обставин, що свідчить про його гнучкість. Його задня частка приймає й дешифрує інформацію, що надходить від відчуттів, він порівнює її з тим, що накопичив, як спогади, і вибирає найвідповіднішу лінію поведінки з допомогою своєї прекрасної лобової частки. Це носова частина нашого нейронного судна дозволяє нам рухатися вперед, а її гіпертрофія відрізняє нас від тварин і наших предків з похилим лобом: завдяки так званім «виконавчим» функціям вона скеровує нас до розгляду найкращого варіанту дії щодо світу, щоб забезпечити наше майбутнє.

Це частина нашого мозку, присвячена Аполлону, найбільш раціональна, мудра й виважена, сухий мозок. Але життя було б доволі нудним, коли б фронтальна частка завжди диктувала нам поведінку, і якийсь комп'ютер міг би швидко замінити нашу найяснішу сіру речовину. Тюрінг, логік, який цікавився ймовірностями і вже мріяв створити штучний мозок, хіба не винайшов тим часом комп'ютерну мову? Але Діоніс наглядає й посідає давні й глибинні мозкові

ділянки, центри задоволення та винагороди, мозок вологий і гормональний, який дає нам бажання жити, скажений скакун, чії цілі не завжди узгоджуються з їздцем, який намагається його вгамувати і якого легко вибити з сідла: і миші, й люди помирають, відчайдушно стимулюючи ці свої центри задоволення, без яких життя було б помилкою.

Наш мозок: Тетчер проти Че

Ми не назвемо приклад і не робитимемо рекламу відомій готельній мережі, але низка індивідуумів, виняткові інтелектуальні здібності яких ніхто не піддасть сумніву, повелися як дурні, піддавшись одного дня миттєвому імпульсу й зруйнувавши багатонадійну кар'єру за коротку мить украденого задоволення, хоч ідеться про секс чи про гроші.

ВІЙНА СХОДУ Й ЗАХОДУ

Ще один конфлікт руйнує блаженські здатності нашого мозку, його двоїстість. У нього й справді аж дві півкулі, хоч і з'єднані між собою: але ці двоє близнюків не погоджуються ні в чому. У лівій півкулі «праві погляди»: консервативна й розважлива. Монополізувавши слово, вона досліджує тільки половину світу, само собою праву, і якщо її альтер-его, права півкуля, відключається, ліва показує свою справжню природу, нехтує лівим візуальним полем, б'ється об двері, їсть лише праву половину страви на тарілці, малює тільки з правого боку паперового аркуша, підтверджуючи вузькість свого бачення. Позбавлений мрії й поезії, цей мураха не розуміє метафор і все прагне раціоналізувати: він бачить сузір'я в юрбі зірок, шукає повтори, коди й мартингали у випадкових явищах, в яких хоче відшукати сенс, щоб заспокоїтися, пояснити їх у сподіванні контролювати, ствердити свою гегемонію, йти аж до людських жертв, щоб задовольнити Великого Годинника. Та її головний злочин — у постійному стримуванні другої півкулі, її напівсестри, правої, революціонерки, поетки, лівачки, цикади, яка розуміє всі мелодії, асоціює обличчя з почутими словами, яка має цілісне бачення світу, котрий вона цінує в його цілості, але не вміє ні вести бюджет, ні скласти двох слів. Тетчер проти Че? Оце й є наш «уряд», що складається з екстремістів, які мали б гармонічно одне одного доповнювати, але сваряться й мучаться, щоб дати нам чітко визначену лінію для рішення!

ДУРНІ ШКІДЛИВІ. Ї ВІД НИХ ТРЕБА БЕРЕГТИСЯ

Отож усі ми потенційні дурні. Але дехто наражається на більший ризик, ніж інші: фронтальна частка, яка наглядає за нашим мозком, намагаючись загасити його конфлікти, починає працювати на повну силу тільки з дорослого віку, що дає наймолодшим поміж нас повну свободу виявляти свої поривання й слабкості, хоч їх і мають при цьому за дурників.

Церебральний склероз, який чатує на кожного, хто не обтяжує себе активним культурним чи соціальним життям, допомагає тим, кому вдалося втекти від Альцгеймера, стати старими дурнями, попри те що великий знавець Жорж Брассанс вважає, зі свого боку, що «час тут ні до чого»⁴⁵.

Натомість інтелектуальний рівень не робить різниці, дурість процвітає поміж нобелівських лауреатів і академіків так само, як і в базіканні вашого сусіда за шинквасом. У чудовому фільмі Мішеля Азанавічуса «Молодий Годар»⁴⁶ ми стаємо свідками трансформації геніального «Вольфганга Амадеуса» Годара на когось дуже схожого на пихатого й зарозумілого дурня. Сцена відбувається 1968 року на багатій віллі на Лазурному березі, режисер «нової хвилі» щойно доклався до дострокового закриття Канського фестивалю. Захисник народу, революціонер, він дорікає своїй подрузі через її буржуазну засмагу і пояснює враженням друзям свій проект очищеного кіно, без сценарію, без зірок і без хитрощів. Коли один з його друзів ущиплює його додає «і без глядачів!» — геній наражається на здоровий глузд садівника вілли (з яким він не вітався): той щиро каже йому, що любить ходити в неділю в кіно, щоб отримати задоволення, відволіктися й помилуватися.

Італійський економіст Карло Марія Чиполла у своєму знаменитому есеї, написаному за один вечір, пояснює нам «Фундаментальні закони людської тупості». З допомогою схеми він показує крайню небезпеку тупості: будь-яка справа з дурнем веде вас обох до катастрофи! Угода між двома розумними особами продуктивна для обох сторін; бандит обкрадає вас, але він менш небезпечний, ніж дурень, бо цей останній втягує вас за собою в згубну спіраль: він пиляє гілку, на яку ваша угода вас разом посадила.

Тому надважливо їх розпізнати, перш ніж дійде до таких крайнощів. Але завдання надзвичайно небезпечне! Соціолог Крістіан

Морель дає в своїх творах про абсурдні рішення кілька порад, як можна спробувати уникнути згубних наслідків дурості: створити групу експертів, зв'язаних радше взаємоповагою, ніж підпорядкуванням одному шефові; відмовитися від ієрархічної структури чи змінної ієрархії; залучити процедуру «адвоката диявола», що дозволяє заперечення, стимулює критику і гальмує конформізм; не поспішати: коротко кажучи, це в якомусь сенсі, власне демократія, в якості рішень якої ніхто (або принаймні менше 50 % населення) не сумнівається.

Але спершу як заспокоїти себе щодо власної особи? «Дурень ти чи ні, ти завжди для когось дурень», — застерігає П'єр Перре, але сумнів у собі — це добрий знак, який означає здатність до самоаналізу, отже, й до самокритики, що свідчить про розвинуті пізнавальні здібності. Що менше знань, то більше переконань, каже нам Борис Цирюльнік. Зворотне також правильне: що більше знань, то більше сумнівів. То більше накопичених спогадів, то більше наш мозок матиме елементів у своєму розпорядженні, щоб діяти обережно й розважливо. І, добре пошукавши, заявляє знов-таки П'єр Перре: «...ми завжди відчуваємо полегшення, надібавши більшого дурня, ніж ми є».

ПРО ПОТРЕБУ В ДУРНЯХ: ПОХВАЛА ДУРОСТІ

Розв'язання проблеми, без сумніву, тут! На запитання «Де в мозку розташована дурість?» — відповідь така: в мозку того, хто нагороджує ближнього такою характеристикою. Дурість вочевидь необхідна в еволюційному плані, а інакше ця вада давно б зникла! Натомість усе навпаки, бо всі переконані, що дурнів аж кишить і вони плодяться швидше за кроликів. Але як їм пощастило уникнути природного відбору з таким благоденним спорядженням? Доводиться визнати очевидне: дурні, попри небезпеку, яку вони становлять, абсолютно необхідні для виживання суспільства, яке їх леліє і цемент якого вони становлять!

Наш мозок — мозок соціальний: назвати когось дурнем означає вказати на нього пальцем і повісити табличку. Це значить довести, що здатний виявити цю рідкісну, не завжди очевидну з першого погляду ваду, як ми констатували, а також те, що сам її не маєш. Своєю

чергою, це означає показати свою проникливість, що завжди тішить самолюбство і вивищує нас над визначеною жертвою.

Зазвичай ніхто особливо не заперечуватиме, і в такий спосіб ви ствердите вищий статус у групі, яка радше розділятиме вашу думку, заощаджуючи цінну енергію своїх мізків, підтримуючи їх лише в дзеркальному режимі. Інші разом з вами насміхатимуться й тицятимуть пальцем на обрану жертву, і недобрий сміх вас об'єднає. Ви утвердитесь як лідер вищої спільноти, який вміє проводити чіткий кордон, відмежовуючись від породи дурнів. Ваша компетенція швидко пошириться на інші царини. Вас слухатимуть, до ваших порад дослухатимуться, ба більше, вам підкорятимуться! Дурням нещасним доведеться швиватися⁴⁷ або начуватися.

«Дурень ти чи ні, ти завжди для когось дурень».

П'єр Перре

Їм доведеться змиритися з глузуваннями і виконувати свою фундаментальну роль цапа-відбувайла. Чи наважаться вони наспівати нишком Брассанса: «Жодної користі від множини, щойно вас більше чотирьох — і ви вже зграя дурнів...»? Чи не побоятися вони, щоб і собі розважитися, таємно штрикати голками вашу світлину на стіні разом з фотографіями ваших приборників, кожну мить наражаючись на ризик, що на них донесуть і погрожуватимуть ті самі, хто їх мучив? Король, охоплений манією величі, незабаром забажає зберегти свою корону, розширити владу й панувати, не ділячись з холопами, які посадили його на трон, законно експлуатуючи їх, бо вони надто дурні. І знов-таки, за Брассансом, малоюмовірно, що його скинуть!

Сучасна транспозиція твору Курбе називається «після створення», отож зображує картину після статевого акту: нове життя щойно народилось з допомогою *сол.* Полотно покликається на фреску «Створення Адама» Мікеланджело на стелі Сікстинської капели. Бог створює людину за своєю подобою і простягає до неї вказівний палець, але Адам дзеркальним жестом, подібно ж, вказує на (чи придує) свого творця. У Мікеланджело Бог прибирає форми мозку, який отак перебуває під прицілом вказівного пальця першої людини. А цей останній чи не намагається відповісти на запитання Жана-Франсуа Мармїона? Чи творець і його творіння називають один одного дурнями? Альбер Камю безжально написав про це у «Міфі про Сізіфа»: «Або ми не вільні й Бог всемогутній відповідальний

за зло, або ми вільні й відповідальні, але Бог не всемогутній». Висновки щодо нашої теми зробіть самі!

Нарешті я зрозумів своє завзяття, завзяття моїх близьких і радість усіх тих, кому я розповідав про цю пропозицію написати статтю! З огляду на брак масштабних наукових досліджень, вони мимоволі своїм сміхом (забороненим, до речі, вразливим Хорхе з Бургоса, бібліотекарем з «Імені Рози»⁴⁸) дали мені ключ до походження світу, і я вдячний їм до глибини серця. От ду...і!

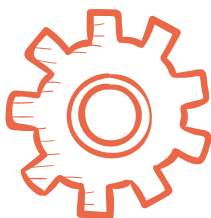

СВІДОМА ДУРІСТЬ

ІВ-АЛЕКСАНДР ТАЛЬМАНН

ДОКТОР ПРИРОДНИЧИХ НАУК. ВИКЛАДАЧ ПСИХОЛОГІЇ
В КОЛЕЖІ СЕН-МІШЕЛЬ У ФРІБУРГУ

Дурість, тупість, глупство... Доволі термінів, щоб шельмувати індивідуума чи його дії. Ці зневажливі й часто образливі слова настільки увійшли до звичного словника, що їх означення здається нам очевидним: брак розуму. Стосовно ж точного розуміння, що таке, власне, розум, питання виявляється дражливішим і навіть стає темою запальних і гострих суперечок, попри те що інтуїтивно нам здається, ніби ми розуміємо значення слова. Утім, всі ми можемо згадати людей, відомих своїм розумом, які чинили неабиякі дурниці. Як це можливо? А що, як дурість не брак розуму, а особливий спосіб його використання?

Мені видається розумним узяти за відправну точку визначення двох термінів, що їх часто — і помилково — використовують як синоніми. Справді, деякі дії призводять до неприємностей і негативних наслідків для їхнього виконавця, оточення, ба навіть для обох боків. І все це без жодних переваг у підсумку. У такому випадку ми запитуємо в себе, навіщо людина це зробила! Якщо вона не мала можливості передбачити наслідки своєї поведінки через нерозсудливість, незрілість або брак здорового глузду, йдеться про глупство, як у дітей, які досліджують світ і не зважають на деякі заборони, не розуміючи можливих наслідків своїх дій.

Зовсім інший випадок, коли люди чинять так цілком свідомо. Як ми можемо знати, що причина в усвідомленні? З одного боку, вони визнають після того, як зробили, що краще б не робили, адже добре знали, на що наражаються. З іншого боку, якщо їх просять проаналізувати подібну поведінку, але в когось іншого, вони відповідно



відреагують: «Це тупо, він не повинен був так чинити!» Отже, тупість не через брак розсудливості чи передбачливості...

Ще більше спантеличує, коли дурні дії чинять люди, розум яких не підлягає сумніву. Або його засвідчив високий коефіцієнт інтелекту за результатами когнітивних тестів, або він відповідає популярному значенню цього терміну: людина, що досягла блискучого успіху (Стів Джобс, наприклад), широко визнана за свої глибокі думки (Альберт Ейнштейн) або ж має престижні дипломи. Розумні люди не мають імунітету проти надзвичайно дурних вчинків з катастрофічними наслідками. Згадаймо хоч колишнього американського президента Біла Клінтона, який, перебуваючи під слідством, і далі підтримував «неналежні стосунки» зі своєю стажеркою Монікою Левінські, що насамкінець коштувало йому президентства. Отож можна бути розумним, навіть дуже розумним, і все ж іноді робити дурниці⁴⁹. Зауважмо мимоходом цю асиметрію: розум характеризує людей, натомість глупота стосується переважно окремих вчинків.

АЛГОРИТМІЧНИЙ РОЗУМ ПРОТИ РАЦІОНАЛЬНОСТІ

Чи не в тому причина, що поняття розуму визначено не досить вичерпно? Визначні міркування на цю тему є в Кіта Становича, почесного професора психології університету Торонто⁵⁰. Дійсно, він вирізняє кілька рівнів розумності (не плутати з формами інтелекту, описаними Говардом Гарднером: вербальний інтелект, логіко-математичний, кінестатичний, міжособистісний тощо).

Існує, з одного боку, як він це називає, «алгоритмічний розум», який відповідає за розуміння речей і логічне поєднання ідей. Саме ці уміння вимірюються сучасними тестами на рівень інтелекту, зокрема знаменитими WAIS (шкала інтелекту Векслера для дорослих) та WISC (шкала інтелекту Векслера для дітей), які вимірюють коефіцієнт інтелекту. Попри постійну критику цих методів і їхніх результатів, не можна не визнати, що вони добре виконують своє завдання: визначити здатність учнів опановувати шкільні програми або ж пояснити труднощі, на які наражаються деякі з учнів у навчанні за цими програмами⁵¹. Алгоритмічний розум вимірюється точно — кажуть, що в цих тестів хороші психометричні властивості. І справедливо: адже в них є правильні відповіді на всі запитання до порівняння з тими, які дають

тестовані учасники. Отож їм легко присудити ту чи іншу кількість пунктів. Але в реальному житті, поза школою, ситуація відрізняється — рідко є правильна відповідь на дилеми, які постають перед нами: чи погоджуватись на кар'єрне підвищення з переїздом за кордон? Чи варто одружуватися? Ліпше купити «Рено» чи «Сітроен»? Жодна екселівська табличка, належно заповнена, не дає «правильної відповіді» на ці запитання.

Ось чому професор Станович визначає паралельно рівень інтелекту, який називає раціональністю. Йдеться про здатність ухвалювати рішення, що сприяють реалізації наших цілей, і в переконаннях спиратися на реальність. Він навіть розробив, разом зі співробітниками, тест для вимірювання рівня такої раціональності⁵². У ньому йдеться не про розуміння, а про інтенціональність. Тому що розуміння ситуації не конче змушує нас діяти відповідно: згадаймо курців, які добре знають ризики, пов'язані з курінням, але, попри все, далі курять. Такий підхід — розглядати розум на різних рівнях — проливає світло на згаданий вище парадокс, коли розумні люди, себто з коефіцієнтом інтелекту вище за середній, можуть ухвалювати дурні рішення, а саме: докладатися до вчинків, які не дають їм жодного вирашу і водночас наражають на підвищений ризик руйнівних наслідків.

Другий цікавий аспект підходу професора Становича стосується людей з високим інтелектуальним потенціалом. Це явище в останні роки стало темою багатьох публікацій, які популяризували це поняття й дозволили таким людям розпізнати себе в цьому особливому функціонуванні. Проте високий інтелектуальний потенціал не гарантує успіху в житті й навіть може стати причиною проблем з соціальною та професійною адаптацією. Концепція раціональності дає йому елегантне пояснення: високий потенціал стосується тільки алгоритмічного розуму і аж ніяк не обіцяє адекватніших рішень у повсякденному житті. Те саме, що керувати автомобілем з потужнішим двигуном: це нічого не говорить ні про водійські вміння, ні про місце призначення.

Отож цілком нормально, що індивід може бути розумним і водночас робити глупі вчинки. Тоді виникає наступне запитання: що спонукає його діяти по-дурному? Багато хто вбачає в цьому брак емоційного контролю. Іншими словами, емоції сповнюють людину й миттєво притлумлюють її розсудливість. Дійсно, спокуслива теорія, та вона не враховує випадків, коли дурний вчинок робиться холонокровно, без впливу сильних емоцій.

Наприклад, коли два учні пробираються вночі до своєї школи й, опинившись всередині, випорожнюють два вогнегасники. Учинок дурний, навіть на думку самих хлопців, яких назавтра затримали: жодної користі в кінцевому підсумку, негативні наслідки, отож їхня поведінка очевидно нераціональна. Згадувались неробство й нудьга, але ніяких інших емоцій: не йшлося навіть про те, щоб помститися якомусь учителю чи зірвати уроки назавтра...

Що може мотивувати діяти по-дурному?

УПЕРЕДЖЕННЯ НЕВРАЗЛИВОСТІ. БЕЗКАРНОСТІ. САМООПТИМІЗМУ...

Інший підхід до пояснення дурних рішень здається продуктивнішим за версію емоцій: йдеться про когнітивні упередження. Це поле досліджень сьогодні дуже завзято обробляється в когнітивній психології, на ньому виросла навіть єдина Нобелівська премія, присуджена психологу Деніелу Канеману 2002 року. Когнітивне упередження — це систематична помилка в міркуваннях: на зразок оптичних ілюзій, навіть коли ми знаємо про підступ, однаково щоразу попадаємось. Погляньмо на упередження причинності, яке змушує нас бачити причинний зв'язок там, де є тільки кореляція: наприклад, я помітив, що мій кіт приходив муркотіти до мене на коліна, коли я відчував сум, і зробив з цього висновок, що кіт «відчуває» мою журбу й реагує на неї. Начебто кіт на відстані може відчувати мій стан і приходиться заспокоїти мене своєю присутністю (чи пригадую я випадки, коли тваринка приходиться до мене, а я цілком бадьорий?)...

Одне з упереджень в основі дурних вчинків стосується оптимізму⁵³. Виявляється, що ми надмірно оптимістичні, коли йдеться про нас самих. Ми схильні думати, що поводитимось краще середнього рівня, менше ризикуємо захворіти чи розлучитися, ніж свідчить статистика. Ми відчуваємо себе відокремлено, не такими, як інші. «Якщо ви такий, як більшість людей, ви не знаєте того, що ви такий, як більшість людей», — іронізує американський філософ Деніел Тодд Гілберт. Коли двоє учнів вдираються до своєї школи, вони переконані, що їх не впіймають. Але з ясною головою вони відраджували б когось іншого від цього дурного наміру через ризики, які він за собою тягне.

Це відчуття невразливості, створене упередженням самооптимізму, ще підсилює відчуття безкарності, яке, своєю чергою, стало наслідком численних випадків з нашого досвіду, які не мали наслідків. Коли добре подумати, ми часто порушуємо правила і не розплачуємось за це: скільки разів ми перевищували швидкість, запізнювались на роботу, прибріхували, і то безкарно? У більшості випадків, без сумніву! Отож завдяки досвіду безкарних порушень мозок доходить висновку, цілком логічного, що є дуже невелика небезпека — бай жодної, — що тебе упіймають внаслідок дурнуватога вчинку з завданням шкоди.

Відчуття невразливості й безкарності лежать в основі дурних рішень у повсякденному житті. Чи багато з нас можуть похвалитися тим, що ведуть здоровий спосіб життя, збалансовано харчуються (не зловживають ні жирним, ні солодким, ні надто солоним, споживають щонайменше п'ять порцій фруктів і овочів щоденно) і роблять достатньо фізичних вправ? Якщо це не ваш випадок, ви без сумніву перебуваєте під впливом упередження самооптимізму: ви не робите всього, що могли б, але втішаєтеся тим, що не захворієте, як інші. До того ж ви поки що не відчуваєте жодних негативних наслідків свого не надто здорового способу життя. Добре все усвідомлюючи, ви плекаєте ілюзії щодо власної долі...

Когнітивні упередження невідривні від функціонування розуму: саме вони допомагають йому заощаджувати зусилля й вирішувати швидко в нагальних ситуаціях. До речі, було показано, що розумніші люди, з більшим коефіцієнтом інтелекту, не показують ліпших результатів у випробуваннях, де задіяні різні упередження. Розум не захищає ні від упереджень, ні від дурних рішень.

ГЛУПОТА ЧИ ТВОРЧИСТЬ?

То що ж, ми приречені жити так чи інакше під впливом упереджень, які підштовхують нас до дурних рішень? Не забуваймо й про іншу характеристику глупих учинків: їхній протиправний бік. Коли б ті двоє вищезгаданих учнів пробралися до школи й вирішили позамітати коридори, ніхто не назвав би їхній задум дурним. Недоречним, без сумніву, але не дурним. Тому що в цьому випадку можна виявити конструктивну ціль. Натомість спорожнити вогнегасники — це зовсім

інша історія: немає жодного конструктивного пояснення цього вчинку, крім того, що він протиправний. Учні знають, що вони роблять те, чого аж ніяк не мали б робити, і через це тієї миті їх беруть дрижаки.

Робити те, чого не мав би робити, є часто двигуном глупства... але й творчості. Адже саме зійшовши з битих шляхів і досліджуючи ті, про які інші не подумали, ми відкриваємо щось нове. Доводиться визнати, що багато дурних вчинків — хоч як сумно — є творчими й оригінальними. До слова, найкреативніші уми не такі вже й далекі від того, що загалом називається безумством, бо нам іноді важко розібрати сенс їхніх рішень і вчинків. Отож цілком можливо, що глупство, в тому сенсі, про який ідеться в цьому тексті, лежить в основі багатьох відкриттів і винаходів, які допомогли зробити наш світ комфортнішим. Без сумніву, ця схильність до порушення правил, підтримувана оптимізмом, що заохочує до ризику, робить внесок у прогрес і нові відкриття... Отож глупство і творчість — дві сторони однієї медалі, спільною рисою обох є дивергентне мислення, себто таке, що зійшло з уторованого шляху.

Отже глупство тонше, ніж здається. Його не можна пояснити тільки браком розуму, а розум (коефіцієнт інтелекту) не застрахований від його спокусу...





ЧОМУ ДУЖЕ РОЗУМНІ ЛЮДИ ЧАСОМ ВІРЯТЬ У ДУРНИЦІ?

БРІЖИТ АКСЕЛЬРАД

ПОЧЕСНА ПРОФЕСОРКА ФІЛОСОФІЇ ТА ПСИХОЛОГІЇ

Демократичні суспільства з усіма своїми освітніми заходами, схоже, забули головну проблему знань: критичне мислення, застосоване безладно, легко веде до легковірності. Сумнів має евристичні переваги, це правда, та він також може привести замість інтелектуальної незалежності до когнітивного нігілізму.

Жеральд Броннер. Демократія легковірних⁵⁴

Люди, інтелект яких, здається, не викликає сумнівів, часом дивують, виголошуючи, цілком серйозно, нічим не обґрунтовані ідеї або ж підтримуючи химерні теорії.

Справді немає загальновизнаного означення інтелекту. Причина, ймовірно, в тому, що це слово відсилає до різних здібностей: Історія дає нам чисельні приклади людей, одностайно визнаних розумними в таких різних царинах, як наука, техніка, мистецтво чи філософія.

Спіраючись на визначення інтелекту як «здатності міркувати, планувати, розв'язувати проблеми, мислити абстрактно, розуміти складні концепції, швидко вчитися й навчатися на досвіді», метааналіз досліджень⁵⁵ засвідчує, що розумні люди менше за інших схильні довіряти.

Отож видається логічним, що люди, обдаровані високим інтелектом, мають найбільші шанси вберегтися від легковірності.

Для характеристики інтелекту дуже високого рівня слід навести дивовижну здатність деяких індивідів відходити від уторованих шляхів

і панівних моделей своєї доби, їхнє вміння робити по-новому, не задовольнятися тим, що, здається, само собою зрозумілим: Галілей, Дарвін, Ейнштейн чи Кант або Декарт уміли думати по-іншому, не так, як думали в їхню добу. Вони піддали сумніву загальну думку й спрощені пояснення. Інтелект, у їхньому випадку, невіддільний від критичного мислення, здатності інтелектуально «опиратися» панівним поглядам, спокусі повчати й загальніше — усім формам догматизму.

І проте, розумні люди можуть говорити й робити дурниці (*foolish things*) і вірити в казна-що: професорка кафедри психології Каліфорнійського університету Хізер А. Батлер розглядає це приголомшливе явище у своїй статті⁵⁶. Вона пише: «Критичне мислення — це не розум, попри те що їх часто плутають. Критичне мислення — це комплекс когнітивних навичок, який дозволяє нам раціонально мислити залежно від мети, і готовність використовувати ці вміння, коли треба. Критичне мислення [...] гнучке, воно потребує доказів, щоб повірити, й розпізнає оманливі спроби переконати себе. Критичне мислення означає здатність долати різні когнітивні упередження (наприклад, ретроспективне упередження, підтверджувальне упередження)».

Тепер ми краще розуміємо, чому навіть дуже розумні люди часом вірять у химерні речі. Соціолог Жеральд Броннер в недавньому інтерв'ю Томасу Дюрану для документального фільму «Закони ментальної привабливості»⁵⁷ розповідає, що був колись міленаристом [віра в друге пришествя Христа, пер.]: «Я знаю, що можна вірити в божевільні речі, не будучи божевільним». І додає, що піддати сумніву цю віру його спонукала «послідовність збігів», «низка якихось дрібниць».

Але не всі використовують такі підказки.

ДЖИММІ КАРТЕР І ЙОГО ЛИСТ ІНОПЛАНЕТЯНАМ

Американський президент Джиммі Картер (з 1977 по 1981 рр.) оголосив був під час своєї виборчої кампанії: «Якщо мене виберуть президентом, я зроблю так, що вся інформація про спостереження НЛО, яку приховують у цій країні, буде доступною для публіки та науковців». І додав приголомшливу фразу, гарний приклад підтверджувального упередження: «Я переконаний, що НЛО існують, бо я один бачив».

Відповідно до своїх переконань, 5 вересня 1977 року Джиммі Картер відправив на космічному зонді «Вояджер 1» послання інопланетянам. Представивши їм зонд і Землю, Джиммі Картер звернувся до них так: «Це подарунок від маленького далекого світу: наші звуки, наша наука, наші зображення, наша музика, наші думки і почуття. Ми намагаємось вижити в наш час, щоб мати змогу жити у вашому. Ми сподіваємось, що прийде день, коли, розв'язавши проблеми, які стоять перед нами, ми приєднаємось до спільноти галактичної цивілізації. Ці записи представляють наші сподівання, нашу рішучість і нашу добру волю в цьому Всесвіті, такому величезному й неймовірному».

Те, що Джиммі Картер, лауреат Нобелівської премії миру 2002 року, автор численних книг про політику, був таким наївним, що відправив послання інопланетянам, хоч воно може долетіти не раніше, ніж через сорок тисяч років, і, хай там як, ми про це не дізнаємось, тому що передавання даних з зонда припиниться після 2025 року, змушує замислитись.

Проте Картер не єдиний, хто відправляв послання інопланетянам. 19 листопада 2017 року журнал «Science Post» оголосив, що команда астронавтів SETI (*Search for Extra-Terrestrial Intelligence*) відправила радіозвернення з даними про планети нашої Сонячної системи, структуру ДНК, малюнок людської істоти та іншу базову інформацію про Землю та її мешканців у напрямку сусідньої системи, однієї з найближчих із тих, котрі мають потенційно заселену планету, таку близьку, що ми змогли б отримати відповідь швидше, ніж за 25 років, значно поміркованіший термін, погодьмося, хоч іще й не завтра.

І ще дивно: такі науковці, як фізик Стівен Гокінг і астроном Ден Вертімер, науковець SETI в Каліфорнійському університеті (Берклі), застерігали владу щодо ймовірних проблем спілкування з інопланетянами, «цивілізація яких, здатна отримати й зрозуміти ці послання, має бути значно давніша й розвиненіша за нашу в технологічному плані». Ден Вертімер зауважив: «Це наче гукати в лісі, не дізнавшись спочатку, чи не живуть у ньому тигри, леви, ведмеді чи інші небезпечні тварини».

Такі речі спантеличують...

Вельми розумні особистості бувають аж настільки засліплені своїми віруваннями, що готові поступитися свободою критики, пожертвувати власним щастям і навіть життям.

СТІВ ДЖОБС. ГЕНІАЛЬНИЙ ПРОЗОРЛИВЕЦЬ. ЗАСІПЛЕНИЙ СВОЇМИ ПЕРЕКОНАННЯМИ

Його називали богом високих технологій, *iGod*, він часто говорив про «магічне мислення», здатне змінювати світ за власним бажанням. Воно справді працювало, коли він втілював свої геніальні ідеї, але виявилось безсилим проти рака.

На думку його біографів, Даніеля Ішбіа і Волтера Айзексона, та й з огляду на все, що він зміг втілити, Стів Джобс був дуже розумним, навіть геніальним. Даніель Ішбіа, журналіст і автор «4 життя Стіва



Джобса: біографія Стіва Джобса», описує його так: «Невгамовний, перфекціоніст, позначений геніальністю й обдарований вродженим почуттям краси, Джобс був здатний на великі мрії й мав талант надихати ними інших [...] Це був не президент компанії, а справжній митець у пошуках вічного Грааля, естет, яким рухало бажання змінити світ...»

Волтер Айзексон, письменник, автор біографій Альберта Ейнштейна, Генрі Кіссінджера й Бенджаміна Франкліна, на початку біографії Стіва Джобса цитує маленьку фразу з рекламної кампанії *Apple* «Думай інакше»: «Світ змінюють тільки такі божевільні, які думають, що здатні його змінити».

Біологічний батько Стіва Джобса був сирійцем. Мати — американка. Студентка-одиначка, народивши, вона віддала дитину на усиновлення родині Джобсів за умови, що хлопець обов'язково навчатиметься в університеті. Ця родина жила дуже скромно. Вони погодилися. Невдовзі сім'я переїхала до Кремнієвої долини. Стів Джобс захоплювався Індією та буддизмом. У підлітковому віці був гіпі, пізніше удвох з товаришем довго подорожував Індією, повернувся додому, почав учитися в університеті й через три місяці покинув. Потім він самостійно вчився на курсах каліграфії, що зміцнило його естетичний смак, ціле літо жив у фруктовому саду, де харчувався самими яблуками. Трохи згодом заснував *Apple* зі своїм другом Стівом Возняком і в 25 років став наймолодшим американським мільйонером. Він оточував себе геніями, від яких умів брати найцінніше, розкриваючи їхні таланти завдяки своїй харизмі. Його геніальні ідеї — *Apple I*, *Apple II*, *Pixar*, *iMac*, *iPod*, *iTunes*, *iPhone*, *iPad* — і це далеко не повний перелік. Його життя було всіяне перешкодами, та він завжди долав їх і рухався далі. Крім останньої, рака підшлункової залози.

Коли йому діагностували пухлину підшлункової залози 2003 року, лікарі вкрай схвилювалися, виявивши, що пухлина операбельна. Але Стів Джобс відмовився від операції. Буддист і вегетаріанець, він скептично ставився до традиційної медицини й непохитно вірив в альтернативні методи, один химерніший за інший. Він ходив до цілителів, натуропатів, голкотерапевтів, ковтав рослинні капсули, пив фруктові соки й подовгу постував. 2004 року нові дослідження показали, що салат з кульбаб не діє на ракові клітини: пухлина поширилась за межі підшлункової залози. Тоді він погодився на операцію, та було вже, на жаль, запізно. У квітні 2009 року йому зробили пересадку печінки в Інституті трансплантології Методистської університетської

лікарні Мемфіса (Теннессі). Він працював в *Apple* до самої смерті в жовтні 2011 року у 56 років.

Друзі й біографи Джобса замислювались над двоїстістю його особистості. Геніальний винахідник, здатний зрушувати гори, але нездатний відсторонитися від дурниць, які прискорили його кінець. Можливо, нав'язлива думка про те, що біологічні батьки відмовились від нього, змусила його заповнювати цю порожнечу езотеричними пошуками? У сім років його боляче вразили слова дівчинки, якій він розповів, що батьки віддали його на всиновлення: «То батьки не любили тебе?» Названі батьки розрадили його з делікатністю, яку завжди виявляли. Вплив контркультури гіпі в Кремнієвій долині у 1970-х роках теж, без сумніву, сформував його бажання йти шукати «просвітлення» деінде, зокрема в Індії.

«ГАЛІЛЕЙ ПОМИЛЯВСЯ — ЦЕРКВА МАЛА РАЦІЮ»

Ірраціональні переконання часом становлять небезпеку не лише для їхніх носіїв. Є такі люди, які, може, й не вірячи в те, що говорять, застосовують увесь свій розум, щоб через вплив, навіювання чи прозелітизм переконати вразливі душі.

У згаданому вище документальному фільмі «Закони ментальної привабливості» Анрі Брох говорить: «Кожен четвертий європеєць вірить, що Земля є центром і все обертається довкола».

Кілька років тому, 6 листопада 2010 року, у готелі «Гарден Інн» у місті Саут-Бенд штату Індіана, за 150 км від Чикаго, відбувся начебто науковий конгрес під назвою «Галілей помилявся — церква мала рацію», де виступали десять доповідачів з претензією на звання «експертів». Вони намагалися довести, що Сонце обертається довкола Землі відповідно до геоцентричної моделі, попри те що від часів Коперника, Галілея, Кеплера й Ньютона наука показала, що Земля та інші планети обертаються довкола Сонця згідно з геліоцентричною моделлю. Багатонадійний підзаголовок обіцяв, що це буде «перша» щорічна католицька конференція з геоцентризму. Доктор Роберт Сандженіс відкрив конгрес доповіддю під назвою «Геоцентризм: вони це знають, але приховують», удавшись до поширеної ідеї теорії змови. Інші доповідачі, як-от доктор Роберт Беннетт, доктор Джон Салза, анонсували не менш приголомшливі теми: «Науковий доказ: Земля

є центром Всесвіту», «Введення до механіки геоцентризму» або ж «Наукові дослідження показали, що Земля нерухома в центрі Всесвіту». Їхні наукові кваліфікації були означені дуже розпливчато: д. н., професор... Наприклад, співорганізатор конгресу, Роберт Д. Беннетт, назвався доктором наук з загальної теорії відносності. Роберт Сандженіс — президент *Catholic Apologetics International* і автор багатьох книг і статей з теології, науки, культури й політики. Багато років викладав фізику й математику в різних закладах. Він повчав, що фізики, як-от Альберт Ейнштейн, Ернст Мах, Едвін Габбл, Фред Гойл «та багато інших», довели, що, як сказано в Біблії, Сонце та всі планети обертаються навколо Землі, зафіксованої в просторі, нерухомої та незмінної, плекаючи сподівання, що люди віддадуть належне Писанню й зрозуміють, що наука — зовсім не те, що про неї кажуть.

Кожен четвертий європеєць вірить, що Земля — в центрі й усе обертається довкола неї

Проте кожне наукове відкриття додає новий доказ того, що геоцентризм не відображає дійсності. А прибічники геоцентризму можуть покликатися тільки на Біблію. На кожен науковий аргумент вони відповідають: «У Біблії сказано, що...» Нападки на Галілея затьмарюють образ одного з фундаторів сучасної науки, який надав перші докази геліоцентризму Коперника, а крім того, дозволяють змити ту ганьбу, як дехто вважає, що її зазнала церква, покаявшись 1992 року щодо засудження Галілея.

Багато води утекло з часів Галілея. Наука послідовників Коперника змагалася зі Святим письмом і вірою у відкриту в ньому істину й мала перемогти ірраціональне. Науковців переслідували. Сьогодні ж непримиренні й диваки намагаються маніпулювати розумами, щоб утелюшити свої туманні теорії: завжди та сама битва темряви з правдою.

ЯК ПРОТИСТОЯТИ ОБСКУРАНТИЗМУ?

Хоч збільшити свій інтелект проблематично, але можна навчитися методів розвитку критичного мислення.

Не всі вірування тупі, абсурдні чи небезпечні. Деякі з них конструктивні, як-от віра в себе, в свої можливості, у свою цінність, у життя чи в інших.

Ризик піддатися впливу небезпечних вірувань аж до втрати здорового глузду йде від потреби за всяку ціну знайти сенс свого життя. Якщо інші дають нам пояснення, що відповідає нашому баченню світу, чи позбавляють нас від необхідності шукати самим, їх легко прийняти.

Але найбільша сила ірраціональних поглядів — у тому, що вони звичай узгоджуються з нашими інтуїтивними очікуваннями.

Багато людей здавна вірили в дивні речі, й багато людей намагалися боротися з цими віруваннями. Вони створюють рівновагу, яка не надто змінюється з часом. Отак можна битися за раціоналізм із думкою, що ти просто докладаєшся до рівноваги.

Жодна людина, хоч яка розумна, освічена й критична, не захищена від віри в дурниці, насамперед тому, що важко повірити у випадковість. Шукати за випадком долю, неминучість, змову, підступи, намір, хороший чи поганий, — загальне упередження. «Бог любить трійцю», «немає диму без вогню», «добре сміється той, хто сміється останній» і так далі, доста приказок, які свідчать про нашу потребу сенсу й причинності. Найосвіченіші люди не уникають цього. Отак Ейнштейн писав у листуванні про хвороби дружини Мілеви та сина: «Заслужена кара для мене за те, що зробив важливий життєвий крок, не подумавши: завів дітей з особою з моральними й фізичними вадами...»⁵⁸ Мати Ейнштейна намагалась відмовити його від шлюбу з Мілевою, яка кульгала, пророкуючи йому, ще це позначиться на дітях. Від автора теорії відносності можна було б сподіватися більшої широти поглядів! Але, як писали двоє його біографів, Роджер Хайфілд і Пол Картер, Ейнштейн «був людиною, в якій поєднання ясності розуму з емоційною короткозорістю провокувало чимало прикростей в житті його близьких».

Насправді нам не по силі зробити так, щоб людей, які вірять в дивні чи божевільні речі, стало менше, хіба завадити їхньому збільшенню. Дуже рідко можна змінити погляди тих, хто вже переконаний. Є ризик, навпаки, зміцнити їхні переконання.

ЧОМУ МИ ЗНАХОДИМО СЕНС У ЗБИГАХ

ЗУСТРІЧ З НІКОЛЯ ҐОВРІ

ПСИХОЛОГОМ І МАТЕМАТИКОМ,
ВИКЛАДАЧЕМ У ВИЩІЙ ШКОЛІ ПЕДАГОГІКИ Й ОСВІТИ
В АІАЛІ. ЧАЕНОМ УНІВЕРСИТЕТСЬКОЇ ЛАБОРАТОРІЇ
ЛЮДСЬКОЇ ТА ШТУЧНОЇ КОГНІТИВНОСТІ

- **ДЕЯКІ ЗБИГИ ВИДАЮТЬСЯ ТАКИМИ ПРИГОЛОМШЛИВИМИ, ЩО МИ ВІДМОВЛЯЄМОСЬ ПОЯСНИТИ ЦЕ ВИПАДКОМ І ШУКАЄМО В НИХ ЯКЕСЬ ЗНАЧЕННЯ. АЛЕ ВИ СТВЕРДЖУЄТЕ, ЩО ЙДЕТЬСЯ ПРО БРАК СПРИЙНЯТТЯ КОНТЕКСТУ...**

Ми маємо локальне бачення, і в просторі, і в часі. З глобального погляду збіги не такі дивовижні. І до того ж, головне, ми з самого початку ставимо собі неправильні запитання. Візьмімо парадокс дня народження: яка ймовірність того, що двоє з 25 осіб мають одну й ту саму дату народження? Відповідаючи на це запитання, ми схильні вдаватися до евристики, себто спрощеного міркування, запитуючи себе: яка ймовірність того, що поміж 25 осіб ще хтось народився того ж дня, що й ми?

Результат доволі слабкий, бо ми скорочуємо проблему до єдиної можливої дати, власної дати народження. Імовірність того, що хтось поміж 24 матиме таку саму дату народження, що й я, лише 6,3%. Натомість є один шанс із двох, що у двох з 25 людей дні народження припадуть на один день. Але це зовсім інше запитання.

- **ВИ ЗГАДУЄТЕ ТАКОЖ ПРИКЛАД ЖІНКИ, ВАЙОЛЕТ ДЖЕССОП, ЯКА ПЕРЕЖИЛА ТРИ КОРАБЕЛЬНІ АВАРІЇ, ПОМІЖ НИХ, ЗАГИБЕЛЬ — «ТИТАНІКА». ЦЕ ВИДАЄТЬСЯ НАДЗВИЧАЙНИМ, АЛЕ КІНЕЦЬ КІНЦЕМ НЕ АЖ ТАК.**

Проблема в тому, що нам бракує інформації і ми автоматично заповнюємо лакуни тим, що здається ймовірним і саме собою зрозумілим. Коли ми дізнаємось,



без деталей, що якась особа пережила катастрофу «Титаніка» і двох інших кораблів, то уявляємо, що ці решта подібні до загибелі «Титаніка», а це зовсім не так, тому що в одній з двох було мало жертв, а в другій узагалі не було. До того ж ми думаємо, що Вайолет Джессоп — цілком пересічна жінка, насправді ж вона працювала на компанію-власницю цих трьох суден.

► ТАКОЖ ВИ КАЖЕТЕ, ЩО, РОЗБИРАЮЧИ ПОДІЇ 11 ВЕРЕСНЯ, МОЖНА БАГАТО РАЗІВ ЗУСТРІТИ ЧИСЛО «11», ЗВІДКИ ВИНИКАЄ СПОКУСА БАЧИТИ В ЦЬОМУ ЗМОВУ ЧИ ЗНАК ДОЛІ. АЛЕ ДЛЯ ВАС У ЦЬОМУ НЕМАЄ НИЧОГО НАДЗВИЧАЙНОГО...

Це стосується всієї нумерології та магічних чисел. Ми знайдемо також сотні повторень числа «19» в Корані, числа «7» у Біблії або принаймні їхніх добутоків, що з погляду статистики зовсім не дивно.

Там можна знайти також пророцтва у формі слів, як свідчить, наприклад, випадок із секретним кодом Біблії, коли журналіст Майкл Дроснін, застосувавши особливі ключі тлумачення, виявляє повно пророцтв у Біблії, зокрема й кінець світу, передбачений за кілька років. Насправді кількість можливих ключів і способів задіяти комп'ютер така величезна, що можна знайти будь-що. Дроснін навіть кинув виклик: знайти стільки ж пророцтв у книжці «Мобі Дік», як у Біблії. І що ж, знайшли!

До слова, застосувавши ту саму методику, в Біблії знайшли також зашифровані слова «Бога не існує», «ненавидьте Ісуса»... Так можна знайти все, що захочеш.

► І У ВАШІЙ КНИЗІ ТАКОЖ?

Аякже! У «Думках» Паскаля я знайшов попередження про тисячі смертей від СНІДу. А фахівець з інформатики Себастьєн Помьє, закодувавши за абеткою геном пивних дріжджів, прочитав там «курка-картопля»! Саме те, що він їв на обід...

Якщо спробувати просто навмання якийсь ключ для тлумачення, шансів прочитати «курка-картопля» небагато, проте помножене на багаторазові спроби — це інша річ.

► ВИ ПОРАХУВАЛИ, ЩО ЗА ОСТАННІ ДВАДЦЯТЬ РОКІВ 72000 ВІЩИХ СНІВ МАЛИ Б ПРОРЕКТИ ЧИЮСЬ СМЕРТЬ НАСТУПНОГО ТИЖНЯ, АЛЕ ПРОМИНУЛИ НЕПОМІЧЕНІ...

Так, це лише оцінка, але вона ілюструє зв'язок малої імовірності з великою кількістю випадків. Анрі Брох зробив схожі підрахунки щодо телевізійної передачі про тасмниче, під час якої медіум зажадав, щоб телеглядачі ввімкнули

вдома світло, щоб він змусив лампочки вибухнути по всій Франції. Десятки розгублених людей зателефонували й засвідчили, що в них справді щойно лопнула лампочка. Неймовірно! Але, з огляду на те, що передача тривала годину, і припускаючи, що в кожного горіло вдома 4 чи 5 лампочок, цілком природно, що кілька сотень вибухнули протягом передачі, зважаючи на середню тривалість життя лампочки. Ймовірність була дуже малою для однієї лампочки, але високою для сотень тисяч.

► **ТАК ВІН МІГ ЗАЯВИТИ, ЩО ВИКЛИКАЄ ПОЛОГИ ЧИ Й СМЕРТЬ!**

Так, але загальновідомо, що це відбувається часто. А про лампочки, які лопають, зазвичай не говорять. Те саме стосується й віщих снів. Я й сам їх бачив чимало, дуже жорстоких, які здавались пророчими, але, на щастя, не були такими. Коли б так, у мене було б на два товариші менше...

► **ЯК ТАК ВИХОДИТЬ, ЩО ЖОДНЕ З ПРОРОЦТВ АСТРОЛОГІВ ЧИ ЯСНОВИДЦІВ НЕ СПРАВДЖУЄТЬСЯ, ЩО НЕМАЄ ЗБІГІВ?**

Ні, пророцтва постійно справджуються. Елізабет Тесьє передбачила була щось у вересні 2011 року. Не теракт, не 11-го, але, що ж... Зазвичай їхні пророцтва більш передбачувані: землетруси, пригоди. Але 11 вересня – справді неочікувано. Елізабет Тесьє, щоб додати ваги своїм передбаченням, часто посилається на те, що передбачала авіакатастрофи. Хтось був розважився, зробивши передбачення навмання з допомогою комп'ютера, і вийшло навіть трохи точніше, ніж в Елізабет Тесьє. Це та ж проблема, що з річницями: робимо список дат, і якщо ми пророкуємо якийсь трапунок, цілком можливо знайти один чи два збіги.

► **ВИ ВИСТУПАЄТЕ ПРОТИ ДЕЯКИХ ПІДХОДІВ ПСИХОЛОГІЇ, ЯК-ОТ ПСИХОГЕНЕАЛОГІЯ⁵⁹ ТА СИНХРОНІЧНІСТЬ...**

Психогенеалогія базується переважно на збігу дат між тим, що з нами трапляється, і подіями, пережитими нашими предками. Це фактично трохи складніша версія парадоксу днів народження, тому що тут ми шукаємо збіги між двома різними списками. Та коли ми малюємо розлоге генеалогічне дерево, то нерідко маємо справу з сотнями дат, що збільшує ймовірність збігу. До того ж на практиці дати в нас не обов'язково точні. У найгіршому випадку, коли не знаходиться нічого, можна вивернутися: пацієнтові було 24 роки, а його двоюрідний дід помер під час подорожі в 30 років, і психолог установлює зв'язок, мовляв, молодий чоловік наближався до свого тридцятиріччя. Це дуже кумедно! Інший доволі відомий випадок, про який мене постійно запитують, –

це синхронічність⁶⁰. Юнг хотів розробити теорію з допомогою математиків і фізика, та з цього нічого не вийшло.

► І ВСЕ Ж МИ НЕ МОЖЕМО ВТРИМАТИСЯ ВІД ТОГО, ЩОБ ПРИПИСУВАТИ ЗНАЧЕННЯ ЗБІГАМ. ГАДАЮ, ЩО Й ВАС НЕ ОМИНАЄ ЦЯ СПОКУСА...

Ще б пак! Подія з малою імовірністю здається нам значно дивовижнішою, коли вона трапляється з нами, а не з іншими. Я тестував недавно дітей на сприйняття випадковості, кидаючи гральний кубик за сховок і загадуючи їм вгадати, який номер випаде, вісім разів поспіль. Я хотів проаналізувати, яку послідовність передбачень вони називають. З сімдесятьох дітей один вгадав чотири рази поспіль. Під час досліду я казав собі: «Це жахливо, якщо таке відбувається, я помиляюсь, передчуття існує!» Довелося урезонювати себе: один із сімдесятьох — це пояснюється випадковістю. Це мов оптична ілюзія: ми не можемо не бачити її в цю саму мить, але можемо себе урезонювати.

Існує явище, відоме як «надмірне очікування розсіювання». Тобто ми очікуємо від випадку, що він відповідатиме уявленню, яке ми собі про нього створили. Зокрема, ми очікуємо, що взяті навмання дати, будуть не особливо згруповані, а розподілені рівномірно. У дійсності доволі часто з дванадцяти взятих навмання дат трапляються дві в одному місяці, навіть три. Це надмірне очікування розподілу може спричинитися до помилок, але не ірраціональних.

► ОТОЖ МИ СХИЛЬНІ ВІРИТИ, ЩО САМ ВИПАДОК МАЄ ПІДЛЯГАТИ ПРАВИЛАМ?

Саме так, як у часі — ми не очікуємо, що випадкові дати можуть бути близькими, — так і в просторі — ми уявляємо, що вибрані навмання точки надто розсіяні на поверхні. Хороший історичний приклад — бомбардування Лондона під час Другої світової війни. Німецькі бомбардувальники літали так високо над хмарами, що не бачили, куди скидали бомби, і ті падали цілком випадково. Але, вивчаючи карту попадань, британський штаб помічав, що вони зосереджені довкола певних пунктів, які не збігалися з очевидними військовими цілями: з цього робили висновок, що в німців погані карти. Насправді ж статистичний аналіз показав, що попадання були не по-особливому згруповані, а розсіяні випадково.

► ПАРАДОКСАЛЬНО, ТЕ, ЩО ВИ ПОЯСНЮЄТЕ, ОЗНАЧАЄ, ЩО КОГНІТИВНИМ ІЛЮЗІЯМ НАШ ВИД, БЕЗ СУМНІВУ, ЗАВДЯЧУЄ ПЕВНОЮ МІРОЮ ВИЖИВАННЯМ: ЛІПШЕ БУЛО БАЧИТИ БІЛЬШЕ ЗБІГІВ, НІЖ МЕНШЕ...

Психологи-еволюціоністи припускають, що ми були змушені аж надто добре їх виявляти. У той історичний період, коли це могло бути життєво важливим,

ліпше було надавати більше значення збігам і тікати, щойно листя заворушилось, вказуючи на можливу присутність хижака, ніж недооцінювати їхнє значення й не робити жодних висновків.

Науковий метод полягає, до речі в тому, щоб шукати збіги й кореляції і тлумачити їх по-іншому, не випадком. Це не ірраціонально, але метод ризикований, тому що не завжди приводить до надійних висновків. Наприклад, один начебто коректно виконаний дослід виснував існування ефекту Моцарта, через який, слухаючи Моцарта, ми стаємо розумнішими. Та, коли спробували його повторити, це не діяло. Можна припустити, що йшлося про помилково позитивний результат, начебто такий, що мав відбуватися регулярно. Така ілюзія є вадою раціонального методу.

► **ЗРЕШТОЮ, ЧОМУ МИ НЕ ДОВІРЯЄМО ВИПАДКУ? ЦЕ СУТО КОГНІТИВНА НЕСПРОМОЖНІСТЬ ЧИ СТРАХ ПЕРЕД НИМ?**

Я не думаю, що це страх, але загалом ми любимо мати пояснення: саме для цього ми й придумали науку. Проте насправді в мене немає відповіді...

Розмову вів Жан-Франсуа Марміон

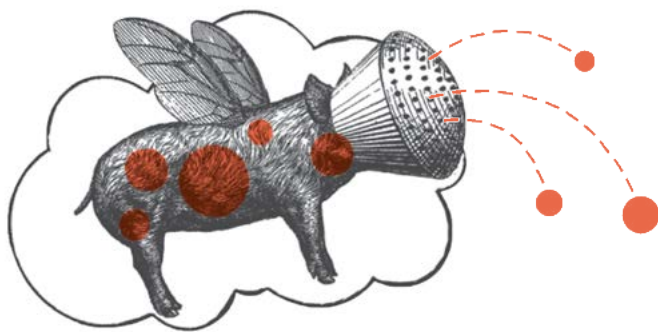

ДУРІСТЬ ЯК ЛОГІЧНА МАЯЧНЯ

БОРИС ЦИРЮЛЬНІК

НЕЙРОПСИХІАТР І ПРОРЕКТОР З ОСВІТИ
В ТУЛОНЬКОМУ УНІВЕРСИТЕТІ

Немає нічого поширенішого й серйознішого за дурість. Ми, без сумніву, найобдарованіші з цього погляду живі істоти, бо живемо у світі уявлень, деякі з них, попри всю свою зв'язність і внутрішню логіку, можуть виявитися цілковито відірваними від реальності. Ми називаємо це «маячня» у душевнохворого, але найчастіше, у вас і в мене, це просто дурість. І дуже легко знайти тисячі її прикладів в усіх сферах людського інтелекту.

Візьмімо біологічну галузь. Якщо я стверджую, що психофармакологічний ефект двох пігулок вітаміну В6 абсолютно еквівалентний ефекту однієї пігулки вітаміну В12, я використовую математику як приманку, щоб переконати вас у своїй логіці. Отже, логіка, застосована в іншій галузі, може перетворитися на дурість. Я здійснив невеличкі розрахунки, на які мене надихнув психіатр і психоаналітик Вільгельм Райх. Тривалість сексуального життя подружжя — приблизно 50 років, іноді довше. Зі швидкістю два статеві акти на тиждень (звичайна для нашої культури періодичність) ми виходимо на 5000—6000 статевих актів. І от, у Франції — золота медаль з народжуваності в Європі — жінки народжують в середньому 1,9 дитини. Себто, схематично, одна дитина на 3000 статевих актів. Отже, статистично дуже мало ймовірно, щоб статеві зносини були причиною вагітності! Залізна логіка. (Зауважмо мимохідь, що з таким математичним ритмом знадобилося 2 трильйони 399 мільярдів 200 мільйонів статевих зносин, щоб отримати населення у 7,5 мільярда людей.)

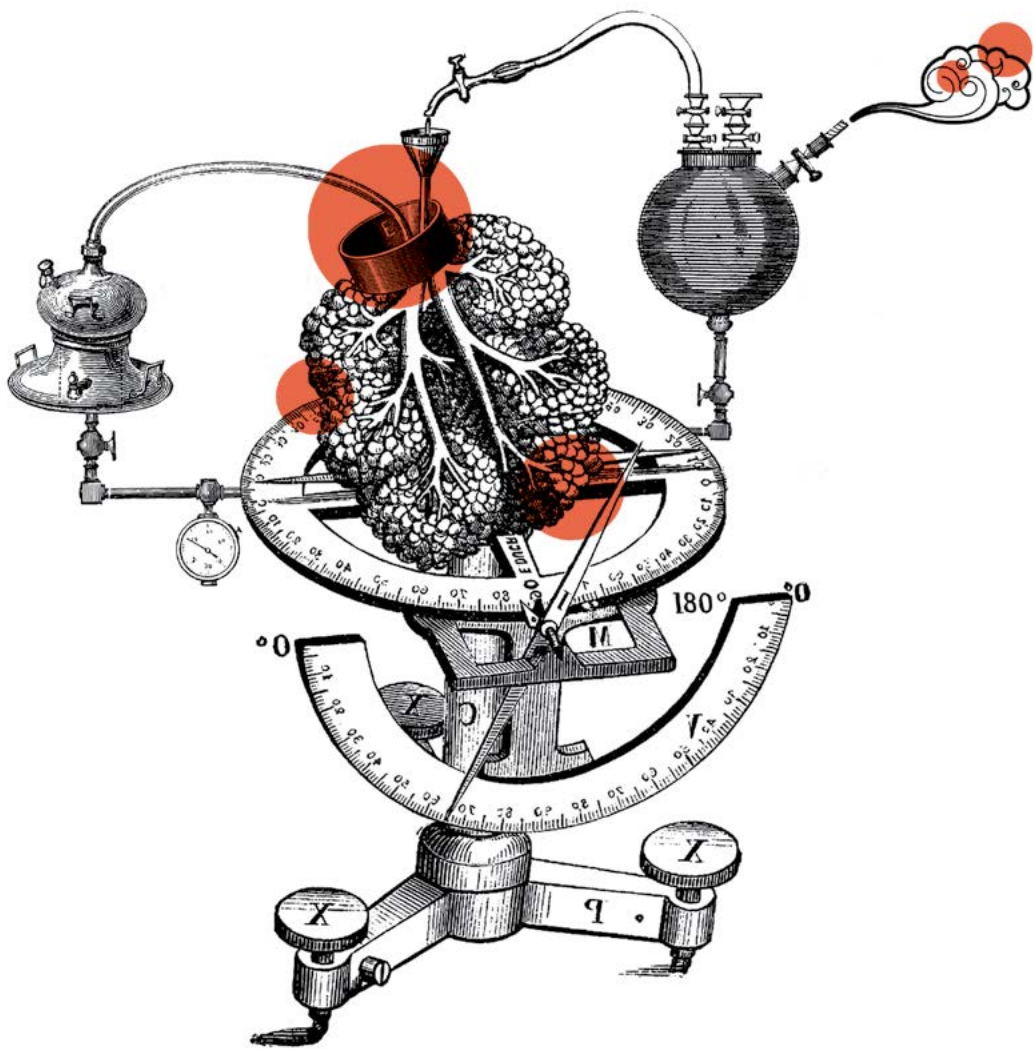

САЛЬТО ПСИЛКАНАСТІВ

А з погляду психіатрів? Дуже повчальна коротка історія змагання між Алла Каном^{61,62} і татком Фройдом. Ревнощі Алла Кана покладали початок фундаментальній теоретичній розбіжності, яка породила псилаканізм, шанований сьогодні його прибічниками, котрі повторюють його теорії без жодного слова критики чи обговорення. Відомо, наприклад, як одна пацієнтка-єврейка сказала якось Алла Кану: «Щоранку я прокидаюсь від жаху. Це в мене з часів війни, у цей час гестапо приходило по людей». Алла Кан вибрався зі свого крісла, щоб перейти від теорії до практики, й вдався до дії. Він погладив жінку по щоці, промовляючи: «*Geste à peau, geste à peau...*»⁶³ Реакція пацієнтки: «Це просто дивовижно!» Справді... Зауважмо, що праці Алла Кана про стадію дзеркала нав'яні тваринною етологією, яку він сумлінно повторює. Він був, до речі, одним з перших, хто читав цей тип публікацій, всупереч тому, що заявляють псилаканісти, котрі мене ненавидять, бо я відзначив цей зв'язок, який проте дуже легко перевірити. Американський психоаналітик Рене Спіц ще 1946 року, в «Першому році життя дитини» з передмовою Анни Фройд, сам наводив двадцять вісім характеристик тваринної етології. З цього я роблю висновки, що, не читавши власних базових текстів, псилаканісти нападаються на мене в ім'я свого уявлення про реальність, а не самої реальності. Це і є визначення логічної маячні.



З нагоди одного колоквиуму, в 1980-х роках, я вигадав анекдот, щоб проілюструвати те, що Фройд називав згущенням та зміщеннями в обсессивному неврозі. Я вигадав такого собі Отто Кранка, який хворіє на істеричний параліч обох вух: він не може ними ворухити, як це роблять його однокласники. Отож він іде на консультацію до психоаналітика чи псилаканіста, для якого сигніфікант (*signifiant*)⁶⁴ не проблема, бо він діє на реальність. Оскільки достатньо змінити

сигніфіканти, щоб відкоригувати його дію на реальність, психоаналітик порадив Отто зробити анаграму зі свого імені, написавши його навспак. Назавтра Отто почувався значно краще. Йдеться про ті самі міркування, що й стосовно «жест а по»: зміщення, згушення, потім сальто...

МИ БЕРЕМО В КАР'ЄР...

Будьмо справедливими: дурість б'є часом так само сильно й з протилежного боку, поміж психіатрів із претензією на науковий підхід. Класифікацію DSM (Діагностичний і статистичний посібник з психічних розладів Американської психіатричної асоціації) чи Міжнародного класифікатора хвороб ВООЗ розробляють на основі прийнятих у наукові журнали статей, до рецензування яких мене часом залучають. Байдуже, що ім'я автора дослідження приховано, за стилем і сферою інтересів дуже часто можна здогадатися, хто написав статтю. Щодо решти неважко організувати цінувальний комітет, обираючи адекватних членів, шуряка, наприклад, чи приятеля, якому позичив кругленьку суму грошей або якого вже двічі публікували і він винен вам послугу, чи ж якогось дев'яностолітнього старця, який невпинно повторює одне й те саме («стадія дзеркала, стадія дзеркала, стадія дзеркала...»). Зрештою, саме так роблять кар'єру: повторюючи все життя ту саму публікацію, хіба що змінивши назву чи одну-дві фрази, і так до пенсії. Я трохи перебільшую, це правда, але моєму другові, Полу Екману, одному з провідних першопрохідців психології емоцій, який діяв анонімно, відмовили в публікації статті в журналі, що вже друкував її два роки тому. Дурість вражає також комітет з оцінювання друзів!

Вона є частиною всієї системи, хоч ти біолог, математик, статистик, психоаналітик, психіатр чи клініцист. Вона бере участь в управлінні повсякденним життям. Ми заслуговуємо Нобелівської премії за нашу поблажливість! Або ще краще: цитування в місцевому кафе. І все ж віддамо належне науковому підходу. Він має найкращу перевагу рекомендувати сумнів, перевірку і розуміння скоробіжності наших істин. Це прогрес у дурості. Але, якщо хочеш робити наукову кар'єру, треба неодмінно довести свою рацію... тобто приєднатися до переконливої маячні. Таким чином є два варіанти:

тривалість кар'єри чи тривалість життя. Або ми воюємо з сумнівом на користь переконання, зміцнюючи водночас свою дурість і тривалість кар'єри. У цьому разі ми підписуємо публікації на кшталт «котику сіренький, котику біленький», щоб сподобатися, включаючи до них гарні терміни й цитати. Або ж ідемо всупереч, наражаючись на нападки. Вам доведеться пережити період дискомфорту, за якийсь час до вас пристануть, можливо, інші люди, щоб створити нову секту... яка, своєю чергою, повторюватиме власного «котика». Отож думати самому означає приректи себе на те, щоб думати за себе, перш ніж до тебе швидко приєднається ватага приятелів, щоб утворити нову ватагу дурнів... Дружніх дурнів. І, якщо пощастить, вам принаймні буде приємно верзти дурниці разом. Ось як можуть вплинути на кар'єру наші стосунки з дурістю.

До речі, гадаю, після цієї статті моя власна кар'єра полетить догори дригом!

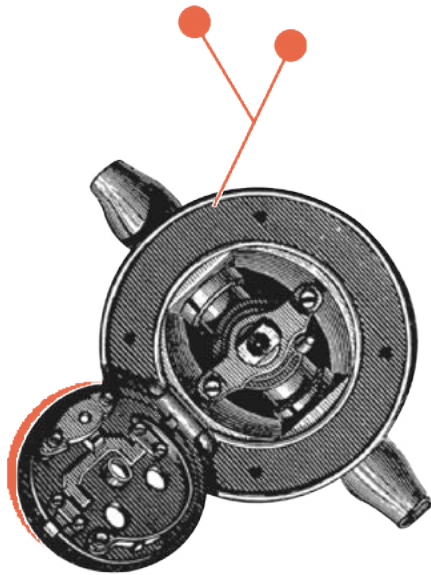



МОВА ДУРОСТІ

ПАТРИК МОРО

ВИКЛАДАЧ ЛІТЕРАТУРИ В КОЛЕЖІ АЙОНТСІК У МОНРЕАЛІ.
ГОЛОВНИЙ РЕДАКТОР ЖУРНАЛУ ARGUMENT

Що говорять дурні? Вони й самі не знають, і це їх рятує.

Слова дурня не позбавлені сенсу, але точністю він не переймається.

У тряскала фатична функція розігнати тишу по кутках. Дурень [...] чіпляється за банальні істини, мов п'яний акробат за свою трапецію.

Учепившись за поруччя готових фраз, він їх уже не відпускає.

*Жорж Пікар. Про дурість*⁶⁵

Часом ми робимо дурниці, але значно частіше говоримо. Отож найчастіше дурниці проходять через мову. Ці слова, які ми вважаємо дурними, чи не є вони тільки свідченням браку, принаймні тимчасового, розуму й одним з багатьох його можливих виявів? То, може, існує радше специфічна дурість, пов'язана з мовою, природне місце якої поміж необдуманих слів? Ця гіпотеза наблизилася б дурість до орвеллівської новомови, ідеальне використання якої, що автор «1984» назвав його крякомовою (*duckspeak*), «зовсім не зачіпає найвищих мозкових центрів»⁶⁶.

На перший погляд здається дивним асоціювати цю мовну дурість із новомовою — канонічною моделлю всякого канцелярита. Проте обидві мають спільність через саму свою природу: одна й друга характеризуються неналежним й несвідомим використанням мови. Дурні слова чи висловлювання, як і слова новомови, виявляються нездатними адекватно дати звіт про реальність, як і думки тих, хто ними послуговується. Попри те що одна вписана в політичний й ідеологічний реєстр, а друга — самовільніша, новомову й мовну дурість можна

поставити на одну дошку: обидві є перекрученнями щодо нормального й легітимного використання мови й слів.

Крім того, висунемо припущення, що ці два суміжні явища, спочатку відмінні, зближуються зараз на користь щонайменше двох супутніх явищ. З одного боку, це ідеології (есенціалізм у фемінізмі, антивидизм, теорія гендеру тощо), що, практикуючи інтенсивне «концептуальне лобіювання»⁶⁷, дедалі більше еволюціонують всупереч здоровому глузду. З другого боку, це дурість, що грубо вривається в публічну сферу завдяки насамперед інтернету й соціальним мережам, які слугують для неї чудовою луна-камерою.

Важко знайти кращий приклад цього сучасного злиття дурості й новомови, ніж пост, що його опублікувала на *Facebook* в березні 2018 року одна веганська активістка після ісламістського теракту в місті Треб, де було вбито м'ясника:

«Ну й що, це вас шокує, коли терорист убиває вбивцю? Мене — ні, у мене до нього немає співчуття, такі є на світі справедливості».

Тут ми бачимо концентрацію всього найхарактернішого для цієї сучасної новомови, що й перетворює її на дурість.

ДЕНОТАЦІЙНИЙ ВІДСТУП: КОЛИ СЛОВА «ВІДКРУЧУЮТЬСЯ»

Найбільше суперечить здоровому глузду в цьому тексті, звичайно ж, характеристика м'ясника як «убивці». Цей термін видається водночас недоречним, перебільшеним, образливим і насамкінець дурним тією ж мірою, як слово «педики», яким один спортивний коментатор назвав недавно поза ефіром футболістів німецької команди, що грали з французьким клубом.

Отже, дурість у словах — це насамперед якась фальш, яка часто виникає через перебільшення. Слова не узгоджуються ні зі своїм звичним значенням, ні з означуваними об'єктами. Утім вона відрізняється від брехні, тому що той, хто каже дурниці, насправді не має наміру обдурити співбесідників. Він радше говорить казна-що. Так, зовсім не дбаючи про вірогідність⁶⁸, але не більше дбаючи й про те, щоб бути сприйнятим серйозно, тобто не боїться, що його спіймають на слові. Цей останній пункт, на перший погляд, відрізняє того, хто говорить дурниці, від новомовця, для якого, навпаки, кожне слово важливе, бо є виявом ортодоксальності. Погляньмо, що ми маємо.

Називаючи того м'ясника, жертву терориста, «убивцею», ця веганська активістка не усвідомлює, звичайно, що каже дурницю. Навпаки. Вона використовує цей термін, добре розуміючи, що він відхиляється від звичайного значення. Вона наполягає на такій лексичній корекції, яка, на її думку, робить мову придатнішою для викривання правди, для усвідомлення дійсності. Убивати тварин — це в її очах, об'єктивно, вбивство, отже, називати м'ясника «убивцею» — правильне слово, навіть якщо цю правильність не всі одразу сприймають. Слід визнати, що в самому такому редагуванні сенсу слів немає нічого абсурдного. На підтримку такого підходу можна згадати, наприклад, що за часів рабства убивство раба також не вважалося вбивством! Отож таке гіперболізоване вживання слова «вбивця» може просто випереджати те значення, яке згодом усі за ним визнають. Гіпотеза вірогідна: як перетворення старої мови й зокрема значення її слів ново-мова в багатьох випадках представляється як прогрес. Та чи справді тут маємо такий випадок?

Очевидно, ні. Насамперед з тієї простої причини, що в наші дні м'ясники не забивають тварин — це відбувається на бійнях — а обмежуються тим, що розрубають їхні туші на стейки, філе й таке інше. Тому означення «убивця» суперечить дійсності й лишається лексичною помилкою.

Тут ми підійшли до першого пункту, який наближає мову ідеології до мови дурості, а саме: це денотаційне збочення, коли слова відкручуються, якщо можна так сказати, від дійсності, але при цьому їх неналежне використання не можна прирівняти до брехні. Дурень насправді не вважає, що всі суперники його улюбленої команди гомосексуали. Що ж до нашої екзальтованої активістки, вона попросту не подумала, що м'ясник, якого вона начебто викрила, ймовірно, ніколи не зарізав жодної скотинки. Отож у таких висловлюваннях слова відсилають тільки до самих себе, стають «власними референтами»⁶⁹. Вони втілюють якусь фантазію, як фетиші, значення яких переважає їхню реальну суть.

НЕСПРОМОЖНІСТЬ СІГНІФІКАТА: ЧИ ЗАВЖДИ УБИВЦЯ — УБИВЦЯ?

Проте цього звернення до референтної функції мови не досить, щоб покласти край суперечці про правильне використання слів, себто

відрізнити зерна правильних слів від плевелів тих, які такими не є. Треба знову замислитися над сигніфікатами відповідних слів, себто над їх означеннями, тому що слова означають не так світ довкола нас, як слугують для його аналізу, надавання йому сенсу з допомогою концепцій, які ми визначаємо.

Так от, можна було б зауважити тій, яка використовує слово «вбивця», що, коли б акт умертвіння тварини дійсно був убивством, тоді слід було б називати «вбивцею» kota, котрий ловить і вбиває мишу, кита, нищителя планктону, гепарда, котрий уполював на обід антилопу. Коректне вживання слів справді вимагає, щоб сигніфікат мав стає визначення, яке дозволяло б йому називати різні референти, якщо вони мають такі ж властивості. Отже, якщо вбити тварину є злочином з боку людської істоти, з цього логічно витікає, що та ж сама дія також злочинна з боку іншої тварини. Так чи інакше, наша захисниця прав тварин мала б аплодувати ідеї зникнення всіх хижаків, принаймні заради цієї щасливої «справедливості», яку вона згадує наприкінці свого посту, усі наслідки якого навряд чи оцінила. Вочевидь, саме така непослідовність і нерозсудливість, наслідком якої вона є, становлять принципові спільності між новомовою й дурістю, й та й та змушують часом говорити дурниці й хибити. Та це не все.

СЛОВА В ШОРАХ: ЯК ШАЛАМ-БАЛАМ

Справді, ці слова, які відриваються від своїх референтів і від власної концепції, уникають певною мірою долі звичайних слів. Тому що слово по суті завжди проблематичне: його значення залишається відкритим і може бути предметом переговорів між двома співбесідниками⁷⁰, які спиратимуться по черзі на його більшу чи меншу відповідність референту чи на його концептуальну узгодженість, щоб стверджувати або заперечувати, що в тому чи іншому випадку воно правильно вжите, що йдеться про належне слово.

З цього погляду мовлення — одночасно діалектична реальність і діалог, і тільки такий тиранічний індивід, як Шалам-Балам із Задзеркалля, міг заявити, та ще й «майже глузливо»: «Коли я вживаю якесь слово, [...] воно означає саме те, що я хочу, — не більше й не менше»⁷¹. Саме так чинять дурні в ролі ідеологів. Їхні слова, визначені самовільно і відтак безвідносно до інших, закриті до найменшої

дискусії. І це крайнє викривлення мови, бо остання може бути тільки спільною.

Ці слова, як і сам дурень чи ідеолог, за природою нечутливі ні до різноманіття дійсності, ні до різних поглядів⁷², ці слова також одягнені в шори. Вони означають «не більше й не менше» того, що владно вирішив (вирішила) той чи та, хто їх вживає, аж ніяк не зважаючи на інших співбесідників, не більше, до речі, ніж на традицію, відображену в словнику. Якщо вищезгадана особа (яка, нагадаймо, хвалиться, що не має жодного співчуття) вирішує, що слово «вбивця» найліпше підходить для означення професії м'ясника, що ж, це слово, що стає автореферентним — відсилає до самого себе через безпідставність свого означення, — саме це й означатиме. Але такі слова тоді вже перестають насправді бути словами; це радше однозначні сигнали, сенс яких не підлягає тлумаченню.

Однак, через дивний парадокс, ці слова-сигнали, які авторитарно нав'язуються в розмові, стають де-факто необговорюваними, бо їх більше не можна обговорювати. Отож їх можна або прийняти без обговорення, або... не приймати, але на свій власний страх і ризик.

СЛОВА-СЛОГАНІ: ГРУПОВІ ВИГУКИ ВІЙНИ

Бо ці слова-сигнали становлять також — в етимологічному сенсі терміну — слогани (це слово походить з шотландської гельської мови й означає бойові вигуки, що їх члени одного клану викрикували разом). Вони потрібні не стільки для того, щоб сказати щось, що зазвичай краще висловити в іншій спосіб, як для того, щоб виділити того, хто їх використовує, в межах більш або менш формальної групи. (І навпаки, той, хто не використовує ці терміни, ба й гірше, відмовляється від них, автоматично виключає себе з відповідної групи й безповоротно виставляє себе ворогом того, хто говорить.) Таким чином, назвати педиками футболістів німецької команди, суперниці французької, — це спосіб ствердитись у своїй підтримці цієї другої, ствердитись як патріот, як чоловік, що пишається своєю гетеросексуальністю тощо. Так само пост, опублікований на *Facebook* цією активісткою, виказує водночас бажання показати себе членкинею спільноти, помітне у фамільярному стилі її звернення до своїх віртуальних співрозмовників («Ну й що»), і бажання виділитися, що

проявляється в тому, як вона рішуче наче протиставляє себе поглядам більшості, загальній думці («це вас шокує»/«мене — ні»).

Цей нібито критичний розум, провокативний паросток, який, проте, ніколи не виходить за межі того, що приймає група⁷³, до якої він належить, також спільний тут і для дурня, і для ідеолога. Попри свою спрощену риторичку — ба радше завдяки їй — обидва черпають з неї почуття вищості людини, яка все зрозуміла. Це почуття лежить в основі значної частини мовної дурості, як і незмінно блискучого успіху всякого канцеляриту. Канцелярит, як часто й дурість, вирізняється тим, що дозволяє мовцю висловлювати судження практично про все, поверхові, звісно, але категоричні, впевнені, а отже, по суті, заспокійливі. Натомість сумнів, інтелектуальний неспокій протистоять дурості й посідають важливе місце поміж антидотів від ідеологічної маячні.

УТРАТА ЗДОРОВОГО ГЛУЗДУ

Нинішній ідеологічний сплеск, якому сприяють, поміж іншого, алгоритми й соціальні мережі, породжуючи культуру ніш і пов'язуючи між собою членів різних груп, полегшує поширення жаргонів, що дедалі більше віддаляються від спільної мови. Водночас ті ж самі мережі роблять дірки в кордонах між такими спорідненими групами, породжуючи плутанину між приватним чи напівприватним і тим, що стає публічним, а отже, між тим, що можна і не можна казати публічно.

Таким чином, відколи пост, для більшості людей приголомшливий, розкритикували інші інтернетники, які не поділяли ні її лексикон, ні її ідеологічні міркування, першою реакцією цієї дівчини був протест, що «цей пост призначався тільки для друзів». Потім вона звернулася до асоціації захисту прав тварин «L214», з якою себе ототожнювала. Але їй не пощастило, бо ця асоціація одразу ж в офіційній заяві відмежувалась від її висловлювань⁷⁴.

Що ж до негарного зауваження нашого спортивного коментатора, воно ніколи б не стало відоме широкій публіці без участі якогось недоброзичливця і не викликало б скандалу, про який ми знаємо.

Ці дві історії показові щодо кризи публічного мовлення, яке відтак оточене з усіх боків двома формами зловживання мовою, хоч і різними, але спільними в головному — втраті здорового глузду. Ми

маємо справу, з одного боку, з концептуальними ідіотизмами, які часто беруть початок у соціальних науках, але лишаються більш-менш незрозумілими й приголомшливими для спільноти мовців (культура згвалтування, гендер, державний расизм тощо); з іншого боку — з провокативною грубістю, що проникає в публічну сферу мимоволі (як у випадку нашого журналіста) чи свідомо (як та, що демонструється, наприклад, твітах президента Трампа чи в цих V-днях (*Vaffanculo-Days*), організованих в Італії «Рухом п'яти зірок»).

Публічне використання розуму напружується, щоб угамувати ці дві форми зловживання на користь здорового глузду, без якого слова й висловлювання не могли б навіть мінімально дійти згоди. Публічна дискусія зводиться тоді до сутички слоганів, які антагоністи, замість того щоб викривати, відкидають, заявляючи про їхній божевільний характер. З огляду на те, що польові дослідження в галузі дурості, зокрема Рене Заззо, згадані вище, показали, що ми завжди для когось дурні, можна здогадатися про даремність таких ідеологічних сутичок.

Найгірше в цьому те, що зі зникненням такого здорового глузду ми втрачаємо всі, бо дурість заразна. Представники влади засудили веганську активістку за підтримку тероризму, а інтернет-спільнота обурилася очевидною гомофобією, на їхню думку, спортивного коментатора. Виникає запитання: упіймавши на слові цих двох ворохобників, мовні надуживання яких не варті були такої уваги, чи ж не продемонстрували вони так само зразкову обмеженість розуму щодо висловлювань, до яких варто було ставитись відповідно до їхньої суті, а саме — як до звичайної дурості?



ЕМОЦІЇ НЕ (ЗАВЖДИ) РОБЛЯТЬ НАС ДУРНИМИ

ЗУСТРІЧ З АНТОНІО ДАМАСІО

ПРОФЕСОРОМ НЕЙРОЛОГІЇ ТА ПСИХОЛОГІЇ
ТА ДИРЕКТОРОМ ІНСТИТУТУ МОЗКУ Й ТВОРЧОСТІ
В УНІВЕРСИТЕТІ ПІВДЕННОЇ КАЛІФОРНІЇ В ЛОС-АНДЖЕЛЕСІ

► Є ПОШИРЕНА ДУМКА, ЩО ЕМОЦІЇ РОБЛЯТЬ НАС ДУРНИМИ. ЦЕ ДУРНА ДУМКА?

Це надто загальне судження, щоб належно оцінити складність проблеми. По-перше, емоції бувають дуже різними. Деякі роблять нас неймовірно розумними, коли вони принагідні до ситуації, інші здатні змусити нас діяти зовсім нерозумно чи небезпечно. Тому треба розрізняти негативні емоції, як-от гнів, страх чи зневага, наприклад, і позитивні, як-от радість чи співчуття, що роблять нас ліпшими, допомагають співпрацювати і змушують діяти розумніше. Звичайно, всі емоції можуть мати зворотний бік: якщо ви виявитеся надто співчутливим чи добрим, то можете стати жертвою шахрайства і водночас це не зробить вас кращим. Отже не складаймо всі емоції до одного кошика. І не забуваймо, що те, розумна чи дурна наша поведінка, визначає ситуація.

Емоції та почуття не виявляються ізолювано: розум необхідний, щоб судити наші дії. Це важливо з погляду еволюції, бо наш вид спочатку відчував емоції, яких наші предки навіть не уявляли собі. Пізніше прийшли почуття, себто частина роздумів про наші емоції. Усім цим керує інтелект, спираючись на знання й розуміння ситуацій. Отже, інтелект у людської істоти означає вміння домовлятися з емоційними реакціями, з одного боку, і зі знаннями й розумом — з другого. Проблема не тільки емоція і не тільки розум. Сам розум дещо сухуватий: його можна застосувати до деяких ситуацій нашого соціального життя, але не до всіх, далеко не до всіх.

► **ВИ ПОКАЗАЛИ, ЩО, КОЛИ ПАЦІЄНТИ ПОЗБАВЛЕНІ ЕМОЦІЙ ВНАСЛІДОК ПОШКОДЖЕННЯ МОЗКУ, ЇМ ДУЖЕ ВАЖКО ДІЯТИ РОЗСУДЛИВО. ЩО СВІДЧИТЬ ПРО ТЕ, ЩО ЗА НОРМАЛЬНИХ ОБСТАВИН РОЗУМ І ЕМОЦІЇ НЕ ВОРОГУЮТЬ...**

Справді, це знов-таки справа перемовин. Людська істота нездатна повноцінно функціонувати тільки з допомогою розуму чи тільки з емоціями. Необхідні обидва. Розум певною мірою еволюціонував з емоцій, які залишаються на задньому плані, щоб нас задіяти в ситуації чи тримати на відстані. Заяви про те, що в житті слід розраховувати тільки на розум або тільки на емоції, — оце велика дурість!

► **ЯК ПОЯСНИТИ, ЩО ДУЖЕ РОЗУМНІ ЛЮДИ, ІНОДІ ДУЖЕ ОСВІЧЕНІ, МОЖУТЬ ВІРИТИ В ЦІЛКОВИТІ ДУРНИЦІ, ЧАСОМ НЕБЕЗПЕЧНІ?**

Слід прийняти той факт, що в безмежній складності людської істоти ми маємо величезну кількість знань, але також неймовірно широку палітру можливих реакцій. З того, що психологія та нейронауки розвивають загальні моделі людського функціонування, не варто робити висновок, що всі ми функціонуємо однаково. Це було б дуже великою помилкою, і дуже небезпечною. Так, усі ми люди і як такі заслуговуємо на повагу, свободу й турботу. Але при цьому ми надзвичайно різні, кожен зі своїм поведінковим репертуаром, власним інтелектуальним стилем, емоційним стилем, зі своїм темпераментом.

Деякі з нас дуже дивакуваті, енергійні й прокидаються вранці, співаючи, інші ж воліють далі спати. Нам слід визнати це майже безкінечне розмаїття. І на додачу ми живемо не самі, а поміж інших людей, в певній культурі, яка зумовила наш розвиток. Отже, через це різноманіття цілком можливо вірити в ідіотські речі, неправдивість яких знаєш у науковому й статистичному плані. Ми всі такі різні, що навіть говорити про західну культуру проблематично. Ми живемо радше в мікрокультурі. Французька культура, американська культура — і це вже надто загально. Звісно, можна легко розпізнати деякі риси як типово французькі чи американські, але це тільки стереотипи: треба ще зважати на підрозділи наших соціальних груп приналежності, традицій, норм поведінки. Це здається складним, але реальність просто така, що нас не можна окреслити стереотипами. Принаймні не треба.

► **ВАША ОСТАННЯ КНИЖКА, «ДИВНИЙ СТАН РЕЧЕЙ», — ПРО БІОЛОГІЧНІ КОРЕНІ КУЛЬТУРИ. ЧИ НЕ ЗДАЄТЬСЯ ВАМ, ЩО СЬОГОДНІ, У НАШІЙ ГЛОБАЛІЗОВАНІЙ КУЛЬТУРІ, МИ ЖИВЕМО В ЗОЛОТИЙ ВІК ДУРОСТІ?**

Важко сказати! На мою думку, так і ні. Ми в наш час не знаємо всього, але знаємо значно більше, ніж будь-коли. Надбання наукових знань про біологію,

наприклад, про клімат, про фізику, про людські хвороби, як-от рак, ніколи не сягали таких вершин. Ми зробили величезний поступ. І водночас, через той спосіб, яким до нас доходить інформація, переважно через цифрове спілкування й соціальні мережі, ми живемо також у час, коли нас легко обдурити, вплинути на нас помилками чи брехнею. І знов-таки, не можна дати однозначну відповідь. Це залежить від того, хто ви і де ви. Наші знання суттєво більші, ніж десять років тому, значно більші, це безперечно, але ми є об'єктом потоків цільової дезінформації. Це дуже суперечливо. Цей час водночас найкращий і найгірший для дурості.

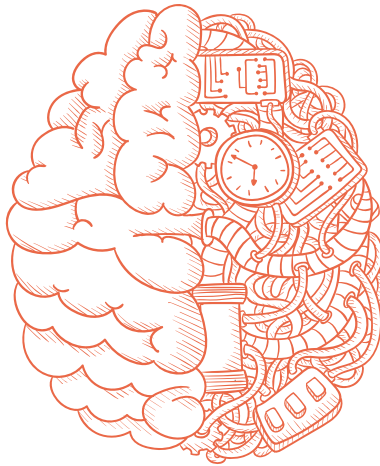

► **НЕЙРОНАУКИ, ЩО ЗАРАЗ ПРОЦВІТАЮТЬ,
НЕ БУВАЮТЬ ЧАСОМ ДУРНИМИ ЧИ НЕБЕЗПЕЧНИМИ?**

Хоч там як, вони нас дуже цікавлять: ми хочемо знати, які ми, як функціонують наш мозок, наш дух і наша біологія, що й пояснює таку популярність нейронаук. Коли якась дисципліна на такому піку моди, є ризик, що цим зловживатимуть несумлінні практики. Є вочевидь хороша й погана наука, але це не питання дурості. І я не думаю, що нейронауки в цілому гірші за фізику, кліматологію чи всяку іншу науку.

Розмову вів Жан-Франсуа Марміон



ДУРІСТЬ І НАРЦИСИЗМ

ЖАН КОТТРО

ПОЧЕСНИЙ КЛІНІЧНИЙ ПСИХІАТР.
ЧЛЕН-ЗАСНОВНИК АКАДЕМІЇ
КОГНІТИВНОЇ ТЕРАПІЇ ФІЛАДЕЛЬФІЇ

Два сидячі інтелектуали зайдуть не так далеко,
як один дурень, що йде.

Мішель Од'яр. Таксі на Тобрук (1961)

Дурість важко визначити, і часто важко помітити в себе і в інших. Але видатний психолог-когнітивіст Рене Заззо здійснив на цю тему експериментальне дослідження⁷⁵. Заззо був блискучим науковцем, фахівцем з вивчення мислення й уявлення про себе і зробив у цій царині великий внесок. Він, не вагаючись, опублікував результати цього дослідження, ризикуючи протиставити себе університетському світові, до якого належав.

Йшлося про опитування сотні лікарів, психіатрів і психологів однієї великої паризької лікарні, а також близько двадцяти осіб з-поміж паризьких психіатрів. Він запропонував їм список зі 120 імен, включно з їхнім власним, і попросив закреслити тих, хто заслуговував на епітет «дурень». Заззо включив у список і своє ім'я. Але не згадує, скільки балів отримав...

У короткий список увійшли п'ять імен, які отримали 85 % голосів, але тільки одне з них «підтримали» всі. Це був великий начальник, хороший клініцист, з коефіцієнтом інтелекту щонайменше 120, але цілковито позбавлений почуття гумору. Він був дуже ерудованою людиною, але мав проблеми в контактах з людьми, йому бракувало емпатії та чуйності, через що він завдав людям болю й приниження,

не усвідомлюючи цього. Він мав досконале логічне мислення, але поводився нетактовно через те, що не зважав на інших. Насправді він жив, закупорений у своєму нарцисичному футлярі.

Отже, відповідно до цієї анкети, дурень — це той, кому бракує емоційного інтелекту і хто обманюється щодо себе й не жаліє інших через свій егоцентризм. Цей опис близький до нарцисичного розладу особистості, прояви якого я простежую в робочих і любовних стосунках, а також у соціальних мережах.

НАРЦИСИЧНИЙ РОЗЛАД ОСОБИСТОСТІ

Він характеризується, в загальних рисах, фантазіями й поведінкою величі, потребою в захопленні з боку інших і браком емпатії⁷⁶. За результатами досліджень, вражає від 0,8 % до 6 % всього населення⁷⁷ і дедалі частіше траплятиметься поміж молодих поколінь, народжених після того, як інтернет став загальнодоступним^{78,79}.

Одне ґрунтовне дослідження показало, що існує три головні типи нарцисичних розладів особистості⁸⁰.

Тип 1. Нарцисичний розлад злісний і з манією величі, маніпулятор, експлуататор, тиранічний брехун, ворожий, агресивний і без теплої емпатії. Його грандіозність не компенсаторна, адже він упевнений, що має всі права. Отже, головний розлад цього типу полягає в постійному переоцінюванні себе. Злісний нарцисизм близький до антисоціального розладу особистості, за винятком того, що він не імпульсивний, не авантюрний і не безвідповідальний. Він часто пристосований і відступає, коли йому протистоять. Тим небезпечніший цей тип для тих, кого він вибрав за жертву.

Тип 2. Нарцисичний розлад особистості нестабільний, вразливий, депресивний, тривожний, критично налаштований і заздрісний, має завищені цілі й буває перфекціоністом. Своє почуття меншовартості він ховає за проявами величі, коли відчуває загрозу.

Тип 3. Нарцисичний розлад особистості високофункціональний: вирізняється величчю, змагальністю, виставлянням на показ, споклисливий і харизматичний, перебуває у постійному пошуку влади. З позитивних рис: він завзятий, розумний, не має труднощів у стосунках і спрямований на самореалізацію. Такий нарцисизм мають деякі великі керівники, митці та науковці.

Також треба відрізнити ці три головні нарцисичні розлади від звичайного сучасного культурного нарцисизму, який бере початок в суспільстві споживання з 1960-х років і, спираючись на недавній розвиток технологій масової комунікації, привів до того, що ми вже три покоління живемо в культурі нарцисизму⁸¹.

НАРЦИСИЧНА ДУРІСТЬ НА РОБОТІ

Саме в робочих стосунках, без сумніву, найбільше виявляється ця дурість — через діалог, розмовний вислів, жест чи погляд, який означає: «Через вас я дивлюся на себе».

Є своє задоволення в тому, щоб удавати дурня й отримати відповідні соціальні переваги, бо що може бути ліпше, ніж залишити інтелігентну поставу тому, хто вважає себе вищим за вас. Удавати дурня — це спосіб піднятися кар'єрними сходінками, застосовуючи стратегію низької позиції, яка полягає в роздуванні его можновладців, від яких ми залежимо. Головне — не загратися й не стати Королем дурнів. Як писав Бальзак у «Турському священникові»: «Добродію, ми стримуємося, доки стримуємо інших».

Пригадую, як на початку кар'єри один мій начальник сказав: «Я завжди хотів працювати з дурнями, але з вами, врешті-решт, помилився». Я з усмішкою прийняв цей начальницький комплімент дебютантові, який зумів зіграти дурня, щоб отримати роботу. Зрештою, з плином часу й вигинів кар'єри я без сумніву дійшов до того, що поповнюю часом ряди дурнів...

Крім таких моментів дурості, можна виділити два типи структурних дурнів.

Перша — це велике братство «славних дурнів». Такий дурень надутий і дметься й має хронічне розбухання его. Чимало їх трапляється на підприємствах, вони формують флору адміністративних установ і університетських клінік. Зазвичай вони нешкідливі, якщо вмієш підлеститись до них, щоб отримати потрібне. Вони страждають на звичайний нарцисичний розлад особистості, в легкій формі, спритність підлеглих легко компенсує їхні приховані ганджі.

Друга категорія значно гірша. Це «мудь», який насолоджується послухом і стражданнями інших і робить кар'єру, щоб удовольнити своє бажання принижувати. Це злісний нарцисичний розлад

особистості, який може проявлятися у складі темної тріади, що включає нарцисизм, макіавеллізм і психопатію⁸². Він може лютувати на підприємствах, як виявило одне метааналітичне дослідження⁸³.

Цьому типу була присвячена ціла книжка, що заслуговує на уважне читання, бо, попри гумористичний заголовок, вона цілком серйозна. Це твір американського психолога Роберта Саттона, опублікований 2007 року: «Правило “жодного мудя”». Фундаментальний принцип «без дурнів на борту» звучить так: перш ніж найняти когось на підприємство, в установу чи в університет, хоч яка блискуха в нього біографія, слід переконатися, що він не мудь.

Один зі способів дізнатися це, крім репутації претендента і прямих контактів з ним, — оцінити його з допомогою анкети, яку пропонують заповнити кандидату, сподіваючись, що він відповідатиме щиро. Уважно читаючи запитання анкети, кожен може усвідомити, що вона оцінює поведінку й думки, притаманні нарцисичному розладу особистості. Ось шість перших запитань анкети:

Кожне з тверджень, наведених нижче, позначте буквою «П», якщо воно правдиве, або «Н», якщо ні⁸⁴.

А. Що ви насправді думаєте про людей

1. Довкола вас самі некомпетентні ідіоти, й ви змушені доносити до них цю сумну правду так часто, як тільки можна.
2. Ви були дуже доброю людиною, перш ніж почали працювати з цим збіговиськом кретинів.
3. Ви не довіряєте тим, хто вас оточує, і вони не довіряють вам.
4. Ваші колеги — неминуче суперники.
5. Єдиний спосіб дістатися вершини, на вашу думку, — це зіштовхнути з дороги інших.
6. Ви таємно радієте стражданням інших.

Саме поміж таких набирають «корисних мудів», які упевнено розвалюють компанію. Саме до цієї категорії належать домагачі сексуальні й професійні. Єдина перемога з такими — це втеча, крім хіба що правових дій, які дозволять доказово викрити їхню збоченість.

Такі рідко звертаються до лікаря, хіба у випадку провалу чи загрози кар'єрі. Зазвичай вони ходять до психолога тільки для того, щоб з його допомогою відновитися й робити те саме далі. Часто хочуть, щоб фахівець навчив їх технік маніпулювання іншими.

НАРЦИСИЗМ. ДУРІСТЬ І ПОВТОРЕННЯ ЖИТТЄВИХ СЦЕНАРІЇВ

Психотерапевти доволі рідко бачать нарцисичний розлад особистості, але часто мають справу з його жертвами, які потрапили в пастку життєвих сценаріїв. Життєвий сценарій — це ситуація-пастка, в якій людина безуспішно б'ється і яка повторюється багато разів упродовж життя. Людина без кінця повторює те саме, сподіваючись на інший результат.

Так відбувається з жінками й чоловіками, які одружуються й знову одружуються з нарцисичними партнерами. Це часто депресивні, не впевнені в собі й тривожні люди, яким здається, що вони просто не можуть не любити цю блискучу особистість і відчувають провину, якщо не задовольняють найменшого її бажання.

Що робити в такому варіанті життєвих сценаріїв, коли обидва — і нарцисична особа, і її жертва — люди розумні, а чинять так, що збоку це видалось би цілковитою дурістю? Часто потрібна допомога когнітивної психотерапії, яка видозмінить хибну схему жертви, щоб дозволити їй діяти, як доросла людина щодо дитини-царка.

У стосунках із високофункціональною нарцисичною особою здорова доросла людина може прийняти роль захисника чи другорядного партнера з користю для обох. У таких випадках нарцисичний партнер є двигуном подружжя, але вміє розділити набутки й приймає позицію вічного спокусника чи спокусниці. Нарцисична особа отримує в такому союзі прихильне й завжди доступне дзеркало, яке дозволяє її творчості розквітнути. Проблемою такого подружжя може стати втома чи вибір партнером або партнеркою іншої провідної зірки.

У стосунках зі злісною нарцисичною особою здорова доросла людина матиме важке завдання встановити межі, які буде важко утримати, адже такі люди не мають ні докорів сумління, ні почуття провини. Зазвичай пара розпадається. Розлучення часто відбувається на тлі жорстокості й бурхливих емоцій. Нерідко потерпілій особі радять піти, не залишаючи адреси, щоб уникнути насильства чи емоційного шантажу.

У стосунках з нестабільною нарцисичною особою здоровому дорослому доведеться встановити межі розгніваній та імпульсивній дитині, співчувати вразливій дитині, яка ховається за зарозумілістю. Але тут також здоровий дорослий може втомитися від ролі відданого батька/матері-психотерапевта, змушеного лікувати дитячі рани.

НАРЦИСИЗМ. ДУРІСТЬ І СОЦІАЛЬНІ МЕРЕЖІ

В останні роки відносини нарцисичної особистості з соціальними мережами піддали науковому вивченню: ось кілька прикметних досліджень.

Крістофер Карпентер дослідив нарцисизм 292 індивідів, схильних до самореклами⁸⁵. Це дослідження показало, що кількість балів за «ексгібіціонізм» в обліку нарцисичної особистості пов'язана з поведінкою самореклами, водночас бали по пунктах «перебільшені вимоги» і «маніпулятивність» прогнозують антисоціальну поведінку в інтернеті: надміру критичні коментарі, агресивні відповіді на негативні коментарі на захист свого соціального образу чи недоречні вирази гніву. Іншими словами, злісні нарцисичні особистості найбільше ображають інших в інтернеті.

Лі Я та Сюнг И оцінювали зв'язок між рівнем нарцисизму та саморекламою в соціальних мережах, де були виставлені фотографії селфі⁸⁶. Найбільш нарцисичні особистості оцінювали селфі, надавали великого значення «вподобайкам» від інших і уважніше стежили за чужими селфі. Водночас вони ставили під чужими селфі не більше «вподобайок», ніж ті, хто мав менше балів за нарцисизм. Іншими словами, нарцисичні особистості у своєму самомилюванні люблять діставати підтримку інших, але не надто схильні платити їм взаємністю.

Сильвія Касале зі співробітниками зібрала групу з 535 студентів і порівнювала ненарцисичних осіб з індивідами з вразливим і з грандіозним нарцисизмом⁸⁷. Тільки особи з вразливим нарцисизмом, з нарцисичною гіперчутливістю виявили особливу залежність від інтернету і віддавали перевагу спілкуванню онлайн. Грандіозні нарцисичні особистості не відрізнялися з цього погляду від ненарцисичних. Іншими словами, що більше особа виявляє вразливий нарцисизм, то більше вона залежить від використання інтернету.

Домагання на *Facebook* стали частим явищем. За даними дослідження⁸⁸, 40 % користувачів інтернету зазнають домагань, та найчастішим об'єктом агресії стають молоді люди у 18—24 роки, поміж яких ця частка становить 70 %. У цій віковій категорії 26 % жінок ставали жертвою мережевого «сталкінгу» — залищань нав'язливих переслідувачів.

Ще одне дослідження⁸⁹ показало зв'язок між «тролінгом» і темною тетрадою особистості, що включає нарцисизм, макіавеллізм, психопатію і садизм.

КУЛЬТ ФАЛЬШУ

17 вересня 2016 року з'явилося попередження про терористичний акт із захопленням заручників в одній з церков у кварталі Ле-Аль. Розслідування встановило, що йшлося про телефонне хуліганство підлітка, який вже перебував під наглядом за схожі вчинки з обов'язком лікування.

Цей несправжній теракт мобілізував сили поліції, відволікаючи їх від насправді нагальних випадків. Бажана ціль — наробити галасу — досягалась з цинізмом і спокійним садизмом. Якщо це створювало клопіт чи неприємності іншим — «це їхні проблеми». Головне було змусити поліцію приїхати, щоб похвалитися цим перед журналістами. Страждання інших не мають значення.

У цьому останньому випадку короткочасне підживлення свого его може закінчитися довгим терміном покарання. Та байдуже, головне, треба було вийти з пекла анонімності, щоб тебе помітили ті, чия увага тільки й має значення, — ЗМІ.

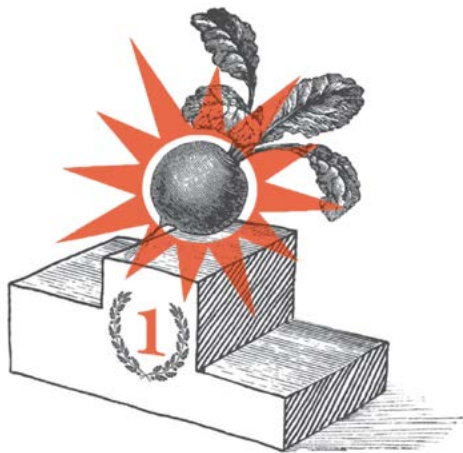



НАЙГІРШІ МЕДІЙНІ МАНІПУЛЯТОРИ? МЕДІА!

ЗУСТРІЧ З РАЯНОМ ГОЛІДЕЄМ

ПИСЬМЕННИКОМ. КОЛИШНІМ ДИРЕКТОРОМ
З МАРКЕТИНГУ. КОЛУМНІСТОМ *NEW YORK OBSERVER*

- ▶ **З ВАШОЇ КНИЖКИ «ПОВІРТЕ МЕНІ, Я БРЕШУ: СПОВІДЬ МЕДІА-МАНІПУЛЯТОРА» ВИХОДИТЬ, ЩО ОДНЕ З БАЗОВИХ ПРАВИЛ МАНІПУЛЮВАННЯ ВЕЛИКИМИ ІНФОРМАЦІЙНИМИ САЙТАМИ, ХОЧ ЯК ПАРАДОКСАЛЬНО, — СПОЧАТКУ ПОЦІЛИТИ ЗОВСІМ МАЛЕНЬКІ.**

Справді, треба спричинити ефект снігової грудки, націлившись на маленькі блоги, чию «інформацію» — перебільшену, неточну й суперечливу — підхоплять більші сайти, і так далі. У США майже 100 % журналістів шукають інформацію в блогах: однак більшість цих інтернет-сторінок не мають на меті домогтися довіри читачів і протриматися сто років, як *New York Times*. Їхня мета, натомість, — стати вірусними якнайшвидше і в будь-який спосіб. Їм треба будь-що помпувати трафік і рекламні надходження, щоб перепродатися. Є, звісно, й інші способи використання інтернету для створення облудної інформації: наприклад, підробити статтю «Вікіпедії» чи заплатити авторам твітів, щоб вони твітули те, що вам підходить. Я дуже часто так робив.

- ▶ **ВИ ПИШЕТЕ, ЩО ДЛЯ ТОГО, ЩОБ ПРИВЕРНУТИ ЧИТАЧІВ, ТРЕБА СФОРМУЛЮВАТИ ЗАГОЛОВОК ЯК ЗАПИТАННЯ, ЩО МІСТИТЬ БРЕХНЮ, АЛЕ БЕЗ ЗНАКА ЗАПИТАННЯ. ПРО НЬОГО ЗГАДУВАТИМУТЬ БЕЗ ЗНАКІВ ПУНКТУАЦІЇ, ХОЧ ТАМ ЯК...**

Якщо ви бачите запитання в яскравому заголовку, відповідь завжди «ні». Інакше його не поставили б у заголовок. Автори умисне обманюють публіку, тому що їм треба її привабити, незалежно від якості статті. Якби читачі платили за те, щоб її прочитати, то розгнівалися б і вимагали повернення грошей. А що

візьмеш з безплатної статті? Не можна забрати назад ваш клік. Отже, завдання в тому, щоб набрати якнайбільше кліків, щоб догодити рекламодавцям і підняти ринкову ціну сайту.

► **ЯКА, НА ВАШУ ДУМКУ, НАЙНЕЙМОВІРНИША МАНІПУЛЯЦІЯ В ІНТЕРНЕТІ?**

Найбільше вражає навіть не якась подія, і навіть не теорії змов щодо вбивства Кеннеді чи терактів 11 вересня, а те, як це функціонує щоденно з мільйонами маленьких маніпуляцій і дрібних обманів, постійних і невловимих. Люди довірливо отримують інформацію від некомпетентних авторів, і ніхто не дивується, що такі люди, як я, ловлять ЗМІ у їхню власну пастку. Немає нічого буденнішого за спроби маніпуляцій. Дивно, натомість, те, що ЗМІ майже нічого не роблять, щоб цьому протистояти, і що це нікого не вражає! І якщо якийсь тип заробить сто тисяч доларів, створивши фейковий хайп у мережі, багатьох подумає: «Який спритник!» Ми майже радіємо за нього. І великі ЗМІ цілком свідомо беруть у цьому участь.

► **МОЖЛИВО, ЛЮДИ ДОЗВОЛЯЮТЬ СОБОЮ МАНІПУЛЮВАТИ – ЗА УМОВИ, ЩО ОБЛИЧЧЯ ЗБЕРЕЖЕНЕ І ВОНИ НЕ ПОЧУВАЮТЬСЯ ЧЕРЕЗ ЦЕ ПРИНИЖЕНИМИ, – БО ВОНИ ДОБРЕ ПРОВОДЯТЬ ЧАС?**

Публіка, без сумніву, полюбає сенсації, і в глибині душі ми справді часто задоволені, обманувшись. Крім тих випадків, коли йдеться про маніпуляції політичного характеру. Але цікаво, що деякі найогудніші дії урядів супроводжуються мовчанням ЗМІ.

► **У ФІЛЬМІ «ХВІСТ КРУТИТЬ СОБАКОЮ» РОБЕРТ ДЕ НІРО Й ДАСТІН ГОФФМАН ВИГАДУЮТЬ АМЕРИКАНО-АЛБАНСЬКУ ВІЙНУ, ЯКА Є ТІЛЬКИ МЕДІЙНИМ ДИМОВИМ ЕКРАНОМ. ПОСЛУХАТИ ВАС, ТАКІ РЕЧІ ЦІЛКОМ МОЖЛИВІ...**

Саме це й зробили США з Іраком 2003 року! Дік Чейні злив інформацію одному журналістові *New York Times*, а потім спростував її на телебаченні. Так віце-президент привернув увагу до псевдоінформації. Усі розмови обертаються довкола неї, і головне – усі передові статті. Гру зроблено! Якщо я можу сам від початку до кінця вигадати рекламну кампанію, то чому б політику не придумати історію про свого суперника чи одному урядові про інший?

► **МОВ ТІ САМОВТІЛЮВАНІ ПРОРОЦТВА, КОЛИ ВИГАДАНІ ЗМІ ІСТОРІЇ СТАЮТЬ ПРАВДОЮ?**

Так, і справді лякає кількість важливих рішень, які базуються на помилковій чи маніпулятивній інформації. Якщо розійдуться чутки про те, що в *Apple*

проблеми, акції компанії упадуть, бо люди в це повірять. Вигаданий світ впливає на реальний. І це жахливо. Попри висвітлення в ЗМІ, ми, наприклад, не маємо жодного уявлення про те, що насправді відбувається між США і Північною Кореєю. Якесь подія утримує нашу увагу протягом двох тижнів, потім ми її геть забуваємо й перемикаємося на щось інше. Може, великі заголовки й лишаються в пам'яті, але справжня суть події, її реальні наслідки й висновки з неї випадають з пам'яті. Ніхто не в змозі дійти єдиної думки щодо теми, хоча всі її обговорювали.

► АЛЕ Ж НІЧОГО НЕ ЗАВАЖАЄ ВИКОРИСТОВУВАТИ ЦІ ТЕХНІКИ Й ЗАРАДИ БЛАГОРОДНОЇ СПРАВИ?

Справді, можна подумати про те, як показати людям позитивніші речі. Але світ такий складний, зі стількома проблемами, що я не певний, чи справді корисно гіперболізувати позитив проти негативу. Це не допоможе розв'язанню проблеми. Хоч там як, стаття в мережі повинна представляти не щось правдиве чи брехливе, не позитивне чи негативне, а те, що спонукає клікнути на посилання чи переглянути передачу.

► ОТОЖ ДАЛІ БУДЕ ТІЛЬКИ ГІРШЕ?

Я б хотів закінчити свою книжку, запропонувавши якісь рішення, та не думаю, що вони є. Треба бачити плюси й мінуси тут, як і скрізь: ситуація погіршуватиметься для тих, хто й далі буде послуговуватись тільки ненадійними сайтами, але завжди є можливість знайти якісні матеріали, наприклад, у *New York Times*. І декому вже починає розвиднюватись в очах.

► ВАША ПОЗИЦІЯ ВЕЛЬМИ ФІЛОСОФСЬКА: МИ РОЗПОВІДАЄМО ОДНЕ ОДНОМУ ІСТОРІЇ ПРО СВІТ, ЯКІ ЧАСОМ ВИЯВЛЯЮТЬСЯ ПРАВДОЮ. АЛЕ ДЕ Ж ПРАВДА, І КОГО ВОНА ЦІКАВИТЬ, ДО РЕЧІ?

Боюся, що нікого! Я для того й написав цю книжку, бо зсередини бачив, як працюють ЗМІ, й, ідучи, хотів ударити на сполох. Від самого початку я був тільки нещасний клерк, який сидів над клавіатурою, та, коли ви бачите, що король насправді голий, і усвідомлюєте, як працює система, виникає бажання й собі відзначитися. Я досяг цього так швидко, що одного дня прокинувся й сказав собі, що це не те, що я хотів зробити зі своїм життям.

► ТО ВАС ВВАЖАТИ ШАХРАЄМ ЧИ РЯТІВНИКОМ?

Після виходу книжки багато хто казав мені: «О, що ж ви зробили!» На що я можу відповісти: «А ви, що ви робите, щоб розв'язати цю проблему?» Хто намагається

попередити публіку? Я принаймні спробував це зробити своєю книжкою. Вона стала бестселером, перекладена багатьма мовами, і публіка її оцінила. Але ніяк не ЗМІ! Я мав очікувати, що їм не сподобається моя звістка й вони відповідно стрілятимуть у вісника. Та вони воліють мовчати або вдавати, що проблеми не існує. Коли я викрив такі техніки, мені відповіли: «То й що? Що поганого в передаванні облудних історій?» Погано те, що вони перетворюють на інформацію чутки чи кампанії самореклами. Найбільші медійні маніпулятори — це самі медіа!



► **Є ЧИМАЛО ЗМІ, ЯКІ СУМЛІННО ВИКОНУЮТЬ СВОЮ РОБОТУ!**

Так, але як вони можуть переважити емоційність і гіперболізацію несумлінних ЗМІ, готових списати реальність на втрати? Щоб привернути увагу людей, серйозній інформації треба битися з усіма іншими, і перемагає зрештою якась порнографія, доступна в один клік на телефоні. Є навіть алгоритми, які пишуть статті замість журналістів.

► **ЩО ВИ ПОРАДИТЕ МЕНІ ЗРОБИТИ, ЩОБ ЗДІЙНЯТИ МАКСИМАЛЬНИЙ ШУМ ДОВКОЛА ВАШОГО ІНТЕРВ'Ю, НЕ ПОРУШУЮЧИ ЕТИКИ?**

Вам потрібен зухвалий заголовок, який змусить користувачів клікнути на нього, а також приголомшливе фото. Текст має бути коротким, бо в людей не буде часу читати його повністю. Підсумуйте все у кількох пунктах, без довгих речень і абзаців. Не бійтеся роздрочити читачів чи пробити сльозою.

► **ОТОЖ НАВІТЬ ДЛЯ ЯКІСНОГО ТЕКСТУ ПОТРІБНА КРИКЛИВА ОБГОРТКА?**

Саме так. Ті, хто пише для мережі, прокидаються вранці з думкою про кількість кліків, а не про якість чи сумління.

Розмову вів Жан-Франсуа Марміон

МАНІПУЛЯЦІЇ В МЕРЕЖІ: ЕЛЕМЕНТАРНО

Ось дві з численних технік, які використовував Раян Голідей, щоб створити подію з нічого.

Удати з себе експерта. Це легко! Зареєструйтеся на сайті на зразок *Help A Reporter Out* (HARO, «Допоможіть журналістові»), який має на меті зводити фахівців різних галузей з журналістами, звільняючи останніх від потреби шукати експертів самим. Цей сайт дуже популярний в американських ЗМІ. Раян Голідей, зареєстрований під своїм справжнім іменем, удавав із себе, поміж іншого, колекціонера платівок для *New York Times*, невиліковно хворого на безсоння для *ABC News*, жертву бактеріологічної атаки для *MSNBC*. Жоден журналіст не перевіряв його слова і не завдав собі клопоту погуглити про нього, хоча Раян відверто називає себе маніпулятором ЗМІ. Викривши себе, він привернув увагу 75 ЗМІ й згенерував понад 1,5 мільйона кліків.

Створити облудний скандал. Задля рекламування фільму свого великого друга Такера Макса («Сподіваюся, вони подають пиво в пеклі») Раян Голідей розклеїв у Лос-Анджелесі афіші фільму, а зверху понаклеював наліпки з написами на зразок «Такеру Максу варто б добряче прикусити члена» (*sic*). Фотографії цих афіш він розіслав під вигаданим іменем по різних блогах зі схвальним відгуком про таке вороже сприйняття. І, відповідно, наполегливо закликав університетські феміністські асоціації та ЛГБТ піддати Такера Макса публічній ганьбі. Менше ніж за два тижні полеміка набула таких масштабів, що спровокувала статті в колонках на сайтах *FoxNews*, *Washington Post* і *Chicago Tribune*. Підсумок: широка реклама фільму й стрибок продажів книги, на якій він заснований.

«Містифікації мають успіх з однієї простої причини, — пояснює Раян Голідей, — якщо раптом вони виявляться правдою, це інформація. Якщо ж неправдою, журналісти зможуть написати статтю-спростування, що дає їм два тексти на одну й ту саму тему. І вони пишуть пояснення щодо псевдоінформації, яку самі ж розтиражували, і так без кінця».

Пізніше, з нагоди виходу нової книжки Такера Макса, Раян Голідей запропонував 500 тисяч доларів на заходи з планування сім'ї в Далласі за умови, що одну з клінік назвуть ім'ям Такера Макса. Відмова — і скандал: через те, що програма планування сім'ї відмовилась від 500 тисяч доларів, одна велика донорська асоціація боротьби з раком грудей позбавила її фінансування.

Потім новий поворот: Асоціація за етичне ставлення до тварин PETA повідомляє, що готова прийняти пожертву Такера Макса. У підсумку 200 засобів масової інформації взяли участь у дискусії, створивши понад три мільйони переглянутих сторінок, а нова книжка Такера Макса злетіла на другу сходинку в рейтингу бестселерів. Початкові інвестиції: 0,00 долара. «У нас була цілком очевидна мета: потролити ЗМІ, спровокувати реакцію й дебати і в результаті не платити за рекламну кампанію», – спокійно визнає Раян Голідей.

Ж.-Ф. М.

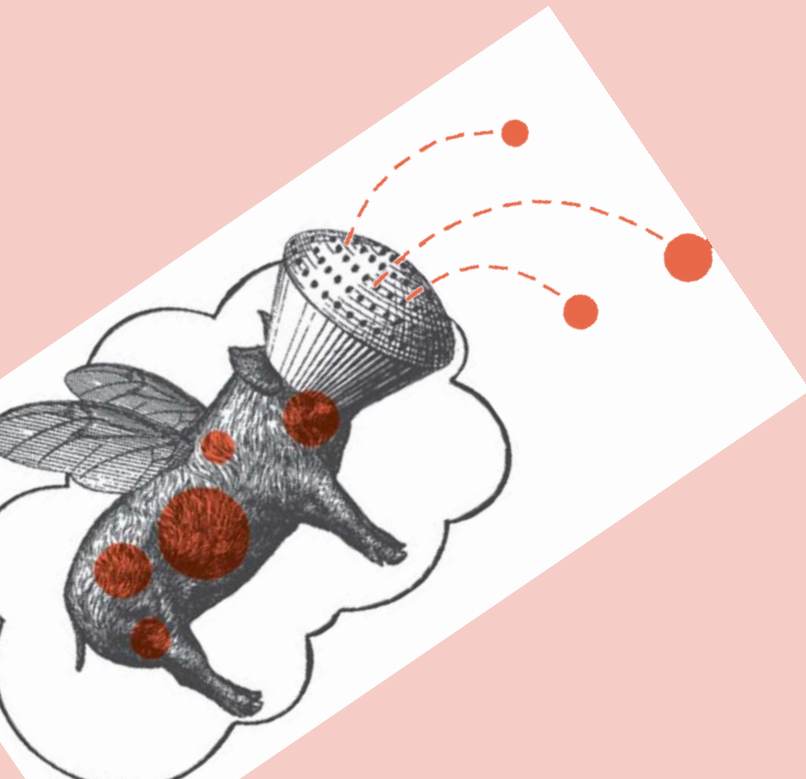

СТАРА ПІСНЯ...



Для деяких ЗМІ способи привернути увагу читача залишаються приблизно такими ж, як сто років тому або ж п'ятдесят. Будь-що підійде, аби тільки змусити купити газету чи примножити кліки на статті й вразити рекламодавців чи ймовірних покупців сайту. Але, на думку Раяна Голідея, нині рівень іще нижчий і має тенденцію до падіння. Судіть самі за цими крикливими заголовками, вони справжні.

Старі заголовки друкованої преси, 1898—1903

- ▶ Війну буде оголошено за п'ятнадцять хвилин
- ▶ Оргія літніх чоловіків, безвусих молодиків, азартних гравців, гульвіс і крикливо нафарбованих жінок
- ▶ Гуртова пиятика — безперервні бійки — це був карнавал гріха
- ▶ Літній чоловік пустив собі кулю в лоба: йому не вдалося продати своє вухо
- ▶ Жінка в лікарні померла від переляку через сову
- ▶ Бульдог ненавидить дівчинку й намагається її вбити
- ▶ Кіт посеред ночі нажахав пожильців

Сучасні заголовки на новинних сайтах:

- ▶ Леді Гага оголилась, щоб розповісти про наркотики й безшлюбність
- ▶ Г'ю Гефнер: «Я не сексуальний насильник, що живе в маєтці, повному лайна»
- ▶ Дев'ять найкращих відео немовлят, які пукають і/або бавляться з кошенятами
- ▶ Звідки походять плітки про те, що Джастін Бібер заразився на сифіліс?
- ▶ ВІДЕО: на краю прірви Пафф Дедді пропонує Челсі Гендлер роздягтися перед нею
- ▶ Дівчинка дала матері ляпаса шматком піци й врятувала їй життя
- ▶ Пінгвіначий послід в залі Сенату

Ж.-Ф. М.



ЗЛІ Й ДУРНІ СОЦІАЛЬНІ МЕРЕЖІ

ФРАНСУА ЖОСТ

ПРОФЕСОР-ЕМЕРИТ З КОМУНІКАЦІЙ В УНІВЕРСИТЕТІ ПАРИЖ III НОВА СОРБОННА

Соціальні мережі не є радикальним розривом з минулим, вони не починають відлік з нуля. У своїй новій книзі «Злоба в цифрову добу»⁹⁰ я розповідаю про те, що називаю, слідом за Кантом, трансцендентальними умовами злоби, себто умовами, що роблять можливим її вираження у «Веб 2.0».

СУСПІЛЬСТВО ВИДОВИЩА. СУСПІЛЬСТВО СУДЖЕННЯ

Перша умова витікає з цього суспільства видовищ, описаного Гі Дебором, в якому життя стає об'єктом споглядання або, коли хочете, людське життя обмежується видимістю. Це приводить ситуаціоніста до такого визначення: «видовище — не сума картинок, а соціальний зв'язок між особами, опосередкованими через картинки» (Теза 4⁹¹). Немає потреби нічого міняти в цьому формулюванні, щоб застосувати його до *Facebook*, де фотографії створюють особистість користувача і його зв'язки з «друзями». Це та картина, яка стоїть у центрі всього соціального посередництва. Що ж до *Twitter*, дослідження показали, що присутність картинки в повідомленні дуже збільшувала кількість ретвітів⁹².

Друга умова — розширення сфери суджень. 1980 року Мішель Фуко вже констатував: «Це божевілля, як люди люблять судити. Вони судять скрізь, весь час. Без сумніву, це одна з найпростіших речей, наданих людству»⁹³. Розмноження форумів, сайтів, де діляться відео, і можливість залишати коментарі максимально розпалили цю пристрасть до суджень. Тим більше що анонімність завдяки псевдоніму дозволяє користувачам писати будь-що без особливого ризику.

Хто може собі дозволити розкіш шукати схованого за IP-адресою кривдника?

І хоч індивідуалізм і егоцентризм не нові — телебачення давало їм досить нагод для самовираження в 1980—1990-х, «Веб 2.0» їх гіпертрофувала, надавши всім і кожному можливість змусити світ обертатись довкола себе. *Facebook live*, який дозволяє будь-кому транслювати інформацію, фільмуючи світ, як він його бачить через свій смартфон, — лише один з останніх симптомів. Відтак, якщо кожен може зробитися центром, звідки все йде, виділитись нелегко. Звідси й численні стратегії користувачів, щоб виділитися з маси й стати знаменитим.

Створення видовища, поширення судження на все і вся, потреба бути відомим, щоб існувати... Поміркуймо про те, як впливають ці три складники функціонування соціальних мереж тепер уже не на злість, а на дурість. Звісно, вони не вичерпують теми, але слугуватимуть мені компасом у цьому полі, яке не має меж, а центр його скрізь...

ДІЙСНІСТЬ? ПРОСТО КАРТИНКА...

Створення сайтів для обміну відео, як-от *YouTube*, дало можливість кожному бути «каналом», на якому не просто можна зібрати відео, які тобі подобаються, а й, головне, публікувати власні. Така перспектива дала новий поштовх до театралізації себе. Поміж інших народилась ціла серія епізодів, мета яких — довести іншим, що ми здатні здійснити той чи інший акт. Це почалось у 2014-му зі змагання *Neknomination*, яке полягало в тому, щоб випити до дна кілька склянок алкоголю, зафільмувати це й через соціальні мережі, зокрема *Facebook*, кинути виклик («номінувати») трьом іншим людям, які мають зробити те саме упродовж наступних 24 годин. Потім була гра «Пірнай або плати», слідом за американською «Coldwater Challenge», яка, відповідно до назви, полягає в тому, що учасник мусить пірнути в холодну воду або ж оплатити друзям вечерю в ресторані відповідно до того ж принципу естафетного призначення. Не варто й казати, що багато сміливців пірнули у воду: кількість відео на *YouTube* сягнула 19600. І, звичайно ж, ця вправа мала наслідком багато пригод — падіння, послизання — і чимало трагічних інцидентів: один юнак в Бретані утопився, стрибнувши у воду на велосипеді,

до якого прив'язав свою ногу, інший, у Па-де-Кале, розбив голову і пошкодив шию. І, попри це, багато учасників кидали виклик своїм дружинам, братам чи сестрам.

Навряд чи в когось викличе заперечення те, що померти заради такої гри й наражати на ризик життя близьких є дурістю, та слід зауважити, що ця дурість має характеристики, про які я згадував вище і які впливають безпосередньо з телереальності. Перша — це вочевидь трансляція власного моноспектаклю, без якого парі значною мірою втратило б інтерес. Справді, для дійової особи цього акту важить бути побаченою, наче гаслом сучасників цифрової доби стала знаменита формула ірландського філософа Джорджа Берклі: *Esse est percipi* «бути значить сприйматися». Друга риса, що є фундаментом телереальності, — повне відокремлення актора й глядача: один страждає, другий спостерігає. І що більше перший кричить і лається, то більш задоволений другий. Це сумнозвісний садизм глядача, корені якого передчував іще Лукрецій у своїй поемі *De rerum natura* «Про природу речей»: «Солодко, бурю зустрівши в затишку, на узбережжі, Море здаля споглядає, де хтось інший потрапив у скруту. Ні, насолоду приносить не те, що змага когось хвиля, — Солодко бачити, скільки страждань одігнав ти від себе»⁹⁴.

Реальність стає картинкою, в якій не більше змісту, ніж у відео кумедних помилок передзапису чи «Найкумеднішому домашньому відео». Не дивно, що найбільше переглядів цього флешмобу набрало відео молодої жінки, яка підсковзується на понтоні, падає і сильно забиває гомілки: 302164 перегляди, 17000 «вподобайок» проти всього лише 182 «не сподобалось»! 377 коментарів містять злі зауваження, зосереджені насамперед на тому, що, перш ніж стрибнути, вона заявила: «жінки досить сміливі, щоб стрибнути в воду»⁹⁵. Ось невеличка добірка, щоб дати уявлення про зміст коментарів:

Sheshounet 1 рік тому

Твої гомілки вдалися до самогубства, бо не змогли більше терпіти твою дурість

В14091990 3 роки тому

Сучасна французька в усій красі: Смішно!

**...солодко бачити,
скільки страждань
одігнав ти від себе.**

Лукрецій

crystal 1 рік тому

жінки придатні для того, щоб на них застрибати, а не щоб стрибати

MonsieurPoptart 3 роки тому

Божевільна істеричка.

sjdhsjd23 3 роки тому

Феміністки у своєму репертуарі!

faydeurshaigu 1 рік тому

Я теж жінка і не бачу нічого «чоловічого» у стрибках у воду. Навіть своєю поразкою вона спростувала свою теорію ☺

AWSMcube 1 рік тому

Точно... Вона... Яке б слово... ТУПА. ДУЖЕ ТУПА.

Cyril Benoit 2 роки тому

Справді, вона просто хотіла попозувати перед камерою. Убогі мотиви дають убогі результати.

Kevin Prudhomme 2 роки тому

Лол оце так падіння, мабуть боляче ☺

Як видно з цієї невеличкої добірки, яку не має сенсу продовжувати, сам виклик, як і ту, що його прийняла, користувачі вважають тупими, а самі при цьому демонструють звичайну злість чи сексизм, а радше те й те разом, бажання образити і зрештою ставлять під сумнів рівність чоловіків і жінок. Спостерігаючи видовище інших, глядачі отримують задоволення пропорційно дурості, яку бачать, і наданій можливості висловити свою відразу (у цьому конкретному випадку до жінки, жінок чи фемінізму) і бути дурними... і злими водночас.

ЕНДОГЕННЕ ВИЗНАЧЕННЯ ДУРОСТІ

Інший приклад подають нам коментарі до передачі «Майже бездоганна вечерея», яку я аналізував у «Злобі в дії». Суть програми така: учасники послідовно влаштовують у себе вечерю для інших і повинні

оцінити і майстерність господаря, і його вміння приймати гостей за багатьма критеріями, зокрема за якістю наїдків і оформленням столу. В одному з епізодів гість обурюється, дізнавшись, що господиня використала для фруктового салату консервовані вишні замість свіжих. Суперечка переходить у сварку, і насамкінець господиня дому, Сандра, виплескує склянку води в обличчя критикові. Ця сцена, виставлена на *YouTube* 17 січня 2015 року, набрала станом на 20 березня 2018 року 3 мільйони 678 тисяч 805 переглядів, і її прокоментували 16 тисяч користувачів⁹⁶.

Я не мав змоги проаналізувати всі коментарі. Але читання 700 перших дає нам достатньо розуміння того, що означає дурість для користувачів, які обговорюють цей епізод роками.

Для багатьох факт використання консервованих вишень у «кулінарній» їжі, як її назвав один коментатор, дозволяє дати «об'єктивне» визначення дурості:

Game Of Trones 2 роки тому

Це об'єктивно дурепа. Навіть я, готуючи домашній десерт, не жеру консервовані фрукти, це справжня наруга над смаком. Той мужик зробив зауваження, і все, на що вона спромоглася, це образити його й хлюпнути воду в пику, ще й пишається цим, дурепа. Серйозно, в них є взагалі якийсь відбір кандидатів на цю передачу? Вони що, жереб тягнуть?

Цей коментар уподобав 161 користувач, і жоден не поставив «не подобається», що змушує думати, що він висловив загальні почуття. Водночас більшість коментарів приділяють менше уваги поведінці Сандри, а більше — її зовнішності. Ось кілька вельми представницьких:

frederic572 5 місяців тому

Постав її голяка на всі чотири зі свинячим рилом, ото буде весело

Tib Ln 6 місяців тому

Бляха яка велика купа лайна

Jessica Martin 7 місяців тому

Ця баба — жирний дурний слимак

john do 7 місяців тому

я ще не бачив такої бридкої потвори...

Lolilol 1 рік тому

Вона нагадує мені слимака, що я його розчавила сьогодні вранці: О, перепрошую, це нервове!

ByWearz 8 місяців тому (редаговано)

Сандра, 19 років: подвійне підборіддя, вульгарний макіяж, бридка, дурна, жодної поваги, жирна, образи в прямому ефірі. Таких треба живцем спалювати 2:00 «Я цілий день ламала спину» ПЕРЕПРОШУЮ ти навіть не підняла дупу піти по фрукти і ти ламала спину, б***ь та зробіть щось та я б на місці того мужика заїхала б цій жирній курві. А от хлопу мій респект він цілий вечір зберігав спокій з тією дурепою. «Я тобі точно кажу, тобі буде боляче» з її товстим животом вона й підвестися не могла що вона зробіть жирна срака?

Важко уявити, що стільки жорстокості викликано не вчинком людини, а її зовнішністю. Примноження принизливих коментарів робить з Сандри офірного цапа з опорою на те, що Рене Жирар називає «універсальними рисами вибору жертви», серед яких найпопулярніші: «хвороба, божевілля, уроджені відхилення, випадкові каліцтва й навіть загалом інвалідність»⁹⁷.

Звіряча жорстокість деяких коментарів — «Таких треба живцем спалювати» — добре показує, як вербальне засудження швидко трансформується в підбурювання до ненависті й убивства вже не символічного, а реального.

Для деяких поодиноких учасників таке ототожнення розуму з зовнішністю є вже ознакою дурості:

M.A.D 1 рік тому

Навіщо намагатися просвітити те, що не дає собі клопоту ввімкнути свій мозок Ви такі жалюгідні, до речі, попри те що думаєте, у мене не «жирна срака» Знаєте, можна бути фізично в «нормі» й захищати людей, які не в «нормі», замість того щоб з них насміхатися. Це називається розумом — слово, яке ви часто чуєте в сполученні з «тобі бракує». На цьому я більше не марную свій час, цілую!

lili beyer 1 рік тому

М.А.Д. трохи з запізненням але я повністю згодна з вами коментарі такі ниці що мені шкода цих осіб нездатних охарактеризувати поведінку а тільки вагу нещасні люди дурні через свою злобу.

séveras rogue 1 рік тому

М.А.Д. чиста правда ти маєш рацію у коментарях слід говорити тільки про те що відбулося за вечерею а не про інші речі і аж ніяк не про її вагу тим хто поставив коментарі про її вагу насправді бракує розуму.

Хоч і по-своєму, власною мовою, ці окремі коментарі прекрасно окреслюють, що таке дурість у добу соціальних мереж: категоричні судження, які обмежують життя зовнішністю й запроваджують як норму спілкування «соціальні відносини між особами, опосередковані зображеннями», як це сформулював Гі Дебор.

Бракує ще одного складника, який я згадував раніше, характеризуючи соціальні мережі: потреба бути відомим, щоб існувати. В ембріональному стані вона присутня в демонстрації сміливості готових стрибнути в крижану воду, й нерідко саме ця потреба лежить в основі присутності в соціальних мережах. Як виділитися з маси



користувачів? Це проблема, яку мають розв'язувати всі, хто прагне слави. Відповідь завжди у видовищному дійстві. Ми бачили, що дехто без вагань ставить під загрозу близьких, передаючи естафету викликів. Іноді ютубери заходять і значно далі. Як молоде американське подружжя з дитиною, яке зняло відео, щоб стати знаменитими: жінка стріляла з пістолета чоловікові в груди, які були прикриті енциклопедією, щоб зупинити кулю... «Ми з Педро ймовірно запишемо одне з найнебезпечніших відео, які колись знімалися», — попередила жінка. Сталося те, що мало статися: вона дістала шість місяців в'язниці за убивство чоловіка... Пік дурості, в її загальноприйнятому значенні, підкорено. Але не сумніваймося, що будуть нові сходження...

Три складники дурості в інтернеті, що я їх назвав, мають чимало інших застосувань крім тих, які я показав у цій статті. Вони цікаві тим, що постачають майже ендогенне визначення об'єкта нашого дослідження, бо походять з самої середини ґрунту, що їх живить, але одне питання лишається без відповіді: хто ті люди, які демонструють цю дурість? Інформація про користувачів на їхніх сторінках дуже стисла, й майже неможливо дізнатися, хто вони, яке в них соціальне походження, вік, іноді навіть стать. За цих умов важко визначити, з якою дурістю ми маємо справу, якщо ми приймемо, що вона, як і задоволення, міняється з віком. Єдиний висновок, який можна зробити з проаналізованих прикладів, — це те, що рівень їхньої орфографічної грамотності відповідає радше молоді з невисокою успішністю в школі. Чи ризикну я сказати, що йдеться про підліткову дурість? Ризикнув.

ПРОСВІТЛЕННЯ ВІД ШАДОКІВ⁹⁸

Краще з розумом взятися за дурниці, ніж з дурістю за розумні речі.

Гасло Шадоків

Довгий час я починав свої лекції про телебачення з цього гасла Шадоків. Воно чудово окреслює проблему аналізу ЗМІ: спочатку обміркувати тему, зневажену інтелектуалами, які хваляться, що говорять про неї, не знаючи її; потім довести, що уявна банальність теми не дуже їй допомагає тим, хто намагається її зрозуміти. Утім, перш ніж робити з цього вислову мантру, треба дещо уточнити. Прийняти, що телебачення в цілому означає дурість, — це насправді погодитись із тими, хто порівнює його зі смітником, і водночас відкрити надто велике поле для досліджень, надто «обширну програму», як сказав би де Гольєр⁹⁹. Якщо всі передачі вважати дурістю, то можна говорити про будь-яку: концепція дурості в цьому разі така широка, що не має жодної користі. Тому приймімо сентенцію Шадоків не як загальну істину, а як заохочення до глибшого розуміння.

Це гасло надихає нас насамперед до протиставлення дурниць і дурості. Так само як філософ Владімір Янкелевич бачить різницю між тим, щоб «бути злим» і «робити злі вчинки»¹⁰⁰, треба розрізнати дурість як характеристику дурня і говоріння дурниць. Та якщо всі згодні з найпростішим визначенням злоби, майже вся суть якого в словах «заплямувати, зганьбити, зруйнувати»¹⁰¹ — з дурістю так не виходить. Її визначення може спиратися тільки на комунікаційні ознаки. Звичайний мовець може сам визнати, що говорить чи сказав дурниці. Як у випадку голови партії «Республіканці» Лорана Вок'є, який публічно визнає, що все, що він виголошує на телемайданчиках, — це «*bullshit*» (еквівалент «дурницям» англійською). Частіше маємо зворотну ситуацію: зазвичай це співбесідник, читач чи слухач судить, мовчки чи вголос, що сказане іншим — дурниця.

Останнє зауваження: дурість може характеризувати як дію («Яка дурість війна!» — Жак Превер), так і «безглузді слова» (Робер «Культурний словник»). У той час як першу — як дію — визнають такою, покликаючись на етичні норми, яким вона чи її наслідки суперечать, друга — описувана дієсловом «верзти: говорити нісенітницю» — базується на певному уявленні про знання й істину, як у цьому визначенні філософа Гаррі Франкфурта: «Марнослов'я стає неминучим щоразу, коли обставини змушують індивіда говорити про незнайомий предмет»¹⁰².

Ф. Ж.

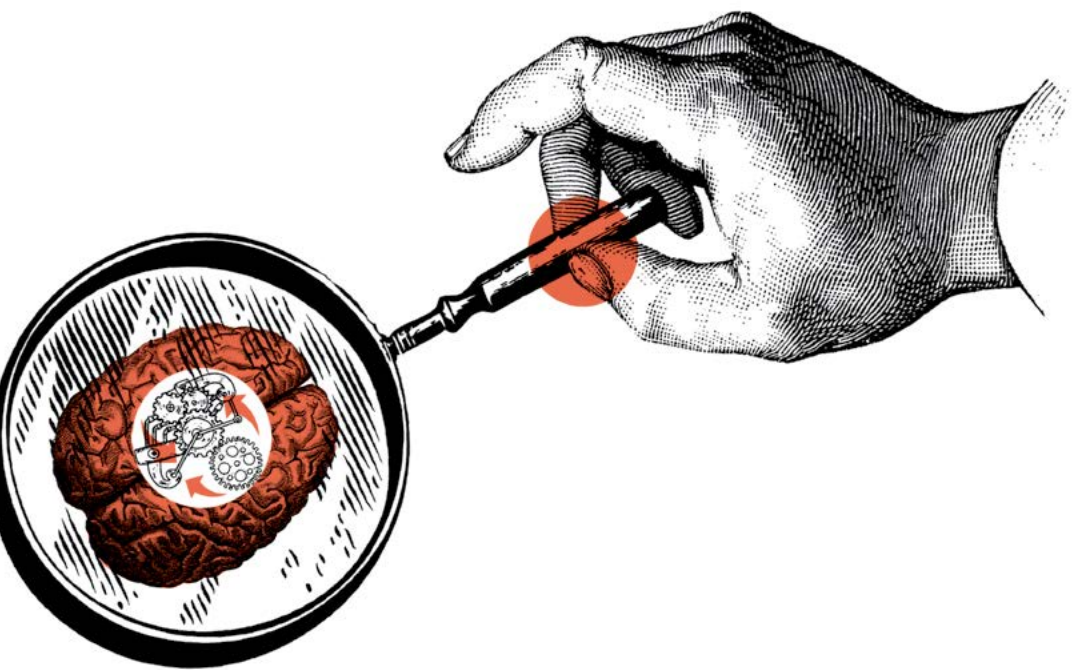

ІНТЕРНЕТ: ПОРАЗКА ІНТЕЛЕКТУ?

ЗУСТРІЧ З ГОВАРДОМ ГАРДНЕРОМ

ПРОФЕСОРОМ З ПІЗНАННЯ Й ТЕОРІЇ ОСВІТИ
В ГАРВАРДСЬКІЙ ВИЩІЙ ПЕДАГОГІЧНІЙ ШКОЛІ.
АВТОРОМ ТЕОРІЇ МНОЖИННОГО ІНТЕЛЕКТУ

► **ЩО ВИ НАЗИВАЄТЕ «ТРЬОМА ЧЕСНОТАМИ»,
ЯКИМ, ЯК ВИ ВВАЖАЄТЕ, ЗАГРОЖУЄ ІНТЕРНЕТ?**

1999 року я випустив книжку під назвою «Дисциплінований розум». В ній я пояснював, що головна мета освіти, крім письменності, — дати знаряддя, зокрема в наукових предметах, які дозволяють відрізнити правду від неправди; судити, що гарно в мистецтві, природі та інших галузях, і вміти обґрунтувати свій вибір; зрештою зорієнтувати своє судження і свою діяльність у моральній та етичній сферах. Коли я писав цю книжку, я був дещо наївним: я вважав, що ці традиційні чесноти не створюють проблем. Я швидко виявив, що помилявся. І в наступне десятиліття я переосмислив свою аргументацію водночас в плані філософського аналізу (постмодернізм, релятивізм) і технологічного прогресу (пришестя нових цифрових ЗМІ).

► **У КНИЖЦІ «НОВІ ФОРМИ ПРАВДИ, КРАСИ Й ДОБРОТИ»¹⁰³ ВИ ОПИСУЄТЕ ІНТЕРНЕТ ЯК «ЗАГАЛЬНИЙ ХАОС», ЯКИЙ «СТВОРЮЄ ПЛУТАНИНУ» ЗА «МАЙЖЕ ВІДСУТНОСТІ РОЗДУМІВ». ТО В ЧОМУ ПОЛЯГАЄ ПРОБЛЕМА — В ЯКОСТІ ЧИ В КІЛЬКОСТІ НИНІ ДОСТУПНОЇ ІНФОРМАЦІЇ?**

В обох. Ми знаємо, що, коли людина перевантажена чи переповнена надлишковою інформацією, в умовах завеликого вибору, це її паралізує і їй важко ухвалювати розумні рішення. Ситуація ще погіршується, коли велика частина інформації має сумнівну якість — а це саме так для багатьох блогів, соціальних ЗМІ, сайтів тощо. Утім, мої висновки щодо правди в книжці не безнадійні. Справді, ми живемо в добу, коли маємо більше, ніж будь-коли, шансів зрозуміти,

що саме відбувається, – якщо ми готові витратити час, щоб підготувати обґрунтований висновок.

Візьмімо недавній приклад. У квітні 2013 року стався масштабний терористичний акт на фініші Бостонського марафону. Щодня ми більше й більше дізнавалися про те, що сталося і чому, завдяки слідам, які залишили ці двоє братів у *Facebook*, *Twitter* та інших соціальних мережах. Таке неможливо було й уявити в доцифрову добу. Звісно, досі є ті, хто вірить, що злочин учинили не ці двоє братів. Але ті «негативісти» живуть у замкненому просторі, так само як ті, що досі вірять, наче Барак Обама насправді мусульманин, народжений в Африці.

► **РІЗНОМАНІТТЯ БІЛЬШ ЧИ МЕНШ ВІРОГІДНИХ ПОГЛЯДІВ, ЩО ПРОПОНУЄ ІНТЕРНЕТ, СПРИЯЄ НАДМІРНОМУ РЕЛЯТИВІЗМУ, ЯКИЙ ВИ КРИТИКУЄТЕ. АЛЕ ХІБА ВІН НЕ СПОНУКАЄ ТАКОЖ ДО СИСТЕМАТИЧНОГО СУМНІВУ – ЦІННОЇ ЯКОСТІ В НАУКОВОМУ ПОШУКУ?**

Так, я погоджуюсь, що інтернет ставить під сумнів поняття єдиної дозволеної правди. Коли я був молодим, було дуже мало аудіовізуальних ЗМІ, і коли вони всі розповідали одну й ту саму історію, ми вважали її правдивою. Сьогодні ми скептичніші: подивіться, наприклад, як відбулося усвідомлення того, що Ірак не мав зброї масового знищення, водночас «традиційні ЗМІ» переконували нас у протилежному. Отже, так, сумнів має свої переваги.

Але погано те, що сумнів веде до загального скепсису. І, як я вже казав раніше, якщо ми готові докласти зусиль, то маємо більше, ніж будь-коли, можливостей відкрити правду – хоч про що йдеться – про історію, політику чи науку. Наприклад, наукові фальсифікації відтак викривають постійно, а в доцифрову добу виявити їх було важче.

► **ВАС ЗНАЮТЬ ЯК АВТОРА ТЕОРІЇ МНОЖИННИХ ІНТЕЛЕКТІВ. ЧИ ВВАЖАЄТЕ ВИ, ЩО ІНТЕРНЕТ ВПЛИВАЄ НА ОДИН З НИХ, І КОЛИ ТАК, ТО ЦЕ ДОБРЕ ЧИ ПОГАНО? І ЧИ НЕ ДУМАЄТЕ ВИ, ЩО МЕРЕЖА МОЖЕ БУТИ НОСІЄМ НОВОГО ТИПУ ІНТЕЛЕКТУ, НЕ МНОЖИННОГО, А КОЛЕКТИВНОГО?**

Загалом я вважаю, що нові цифрові ЗМІ – це чудово для множинних інтелектів. Сьогодні є застосунки, ігри, навчальні програми, здатні згуртувати інтелекти, що працюють разом у новий потужний спосіб. Я не бачу жодної проблеми для цього плюралістичного бачення інтелекту. Водночас інтелект є відображенням людського мозку, і, звичайно, людський мозок еволюціонує дуже повільно, в діапазоні тисячоліть, а не в темпі технологій, які живуть лише кілька років чи десятиліть. Отож я не поділяю ідею «цифрового інтелекту».

З іншого боку, не йдеться про те, що нові технології включають інше «співвідношення інтелектів», як сказав би Маршалл Маклуен. Онлайн, наприклад, ми маємо не таку саму «міжособистісну інформацію», як розмовляючи або взаємодіючи з кимсь особисто.

Групи завжди тиснули на обговорення і суперечки. «Грецькому хорові» тисячі років. Але я хотів би наголосити на тому, що групи можуть представляти колективний інтелект, але й колективне глупство також. Як ми зрозуміли вже століття тому завдяки таким критикам, як Жорж Сорель та Еліас Канетті, натоп із однаковим успіхом може бути конструктивним і деструктивним. Поза іншим, ми знаємо тепер, що суспільства й інституції можуть маніпулювати онлайн-оцінками й рейтингами, — отож це не тільки «люди» висловлюють свою думку, а також ті, кому платять за просування якихось думок і нахвалення якихось практик. Дізнатися кількість «уподобайок» цікаво й корисно, та мене особисто більше цікавлять ЯКІСТЬ судження і МУДРІСТЬ його автора. Кількість не те саме, що якість!

► КОЛИ ВИ ЖУРИТЕСЯ ЧЕРЕЗ ТЕ, ЩО ПРАВДУ, КРАСУ Й ДОБРОТУ НАДТО ЧАСТО СТАВЛЯТЬ ПІД СУМНІВ, ЧИ НЕ ПІКЛУЄТЕСЬ ВИ ГОЛОВНИМ ЧИНОМ ПРО ТЕ, ЩОБ ПІДМИТИ ЧИ ЗНИЩИТИ АВТОРИТЕТНІСТЬ?

Я не відчуваю жодної пристрасті до просто проголошеного авторитету. Мене не цікавлять ні ваші дипломи, ні ваш вік. Але мене дуже цікавлять ваші знання, ваші судження, чи ви подумали, перш ніж захищати свою позицію, і чи готові ви визнати свою помилку, прислухавшись до контраргументів. Це мені нагадує старий жарт: «В інтернеті ніхто не знає, що ви собака». Якщо ми можемо замінити проголошений авторитет авторитетом заслуженим чи доведеним, тоді я цілком за авторитетність.

► ВИ ПОЯСНЮЄТЕ, ЩО ВЧИТИСЯ СЛІД УСЕ ЖИТТЯ, АЛЕ ЯК ЦЕ ПРИЗВЕДЕ ДО КОНСЕНСУСУ ЩОДО ПРАВДИ, КРАСИ Й ДОБРА, А НЕ ДО ЧУТЛИВОСТІ, ЗАВЖДИ БІЛЬШ ОСОБИСТОЇ, А ОТЖЕ, Й ВІДНОСНОЇ? ДЕДАЛИ БІЛЬШЕ СУМНІВАТИСЯ?

Це цікаве запитання. Як кажуть французи, «ça dépend»¹⁰⁴. У деяких царинах більше знання може привести до меншої певності. Моє власне розуміння людської особистості напевно ускладнилося з роками. Коли я оцінюю роботу студентів над темою, яку добре знаю, я значно впевненіший у п'ятдесят судженнях. Сьогодні ми суттєво більше дослухаємось до метеорологів, ніж 50 років тому. Отож в інших сферах більше знання дає більше впевненості. Тому важливо подумати, в якій галузі ви висловлюєте судження, на якій базі. У своїй книжці я наводжу точно цей самий аргумент, який ви висловили, коли пишу

про красу. Немає ніяких причин ні для того, щоб наші уявлення про красу залишалися сталими, ні щоб вони обов'язково збігалися з іншими. *De gustibus non est disputandum*¹⁰⁵. Та коли йдеться про інші чесноти, тут інша ситуація. Якщо немає певної згоди про те, що є правдою, що – брехнею, а що – непевно, якщо немає згоди всередині культури й між культурами про те, що морально чи етично, а що ні, наше суспільство не зможе тривати.

Справді, на практиці майже всі діють так, наче вірять, що можлива максимальна згода щодо правди й моральності. Самі лише філософи й фахівці-гуманітарії загалом з різних причин прагнуть підірвати ці концепції. Але від своїх дітей вони завжди хочуть, щоб ті казали правду і поводитися певним чином, а не інакше.

Розмову вів Жан-Франсуа Мармійон



ДУРІСТЬ І ПОСТПРАВДА

СЕБАСТЬЯН ДІЄГЕЗ

НЕЙРОПСИХОЛОГ. НАУКОВИЙ СПІВРОБІТНИК У ЛАБОРАТОРІЇ КОГНІТИВНИХ
І НЕЙРОЛОГІЧНИХ ДОСЛІДЖЕНЬ В УНІВЕРСИТЕТІ ФРІБУРГА

Чи й справді ми дедалі глибше загрузаємо в дурість? З огляду на деякі сучасні тенденції, це справді слушне запитання. Люди — очевидно освічені й здатні знайти будь-яку інформацію — свідомо відкидають сьогодні наукові рекомендації щодо вакцинації та клімату, живляться химерними «теоріями змови», бездумно голосують за виродків і погоджуються на дурні проекти, обурюються через безглузді нісенітниці, захоплюються забаганками-одноденками, а дехто навіть вирішив, що відтак для них Земля буде пласкою, хоч би що там казали. На тлі дипломатичного загострення, тероризму й нескінченних війн, методичного знищення довкілля та економіки, з якої користує тільки жменька осіб (до речі, ніщо не свідчить про те, щоб вони були якісь особливі розумники), — наша доба, схоже, за всіма параметрами припадає до тріумфу дурості¹⁰⁶. Учасники цієї катастрофи, розуми, які вважають себе світлими, мають готові пояснення: винні американці, суспільство, пестициди, вуглеводи, глютен, ендокринні деструктори, ліві, праві, еліти, маргінали, іноземці та їхні зіпсуті гени, ці нероби-викладачі й педагоги-ідеологи, планшети, екрани й хвилі, що опромінюють мозок...

А що, коли все це по суті звичайнісінький *bullshit*?

BULLSHIT І ПОСТПРАВДА

Я не заперечую ні існування дурості, ні тривожність сучасного стану речей. Ні, я хочу сказати: те, що здається глобальним падінням



K. R. S.

F. Z. P.

інтелекту, можна краще зрозуміти, коли тлумачити це як збільшення *bullshit*. Насправді дурість не є або є не тільки протилежністю інтелекту. Можна бути великим інтелектуалом і великим дурнем: щоб у цьому переконатися, досить призначити хоч якого інтелектуала на політичну посаду чи спонукати якогось експерта говорити на незнайому тему. Те, що він при цьому наговорить, називається *bullshit*.

Відповідно до знаменитого аналізу філософа Гаррі Франкфурта, сутність *bullshit* — у байдужості до правди. На противагу брехуну, якому завжди доводиться пильнувати правду, щоб її приховати чи замаскувати, «булшіттера» вона не цікавить. Він верзе усе, що йому впаде в голову, коли захочеться, зовсім не переймаючись правдивістю чи брехливістю своїх тверджень. Він радісно верзе дурниці й використовує для цього різноманітні стратегії: заговорювання зубів, напускання туману, зміну теми, обскурантизм, ліризм, театральну урочистість, канцелярит, порожні фрази, збиткування... Хоч який спосіб чи контекст, булшіттер, каже Франкфурт, намагається дешево «відбутися», удаючи, наче щось сказав, не сказавши натомість нічого, в тому сенсі, що не передав жодної вартісної інформації. Отже, *bullshit* — це такий епістемічний камуфляж: він удає з себе внесок у дискусію, перешкоджаючи натомість її поступу. Це протилежність розвитку мовлення насправді.

Чому ми миримось з таким інтелектуальним паразитом? Адже брехуна, коли його викрито, зазвичай засуджують, зневажають і зрікаються; а булшіттер буває собі в повній безкарності. Франкфурт залишає це питання відкритим, «як вправу для читача», утім деякі психологічні механізми, разом з особливими соціальними й культурними факторами, дозволяють пояснити це цікаве явище. З одного боку, ми начебто надто поблажливі щодо *bullshit*: коли хтось верзе казна-що, наша перша реакція — спробувати знайти сенс в його висловлюваннях, виснувати, в чому він має рацію щодо даної ситуації, та, за потреби, надати тлумачення, яке б задовольнило цю потребу. Дуже часто слухачі *bullshit* роблять таким чином велику частину роботи булшіттерів. З іншого боку, *bullshit* може також користуватися з певної культури оточення: коли самовпевненість, безпосередність і щирість цінуються більше за простий факт, що людина говорить зрозумілі й правильні речі, тоді *bullshit* не тільки пройде непоміченим, а ще й процвітатиме. Франкфурт, до речі, завершує свій аналіз такими словами: «щирість сама собою — це *bullshit*».

Отож говорити «від серця», висловлюватись з «запалом і пристрастю», виказувати «глибину своїх думок», розмовляти як «чоловік з чоловіком», бути прямолінійним і «рішучим і сміливим» — це сучасні цінності, які шанують значно більше за методичність, розсудливість, ясність і точність, і навіть заміняють їх.

Зі «щирими й безпосередніми» мовцями і «милосердними» слухачами, які можуть легко й постійно мінятися ролями і які за кожної нагоди зміцнюють і поширюють оточення, додатне до такого типу взаємодії, усі обставини об'єдналися для досягнення критичної маси *bullshit* в публічному дискурсі. Якщо цей аналіз правильний, у нас, здається, є пояснення прищестя «постправди», яку Оксфордський словник обрав «словом року» — 2016 і тлумачить як «обставини, в яких об'єктивні факти мають менший вплив на формування громадської думки, ніж звернення до емоцій та особистих переконань»¹⁰⁷. Неминучий наслідок такої ситуації — упевненість, що той, хто не поділяє нашої думки, помиляється, намагається нами маніпулювати, глибоко аморальна особа й не поважає наші переконання, які є нашою правдою. Звідси поляризація суперечок, в яких кожен прагне захистити й нав'язати свій погляд, дискредитуючи відповідно погляди інших, щоб якнайпомітніше засвідчити свою непідкупність, рішучість і моральні чесноти, навіть у межах свого «табору». Звісно, у цьому пекельному процесі правда, факти, справжні речі стають цілковито другорядними і навіть відверто підозрілими.

Неупереджений спостерігач, побачивши такий процес, не може не запитати себе, чи ж не тупо все це, по суті. *Bullshit*, постправа, альтернативні факти, *fake news* та інші теорії змови, — може, це просто нові назви для дурості?

ПРИНЦИПИ СУЧАСНОЇ ДУРОСТІ

Справді, у французькому перекладі для франкфуртівського *bullshit* обрали термін «дурість» (*connerie*); а *bullshitter* було б «мистецтвом говорити дурниці». На жаль, термін «дурість» має тут певну неоднозначність і не передає точно поняття *bullshit* у філософському сенсі, в якому його нині розуміють. Не заглиблюючись далеко в семантичні міркування, термін «дурість» охоплює водночас брех-

ню, глупство, нісенітниця, невігластво та безглуздя. Надто широко, як бачимо, щоб сподіватися на тонке розуміння проблематики доби постправди. З іншого боку, термін «дурість» має ту перевагу, що привертає увагу до ролі глупоти в нашому сучасному ставленні до питання правди. Тут, в рамках нашої теми, терміни «тупість, глупство, недоумкуватість і дурість» можна вважати майже еквівалентними, але, як сказано вище, слід відрізнити їх від простого браку розуму. Насправді певний рівень інтелекту видається необхідним, щоби породжувати типову для постправди дурість: щоб вигадувати, захищати й поширювати дурощі, потрібні насправді значні когнітивні ресурси і навіть доволі витратні на мозкову енергію інтелектуальні зусилля.

Отож можна бути вельми розумним, дуже обізнаним, нещадно боротися проти помилок і неправди (в інших, звісно), залишаючись при цьому великим дурнем. Чому? Тому що такий індивід може діяти без точної мети, не знаючи напевно ціни правди й знань, не розуміючи по-справжньому, що означає знати щось, не вміючи свідомо використовувати свої знання, не турбуючись про норми й методи, які дозволяють максимально уникнути помилок, не цікавлячись причинами, які роблять ці норми й методи хорошими, і не знаючи, ні як правильно передати свої знання, ні навіть чому їх треба передати правильно¹⁰⁸.

Такий тип кретинізму демонструє те, що Роберт Музіль називав «інтелектуальне глупство», а Кант уважав дефектом судження, на жаль, невиліковним, на його думку. Структурно ця форма інтелектуального глупства не має іншого виходу, крім продукування *bullshit*, тому що концепція правди і знань, яка її мотивує, є від початку хибною.

Можна сказати, що постправда певною мірою полягає в тому, щоб задіяти й експлуатувати людський інтелект з метою змусити його виробляти й приймати оптимальні форми дурості. Нижче я опишу три властивості сучасної дурості. Разом вони пояснюють появу великої маси *bullshit*, яка стабілізує зрештою систему пошесного кретинізму, що ми її називаємо «постправдою». Якщо одразу перейти до справи, можна означити ці риси такими термінами, як нарцисизм, самозасліплення й претензійність, і вже добре видно, як вони здатні взаємодіяти й взаємно підсилювати одна одну. Далі я скажу кілька слів про етичні наслідки дурості, що з них витікають, перш ніж перейти, — на жаль, дуже побіжно — до висновків про можливу еволюцію постправди і способів їй протидіяти.

ПРИСТРАСТЬ ТОРОЧИТИ ТЕ САМЕ

Ален Роже у своєму глибокому аналізі глупства доходить висновку, що йдеться не про брак розсудливості, а навпаки, про надлишок логіки¹⁰⁹. Глупство є тавтологічною пристрасстю торочити одне й те саме: «копійка — це копійка», «що не кажіть, релігія — це релігія», «я не дурніший за інших»... Оце дурість в усій красі, у своєму гротескному принципі тотожності « $A = A$ », яка не каже нічого, крім того, що вже сказано й обмірковано. У підсумку — самовдоволення в чистому вигляді: я кажу те, що думаю, і я думаю те, що кажу, з тієї лиш причини, що я це кажу і я це думаю. І коли я з чимсь не згоден, це слугує доказом того, що це хибно або це мене не обходить. Має сенс тільки те, що «промовляє до мене», що входить у коло моїх інтересів і смаків. Ставити їх під сумнів — це *de facto* образа, бо тільки ворог може не поділяти моєї думки.

«Це моя думка, і я її поділяю» — кумедна парадигма глупства, яка була б тільки смішною, коли б не той факт, що термін «поділяю» набуває сьогодні прямого й невтішного значення, бо насправді дурість сьогодні можна «поширити» і «стежити» за нею легше й швидше, ніж будь-коли.

У тавтологічного глупства розум наче потрапив у пастку й стає лише повторенням і задоволенням себе, переможною суб'єктивністю й виробником банальностей, упереджень і штампів. Підемо далі: тавтологічний вислів, базований на принципі тотожності « $A = A$ », звичайно, позбавлений наповнення, але має властивість негайно ставати перфомативом. «Що не кажіть, а єврей — завжди єврей» — це дійсно повна дурня, це не ґрунтується на жодних аргументах, але це воно і є, «це так», «от і все». «Ми чуємо наших клієнтів» — також дурість глибинного глупства, того ж стибу, *bullshit* майже в чистому виді¹¹⁰, але не безрезультатна: така фраза створює ілюзію, що насправді ця компанія «чує своїх клієнтів», себто серйозно сприймає їхні побажання й працює над тим, щоб повністю їх задовольнити. Достатньо буквально її промовити, і *bullshit* стає ефективним просто завдяки силі свого стверджувального характеру. Нічого насправді не виконано, звісно, та саме це й треба було виконати.

Отож дурість є постійним зведенням до того самого й до себе самої¹¹¹, звідки її постійне покликання на особисті приклади, на «свідчення», на «місцевість», на «пережите», на «відчуте». Безпосередності, суб'єк-

тивності й щирості не лише достатньо, вони дозволяють кретину надуватися гордістю й задоволенням: він вірить, що знає, про що говорить, в той час як насправді всі його твердження тримаються єдино й виключно на цій вірі, й він не здатен навіть уявити, що зовнішні підпори для його єдиної віри могли б, імовірно, зорієнтувати його, виправити чи, поміємо трохи, змусити змінити свою думку.



Дурень і сам здатний, за потреби, забезпечити собі підтримку: для цього він користується з підтверджувального упередження — цієї магнетичної сили, що дозволяє зміцнити його погляди за всіх обставин і допомагає знайти елементи, що узгоджуються з його поглядами, ігноруючи чи ретельно переінакшуючи всі ті, що їм суперечать¹¹².

Дурість, інтелектуальна лінь, самовдоволення й нарцисизм видаються таким чином нерозривними й зливаються в триюмфі інтуїції. Моя думка і моя реакція правильні, тому що вони мої. Той, хто не показує достатньо «щирості», «безпосередності», пафосу й переконливості, заздалегідь дискредитує себе. Він може перейматися правдою, прагнути точності, виявляти методичність, байдуже, хіба можна довіряти людині, яка говорить не «від серця», а старанно викладає факти й дбає про їхній логічний зв'язок. Саме тут, без сумніву, один з основних коренів популізму, що пояснює, як можна легко підтримати й вибрати патентованого брехуна, якщо він «з наших», — знов той самий принцип тотожності, але піднятий до глобальних масштабів¹¹³.

І знов-таки ці механізми дурості не мають прямого стосунку до інтелекту¹¹⁴. Цілком реальний сценарій, коли люди колективно стають дедалі більшими дурнями, але загальний рівень інтелекту при цьому ні на йоту не знижується. Навпаки, інтелект вельми потрібний, щоб підтримувати таку дурну систему, зокрема запровадженням особистої епістемології¹¹⁵, яка ні більше ні менше ніж уміло підтримувана віра в те, що знання — це справа інтуїції і що якесь твердження правдиве, і ми знаємо, що воно правдиве, відколи його просто оголосили таким, що ми в цьому «внутрішньо переконані», і ще краще, якщо з нього зробили «цінність», яка нас визначає.

АЛЕ Ж Я ДУРНИЙ!

Утім, дурість не була б дурістю, коли б могла себе визнати такою. На жаль, недоумок, унаслідок того, що він недоумок, не має розумової здатності, щоб усвідомити свою недоумкуватість. І тут мертва епістемічна зона, що межує з трагедією: адже дурість далеко не дурна там, де йдеться про її інтереси, і знає, як захистити себе від нападок розсудливості.

Замкнений отак у своєму принципі тотожності, дурень *de facto* позбавляє себе здатності бачити речі інакше, себто з погляду когось, ким він не є, включно — й особливо — з кимось, хто знає більше за нього¹¹⁶. Це те, що психологи називають ефектом Даннінга-Крюгера, за іменами авторів, які його сформулювали¹¹⁷: некомпетентна в певній галузі особа покаже, цілком очевидно, мізерні результати в цій галузі, але на додачу, оцінюючи сама себе, вона не помітить власної нікчемності й переоцінить свої досягнення. Компетенція, в будь-чому, включає, поміж іншого, точне розуміння того, в чому полягає ця компетенція, здобута в боротьбі, важкою ревною працею і постійною самоперевіркою сумнівом. Справжній фахівець усвідомлює свою фаховість, і, добре знаючи тему, він усвідомлює, до речі, й те, чого не знає, і що йому ще треба вивчити: отож він знає свої межі; дослідження показують навіть те, що справжні фахівці дещо недооцінюють свої уміння. Дурень натомість не має найменшого уявлення про те, що дозволило б йому стати не таким дурним. Він, до речі, не знає й того, що є дурнем, бо дурню нічого не треба знати. Можна було б сказати, що це його проблема, але насправді ця проблема стає *de facto* проблемою інших, коли дурень, не знаючи, що він дурень, не відчуває через свою дурість жодного дискомфорту і, звісно ж, не стримується в нав'язуванні її своєму оточенню, а часом і ширше.

Отож ми обираємо епістемологію, відкалібровану на суб'єктивність, інтуїцію, «безпосередність» і «щирість» не (тільки) зловмисно. Це також цілком надійний спосіб ніколи не бути викритим і навіть від себе приховати власну дурість. Безглуздо обмежений рамками свого недоторканого «я», прищеплений від найменшого сумніву, здатного підважити його дурість, кретин дуже швидко робиться нездатним помітити, впізнати й усвідомити власну дурість, але — і це ще гірше — він навіть покладе на це увесь свій розум, який не слугує

більше для оцінювання якості інформації та надійності переконань, а тільки для того, щоб визначити, чи узгоджуються вони з його попередніми вподобаннями, і дискредитувати все, що має нещастя йому не підходити. Розум дурості невтомно працює над побудовою власного захисту, і ні над чим іншим.

Ця згубна особливість дурості має свої наслідки. Як ми вже бачили, дурість не тільки стає невидимою для себе самої, адже кретин нездатний усвідомити, що він кретин, і як наслідок переоцінює свої вміння, ба більше: це неодмінно призводить до шельмування справжнього інтелекту (який йому важко розпізнати як такий) і відповідно до постійного зміцнення дурості. Той, хто має правдиві думки й правильну інформацію, може по суті сказати тільки одне — правду. Натомість кретин має в своєму розпорядженні невичерпний запас дурощів, бо помилятися можна в різний спосіб. Зрозуміло, що коли кретини вважають себе здатними судити про все і про будь-що і мають ефективні економічні засоби робити це, тим, хто має надійні способи дістатися правди, жадливо бракуватиме часу на спростування всіх цих дурощів. Це те, що називається «принцип асиметрії *bullshit*»¹¹⁸: *bullshit* може виробляти будь-хто, без проблем і у великій кількості, натомість тих, хто здатен і налаштований викрити його, небагато, і їм доведеться докласти до цього багато зусиль.

ДУРІСТЬ МАСКУЄТЬСЯ

Отож дурість характеризується нарцисизмом і самозасліпленням, які взаємно підсилюють одне одного і цим полегшують її поширення поміж людей. Дурість завжди сповнена апломбу, що свідчить про надмірну самовпевненість кретина, яка неодмінно переважить над будь-яким проявом обережності й методичності в такому середовищі, де загально визнано, що знання — насамперед питання інтуїції та «щирості». У підсумку, того, хто говоритиме найголосніше й найбільш «переконливо» й «пристрасно», вважатимуть за такого, хто має найбільше чого сказати, й відповідно до нього найбільше дослухатимуться.

Утім, не всі дурощі однакові. Конкуренція тут жорстока, і навіть кретинам доводиться шукати спосіб виділитися на тлі інших кретинів. І тут виникає найбентежніше з дурістю: вона прагне удавати з себе

розум. Самовпевнений дурень подає свої дурощі як перли мудрості, унікальні спостереження неймовірної глибини, плід інтенсивних роздумів і, звичайно, претендує на найсерйозніше ставлення. Одна з його знахідок — примарна аргументація: замість наводити справжні аргументи, щоб дійти якогось висновку, він іде в протилежному напрямку, від висновку, і фабрикує «аргументацію», що дозволить безпомилково на нього вивести. «Дурість полягає в бажанні вивести мораль», — казав Флобер.

Без сумніву, але вона полягає також, як у двох його героїв, Бувара й Пекюше, в тому, щоб вважати, наче дійшов висновку належними засобами¹¹⁹. На диво, це працює доволі часто, й останній дурисвіт може в такий спосіб видатися маленьким генієм, гігантом філософії чи світилом нейронаук.

Так само як псевдонаука вбирається в шати науки, зневажаючи її при цьому, так само як фейкові новини удають із себе надійну й перевірену інформацію, насміхаючись водночас над «офіційними» ЗМІ, так само як «теорії змови» намагаються виглядати серйозними дослідженнями, спрямованими на з'ясування правди, ніколи й пальцем не ворухнувши заради цього, дурість може жити й процвітати тільки нап'явши личину своїх найбільших ворогів, а саме: розсудку, знання й правди¹²⁰. Це вимагає деякого таланту наслідування, себто треба, щоби продукована дурнем «аргументація» все ж таки скидалась на справжню розумову вправу, і найголовніше, це й є мета, щоб вона дозволила зберегти і зміцнити його уявлення про себе як про особу бездоганної моральності, провокатора, що не боїться казати, що думає, інтелектуала, якого «на полові не обдуриш», або всі три разом. По суті ж така поведінка ніщо інше, як претензійність і снобізм.

Отже, дурість промишляє мімікрічним паразитизмом: вона експлуатує чесноти й очікування, пов'язані зі справжніми плодами людського розуму, діє через псевдорозсудливість¹²¹. А це потребує певної форми інтелекту, як зауважив Роберт Музіль, який вважав дурість «не так браком розуму, як зреченням його перед завданнями, які він начебто виконує» і «дисгармонією між упередженням почуттів і розсудком, нездатним їх приборкати»¹²². Коли не маєш нічого цікавого сказати, залишається, на жаль, можливість імітувати зовнішню подібність цікавої речі. І якщо такий підхід стає в якомусь суспільстві нормою, тоді дійсно можна говорити про «постправду».

ЗЛИЙ І ДУРНИЙ (І ОНЛАЙН)

Отож постправа живиться з індивідів, поведінкою й переконаннями яких переважно керує знання, базоване на інтуїції та почуттях, себто форма дурості, що характеризується самозасліпленням, яке унеможливорює самосумнів, але намагається уподібнитися до чесного, розсудливого пошуку правди. З цього дуже узагальненого погляду виходить, що *bullshit, fake news*, теорії змови, «альтернативні факти», а також їхнє недоречне поширювання — це сучасні й загострені прояви старої-доброї вічної дурості. Це не аж така несподіванка: всяк може констатувати — крім дурнів, очевидно, — що «постправа» охоплює зрештою повний комплект дурущів.

Нам лишається проаналізувати кілька проявів і наслідків. Ми вже бачили, що дурість привласнює інтелектуальну царину, та це було б не так страшно, зрештою, коли б дурість не зачіпала таким чином також етику. «Провина дурня, — каже філософ Паскаль Анжель, — у неповазі до правди». Брак інтелектуальних чеснот стає моральним ганджем. Ба й гірше, цей «світлий розум», насправді булшіттер, — це той, хто удає повагу до духовних цінностей, начебто зайнятий пошуком правди й демонструє розсудливість, але насправді лиш мавпує ці якості, щоб проникнути в певне середовище, удати інтелектуала чи просто зажити слави в суспільстві, не докладаючи зусиль. Людина, просто, так би мовити, недалеко, може прекрасно шанувати правду й такий розум, який дозволяє до неї привести. Натомість *булшіттер* — сноб, чванько і дурень — її зневажає й експлуатує, дбаючи не про правду як таку, а про самого себе. Шкода, якої завдає дурість в такий спосіб, безмірна, незліченна, від простого мудодзвонства, суть якого в удаванні, що висловлюєш щось нове й цікаве, ба навіть радикальну й надзвичайно сміливу думку, до фарисейства, цього способу практикувати чесноту з єдиною метою бути доброчесним, і головне, щоб про це знали, результатом якого є демонстративне обурення, обурення чимсь єдино заради того, щоб обуритися і показати своє обурення, — дуже сучасне явище, яке кваліфікують як моральну пишномовність¹²³.

З огляду на характер того чи іншого твердження чи події, дурень негайно перелаштовується, щоб відчутти й висловити своє несхвалення, своє несприйняття, своє обурення, свій гнів... просто тому, що він вирішив, що це треба тут робити, і це корисно зробити й сповістити

про це якнайширшу публіку, бо це йому допомагає ствердитися як індивіду. Такий підхід запускає механізм самонамагнічування, тому що сила й мотиви цього обурення вимагають постійної пильності та заохочують шалену ескалацію з метою виділитися в цьому середовищі з дедалі гострішою конкуренцією дурості.

Шкода, якої завдає дурість, незліченна

Звідси дурнуваті троллінги, підступи, наклепи, «срачі» й «вірусні» відео, які повинні відтак змагатися одне з одним за прихильні «кліки» публіки, захопленої дедалі абсурднішою гонкою, просто щоб пропагувати дурість дня.

Крім специфічних шкод, які кожен цикл дурості здатний завдати своїм цілям, важливо підкреслити, що загальний ефект від *bullshit*, *fake news*, теорій змови, «альтернативних фактів» і від постправди, яка їх утілює, полягає не в тому, власне кажучи, щоб навіяти хибні переконання. Такий результат, очікуваний чи ні, давала пропаганда «по-старому». Сьогодні йдеться радше про те, щоб цілковито дестабілізувати наш зв'язок з правдою і підірвати довірливі стосунки, необхідні для демократичного проекту. Не вірити більше нічому, не розглядати навіть можливість дійти знань, принаймні близьких до правди, які поділяли б усі, — це, мабуть, ще згубніше, ніж просто віра в хибні речі, яка залишає принаймні надію колись виправити.

Усе це приголомшлива дурня, яка не залишає практично жодної підстави для оптимізму. Проте слід зауважити, що саме існування постправди припускає задній план правди, в тіні якої постправда може процвітати, просто імітуючи її. Фальшива монета може робити шкоду лиш до певної межі, але, перейшовши деякий поріг, якщо в обігу залишились тільки фальшиві гроші, вони стають нікому не потрібні. Отже, питання, що постає перед нами: як далеко може зайти наша дурість і до якої межі вона здатна множитися, за сприяння технологічних платформ, котрі наче були створені, щоб її використовувати, збільшувати і поширювати якомога далі та якомога швидше?

Чи можна задовольнитися тим, щоб заохочувати молоді покоління розвивати «критичне мислення» чи навчати їх «розшифровувати інформацію», знаючи, що проблеми, які постануть перед ними за кілька років, будуть не такими, як сьогодні, і що дурість, як ми бачили, вже мутувала, щоб походити на «критичне мислення», і не зупиняється перед тим, аби пропонувати «розв'язання» проблем, які сама створює, не знаючи, звісно, що це вона їх створює? Епістемічні

авторитети, а саме: наука, ЗМІ та правосуддя, — чи можуть вони відіграти свою роль у цій битві, пропонуючи, наприклад, прозоріші дані, чіткіші звернення, ретельний фактчекінг і суворі стримувальні закони проти розносників маніпулятивних і злісних дуросців? Може й так, але варто зважати на те, що постправа долає ці заходи завиграшки, негайно переробляючи їх у своїй безумній системі підриву довіри, загальної підозри й байдужості до фактів.

Лишається третій підхід, — боротися з *булшiт* і дурістю, на яку він спирається, їхньою власною зброєю, тобто демонструючи вигадливість у глупоті й брехні. Це робота сатири й художніх творів, тому що у постправди має бути і постфікшн. Не перейматися правдою також означає не цінувати неправду. Можливо, щоб бути трохи менш дурними, нам просто треба знову відчувати смак до витворів людського розуму і проявити більше інтелектуальної скромності, як коли інтелект слугує інтелектові, а не дурості.

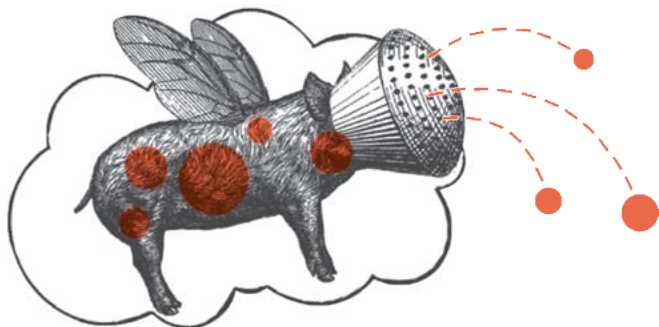

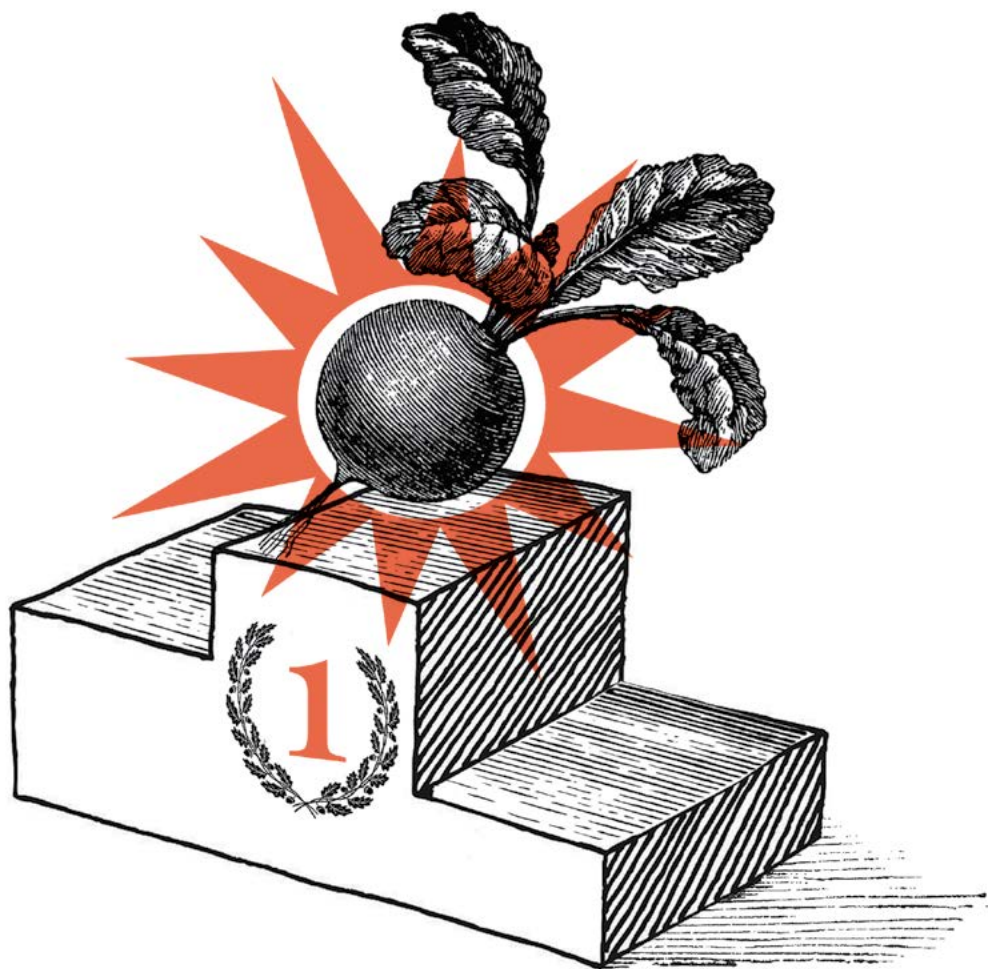

МЕТАМОРФОЗИ НАЦІОНАЛІСТИЧНИХ ДУРОЩІВ

П'ЄР ДЕ СЕНАРКЛАН

ПОЧЕСНИЙ ПРОФЕСОР МІЖНАРОДНИХ ВІДНОСИН
В УНІВЕРСИТЕТІ ЛОЗАННИ. КОЛИШНІЙ ВИСОКОПОСАДОВЕЦЬ
ЮНЕСКО І МІЖНАРОДНОЇ ФЕДЕРАЦІЇ ЧЕРВОНОГО ХРЕСТА

Супільствам потрібні міфи. Філософ Ернст Кассілер пояснював безглуздя й суперечливості цих вигаданих конструкцій «примітивною тупістю» людської істоти. Він дотримувався гіпотези антропологів, зокрема Броніслава Малиновського, які тлумачили ці вірування як спроби відповіді на нерозв'язне питання смерті. Також він вбачав у них вираження колективних прагнень і не припускав, що суспільства можуть їх позбутися. Водночас він хвилювався: «Імовірно, найважливіший і найтривожніший аспект сучасного політичного мислення — це поява нової сили: сили міфологічного мислення», — писав він 1945 року¹²⁴ в США наприкінці життя¹²⁵. Націоналізм був частиною цього міфологічного мислення, тим більше що з появою фашистських режимів він зазнав зловісних змін.

Ця ідеологія з багатьох поглядів нагадувала фантастичні оповіді, що їх греки називали казками «годувальниці, щоб відволікти чи налякати дітей»¹²⁶.

ДЕМОКРАТІЯ: ВІД РОЗСУДКУ ДО ПРИСТРАСТЕЙ

У спадок від доби Просвітництва нам дісталась віра в розум, демократичний ідеал передбачав його поступ. З такою сподіваною

перспективою забобони й пережитки анімізму були приречені зникнути завдяки розвитку освіти й прогресу науки. Громадяни мали зрештою почати вчитися на досвіді. Рішення їхніх інституцій — базуватися на практичних підходах і надавати можливість вибору між найкращими політичними опціями. Для цього вони мали обирати освічених керівників. Унаслідок збагачення знань і поліпшення матеріальних умов людство сподівалося завоювати свободу й свідомо прокласти свій історичний шлях.

Ці сподівання виявились до певної міри ілюзорними. Суспільствам потрібна святість. Розум виявляється не надто корисним, щоб розв'язати конфлікти інтересів, розсудити ціннісні розбіжності чи послабити владні зв'язки, які становлять тканину політичного життя. Громадяни включаються в публічне життя зі своїм розумом, але також з усім, що пов'язане з їхньою фізичною суттю: зі своїми фантазіями, бажаннями, підсвідомими пориваннями й навіть інстинктами. Захоплення ідеологіями однаково залежить від історичних цілей, які вони проголошують, від емоцій, які викликають, і надміру від насильства, яке вони виправдовують.

Вимога національного суверенітету також спочатку з'явилась як розумний проект, як вираження прагнення громадян до автономії, гідності й рівності. Проте цей ідеал був вельми емоційно навантажений: його вихід на сцену супроводжували священні церемонії, подібні до релігійних культів. У цьому контексті можна згадати свято Свободи, влаштоване Конвентом 10 листопада 1793 року перед собором Нотр-Дам, і пізніше — великі маніфестації, організовані Муссоліні й Гітлером, присвячені культу цих керівників. З розвитком демократії ближче до кінця XIX століття політика стає справою кожного, великим театром пристрастей, індивідуальних і колективних, інтелектуалів, політичних активістів і мас, які захоплюють громадський простір зі своїми матеріальними вимогами, бажаннями й вигадками.

Особи, які формують свідомість спільноти — етнічної, релігійної чи національної, — відчують різноманітні емоції, але перш за все такі, що мобілізують почуття спільної ідентичності. Проїнявшись націоналістичними переконаннями, вони створюють собі взірцевий колективний ідеал. Ця тенденція сама собою не становить проблеми, але нарцисизм, який нею рухає, може стати джерелом згубних ілюзій. Наприклад, ідею, що їхня нація мала велику історію й на неї очікує особливе майбутнє. Ця претензія на вищість іде в парі

з приниженням чужого. Вона тим більш агресивна, що стверджується завжди групою більш-менш структурованою, натовпом, арміями чи політичними рухами, які виступають під орудою беззаперечних лідерів. Справді, націоналізм дає раціональну й прийнятну відповідь на потреби особистої гідності, але також на все, що впливає з потреб і бажань більш або менш пристойних: соціальну заздрість, гордість, агресію та бажання домінувати. Підносячи бажання слави, честі, фізичної сили й мужності, націоналізм скористався зі старорежимних концепцій благородства. Він запропонував людям, зокрема найменш стійким поміж них, можливість, щоб вгамувати відчуття неповноцінності й безпорадності¹²⁷.

ГРУПОВИЙ ІДЕАЛ І ЙОГО НЕГАТИВНИЙ БІК

Усе, що стосується нарцисизму, — делікатна субстанція. Ось чому надмірне піднесення нації ґрунтується на відчутті небезпеки, хоч чим вона визначається: соціально-економічною вразливістю чи радше психологічними причинами. Відчуття небезпеки вимагає захисту культурних і політичних кордонів. Націоналізм перебуває у близьких стосунках з ксенофобією та расизмом. Оскільки уявлення про гармонію злиття — в центрі його концепції, чужий символізує перешкоду цьому бажанню. Націоналісти привласнюють право говорити від імені національної спільноти і хочуть виключити з неї тих, кого підозрюють у перешкоджанні згуртованості. Вони використовують національний ідеал, щоб заплямувати все, що суперечить їхнім політичним концепціям. Свої потреби й бажання захисту проєктують на посланих Божою ласкою керманичів або на містичні образи природи-матері й розрадниці. Такий ідеалізований образ нації несвідомо покликається на материнський всесвіт раннього дитинства, з якого треба виключити тих, кого сприймають як бунтівників. В апогеї націоналізму це насамперед євреї. На підйомі націоналізму в Німеччині та Франції їх сприймали як «чужинців», які підривають гармонію національної громади. «Кожне суспільство, — нагадував Жорж Деверо, — створює собі груповий ідеал», який потребує свого антигероя. Євреї дозволяв національній громаді встановити власні віртуальні кордони. Євреї був «антиідеалом групи», який мав за головну роль «слугувати жупелом групової ідеї, втілюючи — як приклад

того, чого треба уникати, — все, чого ідея групи не включала і повинна була уникати за будь-яку ціну»¹²⁸.

Після Другої світової війни націоналізм продовжився в США. Він навіював вимоги державної незалежності борцям з колоніальним імперіалізмом. Натомість в більшості європейських країн він втратив свій вплив. Трагедії, заподіяні фашистськими режимами, частково дискредитували його, водночас у політичних дебатах запанували ідеологічні системи великих держав. До того ж переваги соціальної держави й суспільства споживання пропонували інші джерела нарцисичного задоволення, не пов'язані з величиною і славою нації та збройним захистом її інтересів.

ПОВЕРНЕННЯ ЧАРІВНИКІВ

Так званий «суверенізм», який популістські рухи протиставляють сьогодні глобалізації, знову підіймає на щит деякі націоналістичні ілюзії, зокрема про однорідну національну спільноту. Він поновлює також свої ритуали відмежування: масові протести, гімни й штандарти. Цей націоналізм також збуджує почуття ідентичності й потребу в керівних чарівниках. У цьому контексті мігрантів звинувачують у зниженні зарплатні, зростанні безробіття й соціальній вразливості, але їхня провина також у тому, що вони асоціюються з вторгненням людей іншої «раси», носіїв чужих культурних концепцій, які розривають зв'язки традиційної солідарності. Мігранти символізують також нові часи. Їх несприйняття, ймовірно, тим сильніше, що воно є ще й джерелом дискомфорту і почуття провини. На додачу релігійне сектантство, породжене провалом процесів національної інтеграції, зміцнює майже скрізь химерне, «особливісне» чи ненависне бачення й механізми проєкціонування, що знаходять вираження в націоналізмі.

Сподівання громадян відновити суспільний договір національного суверенітету породжені раціональною потребою. Вона виникає у відповідь на виклики й утиски погано регульованої глобалізації, що спричиняє багато небезпек, масштабний міграційний рух, нову соціальну поляризацію та безробіття. Наражаючись на ці економічні та соціальні реалії, підйом нових способів виробництва й відповідне створення взаємозалежностей, уряди не справляються зі своїми функціями політичної інтеграції, їм важко зійти зі стежок, прокла-

дених реформізмом та технократичними рішеннями. Ці неспроможності, що супроводжуються руйнуванням великих ідеологічних систем та їхньої керівної утопії, а також ослабленням традиційних інститутів соціалізації, призводять до збіднення демократичних дискусій. Вони спонукають деяких людей на подальший пошук гаданих спільнот, які надзвичайно представлятимуть націю, етнос чи релігію, — ілюзії, що є джерелом політичного й соціального відчуження. Вони змушують їх шукати захисту в інстанції-берегині, в органі, наділеному фантастичною владою, здатному надати їм бажаний захист.

ПОПУЛІЗМ ВЕРБУЄ ПРИХИЛЬНИКІВ В УСІХ ВЕРСТАХ

Популізм не можна пояснити тільки економічними проблемами, тому що не всі з тих, хто його підтримує, належать до матеріально незабезпечених верств, особливо в США. Їхня вразливість до популізму може бути також психологічною. Підтримуючи популістських лідерів, риторика яких живиться насильством і заклинаннями, виборці роблять вибір ідентичності. Згадаймо випадок Дональда Трампа. Упродовж виборчої кампанії брак ввічливості став важливим фактором його політичного успіху. Він не приховував своїх недоліків. Хизувався своєю незрілістю, своєю нарцисичною вразливістю, удавав із себе велику дитину, що так і не виросла й не нажила моральної свідомості. Його брехня, його експібіціонізм, непослідовність і поза великого забіяки спокусили людей. Багато американців з різним соціальним статусом упізнали себе в його невихованості, в його ненависті, екстравагантній поведінці, спрощених ідеях, в його маніхействі, теоріях змови, расизмі й одержимості величчю Америки.

Згадаймо випадок Дональда Трампа

Популістські партії вербують прихильників переважно поміж людей, не обтяжених освітою і фахом — козирами, які дали б їм можливість повною мірою оцінити наслідки свого вибору. Мова таких партій агресивна, з невеликим набором слів, часто грубих. Це подобається людям, які не вміють розпізнати символи, неоднозначні аспекти дійсності, протистояти складним і суперечливим викликам. Ці виборці не мають ні терпіння розбиратися в економічних питаннях, часто складних, ні смаку до політичних дискусій. Сповнені люті проти

неспроможної керівної еліти, вони підтримують програми, що суперечать їхнім власним інтересам: це видно з їхньої позиції щодо лібералізації торгівлі, зайнятості, заборгованості та валюти. Зловживаючи процедурами демократичного обговорення, вони підривають, хоч як парадоксально, легітимність національного проєкту.

То вони тупі? Такого поняття немає в словнику соціальних наук. Коли б політична дурість була тільки питанням освіти, ми б знали... Популізм мобілізує людей, судження яких затуманені емоціями, а пристрасті й часом особисті невдачі послаблюють когнітивну здатність. Його магічні рецепти спокушають, а піднесений стан заражає всі середовища. Справді, політичні погляди інтелігенції не безпомильні. У Франції, як і деінде в Європі, політичний фанатизм — націоналістичний, фашистський, від сталінізму до маоїзму, не обминаючи троцькізм та інші дивні течії, — підтримали люди беззаперечно високого культурного рівня¹²⁹. Крім цього, думка експертів, тих, на кого сьогодні покладаються європейські уряди та міжнародні інституції для легітимізації соціальної політики, часто згубної, не завжди формується під впливом незаперечної демократичної раціональності.

Ми охоче звинувачуємо еволюцію ліберальних суспільств, збідніння людей під впливом ринку і «культуру нарцисизму», розквіту якої він сприяє. Важко вберегтися від ілюзій, породжених суспільством споживання, хоч і не всі тішаться ними, далеко не всі.



Невипадково Дональд Трамп, Сільвіо Берлусконі й Беппе Грілло відігравали важливу роль у телереальності, у світі видовищ, у цьому бульйоні культури міфів і магічних формул. Їхній штучний світ удає з себе реальність, а натомість збуджує сферу особистих і колективних фантасмагорій. Він розпалює також усілякі асоціальні порухи, але також навіює розчарування через гедонічні бажання, які збуджує. Безкультурність, що сприяє популізму, має очевидний зв'язок з дедалі неодноріднішими процесами соціалізації, а саме: з ускладненням структури сім'ї й розмиванням традиційних інституційних і нормативних рамок, як-от громадська солідарність, що її підтримували.

За цих обставин, захист демократії, як і боротьба проти здичавіння громадян, відбувається шляхом захисту інституційних принципів, рамок і балансів, необхідних для збереження правової держави. Вона вимагає також дальшого проведення політики, що має на меті соціальну справедливість.

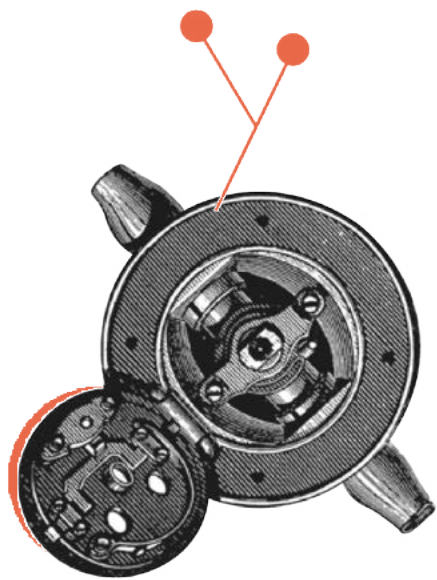

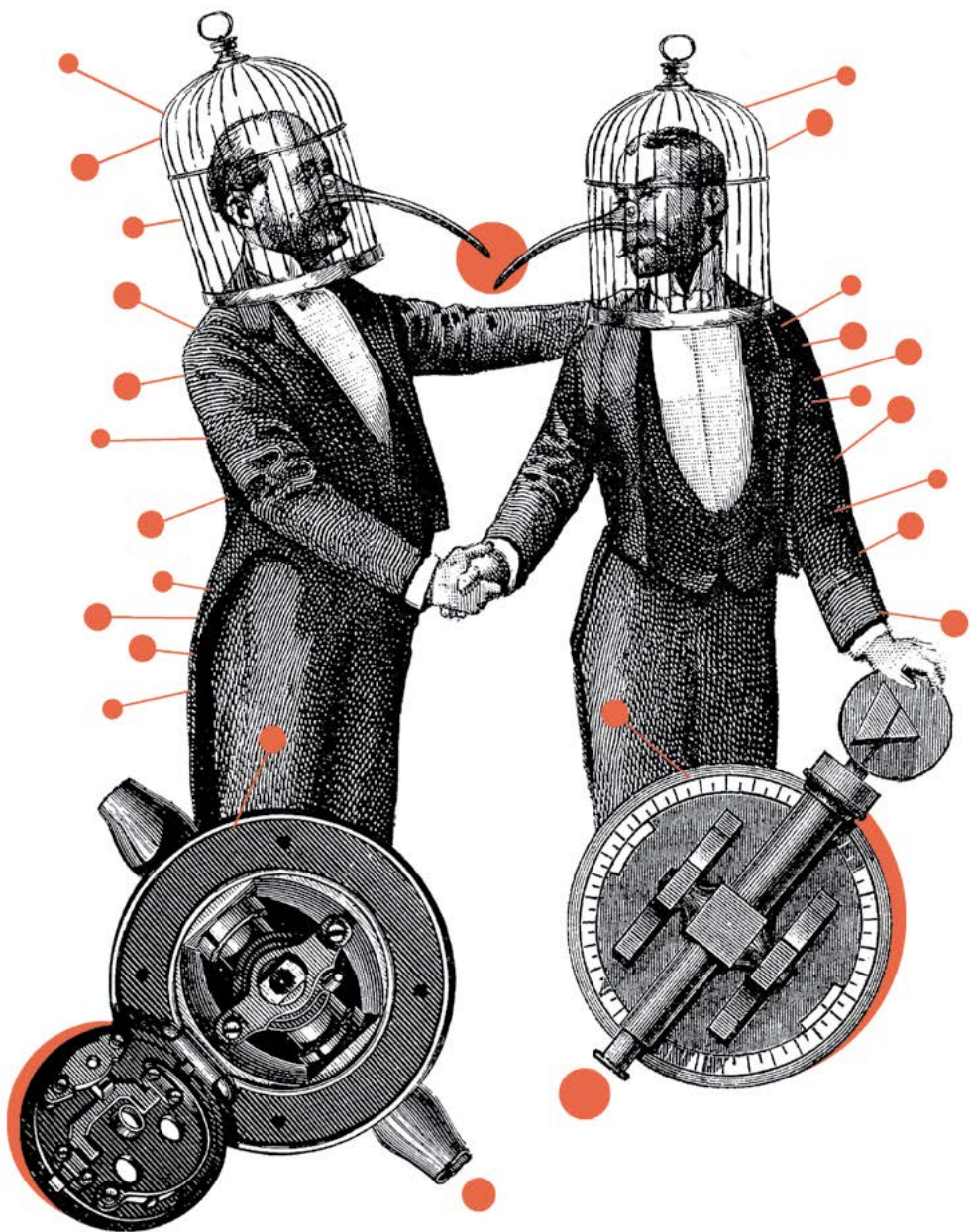

ЯК БОРОТИСЯ З КОЛЕКТИВНИМИ ПОМИЛКАМИ?

КЛОДІ БЕР

НАУКОВА ЖУРНАЛІСТКА В ГАЛУЗІ
СОЦІАЛЬНИХ І ГУМАНІТАРНИХ ДИСЦИПЛІН

Крістіан Морель, який з кадровика став соціологом, у своїй першій книзі¹³⁰ 2002 року наводить багато прикладів того, що він називає «безглуздими рішеннями»: два танкери пливуть майже паралельним курсом, але один з них змінює напрямок і перекриває шлях другому і тому не вдається уникнути зіткнення; або літак готується до посадки, але пілотові здається, що шасі не вийшло, і він кружляє над смугою, поки екіпаж підготує пасажирів до важкої посадки, — і літак розбивається через брак пального.

ЗАЖОРСТКА ІЄРАРХІЯ ВБИВАЄ...

Автор наводить, крім того, «метаправила» підвищення надійності рішень, які поступово запровадили або запроваджують у різноманітних середовищах з підвищеним ризиком.

Найцікавіше в цих метаправилах те, що вони антиінтуїтивні. Всі ми уявляємо собі командира — чи пілота — «господарем у хаті», і коли б нас спитали: «А у випадку небезпеки?» — ми без сумніву, не роздумуючи, відказали б: «Тим більше, у випадку небезпеки треба підкорятися без обговорень!» А от і ні! Суворе дотримання субординації є фактором ризику, як показав випадок компанії *Korean Air*. У 1990-х з літаками цієї компанії сталася низка смертельних аварій,

головною причиною яких усі розслідування назвали один фактор — надмірну субординацію в кабіні пілота: командир паралізував підлеглих своєю зневагою; ні другий пілот, ні бортінженер не наважувались виправити помилку командира.

На початку 2000-х новий керівник компанії зробив висновок з цих розслідувань і запровадив низку правил, які цілковито суперечили як попередній практиці, так і культурним традиціям країни: спілкування важливіше за субординацію; просування по службі здійснюється за заслуги, а не за вислугу; обов'язкові для всіх вивчення людських факторів і застосування принципу непокарання за помилки. В результаті сьогодні компанія — в списку найбезпечніших у світі. Цей принцип непокарання за помилки також суперечить загальній думці. Щойно відбувається нещасний випадок, звідусіль лунають крики: «Хто винний?» Утім Федеральне управління цивільної авіації, що контролює цивільну авіацію в США, так само як *Korean Air* і *Air France*, заохочує свій авіаційний персонал доповідати про кожну помилку в деталях — і анонімно. Різні служби охорони здоров'я запровадили таке ж положення стосовно помилок у лікарнях. У такий спосіб можна зібрати значно більше інформації про помилки і їх легше уникнути.

ОДНОСТАЙНІСТЬ? ОБЕРЕЖНО!

Інший факт, який суперечить здоровому глузду, стосується рішень у межах групи. Якщо рішення ухвалено одностайно, це ж, без сумніву, правильне рішення, хіба ні? І знову ні — там, де йдеться про ризик, досвід учить остерігатися «оманливого консенсусу»: члени групи мовчать, бо бояться заперечити шефу, не хочуть опинитися в меншості тощо.

Звідси впровадження процедури з метою перевірити цю начебто одностайність: кожному членові групи пропонують висловити власну думку; постійно долучають людину, щоб обстоювати протилежну думку, так званого «адвоката диявола»... Згадані вище метаправила стосуються всіх сфер людської діяльності, тому не викликає подиву тенденція доповнити професійне навчання пілотів, хірургів чи гірських провідників вивченням людських факторів, як-от теорія і практика взаємодії в групі, чинники, що впливають на ухвалення

рішення. Недавнє дослідження, яке також наводить Крістіан Морель, демонструє значення такої підготовки: у 74 американських хірургічних центрах Управління здоров'я ветеранів, які запровадили вивчення людських факторів, хірургічна смертність у наступні роки зменшилась на 18% проти 7% у 34 центрах, де не було такої освіти.

Спеціально для тих читачів, які не живуть у середовищі ризику і вважають, що їх це не стосується: ось вам приклад з повсякденного життя, який автор наводить у своїй першій книжці. Подружжя дітей гостює в батьків у їхньому будинку в Техасі. Спека — 40° в тіні. Усі цмуть прохолодні напої на терасі, коли господар вигукує: «А що, як нам поїхати пообідати в Абілін?» («сусіднє» за американськими мірками місто: 170 кілометрів туди й назад...) — Усі погоджуються. Через чотири години вони повертаються розбиті спекою і розчаровані поганою їжею — і з'ясовують, що ніхто насправді не хотів їхати в Абілін, але кожен подумав, що решта троє хочуть! Коли б вони застосували метаправило недовіри до начебто консенсусів...

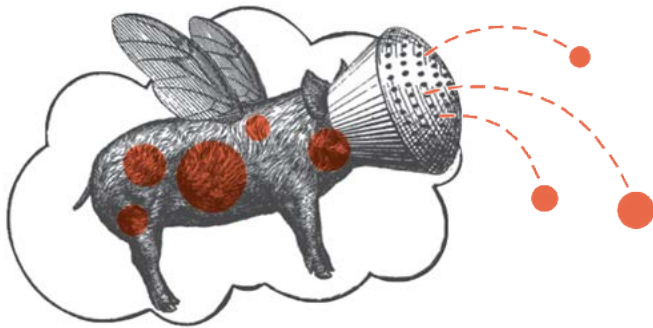

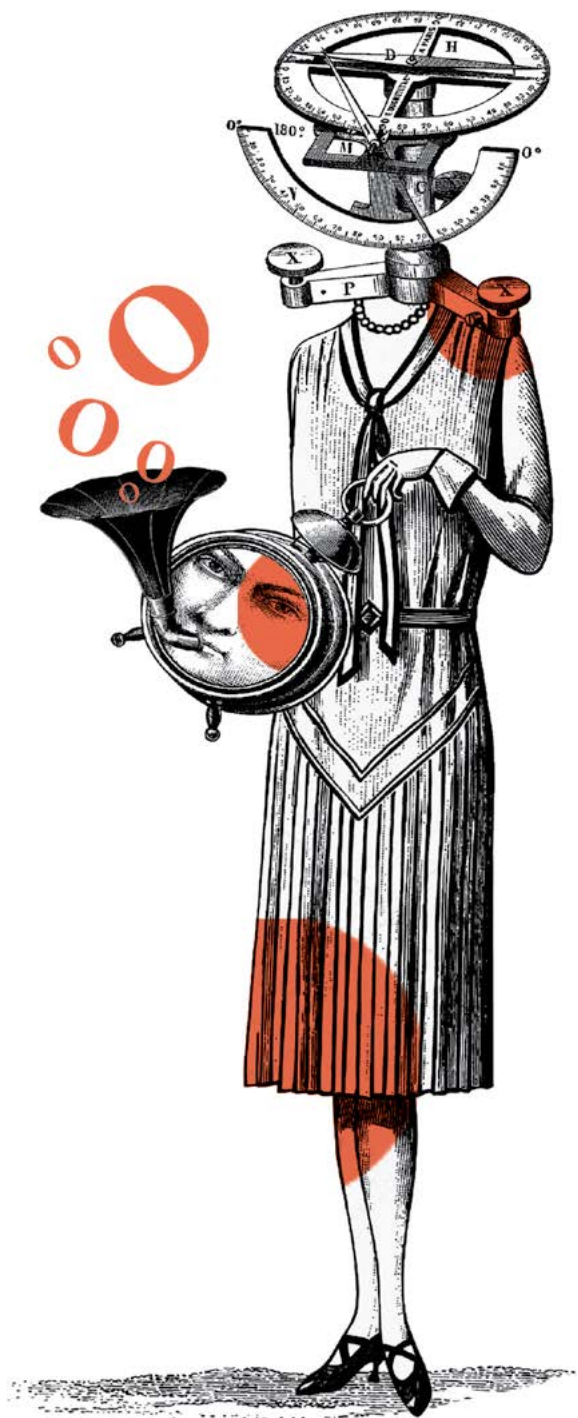

ЧОМУ МИ СПОЖИВАЄМО ЯК ДУРНІ

ЗУСТРІЧ З ДЕНОМ АРІЕЛІ

ЗАВІДУВАЧЕМ КАФЕДРИ ПОВЕДІНКОВОЇ ЕКОНОМІКИ
В МАССАЧУСЕТСЬКОМУ ТЕХНОЛОГІЧНОМУ ІНСТИТУТІ

► ЯК ВИ ОЗНАЧАЄТЕ ПОВЕДІНКОВУ ЕКОНОМІКУ?

Перш ніж відповідати на це запитання, слід пояснити, що таке «звичайна економіка» і чим відрізняється економіка поведінкова. Звичайна економіка будується довкола простих запитань. Наприклад, як повинні чинити люди в ситуації споживчого вибору чи інвестування, щоб оптимізувати свої рішення. Такий підхід веде до формулювання теорії раціонального діяча — хоч споживача, хоч виробника, — і з неї роблять політичні висновки про те, як треба управляти економікою: які рішення й інституції найкращі й заслуговують на виділення ресурсів.

Поведінкова економіка виходить з іншого погляду. Вона досліджує, як люди поведуться в реальних ситуаціях. Її мета не визначити ідеал раціональності, а проаналізувати, як люди поведуться насправді. З цією метою фахівці з поведінкової економіки вивчили, як люди роблять вибір між багатьма опціями, коли їм доводиться приймати економічне рішення.

Почнімо з простого запитання: чому є люди з надлишковою вагою? З погляду звичайної економіки, люди — попереджені споживачі, отже, вони їдять те, що хочуть, порахувавши вигоди й витрати. І вони їдять забагато і товстішають, це їхній вибір.

З погляду поведінкової економіки люди набирають надмірну вагу із зовсім інших причин. Багато хто хотів би їсти менше, краще контролювати свою вагу, та, коли вони за столом, їм важко встояти. Багато людей намагаються схуднути, але часто не витримують. Вони не здатні встояти перед спокусами; не розраховують свої сили, сподіваючись дотримуватися дієти.

Ось у чому фундаментальна різниця між звичайною економікою та економічною політикою.

► ЯКІ ГОЛОВНІ ТИПИ ВПЛИВУ ВИВЧАЄ ПОВЕДІНКОВА ЕКОНОМІКА?

Насамперед емоції — вони відіграють найважливішу роль у нашій купівельній поведінці. Переважно нашими діями керують емоції, а не розсудок. Якщо з вами трапиться неприємність опинитися перед тигром, першою реакцією буде тікати, а не розмірковувати над тим, як вчинити. У повсякденному житті ми здебільшого чинимо саме так.

Така емоція, як страх, — хороший радник, вона спонукає нас тікати від небезпеки. Але емоції підштовхують нас і поступитися перед спокусами, що їх нам пропонують. Більшість споживчих товарів створені, щоб викликати в нас емоційний відгук: наприклад, *Dunkin' Donuts* (американські пончики, що продаються в усіх продуктових магазинах) виготовлені й запаковані так, щоб викликати бажання в гурманів, охочих до солодощів і крему. Продукти у вітринах магазинів представлені так, щоб зробити їх якнайпривабливішими й спровокувати в споживача спокусу. Ось чому ми часто купуємо в супермаркеті більше, ніж збиралися від початку: наші бажання підігріло видовище спокусливих продуктів, викладених просто перед очима на відстані простягнутої руки.

Перед такими спокусами в нас є, звісно, здатність самоконтролю. Але самоконтроль і сам обмежений, тому що підлягає психологічним механізмам, добре вивченим поведінковою економікою.

Уявіть, що любителя шоколаду поставлять перед таким вибором: подарувати вам півкоробки шоколаду зараз чи цілу наступного тижня? За умови, що йдеться про подарунок, без оплати, людина зацікавлена дочекатися наступного тижня. Насправді ж, приваблена шоколадом, вона зробить вибір усупереч довготерміновому інтересу на користь негайного бажання.

У повсякденному житті ми постійно наражаємось на такі дилеми. Візьміть школяра, який покинув готуватися до іспитів і подався в кіно, спокушений фільмом: його вибір між тим, щоб залишитися працювати й поступитися спокусі, не збалансований. Якщо він вибере залишитися вдома, розплата за це буде негайною, а очікувана перевага (кращий шанс добре скласти іспити) — гіпотетична і далека. Навпаки, ідучи в кіно, він негайно отримує перевагу, а розплата за це рішення відсунута в далеке майбутнє.

Ось чому ми часто робимо негайний вибір усупереч тому, чого хотіли б на довгу перспективу. Прокрастинаторам, які весь час відкладають на пізніше те, що мали б робити зараз, добре знайома ця проблема.

**► ЧИ Є ЯКИЙСЬ СПОСІБ ОПАНУВАТИ СВОЇ ЕМОЦІЇ
ТА ЛІПШЕ РЕГУЛЮВАТИ СПОЖИВАННЯ?**

Немає якогось одного простого рішення, щоб допомогти людям «контролювати» своє споживання. Але можна для початку знайти для себе особисті хитрощі, щоб робити кращий вибір. Кілька років тому в мене виявили дуже важку хворобу, що загрожувала життю. Лікування проходило надзвичайно важко: ліки викликали в мене нестерпну блювоту, що тривала годинами. Багато хворих відмовлялися від деяких прийомів ліків або й узагалі від лікування, попри небезпеку. Тоді я винайшов для себе трюк, який допомагав мені здолати це випробування. Щоразу коли я мусив робити цю жахливу ін'єкцію, то дозволяв собі подивитися фільм на відео (я їх обожнюю). У такий спосіб було не тільки легше переносити хворобу, але насамперед я ментально зв'язував ліки з винагородою, а не зі стражданням. Коли я знав, що мені доведеться вживати ліки, то думав про свою винагороду, а не про болісні відчуття. І це працювало! Коли я закінчив курс лікування, лікар був здивований: я єдиний з пацієнтів довів його до кінця.

Ось вам спосіб обманути себе і свої слабкості. Коли прагнеш контролювати свою споживацьку поведінку, корисно придумати якусь техніку за подібним зразком. Але можна також удаватися до технологій, які спонукають споживачів обмежувати споживання. Так, виявилось, що американці відчутно зменшують споживання електрики в своїх будинках, коли енергетична компанія надає їм невеличку декоративну лампочку, котра змінює колір на червоний, коли одночасно ввімкнено забагато електроприладів і споживання електроенергії перевищує певний поріг.

Насамкінець є також політичні методи впливу, які заохочують чи відохочують споживачів або ж виробників споживати чи виробляти якісь продукти замість інших, штрафуючи за товари-забруднювачі, стимулюючи виробництво етично відповідальних товарів, заохочуючи заощаджувати й обмежуючи розмір боргу домогосподарств. Регулювання особистого вибору та державні мотиватори — ось ті способи, які намагається пропагувати поведінкова економіка на підставі спостережень за поведінкою споживачів.

Бесіду вів Жан-Франсуа Дортьє

ПАРАДОКСИ ДОСТАТКУ

Ось приклад дивовижного маркетингу. На полиці виставляють на продаж шість сортів варення. Увечері рахують кількість проданих слоїків. Назавтра виставляють на полиці вже двадцять чотири сорти варення. Потім порівнюють об'єми продажів, і, на диво, продажі більші з шістьма сортами, ніж з двадцятьма чотирма! Висновок: завеликий вибір гальмує процес купівлі!

Дослід проводився під контролем Шини Лінгар, професорки університету Колумбії, авторки книжки «Мистецтво вибору» (*The Art of Choosing*; Twelve, 2010). Ця книжка показує парадокс нашого суспільства споживання: труднощі через надмір вибору.

Надлишок можливостей наче паралізує споживача. Кожен може це відчутти на собі. За часів державного телебачення, коли було тільки три доступні канали, телеглядач заздалегідь визначав собі програму перегляду. Сьогодні він з пультом у руці може п'ятнадцять хвилин стрибати по сотні каналів, які йому пропонують. Завелике різноманіття пропозиції підсилює непевність і спричиняє навіть якесь незадоволення через те, що не знаходиш ідеальної програми.

ЗАВЕЛИКИЙ ВИБІР ЗАВАЖАЄ ВИБРАТИ

Часто кажуть, що надлишок інформації убиває інформацію. Користувачі інтернету знають також, що безліч ресурсів у мережі часом збиває з пантелику шукача простої й чіткої інформації. Що більше заглиблюєшся в питання, то більше нових шляхів відкривається; поняття, які, здавалося, розумієш, стають дедалі складнішими, дані накопичуються, і ми наражаємось на ризик бути знесеними лавиною фактів. Це парадокс суспільства достатку.

Раніше їжі було мало і багато людей потерпали від голоду. Сьогодні нам доводиться вчитися стримуватись перед надлишком їжі й численними харчовими спокусами. Те саме стосується інформації: мільйони сайтів на відстані кліка, сотні телевізійних каналів у «пультовій» доступності, тисячі книжок в бібліотеках і книжкових магазинах.

У сфері маркетингу достаток також перешкоджає вибору. У книжці «Парадокс вибору: чому більше — це менше» (*Le Paradoxe du choix. Comment la culture de l'abondance éloigne du bonheur*; Michel Lafon, 2006) соціолог Баррі Шварц вже зазнав явище психічного перевантаження. У суспільствах достатку — їжі, інформації, розваг — наша проблема не в тому, щоб знайти ресурси, а щоб їх відсіяти.

Ж.-Ф. Д.

ЛЮДИНА: ВИД ТВАРИН, ЗДАТНИЙ НА ВСЕ

ЛОРАН БЕГ

ЧЛЕН ІНСТИТУТУ УНІВЕРСИТЕТІВ ФРАНЦІЇ
ТА ДИРЕКТОР ДОМУ НАУК ПРО ЛЮДИНУ — АЛЬПИ

Корів ми полюбляємо, та все ж їх споживаємо.

Ален Сушон. Ні голови, ні хвоста (1993)

19 вересня 1783 року, залпи королівських гармат сповіщають першу годину дня. У вщерть заповненому дворі перед Версальським палацом, перед королем Людовіком XVI і його родиною, качка, півень і баран незворушно входять в історію аерокосмічних польотів. Зайнявши місце в плетеному кошику, підвішеному до заповненої гарячим повітрям кулі братів Монгольф'єр, група незабаром підноситься на 600 метрів над землею і летить далі кілька кілометрів під захоплені крики враженої публіки. Попри нещасливий трапунок — пошкодження кулі, — який обірвав їхній історичний політ, трійця героїв у шерсті й пір'ї приземлюється у Вокрессонському лісі. Тварини дістануть королівську винагороду від принца, який відчинить перед ними двері свого звіринцю. Вже за кілька тижнів після подвигу наших мимовільних повітроплавців у повітря з найменшим ризиком піднімуться люди.

Відтак тварин, водяних і наземних (перепелів, медуз, котів, собак, мавп, саламандр...), десятками відправляли до стратосфери, не завжди так само успішно, як трьох їхніх попередників. І досі, на початку XXI століття, заради наукових експериментів, але також для промислових

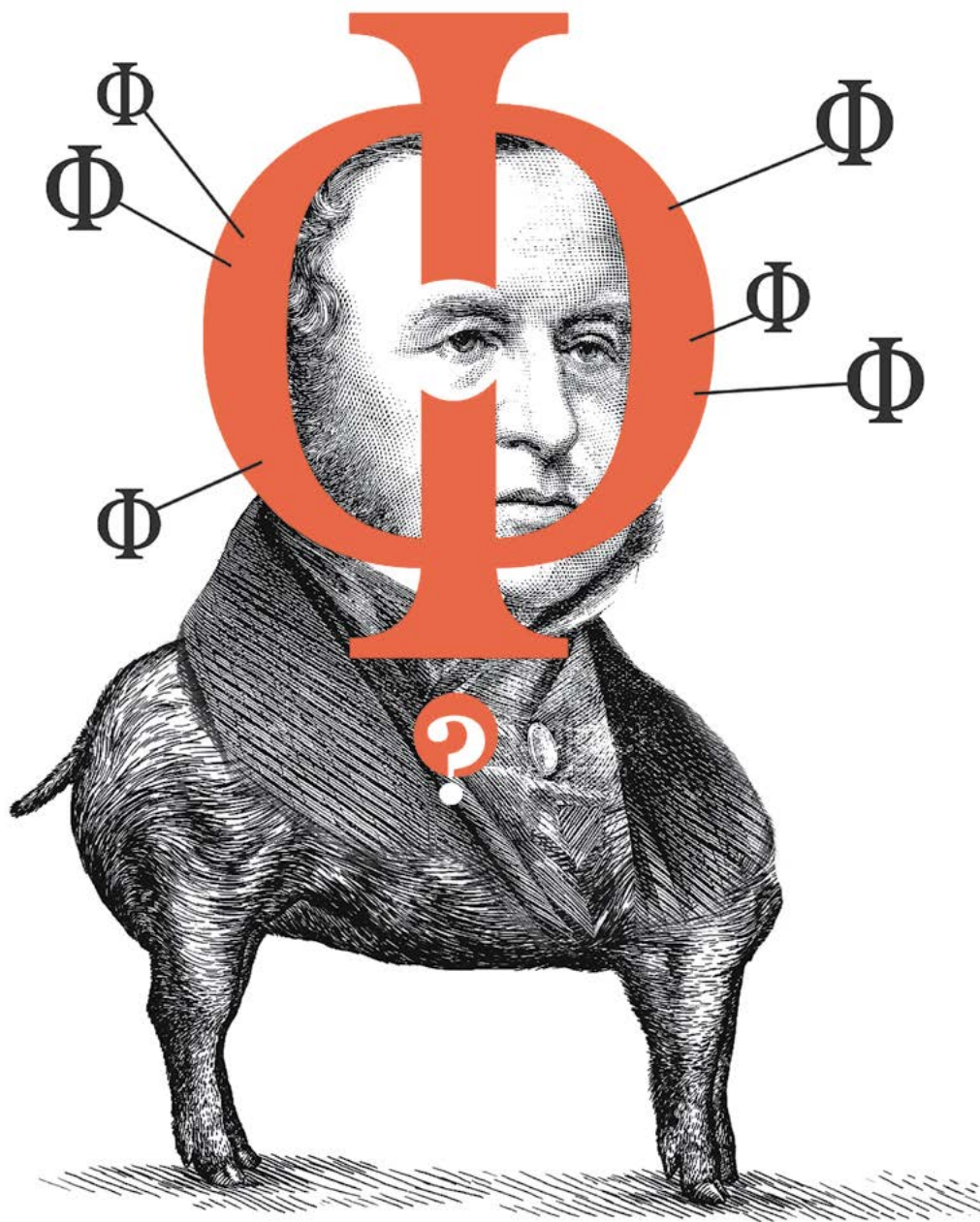

і харчових потреб людство знищує незліченну кількість тварин. Нині у світі щороку близько 100 мільйонів тварин використовують у лабораторіях¹³¹, 70 мільярдів птахів і ссавців забивають на їжу і виловлюють тисячу мільярдів рибин. Щоб досягти такої продуктивності, ми не лише розробили досконалі наукові й зоотехнічні процедури, але й вигадали психологічні механізми, що дозволяють нам ігнорувати чи легітимізувати шкоду, якої завдає така діяльність.

Коли б шкода, що її гомо сапієнс завдає іншим видам, не мала вельми згубних наслідків для існування самого людства, можна було б говорити тільки про нечутливість чи жорстокість, а не про те, що означає жартівливий заголовок цієї книжки. На жаль, через загальну експлуатацію тварин людство наражається на ризик продовжити свою мандрівку мов той пошкоджений монгольф'єр: у небезпечних умовах. Деякі автори публікують сьогодні твори для широкої публіки з пронизливими заголовками про екологічне спустошення і варварство промислових ферм (фармагеддон) чи про згубне інтенсивне рибальство (акваліпсис), та ці попередження не псують нам сон.

Анрі IV, король «тушкованої курки щонеділі»¹³², мав знаменитого міністра фінансів, Сюллі, який любив проголошувати, що «лан і паша — два соски Франції». Продовжуючи цей сільський образ, скажемо тут, що людська дурість у стосунках з тваринами живиться з трьох сосків: непослідовності, невігластва й раціоналізму.

ЛОГІЧНА НЕПОСЛІДОВНІСТЬ

У своїй жорсткій книжці «Інтелектуальна брехня м'ясоїдів»¹³³ Тома Лепельтьє висловлює удавано наївне спантеличення нашою непослідовністю: «Якщо ви розважаєтесь, перемелюючи кошеня в міксері, каструючи собаку без знеболення чи тримаючи коня все життя у малесенькому сараї, куди не проникає денне світло, вас переслідуватимуть по закону за погане поводження з тваринами. Ви ризикуєте дістати два роки ув'язнення. Чому ж влада схвалює те, що курчат-самців перемелюють живцем, курей усе життя тримають в тісних клітках і щороку перерізають горло мільйонам кролів, ягнят, свиней (...)» Закон переймає цю непослідовність і закріплює її, тому що, вважаючи тварин «живими істотами, наділеними чутливістю», водночас уточнює, що «за умови дотримання законів на їхній захист тварини підлягають

нормам власності» (стаття 515-15 Цивільного кодексу). Візьмімо кроля: сьогодні це найпоширеніший домашній улюбленець у Франції, та водночас найбільш споживаний ссавець. Якщо ми знехтуємо своїми обов'язками стосовно нього: не годуватимемо його, не доглядатимемо й не забезпечимо умови життя, відповідні до його потреб, то дуже ризикуємо порушити закон, тому що «факт учинення, публічно чи ні, жорстокого поводження, або сексуального насильства, чи здійснення акту жорстокості щодо домашньої, чи прирученої, чи утримуваної тварини карається двома роками позбавлення волі та штрафом у 30000 євро» (стаття 521-1 Карного кодексу). Однак закон дозволяє розведення кролів у батареїних клітках у нечуваних умовах.

За цією непослідовністю ховається, проте, раціональність іншого порядку. Справді, цінність тварини визначається її практичним чи емоційним використанням або ж ув'язненнями людей про певний вид і відповідним ставленням до нього. Те саме, до речі, у випадку захисників тварин: за спостереженням одного ветеринара, борці проти дослідів над тваринами активніше виступають проти лабораторій чи дослідників, які використовують приматів чи собак, ніж тих, котрі експериментують з мишами чи крисами. Близько двох третин тих, хто вважає пріоритетом у боротьбі за тварин заборону на використання їхньої шкіри для пошиття одягу, визнають, що носять шкіряний одяг чи взуття. Цей антропоцентризм, який оцінює тварин відповідно до людських інтересів, є ключем до ієрархії, що її ми вбудовуємо у тварин.

НЕВИГЛАСТВО

Для всіх, хто використовує тварин, невігластво є найприємнішим виправданням. Циркач Андре-Жозеф Бугліон, який вирішив відмовитися від використання тварин у своїх спектаклях, зізнавався недавно, що «легке погойдування слонів, коли вони стоять, я вважав ознакою розслаблення. (...) Те, що мені здавалось розслабленням, було насправді розладом через ув'язнення»¹³⁴. Брак знань про когнітивні, чуттєві й емоційні здатності тварин століттями виправдовував їх підлеглість, як писав Декарт у «Міркуваннях про метод» у частині про тварину-машину, імовірно, щоб виправдати вівісекцію, яку й сам практикував у дослідженнях.

«Воно кричить, але воно не відчуває», — клявся своєю чергою Мальбранш, б'ючи свого собаку. Але не варто насміхатися над нашими давніми філософами, бо невігластво не є привілеєм якоїсь однієї доби. У червні 2017 року газета *The Washington Post* опублікувала результати онлайн-опитування репрезентативної вибірки американців: 7 % респондентів (понад 16 мільйонів) стверджували, що какао з молоком походить від коричневих корів. Далі більше: опитування американського міністерства сільського господарства виявило, що кожен п'ятий дорослий не знав, від яких тварин походить м'ясо в бургерах. Два дослідники з університету Девіса в Каліфорнії, Александер Гесс і Кері Трекслер, опитували дітей 11 — 12 років і з'ясували таке: 40 % не знали, що м'ясо в бургерах від корів, а 30 % — що сир роблять з молока. Харчове невігластво процвітає і з цього боку Атлантики: опитування французів 8 — 12 років показало, що 40 % дітей не знали, з чого роблять шинку, а дві третини не могли назвати походження біфштекса. Крім того, чимала частка дітей заявляли, що риба позбавлена кісток. Який відсоток дітлахів висловиться за те, що приховані молочні залози корів самі виділяють молоко без потреби годувати теля? Робіть свої ставки.

Багатовікове невігластво щодо інтелекту тварин сприяло пануванню людини над тваринами, і прогрес когнітивної етології та нейронаук поки не спромігся це виправити. Проте фахівці вважають сьогодні, що «тварини інших, ніж людина, видів мають нейроанатомічні, нейрохімічні та нейрофізіологічні основи свідомих станів, а також здатність показувати самовільну поведінку» (Кембриджська декларація, 2012), і не бракує праць, які доводять, що тварини не такі вже й дурні^{135,136}. Але простого поширення знань аж ніяк не досить, щоб вилікувати химери розуму. Тим більше що людські консорціуми, які спеціалізуються на вирощуванні тварин і продажі їхньої продукції, вправляються в пропагуванні ідилічних пасторальних картинок з усміхненими коровами й курками, що нетерпляче прагнуть потрапити до нас на стіл. Як зауважує філософіня Флоранс Бюрга¹³⁷, усунення тварини і створення образу безтілесного м'яса — це частина ретельної евфемізації дійсності тваринництва й забою, до якої закликають професійні інструкції галузі. Філософ Мартен Жіббер¹³⁸ зазначає, що 2013 року журнал «Тижневик бретонського фермера» наставляв тваринників: «Треба “знетваринити” продукт, себто розірвати ймовірний емоційний зв'язок з твариною, роблячи наголос на кінцевому

продукті». У тому ж ключі один галузевий журнал з виробництва м'яса, процитований Скотом Плоусом з Весліанського університету, нагадував, що «пояснювати споживачу, що ягнячі реберця, які він оце придбав, є частиною тіла одного з тих милих маленьких створінь, пустощами яких ми милуємось навесні у полі, мабуть, найпевніший спосіб перетворити його на вегетаріанця».

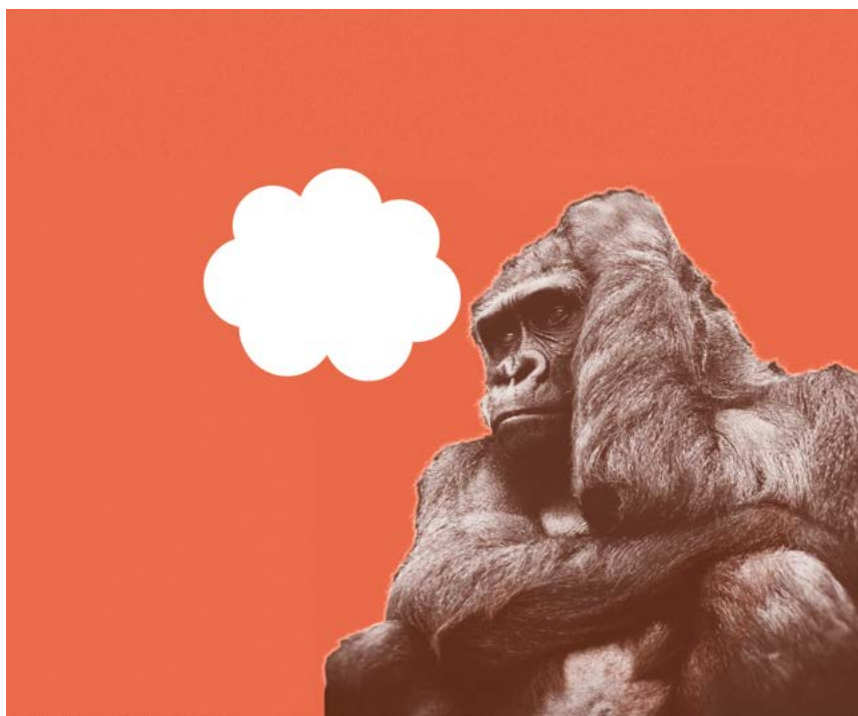

Варто згадати тут іще одну форму невігластва. Йдеться про систематичне применшення споживачами кількості м'яса, яку вони споживають. Наприклад, результати кількох опитувань засвідчують, що від 60 % до 90 % людей, які називають себе вегетаріанцями, споживали м'ясо в попередні дні перед опитуванням. Більшість досліджень вегетаріанства виявляють, що не менше двох третин тих, хто називає себе вегетаріанцем, періодично споживають курку, а 80 % — рибу! Насамкінець варто лиш повідомити учасникам опитування, що їм показуватимуть репортаж про страждання тварин, і вони починають несвідомо применшувати оцінки споживаної кількості м'яса.

Іноді, щоби зменшити страждання тварин, деякі споживачі припиняють купувати червоне м'ясо... але відповідно підвищують споживання м'яса птиці, що збільшує кількість спожитих тварин, а отже, тварин, які ймовірно страждають (щоб отримати кількість м'яса, еквівалентну одній корові, потрібна 221 курка).

Але зробити зрештою вибір на користь безм'ясної дієти — це ще не все! Хоч так звані «безм'ясні» сосиски не вважаються гіршими за ті, що містять м'ясо тварин, люди, з відповідей яких можна зробити висновок, що вони цінують силу, і яким дали скуштувати вегетаріанські сосиски, вважають їх смачнішими, якщо їм дати зрозуміти, що ті містять м'ясо. Інше дослідження показує, що люди, які куштували поживний батончик, оцінювали його як менш смачний, коли їм навіювали думку, що він містить сою!

РАЦІОНАЛІЗАЦІЯ

До звичайного невігластва додається невігластво, яке можна назвати мотивованим. Щоб уникнути неприємного відчуття через усвідомлення невідповідності між споживацькою поведінкою і уявленням про тварин, яких споживаєш (які навіюють думки про відмову від їхнього споживання), зручне рішення полягає в тому, як припускає теорія когнітивного дисонансу, щоб підправити ці уявлення. Так, одне дослідження показало, наприклад, що розумові здібності, приписувані тваринам, просто корегувалися відповідно до їхньої їстівності: коровам чи свиням приписували менші розумові здібності, ніж котам, левам чи антилопам. В іншому дослідженні учасники повинні були оцінити розумові здібності барана, після того як їм повідомили, що тварина змінить пасовисько, чи навпаки, що її подаватимуть на обід. В останньому випадку її розумові здібності применшувались. І в третьому дослідженні (в якому кидається в очі, що люди думають смаковими рецепторами) учасникам коротко представили ссавця, який зустрічається в Новій Гвінеї, — деревного кенгуру Бенета. Потім повідомляли різну інформацію. Наприклад, що м'ясо тварини споживали мешканці Нової Гвінеї, або навпаки, жодних згадок про його споживання в їжу. Після цього учасників просили оцінити, як сильно страждав би цей вид кенгуру, якби зазнав поранення, і чи він заслуговує на ставлення за моральними критеріями. Результати показали, що

самого лише включення цієї тварини до категорії їстівних вистачило для зміни оцінки її здатності відчувати. А оцінка здатності відчувати визначила, своєю чергою, моральну стурбованість щодо тварини. Можна спростувати по черзі й інші розумні вигадки, що дозволяють виправдати споживання м'яса, як-от: фіналістичні виправдання («Рослини існують для добробуту тварин, а дикі тварини — для добробуту людини» (Аристотель¹³⁹)), відмова в емпатії («Ми бачимо (...) що смерть болісна для тварин. Але людина на це не зважає у тварин» (Святий Августин)), евфемічна міфологія про згоду тварин (які дарують нам своє м'ясо в обмін на наші «добрі» турботи), заперечення страждань тварин («тварини менше страждають, коли їх ріжуть у свідомості, ніж коли їх ріжуть оглушеними»), згадування вищих цілей (як «нагодувати людство» чи «аргумент про хворих на рак дітей» на захист дослідів над тваринами), взагалі виживання («якщо людина буде приречена на вегетаріанство, вона не виживе»), харчова апорія (аргумент про «плач моркви»), демонізація вегетаріанства (підозри в мізантропії, прирівнювання вегетаріанства до нацизму) тощо.

Люди здатні з тваринами на все. (Їх навіть за цим і впізнають, додав би Мішель Одіяр.) Але надія є. Один з представників нашого виду, далеко не дурень, філософ за фахом, заявив недавно: «Якщо я мислю, то стаю вегетаріанцем». Наука не суперечить цьому признанню Мішеля Онфрея: у тих, хто споживає бобові, в голові не горох. Ба більше: відповідно до публікації в *British Medical Journal*, діти, коефіцієнт інтелекту яких у десять років вищий за середній, у дорослому віці частіше обирають безм'ясну дієту, і це не залежить від їхнього соціального класу, рівня освіти чи прибутків. Тим, хто не бажає встромляти виделку в інших тварин, схоже, не бракує також і емоційного інтелекту, ба й навпаки, якщо вірити деяким дослідженням. Насамкінець, якщо хтось вважає, що м'ясо зробило внесок у розвиток мозку наших предків, цілком імовірно, що відтоді воно поміняло знак.

У цій люльці, підвішеній у космосі, яку ми називаємо Землею, щось не так із іншими тваринами. Дедалі більше знань про нашу спільну участь, маса ризиків для здоров'я і ознаки екологічної катастрофи — все це закликає нас бути бодай трішки розумнішими.

БАГАТШІ НА М'ЯСО, НІЖ НА РОЗУМ

99 % кролів, 95 % свиней, 82 % бройлерів і 70 % несучок у Франції вирощують промислово. У багатьох випадках умови життя й забою тварин неприпустимі (наприклад, за даними Організації захисту забійних тварин (*Oeuvre d'Assistance aux Bêtes d'Abattoirs*, OABA) понад половина тварин під час забою залишаються у свідомості). Проте є всі підстави звинувачувати промислове тваринництво, навіть якщо не згадувати про перемелювання курчат, примусове запихання гусей і систематичне калічення поросят і корів. З погляду медицини, встановлено, що м'ясо збільшує ризик серцево-судинних захворювань і ожиріння, його статус «імовірного канцерогену для людини» (і «канцерогену» для м'ясопродуктів) засвідчила Всесвітня організація охорони здоров'я. В одній публікації в журналі Академії наук США (PNAS) науковці з Оксфорду порахували, що, коли б людство зробило вибір на користь рослинного харчування, рівень смертності зменшився б на 6–10 %.

Ще одна нераціональність – виробництво м'яса є джерелом масштабного марнування ресурсів: щоб виробити один кілограм яловичини, потрібно 25 кг рослин (4,4 кг на кілограм курятини і 9,4 кг свинини). За оцінкою ФАО (Продовольча та сільськогосподарська організація ООН), для виробництва однієї калорії м'яса потрібно від 4 до 11 рослинних калорій. Таке неощадне використання сільськогосподарських ресурсів на користь м'яса, справжній «протеїновий завод навспак», недавно висвітлила інша публікація в PNAS. В ній показано, що заміщення рослин, спрямованих на виробництво яловичини, свинини, молочних продуктів, птиці та яєць, на рослинну продукцію для людини дозволило б отримувати у 2–20 разів більше протеїнів на гектар.

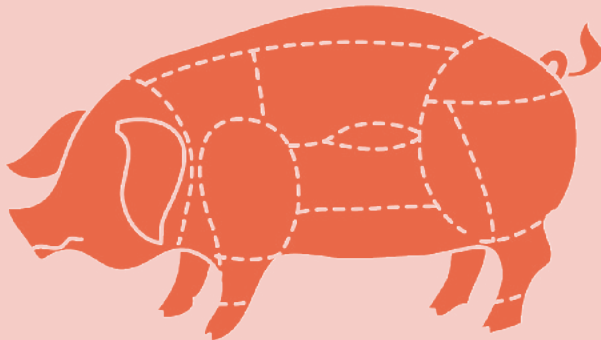

Спираючись тільки на дані про американське сільське господарство, автори вважають, що це дало б можливість додатково прогодувати 350 мільйонів людей.

Крім того, тваринництво дорого коштує природі: це головна причина знеліснення, найбільше джерело викидів парникових газів з усіх видів людської діяльності (14,5% загальних викидів проти 13% від транспорту, за даними ФАО). Як пише Девід Робінсон, автор книжки «М'ясономіка» (*Meatonomics*): «виробництво тваринних білків потребує в сто разів більше води, в одинадцять разів більше енергії та в п'ять разів більше землі» (дивіться також F. Nicolino, *Bidoche. L'industrie de la viande menace le monde, Les liens qui libèrent, 2009*). Нарешті інтенсивне тваринництво – фактор, який може сприяти розвитку й передаванню епідемій, і в деяких країнах воно загрожує санітарній безпеці населення. Споживання м'яса тварин, у корм яких додають медикаменти для профілактики імовірних в умовах скупчення тварин у закритих приміщеннях інфекцій, має наслідком послаблення дієвості антибіотиків.

Л. Б.

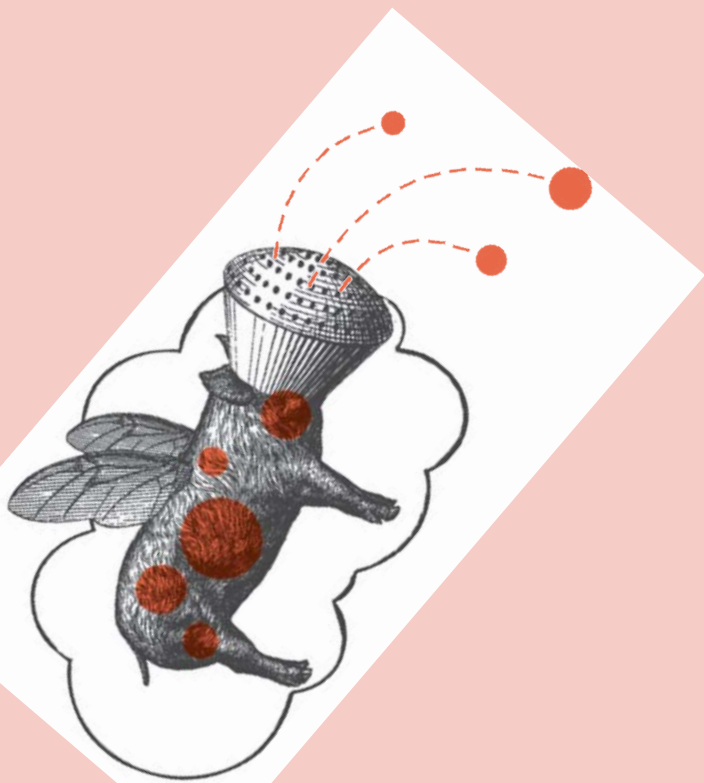

ЯК БОРОТИСЯ З КОЗЛАМИ

ЕММАНЮЕЛЬ ПІКЕ

ПСИХІАТРИНЯ. ЗАСНОВНИЦЯ ЦЕНТРІВ ДОПОМОГИ
ШКОЛЯРАМ ВІД БУЛІНГУ *SHAGRIN SCOLAIRE*

Термін «козел» треба насамперед визначити, бо важко протистояти невідомому ворогові.

У вигуку «От козел!» добре чутно гнів у цьому іменнику, на відміну від спорідненого «От дурень!», який звучить приязніше, хоча й належить також до реєстру образ. Те саме стосується й «кози» й «дурепи»: якщо не брати до уваги депресивних моментів глибокої меланхолії, ми, наприклад, з більшою охотою назвемо себе перед дзеркалом дурепою, ніж козлом чи козою¹⁴⁰.

Бо козел дуже часто викликає негайну й пекучу ненависть. Через те, що має таку специфіку: вважати себе вище за всі правила, кодекси і людей. Часто помилково, об'єктивно. Але те нахабство, з яким він проголошує (відкрито чи неявно) перед усім світом своє величезне відчуття вищості, викликає в співбесідників або гарячу неконтрольовану лють, або збараніле заціпеніння. В обох випадках козел у виграші: дарма, що його жертва наполовину видихнулась, марно намагаючись обпалити його своїм гнівом, козел, — він і далі козел, як і тоді, коли викликає приголомшене заніміння. Перед більшими за нього козлами він лицемірно відступає, але з тими, кого вважає слабкішими за себе, продовжує. Отож у нього є всі підстави залишатися козлом. Оскільки він і справді часто в переможцях, ми не можемо розраховувати на те, що він зупиниться сам.

Тому зупиняти його доводиться тим, хто потерпає від козлів.

Бо, на жаль, учинки козла можуть залишати невитравні сліди на психіці деяких не таких, як він, козлів, а надто, якщо їм не вдасться відкоригувати стосунки, що завдають їм шкоди. Та якщо їм удасться — і це



хороша новина, — козел може різко припинити поводитися як такий, якщо більше не отримуватиме переваг, себто коли внаслідок його поведінки страждатиме те, що раніше від неї виграло: його популярність, влада чи відчуття всесильності.

Візьмімо кілька прикладів з підліткового світу, тому що конче важливо зупиняти козлів якнайраніше.

ГРУБИЙ КОЗЕЛ

Популярний через страх, який він наводить на однолітків, і ненаситний у гонитві за цією п'янкою владою, козел у школі, колежі чи ліцеї не вагаючись обирає собі цапа-відбувайла, заляканого його жорстокістю і високою позицією, що її він підкреслює за всіх обставин. У цій запаморочливій спіралі дедалі більшої жорстокості козел може на-сміхатися зі своєї жертви¹⁴¹ (це слово він особливо полюбляє, бо воно дуже точно підкреслює ієрархічні відносини, які він бажає встановити з висміюваним співбесідником), потім ображати, потім штовхати, потім усе разом, а зрештою може, чому ні, підштовхнути її до суїциду. І це завжди перед публікою (реальною чи віртуальною), щоб напевно домогтися цієї сумнозвісної популярності, базованої на страху.

Його козлізм зростатиме, підживлюючись найменшими негативними наслідками, які він помітить у свого нещасливого співбесідника. Так само як і почуття сили, яке він черпатиме в однолітків, плутаючи страх із захопленням або вважаючи їх невіддільними.

Мохамедові вісім років, він учиться в третьому класі й обожнює футбол. У своєму класі він має ватагу приятелів, але дуже часто йому допікає п'ятикласник Еґар (козел), дуже кремезний, який полюбляє ставити підніжки під час футбольного матчу всім третьокласникам, а особливо Мохамедові, найтендітнішому (як він сам каже) з усіх третьокласників, а може, й другокласників.

В Еґара відпрацьована техніка: у дворі школи, де проходять матчі, він підкрадається ззаду так, що Мохамед його не чує, бере того під пахви, і внаслідок доволі складної гри ніг хлопець нагло падає на землю. Мохамед каже, що стає жертвою таких підступів приблизно тричі за перерву, відповідно десять разів на день, і вже не може терпіти,

Козел дуже часто викликає неґайну й пекучу ненависть

але не уявляє, як зупинити Егара. І відмовлятися від футболу, який пристрасно любить, він не хоче.

Коли його запитали, що він робить або каже, коли опиняється на землі, він відповів, що не робить і не каже нічого. Підводиться і грає далі, наче нічого не було. Знаючи, що його муки повторяться через кілька хвилин чи годин. Мохамед пояснює, що нічого не казав учителю через страх, що Егар йому зробить іще гірше. І батькам не розповідав з тієї ж причини: бо якщо розповість, думав він, вони одразу ж поінформують учителя. Він сподівався тільки на те, що Егар не залишиться на другий рік у п'ятому класі (він зрадив, дізнавшись, що відтак це заборонено) і перейде до колежу, а коли Мохамед доросте, щоб учитися в колежі, його кат знайде собі інше заняття чи іншу жертву.

Але, попри улюблений футбол, Мохамедові надто важко пережити перерви, і він запитує, чи не маємо ми якоїсь стратегії, щоб утримати нападника. Ми радимо йому змінити поведінку в такий спосіб: попередивши заздалегідь товаришів по класу, у той момент, коли Егар зробить йому підніжку, залишитися на кілька секунд на землі й гучно заспівати в ритмі репу: «Сміливець Егар на третьокласника напав!» Потім, ляскаючи в долоні, запросити товаришів підхопити цей убивчий приспів.

Так він і зробив. Егар почервонів перед десятками дітей, які скандували примовку про нього, і в цей день не грав у футбол. І більше не нападав на Мохамеда.

РАСИСТКА

Тато семирічної Хікіми вражений. Незабаром карнавал, і він заговорив з дочкою про костюм ганської принцеси, в який вона могла б убратися на свято. Її тітка, кравчиня, почала вже шити для неї вбрання, і за словами батька, воно дивовижне. «Це було б чудово — побачити її в цьому вбранні. Ми хочемо, щоб наші діти пишалися тим, що вони з Гани», — каже мені цей батько.

Але десять днів тому дівчинка заявила, що не хоче цього костюма, краще вона вдягнеться піраткою, але не ганською принцесою. Що він їй не подобається. Що він негарний. Батько наполягав, спочатку м'яко, домагаючись причини, може, вона хоче щось змінити

в убранні, щоб воно їй сподобалось. Але Хікіма мовчить про те, що змусило її змінити думку, і плаче, коли батьки наполягають з розпитуваннями.

Тоді батько каже, що в неї немає вибору, тітонька витратила час на виготовлення дивовижної сукні й неввічливо відмовляється. Та Хікіма відмовляється і знову плаче. Батько говорить про каприз, невдячність і лишається невблаганний: Хікіма піде на шкільний карнавал у сукні ганської принцеси, з поваги до праці тітоньки і до свого походження також. Що ближче карнавал, то більше опирається Хікіма і гірше лютує її батько.

Одного вечора, за кілька днів до дня маскараду, мати Хікіми каже батькові, що дочка поговорила з нею. Одна з її однокласниць, Грас (коза), постійно підходить до Хікіми в школі, торкається її руки, а тоді нюхає свої пальці й каже: «Я так і думала, то ти щоранку мажешся лайном? Які ж ви, чорні, бридкі». І всі однокласники довкола неї зображують на обличчі огиду й відходять геть, наче вона якась купа сміття.

Хікіма удає, наче не чує, та вона сказала матері, що бути чорною — погано і що вона б хотіла мати смагляву шкіру, а якщо вдягне на карнавал ганську сукню, всі ще більше насміхатимуться з неї, а їй це надто боляче. Вона призналась також, що нічого не казала батькам, бо знала, як їм буде боляче, особливо татові.

Батько Хікіми каже мені:

— Ви вважаєте, що вчителька не допоможе. Та я все ж хочу піти поговорити з нею і попросити, щоб вона розіслала листи батькам усіх учнів, розповіла, що відбувається, й сказала їм насварити, ба й покарати своїх дітей. Це ж неприйнятно, такі речі.

— Так, пане, це неприйнятно, і це треба зупинити. Щоб це зробити, є дві можливості. Або ми розраховуємо на підтримку батьків і дітей, сподіваючись, що ваші листи будуть достатньо переконливими, щоб змусити їх цілковито змінити поведінку. Або, побоюючись, що це може тривати й далі, приховано, ми погодимося, що корисно було б навчити Хікіму вміння захищатися. У цьому разі ви можете сказати їй, що якщо вона не вдягне свою сукню, то буде наче коронування цієї Грас. То буде наче сказати їй, що вона має рацію, коли робить такі бридкі й тупі речі, й оце, саме це вам справді буде боляче. Бо така принцеса, як Хікіма, не повинна ставати на коліна перед такою гієною, як Грас, інакше світ зупиниться. Тому вона могла б спробувати скинути Грас з її п'єдесталу, відповівши, наприклад,

наступного разу, коли та заговорить про її шкіру: «Так, це правда, отак ми ловимо мух на лайно. Підходь, Грас, давай, я ж знаю, що ти не можеш втриматися».

Звичайно, така відповідь прозвучала б значно ефектніше, якби Хікіма була в своєму вбранні принцеси. Та це не обов'язково.

ГОМОФОБИ

Елуан вчиться в професійному училищі, й у нього непросте життя. Весь клас насміхається з нього з постійними натяками на його гомосексуальність, обзиваючи його, наприклад, «киця», або імітуючи порнографічні сцени, коли вчителі не бачать. На стінах ліцею навіть намальовано багато графіті на цю тему.

Поміж найгірших мучителів:

- Моктар (козел), який удавано притискає його в коридорі й погрожує вбити, «бо педиків не повинно бути». Елуан його боїться, бо той, схоже, справді так думає.
- Ділан, який, щойно побачивши, що хтось знущується з Елуана, підбігає й нервово хихотить, і також долучається, хоч, на диво, вочевидь, відчувається некомфортно.
- Осеана, дебела дівка, яка всіх штовхає й ображає, гигакаючи; Елуан — її улюблена жертва. Вона називає його «мій голубе» і притискає до пишних грудей, оголошуючи, що зможе його змусити змінити думку. Весь клас заходиться від реготу.

Якось після особливо важкого тижня учителька французької запросила Елуана до розмови.

— Мені здається, що ти переживаєш зараз важкі часи, Елуане. Як ти думаєш, я можу тобі чимось допомогти?

— Не думаю, мадам, — відповів Елуан і, не втримавшись, розридався, незграбно намагаючись приховати сльози, жахаючись від думки про те, що хтось із однокласників побачить його в сльозах.

— Якщо ти не захочеш, я нічого не робитиму, але, гадаю, є способи, щоб прикрутити їм хвоста.

— Ага, ви їх не знаєте, мадам. Їм на все начхати. Вони навіть мріють, щоб їх викликали на педраду, уявляєте? Ніякі зауваження чи

покарання їх не налякають. Навіть якби ви виключили одного, за його спиною стоять іще десять.

— Я знаю, Елуане, це я добре знаю, тому треба вдарити сильніше. Але вдарити повинен ти. У мене є ідея.

За тиждень учителька французької почала урок:

— Ми продовжуємо наші доповіді, й сьогодні Елуан виступить перед вами з доповіддю на тему, яка всіх вас, я знаю, цікавить: гомосексуальність.

Клас загудів і зашепотів паскудства.

Елуан швидко проминає визначення, цифри й історію теми. Після короткої паузи він оголошує:

— А зараз я хочу поговорити про доволі серйозну хворобу, яка називається гомофобія. Поміркуймо над її глибинними причинами.

Клас несподівано замовкає.

Юнак веде далі:

— Насамперед брак інтелекту. Дехто з гомофобів має такий маленький мозок, що думка про можливість існування людей з іншою сексуальністю просто не вміщується туди.

Елуан дивиться в очі Моктару й усміхається йому. Клас починає гиготіти, й Моктар стискає зуби.

Учителька втручається:

— Це правда. Коли ти сказав, я згадала, що купка гомофобів, яких я знала, потерпали від церебрального всихання. Але ж, бідолахи, це не їхня провина. (Вона дивиться просто на Моктара, який вовтузиться на стільці.) Чи можна вилікувати цю психічну хворобу, Елуане?

— На жаль, у деяких мозок залишається зменшеним на все життя. Але дехто змінюється. Найбільш товариські поміж них... Друга можлива причина, коли людина сама відчуває потяг до когось однієї з нею статі й панікує через те, що інші це помітять.

Елуан затримує погляд на Ділані й ледь помітно надсилає йому повітряний поцілунок. Ділан завмирає й опускає очі, всі на нього дивляться дещо розгублено, бо кожен запитує в себе, хто наступний у списку.

— Хтось хоче прокоментувати перші дві причини цієї хвороби? — запитує вчителька.

Мертва тиша в класі.

— Третя причина, яку називають науковці: величезна непевність у собі через комплекс. Гомофоб каже собі: треба відвернути увагу від

мого комплексу й повернути її до когось іншого, хто не захищатиметься, й гомосексуали добре підходять для цього.

Елуан повертається до Осєани, яка совається під його поглядом, і каже:

— Нічого, якщо можна ще й розважитися...

Учителька підсумовує:

— Це було дуже цікаво, Елуане, дякую. Тепер ми краще розуміємо причини цієї хвороби, яка підточує клас.

Мислителі школи Пало-Альто (на доробок яких спиралися три наведені вище випадки) висунули й розвинули таку гіпотезу: часто саме те, з допомогою чого ми намагаємося розв'язати проблему, не тільки не розв'язує, а й поглиблює її. Звідки зробили висновок, що в такому випадку слід зробити точно протилежне тому, що вже безуспішно застосовано, і тоді проблема розв'язується й настає полегшення.

Ця гіпотеза прекрасно годиться для того, щоб угамувати козла: кожен з цих трьох юних сміливців зробив розворот на 180°, щоб вирватись із замкненого кола, відмовившись від зіщуленого мовчання у сподіванні, що це минеться. Вони дали відсіч, відповіли, показали себе, замість того щоб терпіти знущання, які змушували їх страждати.

Це й є найефективніший спосіб зупинити козла.



ДУРІСТЬ ОЧИМА ДІТЕЙ

ЗУСТРІЧ З ЕЛІСОН ҐОПНИК

ПРОФЕСОРКОЮ ПСИХОЛОГІЇ ТА ФІЛОСОФІЇ В БЕРКЛІ

► ЯКІ НАЙБІЛЬШІ ДУРНИЦІ В УЯВЛЕННЯХ ДОРОСЛИХ, ЗОКРЕМА Й ПСИХОЛОГІВ, ПРО ДІТЕЙ?

Це трохи ніяково, але майже все, що дорослі, й особливо психологи, довгий час говорили про дітей, виявилось повною оманюю! І дуже важко зрозуміти чому. Наприклад, ми завжди думали, що діти нераціональні, не здатні поставити себе на місце інших або не здатні до абстракцій узагалі, живуть тільки цією хвилиною, тут і зараз, а також аморальні, егоцентричні, на думку Зіґмунда Фройда і навіть Жана Піаже, засновника психології розвитку! Вільям Джеймс відзначав у них «розпливчастість, гомін, плутанину» (*blooming, buzzing, confusion*), а Джон Лок називав «чистою дошкою».

Ще й сьогодні є люди, переконані, що діти не бачать різниці між уявним і дійсністю. Звичайно, ми не можемо сказати, що відбувається в голові дитини, але цікаво зауважити, що психологи-науковці дозволяли собі проголошувати найжахливіші речі про дітей без жодного справжнього доказу. Вони ж могли сказати: «Ми не знаємо насправді, чи діти егоцентричні, чи ні, чи можуть вони робити узагальнення. Треба це вивчити». Але ні, дітей вважали недоробленими, поганими дорослими, яким бракує фундаментальних здатностей. Недавно один невролог знову прирівняв дітей до тварин чи пацієнтів з ушкодженим мозком. Проте, якщо подумати трохи довше, ніж дві хвилини, зрозумієш, що це не має сенсу й не підтверджене жодним вартісним аргументом. Але тридцятип'ятирічні європейські наукові мужі вважали себе вершиною людського інтелекту...

► ПСИХОЛОГИ НАЧЕ ЗАБУЛИ, ЩО Й САМІ БУЛИ ДІТЬМИ?

Саме тому ми так довго залишались сліпими. Хоч там як, ми не можемо пам'ятати себе у віці молодше п'яти років. Немовлята не вмюють розмовляти, а пізніше дітям потрібен певний час, щоб навчитися правильної вимови.

C'est bien plus récréatif
Et grand-papa verra comme
Son petit-fils est un homme,
Puisqu'il prend l'apéritif !



Отож, якщо ви запитаете в трирічної дитини, який вона хоче подарунок на день народження, її відповідь не конче буде зв'язною. Це одна з причин, через яку нам важко зрозуміти, що відбувається у них в голові. З іншого боку, не забуваймо, що дуже довгий час жінки, матері, були тими людьми, хто найліпше знав своїх дітей, вони доглядали їх день при дні. Вони звичайно ж припускали, інтуїтивно, що не варто покладатися на зовнішність, але їхню думку не брали до уваги, вважали її неважливою, нераціональною, надто емоційною. Автори праць з філософії та психології не ходили за своїми дітьми! Деякі поети, які пам'ятали себе у чотири чи п'ять років, мали ясніші погляди: Вудсворт, приміром, який до того ж у юності заробляв доглядом за чужими дітьми. І сам Дарвін, спостерігаючи за власними дітьми, формулював цікаві речі. Однак це тільки винятки.

► **З НЕМОВЛЯТАМИ БУЛО ЩЕ ГІРШЕ, ЇХ ВЕЛИКІ ПСИХОЛОГИ ВЗАГАЛІ ВВАЖАЛИ ПРОСТО ТРАВНИМИ ТРАКТАМИ, І АЖ ДО КІНЦЯ ХХ СТОЛІТТЯ НЕМОВЛЯТ ОПЕРУВАЛИ БЕЗ АНЕСТЕЗІЇ НА ТІЙ ПІДСТАВІ, ЩО ЇМ НАЧЕБТО НЕ БОЛЯЧЕ...**

Саме так. І я й сьогодні ще чую твердження деяких філософів, що в немовлят немає свідомості. Коли я була студенткою, один невролог пояснив мені, що, оскільки в них немає кори головного мозку, вони мають самі лише рефлекс. І це було не так давно!

► **ЧИ РОЗУМІЮТЬ ДІТИ ДУРИСТЬ ДОРОСЛИХ?**

Це важко сказати. Якщо міркувати в термінах «система 1/система 2», те, що здається дурним, часом дуже корисне! Наприклад, можна вважати означенням тупості той момент, коли людина не розмірковує чи не зважає на нову інформацію, щоб удосконалити своє бачення і прийняти доказ своєї помилки. Проте, коли треба щось вирішити негайно, не завжди можна дозволити собі витратити час і енергію на демонстрацію розуму. Дотримання певної рутини чудово працює в більшості випадків: це значно краще, ніж щоразу запускати з нуля механізм міркувань. А от діти значно більше покладаються на навчання і відчутно менше — на автоматизм. Наприклад, з моїх недавніх досліджень, вони легше оновлюють свої гіпотези чи переконання, ніж дорослі, які більше спираються на попередні знання. Зрештою це два дуже різні типи інтелекту, але вони доповнюють один одного: запастися надійними знаннями — це одна форма інтелекту, але вміти швидко пристосуватися до рухливого світу — ще одна! Нейробіологи говорять про діалектику досліджувати/використовувати (*explore / exploit trade-off*). Діти неймовірно обдаровані до навчання, взяти хоча б їхню мову, навіть якщо вони значно незграбніше за дорослих зав'язують шнурки й попадають у рукава пальто, збираючись до школи.

► **ЧИ ПРИПУСКАЮТЬ ВОНИ, ЯКЩО ТАКЕ ТРАПЛЯЄТЬСЯ,
ЩО ЇХНІ БАТЬКИ ДУРНІ?**

Багато досліджень, присвячених судженням дітей про дорослих, показують, що з трьох-чотирьох років вони вже легко припускають сумніви. Якщо дорослий щось каже, вони виходять з того, що це правда. Проте, якщо він постійно говорить якісь речі, котрі виявляються оманом, вони йому більше не віритимуть. Віднедавна я вивчаю ще й підлітків і виявляю вельми цікаві речі: їхнє бажання відкидати те, що кажуть батьки, оцінювати речі самим, здається, пов'язане зі змінами в мозку, які дозволяють їм досліджувати, критикувати й приймати себе.

► **ЧИ МОЖУТЬ БАТЬКИ РОБИТИ ДУРНИЦІ
ЧЕРЕЗ НАДМІРНЕ ПІКЛУВАННЯ?**

Як вам, імовірно, відомо з моїх книжок, я вважаю надмірне батьківське піклування дурістю! З огляду на діалектичний принцип «досліджувати/використовувати», наука може дозволити собі досліджувати тривалий час. Наприклад, науковці зробили великі відкриття, спостерігаючи повільний рух зірок. В інших галузях, як-от медицина, де завжди нагально допомогти хворим подолати хворобу, часто ліпше використовувати перевірені процедури. Отже, нагальність, хоч як парадоксально, заважає дослідити дані, що дозволив би відступ у часі. Батьки зі своїм надмірним піклуванням шукають для дитини готових рецептів, щоб діяти негайно, тут і зараз... і роблять дурниці замість того, щоб дати час, поки природно встановляться тривалі стосунки.

► **ЧИ ДУРНІШАЮТЬ ДІТИ ЧЕРЕЗ ЕКРАНИ?**

Чудове запитання, на яке ми зможемо відповісти через роки. На мою думку, екрани допоможуть дітям розвинути розум в інший спосіб. Ми спостерігаємо деяку паніку через екрани, але її масштаби не відповідають нашим реальним знанням щодо цього. Це те, що завжди відбувається після технологічних оновлень, їх регулярно звинувачують у впливі на людський інтелект. Знаменитий випадок – Сократ, який звинувачував читання у тому, що воно звільняє від необхідності розвивати пам'ять. Він мав рацію, ми вже не знаємо напам'ять Гомера! Але ми отримали від читання інші переваги... Цілком можливо, що сьогодні діти розвивають з новими технологіями нові форми інтелекту, імовірно, коштом здатності запам'ятовувати, наприклад. Якщо ви можете негайно отримати відповідь на запитання, навіщо *a priori* запам'ятовувати інформацію? І коли вся на світі інформація у вас на відстані кліка, важко уявити, що це зробить вас дурнішим.

► **ТО ВИ РЕКОМЕНДУЄТЕ ДОВІРЯТИ ДІТЯМ?**

З погляду еволюції правомірно було б запитати, чому діти існують! Ми, люди, йдемо до зрілості довше за будь-який інший вид. Адже що більше якийсь вид спирається на навчання замість інстинкту, то він розумніший. Це правило дійсне для метеликів, для воронів... Діти створені, щоб стати розумними, принаймні щоб навчитися: вони мають такий період, коли їм не треба робити нічого іншого, крім як навчатись того, що стане їм у пригоді в дорослому віці, що зробить їх розумними, щоб не думати, як їсти, як вижити. З цього погляду дітям можна довіряти в тому розумінні, що сенс їхнього існування саме в тому, щоб досліджувати, щоб навчитися давати собі раду.

► **ВИ ВВАЖАЄТЕ, ЩО ДОРΟΣЛИЙ ДУРНИЙ,
ЯКЩО ВІН ВІДМОВЛЯЄТЬСЯ ВІД СВОЄЇ ДИТЯЧОЇ ЧАСТИНИ?**

Я думаю, що на користь цієї гіпотези є хороші аргументи. Ви, ймовірно, читали статтю в *New York Times*, в якій Дональду Трампу докоряють, що він поводитьсь мов чотирирічна дитина. Це дуже образливо для чотирирічних дітей! У дитинстві ми надзвичайно відкриті до всіляких можливостей і до всього нового. З віком наш овид значно звужується, наче бачення світу втрачає широту. Згадайте буддистську традицію, яка відзначає, як ми часом потрапляємо в пастку свого внутрішнього світу, своїх скороминущих бажань, своїх думок, позбавлені можливості сприймати зовнішній світ: «Мені потрібно це, я хочу того, як отримати це негайно?» Саме те, за що дорослі довгий час дорікали дітям! А це ж вони самі такі... Особливо дурні, цілковито захоплені власною особою і власними бажаннями. Цілком протилежно дітям. Що ж, так, це може бути хорошими ліками від дурості — більше бути на них схожими.

► **БАГАТО ЛЮДЕЙ, ПОЧУВШИ ПРО ЦЕЙ ПРОЕКТ КНИЖКИ ПРО ДУРИСТЬ,
ОДРАЗУ ВИРИШУВАЛИ, ЩО В НІЙ БУДЕ ПРО ДОНАЛЬДА ТРАМПА.
ОДНАК ВИ ПЕРША ЙОГО ЗГАДАЛИ!**

Але ж він — головна тема всіх розмов! І він показує, якими егоцентричними можуть ставати дорослі, значно більше за дітей.

► **ЧИ МОЖНА СКАЗАТИ, ЩО ЦЕ ДОРΟΣЛИЙ, ЯКИЙ ЗІБРАВ У СОБІ
ВСІ ДУРОСТІ, ЩО ЇХ ПСИХОЛОГИ ЗАВЖДИ ПРИПИСУВАЛИ ДІТЯМ?**

Саме так...

Бесіду вів Жан-Франсуа Марміон

A close-up, low-angle photograph of a woman with dark hair and long eyelashes lying in bed. She is wearing a white top and is looking upwards with a serene expression. The background is a soft, textured brown fabric. In the upper left corner, there is a red speech bubble with a white outline containing the text "OT KYPBA!".

OT KYPBA!

ЧИ СНЯТЬСЯ НАМ ДУРНИЦІ?

ДЕЛЬФІН УДІЄТ

НАУКОВА СПІВРОБІТНИЦЯ ІНСТИТУТУ
ГОЛОВНОГО Й СПИННОГО МОЗКУ
В ГРУПІ «МОТИВАЦІЯ. МОЗОК І ПОВЕДІНКА»

Часто ми думаємо про сні, як про дивовижні пригоди. Уві сні ми раптово стаємо крутими, мов Супермен, що летить над дахами уявного міста й героїчно перемагає страшних чудовиськ. Це вселяє великі сподівання: а що, як сон допомагає нам утекти від тупості повсякдення?

БАГАТО ДУРНУВАТИХ СНІВ

Кілька груп науковців старанно катували будили щогодини невинних соньків і розпитували в них, що їм снилося в момент пробудження. І о жах! Їхні розповіді виявилися такими звичайними й банальними, що, коли б якийсь сміливець наважився розповідати таке на світській вечері, слухачі померли б від нудьги. Один, наприклад, готував артишоки, другий застряг у проході, а третій розмовляв про допінг з дружиною велосипедиста. Банки снів, які містять тисячі сновидінь чоловіків і жінок різного віку, підтверджують це гнітюче відкриття: 90 % снів цілком логічні, дуже вірогідні й реалістичні, з доволі бідною драматургією (мало незвичайних елементів). У підсумку, немає з чого написати хороший сценарій для фільму. Колективні уявлення про світ снів як про щось надзвичайне не мають підстав. Наша пам'ять селективна: ми згадуємо переважно тільки найдивніші, найяскравіші й найбільш емоційно наповнені сні. Інші, не такі надзвичайні, забуваються.

ДУРЕНЬ УДЕНЬ. ДУРЕНЬ УНОЧІ?

Хоча сні рідко точно повторюють події дійсності, 84 % переказів сновидінь містять автобіографічні деталі: у більшості йдеться про недавно пережите, нерідко переплетене з давніми подіями. Наше реальне життя живить наші сні. Отож *a priori*, якщо хтось дурний удень, мало ймовірно, що це зміниться вночі...

Але не поспішаймо з висновками! Розповіді про сні неточні: ми здатні обминати пікантні речі, нам буває важко описати словами надзвичайні пригоди чи ми просто забуваємо наші нічні пригоди цілком або частково. Може, зернятка інтелекту заховані десь у глибинах наших снів і згорають при пробудженні, наче метеори? Відповідь можуть підказати деякі патології сну. Уві сні ми перебуваємо в стані повільного або швидкого сну. Цей останній характеризується інтенсивною мозковою діяльністю, швидкими рухами очей і нерухомістю м'язів. Стадія швидкого сну також найбільш насичена сновидіннями, і то найвигадливішими й найінтенсивнішими.

У пацієнтів з поведінковими розладами у фазі швидкого сну не працює мозковий засув, який паралізує м'язи. Отож такі пацієнти починають «жити» в частині своїх снів, їхні слова й жести уві сні надаються до відеоспостереження через установлену інфрачервону камеру. З допомогою цих рухливих пацієнтів ми можемо трохи підняти завісу над змістом сновидінь, позбувшись викривлень, властивих переповіданню снів. Багато наших пацієнтів воювали вночі з невидимими ворогами, то рятуючись від зажерливого лева, то начебто відбиваючись від кайманів веслом, то гордо перемагаючи сарацинів. Отож звияти не бракувало! Крім бойових снів, пацієнти з поведінковими розладами у фазі швидкого сну демонстрували також буденнішу поведінку: один колишній курець уві сні віддався минулій пристрасті й курих невидиму цигарку; колишній військовик віддавав накази й оглядав своє військо, а тесля на пенсії орудував молотком, майструючи сходи. Скидається на те, що звички й уміння, здобуті нами в реальному житті, переважають у сценаріях наших снів. Важко вирватися зі щодення, навіть уві сні!

СОН ЧИ ВИВІЛЬНЕННЯ ВЕЛИКОГО ДУРНЯ. ЯКИЙ СПИТЬ У НАС УСЕРЕДІНІ?

Є різні типи дурнів. Поміж них — дурень соціальний, звичайний, глибокий, цілковитий. І здається, цей дурень виходить на волю в наших

снах! Дослідження 232 людей, які розмовляють уві сні, дало цікаві результати. Уві сні ми не надто згодливі: 21 % з 361 фрази, вимовленої уві сні, містили слово «ні». Це славнозвісне «ні» становило 5 % від усіх сказаних уві сні слів, хоча в мові людини, що не спить, його тільки 0,4 %. Та це ще не все. Значну частку нічних висловлювань становили брутальні слова та лайки (9,7 % фраз).

Ось добірка цієї барвистої мови: обов'язкові «Ай, ай, ай, б***ь, от б***ь!» і «Лайно!», завжди ефективно «Стули пельку!», заста-ріле «Геть, смердючко» і як остан-ній аргумент «Хвойда!», погрозливе «Ну я йому заїду в пику» чи класич-не «Де-де, у тебе в сраці». Короткі сплески ніжності часом переривали брутальності й проливали бальзам на серце. Один романтичний до-сліджуваний звертався уві сні до жінки: «Ніхто досі не казав вам, що ви чарівна? Як? Жоден юнак не казав, яка ви чарівна?» Це залиця-ння завершилося справжнім поетичним моментом: «Та в них що, яєць немає, в цих мужиків? Вони всі педики, чи що?» На жаль, історія приховує від нас, чи домовився наш сплячий залицяльник із дівчи-ною своєї мрії. Одне напевно: брутальність, вербальна агресія, зви-нувачувальні жести й саркастичний тон — нічні слова часто бува-ють брудні й різко контрастують з приємною денною особистістю сплячих людей.

«Нічні» слова часто містять багато брутальних слів і лайок

ЛЮДИНА УВІ СНІ — НЕОСВІЧЕНИЙ І ДОВІРЛИВИЙ ДУРЕНЬ?

Дурість уві сні не обмежується грубощами. Людина уві сні бачить себе цілковитим невдахою, дуже часто в ситуації провалу. Велике до-слідження снів близько 700 студентів-медиків, яке проводили про-тягом кварталу напередодні престижного вступного іспиту, показало, що 60 % учасників бачили сні про цей іспит. І в 78 % ці сновидіння були справжніми сценаріями катастрофи: проспав, спізнився, зви-нуватили в махлюванні, незрозуміла тема, брак часу, — там були всі можливі варіанти невдачі. І це не особливість студентів-медиків. Не-гативні емоції (насамперед страх, а також гнів і журба) переважають у снах і становлять близько 80 % переказаних емоцій. Сні про не-вдачі (аварія, хвороба, перешкоди) у сім разів частіші за сні про ща-сливий випадок. З усіх соціальних контактів найчастіше згадується

агресія, значно більше, ніж дружні чи сексуальні стосунки. Отож людина уві сні хандрить, регулярно втрапляючи в халепи, часом небезпечні. Що їй казати, навряд це можна назвати соціальним успіхом!

На додачу, у своїх рідкісних нереалістичних снах, в яких трапляються незвичайні, малоймовірні чи неможливі в реальності речі, людина втрачає всяке критичне мислення. Вона вірить у все, що бачить і чує, не ставлячи собі запитань. Так, уві сні ми не дивуємося, що колега має вигляд однокласника, а наша маленька вітальня перетворюється раптом на бальну залу. Втрата контролю над думкою і волею, втрата орієнтації та критичного мислення уві сні, безсумнівно, пов'язані з різною мозковою активацією у фазі швидкого сну й наяву і зокрема з дезактивацією дорсолатеральної префронтальної кори — дуже важливої для логічного мислення зони. Крім того, деякі химерності, характерні для сну, такі як помилки в розпізнаванні знайомих облич, нагадують відомі неврологічні симптоми, викликані розповсюдженими ураженнями мозку (наприклад, синдромом Фреголі, викликаним ураженням правої лобової або лівої скроневої частки, що спричиняє проблеми в розпізнаванні людей). Така подібність між снами та патологічними проявами говорить про тимчасову дезактивацію під час сну деяких специфічних зорових ділянок і/або функціональні розриви між цими зоровими ділянками та іншими неймережами в неврологічно здорових людей.

ДУРНІ СНІ — КОРИСНИЙ ДОСВІД?

Пригадайте студентів-медиків, які переважно снили провалом перед важливим іспитом. І що ж, їхні оцінки на цьому іспиті показали, що такі негативні переживання ймовірно були корисними. Що більше вони снили про іспит, то краще вони його склали! Цей результат підкріплює давніші дослідження про жінок у процесі розлучення. Ті з них, хто бачив у снах більше сюжетів, пов'язаних з розлученням, ліпше адаптувалися до нового життя й менше за інших упали в депресію. Є, до речі, теорія, що сні можуть відігравати роль репетицій загроз чи ситуацій, які нас хвилюють, для того щоб ліпше підготуватися до них у реальному житті, щось на кшталт вакцини, яка запускає вироблення антитіл, готових захищатися проти можливої атаки вірусу.

Крім цієї функції «віртуальної реальності», що готує до дії, сни можуть допомогти нам перетравлювати емоції, знімаючи зі спогадів емоційну «обгортку» і залишаючи тільки важливу інформацію (сам спогад, звільнений від супутніх емоцій). Канадський психіатр Тор Нільсен припускає, що сни допомагають зменшити негативний вплив тривожних чи травматичних переживань, реактивуючи їх разом з нейтральними елементами в сценаріях снів. У цьому процесі задіяні дві мозкові ділянки: мигдалина, розташована в глибині мозку, і медіальна зона префронтальної кори, розташована попереду. Реактивація тривожного елемента активізує мигдалину, запускаючи почуття страху, добре відчутне у сні. Медіальна зона префронтальної кори дає можливість емоційного аналізу ситуації (тривожний елемент реактивується в іншому контексті, нейтральнішому, не такому тривожному) і вгамування страху. За цією моделлю, якщо емоції надто сильні чи психологічний стан нестійкий, негативні емоції розбудять сонного: сон перетворюється на кошмар. Отже, кошмари — це провал процесу лікування емоцій уві сні.

ДУРІСТЬ СНІВ. СОННИЙ ІНТЕЛЕКТ?

Спробуймо розгадати загадку. Уявіть двох чоловіків на відстані кількох метрів один від одного. Вони спостерігають за трьома коровами, що притулилися до огорожі. По огорожі раптом проходить електричний струм, і корови підстрибують. Один бачить, що корови підстрибують точно одночасно. Другий стверджує, що вони підстрибували одна за одною. Пристрасті розпалюються, і доходить до рук. Хто має рацію, хто помиляється?

Ця безглузда суперечка наснилась була Альбертові Ейнштайну, і він так перейнявся цим сном, що той надихнув його через кілька років на створення теорії відносності, яка показує, що час і простір не абсолютні й можуть деформуватися. Отже, обидва чоловіки мали рацію. Не така вже й безглузда ця історія про корів! І Ейнштайн не єдиний, кому сон послужив музою для творчості. Твори мистецтва (роман «Франкенштейн», легендарна пісня «бітлів» *Yesterday*), винаходи (швацька машинка) і великі наукові відкриття (будова молекули бензолу, значення нейромедіаторів у нейронній взаємодії) — всі з'явилися завдяки натхненному впливу снів.

Численні дослідження показали, що наш реальний досвід (спогади) реактивується у фазі повільного сну, де здійснюється його закріплення, мов той актор, який повторює свій текст, щоб ліпше запам'ятати. Ми вважаємо, що у фазі швидкого сну, яка йде слідом (і, можливо, в процесі снів, якими вона супроводжується), мозок імпровізує, перестрибуючи від однієї асоціації до іншої, що створює можливості для реорганізації наших спогадів і появи нових ідей, які можуть виявитися плідними після пробудження. На користь цієї гіпотези говорять свідчення багатьох людей у стані свідомого сну, себто тих, хто знає, що спить у цей момент, а деякі з них здатні частково міняти по ходу сценарій свого сну. Ці справжні сомнонавти розповідають, що нерідко використовують унікальну свободу, яку надає їм стан сну, щоб шукати розв'язання своїх творчих проблем (наприклад, розв'язати складну математичну проблему чи створити модель).

Як ми бачили, сні міцно зв'язані з нашими денними переживаннями. З цього витікає, що: 1) справді неможливо уникнути доволішньої дурості та 2) дурень удень має схильність лишатися дурнем і вночі. Та хтозна? Завдяки творчій силі снів, може, й дурень спроможеться на геніальне осяяння?

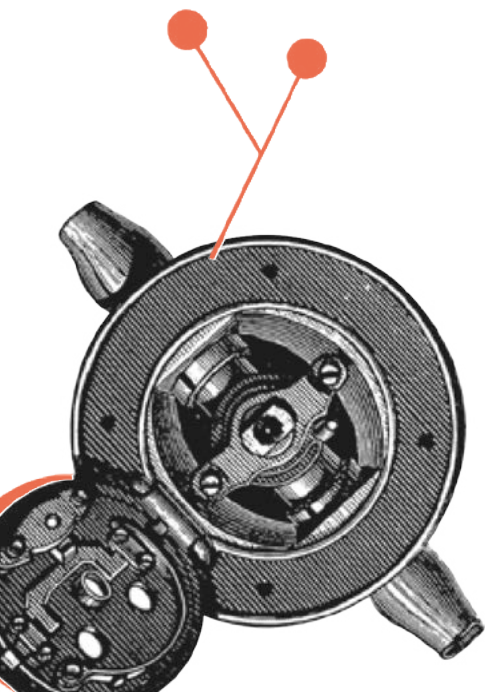

НАЙБІЛЬША ДУРІСТЬ — ЦЕ ВВАЖАТИ СЕБЕ РОЗУМНИМ.

ЗУСТРІЧ З ЖАНОМ-КЛОДОМ КАРР'ЄРОМ

ПИСЬМЕННИКОМ І СЦЕНАРИСТОМ

► **ЯКОСЬ ВИ СКАЗАЛИ МЕНІ, ЩО ВІДРІЗНЯЄТЕ ГЛУПСТВО ВІД ДУРОСТІ.**

У ЧОМУ РІЗНИЦЯ ДЛЯ ВАС?

Я таке сказав?

► **О, ТАК! А ЩО, ЦЕ БУЛА ДУРІСТЬ?**

Може, й так. Скажімо, глупство завжди категоричне, нахабне: ми стверджуємо щось цілком ідіотське, але з певністю й дуже авторитетно. Глупство завжди дуже впевнене в собі, дурість натомість часом припускає сумнів. Я сам можу говорити дурості щодня, як усі, але намагаюсь не говорити забагато глупства, тим більше що деякі з них роблять багато шкоди. Ще й сьогодні, коли ми кажемо, що деякі категорії людських істот не схожі на інші, це водночас дурниця й глупство, але насамперед глупство, бо ми знаємо, що це неправда. Якщо хтось стверджує, що Сонце — найбільша зірка у всесвіті, це дурниця, от і все, через невігластво. Якщо ж хтось буде уперто триматися за це всупереч очевидності, то вже справжнє глупство, яке наближається до фундаментальної дурості. Але найбільше дивує, коли дурень говорить розумну річ. Таке трапляється...

► **ГЛУПСТВО — ЦЕ ПЕРЕКОНАННЯ, ЯКЕ ВВАЖАЄ СЕБЕ ЗНАННЯМ?**

Іноді так. Я не можу сказати, що всі люди, які брали участь у церковних соборах, щоб установити «істини», були ідіотами: вони мали інтелект своєї доби і міркування своєї доби. І все ж вони дійшли до виразів на зразок «триєдність», а це таки доволі близько до дурості... Ключову фразу мого «Словника глупоти» сказав монсеньйор Келен, паризький архієпископ, на початку XIX століття, після поразки Наполеона. Він оголосив колишнім емігрантам, що повернулися з Бурбонами й зібралися в соборі Паризької Богоматері, що «Ісус Христос



був не тільки сином Божим, але й з прекрасної сім'ї по материнській лінії». Глупіше не придумаєш! Флобер казав, що «глупота полягає в бажанні вивести мораль». Сказати щось остаточне, що не зрушиться ніколи. Ми живемо в постійному русі знань, ідей, почуттів, нашого сприйняття світу й себе самих, наших відчуттів... отож прагнути закріпити речі раз і назавжди, «це отак», хоч про що йдеться, — це глупство. Безперечно. Бо все постійно змінюється.

► **ТО СУМНІВ МОЖЕ СЛУГУВАТИ ЛІКАМИ ПРОТИ ГЛУПСТВА ЧИ ПРОТИ ДУРОСТІ?**

Він просто необхідний. Наука весь час сумнівається: коли я працюю з науковцями, а це трапляється доволі часто, вони кажуть, що наукова істина живе з десятирок років. А от віра, вона не сумнівається ніколи. Це власне її головна ознака: сумнів апостола Хоми — великий гріх! «Ти пристав до групи, що вірить у цю істину. Якщо ти маєш нещастя сумніватися в ній, тебе виженуть». А можуть і вбити.

► **ЦЕ ФОРМУЛА «CREDO QUIA ABSURDUM» — «ВІРЮЮ, БО АБСУРДНО»?**

Це інше. Релігійні істини, наприклад, триєдність Трійці (треба прийняти, що Бог «один» і «троє»), — це таємниця, це абсурдність. Жоден людський розум не міг вигадати такого: тому що це правда, і якщо це абсурдно для нас, то це чудо. Але забуваємо, що саме ми вирішили, що це правда... Сьогодні важко в це повірити, але я знав у своєму поколінні переконаних комуністів з близьким станом духу. Цитати з Карла Маркса, Енгельса чи Леніна означали для них проголошену істину. Виключення з комуністичного гуртка через сумнів у 1950-х роках було серйозним ударом. Дехто дуже страждав через це, хтось помер на самоті чи наклав на себе руки. Я знав таких... Це було так само, як виключення з гностичної чи еретичної секти, яких ми мали сотні впродовж історії.

► **ДУРІСТЬ МІНЯЛА ОБЛИЧЧЯ В РІЗНИХ СТОЛІТТЯХ І КУЛЬТУРАХ ЧИ ВОНА ЗАВЖДИ ОДНАКОВА?**

Є спільний стовбур, але треба обережно говорити про дурість чи глупство, бо ми завжди розуміємо глупство чи дурість інших... Однак кожен з нас здатний будь-якої миті сказати дурницю чи глупство, ви, я і всі решта. Я б сказав, що це загальнодоступно! Це не те, що хтось має, а хтось — ні: в одних це помітніше, ніж в інших. Ми всі вміємо бути глупими. Та одні дають волю своєму характерові, темпераменту, обставинам, які спонукають їх до величезних дурниць, тоді як інші більше стримуються. Мені, звісно ж, траплялось казати дурниці (може, навіть сьогодні в розмові з вами!), та найбільше глупство — це вважати себе розумним. Думати, що маєш чітке, ясне й упорядковане уявлення про світ і про людей. «Я бачу ситуацію цілком ясно»: це справжня

дурість. З іншого боку, розум, який весь час у русі, в сумнівах, який нічого не знає напевно, не розуміє, — це інша крайність, майже така сама дурна, як перша. Хоч і не зовсім...



► **ОТЖЕ, ВИЗНАТИ ВЛАСНУ ДУРІСТЬ ОЗНАЧАТИМЕ ЗУПИНИТИ ЇЇ,
БА Ї ПОЗБУТИСЯ ЗОВСІМ?**

Можна сподіватися, хоч це означало забагато хотіти! Треба визнавати свою дурість, принаймні це найменше, що можна зробити. Той, хто упирається, показує себе ще більшим дурнем, ніж через сказану дурницю. Віддалення, критичне мислення, критичний погляд на себе, все, що ми сподіваємось зберегти якнайдовше, постачає внутрішній спокій, який дозволяє краще оцінювати речі.

Наприклад, телебачення зараз на міліні й показує самі дебати, включно з обговоренням подій цього ж таки дня. Я завжди вважав, що це вельми зухвало, вельми ризиковано! 1 травня 2018 року в маніфестаціях брали участь люди в каптурах. І що ж, того ж дня експерти вже пояснювали, хто це. Я не зміг: де-хто казав, що це були групи лівих радикалів, інші — праворадикалів, ще одні заявляли, що це не ліві й не праві, а професійні анархісти, хулігани. Ось і розберіться в цьому! Нелегко дозволити собі потрібне віддалення, особливо якщо ви політик і змушені одразу щось вирішувати. Натискати на кнопку чи ні?

Завжди є аргументи за і проти. Великі політики — це ті, хто бачить речі здалека й вибирає правильний момент, як генерал де Голль, коли він вимовив

термін «самовизначення» про Алжир, що означало «незалежність» за великим рахунком. Це слово крутилось у нього на язиці вже кілька місяців, і він сказав його не зненацька й не абиде: то був результат довгих роздумів і рішення, про яке він знав наперед, хоча, ймовірно, не в масштабах того, яку реакцію воно викличе в прихильників і супротивників французького Алжиру, як тоді казали.

► **ЩО НАЙБІЛЬШЕ ЗМІНИЛОСЬ, ВІДКОЛИ ВІЙШОВ
ВАШ СЛОВНИК ГЛУПОТИ 1965 РОКУ?**

Звичайно ж, інформація. Я, як і всі, час від часу пірнаю в *YouTube* і бачу там низку новин: вони справжні чи фейкові? Жодного поняття. Вам розповідають, що розкрили таку-то таємницю, що в Америці справді є інопланетяни, що башти Мангеттена наказав зруйнувати американський уряд... та що там! Інформація – те, чого найбільше бракувало упродовж століть, – сьогодні накриває нас з головою. Щоб далеко не ходити: мій дідусь у моєму рідному селі не знав, що відбувається в Італії, і практично ніколи не чув про Муссоліні. Сьогодні ми дізнаємося про все миттєво, без перевірки і підтвержень. Саме це мене найбільше вражає. І це може потягти за собою неймовірні дурощі. Політикам ще ніколи не було так важко: можна помітити, що дуже часто вони відповідають ухильно.

► **БО ДО ВСЬОГО ВІД НИХ ЩЕ Й ВИМАГАЮТЬ НЕГАЙНОЇ ВІДПОВІДІ!**

Справжній політик – той, хто скаже: «Дайте мені час подумати й порадитися».

► **ХТО Ж НАВАЖИТЬСЯ СКАЗАТИ «Я НЕ ЗНАЮ» ЧИ «Я ПОКИ ЩО НЕ ЗНАЮ»?**

Дехто наважується час від часу. Хоч там як, ми захинаємось у потоці інформації, яку вже не здатні сортувати. Проте з допомогою знаменитих технологій *Big Data* її збирають і обробляють, щоб надати іншим інформацію про нас, якої ми самі не знаємо! Гроші й реклама проникають скрізь, треба бути дедалі пильнішими. Тому коли мені закидають: «Ви начебто казали це, ви зробили те», – чого я насправді не казав і не робив, я відповідаю: «Та ні, ви дуже помиляєтесь! Іще гірше!» І додаю щось таке, що це стає геть неймовірним.

► **ЦЕЙ РОЗКВІТ ДУРОЩІВ ЗАВДЯКИ ІНФОРМАЦІЇ, МОЖЕ, ВІН ЗРОБИТЬ НАС
УРЕШТІ-РЕШТ РОЗУМНІШИМИ, БО СПОНУКАТИМЕ ЧАСТІШЕ СУМНІВАТИСЯ?
УПІЙМАВШИСЬ НА ФЕЙКОВІ НОВИНИ, МИ, ЙМОВІРНО, СТАНЕМО
ОБЕРЕЖНІШИМИ?**

Коли ви кажете «ми», це охоплює яку частку населення? Вельми маленьку. До того ж населення постійно оновлюється. У мене дві дочки, одній 55 років,

другій — 15. Це два різні світи! У них дуже відмінні способи мислення. Те, що я кажу одній, я не обов'язково кажу другій. До речі, жодна мене не слухає!

► **Вони думають, що ви кажете дурниці...**

Так, або що це не цікаво. Можливо. Коли я пишу сцену з діалогами, мені абсолютно необхідно написати це від руки, зі стрілками, зі словами, що розбігаються в різні боки, пишуться навспак, які я закреслюю... Але я розумію, що ручне письмо зникає. Ми більше не можемо відстежити шлях, яким ішов письменник від одного формулювання фрази до іншого. Те, чого мені як авторі, коли я пишу, ніколи не зможе дати комп'ютер, — це чернетка, перший начерк, такий цінний, бо він прийшов із підсвідомості. Хоч він і дурнуватий, природно: підсвідоме не конче розумне.

► **Можна сказати, що ми живемо в золотий вік дурості, чи вона така, як і була?**

Розквіт у неї ще попереду, будьте спокійні! Якщо погодитися з Луїсом Бунюелем, що в людській особі 60% поганого і 40% доброго, дурість прогресує і жорстокість також. Та якщо припустити, що ми більш-менш збалансовані, 50% на 50%, тоді обмеження дурості — це справа законів, правил, способу життя, структури держави, суспільства. Запитання постають щодня, і їх не можна розв'язати одним словом чи розчерком пера. Я чув таке гасло: «геть капіталізм» — це ні про що! Просто ні про що. Спочатку треба означити слова, а це дуже складно, бо в усіх різне розуміння значення слова «капіталізм». Можна процитувати тисячі прикладів такого типу, це почалося не сьогодні. Але завдяки маленьким апаратакам, що обтяжують наші кишені, ці відозви передаються нині з такою швидкістю, що так, це нове. Треба завжди замислюватись над тим, що стоїть за словами, які ми чуємо, за речами, які бачимо.

► **Дурість і зло — близькі родичі?**

Без сумніву. Але дурні можуть бути дуже добрими й дуже милими. Гітлерівське зло, системне, обов'язково тупе. Воно обмежене, воно знає, що колись його знищить зло, можливо, більше за його власне. Замахнутись на володіння світом, позбавити прав і винищити частину населення, щоб установити Третій райх на 3000 років, — це цілковитий ідіотизм! Це справді глупство в дії. Драма в тому, що найцивілізованіший на землі народ дозволив отруїти себе цією грандіозною дурістю. Треба завжди пильнувати, от і все. Стримуватись, наприклад, коли відповідаєш на опитування по телефону...

Бесіду вів Жан-Франсуа Мармійон

ЖИТИ В МИРІ ЗІ СВОЇМИ ДУРОЩАМИ

СТАСІ КАЛААН

ВИКЛАДАЧКА КЛІНІЧНОЇ ПСИХОЛОГІЇ ТА ПСИХОПАТОЛОГІЇ
В УНІВЕРСИТЕТІ ТУЛУЗИ 2 — ЖАН ЖОРЕС.
НАУКОВА СПІВРОБІТНИЦЯ НАУКОВО-ДОСЛІДНОГО ЦЕНТРУ
ПСИХОПАТОЛОГІЇ ТА ПСИХОЛОГІЇ ЗДОРОВ'Я (SERPPS)

Проти дурості навіть боги безсилі.

Фрідріх Шіллер

Дурість неминуча, бо всі ми люди. Ми самі продукуємо наші дурощі, й реакцію на них також.

Є чимало синонімів слова «дурний»: тупий, глупий, недоумкуватий, ідіот, нікчема... Проте всі вони мають спільний знаменник — притаманний їм елемент помилки. Навіть найбезглуздіша дурниця (грубий жарт, наприклад) щодо іншого, погано сприйнята цим останнім, визнається помилкою. Якщо сподіваного гумористичного ефекту, на жаль, немає, вчинок зрештою виявляється радше глупим. Очевидно, що рідко коли дурощі робляться цілком свідомо.



У ПОШУКАХ БЕЗУМОВНОГО ПРИЙНЯТТЯ СЕБЕ

Є тільки дві безмежні речі:
всесвіт і людська дурість...
хоча щодо всесвіту я не зовсім певен.

Альберт Ейнштейн

Як прийняти себе, попри наші недосконалості, обмеження і, цілком очевидно, дурощі? У психології поняття прийняття зараз дуже в моді. Наприклад, у медитації в повній свідомості, коли людині пропонують поміркувати про пережитий досвід, без оцінювання. Або в терапевтичному методі «прийняття й залучення» (*Acceptance and commitment therapy*, АСТ): терапевт веде пацієнта до прийняття елементів, які йому створюють проблеми (в самій людині, в інших, в оточенні), і, використовуючи різні стратегії, допомагає йому навчитися оптимальної психологічної гнучкості.

Безумовне самоприйняття в психології розвинув насамперед американський психолог Альберт Елліс у своїй раціонально-емоційній поведінковій терапії, попередниці когнітивних терапій¹⁴². Він надихався працями філософів-стоїків (Епіктета, Сенеки), які пропагували підхід загального прийняття як шлях до щастя. Клінічні спостереження показали Еллісу, що людська істота має схильність — і внутрішню, і підтримувану освітою (сімейною та іншою) — прийняти себе... за умови, що вона виконує певні умови, які найчастіше стосуються її досягнень і вчинків.

І через те, що самоприйняття зумовлене певними умовами, ми уявляємо свою особистість тільки як похідну наших діянь. Але людина значно більша, ніж сума її дій: «робити» й «бути» не тотожні. Альберт Елліс показує, що кожна людська істота має свої переваги і вади (які часом важко розрізнити), але дії та риси людини не можуть задовільно відобразити її сутність. Людська істота не «погана» і не «хороша»; вона просто є¹⁴³.

Виходячи з цього принципу, Альберт Елліс висуває можливість безумовного самоприйняття і відмежування істоти від її дій. Дії людини можуть бути предметом оцінювання, звичайно, але його не слід поширювати на цінність самої людини. Альберт Елліс визначає це поняття як безумовне самоприйняття.



ДО САМОСПІВЧУТТЯ

Геній може мати свої межі, але дурість безмежна.

Альберт Ейнштейн

Отож безумовне самоприйняття чітко базується на тому, що людина цінує себе як істоту і не вважає, що вчинки визначають її особистість. За цих умов учинити дурість не тотожно тому, щоб бути «дурнем». Це має стосунок до нашого досвіду, але в жодному разі не до нашої особистості. Та навіть якщо ми здатні прийняти ідею, що наші дії не визначають нас як особистостей, пережити те, що ти утнув «дурницю», неприємно. Проте невинні дурниці швидко минають безслідно, у найгіршому випадку залишаючи нам легке відчуття дискомфорту. А в найліпшому — пізніше ми можемо посміятися над ними...

Щоб полегшити цей процес, слід застосувати прийом співчуття до себе, або самоспівчуття¹⁴⁴. Ми радше звикли висловлювати співчуття іншим, тому проявити самоспівчуття, як і безумовне самоприйняття, виявляється дещо важче через брак відповідної моделі в нашому вихованні.

Крістін Нефф, викладачка психології освіти в університеті Техаса в Остіні, визначила три важливі складники самоспівчуття¹⁴⁵. Насамперед повне усвідомлення, дуже популярне в сучасній психології: ця здатність усвідомити, без судження, те, що з вами відбулось у певну

мить, виявляється дуже корисною, щоб угамувати тривожність. Вона дозволяє усвідомити своє страждання й зрозуміти, що воно тимчасове. Другий складник пропонує нам визнати свою людську сутність і наш зв'язок з багатьма іншими людьми, які також, без сумніву, проходили через це. Усе це заохочує нас приязно поставитися до себе, так, як ми поставилися б до друга чи родича, який переживає важкі часи.

Поєднавши безумовне самоприйняття й самоспівчуття, ми маємо два елементи, які зміцнюють наш опір дурості. Приймаючи себе без застережень і умов, ми легко застосовуємо самоспівчуття в повсякденному житті.

ПЕРЕВАГИ ВИБАЧЕННЯ

Вибачення подібні до вишуканих парфумів; вони здатні перетворити найбільш ніяковий момент на чудовий подарунок.

Маргарет Лі Ранбек

Якщо ми вчинили дурницю, вибачення, як відомо, може розрядити напружену ситуацію. В гостях розлили на білий килим червоне вино: справжня дурість, через яку ми можемо глибоко шкодувати, відчуваючи зніяковіння й провину. Але негайне вибачення може одразу розрядити ситуацію. Будь-який вчинок, пов'язаний з людською дурістю, можна загладити вибаченням.

Проте вибачатися нелегко, як пояснює нам американська психологиня Гаріет Лернер¹⁴⁶. Вибачатися доречно, говорить вона, коли ми шкодуємо про свої дії і прагнемо щиро пояснити це іншим. Порівняно легко вибачитися, коли ми зробили якусь дурницю іншому (штовхнули, не надто вдало висловились чи завдали матеріальних збитків, розбивши склянку чи перевернувши тарілку зі стравою...). У цьому випадку вибачення полегшує ситуацію: воно не лише дозволяє нам природно прийняти себе, але й показати іншим, що ми шкодуємо.

Однак вибачення за серйозніші провини сформулювати важче. Іноді ми відчуваємо, що нездатні вибачитися. Або ще: вибачення можуть наразити на ризик наші стосунки. Проте не вибачитися може бути так само небезпечно! В усіх випадках шлях вибачення — незвіданий і нелегкий. Але, залишаючись щирими з собою, ми зрештою проходимо цей шлях.

КОЛИ ВИБАЧЕННЯ ШКОДЯТЬ

Вибачення — це «суперклей» для життя. Воно може склеїти майже все.

Лінн Джонстон

Зрештою може статися так, що наше вибачення не досягає мети: ми незграбно його сформулювали або співбесідник його не приймає. У цьому другому випадку слід знову застосувати самоприйняття, щоб змиритися з тим фактом, що наше вибачення не завжди приймається, хоч це й важко пережити.

Щоб максимально збільшити шанси на те, що наше вибачення досягне своєї мети, слід уникати численних пасток, які описує Гарріет Лернер.

Наприклад, якщо ви використовуєте слова з елементами оцінювання («але», «проте» тощо), цілком імовірно, що ваше вибачення не досягне мети («Мені шкода, що я розлив червоне вино на килим, але білий килим таки не надто підходящий для вечірки»). Таке вибачення насправді лише докір, замаскований під «вибачення», так само як формулювання «Мені шкода, що так важко зрозуміти, як можна розлити вино». Отак можна звинуватити інших у власній помилці!

Наше вибачення буде марним також, якщо співбесідник не одразу його приймає, і це викликає наше невдоволення («Я вже вибачився за те, що розлив вино! Що я можу ще зробити?»). Ми справді мало що можемо зробити в цьому випадку, хіба дати людині час пережити свій смуток. Гарріет Лернер досліджує й інші незграбні способи вибачення, але наголошує на головному: хороші вибачення призначені для інших. Якщо вони фокусуються зрештою на наших власних проблемах, це невдалі й марні вибачення.

Визнання власних помилок дозволяє нам не тільки подолати їх, але й навчитися на них: навчитися приймати себе, виявляти співчуття до себе в болісні моменти, навчитися показувати свою сутність через щирі й шанобливі вибачення перед людьми. Хто б міг подумати, що дурнувати вчинки мають свої переваги?

ЗДОЛАТИ СОРОМ

Дурість — це частина Божого дару, але не варто нею зловживати.

Папа Іван-Павло II

У своїх працях про силу вразливості¹⁴⁷ Брене Браун з університету Г'юстона зосереджується на різниці між зніяковілістю, почуттям провини й соромом, типовими реакціями на власні дурні вчинки. Згадуючи про зніяковілість, ми вже казали, що вона зазвичай швидко минає. Проминувши, вона трансформується в спогад, який найчастіше викликає в нас сміх через скоєну дурницю.

Почуття провини дещо важче пережити, бо йдеться про шкоду, заподіяну іншим. Ми не бажаємо робити зло іншим, але через свою дурість можемо так вчинити: почуття провини дозволяє нам визнати, що ми зробили погано, і застерігає від повторення. Отже, зніяковіння й почуття провини — порівняно доречні реакції.

Сором натомість — це важкий досвід, отруйний, травматичний, майже нестерпний. З соромом не лише вельми важко жити (на емоційному, когнітивному й психологічному плані), він може завдати справжньої шкоди нашому самолюбству. Його негативні наслідки тривкі. Водночас Брене Браун зауважує, що найпристосованіші особи вміють «опиратися» сорому. Такий опір складається з кількох елементів, найважливіший з яких — добре себе знати, щоб запобігти виникненню сорому в деяких ситуаціях (знаючи свої особисті механізми запуску сорому). Цю «самопроникливість» доповнює здатність прийняти: усвідомлюючи нашу вразливість перед соромом, ми вже стаємо на шлях прийняття власних слабкостей і помилок.

С. К.

БЕЗЗАСТЕРЕЖНЕ САМОПРИЙНЯТТЯ

Ідея беззастережно прийняти себе може наражатися на опір наших глибоких переконань, бо ми надто звикли ототожнювати свої досягнення з людською цінністю. До речі, беззастережне самоприйняття часто, і помилково, плутають з самоповагою, яка в оригінальному визначенні сильно спирається на поняття досягнень і виявляється з часом дуже нестабільною¹⁴⁸. Бо, попри все, наші зусилля, наші досягнення можуть одного дня виявитися замалими...

Крім того, беззастережне самоприйняття можуть також плутати з позицією приреченості, пасивності, потурання, чистого егоїзму або ж втоми перед важливими завданнями. Проте самоприйняття не пропонує заперечувати наші вади, а навпаки, просто прийняти їх, вчитися на досвіді й вирішити рухатися вперед, зберігаючи приязне беззастережне прийняття свого «я».

С. К.

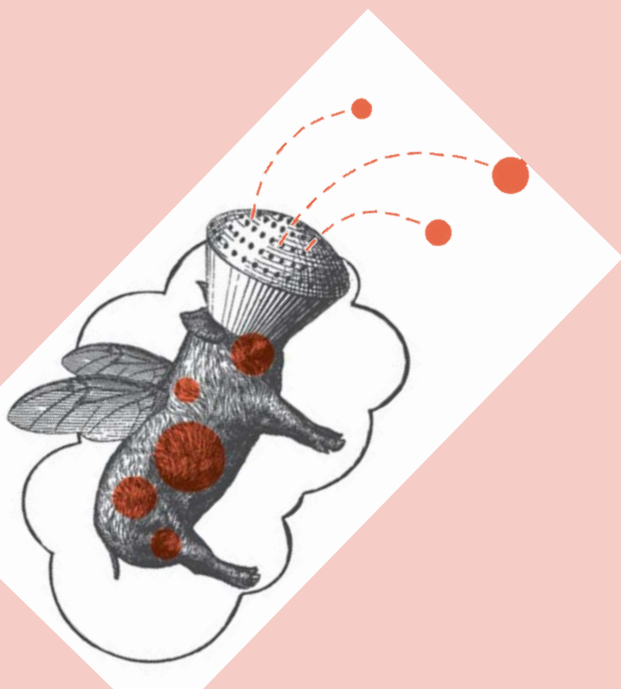

ДУРІСТЬ — ЦЕ ФОНОВИЙ ШУМ МУДРОСТІ

ЗУСТРІЧ З ТОБІ НАТАНОМ

ПИСЬМЕННИКОМ І ДИПЛОМАТОМ.
ПОЧЕСНИМ ПРОФЕСОРОМ ПСИХОЛОГІЇ УНІВЕРСИТЕТУ
ПАРИЖ VIII ВЕНСЕН — СЕН-ДЕНІ

► ЧИ ВІДРІЗНЯЄТЬСЯ ДУРІСТЬ У РІЗНИХ КУЛЬТУРАХ?

Культура саме й слугує для захисту від дурості, доносячи складні ідеї до якнайбільшої кількості людей, на зразок спільної філософії. Що ви освіченіший, то більший маєте доступ до складних ідей, навіть якщо ви дурень: ви самі себе захищаєте від власної дурості.

► АЛЕ Ж МОЖНА В ОДНІЙ КУЛЬТУРІ ВВАЖАТИСЯ ДУРНЕМ, А В ІНШІЙ — НІ?

У цьому я не певен. Дурість виявляється або в дискусії, або у створенні чогось: книжки, інструмента, музики... Брак інтелекту виявляється в дії, і що краще дії культурно організовані, то менше шансів проявити вашу дурість. Наприклад, в університеті більшість філософів ніколи не займаються філософією, а тільки історією філософії: «Платон сказав те, Декарт сказав се...» Вони ніколи не говорять: «Я кажу оце». Бо тоді вони б виявили свою дурість. Історія філософії слугує прикриттям для їхньої інтелектуальної неспроможності.

► ЧИ МОЖЕ ДУРЕНЬ ЗАМАСКУВАТИСЯ, ХОВАЮЧИСЬ ЗА КУЛЬТУРОЮ ІНШИХ?

Він завжди маскується! Що він дурніший, то більше хоче показати, що він не такий, це питання гордості. Отож він шукає інструменти деінде, скрізь. Це небезпечно. Лакан казав, що в процесі психоаналізу дурнів вони стають злими, бо усвідомлюють свою обмеженість. Це рідкісний випадок, коли в Лакана точна й цікава думка!

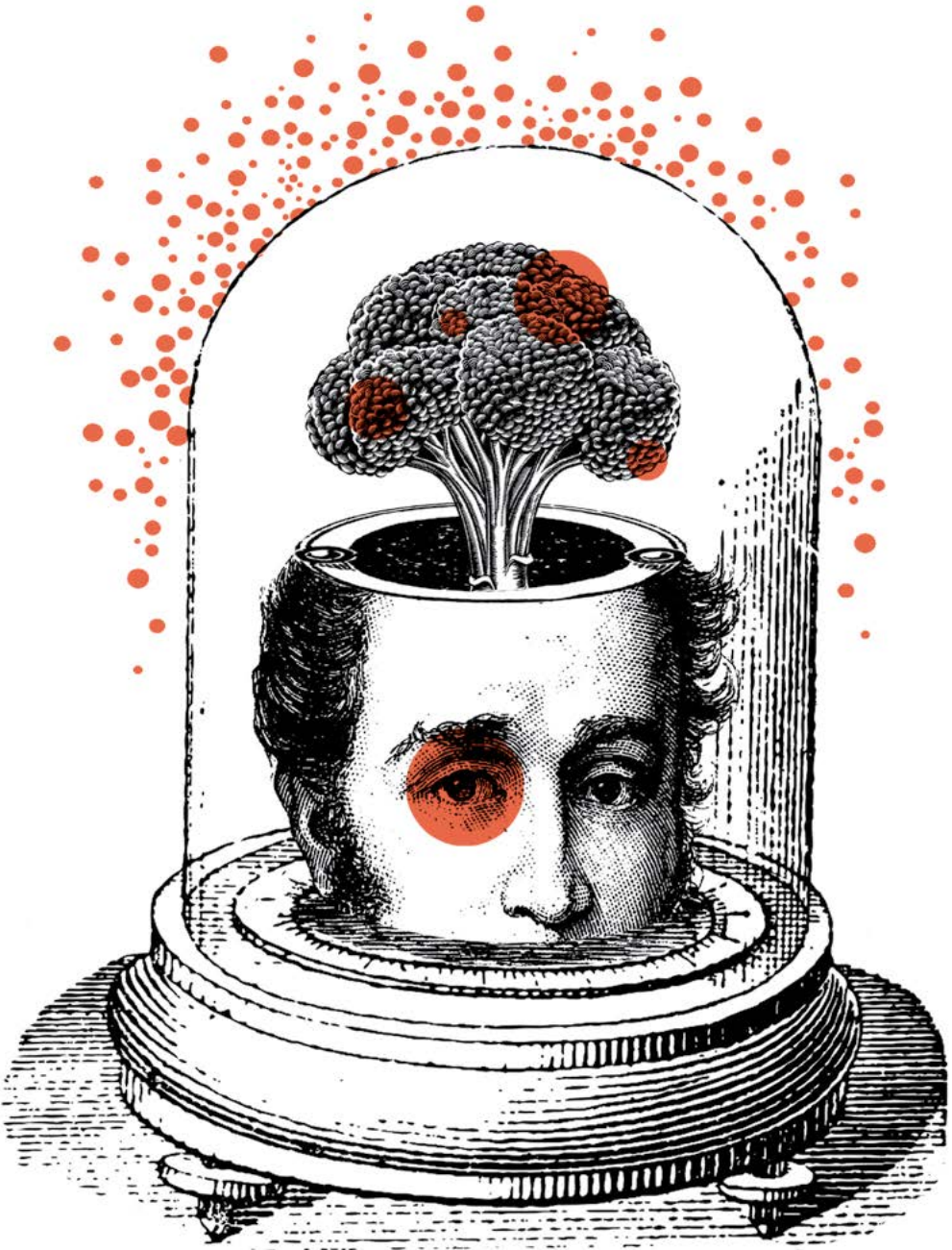

► А ПСИХОЛОГИ ІНОДІ КАЖУТЬ ДУРНІЦІ?

Часто! На моїх очах проходили хвилі психології... Ще коли я був студентом, то брав участь в одному дослідженні, де нам вводили 5 мл етилового спирту в вени. Трохи захмелілі, ми віддавали перевагу жінкам з великими грудьми. Це підтвердило гіпотезу дослідників. Запевняю вас, ідеться про університетське дослідження, результати якого були надруковані в «Бюлетені психології». Це дурість, яка займала психологів п'ятдесят років і якою вони одержимі й досі: пристрась до вимірювання. Треба ж було щось виміряти, от вони й вимірювали потяг чоловіків до жінок залежно від спожитого алкоголю. Для такого висновку не треба дослідів! Здається, ми потроху відходимо від цієї дурості, але дуже повільно. Бо, якщо не вимірювати, що ж тоді робити в психології? Так, це проблема... Бо тоді треба буде мати якісь ідеї, а це складніше, бо саме тут побачать, що ви дурень. За вимірюваннями це не так помітно. Це справжнє прокляття психології!

► НЕЙРОНАУКИ ТАКОЖ ПРАКТИКУЮТЬ ТАКУ ФОРМУ ДУРОСТІ?

Вони привнесли в психологію трохи інтелекту й оригінальності на початку, коли абсолютний матеріалізм узяв гору, і це було дивовижно. Треба було продовжувати, але в науковців забракло звитяги це робити. Нейронауки розшарувалися і вдалися до того ж гріха об'єктивності. Але в науці завжди так: після великого відкриття, яке дає поштовх на десять чи двадцять років, вона втрачає темп на догоду керівникам, які хочуть спокійного добробуту: усе, годі, без творчості. А недурість — це саме творчість. Коли востаннє в психології створювали щось нове? Мабуть, років сімдесят тому.

► ЗАГАЛОМ, НА ВАШУ ДУМКУ, МИ ЖИВЕМО ЗАРАЗ У ЗОЛОТИЙ ВІК ДУРОСТІ ЧИ ВОНА ЗАВЖДИ НЕЗМІННА?

Приберіть просвіту й великі складні ідеї, як-от релігія, священні тексти, традиційні ритуали народів, тоді на перший план виходить дурість. У нашу добу ми, відмовившись від спільних філософій, спонукаємо людей до більшої демонстрації їхньої дурості. Вони не дурніші, ніж раніше, навіть менше, але дурість тепер краще видно.

► ОТЖЕ, БЕЗ УЧЕНОСТІ Й ЖАРГОНУ ОГОЛЯЄТЬСЯ ДУРІСТЬ?

Дуже точна фраза. Я б так не сказав!

► ЩО Ж, МИ ОБИДВА ПРАКТИКУЄМО МАЄВТИКУ!

АЛЕ ЯКИЙ НАЙКРАЩИЙ СПОСІБ ПЕРЕМОГТИ ДУРІСТЬ?

Його не існує! Навіщо ви хочете перемогти дурість? Треба ховатися від дурнів, от і все. Я був спробував трохи, в університеті, де процвітав жаргон дурнів.

Я наївна людина. Це правда! Це й помітно, до речі... Я гадав, що університет насправді призначений для науки й викладання. І я вирішив цим займатись. І які ж я побачив наслідки? Катастрофічні. Якщо ви хочете мати хоч найменший шанс протриматися в університеті, треба ховатися. Щойно з'явившись, ви робитеся мішенню. Дурні не люблять тих, хто до них не належить. Я, може, й дурень, та, якщо вони вважають, що ні, мені кінець.

► **ПРОТЕ ВИ ПИШЕТЕ БАГАТО КНИЖОК,
А ЦЕ НЕ НАЙЛІПШИЙ СПОСІБ СХОВАТИСЯ.**

Це все ж таки не те, що сидіти в адміністративній чи науковій раді університету. Бо там справжнє селище мисливців, але значно менш цивілізоване.

► **А ВИ САМІ, ЧИ ТРАПЛЯЛОСЬ ВАМ ЗРОБИТИ
АБО СКАЗАТИ ДУРНИЦЮ, ПРО ЯКУ ВИ ДОВГО ШКОДУВАЛИ?**

Помилки, так. Та чи можна їх вважати дурницями? Робити дурницю — це зятися в своїй помилці. Я часто зазнавав критики з боку колег. У такому випадку можна покаятися: «Я помилявся. Психоаналіз — найгеніальніший винахід у світі. Перепрошую за те, що я казав». Але це складно, бо треба ж зберегти обличчя. Або можна зятися в своїй помилці... і тоді уславитися дурнем. Дехто з моїх старших колег намагався поєднати психоаналіз із марксизмом. Якщо ви сьогодні досі на цьому наполягаєте, коли вам показали, що психоаналіз помер, а марксизм — катастрофа в політичному плані, тоді можна сказати, що ви дурень. Я упирився в своїй галузі, далі розробляв етнопсихіатрію. І досі не знаю, чи це була помилка.

► **ЗА ЯКІ НАЙГІРШІ ДУРНИЦІ ВАМ ДОРІКАЛИ
ЩОДО ЕТНОПСИХІАТРІЇ?**

Почати з мого вчителя, Жоржа Деверо. Він дорікав мені за мою цікавість до шаманізму: «Усі шамани психи! Хворі люди! Ти їх не знаєш!» Мені ж їхня техніка видавалась дуже цікавою, так само як філософія, яку вони сповідували. Я завжди вважав, що треба вивчати техніки народних терапевтів. Бо це справжні техніки, чому б їх не запозичити, не пристосувати й не застосовувати й собі? За умови, що ми їх зрозуміємо... Мені багато за це дорікали. Мене не називали дурнем, але казали, що це збочення — утримувати людей у відсталому стані, наче я саме цього хотів! Тепер ніхто більше мені цим не дорікає. Всі усвідомили, що ті, хто приходить здалека, не потребують нашої допомоги в захисті своїх ідей, вони самі це роблять дуже добре. Ми змушені жити в світі, де інші культури мають відмінний від нашого спосіб мислення. Це важко, але треба.

► **У НАШ ЧАС ЧИ З'ЯВИЛИСЬ У ДУРОСТІ НОВІ МАЙДАНЧИКИ?**

Я був одним з найпалкіших борців за справжню, пряму демократію. Нарешті вона існує! Це соціальні мережі. Народ має в них таке ж право слова, як будь-хто. Якщо ви в *Twitter*, ви маєте такий самий рівень участі, як і Емманюель Макрон, хоч би й із меншою кількістю фоловерів. Ви можете звернутися до нього, а він — до вас. До мене він ніколи не звертається, та в принципі це можливо. Ми не уявляли, що впровадження такої прямої демократії проявить дурість трьох чвертей її користувачів! Такі масштаби пригнічують.

► **ПРЯМА ДЕМОКРАТІЯ НЕ ВИЯВЛЯЄ ІНТЕЛЕКТУАЛЬНИЙ ПОТЕНЦІАЛ ЛЮДЕЙ?**

Аж ніяк. Це справжня проблема. Отож треба йти до людей, навчати, просвіщати, вчити творчості, відкривати складні ідеї й надихати на бажання своєю чергою створювати нові. Це те, що зазвичай робить викладач. Не слід опускати руки через соціальні мережі, навпаки!

► **А ЯКЩО ЛЮДИ НЕ ХОЧУТЬ СТАВАТИ РОЗУМНИМИ? ЯКЩО ЦЕ ЇХНІЙ ВИБІР — НА БУДЬ-ЩО РЕАГУВАТИ НЕГАЙНО, ЕМОЦІЙНО І ПЕРЕХОДИТИ ДАЛІ?**

Психологи часто вважають достатнім дати висловити емоції. Емоція — це стиснутий інтелект. Що ви розумніший, то на складніші емоції ви здатні. Годі вже протиставляти емоції розуму. Той, хто тренує свій розум, переживає складніші емоції, ніж той, хто не тренує. Тренуйте свій розум! Це я не вам кажу... Це гасло.

► **ГАДАЄТЕ, Є ШАНС, ЩО ВАС ПОЧУЮТЬ?**

Жодного. Шкода, колись був смак до гри в шахи, справжній інтелектуальний спорт, олімпійський вид спорту, що свідчить про те, що розум можна тренувати, як і решту м'язів. Це протистояння смерті: слово «мат» з виразу «шах і мат» означає «він мертвий» арабською. Тільки смерть знала всі можливості гри. Тепер, на жаль, ще й комп'ютери. Якщо смерть уже не єдина, хто зберігає істину, гра занепадає. Довго вважали, що вона невичерпна, і ось, будь ласка, ми більше не можемо в неї грати! Це катастрофа, заповідана ХХ століттям. Хоч там як, це не ми розумні, а інструменти, які ми виробляємо. Вони змушують нас замислюватись над речами. Ми виробили мову, яка змушує нас думати: мова розумніша за нас. Не існує абстрактного розуму, попри те що вам розповідають когнітивісти. Це неправда, це балачки! До речі, вони самі залежать від інструментів, які створюють. Щоб вимірювати... Це нормально, логічно, що в якийсь момент наші інструменти стають розумнішими за нас. Головне,

щоб ми все ще могли з ними змагатися. Ці перегони переслідують нас із самого світанку людства. Ми поки що тримаємось, та я не знаю, на скільки нас іще вистачить. Коли я кажу «ми», це не ми, французи, це люди в цілому...

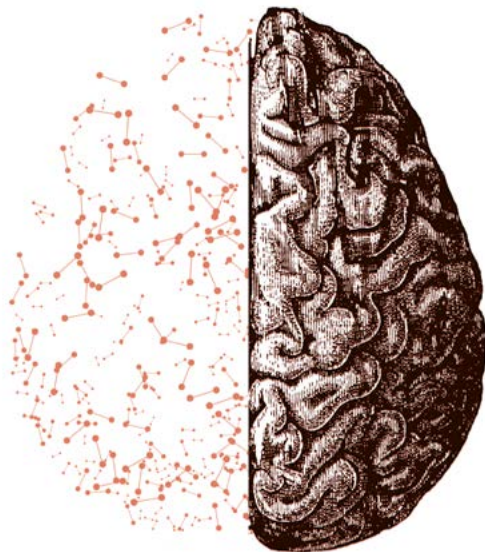

► **ЧИ МОЖНА ОБЕРНУТИ ДУРІСТЬ НАМ НА КОРИСТЬ? ОСКІЛЬКИ МИ НЕ МОЖЕМО ЗМІНИТИ ДУРНІВ, ВІД НИХ МОЖНА ТІЛЬКИ СХОВАТИСЯ, ТО, МОЖЛИВО, ВАРТО ЗМИРИТИСЯ З ЇХНІМ ІСНУВАННЯМ І ПОДЯКУВАТИ ЇМ ЗА ЩОСЬ? ЗРЕШТОЮ, ВОНИ НАВЧАЮТЬ НАС МУДРОСТІ: МУДРОСТІ ХОВАТИСЯ, БУТИ ТЕРПЛЯЧИМИ, ПОБЛАЖЛИВИМИ, ТЕРПИМИМИ...**

Я з вами згодний. Я викладав сорок років, доки мені не сказали, що я вже застарий (у Франції після певного віку ти вже не маєш права викладати, хоча викладання – єдиний спосіб використати старих). На початку вам трапляються люди, які або мають вас за гуру (і це катастрофа, це спосіб вас поховати), або заперечують вам. У молодості ми динамічніші, але нетерплячі, нам важко витримати те, що люди нас не розуміють. Ми нервуємося, гніваємося, намагаємося переконати хоч там що. З часом я навчився терпіння і якоїсь доброзичливості до банальності світу. Я кажу собі, що в музиці потрібен фон, щоб зазвучала мелодія. Так само дурість – це лише фоновий шум, який дозволяє здобути трохи мудрості.

Бесіду вів Жан-Франсуа Мармійон

ПРИМІТКИ

- ¹ Сигніфікат (*signifié*) — термін з «Курсу загальної лінгвістики» Фердінана де Сосюра. (*Тут і далі прим. пер., якщо не зазначено інше.*)
- ² M. Sidoli «Farting as a defence against unspeakable dread», *Journal of Analytical Psychology*, 41 (2), 165—178, 1996.
- ³ <http://www.strikemag.org/bullshit-jobs/>
- ⁴ R. C. Schank et R. P. Abelson, *Scripts, Plans, Goals and Understanding: an Inquiry into Human Knowledge Structures* (Chap. 1—3), L. Erlbaum, Hillsdale, NJ, 1977.
- ⁵ D. J. Simons et D. T. Levin, «Failure to detect changes to people during a real-world interaction», *Psychonomic Bulletin & Review*, 5 (4), 644—649, 1998.
- ⁶ E. J., Langer, «The illusion of control», *Journal of Personality and Social Psychology*, Vol 32 (2), 311—328, 1975.
- ⁷ L. Montada et M. J. Lerner, Préface, in L. Montada et M. J. Lerner (sous dir.), *Responses to Victimizations and Belief in a Just World*, (pp. VII—VIII), Plenum Press, 1998.
- ⁸ Sciencesetavenir.fr — «TRANSPORTS. Moto fantôme de l'A4: une Harley peut-elle rouler sans pilote sur plusieurs kilomètres?», F. Daninos le 21.06.2017 à 20 h 00.
- ⁹ M. Zuckerman, J. Silberman, J. A. Hall, «The Relation Between Intelligence and Religiosity: A Meta-Analysis and Some Proposed Explanations», *Personality and Social Psychology Review*, 17 (4) : 325—354, 2013.
- ¹⁰ S. T. Charles, M. Mather, L. L. Carstensen, «Aging and emotional memory: The forgettable nature of negative images for older adults», *Journal of Experimental Psychology: General*, 132 (2), 310, 2003.
- ¹¹ G. Brassens, «Le temps ne fait rien à l'affaire», 1961.
- ¹² E. J. Langer, «The illusion of control», *Journal of Personality and Social Psychology*, 32 (2), 311—328, 1975.
- ¹³ Французькі забобони: вступити лівою ногою в собаче лайно — на щастя, пройти під драбиною — навпаки.
- ¹⁴ S. E. Taylor et J.D. Brown, «Illusion and well-being: A social psychological perspective on mental health», *Psychological Bulletin*, 103 (2), 193—210, 1988.
- ¹⁵ F. Verliac, «L'effet de Faux Consensus: une revue empirique et théorique», *L'Année psychologique*, 100, 141—182, 2000.

- ¹⁶ D. T. Miller et M. Ross, «Self-serving biases in the attribution of causality. Fact or fiction?», *Psychological Bulletin*, 82, 213—225, 1975.
- ¹⁷ J. Kruger, D. Dunning, «Unskilled and Unaware of It: How Difficulties in Recognizing One's Own Incompetence Lead to Inflated Self-Assessments», *Journal of Personality and Social Psychology*. 77 (6): 1121—1134, 1999.
- ¹⁸ S. J. Heine, S. Kitayama, et D. R. Lehman, «Cultural differences in selfevaluation: Japanese readily accept negative self-relevant information», *Journal of Cross-Cultural Psychology*, 32, 434—443, 2001.
- ¹⁹ E. R. Greenglass et J. Julkunen, «Cynical Distrust Scale», *Personality and Individual Differences*, 1989.
- ²⁰ P. Rozin, E. B. Royzman, «Negativity bias, negativity dominance, and contagion», *Personality and Social Psychology review*, 5 (4), 296—320, 2001.
- ²¹ L. Ross, «The intuitive psychologist and his shortcomings: Distortions in the attribution process», *Advances in Experimental Social Psychology*, vol. 10, p. 173—220, 1977.
- ²² Entretien dans L'Obs, 26 août 2016. <https://www.nouvelobs.com/rue89/rue89-le-grand-entretien/20160826.RUE7684/gerard-berry-l-ordinateurest-completement-con.html>.
- ²³ *Con* — французьке багатозначне слово. Означає, зокрема, вульву, зовнішні частини жіночого статевого органа; загальноживане значення — «дурень».
- ²⁴ Професор менеджменту Роберт Саттон опублікував у журналі *Harvard Business Review* есе «Правило “жодного мудя”» (Vuibert, 2007), в якому обстоює ідею очищення професійного середовища від мудів, особливо агресивних.
- ²⁵ «Беотійцем» (*béotien*) у французькій мові називають грубу, некультурну людину, «селока».
- ²⁶ R. Musil, *Über die Dummheit*, 1937.
- ²⁷ K. Mulligan, *Anatomie della Stoltezza*, Jouven Milano, 2016.
- ²⁸ H. Frankfurt, *On Bullshit*, Princeton UP, 1992.
- ²⁹ G. Picard, *De la connerie*, Corti, 1994.
- ³⁰ A. Roger, *Bréviaire de la bêtise*, Gallimard, 2008.
- ³¹ H. Broch, «Quelques remarques sur le kitsch», in *Création littéraire et connaissance humaine*, Gallimard, 1985.
- ³² Eyrolles, 2012.
- ³³ *Cherchez l'erreur! Pourquoi il est profitable d'avoir tort*, Flammarion, 2012.
- ³⁴ Наш формат, 2017.
- ³⁵ S. Danziger, J. Levav et L. Avnaim-Pesso, Extraneous factors in judicial decisions. *Proceedings of the National Academy of Sciences*, 2011.
- ³⁶ Національний центр наукових досліджень Франції.
- ³⁷ PUG, 2011.

- ³⁸ La connerie n'est plus ce qu'elle était, Plon, 1993.
- ³⁹ Lettre ouverte aux cons, Albin Michel, 1974.
- ⁴⁰ De la connerie, José Corti, 2004.
- ⁴¹ De l'art de dire des conneries, H. Frankfurt, éditions 10/18, 2006; 2e éd., Mazarine, 2017.
- ⁴² Французьке слово *bête* означає водночас «тварина» і «безмозкий, позбавлений розуму».
- ⁴³ Lettre de l'école Freudienne n° 15, J. Lacan, Bulletin intérieur de l'école Freudienne de Paris, 1975.
- ⁴⁴ *Tontons Flingueurs* (1963) — культовий у Франції комедійний фільм, знаменитий своїми діалогами авторства Мішеля Одіяра.
- ⁴⁵ Недавня стаття, якій можна довіряти, добровільно вилучена з обігу громадою неврологів, зокрема клініцистів. У статті показано, що ранній вихід на пенсію збільшує на 15 % імовірність хвороби Альцгеймера. З солідарності я не назву свої джерела, боячись, що міністерство солідарності й охорони здоров'я неправильно потлумачить їх і візьме на озброєння.
- ⁴⁶ В оригіналі *Le Redoutable*.
- ⁴⁷ Натяк на відому репліку Ніколя Саркозі, тоді президента Франції, чоловікові, що відмовився потиснути йому руку: «*Casse-toi, pauv' con!*» — «Вшивайся, дурень нещасний!»
- ⁴⁸ Хтось може нагадати мені ім'я знаменитого актора, який грає в цьому фільмі Гійома Баскервільського, а в молодості ще грав Джеймса Бонда?
- ⁴⁹ R. J. Sternberg et al., Why Smart People Can be So Stupid, Yale University Press, 2003.
- ⁵⁰ K. E. Stanovich, What Intelligence Tests Miss: The Psychology of Rational Thought, Yale University Press, 2009.
- ⁵¹ S. Brasseur et C. Cuche, Le Haut potentiel en questions, Mardaga, 2017.
- ⁵² K. E. Stanovich, R. F. West et M. E Toplak., The Rationality Quotient: Toward a Test of Rational Thinking, MIT Press, 2016.
- ⁵³ T. Sharot, The Optimism Bias: A Tour of the Irrationally Positive Brain, Vintage, 2012.
- ⁵⁴ Puf, 2013, p. 296.
- ⁵⁵ M. Zuckerman, J. Silberman, J. A. Hall, Personality and social psychology review, «The Relation Between Intelligence and Religiosity — A Meta-Analysis and Some Proposed Explanations» (trad. «La relation entre l'intelligence et la religiosité»), université de Rochester, août 2013.
- ⁵⁶ H. A. Butler, «Why Do Smart People Do Foolish Things? Intelligence is not the same as critical thinking and the difference matters», Scientific American, 3 octobre 2017.
- ⁵⁷ La Tronche en biais, Les Lois de l'attraction mentale, novembre 2017.

- ⁵⁸ J. Stachel, D. C. Cassidy, R. Schulmann (eds.), *Collected papers of Albert Einstein, the early years 1899—1902*, Princeton University Press, 1987.
- ⁵⁹ Теорія, розроблена Анн Анселін Шютценбергер, навіяна психоаналізом, психотерапією та принципом системності, про те, що конфлікти й травматичні події, пережиті предками, зумовлюють психічні проблеми й поведінку людини.
- ⁶⁰ Важливий для спостерігача збіг, згенерований «значущим і творчим випадком», за Карлом Густавом Юнгом. (*Прим. ред.*)
- ⁶¹ Від редакції: Борис Цирюльнік вимовляє «Хан», а не «Қан». Будь-який натяк на «найзнаменитішого французького психоаналітика всіх часів» фактично невловимий.
- ⁶² Борис Цирюльнік, звісно ж, якраз і натякає на «найзнаменитішого французького психоаналітика всіх часів» Жака Лакана.
- ⁶³ «Жест по шкірі» (*фр.*). Вимовляється й пишеться дуже схоже [Жест а по, жест а по...] до слова «гестапо» (*Gestapo*) французькою.
- ⁶⁴ Термін з «Курсу загальної лінгвістики» Фердінана де Сосюра.
- ⁶⁵ *De la connerie*, éditions Corti, 2004.
- ⁶⁶ Джордж Орвелл, 1984. — Київ: Видавництво Жупанського, 2015.
- ⁶⁷ É. Chauvier, *Les Mots sans les choses*, Éditions Allia, 2014, p. 76.
- ⁶⁸ Саме оця «байдужість до реальності» і є, на думку Гаррі Франкфурта, «самою суттю» дурості (див. *De l'art de dire des conneries*, Mazarine/Fayard, 2017, p. 46).
- ⁶⁹ C. Hagège, *L'Homme de paroles*, Fayard, 1985, p. 202.
- ⁷⁰ Cf J. Dewitte, «La lignification de la langue», *Hermès, La Revue*, 2010/3, n 58, p. 48—49.
- ⁷¹ «Аліса в Задзеркаллі», переклад В. Корнієнка.
- ⁷² Див. R. Zazzo, який виводить з нездатності об'єкта «змістити центр» з себе самого і «побачити себе очима інших» головне джерело дурості («*Qu'est-ce que la connerie, madame?*», dans *Où en est la psychologie de l'enfant?*, Denoël, 1983, p. 52).
- ⁷³ Дурні вислови й слова канцеляриту перш за все стадні, навіть якщо, як пише Адорно, вони «здається, гарантують, коли тримаєш їх у роті, що ти не робиш того, що насправді робиш», а саме: мекаєш «із натовпом» (*Jargon de l'authenticité*, Payot & Rivages, 2009, p. 60).
- ⁷⁴ Зауважмо, що так відбувається в усіх групах, коли дурень виявляється аж надто дурним і переходить невидиму лінію, що відділяє блюзнірство від чистої дурості — ця остання виявляє мимохідь властиву їй неоднозначність, бо слово «дурень» охоплює широкий спектр значень, від найобразливішої зневаги аж до певного захоплення. Так само в романі «1984» слово «крякмова», яке також має «подвійний сенс», могло слугувати для глузування з дисидента чи схвалення відданого члена партії.
- ⁷⁵ *Où en est la psychologie de l'enfant?*, Denoël, 1983.

- ⁷⁶ DSM-5, Manuel Diagnostique et Statistique des Troubles Mentaux, Masson, 2015.
- ⁷⁷ J. Kay, «Toward a clinically more useful model for diagnosing narcissistic personality disorder» in *Am J Psychiatry*, 2008, 165, 11, 1379—1382.
- ⁷⁸ F. S. Stinson, D. A. Dawson, R. B. Goldstein et al., «Prevalence, correlates, disability, and comorbidity of DSM-IV narcissistic personality disorder: results from the wave 2 National Epidemiologic Survey on Alcohol and Related Conditions» in *J Clin Psychiatry*, 2008; 69:1033—1045.
- ⁷⁹ J. M. Twenge et W. K. Campbell, *The Narcissism Epidemic*, Atria Paperback, 2009.
- ⁸⁰ E. Russ, J. Shedler, R. Bradley, D. Westen, «Refining the construct of narcissistic personality disorder: diagnostic criteria and subtypes» in *Am J Psychiatry*, 2008, 165, 11, 1473—1481.
- ⁸¹ C. Lasch, *The Culture of Narcissism*, Norton, 1979.
- ⁸² D. N. Jones, D. L. Paulhus, «Introducing the short Dark Triad (SD3): a brief measure of dark personality traits», *Assessment*, 2014, 21, 1, 28—41.
- ⁸³ E. H. O'Boyle, D. R. Forsyth, G. C. Banks, M. A. McDaniel, «A meta-analysis of the Dark Triad and work behavior: a social exchange perspective» in *J Appl Psychol*, 2012;97 (3):557—579.
- ⁸⁴ Extrait de l'échelle: «Êtes vous un sale con certifié?», Sutton, 2007, version française, 2012.
- ⁸⁵ C. J. Carpenter: «Narcissism on Facebook: Self-promotional and anti-social behavior» in *Personality and Individual Differences*, 52, 2012, 482—486.
- ⁸⁶ J. A. Lee et Y Sung, «Hide-And-Seek:Narcissism And “Selfie”-Related Behavior» in *Cyberpsychology, Behavior, and Social Networking*, DOI: 10.1089/Cyber.2015.0486.
- ⁸⁷ S. Casale, G. Fioravanti, L. Rugai, «Grandiose and Vulnerable Narcissists: Who Is at Higher Risk for Social Networking Addiction?» in *Cyberpsychology, Behavior, and Social Networking*, 2016, 19, 8, 510—515.
- ⁸⁸ Pew Research center, October, 22, 2014, https://www.pewinternet.org/files/2014/10/PI_OnlineHarassment_102214_pdf1.pdf.
- ⁸⁹ E. E. Buckels, P. D. Trapnell, D. L. Paulhus: «Trolls just want to have fun, *Personality and Individual Differences*», 2014, 67, 97—102.
- ⁹⁰ *La Méchanceté en actes à l'ère numérique*, CNRS éditions, 2018.
- ⁹¹ *La Société du spectacle*, Folio, 1996.
- ⁹² <https://www.blogdumoderateur.com/twitter-images-engagement/>
- ⁹³ «Le philosophe masqué» (entretien avec C. Delacampagne, février 1980), *Le Monde*, n° 10945, 6 avril 1980. Dits et écrits, tome IV, coll. «Quarto», Gallimard, texte n° 285.

- ⁹⁴ Переклад А. Содомори.
- ⁹⁵ <https://www.youtube.com/watch?v=TwIuTLBmEkE>, станом на 24 березня 2018 року.
- ⁹⁶ <https://www.youtube.com/watch?v=M7trhwLQ3QQ>.
- ⁹⁷ *Le Bouc émissaire, Le Livre de poche*, 1982, p. 29.
- ⁹⁸ Шадоки (*Les Shadoks*) — антропоморфні схожі на птахів створіння, злі й дурні, герої однойменного мультсеріалу, надзвичайно популярного у Франції в другій половині минулого століття.
- ⁹⁹ Фраза, яку начебто сказав генерал де Голль, коментуючи гасло «Смерть дурням!» (*Mort aux cons!*).
- ¹⁰⁰ *L'Innocence et la Méchanceté*, Flammarion, coll. Champs, 1986.
- ¹⁰¹ A. Van Reth et Michaël Fossel, *La Méchanceté*, Plon-France culture, 2014, p. 95.
- ¹⁰² *De l'art de dire des conneries*, 10/18, 2006, p. 32.
- ¹⁰³ *Les Nouvelles formes de la vérité, de la beauté et de la bonté*, Odile Jacob, 2013.
- ¹⁰⁴ Це залежить.
- ¹⁰⁵ Про смаки не сперечаються.
- ¹⁰⁶ A. Farrachi, *Le Triomphe de la bêtise*, Actes Sud, 2018.
- ¹⁰⁷ <https://languages.oup.com/word-of-the-year/word-of-the-year-2016>.
- ¹⁰⁸ P. Engel, «The epistemology of stupidity», in M. A. Fernández Vargas (ed.), *Performance Epistemology: Foundations and Applications*, Oxford UP, pp. 196—223, 2016.
- ¹⁰⁹ A. Roger, *Bréviaire de la bêtise*, Gallimard, 2008; voir aussi M. Adam, *Essai sur la bêtise*, La Table Ronde, 2004.
- ¹¹⁰ L. Penny, *Your Call is Important to Us: the Truth About Bullshit*, Three Rivers Press, 2005.
- ¹¹¹ B. Cannone, *La Bêtise s'améliore*, Pocket, 2016.
- ¹¹² R. Nickerson, «Confirmation bias: a ubiquitous phenomenon in many guises» in *Review of General Psychology*, 2, 175—220, 1998.
- ¹¹³ O. Hahl, M. Kim et E. W. Z. Sivan, «The authentic appeal of the lying demagogue: proclaiming the deeper truth about political illegitimacy» in *American Sociological Review*, 83, 1—33, 2018.
- ¹¹⁴ K. Stanovitch, «Rationality, intelligence, and levels of analysis in cognitive science: is dysrationalia possible?» in R. Sternberg (Ed.), *Why smart people can be so stupid*, Yale UP, pp. 124—158, 2002.
- ¹¹⁵ B. Hofer et P. Pintrich, (Eds.), *Personal Epistemology: the Psychology of Beliefs about Knowledge and Knowing*, Lawrence Erlbaum Associates, 2002.
- ¹¹⁶ Зауважмо, що так само дуже важко для когось розумного й розсудливого уявити собі ментальний усесвіт дурня. Це явище іноді називають «прокляттям знання»,

- S. Birchett P. Bloom, «The curse of knowledge in reasoning about false beliefs» in *Psychological Science*, 18, 382—386, 2007.
- ¹¹⁷ D. Dunning, «The Dunning-Kruger effect: on being ignorant of one's own ignorance» in *Advances in Experimental Social Psychology*, 44, 247—296, 2011.
- ¹¹⁸ <http://ordrespontane.blogspot.com/2014/07/brandolinis-law.html>.
- ¹¹⁹ S. Dieguez, «Qu'est-ce que la bêtise?» in *Cerveau & Psycho*, 70, 84—90, 2015.
- ¹²⁰ S. Blancke, M. Boudry, M. Pigliucci, «Why do irrational beliefs mimic science? The cultural evolution of pseudoscience» in *Theoria*, 83, 78—97, 2017.
- ¹²¹ A. Piper, «Pseudorationality», in B. McLaughlin et A. Rorty (Eds.), *Perspectives on Self-Deception*, University of California Press, pp. 173—197, 1988.
- ¹²² R. Musil, *De la bêtise*, Allia, 1937.
- ¹²³ J. Tosi et B. Warmke, «Moral grandstanding» in *Philosophy and Public Affairs*, 44, 197—217, 2016; Crockett, M., «Moral outrage in the digital age» in *Nature Human Behaviour*, 1, 769—771, 2017.
- ¹²⁴ Помилка автора, Броніслав Маліновський помер 1942 року.
- ¹²⁵ *The Myth of the State*, Yale UP, 1966, p. 3.
- ¹²⁶ J.-P. Vernant, *Mythe & Société en Grèce ancienne*, La Découverte, p. 201.
- ¹²⁷ P. de Senarclens, *Nations et nationalismes*, Sciences Humaines, 2018.
- ¹²⁸ G. Devereux, «La psychanalyse appliquée a l'histoire de Sparte», in *Annales. Histoire, Sciences Sociales*, 20e Année, N°1 (Jan.-Févr., 1965), p. 31—32.
- ¹²⁹ F. Hourmant, *Le Désenchantement des clercs*, PUR, 1997; T. Wolton, *Histoire mondiale du communisme*, vol. 3 *Les complices*, Grasset, 2017.
- ¹³⁰ *Les Décisions absurdes*, Gallimard, 2002. Ont suivi, *Les Décisions absurdes II. Comment les éviter*, Gallimard, 2012, et *Les Décisions absurdes III. L'enfer des règles, les pièges relationnels*, Gallimard, 2018.
- ¹³¹ A. Jouglu, *Profession: Animal de laboratoire*, Autrement, 2015.
- ¹³² Король Франції Анрі IV начебто сказав, що хотів би, щоб кожен робітник міг собі дозволити в неділю тушковану курку.
- ¹³³ *L'imposture intellectuelle des carnivores*, Max Milo, 2017.
- ¹³⁴ A. J. Bouglione, *Contre l'exploitation animale*, Tchou, 2018.
- ¹³⁵ M. Bekoff, *Les émotions des animaux*, Payot, 2009.
- ¹³⁶ Y. Christen, *L'animal est-il une personne?*, Flammarion, 2009.
- ¹³⁷ F. Burgat, *L'Animal dans les pratiques de consommation*, Puf, 1998.
- ¹³⁸ M. Gibert, *Voir son steak comme un animal mort*, Lux, 2015.
- ¹³⁹ R. Larue, *Le Végétarisme et ses ennemis. Vingt-cinq siècles de débats*, Puf, 2015.
- ¹⁴⁰ У цій статті слово «козел» використане у загальному непрямому значенні й охоплює вочевидь і жіночу форму.

- ¹⁴¹ До речі, особлива схильність до цього іменника спонукає відміняти його в різних варіаціях: «як він легко стає жертвою»; «припини робити з себе жертву» і до найхитромовнішого: «глибока віктимізація».
- ¹⁴² A. Ellis, *Reason and Emotion in Psychotherapy*, Citadel, 1994.
- ¹⁴³ A. Ellis, R. A. Harper, *A Guide to Rational Living*, Wilshire Book Company, 1975.
- ¹⁴⁴ C. Germer, *L'Autocompassion*, Odile Jacob, 2013.
- ¹⁴⁵ K. Neff, *S'Aimer*, Belfond, 2013.
- ¹⁴⁶ H. G. Lerner, *Why Won't You Apologize?: Healing Betrayals and Everyday Hurts*, Touchstone, 2017.
- ¹⁴⁷ B. Brown, *Le Pouvoir de la vulnérabilité*, Guy Trédaniel, 2015.
- ¹⁴⁸ H. Chabrol, A. Rousseau, S. Callahan, Preliminary results of a scale assessing instability of self-esteem. *Canadian Journal of Behavioural Science/Revue canadienne des sciences du comportement*, 38 (2), 136—141, 2006.

ЗМІСТ

Застереження. Хто входить тут, покинь усю надію	7
Наукове вивчення дурнів (<i>Серж Чиккотті</i>)	13
Типологія дурнів (<i>Жан-Франсуа Дортъє</i>)	21
Теорія мудів (<i>Зустріч із Аароном Джеймсом</i>)	29
Від дурниці до ахінеї (<i>Паскаль Анжель</i>)	35
Людині властиво помилятися (<i>Жан-Франсуа Марміон</i>)	43
Дурість і когнітивні упередження (<i>Єва Дрозда-Сенковська</i>).....	53
Двошвидкісне мислення (<i>Зустріч з Деніелом Канеманом</i>).....	63
Де у мозку дурість (<i>П'єр Лемаркі</i>)	71
Свідома дурість (<i>Ів-Александр Тальманн</i>).....	79
Чому дуже розумні люди часом вірять у дурниці? (<i>Бріжит Аксельрад</i>)	87
Чому ми знаходимо сенс у збігах (<i>Зустріч з Ніколя Говрі</i>)	95
Дурість як логічна маячня (<i>Борис Цирюльнік</i>)	101
Мова дурості (<i>Патрік Моро</i>)	107
Емоції не (завжди) роблять нас дурними (<i>Зустріч з Антоніо Дамасіо</i>)	115
Дурість і нарцисизм (<i>Жан Коттро</i>)	119

Найгірші медійні маніпулятори? Медіа! (<i>Зустріч з Раяном Голідеєм</i>)	127
Злі й дурні соціальні мережі (<i>Франсуа Жост</i>)	135
Інтернет: поразка інтелекту? (<i>Зустріч з Говардом Гарднером</i>)	145
Дурість і постправа (<i>Себастьян Дієгез</i>)	149
Метаморфози націоналістичних дурущів (<i>П'єр де Сенарклан</i>)	163
Як боротися з колективними помилками? (<i>Клоді Бер</i>)	171
Чому ми споживаємо як дурні (<i>Зустріч з Деном Аріелі</i>)	175
Людина: вид тварин, здатний на все (<i>Лоран Бер</i>)	179
Як боротися з козлами (<i>Емманюель Піке</i>)	189
Дурість очима дітей (<i>Зустріч з Елісон Гопник</i>)	197
Чи сняться нам дурниці? (<i>Дельфін Удієт</i>)	203
Найбільша дурість — це вважати себе розумним (<i>Зустріч з Жаном-Клодом Карр'єром</i>)	209
Жити в мирі зі своїми дурущами (<i>Стасі Калаан</i>)	215
Дурість — це фоновий шум мудрості (<i>Зустріч з Тобі Натаном</i>)	223
Примітки	229

Науково-популярне видання

Чому люди тупі? Психологія дурості

За редакцією *Жана-Франсуа Марміона*

Головний редактор *С. І. Мозгова*
Відповідальний за випуск *А. В. Альошичева*
Художній редактор *А. В. Белякова*
Технічний редактор *В. Г. Євлахов*
Коректор *Ю. Я. Карнета*

Книжковий Клуб «Клуб Сімейного Дозвілля»
Св. № ДК65 від 26.05.2000
61001, м. Харків, вул. Б. Хмельницького, буд. 24
E-mail: cop@bookclub.ua



- за телефонами довідкової служби (050) 113-93-93 (МТС); (093) 170-03-93 (life); (067) 332-93-93 (Київстар); (057) 783-88-88
 - на сайті Клубу: www.bookclub.ua
 - у мережі фірмових магазинів
- див. адреси на сайті Клубу або за QR-кодом
Надсилається безкоштовний каталог

**Для гуртових
клієнтів**

Харків

тел./факс +38(057)703-44-57
e-mail: trade@ksd.ua

Запрошуємо до співпраці авторів

e-mail: publish@ksd.ua

Ч-75 **Чому люди тупі? Психологія дурості** : збірник статей / за ред. Ж.-Ф. Марміона ; пер з фр. М. Марченко. — Харків : Книжковий Клуб «Клуб Сімейного Дозвілля», 2020. — 240 с.

ISBN 978-617-12-7904-9 (PDF)

ISBN 978-617-12-7615-4

ISBN 978-2-36106-511-9 (фр.)