

Рис. 5. Реконструкція «Західної базилики». Перспективний переріз; південний фасад, суміщений з перерізом; план.

му кратні всі головні розміри цих споруд. Розмір даного модуля коливається в різних спорудах від 91 до 94 см, що відповідає коливанням розміру фута від 30,3 до 31,3 см і повністю узгоджується з розмірами футів, які наведені Е. Шільбахом. Одержана в результаті аналізу вимірів (проведених автором в натурі) модульна побудова планів базилик показана на кресленнях (рис. 3, 4, 5, 6) у вигляді сітки із стороною квадрата, рівною модулю (загальні положення, пов'язані з виявленням модульної побудови споруд, детально наведені у працях надрукованих раніше)<sup>39</sup>.

7. Деякі дослідники дотримуються думки, що пропорції планів базилик також мають деяке відношення до їх походження. В. Краут-

<sup>39</sup> Лосицький Ю. Г. Вказ. праця.— С. 28—42; Лосицький Ю. Г. Опыт реконструкции крестообразных храмов Херсонеса // Архитектурно-археологические исследования в Крыму.— К., 1988.— С. 27—36.



Рис. 6. Реконструкція «Східної базилики». Перспектива, план.

хаймер вважає, що римські базилики були більш видовжені, ніж візантійські, а сирійські мали більш «короткі» пропорції<sup>40</sup>. А. Л. Бертъе-Делагард гадав, що «короткі» базилики відносяться до більш пізнього часу, ніж довгі, коли в загальному ужитку були вже купольні будівлі<sup>41</sup>.

Для з'ясування цього питання наводимо в таблиці (рис. 7) головні пропорції планів херсонеських базилик, а саме: відношення всієї довжини базилики (без абсиди), довжини її залу з нартексом і довжини лише залу до ширини споруди у вигляді цілочисельного співвідношення модулів та їх частки — десятичного дробу. Як бачимо, найбільш видовжена базилика — «Уварівська» — має пропорції плану 1:2,125, а найкоротша — «Північна» — всього 1:1,09, пропорції ж інших споруд займають проміжні значення. При цьому розміри базилик по ширині відрізняються мало: прогони бічних нав становлять 3 або 4 модулі, а прогон головної нави — 9 або 10 модулів, і лише в найбільшій серед базилик, «Уварівській», — 12 модулів.

Така різноманітність поздовжніх розмірів базилик при їх практично однаковій ширині свідчить, що їх збільшення досягається головним чином за рахунок подовження. Тому пропорції херсонеських базилик навряд чи можуть бути аргументом у визначенні їх походження та часу будівництва.

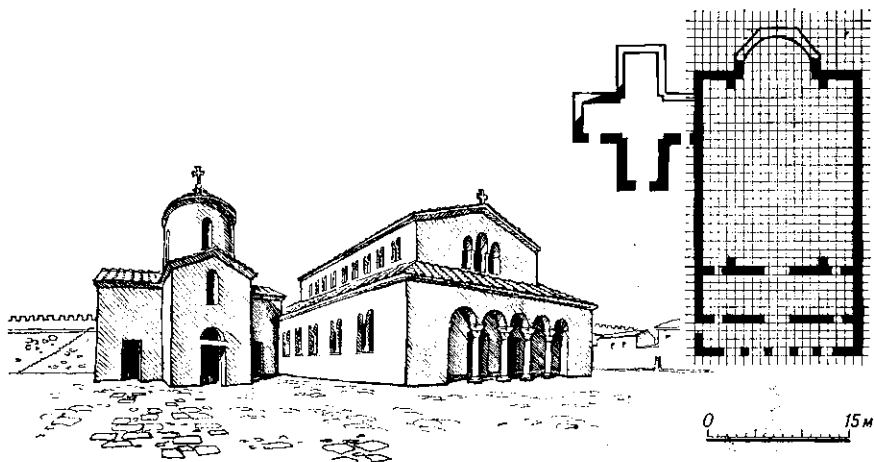
8. Монументальний живопис херсонеських базилик, що зберігся у вигляді мозаїк підлог і залишків фрескових розписів стін, посідає важливе місце в дослідженнях, присвячених Херсонесу. В багатьох випадках аналіз монументального мистецтва використовується для датування та визначення генезису архітектури.

Розглянемо коротко хронологічний зв'язок між спорудами і монументальними творами, що їх прикрашають. По-перше, не викликає сумніву, що будівництво і фрески чи мозаїки виконувались різними бригадами майстрів. По-друге, довговічність мозаїчних підлог та фрескових розписів значно менша, ніж самої будівлі, тобто вони мали досить часто ремонтуватися. По-третє, дослідження, ґрунтовані на аналізі стилістичних та іконографічних особливостей зображень (або ж їх фрагментів), часто дають можливість дуже широких датувань і неоднозначних інтерпретацій.

Виходячи з цього, треба з великою обережністю підходити до перенесення результатів досліджень мозаїк та фресок на саму будівлю.

Підіб'ємо деякі підсумки.

<sup>40</sup> Krautheimer R. Early christian and byzantine architecture. — Harmondsworth, 1965. — P. 332.

<sup>41</sup> Бертъе-Делагард А. Л. Раскопки Херсонеса. — С. 38.

Як бачимо, немає жодних підстав дотримуватись точки зору малоазійського походження херсонеських базилік. Ще одним аргументом проти цієї теорії є загальна тенденція запозичення провінцією столичних стилів, мод, манер, традицій. Ця тенденція може бути легко простежена в усіх випадках, коли історія розвитку архітектури того чи іншого регіону добре відома і не потребує доказів та пояснень. Базиліки Херсонеса (в усякому разі виходячи з особливостей їх планів) нічим не відрізняються від споруд такого типу, які є практично у всіх регіонах імперії. Вони є досить блідим, провінційним і, можливо, дуже віддаленим у часі відображенням взірців столичної архітектури.

Широке розповсюдження базилік, майже однакових у різних регіонах імперії під час християнізації, пояснюється процесом переходу від відкритого античного храму до закритого християнського. Цей процес — по суті, пошук нових форм архітектури — раніше завершився в Константинополі, де остання базиліка була збудована 463 р. Що ж стосується периферії, то відносно прості й дешеві базиліки продовжували будувати там і в наступні сторіччя. Тому звузити хронологічні межі будівництва херсонеських базилік, ґрунтуючись на аналогіях, навряд чи можливо.

Як додатковий аргумент може бути використано припущення про більш раннє поширення багатограних абсид порівняно з напівкруглими в базиліках Криму, про що йшлося вище. У цьому випадку «Уварівська» базиліка, «Базиліка в базиліці» і «Базиліка 1935 р.» — найбільш пізні. При цьому «Уварівська» базиліка точно датується на підставі знахідки монети Тіберія-Маврикія не раніше VII ст., а, певніше, його першою половиною. Отже, всі базиліки з багатограними абсидами збудовані раніше цієї дати. При цьому треба зазначити, що тут йдеться саме про дату першої побудови. Перебудови, навіть повні, з частковим зсувом стін і т. ін., могли мати місце в який завгодно найпізніший час.

До цього лишається додати, що найбільш рання з відомих склепінчастих базилік Криму, що знаходиться в Партеніті, датується часом єпископства Іоанна Готського — третьою чвертю VIII ст.<sup>42</sup> Навряд чи можна припустити, щоб у Херсонесі могли будуватись базиліки з кроквяним перекриттям, в той час коли в Партеніті збудована склепінчаста базиліка.

Розглянемо коротко питання реконструкції херсонеських базилік.

Аналогія їх планів із спорудами такого типу, що збереглися, дає можливість різних варіантів об'ємнопросторового рішення, а саме: наявність або відсутність хор над бічними навами; продовження піднесеної частини головної нави над нартексом (або її відсутність); форма перемички між колонами — аркада чи архітрав.

У випадку влаштування в базиліках хор над колонадою 1-го поверху ставилась друга колонада, що об'єднувала простір хор і голов-

НАЙМЕНУВАННЯ БАЗИЛІК			
	A:D	B:D	C:D
ПРОПОРЦІ	A:D	B:D	C:D
УВАРІВСЬКА	51:24=2,125	46:24=1,9	35:24=1,46
1935 р.	36:20=1,8	30:20=1,5	25:20=1,25
СХІДНА	34:20=1,7	30:20=1,5	24:20=1,2
ЗАХІДНА	—	37:22=1,68	32:22=1,45
МАНГУПСЬКА	—	28:20=1,4	23:20=1,15
1932 р.	—	24:19=1,26	20:19=1,05
БАЗ. В БАЗИЛІЦІ	—	23:21=1,09	21:20=1,05
ПІВНІЧНА	—	25:20=1,25	19:21=0,9

Рис. 7. Основні пропорції планів херсонеських базилік.

<sup>42</sup> Репников Н. И. Партенитская базилика // ИАК.— СПб., 1909.— № 32.— С. 91—140.

ної нави. Саме цей варіант припускав А. Л. Бертъе-Делагард для «Базиліки в базиліці» на тій підставі, що в ній були знайдені колони двох діаметрів. Наявність хор у деяких херсонеських базиліках припускали й інші дослідники (наприклад, А. Л. Якобсон<sup>43</sup>), не наводячи жодних аргументів на користь цього припущення.

Єдиним елементом плану, що відрізняє базиліку з хорами від базиліки без хор, можуть бути східці на хори. Такі східці як в базиліках, так і в інших типах споруд (наприклад, у хрестовокупольних храмах або базилікальних будівлях романської доби) розміщувались у бічних приміщеннях нартексу, або в прибудовах, розташованих у західній частині споруди біля зовнішніх стін. Єдиною спорудою, де залишки східців були зафіксовані, є «Базиліка на горбі»<sup>44</sup>, однак, як вже було сказано вище, відсутність звітів не дає можливості уявити, як були влаштовані східці і хори. В інших базиліках Херсонеса, де залишки східців поки що не зафіксовані, немає підстав припускати наявність хор.

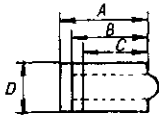
Верхній ярус головної нави міг закінчуватись на рівні стіни, що відокремлювала зал від нартексу. В цьому випадку нартекс наче зливається з бічними навами, обіймаючи західний фасад. Якщо ж верхній ярус головної нави продовжувався і в середній частині нартексу, західний фасад набував характерних тричастинних абрисів (рис. 2). В останньому випадку в нартексі були потрібні контрфорси, а при великому прогоні — і колони, що підтримували продовження стін головної нави. Такі контрфорси відсутні тільки в нартексах «Західної» і «Східної» базилік, в усіх інших контрфорси в нартексах є. В «Уварівській» базиліці, де нартекс має особливо великі розміри, крім контрфорсів були й колони.

Стіни верхнього ярусу головної нави могли спиратись на кам'яні архітрави (як у Студійській базиліці) або на аркади (як у базиліках Равенни). Такі архітрави являють собою суцільні кам'яні блоки довжиною близько 2-х м і шириною, рівною товщині стіни головної нави (судячи з контрфорсів — 0,7—0,9 м) при висоті не менше 0,5 м. Кількість таких блоків для кожної базиліки має бути рівною кількості колон плюс два. Оскільки при розкопках такі блоки не знайдені, натомість була відкрита велика кількість імпортів, необхідних тільки при опиранні на колони п'ят арок, можна з певністю говорити, що в базиліках Херсонеса використовувались лише аркади. Це було цілком виправдано меншою трудоемкістю і вартістю арки (яка легко виготовлялась з невеликих блоків вапняку) порівняно з архітравом (який потрібно витесати з суцільного без жодних вад каменю).

Як видно з небагатьох розглянутих базилік, що збереглися до нашого часу, їх об'ємно-просторове рішення (за винятком наявності чи відсутності хор) цілком однозначно визначається за особливостями плану. Це відрізняє цей тип споруд від інших (наприклад, хрестовокупольних), де на одному і тому ж плані можна побудувати кілька варіантів об'ємно-просторової композиції. Відмінності у зовнішньому вигляді базилік становлять головним чином деталі — абрис і розташування отворів, їх декор, карнизи, мармурові ґрати віконниць тощо. Оскільки на жодній з херсонеських споруд такі деталі не збереглися і їх зображення в реконструкціях є тільки вигадкою автора, ми наводимо реконструкції об'ємного рішення для всіх базилік (рис. 8) і більш детальні — для трьох з них, що репрезентують розглянуті варіанти об'ємно-просторової композиції.

«Базиліка 1935 р.» (рис. 4) має продовження верхнього ярусу головної нави в нартексі та екзонартекс. Висота бічних нав визначена на підставі висоти колони з капітеллю і аналізу фрагментів фресок О. І. Домбровським<sup>45</sup>. До неї приплюсована висота даху бічної нави,

<sup>43</sup> Якобсон А. Л. Указ. соч.— С. 184.

<sup>44</sup> Беляев С. А. Вновь найденная ранневизантийская мозаика из Херсонеса.— С. 117.

<sup>45</sup> Домбровский О. И. Фрески южного нефа херсонесской базилики 1935 года // Хсб.— 1959.— Вып. 5.— С. 215.



Рис. 8. Реконструкція об'ємно-планувальної структури херсонеських базилік: 1—«Східна базиліка», 2—«Західна базиліка», «Базиліка 1935 р.», 4—«Базиліка в базиліці», 5—«Базиліка біля собору», 6—«Північна базиліка», 7—«Базиліка 1932 р.», 8—«Уварівська базиліка».

визначена виходячи з характерного для черепичної покрівлі нахилу 20—25%. Висота головної нави відносно бічної взята за аналогією з базилікою св. Аполлінарія Нового в Равенні<sup>46</sup>.

«Західна базиліка» (рис. 5) не має екзонартексу і продовження другого ярусу середньої нави в нартексі. Оскільки розмір фуста колон цієї базиліки невідомий, для її реконструкції була використана висота колон, знайдених у «Базиліці 1935 р.», близькій їй за розмірами. Подальший хід реконструкції нічим не відрізняється від наведеного вище, за винятком використання в даному випадку того припущення, що вертикальні розміри споруди визначалися за допомогою тих самих модулів, як і розміри плану.

«Східна» базиліка не має продовження головної нави в нартексі, а має екзонартекс з чотириколонним портиком. Хід даної реконструкції в усьому подібний до наведених вище. Особливістю цієї споруди є її розташування на східному кінці Херсонеського мису. Важлива містобудівна роль домінанти, що акцентувала східну частину міста, підсилюється завдяки добудові хрестоподібного меморія.

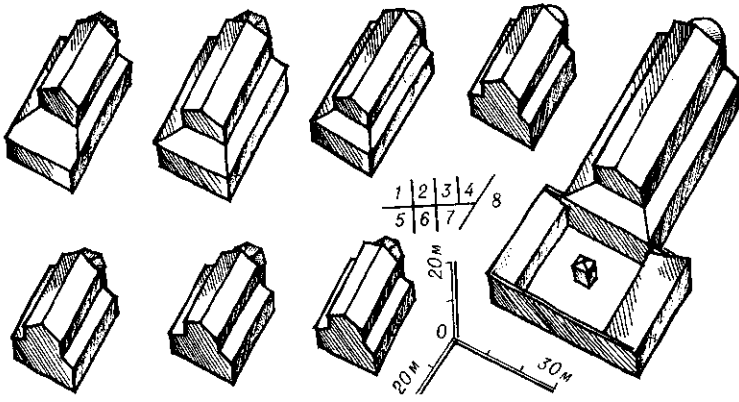
Ю. Г. Лосицкий

#### О ВИЗАНТИЙСКИХ БАЗИЛИКАХ ХЕРСОНЕСА

Статья посвящена наиболее многочисленному типу монументальных сооружений средневекового Крыма — эллинистическим базиликам. В ней рассматриваются архитектурно-строительные характеристики этих сооружений в сравнении с их аналогами из других регионов империи — объемно-пространственная структура; техника кладки; форма абсид; архитектурные детали; метрологические данные; пропорции планов; монументальная живопись; численное преобладание базилик среди других типов сооружений.

На основании проведенного анализа высказывается предположение о заимствовании Херсонесом форм столичной архитектуры более ранних времен, делается попытка уточнения хронологической привязки строительства базилик. Одновременно предлагается вариант реконструкции этих сооружений.

Yu. G. Lositsky

#### BYZANTIAN BASILICAE OF THE CHERSONESE

The paper is devoted to the most numerous type of monumental constructions of the medieval Crimea — Hellenistic basilicae. Architectural-structural characteristics of these

<sup>46</sup> Голубинский Е. Археологический атлас ко второй половине I тома истории русской церкви. — М., 1906. — Лист IV. — П. 5, 6.

constructions are considered in comparison with their analogues from other regions of the empire—volume-space structure; laying technique; a shape of apse; architectural parts; metrological data, proportion of plans; monumental painting; numerical prevalence of basilicae among other types of constructions.

The performed analysis allows making a supposition on borrowing by the Chersonese of forms of capital architecture of previous times. An attempt is made to verify chronological date of basilicae constructions. A variant of reconstructions of these structures is suggested.

Одержано 09.07.90.

## ДОСЛІДЖЕННЯ РІЗЬБЛЕНОГО ДЕКОРУ ДЕСЯТИННОЇ ЦЕРКВИ В КИЄВІ

Є. І. Архіпова

*Праця присвячена вивченню фрагментів мармурового різьбленого декору Десятинної церкви, в результаті аналізу яких стало можливим продатувати їх часом будівництва храму і вважати статтю візантійського імпорту.*

Десятинна церква протягом майже двохсот років привертає увагу дослідників. Вже розроблено кілька варіантів реконструкції плану та архітектури пам'ятки<sup>1</sup>, але питанню пластичного вирішення її декору не приділялося належної уваги. Однією з причин такої ситуації є стан збереженості храму, який був зруйнований 1240 р. і протягом багатьох століть правив за місце здобування будівельних матеріалів. Крім того, зібрані з руїн київських храмів у минулому столітті найбільш цікаві різьблені камені, зосереджені в лапідарії заповідника «Софійський музей», є депаспортизованими, а переважна більшість матеріалів розкопок церкви й нині не залучена до наукового обігу. Це й стало приводом вважати майже неможливим відтворення пластичного декору першого мурованого храму Києва<sup>2</sup>.

Літописи пов'язують будівництво Десятинної церкви з роботою грецьких майстрів, називаючи її «мраморною»<sup>3</sup>. Відомо, що за візантійською традицією для прикрашання храмів, поруч з мозаїкою та фресками, широко використовувались різноманітні породи цінного каменю. Зокрема, мармур правив за провідний матеріал архітектурно-декоративної пластики, пластики малих форм, використовувався в оздобленні підлоги і навіть облицюванні фасадів<sup>4</sup>. Дійсно, з розкопок Десятинної церкви 1824—1826, 1908—1914, 1938—1939 рр. зібрано чимало різьбленого мармуру: уламки саркофагів, плит облицювання, парапетів, капітелів, карнизів, плитки мозаїчного набору підлоги тощо. Проте відносно вивчена була тільки підлога, фрагменти мозаїчного набору якої збереглися *in situ*<sup>5</sup>. Лише частково опубліковані й матеріали з розкопок Д. В. Мілеєва (1908 р.). Більшість знахідок, одержаних в результаті широкомасштабних археологічних досліджень 1938—1939 рр. під керівництвом М. К. Каргера, опубліковані лише попе-

<sup>1</sup> Колюч А. И. Древнерусское зодчество конца X—начала XII в.— М., 1987.— С. 168.

<sup>2</sup> Пуцко В. Г. Киевская скульптура XI века // *Byzantinoslavica*.— Praha, 1982.— Т. X.— С. 52.

<sup>3</sup> ПВЛ.— М.— Л., 1950.— Ч. I.— С. 83.

<sup>4</sup> Колюч А. И. Указ. соч.— С. 65

<sup>5</sup> Айналов Д. В. Мраморы и инкрустации Киево-Софийского собора и Десятинной церкви // Тр. XII АС.— М., 1905.— Т. III; Каргер М. К. К вопросу об убранстве интерьера в русском зодчестве домонгольского периода // Тр. Всерос. Акад. Худож.— М.— Л., 1947.— Т. I.— С. 15—50; Каргер М. К. Древний Киев.— М.— Л., 1961.— Т. 2.