

В. В. Колода
Харьков

Усадьба средневекового кузнеца на Мохначанском городище

Тезис о значительной роли черной металлургии и большом значении металлообработки в жизни раннесредневековых племен Восточной Европы стал уже трюизмом и не требует доказательств. Мнение о высоком уровне развития кузнечно-го дела в среде салтовского населения также считается давно доказанным фактом [Михеев 1968] и никем не оспаривается. Не подвергая сомнению высказанные выше сентенции, отметим, что, несмотря на значительное количество железных изделий, а также основательный типологический и металлографический анализ артефактов из черного металла, вопрос организации кузнечного ремесла Хазари остается до конца не выясненным. В этом плане основным видом источников служат прежде всего ремесленные комплексы, которые сопровождаются соответствующими инструментами, запасами сырья и полуфабрикатами.

Однако приходится констатировать, что число таких комплексов невелико. К ним относятся кузнечные мастерские, выявленные в Саркеле [Артамонов 1952, 43; Сорокин 1959, 195—197; Нечаева 1975, 26], Маяках [[Михеев 1985, 88], в средневековом Судаке (Сугдее) [Плетнева 1999, 159], на крымском поселении Кордон-Оба [Баранов 1990, 81—82] и селище Подгаевка [Красильников 1980, 13]. Известны мастерские, где, наряду с другими видами производства, занимались и обработкой железа: жилище IV в Маяках [Михеев 1985, 89], жилище № 2 в с. Богатое [Смиленко, Козловский 1987, 110—115].

В связи с вышеизложенным находка первого жилища-мастерской кузнеца в лесостепном регионе салтово-маяцкой культуры (СМК), которое было изучено на Мохначанском городище, представляет значительный интерес, тем более что комплекс выявлен в составе усадьбы. Само городище занимает треугольный в плане мыс на правом берегу Северского Донца в современном селе Мохнач Змиевского района Харьковской области. Усадьба кузнеца располагалась на его северном (наибольшем) дворе, ближе к внешнему валу. Она состояла из углубленного жилища, теплого хлева для зимнего содержания скота (оборудованного дренажной канавой, ямой-яслями и постепенно снижающимся входом), нескольких хозяйственных ям, погребка и наземной постройки [Колода 2002, 14—17]. Все это сопровождалось значительным количеством находок СМК, среди которых особое место занимают орудия труда кузнеца.

Жилище представляло собой заглубленное четырехугольное строение с горизонтальными размерами 350×300 см, ориентированное длинной осью по линии ССЗ—ЮЮВ. Дно помещения обнаружено на глубине 110—120 см. Стенки котлована были практически отвесными. По центру пола располагалась почти квадрат-



Рис. 1



Рис. 2

ное (140×130 см) углубление, опускавшееся до уровня -140 см. В средней его части прослежена небольшая, почти круглая ямка размерами 35×45 см при общей глубине 150 см (Рис. 1). Вдоль восточной стены обнаружены две неглубокие столбовые ямки. Та, что находилась в юго-восточном углу, имела диаметр 10—12 см при глубине 125 см. Ямка, выявленная по центру восточной стены, была глубиной 130 см; ее верхний диаметр равнялся 20—22 см, нижний — 10 см. Вблизи юго-западного угла в полу выявлено прямоугольное в плане углубление 40×25 см с общей глубиной 125 см.

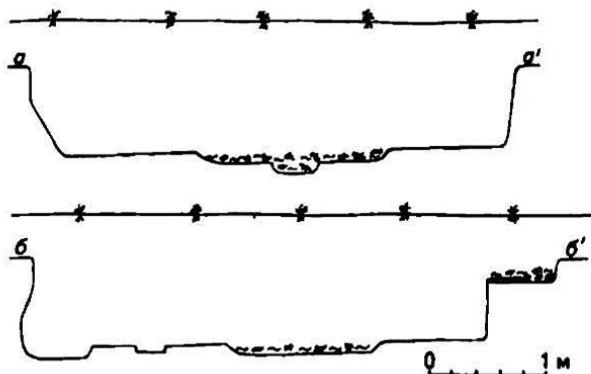
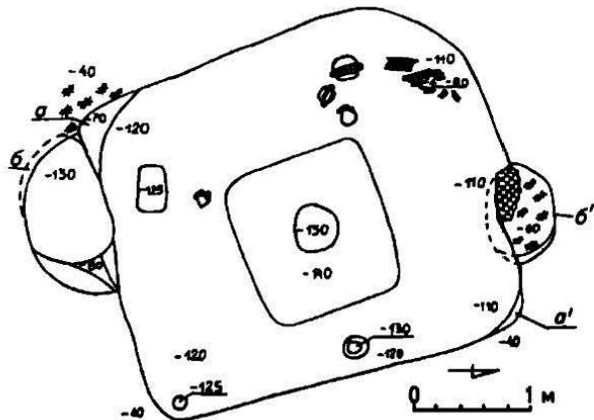
В северной стене, ближе к восточному углу, прослежена небольшая ниша с остатками обогревательного устройства. Размеры ниши — 80×40 см. Ее дно с остатками пережженного глиняного пода (2—5 см) располагалось на уровне -60 см (на 50—55 см выше уровня пола). Поверх пода выявлено большое количество золы и куски печины от свода печи. Попутно заметим, что значительное количество печных обломков толщиной 2—3 см обнаружено близ юго-западного угла жилища при зачистке на уровне -40 см. Изначальные размеры отопительного устройства, которое имело овальную в плане форму, были, скорее всего, 80×60 см (во время работ несколько срезали его южную, выступающую внутрь помещения, часть).

В противоположной стене ближе к юго-западному углу постройки, найдена еще одна ниша, которая через небольшой порожек соединялась с основ-

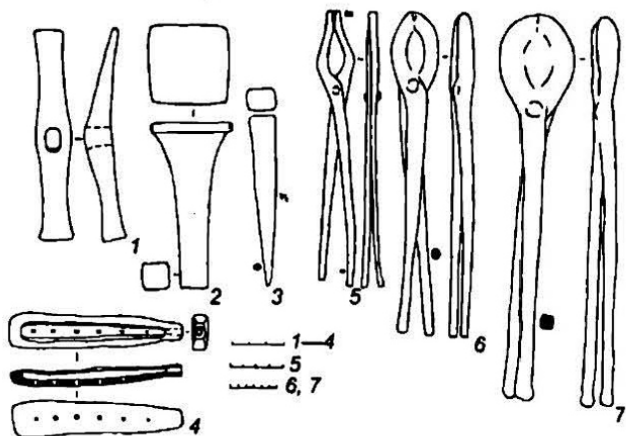

Рис. 3

ным помещением. В плане она имела полукруглую форму с размерами 140×75 см (вверху). Книзу ниша сужалась до размеров 110×75 см. Здесь же, с ее западной стороны, прослежен небольшой подбой. Глубина этой ниши составляла 130 см. Она выполняла функцию шкафа или же являлась своеобразным тайником.

В заполнении описанного выше помещения найдено много мелких кусков обмазки, которые, судя по цвету и степени пережженности, являлись остатками отопительного устройства, а также вкрапления древесного угля и золы. В северо-западном углу на глубине 80 см обнаружены куски круглого обутленного бревна. Центральное квадратное углубление в полу жилища было заполнено смесью из крупных фракций древесного угля (до 4—5 см в длину), золы, железной окалины и мелких фракций железистого шлака (Рис. 1). Кроме того, в заполнении котлована обнаружено несколько десятков фрагментов стенок гончарных сосудов СМК и средневековых гофрированных амфор.

Среди керамического материала из жилища следует отметить ряд целых (раздавленных) гончарных сосудов. В южной нише находилось несколько гончарных изделий (Рис. 4, 9). У западной стенки выявлен толстостенный грубо шамотированный пифос с орнаментом из гребенчатых наков по отогнутому краю венчика и следами от заглаживания травой у дна (Рис. 5, 8). Вплотную к южной стенке лежал на боку большой кухонный горшок с орнаментом из горизонтально прорезанных линий (Рис. 5, 7). По центру ниши, ближе к центру помещения, обнаружен раздавленный столовый сероглиняный пифос с двумя ручками (Рис. 5, 3).

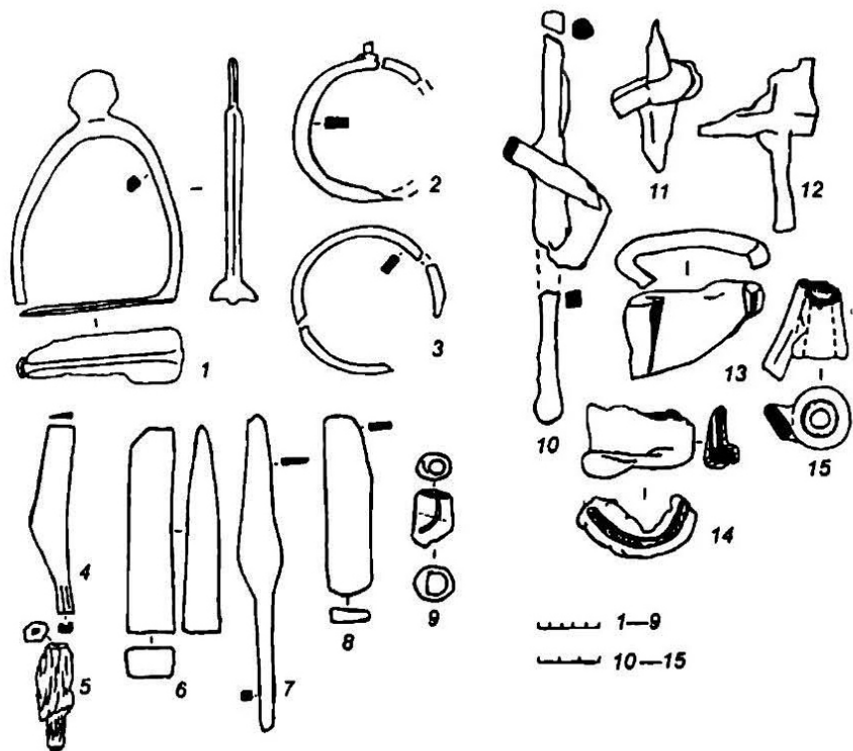

Рис. 4

Раздавленная гофрированная амфора, лежащая на боку, найдена в восточной части ниши (Рис. 5, 10). Вне ниши, в южной части жилища, найден неполный развал красноглиняной кружки (Рис. 5, 2). В западной части помещения, между стеной котлована и центральной углублением, обнаружены развалы двух сероглиняных пифосов с двумя ручками, один из которых украшен рядами волнистых линий по тулову (Рис. 5, 5, 6) и кувшина (Рис. 5, 4). Отметим также, что все развалы сосудов, обнаруженные вне ниши, располагались на глубине 80—110 см. Кроме того, из многочисленного керамического материала, выявленного в заполнении, удалось выделить неполный развал маленькой кружечки (Рис. 5, 1) и неполные развалы еще двух гофрированных амфор (одна из них — рис. 5, 9).

Помимо сосудов, в исследованном комплексе найден ряд железных предметов и их остатков, среди которых обращает на себя внимание железное стремя, обнаруженное в северо-восточном углу (Рис. 3, 1). Однако подавляющее число железных артефактов найдено под амфорой, в южной нише, ближе к ее восточному краю, что свидетельствует о желат-

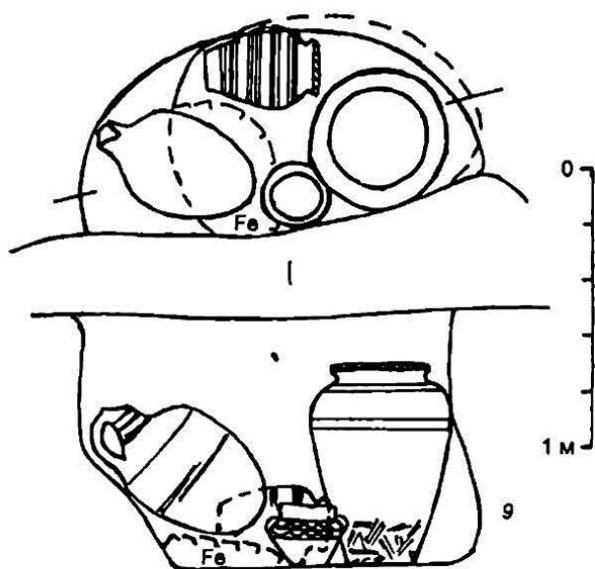
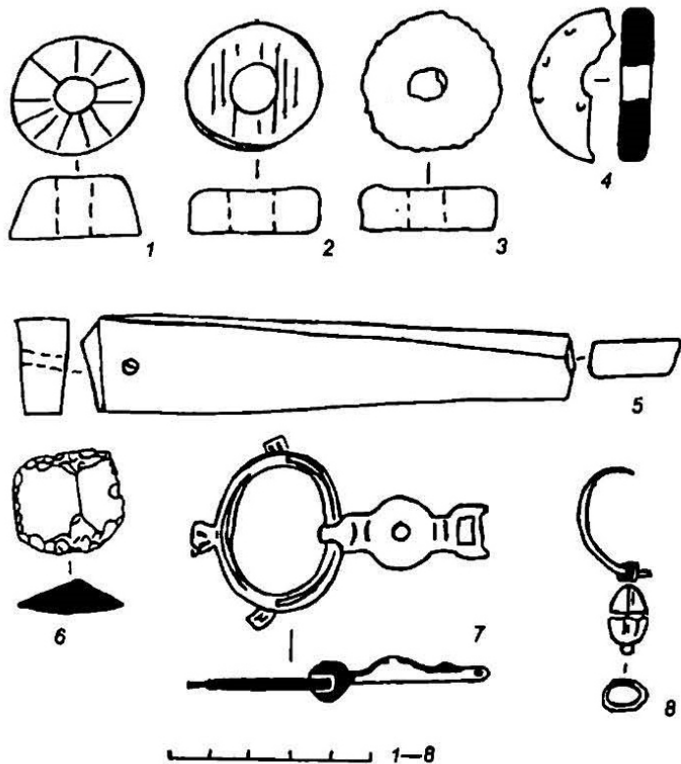

Рис. 5

нии хозяина спрятать эту группу вещей. Здесь находилось двое массивных железных клещей (Рис. 2, 6, 7), обломок лезвия сабли и черешка от нее с остатками роговой рукоятки (Рис. 3, 4, 5). Были тут и остатки двух железных колец диаметром 9—10 см, изготовленных из толстой и широкой металлической полосы (Рис. 3, 2, 3). Вместе с описанными предметами найдено большое количество железного лома общим весом около 5 кг. Среди обломков следует выделить 3 бруска весом 190, 200 и 550 г, которые служили заготовками для будущих изделий (Рис. 3, 6—8), части от удил со стержневыми псалями (Рис. 3, 10—12). Некоторые обломки принадлежали втульчатым изделиям разного профиля (Рис. 3, 13—15). К одному фрагменту втулки круглого сечения «прикипела» бронзовая проволока (Рис. 3, 15). Среди железного лома найдена пара фрагментированных бронзовых сережек с пустотелыми подвесками из серебряной фольги (Рис. 4, 8). Заметим, что в большом кухонном горшке, что также находился в нише, обнаружено бронзовое чумбурное кольцо с распределителем ремней (Рис. 4, 7).

В заполнении постройки найдено 3 каменных пряслица (Рис. 4, 1—3) и фрагмент пряслица из стенки шамотированного гончарного сосуда (Рис. 4, 4), сланцевый оселок с отверстием для подвешивания к поясу (Рис. 4, 5), а также кремневое кресало (Рис. 4, 6). В центральной части заполнения обнаружены остатки перламутровой раковины и берестяного предмета неясной формы.

Прямоугольная (почти квадратная), углубленная в материк постройка весьма характерна для лесостепного населения СМК [Афанасьев 1987, 38—75; Винников 1984, 97—120; Колода 2000, 40—54]. Конструкция стен представляется нам комбинированной. Восточная стена имела каркасно-столбовую конструкцию с закладной техникой размещения горизонтальных бревен (плах, горбылей), которые размещались между опорными столбами и вертикальной стенкой котлована. Остальные стены имели, скорее всего, бесстолбовую фахверковую конструкцию, практически не оставляющую следов. Косвенными аргументами в пользу этого могут служить вертикальные стенки котлована, которые вовсе не обязательны

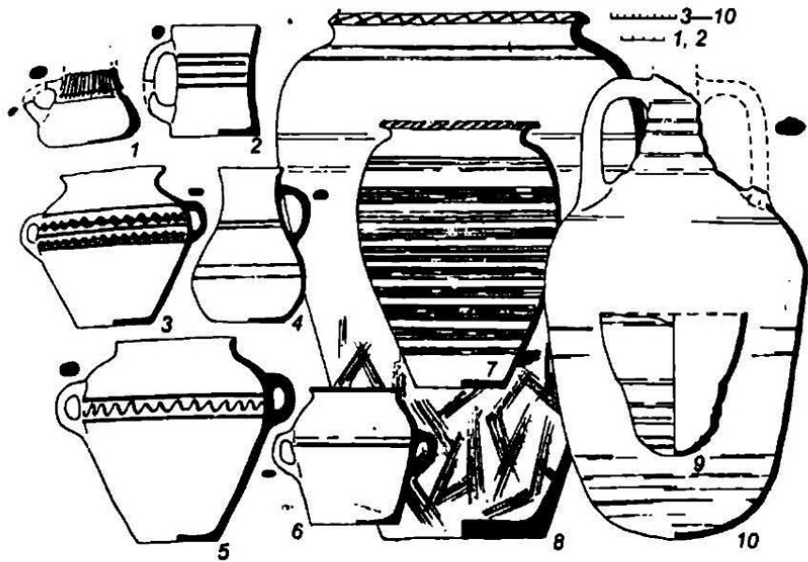
для срубной или каркасно-столбовой конструкции стен, а также наличие в данной местности соответствующего строительного материала — мелколесья. Еще одним аргументом в пользу ажурно-щитовой (фахверковой) конструкции является наличие большого отопительного устройства в нише северной стены, что повышает пожароопасность сооружения в целом. Для уменьшения указанной опасности стационарные деревянные стены должны были иметь значительный слой изолирующей глиняной обмазки, чего мы в данном случае не наблюдаем. По всей видимости, пожара избежать не удалось, о чем свидетельствует повсеместное присутствие золы, древесного угля, а также значительное количество инвентаря в заполнении постройки.

Вход в помещение был, скорее всего, с северо-западного угла, который имел наибольший радиус закрепления. Здесь не было выявлено опорного столба. Он был достаточно удален и от обогревательного устройства в северной стене, а встроенная в южную стену ниша-хранилище находилась в противоположной от входа стороне.

Большое количество шлаков и окалины, что покрывали сплошным 10—20 см слоем центр пола, находка пары клещей, заготовок и значительного количества железного лома свидетельствуют о том, что данный комплекс имеет явные следы кузнечного производства. Еще одним аргументом в пользу этого является необычное расположение сводчатого обогревательного устройства на высоком материковом останце. Высота его рабочей поверхности приподнята над уровнем пола на 55—60 см, что соответствует современным требованиям рабочего места и является максимально удобным для обслуживания и использования. Попутно заметим, что некоторая приподнятость очага над местом, которое занимал мастер, наблюдается и в кузнице на Маяках [Михеев 1985, 88, рис. 4, 3]. Кузнечный характер производства в рассматриваемом помещении подтверждают и находки иных кузнечных инструментов на территории усадьбы: еще одни клещи меньших размеров (Рис. 2, 5), наковальня-шперон весом 425 г (Рис. 2, 2), небольшой молоток-чекан весом 180 г (Рис. 2, 1), пробойник (Рис. 2, 3) и волочиальная доска (Рис. 2, 4).

Анализ вышеперечисленных кузнечных орудий будет дан несколько позднее, а пока вновь вернемся к характеристике постройки, которая, помимо мастерской, выполняла и функции жилища. Это подтверждается находками ряда предметов, не имеющих к кузнечному производству прямого отношения: стремя, чумбур, пряслица, а также немалое количество чернометаллических изделий, форму которых восстановить можно лишь предположительно вследствие их значительной фрагментарности (ножи, шилья и т.п.). Жилой характер постройки подтверждается и значительным по составу керамическим набором (Рис. 5).

Таким образом, перед нами жилище, которое одновременно использовалось как кузнечная мастерская по изготовлению и ремонту изделий из черного металла. Мастер располагал значительным ассортиментом орудий труда.

Прежде всего обращает на себя внимание находка небольшой наковальни (Рис. 2, 2), которая не могла использоваться самостоятельно, а только с какой-либо более массивной основой. Ее рабочая поверхность имела форму квадрата с размерами 4,5×4,5 см. Книзу наковаленка сужалась до размеров 1,5×1,5 см. Высота изделия — 9,5 см.

На рабочей поверхности современных стандартных наковален, которые используются в кузнечном и слесарном деле, имеется небольшое квадратное отверстие со средними горизонтальными размерами от 3 до 5 см. Оно служит для специальной железной вставки-шперона, на которой обрабатывали небольшие

железные полосы, листовые или брусковые полуфабрикаты, а также небольшие по объему или сложные по своему профилю изделия. Несмотря на разницу в весе, усеченно-коническая форма, параметры, размеры и площадь рабочей поверхности современных наковален-шперонов и известных салтовских наковален очень близки. Последние известны на ряде памятников СМК: на городищах Мачока, Правобережном Цимлянском [Михеев 1985, рис. 35, 7—10], в составе клада яки, Правобережной мастерской на Кордон-Обе [Баранов 1990, 81]. Еще одна такая наковаленка найдена в захоронении кузнеца-кочевника начала II тыс. н.э. [Михеев 1985, 89]. Все они относятся к одному типу железообрабатывающих орудий — наковальням-шперонам. Их вес колеблется от 370 до 5650 г [Михеев 1985, 89]. Они вставлялись в деревянную основу. Камень не годился для этого из-за его свойства искрашиваться. А массивные деревянные основания-колоды были весьма доступны и более долговечны по причине вязкости органического волокнистого материала — дерева. Косвенным доказательством этого служит саркельская кузница, где был выявлен отпечаток несохранившегося деревянного основания наковальни размерами 65×35 см [Сорокин 1959, 195].

Считаем необходимым обратить внимание на то, что во время исследований 1953 г. на южном мысу городища в культурном слое вместе с салтовской и роменской керамикой также обнаружена наковальня-шперон высотой 8 см, размерами рабочей площадки 6х6 см [Шрамко 1953, 4]. Отнесение ее к исключительно роменским древностям [Сухобоков 1975, 111] вряд ли можно считать справедливым в виду общих итогов исследований Мохначанского городища в последние годы (см. отчеты о полевых исследованиях автора за 1999—2001 гг.).

Кузнечный молоток-чекан, обнаруженный на городище (Рис. 2, 1), имел длину 12 см, размеры бойка — 1,2×2 см. Ему также есть ряд аналогий на Правобережном Цимлянском городище и в Маяках [Михеев 1985, 89, рис. 35, 12—15]. Их отличительной особенностью является несколько изогнутое тело и наличие одной рабочей поверхности (бойка). Противоположный край мог служить подсекой. Наследниками инструментальных кузнечных традиций СМК были кочевники восточноевропейских степей начала II тыс., что проявилось в уже упомянутом выше захоронении кузнеца близ г. Васильевка Запорожской области. Здесь, наряду с наковальней-шпероном, обнаружен и маленький молоток-чекан [Гаврилюк, Кравченко 1986, 24, табл. 39]. Иной тип молотков СМК — молоты-ручники — отличается наличием двух, чаще всего плоских бойков. Последние известны также в Маяках [Михеев 1985, 89, рис. 35, 11] и в Крыму [Баранов 1990, 81].

В жилище-мастерской и на территории усадьбы обнаружено трое шарнирных клещей, которые относятся к разновидности так называемых «короткогубых» (Рис. 2, 5—7). Они известны в Маяках, на Правобережном Цимлянском городище [Михеев 1985, 89, рис. 35, 23, 24], а также в Крыму [Баранов 1990, 81]. Двое из обнаруженных нами клещей длиной 34 и 43 см (Рис. 2, 6, 7) имели внушительные размеры и мощные челюсти. Они, вероятно, служили для удержания горячих заготовок и изделий во время их извлечения из горна и работы с ними на наковальне. Еще одни клещи длиной 22 см (Рис. 2, 5) с чуть вытянутыми и плоскими губами использовались, скорее всего, при слесарных работах или обработке изделий в холодном состоянии.

Найденный пробойник имел длину 9 см и обушок размерами 1,5×1 см. Находки этой разновидности кузнечных инструментов известны в Маяках [Михеев 1985, 89], на крымском поселении Тепсень [Фронджуло 1968, рис. 11, 1].

Особый интерес вызывает еще один инструмент, представляющий собой железную пластину с бортиками и рядом отверстий (Рис. 2, 4). Изделие имеет длину 10 см, ширину от 1 до 2 см и противоположных концах. В центральной части сделана продольная выемка длиной 8 см и шириной 0,5—1 см, на дне которой располагалось 6 сквозных отверстий диаметром от 0,1 до 0,25 см. Над упомянутым дном с отверстиями со всех сторон возвышается бортик 0,5—0,7 см. С узкой стороны изделия имеется еще одно сквозное коническое отверстие, расположенное перпендикулярно остальным.

Аналогичное по форме изделие, также имеющее бортики и 2 отверстия (1,0 и 0,7 см), найдено на салтовском селище близ Волчанска. Его общая длина 25 см. Половина ее приходится на черешок-рукоятку. Таким образом, его рабочая часть — 13—15 см — по размерам довольно близка к нашей находке. В. К. Михеев интерпретирует ее как гвоздильню [Михеев 1985, 89, рис. 35, 22]. Однако нам не известны гвозди СМК; кроме того, диаметр отверстий намного превосходит диаметр известных гвоздей даже более позднего времени. К тому же наличие бортика на рабочей поверхности является необоснованным с точки зрения технологии изготовления гвоздей. Известные гвоздильни времен Киевской Руси и Русского Севера более позднего времени представляли собой плоские пластины (без бортика); диаметр их отверстий не превышал 0,5 см [Колчин 1953, 65; Древняя Русь... 1985, 250, табл. 94, 1, 2; Бирюков 2001, 165, рис. 1, 25].

В данном случае мы считаем возможным отнести описанную выше мохначанскую находку к рядом отверстий к приспособлениям для получения проволоки. Наибольшее боковое отверстие, расположенное перпендикулярно шести остальным, служило для крепления с рукоятью. Остальные же разнокалиберные отверстия — от 0,1 до 0,25 см — служили для протягивания проволоки. В таком случае бортики не мешали, а даже способствовали вертикальному вхождению проволоки сверху вниз. Сам бортик играл роль ребра жесткости и укреплял приспособление, которое во время использования испытывало значительные нагрузки. Отверстия разного диаметра способствовали многократному поочередному протаскиванию проволоки с целью уменьшения ее диаметра. Наличие многочисленных аналогичных разнокалиберных конических отверстий в древнерусских волоочильных досках [Древняя Русь... 1985, 265, табл. 107, 4, 5] дает нам возможность высказать мысль о том, что на Мохначанском городище в усадьбе кузнеца мы обнаружили не гвоздильню, а волоочильную доску (Рис. 2, 4). Еще одним косвенным доказательством нашего предположения служат найденные обломки бронзовой проволоки, которые мы отнесли к остаткам вышеупомянутых украшений.

Таким образом, в сезоне 2001 г. на Мохначанском городище была выявлена и исследована усадьба кузнеца, основным объектом которой следует признать мастерскую-жилище, оборудованную кузнечным горном и содержащую многочисленные доказательства обработки черного металла. Мастер владел разнообразным набором инструментов, которые позволяли ему заниматься изготовлением и ремонтом чернометаллических и, возможно, цветнометаллических изделий. Неполнота изученности памятника не дает возможности с уверенностью интерпретировать социальное положение мастера — хозяина усадьбы. Скорее всего, он был членом местной общины.

Мастер обеспечивал ремонт и изготовление мелких, технически несложных предметов из железа и стали для своих соседей-общинников, возможно, и на заказ. Сырьем для получения железа служили местные болотные руды. Остатки

железодобычи в виде обломков колбы-тигеля и чернометаллургического шлака найдены на селище «Б» в 1 км к юго-востоку от городища на противоположном берегу Северского Донца [Колода 1999, 77]. Мастер вел значительное личное хозяйство, что подтверждается наличием в усадьбе теплого хлева, погреба, нескольких хозяйственных ям, а также находками иных орудий труда. Среди них следует отметить мотыгу-кетмень, нож-ложкорез, железный крюк для подвешивания котла, ножи, подпружную пряжку и т.п.

В настоящий момент мы не склонны говорить о товарном кузнечном производстве на Мохначанском городище, так как последнее должно подтверждаться не столько разнообразием инструментов, сколько большими запасами сырья (криц) и серийными изделиями. Однако, несмотря на это, социальный статус данного кузнеца был выше, чем у обычного общинника вследствие владения секретами одного из самых важных для хозяйственной деятельности производств — кузнечного. Кроме того, кузнецов не могло быть много на одном поселении. Об этом свидетельствуют как известные археологические реалии, так и историко-этнографические данные. Примером могут служить сведения о заселении г. Чугуева в новое время (этот город находится в 20 км от Мохнача, и характер жизни первопоселенцев был во многом сходен с жизнью раннесредневекового населения). Так вот, по «Писцовой книге стольника и воеводы князя Якова Волконского» (1639 г.) на 926 человек мужского пола насчитывалось всего 2 кузнеца [Історія міст і сіл... 1967, 883].

Время бытования рассмотренного комплекса до окончания изучения городища может быть определено лишь в общих рамках бытования СМК — середина VIII — середина X вв.

Исследования в Мохначе планируется продолжить, но уже сейчас понятно, что перед нами неординарный памятник, способный во многом уточнить наше понимание лесостепного варианта СМК.

Литература

- Артамонов М. И. Саркел — Белая Вежа // МИА. 1958. № 62. С. 7—84.
- Афанасьев Г. Е. Население лесостепной зоны Бассейна Среднего Дона в VIII—X вв. // Археологические открытия на новостройках. Вып. 2. М., 1987.
- Бирюков А. В. Металлообрабатывающий инвентарь эпохи средневековья на европейском северо-востоке // Древние ремесленники Приуралья. Ижевск, 2001. С. 160—168.
- Винников А. З. Жилые и хозяйственные постройки Маяцкого селища // Маяцкое городище. М., 1984. С. 95—135.
- Гаврилюк Н. А., Кравченко С. Н. Отчет о раскопках поселения IV в. до н.э. у г. Васильевка Запорожской области в 1985—1986 гг. Запорожье — Киев, 1987 // Архив ИА НАН Украины. Киев. № 1986/4а.
- Древняя Русь: Город, замок, село. М., 1985.
- Історія міст і сіл Української РСР. Харківська область. Київ, 1967. Т. 26.
- Колода В. В. Черная металлургия Днепро-Донского междуречья во второй половине I тыс. н.э. Харьков, 1999.
- Колода В. В. Житла раннього середньовіччя у Верхньому Салтові // Археологія. 2000. № 4. С. 40—54.
- Колода В. В. Отчет о полевых исследованиях Средневековой археологической экспедиции ХГТУ им. Г. С. Сковороды в с. Мохнач на Харьковщине. Харьков, 2002 // Архив ИА НАН Украины.

- Колчин Б. А. Черная металлургия и металлообработка в Древней Руси (домонгольский период) // МИА. 1953. № 32.
- Красильников К. И. Население Среднедонечья в VIII — начале X веков: Автореф. ... канд. ист. наук. М., 1980.
- Михеев В. К. Основные ремесленные производства болгаро-аланского населения Понья в VIII—X вв.: Автореф. дис. ... канд. ист. наук. Харьков, 1968.
- Михеев В. К. Подонье в составе Хазарского каганата. Харьков, 1985.
- Нечаева Л. Г. О жилище кочевников юга Восточной Европы в железном веке (I тыс. н. э. — первая половина II тыс. н. э.) // Древнее жилище Восточной Европы. М., 1975. — 49.
- Смиленко А. Т., Козловский А. А. Поселения у сел Шабо и Богатое Одесской области // стро-Дунайское междуречье в I — начале II тыс. н. э. Киев, 1987. С. 98—121.
- Сорокин В. Д. Железные изделия Саркела — Белой Вежи // МИА. 1959. № 75. С. 135—199.
- Толмачева М. М. Обработка черного металла в Хазарском каганате (по материалам яттиков междуречья Дона — Северского Донца: Автореф. дис. ... канд. ист. наук. М., 1980.
- Фронджуло М. А. О раннесредневековом ремесленном производстве в юго-восточном Крыму // Археологические исследования средневекового Крыма. Киев, 1968. С. 133—154.
- Шрамко Б. А. Отчет об археологических разведках и раскопках Харьковского государственного университета в 1953 г. Харьков, 1954. 31 с. // Архив ИА НАН Украины. № 1953/19.