

В. С. Аксёнов, В. В. Колода

## БОГАТЫЙ ВЕЩЕВОЙ КОМПЛЕКС БЛИЗ СТАРОЙ ПОКРОВКИ НА ХАРКОВЩИНЕ

Одним из наиболее насыщенных салтовскими (салтово-маяцкими) древностями регионов является Харьковская область Украины. Именно здесь, после открытия на рубеже XIX–XX вв. Верхнесалтовского катакомбного могильника, удалось выделить новый круг древностей и связать их с остатками материальной и духовной культуры Хазарского каганата. Исследования салтовских памятников в этом лесостепном регионе Хазарии продолжают вот уже более столетия [Колода, 2011, с. 21–31]. Несмотря на множество уже открытых и изученных разнохарактерных памятников, практически каждый год здесь выявляются неординарные комплексы. Еще в 2012 г. близ с. Старая Покровка (рис. 1) на ныне практически уничтоженном кремационном могильнике было обнаружено три близко расположенных вещевых комплекса. Два из них явно относятся к воинским (всадническим)<sup>1</sup>, а одно, весьма богатое на украшения, детали одежды и предметы личного обихода (рис. 2), станет предметом анализа в данном исследовании.

Выявленный инвентарь со следами пребывания в огне (но без костных остатков) был помещен в неглубокую круглую в плане яму (рис. 3). Ее верхний диаметр составлял 100 см, общая глубина до плоского дна на границе предматерика и супесчаного материка составляла 40 см. Заполнение ямы – практически чистый лесной

---

<sup>1</sup> Материал обрабатывается и готовится к публикации. Оказалось, что в одном из них были выявлены остатки зеркала с тюркской рунической надписью, которые были опубликованы ранее [Колода, 2014, с. 180–193].

оподзоленный чернозем. Большинство предметов инвентаря погребения располагался практически в центральной части на нижних 10 см ямы. Прослеживался определенный порядок распределения находок: отдельными кучками находились бронзовые браслеты и железный инвентарь, бусы были рассыпаны практически по всей площади, но вместе с тройным распределителем находилась небольшая кучка бусин. Над ними – неполный развал чернолощеного небольшого гончарного кувшинчика с четырьмя каннелюрами на вертикальной шейке (рис. 4: 2, 5). Кроме того, в верхней части заполнения обнаружены остатки еще одного кувшина – сероглиняного; из небольшого количества сохранившихся фрагментов лишь один был хотя бы минимально информативным (рис. 4: 3, 4).

Вещи, составлявшие данный комплекс, разделяются на следующие группы: личные украшения, детали одежды и предметы хозяйственного назначения.

Личные украшения в комплексе представлены фрагментом сережки, бусами, браслетами, подвесками. К украшениям головы относится нижняя часть привески сережки шаровидной формы, украшенной поясками из напаянной рифленой проволоки (рис. 4: 1; рис. 5: 33). Вес обнаруженного фрагмента сережки 0,53 г, материал – золото очень высокой пробы. Обнаруженная часть является фрагментом подвески сережки, аналогичная целым экземплярам из других салтовских кремационных захоронений бассейна Северского Донца (Сухая Гомольша, Красная Горка, Кицевка) [Аксёнов, Михеев, 2006, рис. 15: 28; 17: 18; 24: 24, 30; 25: 1, 12; 30: 31; 33: 1, 19; 37: 17; 47: 36, 49; 70: 1, 36; Аксьонов, 2007, с. 132; Лаптев, Аксьонов, 2012, рис. 4: 1–3]. Аналогичные серьги представлены единичными находками в катакомбных (Верхний Салтов) [Тесленко, 1927, с. 354, табл. I, рис. 2: 3] и ямных (Залиман) салтовских погребальных памятниках региона [Макаревич, 1957, табл. I: 4]. Самыми близкими аналогиями (по форме и по материалу) данным серьгам являются находки из кремационных захоронений хазарского времени Кубано-Черноморского района (могильник Дюрсо и др.) [Гавритухин, Пьянков, 2003, рис. 78: 20; Дмитриев, 2003, табл. 88: 1–10; Саханев, 1914, табл. V: 9]. Еще одним районом, где подобные серьги, но изготовленные из бронзы или серебра, встречаются в достаточно большом количестве, является Прикамье. Так, такой тип серег представлен в материалах урынской стадии (конец VIII –

IX в.) ломоватовской культуры [Голдина, 1985, табл. I, рис. 19–22], неволинской стадии (конец VII – VIII в.) неволинской культуры [Голдина, Водолаго, 1990, табл. XVIII: 2], мыдланьшайского этапа (вторая половина VIII – первая половина IX в.) полумской культуры [Семенов, 1980, рис. 10: 154]. Серебряные серьги этого типа найдены в венгерском Больше-Тиганском могильнике (конец VIII – первая половина IX в.) [Халикова, 1976, рис. 6: 3] и погребении курганного могильника Просвет I (конец VIII – первая половина IX в.) [Багаутдинов, Богачев, Зубов, 2006, рис. 3: 14, 15].

Украшения груди представлены бусами из сердолика. Всего обнаружено 73 целых бусины и еще 8 фрагментов отдельных бусин (рис. 5: 23–32). Все обнаруженные сердоликовые бусины по классификации В. Б. Ковалевской (Деопик) относятся к отделу 1 (круглые в поперечном сечении), к типу а (шарообразные) каменных бус [Деопик, 1963, с. 138, рис. 5: 1]. К этому типу нами отнесены и бусы, форма которых приближается к шаровидной. Форму данных бус при более строгом подходе можно описать как шарообразную, симметрично усеченную поперечно дважды [Жиронкина, 1998, с. 53–55]. Бусы этого типа широко представлены на памятниках салтовского времени Северного Кавказа, Закавказья, Крыма и Подонья [Аксенов, Михеев, 2003, с. 189, рис. 1, 11, 34; 2, 27; 3, 22; Деопик, 1963, с. 138]. Достаточно хорошо данный тип бус представлен в катакомбных захоронениях Верхнего Салтова [Хоружая, 2007, с. 224, рис. 1, 1]. Однако наиболее массовые находки сердоликовых бус характерны для кремационных захоронений бассейна Северского Донца салтовского времени (Сухая Гомольша, Кицевка и др.) [Аксёнов, Михеев, 2006, с. 140, рис. 9, 3, 7, 26, 27, 35, 36; Лаптев, Аксьонов, 2012, рис. 3: 37–50; 4: 13–15; 5: 35–55].

Возможно, с ожерельем из бус связаны две  $\Omega$ -подобные петельки, выполненные из железной проволоки прямоугольного в плане сечения (рис. 5: 17, 18). Данные петельки располагались на концах ожерелья, выполняя роль застежки (рис. 2).

Из украшений рук в данном комплексе представлены бронзовые проволочные браслеты. Часть обнаруженных браслетов имеет простые гладкие концы, которые сужаются (рис. 5: 3, 4, 10), у части браслетов концы расширяются подобно шляпке гвоздя (рис. 5: 2, 6, 7–9), еще у двух браслетов концы сформированы в виде пятиугольных в плане и прямоугольных в сечении головок (рис. 5: 5, 11).

У двух браслетов концы дополнительно украшены параллельными насечками (рис. 5: 5, 11). Браслеты, аналогичные обнаруженным в рассматриваемом комплексе, найдены на всех могильниках салтово-маяцкой культуры [Каминский, 1987, рис. 1: 34; 4: 2; Плетнёва, 1989, рис. 60; Савченко, 1986, рис. 6: 19–27]. Н. Я. Мерперт датировал подобные браслеты VIII–IX вв. [Мерперт, 1951, с. 29]. Размер браслетов свидетельствует, что они могли составлять несколько наборов и принадлежать разным индивидам. Так, часть браслетов (рис. 5: 2–4, 6, 7, 10) принадлежали женщине, тогда как браслеты большого диаметра (рис. 5: 5, 8, 9, 11) – мужчине или двум мужчинам. При этом разное оформление концов браслетов большого диаметра – расширения на концах (рис. 5: 8, 9) или заострение концов и нанесение на них параллельных насечек (рис. 5: 5, 11) – позволяют предположить, что они принадлежали двум разным людям. Таким образом, в комплексе представлены материалы, связанные, вероятно, с тремя разными индивидами.

Это подтверждается присутствием в комплексе трех железных фибул. В костюме салтовского населения бассейна Северского Донца (и мужчин, и женщин) зачастую присутствовало по одной фибуле [Аксёнов, Михеев, 2006, рис. 9: 17–28; 10; 17: 4–15; 24: 30–39; Аксёнов, 2012, с. 208–219, рис. 1: 2, 3; 2: 2–6; 3: 4–6]. Застежки для одежды в комплексе представлены двухчленными фибулами, спинка которых плавно изогнута и заканчивается пружиной с нижней тетивой (рис. 5: 20–22). Конец пятки загнут вверх, образуя завиток. Приемник низкий, пластинчатый. Спинка фибул в сечении треугольная, из-за чего они имеют ребро посередине лицевой части спинки. Аналогичные фибулы обнаружены в захоронениях и поминальных комплексах могильника Сухая Гомольша [Аксёнов, Михеев, 2006, рис. 17: 4; 29: 41; 30: 16; 33: 30; 57: 6; 61: 28; 65: 8; 69: 23; 70: 7; 77: 14]. Железные фибулы этого типа, подобные по форме и размерам изделиям могильника Сухая Гомольша, в Подонье найдены в нескольких катакомбных захоронениях Дмитриевского могильника (№ 36, 81, 116, 118, 143, 155) [Плетнёва, 1989, рис. 59], в комплексах воинов-всадников из Кочетка и Тополи на Харьковщине [Дегтярь, 1984, рис. 1: 16; Кухаренко, 1951, рис. 31: 1], на Кицевском некрополе [Лаптев, Аксёнов, 2012, рис. 7: 2]. За пределами Подонья аналогичные фибулы встречены в материалах кремационных могильников Прикубанья: Дюрсо [Дмитриев, 2003,

рис. 88: 19–22], Молдавановского [Тарабанов, 1992, рис. III: 4], Казазовского [Тарабанов, 1999, рис. 2: 17; 3: 11], Борисовского [Гаритухин, Пьянков, 2003, рис. 78: 6; Саханев, 1914, табл. V: 22–25]. Фрагмент фибулы этого типа найден в погребении № 58 алано-болгарского могильника около станицы Старокорсунской [Каминский, 1987, рис. 8: 47]. Фибулы данного характерны для погребальных комплексов хронологического комплекса Столбище-Старокорсунская (740–790 гг.) [Комар, 2000, с. 52, рис. 4: 27].

С одеждой в данном комплексе связана бронзовая пуговица. Обнаруженная пуговица относится к разряду литых и имеет шаровидное тулово, вверху которого расположена плоская петелька (рис. 5: 1). Бронзовые пуговицы рассмотренных видов встречены на всех погребальных памятниках салтово-маяцкой культуры Подонья [Аксёнов, Михеев, 2003, рис. 1, 5, 30; 3, 26; Аксёнов, Михеев, 2006, с. 124, рис. 15, 17; 17, 19; 38, 29; 77, 21; Плетнёва, 1981, рис. 37, 19, 20; Плетнёва, 1989, с. 107, рис. 56; Хоружая, 2009, рис. 2, 10, 11, 20–22; 3, 18; 5, 17; 6, 8, 27, 28; 7, 15, 34; 11, 12, 13; 12, 12]. Хорошо представлены они и на памятниках VIII–IX вв. сопредельных территорий [Багаутдинов, Богачев, Зубов, 1998, с. 100, рис. 18, 23–25].

Элементы поясной гарнитуры в данном комплексе представлены тремя изделиями. Это поясной разделитель, серебряная пластина толщиной 0,5 мм и весом 3,3 г от наконечника пояса коробчатого типа (рис. 5: 16) и еще один небольшой серебряный наконечник коробчатого типа с прорезным геометрическим орнаментом на лицевой стороне щитка (рис. 5: 15). Подобные наконечники нехарактерны для классических салтово-маяцких древностей. Особенно показателен в этом плане маленький наконечник пояса. По размерам, пропорциям, конструкции, в соответствии типологии В. Б. Ковалевской, данный наконечник пояса относится к типу 2, вариант 2 [Ковалевская, 2000, с. 118–119, рис. I: 2, 3]. Ближайшими аналогиями нашему изделию являются наконечники из Мартыновского, Хацького, Гапоновского кладов [Корзухина, 1996, с. 364, табл. 13: 13; 20: 21–23; табл. 22: 12, 13; Гавритухин, Обломский, 1996, с. 15, рис. 30: 4], из Мохночанского захоронения [Аксёнов, Бабенко, 1998, с. 115, рис. 3: 8], из местонахождения около с. Лебеховка [Корзухина, 1996, с. 393, табл. 94: 29]. Значительно больше подобных наконечников найдено в кочевнических памятниках пред-

салтовского времени – Сивашовка (кург. 3, погр. 2; кург. 2, погр. 2) [Комар, Кубышев, Орлов, 2006, с. 271, 316, рис. 12: 20; 14: 1; 32: 22], Костогрызово (кург. 1, погр. 7) [Комар, Кубышев, Орлов, 2006, с. 330, рис. 37: 9, 16], Черноморское (кург. 1, погр. 11) [Комар, Орлов, 2006, с. 393, рис. 2: 1–3; 4: 5–7], Виноградное (кург. 5) [Орлов, Рассамкин, 1996, рис. 3: 12], Христофоровка (кург. 7, погр. 12) [Приходнюк, 2001, рис. 27: 5], Богачевка (кург. 8, погр. 12) [Приходнюк, 2001, рис. 32: 1], Изобильное [Приходнюк, 2001, рис. 33: 19, 20], Вознесенка [Комар, 2006, рис. 36: 9], Чапаевский [Комар, 2006, рис. 49: 1–9]. Таким образом, данный наконечник относится к типу геральдических и характерен для комплексов VII в. Этим же временем, следует датировать и фрагмент пластины от коробчатого наконечника пояса большего размера из данного комплекса, так как коробчатые наконечники данного типа и большого, и маленького размера составляли один комплекс (Гапоново, Мартыновка, Хацки). Для славянских древностей предсалтовского времени данный тип наконечников поясов не характерен, а связан с тюркским ремесленным производством конца VII – IX в. [Ковалевская, 2000, с. 118].

Поясной разделитель представляет собой три невысоких трубочки под кожаные ремешки, соединенные между собой перемычками. Концы разделителя и трубочек оформлены пластинчатыми выступами в виде трех лепестковых бутонов цветов (рис. 5: 19). Все цилиндрические части разделителя имитируют спиральную проволочную навивку. Разделители этого типа встречаются в погребальных комплексах как аланского населения (кат. № 33, 45, 106 Дмитриевского могильника, кат. № 13, 24 ВСМ-I) [Плетнёва, 1989, рис. 56; Хоружая, 2009, рис. 7, 6: 12, 18], так и других этнических групп Подонцовья салтовского времени (погр. № 45 Нетайловский могильник) [Пархоменко, 1983, рис. 7, 11].

В комплекс входили два фрагмента железной цепочки длиной 70 и 52,5 см (рис. 6, 7), которые в древности, как нам видится, составляли одно цельное изделие – пояс длиной 122,5 см (реконструируемая сохранившаяся часть) со свисающими вниз четырьмя цепочками, на которых висели различные предметы (копоушка, коромыслообразная пуговица, кольцообразная привеска с прикрепленной к ней на цепочке еще одной коромыслообразной пуговицей и нож с ножнами). На это указывает присутствие на одной из свисающих цепочек металлической обоймы от деревянных ножен но-

жа, в которую на момент обнаружения, был вставлен нож с волютообразным навершием. На момент обнаружения каждый из фрагментов пояса имел по две свисающие вниз цепочки. Рассмотрим каждый из фрагментов пояса в отдельности.

Первый фрагмент пояса длиной 70 см (*рис. 6: 1*). Свисающими с него двумя цепочками он разделен на три участка длиной 29,6 – 19,2 – 20,8 см. На конце участка длиной 29,6 см находится железное колечко диаметром 1,5 см, на котором сохранилось часть разрушенного звена цепочки, которое соединяло пояс в одно целое изделие. Данное колечко изготовлено из круглого в сечении дрота, концы которого сварены в внахлест. Фрагмент цепочки, соединенный с этим кольцом (29,6 см), состоит из 31 звена, выполненных в разном стиле. 10 отходящих от кольца звеньев цепочки имеют S-видную форму, но части звена развернуты перпендикулярно по отношению друг к другу. Остальные 21 звено этого участка имеют S-видную форму, но концы их находятся в одной плоскости. Все звенья изготовлены из железного дрота, прямоугольного в сечении. Следующий участок цепочки (19,2 см) состоит из 21 звена, имеющих S-видную форму. Третий участок цепочки (20,8 см) состоит из 22 S-видных звеньев, противоположные концы которых развернуты перпендикулярно друг по отношению к другу. На этом фрагменте пояса сохранились две свисающие цепочки длиной 16,5 и 10,3 см, состоящие из 16 и 10 простых S-видных звеньев, соответственно.

Фрагмент пояса длиной 52,5 см с двумя свисающими цепочками (*рис. 7: 1*). Первый участок пояса (15,2 см) состоит из 14 простых S-видных звеньев. Участок заканчивается кольцом диаметром 1,5 см, изготовленным из прямоугольного в сечении дрота, концы которого сварены внахлест. К этому же кольцу присоединен второй участок пояса, состоящий из 14 звеньев и свисающей цепочки длиной 4,4 см из 4 звеньев с прикрепленной к ней металлической основой и обоймой от деревянных ножен ножа (*рис. 7: 3*). Все звенья свисающей цепочки имеют S-видную форму, как и 7 звеньев второго участка данного фрагмента пояса. Еще у семи S-видных звеньев этого участка пояса концы развернуты в перпендикулярных плоскостях. Третий участок длиной 23,7 см состоит 22 двух звеньев простой S-видной формы. Между вторым и третьим участком данного фрагмента пояса находится свисающая цепочка длиной 13,8 см из 13 простых S-видных звеньев.

Вместе с цепочкой-поясом были обнаружены: фрагмент спекшейся цепочки (*рис. 7: 7*) и три фрагмента цепочек с прикрепленными к ним предметами – коромыслообразными пуговицами (*рис. 6: 4; рис. 7: 6*), копоушкой (*рис. 7: 5*), подвеской (*рис. 6: 2*). Звенья всех этих цепочек были аналогичны звеньям цепочки пояса. Ближайшими аналогиями цепочек из данного комплекса являются цепочки из кремаций № 117, 143, 193, 222, 268, 304 Сухогомольшанского могильника [Аксёнов, Михеев, 2006, *рис. 29: 34; 33: 31, 32; 53: 19; 69: 15; 77: 19*] и из разрушенного захоронения Ново-Покровского могильника [Кухаренко, 1951, *рис. 33: 4*]. Подобные цепочки с подвешенными к ним предметами (амулетами, бубенчиками и пр.) встречены в северокавказских захоронениях V–IX вв. [Гавритухин, Обломский, 1996, *рис. 82: 5; Кантемиров, Дзаттиаты, 1995, табл. XIII: 4; XXV: 22; Хайнрих, 1995, табл. II: 5; XIV: 1*] и аланских катакомбных захоронений второй воловины VIII – IX в. бассейна Северского Донца [Хоружая, 2009, *рис. 2: 15; 4: 24, 31; 6: 14, 15*]. Известны подобные цепочки (бронзовые) как элемент женского костюма в славянских древностях V–VIII вв. юга Восточной Европы [Гавритухин, Обломский, 1996, *рис. 59; Корзухина 1996, табл. 44: 4–7, 9; 53: 17–19; 57: 1–6; 69: 24–27; 70: 14–16; 75: 18; 78: 3*].

Копоушка, обнаруженная в комплексе, представляет собой витой железный стержень, на одном конце которого находится петелька, а на противоположном – лопаточка (*рис. 7: 5*). К цепочке копоушка присоединена с помощью кольца диаметром 1,5 см, аналогичного двум кольца цепочки-пояса. Подобные стерженьковые копоушки достаточно хорошо представлены в катакомбных захоронениях бассейна Северского Донца [Плетнёва, 1989, *рис. 55; Хоружая, 2009, рис. 2: 2*], в памятниках VIII–IX вв. Северного Кавказа [Дмитриев, 2003, *рис. 87: 19; Ковалевская, 1981, рис. 62: 122, 145, 146*].

Обе пуговицы, подвешенные к цепочке, относятся к одному типу – коромыслообразных с выделенной петелькой на середине длины (*рис. 6: 4; рис. 7: 6*). Концы пуговиц оформлены в виде шарообразных выступов, что отличает их от подобных им по форме копоушек салтово-маяцкой культуры (тип 2 по С. А. Плетнёвой) [Плетнёва, 1989, с. 106, *рис. 55*]. По форме и особенностям данным пуговицам близка подвеска из могильника Брусяны II (кур. 15, погр. 2) новинковской культуры на Средней Волге [Матвеева, 1997, с. 74, *рис. 123: 5*].



Вместе с одной из коромыслообразных пуговиц к цепочке была присоединена подвеска, сохранившаяся во фрагментах (рис. 6: 2). Данная подвеска изготовлена из бронзовой пластины со значительным содержанием олова, имеет форму кольца с шестью полукруглыми выступами по внешнему краю. Один из сохранившихся полукруглых выступов представляет собой петельку, в которую вставлено звено цепочки с подвешенной к ней пуговицей. Аналогии данной подвеске нам не известны. Можно указать на некоторую схожесть данного изделия с небольшой группой северокавказских колесообразных металлических амулетов VIII–IX вв. (отдел I, тип 2 по В. Б. Ковалевской) (кат. № 18 Мокрой балки, № 12 Гоуста) [Ковалевская, 1995, с. 135, рис. 1: 3, 4].

Возможно, с поясом связан обнаруженный в комплексе бубенчик (рис. 5: 14). Он мог быть подвешен на одну из свисающих с него цепочек. По технике изготовления найденный бубенчик относится к отделу литых. Он имеет грушевидную форму, плоскую петельку прямоугольной формы и тулово шаровидной формы со слегка выраженными гранями. Бронзовые бубенчики данного типа в большом количестве встречены в погребальных памятниках салтовомаяцкой культуры [Аксёнов, Михеев, 2003, рис. 2, 21, 31; Аксёнов, Михеев, 2006, с. 125, рис. 9, 23; 15, 44; 24, 23, 26; 25, 29; 30, 10; Плетнёва, 1981, рис. 7: 18, 21; Хоружая, 2009, рис. 2, 6, 26; 3, 23, 24; 6, 30; 7, 22, 33; 8, 27, 45, 46].

Наиболее интересным предметом, подвешенным к цепочке-поясу, является нож с волютообразным навершием (рис. 7: 4). Найденный нож представляет собой продолговатую пластину, один конец которой является клинообразным клинком, переходящим в плоский черенок-ручку. Конец черенка-ручки раздвоен, а его части загнуты вниз. Лезвие с обеих сторон, вдоль спинки, украшено прочерченным орнаментом в виде зигзагообразной линии, идущей от кончика ножа к черенку-рукоятке. Аналогии данному ножу в салтовомаяцкой древности нам не известны. На салтовских памятниках зачастую встречаются только железные заколки для одежды с шилообразной рабочей частью, плоской пластинчатой рукояткой заканчивающейся волютообразным навершием (Сухогомольшанский могильник, поселение Мохнач и др.) [Аксёнов, Михеев, 2006, с. 128, рис. 25: 20, 21]. Подобные железные булавки представлены и в некоторых новинковских захоронениях с территории Среднего

Поволжья [Матвеева, 1997, с. 70, рис. 120: 5, 6]. В то же время подобные ножи с волютообразным навершием известны на славянских памятниках VI–IX вв. Польши, Пруто-Днестровское междуречья, Правобережья и Левобережье Днепра (Новотроицком, Шуклинка) [Минасян, 1978, с. 150, рис. 1], в славяно-аварских и раннеболгарских погребениях Подунавья, в памятниках XI–XII вв. Южной Сибири (Красноярск, Минусинская котловина) [Мысько, Пивоваров, 2010, с. 311–312, рис. 3]. Редкость находок подобных ножей позволила исследователям приписывать им ритуальное назначение [Минасян, 1978, с. 152; Винников, 1995, с. 65; Мысько, Пивоваров, 2010, с. 314–315]. Присутствие такого ножа с волютообразным навершием в комплекте с цепочкой-поясом, к которому был подвешен целый ряд предметов, указывает на нерядовой характер данного набора. По-видимому, в данном случае мы имеем дело с ритуальным поясом, специально выполненным в виде цепи.

Ножны описанного ножа крепились к цепочке (рис. 3: 3). Они, вероятнее всего, были из органического не сохранившегося материала на железной основе. Основа представляла собою узкую железную пластину с обоймой для ножа и петель для крепления к свисающему концу цепочки. К ножнам ножа с волютообразным навершием относится и бронзовая пластинчатая оковка (рис. 7: 2).

К предметам хозяйственно-бытового назначения в данном комплексе принадлежат две вилки и пинцет (все – из железа). Пинцет состоит из двух пластин трапецевидной в плане формы (рис. 5: 12). Пинцеты этого типа хорошо представлены в памятниках салтовского времени Подонья. Подобные пинцеты найдены как в катакомбных захоронениях (№ 1 Рубежанского могильника, № 81, 95 Дмитриевского некрополя) [Аксёнов, 2001, рис. 4: 16; Плетнёва, 1981, рис. 37: 146; Плетнёва, 1989, с. 106, рис. 55], так и ямных ингумационных погребениях (№ 3, 8 Волоконовского могильника, № 264/к-24, 288/к-30 могильника Красная Горка) [Плетнёва, Николаенко, 1976, рис. 8; Аксёнов, 1999, с. 97, рис. 42: 12, 13] и в кремационных захоронениях (№ 101, 254 могильника Красная Горка, № 11, 143, 151, 167, 233, 252, 297, 312, комплекс XVII Сухомольшанского могильника, могильник у с. Кицевка) [Аксёнов, Михеев, 2006, рис. 9: 31; 33: 31; 37: 5; 38: 22; 53: 21; 65: 11; 77: 9,

28; 84: 12, 15; *Лаптёв, Аксьонов, 2012, рис. 7: 1*]. Встречены подобные железные пинцеты в погребениях хазарского культурно-исторического периода на территории Крыма (могила № 6 некрополя Судак VI) [*Майко, 2007, с. 164, рис. 107: 14*], в кремационных памятниках Северо-Западного Предкавказья [*Дмитриев, 2003, рис. 87: 24–26*]. При этом если в захоронениях аланского населения салтово-маяцкой культуры пинцеты зачастую находят в захоронениях женщин или девочек-подростков, то в салтовских кремациях (Сухая Гомольша, Красная Горка) они встречаются вместе с предметами вооружения и конского снаряжения, что говорит о принадлежности данных предметов мужчинам. Такая же ситуация характерна для могильника Дюрсо [*Дмитриев, 2003, с. 203*]. По этнографическим данным, пинцеты были необходимым атрибутом мужчин тюркоязычных народов и служили им для удаления волос на лице [Путешествия в восточные страны Платона Карпини..., 1957, с. 42].

Обе вилки имеют длинную витую ручку и кольцо для подвешивания (*рис. 4: 6, 7*). Различаются они только рабочей частью, которая у одной вилки состоит из двух изогнутых крючком зубьев, а у второй – из одного такого же крючка. Первоначально обе вилки были согнуты пополам и находились вместе со всеми остальными железными предметами. Подобные по размеру и оформлению вилки обнаружены и на других кремационных могильниках Подонцовья (погр. № 252, 269 Сухогомольшанского некрополя, № 19, 101, 150/к-13, 254 могильника Красная Горка, комплекс у с. Пятницкое) [*Аксёнов, Михеев, 2006, рис. 66: 1, 2; Аксьонов, 1999, с. 99, рис. 39: 2; Шрамко, 1983, рис. 11: 19*]. Известны они и в материалах кремационных комплексов могильника на р. Дюрсо [*Дмитриев, 2003, рис. 92: 11*]. Показательно, что вилки для доставания мяса из котла у осетин начала–середины XX в. имели такое же оформление, что и обнаруженные на салтовских памятниках [*Калоев, 1971, с. 167, рис. б, в*].

Нельзя оставить без внимания кружку, развал которой был обнаружен в данном комплексе (*рис. 4: 2, 5*). Она имеет шаровидное тулово, цилиндрическое желобчатое горло (орнаментированное широким поясом желобков) и сильно отогнутый наружу округлый венчик. Поверхность сосуда покрыта сплошным лощением. Данный сосуд типологически можно было бы считать салтовским, однако

орнаментация в виде широкого пояса желобков по горлу не свойственна древностям из этой культуры. Подобная орнаментация кувшинов и кружек характерна для древностей Северного Кавказа V – начала VIII вв. [Дмитриев, 2003, рис. 84: 1, 3; 86: 32; 87: 6, 9; Ковалевская, 1981, рис. 63: 18, 24, 26, 30, 43, 53, 59]. При этом орнаментация горла сосудов широким поясом желобков больше характерна для северокавказских комплексов VII – начала VIII в. [Малышев, 2001, с. 32–33, рис. 65: 3–5, 7, 10, 12, 13, 16, 17].

В комплекс входит небольшая бронзовая пряжка. Это литое односоставное изделие с рамкой округлой формы и рамчатым прямоугольным щитком (рис. 5: 13). Зачастую подобные пряжки входят в состав конского оголовья и в погребениях располагаются рядом с удилами [Аксёнов, 2011, с. 253, рис. 5: 7, 8]. Подобные пряжки в салтовских древностях бассейна Северского Донца встречены как в кремационных захоронениях (погр. № 252 могильника Сухая Гомольша, Пятницкое) [Аксёнов, Михеев, 2006, рис. 64: 1, 2; Шрамко, 1983, рис. II: 1], так и в ингумационных грунтовых захоронениях (погр. № 508 Нетайловский могильник) [Аксёнов, 2011, с. 256, рис. 5: 8]. Известны находки таких пряжек и в кремационных комплексах второй половины VIII – начала IX в. Северо-Западного Кавказа [Тарабанов, 1992, рис. 3: 2]. В целом подобного типа пряжки с рамчатым щитком прямоугольной формы, который меньше по размеру овальной рамки, характерны для комплексов второй четверти VIII – рубежа VIII и IX вв. [Гавритухин, 2005, рис. 1: 1, 121, 121а, 138, 155; Комар, 1999, рис. 4: 9, 10].

В виду отсутствия каких-либо костных остатков рассмотренный комплекс относится к категории не погребальных, а поминальных. Данный поминальный комплекс, судя по присутствию в нем таких предметов, как керамическая кружка с желобчатым горлом (рис. 4: 5) и наконечники поясных ремней коробчатого типа (рис. 5: 15, 16), следует датировать временем формирования салтово-маяцкой культуры в бассейне Северского Донца, т.е. серединой – концом VIII в. Наличие трех различных фибул, трех групп браслетов разного диаметра и оформления, а также одного целого пояса-цепочки и двух наконечников от других поясов, позволяет предположить, что данный поминальный комплекс, связан с погребением троих индивидуумов.

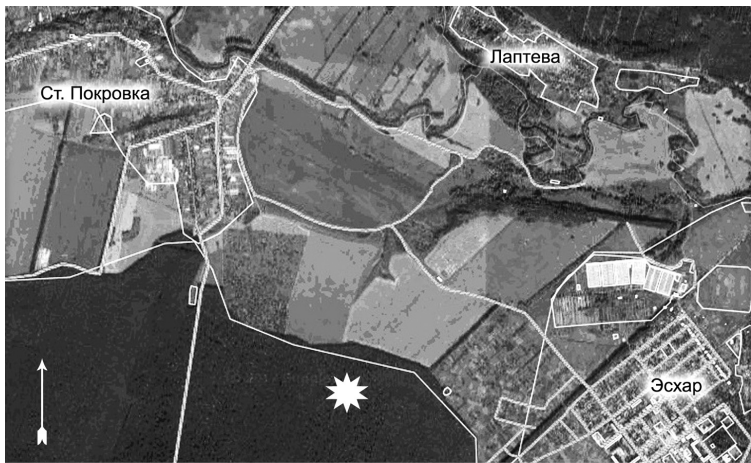

0 1 км ★ - место расположения комплекса

Рис. 1.

Место обнаружения комплекса:  $49^{\circ}47'55,4''N / 36^{\circ}33'40,7''E$   
(Wikimapia.org).



Рис. 2.

Инвентарь комплекса (фото).

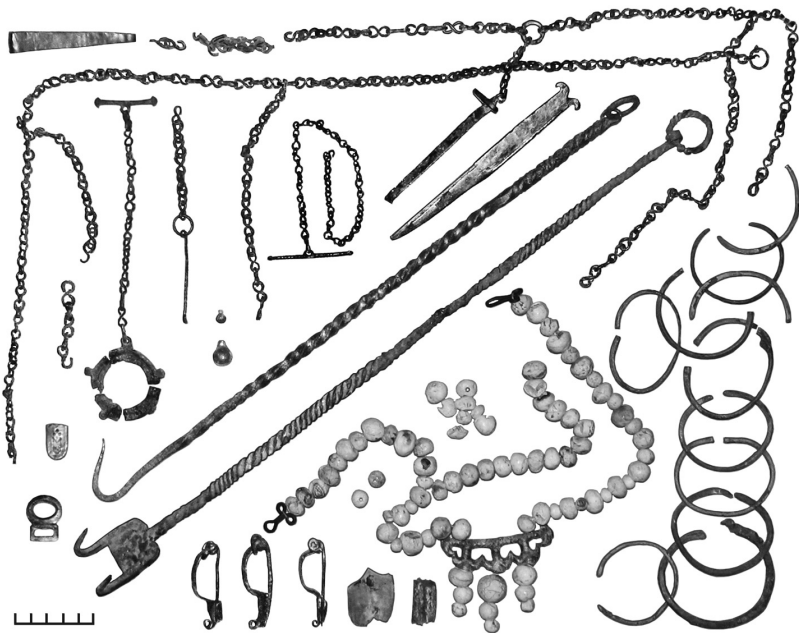

Рис. 3.

План и профиль комплекса:

1 – дневная поверхность, 2 – чернозем, 3 – предматерик, 4 – материковая супесь.

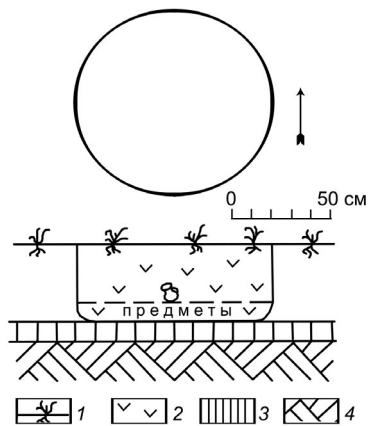

Рис. 4.

Находки из комплекса (1 – золото; 2–3 – глина, 6, 7 – железо).

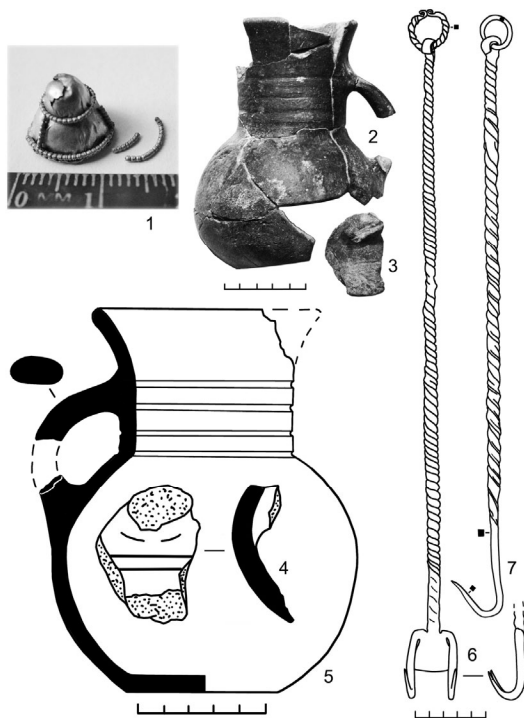

Рис. 5.

Украшения и элементы одежды:

1-11, 13, 14, 19 – бронза; 12, 17-18, 20-22 – железо; 15-16 – серебро;  
23-32 – сердолик; 33 – золото.

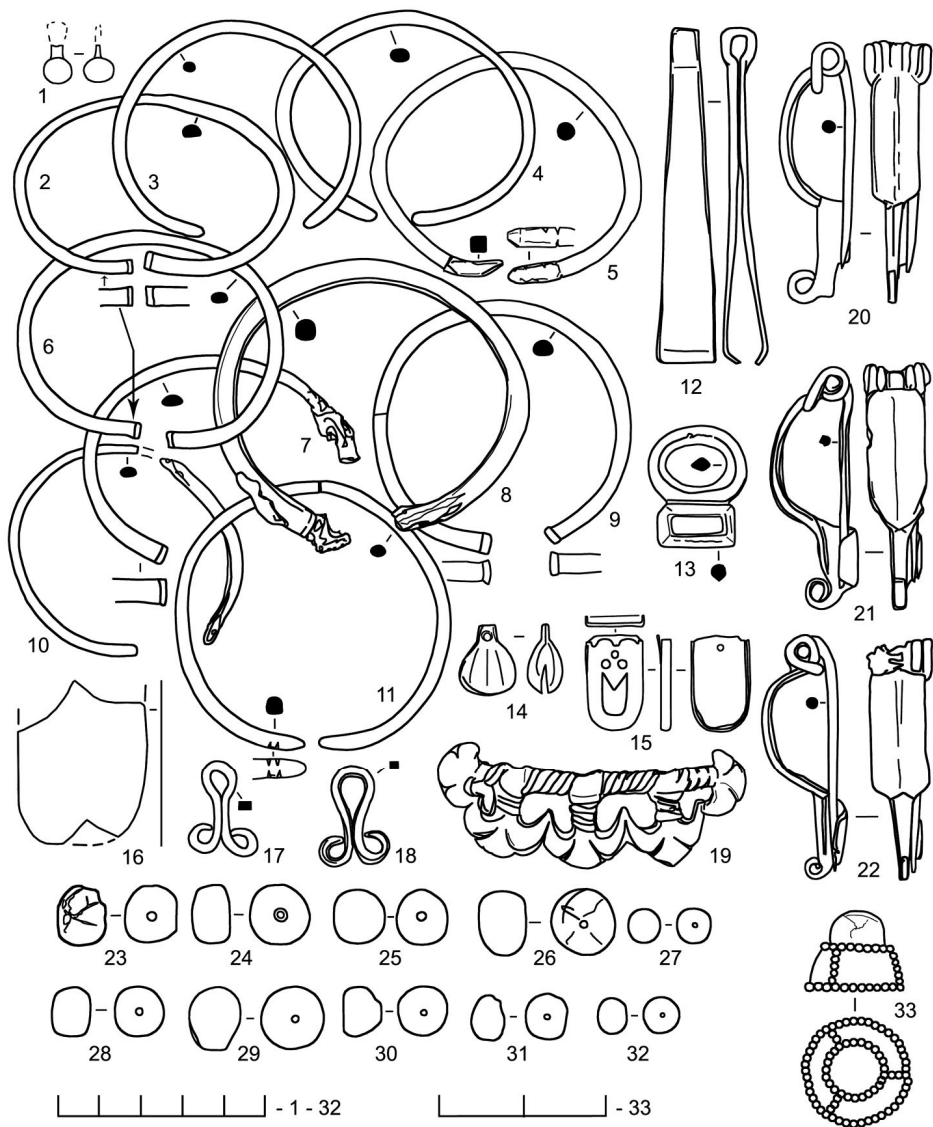

Рис. 6.

Части поясного набора:  
1 – железо; 2 – оловянистый сплав; 3, 4 – бронза.

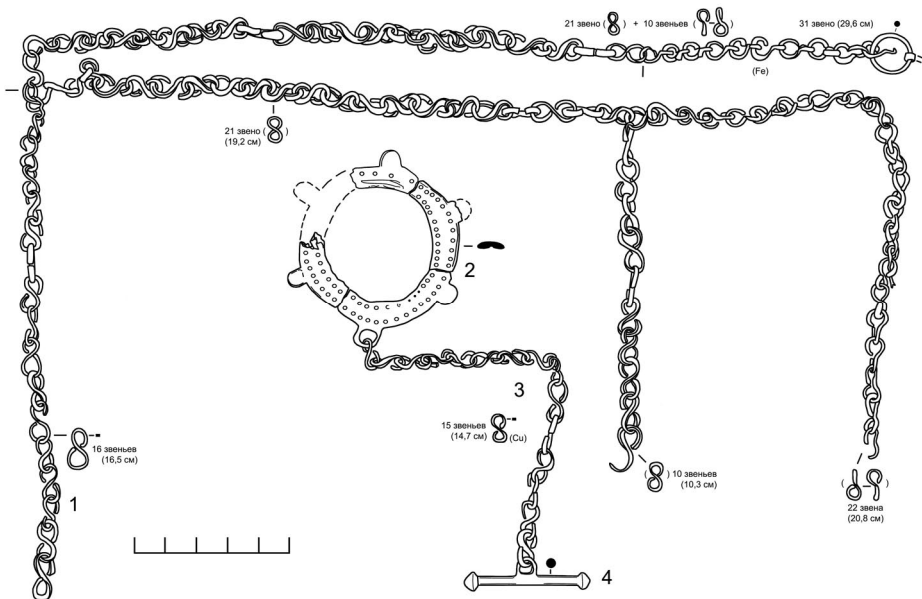

Рис. 7.

Части поясного набора (продолжение):  
1, 3–7 – железо; 2 – бронза.

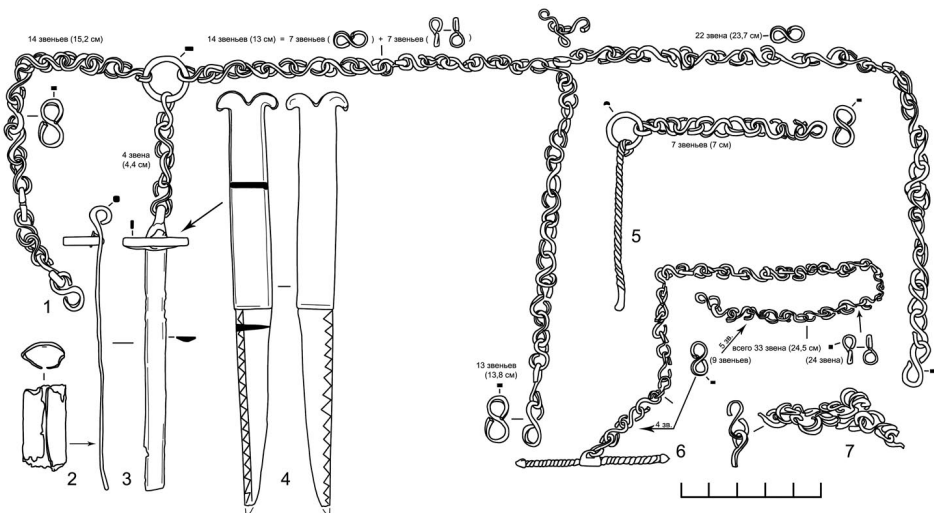

## Литература

- Аксёнов В. С. Рубежанский катакомбный могильник салтово-маяцкой культуры на Северском Донце // Донская археология. 2001. № 1–2.
- Аксёнов В. С. Погребения с западной ориентировкой Нетайловского грунтового могильника салтовской культуры (по материалам 2010 г.) // Старожитності 2011. Вип. 10. Харків: Харківське історико-археологічне товариство, 2011. С. 248–260.
- Аксёнов В. С. Наборы металлических украшений с ранних памятников салтово-маяцкой культуры Харьковщины (этнический аспект) // Восточно-европейские древности: сборник научных трудов. Воронеж, 2012.
- Аксенов В. С., Бабенко Л. И. Погребение VII в. у с. Мохнач // РА. 1998. № 3.
- Аксенов В. С., Михеев В. К. Погребения с крымской посудой могильника салтовской культуры Красная Горка // Vita antiqua. 2003. № 5–6.
- Аксенов В. С., Михеев В. К. Население Хазарского каганата в памятниках истории и культуры. Сухогомольшанский могильник VIII–X вв. // Хазарский альманах. Т. 5. Киев–Харьков, 2006.
- Аксёнов В. С. Поховання з конем другої половини VIII–IX ст. верхньої течії р. Сіверський Донець (за матеріалами салтівських ґрунтових могильників). Дис. ... канд. іст. наук. Харків, 1999.
- Аксёнов В. С. Золоті сережки з кремаційних поховань салтівської культури басейну Сіверського Дінця // Тринадцяті Сумцовські читання. Збірник матеріалів наукової конференції “Сучасний музейний заклад: проблеми вивчення, збереження та популяризації національної історико-культурної спадщини”. Харків, 2007.
- Багаутдинов Р. С., Богачев А. В., Зубов С. Э. Праболгары на Средней Волге (у истоков истории татар Волго-Камья). Самара, 1998.
- Багаутдинов Р. С., Богачев А. В., Зубов С. Э. Средневековые комплексы могильника Просвет I // Вопросы археологии Поволжья. Вып. 4. Самара, 2006.
- Винников А. З. Славяне лесостепного Дона в раннем средневековье (VIII – начало XI века). Воронеж, 1995.
- Гавритухин И. О. Хронология эпохи становления Хазарского каганата (элементы ременной гарнитуры) // Хазары, евреи и славяне. Т. 16. Москва–Иерусалим, 2005.
- Гавритухин И. О., Обломский А. М. Гапоновский клад и его культурно-исторический контекст. М. 1996.
- Гавритухин И. О., Пьянков А. В. Древности и памятники VIII–IX вв. // Крым, Северо-Восточное Причерноморье и Закавказье в эпоху средневековья IV–XIII вв. М., 2003.
- Голдина Р. Д. Ломоватовская культура в Верхнем Прикамье. Иркутск, 1985.

- Голдина Р. Д., Водолаго Н. В. Могильники неволинской культуры в Приуралье. Иркутск, 1990.
- Дегтярь А. К. Комплекс из погребения воина у с. Кочеток на Северском Донце // СА. 1984. № 2.
- Деопик В. Б. Классификация и хронология аланских украшений VI–IX вв. // МИА. 1963. № 114.
- Дмитриев А. В. Могильник Дюрсо – эталонный памятник древностей V–IX веков // Крым, Северо-Восточное Причерноморье и Закавказье в эпоху средневековья IV–XIII вв. М., 2003.
- Жиронкина О. Ю. Лингвистическое обеспечение систематизации ранне-средневековых бус Юго-Восточной Европы // Приложение 1 в книге: Ковалевская В. Б. Хронология Восточно-Европейских древностей V–IX веков. Вып. 1. Каменные бусы Кавказа и Крыма. М., 1998.
- Калоев Б.А. Осетины. М., 1971.
- Каминский В. Н. Алано-болгарский могильник близ станицы Старокорсунской на Кубани // СА. 1987. № 4.
- Кантемиров Э. С., Дзаттиаты З. Г. Тарский катакомбный могильник VIII–IX вв. // Аланы: история и культура. Владикавказ, 1995.
- Ковалевская В. Б. Северокавказские древности // Степи Евразии в эпоху средневековья. М., 1981.
- Ковалевская В. Б. Хронология древностей северокавказских алан // Аланы: история и культура. Владикавказ, 1995.
- Ковалевская В. Б. Компьютерная обработка массового археологического материала из раннесредневековых памятников Евразии. М., 2000.
- Колода В. В. Салтовская археологическая культура на Харьковщине: очередной юбилей (итоги и перспективы исследований) // Салтово-маяцка археологічна культура: 110 років від початку вивчення на Харківщині: збірник наукових праць, присвячених проблемам та перспективам салтовознавства, за матеріалами Міжнародної наукової конференції “П’ятнадцяті слобожанські читання”. Харків, 2011.
- Колода В. В. Тюркская руническая надпись из лесостепной Хазарии // Поволжская Археология. 2014. № 3.
- Комар А. В. Предсалтовские и раннесалтовский горизонты Восточной Европы (вопросы хронологии) // Vita antiqua. 1999. № 2.
- Комар А. В. Горизонт Столбище–Старокорсунская и некоторые вопросы возникновения салтовской культуры // Finno-Ugrica. 2000. № 1.
- Комар А. В. Перещепинский комплекс в контексте основных проблем истории и культуры кочевников Восточной Европы VII – нач. VIII в. // Степи Европы в эпоху средневековья. Т. 5. Хазарское время. Донецк, 2006.
- Комар А. В., Кубышев А. И., Орлов Р. С. Погребения кочевников VI–VII вв. из Северо-Западного Приазовья // Степи Европы в эпоху средневековья. Т. 5. Хазарское время. Донецк, 2006.

Комар А. В., Орлов Р. С. Погребение кочевника 2-й пол. VII в. у села Черноморское // Степи Европы в эпоху средневековья. Т. 5. Хазарское время. Донецк, 2006.

Корзухина Г. Ф. Клады и случайные находки вещей круга «древностей антов» в Среднем Поднепровье // МАИЭТ. Т. V. Симферополь, 1996.

Кухаренко Ю. В. О некоторых археологических находках на Харьковщине // КСИИМК. Т. XLI. 1951.

Лаптев О. О., Аксьонов В. С. Салтово-маяцкий кремаційний могильник біля с. Кицівка на Харківщині // Археологія. 2012. № 4.

Макаревич М. П. Поховання сарматського та салтівського типів на Сіверському Дінці // Археологія. Т. 10. 1957.

Майко В. В. Средневековые некрополи Судакской долины. Киев, 2007.

Матвеева Г. И. Могильники ранних болгар на Самарской Луке. Самара, 1997.

Мерперт Н. Я. О генезисе салтовской культуры // КСИИМК. Вып. 36. 1951.

Минасян Р. С. Железные ножи с волютообразным навершием // Проблемы археологии. II. Сб. статей в память проф. М.И. Артамонова. Л., 1978.

Мысько Ю. В., Пивоваров С. В. Находки ножей с волютообразными навершиями в Верхнем Попрутье и Среднем Полнестровье // Stratum plus. 2010. № 5.

Орлов Р. С., Рассемакин Ю. Я. Новые памятники VI–VII веков из Приазовья // Материалы I тыс. н.э по археологии и истории Украины и Венгрии. Киев, 1996.

Пархоменко О. В. Поховальний інвентар Нетайлівського могильника VIII–IX ст. // Археологія. 1983. № 43.

Плетнёва С. А. Салтово-маяцкая культура // Степи Евразии в эпоху средневековья. М., 1981.

Плетнёва С. А. На славяно-хазарском пограничье. Дмитриевский археологический комплекс. М., 1989.

Плетнёва С. А., Николаенко А. Г. Волоконовский древнеболгарский могильник // СА. 1976. № 3.

Приходнюк О. М. Степове населення України та східні слов'яни (друга половина I тис. н. е.). Чернівці, 2001.

Путешествия в восточные страны Плано Карпини и Рубрука. М., 1957.

Савченко Е. И. Крымский могильник // АОН. Вып. 1. М., 1986.

Саханев В. В. Раскопки на Северном Кавказе в 1911–1912 гг. // ИАК. Вып. 56. 1914.

Семенов В. А. Варнинский могильник. Ижевск, 1980.

Тарабанов В. А. Раскопки средневекового кремационного могильника у с. Молдовановское Крымского района в 1989 г. // Археологические раскопки на Кубани в 1989–1990 годах. Ейск, 1992.

- Тарабанов В. А.* Исследование раннесредневековых памятников в Адыгее в 1986 году // Древности Кубани. Вып. 14. Краснодар, 1999.
- Тесленко Г. І.* Розкопки Верхньо-Салтівського могильника 1920 року // Наукові записки / Наукові дослідження кафедри історії української культури. 1927. № 6.
- Хайнрих А.* Раннесредневековые катакомбные могильники из селений Чми и Кобан // Аланы: история и культура. Владикавказ, 1995.
- Халикова Е. А.* Больше-Тиганский могильник // СА. 1976. № 2.
- Хоружая М. В.* Бусы из захоронений Верхне-Салтовского могильника (раскопки 1984 г.) // Хазарский альманах. Т. 6. Киев–Харьков, 2007.
- Хоружая М. В.* Катакомбные захоронения главного Верхне-Салтовского могильника (раскопки 2004 года) // Степи Европы в эпоху средневековья. Т. 7. Хазарское время. Донецк, 2009.
- Шрамко Б. А.* Погребения VIII–X вв. у с. Пятницкое в Харьковской области // Древнерусское государство и славяне. Минск, 1983.

### **Список сокращений**

АОН – Археологические открытия на новостройках

ИАК – Известия Археологической Комиссии

КСИИМК – Краткие сообщения о докладах и полевых исследованиях Института истории материальной культуры АН СССР

МАИЭТ – Материалы по археологии истории и этнографии Таврии

МИА – Материалы и исследования по археологии СССР

СА – Советская археология

*В. С. Аксёнов, В. В. Колода*

### **Богатый вещевой комплекс близ Старой Покровки на Харьковщине**

#### **Резюме**

В статье анализируется богатый вещевой комплекс, выявленный на кремационном могильнике близ с. Старая Покровка Чугуевского района Харьковской области. В виду отсутствия каких-либо костных остатков рассмотренный комплекс не относится к категории погребальных памятников, а связан с поминальной обрядностью населения салтовской культуры лесостепного населения Хазарского каганата. Судя по присутствию в комплексе таких предметов, как керамическая кружка с желобчатым горлом и наконечники поясных ремней коробчатого типа, его следует датировать временем формирования салтово-маяцкой культуры в бассейне Север-

ского Донца – серединой – концом VIII в. Наличие трех различных фибул, трех групп браслетов разного диаметра и оформления, а также одного целого пояса-цепочки и двух наконечников от иных поясов, позволяет предположить, что данный поминальный комплекс связан с погребением троих индивидуумов.

Ключевые слова: салтовская (салтово-маяцкая) культура, Харьковская область, поминальный комплекс, украшения, детали одежды, предметы хозяйственного назначения.

*V. S. Aksyonov, V. V. Koloda*

### **Plentiful Material Complex in the Vicinity of Old Pokrovka Village in Kharkiv Region**

#### Summary

The article is dedicated to the analysis of the plentiful material complex that was discovered at the cremation burial ground in the vicinity of Old Pokrovka village in Chuhuiv district of Kharkiv region. On account of the absence of any bone remains this complex doesn't belong to burial sites. But it is connected with burial ritualism of Saltov people of the forest-steppe zone in the Khazar kaganate. Judging by the following things – a pottery mug with a grooved throat and the tip of a waist belt of a box type – this complex is dated from Saltov-Mayatsk culture foundation in Seversky Donets river-basin: the middle and the end of 8<sup>th</sup> century AD. There are three different fibulas, three groups of bracelets with different diameters and designs, an unharmed chain-belt and two tips of other belts in the complex. These artifacts let us consider this burial complex to be connected with three individuals' burial.

Keywords: Saltov (Saltov-Mayatsk) culture, Kharkiv oblast, burial complex, bijoux, garment, household items.