

635/51(4/14)/2
17

ВІДГОМІН КАРНИКСІВ

Геннадій Казакевич

ВІЙСЬКОВІ ТРАДИЦІЇ
ДАВНІХ КЕЛЬТІВ
НА ЗЕМЛЯХ УКРАЇНИ

IV—I ст. до н. е.





Геннадій Казакевич
ВІДГОМІН КАРНИКСІВ
Військові традиції давніх кельтів
на землях України
IV–I ст. до н.е.

УДК 94(477)“-03/-00”
ББК 63.3(45УКР)2
К 14



Видання серії «MILITARIA UCRAINICA» здійснюється в рамках просвітницьких проєктів Центру соціогуманітарних досліджень ім. Вячеслава Липинського.

Науковий рецензент: *Максим Левада*
Редактор: *Юлія Олійник*
Коректор: *Ірина Давидко*
Макет та комп'ютерна верстка: *Дмитро Адаменко*
Обкладинка: *Віктор Кузик*

Автор висловлює щирю подяку за допомогу в підготовці книги Національному музею історії України, Ужгородському державному краєзнавчому музею, Львівському музею історії релігії, Білгород-Дністровському краєзнавчому музею, Одеському музею нумізматики, Інституту рукопису Національної бібліотеки України ім. В. І. Вернадського.

Казакевич Г.

К 14 Відгомін карників: Військові традиції давніх кельтів на землях України, IV—I ст. до н. е. — К.: Темпора, 2008. — 112 с.: іл.
ISBN 978-966-8201-52-3

Книга присвячена малодослідженій темі перебування давніх кельтів на землях сучасної України. На основі писемних, археологічних та лінгвістичних джерел висвітлюються особливості їхнього військового мистецтва. На тлі історії Східної Європи IV—I ст. до н. е. розкриваються шляхи проникнення кельтів на землі України, військово-політичні події, що відбувалися тут за їхньої участі, а також вплив кельтів на розвиток місцевих культур.

Для істориків, археологів, студентів та викладачів гуманітарних навчальних закладів, а також усіх, хто цікавиться військовою історією Європи та України за античної доби.

УДК 94(477)“-03/-00”
ББК 63.3(45УКР)2
К 14

ISBN 978-966-8201-52-3

© Г. Казакевич, текст, 2008
© М. Лашкевич, ілюстрації, 2008
© Центр ім. В. Липинського, 2008
© Темпора, 2008

ЗМІСТ

- 4** Континент давніх кельтів

- 9** Жах стародавнього світу
 - 9** Кельтські завоювання в Європі
 - 13** Комплектування та чисельність війська
 - 18** Зовнішній вигляд та фізична підготовка
 - 21** Психологічна підготовка
 - 24** Тактичні прийоми та способи ведення війни

- 28** «Колісниця Кухуліна» на берегах Латориці
 - 29** Заселення кельтами Верхнього Потисся
 - 50** Кельтська зброя з околиць Мукачева
 - 58** У ворожому оточенні: загибель кельтської культури Закарпаття

- 61** Кельтський щит Боспорського царства
 - 61** Охоронці східних династій
 - 65** На службі Спартоکیدів
 - 73** Шоломи мітридатових найманців

- 76** Мисливці за головами на берегах Дніпра
 - 78** Під стінами Ольвії
 - 82** Бастарни: від Дунаю до Дніпра?
 - 89** Невловима «Кам'яна фортеця»

- 93** Спадщина кельтів

- 98** Кельтська хронологія

- 106** Найважливіші об'єкти латенської культури на Сході Європи

- 108** Джерела та література

КОНТИНЕНТ ДАВНІХ КЕЛЬТІВ

Спекотний ранок 18 липня 364 року від заснування Міста. На березі річки Алія вишикувалося поспішно зібране римське військо. Очам легіонерів відкрилося небачене видовище: вся прилегла рівнина була вкрита юрбою воїнів з величезними щитами та довгими списами. Навіть пекельне ревіння бойових труб-карників, вигнутих, немов шиї чудовиськ, не могло заглушити варварські бойові пісні. Воїни перших рядів у шаленстві зривали з себе обладунок та одяг, виказуючи тим презирство до ворога. Раптово вся ця людська маса ринулася вперед. Не витримавши й першого натиску, римляни в сум'ятті кинулися тікати, підставляючи спину під удари довжелезних мечів. Ще не зайшло сонце, як перші загони варварів увірвалися до Рима — Вічного Міста. Так, під гуркіт копит і брязкіт зброї, на арену історії виходили давні кельти...



«Голова героя»

Скульптура виконана відповідно до традицій кельтського мистецтва.
Мшецькі Жехровіці, Чехія.

Ми мало знаємо про цей народ, і досі численні сторінки його історії лишаються загадкою. Однак вплив кельтської культури ми відчуваємо мало не щоденно, причому у звичайних повсякденних речах. Якщо про римські тоги та грецькі хітони ми згадуємо лише в музеях, то винайдена давніми кельтами картата «шотландка» так само популярна, як і дві з половиною тисячі років тому. Ми не підозрюємо, що саме кельти першими серед осілих народів Європи при звичаїлися носити штани, а звичне для нас слово «брюки» походить від кельтського *bracae*. Насолоджуючись вином, ми не здогадуємося, що воно набуває знайомого нам присмаку після витримання у винайденій кельтами дерев'яній діжці.

Кельти збагатили європейську культуру численними легко впізнаваними образами. Трагічне кохання Трістана та Ізольди, подвиги короля Артура та лицарів Круглого столу, нещасна доля шекспірівського короля Ліра — ці та багато інших літературних сюжетів коріннями сягають кельтського епосу. Кельтські

міфологічні мотиви активно використовував у своїй знаменитій трилогії «Володар кілець» Джон Р. Р. Толкієн, а згодом — його численні продовжувачі та послідовники. Історія давніх та середньовічних кельтів упродовж двох століть надихала письменників та художників — від Вальтера Скотта й Лесі Українки (яка присвятила одну зі своїх поем шотландському королю Роберту Брюсу) до Альберта Удерцо й Рене Госціні — творців популярного комікса про пригоди Астерікса.

Сучасна наука познайомилася зі стародавніми кельтами порівняно недавно. Коли в другій половині XIX століття поблизу австрійського Зальцбурга почалися археологічні розкопки, дослідники несподівано виявили сліди великих поселень і могил VIII—VI ст. до н. е. Були знайдені тисячі металевих предметів — бронзові й золоті прикраси, мечі та наконечники списів із загартованої сталі. Ці речі настільки вирізнялися на тлі усього відомого тогочасній молодій археологічній науці, що відкриттю дали окрему назву — **гальштатська культура**, за місцем знахідки в районі озера Гальштат. Тут, серед альпійських відрогів, у вузьких ущелинах зі швидкими ріками й прозорими озерами починалася кельтська історія.

Сьогодні встановлено, що носіями гальштатської культури були предки кельтів та іллірійців. Значну роль у їхньому суспільстві відігравала аристократія, про що свідчать руїни величних кам'яних резиденцій і численні «князівські» поховання. Носії гальштатської культури вміли видобувати та обробляти залізо, що надавало їм вирішальної переваги як в економічній, так і у військовій сферах. Крім того, вважається, що носії гальштатської культури були першими вершниками на Заході, де раніше кінь використовувався лише як тяглова сила. Очевидно, саме за гальштатських часів кельти або протокельти почали просуватися у західному та північно-західному напрямках, підкорюючи місцеві землеробські племена. Обставини проникнення кельтів на територію сучасних Франції, Іспанії та Британських островів досі остаточно не з'ясовані за браком писемних повідомлень. Загадковою залишається й доля самої гальштатської культури: на рубежі VI—V століть до н. е. багаті «князівські» кургани раптово зникають, укріплені поселення перетворюються на руїни, а художній стиль набуває якісно нових рис. Можливо, якісь внутрішні катаклізми, можливо, прихід нових, нині не відомих, племен призвів до кардинальної трансформації культури кельтів



«Голова галла»
Мармуровий бюст римського часу.



«Вмираючий галл»
Скульптура роботи грецького майстра — найвідоміше портретне зображення кельтського воїна епохи античності.

**Срібний казан із зображенням
сцен кельтської міфології**

Гундеструп, Данія.
Перша половина I ст. до н. е.



та початку їхньої воєнної експансії. Упродовж IV — початку III ст. до н. е. кельти, здобуваючи перемоги над етрусками, римлянами, греками, іллірійцями, фракійцями та іншими племенами, захопили землі, що простягалися з заходу на схід більше ніж на 3300 км!

Проте їм не вдалося створити єдиний державний організм, який би міг об'єднати хоча б частину цих завоювань. Не були кельти й монолітним етнічним масивом. Помічено, що грецькі та римські автори часто називали кельтами дуже різні в етнічному та соціально-економічному відношенні племена, так само як європейці у XVI ст. називатимуть усіх мешканців Нового Світу *індіанцями*, не зважаючи на беззмістовність і некоректність цього терміна. Дослідники досі сперечаються з приводу того, чи мали давні кельти уявлення про спільну надплеменну ідендичність і спільну назву. Щодо останньої згоди не було навіть серед античних авторів. Римляни називали усі кельтські племена від атлантичного узбережжя до Малої Азії галлами (*Galli*). А греки, у свою чергу, — кельтами або галатами. Сьогодні встановлено, що усі три етноніми є кельтськими за походженням. Слово «кельти» лінгвісти виводять з індоєвропейського кореня **kel*, «піднесений, високий». У свою чергу, назви «галли» та «галати» пов'язані з давньоірландським словом *gal* — «лютий, відважний» (а зовсім не з латинським *gallus* — «півень», як це часто стверджується в популярній літературі). Він зберігся у сучасних ірландській та шотландській мовах (які власне й називаються гельськими), а також у топоніміці. У Європі, на землях, де так чи інакше зафіксовано перебування стародавніх кельтів, збереглися численні назви,

похідні від цього етноніма: Гелтахт в Ірландії, Галлія як історична назва території сучасної Франції, Галац — місто в Румунії, а також, можливо, й Галичина в Україні тощо.

Сьогодні ясно, що культура кельтів IV—I ст. до н. е. характеризувалася значними регіональними відмінностями, але попри це майже всі кельтські племена мали схожі принципи соціальної організації, спільні риси у релігійних уявленнях, мистецтві й матеріальному виробництві, а також користувалися близько спорідненими мовами чи діалектами.

Останні століття до н. е. стали справжнім золотим віком кельтської цивілізації. Гальштатську культуру в цей час змінює **латенська**, що одержала назву від містечка Ла Тен у Швейцарії. Тут була виявлена велика кількість давніх металевих предметів, які частково успадкували форми попередньої гальштатської культури, але характеризувалися новими рисами. У латенську епоху, що тривала впродовж V—I ст. до н. е. кельти досягли найвищого ступеня економічного й культурного розвитку. Тоді ж остаточно оформився їхній унікальний художній стиль, який втілювався насамперед у численних виробах з бронзи й дорогоцінних металів.



Латенські браслети у пластичному стилі

Латенська культура — археологічна культура, поширена у Центральній та Західній Європі впродовж другої половини I тис. до н. е. Її відрізняє особливий художній стиль, використання подібних технологічних прийомів у виготовленні предметів з металу та кераміки, деякі спільні традиції у поховальному обряді. Період існування латенської культури поділяють на чотири фази латену — «А» (V ст. до н. е.), «В» (IV ст. до н. е.), «С» (III—II ст. до н. е.) та «D» (I ст. до н. е.) або на «ранній», «середній» та «пізній» латен. Творцями латенської культури були давні кельти, проте її кордони мало збігалися з межами розселення кельтських племен. Так, окремі латенські здобутки та традиції поширилися серед некельтських народів, але водночас залишалися практично чужими деяким кельтським групам — ірландцям, кельтіберам в Іспанії, носіям культури Голасекка в Північній Італії. Сама латенська культура не була монолітною, оскільки кельти інтенсивно засвоювали культурні надбання підкорених та сусідніх народів. Найбільшою своєрідністю відзначалися локальні групи латенської культури: марнська та Хунсрюк-Ейфель у Північній Франції та Німеччині, Аррас і Ейлсфорд у Британії, Пухов у Словаччині та Тинець у південно-східній частині Польщі.

Кельтське мистецтво увібрало в себе грецькі, етруські, скіфські та інші чужоземні елементи, але залишилося при цьому своєрідним і неповторним. Кельтські майстри нехтували пропорціями й правильністю форм, що було надзвичайно важливим для греків та римлян.

Створені кельтами зображення тварин і людей зазвичай далекі від реалізму, навіть абстрактні. Але вони сповнені такої експресії, пластики й глибокого символізму, що мимоволі викликають захоплення. Усі предмети прикладного й сакрального мистецтва кельтів від мініатюрних бронзових статуєток, поширених у Центральній Європі, до гігантських крейдяних фігур, вирізаних у вапняковому ґрунті на Британських островах, незмінно слідує одним і тим самим канонам латенського мистецтва. За чудернацькі переплетіння ліній і химерні форми предметів його ще називають «кельтським бароко». Панівну роль у латенському стилі відіграє орнамент у вигляді літери «S», а також замкнена спіраль — ці мотиви, що прийшли з Північної Європи, присутні на більшості предметів. Вони й досі надзвичайно популярні, особливо у модному художньому татуюванні.

Кельти були новаторами не лише в мистецтві. Їхні хлібороби вперше застосували важкий колісний плуг із залізним наральником, що дозволяв обробляти родючі, але важкі ґрунти річкових долин. Завдяки кельтським ремісникам у Європі активно поширився гончарний круг. Кельтські ковалі опанували технологію виготовлення високоякісної сталі, удосконалили безліч знарядь, винайшли нові типи молотів, ковадел, рашпів, напилків і т. д. Створений кельтами набір ковальського приладдя й донині не зазнав суттєвих змін.

Прошло більше двох тисячоліть, відколи стародавні кельти назавжди зійшли з історичної карти Європи. Сьогодні їхні нащадки проживають лише на окраїнах континенту — в Ірландії, Уельсі, Шотландії, Корнуоллі, півострові Бретань. Однак майже кожна європейська країна отримала свою частку «кельтської спадщини», яку знаходять у лексиці, фольклорі, традиціях матеріального виробництва або навіть рисах національного характеру сучасних народів. Україна, за винятком кількох місцевостей, не була територією щільного розселення давніх кельтів. Однак її землі упродовж кількох століть стали ареною кельтської військової експансії та цивілізаційних імпульсів. Запровадивши нові типи озброєння та оснащення війська, нові воїнські звичаї та традиції, давні кельти суттєво вплинули на розвиток військової справи населення Давньої України. Розкрити цей надзвичайно цікавий епізод вітчизняної історії ми спробуємо на сторінках пропонованої книги.



Золота пластина

Типовий зразок зображення людської голови у ранньому кельтському мистецтві.

Поховання у м. Шварценбах, Німеччина.

ЖАХ СТАРОДАВНЬОГО СВІТУ

КЕЛЬТСЬКІ ЗАВОЮВАННЯ В ЄВРОПІ

В історії античної культури назавжди закарбувалося словосполучення *metus Gallicus*, галльський жах. Воно відображало багатосотлітній, майже генетичний страх мешканців середземноморських міст перед безжальними варварами з півночі, що несли хаос і руйнування. Галльська загроза вперше нависла над античною цивілізацією на рубежі V—IV ст. до н. е., коли демографічний вибух у Центральній Європі спровокував рух кельтських племен у південному та східному напрямках.

Твори грецьких та римських авторів — основне джерело, за яким ми можемо скласти уявлення про військову справу давніх кельтів. Для греків та римлян кельти були насамперед грізними ворогами, тому їх описи в античній літературі насичені штампами й гротескними перебільшеннями. Найкращим знавцем кельтів в античному світі вважається Посідоній — філософ, який мандрував землями Галлії разом із грецькими купцями й докладно занотовував враження від побаченого. Твори Посідонія не збереглися, однак його широко цитують інші античні автори — Діодор Сицилійський, Страбон, Афіней та інші. Справжнім експертом з військової справи кельтів був Юлій Цезар, який упродовж 58—50 рр. до н. е. воював у Галлії та Британії. Його власноручний звіт про цю кампанію під назвою «Записки про галльську війну» містить численні відомості про кельтську військову організацію та способи ведення бойових дій.

На поч. IV ст. до н. е. кельти перетнули Альпи через Малий Сен-Бернар і обрушилися на квітучі міста долини р. Пад (суч. По), заселені етрусками. Кельти розбили війська етрусської коаліції біля р. Тіцина, зруйнували міста Мельп та Фельсина й просунулися вздовж Апеннін на південь. Доля етрусської цивілізації була вирішена.

Ліворуч: парадний шолом з Агрі

З лівого боку — напотиличник,
по середині — навушник.
Залізо, бронза, срібло, золото,
інкрустація коралами.
Франція.
IV ст. до н. е.

**Праворуч: бронзовий шолом
з поховання у Берру**

З правого боку — напотиличник.
Долина Марни, Франція.
Початок IV ст. до н. е.



Тоді ж кельти вперше зустрілися з Римською державою — своїм головним ворогом протягом наступних кількох століть. За легендою, під час облоги етрусського Клузія римські послы, що знаходилися в місті, виступили на боці етрусків проти кельтів. Оборонцям міста це не принесло особливої користі, натомість ватажок кельтів Бренн скористався зручним приводом для нападу на молоду Римську республіку.

18 липня 390 р. до н. е. (за іншими даними — бл. 385 р.) біля р. Алія кельти вперше зустрілися з римлянами у битві, яка завершилася різаниною, а вранці наступного дня оволоділи беззахисним Римом. Останні оборонці міста протягом семи місяців тримали облогу в цитаделі на Капітолійському пагорбі. Лише після того, як у кельтському таборі почалися хвороби й голод, загартники взяли з римлян викуп і повернулися на Північ. Гірка поразка надовго запам'яталася римлянам. Трьома століттями пізніше історик Саллюстій Крисп запише: *«Римляни вважали, що увесь світ схиляється перед їхньою доблестю, з галлами ж вони б'ються за своє існування, а не заради слави»*. Упродовж 360—340-х років до н. е. кельти неодноразово проникали в Середню та Південну Італію, спустошували Апулію та Кампанію. Однак це були переважно грабіжницькі напади. Закріпитися кельтам вдалося лише на Півночі Італії, в долині р. Пад. Ця область надовго отримала назву Цизальпійської Галлії. Тут виникли багаті кельтські поселення, найбільшим з яких був Медіоланум (суч. Мілан).

На сході кельтські племена просувалися в бік Балкан, розселяючись на захоплених землях. Вже близько 358 р. до н. е. у джерелах з'являються повідомлення про



підкорення іллірійського племені автаріатів, яке проживало на теренах сучасної Сербії. Саме тоді кельти безпосередньо наблизилися до території впливу потужного Македонського царства. Про важливість для кельтів стосунків з цією державою свідчить той факт, що надалі в різних куточках кельтського світу, від Британії до Карпат, упродовж кількох століть будуть карбуватися імітації монет македонського царя Філіпа II (роки правління 359—336).

У 335 р. до н. е. на Дунаї відбулася легендарна мирна зустріч кельтів з Александром Великим. Як повідомляє Страбон, на питання царя, чого кельти бояться більше за все, вони відповіли: «Ми боїмося лише того, щоб небо не впало на нас». Тоді кельти не наважилися воювати проти славнозвісної фаланги Александра, але вже на початку III ст. до н. е. вони підтвердили чутки про свою хоробрість та войовничість — спочатку рейдом великого загону вождя Камбавла на землі фракійців, а згодом масованим наступом на балканські народи, який розпочався у 280 р. до н. е. Кельти, яких за деякими оцінками налічувалося близько 300 тис. чоловік, вирушили трьома угрупованнями. Перше з них, на чолі з Керетрієм, діяло проти фракійських племен, друге, очолюване Белгієм, — проти Македонії, третє, під командуванням двох вождів — Акіхорія та Бранна, вирушило на завоювання Пеонії. Белгію вдалося розгромити македонське військо і навіть відтяти голову тамтешньому царю Птолемею Керавну, однак невдовзі його воїни зазнали поразки від македонців і змушені були відійти. Наприкінці літа 279 р. до н. е. основні сили кельтів на чолі з Бренном завдали потужного удару македонському війську й спустошили

Кельтське військо на марші

Вгорі — кіннотники зі списами та в коштовних шоломах з фігурами тварин.

Внизу — піхотинці зі щитами та списами, командир з мечем та в шоломі, воїни з бойовими трубами *carpuh*.

Зображення на ритуальному казані з Гундеструпа.

Воїн, озброєний бойовим ножом та дротиками

Видно, як тримали щит, — отвір по центру було перекрито руків'ям.



Статуя воїна зі щитом кельтського типу

Галлія.

Кінець I ст. н. е.



Грецію, захопивши, серед іншого, легендарне святилище Аполлона у Дельфах. Лише при відступі, обтяжені великою здобиччю, кельтські загони розосередилися на незнайомій гірській місцевості й зазнали важких втрат.

Після цієї поразки частина кельтів, здолавши опір фракійців, вийшла на узбережжя Чорного моря й утворила вождівство з центром у місті Тіліс (Тіла) на території Болгарії. Плем'я скордисків осіло в межиріччі Сави та Морави, підкоривши місцеві іллірійські племена. Тут утворилося потужне Царство скордисків, яке відіграло провідну роль у північно-західній частині Балкан до I ст. до н. е.

Частина кельтів разом із жінками та дітьми на запрошення віфінського царя Нікомеда переправилася через Босфор. Нікомед планував використати кельтів як найманців, однак невдовзі варвари вийшли з-під його контролю й зайнялися грабунком грецьких поселень Малої Азії. Згодом вони оселилися в районі сучасної Анкари, в області, яку ще довго називатимуть Галатією. Саме її жителям християнський апостол Павло адресує своє знамените послання. Близько середини III ст. до н. е. темп кельтських завоювань значно сповільнюється, проте упродовж і ще принаймні століття кельти відіграватимуть роль найпотужнішої військової сили в Європі.

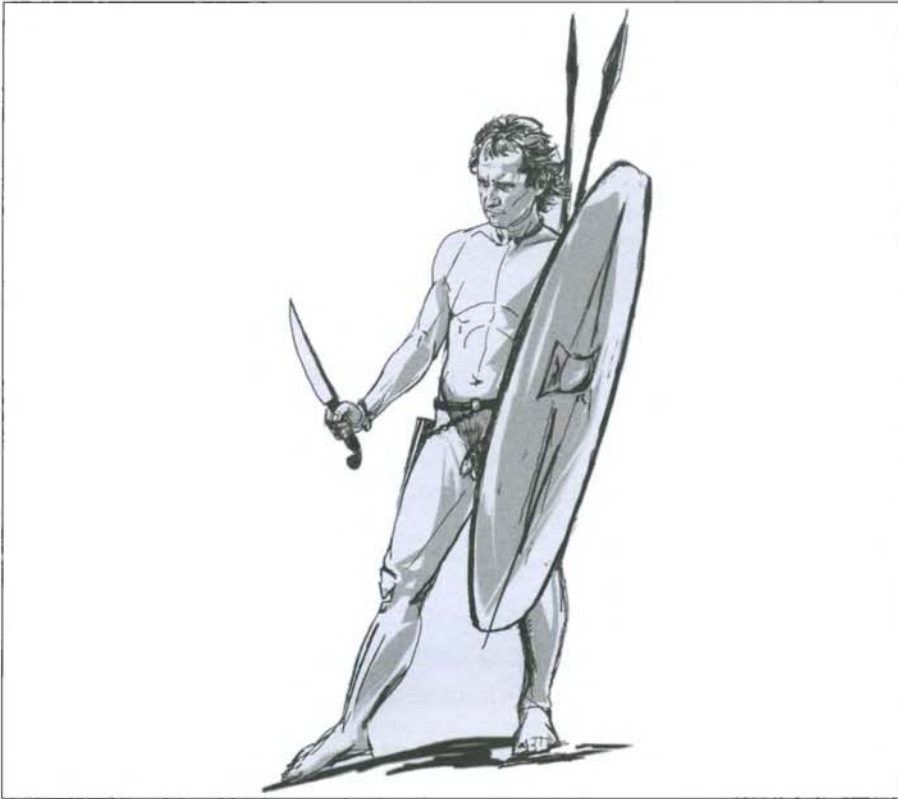

Воїн, озброєний бойовим ножом та дротиками

Отвір з руків'ям по центру щита спереду було закрито металевим умбоном.

Кельтський воїн в уявленнях ранньомодерної Європи
Англійська гравюра поч. XVII ст.

КОМПЛЕКТУВАННЯ ТА ЧИСЕЛЬНІСТЬ ВІЙСЬКА

Стародавні кельти не мали постійного війська на зразок македонського або римського. Але для частини населення війна була основним заняттям, що видно на матеріалі кельтських поховань. У Центральній Європі приблизно чверть похованих кельтів-чоловіків супроводжували предмети озброєння — меч, один або кілька списів, іноді щит. Покладання зброї не було суто символічним актом, адже багато скелетів несли на собі сліди травм і поранень, що загоїлися. Тож, очевидно, за життя зброю до рук їм доводилося брати більш-менш регулярно. Серед інших виділяється група найбагатших поховань, що містили повний комплект наступальної та захисної зброї, 5—10 % від загальної кількості. Впевнено можна говорити про те, що ці поховання належали представникам військової знаті, які становили основу кельтського війська, його елітарну частину.

Суспільство стародавніх кельтів ніколи не мало соціальної рівності. Знать зосередила в своїх руках значні матеріальні ресурси, насамперед у вигляді худоби та золота. Їй, відповідно, належала й уся повнота влади. Цезар явно перебільшує, зазначаючи, що становище простих людей у кельтів нічим не відрізнялося від становища рабів. Те, що ми знаємо про кельтську соціальну організацію





Наконечники стріл

Завіст, Чехія.
II—I ст. до н. е.

останніх століть до н. е., свідчить про значне поширення відносин особистої залежності. Внаслідок боргів і тяжких натуральних поборів більшість вільного населення вимушена була шукати собі покровителів в особі представників знаті. Ставши *амбактами* (кельтське «оточуючі»), представники нижчого суспільного прошарку мали віддано служити своєму знатному патрону. Вражає один з епізодів «Записок про галльську війну», де Цезар розповідає, як притягнений до відповідальності за спробу узурпації влади аристократ Оргеторікс з'явився до суду в оточенні десяти тисяч своїх клієнтів та боржників. Деякі аристократи згуртовували навколо себе дружини з кількох сотень *солдуріїв* («відданих») — професійних воїнів, які клялися у вірності своєму покровителю й отримували від нього за службу певні матеріальні блага. Солдурії (вважається, що саме від цього слова походить сучасне «солдат») підкорялися певному кодексу честі, який дещо нагадує етику середньовічних феодалних дружинників:

«[Солдурії] користуються усіма життєвими благами спільно з тими, чийй дружбі вони себе присвятили; але якщо цих останніх спіткає насильницька смерть, то солдурії розділяють їхню долю або самі позбавляють себе життя; і досі не пам'ятають жодного такого солдурія, який би відмовився померти в разі загибелі того, хто став його другом».

Caesar, III, 22

Уявлення про вірність солдурія пов'язують з архаїчним індоєвропейським ритуалом *devotio*. Його сутність полягала в тому, що певна особа присвячувала свою долю божеству, наприклад, заради здобуття перемоги у битві. Солдурії теж присвячували своє життя, але не божеству, а вождю¹. Тож природно, що озброєні загони солдуріїв були мобільною військовою силою, яка підтримувала владу вождя у мирний час і становила кістяк його війська під час бойових дій. Вірність дружинників, як і решти наближених до ватажка, забезпечувалася щедрими роздачами золота й інших цінностей, а також влаштуванням урочистих бенкетів, що були невід'ємною частиною кельтської військової культури:

¹Brunaux J.-L., Lambot B. *Armement et guerre chez les Gauloise. 450-52 av. J.-C.* P. 1987, P. 39, 45.

«Коли велика кількість людей обідає разом, вони сідають навкруги, а найвишвиший чоловік сідає посередині, ... якщо він переважає всіх інших за військовою доблестю, знатністю родини чи багатством. Поблизу нього сідає гість; а далі, з кожного боку, розташовуються всі інші, згідно зі своїм суспільним положенням. Поза ними стоять щитоносці, а воїни зі списами сидять у колі з іншого боку й обідають подібно до своїх повелителів. Слуги по колуносять напої в теракотових і срібних жбанах».

Athenaeus, IV 36, p. 151 E - 1521



Трофейні кельтські щити з орнаментованою поверхнею та відзнаки загонів у вигляді фігур тварин

Тріумфальна арка римського часу.
Оранж, Франція.
27 р. н. е.

Фрагмент кельтського кольчужного плетіння

Швейцарія.
II ст. до н. е.

Вважається, що порядок розташування учасників кельтської воїнської трапези став прообразом славнозвісного Круглого столу лицарів короля Артура. Основною стравою під час бенкету був кабан, варений у казані або печений на рожні, а кульмінаційним моментом події було визначення того, хто мав право ділити тушу. Цим священним правом наділяли найхоробрішого або найбільш знатного з присутніх, який розподіляв шматки між співтрапезниками відповідно до їхнього соціального статусу. Йому ж діставалася найкраща частина м'яса — так звана «порція чемпіона», що вважалося найвищим ступенем суспільної пошани. Нерідко за право отримати «порцію чемпіона» між воїнами спалахували криваві бійки і, як повідомляє Афіней, бенкети кельтської знаті часом завершувалися смертельними двобоями. Про це ж розповідає й середньовічна **ірландська сага** «Оповідь про кабана Мак Дато». Суттєвим



Ірландські саги — переважно прозові літературні твори, записані в ірландських монастирях упродовж VII—XVI ст. Хоча ірландські саги зазнали значного впливу християнської культури, вважається, що в їх основі лежить усна язичницька традиція кельтів. Саги містять величезний масив інформації про культуру, релігійно-міфологічні уявлення, суспільний устрій язичницької Ірландії. Оскільки ця інформація нерідко знаходить близькі паралелі в описах стародавніх кельтів античними авторами, її використовують для історичних реконструкцій культури європейських кельтів. Для дослідження військової справи особливу цінність має цикл саг про Кухуліна — видатного героя, образ якого становить своєрідний архетип знатного кельтського воїна.

**Наконечники списів
та піхви мечів,
прикрашені орнаментом**

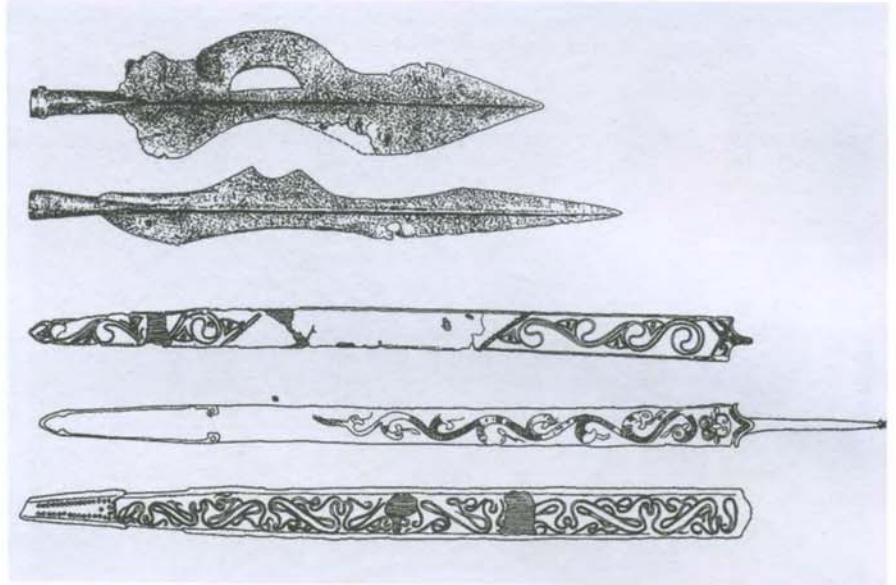

і недоступним для більшості населення привілеєм військового прошарку була можливість споживати середземноморське вино. Його пили нерозбавленим і дуже багато, незважаючи на високу ціну: грецькі торговці за амфору вина вимінювали у варварів молодого раба.

Значні кошти також витрачалися на утримання бардів, професійних співаків. Вони прославляли подвиги й чесноти свого патрона у такий, наприклад, спосіб:

«[До римлян прийшов] посол царя аллоброгів Бітуїта, у розкішному вбранні, за ним слідували воїни зі списами, пишно вдягнені, і собаки, адже тамтешні варвари охороняються також і собаками. За ним ішов музикант, який на варварський кшталт оспівував славетне походження й багатство царя Бітуїта, потім аллоброгів, а потім і самого посла.»

Appian, Celtica, III, XII

Більшість збройних конфліктів, у яких доводилося брати участь стародавнім кельтам, являли собою дрібні сутички й грабіжницькі напади з метою захоплення рабів та худоби. Для організації грабіжницького рейду, так само як і для захисту від нього необхідна була порівняно невелика кількість воїнів. Цю потребу цілком задовольняли військові ватажки із їхніми дружинами. Але в разі великомасштабної міжплемінної війни або переселення племені військовий обов'язок покладався на всіх общинників, незалежно від соціального статусу. Одне кельтське плем'я могло виставити до 2—3 тисяч бійців. Зазвичай кілька племен були об'єднані у вождівство — племінний союз, який проводив спільну зовнішню політику й за необхідності міг виставити у кілька разів більший контингент. Римський військовий теоретик Веґецій зазначає, що кельти та інші європейські варвари

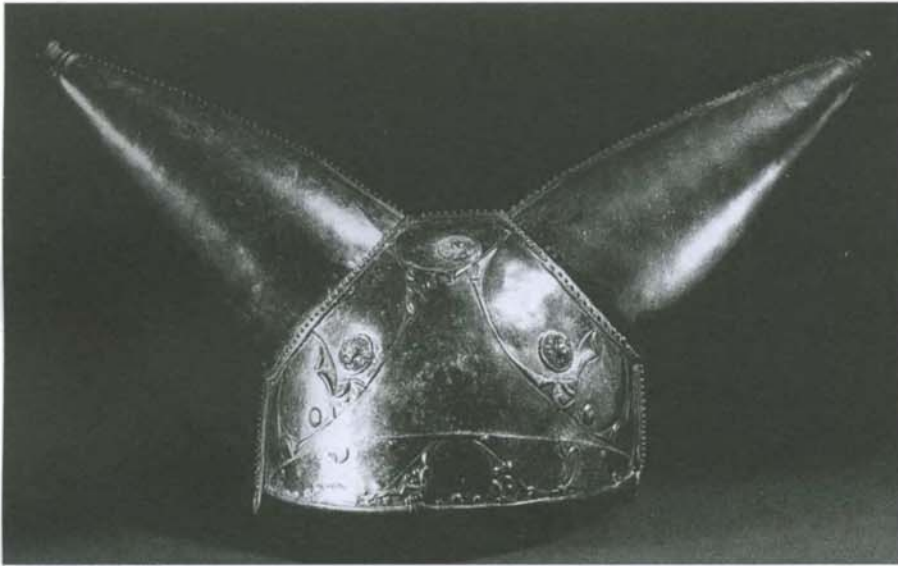

Церемоніальні предмети озброєння

Залізний шолом з рогами (Лондон, кінець I ст. до н. е. — початок I ст. н. е.) та бронзовий щит з емалевими вставками (Беттерсі, I ст. н. е.) були вкинуті до р. Темзи як вотивні дари.

зазвичай збирають військо у 6 тис. воїнів¹ — під цю кількість була підігнана й чисельність римського легіону I—III ст. Однак уже в I ст. до н. е. Юлію Цезарю під час його військової кампанії у Галлії доводилося стикатися з «мегаоб'єднаннями» гельветів, арвернів, бойїв, едуїв та ін. Кожне з них могло виставити від кількох десятків до двох сотень тисяч бійців.

Характерною особливістю комплектування кельтського війська було залучення жінок до військової справи. Грецькі та римські автори повідомляють, що жінки та діти нерідко розташовувалися в тилу кельтського війська для підтримування бойового духу. Однак відомі випадки, коли жінки могли очолювати потужні військові сили племінних об'єднань. За часів імператора Нерона лютим ворогом римлян була Боудікка, королева бриттів, яка за нанесені їй образи відповіла імперії кількома вдалими виправами вглиб римської Британії. Лише ціною надзвичайного напруження зусиль римлянам удалося розгромити Боудікку, яка особисто, на бойовій колісниці, вела військо в останню битву. Не менш промовистий приклад кельтської воїтельки — Ономаріс, знатної жінки епохи кельтської експансії. За легендою, вона всупереч нерішучості вождів-чоловіків змогла самотійно організувати військовий похід, захопила землі за Дунаєм і правила там як цариця².



¹*Vegetius, II, 1*

²Полиэн.
Стратегемы.
СПб., 2002,
С. 576.

ЗОВНІШНІЙ ВИГЛЯД ТА ФІЗИЧНА ПІДГОТОВКА

Антична літературна традиція донесла до нас чимало колоритних описів зовнішності та вдачі кельтського воїна. Ось один з них:

«Галли високі на зріст, а їхнє тіло дуже вологе й біле, хоча волосся не завжди натурального білого кольору. З цієї причини деякі з них використовують штучні засоби, щоб покращити свій природний колір волосся: вони постійно мють голову водою з ванном і зачісують волосся з лоба на тім'я й на задню частину шиї, від чого стають схожі на Сатирів і Панів; їхнє волосся стає настільки товсте від цього, що жодним чином не відрізняється від кінської гриви. Деякі голять обличчя, а деякі відрощують коротку бороду; знатні чоловіки голять щоки, але залишають вуса, які ростуть вільно й закривають рот. І коли вони їдять, вуса починають плутатися у їжі, а коли п'ють, напій проходить крізь вуса, наче через сито... Зовні галли виглядають застрашливо, голоси в них гучні й грубі. У спілкуванні вони використовують небагато слів і говорять переважно загадками й натяками, так що зрозуміти їх буває дуже важко. Вони часто перебільшують, щоб самим похвалитися й принизити статус інших. Усі вони хвальки та люблять залякувати інших, роблячи для цього дуже пихатий вигляд. А ще вони мають живий розум і гарну природну здатність до навчання».

Diodorus Siculus, V, 28, 31, 32

Всупереч подібним твердженням, що зображують кельтів як білявих нордичних велетнів, нині відомо, що кельтське населення останніх століть до н. е. було майже таким самим різномірним, як і сучасні європейські народи. Кельти не мали єдиного антропологічного типу, точніше вони втратили його в час своїх масштабних завоювань, постійно змішуючись із підкореним населенням. Дещо перебільшені й чутки про надзвичайно високий зріст кельтів: матеріали поховань показують,

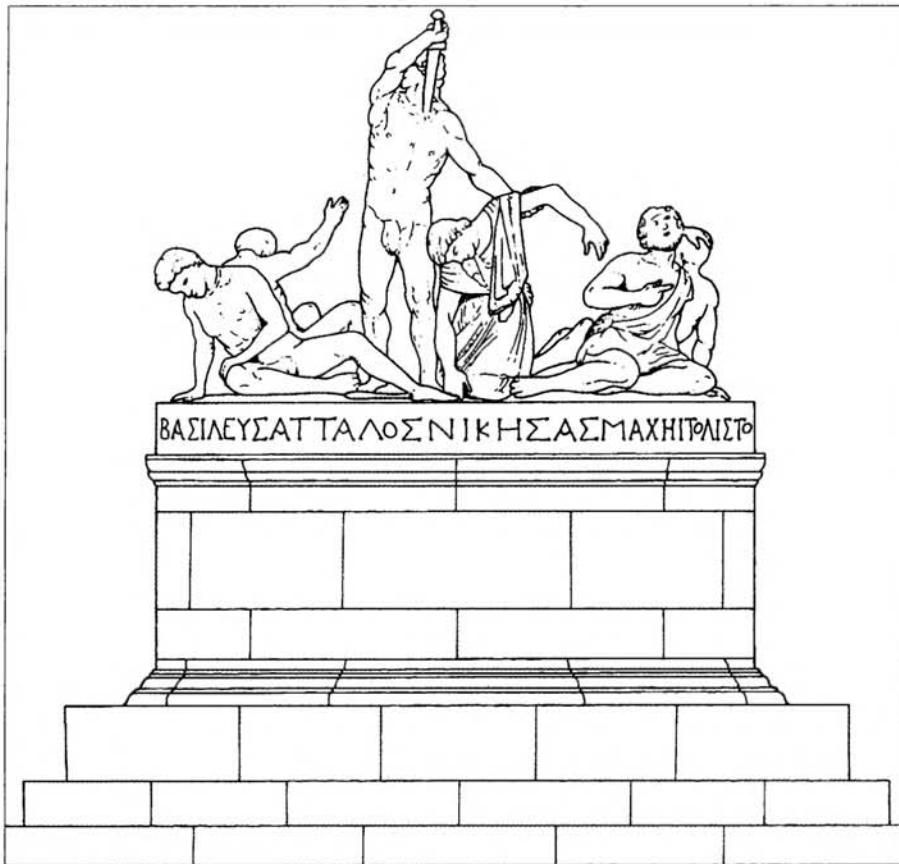

Галл, що вбиває себе та дружину мечем

Скульптурна композиція на честь перемоги пергамського царя Аттала I над кельтами.

Реконструкція та антична копія. Пергам.

Друга половина III ст. до н. е.



що зріст дорослого кельтського чоловіка рідко перевищував 175 см. Щоправда, ще більш низькорослим римлянам та грекам кельти дійсно могли видаватися високими. Натомість, інформація про суттєву фізичну силу кельтських воїнів, очевидно, відповідає дійсності.

Античні автори неодноразово згадують про те, що хлопчиків кельти з раннього дитинства загартовували, привчаючи до перенесення морозів. Це давало свої результати: кельти, як правило, більше наважувалися вести бойові дії в холодну пору року. Але у звичці до морозів був і зворотній бік: кельти погано переносили спекотний середземноморський клімат, тому під час походів на південь їхнім лютим ворогом ставали не тільки греки та італійці, але й інфекційні хвороби. Усупереч Полібію, який закидав кельтам обжерливість, античний географ Страбон повідомляє, що кельтські чоловіки ретельно стежили за фігурою. Юнака могли піддати фізичному покаранню, якщо його талія перевищувала встановлену норму — міру бойового пояса. Дані розкопок засвідчують, що основу раціону кельтів становила багата на білок м'ясна їжа, яка сприяла нарощуванню м'язів.

Слабкою стороною фізичної підготовки кельтів була невисока витривалість. Майже всі античні полководці, яким доводилося стикатися із кельтами як воро-

Бронзова фігурка оголеного кельтського воїна
Щит та спис не збереглися.



Голова галла

Фрагмент копії античної скульптури «Галл, що вмирає».



гами або союзниками, відзначали, що вони не здатні до довгих фізичних навантажень та виснажливих походів. З іншого боку відомо, що під час нападів кимврів та тевтонів наприкінці II ст. до н. е., а також під час боротьби проти римлян кельти могли витримувати тривалу облогу й навіть вдавалися до канібалізму, але до останнього не складали зброю. Високо оцінює бойові якості кельтів Амміан Марцеллін — римський історик IV ст., який упродовж своєї багаторічної військової кар'єри неодноразово мав справу з легіонерами кельтського походження:

«Для військової служби придатні люди будь-якого віку й однаково виступають у похід як старий, так і юнак, оскільки вони загартовані морозом і здатні витримати багато важких випробувань. Ніколи в них не буває випадку, щоб хтось, побоюючись військової служби, відрубав собі великий палець на руці, як це буває в Італії».

Ammianus Marcellinus. XV, 12, 1-3

ПСИХОЛОГІЧНА ПІДГОТОВКА

Кельти приділяли велику увагу емоційно-психологічним аспектам війни. Молодих людей, принаймні знатного походження, з дитинства готували для участі у бойових діях. Цим займалися друїди, які, за словами античних письменників, розповідали молоді про щасливе й безтурботне життя, що очікує загиблих героїв у потойбічному світі. В ірландських та валлійських легендах цей світ відомий під різними назвами: Країна Радощів (*Tir sorcha*), Країна Жінок (*Tir na mBan*), Країна Юності (*Tir na nOg*), Країна Життя (*Tir na mBéo*), або Острів Яблук (*Ynys Avallach*), славетний Аваллон артурівських легенд. Безсмертні жителі цих країн, до яких могли долучитися тільки герої, проводили час у розвагах і трапезах, військових та колісничних змаганнях. Вони не знали скорботи, хвороб і старості.



Керамічне навершя кельтіберійської бойової труби *carpuh* у вигляді голови вовка.

Нуманція, Іспанія.
Кінець II ст. до н. е.

Друїди — жерці стародавніх кельтів, які становили особливий привілейований суспільний прошарок. Поряд із своїми безпосередніми обов'язками служителів культу, друїди здійснювали судочинство, виховували суспільну еліту, активно впливали на внутрішньополітичне життя племені та могли представляти його на міжнародній арені. Як свідчать ірландські саги та античні джерела, друїди могли брати безпосередню участь у військових діях як носії специфічної бойової магії. Найвідоміший друїд стародавніх кельтів — галл Дівітіак, один з найзнатніших аристократів племені едуїв, сучасник Юлія Цезаря, який у складі посольства бував у Римі й вів там філософські бесіди з самим Цицероном, а згодом командував загоном кінноти.

У битві кельти застосовували щось на зразок психологічної зброї. Перед строем супротивника кельтські воїни починали голосно співати бойових пісень, які мали навіяти страх на супротивника, підстрибували, розмахуючи зброєю, ритмічно вдаряли у щити тощо. Античні автори неодноразово згадують звучання бойових труб *carpuh* — довжелезних, оздоблених головами чудовиськ або диких тварин, — яке наповнювало жахом



Воїн із кельтським щитом і церемоніальним списом, що, можливо, слугував відзнакою загону

Фрагмент кам'яного рельєфу.
Борміо, Північна Італія.
V ст. до н. е.

серця римських воїнів. Для римлян ці музичні інструменти стали своєрідним символом військової потуги кельтів — їх нерідко зображували на монетах на честь перемог над тим чи іншим кельтським племенем.

Бойові пісні кельтів були спрямовані не тільки на залякування ворога, але й на підняття бойового духу свого війська. Ірландські саги засвідчують, що перед битвою воїни намагалися довести себе до особливого екстатичного стану, який називався *ferg*, «гнів», і за всіма ознаками був схожий на скандинавську «лють берсерка». У бойовому екстазі кельтський воїн втрачав зв'язок із реальністю. Як вірили, його тіло ставало джерелом «священного жару». Герой ірландських саг Кухулін у гніві знищував цілі ворожі армії, хоча часом діставалося й своїм. Навколо нього танув сніг, а охолодити гнів Кухуліна могли тільки три чани з крижаною водою. Античні джерела також розповідають, як кельтські воїни під впливом бойових пісень зривали з себе одяг і кидалися на ворога з самою лише зброєю в руках. Яскраво описана підготовка кельтів до бою з римлянами у Полібія:

«Інсомбри й бої йшли у битву в штанях і легких, накинутих зверху плащах. Що стосується гезатів, то самовпевненість і хоробрість їх були такі великі, що вони скинули з себе одяг й оголені, тільки зі зброєю в руках, стояли в передніх рядах війська ... Кельти лякали бойовим строем і галасом. Дійсно, кількість сурмачів й сопілкарів була в них неймовірно великою, а коли усе військо разом виконувало бойову пісню, піднімався настільки сильний і незвичайний шум, що чулися не тільки звуки труб і голоси воїнів, але, здавалося, звучить усе навколо, відбиваючи луну. Жахливі були також вигляд і рухи оголених людей, що стояли в першому ряді, пашіли квітучим здоров'ям і високим зростом. У перших рядах не було жодного воїна, який би не мав на собі золотого намиста або браслетів».

Polybius, II, 28-29.

Здобуту в бою зброю та золото кельти присвячували богам і складали у святилищах. Там же приносили в жертву полонених і захоплену худобу. В одному зі святилищ на Півночі Франції була виявлена ціла колекція військових трофеїв: до двох тисяч предметів озброєння, у більшості багато прикрашених та орнаментованих. Деякі екземпляри походили навіть з Балкан. Поряд знаходилися кістки жертвних тварин та 11 людей. Жахливу картину побачили археологи у Рібемон-сюр-Анкр (Пікардія): на порівняно невеликій площі кельтського святилища було зібрано рештки близько 5 000 осіб, ймовірно, військовополонених. Майже всі кістяки належали людям у віці від 15 до 40 років, серед яких було до 40 % жінок.



Навершя кельтської бойової труби карника
Шотландія.



Паноплія (набір озброєння) кельтського воїна

До набору входили: меч у піхвах із залишками бойового пояса, наконечник та залізне окуття ратища списа, залізний умбон та руків'я щита.

Еперне, Франція.

Перша половина III ст. до н. е.

Усі тіла були посічені ударами меча, а значна частина — обезголовлена¹. Щоправда, на сьогоднішній день це єдиний підтверджений випадок масового людського жертвоприношення у кельтів. Очевидно, побоюючись подібної долі, кельти рідко здавалися на милість ворога. Існують численні повідомлення про те, як кельтські воїни, затиснуті ворогами і позбавлені шансів на перемогу, заколювали мечами себе, а також своїх дружин та дітей, які супроводжували військо під час походів. Не варто засуджувати давніх кельтів за ці прояви надмірної, як на наш погляд, жорстокості. Такою була мораль тодішнього суспільства, з його уявленнями про смерть, яка вважалася почесною тільки у трьох випадках: загибелі у бою, самогубства та жертвоприношення².

Найціннішим трофеєм кельти вважали здобуту в бою голову супротивника. Тіт Лівій повідомляє, що кельтські вершники прикріплювали голови вбитих римлян до коней або насаджували їх на списи³. Цей же звичай описує Юстин. За його словами, кельти, які під час походу на Грецію розбили македонське військо, відрубали полоненому цареві Птолемею Керавну голову, а потім, насадивши її на спис, носили перед своїм військом⁴. Після війни відрубані голови прибивали до стін осель, бальзамували в кедровій олії і оберігали як дорогоцінний скарб⁵. Вважалося, що голова вбитого ворога захищала дім від зла і чар, дарувала успіх та щастя. Є підстави вважати, що культ голови кельти запозичили у своїх східних сусідів — кочовиків Північного Причорномор'я, які також мали репутацію «мисливців за головами». Припускають, що й саме слово «голова» (*k^wenno*) у кельтських мовах має північнокавказьке походження⁶.

¹Брюно Ж.-Л., Бюкзешюнц О. **Новые исследования кельтской цивилизации во Франции**

Вестник древней истории, 1990. — № 3, С. 138—139.

²Brunaux J.-L., Lambot B. **Armement et guerre chez les Gauloise. 450-52 av. J.-C.** P., 1987, P. 46—47.

³Titus Livius, X, 26, 11.

⁴Iustin, XXIV, 5, 6.

⁵Diodorus Siculus, V, 29.

⁶Мосенкіс Ю.

Про походження докельтського субстрату *Мова та історія*, 1998, Вип. 36, С. 18.

ТАКТИЧНІ ПРИЙОМИ ТА СПОСОБИ ВЕДЕННЯ ВІЙНИ



Фрагмент дерев'яної вимостки дороги

Ірландія.
148 р. до н.е.

Короткотривалі збройні сутички між окремими племенами або навіть родами були звичним явищем для кельтів. Якщо ж назривала справжня війна, в яку втягувалися цілі племена або племінні об'єднання, перед її початком вождь призначав дату військового зібрання, на яке були зобов'язані з'явитися усі дорослі чоловіки зі своєю зброєю. Того, хто приходив останнім, піддавали жорстоким тортурам і страчували. Вождь пояснював зібранню причину війни і свої плани її ведення¹.

Збір і розгортання військових сил здійснювалися, очевидно, досить швидко. Цьому сприяла мережа доріг, про наявність якої свідчать переважно опосередковані дані. Відомо, наприклад, що легіони Цезаря в Галлії просувалися зі швидкістю до 45 км на день, що було б неможливим за умови відсутності обладнаних шляхів. Також відомо, що грецькі торговці британським оловом суходолом перетинали Галлію до гирла Рони упродовж 30 днів. Ця відстань становить близько 900 км і, щоб подолати її за місяць, треба було проходити не менше ніж 30 км на день. Будівництво доріг кельтами підтверджують археологічні знахідки. У 1985 р. в ірландському графстві Лонгфорд під час осушення болота було виявлено 900-метровий фрагмент дороги, що була збудована в середині II ст. до н. е. з дубових балок, покладених на тонкі бруси з дуба, ясена та вільхи².

Початок особливо важливої військової кампанії, у якій були задіяні об'єднані сили кількох племен, скріплювався клятвою на зібраних знаменах, яка вважалася найбільш важливою. Клятви виголошували й перед початком битви, як, наприклад, знатні гельвети, що напередодні зіткненням з легіонами Цезаря обіцяли

¹Caesar, VII, 2.

²Ellis P.B.
*The Celtic Empire:
The first millennium of Celtic
history c. 1000 BC — 51 AD.*
Durham N. C., 1990,
P. 81



**Фрагмент кельтської
картатої тканини**

*Гальштат, Австрія.
VIII—III ст. до н. е.*

не приймати в дім і не допускати до дружини та дітей того, хто двічі не перетне ворожих рядів. Поряд із цим, бойові дії могли зводитися й до двобою між вождями ворогуючих угруповань. Вони билися один з одним між рядами обох військ, і та сторона, чий ватажок був убитий або відмовився вступати у двобій, вважалася переможеною. Часом двобій ватажків передував зіткненню самих військ. Тіт Лівій описує таку своєрідну дуель кельтського вождя з молодим римським офіцером Манлієм, який, перемігши ворога, відрубав йому голову і вдягнув на себе скривавлений золотий торквес — шийну гривну, яка символізувала приналежність до аристократії. За цей подвиг Манлій та його нащадки отримали прізвисько «Торкват». Траплялися подібні випадки й пізніше¹.

Грецькі та римські автори вважали, що варварикельти не були знайомі з військовим мистецтвом і використовували примітивну тактику фронтального удару густою масою воїнів без правильного шикування. Проте сучасні дослідження довели, що це спрощене уявлення не зовсім відповідає дійсності. Основними супротивниками кельтів були армії середземноморських держав, кістяком яких були гопліти — важкі піхотинці, що наступали зімкнутими рядами фаланги. Правильне шикування фаланги, яке досягалося високим рівнем дисципліни воїнів, було одночасно й її недоліком, адже зброя гоплітів була мало пристосована для рукопашного двобою. Саме тому для кельтів результат битви вирішувався вже у перші хвилини й усе залежало від швидкості та енергії головного удару, покликаного розірвати фалангу на окремі загони й використати основні переваги кельтських піхотинців — високий зріст та фізичну силу.

**Кельтський торквес з електрону
(сплав золота й срібла)**

Велика Британія.



¹*Titus Livius, VII, 9—11, 26.*

Кельтський *Dreieastrung*

До набору входили: меч, піхви, спис із довгим наконечником, щит із залізними умбоном та руків'я щита.
Еперне, Франція.
Перша половина III ст. до н. е.

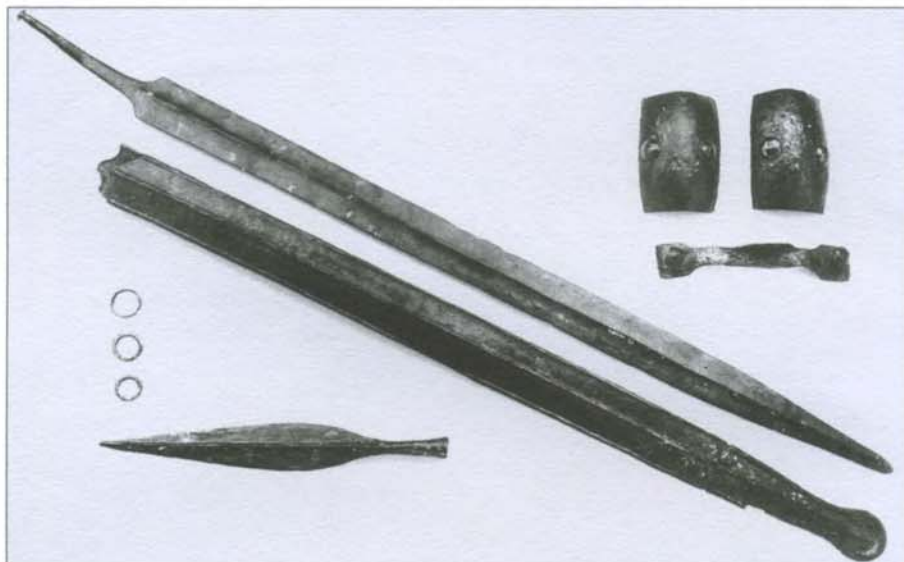

Керамічна посудина у вигляді черевика

Паляриково, Словаччина.
III ст. до н. е.



Шкіряне взуття з соляної копальні

Гальштат, Австрія.
VI—V ст. до н. е.

Саме для такого виду бою був пристосований типовий комплект кельтського озброєння, який у військово-історичній літературі отримав назву *Dreieastrung* (нім. «потрійний обладунок»). Він складався з довгого меча, яким кельти наносили рублячі удари по голові та шиї, майже двометрового списа з широким наверхом і великого щита овальної форми¹. Обладунок знатних воїнів доповнювали бронзові та залізні шоломи й кольчуги, які власне й були винайдені кельтами — вперше вони трапляються ще у похованнях гальштатської культури. Одяг кельтського воїна складався зі штанів, які іноді доходили лише до коліна, сорочки і вовняного плаща *sagum*. За свідченнями греко-римських авторів, тканину фарбували, роблячи її смугастою або картатою. Шматок такої картатої тканини було знайдено під час розкопок копальні біля Зальцбурга — сіль, яку там видобували, законсервувала «шотландку» на два з половиною тисячоліття.

Поряд із піхотою, яка становила основу війська, кельти застосовували також бойові колісниці й кінноту. Востанні століття до нашої ери кельтська військова знать брала участь майже виключно у кінному бої, натомість піхоту складали переважно представники нижчих суспільних верств. Первинною тактичною одиницею була *trimarkisia*, «три коня» — знатний воїн і два його зброєносці. Як можна судити з уривкових повідомлень греко-римських письменників, кінноту — найкраще озброєну й найбільш боєздатну частину війська — розташовували на флангах. Кіннотники здійснювали розвідку, рейди у розташування супротивника, а також зав'язували битву з ворожими військами. Чисельність кінноти у кельтів була дуже великою порівняно з арміями їхніх

¹Rapin A.
*L'armement
Les Celtes,*
P., 2001,
P. 323.

противників. У битві під Теламоном у 225 р. до н. е. брав участь цілий кавалерійський корпус — 20 тисяч вершників та колісниць, значно більше, ніж мали у своєму розпорядженні римляни. Навіть після того, як основні кельтські території були підкорені Римською державою, загони галльської допоміжної кінноти ще довго становили основу римської кавалерії.

Кельти володіли мистецтвом взяття та оборони укріплених пунктів. Цезар докладно розповідає, як галли спочатку закидали стіни камінням, списами й стрілами, аби змусити захисників залишити свої пости, а потім, піднявши щити догори й утворивши «черепашу», йшли на приступ, намагаючись підкопати або підпалити стіни¹. З кінця II ст. до н. е. кельти почали оточувати найважливіші зі своїх поселень укріпленнями з каміння, дерева та землі. «Галльський мур», *murus gallicus*, виглядав як земляний насип висотою 4—5 м, зовнішній фас якого був укріплений дерев'яними клітьями, скріпленими довгими залізними штирями й заповненими камінням та землею. Цезар схвально відгукнувся про галльський спосіб будівництва укріплень, однак сучасні археологічні дослідження показали, що кельти часто робили надзруйнованими «галльськими мурами» круті земляні насипи. Очевидно, традиційна система укріплень не витримувала змагання з римською технікою облоги.

Найвразливішою ланкою кельтської військової організації був невисокий рівень дисципліни та фактична відсутність одного з головних принципів військового мистецтва — єдиноначальності. Племена, а очевидно й сім'ї, брали участь у битві як окремі бойові одиниці, що виступали під власними відзнаками. Налагодженої взаємодії між ними зазвичай не було, як нерідко не було і єдиного керівництва. Цезарю одного разу довелося битися з галльським військом, яке очолювали аж чотири командувачі! Цей недолік врешті-решт зводив нанівець усі переваги психологічної підготовки та фізичної статури кельтських воїнів, їхнє якісне озброєння та перевагу в кінноті. Саме вади в управлінні військами призвели до серії жахливих поразок, які для кельтської Європи стали фатальними.

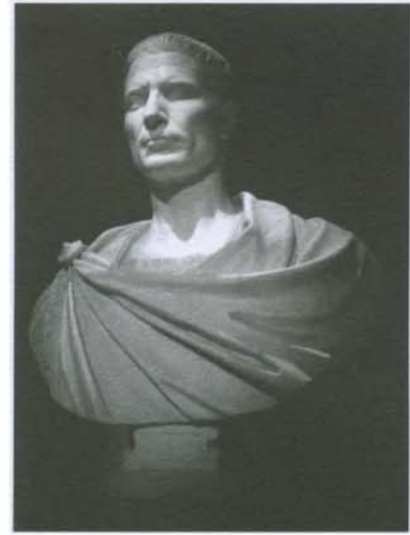

Гай Юлій Цезар
Мармуровий бюст римського часу.
Віденський музей мистецтв,
Австрія.

**Сучасний зовнішній вигляд
та конструкція
«галльського муру»**

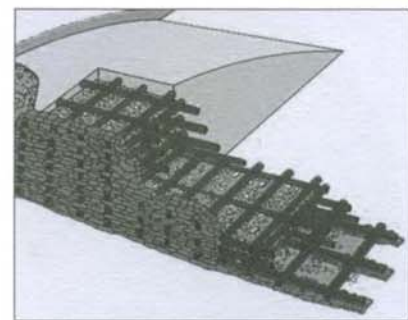

¹*Titus Livius, VII, 9—11, 26.*

«КОЛІСНИЦЯ КУХУЛІНА» НА БЕРЕГАХ ЛАТОРИЦІ



Галльські воїни
Фрагмент фриза
з античного святилища.
Початок II ст. до н. е.

Срібна монета Антіоха I



Щукин М.
На рубеже ер
СПб., 1994,
С. 97.

В історії України кельтський сюжет розпочався невдовзі після того, як хвилі масштабних кельтських міграцій IV — початку III ст. до н. е. почали слабшати. У цей час кельти намагалися закріпитися на завойованих землях, однак зробити це було не так легко. Римська держава, Македонія, фракійські та іллірійські племена, якими були оточені кельтські поселення на Балканах, поступово відновили сили й почали тиснути на колишніх завойовників. Ще до 280 р. до н. е. римлянам вдалося серйозно похитнути позиції кельтів у Північній Італії та змусити їх надовго відмовитися від походів углиб півострова. Після вирішальної битви під Теламоном у 225 р. до н. е. римляни швидко захопили землі на південь від Альп. Століттям пізніше їм підкорилися племена Іспанії та Південної Галлії. На сході у 268 р. до н. е. бойові слони сирійського царя Антіоха I розчавили військо малоазійських галатів і змусили їх перейти до переважно мирного співіснування з місцевими державами. Наприкінці III ст. до н. е. фракійці почали відвойовувати у кельтів землі на Балканах.

Кельтські племена були змушені залишати свої нещодавні завоювання й відходити у безпечніші землі. Наставала епоха центральноєвропейської консолідації кельтів, коли значна частина кельтського населення скупчилася на території Чехії, Моравії, Баварії та Угорщини. Утакій ситуації кельти починають шукати нові, порівняно легко доступні землі. Упродовж III — другої половини II ст. до н. е. вони заселяють землі Південної Польщі від Нижньої Сілезії до верхів'їв Вісли. На сході їх експансія спрямовується у бік Наддністрянщини та Північного Причорномор'я. Велика Скфія на той час уже занепала, а сармати ще не досягли піку своєї могутності, тож сили, яка могла б на рівних протистояти кельтам, тут поки що не було¹.

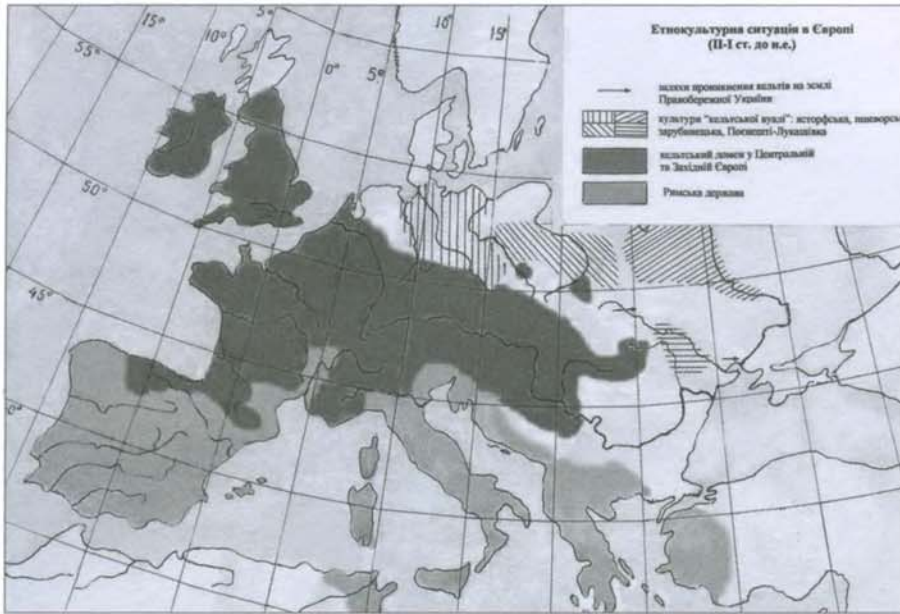

Етнокультурна ситуація в Європі
II—I ст. до н. е.

ЗАСЕЛЕННЯ КЕЛЬТАМИ ВЕРХНЬОГО ПОТИССЯ

Першим регіоном сучасної України, який зазнав кельтської експансії, було Закарпаття, а точніше українська частина Верхнього Потисся. Вважається, що перші збройні загони кельтів, які не залишили по собі значних слідів, почали з'являтися тут уже після 340 р. до н. е. Проте широкомасштабне вторгнення кельтів почалося кількома десятиліттями пізніше¹. До приходу кельтів територія сучасного Закарпаття була заселена **північнофракійськими племенами**, що були носіями куштановицької археологічної культури. Подробиці достеменно не відомі, але з середини III ст. до н. е. ця культура майже раптово занепадає, а на її місці формуються осередки кельтського латену. Лише деякі куштановицькі традиції продовжували розвиватися за нових умов: форми виготовлення ліпного посуду, низка особливостей поховального обряду. На думку більшості сучасних дослідників, на Закарпатті утворилася змішана кельто-

¹Котигорошко В.
Фракийці
Верхнього Потисся
(III ст. до н. е. – IV ст. н. е.)
Ужгород, 1995,
С. 22–23.

²Webber C.
The Thracians 700 BC – AD 46.
London, 2001.

Фракийці — спільна назва для групи з близько 40 племен індоевропейського походження, що населяла в давнину територію Фракії (Болгарія, європейська частина Туреччини, частково колишня Югославія) та Дакії (сучасна Румунія). Виділяють власне фракийців, які проживали на півдні, а також північні племена гетів і даків. Уперше згадуються в «Іліаді» Гомера. Фракийці вели осілий спосіб життя, хоча на формування їхньої культури істотно вплинули східні кочові сусіди — кіммерійці та скіфи. У стародавньому світі славилися фракийські пельтасти — середня піхота, озброєна легким щитом-пельтою, який за формою нагадував місяць, списом та коротким мечем. Вони часто використовувалися як найманці й здобули собі славу жорстоких і безжальних воїнів².

Латенська культура Закарпаття
За В. Бідзілею, 1971 р.

Фракійські вершники

Розпис у фракійській гробниці.
На вершнику ліворуч добре
видно так звану «фракійську
шапку». Також привертає увагу
співвідношення зросту коня
і людини.

Казанлик, Болгарія.

Кінець IV — початок III ст. до н. е.

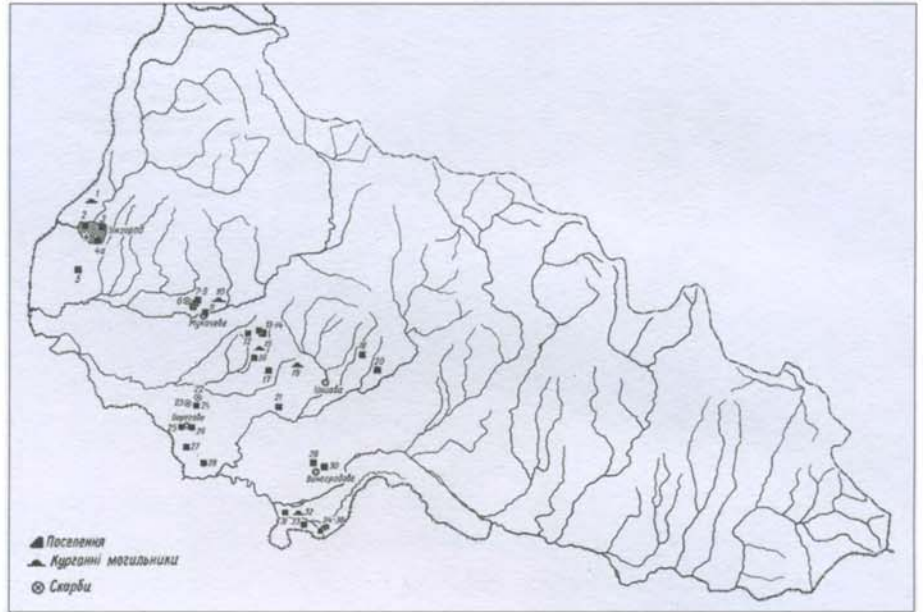

фракійська культура, у складі якої завойовники-кельти становили панівний і привілейований прошарок¹. Така ситуація була типовою для переважної більшості регіонів кельтської Європи, де власне кельти становили зазвичай лише панівну верхівку.

Кельти селилися переважно невеликими селами, що склалися з кількох напівземлянок типової для Центральної Європи конструкції. Для досягнення кращої теплоізоляції житла будувалися заглибленими у ґрунт приблизно на метр. Над низькими стінами, сплетеними з гілля й обмазаними товстим шаром суміші з глини, піску, соломи й вовни, розташовувався високий солом'яний дах, підтримуваний посередині двома дерев'яними стовпами. Єдиними меблями були невелика піч та іноді земляна лава вздовж однієї зі стін. Поруч розташовувалися господарські ями з зерном, щільно закорковані глиною та солом'ю. Це був перевірений спосіб консервації — зерно в таких ямах могло зберігатися упродовж кількох років, забезпечуючи мешканців від неврожаю.

На сьогоднішній день на Закарпатті досліджено до десяти подібних поселень, але поряд із ними відомі й великі виробничі центри з порівняно значною концентрацією населення. Найбільшим з них було поселення Галіш-Ловачка, яке розташовувалося на північно-західній околиці сучасного м. Мукачево, на схилах двох гір — Галіш (204 м) та Ловачка (306 м). На жаль, наші знання цього надзвичайно цікавого поселення ґрунтуються лише на матеріалах аматорських розкопок відомого закарпатського краєзнавця Т. Легоцького,

¹*Етнічна історія
Давньої України*
К., 2000,
С. 125



Вигляд гір Галіш та Ловачка з Мукачівського замку
Серпень 2007 р.

що проводилися упродовж 1860-х років — 1913 р. Пізніше рештки поселення були зруйновані виноградниками, нині ж цю територію займають присадибні ділянки та приватна забудова.

Та частина кельтського поселення, яку все ж таки вдалося дослідити, займала 15 га. На ній розташовувалися житла й ремісничі майстерні — загалом було відкрито 24 прямокутні напівземлянки та численні господарські ями. Осторонь від жител, на північно-східній околиці поселення знаходилися сиродутні залізоплавильні горни, поряд із залишками яких була знайдена велика кількість залізних шлаків. В. Котигорошко припускає, що поселення мало також укріплення, які були зруйновані середньовічною забудовою Мукачеве¹.

На території Галішу-Ловачки було знайдено сотні металевих предметів озброєння, прикрас та знарядь праці, які дозволяють скласти уявлення про повсякденне життя та заняття місцевих жителів. Поселення було насамперед великим ремісничим центром, провідною галуззю якого була металообробка. Окрім згаданих сиродутних горнів, тут були виявлені майстерні ковалів та широкий асортимент ковальського приладдя: унікальні для свого часу молоти-кувалди вагою до 6 кг, молоти-ручники, великі та малі ковадла, зубила, напилок, кліщі та інші інструменти. Досліджені були також знаряддя для лиття, у тому числі механічні ваги для зважування частин сплаву, а також ливарні форми з графіту, піщаника й сланцю для відливання поясних ланцюгів та скроневих кілець.

Надзвичайну цінність має знахідка на території поселення форми для відливання монет, а також монетних заготовок.

Скляний браслет
Мала Бігань, Закарпаття.
Ужгородський державний
краєзнавчий музей.



¹Котигорошко В.
Верхнє Потисся в контексті стародавньої історії Карпато-Дунайського ареалу
Ужгород, 2003,
С. 39.





Бронзовий шолом кельтського ватажка, прикрашений фігурою хижого птаха

Шолом типу Монтефортіно.

Крила птаха скріплено з тілом так, що вони під час руху коливаються. Румунське Потисся.

Друга половина IV ст. до н.е.

Кельтський вождь

Верхнє Потисся, друга половина IV ст. до н. е.

У середині IV ст. до н. е. кельти проникають на територію Верхнього Потисся та Семиграддя, де підкорюють місцеве фракійське населення й змішуються з ним. Упродовж наступних кількох століть на землях Верхнього Потисся, що нині входять до складу України та Румунії, утворився потужний осередок латенської культури, представлений поселеннями, виробничими центрами та численними поховальними пам'ятками.

Комплект захисного озброєння зображеного на малюнку кельтського ватажка складається з шолома типу Монтефортіно, прикрашеного фігурою птаха, залізної кольчуги з бронзовим нагрудником та наголінників-кнемід. Усі ці предмети були знайдені у багатому кремаційному похованні з Чіумешті (румунське Потисся). Привертає увагу кований залізний шолом типу Монтефортіно, що завдяки своєрідній прикрасі у вигляді фігури хижого птаха є унікальною пам'яткою, яка не має аналогів на всьому кельтському ареалі. Античні автори (*Diodorus Siculus, V, 30*) повідомляють, що шоломи кельтів нерідко прикрашалися рогами, фігурами птахів або диких кабанів. Це ж демонструють і власне кельтські зображення. Птах на

шоломі з Чіумешті був виготовлений з бронзи, мав крила, що рухалися під час ходи воїна, вставні очі та кістяний дзьоб. Найвірогідніше це — ворон або крук, священний птах верховного кельтського божества Луга. У кельтів крук був птахом війни та битви, а в ірландській міфології він виступає символом або втіленням триединої богині війни Морріган («Велика королева»), Махи («Битва») та Бодб («Ворона»). Кольчуга також становить коштовний предмет озброєння, доступний лише найбагатшим та найбільш знатним воїнам. Кельти виготовляли кольчуги з рядів штапованих суцільних та роз'ємних кілець, що чергувалися, або з кілець, що мали з'єднані заклепками кінці. Відомі кельтські кольчуги різних типів, у тому числі з'єднані, які складалися з сорочки без рукавів та наплечників, що скріплювалися металевою застібною на грудях. Бронзові наголінники з Чіумешті найвірогідніше були військовим трофеєм, захопленим, можливо, під час набігу на Фракію кельтів на чолі з вождем Камбавлом (*Pausanius, X, 19*). З. Возняк припускає, що в Чіумешті міг бути похований і сам Камбавл. Вождь на малюнку озброєний мечем з руків'ям у вигляді

схематичної фігурки божества, знайденим на території поселення Галіш-Ловачка (українське Потисся). Більшість з півсотні відомих нині мечів такого типу були виготовлені у ранньолатенський час (V—IV ст. до н. е.), але використовувалися вони принаймні до I ст. до н.е. Такі мечі правили за символ вождівської влади й, очевидно, передавалися у спадок. Оскільки поховання у Чіумешті містило лише наконечник списа й не мало меча, цього наважливішого воїнського символу кельтів, можна припустити, що меч з Галішу-Ловачки, найбільшого кельтського поселення усього Верхнього Потисся, міг бути успадкований кимось із нащадків вождя з Чіумешті. Шюю вождя прикрашає золотий торквес — обов'язкова ознака належності до кельтської військової аристократії. З певних релігійних мотивів торквеси вкрай рідко потрапляли до поховань, тож більшість відомих екземплярів походить зі скарбів із Західної Європи. З іншого боку, грецькі джерела дозволяють вважати, що носіння торквесів знатними воїнами було звичним явищем для всіх кельтів.





Залізний умбон щита



Реконструкція труби sarnux із Шотландії

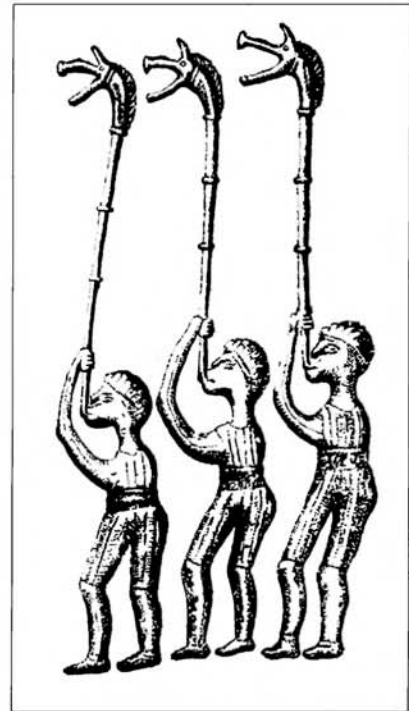

Зображення воїнів з трубами sarnux на ритуальному котлі з Гундеструпа

Залізні умбони та руків'я щита



Бронзова обкладинка навершя труби sarnux із Шотландії



Легкоозброєний воїн та сурмач із карниксом

Верхнє Потисся, II—I ст. до н. е.

Певну частину кельтського війська складала легкоозброєна піхота, яка набиралася з бідніших верств населення. Тактичної самостійності вона не мала, тому легкоозброєні піхотинці билися разом зі своїми багатшими одноплеменниками. Зображений на малюнку воїн не має захисного обладунку, окрім овального щита з дерев'яним умбоном. Згідно з архаїчною військовою практикою кельтів легкоозброєний воїн іде до бою оголеним, аби продемонструвати презирство до ворога. На його тілі помітні татуювання у типовому для латенської орнаментики стилі. Хоча практика татуювання засвідчена лише для кельтів Британії, відомо, що аналогічний звичай був поширений серед ілліро-фракійських племен, з якими східні кельти інтенсивно змішувалися. Зброя воїна складається з бойового ножа та двох дротиків — те й інше було знайдене під

час розкопок у Галішу-Ловачці. Поряд знаходиться горніст з трубою типу sarnux, з навершям у вигляді голови дикого кабана.

Античні автори неодноразово згадують велику кількість трубачів у кельтських військах, завданням яких було залякати супротивника неймовірним ревом карниксів до початку битви. Для управління військами на полі бою бойові труби ще не використовувалися. Очевидно, труби типу sarnux виготовлялися з дерева та інших органічних матеріалів, адже до нашого часу дійшло лише два навершя бойової труби: одне бронзове, знайдене на території Шотландії, друге — керамічне, виявлене під час розкопок Нуманції, опідуму кельтберів в Іспанії. Водночас використання карниксів кельтами карпато-балканського ареалу засвідчують зображення на казані з Гундеструпа, а також факт

запозичення труб такого типу даками й сарматами, що домінували у регіоні в перші століття нашої ери. Воїн на малюнку має при собі щит тюрєос, який від попереднього відрізняється наявністю залізного умбона. Виготовлений з дубових дощечок і обтягнений шкірою овальний тюрєос був характерною кельтською захисною зброєю, яка з III ст. до н. е. запозичується також іншими народами давньої Європи. Костюм горніста складається зі штанів та плаща, застігнутого залізною фібулою. Тканина виготовлена з вовни або льону й прикрашена нанесеним на неї картатим або смугастим візерунком. На ногах — шкіряні взуття без каблуків. Воїн підперезаний поясом на шкіряній основі, до якої за допомогою залізних ланцюгів прикріплен меч у дерев'яних піхвах.



Знатний вершник

Північне Причорномор'я, II ст. до н.е.

На півдні України, точніше на правому березі дунайської дельти, перебування кельтського племені бритологів фіксують античні географи. Про проникнення кельтів (галатів) у Північне Причорномор'я та їх напад на Ольвію повідомляє також декрет на честь Протогена кінця III — початку II ст. до н. е. Сліди військової присутності кельтів у цьому регіоні трапляються упродовж II ст. до н. е. Один із них — кремаційне поховання або кенотаф у супроводі предметів озброєння, кінського спорядження й бронзової латенської сітули з с. Мар'івка (Миколаївська обл.).

Вершник, зображений на малюнку, на голові має коштовний шолом типу Монтефортіно, знайдений серед предметів мар'ївського комплексу. Шолом був прикрашений пальметкою (за *Treister, 1993*) і мав накладні нащіпки, які не збереглися до нашого часу. Крім Мар'івки, на півдні України по одному екземпляру шоломів такого типу знайдено біля сіл Біленьке й Весела Долина (Одеська обл.), а також Токмак (Запорізька обл.). У руках вершник тримає довгий спис із залізним наконечником, що також походить з Мар'івки. Комплект озброєння доповнює середньолатенський меч у піхвах, знайдений у с. Верхня

Тарасівка (Запорізька обл.). Керувати конем воїну допомагають залізні шпори, прикріплені до шкіряних чобіт ремінцями. Екземпляр такої шпори походить із с. Пекарі (Черкаська обл.). Кінське спорядження здебільшого реконструйоване за зображенням бойових коней на східнокельтському казані з Гундеструпа (Данія) кінця II — початку I ст. до н. е. Від західнокельтського його відрізняє насамперед форма сідла: галльське сідло, як вважається, було обладнане чотирма масивними виступами, які дозволяли воїнові міцніше триматися на коні під час атаки. Сідло саме такого типу було запозичене римлянами.



Бронзова та залізні шпори
Подібна шпора була знайдена у с. Пекарі на Черкащині й зараз вважається втраченою.
Старе Градіско.
I ст. до н. е.



Деталі кінського та колісничного спорядження
Берн, Швейцарія.
Початок II ст. до н. е.

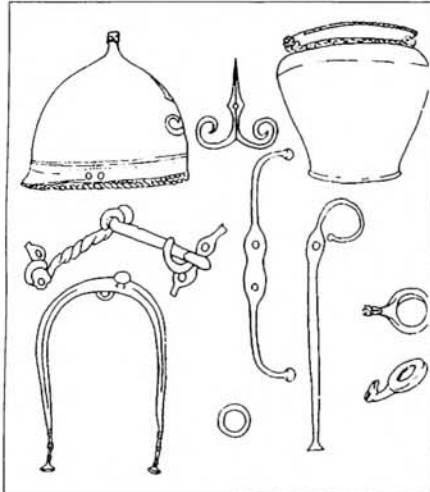

Комплекс металевих предметів
Комплекс включає в себе також деталі кінського оголов'я.
Село Мар'ївка, Миколаївська обл.
(за О. Симоненко, 1986)



Зображення вершника на обкладці піхов меча
с. Гринів, Львівська обл.



Бронзові псалії зі вставками емалі
Райз, Велика Британія.
I ст. н. е.

Зображення вершників на срібному ритуальному котлі
Гундеструп, Данія. Кінець II — поч. I ст. до н. е.





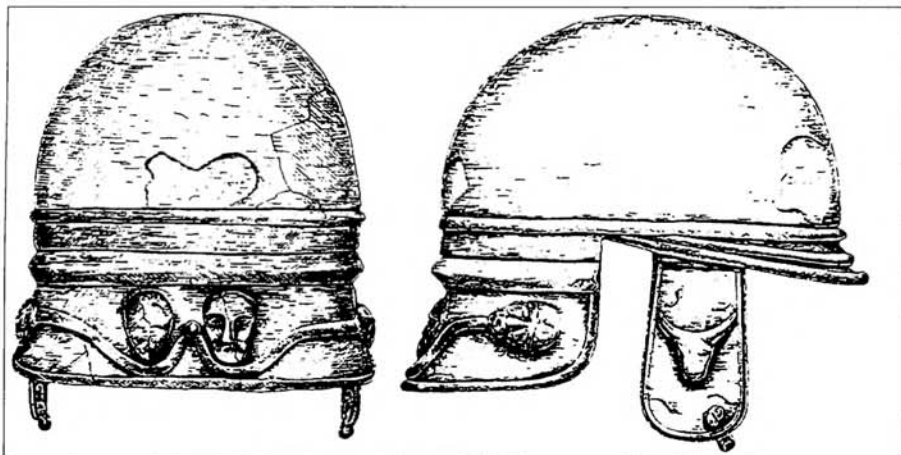

Пізньолатенський шолом
Хутор Бойко-Понура, Кубань.
(за Treister, 1993)

Кельтський меч із царського мавзолею Неаполя Скіфського, I ст. до н. е.
Ідентифіковано за Шульцем (1953) і Treister (1993).
Державний музей О. С. Пушкіна, Москва.

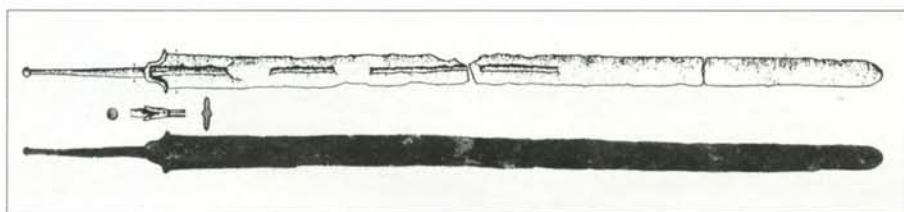

Кельтський воїн-найманець
Боспор, I ст. до н. е.

Військове найманство було поширене у стародавніх кельтів щонайменше з середини IV ст. до н. е. Кельтські воїни високо цінувалися в елліністичних державах за їхню виключну хоробрість, фізичну силу та високий зріст, а також здатність наносити блискавичний та потужний перший удар по військах супротивника. Античні письменники згадують загопи кельтських найманців чисельністю від кількох сотень до кількох тисяч вояків, що перебували на службі Карфагену, Єгипту та більшості дрібніших держав.

Одним з останніх епізодів використання кельтських найманців в епоху античності були Мітридатові війни 84—81 та 74—63 рр. до н. е. У цей час у складі військ понтійського царя Мітрідата VI Евпатора, що вели бойові дії проти Риму, знаходився загін найманців-галатів. У 63 р. до н. е. в місті Пантикапей (Керч), яке було столицею Боспорського царства, на-

чальник загону галатів Бітоїт допоміг Мітридатові піти з життя після остаточної поразки у війні. Археологічні дані вказують на присутність кельтського загону в середині I ст. до н. е. на території Боспорського царства та його ймовірну участь у бойових діях у Північному Причорномор'ї.

На малюнку зображений кельтський воїн-найманець, озброєння якого реконструйоване за знахідками трофейної кельтської зброї у скіфських та сарматських пам'ятках Криму та Кубані. Голову воїна захищає знайдений у кургані біля хутора Бойко-Понура (Краснодарський край, РФ) залізний шолом з масивним напотиличником, нащічками та дашком, прикрашений зображеннями людських та бичачих голів. Шоломи такого типу виготовлялися в I ст. до н. е. і були поширені у кельтів-теврісків на Балканах (найближчі аналоги походять зі Словенії). Воїн озброєний пізньолатенським

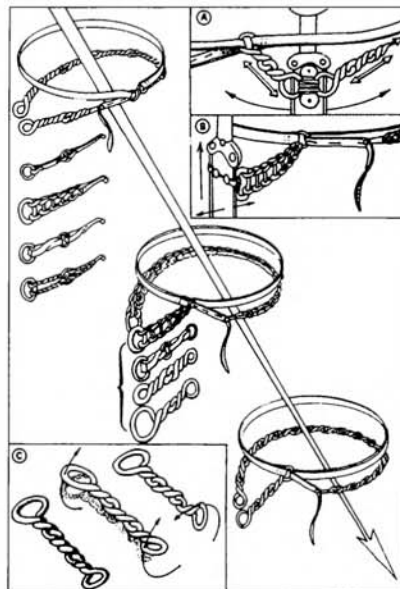

Різні варіанти конструкції бойових поясів та кріплення до них піхов меча.

Кельти завжди носили меч з правого боку тубула.

мечем довжиною 1,02 м, який було знайдено в царському мавзолеї Неаполя Скіфського (Сімферополь). У руках найманець тримає довгий спис та овальний щит типу тюрeos, зміцнений залізним умбоном та окуттям. Різноманітні зображення таких щитів були поширені на території Боспорського царства вже з другої половини III ст. до н. е. Звідти ж походить і фрагмент металевого окуття овального щита типу тюрeos. Тіло воїна захищає проста кольчуга з короткими рукавами. Обладунок доповнює бойовий пояс із піхвами і війський плащ, застібнутий пізньолатенською фібулою, аналогічною до тих, що у великій кількості були знайдені в центральній частині Пантикапею, в місцях імовірної дислокації загону Бітоїта. Загалом, вага обладунку та зброї кельтського важкого піхотинця I ст. до н. е. мала б складати не менше 20—25 кг.





Залізний меч та піхви до нього

Берн, Швейцарія.

Кінець II — початок I ст. до н. е.

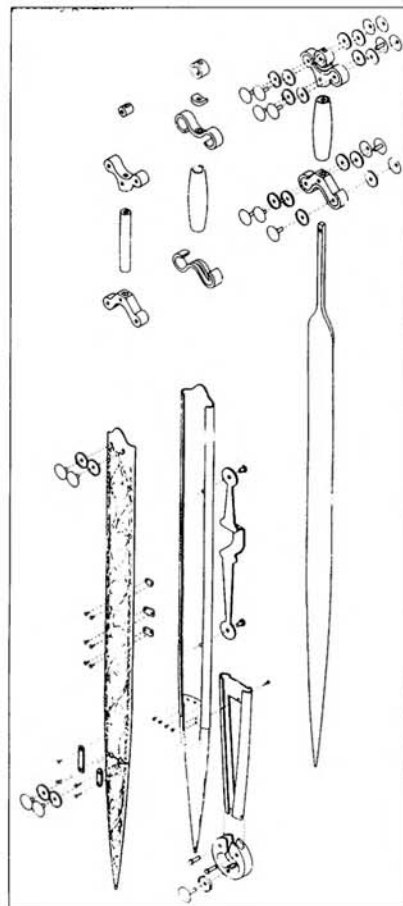

Конструкція кельтських меча та піхов до нього

Обкладка піхов меча

Львівський музей історії релігії.

У 1975 році під час розкопок могильника пшеворської культури біля села Гринів (Львівська обл.) київський археолог Д. Козак виявив багате кремаційне поховання перших десятиліть I ст. н. е. Більшу частину поховального інвентарю становила зброя: залізний меч та довгий наконечник списа, залізний умбон щита круглої форми тощо. Усі предмети озброєння були навмисно зламані або зігнуті згідно з практикою ритуально «вбивати» речі для переходу їх в інший світ разом із померлим власником, яку носії пшеворської культури, ймовірно східні германці, запозичили у своїх кельтських сусідів. На щастя, майже не зазнав пошкоджень найцікавіший предмет поховання — обкладка піхов меча, прикрашена фігурами тварин та людей.

Центр багатофігурної композиції становила сцена «священного шлюбу» — чоловіча та жіноча постаті, що обіймаються та цілуються стоячи. Зверху й знизу до них примикають інші персонажі: хижий звір — вовк або, можливо, собака, — що тримає спійманого птаха, грифон, баран (?) та вершник на коні з мечем або дро-

тиком та невеликим круглим щитом. На перший погляд видається дивним зображення на коштовному предметі озброєння суто мирної любовної сцени. Але все стає на свої місця, якщо згадати, що у світоглядних уявленнях багатьох народів Давньої Європи легитимність вождівської влади підтверджувалася укладанням символічного шлюбу між самим вождем та богинею-охоронителькою племені.

Обкладка навряд чи була виготовлена на місці, становлячи, швидше, імпорт або трофей, здобутий на півночі Балканського півострова, адже предмет виконаний у так званому гундеструпському стилі, дуже рідкісному й характерному для східнокельтського ареалу кінця II—I ст. до н. е. Найвизначнішою пам'яткою цього стилю є знаменитий срібний казан з Гундеструпа (Данія), виготовлений, як вважають, у землях скордисків на Балканах і прикрашений сценами з міфології. Можна впевнено говорити, що, за винятком самого цього казана, обкладка з Гриніва є найбільш репрезентативним прикладом гундеструпського стилю. Для обох пам'яток спільними

є не лише стилістичні, а й сюжетні особливості, зокрема поява грифонів, специфічні риси людських зображень, мотив «священного шлюбу», відсутність характерного для латенської культури рослинного орнаменту (якщо не вважати за такий наявні на обох пам'ятках зображення листя або гілки з листям майже однакової форми). З'ясовано, що зображення на гундеструпському котлі демонструють складне переплетіння кельтських, ілліро-фракійських та близькосхідних релігійних уявлень. Так само й на окутті з Гриніва, яке нині експонується у Львівському музеї історії релігії, знайшли своє місце впливи різних культур. Зокрема, зображення воїна на коні викликає асоціації з поширеним у фракійців культом бога-вершника, сцена полювання нагадує скіфський звіриний стиль, а грифон наводить на думки про вплив мистецтва Близького Сходу. Втім, такий синкретизм не мусить дивувати, якщо взяти до уваги складні перипетії етнокультурних взаємовідносин у східноєвропейському регіоні.





Поранений галат

Копія римського часу.

Пергам.

Друга половина III ст. до н. е.

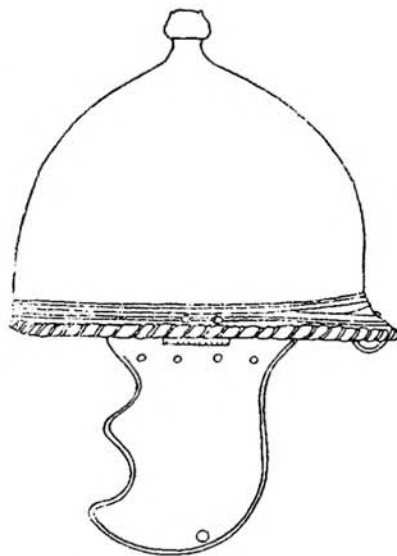
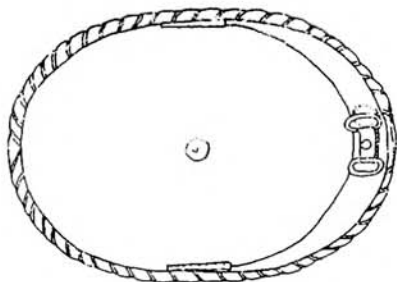
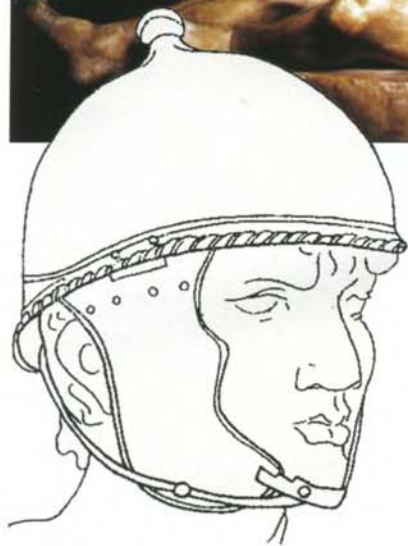

Шолом типу Монтефортіно

Білгород-Дністровський краєзнавчий музей

На території України знайдено чотири кельтських шоломи — біля населених пунктів Мар'ївка та Токмак у Нижньому Подніпров'ї, а також у районі сіл Біленьке та Весела Долина на півдні Одещини. Усі вони належать до кельто-етруського типу Монтефортіно, що походить з Північної Італії та найширше використовувався кельтами упродовж IV—II ст. до н. е. До цього типу належать знамениті парадні шоломи з румунського Чіумешті та французького Агрі. Технологія виготовлення шолома на ті часи була складною й працемісткою, що відповідним чином позначалося на ціні такого обладунку, доступного лише найзаможнішим воїнам. Відповідно й до рук археологів такі предмети потрапляють вкрай рідко — в усій Європі їх знайдено заледве кілька десятків.

В Україні порівняно добре збережений шолом типу Монтефортіно можна побачити в експозиції Білгород-Дністровського краєзнавчого музею. Це масивний, викуваний з бронзи і прикрашений орнаментом шолом,

обладнаний невеликим напотиличником та отворами для кріплення нащичників. Навіть побіжного погляду на шолом достатньо, аби переконатися — це справжня бойова зброя, котра неодноразово побувала у справі. Окрім дефектів, які можна приписати руйнівній дії часу, на поверхні шолома добре видно принаймні три характерних бойових ушкодження. Усі вони знаходяться з правого боку — очевидно власник шолома захищався щитом, тримаючи його у лівій руці, тож супротивник намагався поцілити у правий, менш захищений бік тіла. Те, що йому це вдалося, засвідчує довга й широка вм'ятина від рублячого удару важкого меча на тилі шолома. Інші пошкодження, схоже, намагалися рихтувати, щоб зробити шолом знову придатним до використання.

Про походження шолома важко сказати щось однозначне. До Білгород-Дністровського музею, за спогадами місцевого краєзнавця В.С. Пушкарьова, він потрапив у 1936 р. з приватного зібрання поміщика Акуліча,

який проводив аматорські розкопки в районі Дністровського лиману і знайшов шолом біля села Аккембет (біля сучасного села Біленьке). Датуються шолом кінцем IV — першою половиною III ст. до н. е., але у Причорномор'я він міг потрапити й пізніше: такого роду зброя нерідко передавалася у спадок. Появу шолома типу Монтефортіно у цій місцевості можна пов'язати з військовою або колонізаційною активністю кельтського племені бритолагів (на їхню присутність тут можуть вказувати знахідки в районі Дністровського лиману кельтських монет), з просуванням у північно-східному напрямку галатів, згаданих в ольвійському декреті на честь Протогена (як уже зазначалося, цими галатами могли бути й названі бритолаги) або з перебуванням найманого кельтського контингенту в грецькому місті Тіра, де, серед іншого, знайдено рельєфне зображення воїна з овальним щитом.





«Галл, що вмирає» — найвідоміше зображення кельтського воїна в античному мистецтві. Статуя була виготовлена на честь перемог пергамського царя Аттала I над галатами в Малій Азії. Її автором вважається Епігон, придворний скульптор пергамської династії Атталідів. Оригінальне зображення, що, як припускають, було відлито з бронзи між 230 та 220 рр. до н. е., не збереглося. До нас дійшла мармурова копія римського часу, що нині зберігається в Капітолійському музеї у Римі й представлена на фотографіях ліворуч. На фотографіях праворуч також представлено бронзову копію з мармурової скульптури, що зберігається в Катерининському парку в Царському Селі (м. Пушкін, Росія).

Скульптура надзвичайно реалістично зображує важкопораненого кельта. Воїн має розвинену мускулатуру, характерні для знатних кельтських воїнів вуса та зачіску. На шиї в нього витий торквес з круглими закінченнями. Відсутність одягу пояснюється естетичними традиціями грецького мистецтва, а також бажанням автора передати давній кельтський звичай битися оголеними. Під ногами фігури — овальний щит-тюреос з умбоном у вигляді ячмінного зерна, зламана бойова труба вигнутої форми (типу римської *cornu*) й меч, який має зовсім не характерні для латенської зброї клинок трапецієвидної форми й масивну гарду у вигляді голови півня.

Припускають, що витвір Епігона є надзвичайно близьким до реальності — можливо, натурщиком для цієї скульптури послужив один з полонених галатів. Його гіпотетичний батько або дід був серед тих 20 000 кельтів, які близько 275 р. до н. е. переправилися до Малої Азії, грабували грецькі поселення, а згодом оселилися на берегах р. Галіс (сучасна Кизил-Ірмак, Туреччина). «Галл, що вмирає» — сучасник розквіту Галіш-Ловачки на Закарпатті, подій під Ольвією з Декрету Протогена, карбування боспорських монет із зображенням кельтської зброї. За цією скульптурою ми можемо скласти певне уявлення про зовнішній вигляд східних кельтів.

**Кельтські імітації македонських монет
III—II ст. до н.е.**

Знайдені на узбережжі Дністровського лиману під час аматорських розкопок.
Зберігаються в Одеському музеї нумізматики.

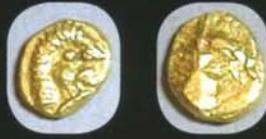

1/8 статера

Аверс: стилізована голова Геракла
Реверс: Голова коня
D = 5x6 мм
Золото, вага 0,72 гр.



Драхма

Аверс: стилізована голова
Реверс: вершник
D = 15x17 мм
Срібло, вага 2,11 гр.



Дідрахма

Аверс: стилізована голова
Реверс: вершник
D = 23x25 мм
Срібло, вага 6,22 гр.



Драхми

Аверс: стилізована голова
Реверс: вершник
Свинець



**Бронзова статуетка
дикого кабана**

Мала Бігань, Закарпаття.
Ужгородський державний
краєзнавчий музей.
Фото І. Барана.

**Фрагменти форми
для відливання монет**



Кельти, які познайомилися з грошовим обігом під час своїх середземноморських виправ, виготовляли золоті, срібні та бронзові монети на території Галлії та Центральної Європи. Їхні монети наслідували грецькі та македонські зразки, але нерідко пристосовувалися до естетичних смаків самих кельтів. Невелике нумізматичне зібрання з Галішу-Ловачки складається з 18 срібних тетрадрахм, 1 дідрахми та 3 драхм. Більша частина з них була виготовлена безпосередньо в майстернях Галішу-Ловачки, що засвідчує роль поселення як політичного центру місцевих племен¹.

Окрім металургії та металообробки, у поселенні розвивалися й інші ремесла. Зокрема, про велике значення обробки деревини свідчать знайдені в чималій кількості залізні сокири різних розмірів, тесла, долота, стамески, свердла та пили. Натомість ткацтво представлене лише кількома предметами: пряслиця, глиняні та кам'яні грузила. На території поселення було виявлено типовий кельтський гончарний посуд з домішками графіту, а також ліпна кераміка. Знайдена також чимала кількість металевих предметів домашнього побуту — ножі різноманітної форми, ланцюги для господарських потреб (наприклад, підвішування казанів), висячі замки на двері, сотні цвяхів, кілець, гачків тощо. На високий рівень землеробської культури населення вказують трикутні залізні наральники, серпи та коси, подібні за формою до сучасних. Зерно переробляли на борошно за допо-

¹Kolníková E.

**Latenezeitlicher burgwall
Gališ-Lovačka (Mukačevo)
im lichte der münzfunde**

Карпати в Давнину. Вип. 15,
Ужгород, 2002,
С. 99—113.

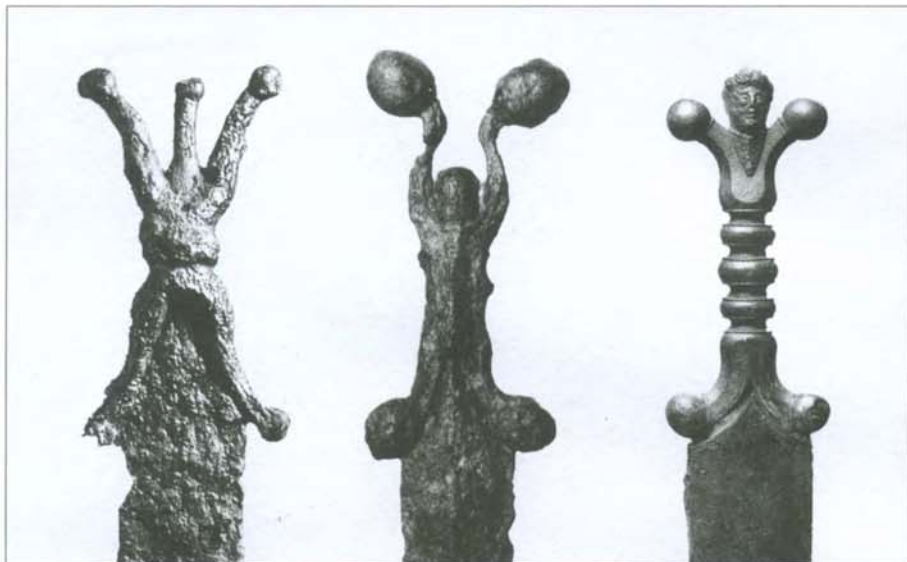

Ланцюг
для підвішування казана
Галіш-Ловачка, Закарпаття.
Ужгородський державний
краєзнавчий музей.

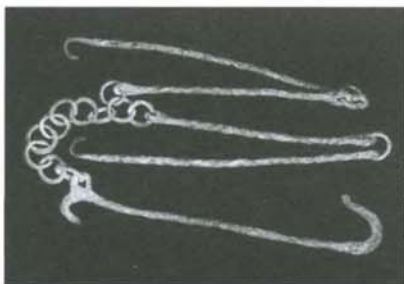

могою круглих ротаційних жорен та прямокутних зернотерок, яких знайдено більше сотні. На поселенні було виявлено також унікальний ручний млин з прямокутними жорнами, аналоги якого були відомі тільки в країнах Егейського моря. Про наявність скотарства можна судити лише за наявністю металевих знарядь для обробки вовни та шкіри.

Прикраси та збережені металеві елементи одягу засвідчують типові для всіх кельтів смаки місцевих мешканців: бронзові й залізні поясні ланцюги, у тому числі бронзові ланцюги, прикрашені червоною емаллю, фібули, ручні та ножні браслети з бронзи, заліза, міді та лігніту, скляні намистини. Як прикраси використовувалися також декоративні металеві пластинки й навіть морські мушлі.

Загалом, за рівнем економічного розвитку Галіш-Ловачка відноситься до найбільших поселень Центральної та Східної Європи. Її нерідко називають найвіддаленішим на схід кельтським *опнідумом*.

Не менш вражаючим свідченням масштабної економічної діяльності кельтів на Закарпатті є металургійні центри, розташовані в заболоченій місцевості біля р. Ботар, лівої притоки Тиси, на відстані 1—2 км один від одного. Тут виявлені залишки численних сиродутних горнів та прямокутних господарських ям, у яких зберігалося паливо — деревне вугілля. На сьогоднішній день досліджено до трьох сотень горнів, кожен з яких мав вигляд круглої ями (глибина 30—40 см, діаметр 40—50 см) з обмазаними глиною стінками, до якої примусово нагніталось повітря. Поряд із залишками горнів виявлено великі маси залізного шлаку. Найбільший

Опнідуми (лат. *oppida*, «місто») — ранньоміські поселення давніх кельтів, які виникли наприкінці II ст. до н. е. та існували до початку нашої ери. За незначної щільності населення, опнідуми були, як правило, великі за площею (бл. 100 га) і могли у разі необхідності розмістити на своїй території мешканців прилеглих поселень та досить потужні військові сили. Опнідуми мали потужну систему укріплень типу *trigis Gallicus*, які оточували не тільки житлові споруди та майстерні, але нерідко й сільськогосподарські угіддя мешканців. Найбільші з них розташовувалися на території центральної та південної частини Франції (Бібракте, Алезія), Баварії (Манхінг) та Чехії (Страдоніце, Завіст). Ці та подібні поселення відігравали роль політичних, релігійних та соціально-економічних центрів кельтських племен. Вони засновувалися на перетині торгівельних шляхів, поблизу родовищ золота, заліза, солі, графіту та іншої сировини. На території опнідумів археологами досліджені залишки ринків, святилищ, майстерень ковалів, ливарів, ювелірів, емальєрів, спеціалістів з обробки золота, срібла, бронзи, скла, а подекуди й величезні вілли кельтської знаті.

з кельтських металургійних центрів розташовувався на околиці сучасного с. Новоклинове (Виноградівський район, Закарпатська обл.). Тут було відкрито близько 150 залізоплавильних горнів, розташованих гніздами по 40—50 штук, у центрі яких залишався вільний майданчик приблизно півметрового діаметра. Ботарський район є одним з найбільших металургійних центрів Європи періоду раннього залізного віку. Продукція його залізоплавильних горнів нараховувала десятки тонн заліза й широко постачалася на ринок.

КЕЛЬТСЬКА ЗБРОЯ З ОКОЛИЦЬ МУКАЧЕВА

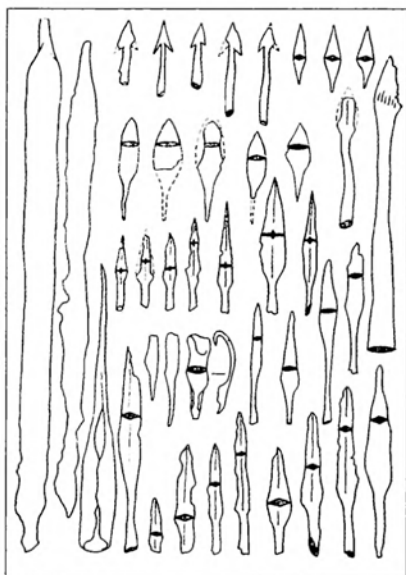

Кельтська зброя з Галішу-Ловачки

Під час розкопок було знайдено мечі, наконечники списів, дротиків та стріл.

¹Oleđzki M.
*La Tene culture
in the Upper Tisza Basin*
*Ethnographisch-archaologische
Zeitschrift*, 2000,
Vol. 41, № 4,
P. 507—530.

²Бідзіля В.
*Історія культури
Закарпаття на рубежі н.е.*
К., 1971,
С. 72—76.

Кельти Закарпаття не жили ізольованим анклавом. Разом із кельтськими поселеннями сучасної румунської та словацької частини Верхнього Потисся вони утворювали єдину культурну провінцію, об'єднану соціально-економічними, а можливо, й військово-політичними зв'язками. Припускають, що землі Верхнього Потисся упродовж IV — першої половини I ст. до н. е. населяло згадане античним географом Клавдієм Птолемеєм плем'я анартів (*Anartoi*), якому належало близько 160 поселень, виробничих центрів, могильників та скарбів, а також три оппідуми — Земплін у Словаччині, Буксентгласло в Угорщині та Галіш-Ловачка в Україні¹. Тож військову справу кельтів Закарпаття можна розглядати у ширшому контексті — разом із кельтськими землями Північної Румунії. На цих теренах знайдено численні мечі, наконечники списів, стріл та дротиків, шоломи, деталі щитів та рештки кольчуг. Ми зупинимося на розгляді предметів кельтського озброєння, що були знайдені на українському Закарпатті.

Цей регіон у період проживання тут кельтів був відносно спокійним — місцеве населення вже було достатньою мірою «паціфіковане», а кордони з войовничими дако-гетськими племенами проходили значно південніше. Тож і зброї тут виявлено порівняно небагато: 3 мечі, 28 наконечників списів, 14 наконечників стріл, 2 наконечники дротиків, кілька бойових ножів. Усі вони були знайдені на території ключового поселення Галіш-Ловачка². Ці предмети дозволяють скласти повне уявлення про комплекс кельтської наступальної зброї.

Основною зброєю кельтського воїна був довгий дволезовий меч. У ранній період кельтської історії меч мав

довжину 65—70 см, але згодом, у II—I ст. до н. е., він значно подовжився, сягаючи іноді 110 см. Більш довгий клинок збільшував радіус дії зброї й дозволяв воїну наносити удари не підпускаючи супротивника на небезпечну відстань. Це стосувалося насамперед головних зовнішніх ворогів кельтських племен — римлян, македонян та фракійців, що мали на озброєнні короткі мечі з прямим або дещо викривленим клинком (типу македонської *махайри*). Припускають також, що значне збільшення довжини меча було викликане необхідністю його кращого пристосування до кінного бою¹. Конструктивно меч складався з прямого клинка, який завершувався заокругленим вістря. Гарди такий меч не мав, адже не був призначений для фехтування — удари супротивника воїн приймав на щит. Руків'я виготовлялося, очевидно, з органічних матеріалів (дерево, шкіра), які до сьогоднішнього дня не збереглися. Воно кріпилося до витягнутого залізного черешка, яким завершувався меч з протилежного до вістря боку.

Античні письменники приділяли чималу увагу мечам давніх кельтів, але давали їм здебільшого негативну характеристику. Кельтський меч, на їхню думку, призначався виключно для нанесення рублячого удару зверху вниз, що дозволяв використати перевагу у фізичній силі та зрості, але поступався за ефективністю колючому удару, який краще долав захисний обладунок і частіше виявлявся смертельним. Саме на такий тип удару був розрахований короткий римський меч-гладіус, запозичений, між іншим, у кельтиберів Іспанії.

Дуже низької думки про бойові якості кельтського меча притримувався грецький історик Полібій:

«[Мечі кельтів] придатні тільки для першого удару, після якого вони притупляються й на зразок скребниці викривляються вздовж і впоперек настільки, що другий удар виходить надто слабким, якщо тільки воїн не матиме часу випрямити меч ногою, впираючи його у землю».

Polybius, II, 33

Проте сучасні дослідження доводять, що подібні твердження далекі від реальності, адже зброярі давніх кельтів майстерно володіли технікою обробки заліза. Як свідчить металографічний аналіз, кельтські ковалі володіли цілою низкою технологічних схем, які дозволяли комбінувати різні сорти заліза та карбонової сталі. Більше 50 % кельтських мечів виготовлялися шляхом приварювання до залізної основи сталевого леза з середнім або високим вмістом вуглецю, що дозволяло надати



Ритуально «вбитий» меч з кельтського поховання

¹Rapin A.
*L'armement
Les Celtes,*
P, 2001,
P. 326.



Ковальське знаряддя
 Ніколаусберг, Австрія.
 IV–III ст. до н. е.

мечу кращих бойових властивостей. Експериментально доведено, що виготовлений за цією технологією меч дозволяв воїну вести кількагодинний бій будь-якої інтенсивності. Навіть у разі сильних пошкоджень такий меч міг завдати супротивнику смертельних поранень. Не підтверджується й думка про призначення кельтських мечів виключно для рубки — майже всі знайдені екземпляри мають вістря, придатне для нанесення колючого удару. Загалом, як зазначає Р. Плейнер, кельтський меч, хоча для римлян він і був втіленням архаїчного способу ведення бойових дій, проіснував упродовж багатьох століть і сформував, у дещо модифікованому вигляді, основний тип зброї європейського феодалізму¹.

Продукція ковальських майстерень кельтів Закарпаття також відзначалася високим технологічним рівнем. За допомогою металографічного аналізу було встановлено, що зброя та знаряддя праці кельтів виготовлялися з заліза або сирцевої сталі, піддавалися спеціальній обробці, яка покращувала їхні властивості. Серед видів такої обробки кельти Закарпаття застосовували загартування металу крижаною водою та вогнем, якому піддавалася приблизно третина виробів, насичення вуглецем м'якого заліза (цементация), зварювання залізних і сталевих смуг (пакування)². Для виготовлення сталі, придатної для виробництва зброї, кельти використовували болотну руду — бурий залізняк або лимоніт, який у достатній кількості містили численні болота та озера. Сировину обробляли у керамічному горні, до якого за допомогою хутр нагнітався кисень. Це давало можливість досягти температури 1100—1350° С, достатньої для отримання тістоподібного заліза у вигляді криць вагою 1—9 кг. Потім кричне залізо перетворювалося на сирцеву сталь шляхом кількарязового проковування, яке насичувало метал вуглецем. Паливом служило деревне вугілля, виробництво якого вимагало справді варварського винищення лісів. Підраховано, що для виробництва 1 кг заліза давні металурги перепалювали близько тонни деревного вугілля, тобто 25 м³ дерева! Тож не дивно, що Закарпаття з його вологим кліматом й неосяжними лісами стало важливим осередком кельтського зброярства.

Які ж підстави мав Полібій для свого скептичного ставлення до кельтських мечів? Дослідники схильні вважати, що письменник неправильно розтлумачив сліди кельтського звичаю «вбивати» меч при принесенні його в жертву, а нерідко й при покладенні до могили воїна. Сталевий меч або наконечник списа зазвичай згинали,

¹Pleiner R.
The Celtic sword
 Oxford, 1993,
 P. 169.

²Котигорошко В.
Верхнє Потисся
 в контексті стародавньої
 історії Карпато-
 Дунайського ареалу
 Ужгород, 2003,
 С. 37.

іноді у кілька разів, що й могло ввести в оману римлян та греків, не знайомих з таким звичаєм.

Кельтські мечі зберігалися у піхвах, які зазвичай виготовляли з дерева та бронзових пластин і прикрашали орнаментом. Іноді орнамент прикрашав і сам клинок. Носили меч завжди з правого боку тіла за допомогою спеціального ланцюга, який опоясував талію й кріпився до шкіряного пояса. Такий спосіб носіння меча найкраще враховував особливості анатомічної будови людського тіла. Кельтський поясний ланцюг не заважав рухам воїна під час бойового зіткнення, тож був значно ефективнішим за ті способи підвішування меча, які практикувалися грецькими та македонськими гоплітами. Залізні поясні ланцюги відігравали ще й символічну роль: вони означали приналежність до прошарку військової знаті й служили своєрідною відзнакою кельта-воїна, поряд із довгими вусами та шийною гривною-торквесом. На території Закарпаття знайдено фрагменти подібних залізних поясних ланцюгів, а також ливарні форми для їх виробництва. Тут виявлені також частини бронзових поясних ланцюгів, які становили невід'ємну деталь костюма знатної жінки.

Два з трьох кельтських мечів, що були виявлені в Галішу-Ловачці, належать саме до описаного типу. Вони мають довжину, відповідно, 72,5 та 75 см і датуються приблизно рубежем III—II ст. до н. е. Від них значно відрізняється третій меч, який має довжину лише 41 см, клиноподібне вістря й металеве руків'я. Він належить до рідкісного типу антеноподібних або псевдоантропоморфних мечів, яких у всій Європі налічується не більше півсотні. Екземпляр з Галішу-Ловачки зберігається нині у фондах Ужгородського державного краєзнавчого музею. У 1991 р. він, разом з кількома іншими предметами матеріальної культури кельтів Закарпаття, гідно представляв Україну на виставці «*I Celti*» у Венеції, де експонувалися предмети кельтської культури з 250 європейських музеїв.

Мечі такого типу мали насамперед статусний характер, символізуючи владу військового вождя. Тож не дивно, що подібна знахідка трапилася у найбільшому з кельтських поселень усього Верхнього Потисся. Антеноподібні мечі датуються усією епохою латену (з V по I ст. до н. е.), хоча припускають, що в останні століття до н. е. вони вже не використовувалися як бойова зброя¹. Кельти ставилися до таких мечів дуже шанобливо: вони відомі тільки на кельтських землях й, очевидно, ніколи не потрапляли до рук іноземців як трофеї.

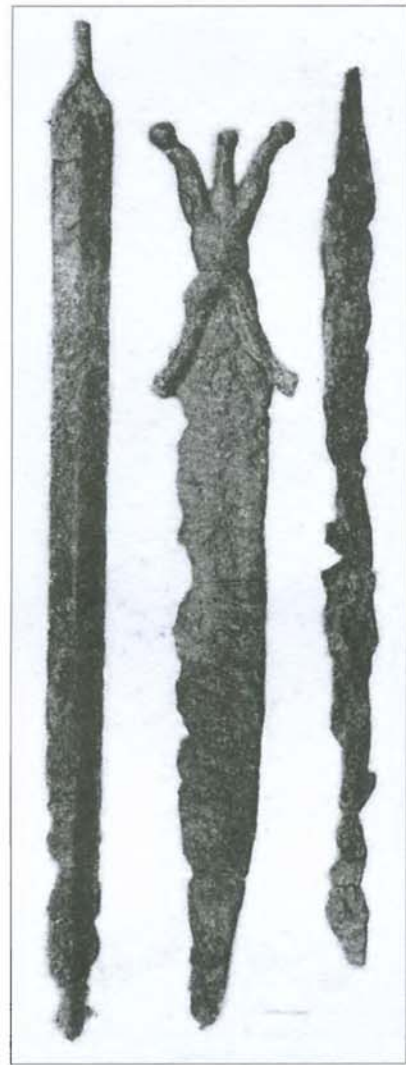

Кельтські мечі з Галішу-Ловачки
Ужгородський державний
краєзнавчий музей.

¹Pleiner R.
The Celtic sword
Oxford, 1993,
P. 49, 69.

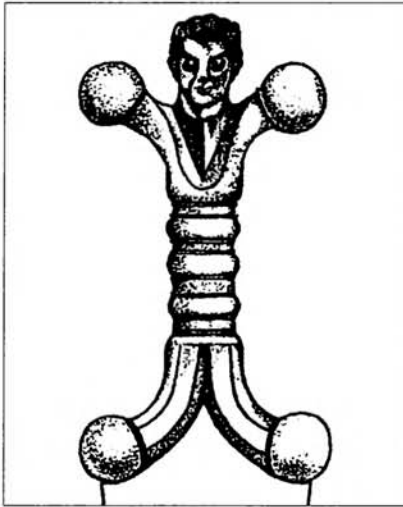

Їх дуже рідко знаходять у похованнях. З цього випливає, що антеноподібні мечі передавалися у спадок і використовувалися упродовж принаймні кількох поколінь.

Головна деталь меча — старанно пророблене руків'я у вигляді літери «Х», яка зверху має не подвійне, а потрійне розгалуження. Середина руків'я має невелике потовщення, а кінці завершуються кульками. Така форма руків'я забезпечує чудовий хват рукою, у чому й досі може перекопатися кожен, кому пощастить потримати цей рідкісний витвір кельтського зброярства. Однак своєрідна форма виробу пояснюється не лише вимогами ергономіки. Знахідки аналогічних мечів із Західної Європи, окремі з яких мають завершення у вигляді людської голови, дозволяють зробити висновок, що дивне руків'я закарпатського меча є насправді символічною фігуркою людини. Саме тому такі мечі називають ще псевдоантропоморфними, такими, що нагадують форму людини.

Зрозуміло, що на вождівських мечах зображували не якусь абстрактну людину, а божество-захисника. З ірландських саг відомо, що кельти були схильні персоніфікувати меч, наділяти його надприродними властивостями. У міфологічному ірландському тексті «Битва при Маг Туїред» йдеться про те, як після бою з демонами-фоморами бог Огма знайшов меч ватажка ворожого війська. Цей меч мав своє власне ім'я Орна і був фактично живою істотою:

«Оголив Огма меч і обтер його, і тоді він розповів про всі подвиги, здійснені ним, адже за звичаями тих часів, оголені мечі розповідали про славетні діяння. Тому правильно їх протирають, витягаючи з піхов. І ще в той час зберігали в мечах талісмани, а з клинків говорили демони, і це тому, що тоді люди поклонялися зброї і була вона їхнім захистом»¹.

Вгорі: кельтські псевдоантропоморфні мечі

¹*Cath Maige Tuired: The Second Battle of Mag Tuired*
Dublin, 1982,
P. 68.

²*Herodotus, IV, 62; Ammianus Marcellinus XXXI, 2, 23.*

Остання фраза, дописана християнським монахом, проливає світло на ставлення кельтів до цього виду зброї. Найвідоміший кельтський міфологічний мотив, пов'язаний з мечем, — легенда про Екскалібур, меч у камені, який міг витягнути тільки король Артур і який після його смерті, згідно з кельтським язичницьким звичаєм, було кинуте у водойму. Мало хто знає, що ця відома легенда має прямі аналогії у Східній Європі. Мечу, увіткнутому в пагорб, поклонялися скіфи та алани, іраномовні кочовики причорноморських степів². Вони приносили йому людські жертви і вважали уособленням бога війни. Готський історик VI ст. Йордан розповідає про «марсів меч» скіфських царів, який був викопаний із землі й принесений знаменитому ватажку гуннів Аттілі.

Так само, як і артурівський Екскалібур, «марсів меч» Аттілі дарував непереможність у битвах¹. Кельтський варіант поклоніння мечу яскраво демонструє вождівський клинок з Галішу-Ловачки.

Найчисленнішу категорію знахідок кельтської зброї з Закарпаття становлять наконечники списів, які поряд із мечем були основою наступальної зброї кельтів. Якщо в похованнях кельтських воїнів меч зазвичай лише один, то списів могло бути кілька. Наконечники були досить довгі, до 30 см. У Галіші-Ловачці виявлено один наконечник майже півметрової (48 см) довжини. Більшість наконечників має листоподібну форму. Вона була типовою для списів європейських кельтів, хоча іноді знаходять наконечники неправильної форми, зі спеціальними виступами для нанесення особливо важких поранень. У розрізі наконечники з Галішу-Ловачки є ромбоподібними або плоскими з ребристим виступом по вертикалі, який забезпечував необхідну міцність. До списа наконечники кріпилися за допомогою втулки. Самі дерев'яні списи на Закарпатті не збереглися. Про їх вигляд ми можемо судити за двома добре збереженими екземплярами, знайденими під час розкопок на березі озера Невшатель у Швейцарії. Вони мали довжину 2,5 м та обковану залізом нижню частину ратища².

Спис у кельтів був у дещо меншій пошані, ніж меч, хоча й цей предмет озброєння був оповитий легендами. Так, володарем чарівного списа, який ніколи не минав цілі, був Луг — верховне божество кельтів, пов'язане з уявленнями про сонце та блискавку.

Якщо спис був призначений для нанесення ударів у ближньому бою, то дротик складав основу комплексу металевих зброї, використання якої передувало безпосередньому зіткненню. Обидва види зброї були досить ефективними, і не випадково до римської та грецької військової термінології увійшли кельтські слова, які позначали списи та дротики — *lancea*, *mataris*, *saunion*, *gaesum*.

Зброя, знайдена у Галішу-Ловачці, свідчить про те, що військо кельтів Закарпаття складалося переважно з піхоти, що й не дивно за умов пересіченої місцевості передгір'я. Проте у Галішу-Ловачці знайдено кілька деталей кінського спорядження (вудила та псалії), тож, очевидно, якась частина воїнів все ж таки використовувала коней. Не може не привернути увагу знахідка спеціальних чек для утримування колеса на вісі. Це типова деталь спорядження двоколісної бойової колісниці *Esseda*,



**Залишки кельтського
дерев'яного щита**
Озеро Невшатель,
Ла Тен, Швейцарія

¹*Iordanes*, 183.

²*Żygulski jun. Z. Broń Starożytnia Warszawa, 1998, S. 168.*

**Реконструкція
бойової колісниці бриттів**

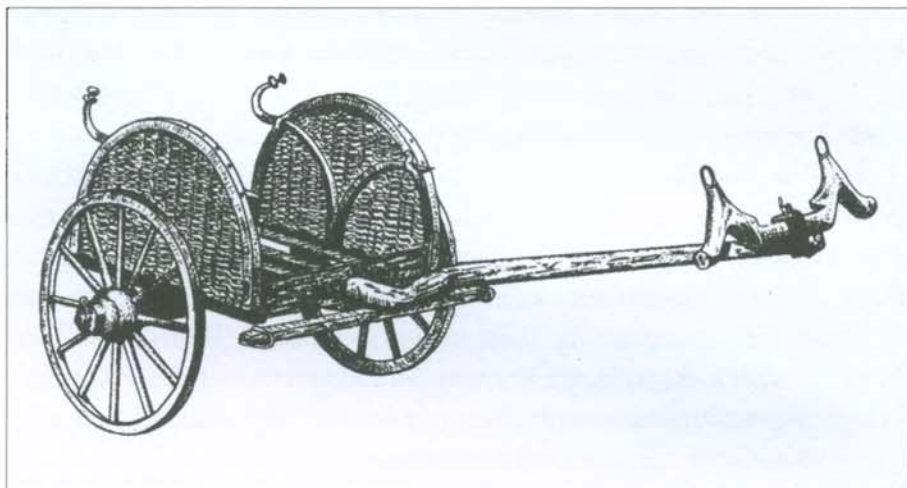

вага	100 кг
довжина	3,86 м
ширина	1,82 м
відстань між колесами	1,34 м
діаметр коліс	0,86 м
довжина колісної ступиці	0,40 м
діаметр колісної ступиці	0,22 м
ширина платформи	0,80 м
довжина платформи	1,19 м
довжина дишла	3,22 м
діаметр шийки вісі	6-8 см

**Реконструкція кельтської
бойової колісниці**

Schweizerisches Landesmuseum,
Цюрих.

¹Биркхан Г.
**Кельти:
история и культура**
Пер. с нем., М., 2007,
С. 373—374.

яка широко використовувалася кельтами з V ст. до н. е. для бою та подорожей. Про тактику застосування кельтських бойових колісниць докладно розповідає Юлій Цезар, який стикався з цим видом озброєння під час своїх походів у Британію:

В ірландському епосі подібні вправи виконує Кухулін, що б'ється як з колісниці, так і пішим. Характерною є роль його візника Лаега: він не тільки виконує свій безпосередній обов'язок керувати колісницею, але й виступає як зброєносець та вірний супутник Кухуліна. У континентальній Європі, зокрема в Північній Італії, зафіксоване бойове використання колісниць до кінця III ст. до н. е. Згодом їхня роль на полі бою зменшується, однак колісниці ще довго слугуватимуть за символ приналежності до вищого суспільного прошарку. Зокрема, вони постійно зображуються на монетах і нерідко супроводжують поховання знатних кельтських воїнів. Загальна кількість таких поховань сягає близько 200¹. Трапляються вони й на території Північної Румунії, неподалік від українських кордонів.

«Спочатку їх [колісниці] женуть навкруги в усіх напрямках і стріляють, розладнуючи при цьому ряди ворогів самим лише страшенним виглядом коней і гуркотом коліс. Потім, проїхавши між загонами своїх вершників, бритти зістрибують з колісниць і б'ються пішими. Тим часом візники потроху виходять на лінію битви і ставлять колісниці так, щоб воїни, якщо численні вороги будуть тіснити їх, могли легко відступити до своїх. Таким чином, у подібній битві рухливість кінноти сполучається зі стійкістю піхоти. Завдяки щоденним тренуванням бритти досягають уміння навіть на крутих обривах зупиняти коней, що мчаться, швидко їх зупиняти і повертати, підхоплюватися на дишель, ставати на ярмо і з нього швидко стрибати у колісницю».

Caesar IV, 33



Реконструкція кельтської бойової колісниці
Британський Музей, Лондон.

Кельтська бойова колісниця виготовлялася з дерева. Металевими деталями, зокрема ободами та чеками, обладнувалися лише колеса, які мали спиці. В усій Європі дерев'яні деталі кельтських колісниць збереглися у лічених примірниках. Але їх достатньо, щоб скласти уявлення про зовнішній вигляд цього виду «військової техніки». За наявними на сьогоднішній день реконструкціями можна побачити, що бойова колісниця кельтів складалася з просторої дерев'яної платформи, з двох боків обладнаної легкими захисними бортами. Під платформою знаходилася дерев'яна конструкція, що з'єднувала платформу з віссю. За допомогою прямого дишла, ярма та гнучких шкіряних хомутів у колісницю запрягали пару коней¹. Ними правив візник, що сидів на платформі колісниці. Позаду стояв воїн, озброєний списом, мечем та щитом, хоча не виключено, що воїнів було два і завданням одного з них було прикриття щитом інших членів екіпажу.

Поховання кельтського воїна з колісницею



¹Furger-Gunti A.
Le char de combat: la reconstruction au Schweizerisches Landesmuseum
Les Celtes,
P, 2001,
P. 356—359.

У ВОРОЖОМУ ОТОЧЕННІ ЗАГИБЕЛЬ КЕЛЬТСЬКОЇ КУЛЬТУРИ ЗАКАРПАТТЯ



**Умбон щита і бойовий ніж
з поховання воїна**

Добова, Словенія.

Кінець III – початок II ст. до н. е.

**Голова Аттіса у «фракійській
шапці»**

Мармурова скульптура.

II ст. н. е.



Період найвищого розквіту культури кельтів Верхнього Потисся припав за однією з версій на III — початок II ст. до н. е., за іншою — на II — першу половину I ст. до н. е. У кожному разі, кельтські (латенські) знахідки, які б датувалися часом пізніше середини I ст. до н. е., на Закарпатті майже не відомі. Очевидно, що кельтам Верхнього Потисся був нанесений потужний удар ззовні, який перервав динамічний розвиток їхньої культури. Хто ж міг його здійснити?

Упродовж I ст. до н. е. кельтський світ Європи переживає дві протилежні тенденції. З одного боку, спостерігається найбільш інтенсивний економічний розвиток, будуються ранньоміські центри-опідуми, розгортається торгівля та реміснича діяльність. Але водночас військова потужність кельтів постійно слабшає. Широкими темпами йде римське завоювання кельтських областей у Галлії та приальпійських землях, яке на початку нашої ери завершиться встановленням римського кордону по Рейну та Дунаю. З півночі багаті землі Галлії приваблюють нову хвилю варварів — германські племена свевів. У 50-х роках до н. е. між ними та легіонами Юлія Цезаря спалахне справжня війна за «галльську спадщину», яку того разу виграє Рим. У Центральній Європі головними ворогами кельтів стають північнофракійські племена даків.

На той час фракійська спільнота повністю оговталася від удару, нанесеного їй колись кельтами. Центр фракійської культури перемістився з легкодоступних рівнин Нижнього Подунав'я до гір Трансильванії. Північнофракійські племена починають об'єднуватися у потужні союзи, й на чолі одного з них стає справді непересічна особистість — Бурібіста. Йому вдалося подолати опір племінної знаті й близько 65 р. до н. е. створити на основі гето-дакійських племен централізоване

вождівство. Його центр розташовувався в горах Орієште на території сучасної Румунії, де були побудовані фортифікаційні та сакральні споруди. Бурєбіста реформував законодавство та, спираючись на потужну жрецьку корпорацію, ініціював зрушення у релігійній сфері. Об'єднання північнофракійських племен сприяло поживленню економіки регіону та посиленню військово-політичної потужності даків, які в середині I ст. до н. е. розпочинають широкомасштабну експансію, спрямовану в тому числі й проти кельтів.

Паноплія (комплект озброєння) гето-даків істотно відрізнялася від кельтської. Як наступальну зброю використовували короткі мечі з кривим лезом, списи, бойові ножі, сокири й навіть дубини. Значно ширше, ніж кельти, дакійські воїни використовували зброю дистанційної дії — дротики та **луки скіфського типу**. Основною захисною зброєю даків були овальні щити з залізним умбоном посередині. Шоломи майже не використовувалися. Лише знатні воїни носили на голові так звані «фракійські шапки», які мали своєрідну форму й виготовлялися зі шкіри¹.

Конструкція скіфського лука

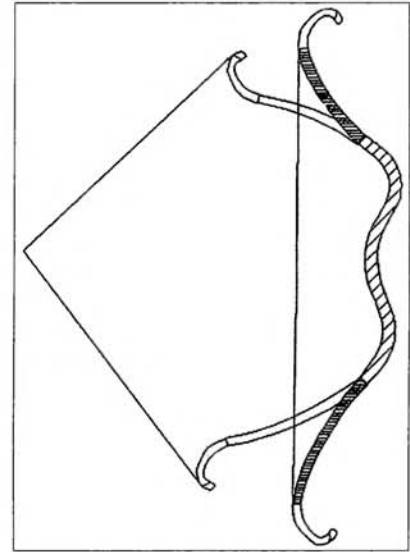

Скіфський лук — зброя дистанційної дії, винайдена скіфами, але поширена серед багатьох народів Східної Європи: гето-даків, сарматів, аланів тощо. Луки такого типу виготовлялися з різних порід дерева і підсилювалися роговими пластинами, були невеликими (до 80 см у розігнутому стані) й зручними у використанні. Вони мали значну далекобійність: відомо, що громадянин Ольвії на ім'я Анаксагор встановив рекорд у стрільбі з такого лука — 520 м. Дальність прицільної стрільби могла сягати 200—250 м. Проте стріли довжиною 45—80 см мали лише легкі металеві наконечники, для яких великі кельтські щити з дубових дощок мали бути майже непереборною перешкодою.

Про серйозну якісну перевагу дакійського війська над кельтським говорити не доводиться, однак за спиною даків була централізована протодержавна організація й величезні людські ресурси. Між 60 та 45 рр. до н. е. дакійське військо Бурєбісти розпочало відкритий наступ на центральноевропейських кельтів. Два найбільші племінні союзи — бої та тевриски — виставили об'єднане військо на чолі з єдиним командувачем Критасіром. Десь у Середньому Подунав'ї відбулася вирішальна битва, яка для кельтів завершилася катастрофічною поразкою. Досить ймовірно, що в ній брали участь і ополченці з кельтського Закарпаття. Землі боїв та теврисків, за свідченням античних авторів, були перетворені на пустелю. Рештки боїв виселилися у західному напрямку, спочатку до Норику, а згодом до Центральної Галлії.

¹Прохненко І.
Військове екіпування даків I ст. до н.е. — початку II ст. н.е.
Карпати в давнину, 2002,
Вип. 13,
С. 155—187.

**Кельтський воїн, озброєний
бойовим ножем**

Кельтський бойовий ніж

*Галіш-Ловачка.
Ужгородський державний
краєзнавчий музей.*

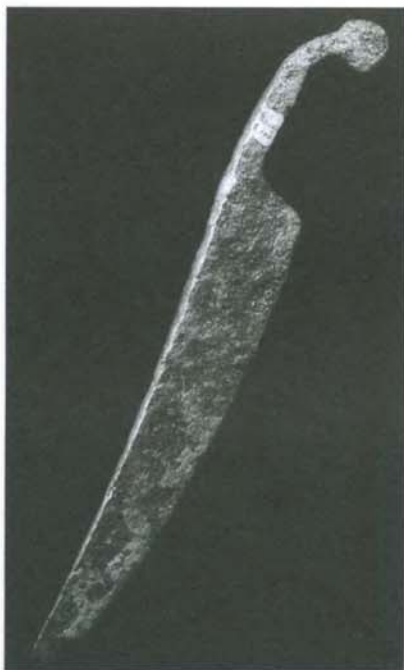

Даки вибили кельтів із Верхнього Потисся, а їхні найвіддаленіші поселення фіксують у Західній Словаччині. Згодом війська Бурібісти розгромлять кельтві-скордисків на Балканах, чим остаточно покладуть край кельтському домінуванню в Центральній та Південно-Східній Європі.

Кельти Закарпаття не були піддані тотальному фізичному винищенню, а скоріш за все асимілювалися з новими завойовниками й невдовзі втратили своє етнічне обличчя. До нашого часу на цих землях дожили лише топоніми, які й досі доносять відзвуки кельтської мови. Серед них назви річок Латориця, Лаборець, Горнад, Ториса, Бодва, а також промовиста назва гори Галіш, яка нагадує про далекі часи панування тут кельтів-галлів. Хоча держава Бурібісти протрималася лише до 44 р. до н. е., коли її лідера підступно вбили його ж співплемінники, даки в українській частині Верхнього Потисся осіли на наступні кілька століть.

КЕЛЬТСЬКИЙ ЦИТ БОСПОРСЬКОГО ЦАРСТВА

ОХОРОНЦІ СХІДНИХ ДИНАСТІЙ

Далеко від карпатських схилів і задовго до походів Бурбесті на іншій території, що нині частково входить до складу України, також розгорталися події за участю давніх кельтів. Йдеться про кельтських найманців, які перебували на території Боспорського царства й несли тут службу, ймовірно, вже з середини III ст. до н. е. Щоб з'ясувати обставини перебування кельтів у Криму та їхнього впливу на військову справу місцевих грецьких держав, мусимо поглянути на бурхливі зрушення, що відбувалися у Східному Середземномор'ї в той час, коли в Центральній Європі все ще панували кельти.

Походи Александра Великого 334—323 рр. до н. е. назавжди змінили політичну ситуацію й етнокультурну карту античного світу. Припинила своє існування Перська держава Ахеменідів, що упродовж двох століть загрожувала самому існуванню античної цивілізації. Тепер кордони еллінського світу простягалися аж до Індійського океану, а македонські солдати шикувалися на вулицях Вавилону й долали гірські перевали Афганістану. Після смерті Александра діадохі, його колишні полководці, Антигон I та його син Деметрій Поліоркет, Антипатр з сином Кассандром, Птолемеї, Селевк, Лісімах і Евмен розпочали війну за його спадщину. Вона тривала 22 роки і завершилася утворенням на руїнах імперії Александра низки так званих елліністичних держав, де утвердилися династії діадохів. Ключовими серед них були Єгипет під владою Птолемеїв, Сирія, де володарювали Селевкіди, й Македонія, в якій панували нащадки Антигона. На території Малої Азії виникла низка держав, серед яких провідну роль відігравали Пергам та Понтійське царство. Зберігали відносну незалежність грецькі

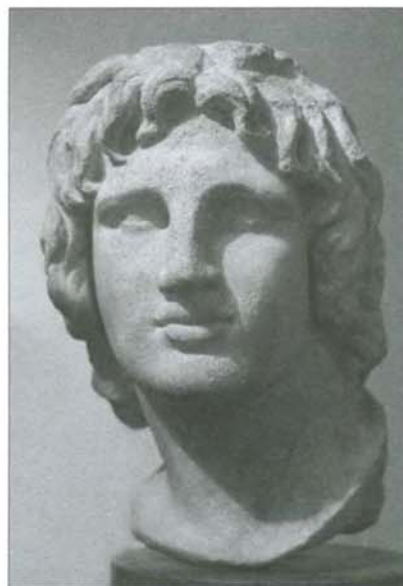

Александр Македонський
Мармуровий бюст
елліністичного часу.
Александрія, Єгипет.
II—I ст. до н. е.

Бронзові фібули зі скріпою

Фібули такого типу знайдені у Пантикапеї, в місцях ймовірного розташування загону кельтських найманців.

Північна Італія.

II ст. до н. е.

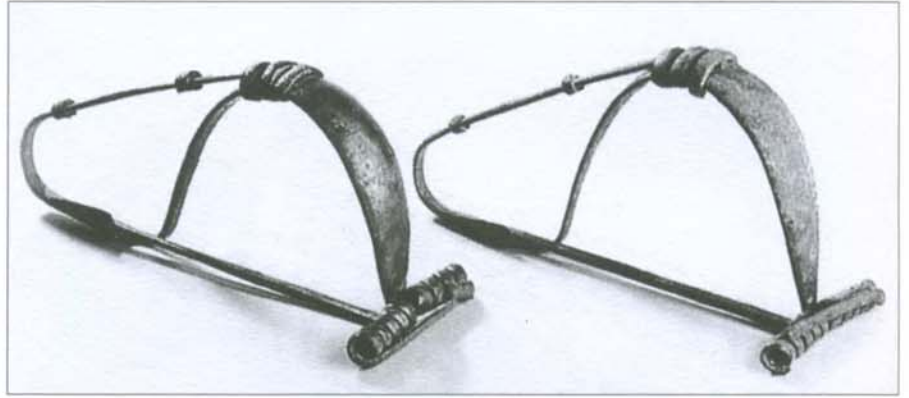

Зображення кельтської трофейної зброї на античному рел'єфі

Добре видно овальні щитореоси та кольчугу.

Пергам.

II ст. до н. е.



поліси та острови Егейського моря. Поза межами завоювань Александра центрами елліністичних монархій стали Пантикапеї у Криму та Сіракузи на Сицилії.

Елліністичні монархи, які постійно боролися за розширення сфери впливу, спиралися переважно на професійні армії, сформовані з контингентів військових найманців. Тут під одними знаменами збиралися грецькі гопліти, фракійські пельтасти, сирійські кіннотники та індійські бойові слони. Найманці становили найбільш боєздатну, хоча й не найнадійнішу, частину війська, тож елліністичні монархи пильно слідкували за систематичним поповненням їхніх лав. Вербувальники були змушені відправлятися за тисячі кілометрів у пошуках найманців, адже «солдати удачі» були в дефіциті. Перевірені грецькі та македонські вояки понесли важкі втрати в часи походів Александра, а згодом у багаторічній війні діадохів. Не були безмежними й людські ресурси Фракії. Азійські контингенти не відрізнялися високою боєздатністю. Тож коли на кордонах еллінського світу з'явилися кельти, з їхньою репутацією відчайдушних та загартованих бійців, їх одразу почали залучати на службу до війська середземноморських держав.

Археологічні знахідки свідчать про те, що кельтських найманців греки могли використовувати вже в VI—V ст. до н. е.¹, однак за даними писемних джерел уперше це сталося в середині IV ст. до н. е. У 368 р. до н. е. 2 000 галльських та іспанських найманців у складі військ сиракузького тирана Діонісія Старшого брали участь у бойових діях проти Спарти та Фів на Істмійському перешийку в Греції. Наступники Діонісія Старшого — Діонісій Молодший та Агафокл — також широко користувалися військовими послугами кельтів. У 307 р. до н. е. кельтський загін у складі військ Агафокла висадився в Північній Африці під час війни між Сіракузами та Карфагеном. Згодом

¹Alvarez J. L.

Nuevos broches celticos (peninsulares) en Grecia y la cuestion de los primeros mercenarios en el Mediterraneo (en el siglo VI a.C.)

Arch. esp. de arqueologia. 1984,

Vol. 57, No. 149—150,

P. 3—14.



«Битва з галлами»

Рельєф з мармурового саркофага римського часу.

кельтські найманці потрапляють і на карфагенську службу. Очевидно, вперше вони були використані у 263 р. до н. е. на Сицилії. Відомо також, що вождь кельтських найманців Антаріос підняв у 241 р. до н. е. повстання проти своїх роботодавців, яке урядовим військам вдалося придушити лише через чотири роки ціною неймовірного напруження зусиль. Далі кельтських найманців зустрічаємо у військах знаменитого Ганнібала під час його антиримської кампанії в Італії. Полібій розповідає, що Ганнібал використовував кельтів як «гарматне м'ясо»: їх кидали у саме пекло бою, й зазвичай кельтські підрозділи несли найважчі втрати. Ганнібала можна було зрозуміти: він не надто довіряв кельтам, з якими бився під час свого переходу через Альпи, беріг свої африканські та іспанські частини, що не отримували поповнення, й намагався вигідно використати здібності кельтів до бою в перших рядах.

Широко залучалися кельти до військових кампаній царів Східного Середземномор'я. Так, у 278 р. до н. е. македонський цар Антигон I Гонат завдав кельтам відчутної поразки на півночі Греції, після чого розпочав вербування найманців серед кельтських племен, що осіли у Фракії. У 274 р. до н. е. 4-тисячний загін кельтських найманців бачимо вже на службі єгипетського володаря Птолемея II Філадельфа. Кельти проявили себе не з кращого боку: коли їхній роботодавець опинився у скрутній ситуації, вони повстали. Хоча Птолемеєві довелося придушувати цей заколот, він і надалі залучав кельтських найманців до себе на службу. За тогочасною практикою найманцям давалася земля для обробітку, й у мирні часи вони ставали *клерухами*, резервістами.

Ганнібал Барка

Мрамуровий бюст римського часу.
Капуя, Італія.



Монета Антигона I Гоната



Монета Птолемея II Філадельфа

На золотому октадрахмоні, окрім портрета єгипетського володаря, зображено профіль Арсіної II, його співправительки, сестри й жінки, володарки Фракії та Македонії.
Єгипет.
III ст. до н. е.

¹Cunliffe B.
The Ancient Celts
Harmondsworth, 2000,
P. 180—182.

²Szabo M.
Mercenariat
Les Celtes,
P., 2001,
P. 333.

Кельтським клерухам, як свідчать археологічні знахідки, надавалися найкращі землі у родючій Фаюмській оазі¹. Кельтські найманці служили наступникам Птолемея II — Птолемею III Евергету (правив у 246—221 рр. до н. е.) та Птолемею IV Філопатору (правив у 221—204 рр. до н. е.). Ці володарі встановили дружні відносини з державою фракійських кельтів у Тилісі й саме звідти отримували значну частку своїх найманих контингентів².

Античні автори повідомляють, що основною причиною поширення найманства серед кельтів було перенаселення, яке змушувало молодих людей шукати кращу долю за межами рідних осель. Завдяки Полібію ми знаємо також, що у найманці вербувалися втікачі, яких на батьківщині могла очікувати помста. Найманством промишляли й члени «чоловічих союзів» — об'єднань молодих людей, які не підпорядковувалися племінним вождям і були вільними мисливцями та воїнами. Той же Полібій повідомляє, що для битви під Теламоном у 225 р. до н. е. коаліція північноіталійських кельтів найняла *гезатів*, «списоносців», які були найкращими воїнами й за кельтським звичаєм билися оголеними у перших рядах союзницьких військ. З іншого боку, відомі випадки, коли елліністичні царі вербували цілі кельтські племена, й тоді загони найманців пересувалися разом зі своїми жінками, дітьми та майном. Репутацію, яка закріпилася за кельтськими найманцями у III ст. до н. е., найкраще ілюструють слова римського письменника Юстіна:

«У цей час у галлів було стільки молоді, що їхні юрби наводнили всю Азію. Згодом жоден східний цар не вів жодної війни без галльських найманців, а той, хто втрачав престол, ні в кого не шукав притулку, крім галлів. Саме ім'я галлів викликало такий жах і такою великою була слава їхніх військових удач і непереможності, що одним здавалося, що неможливо зберегти свою владу, а іншим, що не можна повернути втрачену могутність, не вдаючись до військової доблесті галлів».

Iustin, XXV, 2, 8

НА СЛУЖБІ СПАРТОКІДІВ

Велліністичні часи територію по обидва боки Керченської протоки займало **Боспорське царство** під владою династії Спартокідів. Її військова могутність також базувалася на найманих військах, які вербувалися переважно серед місцевих племен Приазов'я та Північного Кавказу. Проте серед боспорських найманців були й фракійці, й навіть уродженці Кіпру та Сіракуз. Були серед них і кельти, що підтверджується наявністю численних зображень кельтського щита овальної форми. Вперше вони з'являються на Боспорі в середині III ст. до н. е. Їх можна побачити на фресці святилища у Німфеї, на монетах царя Левкона II, на невеликих теракотових статуетках воїнів, а також на воїнських надгробках¹.

Щити подібної овальної форми у грецькому світі мали назву *тюреос*, тобто «подібний до дверей». Вони дійсно були масивними й за розмірами мало поступалися дверям, маючи заввишки 110 см і завширшки 40—60 см. Тюреос виготовлявся з дощок, зазвичай дубових, і мав

¹Виноградов Ю.А.
“Там закололся
Митридат...”: Военная
история Боспора
Киммерийского
в доримскую эпоху
(VI—I вв. до н. э.)
СПб., 2004,
С. 116—121.

²Rapin A.
*L'armement
Les Celtes*,
P., 2001,
P. 323.

Боспорське царство — елліністична держава, що виникла на основі об'єднання грецьких колоній північно-східної частини Причорномор'я під владою царської династії Спартокідів. Територія Боспорського царства охоплювала Керченський півострів у Криму, Таманський півострів з протилежного боку Керченської протоки і значну частину Східного Приазов'я та Кубані. Столицею Боспорського царства був Пантікапей. Іншими важливими містами були: Німфеї, Горгінія, Фанагорія, Феодосія, Танаїс. Економіка Боспорського царства базувалася на експорті зерна до Малої Азії та Греції. Підтримувалася активна торгівля з сусідніми варварськими племенами. Після 14 р. до н. е. Боспорське царство потрапляє в залежність від Римської імперії. У I—III ст. зазнає істотного культурного впливу сарматських племен. Наприкінці IV ст. під ударами гуннів Боспорська держава була зруйнована.

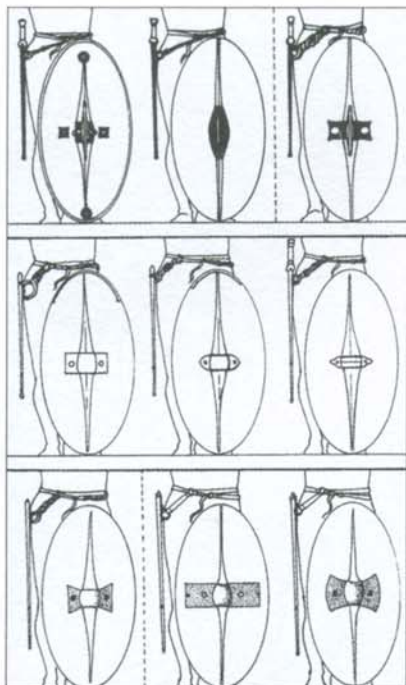

**Модифікації
кельтських щитів
типу тюрєос**

форму овалу або еліпса. Ззовні по вертикальній вісі щит укріплювався дерев'яним ребром, можливо, захищеним зверху металевою стрічкою. Щит обтягували шкірою, на яку наносилися малюнки — фігури тварин або орнамент. Посередині ребро й дошки скріплювалося залізним умбоном у вигляді скоби. Умбон був найміцнішою, а тому найважливішою частиною щита — він оберігав руку воїна від поранення й сам щит від розколювання під ударами супротивника. Тож у бою воїн намагався приймати удари саме на умбон. Центральна частина умбона, яка обгортала дерев'яне ребро, була овальною, за формою нагадуючи ячмінне зерно. З протилежного боку до щита майже горизонтально кріпилися ручка й петля для утримування². По краю щит іноді обковувався металевими смугами, що дозволяло не тільки збільшити міцність щита, але й за необхідності використовувати його як зброю ударної дії¹.

Тюрєос був винайдений кельтами й становив основу захисного озброєння кельтського воїна. Він був максимально пристосований для тактики розсипного строю, яку застосовували кельти, і був майже ідеальним для рукопашного двобою. Великі розміри щита дозволяли легко відбивати удари супротивника, спрямовані у будь-яку частину тіла воїна. У цьому полягала його перевага над круглим щитом, який використовували майже всі супротивники кельтів до III ст. до н. е. Він добре захищав верхню частину тіла, однак змушував воїна нахилитися для того, щоб уберегтися від удару по ногах. Цей недолік не могли виправити ані металеві поножі, які покривали ногу від ступні до коліна, ані спеціальні фартухи, якими іноді намагалися обладнати круглий щит².

За цих умов не дивно, що кельтський тюрєос став справжньою революцією у військовій справі стародавнього світу. Його перейняли майже всі народи, з якими кельтам доводилося стикатися. Так, тюрєос був прийнятий на озброєння римською армією невдовзі після розгрому на Алії й сплюндрування Риму. Пізніший римський skutum, який мав прямокутну форму й був пристосований для бою в зімкнутому строї плече до плеча, був нічим іншим як подальшим розвитком кельтського тюрєоса. У греків використання такого щита вперше зафіксоване на воїнському надгробку 281 р. до н. е. Поширився тюрєос і серед варварських народів — насамперед гето-даків та германців. Тож чи пов'язані боспорські зображення тюрєосів саме з кельтами? Для того, щоб відповісти на це питання, мусимо

¹Żygulski jun. Z.
Broń Starożytnia
Warszawa, 1998,
S. 166.

²Сокольський Н.
О боспорских щитах
Краткие сообщения
Института истории
материальной культуры,
1955, Вып. 58,
С. 23—24.

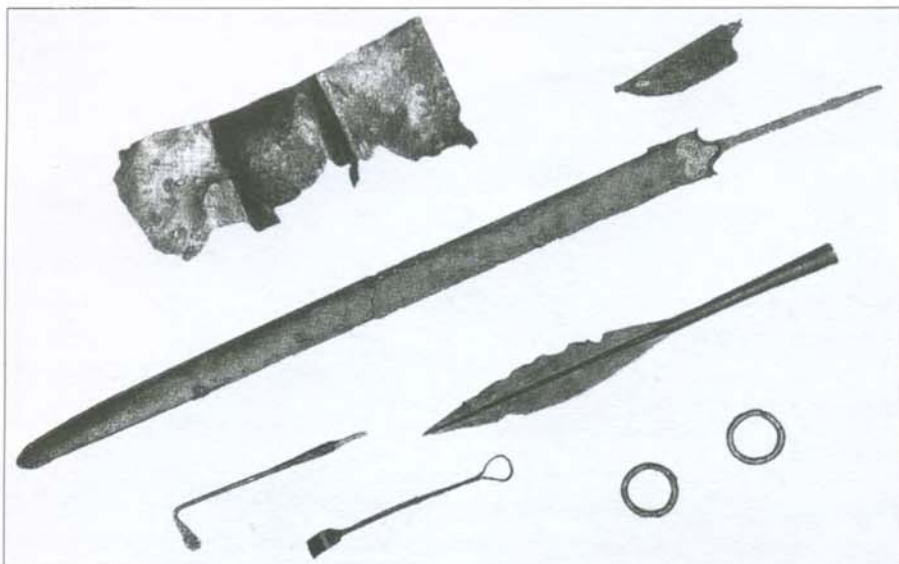

Інвентар поховання кельтського «військового лікаря»

До комплексу входять: меч, умбон щита, наконечник списа, хірургічні інструменти.

Мюнхен-Оберменцінг, Німеччина.
III ст. до н. е.

Конструкція кельтського щита типу туреос

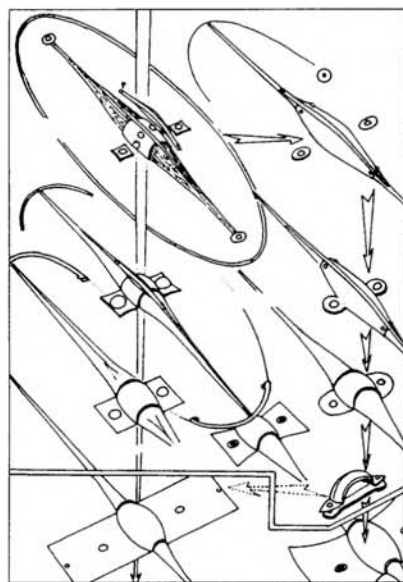

поглянути на історичні обставини появи цих щитів на берегах Боспора Кіммерійського.

Наприкінці IV ст. до н. е. Боспор являв собою регіональну наддержаву. Цар Евмел, який переміг своїх братів у боротьбі за владу й почав правити у 309 р. до н. е., підкорив сусідні з Боспором варварські племена, поширив сферу свого впливу на південне узбережжя Понту Евксінського (Чорного моря) й очистив саме море від піратів. Його син і спадкоємець Спарток III, очевидно, втратив частину здобутків батька, але спокійно правив упродовж 20 років, з 303 по 283 рр. до н. е. У свою чергу, його наступник Перісад II, який правив Боспором близько чотирьох десятиліть, розгорнув активну дипломатичну діяльність. Проявилася вона насамперед у зав'язуванні дружніх стосунків з птоломеївським Єгиптом. Перісад II направив до Єгипту посольство, яке прибуло в Александрію між 258 та 254 рр. до н. е. За різними версіями науковців, візит мав на меті або врегулювання питань, пов'язаних із конкуренцією Єгипту та Боспору на хлібному ринку Греції¹, або сватання однієї з дочок Птолемея за старшого сина Перісада II, майбутнього царя Спартока IV².

Посольство, очевидно, досягло своєї мети: незабаром до берегів Боспору Кіммерійського прибула розкішна єгипетська трієра «Ісіда». Військовий корабель по дорозі до Пантикапею здійснив зупинку в місті Німфей, де на стінах місцевого святилища єгипетський художник зобразив «Ісіду». Над високим бортом корабля, ближче до корми, намальований ряд з чотирьох кельтських щитів типу туреос. Це перша поява подібної зброї на території Криму. Навряд чи вона була зображена

¹Зубарь В., Русяева А.
На берегах Боспора Кіммерійського
К., 2004,
С. 113.

²Анохин В.
Історія Боспора Кіммерійського
К., 1999,
С. 80.

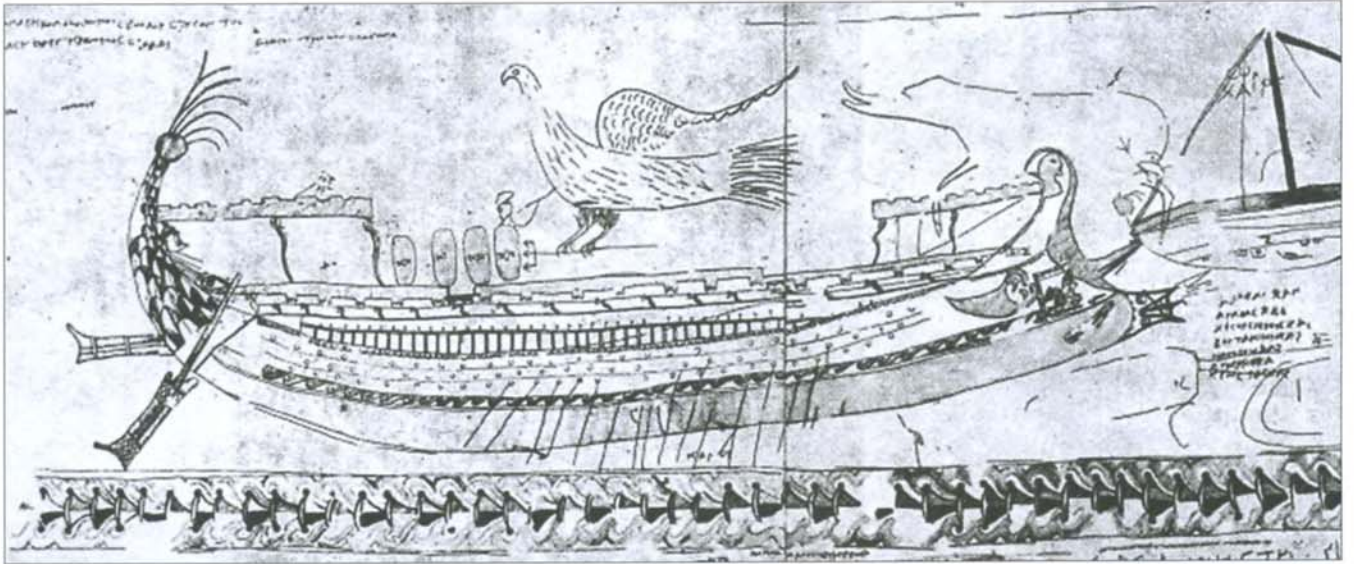

**Фреска з зображенням
єгипетської трієри «Ісіс» (Ісіда)
на стіні святилища в м. Німфей**

з суто символічною метою, адже автор фрески надзвичайно реалістично зобразив усі деталі оснащення військової трієри¹. Тож немає підстав сумніватися в тому, що разом із посольством до Боспору прибув невеликий загін кельтських найманців. Знаючи про славу, якої зажили кельтські найманці на той час, Птолемей II явно намагався справити враження на боспорських партнерів не тільки потужним кораблем, але й його залогою.

Пізніше зустрічаємо ще одне ймовірне свідчення перебування кельтських воїнів на Боспорі. Зображення типового кельтського тюресу з'являється на реверсі мідної монети, карбованої у Пантикапеї в останні десятиліття III ст. до н. е. Характерно, що на аверсі цієї ж монети зображений меч, який за формою руків'я дуже нагадує антеноподібний меч кельтських вождів². Монета була виготовлена за часів правління Левкона II, але з якою сторінкою життя Боспору вона пов'язана?

Левкон II був братом Спартока IV, молодшим сином Перісада II. Легенда повідомляє, що Левкон зажадав дружину свого брата, красуню Алкатое, можливо, ту саму дочку єгипетського царя. Він убив свого брата й сам став правителем Боспору. Проте згодом він загинув від руки Алкатое, яка помстилася за смерть першого чоловіка. Левкон II правив десь між 225 та 215 рр. до н. е. Цей час позначився певними військовими подіями — адже на всіх левконових монетах, включно з тими, на яких зображений кельтський щит, виکارбувана зброя³. Подобиці невідомі, але цілком правомірно припустити, що на службі у Левкона II перебував якийсь кельтський контингент. Адже на той час кельти все ще знаходилися на вершині своєї могутності,

¹Грач Н.
**Открытие
нового исторического
источника в Нимфее
(предварительное
сообщение)**

Вестник древней истории,
1984, №1,
С. 82—85.

²Treister M.
**The Celts in the north Pontic
area: a reassessment**
Antiquity. 1993. Vol. 67,
No. 257,
P. 790—791.

³Анохин В.
**История Боспора
Киммерийского**
К., 1999,
С. 87—88.

а їх служба елліністичним царям була цілком звичним явищем.

Поява кельтської зброї на монетах Боспору може бути пов'язана і з міжнародними подіями. На роки правління Левкона II припала війна між островом Родос та Віфінією з одного боку та грецьким містом Візантій — з іншого. Війна спалахнула внаслідок намагання Візантія, який панував над чорноморськими протоками, обкласти митом усі кораблі, що прямували до Понту. За словами Полібія, це загрожувало вивозу з Чорноморського басейну риби та рабів. Військові сили союзників були досить обмеженими, тож вони намагалися залишити Візантій у міжнародній ізоляції. Війна затягувалася, аж раптом у неї втрутився Кавар — цар кельтів з Тиліса у Фракії. У 219 р. до н. е. він виступив у ролі посередника, підійшов з військом до стін Візантія і зажадав припинення військових дій. Під його тиском громада Візантія була змушена укласти мир і, серед іншого, гарантувати режим вільної торгівлі у протоках Босфор та Дарданелли¹. Який стосунок до цих справ мало Боспорське царство?

Ясно, що будь-яка дестабілізація у протоках, а тим більше намагання однієї з держав монополізувати тамтешній транспортний коридор, загрожували інтересам Боспорської держави, адже її основний прибуток надходив від експорту хліба в басейн Егейського моря. Обкладення митом транспортів з рибою вже безпосередньо зачіпляло боспоритів, які мали масштабні рибні промисли на Дону. Та й встановлення ввізного мита на імпорتنі товари також навряд чи сподобалося мешканцям надчорноморських міст. Тож у раптовому втручанні кельтів Кавара у міжгрецькі чвари можна побачити й руку Пантикапею, а монета Левкона II з кельтською зброєю могла б тоді символізувати вдале укладення дружніх відносин з Тилісом. Боспорське царство, з його життєвими інтересами в районі чорноморських проток, просто не могло не мати стосунків з цим кельтським вождівством, адже кельти-тиліати принаймні з 277 р. до н. е. були панівною силою у приморських районах Фракії. Візантій щорічно сплачував їм данину золотом у розмірі 80 талантів (2 тонни)! Держава Тиліс, як ми вже з'ясували, була постійним постачальником найманців для Єгипту та інших елліністичних держав, тож цілком логічно, що й Боспор, який і раніше вербував збройні контингенти у Фракії, міг користатися послугами прославлених кельтських головорізів.



Монета боспорського царя Левкона II (225–215 рр. до н. е.) із зображенням кельтської зброї
Державний історичний музей, Москва.

Типи боспорських щитів овальної форми

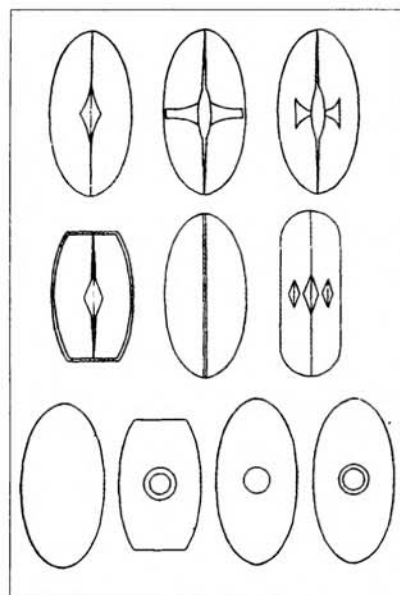

¹*Polybius, IV, 45–52.*

**Статуетка
кельтського найманця**
Єгипет.
Кінець III ст. до н. е.

Статуетки воїнів
Боспор.

**Теракотова статуетка божества
або воїна у рогатому шоломі**

Середземноморський м'язовий
панцир доповнює
овальний щит туреос.
Цере, Північна Італія.
II ст. до н. е.



Подальші сліди кельтського впливу на Боспорі пов'язані зі знахідками своєрідних виробів місцевого грецького мистецтва — теракотових статуєток зі щитами. Це були невеликі, до 10 см заввишки, фігурки, які зображували чоловіка, хлопчика та божество кохання Ерота. Загалом на території Пантикапею та Мірмекія знайдено 7 екземплярів подібних статуєток. Датують їх у межах II—I ст. до н. е. Для статуєток воїнів характерна поза — чоловік стоїть, схрестивши ноги й спираючись на щит, під зігнутою у лікті рукою тримає згорнутий плащ. Різні персонажі статуєток об'єднані єдиною спільною деталлю — великим овальним щитом з ребром посередині, окуттям та характерним умбоном у вигляді ячмінного зерна. Це типово кельтські щити без будь-яких змін, внесених до конструкції туреоса іншими народами у пізніший час. Кельтський туреос є єдиним предметом озброєння боспорських воїнів зі статуєток. Він завжди докладно зображений і композиційно становить ключову деталь, яка одразу впадає у вічі. Як слушно зазначає В. Пругло, у грецькому образотворчому мистецтві туреос відігравав роль цілком визначеної етнічної емблеми, якою позначалися саме кельтські воїни¹.

З огляду на це, боспорські статуєтки можна було би беззастережно вважати зображеннями кельтських найманців, якби не деталі одягу персонажів. На торсах деяких статуєток воїнів рельєфно зображені м'язи, але своєрідна стрічкова «спідниця», яка прикриває їхні стегна, дозволяє судити, що насправді воїни вдягнені у бронзовий т. зв. м'язовий панцир. Внизу до нього зазвичай кріпилися широкі шкіряні стрічки. Невідомі на Боспорі, але широко використовувані

¹Пругло В.
*Позднеэллинистические
боспорские терракоты,
изображающие воинов*
Культура античного мира,
М., 1966,
С. 207.

**Щити з боспорських
теракотових статуєток**

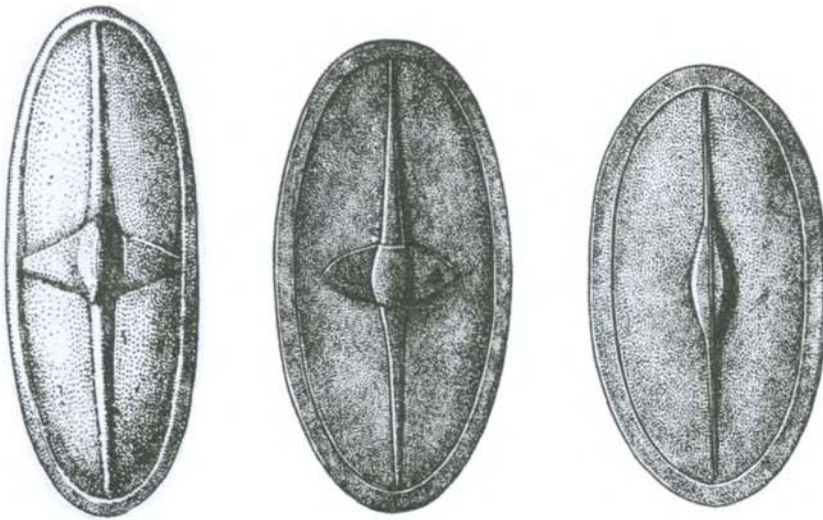

**Боспорська статуєтка воїна
з овальним щитом**
Одеський археологічний музей.

у греко-римському Середземномор'ї, такі кіраси вкрай рідко застосовувалися кельтами. Подібне поєднання античної та кельтської зброї відоме на рубежі нашої ери з зображень воїнів-кельтів, що входили до складу допоміжних римських військ. А отже, не можна виключати, що й варвари-найманці елліністичних володарів могли застосовувати грецький захисний обладунок. Одяг інших боспорських статуєток воїнів викликає ще більше запитань. З одного боку, він типовий для воїна-варвара й складається зі штанів, довгої сорочки та плаща. Проте головний убір дуже нагадує так звану «фракійську шапку» з відігнутою наперед верхньою частиною, яка для кельтів характерною не була.

У боспорських статуєтках воїнів дослідники вбачали і кельтів, і фракійців, і навіть персів. Але цілком ймовірно, що вони є алегоричним зображенням воїна-найманця або радше найманця-іноземця. Дивне поєднання елементів грецького, кельтського та фракійського обладунку теракотових воїнів може пояснюватися прагненням показати багатоетнічний склад боспорського воїнства. З іншого боку, боспорські статуєтки воїнів з овальними щитами мають численні аналогії у творах грецької короластики, які зображують саме кельтських воїнів¹. Серед них одна статуєтка кельтського найманця з птоlemeївського Єгипту дуже нагадує тип боспорських статуєток з м'язовими панцирами. Композиційно єгипетська теракота майже тотожна боспорським: овальний тюрес, який воїн тримає в руці, становить центральну деталь зображення. Єгипетський «кельт» з оголеним торсом вдягнений у плащ і підперезаний поясом з коротким мечем². Появу цієї статуєтки



¹Bienkowski P.
*Les Celtes dans les arts
mineurs Greco-Romaine*
Cracovie, 1927,
P. 127–140.

²Cunliffe B.
The Ancient Celts
Harmondsworth, 2000,
P. 181.

**Зображення
варвара-найманця
на надгробку
з Ахтанізівського лиману**
Малюнок з оригінального
зображення та реконструкція.

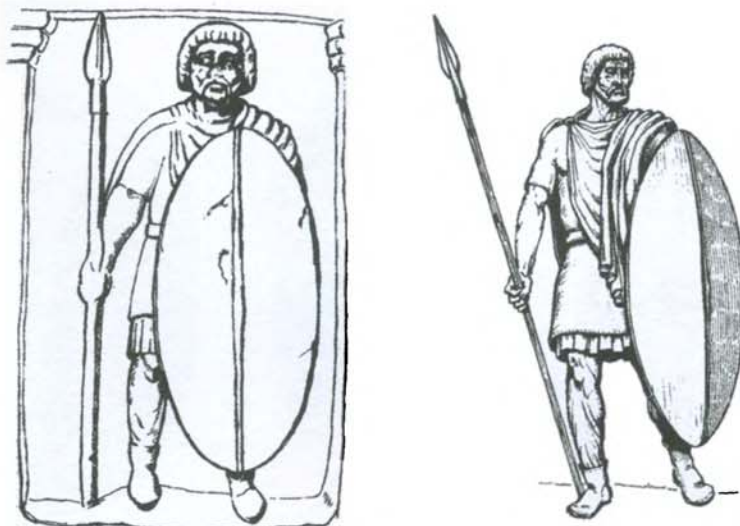

**Статуя, що ймовірно зображує
командира кельтського
допоміжного підрозділу
римських військ**
Авіньйон, Франція.
I ст. до н. е.



¹Толстиков В.
**Надгробие воина с
Ахтанизовского лимана**
Вестник древней истории,
1976, №1,
С. 80—90.

пов'язують з війною Єгипту проти Сирії, коли у складі птоломеївського війська діяв 6-тисячний загін кельтів та фракійців (!), з яких 2 000 були новобранцями. Розпочалася війна у 217 р. до н. е., що збігається з ранньою датою початку виготовлення боспорських статуеток у Пантикапеї. Таким чином, боспорські теракотові воїни найвірогідніше зображують кельтських або радше кельто-фракійських найманців, але історичні обставини їх появи тут залишаються не до кінця зрозумілими.

Овальні тюреси трапляються й на інших витворах боспорського мистецтва, зокрема на надгробних стелах. Дуже колоритна постать зображена на надгробку з Ахтанізівського лиману кінця II—I ст. до н. е. Це воїн зі списом та щитом-тюреосом. Щит має вертикальне ребро й закриває більшу частину фігури. Воїн вдягнений у плащ, його голова непокрита, а на обличчі чітко виділяються довгі вуса й коротка борода¹. Ясно, що зображений на надгробку — варвар-найманець, але деталей, які б дозволяли чітко визначити його етнічну приналежність, недостатньо.

ШОЛОМИ МІТРИДАТОВИХ НАЙМАНЦІВ

Якщо про перебування на Боспорі кельтських найманців у III—II ст. до н. е. можна судити переважно за археологічними даними, то в середині I ст. до н. е. воно фіксується й писемними джерелами. У цей час Боспорське царство потрапляє до широкої сфери впливу Мітридата VI Евпатора, що був знаковою постаттю для всього Східного Середземномор'я.

У I ст. до н. е. політична карта античного світу вкотре зазнає змін. Зміцніла Римська держава, яка об'єднала Італію, перемогла й підкорила могутній Карфаген, зайняла значні території Іспанії та Галлії, а відтак — звернула свою увагу на схід. Користуючись чварами між елліністичними державами, римляни підкорили колишню вотчину Александра Великого Македонію, поставили в залежність від себе птоlemeївський Єгипет і більшість дрібних державок Малої Азії та Егейського басейну. Елліністичний світ доживав останні роки, але все ще знаходилися володарі, готові протистояти римській експансії. Одним із них був Мітридат, цар Понтійської держави, розташованої на південному березі Чорного моря. Вміло скориставшись періодом громадянських війн у Римі, Мітридат підкорив собі весь Причорноморський басейн, включно з Боспорським царством, де посадив царем власного сина. Мріючи створити грандіозну антиримську коаліцію держав і племен від Іспанії до Малої Азії, Мітридат наважився на відкритий конфлікт з Республікою. Так звані Мітридатові війни тривали упродовж 89—84, 83—81 та 74—63 рр. до н. е. й завершилися повною поразкою Мітридата VI та його союзників.



Мітридат VI Евпатор



Шолом типу Монтефортіно

Добре видно навушник та
напотиличник (ліворуч).

Північна Італія.

Кінець IV — початок III ст.

Зраджений своїми наближеними й навіть двома синами, Мітридат опинився в Пантикапеї у фактично безвихідній ситуації. Не бажаючи потрапити до рук ворогів, Мітридат спробував піти з життя, прийнявши отруту. Але, оскільки раніше цар побоювався замаху й постійно вживав протиотруту, спроба виявилася невдалою. Тоді Мітридат попросив одного зі своїх останніх вірних слуг заколоти його мечем. Наказ було виконано, за однією версією, начальником загону галльських найманців на ім'я Бітоїт, за іншою — рядовим воїном-галлом¹.

Отже, у складі військ Мітридата у Пантикапею перебував загін кельтів-найманців. Безпосередніми слідами перебування у Пантикапеї загону кельтів Бітоїта є типові для латенської культури фібули — застібки для плащів, що знаходять у центральних районах міста та на акрополі — там, де й через сто років будуть розміщуватися на постій іноземні війська, але цього разу вже римські².

Кельтський загін, очевидно, досить активно залучався до ведення військових дій проти кочових племен. На це вказують знахідки предметів кельтського озброєння у скіфських та сарматських комплексах часів Мітридатових війн. Так, довгий (1,02 м) кельтський меч походить із царського мавзолею у Неаполі — столиці кримської Скіфії, під Сімферополем. Крім того, на прилеглих до Боспору землях знайдено цілу низку шоломів типу Монтефортіно, які за походженням були етрусськими, але найширше використовувалися саме кельтами³.

Цей тип шолома називають також «жокейським кепі» (*jokey-cap*). Він дійсно дуже схожий на жокейський головний убір із козирком, тільки металевий і майже кілограмової ваги. «Козирок» на шоломі насправді був напотиличником, який захищав шию від рублячого удару. По центру до шолома кріпилися металеві кільця зі шкіряними ремінцями, які скріплювалися на підборідді воїна, забезпечуючи кращу фіксацію на голові. З боків прикріплювалися фігурні нащічники, які також фіксувалися ремінцями на підборідді. Півсферичний шолом увінчувало невелике навершя у вигляді усіченого конуса. До нього могли кріпитися прикраси — фігури воронів та диких кабанів, які в уявленнях кельтів асоціювалися з битвою та війною. Шоломи викувували найчастіше з бронзи, причому їх виготовлення було межею можливого для тогочасних ковальських технологій. Тож шолом був предметом коштовним і доступним лише заможним воякам.

¹Виноградов Ю.А.
«Там заколосся
Митридат...»: Военная
история Боспора
Киммерийского в
доримскую эпоху
(VI—I вв. до н. э.)
СПб., 2004,
С. 173.

²Трейстер М.Ю.
Кельти в Північному
Причорномор'ї
Археологія, 1992, № 2,
С. 43.

³Симоненко О.
Кельто-италийские
шлемы на территории
Восточной Европы
Памятники бронзового
и раннего железного
века Поднепровья,
Днепропетровск, 1987,
С. 104—113.

На території Боспорського царства та поблизу його кордонів знайдено 8 шоломів типу «жокейського кепі», частину з них сармати могли здобути у битвах з римськими військами, які з II ст. до н. е. також мали шолом типу Монтефортіно на озброєнні. Однак три «жокейських кепі», знайдені на Кубані (Новопрохорівка, станиця Сергієвська та в районі Новочеркаська), були виготовлені до середини III ст. до н. е. на півночі Італії й були на озброєнні лише у кельтів. Раніше ці шоломи, разом із дев'ятнадцятьма бронзовими латенськими посудинами, знайденими у Приазов'ї, вважали трофеями сарматських найманців Мітридата VI, здобутими під час пограбування понтійськими військами малоазійської Галатії. Але нині з'ясовано, що в самій Галатії шоломи такого типу не трапляються¹, отже, до сарматських воєнних (жертвних) комплексів вони потрапили іншим шляхом. Рання дата виготовлення шоломів указує на те, що первинно вони могли належати кельтським найманцям династії Спартокідів (III—II ст. до н. е.). Але в одному з сарматських комплексів біля хутора Бойко-Понура знайдено також кельтський шолом іншого типу, з масивним напотиличником, нащічниками й прикрасами у вигляді людських та бичачих голів. Такі шоломи виготовлялися в землях кельтів-таврисків у Західній Словенії, але не раніше початку I ст. до н. е. Тож його появу на боспорських землях Кубані можна пов'язати лише з діяльністю загону Бітоїта на мітридатовій службі.



Пізньолатенський шолом

Міхово, Словенія.

I ст. до н. е.

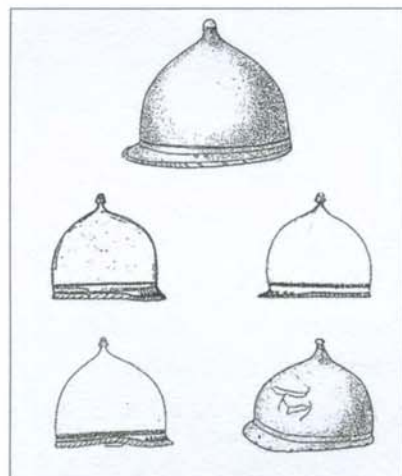

Шоломи типу Монтефортіно, знайдені на території Боспорського царства та прилеглих місцевостей

¹Зайцев Ю.

Шоломи типу Монтефортіно і галатський некрополь у Богазкеї: один казус у вітчизняній сарматології
Археологія, 2007, № 3, С. 101—108.

МИСЛИВЦІ ЗА ГОЛОВАМИ НА БЕРЕГАХ ДНІПРА

Перебування кельтів на території Закарпаття та в Криму не надто зачепило основну масу населення українських земель. Тож чи маємо ми право говорити про якийсь глобальний вплив культури кельтів та їхніх військових традицій на території України? Грецький письменник Посідоній, який серед усіх своїх співплемінників був найкраще знайомий з кельтами, залишив інтригуючу розповідь:

«Дехто стверджує, що земля кельтів настільки велика й обширна, що від Зовнішнього моря й найпівнічніших областей населеного світу простягається на схід до Меотиди і межує зі Скіфією Понтійською. Тут кельти й скіфи змішуються й звідти починається їх пересування... І хоча кожна частина племені носить своє ім'я, все військо носить спільне ім'я — кельтоскіфи».

Plutarchus, Marius, 11.

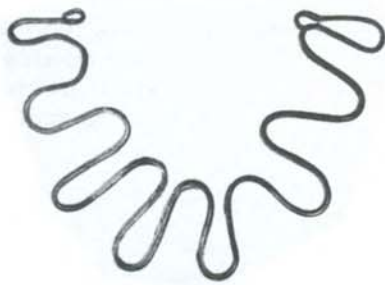

Хвиляста шийна гривна
с. Пекарі, Черкаська обл.

Отже, за Посідонієм, умовна межа кельтського світу проходила у Північному Причорномор'ї й навіть сягала Меотиди, тобто Азовського моря, а прикордонне населення було змішаним і називалося кельтоскіфами. Наскільки це повідомлення відповідає історичній дійсності? Предмети кельтської матеріальної культури на території від Карпат до Дніпра знайдені приблизно у ста пунктах. Це переважно прикраси (браслети, застібки-фібули, підвіски тощо), монети кельтського виробництва та предмети озброєння, які датуються переважно кінцем IV—III ст. до н. е. У Подніпров'ї знайдено кілька культових предметів: фігурка дикого кабана з с. Пастерське, маленька бронзова маска, виготовлена у типово кельтській манері, з села Пекарі біля Канева, низка підвісок у вигляді колеса зі спицями, що символізували сонце (підвіски такого типу добре відомі в культурі кельтів на Балканах та в Центральній Європі). Більшість предметів була випадково знайдена археологами-аматорами або місцевими жителями,

тож сказати щось достовірне про їхнє походження наразі неможливо. Інші, як, наприклад, кельтський меч з Верхньої Тарасівки, були виявлені у скіфських похованнях. Усі подібні знахідки, на думку Б. Канліффа, свідчать про інтенсивні контакти між кельтською та скіфською елітами, обмін дарами, зброєю та жінками¹. Дійсно, предмети скіфського походження нерідко трапляються і в зоні розселення центральноевропейських кельтів, а скіфський вплив на формування кельтського мистецтва є на сьогодні загальноновизнаним.

З кельтських земель до Східної Європи потрапляли також ремісники — у кельтів вони мали статус вільних «людей мистецтва», які безперешкодно могли мандрувати між племенами. Ймовірними слідами їхньої діяльності є ливарні форми для виготовлення латенських браслетів, знайдені на городищах мілоградської культури Мохове і Чаплин у Верхньому Подніпров'ї². У Горошкові знайдено також наконечник латенського дротика, фрагменти бойового пояса, кілька браслетів та знаряддя праці. У цьому ж регіоні, біля гирла Прип'яті (с. Залісся), було знайдено кремаційне поховання у супроводі ранньолатенської фібули й ліпного горщика, форма якого наслідувала кельтський гончарний посуд.

На Наддністрянщині, біля с. Бовшів (11 км від м. Галич), була виявлена кельтська керамічна майстерня з великою гончарною піччю та значною кількістю латенського графітованого кружального посуду, а також ліпних посудин, виготовлених за місцевими зразками³. Функціонувала вона в середині II — другій чверті I ст. до н. е. Подібні знахідки свідчать, що на територію Правобережної України та, очевидно, Південної Білорусії проникали дрібні групи кельтів або поодинокі вихідці з кельтських земель. Вони швидко асимілювалися в місцевому середовищі й навряд чи саме їх мали на увазі античні автори, говорячи про кельтоскіфів.



Кельтська бронзова маска

с. Пекарі, Черкаська обл.
Національний музей
історії України, Київ

¹Cunliffe B.
The Ancient Celts
Harmondsworth, 2000,
P. 176.

²Еременко В.
**«Кельтская вуаль»
и зарубинецкая культура**
СПб., 1997,
С. 43—47.

³Крушельницькая Л.
**Кельтський пам'ятник
в Верхнем Поднепров'ї**
Краткие сообщения
института археологии,
1965, Вып. 105,
С. 119—122.

⁴Мельниковская О.
**Племена Южной Белоруссии
в раннем железном веке**
М., 1967,
С. 151—154.

Мілоградська культура — археологічна культура, яка була поширена на території Південної Білорусії та Північної України з VII ст. до н. е. Назву отримала від городища Мілоград (Гомельська обл., Білорусь). Відомі укріплені та відкриті поселення, могильники. Відмічають значний вплив на формування мілоградської культури гальштатської та латенської культури. Зв'язки з кельтським світом проявилися насамперед у виробництві предметів з металу, а також у кераміці⁴. Носіїв мілоградської культури пов'язують з племенами неврів, яких згадує Геродот. Ряд дослідників-лінгвістів (Трубачов, Стрижак, Тищенко) вважає, що етнонім неври за походженням є кельтським, порівнюючи його з назвами племен Nervii у Галлії, Norici в Альпах.

ПІД СТІНАМИ ОЛЬВІЇ

¹Виноградов Ю.Г.
*Политическая история
Ольвийского полиса.
VII–I вв. до н. э. Историко-
эпиграфическое
исследование*
М., 1989,
С. 181–182.

²Latyshev B.
*Inscriptiones antiquae orae
Septentrionalis Ponti Euxini
Graecae et Latinae*
Petropoli, 1885, Vol. I,
P. 44.

П риблизно за півстоліття до Посідонія, на рубежі III та II ст. до н. е., громадяни грецького міста Ольвія встановили мармурову плиту з вирізьбленим на ній декретом: постанова міської громади вшановувала заможного мешканця міста на ім'я Протоген¹. Ішлося про те, що цей Протоген у скрутний для міста час двічі допомагав відкупитися від варварів — царя Сантафарна, найвірогідніше ватажка сарматів, та якихось саїв, що, очевидно, також були кочовиками сармато-іранського походження. У неврожайні роки Протоген продавав зерно за пільговими цінами та ще й з відстрочкою, викупував закладені священні ємкості з храмів, здійснював інші благодійні акції:

«Ще ж, коли найбільша частина міста з боку річки, а саме уся портова частина й частина прилегла до колишнього рибного ринку, до того місця, де [знаходився] герой Сосія, не була огорожена стіною, а перебіжчики сповіщали, що галати й скіри уклали союз і зібрали великі сили, що з'являться взимку, а до того ж фісамати, скіфи й савдарати шукають укріпленого місця, так само боячись жорстокості галатів, і коли внаслідок цього багато хто впав у відчай і приготувався залишити місто, а разом з тим у країні вчинилося багато інших прикрих подій, усі раби й прикордонні мікселліни, у кількості не менше 1500, що були у попередню війну союзниками в місті, були підкуплені ворогами, і виселилося багато іноземців і чимала кількість громадян; внаслідок цього народ, що зібрався, сумуючи й уявляючи загрозливі небезпеки й жахи, запрошував усіх заможних людей допомогти й не допустити, щоб вітчизна, яку берегли з давніх-давен, потрапила під владу ворогів, і у той час, коли ніхто не пропонував своїх послуг ні для всього, ні для частини того, про що просив народ, Протоген обіцяв сам побудувати обидві стіни і насамперед запропонував усі витрати на них, хоча народ був винний йому не менше 1500 золотих»².

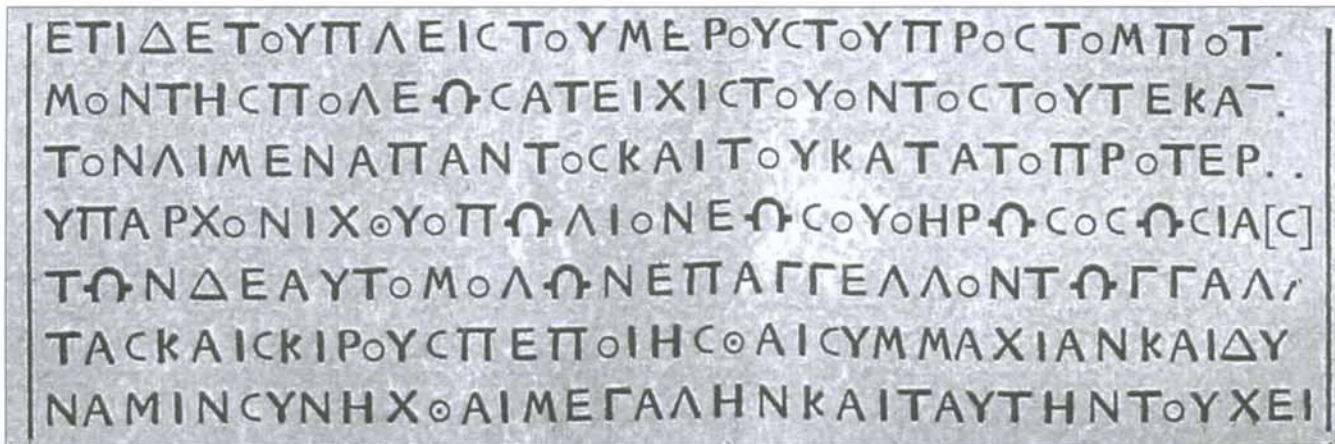

Фрагмент тексту
Декрету на честь Протогена,
де згадується напад на Ольвію
галатів та скірів

Декрет на честь Протогена не тільки є одним з найцінніших джерел з історії ольвійського полісу, але й єдиною згадкою про кельтів (галатів) у Північному Причорномор'ї. Руїни Ольвії знаходяться біля села Парутине Миколаївської області України, і так далеко на сході перебування кельтів згадує хіба що Посідоній. Судячи з тексту декрету, ситуація для Ольвії склалася дійсно загрозлива: напад грізних варварів спровокував повстання соціальних низів — рабів і так званих «мікселлів», змішаного греко-варварського населення, що проживало десь поблизу міста. Автори декрету навряд чи перебільшували, говорячи про можливість захоплення міста й панічні настрої серед мешканців: інші писемні джерела також підтверджують, що Ольвії загрожували вороги, а археологи вказують на знелюднення ольвійської хори (сільськогосподарських районів навколо міста) на початку II ст. до н. е. По сусідству з Ольвією, у місті Тіра на берегах Дністровського лиману, гине в пожежі частина забудови.

У декреті згадується, що скіфи, фісамати та савдарати, «побоюючись жорстокості галатів», шукали порятунку в укріплених місцях. Хто такі фісамати та савдарати, досі невідомо, а щодо скіфів то єдина їхня група, що проживала західніше Ольвії, займала сучасну Добруджу, територію між нижньою течією Дунаю та Чорним морем. Було зроблено цілком логічне припущення, згідно з яким галати протогенового декрету прийшли з Балкан. Там саме в цей час відбувалися досить бурхливі події: близько 213 р. до н. е. фракійці знищили кельтську державу Тіліс, яка до того часу відігравала провідну військово-політичну роль у регіоні¹. Доля її жителів залишається невідомою: Полібій пише, що фракійці повністю їх вирізали, однак це не більше ніж літературний прийом, часто застосовуваний античними

¹Мачинский С.
*Кельты на землях
к востоку от Карпат*
Кельты и кельтские языки,
М.: Наука, 1974,
С. 32—33.

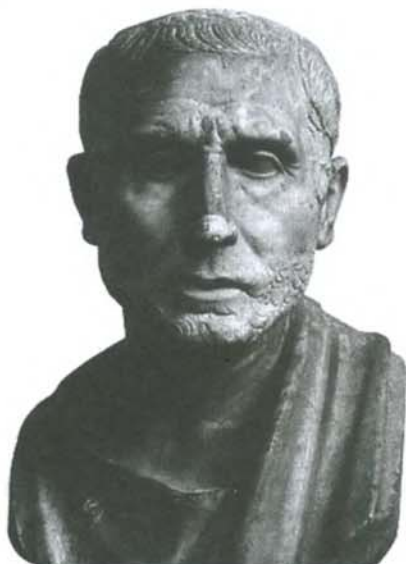

Посідоній

Неапольський національний археологічний музей, Італія.

Підвіска з фігурками птахів

с. Пекарі, Черкаська обл.
Національний музей історії України, Київ.



¹Wozniak Z.
*Wschodnie pogranicze
kultury lateńskiej*
Wrocław, 1974,
S. 22.

авторами, і приймати його на віру не варто. Значно частіше рештки племені, яке зазнало поразки, виселялися й шукали нових земель для поселення. Можливо, так було й з тиліатами, які після вигнання з Фракії могли попрямувати в напрямку Ольвії. Інших шляхів для відходу не мали — з півдня та заходу вони були оточені фракійцями та греками.

На півночі проживало споріднене з тиліатами кельтське плем'я бритолагів чи бритогалів, яке античний картограф Клавдій Птолемей розміщує на північному березі дельти Дунаю, тобто на півдні сучасної Одеської області. Можливо, саме їх і мав на увазі Посідоній, говорячи про кельто-скіфів, адже бритолаги межували зі скіфами Добруджі, яку в античні часи називали Малою Скіфією. На цій території дуже мало археологічних слідів перебування кельтів, однак античними письменниками згадуються типово кельтські топоніми — річка *Gabranus*, міста *Noviodunum* та *Aliobrix*, селище *Verobrittiani* тощо. Головним містом бритолагів був Новіодунум, «Нове місто», яке ототожнюють з сучасним м. Ісакча на лівому березі нижнього Дунаю, тобто на румунській території. Характерно, що навпроти румунської Ісакчі знаходиться український населений пункт з промовистою назвою — Нове Село (!). Отже, напад на Ольвію могли здійснити не тільки «недобитки» з фракійських кельтів, але й їхні нижньодунайські «родичі»¹. Не виключають також, що галатами з декрету Протогена могли бути й ті кельти, які проживали в районі Карпат, у Трансільванії.

На околицях Ольвії були виявлені латенські предмети, які датуються часом дещо пізнішим за сам напад і свідчать про перебування тут невеликих груп кельтів. Це насамперед комплекс металевих речей, знайдений у 20-х роках минулого століття у Побужжі, біля села Мар'ївка (Миколаївська область). Він складався з бронзової посудини, предметів озброєння та кінського спорядження. Оскільки поряд із цими речами не було виявлено решток тіла колишнього власника, комплекс являв собою або поховальний інвентар тілоспалення, або, швидше, кенотаф — символічне «поховання без мерця», яке здійснювалося, аби відвести тяжку хворобу від людини. Найкоштовнішим серед знайдених предметів був шолом уже знайомого нам типу «жокейського кепі», прикрашений пальметкою на лобовій частині. Також до «поховання» входили кельтська бронзова сітула (посудина у формі горщика) та підковоподібні псалії — деталі кінських вудил, аналоги яких відомі

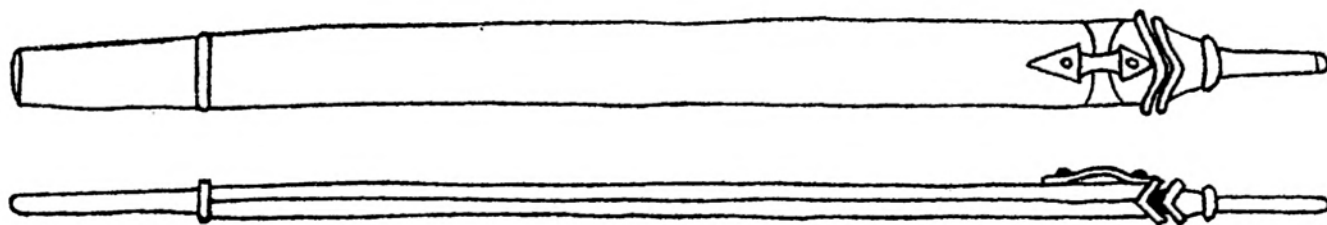

Кельтський меч у піхвах

с. Верхня Тарасівка,
Запорізька обл.

переважно в Західній Європі. Решта предметів, зокрема два наконечники списів та більшість деталей кінського спорядження, характерні як для балканських кельтів, так і для скіфо-сарматських пам'яток. Предмети з Мар'ївки датуються дуже широко — від V до I ст. до н. е., причому речі кельтського походження становлять більш ранню групу, а гіпотетично скіфо-сарматські — пізнішу.

З приводу етнічної приналежності предметів мар'ївського комплексу свого часу точилася дискусія, а самі предмети довго вважалися втраченими. Частина дослідників на підставі деяких предметів кінського спорядження вважала «поховання» сарматським або пізньоскіфським¹. Однак М. Трейстер, який повторно виявив предмети з Мар'ївки у фондах Державного музею О. С. Пушкіна в Москві, з'ясував, що вони склали інвентар поховання кельтського вершника й потрапили під Ольвію з заходу². Це цілком логічно, адже скіфо-сарматські предмети у комплексі (якщо вони дійсно такими є) пов'язані виключно з конем, який легко міг бути придбаний або захоплений як трофей. Дещо схожий комплекс металевих предметів кельтського та скіфського походження було виявлено біля Дніпровських порогів у с. Верхня Тарасівка Василівського району Запорізької області. Він складався з кельтського меча у піхвах, уламка пізньолатенської фібули, 27 наконечників стріл скіфського типу тощо. В самій Ольвії знаходять численні фібули середньолатенської схеми, а також ливарні форми для виробництва прикрас у латенському стилі. Це свідчить про осідання на території міста якихось невеликих груп кельтських переселенців, можливо, загону найманців або ремісничих артілей. Ймовірними слідами перебування кельтів у Причорномор'ї також є й кельтомовна назва населеного пункту *Erkabon*, яку античні географи фіксують біля Перекопу, а можливо, й назва сарматського племені *Siraci* у Приазов'ї, яку виводять з кельтського *siro* — «довгий, віддалений»³.

¹Симоненко О.
Пізньоскіфський комплекс з с. Мар'ївка Миколаївської обл.
Археологія, 1986, № 55, С. 67.

²Трейстер М.Ю.
Кельти в Північному Причорномор'ї
Археологія, 1992, № 2, С. 44.

³Sims-Williams P.
Ancient Celtic place-names in Europe and Asia Minor
Oxford, Boston, 2006, P. 220.



Церемоніальний бронзовий щит типу туреос

Щит знайдений у Темзі біля Чертсі, Англія.
III ст. до н. е.

БАСТАРНИ: ВІД ДУНАЮ ДО ДНІПРА?

Проте не всі дослідники погоджуються з тим, що згадані в декреті Протогена галати були саме кельтами з Балкан. Вони звертають увагу на те, що галати, згідно з декретом, уклали союз зі скірами — східно-германським племенем, яке на той час проживало десь у Передкарпатті. Тоді, мовляв, і галати могли б загрожувати Ольвії тільки з півночі. Там, у Подністров'ї, за кілька десятиліть до появи декрету Протогена з'явилося германське плем'я бастарнів. Їх греки й могли прийняти за галатів, адже до середини I ст. до н. е. германці не виділялися ними в окрему етнічну групу¹.

Така аргументація варта уваги, але не дуже переконлива. Вона не дає відповіді на питання, чому автори декрету, які дуже докладно перераховують найдрібніші варварські племена, згадують своїх найближчих сусідів бастарнів не під їхнім власним ім'ям, а збірним поняттям «галати», яке жодного конкретного племені не стосувалося? Якщо ж «галати» германці, то чому інше германське плем'я — скіри — все ж таки виокремлюється назвою? У період, який збігається з нападом на Ольвію та появою в околицях міста предметів кельтської матеріальної культури, аналогічних знахідок, надійно пов'язаних із германцями, немає. Нічого не доводить і факт укладення союзу зі скірами: дипломатичні зв'язки ватажків варварських племен у ті часи були досить розлогими. Так, германець Аріовіст, що бився проти Цезаря у Галлії, мав за союзника й тестя кельтського вождя, володіння якого знаходилися майже за 800 км у придунайських землях.

Водночас «бастарнське питання» має пряме стосунки і до кельтської тематики. Серед античних авторів

¹Шукин М.
На рубеже эр
СПб., 1994,
С. 100.

не було згоди щодо того, до якої етнічної групи зараховувати бастарнів. Ранні автори (Деметрій Каллатійський, Полібій та Тіт Лівій) однозначно вважають їх галатами, тобто кельтами. Пізніші (Страбон, Тацит і Пліній) — германцями, а Аппіан навіть гетами, тобто північними фракійцями. Майже всі етнографічні дані, які стосуються бастарнів, схиляють до версії Деметрія та його наступників. Бастарнські вожді — Клаудік, Делгон, Коттон та інші — мають явно кельтські імена¹. Тіт Лівій повідомляє, що бастарни мовою та звичаями були близькі до скордисків — кельтського племені у долині Сави та Драви, яке зазнало потужного впливу культури іллірійців. Відомо також, що пізніше, у IV ст. н. е., бастарни просили християнських ієрархів прислати їм єпископа з малоазійської Галатії, де на той час усе ще була живою кельтська мова. Проте археологічна культура, з якою пов'язують бастарнів, більшою мірою демонструє північно-західні, германські корені. Тож сучасні дослідники досі сперечаються з приводу походження бастарнів. Їх вважають і кельтизованими германцями, і германізованими кельтами, а інколи й окремим народом «між кельтами та германцями»².



Бронзовий браслет
с. Пекарі, Черкаська обл.
Національний музей
історії України, Київ

«Кельтська вуаль» — низка археологічних культур Центральної та Східної Європи, які сформувалися під впливом латенської культури кельтів й існували з III ст. до н. е. до перших століть нашої ери. До «кельтської вуалі» відносять ясторфську (Середня та Північна Німеччина), оксивську (польське Помор'я), пшеворську (межиріччя Одери та Вісли, частина Волині), поенешти-лукашівську та зарубинецьку культури. Для всіх цих культур характерна наявність полів поховань — великих ґрунтових могильників з тілоспаленнями, велика кількість застібок-фібул, виготовлених за кельтськими зразками. Липна кераміка здебільшого також наслідує форми кельтської гончарної, однак відзначається своєрідністю.

Останнім часом було з'ясовано, що в історії України бастарни відіграли дуже важливу, але не відзначену раніше роль. Наприкінці III ст. до н. е. вони з'явилися в Нижньому Подунав'ї. На думку археологів, бастарни мігрували з південних районів сучасної Німеччини, через Верхню Віслу й Прикарпаття, включаючи до свого племінного об'єднання спочатку германські та кельтські, а згодом північнофракійські та сарматські групи. Звідти нібито й походить їхня назва, пов'язана з германським словом *bastard*, тобто «напівкровки», «змішані». Хоча цю гіпотезу нерідко критикують лінгвісти, вона найкраще відображає етнічну природу цього дійсно змішаного племінного об'єднання.

¹Мади З.

Припонтийские кельты
Античное общество,
М., 1967,
С. 182.

²Щукин М.

Готский путь (готы, Рим и черняховская культура)
СПб., 2005,
С. 61.



Монета Філіпа V Македонського

Найвідоміший історичний епізод, пов'язаний із бастарнами, — це їхні балканські походи. Припали вони на період македонських війн першої половини II ст. до н. е., що розгорнулися між Римською республікою та спадкоємицею держави Александра Великого — Македонією. Філіп V, македонський цар, спробував залучити бастарнів до антиримського союзу, обмінювався з ними посольствами і навіть планував одружити свого сина з бастарнською царівною. Однак у кампаніях 215—205 та 200—197 рр. до н. е. бастарни участі взяти не встигли. Лише в 179 р. до н. е. вони великими силами знялися з місця разом з жінками та дітьми з'явилися на Балканах. За умовами договору, Філіп V забезпечував бастарнів припасами і гарантував їм безперешкодне проходження землями фракійців, з вождями яких македонський володар ледве зміг домовитися. Бастарни мали спустошити землі ворожих до Македонії іллірійців-дарданів, які проживали на території нинішнього Косова, й оселитися на них. Залишивши сім'ї у Дарданії, бастарни мали виступити проти Риму. Їх маршрут мав проходити землями кельтів-скордисків, при чому планувалося, що вони не тільки пропустять своїх родичів бастарнів, але й приєднаються до них у подальшому поході на Італію¹.

Бастарни вже встигли увійти до Фракії, коли всі плани зруйнувала раптова смерть Філіпа V. Дізнавшись про неї, фракійці відчували себе вільними від зобов'язань і почали ставитися до бастарнів вороже. Останні ж зайнялися грабунком фракійських селищ. Спалахнула війна. У великій битві біля гори Данука (сучасна г. Ріла в Болгарії) бастарни зазнали важких втрат. Тит Лівій повідомляє, що коли над полем бою почалася сильна злива й град, бастарни злякалися, що небо падає на них — так само, як свого часу кельтські послі під час розмови з Александром Великим. Цей же мотив трапляється і в ірландських сагах, що підтверджує наявність потужного кельтського компонента в складі бастарнського об'єднання.

Після програного бою думки бастарнів щодо подальших дій розділилися. Більша частина повернула назад і залишила Фракію, але близько 30 тисяч воїнів на чолі з вождем Клондіком (або Клаудіком) залишилися на деякий час на Балканах. Взимку 175 р. до н. е. бастарни спробували вдруге вдертися до Фракії, але на заваді стала тонка крига Дунаю, що ламалася під ногами варварів. У 168 р. до н. е. 20 000 бастарнів Клондіка здійснили ще один рейд за Дунай на запрошення македонського царя Персея, який вів війну з римлянами.



Монета Персея Македонського

Вони дісталися Іллірії, але не одержавши платні, повернули у зворотному напрямку. Досхочу пограбувавши навколишні племена, бастарни Клондіка зникли десь за Дунаєм.

Приблизно в цей час, на зламі III і II ст. до н. е., на території Східної Європи відбувалися події неабиякої ваги, про що свідчить кардинальна зміна етнокультурної карти всього регіону. У Нижньому та Середньому Подністрів'ї — це переважно територія сучасної Молдови — формується поенешті-лукашівська археологічна культура. Її основними творцями були вихідці з кельто-германського пограниччя в Центральній Європі, які більш-менш надійно пов'язуються з бастарнами — тією частиною, яка в 179 р. до н. е. повернулася за Дунай після битви з фракійцями. Майже одночасно з культурою поенешті-лукашівською відбувається формування **зарубинецької археологічної культури**. У часи свого розквіту ця культура буде охоплювати Середнє та Верхнє Подніпров'я, Південне Побужжя, басейни Прип'яті та Десни. Пам'ятки зарубинецької культури близькі поенешті-лукашівським — свого часу їх навіть об'єднували в одну археологічну спільноту. Однак існують і суттєві розбіжності. Так, у формуванні зарубинецької культури взяло участь місцеве, очевидно, праслов'янське населення, а окрім впливу германських культур, тут простежується і виразний вплив кельтів Подунав'я.

Помічають його насамперед у поховальних практиках: з 78 ознак поховального обряду зарубинецької культури 62 притаманні також кельтам Балканського півострова. Пропорції та способи орнаментації зарубинецького ліпного посуду наслідують зразки кельтської гончарної кераміки, але головна спільність полягала в деталях костюма, зокрема металевих застібках для плащів — фібулах. Майже всі вони мають прототипи саме серед кельтських пам'яток південно-східної

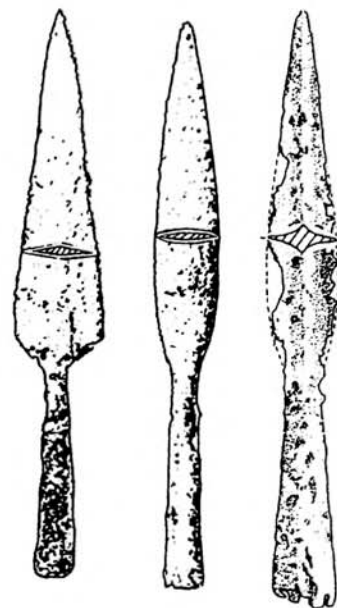

Наконечники списів із зарубинецьких могильників

¹Каспарова К.
Роль Юго-Западных связей в процессе формирования зарубинецкой культуры
Советская археология,
1981, №2,
С. 79

Пачкова С.
Зарубинецкая культура и латенизированные культуры Европы
К., 2006,
С. 216—223.

Зарубинецька культура — археологічна культура, що існувала з кінця III ст. до н. е. до рубежу нашої ери. Відкрита наприкінці XIX ст. Вікентієм Хвойкою біля села Зарубинці на Київщині. Територія охоплювала площу близько 450 000 кв. км і включала в себе Середнє та Верхнє Подніпров'я, Південне Побужжя, басейни Прип'яті та Десни. На цих теренах виділяють три локальні варіанти культури — середньодніпровський, верхньодніпровський та поліський, що може свідчити про поділ її носіїв на певні об'єднання. Відомі насамперед зарубинецькі кремаційні поховання в ліпних глиняних урнах та в супроводі прикрас (рідко — зброї та знарядь праці). Поселення, площею від 0,1 до 2,5 га, розташовувалися здебільшого на річкових мисах та заплавах.

**Поширення фібул
зарубинецького типу:**

- а) територія зарубинецької культури;
- б) знахідки фібул з трикутною спинкою за межами зарубинецького ареалу.

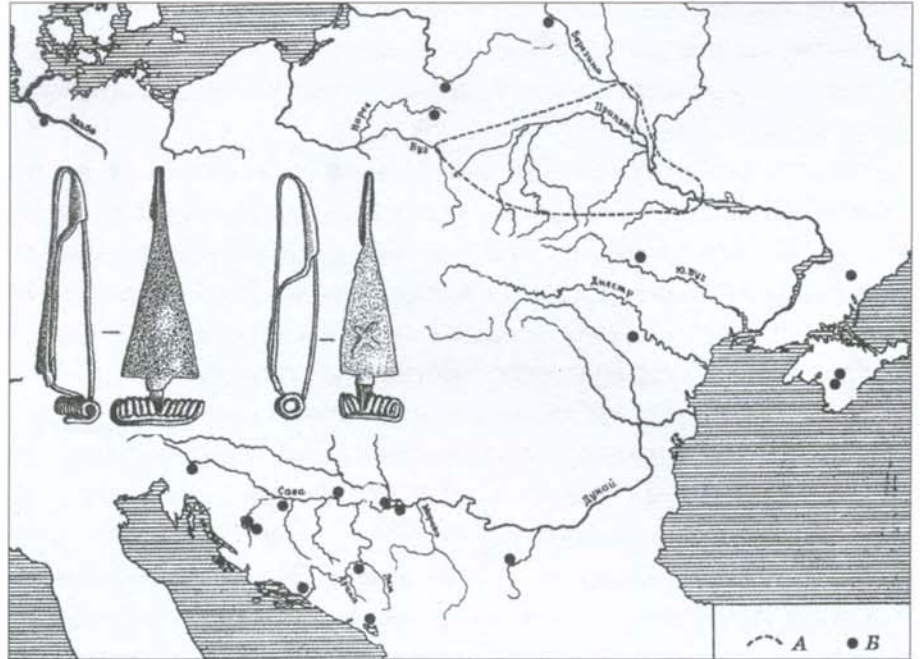

Європи, у тому числі й власне фібула зарубинецького типу з трикутним щитком, яка вважається головною етнографічною особливістю зарубинецької культури¹. За межами зарубинецької культури такі фібули поширені майже виключно на території колишньої Югославії, у землях кельтів-скордисків.

Балканські елементи з'являються в зарубинецькій культурі у перші десятиліття II ст. до н. е., тобто майже одночасно з походами бастарнів на південь. Тож найновіші дослідження зарубинецької культури однозначно пов'язують їх появу саме з поверненням бастарнів з Подунав'я. Бастарни Клондіка, повертаючись із Балкан і шукаючи місця для поселення, подалися у Подніпров'я, що якраз на той час не було густонаселеним. Разом з ними туди потрапили і якісь групи кельтського та кельто-іллірійського населення. Очевидно, здебільшого це були жінки, адже трикутні зарубинецькі фібули, виготовлені за кельто-іллірійським зразком, були приналежністю насамперед жіночої субкультури¹. У ті часи брати дружин серед полонянок або укладати змішані шлюби для зміцнення стосунків між союзницькими племенами було досить поширеною практикою.

У складі зарубинецької культури ми бачимо й виразний вплив воїнських традицій стародавніх кельтів. Зокрема, на зарубинецьких могильниках у Велемичах та Корчуватому (нині — один з районів Києва) виявлені дивні поховання окремих людських черепів. Хоча загалом носії зарубинецької культури практикували кремацію небіжчиків, ці черепи (усього їх нараховується

¹Еременко В.
«Кельтская вуаль»
и зарубинецкая культура
СПб., 1997,
С. 134.

Кельтські фібули
з поховання
зарубинецької культури

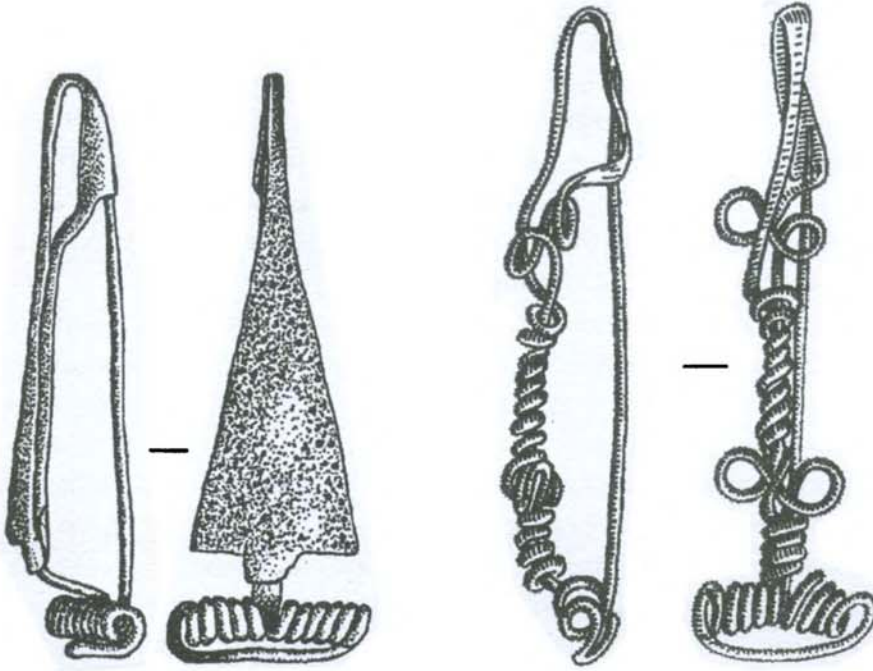

11 штук) перепалені не були. Звичай ховати окремі людські черепи в цей час простежується в кельтських землях¹. Як уже зазначалося, кельти відрубували голови своїх ворогів, причому найцінніші зберігалися упродовж тривалого часу як оберег. Цей так званий «культ голови» пустив глибоке коріння на всіх кельтських землях від Ірландії до Галатії, проявився в латенському декоративно-прикладному мистецтві, а пізніше і в ірландських сагах. Отже, притаманний він був і частині носіїв зарубинецької культури.

Зарубинецька культура була не єдиною археологічною культурою на території України, яка зазнала впливу давніх кельтів. На сході, по річці Горинь та лівих притоках Дністра, зарубинецький ареал межував із пшеворською культурою, носії якої проникли на Волинь та Північне Прикарпаття в середині I ст. до н. е. Ця культура виникла на території Польщі майже синхронно з зарубинецькою. Її появу пов'язують із проникненням на ці землі східних германців, які змішалися з місцевими племенами, у тому числі з кельтами, які трьома великими «гніздами» проживали у південній частині Польщі. Саме кельтський вплив вважають визначальним на початкових етапах формування пшеворської культури². Як і в зарубинецькій культурі, у пшеворців він найбільш виразно простежується в поховальному обряді. Але якщо зарубинецькі пам'ятки зазнали впливу балканських кельтів, значною мірою змішаних з іллірійцями, то на похованнях пшеворської культури найбільше

¹Каспарова К.

Об одном из возможных компонентов зарубинецкого погребального обряда
Советская археология,
1988, №1,
С. 64.

²Kaczanowski P.

Barbarzyńska Europa w okresie dominacji celtyckiej
Wielka historia Polski, T. 1.,
Kraków, Warszawa, 1998,
S. 215.

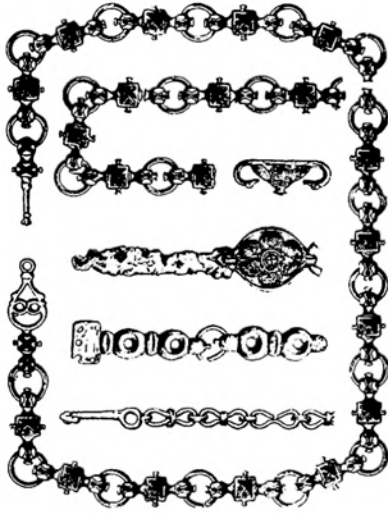

**Бронзові (жіночі)
та залізні (чоловічі)
поясні ланцюги**

За допомогою поясних ланцюгів чоловіки кріпили до шкіряного пояса піхви мечів.

позначилася класична латенська культура Центральної Європи. Саме звідти походив звичай класти до могил велику кількість зброї, чого немає в зарубинецькій культурі, поховання якої виглядають значно скромнішими. Згідно з традиціями латенських кельтів, пшеворці ритуально «вбивали» предмети озброєння, згинаючи їх іноді у кілька разів. Типово кельтським є також звичай класти до могили ножиці, очевидно, як амулет.

На території України пшеворські пам'ятки — поселення та могильники — поширені у басейнах Західного Бугу і Стоходу, а також на лівому березі Дністра, приблизно до м. Галич.

Яскравий приклад засвоєння носіями пшеворської культури кельтських традицій являє собою багате кремаційне поховання початку I ст. н. е. у с. Гринів (Львівська обл.). Серед великої кількості зламаної та зігнутої зброї (залізний меч, довгий наконечник списа, кілька ножів, залізний умбон щита круглої форми) у ньому було виявлено майже не ушкоджену обклатку піхов меча, прикрашену фігурами тварин, людей та фантастичних істот¹. Гринівська обклачка виготовлена в «стилі красивих мечів», притаманному кельтському мистецтву III—II ст. до н. е. Він сформувався на сході кельтського ареалу після балканських походів перших десятиліть III ст. до н. е. і проявився у виготовленні піхов мечів, багато оздоблених орнаментальними композиціями, сповненими релігійного символізму². Антропоморфні та зооморфні фігури з гринівської обклачки не мають аналогів серед витворів «стилю красивих мечів», натомість у них є чимало спільного з зображеннями на ритуальному казані з Гундеструпа, виготовленому на рубежі II—I ст. до н. е. у землях скордисків або інших балканських кельтів. Оскільки зображення на казані репрезентують переплетіння кельтських та фракійських міфологічних уявлень, припускають, що він міг бути виготовлений на замовлення вищого прошарку етнічно змішаної спільноти, наприклад, союзу між кельтами-скордисками і фракійцями-трибаллами³.

Безперечно, саме з цього середовища походять і образи, представлені на гринівській обкладці, а сам предмет був виготовлений у кельто-фракійських землях на півночі Балкан. Найвірогідніше, що у Верхнє Подністрів'я обклачка меча потрапила як військовий трофей, захоплений бастарнами під час їхнього походу проти трибаллів у 30—29 рр. до н. е. Очевидно, певну участь у цьому поході брали й носії пшеворської культури, які згодом залишили могильник біля с. Гринів.

¹Козак Д.

*Пшеворська культура
у Верхньому Подністрів'ї
і Західному Побужжі*

К., 1984,
С. 30, 86—87.

²Szabo M.

*L'expansion celte et
l'armement décoré*
*Mélanges de l'École Française
de Rome Antique,*

1996, T. 108,
P. 552—553.

³Kaul F.

*The Gundestrup cauldron
and the periphery
of Hellenistic world*

*Centre and periphery in the
Hellenistic world,*
Aarhus, 1993,
P. 47.

НЕВЛОВИМА «КАМ'ЯНА ФОРТЕЦЯ»

Матеріали зарубинецької культури чудово узгоджуються зі згадкою Тіта Лівія про спорідненість бастарнів зі скордисками й з інформацією грецького географа Страбона, який розрізняв дві групи бастарнів у глибині східноєвропейської території. З однією групою, очевидно, були пов'язані носії поєнешті-лукашівської культури, а з іншою — зарубинецької. Саме населення басейну Дністра та Дніпра, де місцеві культурні традиції скіфських часів упродовж III—II ст. до н. е. змішувалися з кельтськими та германськими, і могло отримати назву кельтоскіфів.

Ми ніколи не дізнаємося, скільки вихідців з кельтських земель та їхніх нащадків жило на території України. Однак сліди їхнього перебування ми можемо виявити у топонімах. Фіксувати кельтомовні назви населених пунктів на території Правобережної України почали вже античні географи, зокрема Клавдій Птолемей. Описуючи Європейську Сарматію, він згадує міста *Karrodounon*, *Maitonion*, *Klepidaua*, *Ouibantauarion*, *Erakton*, назви яких можуть виводитися з кельтських мов. Щоправда, серед них тільки назва Карродун є безумовно кельтською — вона походить від кельтського *karr-*, «камінь» (за іншою версією — «колісниця») та *dun-*, «фортеця, укріплене місто»¹. Саме назви з основою *dun-* є найтипівішими для кельтської Європи, вони трапляються скрізь, де зафіксоване перебування кельтів.

Місцезнаходження Карродуна досі точно не встановлено, хоча сумніватися в його існуванні немає підстав. Клавдій Птолемей писав свій твір з практичною метою і користувався найнадійнішими джерелами — даними римських військових та торговців, які часто відвідували



Клавдій Птолемей

Давньогрецький географ,
математик, астроном та астролог
в уявленні середньовічного
художника.
Гравюра XVI ст.

¹*Sims-Williams P.*
Ancient Celtic place-names
in Europe and Asia Minor
Oxford, Boston, 2006,
P. 194—195.

**Карта Європейської Сарматії
Клавдія Птолемея**
Інститут рукопису НБУ
ім. Вернадського, Київ.

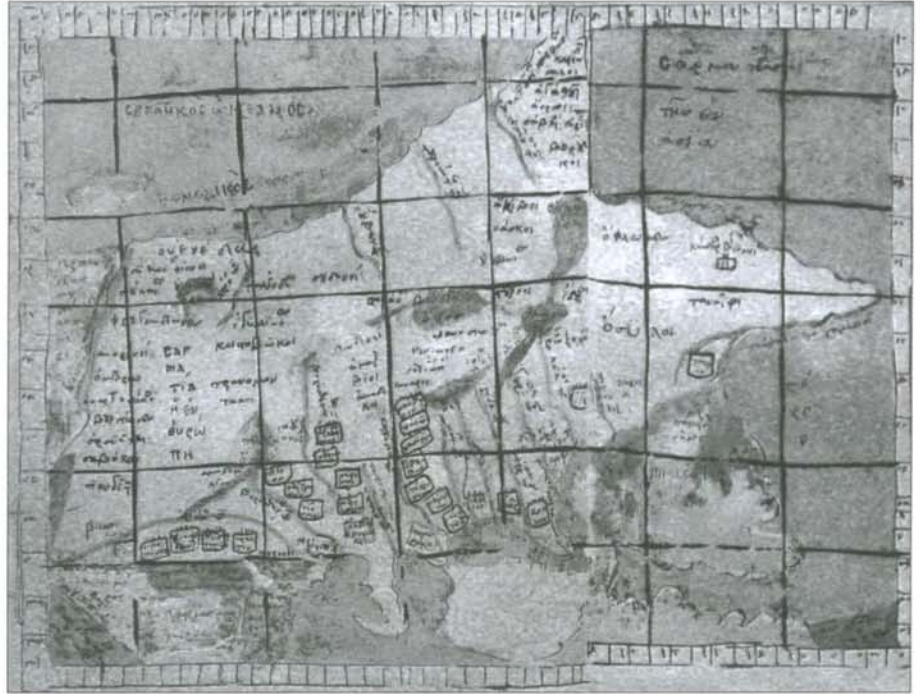

землі північних варварів. Сам він розміщував Карродун десь вище Тіраса (Дністра) й поблизу Дакії (сучасної Румунії)¹, навіть давав точні географічні координати: довгота — 49° 30', широта — 48° 40'. Згідно з найновішими даними, які враховують наявну в системі птолемеєвих координат похибку, Карродун мав би розміщуватися десь у районі м. Заліщики Тернопільської області. Хоча існують і альтернативні варіанти. Зокрема, Карродун шукають у трикутнику Самбір—Рудки—Мостиська², а також, виходячи з самої назви, ототожнюють з м. Кам'янець-Подільський.

¹*Claudius Ptolemaios*,
III, 5, 15

²Бандрівський Й.,
Йосипишин Я.
Кельти на заході України
Україна в минулому
1997, Вип. 9,
С. 13.

³Див., напр.: Стрижак О.
Кельти й Україна
Україна. Наука і культура,
Щорічник, 1989, Вип. 23.,
С. 266—277.

⁴*Sims-Williams P.*
*Ancient Celtic place-names
in Europe and Asia Minor*
Oxford, Boston, 2006,
P. 38—140.

Сучасні лінгвісти вважають, що присутність кельтизмів в українській топонімії є значно ширшою³. Проте, на жаль, їхні дані неможливо зіставити з інформацією античних джерел, адже греко-римські автори були погано ознайомлені з територією Правобережної України, тож у їхніх творах міститься загалом дуже невелика кількість назв місцевостей з цих теренів. Однак ми знаємо, що кельти в Європі залишили назви з типовими основами, такими як *dun-* «укріплене місто, притулок», *dur-* «фортеця з воротами, майдан», *briga-* «фортеця на пагорбі», *-magos* «поле», *-briva* «міст», *-nemetum* «священне місце», *-ritu* «брід», *teut-/tout-* «народ, плем'я» тощо⁴. Загальна кількість таких типових кельтських основ приблизно з півсотні, тому, якщо ми порівняємо з ними гіпотетично кельтські назви місцевостей України, то отримаємо щонайменше кілька десятків надійних слідів перебування на українських теренах кельтомовного населення.

У басейні Дніпра та Дністра є кілька невеликих річок з назвами Дуброва або Дібрівка, що, на думку лінгвістів, не мають нічого спільного зі слов'янським словом «дуб», а походять від кельтського *dubra-* «вода», поширеного у назвах річок на землях, свого часу заселених давніми кельтами (наприклад, річки Дубра й Таубер у Західній Європі)¹. З кельтського *tauo-* (*tauso-* «тихий, спокійний») виводять назви річок Отавін і Тня (Тиня), які є притоками р. Случ у басейні Горині². Серед інших водних об'єктів, назви яких мають надійно встановлене кельтське коріння, можна згадати річки Радоробель (пов'язане із валлійським *rhaedrawl*, «порожиста» — річка дійсно має рідкісний для цієї місцевості кам'янистий поріг) та Мика або Мука (від кельт. *tuisc-*, «дикий кабан»; ще в ХІХ ст. другою назвою річки була Свинолушка) на Житомирщині. З кельтським *con-dat-e*, «злиття, притока», пов'язана давня назва озера Конча під Києвом. Ще в середньовіччі воно носило назву Конта й було не озером, а рукавом Дніпра. Аналогічні назви відомі у Давній Галлії (*Condatomagus* та численні *Condate*), а також в альпійському регіоні (наприклад, оз. Конта у Словенії). Більше двох десятків назв річок (а також кілька населених пунктів) в Україні походить від кельтської основи *-ialum/-ialon* «просіка, розчищена ділянка в лісі», наприклад, Яланка, Яланець, Мокрі Яли тощо³. Здебільшого це річки, розташовані в лісистій місцевості на заході України.

Досить широко представлені кельтизми у назвах гір, адже саме на вершечках гір давні кельти найчастіше влаштовували святилища. Зокрема, безальтернативним є кельтське походження назви г. Камула у масиві Гологори Подільської височини (походить від однойменного кельтського бога війни або пов'язане з валлійським *swtawl*, «хмара»; звідти ж назви міст *Camulodunum* (Кольчестер) та *Camulossesa* у Британії, а також галльські імена *Camulorix*, *Camulogenus*, *Camulus*, *Camulatia* тощо). Від кельт. *gorgan*, «видовжена гора», походить назва гір Горгани у Східних Карпатах — аналогічні назви широко представлені в Західній Європі, зокрема в Галлії — *Gergovia*, *Gorgobina* тощо. Поширена кельтська основа *divo-* або *devo-*, «божество», добре відома за численними Дівочими горами на території України⁴. Прикметно, що під Києвом у с. Трипілля на Дівич-горі було розкопано невеликий могильник зарубинецької культури, а також ранньослов'янський жертovníк.



Підвіски у вигляді коліс
с. Пастерське, Черкаська обл.

¹Гідронімія України
у її міжмовних та
міждіалектних зв'язках
К., 1981,
С. 44.

²Falileyev A.
*Alt-celtischer Sprachschatz:
Ukrainian Contribution
Parallels between Celtic and
Slavic: Proceedings of the first
international colloquium of
Societas Celto-Slavica held
at the University of Ulster,
Coleraine 19–21 June 2005.
Studia Celto-Slavica 1.,
Coleraine, 2005,
P. 71–74.*

³Тищенко К.
*Мовні контакти: свідки
формування українців*
К., 2006,
С. 197, 199-200, 203.

⁴Там само.
С. 201–205, 220, 226.

**Кельтський воїн,
озброєний довгим мечем**

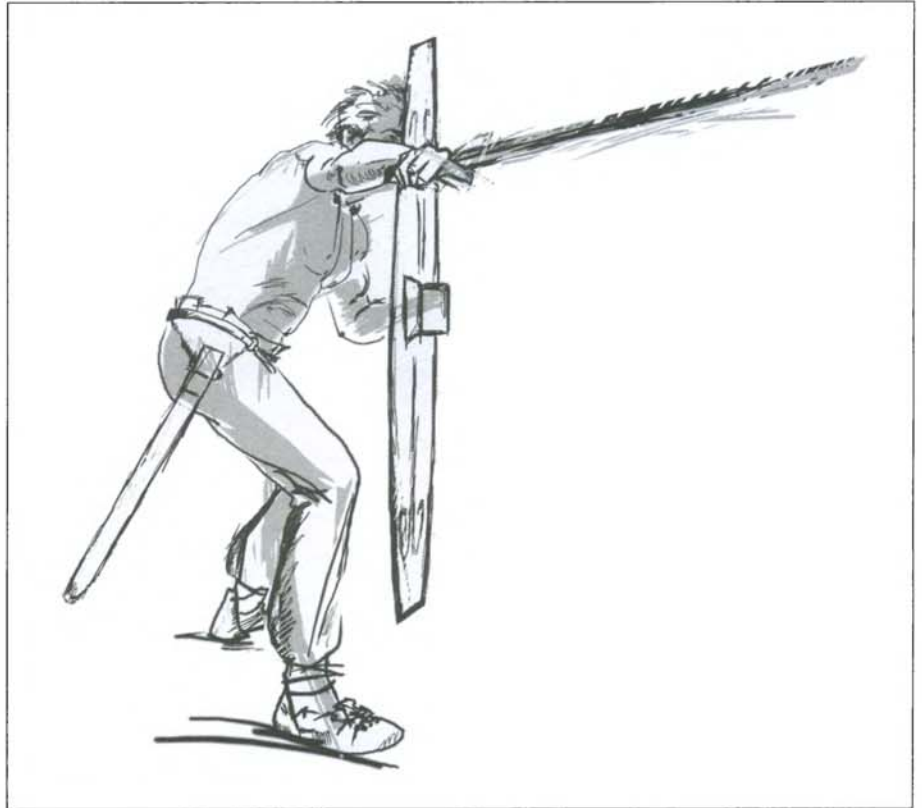

Статуетка дикого кабана
с. Пастерське, Черкаська обл.



З поширеними кельтським основами *teut-/tout-* «народ, плем'я» та *treb-* «оселя, садиба» можуть бути пов'язані численні назви українських населених пунктів на Тет- та Т(е)реб-¹. Дискусійною ще з ХІХ ст. є назва етнографічної області в Україні та Польщі Галичина, міста Галич, а також численних сіл з назвами типу Галіки, Галатівка тощо. Ці назви пов'язують або з етнонімом кельтів (галлів) або зі слов'янським словом, що означає «відкритий простір». Проте на користь кельтської гіпотези свідчить той факт, що на території Закарпаття назва г. Галіш збігається з розміщенням найбільшого в цій місцевості кельтського поселення.

Загалом усі наведені свідчення, як археологічні, так і лінгвістичні, показують, що територія Подністров'я, Подніпров'я та Північно-Західного Причорномор'я упродовж останніх століть до нашої ери була ареною інтенсивних контактів між кельтами та місцевим населенням. На цих землях відбувалося осідання кельтських груп, які асимілювалися в місцевому середовищі, але привносили нові культурні, виробничі та військові традиції.

¹Тищенко К.
**Мовні контакти: свідки
формування українців**
К., 2006,
С. 188, 193–194.

СПАДЩИНА КЕЛЬТІВ

Як самостійна військово-політична сила, давні кельти континентальної Європи завершили свій історичний шлях на рубежі нашої ери, а їхні нащадки згодом розчинилися в населенні римських провінцій та в масиві європейського Барбарікуму. Однак зникли вони не безслідно: ще упродовж принаймні кількох століть були живими кельтські традиції в релігії, мистецтві, матеріальному виробництві та військовій сфері. Ці традиції простежуються й у тих місцевостях України, що ми оглянули разом із читачем.

Так, дакійське населення Верхнього Потисся, яке замінило собою попереднє кельтське, запозичило не тільки елементи місцевого озброєння, але й традиції кельтського зброярства та військового мистецтва. У війнах з римлянами імператора Траяна на початку II ст. даки, а також їхні союзники з різних варварських племен (припускають, що серед них були й слов'яни), широко використовували бойові труби-карники кельтського типу. Вони зображені серед здобутої римлянами варварської зброї на рельєфах Колони Траяна, встановленої у Римі на честь імператорського тріумфу в 113 р. Пізніше, в 175 р., зображення трофейного карника з'являється й на монетах імператора Марка Аврелія, викарбуваних на честь його перемог над сарматами — кочовими іраномовними племенами, які в II—III ст. н. е. були провідною військовою силою від Дунаю до Приазов'я¹.

У Криму до самого занепаду Боспорського царства, яке загинуло під ударами гуннів наприкінці IV ст., овальний щит-тюреос був основним і, по суті, єдиним типом захисного озброєння піхотинців. До його конструкції були внесені деякі вдосконалення, зокрема зникло



Брошка, виконана в латенському стилі

Пантикапей.

I ст. н. е.

Британський музей, Лондон

¹Нефедкин А.

Под знаменем дракона.

Военное дело сарматов во II в. до н. э. — V в. н. э.

СПб., М., 2004,

С. 46, 143.

дерев'яне ребро, а на місці «ячмінного зерна» з'явився великий металевий умбон круглої форми. Але це був саме той щит, який свого часу винайшли давні кельти. На кримських теренах трапляються також ювелірні вироби і бронзові посудини перших століть нашої ери, виготовлені майстрами з західних провінцій Римської імперії під впливом традицій кельтського мистецтва¹.

Кельтські традиції яскраво проявлять себе на обширах майже всієї Правобережної України в період існування черняхівської археологічної культури в III—IV ст. Дослідники цієї культури стикаються з явищем так званого «кельтського ренесансу», яке проявилось насамперед у керамічному виробництві. Сірий, виготовлений на гончарному крузі черняхівський посуд не продовжує традиції місцевих культур. Технології його виготовлення були занесені з римських провінцій, при цьому ціла низка типів черняхівських посудин «на диво нагадує кельтську, сірулощену, кераміку»². Кельтське походження має також конструкція черняхівських горнів для випалення посуду з центральною стінкою в топці. Сліди «кельтського ренесансу» простежуються у поховальному обряді черняхівської культури, де відроджується звичай тілопокладення, характерний для «класичної» латенської культури Західної та Центральної Європи, прикрасах, а також у військовій сфері. Ось, що пише на цю тему один з провідних дослідників черняхівських старожитностей:

¹Treister M.
The Celts in the north Pontic area: a reassessment
Antiquity,
1993, Vol. 67, No. 257,
P. 798—800.

²Щукин М.
Готский путь (готы, Рим и черняховская культура).
СПб., 2005,
С. 165.

«У III ст. на зміну короткому римському мечу приходять важкий довгий рублячий меч — зброя, поширена за 200 років до цього в середовищі кельтів. У цей же час зникають умбони з шипом, призначені для легкого щита, й з'являються сферичні умбони на важких щитах. Наконечники списів у пізньоримський час теж більше нагадують списи латена, ніж легкі наконечники ранньоримського часу»³.

³Щукин М.
Черняховская культура и явление кельтского ренессанса
Краткие сообщения института археологии, 1973,
Вып. 133, С. 21.

⁴Рудич Т.
Антропологічний склад населення могильника черняхівської культури Чернелів-Руський
Археологічні відкриття в Україні 2002—2003 рр.,
Вып. 6, К., 2004, С. 394.

Творцями черняхівської культури були насамперед готи, які переселилися у Північне Причорномор'я з Балтійського узбережжя, місцеві племена, а також вихідці з римських провінцій. Кельтів серед них, звісна річ, не було, хоча дослідники й фіксують на деяких черняхівських могильниках антропологічний тип, притаманний в тому числі й кельтам Центральної Європи в останні століття до н. е.⁴ Але навіть якщо в складі черняхівського населення і були якісь нащадки кельтів, вони у жодним чином вже не могли бути носіями латенської культури. Тож припускають, що черняхівський «ренесанс» є справою рук мандрівних ремісників з кельтських провінцій Римської імперії.

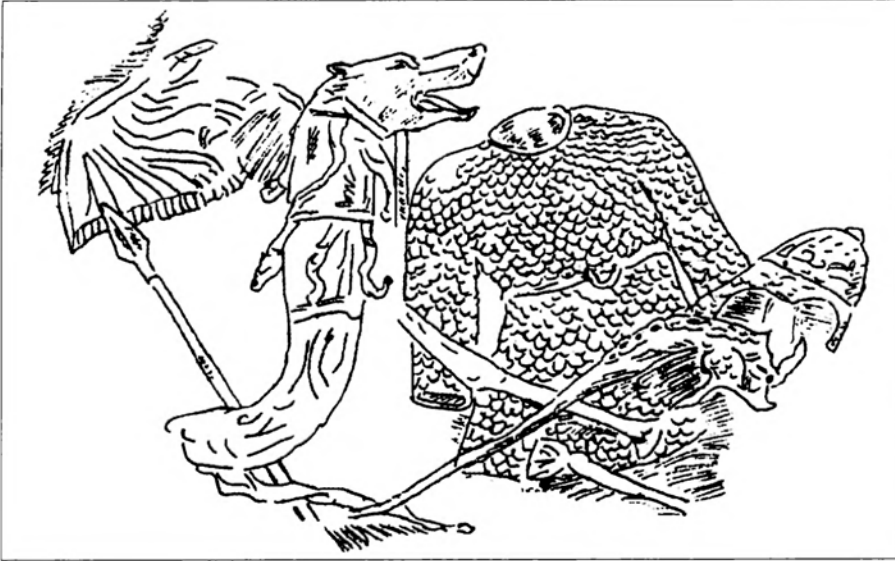

Зображення карникса
серед трофеїв дакійської
кампанії імператора Траяна
Рельєф Колони Траяна, Рим.

Варто зауважити, що в цей час явища «кельтського ренесансу» простежуються по всій Європі. Зокрема в римській Галлії з середини III ст., після двохсотлітнього періоду забуття, гончарі починають копіювати форми та способи орнаментації кельтського посуду, латенські традиції яскраво проявляються в декоративно-прикладному мистецтві, в кілька разів збільшується кількість кельтських імен, відбувається відродження давніх кельтських релігійних культів тощо. Аналогічні тенденції спостерігаються у Британії, особливо після виходу звідти римських військ на початку V ст. Отже, й черняхівський «кельтський ренесанс» слід розглядати в загальноєвропейському контексті.

Можливо, про кельтські традиції на території України не варто було б говорити, якби вони суттєвим чином не вплинули на формування культури давніх слов'ян. Не вдаючись до складної й дискусійної проблеми слов'янського етногенезу, зазначимо, що всі археологічні культури останніх століть до нашої ери, серед носіїв яких вбачають давніх слов'ян (мілоградська, поморська, зарубинецька та пшеворська), так чи інакше були пов'язані з впливом культури кельтів. У складі зарубинецької культури, пізній етап якої достовірно пов'язаний з ранньосередньовічними слов'янськими пам'ятками, контакти слов'ян і кельтів були безпосередніми і, як свідчать останні дослідження, набагато глибшими, ніж це здавалося раніше.

Коли відомий російський лінгвіст академік О. Шахматов у 1912 році вперше заявив про можливі кельтські запозичення в слов'янських мовах¹, колеги мало не висміювали його. Знадобилося більше півстоліття,

¹Schachmatov A.
Zu den ältesten slavisch-keltischen Beziehungen
Archiv für slavische Philologie,
1912, Bd. 33,
S. 86—93.



Монета «галльського імператора» Постума
260—268 рр.

перше ніж дослідники знову звернули увагу на різючі кельто-слов'янські паралелі, виявлені О. Шахматовим¹. З'ясувалося, що значна частина слов'янської лексики дійсно може бути пов'язана саме з кельтськими мовами. Це стосується таких слів як «брага», «мотика», «коб», «кошуля», «кліть», «яма» і навіть... «сало»! Такі, здавалося б, звичні слов'янські слова, як «кінь» та «корова», ймовірно, теж походять від кельтських *kankos*, «кінь» та *carvos*, «олень»². Вони можуть відображати торгівельні контакти між кельтами та слов'янами, адже в обох народів найпоширенішим розрахунковим засобом була саме худоба.

Кельтизми не рідкість і серед слов'янських військових та політичних термінів. Це, зокрема, стосується слів «бояри» (давньоірландське *boaire*, «вільний власник стад»), «влада» (валлійське *gwlad*, давньоірландське *flaith*), «броня» (давньоірландське *bruinne*), «щит» (давньоірландське *sciath*). Особливої уваги варте слово «слуга», яке пов'язують із кельтським *slougos*, «воїн, слуга який несе військову службу». Воно зберегло навіть кельтське звучання, як, наприклад, у назві галльського племені *Catuslugi*, буквально «слуги битви». Характерно, що в Україні ще за часів середньовіччя термін «слуги» означав насамперед шляхетне військове служіння (були навіть особливі соціальні категорії — князі-слуги та бояри-слуги). Є підстави говорити про успадкування слов'янами деяких кельтських військових традицій або про існування одних і тих самих традицій в обох народів. На це може вказувати повідомлення Прокопія Кесарійського про слов'янське озброєння й тактику:

«Виступаючи в битву, йдуть здебільшого на ворогів піші, маючи в руках невеликі щити й піки, а нагрудників не одягають. Деякі не мають ані сорочки, ані плаща, але тільки в коротких штанях».

¹Мартынов В.
Язык в пространстве и времени. К проблеме глоттогенеза славян
М., 1983,
С. 35—46.

²Трубачев О.
Этногенез и культура древнейших славян. Лингвистические исследования
М., 1991,
С. 43.

Більше ніж імовірно, що з оголеним торсом слов'яни йшли в битву не від якоїсь особливої бідності, а слідуючи давній традиції скидати захисну зброю та одяг, аби продемонструвати презирство до ворога. На завершення зазначимо, що слов'яни вперше з'являються на сторінках писемних джерел саме під кельто-іллірійською назвою — *венеди*. Цей етнонім настільки міцно закріпився за ними, що німці ще в епоху середньовіччя називали венедями західних слов'ян, а для фіннів росіяни й досі *Venaja*. Доведено, що ця назва не була слов'янською. Вона була поширена насамперед у кельтському та іллірійському середовищі (наприклад, кельтське плем'я *Veneti* на узбережжі Атлантики, окремих зниклий етнос

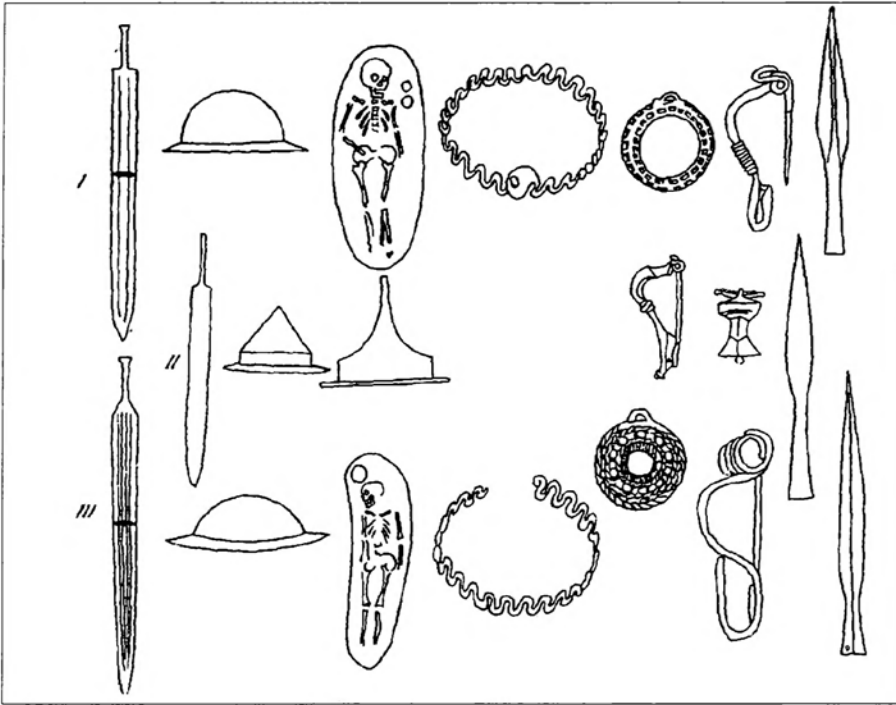

**«Кельтський ренесанс»
(за М. Щукіним):**

I — латенський час;
II — ранньоримський час;
III — пізньоримський час.

з такою ж назвою на півночі Італії або кельтське поселення *Vindobona*, сучасний Відень) і пов'язана з кельтським *Vindo-*, «білий». Нещодавно було висловлене припущення, за яким слов'яни могли перейняти етнонім «венеди» у II ст. до н. е. під час балканських походів бастарнів¹.

Підкреслимо, що сказане аж ніяк не принижує гідності слов'ян, адже жоден народ у Європі, давній або сучасний, не формувався в ізоляції. Зрештою, без грецьких, італійських, скіфо-іранських та інших впливів не існувало б і самих давніх кельтів. Наявність кельтської спадщини у слов'янській культурі означає тільки те, що давні слов'яни, предки багатьох сучасних народів Східної та Центральної Європи, не стояли осторонь загальноєвропейських етнокультурних процесів і не були відсталими дикунами, якими їх іноді намагалися зобразити. У цьому в першу чергу і полягає значення кельтського епізоду в історії України.

¹Пачкова С.
*Зарубинецкая культура
и латенизированные
культуры Европы*
К., 2006,
С. 224.

історичний час

500 р. до н.е.

археологічна періодизація

Гальштадт D / Латен A₁

Латен A

розвиток латенського мистецтва

Кляйнасперагль
(ранньолатенський стиль)

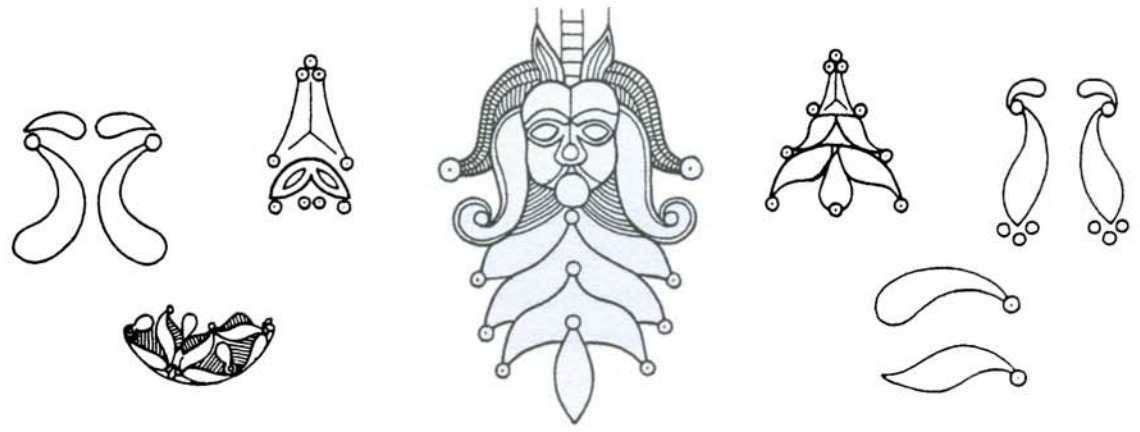

історичні події

500 р. до н.е. Гекатей згадує кельтів у Південній Галлії та в Норіку на Дунаї

450 р. до н.е. Геродот фіксує кельтів біля витоків Дунаю

історичні події та археологічні факти на теренах України

400 р. до н.е.

Латен В₁

**Стиль
Вальдальгесхайм**



Бл. 400 р. до н.е. Трансальпійські кельти з'являються в Італії

387/386 р. до н.е. Битва при Алії, взяття кельтами Риму

369/368 р. до н.е. Кельтські найманці у Греції

335 р. до н.е. Кельтські послы зустрічаються з Александром Македонським

310 р. до н.е. Кельти розпочинають підкорення іллірійських племен на Балканах

Бл. 340 р. до н.е. Перші сліди перебування кельтів на Закарпатті

історичний час

300 р. до н.е.

археологічна періодизація

Латен В₂

Латен С₁

розвиток латенського мистецтва

Пластичний стиль (Стиль угорських мечів)

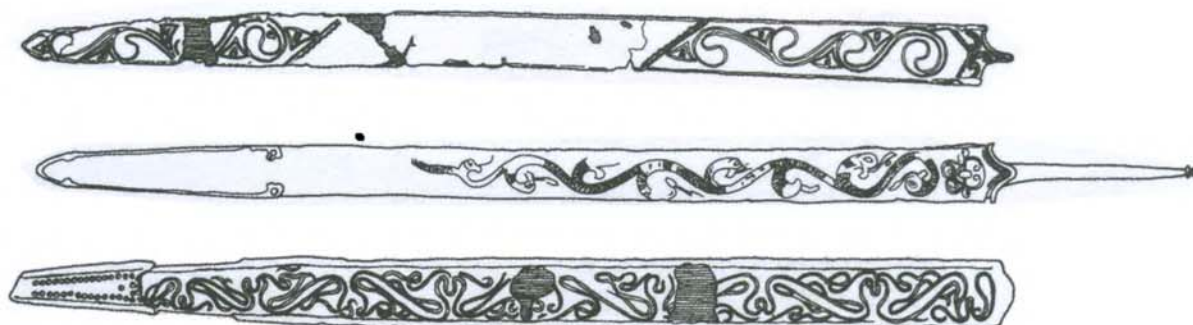

історичні події

298 р. до н.е. Поява кельтів у Фракії

279 р. до н.е. Навала кельтів на Грецію й пограбування Дельфійського святилища

278/277 р. до н.е. Кельтські племена толістобогії, тектосаги й трокми переселяються до Малої Азії

268 р. до н.е. Антіох I здобуває перемогу над кельтами у Малій Азії й розселяє їх у долині р. Галіс біля сучасної Анкари

225 р. до н.е. Битва під Теламоном, початок витіснення кельтів з Північної Італії

219 р. до н.е. Кельти-тиліати гарантують безмитний транзит торговельних суден у протоках Босфор та Дарданелли

213 р. до н.е. Фракійці знищують державу Тиліс

історичні події та археологічні факти на теренах України

280—270 рр. до н.е. Початок розквіту латенської культури Закарпаття



250 р. до н.е. У Німфей (Східний Крим) прибуває єгипетська триєра «Ісіс» з кельтськими найманцями на борту

На монетах боспорського царя Левкона II з'являється зображення кельтської зброї

200 р. до н.е.

Латен C₂

Латен D₁

Пластичний стиль (Стиль угорських мечів)



191 р. до н.е. Виселення бойів з Північної Італії до Центральної Європи

179—168 р. до н.е. Балканські походи бастарнів

125 р. до н.е. Завоювання Римом Південної Галлії

Бл. 120 р. до н.е. Походи кимврів та тевтонів





Кінець III ст. Перші боспорські статуетки воїнів з овальними щитами кельтського типу

Кін. III — поч. II ст. до н.е. Декрет на честь Протогена інформує про напад на Ольвію галатів

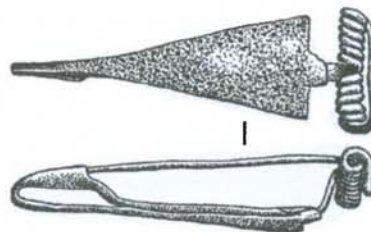
Кельто-іллрійські (балканські) впливи на формування зарубинецької культури



історичний час	100 р. до н.е.	
археологічна періодизація	Латен D ₂	Латен D ₃
розвиток латенського мистецтва	<p style="text-align: center;">Гундеструпський стиль</p> <div style="display: flex; justify-content: space-around; align-items: center;">   </div>	
історичні події	<p>84—81, 74—63 рр. до н. е. Війни Мітрідата VI Евпатора проти Риму</p> <p style="text-align: center;">70 р. до н.е. Вторгнення германців-свевів у Галлію</p> <p style="text-align: right;">58—51 рр. до н.е. Юлій Цезар завойовує Галлію</p> <p style="text-align: right;">Бл. 50 р. до н.е. Даки Бурбести розгромили племена бойїв і теврисків у Центральній Європі</p>	
історичні події та археологічні факти на теренах України	<p>I ст. до н. е.:</p> <ul style="list-style-type: none"> • кельтська зброя зі скіфо-сарматських комплексів • латенські фібули у Пантикапеї • поховання у с. Мар'ївка з кельтськими предметами <p style="text-align: right;">63 р. до н.е. Ватажок кельтських найманців Бітоїт убиває царя Мітрідата VI в Пантикапеї</p> <p style="text-align: right;">Сер. I ст. до н.е. Занепад осередків латенської культури на Закарпатті</p>	

1 р. н.е.

Римський час

9 р. н.е. Римляни підкорили кельтські племена Норику

43 р. н.е. Римляни завойовують Британію



Початок I ст. н. е.

Вождівське поховання пшеворської культури у с. Гринів з обкладкою піхов меча в гундеструпському стилі.

історичний час

100 р. н.е.

археологічна періодизація

Римський час

розвиток латенського мистецтва

історичні події

історичні події та археологічні факти на теренах України



Клавдій Птолемей (помер у **168 р. н.е.**) згадує існування міста *Karrodounon* у Верхньому Подністров'ї

200 р. н.е.

Римський час

«Кельтський ренесанс» у Галлії
(відродження форм кельтської кераміки, металопластики та традицій образотворчого мистецтва)



258—274 рр. н.е. Час існування Галльської імперії, незалежної від Риму. Відновлення кельтських культів, традицій матеріального виробництва, поширення кельтомовних імен

У Причорномор'ї поширюється гончарна кераміка, схожа на латенську. «Кельтський ренесанс» у черняхівській культурі



Античні джерела про кельтів на території України

ГАЛАТАІ — Декрет Протогена повідомляє про загрозу Ольвії з боку галатів на рубежі III—II ст. до н. е.

Britolagai — Кельтське плем'я бритолагів (бритогалів) на правому березі дунайської дельти.

Karrodonnon — Кельтомовний топонім у Верхньому Подністров'ї на карті Клавдія Птолемея.

Βιτοίτος — Загін найманців-галатів на чолі з Бітоїтом у Пантикапеї. 63 р. до н.е.

Латенська культура Закарпаття

1. Близько 40 поселень, скарбів та могильників. Основні поселення: **Берегове, Виноградове** (цегельня, Чорна гора), **Галіш-Ловачка, Лалове, Мукачеве, Новоклинове, Ужгород** та ін.
Скарби: **Мала Бігань, Клячанове** та ін.

Подністров'я

2. **Бережанка**. Скарб: дві шийні гривни, браслет з шишечками та інші прикраси, IV—III ст. до н.е.

3. **Бовшів**. Гончарна майстерня: житло, господарська яма, латенський посуд. Рубіж II—I ст. до н.е.

4. **Галич**. Випадкова знахідка: середньолатенська фібула.

5. **Колоколін**. Поховання I ст. н.е.: пізньолатенська фібула, бронзовий поясний набір, уламки срібного казанка.

6. **Степанівка**. Середньолатенська фібула, два скляні браслети.

7. **Липовці**. Рубчасті браслети, срібна монета Філіпа II, IV—III ст. до н.е.

8. **Лукашівка**. Поселення поєнешті-лукашівської культури: бронзова статуетка божества.

Північно-Західне Причорномор'я

9. **Біленьке.** Шолом типу Монтефортіно.
10. **Весела Долина.** Шолом типу Монтефортіно.
11. **Мар'ївка.** Поховання: шолом типу Монтефортіно, наконечник списа, ранньолатенські та пізньоскіфські деталі кінського спорядження, латенська бронзова посудина (сітула), *II ст. до н.е.*
12. **Ольвія.** Форми для відливки бронзових браслетів з шишечками та рубчиками, браслети з рубчиками, фібули.
13. **Верхня Тарасівка.** Поховання: латенський меч у піхвах, уламок фібули.
14. **Тіра.** Рельєф воїна з овальним щитом.
15. **Токмак.** Шолом типу Монтефортіно.

Середнє Подніпров'я та лісова зона

16. **Велемичі.** Поховання зарубинецької культури: уламки латенської посудини.
17. **Вороніне.** Поховання зарубинецької культури: середньолатенська фібула.
18. **Горошков.** Городище мілоградської культури: браслети з рубчиками, наконечник дротика, фрагмент ранньолатенської фібули.
19. **Залісся.** Кремаційне поховання: керамічна посудина та ранньолатенська фібула.
20. **Мохове.** Городище мілоградської культури: форма для відливки браслетів з рубчиками, *IV—III ст. до н.е.*
21. **Пастирське.** Статуетка вепра, підвіски у вигляді коліс.
22. **Пекарі.** Бронзова маска, хвиляста шийна гривня, підвіски з фігурками птахів, фрагменти браслетів, *IV—III ст. до н.е.*
23. **Пирогово.** Поховання зарубинецької культури: середньолатенська фібула.
24. **Суботів.** Поховання зарубинецької культури: латенська гончарна посудина (сітула).
25. **Чаплин.** Городище мілоградської культури: форма для відливки браслетів з рубчиками.

Крим та Приазов'я

26. **Ахтанизівський лиман.** Надгробок варвара-найманця з овальним щитом. *Бл. III ст. до н.е.*
27. **Бойко-Понура.** Пізньолатенський шолом, *I ст. до н.е.*
28. **Мірмекій.** Статуетка воїна з овальним щитом.
29. **Неаполь Скіфський.** Пізньолатенський меч, середньолатенські фібули.
30. **Німфей.** Зображення єгипетської галери «Ісіс» з овальними щитами на борту.
31. **Новопрехорівка.** Шолом типу Монтефортіно.
32. **Новочеркаськ.** Шолом типу Монтефортіно.
33. **Пантикапей.** Статуетки воїнів з овальними щитами, *III—II ст. до н.е.*, середньолатенські фібули та інші прикраси
34. **Сергієвська.** Шолом типу Монтефортіно.

ДЖЕРЕЛА ТА ЛІТЕРАТУРА

Античні джерела

- Аммиан Марцеллін. Римська історія: Пер. с лат. — СПб., 1996. — С. 76—83, 188, 393—395.
Гай Юлій Цезарь. Записки Юлія Цезаря і його продовжувачів о галльській війні: Пер. с лат. — М., 1991.
Корнелій Тацит. Сочинення в 2-х тт.: Пер. с лат. — Л., 1969. — Т. 1. — С. 99—101, 264—269, 332—348; Т. 2. — С. 76—77, 145—185, 196—202.
Полибий. Всеобщая історія: Пер. с древнегреч. — СПб., 1994. — Т. 1. — С. 219—231.
Страбон. Географія в 17-и книгах: Пер. с древнегреч. — Л., 1964. — С. 170—191.
Тит Ливій. Історія Рима від заснування міста: Пер. с лат. — Т. 1. — М., 1989. — С. 262—277, 329—331, 345; Т. 2. — М., 1991. — С. 127—128; Т. 3. — М., 1993. — С. 279—290, 305—309.

Ірландські та валлійські джерела

- Ірландські саги /Пер. Смирнова А. — М., Л., 1961.
Мабиногон: Легенди середньовікового Уельса /Пер. Эрлихмана В. — М., 2002.
Похищення быка із Куальнге /Пер. Шкунаєва С., Михайлової Т. — М., 1985.
Предання і міфи Середньовікової Ірландії /Пер. Шкунаєва С. — М., 1991.

Оглядіві праці

- Биркхан Г. Кельти: історія і культура: Пер. с нем. — М., 2007.
Брюно Ж.-Л., Бюкзешюнц О. Нові дослідження кельтської цивілізації в Франції // Вестник древней історії. — 1990. — №3. — С. 131—142.
Гюйонварх К.-Ж., Леру Ф. Кельтська цивілізація. — СПб, М.: Культурна ініціатива, 2001.
Зильманович І. Д. Прошлоє кельтського світа // Знання-сила. — 1977. — №1. — С. 19—22
Історія Європи. С древніших часів до наших днів: В 8 т. — Т. 1: Древня Європа. — М., 1988. — С. 492—503.
Казакевич Г. Кельти: традиційна культура та соціальні інститути. — К.: Фітосоціоцентр, 2006.
Колліс Дж. Кельти: історики, історія, міф: Пер. с англ. — М., 2007.
Калыгин В., Королев А. Введение в кельтську філологію. — М.: Наука, 1989.
Рис А., Рис Б., Наследіє кельтів. Древня традиція в Ірландії і Уельсе: Пер. с англ. — М.: Энигма, 1999.
Тевено Э. Історія галлів: Пер. с фр. — М.: Издательство “Весь Мир”, 2002. — 160 с.
Росс А. Повсякденна життя кельтів в язическу епоху: Пер. с англ. — СПб.: Евразія, 2004. — 288 с.
Філіп Я. Кельтська цивілізація і її наслідіє. — Прага: Нові горизонти, 1961. — 215 с.
Широкова Н. Древні кельти на рубежі старої і нової ери. — Л.: ЛГУ, 1989. — 224 с.
Шкунаєв С. Община і общество західних кельтів. — М., 1989.
Celtic chieftdom, Celtic state: the evolution of complex social systems in Prehistoric Europe. — Cambridge, 1998.
Chadwick N. K. The Celts. — Harmondsworth, 1970.
Cunliffe B. The Ancient Celts. — Harmondsworth, 2000.
James S. Atlantic Celts. Ancient people or modern invention? — Madison, 1999.
James S. Exploring the world of the Celts. — London, New York, 1993.
Les Celtes. — P., 2001.
Megaw R., Megaw V. Celtic art: from the beginnings to the Book of Kells. — London, New York, 2001.
Raftery B. Pagan Celtic Ireland: the enigma of the Irish iron age. — London, New York, 1994.
The Celtic World. — London, New York, 1997.
Wells P. S. Beyond Celts, Germans and Scythians. — London, 2001.

Основна література за темою

- Анохин В. История Боспора Киммерийского. — К., 1999.
- Бандрівський Й., Йосипишин Я. Кельти на заході України // Україна в минулому. — К., 1997, вип. 9.
- Бідзіля В. Історія культури Закарпаття на рубежі н. е. — К., 1971.
- Виноградов Ю. А. «Там закололся Митридат...»: военная история Боспора Киммерийского в доримскую эпоху (VI—I вв. до н. э.). — СПб., 2004.
- Грач Н. Открытие нового исторического источника в Нимфее (предварительное сообщение) // Вестник древней истории. — 1984. — №1.
- Зайцев Ю. Шоломи типу Монтефортіно і галатський некрополь у Богазкеї:
Один казус у вітчизняній сарматології // Археологія. — 2007, №3.
- Зубарь В., Русяева А. На берегах Боспора Киммерийского. — К., 2004.
- Етнічна історія Давньої України. — К., 2000.
- Котигорошко В. Г. Верхне Потисся в контексті стародавньої історії
Карпато-Дунайського регіону. — Ужгород, 2003.
- Котигорошко В. Фракийці Верхнего Потисья (III ст. до н. э. — IV ст. н. э.). — Ужгород, 1995.
- Крушельницкая Л. Кельтський пам'ятник в Верхнем Поднестровье // Краткие сообщения института археологи. — 1965, вып. 105.
- Максимов Є. Про перебування кельтів в Україні // Етнокультурні процеси в Південно-Східній Європі в I тисячолітті н. е. — К., Львів, 1999.
- Мачинский С. Кельты на землях к востоку от Карпат. // Кельты и кельтские языки. — М., 1974.
- Нефедкин А. Под знаменем дракона. Военное дело сарматов во II в. до н. э. — V в. н. э. — СПб., М., 2004.
- Пачкова С. Зарубинецкая культура и латенизированные культуры Европы. — К., 2006.
- Прохненко І. Військове екіпірування даків I ст. до н. е. — початку II ст. н. е. // Карпати в давнину. — 2002, вип. 13.
- Пругло В. Позднеэллинистические боспорские терракоты, изображающие воинов // Культура античного мира. — М., 1966.
- Симоненко О. Кельто-италийские шлемы на территории Восточной Европы // Памятники бронзового и раннего железного века Поднепровья. — Днепропетровск, 1987. — С. 104—113.
- Сокольський Н. О боспорских щитах // Краткие сообщения Института истории материальной культуры. — 1955, вып. 58.
- Тищенко К. Мовні контакти: свідки формування українців. — К., 2006.
- Толстиков В. Надгробие воина с Ахтанизовского лимана // Вестник древней истории. — 1976, №1.
- Трейстер М. Ю. Кельты в Північному Причорномор'ї // Археологія. — 1992. — № 2. — С. 37—50.
- Щукин М. Готский путь (готы, Рим и черняховская культура). — СПб., 2005.
- Щукин М. На рубеже эр. — СПб., 1994.
- Щукин М. Черняховская культура и явление кельтского ренессанса // КСИА. — 1973. — Вып. 133. — С. 17—23.
- Kolniková E. Latenezeitlicher Burgwall Gališ-Lovačka (Mukačevo) im Lichte der Münzfunde // Карпати в Давнину, вип. 15. — Ужгород, 2002.
- Schachmatov A. Zu den ältesten slavisch-keltischen Beziehungen // Archiv für slavische Philologie. — 1912, bd. 33.
- Sims-Williams P. Ancient Celtic place-names in Europe and Asia Minor. — Oxford, Boston, 2006.
- Treister M. The Celts in the north Pontic area: a reassessment // Antiquity. — 1993, vol. 67, №257.
- Wozniak Z. Wschodnie pogranicze kultury lateńskiej. — Wrocław, 1974.

Науково-популярне видання

Геннадій Казакевич

Відгомін карниксів: Військові традиції давніх кельтів
на землях України, IV—I ст. до н.е.

Редактор: *Юлія Олійник*

Коректор: *Ірина Давидко*

Макет та комп'ютерна верстка: *Дмитро Адаменко*

Обкладинка: *Віктор Кузик*

ТОВ «Темпора»

01030, м. Київ,

вул. Б. Хмельницького, 32, оф. 4,

тел./факс: (044) 234-46-40

www.tempora.com.ua

Свідоцтво про внесення до державного реєстру:

ДК № 2406 від 31.01.2006 р.

Підписано до друку: 2.12.2008 р.

Папір: офсетний, крейдяний матовий

Гарнітура Warnock Pro

Друк офсетний.

Умовн. друк. арк.: 12,18

Облік.-видавн. арк.: 17,55

Наклад: 2000

Замовлення №3601

Віддруковано: ТОВ «Триада-Прінт»

Адреса: 04053, м. Київ, вул. Артема, 25



Геннадій Казакевич

Кандидат історичних наук,
доцент кафедри етнології та краєзнавства історичного факультету
Київського національного університету імені Тараса Шевченка.
Автор та співавтор близько 60 наукових та науково-популярних робіт,
у тому числі монографії «Кельти: традиційна культура та соціальні інститути».
Сфера наукових інтересів: історія та культура давніх кельтів,
етнокультурні процеси у Східній Європі періоду античності,
релігія та міфологія індоєвропейських народів.



Марія Лашкевич

Закінчила Київський художньопромисловий технікум за фахом «Дизайн»
та Національну Академію мистецтв та архітектури
за фахом «Живопис та реставрація живопису».
Художник-реставратор Музею українського народного декоративного мистецтва,
художник-ілюстратор видавництва «Марка України»,
автор численних ілюстрацій учбової, художньої, періодичної та дитячої літератури.
Член Національної спілки художників України,
постійний учасник Міжнародних та Всеукраїнських художніх виставок.